

**SCI-CONF.COM.UA**

# **PERSPECTIVES OF CONTEMPORARY SCIENCE: THEORY AND PRACTICE**



**PROCEEDINGS OF IV INTERNATIONAL  
SCIENTIFIC AND PRACTICAL CONFERENCE  
MAY 26-28, 2024**

**LVIV  
2024**

# **PERSPECTIVES OF CONTEMPORARY SCIENCE: THEORY AND PRACTICE**

Proceedings of IV International Scientific and Practical Conference

Lviv, Ukraine

26-28 May 2024

**Lviv, Ukraine**

**2024**

**UDC 001.1**

The 4<sup>th</sup> International scientific and practical conference “Perspectives of contemporary science: theory and practice” (May 26-28, 2024) SPC “Sci-conf.com.ua”, Lviv, Ukraine. 2024. 1983 p.

**ISBN 978-966-8219-88-7**

The recommended citation for this publication is:

*Ivanov I. Analysis of the phaunistic composition of Ukraine // Perspectives of contemporary science: theory and practice. Proceedings of the 4th International scientific and practical conference. SPC “Sci-conf.com.ua”. Lviv, Ukraine. 2024. Pp. 21-27. URL: <https://sci-conf.com.ua/iv-mizhnarodna-naukovo-praktichna-konferentsiya-perspectives-of-contemporary-science-theory-and-practice-26-28-05-2024-lviv-ukrayina-arhiv/>.*

**Editor**

**Komarytskyy M.L.**

*Ph.D. in Economics, Associate Professor*

Collection of scientific articles published is the scientific and practical publication, which contains scientific articles of students, graduate students, Candidates and Doctors of Sciences, research workers and practitioners from Europe, Ukraine and from neighbouring countries and beyond. The articles contain the study, reflecting the processes and changes in the structure of modern science. The collection of scientific articles is for students, postgraduate students, doctoral candidates, teachers, researchers, practitioners and people interested in the trends of modern science development.

**e-mail:** [lviv@sci-conf.com.ua](mailto:lviv@sci-conf.com.ua)

**homepage:** <https://sci-conf.com.ua>

©2024 Scientific Publishing Center “Sci-conf.com.ua” ®

©2024 Authors of the articles

## TABLE OF CONTENTS

### AGRICULTURAL SCIENCES

1. **Shabash M.** 34  
MOLECULAR MARKERS. CLASSIFICATION AND BASIC CONCEPTS
2. **Вівчаренко Г. В., Романчук Л. М., Посенко Н. Ф.** 36  
КИСЛОТНИЙ СТАН ҐРУНТІВ ОРНИХ ЗЕМЕЛЬ КОРОСТЕНСЬКОГО РАЙОНУ ЖИТОМИРСЬКОЇ ОБЛАСТІ
3. **Дудка А. А.** 39  
ОСОБЛИВОСТІ ФОРМУВАННЯ ВМІСТУ БІЛКА ТА ЖИРУ В ЗЕРНІ СОЇ ЗАЛЕЖНО ВІД СОРТУ ТА НОРМ ДОБРІВ В ПІВНІЧНО-СХІДНОМУ ЛІСОСТЕПУ УКРАЇНИ
4. **Калинка А. К., Маковійчук С. Д., Коленчук М. М.** 43  
РОЗВЕДЕННЯ НОВОГО ТИПУ СИМЕНТАЛЬСЬКОЇ М'ЯСНОЇ ХУДОБИ В УМОВАХ БУКОВИНИ

### VETERINARY SCIENCES

5. **Шульженко Є. О.** 50  
ХВОРОБА НЬЮКАСЛА: МЕТОДИКИ ДІАГНОСТУВАННЯ ТА ЛІКУВАННЯ
6. **Шульженко Є. О.** 58  
ПСИХОЛОГІЧНІ ЗАХВОРЮВАННЯ ТВАРИН ТА МЕТОДИКИ ЛІКУВАННЯ

### BIOLOGICAL SCIENCES

7. **Батечко М. М., Туницька О. М.** 65  
ЛУШПИННЯ ЗЕРНОВИХ КУЛЬТУР. ЗАСТОСУВАННЯ Й КОРИСТЬ
8. **Безпалько О. М., Кисляк С. В.** 67  
ІНФОРМАЦІЙНО-НАВЧАЛЬНА СИСТЕМА ПОБУДОВИ УЛЬТРАМЕТРИЧНИХ ФІЛОГЕНЕТИЧНИХ ДЕРЕВ
9. **Білошицька А. В., Малюга А. Н., Ковтонюк Д. С., Велика В. В., Пацьора В. В.** 72  
МЕХАНІЗМИ ФОРМУВАННЯ ЦИРКАДНИХ РИТМІВ, УЧАСТЬ МЕЛАТОНІНУ
10. **Гирич Є. В., Туницька О. М.** 75  
ПАРФУМИ - АРОМАТНА НЕБЕЗПЕКА
11. **Гончарова М. М.** 77  
ГІБРИДНА КАТАСТРОФА, ЯК НАСЛІДКИ ВІЙНИ
12. **Гриб Й. В., Троцюк В. С., Войтишина Д. Й., Захарова О. В.** 80  
ВИКОРИСТАННЯ SWOT-ІНДЕКСУ В ЕКОЛОГІЧНОМУ ОЦІНЮВАННІ СТАНУ ВОДНИХ БАСЕЙНІВ
13. **Євстратенко В. С.** 87  
ДИНАМІКА ТА ГЕОГРАФІЯ ПОГОЛІВ'Я СВИНЕЙ В УКРАЇНІ

14.	<b><i>Ковальницька К. О., Гаврютіна В. А., Белінська А. П.</i></b>	92
	ПЕРСПЕКТИВИ ВИКОРИСТАННЯ БІОМАТЕРІАЛІВ НА ОСНОВІ КОЛАГЕНУ В ЕСТЕТИЧНІЙ КОСМЕТОЛОГІЇ ТА МЕДИЦИНІ	
15.	<b><i>Ковальова К. О., Ковальов О. В.</i></b>	96
	АНАЛІЗ ЕФЕКТИВНОСТІ ДООЧИЩЕННЯ СТІЧНИХ ВОД МЕТОДОМ ОЗОНУВАННЯ ПІСЛЯ ПРОХОДЖЕННЯ БІОЛОГІЧНОЇ ОЧИСТКИ	
16.	<b><i>Косенко Р. І., Куш Ю. І.</i></b>	101
	РОЛЬ МАГНІЮ У ЗМЕНШЕННІ ТРИВОЖНОСТІ: ВЗАЄМОЗВ'ЯЗОК ТА ПРАКТИЧНІ АСПЕКТИ	
17.	<b><i>Кравченко А. В., Туницька О. М.</i></b>	108
	ЕНДОКРИННА ФУНКЦІЯ ПІДШЛУНКОВОЇ ЗАЛОЗИ	
18.	<b><i>Мартинець Д. П.</i></b>	110
	ВПЛИВ ФІЗИЧНОЇ АКТИВНОСТІ НА ОЗДОРОВЛЕННЯ ЛЮДИНИ	
19.	<b><i>Мойко Н., Овчарук Н., Керничний С.</i></b>	114
	БІОТЕХНОЛОГІЯ. КЛІТИННА ІНЖЕНЕРІЯ. ПЕРШІ КРОКИ – ВИРОЩУВАННЯ НИРОК	
20.	<b><i>Підгірняк Ю., Лялюк-Вітер Г. Д.</i></b>	120
	ПРИРОДНО-ЗАПОВІДНИЙ ФОНД – ЗАПОРУКА ЗБЕРЕЖЕННЯ БІОРІЗНОМАНІТТЯ	
21.	<b><i>Федоряк М. М., Жук А. В., Филипчук Т. В., Зароченцева О. Д., Шкробанець О. О., Джос В. В., Москалик І. М., Голіней А. В.</i></b>	124
	АНАЛІЗ ЗАРЕЄСТРОВАНИХ ОЗНАК ВТРАТ КОЛОНІЙ <i>APIS MELLIFERA</i> L. В УКРАЇНІ ПІСЛЯ ЗИМІВЛІ 2022-2023 РР.	
22.	<b><i>Шегеда І. М.</i></b>	131
	ВПЛИВ УМОВ МІНЕРАЛЬНОГО ЖИВЛЕННЯ НА ПРОДИХОВУ ПРОВІДНІСТЬ ЛИСТКІВ ПШЕНИЦІ ТА ЇЇ ЗВ'ЯЗОК З ІНТЕНСИВНІСТЮ ФОТОСИНТЕЗУ	
23.	<b><i>Шпенков І. О., Ільїн В. М.</i></b>	135
	ЧИРЛІДИНГ В УКРАЇНІ	
<b>MEDICAL SCIENCES</b>		
24.	<b><i>Vohovych O. M., Bondar T. B., Ivanchuk M. Yu.</i></b>	139
	THE EFFECTS OF NICOTINE ON THE HEART	
25.	<b><i>Fadieiev O., Harkusha M., Holovko M., Tuboltseva O.</i></b>	141
	OVERVIEW OF THE GUIDELINES ON PREVENTION OF INFECTIOUS COMPLICATIONS IN TRAUMATOLOGY AND ORTHOPEDICS	
26.	<b><i>Kryzhanovskiy O., Matviichuk O., Rudnikov Ye.</i></b>	146
	CROSS-PLATFORM MOBILE APPLICATION FOR EFFECTIVE HUMAN HYDRATION TRACKING	
27.	<b><i>Lopushniak L. Ya., Sukhonosov R. O., Yakovleva Yu. V.</i></b>	153
	ANATOMICAL VARIABILITY OF THE SUPERFICIAL MUSCLES OF THE ANTERIOR CERVICAL REGION IN HUMAN FETUSES	

28.	<i>Nastenko Ie. A., Solonchenko O., Rudnikov Ye. G.</i> MODEL OF ELASTIC-ACTIVE BEHAVIOR OF ARTERIAL VESSELS UNDER GRAVITY	156
29.	<i>Балак О. К., Балак С. О., Балак В. О.</i> ВИДАТНА ПРИМА СВІТОВОЇ МІКРОБІОЛОГІЇ – ЗІНАЇДА ВІССАРІОНІВНА ЄРМОЛЬЄВА	164
30.	<i>Бербець А. М., Булік О. М.</i> ПІСЛЯПОЛОГОВІ ТРАВМИ. РОЗРИВИ ШИЙКИ МАТКИ. УСКЛАДНЕННЯ ТА ЛІКУВАННЯ	166
31.	<i>Бербець А. М., Денежко А. В.</i> ОСОБЛИВІСТЬ ПЕРЕБІГУ ВРОДЖЕНОГО ТОКСОПЛАЗМОЗУ	172
32.	<i>Бербець А. М., Гринько А. Е.</i> ПІСЛЯПОЛОГОВІ СЕПТИЧНІ ЗАХВОРЮВАННЯ ТА ЇХ ЛІКУВАННЯ	175
33.	<i>Бельмасова М. С., Ковальов М. М.</i> ПОРІВНЯЛЬНА ХАРАКТЕРИСТИКА ЕЛЕКТРОННИХ СИГАРЕТ ТА ТЮТЮНОВИХ ВИРОБІВ. ЇХ ВПЛИВ НА ОРГАНІЗМ ЛЮДИНИ	182
34.	<i>Бойко Ю. І., Філіпчук М. Т., Луцьков І. А.</i> СУЧАСНІ МЕТОДИ ДІАГНОСТИКИ ТА ЛІКУВАННЯ ХВОРОБИ ЛЕГІОНЕРІВ (ОГЛЯД ЛІТЕРАТУРИ)	186
35.	<i>Бойчук І. М., Бамбуляк А. В.</i> РЕЗУЛЬТАТИ КЛІНІЧНОГО ОБСТЕЖЕННЯ ПАЦІЄНТІВ ПІСЛЯ ХІРУРГІЧНОГО ЛІКУВАННЯ ПЕРЕЛОМУ ВИРОСТКОВОГО ВІДРОСТКУ НИЖНЬОЇ ЩЕЛЕПИ	190
36.	<i>Бондаренко К. В., Гаврилов А. В.</i> ЦЕРЕБРОВАСКУЛЯРНІ ЗАХВОРЮВАННЯ У ДІТЕЙ З ВІЛ- ІНФЕКЦІЄЮ	192
37.	<i>Виндюк А. К., Посполітак О. В., Каньовська Л. В., Мандрик О. Є.</i> ОСОБЛИВОСТІ ПЕРЕБІГУ ТА ЛІКУВАННЯ ПНЕВМОНІЇ В ЛЮДЕЙ ПОХИЛОГО ВІКУ	197
38.	<i>Воробчак А.</i> ВИКОРИСТАННЯ ПРОСТИХ ЛІПІДІВ В КОСМЕТИЦІ	203
39.	<i>Ворошило А. О., Юркова О. В.</i> ОБІЗНАНІСТЬ ЖІНОЧОГО ТА ЧОЛОВІЧОГО НАСЕЛЕННЯ УКРАЇНИ ЩОДО РІЗНИХ ВАРІАНТІВ ПОЛОЖЕННЯ ПОРОДІЛЛІ У ПОЛОГАХ	205
40.	<i>Гнатюк К. І., Гошовська А. В.</i> ІНФЕКЦІЙНІ ПРОЦЕСИ ЖІНОЧИХ СТАТЕВИХ ОРГАНІВ – ВПЛИВ НА ГЕСТАЦІЙНИЙ ПЕРІОД ЖІНКИ	208
41.	<i>Гребінюк О. С., Харламова К. А., Кузнецова М. О.</i> ВПЛИВ МЕТЕОЗАЛЕЖНОСТІ НА ЗАСВОЄННЯ НАВЧАЛЬНИХ ДИСЦИПЛІН ЗДОБУВАЧАМИ ВИЩОЇ ОСВІТИ	214
42.	<i>Гудь В. О., Соловйова Є. Т.</i> РОЛЬ МАГНІЮ В ЛІКУВАННІ МІГРЕНІ	217

43.	<i>Дзевульська І. В., Маліков О. В.</i> ДЕЯКІ АСПЕКТИ ЕВОЛЮЦІЙНОЇ МОРФОЛОГІЇ СКЕЛЕТА ЛЮДИНИ	221
44.	<i>Дуда К. В., Кіщук Л. І., Бойко Ю. І.</i> ПОЛІОМІЄЛІТ: СУЧАСНИЙ СТАН ПРОБЛЕМИ	225
45.	<i>Жуков А. П., Тихонова Л. В.</i> ПЕРИФЕРИЧНА НЕЙРОПАТІЯ ВИКЛИКАНА АНТИМІКОБАКТЕРІАЛЬНИМИ ПРЕПАРАТАМИ	229
46.	<i>Коцюбійчук З. Я., Хорхолюк Ю. В., Шахін Н. М.</i> ЗМІНИ БІОХІМІЧНИХ МАРКЕРІВ УРАЖЕННЯ ПЕЧІНКИ У ХВОРИХ НА НЕАЛКОГОЛЬНИЙ СТЕАТОГЕПАТИТ, ДІАБЕТИЧНУ ХВОРОБКУ НИРОК, ЕФЕКТИВНІСТЬ МЕДИКАМЕНТОЗНОЇ КОРЕКЦІЇ	235
47.	<i>Коцюбійчук З. Я., Пірог Є. В., Коваленко О. О.</i> ОБГРУНТУВАННЯ КОРЕКЦІЇ ЕНДОТЕЛІАЛЬНОЇ ДИСФУНКЦІЇ КВАРЦЕТИНОМ У КОМПЛЕКСНОМУ ЛІКУВАННІ НЕАЛКОГОЛЬНОГО СТЕАТОГЕПАТИТУ ТА ДІАБЕТИЧНОЇ НИРКОВОЇ ХВОРОБИ У ПАЦІЄНТІВ З ЦУКРОВИМ ДІАБЕТОМ 2 ТИПУ	238
48.	<i>Кунанець Н. Е., Віт В. В.</i> АКТУАЛЬНІСТЬ ТЕЛЕМЕДИЦИНИ В СУЧАСНИХ РЕАЛІЯХ	241
49.	<i>Мандрик О. Є., Аль-Хасан Я. Х., Телегуз І. А., Цешинська В. О.</i> СУЧАСНІ ПОГЛЯДИ ЩОДО ПНЕВМОКОНІОЗІВ, ЯКІ МАЙБУТНІ ПЕРСПЕКТИВИ	248
50.	<i>Мандрик О. Є., Дутка Д. О.</i> СУЧАСНІ ПОГЛЯДИ НА ЛІКУВАННЯ ГІПЕРТРОФІЧНОЇ КАРДІОМІОПАДІЇ, ФОРМАКОЛОГІЧНЕ ТА НЕФАРМАКОЛОГІЧНЕ (ОГЛЯД ЛІТЕРАТУРИ)	255
51.	<i>Мироник О. В., Мельникович Є. А.</i> СУЧАСНІ ПОГЛЯДИ НА ЛІКУВАННЯ ВІРУСНОГО ГЕПАТИТУ В	261
52.	<i>Москалюк О. П., Мартинюк Ю. В.</i> БОЙОВА ТРАВМА ЖИВОТА	264
53.	<i>Москалюк О. П., Аль-Хасан Яна</i> ОСОБЛИВОСТІ ДІАГНОСТИКИ ТА ЛІКУВАННЯ КИШКОВОЇ НЕПРОХІДНОСТІ	268
54.	<i>Москалюк О. П., Воротняк І. О., Кравцова К. А.</i> СУЧАСНІ АСПЕКТИ ДІАГНОСТИКИ ГЕМОТОРАКСУ В ПЕРІОД ВОЄННОГО СТАНУ	273
55.	<i>Москалюк О. П., Мартинов П. А.</i> СИНДРОМ МАЛЛОРИ-ВЕЙСА. ОСОБЛИВОСТІ ПАТОГЕНЕЗУ ТА ДІАГНОСТИКИ ЗАХВОРЮВАННЯ (ОГЛЯД ЛІТЕРАТУРИ)	278
56.	<i>Москалюк О. П., Телегуз І. А.</i> СУЧАСНІ КЛІНІЧНІ АСПЕКТИ ДІАГНОСТИКИ ТА ЛІКУВАННЯ ПАХВИННОЇ ГРИЖІ	283

57.	<b>Мощенко Є. М., Романов О. В., Чернуха О. В.</b> ВОЛОДИМИР ВІКТОРОВИЧ БОБІН – ЛІКАР, ПЕДАГОГ, ВЧЕНИЙ, ДОСЛІДНИК	287
58.	<b>Муринюк В. В., Бамбуляк А. В.</b> СУЧАСНІ ПОГЛЯДИ НА ОСОБЛИВОСТІ ПЕРЕБІГУ ОСТЕОМІЄЛІТУ ЩЕЛЕП СЕРЕД ПАЦІЄНТІВ, ОБТЯЖЕНИХ НАРКОМАНІЄЮ	291
59.	<b>Остап'юк Ю. Р., Мироник О. В.</b> СУЧАСНІ ПОГЛЯДИ НА ВАКЦИНАЦІЮ ПРОТИ ГРИПУ	293
60.	<b>Павлович І. В., Давиденко О. М.</b> СУЧАСНІ ПІДХОДИ ДО ЛІКУВАННЯ ВІРУСНИХ ГЕПАТИТІВ: ВІД ТРАДИЦІЙНИХ МЕТОДІВ ДО ІННОВАЦІЙНИХ ТЕРАПІЙ	297
61.	<b>Петрова К. С., Богомол К. В., Некрасова Н. О.</b> СУЧАСНИЙ ПОГЛЯД НА ВИЗНАЧЕННЯ ТА МЕТОДИ ДІАГНОСТИКИ Й ЛІКУВАННЯ ПРІОНОВИХ ХВОРОБ	300
62.	<b>Ріжняк О. Л., Гончар О. Ф., Волошина Н. В., Чмаріна О. В.</b> ПОЗААУДИТОРНІ ЗАХОДИ З ФАХОВИХ МЕДИЧНИХ ДИСЦИПЛІН ЯК ДІЄВИЙ МОТИВАЦІЙНИЙ ЗАСІБ ФОРМУВАННЯ <i>SOFT SKILLS</i>	308
63.	<b>Рушай А. К.</b> ОПТИМАЛЬНЕ ФАРМАЦЕВТИЧНЕ ЗАБЕЗПЕЧЕННЯ ТОПКАЛЬНИМИ ФОРМАМИ ПОСТРАЖДАЛИХ З НАЙБІЛЬШ ПОШИРЕНИМИ ТРАВМАМИ В СУЧАСНИХ УМОВАХ	314
64.	<b>Смірнова В. І., Харченко Л. В., Ярош Д. В.</b> СТУПІНЬ ВПЛИВУ ФАКТОРІВ РИЗИКУ НА АРТЕРІАЛЬНИЙ ТИСК	319
65.	<b>Ташук М. В., Глашук Т. О.</b> КАПЛЯРОСКОПІЯ НІГТЬОВОГО ЛОЖА, ЯК МЕТОД ПЕРЕДБАЧЕННЯ РИЗИКІВ ТА ПРОГНОЗУВАННЯ КЛІНІЧНОГО СТАНУ У ПАЦІЄНТІВ ІЗ СЕРЦЕВО-СУДИННОЮ ПАТОЛОГІЄЮ	325
66.	<b>Тихонова Л. В., Марусин А. Р., Мінухін Б. Д.</b> ЧЕРПНО-МОЗГОВІ ТРАВМИ У ДІТЕЙ ТА ПІДЛІТКІВ	328
67.	<b>Тищенко Т. М., Севальнєв А. І.</b> ГЕНДЕРНІ ТА ВІКОВІ ОСОБЛИВОСТІ РОЗПОДІЛУ ВИПАДКІВ ТА ЗАХВОРЮВАНOSTІ НА COVID-19 СЕРЕД НАСЕЛЕННЯ ЗАПОРІЗЬКОЇ ОБЛАСТІ	338
68.	<b>Фіщук С. М., Дяченко М. С.</b> СУЧАСНИЙ СТАН ДІАГНОСТИКИ ХВОРОБИ КРОНА У ДІТЕЙ	344
69.	<b>Футрак І. М., Бамбуляк А. В.</b> ОЦІНКА ПОКАЗНИКІВ ПАРОДОНТАЛЬНИХ ІНДЕКСІВ НА ПЕРЕДОПЕРАЦІЙНОМУ ЕТАПІ ЛІКУВАННЯ ПАЦІЄНТІВ ІЗ ГЕНЕРАЛІЗОВАНИМ ПАРОДОНТИТОМ	347
70.	<b>Хохлов Я. Е., Степанова К. С., Самойлова Г. П.</b> РОЗПОВСЮДЖЕНІСТЬ СТРУСУ ГОЛОВНОГО МОЗКУ СЕРЕД ВІЙСЬКОВОСЛУЖБОВЦІВ	350



71. *Швидка Д. Д., Галачинська А. Ю.* 353  
КЛІНІЧНА ФАРМАКОЛОГІЯ ЗНЕБОЛЕННЯ. ГРУПА НІЗПІ
72. *Шинкарук Є. М.* 358  
УЛЬТРАСОНОГРАФІЯ В ДІАГНОСТИЦІ ТРАВМАТИЧНИХ ПОШКОДЖЕНЬ КОЛІННОГО СУГЛОБУ
73. *Якубовська Д. Р., Хобзей Д. В., Мандрик О. Є.* 364  
ВПЛИВ ФІЗИЧНОЇ АКТИВНОСТІ ТА БЕЗДІЯЛЬНОСТІ НА СЕРЦЕВО-СУДИННИЙ РИЗИК У ЖІНОК ПРОТЯГОМ ЇХНЬОГО ЖИТТЯ
74. *Якубовська Д. Р., Давиденко О. М.* 370  
ВІЛ – ЗАГРОЗА ГРОМАДСЬКОМУ ЗДОРОВ'Ю. СТАТИСТИЧНИЙ ОГЛЯД ДАНИХ

### PHARMACEUTICAL SCIENCES

75. *Андрійченко А. А., Туницька О. М.* 374  
ТЕСТОСТЕРОН ТА ПСИХІЧНЕ ЗДОРОВ'Я
76. *Охтіна О. В., Кисельов В. В., Заярна О. Ю., Чеха А. О.* 376  
ОГЛЯД СУЧАСНОГО СТАНУ ФАРМАЦЕВТИЧНОГО РИНКУ ПРЕПАРАТІВ ГРУПИ R01 В УКРАЇНІ
77. *Попенко М. В., Січкара А. А., Сайко І. В., Манський О. А.* 382  
РОЗРОБКА СКЛАДУ ТА ТЕХНОЛОГІЇ ТАБЛЕТОК ДЛЯ МІСЦЕВОГО ЗАСТОСУВАННЯ В РОТОВІЙ ПОРОЖНИНІ З СОКОМ КАЛАНХОЕ
78. *Федорів О. Є., Копач О. Є., Мазур М. Р.* 384  
СТАН ТЕМПЕРАТУРНИХ ПОКАЗНИКІВ У ПРИМІЩЕННІ АПТЕК «ДЖЕРЕЛА ЗДОРОВ'Я»
79. *Чемерис І. В., Якименко І. Ю.* 387  
ДОСЛІДЖЕННЯ РИНКУ АНГІОПРОТЕКТОРНИХ ЛІКАРСЬКИХ ЗАСОБІВ ЗАРЕЄСТРОВАНИХ В УКРАЇНІ
80. *Чіботару А. Л., Якименко І. Ю.* 391  
ДОСЛІДЖЕННЯ РИНКУ АНТИГЕМОРАГІЧНИХ ЛІКАРСЬКИХ ЗАСОБІВ ЗАРЕЄСТРОВАНИХ В УКРАЇНІ

### CHEMICAL SCIENCES

81. *Горбатенко Р. М., Туницька О. М.* 394  
АМІНОКИСЛОТИ У ТВАРИННИЦТВІ
82. *Мартинюк А. С., Іваненко О. І., Ковальов О. В.* 396  
ДОСЛІДЖЕННЯ ІНТЕНСИФІКАЦІЇ ПРОЦЕСУ ОЧИЩЕННЯ СТИЧНИХ ВОД КАНАЛІЗАЦІЙНО-ОЧИСНИМИ СПОРУДАМИ МІСТА ЗОЛОТОНІША З ВИКОРИСТАННЯМ РЕАГЕНТНИХ МЕТОДІВ
83. *Стороженко Т. А., Віленський В. О.* 400  
ДОСЛІДЖЕННЯ ЯКОСТІ ХАРЧОВИХ ПРОДУКТІВ ФІЗИКО-ХІМІЧНИМИ МЕТОДАМИ

84. *Ткач В. В., Кушнір М. В., Фурдига Г. В., Базпій Д. Р.* 402  
 12 ІНТЕГРОВАНІХ ХІМІЧНИХ ЗАВДАНЬ В БРАЗИЛЬСЬКОМУ  
 СТИЛІ НА ТЕМУ ФРАЗЕОЛОГІЗМІВ УКРАЇНСЬКОЇ МОВИ

#### TECHNICAL SCIENCES

85. *Bezaniuk Ya., Hasii T.* 419  
 PRODUCTION OF WATERED GAS WELLS
86. *Bezaniuk Ya., Trubenko A.* 423  
 MICROBIAL ENHANCED OIL RECOVERY
87. *Dvukhhlavov D. E., Dvukhhlavova A. S., Medintsev K. Yu.* 427  
 CHOOSING A TYPE OF SOFTWARE APPLICATION BASED ON  
 JAVA LANGUAGE TO AUTOMATE ACTIVITY OF SPECIFIC USERS
88. *Gorbachev V., Atif Sabir Qassim* 433  
 CONDITIONS OF USE OF MAGNETIC FIELD DETECTORS IN  
 DIGITAL SENSOR NETWORKS
89. *Ionane N., Rudych D.* 440  
 AI IN 3D SPHERE
90. *Kassabek Samat, Maratkyzy D., Cheremnova M.* 444  
 SOLVING STEFAN'S NONLINEAR PROBLEMS AND DEVELOPING  
 A METHOD FOR CALCULATING ARC EROSION IN ELECTRICAL  
 CONTACTS USING PHYSICS-INFORMED NEURAL NETWORKS  
 (PINN)
91. *Knysh L., Rudych D.* 449  
 ENCRYPTION: KEY PRINCIPLES AND ALGORITHMS
92. *Kosovtsov D. I.* 454  
 AI AND THE FUTURE OF WORK
93. *Martyniuk P. M., Ivanchuk N. V., Shatnyi S. V., Ivanchuk V. V.* 457  
 MATHEMATICAL MODELING OF THE EFFECT OF THE DYNAMICS  
 OF MICROORGANISMS ON THE SUBSIDENCE OF THE BASE OF  
 THE STORAGE OF SOLID HOUSEHOLD WASTE
94. *Mikhailov A. O., Shtefan Ye. V., Mikhailov O. V., Shtern M. B.* 461  
 PHYSICO-CHEMICAL MECHANICS OF DISPERSED POWDER  
 MATERIALS IN SHAPE FORMATION PROCESSES
95. *Nikitin I., Voskoboinick V., Abramova L., Kharchenko A., Khuzha I.* 468  
 INTERACTION OF SURFACE WAVES WITH AN ARTIFICIAL  
 PERMEABLE WALL
96. *Shcherbak S., Lutsenko O.* 475  
 DISTRIBUTED DATA ANALYSIS IN CLOUD SERVICES FOR  
 INSURANCE COMPANIES
97. *Бабич Ю. І., Коновалова К. В.* 481  
 ТЕОРИТИЧНІ ОСНОВИ РОЗРОБКИ ВЕБ-ОРІЄНТОВОЇ  
 СИСТЕМИ ДЛЯ ВИВЧЕННЯ АНГЛІЙСЬКОЇ МОВИ  
 «ENGLISHHOME»

98.	<b>Васильцова Н. В., Новіков Д. О.</b> ДОСЛІДЖЕННЯ МЕТОДІВ МАШИННОГО НАВЧАННЯ ДЛЯ АНАЛІЗУ ЛОГІСТИКИ КУХНІ	487
99.	<b>Веселяк В. В., Грицюк Ю. І.</b> ВИКОРИСТАННЯ МЕТОДІВ МАШИННОГО НАВЧАННЯ ДЛЯ АНАЛІЗУ ЕПІДЕМІОЛОГІЧНИХ ДАНИХ: ОГЛЯД КЛАСИЧНИХ І СУЧАСНИХ ПІДХОДІВ	490
100.	<b>Войтко В. В., Підгорний І. М., Ковальчук Р. О.</b> РОЗГОРТАННЯ АВТОМАТИЗОВАНОЇ СИСТЕМИ МОНІТОРИНГУ СТАНУ ДЕРЕВ З ВИКОРИСТАННЯМ GOOGLE MAPS ТА ВПРОВАДЖЕННЯМ ПІДХОДУ СИ/СД	499
101.	<b>Гаврилюк А. С., Кисляк С. В.</b> НАВЧАЛЬНА ІНФОРМАЦІЙНА СИСТЕМА ПОБУДОВИ ФІЛОГЕНЕТИЧНИХ ДЕРЕВ	503
102.	<b>Глагольєв В. О.</b> ПЕРЕВАГИ ФРЕЙМВОРКУ REACT ПРИ РОЗРОБЦІ ВЕБ-САЙТІВ	507
103.	<b>Гой В. В., Халіков С. А., Фролов В. О., Бурвіков І. Ю.</b> ХАРАКТЕРИСТИКА ЧИННИКІВ ЕКОЛОГІЧНОГО СТАНУ, ЯКІ ВПЛИВАЮТЬ НА ВИКОРИСТАННЯ ЗЕМЕЛЬ ТЕРИТОРІАЛЬНИХ ГРОМАД	512
104.	<b>Горбатенко А. А.</b> МОДЕЛІ ДИНАМІКИ ВПОДОБАНЬ В ГРУПОВИХ РЕКОМЕНДАЦІЙНИХ СИСТЕМАХ	514
105.	<b>Горбачов В. Е., Петренко В. О.</b> УМОВИ ВИКОРИСТАННЯ ДАТЧИКІВ СВІТЛА В ЦИФРОВИХ СЕНСОРНИХ МЕРЕЖАХ	519
106.	<b>Здановський В. Г., Мелконов Г. Л.</b> ПРОБЛЕМИ НАДІЙНОСТІ ТА БЕЗПЕЧНОСТІ У ЕНЕРГЕТИЦІ	526
107.	<b>Кисляк С. В., Чермошенцева А. А.</b> НЕОБХІДНІСТЬ ВПРОВАДЖЕННЯ LIMS ДЛЯ БІОЛОГІЧНИХ ЛОБОРАТОРІЙ В УКРАЇНІ	535
108.	<b>Крамаренко В. В.</b> АНАЛІЗ ОСНОВНИХ НОРМАТИВНИХ ДОКУМЕНТІВ ПОВ'ЯЗАНИХ З НОВИМИ СТАНДАРТАМИ ДЛЯ ELECTRONIC CHART DISPLAY AND INFORMATION SYSTEM	539
109.	<b>Кулай В. П., Васильєв О. С.</b> ЗАСТОСУВАННЯ СУЧАСНИХ КОМП'ЮТЕРНИХ ТЕХНОЛОГІЙ ДЛЯ МОДЕЛЮВАННЯ ПРОЦЕСІВ ЗМІШУВАННЯ ПРИ ПРИГОТУВАННІ БУДІВЕЛЬНИХ РОЗЧИНІВ РОЗРІДЖЕНИХ ІНЕРТНИМИ ГАЗАМИ	542
110.	<b>Максимов А. Л., Берестова М. О.</b> МЕТОДИ ОБРОБКИ АУДІО-ПОТОКІВ МУЗИЧНИХ ДАНИХ ДЛЯ ВИКОРИСТАННЯ ШТУЧНИХ НЕЙРОННИХ МЕРЕЖ І АЛГОРИТМІВ МАШИННОГО НАВЧАННЯ В ЗАДАЧІ РОЗПІЗНАВАННЯ АКОРДІВ	546

111.	<i>Матьовка С. С.</i>	552
	ПРЕЦИЗИЙНА СИСТЕМА КЕРУВАННЯ КРОКОВИМ ДВИГУНОМ З USB ІНТЕРФЕЙСОМ	
112.	<i>Мікуліна М. О., Поливаний А. Д., Осадчий Є. А., Кононенко В. В., Свирід Е. О.</i>	558
	ВПЛИВ ГРУНТОВИХ УМОВ ТА КОНСТРУКЦІЙНИХ ПАРАМЕТРІВ МАШИН НА ЕФЕКТИВНІСТЬ СІЛЬСЬКОГОСПОДАРСЬКИХ РОБІТ: СТРАТЕГІЇ ОПТИМІЗАЦІЇ	
113.	<i>Мірошніченко Н. В., Ходунькова Я. Д.</i>	562
	ПОРІВНЯЛЬНИЙ АНАЛІЗ ЕФЕКТИВНОСТІ ДРОБАРІВ РІЗНОГО ТИПУ ПРИ ПІДГОТОВЦІ ВУГІЛЛЯ ДО КОКСУВАННЯ	
114.	<i>Ніколаєва А. В., Кисляк С. В.</i>	564
	ПРОГРАМНИЙ ПРОДУКТ ДЛЯ ВИЗНАЧЕННЯ ВТОРИННОЇ СТРУКТУРИ РНК	
115.	<i>Педяш В. В., Ледовський Є. В., Ткач В. М.</i>	569
	АНАЛІЗ МЕТОДІВ ДЕТЕКТУВАННЯ ШКІДЛИВОГО ПРОГРАМНОГО ЗАБЕЗПЕЧЕННЯ	
116.	<i>Петрова Р. В., Бурим В. І.</i>	574
	РОЗРОБКА ПРОТОТИПУ VR-ГРИ НА UNITY	
117.	<i>Пригода А. Я.</i>	577
	ТЕХНОЛОГІЇ РОЗБИТТЯ МОНОЛІТНИХ ДОДАТКІВ НА МІКРОСЕРВІСИ	
118.	<i>Прокопченко С. В.</i>	580
	СТАДІЯ СУПРОВОДЖЕННЯ В ЖИТТЄВОМУ ЦИКЛІ ПРОГРАМНОГО ЗАБЕЗПЕЧЕННЯ	
119.	<i>Рибальченко Л. В., Романова А. В.</i>	584
	ІНФОРМАЦІЙНЕ ЗАБЕЗПЕЧЕННЯ НАЦІОНАЛЬНОЇ ПОЛІЦІЇ УКРАЇНИ	
120.	<i>Рибальченко Л. В., Янченко Д. О.</i>	589
	СТАН КІБЕРБЕЗПЕКИ В СВІТІ	
121.	<i>Родіонов І. В.</i>	593
	ТЕХНОЛОГІЧНИЙ РЕІНЖІНІРИНГ, ЯК ОДИН ІЗ НАПРЯМКІВ РОЗВИТКУ ІННОВАЦІЙНИХ ПРОЦЕСІВ	
122.	<i>Савицький Я. В.</i>	597
	ТЕХНОЛОГІЇ РОЗПІЗНАВАННЯ ТЕКСТУ ЗГЕНЕРОВАНОГО ШТУЧНИМ ІНТЕЛЕКТОМ: МЕТОДИ ТА ЕФЕКТИВНІСТЬ	
123.	<i>Степанюк Б. І., Лук'янчук О. П., Кравець С. В.</i>	599
	ВИЗНАЧЕННЯ КРИТИЧНОЇ ШВИДКОСТІ РІЗАННЯ ГРУНТУ	
124.	<i>Тороус М., Лялюк-Вітер Г. Д.</i>	605
	РОЛЬ ІНСТРУКТАЖІВ В СИСТЕМІ НАВЧАННЯ З ПИТАНЬ ОХОРОНИ ПРАЦІ В УКРАЇНІ	
125.	<i>Трифонов Т., Полетаєв В., Півоваров С.</i>	609
	АКТУАЛЬНІСТЬ ПОКРАЩЕННЯ ПРОТИЗНОШУВАЛЬНИХ ВЛАСТИВОСТЕЙ СУЧАСНОГО ДИЗЕЛЬНОГО ПАЛИВА	

126. *Тягунова М. Ю., Бобирь Д. С.* 611  
АНАЛІЗ ІСНУЮЧИХ КОМП'ЮТЕРНИХ СИСТЕМ ПІДБОРУ ОЛИВ
127. *Устименко М. Є.* 614  
РОЗРАХУНОК ВРАЖАЮЧОЇ ДІЇ ОСКОЛКІВ (УЛАМКІВ)
128. *Шановал Є. Е., Морозова О. І.* 620  
ВЕБ-ЗАСТОСУНОК ДЛЯ СИСТЕМИ УПРАВЛІННЯ ТРАЄКТОРІЄЮ  
НАВЧАННЯ
129. *Ялова А. М., Мартинов М. М., Лебеденко Д. Р.* 626  
РОЗРОБКА СИСТЕМИ ОБОРОТНОГО ВОДОПОСТАЧАННЯ З  
БАШТОВИМИ ГРАДИРНЯМИ

#### PHYSICAL AND MATHEMATICAL SCIENCES

130. *Райчинець В. М.* 632  
ДОСЛІДЖЕННЯ ЛЮМІНЕСЦЕНЦІЇ НАНОСТРУКТУР НА ОСНОВІ  
ОКСИДУ МІДІ
131. *Тетарятник Є. І.* 637  
ОБЧИСЛЮВАЛЬНА СКЛАДНІСТЬ ПОШУКУ ГАМІЛЬТОНОВОГО  
ШЛЯХУ ДЛЯ N-ВИМІРНИХ ГРАФІВ ГІПЕРКУБА

#### GEOGRAPHICAL SCIENCES

132. *Нрунуик V. I.* 642  
PROSPECTS FOR THE DEVELOPMENT OF WELLNESS TOURISM IN  
THE IVANO-FRANKIVSK REGION

#### GEOLOGICAL AND MINERALOGICAL SCIENCES

133. *Yakymchuk M. A., Korchagin I. M., Samsonov A. I.* 646  
FREQUENCY-RESONANCE METHODS OF SATELLITE IMAGES  
PROCESSING: RESULTS OF TESTING ON A SEARCH AREA IN THE  
ODESSA REGION
134. *Yakymchuk M. A., Korchagin I. M.* 655  
FREQUENCY-RESONANCE METHODS OF SATELLITE AND  
PHOTOS IMAGES PROCESSING: RESULTS OF TESTING ON A SITE  
OF DRILLED WELL LOCATION
135. *Вовк О. П., Новосад Д. О.* 664  
ТОПАЗ ТА БЕРИЛ У НАДРАХ УКРАЇНИ
136. *Вовк О. П., Романюк Д. А.* 669  
ВИВЧЕННЯ КОШТОВНОГО ТА ДЕКОРАТИВНОГО КАМІННЯ  
УКРАЇНИ В КУРСІ ГЕОЛОГІЯ ЗАГАЛЬНА ТА ІСТОРИЧНА
137. *Юрчишин О. В., Розловська С. Є.* 674  
ШТУЧНИЙ ІНТЕЛЕКТ ЯК ІНСТРУМЕНТ ОЦІНКИ ПРОНИКНОСТІ  
ГІРСЬКИХ ПОРІД ЗА ДАНИМИ ГДС

## ARCHITECTURE

138. *Боровик Д. В., Брідня Л. Ю.* 681  
ЕФЕКТИВНІСТЬ ЗВЕДЕННЯ ЖИТЛОВИХ ОБ'ЄКТІВ З  
МОДУЛЬНИХ ЕЛЕМЕНТІВ В УКРАЇНІ
139. *Лагнюк В. М., Медвідь М. М.* 685  
МОДУЛЬНЕ БУДІВНИЦТВО: ШВИДКІСТЬ ТА ЕФЕКТИВНІСТЬ У  
СУЧАСНІЙ АРХІТЕКТУРІ

## PEDAGOGICAL SCIENCES

140. *Lopushniak L. Ya., Sukhonosov R. O., Yakovleva Yu. V.* 691  
DEVELOPING INFORMATIONAL COMPETENCE IN MEDICAL  
STUDENTS BY OPTIMISING THE ORGANISATION OF SELF-STUDY  
WORK
141. *Ryzhenko M., Anisenko O.* 694  
THE WAYS TO IMPROVE STUDENTS SPEAKING SKILLS IN THE  
ENGLISH CLASSROOM
142. *Антонова О. Є., Барановська В. Л.* 699  
МЕТОДИКА РОЗВИТКУ КРЕАТИВНОСТІ МОЛОДШИХ  
ШКОЛЯРІВ НА УРОКАХ З ПРИРОДНИЧОЇ ГАЛУЗІ ЗАСОБАМИ  
ДОСЛІДНИЦЬКОЇ ДІЯЛЬНОСТІ
143. *Арістова Н. О., Гусак Ю. А.* 704  
МЕТОД СКАФФОЛДИНГУ ЯК ІННОВАЦІЙНИЙ МЕТОД  
ФОРМУВАННЯ ОСВІТНЬОЇ АВТОНОМНОСТІ УЧНІВ ЗАКЛАДІВ  
ЗАГАЛЬНОЇ СЕРЕДНЬОЇ ОСВІТИ НА ЗАНЯТТЯХ З АНГЛІЙСЬКОЇ  
МОВИ
144. *Білик А. А.* 709  
МЕТОДИЧНА КОМПЕТЕНТНІСТЬ ВИХОВАТЕЛЯ ЗАКЛАДУ  
ДОШКІЛЬНОЇ ОСВІТИ
145. *Бондаренко З. П., Безугла С. С.* 715  
ЛОГОРИТМІКА, ЯК ЗАСІБ КОРЕКЦІЇ ВАД У ДІТЕЙ  
ДОШКІЛЬНОГО ВІКУ З ООП ТА ЗНМ
146. *Бондаренко З. П., Безугла С. С.* 719  
АКТУАЛЬНІСТЬ ПРОБЛЕМИ ВИХОВАННЯ І РОЗВИТКУ ДІТЕЙ ТА  
МОЛОДІ В КОНТЕКСТІ ПРОБЛЕМИ ПОКОЛІНЬ
147. *Бондаренко З. П., Безугла С. С.* 723  
ПРОБЛЕМА ТЕНДЕНЦІЇ НОВІТНІХ МЕТОДИК ВИХОВАННЯ ЩО  
ПРОВОКУЮТЬ РІЗНОТИПОВІ ПОРУШЕННЯ У ДІТЕЙ
148. *Буднік С. В., Крикун Я. А.* 727  
РОЛЬ АКВАРІУМІСТИКИ В СИСТЕМІ ПРАКТИЧНИХ ЗАНЯТЬ З  
ОСВІТНЬОГО КОМПОНЕНТА «ОСНОВИ ПРИРОДОЗНАВСТВА» ЗІ  
СТУДЕНТАМИ ПЕРШОГО КУРСУ СПЕЦІАЛЬНОСТІ 013  
ПОЧАТКОВА ОСВІТА

149.	<b>Булатнікова В. В., Блажко І. О.</b> ВПРОВАДЖЕННЯ ІННОВАЦІЙНИХ ТЕХНОЛОГІЙ У ГЕОГРАФІЧНУ ОСВІТУ ТА ЇХ ВПЛИВ НА ФОРМУВАННЯ ГЛОБАЛЬНОЇ СВІДОМОСТІ ЗДОБУВАЧІВ ОСВІТИ	731
150.	<b>Верба О. В.</b> ІГРОВІ ФОРМИ РОБОТИ НА УРОКАХ ОСНОВ ЗДОРОВ'Я	736
151.	<b>Кириченко А. В., Кукарін Т. І.</b> РОЗРОБКА ПРОГРАМ КОМПЛЕКСНОГО ТРЕНУВАННЯ ДЛЯ ПІДВИЩЕННЯ ЗАГАЛЬНОЇ ФІЗИЧНОЇ ВИТРИВАЛОСТІ ТА РУХЛИВОСТІ ПОЛІЦЕЙСЬКИХ ПІД ЧАС ВИКОНАННЯ СЛУЖБОВИХ ОБОВ'ЯЗКІВ	742
152.	<b>Кириченко А. В., Волянчук Д. В.</b> РОЛЬ СПЕЦІАЛЬНОЇ ФІЗИЧНОЇ ПІДГОТОВКИ В СИСТЕМІ ПІДГОТОВКИ КАДРІВ ДЛЯ ПОЛІЦІЇ	745
153.	<b>Кривцов Вал. Вол., Кривцов Вал. Вал.</b> ЗАСТОСУВАННЯ КОНІЧНИХ ПЕРЕРІЗІВ ПРИ ПОБУДОВІ ЛІНІЙ ПЕРЕТИНУ ЗЕМЛЯНИХ УКОСІВ	748
154.	<b>Кулай Н. І., Стафійчук О. П.</b> ФОРМУВАННЯ САМООСВІТНИХ КОМПЕТЕНТНОСТЕЙ ЗДОБУВАЧІВ ОСВІТИ ШЛЯХОМ ВПРОВАДЖЕННЯ ОСВІТНИХ ТЕХНОЛОГІЙ	752
155.	<b>Легостаєва Т. В., Назиров М. І.</b> ПОЗАУРОЧНА РОБОТА З БІОЛОГІЇ В ШКОЛІ	754
156.	<b>Легостаєва Т. В., Цибульська А. О.</b> ВАРІАНТИ ОЗЕЛЕНЕННЯ НАВЧАЛЬНИХ ПРИМІЩЕНЬ ЗАКЛАДІВ СЕРЕДНЬОЇ ОСВІТИ З УРАХУВАННЯМ БІОЛОГО-ЕКОЛОГІЧНИХ ОСОБЛИВОСТЕЙ РОСЛИН	756
157.	<b>Лобко Т. В.</b> ВИКОРИСТАННЯ ІННОВАЦІЙНИХ ТЕХНОЛОГІЙ НА УРОКАХ УКРАЇНСЬКОЇ МОВИ ТА ЛІТЕРАТУРНОГО ЧИТАННЯ	760
158.	<b>Мелевська Т. М.</b> ПОНЯТТЯ «ІНТЕРАКЦІЯ» В КОНТЕКСТІ ЛОГОПЕДИЧНОЇ РОБОТИ З ДОШКІЛЬНИКАМИ	767
159.	<b>Павленко М. А., Кириченко А. В.</b> ВАЖЛИВІСТЬ ФІЗИЧНОЇ ПІДГОТОВКИ ПОЛІЦЕЙСЬКИХ ПІД ЧАС ВОЄННОГО СТАНУ ДЛЯ ЗАБЕЗПЕЧЕННЯ БЕЗПЕКИ ТА ПОРЯДКУ В КРАЇНІ	775
160.	<b>Патретний Д. Р., Марков Р. А.</b> ОСОБЛИВОСТІ СПЕЦІАЛЬНОЇ ФІЗИЧНОЇ ПІДГОТОВКИ ПОЛІЦЕЙСЬКИХ В УМОВАХ ПРАВОВОГО РЕЖИМУ ВОЄННОГО СТАНУ	779
161.	<b>Підлужна І. А.</b> РЕФЛЕКСІЯ В ВИКЛАДАННІ ІНОЗЕМНИХ МОВ	783

162. **Пінчук Л. М., Рось С. В.** 786  
ІГРОВІ ТЕХНОЛОГІЇ НАВЧАННЯ ЯК ЗАСІБ РОЗВИТКУ  
ПРОФЕСІЙНО-ПЕДАГОГІЧНИХ УМІНЬ МАЙБУТНІХ УЧИТЕЛІВ  
ІНОЗЕМНОЇ МОВИ
163. **Поліщук Л. М.** 792  
ПІДГОТОВКА СУЧАСНИХ ФАХІВЦІВ ЦИВІЛЬНОГО ЗАХИСТУ І  
ОХОРОНИ ПРАЦІ В УКРАЇНІ ТА ДОСВІД ЄВРОПИ
164. **Рябко А. В., Сизьон О. О.** 798  
ЗАСТОСУВАННЯ ІНТЕЛЕКТ-КАРТ У ПРОЦЕСІ РОЗВИТКУ  
ОБРАЗНОГО МИСЛЕННЯ НА УРОКАХ ФІЗИКИ
165. **Рябко А. В., Сизьон О. О.** 801  
МИСЛЕННІ ЕКСПЕРИМЕНТИ З ФІЗИКИ ТА ЇХ ВПЛИВ НА  
РОЗВИТОК ОБРАЗНОГО МИСЛЕННЯ УЧНІВ
166. **Рябовол Г. С.** 804  
ПРОБЛЕМИ ТА РЕФОРМИ В УКРАЇНСЬКІЙ ВИЩІЙ ОСВІТІ В  
УМОВАХ ВІЙНИ
167. **Савченко О. Г., Бислова К. О.** 807  
ДОДАТКОВІ ГЕОМЕТРИЧНІ ПОБУДОВИ У ШКІЛЬНОМУ КУРСІ  
МАТЕМАТИКИ
168. **Сидорчук І. О.** 812  
ЗАСТОСУВАННЯ ІНТЕРАКТИВНИХ МЕТОДІВ НАВЧАННЯ НА  
УРОКАХ ІНФОРМАТИКИ
169. **Сірий О. М., Мельник С. Р.** 815  
ОРГАНІЗАЦІЯ САМОСТІЙНИХ ЗАНЯТЬ У ЗАКЛАДАХ ВИЩОЇ  
ОСВІТИ
170. **Сніца Т. Є., Кондратюк О. В.** 821  
ДО ПИТАННЯ ФІЗИЧНОЇ ПІДГОТОВКИ МАЙБУТНІХ ФАХІВЦІВ  
ПРАВООХОРОННИХ ОРГАНІВ УКРАЇНИ
171. **Солонина В. О.** 825  
ФОРМУВАННЯ УМОВ ОПТИМІЗАЦІЇ ПРОЦЕСУ ПРОФЕСІЙНОГО  
САМОВИЗНАЧЕННЯ СТУДЕНТІВ
172. **Стрига Е. В.** 831  
КОГНІТИВНИЙ КОМПОНЕНТ МУЛЬТИКУЛЬТУРНОЇ  
КОМПЕТЕНТНОСТІ ЗДОБУВАЧІВ МОВНИХ СПЕЦІАЛЬНОСТЕЙ
173. **Тимченко А. А., Войтенко І. В.** 835  
ФОРМУВАННЯ МЕДІАОСВІТНЬОЇ КОМПЕТЕНТНОСТІ УЧНІВ  
ПОЧАТКОВОЇ ШКОЛИ ЗА ДОПОМОГОЮ ВИКОРИСТАННЯ  
МЕДІАОСВІТНІХ ІГОР
174. **Шалімова Т. І.** 840  
МОВЛЕННЄВА ДІЯЛЬНІСТЬ (ПИСЬМО) ЯК ЗАСІБ НАВЧАННЯ  
ІНОЗЕМНОЇ МОВИ УЧНІВ 7-9 КЛАСІВ ЗАКЛАДІВ ЗАГАЛЬНОЇ  
СЕРЕДНЬОЇ ОСВІТИ



175. *Шкурба Т. О., Єфименко Н. Р., Сорока Ю. Б., Козіна Н. М.* 846  
ЗАСТОСУВАННЯ РОЛЬОВОЇ ГРИ НА ПРАКТИЧНИХ ЗАНЯТТЯХ З  
ОСНОВ МЕДСЕСТРИНСТВА ДЛЯ ПІДГОТОВКИ МАЙБУТНІХ  
МЕДИЧНИХ ФАХІВЦІВ

### PSYCHOLOGICAL SCIENCES

176. *Абдуліна О.* 850  
АГРЕСИВНА ПОВЕДІНКА ПІДЛІТКІВ
177. *Бабак О. М., Борисюк О. М.* 854  
ТЕОРЕТИЧНИЙ АНАЛІЗ ЕЛЕМЕНТІВ ПОСТТРАВМАТИЧНОГО  
ЗРОСТАННЯ СЕРЕД ВІЙСЬКОВОСЛУЖБОВЦІВ
178. *Гаврилова А. К.* 860  
АРТ ТЕРАПІЯ ЯК ЗАСІБ КОРЕКЦІЇ ТРИВОЖНОСТІ У ДІТЕЙ  
ДОШКІЛЬНОГО ВІКУ
179. *Гашенко В. І.* 865  
РОЛЬ ПСИХОЛОГІЧНОГО КЛІМАТУ В ОСВІТНЬОМУ ЗАКЛАДІ:  
ДОСЛІДЖЕННЯ ВПЛИВУ ПСИХОЛОГІЧНОГО КЛІМАТУ НА  
НАВЧАЛЬНИЙ ПРОЦЕС ТА УСПІШНІСТЬ УЧНІВ
180. *Єльчанінова Т. М., Гусєва І. Г.* 871  
КАТЕГОРІЯ СТРЕСОСТІЙКОСТІ В НАУКОВОМУ ЕКСКУРСІ:  
ПІДХОДИ, КОМПОНЕНТИ І ВИДИ
181. *Єльчанінова Т. М., Коваленко О. В.* 876  
ТЕОРЕТИЧНІ ПІДХОДИ ДО ВИЗНАЧЕННЯ ОСОБЛИВОСТЕЙ  
ЕМОЦІЙНОЇ НАПРУЖЕНОСТІ ОСОБИСТОСТІ
182. *Жмуренко О. С., Астремська І. В.* 881  
СПЕЦИФІКА ЕМПАТІЇ МЕДИЧНИХ ПРАЦІВНИКІВ
183. *Клименко І. С., Корчова А. А.* 886  
ВПЛИВ ТРИВОЖНОСТІ ТА РОЗВИТОК РЕЗИЛЬЄНТНОСТІ В  
УКРАЇНСЬКИХ ПСИХОЛОГІВ В УМОВАХ ВІЙНИ
184. *Коськова Н. М., Кузнєцов М. А.* 892  
ВПЛИВ ЕМПАТІЇ, САМОРЕГУЛЯЦІЇ ТА ВНУТРІШНЬОЇ  
МОТИВАЦІЇ НА ЕМОЦІЙНУ КОМПЕТЕНТНІСТЬ ОСОБИСТОСТІ
185. *Кузьменко Д. М., Тимкович О. І.* 895  
ПСИХОЛОГІЧНІ АСПЕКТИ ТВОРЧОГО ЛІДЕРСТВА В  
ПРОФЕСІЙНОМУ ОТОЧЕННІ
186. *Кучинова Н. М., Котєнєва М. Ф.* 898  
ДОСЛІДЖЕННЯ ВПЛИВУ СОЦІАЛЬНО-ПСИХОЛОГІЧНИХ  
ЧИННИКІВ НА РОЗВИТОК КРЕАТИВНОСТІ У ПІДЛІТКІВ
187. *Кучинова Н. М., Мягкова А. О.* 904  
ДОСЛІДЖЕННЯ ЕМОЦІЙНОГО ІНТЕЛЕКТУ ЯК ВАЖЛИВОГО  
ІНСТРУМЕНТА ДЛЯ ПРАКТИЧНОЇ РОБОТИ ПСИХОЛОГІВ
188. *Макаренко Н. М., Чернецова В. Е.* 911  
ДОСЛІДЖЕННЯ ТА АНАЛІЗ КОНФЛІКТІВ В ШКІЛЬНОМУ  
СЕРЕДОВИЩІ ПІД ЧАС ПЕРЕХОДУ ДО ДИСТАНЦІЙНОЇ ОСВІТИ:  
ПРИЧИНИ, НАСЛІДКИ ТА СТРАТЕГІЇ РОЗВ'ЯЗАННЯ

189.	<b>Макаренко С. В.</b> ОСОБЛИВОСТІ РОБОТИ З ДИТЯЧИМИ СТРАХАМИ ЗАСОБОМ КАЗКОТЕРАПІЇ	922
190.	<b>Марченко І. А.</b> ПСИХОЛОГІЧНІ АСПЕКТИ СТРЕСУ ТА МЕТОДИ ЙОГО ПОДОЛАННЯ	927
191.	<b>Міщенко О. В.</b> ВПЛИВ КОМПЛЕКСУ ЗЛИТТЯ НА ПОДОЛАННЯ ТРАВМИ ВИМУШЕНОГО ПЕРЕМІЩЕННЯ	933
192.	<b>Наумова Н. А., Кацюба Н. А.</b> ПСИХОЛОГІЧНІ ОСОБЛИВОСТІ АГРЕСИВНОЇ ПОВЕДІНКИ У СТАРШИХ ДОШКІЛЬНИКІВ	936
193.	<b>Наумова Н. А., Завгородня М. О.</b> КАЗКОТЕРАПІЯ ЯК МЕТОД КОРЕКЦІЇ АГРЕСИВНОЇ ПОВЕДІНКИ У ДІТЕЙ СТАРШОГО ДОШКІЛЬНОГО ВІКУ ІЗ ЗАТРИМКОЮ ПСИХІЧНОГО РОЗВИТКУ	943
194.	<b>Пономаренко В.</b> РОЛЬ СОЦІАЛЬНОГО ТА ПСИХОЛОГІЧНОГО КОНТЕКСТУ У ФОРМУВАННІ ПОЗИТИВНОЇ «Я-КОНЦЕПЦІЇ»	950
195.	<b>Примакова М.</b> ОСОБЛИВОСТІ ВПЛИВУ КОМУНІКАТИВНИХ НАВИЧОК НА ФОРМУВАННЯ САМООЦІНКИ ПІДЛІТКІВ	954
196.	<b>Пріснякова Л. М., Погорілий С. О.</b> ОСОБЛИВОСТІ ПЕРСОНАЛЬНОГО КОНСТРУКТУ У РАМКАХ ПІЗНАВАЛЬНОЇ СФЕРИ ОСОБИСТОСТІ	960
197.	<b>Рафікова А.</b> ОСОБЛИВОСТІ СОЦІАЛЬНО-ПСИХОЛОГІЧНОЇ АДАПТАЦІЇ ДІТЕЙ ДО ШКОЛИ	965
198.	<b>Рудікова Т. С.</b> ОСОБЛИВОСТІ ПРОФЕСІЙНОГО ВИГОРЯННЯ ПСИХОЛОГА	971
199.	<b>Савченко О. А., Підчасов Є. В.</b> СТРАТЕГІЇ ПОДОЛАННЯ СТРЕСУ У ЦИВІЛЬНОГО НАСЕЛЕННЯ В УМОВАХ ВІЙСЬКОВИХ ДІЙ	975
200.	<b>Синько А.</b> ПСИХОЛОГІЧНІ ОСОБЛИВОСТІ ОСОБИСТОСТІ, СХИЛЬНОЇ ДО АДИКТИВНОЇ ПОВЕДІНКИ	978
201.	<b>Сокол Р.</b> ПОКАЗНИКИ РОЗВИТКУ НАВИЧОК КОМАНДНОЇ РОБОТИ ФАХІВЦІВ	985
202.	<b>Сташук М.</b> КОГНІТИВНІ ВИКРИВЛЕННЯ ТА ЇХ ВПЛИВ НА ПРИЙНЯТТЯ РІШЕНЬ	991

203.	<i>Стехіна В. В.</i> ФАКТОРИ ТРАВМУЮЧИХ СИТУАЦІЙ ТА ОСОБЛИВОСТІ ПОДАЛАННЯ НЕГАТИВНИХ НАСЛІДКІВ НА ОСНОВІ АНАЛІЗУ ЗАРУБІЖНОГО ДОСВІДУ	996
204.	<i>Суйчмез О. С.</i> ПРОФІЛАКТИЧНА РОБОТА ІНТЕРНЕТ-ЗАЛЕЖНОСТІ СУЧАСНОЇ МОЛОДІ У ПЕРІОД ВОЄННОГО СТАНУ	999
205.	<i>Сурякова М. В., Учитель І. Б., Кучинова Н. М.</i> ОСОБЛИВОСТІ ЕМОЦІЙНОЇ САМОРЕГУЛЯЦІЇ В ЮНАЦЬКОМУ ВІЦІ	1007
206.	<i>Тетянчиков А. О., Миргородська Д. Д.</i> ПСИХОЛОГІЧНІ ОСОБЛИВОСТІ МУЗИЧНОГО ВПЛИВУ НА ЕМОЦІЙНИЙ ІНТЕЛЕКТ МОЛОДІ	1014
207.	<i>Ткаченко М.</i> СПЕЦИФІКА І ПСИХОЛОГІЧНІ ХАРАКТЕРИСТИКИ ЧАЙЛДФРІ ФЕНОМЕНУ	1019
208.	<i>Ульянова Т. Ю., Єрохіна Ю. П.</i> ХАРАКТЕРИСТИКА ЗВ'ЯЗКІВ ПОКАЗНИКІВ ПОСТТРАВМАТИЧНОГО ЗРОСТАННЯ, СЕНСУ ЖИТТЯ І ПОСТТРАВМАТИЧНИХ КОГНІЦІЙ	1025
209.	<i>Фесенко О. М., Величко Е. В.</i> МЕХАНІЗМИ РОЗВИТКУ ЕМОЦІЙНОЇ СТІЙКОСТІ ОСОБИСТОСТІ В УМОВАХ ВОЄННИХ ДІЙ І ЗБРОЙНИХ КОНФЛІКТІВ	1030
210.	<i>Цільмак О. М., Ізраелі Х.</i> ПСИХОЛОГІЧНІ ОСОБЛИВОСТІ ПРОФЕСІЙНОЇ ГОТОВНОСТІ РЯТУВАЛЬНИКІВ ДО ДІЯЛЬНОСТІ	1037
211.	<i>Шопіна А.</i> СПІВПРАЦЯ ВЧИТЕЛІВ, БАТЬКІВ ТА ПСИХОЛОГІВ З МЕТОЮ ПРОФІЛАКТИКИ АНТИСОЦІАЛЬНОЇ ПОВЕДІНКИ	1042
212.	<i>Шопша О. Л., Ступак Л. М.</i> ПСИХОЛОГІЧНІ ОСОБЛИВОСТІ САМОАКТУАЛІЗАЦІЇ ОСОБИСТОСТІ ЗАЛЕЖНО ВІД ТИПУ РОДИНИ ПОВНА/НЕПОВНА	1049
213.	<i>Ельчанінова Т. М., Садова Ю. С.</i> СТРАТЕГІЇ ВИВЧЕННЯ ВІДЧУТТЯ НЕВПЕВНЕНОСТІ	1057
<b>SOCIOLOGICAL SCIENCES</b>		
214.	<i>Денисенко Є. М.</i> РОЛЬ ПСИХОЛОГІЧНО-ЕМОЦІЙНИХ АСПЕКТІВ ПРИ РОЗРОБЦІ UI ТА UX ДИЗАЙНУ	1064
215.	<i>Комишова О. В.</i> ПРАКТИКА САМОТНОСТІ ЯК СУЧАСНИЙ ІНДИВІДУАЛІЗМ	1068
216.	<i>Коц А. А., Ядловська О. С.</i> ОСОБЛИВОСТІ АДАПТАЦІЇ ВНУТРІШНЬО ПЕРЕМІЩЕНИХ ОСІБ	1071

217. *Рибальченко А. А., Карабуля Д. П.* 1075  
ШТУЧНИЙ ІНТЕЛЕКТ І ДЕЗІНФОРМАЦІЯ: РОЗКРИТТЯ  
НЕГАТИВНОГО ВПЛИВУ
218. *Трухонь О. В., Ядловська О. С.* 1082  
СОЦІАЛЬНІ ПРОБЛЕМИ ВІДНОСИН МІЖ ПОКОЛІННЯМИ НА  
СУЧАСНОМУ ЕТАПІ В УКРАЇНІ
219. *Хоміч Х. В., Ядловська О. С.* 1087  
СОЦІАЛЬНІ ПРОБЛЕМИ У СУЧАСНИХ СІМ'ЯХ МОЛОДІ  
УКРАЇНИ

### JOURNALISM

220. *Волинець К. І.* 1092  
ДЕЯКІ АСПЕКТИ ДОТРИМАННЯ ПРИНЦИПІВ АКАДЕМІЧНОЇ  
ДОБРОЧЕСНОСТІ У СТУДЕНТСЬКОМУ СЕРЕДОВИЩІ УКРАЇНИ І  
США
221. *Єргін І. К.* 1100  
НОВИЙ ЗАКОН УКРАЇНИ «ПРО МЕДІА»: ПЕРИПЕТІЇ ДОВКОЛА  
ПРИЙНЯТТЯ, ПОЗИТИВИ, НЕДОЛІКИ
222. *Керечанин К. І.* 1107  
РОЛЬ ЖУРНАЛІСТСЬКОЇ ДІЯЛЬНОСТІ У ФОРМУВАННІ  
ІНКЛЮЗИВНОЇ КУЛЬТУРИ УКРАЇНСЬКОГО СУСПІЛЬСТВА
223. *Кошель К. С.* 1113  
РОЛЬ ГЛОБАЛЬНИХ МЕДІА У ФОРМУВАННІ СОЦІАЛЬНОЇ  
РЕАЛЬНОСТІ НА ПРИКЛАДІ ІНФОРМАЦІЙНОЇ ВІЙНИ МІЖ  
РОСІЄЮ ТА УКРАЇНОЮ
224. *Осаула В. О., Хоценко П. А.* 1120  
СУЧАСНІ МЕТОДИ PR І РЕКЛАМИ В КІНОІНДУСТРІЇ
225. *Рильська А. Ю.* 1126  
ТЕЛЕШОУ У СВІТОВОМУ ТА УКРАЇНСЬКОМУ МЕДІАПРОСТОРІ
226. *Савенко О. М., Тадзіма К.* 1129  
ЗМІНА ІНФОРМАЦІЙНОГО ЛАНДШАФТУ ДЕРЖАВИ У ПЕРІОД  
НЕСПРОВОКОВАНОЇ ВІЙНИ РОСІЇ ПРОТИ УКРАЇНИ
227. *Сисак Х. А.* 1133  
ВАЖЛИВІСТЬ ТА ЕФЕКТИВНІСТЬ КОМУНІКАЦІЙНОЇ СТРАТЕГІЇ  
ДЛЯ ПРОСУВАННЯ СОЦІАЛЬНИХ МЕРЕЖ УКРАЇНСЬКИХ  
БРЕНДІВ ОДЯГУ
228. *Цюп'як В. О.* 1137  
РОЛЬ ТА ЗНАЧЕННЯ РЕДАКЦІЙНОЇ РОБОТИ В ФОТОРЕПОРТАЖІ
229. *Ярмоленко М. О.* 1141  
ВПЛИВ ЗМІ НА ФОРМУВАННЯ СУСПІЛЬНОЇ ДУМКИ

### ART

230. *Бойко Н. В., Лузанова Т. В., Бетюга А. С.* 1146  
АНСАМБЛЕВІСТЬ ЯК ДІАЛОГІЧНИЙ ФЕНОМЕН (У ПРОЄКЦІЇ НА  
ФОРТЕПІАННИЙ АНСАМБЛЬ)

231.	<i>Гуменюк О. С., Лац А. В., Косінчук К. В., Пастух Д. І.</i> ФІРМОВИЙ СТИЛЬ ЯК ЧАСТИНА ВІЗУАЛЬНОГО ОБРАЗУ КОМПАНІЇ	1149
232.	<i>Гуменюк О. С., Моспан Д. Я., Ошурко Т. А., Говорушко В. С.</i> ФІРМОВИЙ СТИЛЬ ЯК ІНСТРУМЕНТ РОЗВИТКУ БРЕНДУ	1154
233.	<i>Єнчев М. М.</i> ДИЗАЙН-ПРОЕКТ СУЧАСНИХ АРТ-ПРЕЗЕНТАЦІЙ	1159
234.	<i>Жим А. С.</i> РОЛЬ ГРАФІЧНОГО ДИЗАЙНУ МОБІЛЬНОГО ЗАСТОСУНКУ У ВИРІШЕННІ ПРОБЛЕМИ ПРИЛАШТУВАННЯ БЕЗПРИТУЛЬНИХ ТВАРИН	1166
235.	<i>Колісник О. В., Мозгова А. К.</i> ГРАФІЧНИЙ ДИЗАЙН: РОЗВИТОК ПЛАНЕТАРІЮ	1171
236.	<i>Мулкохайнен В. А., Гончаренко І. Р.</i> АНІМАЦІЙНИЙ КЛІПМЕЙКІНГ У КОНТЕКСТІ АКТУАЛЬНИХ ДИЗАЙН-ТЕХНОЛОГІЙ	1173
237.	<i>Мулкохайнен В. А., Крачко В. Д.</i> ЕФЕКТИВНІ ПРИЙОМИ ВЕБ-ДИЗАЙНУ	1176
238.	<i>Счастнєва С. В.</i> СОЦІАЛЬНИЙ ПЛАКАТ ЯК МЕТОД БОРОТЬБИ З КОРУПЦІЄЮ	1180
239.	<i>Тюрменко К. О.</i> ГРАФІЧНИЙ ДИЗАЙН ЯК СПОСІБ СПРИЙНЯТТЯ ТА ПЕРЕДАВАННЯ ІНФОРМАЦІЇ	1183
<b>HISTORICAL SCIENCES</b>		
240.	<i>Ангельчук Є. В., Добролюбська Ю. А.</i> ЗАКОНОДАВЧІ ЗМІНИ У США ЩОДО РАСОВОЇ ПОЛІТИКИ ЗА ПРЕЗИДЕНТСТВА Г. ТРУМЕНА (1945-1953 РР.)	1188
241.	<i>Власова Д. Є.</i> ГОЛОД 1921-1923 РОКІВ ЗА СПОГАДАМИ САМОВИДЦЯ	1196
242.	<i>Горланов Д. В., Жеглінська Т. О.</i> ЕТАПИ СТАНОВЛЕННЯ РОМАНО-ГЕРМАНСЬКОЇ ПРАВОВОЇ СІМ'Ї	1201
243.	<i>Жеглінська Т. О., Павлюк А. Р.</i> ПРИВАТНО-ПРАВОВІ АСПЕКТИ РОЗБУДОВИ УКРАЇНИ ЯК ПРАВОВОЇ ДЕРЖАВИ	1206
244.	<i>Котелевський М. М.</i> УКРАЇНСЬКА РАДЯНСЬКА ІСТОРІОГРАФІЯ ПРО КНЯЖІ ЗНАКИ	1210
245.	<i>Майданевич С. Б.</i> СТАНОВИЩЕ ІЗМАЇЛЬСЬКОГО ПОРТУ В 1944-1950-х РР.	1214
246.	<i>Мартиненко О. В., Столярова В. Г., Сугак В. В.</i> ІСТОРІЯ СТВОРЕННЯ БОТАНІЧНОГО САДУ В ОДЕСІ: ВИСТАВКА ДОКУМЕНТІВ ДЕРЖАВНОГО АРХІВУ ОДЕСЬКОЇ ОБЛАСТІ	1220

247. *Марущак Я. С.* 1225  
ПАРТІЯ «СЛУГА НАРОДУ» ЯК ІСТОРИЧНИЙ ФЕНОМЕН  
УКРАЇНСЬКОЇ ПОЛІТИКИ

#### CULTUROLOGY

248. *Головіна Є. О.* 1228  
СЬОГОДНІШНІ ПЕРСПЕКТИВИ РОЗВИТКУ УКРАЇНСЬКОЇ  
ФІЛОСОФІЇ ТА КУЛЬТУРИ
249. *Дмитренко А. А.* 1230  
ОСНОВНІ АТРИБУТИВНІ ОСОБЛИВОСТІ ВБРАННЯ  
УКРАЇНСЬКИХ ЖІНОК XVII-XVIII СТОЛІТТЯ

#### LITERATURE

250. *Чжоу Хунвей* 1234  
ОСНОВНЫЕ НАПРАВЛЕНИЯ ИССЛЕДОВАНИЙ РАЗВИТИЯ  
СРЕДНЕГО ПРОФОБРАЗОВАНИЯ В КНР
251. *Чжэн Тяньюй, Чень Ченьлин* 1237  
ДЕЯТЕЛЬНОСТЬ МЕДИАРЕСУРСОВ ПО ПОПУЛЯРИЗАЦИИ  
КУЛЬТУРНОГО НАСЛЕДИЯ В УСЛОВИЯХ ГЛОБАЛИЗАЦИИ (НА  
ПРИМЕРЕ ГОРОДА ХУЧЖОУ, КНР)

#### POLITICAL SCIENCES

252. *Терліук М. V.* 1243  
INTERETHNIC CONFLICT
253. *Сілаєв В. В., Горінов П. В.* 1250  
ЦИФРОВА ТРАНСФОРМАЦІЯ В ОРГАНАХ ДЕРЖАВНОЇ ВЛАДИ
254. *Тішко Л. В.* 1258  
ЛІБЕРАЛЬНА ДЕРЖАВА: РЕАЛІЇ ТА ПЕРСПЕКТИВИ

#### PHILOLOGICAL SCIENCES

255. *Голєброда А. І.* 1261  
АНГЛОМОВНІ СКОРОЧЕННЯ В ІНТЕРНЕТ-ПРОСТОРІ ТА  
МОБІЛЬНИХ ТЕКСТОВИХ ПОВІДОМЛЕННЯХ ТА ЇХ ПЕРЕКЛАД  
УКРАЇНСЬКОЮ МОВОЮ
256. *Дульська С. О.* 1265  
ОСОБЛИВОСТІ СИНТАКСИСУ В ДОПИСАХ У СОЦІАЛЬНИХ  
МЕРЕЖАХ ВЕЛИКОБРИТАНІЇ
257. *Ласінська Т. А.* 1269  
ОГЛЯД ЛІТЕРАТУРИ ДЛЯ ВИКЛАДАННЯ КРИТИКИ  
ХУДОЖНЬОГО ПЕРЕКЛАДУ
258. *Москаленко О. І., Гуд А. О.* 1275  
LINGUISTIC STRATEGIES IN LITERARY TRANSLATION:  
THEORETICAL ASPECT
259. *Панченко В. А.* 1279  
ПЕРЕКЛАДАЦЬКИЙ АНАЛІЗ ПІСНІ «ПЛИВЕ КАЧА ПО ТИСИНІ»

260. *Підлужна І. А.* 1282  
ОКАЗІОНАЛІЗМИ В НІМЕЦЬКОМУ МЕДІА-ПУБЛІЦИСТИЧНОМУ ДИСКУРСІ
261. *Ращупкіна М. О.* 1284  
СКОВОРОДА – ФІЛОСОФ СУЧАСНОЇ НАЦІОНАЛЬНОЇ ІДЕЇ
262. *Хацер Г. О.* 1291  
LINGUISTIC FEATURES OF FORREST GUMP'S SPEECH AND ITS TRANSLATION INTO UKRAINIAN

### PHILOSOPHICAL SCIENCES

263. *Гриценко А. Л.* 1295  
СКЕПТИЧНІ ЗАСАДИ ФЕНОМЕНОЛОГІЇ ТА АНАЛІТИЧНОЇ ФІЛОСОФІЇ
264. *Дубровіна О. В.* 1298  
ЕКЗИСТЕНЦІЙНА КОМУНІКАЦІЯ ТА ВИЩІ ФОРМИ ЛЮБОВІ
265. *Куніцька Т. С., Ювсеченко Я. В.* 1300  
ОНТОЛОГІЧНА ПРОБЛЕМА «БУТТЯ – НЕБУТТЯ»
266. *Савонова Г. І.* 1304  
ПРОБЛЕМА НЕ-ЕКЗИСТЕНЦІЇ СУЧАСНОЇ УКРАЇНСЬКОЇ ФІЛОСОФІЇ
267. *Уколов Д. В., Беда С. І.* 1311  
ВПЛИВ ШТУЧНОГО ІНТЕЛЕКТУ НА ІНФОРМАЦІЙНІ ТЕХНОЛОГІЇ ТА ЇХНІЙ ПОДАЛЬШИЙ РОЗВИТОК
268. *Ювсечко Я. В., Михайловський О. М.* 1315  
СПЕЦИФІКА ФІЛОСОФСЬКОГО ОСМИСЛЕННЯ ВІЙНИ

### ECONOMIC SCIENCES

269. *Андронік О. Л., Вороніна А. Ю.* 1318  
РОЛЬ КОРПОРАТИВНОЇ СОЦІАЛЬНОЇ ВІДПОВІДАЛЬНОСТІ НА ПІДПРИЄМСТВІ
270. *Баран Р. Т.* 1324  
ВСТУП ДО АВІАЦІЙНОЇ ЛОГІСТИКИ НА АВІАЦІЙНОМУ ТРАНСПОРТІ УКРАЇНИ (ОСНОВНІ ПОНЯТТЯ ТА ВИЗНАЧЕННЯ)
271. *Винницький А. І.* 1336  
ТЕНДЕНЦІЇ БАНКІВСЬКОГО ФІНАНСУВАННЯ СТАЛОГО РОЗВИТКУ В УКРАЇНІ
272. *Вітик Б. М.* 1344  
УТОЧНЕННЯ ОБ'ЄКТУ ЗАБЕЗПЕЧЕННЯ КАДРОВОЇ БЕЗПЕКИ ПІДПРИЄМСТВА В УМОВАХ ІНТЕЛЕКТУАЛІЗАЦІЇ ЕКОНОМІКИ
273. *Гриценко С. І., Драч М. С.* 1349  
ЛЮДСЬКИЙ ФАКТОР В ЛОГІСТИЧНІЙ СИСТЕМІ
274. *Децик О. І., Задорожний Т. Б.* 1354  
СУТНІСТЬ ТА ПОКАЗНИКИ ВИЗНАЧЕННЯ ЕФЕКТИВНОСТІ ДІЯЛЬНОСТІ ПІДПРИЄМСТВА

275. *Децик О. І., Радзівон А. Р.* 1357  
ПРОБЛЕМИ ВІДТВОРЕННЯ ОСНОВНИХ ЗАСОБІВ НА  
ВІТЧИЗНЯНИХ ПІДПРИЄМСТВАХ: КАПІТАЛЬНИЙ РЕМОНТ ТА  
РЕКОНСТРУКЦІЯ
276. *Даценко Г. В., Щедрін Д. Ю.* 1362  
СТАТИСТИЧНІ ПОКАЗНИКИ ПРИРОДНОГО ТА МЕХАНІЧНОГО  
РУХУ НАСЕЛЕННЯ
277. *Дмитренко А. І., Пустоваров Д. А.* 1367  
ШЛЯХИ ПІДВИЩЕННЯ ЕКСПОРТНОГО ПОТЕНЦІАЛУ  
УКРАЇНСЬКИХ ПІДПРИЄМСТВ
278. *Карабуля А. В.* 1372  
ЗАПРОВАДЖЕННЯ КОНЦЕПЦІЇ ЦИРКУЛЯРНОЇ ЕКОНОМІКИ У  
ПИВОВАРНІЙ ПРОМИСЛОВОСТІ
279. *Карпова В. В., Мачула А. І.* 1378  
ПРОБЛЕМНІ АСПЕКТИ НОВАЦІЙ ОПОДАТКУВАННЯ ОПЕРАЦІЙ  
БАНКІВ В УКРАЇНІ
280. *Кириченко С. О., Сізов О. І.* 1384  
ОРГАНІЗАЦІЯ ЕФЕКТИВНОЇ ВИРОБНИЧОЇ ДІЯЛЬНОСТІ
281. *Корецька Ю. В.* 1388  
ПРОБЛЕМНІ ПИТАННЯ ЩОДО РЕЗУЛЬТАТІВ ФІНАНСОВО-  
ГОСПОДАРСЬКИХ ОПЕРАЦІЙ ЗА ДЕРИВАТИВНИМИ УГОДАМИ –  
ЗБИТКИ ЧИ НОРМАЛЬНА ОПЕРАЦІЙНА ДІЯЛЬНІСТЬ
282. *Коротченко І.* 1395  
ОСНОВИ МАРКЕТИНГУ МЕДИЧНИХ ПОСЛУГ
283. *Котенок М. Г.* 1398  
СТАЛИЙ РОЗВИТОК ПІД ЧАС ВІЙНИ: ОСОБЛИВОСТІ ТА  
ВИКЛИКИ
284. *Кудла С., Глюзіцька В.* 1404  
ФОРМУВАННЯ ДЕПОЗИТІВ В УКРАЇНІ
285. *Кузьменко Д. М., Семів Л. К.* 1410  
СОЦІАЛЬНЕ ПРОЕКТУВАННЯ ТА РОЗВИТОК  
ГРОМАДЯНСЬКОГО СУСПІЛЬСТВА: РОЛЬ ОРГАНІЗАЦІЙНОГО  
ЛІДЕРСТВА
286. *Лежєп'юкова В. Г., Ничай С. О.* 1413  
ФІНАНСОВА ПОЛІТИКА ПІДПРИЄМСТВ-СУБ'ЄКТІВ  
МІЖНАРОДНОГО БІЗНЕСУ
287. *Мазник Ю. І., Торбич А. В., Ярмус Т. Б., Матвієвський Н. А.* 1418  
ДЕТЕРМІНАНТИ ЗАБЕЗПЕЧЕННЯ РОЗВИТКУ СИСТЕМИ  
УПРАВЛІННЯ ПЕРСОНАЛУ ПІДПРИЄМСТВА
288. *Міщенко В. А., Гринько Д. В.* 1422  
СУЧАСНЕ ОЦІНЮВАННЯ ПРИБУТКОВОСТІ ПІДПРИЄМСТВА
289. *Остромський Р. Р., Рябик Г. Є.* 1428  
ДОСЛІДЖЕННЯ СТРАТЕГІЙ АДАПТАЦІЇ МАЛОГО БІЗНЕСУ ДО  
УМОВ НЕВИЗНАЧЕНОСТІ ЗОВНІШНЬОГО СЕРЕДОВИЩА



290. *П'ятночка Б. В., Торбич Б. В., Ільчишин М. З., Матвієвський Н. А.* 1434  
НАПРЯМИ ІНВЕСТИЦІЙНОГО ЗАБЕЗПЕЧЕННЯ ЕКОНОМІКИ  
УКРАЇНИ У ПОВОЄННИЙ ПЕРІОД
291. *Панасейко С. М., Панасейко І. М., Панасейко М. С.* 1441  
ПЛАНУВАННЯ ВИРОБНИЦТВА НА ОСНОВІ ЗАСТОСУВАННЯ  
КРИВИХ ЗРОСТАННЯ ПРОДУКТИВНОСТІ
292. *Пащук Л. В., Свищук І. Л.* 1447  
ІНСТРУМЕНТИ ПІДТРИМКИ РОЗВИТКУ КРЕАТИВНИХ  
ІНДУСТРІЙ
293. *Перебийніс Д. С.* 1453  
ІНТЕГРАЦІЯ DEFI З КОНВЕКЦІОНАЛЬНИМИ ФІНАНСОВИМИ  
СИСТЕМАМИ
294. *Пилипjak О. В.* 1460  
ДЕЯКІ АСПЕКТИ ЗАСТОСУВАННЯ ІМІТАЦІЙНОГО  
МОДЕЛЮВАННЯ В ОЦІНЦІ ПРОЕКТНИХ РИЗИКІВ
295. *Познякова А. С.* 1464  
АНАЛІЗ ТЕНДЕНЦІЙ СФЕРИ ІНЖИНІРИНГУ В УКРАЇНІ У  
ВОЄННИЙ ПЕРІОД
296. *Садова В. В.* 1469  
АНТИКРИЗОВІ ЗАСАДИ УПРАВЛІННЯ ПІДПРИЄМСТВОМ В  
УМОВАХ ВОЄННОГО СТАНУ
297. *Секретар І. В., Садовjak М. Б., Ільчишин М. З., Мацевко Б. В.* 1473  
СТАН ЦИФРОВІЗАЦІЇ ЕКОНОМІКИ УКРАЇНИ
298. *Сех А. А.* 1477  
КЛЮЧОВІ НАПРЯМИ ПОСИЛЕННЯ РОЛІ СТРАХУВАННЯ В  
ЕКОНОМІЦІ УКРАЇНИ
299. *Сімигаз К. С., Коваленко Ю. О.* 1481  
СТРАТЕГІЯ РОЗВИТКУ ПІДПРИЄМСТВА ТА ПІСЛЯВОЄННА  
РЕКОНСТРУКЦІЯ
300. *Сук П. Л.* 1485  
ЗАСТОСУВАННЯ МЕТОДУ РОЗПОДІЛУ ВИТРАТ МАЙБУТНІХ  
ПЕРІОДІВ НА ОСНОВІ ЧИСТОГО ПРИБУТКУ ВІД ІНШОЇ  
ОПЕРАЦІЙНОЇ ДІЯЛЬНОСТІ
301. *Товкачова А. С., Гавриш О. А.* 1493  
РОЗГЛЯД ТЕОРЕТИЧНИХ КОНЦЕПЦІЙ, ЯКІ ПОЯСНЮЮТЬ  
ОСНОВНІ МОТИВИ ПРИВАБЛЕННЯ ПРЯМИХ ІНОЗЕМНИХ  
ІНВЕСТИЦІЙ У ЕКОНОМІКИ КРАЇН СВІТУ
302. *Філяк М. С., Арєдов В. А.* 1499  
МОДЕЛІ ТА КОНЦЕПЦІЇ ІДЕАЛЬНИХ МІСТ ТА СИСТЕМА ЇХ  
ЕКОНОМІКИ У ПРАЦЯХ ПРОВІДНИХ СВІТОВИХ ЕКОНОМІСТІВ
303. *Харківський Н. А.* 1504  
ДОСЛІДЖЕННЯ РИНКУ ІТ-ПОСЛУГ В УКРАЇНІ ТА ЧЕРКАСЬКІЙ  
ОБЛАСТІ

304. *Хворостяний В. С.* 1511  
АНАЛІЗ СУЧАСНОГО СТАНУ ІТ-ГАЛУЗІ ЕКОНОМІКИ УКРАЇНИ.  
ПЕРСПЕКТИВИ РОЗВИТКУ В УМОВАХ ВОЄННОГО СТАНУ
305. *Чаркіна Т. Ю., Чорна Т. О.* 1518  
СУЧАСНІ МЕТОДИКИ ТА ПІДХОДИ ДО УПРАВЛІННЯ  
РЕАЛІЗАЦІЄЮ БІЗНЕС-ПРОЕКТІВ
306. *Шевченко Д. І.* 1523  
СУЧАСНІ ТЕНДЕНЦІЇ РОЗВИТКУ ІНФОРМАЦІЙНОГО  
ОБСЛУГОВУВАННЯ В ЕЛЕКТРОННОМУ СЕРЕДОВИЩІ

#### LEGAL SCIENCES

307. *Dyakov M. V., Pakulova T. V.* 1527  
THE USE OF THE ENGLISH LANGUAGE IN THE WORK OF LAW  
ENFORCEMENT AGENCIES
308. *Kurenkov V., Aliksieiev M.* 1530  
THE PROCEDURE FOR REVIEWING LIFE SENTENCES:  
IMPLEMENTATION OF THE PRINCIPLES OF CRIMINAL LAW OR  
INCONSISTENCY WITH THE PROCESSES OF DEMOCRATISATION  
OF LEGAL RESPONSIBILITY
309. *Бабак К. І., Копійка М. Р., Бодирев Д. А.* 1536  
ВИКОРИСТАННЯ СУЧАСНИХ ТЕХНОЛОГІЙ У ВОГНЕВІЙ  
ПІДГОТОВЦІ
310. *Бабак К. І., Рижков Е. В.* 1540  
ВИКОРИСТАННЯ ІНФОРМАЦІЇ З ДОВІДКОВО-ІНФОРМАЦІЙНИХ  
БАЗ ДАНИХ ВІЛЬНОГО ДОСТУПУ (ДЕРЖАВНИХ РЕЄСТРІВ)
311. *Бабак К., Телійчук В.* 1545  
ДО ПИТАННЯ ЗАБЕЗПЕЧЕННЯ БЕЗПЕКИ ОБ'ЄКТІВ КРИТИЧНОЇ  
ІНФРАСТРУКТУРИ ЯК СЛАДОВОЇ ОПЕРАТИВНО-РОЗШУКОВОЇ  
ДІЯЛЬНОСТІ
312. *Багнюк І. В., Бельо Л. Ю.* 1550  
ТРАНСКОРДОННИЙ АСПЕКТ АЛІМЕНТНИХ ЗОБОВ'ЯЗАНЬ
313. *Богуславський О. А.* 1555  
ГУМАНІЗМ І ПРАВА ЛЮДИНИ: ІСТОРИЧНИЙ РОЗВИТОК І  
СУЧАСНІ ВИКЛИКИ
314. *Бодра А. О.* 1560  
СУТНІСТЬ ТА ЗАГАЛЬНІ ЗАСАДИ ПРАВОВИХ НАСЛІДКІВ  
НЕДОДЕРЖАННЯ ВИМОГ ЗАКОНОДАВСТВА ПРИ ВЧИНЕННІ  
ПРАВОЧИНІВ
315. *Бойко В. В., Логінова М. В.* 1567  
ВИПРАВЛЕННЯ НЕДОЛІКІВ У СУДОВИХ РІШЕННЯХ,  
УХВАЛЕНИХ У СПРАВАХ ОКРЕМОГО ПРОВАДЖЕННЯ
316. *Бурда А. Ю., Кисельов А. О.* 1573  
КРИМІНАЛЬНИЙ АНАЛІЗ В УМОВАХ ВОЄННОГО СТАНУ

317.	<b><i>Бурлака О. І., Рибальченко Л. В.</i></b> ЗАСТОСУВАННЯ ІНФОРМАЦІЙНИХ ТЕХНОЛОГІЙ У ДІЯЛЬНОСТІ НАЦІОНАЛЬНОЇ ПОЛІЦІЇ УКРАЇНИ	1577
318.	<b><i>Вергелес І. І., Кудрявцева О. М.</i></b> КРИМІНАЛЬНЕ ПРАВОПОРУШЕННЯ ЯК ПІДСТАВА ДЛЯ УСУНЕННЯ ПРЕЗИДЕНТА УКРАЇНИ З ПОСТА В ПОРЯДКУ ІМПІЧМЕНТУ	1581
319.	<b><i>Вакуліч Б. І., Дерев'янка К. В.</i></b> ЗАГАЛЬНА ХАРАКТЕРИСТИКА ТА ВИДИ АДМІНІСТРАТИВНИХ ПРАВОПОРУШЕНЬ, ЩО ПОСЯГАЮТЬ НА ГРОМАДСЬКИЙ ПОРЯДОК І ГРОМАДСЬКУ БЕЗПЕКУ	1587
320.	<b><i>Вернидуб О. Є., Котенко Т. В.</i></b> АКТУАЛЬНІСТЬ КОНЦЕПЦІЇ ПОДІЛУ ВЛАДИ ШАРЛЯ ЛУЇ МОНТЕСК'Є В СУЧАСНІЙ УКРАЇНІ	1592
321.	<b><i>Волік В. В., Кутьїна Д. О.</i></b> ОСОБЛИВОСТІ УНІФІКАЦІЇ МОРСЬКОГО ПРАВА	1595
322.	<b><i>Волік В. В., Кутьїна Д. О.</i></b> АДМІНІСТРАТИВНА ЮСТИЦІЯ ФРАНЦІЇ	1600
323.	<b><i>Волік В. В., Макєєв В. О.</i></b> ПОРІВНЯЛЬНЕ МОРСЬКЕ ПРАВО	1605
324.	<b><i>Волік В. В., Макєєв В. О.</i></b> ПОРІВНЯЛЬНЕ АДМІНІСТРАТИВНЕ ПРАВО	1608
325.	<b><i>Вольський Р. О., Логінова М. В.</i></b> ОРГАНИ РОЗГЛЯДУ ТРУДОВИХ СПОРІВ	1610
326.	<b><i>Вольський Р. О., Логінова М. В.</i></b> ПЕНСІЙНЕ ПРАВО ЯК СКЛАДОВА ПРАВА СОЦІАЛЬНОГО ЗАБЕЗПЕЧЕННЯ	1613
327.	<b><i>Воляннюк Д. В., Неклеса О. В.</i></b> ЮРИДИЧНА СИЛА ТА ДОКАЗОВА ЦІННІСТЬ ЕЛЕКТРОННИХ ДОКУМЕНТІВ	1616
328.	<b><i>Горчакова Є. В.</i></b> ЛІБЕРАЛІЗАЦІЯ АНТИКОРУПЦІЙНОГО ЗАКОНОДАВСТВА УКРАЇНИ: ПЕРСПЕКТИВИ ТА РЕАЛІЗАЦІЯ	1619
329.	<b><i>Грітенко О. А., Мішина А. А.</i></b> ПРОБЛЕМНІ ПИТАННЯ ВИКОНАННЯ ПОКАРАННЯ У ВИДІ СЛУЖБОВИХ ОБМЕЖЕНЬ ДЛЯ ВІЙСЬКОВОСЛУЖБОВЦІВ У РАЗІ ВИНИКНЕННЯ ПІДСТАВ ДЛЯ ЗВІЛЬНЕННЯ ЗАСУДЖЕНОГО З ВІЙСЬКОВОЇ СЛУЖБИ	1626
330.	<b><i>Данильченко А. О., Логінова М. В.</i></b> ГЕНДЕРНА РІВНІСТЬ ПРИ ЗДІЙСНЕННІ ПРАВОСУДДЯ	1631
331.	<b><i>Данильченко А., Логінова М.</i></b> ПРАВОВЕ ЗАБЕЗПЕЧЕННЯ ОХОРОНИ ПРАЦІ НА ПІДПРИЄМСТВАХ: АКТУАЛЬНІ ПИТАННЯ	1634

332. *Деменко В. М., Логінова М. В.* 1638  
ОСОБЛИВОСТІ ПРАВОВОГО РЕГУЛЮВАННЯ ПРАЦІ ЖІНОК В УКРАЇНІ
333. *Депутат Є. В.* 1642  
ОСОБЛИВОСТІ БЮДЖЕТНОГО ЗАКОНОДАВСТВА В УКРАЇНІ В УМОВАХ ВОЄННОГО СТАНУ
334. *Дуденко М. О., Логінова М. В.* 1646  
ЗАГАЛЬНА ХАРАКТЕРИСТИКА СУДОВИХ РІШЕНЬ У ЦИВІЛЬНОМУ ПРОЦЕСІ
335. *Дуденко М. О., Логінова М. В.* 1648  
СУДОВЕ ЗАСІДАННЯ ЯК ПРОЦЕСУАЛЬНА ФОРМА РОЗГЛЯДУ ТА ВИРІШЕННЯ ЦИВІЛЬНОЇ СПРАВИ
336. *Дуденко М. О., Чорна А. Г.* 1650  
КРИМІНАЛЬНІ ПРАВОПОРУШЕННЯ ПРОТИ ОСНОВ НАЦІОНАЛЬНОЇ БЕЗПЕКИ УКРАЇНИ: КРИМІНАЛЬНО-ПРАВОВА ХАРАКТЕРИСТИКА
337. *Дусяк О. С., Кіяниця В. М.* 1653  
ЗАСТОСУВАННЯ ЗАПОБІЖНОГО ЗАХОДУ – ТРИМАННЯ ПІД ВАРТОЮ
338. *Жданова К. В., Логінова М. В.* 1658  
ПРАВОВА ПРИРОДА ПРАВА НА ЗАЙНЯТІСТЬ ЯК ЮРИДИЧНОГО МЕХАНІЗМУ ЗАБЕЗПЕЧЕННЯ ЗАЙНЯТОСТІ НАСЕЛЕННЯ
339. *Жданова К. В., Нагорна О. О.* 1662  
ПРОБЛЕМАТИКА ЗАБЕЗПЕЧЕННЯ РІВНОГО ДОСТУПУ ДО ЕЛЕКТРОННИХ СЕРВІСІВ ПРАВОСУДДЯ У ЦИВІЛЬНОМУ ПРОЦЕСІ
340. *Жовтобрюх Н. В., Нагорна О. О.* 1666  
ДОКАЗИ І ДОКАЗУВАННЯ У ЦИВІЛЬНОМУ ПРОЦЕСІ
341. *Жукова Є., Логінова М. В.* 1669  
ПРЕДСТАВНИЦТВО У ВИКОНАВЧОМУ ПРОВАДЖЕННІ: НАПРЯМКИ ВДОСКОНАЛЕННЯ
342. *Жукова Є., Логінова М. В.* 1672  
ЩОДО ОКРЕМИХ ПРОБЛЕМ ПРАВОВОГО СТАТУСУ ПРОКУРОРА В ЦИВІЛЬНОМУ СУДОЧИНСТВІ
343. *Жукова Є., Логінова М. В.* 1675  
ПРОБЛЕМНІ ПИТАННЯ ЗАКОНОДАВЧОГО ВРЕГУЛЮВАННЯ УЧАСТІ ПРОКУРОРА У ЦИВІЛЬНОМУ ПРОЦЕСІ УКРАЇНИ
344. *Журавель О. А.* 1679  
ФОРМУВАННЯ ЗДОРОВОГО СПОСОБУ ЖИТТЯ В КОНТЕКСТІ СПЕЦІАЛЬНОЇ ФІЗИЧНОЇ ПІДГОТОВКИ ПОЛІЦЕЙСЬКИХ
345. *Журавель О. А., Дуняшенко О. О.* 1682  
СПОРТИВНИЙ МЕНЕДЖМЕНТ ТА МАРКЕТИНГ: ПРОБЛЕМИ ТА ІННОВАЦІЙНІ ПІДХОДИ
346. *Ісланкін С. М., Комарук О. В.* 1686  
ЗБІР ДАНИХ ПРО ОСОБУ, ЩО ОБШУКУЄТЬСЯ

347. *Ищенко Є. С., Пісоцька К. О.* 1690  
ПРИЧИНИ ТА НАСЛІДКИ ДОМАШНЬОГО НАСИЛЬСТВА
348. *Калінніков О. В.* 1693  
ЗМІСТ ЕЛЕМЕНТІВ ВЕРХОВЕНСТВА ПРАВА В СВІТЛІ ПРАКТИКИ КОНСТИТУЦІЙНОГО СУДУ УКРАЇНИ
349. *Карпенко К. С., Кисельов А. О.* 1703  
СИСТЕМА МЕТОДІВ КРИМІНАЛЬНОГО АНАЛІЗУ
350. *Карпенко К. С., Людвік В. Д.* 1707  
ДЕЯКІ ПОНЯТТЯ ТА ОЗНАКИ ПОКАРАНЬ
351. *Кебус А. В.* 1712  
ВИЗНАЧЕННЯ ПОНЯТТЯ «ПЕРСОНАЛЬНІ ДАНІ» В ЗАКОНОДАВСТВІ УКРАЇНИ ТА АКТАХ ЄВРОПЕЙСЬКОГО СОЮЗУ
352. *Кирстя М. В., Гіденко Є. С.* 1719  
ІДЕНТИФІКАЦІЯ ВИБУХОНЕБЕЗПЕЧНИХ ПРЕДМЕТІВ: ЗАПОРУКА БЕЗПЕКИ ТА СТАБІЛЬНОСТІ В СУСПІЛЬСТВІ
353. *Ковейно Ю. В., Макєєв В. О.* 1723  
МІЖНАРОДНЕ ЕКОЛОГІЧНЕ ПРАВО ОХОРОНА МОРСЬКОГО СЕРЕДОВИЩА: АНАЛІЗ МІЖНАРОДНИХ ДОМОВЛЕНОСТЕЙ ТА РЕЖИМІВ ДЛЯ ЗБЕРЕЖЕННЯ ТА ВІДНОВЛЕННЯ МОРСЬКОГО СЕРЕДОВИЩА
354. *Козак Р. В., Котенко Т. В.* 1725  
ДЕРЖАВА ТА ПРАВО В УЧЕННІ Ш. Л. МОНТЕСК'Є
355. *Копетан Д. С., Дьяков М. В., Срібний В. Ю., Чорна А. Г.* 1727  
УХИЛЕННЯ ВІД МОБІЛІЗАЦІЇ
356. *Костенко Ю. О.* 1731  
ЩОДО ОРГАНІЗАЦІЙНО-ПРАВОВОГО МЕХАНІЗМУ ПОДАТКОВОГО КОНТРОЛЮ
357. *Крисько В. А., Григорчук Т. В., Бабенко О. С., Чорна А. Г.* 1736  
ЩОДО КРИМІНАЛЬНИХ ПРАВОПОРУШЕНЬ ПРОТИ ПОРЯДКУ ПРИЗОВУ ТА МОБІЛІЗАЦІЇ В УМОВАХ ВОЄННОГО СТАНУ
358. *Кузьмін Я. А., Гамій В. О., Крижановська Є. Г., Чорна А. Г.* 1740  
КРИМІНАЛЬНІ ПРАВОПОРУШЕННЯ ПРОТИ СЕКСУАЛЬНОЇ НЕДОТОРКАНОСТІ: ПРОБЛЕМИ ДОКАЗУВАННЯ ТА ЗАХИСТУ ПРАВ ПОТЕРПІЛИХ
359. *Кузьмін Я. А., Телійчук В. Г.* 1744  
ДО ПИТАННЯ ПРИЗНАЧЕННЯ ТА ОСОБЛИВОСТЕЙ ПРОВЕДЕННЯ ОПЕРАТИВНОГО ОГЛЯДУ
360. *Кузьмін Я., Логінова М.* 1748  
ДЕЯКІ АСПЕКТИ ЗАОЧНОГО РОЗГЛЯДУ СПРАВИ У ЦИВІЛЬНОМУ ПРОЦЕСІ
361. *Кукарін Т. І., Неклеса О. В.* 1752  
РОЗВИТОК ЮРИДИЧНОГО ДОКУМЕНТОЗНАВСТВА В УКРАЇНІ ЯК ОСНОВА СУЧАСНОЇ ПРАВОВОЇ ПЛОЩИНИ

362.	<i>Кучер В. А.</i> ПРАВО НА АНОНІМНІСТЬ: СУТНІСТЬ І ЗАГРОЗИ	1756
363.	<i>Кучерявенко С. С.</i> КРИТЕРІЇ СКРИНІНГУ ПРЯМИХ ІНОЗЕМНИХ ІНВЕСТИЦІЙ: ЗАРУБІЖНИЙ ДОСВІД ТА НАЦІОНАЛЬНІ НАПРАЦЮВАННЯ	1760
364.	<i>Лаврентьєва К. В., Чорна А. Г.</i> НЕЗАКОННЕ ЗАВОЛОДІННЯ ТРАНСПОРТНИМ ЗАСОБОМ: АСПЕКТИ ЗЛОЧИНУ	1766
365.	<i>Лантух М. С., Котенко Т. В.</i> ПОНЯТТЯ «ДЕРЖАВИ» У ФІЛОСОФІІ Г. ГЕГЕЛЯ	1770
366.	<i>Липницька Є. О., Мельник В. В.</i> ПРОБЛЕМИ НАБУТТЯ ПРАВА ВЛАСНОСТІ НА ЗЕМЕЛЬНУ ДІЛЯНКУ ЗА ДАВНІСТЮ КОРИСТУВАННЯ	1775
367.	<i>Логінова М. В., Ярина Я. І.</i> ОСОБЛИВОСТІ УЧАСТІ ТРЕТІХ ОСІБ В СПРАВАХ ПРО ПОНОВЛЕННЯ В РОБОТІ	1781
368.	<i>Логінова М. В., Ярина Я. І.</i> СУТНІСТЬ ПРИНЦИПУ ЗМАГАЛЬНОСТІ ТА РІВНОПРАВНОСТІ СТОРИН, ЇХ РЕАЛІЗАЦІЯ В ЦИВІЛЬНОМУ ПРОЦЕСІ	1784
369.	<i>Мазур О. В.</i> ФОРМУВАННЯ АДМІНІСТРАТИВНОГО ПРАВА У ЗАРУБІЖНИХ КРАЇНАХ	1787
370.	<i>Мазур О. В.</i> ПОНЯТТЯ ТА ПРАВОВИЙ РЕЖИМ ВІДКРИТОГО МОРЯ	1790
371.	<i>Мартолог К. Р., Котенко Т. В.</i> ПРАВА І СВОБОДИ ЛЮДИНИ ЯК ОСНОВА ІСНУВАННЯ СУЧАСНОГО ДЕМОКРАТИЧНОГО СУСПІЛЬСТВА	1793
372.	<i>Миронець О. М., Макаренко Я. В.</i> МІЖНАРОДНО-ПРАВОВЕ РЕГУЛЮВАННЯ ЗАХИСТУ ПРАВ ДИТИНИ	1799
373.	<i>Москалюк О. В., Гацелюк Е. А.</i> ПРАВО НА ЩАСТЯ В КОНТЕКСТІ СОМАТИЧНИХ ПРАВ ЛЮДИНИ	1802
374.	<i>Наліжитий В. В., Логінова М. В.</i> МАТЕРІАЛЬНА ВІДПОВІДАЛЬНІСТЬ СТОРИН ТРУДОВИХ ПРАВОВІДНОСИН	1806
375.	<i>Науменко Д. В., Жеглінська Т. О.</i> РОЛЬ НАЦІОНАЛЬНОЇ ПОЛІЦІЇ У ЗАБЕЗПЕЧЕННІ ПРАВ І СВОБОД ЛЮДИНИ В УКРАЇНІ	1809
376.	<i>Наумов Г., Сідельник М., Єфімов В.</i> НОРМАТИВНО-ПРАВОВЕ РЕГУЛЮВАННЯ ДІЯЛЬНОСТІ ДЕПАРТАМЕНТУ СТРАТЕГІЧНИХ РОЗСЛІДУВАНЬ ТА СТРУКТУРНИХ ПІДРОЗДІЛІВ	1813

377. *Обоянцев С. С., Дерев'янка К. В.* 1818  
ОСОБЛИВОСТІ ЗАСТОСУВАННЯ ПОЛІЦЕСЬКИХ ЗАХОДІВ  
ПРИМУСУ ЯК МЕТОДУ АДМІНІСТРАТИВНОЇ ДІЯЛЬНОСТІ  
ПОЛІЦІЇ
378. *Обоянцев С. С., Єфімов В. В.* 1823  
ОСОБЛИВОСТІ ТА ЗАКОНОДАВЧЕ РЕГУЛЮВАННЯ  
ЮРИДИЧНИХ ДОКУМЕНТІВ
379. *Омельянець А. О., Логінова М. В.* 1829  
РОЛЬ ПІДГОТОВЧОГО ПРОВАДЖЕННЯ В ЦИВІЛЬНОМУ  
ПРОЦЕСІ
380. *Острівний Д. М.* 1832  
ПРАВОВИЙ СТАТУС NFT ЯК ОБ'ЄКТА ПРАВА
381. *Павленко М. А., Жеглінська Т. О.* 1835  
ПРАВОВА СВІДОМІСТЬ І ПРАВОВА КУЛЬТУРА
382. *Папуша А., Статіва О.* 1839  
ШТУЧНИЙ ІНТЕЛЕКТ В ОБСЛУГОВУВАННІ КЛІЄНТІВ
383. *Петрило І. В., Шило П. О.* 1845  
ЖИТЛОВЕ ПРАВО ТА ЗАХИСТ ПРАВ ОРЕНДАРІВ У  
БАГАТОКВАРТИРНИХ БУДИНКАХ: АСПЕКТИ УЧАСТІ  
ГРОМАДИ ТА УПРАВЛІННЯ ЖИТЛОВИМИ БУДИНКАМИ
384. *Пожидаєв М. Ю.* 1851  
ПІДВИЩЕННЯ ФІЗИЧНОЇ ПІДГОТОВКИ КУРСАНТІВ В УМОВАХ  
ВОЄННОГО СТАНУ
385. *Помаз А., Жукова Є., Телійчук В. Г.* 1858  
ОПЕРАТИВНО-РОЗШУКОВА ДІЯЛЬНІСТЬ У СФЕРІ ПРОТИДІЇ  
КОРУПЦІЇ
386. *Помаз А., Логінова М. В.* 1863  
ВПЛИВ ВОЄННОГО СТАНУ НА ЦИВІЛЬНЕ СУДОЧИНСТВО В  
УКРАЇНІ
387. *Рукіна Д. О., Киян В. Я.* 1865  
ОКРЕМІ НЕДОЛІКИ РЕГУЛЮВАННЯ ТРУДОВИХ ВІДНОСИН В  
УКРАЇНІ
388. *Світайло Д., Тимощенко В., Телійчук В.* 1870  
ЩОДО ЗНАЧЕННЯ КРИМІНАЛЬНОГО АНАЛІЗУ В ОПЕРАТИВНО-  
РОЗШУКОВІЙ ПРОТИДІЇ КРИМІНАЛЬНИМ ПРАВОПОРУШЕННЯМ  
В УМОВАХ ВОЄННОГО СТАНУ
389. *Соца Відал А. К., Бондар О. С.* 1874  
ПРАВОВЕ РЕГУЛЮВАННЯ ВІДПУСТОК В УКРАЇНІ ПІД ЧАС ДІЇ  
ВОЄННОГО СТАНУ
390. *Сопільник Л. І., Сопільник Р. Л., Сопільник Л. С.* 1879  
ДІЄВІСТЬ МЕХАНІЗМІВ ЗАХИСТУ ПРАВ ЛЮДИНИ В УМОВАХ  
ВІЙНИ

391. *Спицький Я. М., Пісоцька К. О.* 1885  
ОСОБЛИВОСТІ СКЛАДАННЯ ПРОЦЕСУАЛЬНИХ ДОКУМЕНТІВ  
ТА ФОРМУВАННЯ АДМІНІСТРАТИВНОЇ СПРАВИ ЩОДО  
ДОМАШНЬОГО НАСИЛЬСТВА
392. *Степаненко А. В., Марков Р. А., Кириченко А. В.* 1888  
ВДОСКОНАЛЕННЯ СИСТЕМИ МОТИВАЦІЇ КУРСАНТІВ ДО  
ЗАНЯТЬ ФІЗИЧНОЮ ПІДГОТОВКОЮ
393. *Стратінський І. І., Котенко Т. В.* 1892  
КАНТІВСЬКІ ПОГЛЯДИ НА ПРАВО ТА МОРАЛЬ ЯК СКЛАДОВІ  
ВЕРХОВЕНСТВА ПРАВА
394. *Стратінський Д. І., Котенко Т. В.* 1895  
СВОБОДА ЛЮДИНИ ЯК ОСНОВА ПРИРОДНОГО ПРАВА
395. *Сушицька Н. В., Іванько О. Ю.* 1899  
ЕКСПЛУАТАЦІЯ ДІТЕЙ: КРИМІНАЛЬНО-ПРАВОВИЙ І  
КРИМІНОЛОГІЧНИЙ АСПЕКТИ
396. *Танченець І. В., Дерев'янка К. В.* 1905  
ФУНКЦІЇ, МЕТОДИ ТА ФОРМИ АДМІНІСТРАТИВНО-  
ЮРИСДИКЦІЙНОЇ ДІЯЛЬНОСТІ НАЦІОНАЛЬНОЇ ПОЛІЦІЇ  
УКРАЇНИ
397. *Танченець І. В., Єфімов В. В.* 1909  
РЕКВІЗИТ ЮРИДИЧНОГО ДОКУМЕНТА ЯК ЙОГО  
ІНФОРМАЦІЙНИЙ ЕЛЕМЕНТ
398. *Тарута Д. В., Жеглінська Т. О.* 1914  
МІСЦЕ ТЕОРІЇ ДЕРЖАВИ І ПРАВА В СИСТЕМІ ЮРИДИЧНИХ  
НАУК
399. *Тарута Д. В., Неклеса О. В.* 1919  
МІЖНАРОДНІ СТАНДАРТИ ЮРИДИЧНОГО ДОКУМЕНТООБІГУ
400. *Телійчук В. Г., Кирстя М. В., Федоренко Т. Ю.* 1923  
ОПЕРАТИВНО-РОЗШУКОВЕ ПРОГНОЗУВАННЯ ЯК СПОСІБ  
ВИЯВЛЕННЯ ОСІБ СХИЛЬНИХ ДО ВЧИНЕННЯ КРИМІНАЛЬНИХ  
ПРАВОПОРУШЕНЬ
401. *Телійчук В. Г., Федоренко Т. Ю., Кирстя М. В.* 1927  
ОПЕРАТИВНО-РОЗШУКОВА ДІЯЛЬНІСТЬ У КОНТЕКСТІ  
ЗАБЕЗПЕЧЕННЯ БЕЗПЕКИ ТА ПОРЯДКУ В УМОВАХ ВОЄННОГО  
СТАНУ
402. *Тимощенко В. О., Ділігул А. С.* 1931  
НЕФОРМАЛЬНЕ ПРОФЕСІЙНЕ НАВЧАННЯ ПРАЦІВНИКІВ
403. *Тимощенко В. О., Логінова М. В.* 1934  
ОСОБЛИВОСТІ ЗАОЧНОГО РОЗГЛЯДУ СПРАВИ
404. *Тимощенко В. О., Логінова М. В.* 1937  
ДІЯЛЬНІСТЬ СУБ'ЄКТІВ ФОРМУВАННЯ ТА РЕАЛІЗАЦІЇ  
ДЕРЖАВНОЇ ПОЛІТИКИ У СФЕРІ ЦИВІЛЬНОГО ЗАХИСТУ
405. *Тимощенко В., Світайло Д., Телійчук В.* 1940  
ЩОДО ЗНАЧЕННЯ ОПЕРАТИВНОЇ КОМБІНАЦІЇ, ЯК СКЛАДОВОЇ  
ЧАСТИНИ ОПЕРАТИВНО-РОЗШУКОВОЇ ТАКТИКИ



406. *Тимощенко В. О., Чорна А. Г.* 1944  
 ШЛЯХИ ПОДОЛАННЯ КОНТРАБАНДИ НАРКОТИЧНИХ ЗАСОБІВ,  
 ПСИХОТРОПНИХ РЕЧОВИН, ЇХ АНАЛОГІВ АБО ПРЕКУРСОРІВ
407. *Трубіцина К. Я., Бабанін С. В.* 1948  
 ОСОБЛИВОСТІ КВАЛІФІКАЦІЇ КРАДІЖКИ В УМОВАХ ДІЇ  
 ВОЄННОГО СТАНУ
408. *Ус С. О., Котенко Т. В.* 1951  
 ІДЕЇ СВОБОДИ ТА ВЛАСНОСТІ ЯК ВИХІДНИХ ПРИНЦИПІВ  
 ФОРМУВАННЯ ПРАВОВИХ ВІДНОСИН У ВЧЕННІ Г. ГЕГЕЛЯ
409. *Хотенець А. П.* 1954  
 ДЕЯКІ АСПЕКТИ ПРАВОВОГО ЗАБЕЗПЕЧЕННЯ АКВАКУЛЬТУРИ  
 В УКРАЇНІ
410. *Чорна А. Г., Світайло Д. С.* 1957  
 КРИМІНАЛЬНА ВІДПОВІДАЛЬНІСТЬ ЗА ЕКОЦИД В УМОВАХ  
 ВОЄННОГО СТАНУ
411. *Шаркова В. С., Петрук В. П., Антипов В. І.* 1961  
 ОБРАЗА ЧЕСТІ І ГІДНОСТІ ВІЙСЬКОВОСЛУЖБОВЦЯ, ПОГРОЗА  
 ВІЙСЬКОВОСЛУЖБОВЦЮ: ОКРЕМІ ПИТАННЯ КРИМІНАЛЬНОЇ  
 ВІДПОВІДАЛЬНОСТІ
412. *Шевяков М. О., Євдокимов І. І.* 1968  
 ВІДПОВІДАЛЬНІСТЬ ЗА АДМІНІСТРАТИВНІ  
 ПРАВОПОРУШЕННЯ ПОВ'ЯЗАНІ ІЗ КОРУПЦІЄЮ
413. *Шиліна Д. О., Котенко Т. В.* 1971  
 ОBOB'ЯЗОК ЗГІДНО ВЧЕННЯ ГЕГЕЛЯ
414. *Юшко О. С.* 1973  
 КОНСТИТУЦІЙНА СКАРГА ЯК ОДИН З МЕХАНІЗМІВ ЗАХИСТУ  
 ПРАВ ЛЮДИНИ
415. *Янченко Д. О., Кисельов А. О.* 1981  
 КРИМІНАЛЬНИЙ АНАЛІЗ, OSINT (OPEN SOURCE INTELLIGENCE)

# AGRICULTURAL SCIENCES

## MOLECULAR MARKERS. CLASSIFICATION AND BASIC CONCEPTS

**Shabash Mykola,**

graduate student

Department of Animal Biology

National University of Life and Environmental Sciences  
of Ukraine, Kyiv

**Introduction.** Molecular markers (synonymous with DNA markers) are genetic markers analysed at the DNA level. DNA markers are the third generation of genetic markers. They were preceded by protein markers and even earlier by classical genetic markers.

**Discussion.** A. S. Serebrovsky first gave a theoretical justification for the use of genetic markers ("signals") about a century ago: "... we call signals alternative genes with more or less known localisation convenient for mendelistic observations, which, having no effect on the transgressive trait under study or having an effect in a rather definite way, facilitate the genetic analysis of this trait, making it possible to follow the inheritance of the chromosome section in which these signals are located" (Serebrovsky, 1970).

Currently, there are several dozens of types of molecular markers. The most widely used DNA markers are divided into three groups according to the main method of analysis: markers investigated by blot hybridisation, PCR and DNA chips. This classification reflects the process of "evolution" of DNA markers (Börner, 2012).

A classical genetic marker corresponds to a gene whose alleles have clearly defined differences at the phenotype level.

A protein marker corresponds to a gene whose alleles have differences

(different molecular mass) at the level of protein product.

A molecular marker corresponds to a gene or a non-coding part of the genome whose different variants (alleles) differ at the DNA level.

Differences at the DNA level (DNA polymorphism) can be detected:

- by hybridisation with known nucleotide sequences;
- by sequencing the nucleotide sequence;
- by comparing the length of fragments obtained by polymerase chain reaction (PCR);
- as a result of DNA treatment with restriction endonucleases.

The first of the three groups listed above represents the first generation of DNA markers, which became widespread in the 1980s. In the 1990s, PCR markers took the key position; in the 2000s, they were significantly supplanted by molecular markers based on the use of DNA chips (Charmet, 2012).

In the last 2-3 years, the method of direct sequencing of the genome or its separate sections has been increasingly used to analyse DNA polymorphism. The terms "locus", "allele", "dominant", "codominant" are applied to molecular markers along with classical genetic markers. Molecular markers are divided into monolocus and multilocus markers. Monolocus markers are inherited most often by codominant type, multilocus markers are inherited by dominant/

**Conclusions.** Thus, molecular (or DNA) markers are a new generation of genetic markers, which differ from the previous ones by their large number and frequent occurrence in eukaryotic genomes and are based on universal, and therefore widely demanded and constantly developing methods of analysis.

## КИСЛОТНИЙ СТАН ҐРУНТІВ ОРНИХ ЗЕМЕЛЬ КОРОСТЕНСЬКОГО РАЙОНУ ЖИТОМИРСЬКОЇ ОБЛАСТІ

**Вівчаренко Галина Василівна,**

завідувач лабораторії

**Романчук Луїза Михайлівна,**

науковий співробітник

**Посенко Надія Федорівна,**

молодший науковий співробітник

Житомирський регіональний центр

державної установи

«ІНСТИТУТ ОХОРОНИ ҐРУНТІВ УКРАЇНИ»

**Вступ./Introduction.** Понад 80 % території Житомирської області розташовано в зоні Полісся і біля 20 % – в Лісостепу. Територія Поліської зони області, в основному, представлена дерново-підзолистими, сірими опідзоленими, дерново-глейовими та болотними ґрунтами. Найбільшу площу в структурі сільськогосподарських угідь займають дерново-підзолисті ґрунти. Для підтримання родючості таких ґрунтів особливо важливо контролювати і підтримувати реакцію ґрунтового розчину.

Саме з метою впровадження державної природоохоронної політики Житомирською філією ДУ «Держґрунтохорона» проводяться щорічні моніторингові обстеження земель сільськогосподарського призначення у Житомирській області. Так, у 2021 році фахівцями філії були обстежені п'ять районів Житомирської області, які розташовані у зоні Полісся, серед яких орні землі Коростенського району.

**Ціль роботи./Aim.** Агрохімічне обстеження сільськогосподарських угідь Коростенського району проводилося на площі 21,5 тис. га. У цьому районі переважають супіщані ґрунти, які складають 72,7 % від загальної площі сільськогосподарських угідь району.

Обстеження орних земель проводилося для отримання результатів щодо визначення параметрів фізико-хімічних та агрохімічних показників родючості, у тому числі кислотності ґрунту.

**Матеріали та методи./Materials and methods.** Об'єктом досліджень була обмінна кислотність ґрунту. Для вирішення поставленого завдання застосовували польові та лабораторні методи.

Дослідження ґрунту щодо реакції ґрунтового розчину проводилися у вимірjuвальній лабораторії Житомирської філії ДУ «Держґрунтохорона» потенціометричним методом згідно ДСТУ ISO 10390:2007.

**Результати та обговорення./Results and discussion.** За результатами агрохімічного обстеження 2021 року площа кислих ґрунтів у Коростенському районі складає 73,5 % обстежених земель, що на 2,4 % більше ніж виявлено у 2016 році, хоча площа обстежених сільськогосподарських угідь зменшилась на 18 тис. га у порівнянні з 2016 роком.

У структурі кислих ґрунтів на частку дуже сильнокислих та сильнокислих ґрунтів припадає 13 % обстежених земель. Площа ґрунтів із середньокислою реакцією ґрунтового розчину складає 34,9 % обстежених земель, а слабокислою – 23,5 %.

Площа ґрунтів угідь з близькою до нейтральної реакції ґрунтового розчину відповідає 18,6 % обстежених земель, а нейтральною – 7,9 % обстежених сільськогосподарських угідь.

У порівнянні з результатами агрохімічного обстеження 2016 року спостерігаємо зменшення площ сільськогосподарських угідь з близькою до нейтральної реакції ґрунтового розчину на 0,6 %, а також з нейтральною – на 1,7 %

Середньозважений показник обмінної кислотності становить 5,2 од. рН. Порівнюючи цей показник з 2016 роком слід відмітити, що він залишився на тому ж рівні – 5,2 од. рН.

Необхідно зазначити, що в області призупинилося вапнування кислих ґрунтів, серед мінеральних добрив переважають фізіологічно кислі азотні добрива, органічні добрива практично відсутні у системі удобрення сільськогосподарських угідь.

Аналізуючи наведені дані слід відмітити, що процес підкислення та

декальцинації ґрунтів поглиблюється, що негативно відображається на ефективності використання мінеральних добрив та на рівні урожайності сільськогосподарських культур.

**Висновки./Conclusions.** У підсумку необхідно зазначити, що держава має більш стимулювати фермерів щодо вапнування кислих ґрунтів і обов'язково контролювати ці заходи хімічної меліорації. Потрібно пам'ятати, що земля, її родючість – найбільше наше багатство.

# ОСОБЛИВОСТІ ФОРМУВАННЯ ВМІСТУ БІЛКА ТА ЖИРУ В ЗЕРНІ СОЇ ЗАЛЕЖНО ВІД СОРТУ ТА НОРМ ДОБРИВ В ПІВНІЧНО- СХІДНОМУ ЛІСОСТЕПУ УКРАЇНИ

Дудка Ангеліна Анатоліївна

д. ф., ст. викладач

Сумський національний університет

м. Суми, Україна

**Вступ.** Соя є однією з найцінніших культур у світі завдяки її різноманітному використанню як найменш дорогого джерела білка, корисних ненасичених жирів і вуглеводів для раціону людини, корму для худоби та аквакультури та біопалива. Його переважно вирощують у всьому світі для отримання високоякісних недорогих білків і олії. Це високопоживний харчовий продукт як джерело рослинного білка і низького рівня холестерину за доступною ціною і вважається хорошим заміником тваринного білка завдяки вмісту незамінних амінокислот, необхідних для харчування людини. Приблизний склад соєвих бобів: 36 % білка, 19 % олії, 35 % вуглеводів, включаючи 17 % харчових волокон, 5 % мінералів і ряд інших компонентів, включаючи вітаміни [1].

Дослідженнями українських вчених доведено, що вибір сорту має свій вплив на якість зерна сої [5] і при цьому велику роль відіграє не лише генотип, а й погодні умови [2]. Наприклад, сорти із тривалішим вегетаційним періодом можуть накопичувати більший вміст білка і жиру в зерні. Хоч за вмістом протеїну різниця між сортами однієї групи стиглості не перевищувала 0,2 %, проте сорти відрізнялися за умовним виходом білка з гектара посіву. Також встановлено, що між урожаєм зерна сої та вмістом протеїну та жиру має місце дуже сильна та сильна кореляція. Дуже сильна кореляція є і між вмістом білка та жиру в зерні [3].

Також на якість зерна впливає і рівень удобрення рослин [4]. Цей факт є предметом численних досліджень. Наприклад, за дослідженнями українських

науковців підтверджено позитивний вплив фону мінерального удобрення  $P_{60}K_{60}$  за внесення якого вміст білка у зерні підвищився в середньому на 2 %, а додаткове внесення азоту у дозі  $N_{30}$  підвищувало вміст білка в середньому на 3 % [6].

**Мета роботи.** Метою наших досліджень було вивчення формування вмісту білка та олії в зерні сої залежно від впливу сортових особливостей та різних фонів удобрення в умовах північно-східного Лісостепу України.

**Матеріали та методи.** Дослідження проводились протягом 2019–2021 рр. на дослідних ділянках навчально-науково-виробничого комплексу (ННВК) Сумського національного аграрного університету Грунт дослідної ділянки – чорнозем типовий глибоко середньо-гумусовий крупнопилувато-середньосуглинковий на лесових породах. Технологія вирощування була загальноприйнятою для зони вирощування, окрім її елементів, що вивчалися.

Схема досліджу: Фактор А – сорти сої (Ліссабон, Кіото, Діадема Поділля); Фактор В – різні норми добрив: контроль (без застосування добрив); розрахункова ( $N_{30}P_{60}K_{90}$ ), рекомендована ( $N_{60}P_{60}K_{60}$ ).

Аналіз гідротермічного коефіцієнта (ГТК) Селянинова за досліджувані роки показав, що за зволоженням 2019 та 2020 роки – сухі (ГТК=0,5–0,8). 2021 рік – нормальний (ГТК 1,2).

**Результати та обговорення.** За даними наших досліджень встановлено, що найбільшим вмістом білка в зерні сої характеризувався сорт Кіото – 40,3 %. Дещо менший вміст білка в зерні було розраховано для сорту Діадема Поділля-38,6 %. Найменшим вмістом білка був притаманний сорту Ліссабон 37,9 %.

Використання мінеральних добрив позитивно позначилося на накопиченні білка, де в середньому його вміст в зерні сої підвищувався на 0,8-1,1 % в порівнянні з неудобреними ділянками. Найбільшим вмістом білка (39,4 %) характеризувався зерно, зібране на ділянках із застосуванням розрахункової норми добрив ( $N_{30}P_{60}K_{90}$ ). Дещо менший вміст білка (39,1 %) розраховано за внесення рекомендованої норми добрив ( $N_{60}P_{60}K_{60}$ ). Найменший



вміст білка (39,0 %) мав місце на контрольних варіантах (без добрив).

Щодо вмісту жиру в зерні сої, то найбільший його вміст за фактором А мало зерно сорту Ліссабон – 18,9 %. Дещо менший вміст жиру був притаманним для сорту Діадема Поділля – 18,8 %. Найменший вміст жиру виміряли для сорту Кіото – 18,1 %.

Позитивно позначилося удобрення (фактор В) й на вмісті жиру. Загалом удобрення підвищувало вміст жиру на 0,5–0,9 %. За внесення розрахункової норми добрив ( $N_{30}P_{60}K_{90}$ ) спостерігався найбільший вміст жиру – 19,0 %.

Дещо менший вміст був на варіантах рекомендованої норми добрив ( $N_{60}P_{60}K_{60}$ ) – 18,6 %. Контрольний варіант (без добрив) характеризувався найменшим вмістом жиру в зерні сої – 18,1 %.

**Висновки.** На основі проведеного дослідження можна зробити висновок, що як сортові особливості, так і удобрення мають значний вплив на формування якісних показників зерна сої. Найвищий вміст білка в зерні мав сорт Кіото (40,3 %); жиру – Ліссабон (18,9 %).

Внесення добрив у нормах  $N_{30}P_{60}K_{90}$  та  $N_{60}P_{60}K_{60}$  сприяло підвищенню вмісту білка в середньому на 0,8–1,1 % та жиру – 0,5–0,9 %.

### СПИСОК ВИКОРИСТАНОЇ ЛІТЕРАТУРИ

1. Liu KS. Chemistry and nutritional value of soybean components. In: Soybean: Chemistry, Technology, and Utilization. New York: Chapman & Hall. USA. 1997. PP. 25–113
2. McClure T., J. C. Cocuron, V. Osmark, L. K. McHale, and A. P. Alonso. Impact of Environment on the Biomass Composition of Soybean (*Glycine max*) seeds. *Journal of Agricultural and Food Chemistry*. 2017. 65 (32). P. 53–61. <https://doi.org/10.1021/acs.jafc.7b01457>.
3. Sydiakina O., Ivaniv M. Productivity of soybean varieties of different maturity groups depending on plant density under drip irrigation in the South of Ukraine. *Scientific Horizons*. 2023. 26(11). P. 100–110. <https://doi.org/10.48077/scihor11.2023.100>

4. Бруньов, М. І., Дудка, А. А. Вплив добрив на вміст білка та його амінокислотний склад у насінні сої різних груп стилості в умовах Лівобережного Лісостепу України. *Вісник Сумського національного аграрного університету. Серія: Агронія та біологія*. 2023. 54 (4) С. 9–14. <https://doi.org/10.32782/agrobio.2023.4.2>
5. Панасюк Р. М. Продуктивність і якість зерна сої залежно від сорту та інокуляції на різних фонах удобрення в умовах Західного Лісостепу. *Передгірне та гірське землеробство і тваринництво*. 2009. 51-2. С. 104–109.
6. Циганська, О. І. Вплив мінеральних добрив, передпосівної обробки насіння та позакореневого підживлення мікроелементами на якісні показники зерна сортів сої. *Сільське господарство та лісівництво*. 2018. № 8. С. 82–90.

## РОЗВЕДЕННЯ НОВОГО ТИПУ СИМЕНТАЛЬСЬКОЇ М'ЯСНОЇ ХУДОБИ В УМОВАХ БУКОВИНИ

**Калинка Андрій Казимирович,**  
завідувач відділом тваринництва,  
канд. с.-г. наук , с. н. с.

**Маковійчук Світлана Дмитрівна,**  
науковий співробітник

**Коленчук Марина Миколаївна,**  
молодший науковий співробітник

Буковинська державна сільськогосподарська дослідна станція  
ІСГ КР НААН

**Introduction.** В умовах реаліях війни в Західному регіоні України, зокрема на Буковині створюється нова популяція буковинського зонального типу симентальської м'ясної худоби, яка має всі задовільні відтворювальні якості, генетичний потенціал молочної, м'ясної продуктивності, високу енергію росту в усіх періодах вирощування, що є найбільш актуальним в зоні Карпат [5-6].

Отже, зусиллями буковинських науковців селекціонерів, які спрямовують свої багаторічні дослідження на оцінку маточного поголів'я за фенотипом: будовою виміні, молочними залозами. Для подальшого розведення м'ясної худоби необхідно від кращих маток залишати нащадків для ремонту власного стада та реалізації племінного молодняку іншим господарствам України [1-4].

Оскільки довготривала селекційно - племінна робота, яка дозволяє формувати симентальську м'ясну худобу нової генерації з високим генетичним потенціалом молочної та м'ясної продуктивності за умови забезпечення нормованої годівлі протягом року (не менше 65 ц корм. од. на м'ясну корову із шлейфом) відповідно до нових норм годівлі м'ясної худоби в зоні Карпат.

**Aim.** Метою написання тез і є узагальнення матеріалів із розведення створеного нового типу симентальської м'ясної породи худоби в напрямку підвищення генетичного м'ясного потенціалу продуктивності для отримання

дешевої яловичини в зоні Карпат.

**Materials and methods.** Для проведення селекційних наукових досліджень послужили діючі м'ясні стада худоби новоствореного буковинського зонального типу м'ясного комолого сименталу худоби з різною кровністю по м'ясному сименталу. А основним джерелом при написанні тез були дані статистичної звітності, нормативні матеріали, дані власних наукових досліджень, літературні джерела, річні звіти зоотехніків-селекціонерів господарств з добре налагодженим зоотехнічним і племінним обліком. Оцінку екстер'єру проводили окомірно та за промірами основних статей тіла будови жуйних.

Робота виконується в основному в базових господарствах в провідному племінному заводі ДП «ДГ «Чернівецьке» Буковинської ДСГДС ІСГКР НААН» (155 корів), СВПК «Перемога» (85 корів) Герцаївського, ДП «Рокитне» СТОВ «Авангард» (75 корів) Новоселицького, ФГ «Іванківці» (75 корів), СВК «Зоря» (35 корів) Кіцманського, Чернівецької області.

**Results and discussion.** Характеристику корів буковинського зонального типу симентальської м'ясної худоби представлено в (табл. 1).

**Таблиця 1**

**Характеристика представлених корів в господарствах**

Господарство	Кількість корів, гол.	Середній вік першого отелення, міс.	Жива маса, кг	Середня молочна продуктивність по лактаціях, кг		
				лактації		
				перша	друга	третьа і старше
<i>Чернівецька область</i>						
<i>Герцаївський район</i>						
ДП «ДГ «Чернівецьке»	151	27	585	214	217	225
СВПК «Перемога»	85	28	545	190	197	205
<i>Новоселицький район</i>						
ДП «Рокитне» СТОВ «Авангард»	75	28,5	575	195	210	215
<i>Кіцманський район</i>						
СВК «Зоря»	35	28,1	575	190	215	220
ФГ «Іванківці»	45	29,5	565	195	220	225
<b>Всього:</b>	391	27,5	561,7	202,5	208,7	217

Встановлено (табл. 1), що найбільша молочна продуктивність за третю і старше лактації була в корів племінного заводу ДП «ДГ «Чернівецьке», що становила 225 кг, що на 15 кг більше від аналогів маток СВПК «Перемога».

Визначено енергію росту м'ясного комолого молодняку в базових господарствах в літній період вирощування в Чернівецькій області (табл. 2).

**Таблиця 2**

**Добові прирости молодняку в базових господарствах, г (літній період)**

Господарство	Статус	Роки								в середньому
		2009	2010	2011	2012	2013	2014	2015	2019	
<i>Герцаївський район</i>										
ДПДГ «Чернівецьке»	п/з	870	850	820	950	900	870	920	950	877
СВПК «Перемога»	р/п	750	700	650	750	780	800	800	850	738
<i>Новоселицький район</i>										
ДП «Рокитне» СТОВ «Авангард»	п/з	850	830	800	870	850	855	875	900	842
<i>Кіцманський район</i>										
ФГ «Іванківці»	п/ф	-	-	-	-	-	-	-	850	873
ТОВ «Зоря»	п/ф	-	-	815	815	795	800	800	830	810

Аналізуючи дані (табл. 2), можна зробити виробничий висновок, що добові прирости молодняку буковинського зонального типу жуйних на підсисі досягають 830-950 г влітку, а за повний цикл вирощування -770-855 г за добу.

Встановлено, що за ряд років найбільші добові прирости молодняку були в ДП «ДГ «Чернівецьке», у середньому – 877 г, що на 5,1-5,4% більше, ніж у аналогів інших господарств із розведення даного продуктивного типу м'ясних жуйних на Буковині.

Так вже сформований продуктивний селекційний масив нової популяції симентальської м'ясної худоби, який характеризується наступними показниками: жива маса повновікових корів – 545- 650 кг, молочність за

210 днів – 196-225 кг, інтенсивність росту молодняку на відгодівлі 950 - 1150 г.

Тому надалі селекція в племінному діючому м'ясному стаді ДП «ДГ «Чернівецьке», яка буде проводитись в напрямку консолідації з використанням наявного чистопорідного маточного поголів'я для відтворення та розмноження жуйних нової популяції створюваного буковинського зонального типу з генотипом (симентал канадський  $\frac{3}{4}$  симентал австрійський  $\frac{1}{8}$  симентал німецький  $\frac{1}{8}$ , симентал американський  $\frac{1}{16}$ ) для розведення в різних зонах Карпат.

За результатами наших селекційних досліджень було визначено, що жива маса нащадків бугайців з такою створеним продуктивним генотипом, як саме (симентал канадський  $\frac{3}{4}$  симентал австрійський  $\frac{1}{8}$  симентал німецький  $\frac{1}{8}$  симентал американський  $\frac{1}{16}$ ), яка у 210 днів склала 225 кг ( $P < 0,001$ ) (критерій достовірності складає 2,92) та була найвищою, найгірше в бугайців з кровністю (симентал канадський  $\frac{3}{4}$  симентал австрійський  $\frac{1}{8}$  симентал американський  $\frac{1}{16}$ ) і менше 67% ( $td=5,31$ ), а нащадки з проміжним генотипом зайняли середнє положення ( $td=4,1$ ).

Тому в процесі виконання довготривалої селекційної роботи встановлено, що в м'ясному стаді племінного заводу ДПДГ «Чернівецьке» в молодняку з віком спостерігається тенденція зниження відносних приростів живої маси, так в 12-18 місяців вони були найнижчими в чистопорідних телиць з генотипом (симентал канадський  $\frac{3}{4}$  симентал австрійський  $\frac{1}{16}$  симентал німецький  $\frac{1}{8}$  симентал американський  $\frac{1}{16}$ ) і становив 25,3%, вони достовірно переважали на 4,5% ( $P < 0,001$ ) телиць з генотипом (симентал канадський  $\frac{25}{32}$  симентал австрійський  $\frac{1}{16}$  симентал німецький  $\frac{1}{8}$  симентал американський  $\frac{1}{32}$ ) в зоні Карпатського ренгіону Буковини.

У Чернівецькій області ведеться багаторічна селекційна робота із створення нової популяції худоби буковинського зонального типу м'ясного комолого сименталу худоби та її консолідації в напрямку підвищення генетичного власного потенціалу продуктивності (табл. 3).

Аналіз даних дає підстави зробити такий висновок про те, що корови інших стад за живою масою та молочністю поступаються коровам нової генерації діючого та ведучого в Україні племінного заводу ДПДГ «Чернівецьке» за біометричними показниками.

**Таблиця 3**

**Жива маса і молочність м'ясних корів-первісток**

№	Господарство	Райони	n	Жива маса, кг			Молочність, кг (210 днів)		
				M±m	δ	CV	M±m	δ	CV
Чернівецька область									
1	ДП«ДГ «Чернівецьке»	Герцаївський	28	552	17,04	4,13	198,5	11,12	4,67
2	ДП «Рокитне» СТОВ «Авангард»	Новоселицький	14	517	14,12	3,23	185,7	9,35	3,34
3	ФГ«Іванківці»	Кіцманський	13	509	13,14	3,03	195,4	8,31	2,95
4	СВК «Зоря»	Кіцманський	8	513	15,04	3,17	191,8	7,34	1,97
5	СВПК «Перемога»	Герцаївський	15	495	14,06	3,56	187,6	8,75	2,31
	Усього		78	513	14,41	3,51	191,4	8,85	2,95

За відносним показником приросту живої маси симентальські телиці буковинського зонального типу переважали аналогів місцевої симентальської породи у період від народження до 3-місячного віку на 15,1% ( $P>0,99$ ), від 9- до 12-місячного – на 3,5% ( $P<0,95$ ), від 12- до 15-міс. – на 11,4% ( $P<0,95$ ), від 15-до 18-міс. – на 17,4% ( $P<0,95$ ) та від народження до 18-місячного віку – на 48% ( $P>0,99$ ) та симентальську ( $P<0,95$ ) в умовах Буковини.

Основні економічні показники розвитку м'ясного скотарства в ДПДГ «Чернівецьке» свідчать про стабільність та їх ріст (табл. 4).

Починаючи з 2012 року племінний завод ДПДГ «Чернівецьке», який щорічно реалізує свій племінний молодняк на суму понад 300 тис. грн, що складає 30% рентабельності. Показники середньомісячного приросту-800-950 г за повний цикл вирощування із низькими затратами кормів 7,8-8,5 корм. од. на 1 кг приросту в умовах передгірської зони Карпат.

Визначено, що собівартість виробництва яловичини на пасовищах в 2019 році становила 1100 грн., що на 350 грн. більше, ніж у 2011 році. Це вплинуло на здешевлення собівартості однієї кормової одиниці.

Таблиця 4

## Економічна ефективність розведення худоби нового типу

Показник	Од. вимі ру	2007	2008	2009	2010	2011	2012	2013	2014	2019
Всього поголів'я	гол.	378	384	216	246	239	257	279	291	276
в т. ч. корів	гол	150	160	160	153	153	153	156	156	151
Виробництво м'яса	ц	514	354	208	435	350	375	380	370	65
Добовий приріст на пасовищах	г	917	695	601	685	750	850	930	950	900
Реалізація м'яса	ц	518	342	02	325	365	355	345	336	345
Реалізація:										
племінного молодняку живою масою	гол.	43	27	5	1	28	21	22	22	25
	ц	197	102	269	0,35	37,8	35,6	34,6	35,1	25,3
Собівартість 1 ц приросту	грн.	119,5	496,1	690	750	750	650	925	1100	1110

Провідний та діючий племінний завод в Західному регіоні України ДП «ДГ «Чернівецьке», який кожного року успішно реалізує понад 25 голів молодняку. У 2020 році продано 59 голів племінних телиць та бугайців класу першого та еліта господарствам різної форми власності Карпатського регіону України, що свідчить про високий попит на племінну худобу виведеного типу.

Отже вивчена економічна оцінка ефективності нового селекційного досягнення – буковинського зонального типу м'ясного комолого сименталу жуйних, яка показала, що дохід від використання над ремонтного молодняку за рахунок ефекту селекції становить 903,3 тис. грн., а виручка від реалізації на одну голову – 1358 грн., на 1 кг маси туші – 4,59 грн.

### Conclusions:

Дослідженнями встановлено, що з підвищенням спадковості у худоби з генотипом (симентал канадський  $3/4$  симентал австрійський  $1/16$  симентал німецький  $1/8$  симентал американський  $1/16$ ) збільшуються їх лінійні і масові габарити, так жива маса зросла на 15,5 кг, висота в холці – 3,1 см, обхват грудей – 4,8 см, коса довжина тулуба і заду відповідно на 1,7 і 2,1, габаритні розміри – на 13,5 см. Встановлено, що за інтенсивності росту від народження до



7 місяців телиці з генотипом (симентал канадський  $3/4$  симентал австрійський  $1/16$  симентал німецький  $1/8$  симентал американський  $1/16$ ) – 115,7% достовірно переважають на 3,4% ( $P < 0,001$ ) своїх ровесниць з генотипом (симентал канадський  $25/32$  симентал австрійський  $1/16$  симентал німецький  $1/8$  симентал американський  $1/32$ ) у ДП «ДГ «Чернівецьке».

### СПИСОК ВИКОРИСТАНОЇ ЛІТЕРАТУРИ:

1. Даньків В. Я. Продуктивні якості сименталів в умовах Прикарпаття / *Передгірне та гірське землеробство і тваринництво*. Львів. Оброшино, 2016. Вип. 59. С. 181–185.

2. Калинка А. К., Лесик О. Б., Шпак Л. В. Нова популяція сименталів на Буковині. *Таврійський науковий вісник*. Вип. № 103. Херсон. 2018. С. 200 -208.

3. Калинка А. К. Господарсько-біологічні особливості худоби м'ясного сименталу нової популяції в Карпатському регіоні України. *Науковий бюлетень*. ТОВ «Нілан-ЛТД», 2018. 176 с.

4. Калинка А. К., Лесик О. Б., Шпак Л. В. М'ясні симентали нової популяції на Буковині. Coll. Of scientific papers «ΛΟΓΟΣ» with materials of the International scientific-practical conf. «Problems and achievements of modern science», Cork, May 6, 2019. Cork: NGO «European Scientific Platform». 2019. V. 5. p. 77-82.

5. Калинка А. К., Лесик О. Б., Шпак Л. В., Казьмірук Л. В. Популяція симентальської худоби в Карпатах. Kolekcja prac naukowych «ΛΟΓΟΣ» z materiałami Międzynarodowej naukowo-praktycznej konferencji «Wiadomości o postępie naukowym i rzeczywistych badaniach naukowych współczesności», (17 czerwca 2019 r. Kraków). Kraków. OP «Europejska platforma naukowa». T. 3. P. 95-100.

6. Новини науки: до 20-річчя розведення нової популяції м'ясного сименталу на Буковині. Зб. наук. праць «ΛΟΓΟΣ» за матеріалами міжнар. наук.-практ. конф. (10 серпня, 2019 р. м. Чернівці). Під редакцією А. К. Калинки. Чернівці. ГО «Європейська наукова платформа». 2019. 110 с.

# VETERINARY SCIENCES

## ХВОРОБА НЬЮКАСЛА: МЕТОДИКИ ДІАГНОСТУВАННЯ ТА ЛІКУВАННЯ

Шульженко Є. О.

Студент

Одеський державний аграрний університет

м. Одеса, Україна

**Вступ:** Хвороба Ньюкасла є однією з найнебезпечніших вірусних інфекцій, яка вражає переважно домашню птицю, зокрема курей. Вона характеризується важкими клінічними проявами, такими як пневмонія, енцефаліт та численні геморагічні ураження внутрішніх органів. Збудником хвороби є РНК-вірус (далі NDV) з родини Paramyxoviridae. У ветеринарії хвороба Ньюкасла класифікується як особливо небезпечна карантинна інфекція, що завдає значних економічних збитків птахівництву.

**Актуальність:** Актуальність дослідження хвороби Ньюкасла зумовлена її високою заразністю та здатністю викликати масштабні спалахи серед домашньої та дикої птиці, що може призвести до значних економічних збитків у птахівництві. Хоча захворювання переважно вражає птицю, його зоонозний потенціал також вимагає уваги. Пошук ефективних методик діагностування та лікування є ключовим для контролю і попередження поширення хвороби, а також для забезпечення стабільності в галузі птахівництва. Вивчення сучасних методів діагностики дозволить швидко і точно ідентифікувати збудника, а розробка ефективних методів лікування сприятиме зниженню смертності серед птиці та економічних втрат.

**Мета роботи:** Метою даної роботи є дослідження сучасних методик діагностування, лікування хвороби Ньюкасла, та її вплив на торгівлю. Основні завдання включають аналіз існуючих методів діагностики хвороби Ньюкасла у

птиці, оцінка ефективності різних підходів до лікування та профілактики захворювання. Також, визначення найбільш перспективних напрямків у дослідженні NDV для покращення заходів боротьби з хворобою.

- **Історична інформація про хворобу Ньюкасла:**

Всі наявні дані про хворобу Ньюкасла свідчать про те, що перший спалах датується 1926 роком, про який повідомлялося у двох географічно різних точках світу - на острові Ява в Індонезії та в місті Ньюкасл в Англії. Однак деякі дані свідчать про те, що спалахи, подібні до хвороби Ньюкасла, могли відбуватися і до того, як його вперше ідентифікували в тому ж році. Після 1926 року спалахи високовірулентної хвороби Ньюкасла були зареєстровані по всьому світу, включаючи Індію, Японію, Кенію та Австралію. У 1952 році про неї повідомляли в Сирії, Палестині, Європі, на острові Сицилія та в США. У 1960-х роках про хворобу повідомляли в Канаді, Центральній і Південній Америці, Китаї, Мексиці та вже по всій Європі.

Ці спалахи були пов'язані з торгівлею екзотичними птахами “пситтацинами” (включає всіх птахів, широко відомих як папуги, амазон, африканські сірі жако, какаду, нерозлучники, лорі, лорикети та інші), швидкою індустріалізацією птахівництва та повсюдною присутністю голубів без застосування будь-яких карантинних заходів. Тим не менш, він становить загрозу для комерційного птахівництва, оскільки було виявлено майже чотири панзоотії. Хвороба Ньюкасла не тільки є постійною загрозою для життєдіяльності людей, пов'язаних з птахівництвом, але й впливає на добробут людей, зменшуючи запаси продовольства.

Наразі вакцинація у поєднанні зі швидкою діагностикою та вибракуванням інфікованого стада використовується для стримування хвороби у всьому світі. З 1950-х до 1990-х років для зниження захворюваності та смертності використовували атенуйовані живі та інактивовані вакцини щоб зменшити економічні втрати.

- **Клінічні ознаки та вакцинування:**

Клінічні ознаки у хворих птахів можуть бути різними. Хвороба може

протікати в дуже гострій формі з раптовим початком і високою смертністю або в легкій формі з респіраторним дистресом або падінням несучості як єдиними клінічними ознаками, які можна виявити. Також може спостерігатися субклінічна (безсимптомна) форма хвороби Ньюкасла та багато проміжних форм хвороби. З основної симптоматики можна виділити чхання, виділення з носа, кашель, зеленуватий, водянистий пронос, депресію, м'язовий тремор, опущення крил, повний параліч, набряк тканин навколо очей і шиї, збільшення падежу в стаді. У курей-несучок може спостерігатися часткова або повна відсутність несучості, утворення яєць з тонкою шкаралупою, або взагалі раптова смерть молодянка.

Захворювання передається через екскременти інфікованих птахів та виділення з носа, рота і очей. Хвороба поширюється переважно через прямий контакт між здоровими птахами та виділеннями інфікованих птахів. Вірусоносійний матеріал також може бути підхоплений на взуття та одяг працівників/власників.

Таким чином, можливі шляхи передачі вірусу включають контакт між птахами, а також переміщення заражених транспортних засобів, обладнання, екскрементів, кормів і води. Вірус може виживати протягом декількох тижнів у теплому і вологому середовищі на пташиному пір'ї та інших матеріалах. Ефективні вакцини доступні, і деякі види птиці вакцинуються в плановому порядку, наприклад, препаратом "ЛА-Сота".

Для захисту птахогосподарств від хвороби Ньюкасла, фахівці державної ветеринарної служби та птахогосподарств повинні дотримуватись Закону України "Про ветеринарну медицину" та Ветеринарно-санітарних правил.

- **Загальні положення та діагностування:**

Збудником хвороби Ньюкасла є РНК-вмісний вірус, що належить до родини Paramyxoviridae, роду Avulavirus, типу Avian Paramyxovirus-1. Віріон має сферичну або циліндричну форму та оболонку. Вірус збудника має гемаглютинуючі властивості щодо еритроцитів птахів, амфібій, рептилій, а також людини, мишей та морських свинок. Здатність аглютинувати еритроцити

великої та дрібної рогатої худоби, свиней і коней варіює залежно від штаму. Вірус добре репродукується на 9-11-добових курячих ембріонах та у культурі клітин.

Вірус стабільний у діапазоні рН 2,0-10,0, чутливий до альдегідів, поверхнево-активних речовин, поліамінів, стійкий до хлороформу і ефіру. Він термолабільний: гине при нагріванні до 60-75°C за 30 хвилин, у тушках курей при температурі 90-95°C - за 40 хвилин, при 100°C - за кілька секунд. В тонких кірках пташиного посліду під дією прямих сонячних променів вірус гине за 48-72 години. У навколишньому середовищі при температурі 18-21°C і вологості 64-76% може зберігатися 15-75 діб. При -2-4°C в інфікованих тканинах вірус зберігається більше року, у заморожених тушках птиці - до 6 місяців. У пташниках при -5 до +19°C вірус життєздатний протягом 5 місяців. У висушених інфікованих органах при +18°C вірус активний протягом двох років. В інфікованих органах, консервованих у 50% розчині гліцерину з рН 7,2, вірус зберігає активність при +4-8°C більше року.

Вірус не втрачає вірулентності при сублімаційному висушуванні, стійкий до багаторазових циклів "заморожування-розморожування" та висушування. В інкубаційних яйцях він вірулентний протягом усього періоду інкубації: везогенні штами викликають загибель ембріонів через 30-60 годин після зараження, мезогенні - через 60-90 годин, лентогенні - більше ніж 90 годин. Під дією парів формальдегіду на поверхні шкаралупи вірус гине протягом 1 години, 0,5% їдкого натру - за 20 хвилин, 2% розчину хлорного вапна з 1% активного хлору - за 10 хвилин.

Хворобою Ньюкасла найчастіше хворіють свійські та дикі птахи родини курячих, але інфекція може уражати індиків, цесарок, перепілок, куріпок, фазанів, павичів, голубів, горобців, ворон, тетеруків, шпаків, страусів, папуг, чапель, сорок, філінів, орланів та понад 30 інших видів птахів. Пластинчатодзьобі птахи, такі як лебеді, баклани, олуші, чаплі, дикі качки та гуси, є природним резервуаром вірусу хвороби Ньюкасла. Захворювання має горизонтальні та вертикальні шляхи передачі. Збудник може поширюватися

через інфіковане повітря, воду, корм, пил, перо, пух, одяг обслуговуючого персоналу, тару, транспорт, обладнання тощо. Механічними переносниками можуть бути синантропні птахи, коти, собаки, гризуни, клопи, мухи, перські кліщі та інші. Трансмівний шлях передачі здійснюється через клопів (вірус життєздатний до 12 діб), аргасових кліщів (*Argas persicus* - до 10 місяців), гамазових кліщів (до 8 місяців) тощо.

Форма перебігу хвороби залежить від патогенності штаму вірусу, виду, віку та імунобіологічного стану птиці. Хвороба Ньюкасла може протікати в гострій, підгострій, латентній або безсимптомній формах. Вірус хвороби Ньюкасла може бути присутнім у всіх виділеннях хворої птиці, а також в органах, крові, яйцях тощо. Перехворіла птиця є вірусносієм.

Кожен штам вірусу викликає специфічний клінічний перебіг захворювання у інфікованої птиці:

1. Вісцеротропні везикулярні штами - гострий перебіг з геморагічним ураженням внутрішніх органів та високою смертністю.
2. Нейротропні везикулярні штами - гострий перебіг з ураженням нервової системи та органів дихання з високою смертністю.
3. Мезогенні штами - респіраторні розлади з низькою смертністю.
4. Лентогенні штами - субклінічне респіраторне захворювання.
5. Асимптоматичні кишкові штами - субклінічне кишкове захворювання.

У невакцинованих курчат першого віку (1-30 днів) хвороба реєструється з 14-15 дня життя, коли закінчується дія материнського імунітету. Хвороба в них протікає переважно в гострій формі. Хвора птиця пригнічена, скупчується, не приймає корм та воду, температура тіла підвищується до 44°C. У курчат спостерігаються паралічі кінцівок, скривлення шиї, кругові рухи голови, тремор. Птиця видає каркаючі звуки, дихання важке, у ротовій та носовій порожнинах накопичується багато слизистого ексудату, з'являється діарея, послід зеленого кольору, інколи з домішками крові. Загибель курчат спостерігається в перші 4-5 днів після зараження, смертність сягає 100%. На

8-10 день захворювання падіж значно знижується.

У птиці старше 60 днів клінічний перебіг хвороби частіше буває підгострим. Хвора птиця стає малорухливою, в'ялою, у неї спостерігаються параліч кінцівок та шиї, респіраторні симптоми і діарея, знижується апетит, птиця не поїдає добової норми кормів. Несучки зменшують або зовсім припиняють відкладати яйця. У птиці 45-60 днів смертність становить до 90%, а у птиці старшого віку - 10-50%.

Безсимптомна форма хвороби (у дорослої птиці) проходить без клінічних ознак, але супроводжується виділенням збудника в зовнішнє середовище; захворювання діагностується при серологічних і вірусологічних дослідженнях.

У вакцинованої птиці лентогенні штами вірусу викликають незначні ураження респіраторного тракту (кашель) та гермінативного тракту (оварити, сальпінгіти) зі значним зниженням яйценоскості (до 50%) на 22 день після зараження.

Діагноз на хворобу Ньюкасла встановлюють на підставі епізоотологічних даних, клінічних ознак, результатів патолого-анатомічного розтину, серологічних та вірусологічних лабораторних досліджень, включаючи виділення та ідентифікацію збудника з наступним визначенням його патогенності.

Для дослідження у державну лабораторію ветмедицини направляють такі зразки:

1. Внутрішні органи (селезінка, печінка, нирки, легені з трахеєю, кишечник (включаючи вмістиме), серце).
2. Трахеальні та клоачні мазки.
3. Ексудат черевної порожнини.
4. Голову, головний мозок (в замороженому вигляді чи в 50% розчині гліцерину).
5. Свіжі трупи (не пізніше 10 годин після загибелі) або клінічно хвору птицю (не менше 5 голів).
6. 25 проб сироваток крові хворої птиці з одного пташника.

## 7. Інкубаційні яйця та завмерлі ембріони.

Зразки патматеріалу відбирають з дотриманням правил асептики. Відібрані зразки повинні зберігатися при температурі не вище плюс 1-4°C, асептично, до моменту їх транспортування в лабораторію ветеринарної медицини. Транспортують патматеріал у термосі (ємності) з льодом, у герметично закритій тарі.

Лабораторні дослідження на хворобу Ньюкасла включають:

1. Виявлення специфічних антитіл у сироватках крові птиці;
2. Реакція гемаглютинації.
3. Імунно-ферментний аналіз.
4. Реакція затримки гемаглютинації.
5. Полімеразно-ланцюгова реакція.
6. Реакція нейтралізації.
7. Реакція імунофлюоресценції.
8. Виділення збудника на курячих ембріонах або в культурах клітин з наступною ідентифікацією.
9. Визначення інтрацеребрального індексу патогенності.
10. Визначення індексу внутрішньовенної патогенності.

### **Висновок:**

Для ефективної профілактики хвороби Ньюкасла в птахогосподарствах необхідно суворо дотримуватись ветеринарно-санітарних вимог та заходів, що передбачені чинним законодавством України. Важливу роль відіграє забезпечення належних умов утримання птиці, включаючи карантинування новоприбулих особин та регулярне очищення і дезінфекцію приміщень. Планова вакцинація птиці згідно з затвердженими протиепізоотичними заходами з використанням зареєстрованих вакцин є ключовим аспектом профілактики. Також необхідно проводити регулярний серологічний контроль для моніторингу імунного статусу птиці, що дозволяє своєчасно виявляти інфекції та підтримувати належний рівень колективного імунітету. Птахогосподарства повинні постійно здійснювати заходи щодо знищення



гризунів, ектопаразитів і недопущення проникнення синантропних птахів у пташники та кормоцехи. Безпечна утилізація трупів птиці та відходів інкубації під наглядом ветеринарних фахівців запобігає поширенню збудника. Крім того, необхідно проводити моніторингові дослідження серед дикої та синантропної птиці для виявлення потенційних джерел інфекції в регіоні. Дотримання цих заходів сприяє мінімізації ризиків занесення та поширення хвороби Ньюкасла, забезпечуючи здоров'я поголів'я та стабільну продуктивність птахогосподарств.

### **СПИСОК ВИКОРИСТАНОЇ ЛІТЕРАТУРИ:**

1. Abdu, P., Bawa, E., Umoh, J. and Sa'idu, L. (2005). Factors that Contribute to Newcastle Disease, Infectious Bursal Disease and Fowl Pox Outbreaks in Vaccinated Chickens. *Proceedings*, 42, pp. 68-70.
2. Nelson, C.B., Pomeroy, B.S., Schrall, K., Park, W.E., Lindeman, R.J. (1952). An Outbreak of Conjunctivitis Due to Newcastle Disease Virus (NDV) Occurring in Poultry Workers. *American Journal of Public Health*.
3. Kim, S.H., Samal, S.K. (2016). Newcastle Disease Virus as a Vaccine Vector for Development of Human and Veterinary Vaccines.
4. Reichard KW, Lorence RM, Cascino CJ, Peeples ME, Walter RJ, Fernando MB, Reyes HM, Greager JA (May 1992). "Newcastle disease virus selectively kills human tumor cells". *The Journal of Surgical Research*, 52(5), 448-453.
5. Про затвердження Інструкції з профілактики та ліквідації захворювання птиці на хворобу Ньюкасла: Наказ Державного департаменту ветеринарної медицини Міністерства аграрної політики України від 31 січня 2006 року N 6.

## ПСИХОЛОГІЧНІ ЗАХВОРЮВАННЯ ТВАРИН ТА МЕТОДИКИ ЛІКУВАННЯ

**Шульженко Є. О.**

Студент

Одеський Державний Аграрний Університет

м. Одеса, Україна

**Вступ:** Сфера науки, що займається питаннями психологічних патологій у тварин називається відповідно - психопатологія. Ця галузь дослідження є надзвичайно важливою для розуміння не лише здоров'я тварин, але й для покращення методів лікування та управління їхнім станом. Психопатологічні дослідження можуть також надати цінну інформацію про еволюційні аспекти психічних розладів, що може бути корисним для широкого кола наукових дисциплін.

**Актуальність:** Традиційно вивчення психопатології тварин проводилось з сильним антропоцентричним уклоном, де моделі психічних захворювань людини застосовувались до тварин (однак, цей метод працює у зворотний бік, - більшість психологічних захворювань експериментальним методом можуть вивчатися, наприклад, на лабораторних мишах, як у випадку з відомим "Парком Пацюків").

Такий підхід може бути обмеженим, оскільки він не враховує специфічні еволюційні та екологічні аспекти, властиві різним видам тварин. З еволюційної точки зору, психопатології тварин доцільно розглядати як неадаптивну поведінку, що виникає внаслідок когнітивної дисфункції, емоційних порушень або стресу. Вивчення цих аспектів дозволяє краще зрозуміти механізми розвитку психічних розладів і їхнього впливу на поведінку тварин, що, в свою чергу, сприяє більш точній діагностиці та ефективнішому лікуванню.

**Мета роботи:** Метою цієї роботи є надання узагальненої інформації про психопатології тварин, з акцентом на еволюційні та екологічні фактори, що сприяють розвитку цих розладів. У статті розглядаються основні види

психічних та поведінкових розладів у тварин, причини їх виникнення, а також можливі підходи до діагностики та лікування. Це дослідження спрямоване на розширення розуміння психопатологічних процесів у тварин та надання бази для подальших наукових досліджень у цій галузі.

#### - Аутизм

Проблема наявності аутизму у тварин довгий час викликала суперечки серед науковців. Старомодні погляди заперечують можливість аутизму у, наприклад, собак. Проте, сучасні дослідження вказують на те, що деякі собаки демонструють поведінкові ознаки, подібні до тих, які спостерігаються у людей з діагнозом аутизму. Найбільш очевидним симптомом є повторювана поведінка, яка може бути основною ознакою аутизму у собак.

Ветеринари і науковці ще з 1966 року повідомляли про симптоми, схожі на аутизм. Американський Коледж Ветеринарних Поведінкових Наук (American College of Veterinary Behaviorists) у 2015 році зазначив повторювану поведінку у бультер'єрів, зокрема переслідування власного хвоста, і можливий зв'язок цього з аутизмом. Дослідження було спрямоване на виявлення конкретного гена, відповідального за таку деструктивну поведінку, як примусове переслідування хвоста до такого ступеня, що собаки починають жувати свої власні хвости. У рамках дослідження було проаналізовано специфічну ДНК у 132 бультер'єрів, з яких 55 проявляли поведінку переслідування хвоста, а 77 - ні.

Дослідники дійшли висновку, що переслідування хвоста переважно спостерігається у самців, і воно часто пов'язане з трансовою поведінкою та епізодами агресії. Крім того, у деяких собак, які демонструють повторювану поведінку, також спостерігається схильність до фобій. Ці спостереження призвели до висновку, що переслідування хвоста може бути формою аутизму у собак.

Для власників собак, що проявляють такі симптоми, важливо своєчасно звернутися до ветеринара, надати детальну інформацію про поведінку тварини та, за необхідності, залучити фахівця-терапевта. Крім того, слід адаптувати своє

життя до потреб собаки, уникати ситуацій, що викликають у неї стрес, та уникати серйозних змін у повсякденному житті. Це допоможе мінімізувати симптоми та покращити якість життя як для собаки, так і для її власника.

#### - **Обсесивно-компульсивний розлад**

У ветеринарній практиці часто зустрічаються випадки обсесивно-компульсивних розладів (далі ОКР) у домашніх котів та собак. Ці розлади проявляються нав'язливими ритуалами, які тварини повторюють з певною частотою, у визначений час доби та у різних ситуаціях. Основним тригером для ОКР є стрес, який може бути викликаний різноманітними факторами: травмою, від'їздом господаря, гучними звуками, появою нового члена сім'ї, недостатньою або надмірною увагою з боку господарів тощо. Останні дослідження шведських науковців свідчать про генетичну природу розвитку ОКР у собак.

Чим більше ми дізнаємося, вивчаючи ОКР у собак, тим більше ми можемо зрозуміти біологію та генетику людини, пов'язані з успадкуванням схильності до таких розладів, як ОКР. Дослідження показали, що собача хромосома 7 найбільш значно пов'язана з обсесивно-компульсивним розладом у собак, або більш конкретно, з собачим компульсивним розладом (СКР). Ця хромосома експресується в гіпокампі мозку, тій же області, де вона експресується у людей. Таким чином, участь в реакціях на лікування як у людей, так і у собак, вказує на подібності у симптомах та лікуванні обох видів.

Лікування ОКР у собак є тривалим і трудомістким процесом. Формування ОКР може бути спричинене як особливостями функціонування головного мозку, так і тривалим стресом, пережитим твариною. Традиційно, лікування включає як медикаментозну, так і поведінкову терапію. Важливо ідентифікувати та запобігти повторенню ситуацій, що викликають у собаки тривогу, а також забезпечити тварині достатній рівень фізичних та психологічних навантажень.

Поведінкова терапія для собак з ОКР базується на методах десенсибілізації та асоціації позитивних дій з подразником.

Десенсибілізація полягає у зниженні підвищеної чутливості тварини до

тривожних ситуацій. Суть методу полягає в поступовому привчанні собаки до ситуацій, що викликають страх, тривогу або стрес, поки вони не стануть для неї знайомими та звичними.

Асоціація позитивних дій з подразником включає використання ласки, заспокоєння собаки у ситуаціях, що викликають у неї тривогу або стрес. Власник собаки повинен поєднувати приємні стимули, такі як ласка, цікаві ігри та довірливе спілкування, з неприємними ситуаціями. Це допоможе тварині поступово впоратися зі стресом або тривогою.

У випадках, коли ОКР розвивався протягом тривалого часу, застосовується медикаментозна терапія. Важливий ефект мають препарати, що використовуються для лікування неврозу нав'язливих станів у людей. Серед них найбільш поширені ліки, що містять кломіпрамін (Clomipramine) або флуоксетин (Fluoxetine). Зазвичай, ефект від прийому цих препаратів починає проявлятися лише через кілька тижнів.

Однак, ізольоване медикаментозне лікування є недостатньо ефективним. Для досягнення необхідного результату його потрібно поєднувати з елементами поведінкової терапії. Це забезпечує комплексний підхід до лікування ОКР у собак, сприяючи більш швидкому та тривалому поліпшенню їхнього стану.

### **Залежність у тварин**

Дослідження на лабораторних щурах показали, що цукрова залежність розвивається аналогічно до наркотичної залежності (експеримент “Парк Пацюків”). Вживання солодких продуктів змушує мозок виділяти природні хімічні речовини, такі як опіоїди та дофамін, в лімбічній системі. Смачна їжа активує опіоїдні рецептори у вентральній тегментальній області, стимулюючи таким чином клітини, що вивільняють дофамін у прилеглому ядрі. Мозок отримує інтенсивне задоволення від дофаміну та опіоїдів і починає жадати більше цукру. Залежність формується завдяки цим природним винагородам, солодким задоволенням і виділенню опіоїдів та дофаміну в синапсах мезолімбічної системи.

У щурів також спостерігалася толерантність до морфіну. Їхня

переносимість морфіну пояснювалася екологічними причинами та системними ефектами препарату. Толерантність до морфіну залежить не лише від частоти фармакологічної стимуляції, але й від двох факторів – попереджувального сигналу перед введенням препарату та системних ефектів препарату. Щури стали значно більш терпимими до морфіну, коли дотримувалися обох факторів, у порівнянні з тими щурами, які не чули контрольний сигнал разом з введенням морфіну.

Гіпокамп, острівцеві і хвостаті ядра активуються, коли щури жадають цукру – ті ж області, які стають активними у наркоманів під час потреби у наркотиках. Цукор забезпечує організм енергією, але при відповідних змінах нервової системи організм стає залежним від споживання цукру. Це призводить до появи соматичних симптомів відміни, таких як стукання зубів, тремор лап і трясіння голови, коли цукор не потрапляє в організм.

Завдяки цим дослідженням стає відомо, що механізми формування залежностей у щурів мають багато спільного із залежностями у людей, що відкриває нові можливості для розробки ефективних методів лікування залежностей.

#### - Чи є у тварин шизофренія?

Слід визнати, що було б важко дізнатися, чи страждає тварина на шизофренію. Національна медична бібліотека описує симптоми шизофренії як такі, що включають галюцинації, найчастіше слухові, але часто включають також галюцинаторні бачення, запахи або навіть смаки. Крім того, шизофренія може викликати марення, наприклад, ви вважаєте себе Джорджем Вашингтоном або Наполеоном, що ви є метою злого умислу або навіть що вами керують істоти з інших планет або вимірів.

Шизофренія, як правило, передається в сім'ях, і вже давно зрозуміло, що на неї суттєво впливає генетика. Але жоден окремий ген, схоже, не є відповідальним за цю хворобу. Дослідження, опубліковане в журналі Nature у 2022 році, вказало на 10 конкретних генів, зміни в яких можуть призвести до шизофренії. Подальше дослідження на більшій, різноманітнішій популяції

підтвердило ці висновки, додавши до них ще три гени.

Гени, пов'язані з шизофренією, з'являються в ділянці геному, яка швидко змінювалася під час еволюції людини. Цей період швидких змін почався після того, як люди відокремилися від шимпанзе, що зробило результати змін унікальними для людини.

Ці ділянки гена називаються HARs, скорочено від "human accelerated regions" - "прискорені ділянки людини". HAR беруть участь у модуляції експресії інших генів і, серед іншого, відіграють певну роль у когнітивному та поведінковому розмаїтті людини.

Попереду ще багато роботи, перш ніж ми повністю зрозуміємо еволюційне підґрунтя генетики шизофренії і те, як конкретні гени впливають на початок і характер захворювання. Така робота має на меті покращити наше розуміння впливу генів і генної експресії на психічні захворювання і, зрештою, призвести до більш ефективного лікування.

Тим часом, для тих з нас, хто просто цікавиться, чому тварини не хворіють на шизофренію, дослідники можуть запропонувати можливу відповідь: Інші тварини просто не мають відповідних генів для цього.

Проте для людської популяції шизофренія (та інші форми психічних захворювань) може бути ціною, яку ми платимо за складну архітектуру кори головного мозку та унікальні людські когнітивні здібності, які з нею пов'язані.

**Висновок:** Дослідження показують, що у тварин можуть розвиватися обсесивно-компульсивні розлади, подібні до тих, що спостерігаються у людей. Ці розлади викликаються різними факторами, такими як стрес чи генетичні особливості, і виявляються у нав'язливих ритуалах та компульсіях. Однак, лікування таких розладів вимагає інтегрованого підходу, що включає як медикаментозну, так і поведінкову терапію, з урахуванням індивідуальних особливостей кожної тварини.

Щодо шизофренії у тварин, дослідження у цій області є складним завданням через відсутність чітких моделей цього розладу у тварин.

Незважаючи на те, що деякі моделі були розроблені на основі тваринних експериментів, вони не відображають всіх аспектів шизофренії, які спостерігаються у людей. Такі дослідження викликають зацікавленість та сприяють подальшому розвитку наукових знань, але потребують додаткових досліджень для повного розуміння цього розладу та розробки ефективних методів лікування як у людей, так і у тварин.

### **СПИСОК ВИКОРИСТАНОЇ ЛІТЕРАТУРИ**

1. Why Don't Animals Get Schizophrenia (And How Come We Do)?  
Scientific American.
2. Jones, C. A., Watson, D. J. G., & Fone, K. C. F. (2011). Animal models of schizophrenia.
3. Hitzemann, R. (2000). Animal Models of Psychiatric Disorders and Their Relevance to Alcoholism. *Alcohol Research & Health*, 24(3), 149–158.
4. Alonso, P., López-Solà, C., Real, E., Segalàs, C., & Menchón, J. M. (2015). Animal models of obsessive–compulsive disorder: utility and limitations. *Neuropsychiatric Disease and Treatment*, 1939–1955.
5. Li, Z., Zhu, Y. X., Gu, L. J., & Cheng, Y. (2021, November 18). Understanding autism spectrum disorders with animal models: applications, insights, and perspectives.



# BIOLOGICAL SCIENCES

## ЛУШПИННЯ ЗЕРНОВИХ КУЛЬТУР. ЗАСТОСУВАННЯ Й КОРИСТЬ

**Батечко Мирослава Миколаївна**

студентка

**Тупицька Ольга Миколаївна**

к.б.н, доцент

Національний університет

Біоресурсів і природокористування України

м. Київ, Україна

**Вступ.** Процес обробки зерна пов'язаний з виділенням із зернової маси відходів та побічних продуктів, які можуть мати споживчу цінність, що дає можливість їхнього практичного застосування.

**Мета роботи** - розглянути способи використання лушпиння зернових культур для зменшення відходів та підвищення споживчої цінності сировини.

**Обговорення.** При отриманні борошна вищих сортів, все лушпиння, що являє собою тверду оболонку, яка покриває ядро зерна і є корисним харчовим волокном, відсіюється й отриманий продукт втрачає корисні речовини, серед яких важливе місце належить вітамінам, які необхідні для процесів росту, підтримки нормального кровотворення й статевої функції, нормальної діяльності нервової, серцево-судинної й травної систем, залоз внутрішньої секреції, продукуючих різні гормони, підтримки зору й нормальних властивостей шкіри.

Переробка лушпиння від зернових культур може бути ефективним способом використання відходів та підвищення споживчої цінності сировини. Лушпиння зернових, таких як пшениця, кукурудза, ячмінь тощо, частіше використовують у тваринницькій галузі. Воно може бути подрібнене, пресоване або додане до інших складових корму. Але при правильному очищенні, лушпиння може бути відмінною добавкою в харчуванні людини.

Також лушпиння варто застосувати у виробництві біопалива, такого як біогаз або біоетанол. Цей процес включає ферментацію та перетворення цукрів, які містяться в лушпинні, на паливні компоненти. Біопаливо може допомогти зменшити викиди парникових газів та інших забруднюючих речовин, що сприяє зниженню загального впливу на зміну клімату. Директиви ЄС встановлюють норму біоетанолу в автомобільному паливі на рівні 10%, оскільки викиди шкідливих аерозольних часток при цьому зменшуються на 50%, а оксиду вуглецю – на 30%. Використання біомаси для виробництва біопалива сприяє збереженню природних ресурсів, таких як нафта, газ та вугілля, і зменшує необхідність їх видобутку та використання.

Протягом останнього століття люди викидали в атмосферу більше парникових газів, посилюючи парниковий ефект. Аби мінімізувати викиди парникових газів до атмосфери, слід збільшити кількість виробництв біочару, який зберігає вуглець в ґрунті та підвищує його родючість. Для його виробництва можемо використати лушпиння зернових культур.

Втрата лісів і водно-болотних угідь, які в іншому випадку накопичували б CO<sub>2</sub>, також посилює ефект потепління. За оцінками, щодня вирубують 80 000 акрів тропічних лісів, для лісозаготівельної промисловості або для звільнення місця для сільського господарства. Тільки для виробництва паперу у світі щорічно вирубується понад 125 мільйонів дерев.

Лушпиння зернових культур може бути альтернативою для виготовлення паперу. Для видобутку волокон його обробляють хімічним або механічним способом.

**Висновки.** Таким чином, переробка лушпиння шляхом виробництва біочару впливає на якість ґрунту та зменшення потреб у використанні хімічних добавок. Його важливість постійно зростає у контексті зміни клімату та сталого використання ресурсів. Використання лушпиння для виробництва картону та паперу може сприяти зменшенню вирубки лісів, що важливо для збереження біорізноманіття та зменшення викидів парникових газів.

# ІНФОРМАЦІЙНО-НАВЧАЛЬНА СИСТЕМА ПОБУДОВИ УЛЬТРАМЕТРИЧНИХ ФІЛОГЕНЕТИЧНИХ ДЕРЕВ

**Безпалько Олександр Миколайович,**

Студент

**Кисляк Сергій Володимирович,**

Старший викладач

Національний технічний університет України

Київський політехнічний інститут імені Ігоря Сікорського

**Вступ. / Introductions.** Філогенетичні дерева є важливим інструментом для вивчення еволюційних зв'язків між різними біологічними видами. Одним із видів філогенетичних дерев є ультраметричні дерева, які враховують рівномірну швидкість еволюційних змін у всіх гілках дерева, що дозволяє вченим більш точно визначати часові інтервали еволюційних подій. Зростаюча кількість геномних даних вимагають застосування нових підходів щодо візуалізації та аналізу результатів філогенетичних досліджень.

Завдяки розвитку інформаційних технологій, зокрема алгоритмів машинного навчання, можливості для аналізу філогенетичних дерев значно розширилися. На сьогоднішній день існує невелика кількість програмного забезпечення, що дозволяє проводити філогенетичні дослідження. Існує необхідність у створенні програмного забезпечення з можливістю покрокової побудови філогенетичних дерев.

**Мета роботи. / Aim.** Метою роботи є розробка навчальної інформаційної системи для візуалізації ультраметричних філогенетичних дерев, що дозволить студентам та дослідникам опанувати алгоритми побудови ультраметричних дерев.

**Матеріали та методи./Materials and methods.** Для реалізації проекту використовувалися наступні матеріали:

- Файли вихідного коду: основний файл `main.py`, модулі `tree_calc.py`, `data_reader.py`, та `controller.py`.
- Бібліотеки Python: використана бібліотека ETE Toolkit для

побудови та візуалізації філогенетичних дерев, а також бібліотеки BioPython для роботи з генетичними даними.

- Дані: генетичні послідовності з публічно доступних баз даних, таких як GenBank.

Були реалізовані такі методи: UPGMA, мінімальної еволюційної відстані, Байєсівський метод, метод повного зв'язування, метод середнього зв'язування, метод центроїдного зв'язування та Метод Вардового зв'язування. У Таблиці 1 наведено порівняння цих методів за визначеними критеріями.

Для того щоб оптимізувати місце у таблиці введемо наступні скорочення:

Час виконання – ЧВ

Точність результатів – ТР

Складність реалізації – СР

Ресурсоємність – РР

Стійкість до даних - СД

**Таблиця 1**

**Порівняння методів побудови ультраметричних дерев**

Методи	ЧВ	ТР	СР	РР	СД
UPGMA	Високий	Висока	Низька	Низька	Висока
Байєсівський метод	Високий	Висока	Висока	Висока	Висока
Метод мінімальної еволюційної відстані	Середній	Висока	Висока	Висока	Висока
Повне зв'язування	Високий	Висока	Середня	Середня	Висока
Середнє зв'язування	Середній	Висока	Середня	Середня	Висока
Центроїдне зв'язування	Середній	Висока	Середня	Середня	Висока
Вардове зв'язування	Середній	Висока	Середня	Середня	Висока

**Результати та обговорення./Results and discussion.** За збір даних відповідає модуль data\_reader.py, а також за зчитування генетичних

послідовностей з файлів або баз даних. Дані зберігаються у форматі, зручному для подальшого аналізу.

1. У модулі `tree_calc.py` здійснюється обробка зібраних генетичних даних. Для вирівнювання послідовностей та обчислення відстаней між ними використовуються алгоритми глобального вирівнювання та спеціалізовані матриці замін.

2. У модулі `tree_calc.py` за допомогою бібліотеки ETE Toolkit реалізовано кілька методів побудови ультраметричних філогенетичних дерев. UPGMA (Unweighted Pair Group Method with Arithmetic Mean) - метод об'єднання пар без ваги із середнім арифметичним, який використовується для побудови дерев на основі обчислених матриць відстаней. Байєсівський метод-використовує ймовірнісні моделі для побудови дерев на основі байєсівського висновку. Метод мінімальної еволюційної відстані - підхід, що мінімізує загальну еволюційну відстань для побудови дерева. Повне зв'язування (Complete Linkage) - метод агломеративної кластеризації, який об'єднує кластери на основі найбільшої відстані між будь-якими двома точками в різних кластерах. Середнє зв'язування (Average Linkage) - об'єднує кластери на основі середньої відстані між точками у різних кластерах. Центроїдне зв'язування (Centroid Linkage) - використовує центроїди (середні значення) кластерів для об'єднання. Вардове зв'язування (Ward's Linkage) - мінімізує збільшення дисперсії при об'єднанні кластерів.

3. Керування процесом Модуль `controller.py` координує взаємодію між зчитуванням даних, обробкою та візуалізацією. Він забезпечує послідовне виконання всіх етапів аналізу та обробки даних.

4. Візуалізація результатів Модуль `main.py` відповідає за виклик основних функцій та візуалізацію отриманих результатів. За допомогою бібліотеки ETE Toolkit створюються інтерактивні графіки та діаграми, що відображають ультраметричні філогенетичні дерева та інші дані.

Підготовка даних та побудова моделей були реалізовані за допомогою мови програмування Python із застосуванням бібліотек для обробки даних та

побудови філогенетичних дерев, таких як ETE Toolkit та BioPython. Вигляд інтерфейсу програми разом з побудованим деревом наведено на рисунку 1.

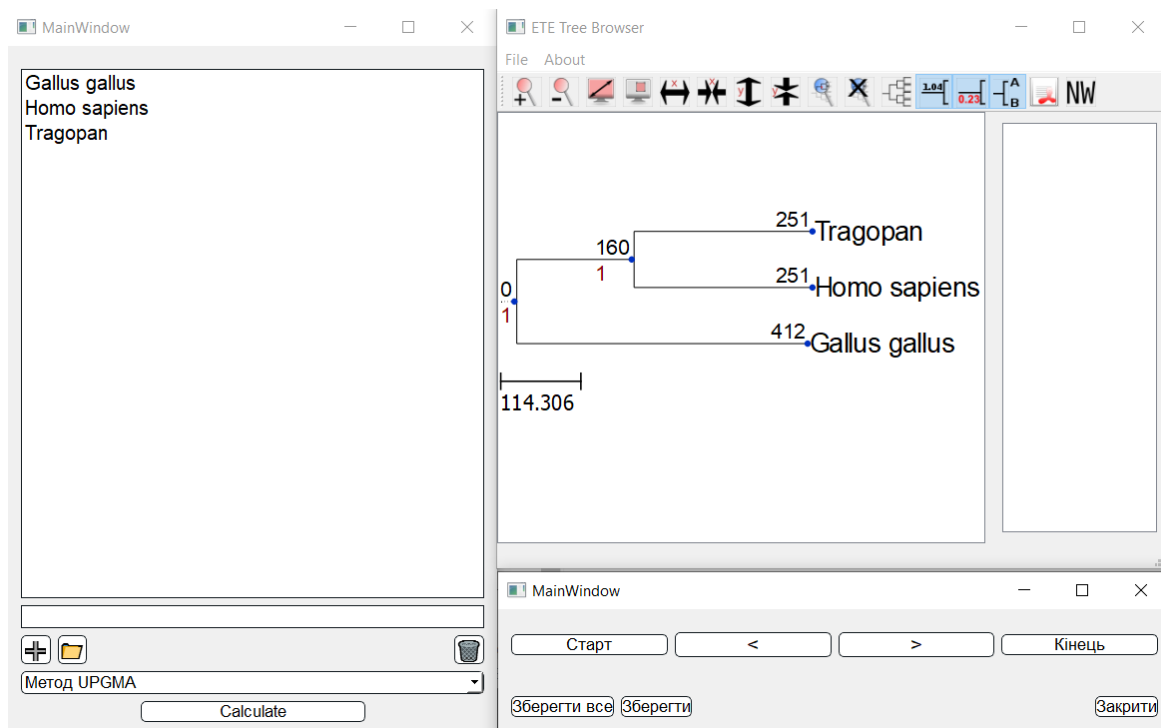

**Рис. 1. Інтерфейс системи**

**Висновки./Conclusions.** Розроблена навчальна інформаційна система для побудови та візуалізації ультраметричних філогенетичних. В рамках роботи було проведено дослідження та розроблено основні методи побудови ультраметричних дерев, а саме: UPGMA, Байєсівський метод, Метод мінімальної еволюційної дистанції, та методи повного, середнього, центроїдного та вардового зв'язувань. Була використана мова Python та додаткові бібліотеки для роботи з даними, візуалізацією та опрацюванням методів.

## СПИСОК ЛІТЕРАТУРИ

1. Michael WeißMarkus Göker. 4.3 Cluster Analysis: UPGMA and WPGMA [Електронний ресурс] / Michael WeißMarkus Göker // The Yeasts (Fifth Edition). – 2011. – Режим доступу до ресурсу: [https://www.sciencedirect.com/topics/agricultural-and-biological-sciences/upgma#:~:text=UPGMA%20is%20treated%](https://www.sciencedirect.com/topics/agricultural-and-biological-sciences/upgma#:~:text=UPGMA%20is%20treated%20as%20a%20distance%20method)

20as%20a,maximum)%20between%20the%20considered%20genotypes

2. Bayesian inference in phylogeny [Электронный ресурс] // Wikipedia – Режим доступа до ресурсу: [https://en.wikipedia.org/wiki/Bayesian\\_inference\\_in\\_phylogeny#:~:text=Bayesian%20inference%20of%20phylogeny%20combines,prior%20and%20the%20likelihood%20model](https://en.wikipedia.org/wiki/Bayesian_inference_in_phylogeny#:~:text=Bayesian%20inference%20of%20phylogeny%20combines,prior%20and%20the%20likelihood%20model)

3. Gasawa, H., & Shimbara, T. (1990). A fast algorithm for UPGMA and average linkage clustering. Information processing letters, 35(6), 325-328.

4. Lance, G. A., & Williams, W. T. (1967). A general survey of clustering algorithms. Australian computer journal, 9(3), 3-22.

5. ETE TOOLKIT FOR TREE ANALYSIS AND VISUALIZATION [Электронный ресурс]. – 2024. – Режим доступа до ресурсу: ETE Toolkit for tree analysis and visualization. Quintagroup. URL: <https://quintagroup.com/cms/python/ete-toolkit#:~:text=The%20toolkit%20assists%20with%20summarizing,based%20or%20condensed%20alignment%20formats>

# МЕХАНІЗМИ ФОРМУВАННЯ ЦИРКАДНИХ РИТМІВ, УЧАСТЬ МЕЛАТОНІНУ

**Білошицька Аліна Василівна,**

к.м.н., доцент

**Малюга Артем Назарійович,**

**Ковтонюк Дарина Сергіївна,**

**Велика Вікторія Віталіївна,**

**Пацьора Вікторія Володимирівна,**

Студенти

Вінницький національний медичний університет

ім. М. І. Пирогова

м. Вінниця, Україна

**Вступ./Introduction.** Циркадні ритми-це біологічні механізми синхронізації, які генерують ритми фізіології та поведінки. Прикладами є цикли сну, неспання, вивільнення гормонів та метаболізм у тілі людини. Не всі знають, які біологічні процеси відбуваються в організмі людини під час налаштування циркадних ритмів. Досягнення точних ритмів вимагає добових коливань фундаментальних біологічних процесів, таких як ритмічні сигнали, для вироблення гормонів, які регулюють циркадні ритми.

**Ціль роботи./Aim.** Огляд літератури на тему біологічні процеси, що відбуваються в організмі людини під час формування механізму циркадних ритмів.

**Матеріали та методи./Materials and methods.** Аналіз закордонних сайтів та літератури, баз даних ("NIH","PubMed") про механізм формування циркадних ритмів у людини і участь мелатоніну.

**Результати та обговорення./Results and discussion.**

У хребетних циркадні системи організовані ієрархічно з нейронами головного водія ритму всередині гіпоталамуса, яка керує розподіленою мережею екстра-SCN(Suprachiasmatic Nucleus) і периферичних годинників. Цикл світло-темрява в навколишньому середовищі забезпечує основний захоплюючий сигнал для SCN, який, у свою чергу, створює синхронізовані



ритми поведінки та фізіології через вирівнювання циркадних генних коливань як у нейронах екстра-SCN, так і в периферичних тканинах.

Сон є важливою складовою загального здоров'я людини. Це стан свідомості, який виникає в серії стадій, коли органи чуття здебільшого ігноруються, рухова функція здебільшого пригнічується, і можуть виникати сновидіння. Ці стадії включають стадії I-IV і швидкий рух очей (REM). Необхідна чи належна кількість і якість сну підтримує здоров'я мозку, серця та імунітету, а також сприяє консолідації пам'яті та відновленню функцій мозку.

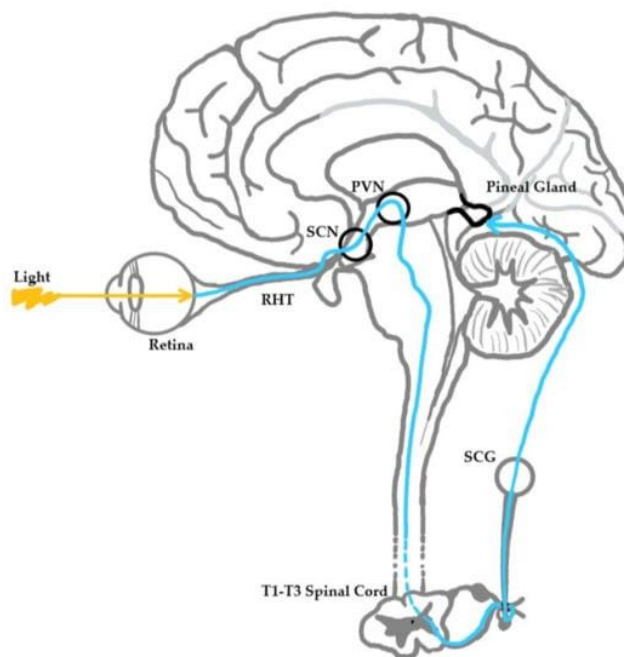

**Мал. 1 Нейроанатомічний шлях світлового стимулу до шишкоподібної залози.**

Світло потрапляє на сітківку, що призводить до нейронного сигнального каскаду від сітківки до ретиногіпоталамічного тракту (RHT) до супрахіазматичного ядра (SCN) до паравентрикулярного ядра (PVN) до стовбура мозку до спинного мозку (рівні T1-T3) до верхнього шийного ганглія (SCG) до шишкоподібної залози.

Відомо, що мелатонін відіграє певну роль у сприянні стану сну. Таким чином, відсутність або зниження рівня мелатоніну має підтримувати стан неспанья. Вже відомо, що вплив світла, особливо світла з високою довжиною хвилі, пригнічує циркулюючий мелатонін у крові. Вважається, що пригнічення

мелатоніну в плазмі є результатом інгібування синтетичних ферментів мелатоніну, таких як N-ацетилтрансфераза, в шишкоподібній залозі, які знаходяться під впливом зовнішнього світла. Зазвичай цей процес пригнічує сонливість протягом дня, коли денні люди повинні бути активними. Однак вплив світла з високою довжиною хвилі в ненормальний час порушує циркадні ритми та неналежним чином пригнічує синтез і секрецію мелатоніну в епіфізі. Численні дослідження показали, що хронічне та епізодичне пригнічення мелатоніну є потенційно патогенним і канцерогенним, що обговорюється далі в цьому огляді. Багато досліджень показали, що довжина хвилі світла є важливим фактором придушення мелатоніну. Зокрема, людський циркадний кардіостимулятор у SCN більш чутливий до короткого або синього світла (460 нм), ніж до довгого або червоного світла (555 нм), оскільки було показано, що коротка довжина хвилі пригнічує мелатонін. Інтенсивність світла також негативно впливає на сон, але в меншій мірі, ніж довжина хвилі світла. Крім того, було показано, що обмеження короткохвильового опромінення значно скорочує затримку настання сну на 7 хвилин, покращує якість сну та підвищує пильність наступного ранку.

У 2018 році мелатонін також досліджувався як потенційна терапія для пацієнтів у відділеннях інтенсивної терапії (ВІТ), які відчувають симптоми безсоння, у дослідженні, яке не дало значних результатів. Відповідне освітлення коригує аномальний ендogenous ритм мелатоніну; однак екзогенний мелатонін непередбачуваний у своїй здатності відновлювати нормальний сон.

**Висновки./Conclusions.** Мелатонін виконує ключову роль у регулюванні циркадних ритмів. Мелатонін — це метоксиіндол, який синтезується та виділяється головним чином шишкоподібною залозою вночі за нормальних умов освітлення/темряви. Ендogenous ритм секреції генерується супрахіазматичними ядрами і залучається до циклу світло/темрява. Світло здатне або пригнічувати, або синхронізувати вироблення мелатоніну відповідно до світлового розкладу.

## ПАРФУМИ - АРОМАТНА НЕБЕЗПЕКА

**Гирич Єкатеріна Валентинівна**

студентка

**Туницька Ольга Миколаївна**

к.б.н, доцент

Національний університет

Біоресурсів і природокористування України

м. Київ, Україна

**Вступ:** Парфуми – це таємниця, казка, поезія й доля. Не дивно, що аромати супроводжують нас протягом усієї людської історії. Спочатку ароматні засоби використовувалися під час богослужінь – пахощі мали умилювати богів. З часом, коли правителі почали ставити себе на одному рівні з ними і вести від них свій родовід, використання парфумерії стало ознакою елітного походження. Наразі, парфуми є в кожного та чи безпечні вони?

**Мета роботи:** Це підвищити обізнаність споживачів щодо небезпеки, які можуть виникати при використанні парфумів, що містять шкідливі хімічні сполуки, та впливу цих речовин на здоров'я. Та розвитку на використання більш екологічно чистих технологій у виробництві парфумерії для зменшення негативного впливу на навколишнє середовище.

**Обговорення:** Збудливі аромати створюють на основі шкідливих хімікатів, деякі з них небезпечні для здоров'я. Ці речовини можуть викликати різні алергічні реакції, такі як висип, кропив'янка, дерматит, екзема. Але це ще не все - до складу деяких парфумів входять навіть токсичні хімікати. Їх створюють на основі дьогтю та бензину. При розпиленні хімікати потрапляють у повітря, відтак у багатьох людей може з'явитися чхання, кашель, нудота і головний біль. Деякі з цих сполук можуть бути важкими або неможливими для розкладання. Саме тому за кордоном у багатьох офісах, школах та інших громадських місцях офіційно заборонено користуватися парфумами.

У парфумах ми часто можемо зустріти такі хімічні сполуки:

**Мускусний кетон.** Річ у тім, що мускусний кетон подразнює шкіру, тож

якщо у вас висип, свербіж, почервоніння на місцях, де ви зазвичай розбризкуєте парфум – уважно прочитайте його склад. Особливо важливо звертати на це увагу людям з чутливою шкірою, дерматитом та акне. Крім того, мускусний кетон підвищує рівень тестостерону, естрогену, кортизолу, інсуліну й прогестерону.

**ВНТ.** Ця хімічна сполука, також відома як бутельований гідрокси толуол, є доволі токсичною і призводить до подразнення шкіри та алергії. Постійний вплив цієї речовини може провокувати онкологічні захворювання. ВНТ часто використовують як консервант, що дозволяє ароматам зберігатися довше. Однак, коли парфуми, які містять цю речовину, потрапляють на тіло – він діє як естроген. Це призводить до порушень у роботі гормональної системи жінок і чоловіків.

**Бензальдегід.** Як показало дослідження ЕРА 1991 року, бензальдегід міститься в значній кількості парфумів і при вдиханні може завдати значної шкоди організму людини. Ця речовина може спровокувати розлади центральної нервової системи, невиразну мову, сонливість, подразнення шкіри, нудоту, ураження нирок і навіть дихальну недостатність.

**Метилен хлорид.** При тривалому використанні ця хімічна сполука може бути небезпечною, адже окрім подразнення шкіри, вона здатна викликати хімічні опіки, якщо у людини чутлива шкіра або присутні дерматологічні захворювання. Його визнали токсичним та заборонено FDA для використання у парфумах ще у 1988 році. Проте його досі можна зустріти під завуальованою назвою «аромат», тому дуже важливо уникати парфумів з такими найменуваннями у складі.

**Висновки:** Урахування цих аспектів та розвиток більш екологічно чистих технологій та підходів до виробництва та використання парфумів може допомогти зменшити їх негативний вплив на навколишнє середовище.

## ГІБРИДНА КАТАСТРОФА, ЯК НАСЛІДКИ ВІЙНИ

**Гончарова Марина Миколаївна**

методист координатор  
з еколого-натуралістичного напрямку  
КПНЗ «ЦДЮТ «Гармонія» КМР

Відповідно до традиційної класифікації, катастрофи поділяються на дві основні категорії: природні та техногенні. Нещодавно в літературі була введена третя категорія, яка є гібридним типом катастроф. Техногенні катастрофи – це ті катастрофічні події, які є результатом людських рішень і зазвичай відомі як «неприродні». Стихійні лиха — це катастрофічні події, спричинені природними причинами, такими як виверження вулканів, торнадо та землетруси, на які людина не має впливу. Гібридні катастрофи – це ті, які на перший погляд здаються природними, але також можна виявити елемент людського втручання.

Найважливіше, і незалежно від різних визначень і класифікацій, усі катастрофи мають спільні характеристики, включаючи: наявність провокаційного фактора (небезпеки), елемент несподіванки, переважний характер, широкомасштабний вплив на суспільство та навколишнє середовище, складність управління, значні потреби в ресурсах і довготривалий вплив.

Більш уважний погляд на війну показує, що вищезазначені елементи існують, що вказує на те, що до неї слід ставитися як до інших типів катастроф, принаймні концептуально, якщо немає практичного способу зупинити ворогів від боротьби.

Якщо оголошено війну, наслідків не уникнути. Традиційний цикл управління катастрофами складається з чотирьох основних етапів: пом'якшення наслідків, готовність, реагування та відновлення. Кожне з них передбачає кілька заходів, які можуть бути прийняті залежно від характеру лиха. Деякі катастрофи вимагають посилення зусиль з відновлення, а не інших заходів. Інші вимагають застосування передових механізмів реагування, як, наприклад, у випадку з COVID-19, коли він роздувся, як наднова, протягом дуже короткого

періоду. Багато країн у всьому світі, включно з розвиненими країнами, виявили труднощі та потребу в запровадженні комендантської години, карантину та обмежень як механізмів негайного реагування.

У випадку війни більший акцент слід робити на стадії до катастрофи, ніж на стадії після катастрофи. Це передбачає подвоєння зусиль для зменшення ймовірності виникнення; тобто профілактика. Запобігання – це етап, який передує катастрофі та включає пом'якшення наслідків, переговори та примирення. Постподійні спроби, у випадку війни, дуже ймовірно переведуть катастрофу в її «гостру» стадію та ще більше загострять усі навколишні умови, що закінчиться ще більш несприятливими наслідками. Декілька теоретиків у сфері управління кризою стверджують, що коли елемент небезпеки дуже помітний і рівень обурення переважає між людьми, комунікація є одним із ефективних методів, який можна використовувати для встановлення спільних позицій між воюючими.

Вирішення конфліктів є ще одним методом, який дуже доцільно використовувати в цьому контексті. Це означає, що конфлікт потрібно нормалізувати, перш ніж він переросте у більш деструктивну поведінку. Практично конфлікти починаються, коли одна сторона вважає, що інша сторона негативно вплинула або збирається негативно вплинути на щось, про що перша сторона піклується або вважає одним із своїх законних володінь чи речей. Прикладом може бути нинішня російсько-українська війна. Не дивно, що конкуренція та суперництво також можуть стати причиною конфлікту.

У випадку війни час є критичним елементом. Чим швидше буде вирішено конфлікт, тим менша ймовірність його ескалації. Деякі теоретики боротьби зі стихійними лихами описували ранні етапи перед стихійними лихами як «золоту годину» або «вікно можливостей» – важливий період перед інцидентом, який містить можливості для вирішення. Вікна можливостей представляють усі сприятливі можливості, доступні опонентам лише протягом короткого часу для досягнення спільної точки зору. Іншими словами, вікна можливостей являють собою короткий період, протягом якого можна розглянути більш сприятливі

рішення та/або варіанти, інакше очікується неминуче. Поняття «хвилини, витрачені даремно» є самовиразним.

Підсумовуючи, війна – це різновид катастрофи. І все ж у неї є свої відмінні риси. Практично, коли оголошується війна, немає виходу, окрім повного підпорядкування наслідків, більшість із яких є згубними. Сьогодні з'явилися нетрадиційні війни, у яких речовини та матеріали використовуються для посилення впливу на суспільства, та добробут людей. Зусилля щодо відновлення, реабілітації, реконструкції та реставрації можуть бути безглуздими, а в багатьох випадках марними. Єдиний вихід – це профілактика.

# ВИКОРИСТАННЯ SWOT-ІНДЕКСУ В ЕКОЛОГІЧНОМУ ОЦІНЮВАННІ СТАНУ ВОДНИХ БАСЕЙНІВ

**Гриб Йосип Васильович,**

д. біол. н., професор,

**Троцюк Віктор Степанович**

к. с.-г. н., доцент,

**Войтишина Д. Й.,**

пошукач

**Захарова О. В.,**

студентка 4 курсу

Національний університет

водного господарства та природокористування

м. Рівне, Україна

**Вступ.** В процесі гідроекологічних досліджень водних об'єктів тривалий час використовувалася методика екологічної якості поверхневих вод за відповідними категоріями (Романенко В. Д. та ін.), затверджена на республіканському та європейському рівні. Вона помилково сприймалася як оцінка екологічної ситуації у водних об'єктах, в той же час якість води є тільки функція цієї ситуації.

Як відомо, річка живе заплавою, тому необхідно враховувати вплив на водне середовище підсистем басейну, його стан і трансформацію, пропускну здатність русел, замуленість та чисельність проміжних зон, як екологічних ніш для аборигенної іхтіофаун.

**Метою роботи** була розробка комплексного узагальненого індексу оцінки екологічної ситуації у водному басейні за наступними складовими:  $I_c$  – якість водного середовища за трьома блоками ( $I_a$  – за сольовим складом,  $I_b$  за трофо-сапробіологічним складом,  $I_c$  – за токсикологічним складом),  $K_c$  – стан і трансформація підсистем поверхні водозбору,  $S_i$  – пропускну здатність русел,  $K_{гб}$  – гідробіологічна складова за кормовою базою та чисельністю іхтіофауни,  $K_{ст}$  – пропускну здатність русел за замуленням.

**Об'єктом досліджень** була річково-озерна мережа України.



**Методи досліджень:** апробовані, гідрохімічні, гідробіологічні, гідрологічні, екотоксикологічні.

**Методологія досліджень.** Необхідність отримання блокового індексу за якістю середовища та узагальнити його у єдиному комплексному тесті стану водного басейну (SWOT-тест), як цього вимагають дослідження стану ноосфери за В.І. Вернадським.

Згідно даних Світової стратегії охорони природи 67% випадків зникнення вразливих видів фауни, в т.ч. аборигенної іхтіофауни, пов'язані з порушенням людською діяльністю зон мешкання. У водному середовищі річок та озер фактори впливу нами виділені наступні: а) погіршення якості води із-за забруднення погано очищеними стічними водами урбанізованих територій та неочищеними зливовими, що вносять більше 60% шкідливих домішок, біля 20% вносить поверхневий сільськогосподарський стік; б) трансформація руслової мережі та озер із-за включення їх в меліоративні системи як магістральних каналів; в) регулювання стоку малих річок і створення руслових водосховищ; г) порушення екосистеми «русло-заплава», що виключає з системи відтворення риби заплавні екотони та природні нерестовища. Також необхідно відмітити вплив розкладу переосушених торфів через забруднення водного середовища річкової мережі сполуками азоту, фосфору та органічними речовинами.

Дивним є проведення штучного зариблення водойм так як у природних умовах нерест риби із-за заростання фітомасою вищої водної рослинності, замуленням, порушенням кисневого режиму та формуванням донних сірководневих зон при сумачії таких впливів є неефективним, промислове повернення складає декілька відсотків.

В той же час, на початку широкомасштабного наступу на болота та ліквідацію так званих неугідь (в дійсності екологічних ніш для аборигенної іхтіофауни) природний нерестовий хід риби був надзвичайним, і можна було ставити весло в рибний косяк.

Проведене у кінці ХХ ст. паспортизація екологічного стану 2000 малих

річок та використання розробленої Інститутом гідробіології та Інститутом географії НАН України методології екологічної оцінки відіграли значну роль у вивченні екологічної ситуації у річковій мережі України, яка була кризовою. Після всіх міст у річкової мережі формуються «гарячі точки» забруднень різного роду - вірусних, бактеріальних, гельмінтних, хімічних. Таку воду без спеціальної підготовки вживати не можна, і також не можливо в такій воді жити і розвиватись цінним промисловим видам риб, крім дрібної (карась, плітка, красноперка), які стійкі до забруднень.

Все ж завдяки науковим дослідженням була отримана карта стану річкової мережі України як стартова база для подальшої роботи з реабілітації середовища.

Необхідно зауважити, кризовий стан чисельних поліських озер межиріччя Західного Бугу і Прип'яті, які внаслідок осушення прилеглих територій значно постаріли - обміліли, заростають вищою водною рослинністю, порушується їх кисневий режим та рибопродуктивність.

Виконана наукова робота з оцінки стану поверхневих вод – друга після дослідження річкової мережі, розпочатої Г.Д.Коненко у 1947 році, дала певні стартові результати. Однак, слід врахувати, що річка не тільки русло, як гідроекологічний коридор, але і басейн із заплавами, старицями, озерами, болотами та підсистемами лісу та луків. Склалася тенденція, що за якість води річкової мережі стали приймати стан екологічної ситуації в басейні річки без врахування згаданих чинників. Значний вплив на водне середовище викликає розораність поверхні водозбору, яка за екологічними нормативами має складати біля 30% поверхні басейну, а фактично 56,7% і по деяких басейнах до 90%.

Д.б.н. Гриб Й. В. у докторській роботі «Екологічна оцінка стану річкової мережі рівнинної частини території України» крім екологічної оцінки стану водного середовища річок за створами спостережень використав показники трансформованості басейнів за підсистемами, а також стан заплави і пропускну здатність русел. Все ж ситуація вимагала узагальненої екологічної оцінки стану

водного середовища не за окремими чинниками, а за комплексним індексом.

Було запропоновано підсумувати три блокових індекси в один і назвати його SWOT-індекс (ситуаційний водний тест).

$$\text{SWOT-індекс} = \Sigma(I_{\text{ек}} + K_{\text{ек}} + S_i) \quad (1)$$

де  $I_{\text{ек}}$  – екологічна оцінка якості води за блоками: сольового складу, трофосапробіології і токсичності;

$K_{\text{ек}}$  – стан трансформації підсистем водного басейну (розораності, залісненості, заболоченості, урбанізації);

$S_i$  – просторово-часовий чинник русла і заплави (пропускна здатність русла).

**Результати досліджень.** Отримані результати з використання SWOT-індексу р.р. Прип'ять та Західний Буг надає комплексний екологічний інструмент щодо оцінки ситуації у водних басейнах. Встановлено, що якість водного середовища за індексом  $I_e$  категорично не відповідає якісному стану басейну водного об'єкту. Висока якість води може бути у магістральному каналі меліоративної системи чи ізольованому озері, однак, за біологічними критеріями (кормовою базою, рибопродуктивністю) вона може бути кризовою за ризиками, самоочисною здатністю. Чим менше значення SWOT-індексу, тим стійкіша водна екосистема до зовнішніх впливів.

У озерних екосистемах, крім якісного стану водного середовища ( $S_e$ ), просторово-часових змін ( $S_1$  – пропускна здатність русел), трансформації підсистем поверхні водозбору ( $S_3$ ), включення зміни морфометричних характеристик озерної котловини ( $S_4$  – заростання вищою водною рослинністю, замулення, обміління).

Ще однією важливою характеристикою, що входить до SWOT-індексу оцінки річкових русел та озерних систем, є чисельність проміжних екотонів ( $N$ ) – чим більше проміжних екотонів – заплавних луків, озер, стариць, боліт, приток першого і другого порядків, природних джерел, тим стабільніша екосистема. Тобто їх стійкість можна вирахувати за рівнянням:

$$St = n_{\text{екотон}} / N_{\text{стрес}} \quad (1)$$

До стресових ситуацій визначення чинників виникнення ризиків віднесені: гідрохімічні, гідробіологічні, трофо-сапробіологічні, токсикологічні, кліматичні, стоки урботериторій, поверхневий сільськогосподарський стік.

Проведена порівняльна оцінка стану екологічної ситуації у правобережних притоках р.р. Прип'яті і Західного Бугу показала на ефективність такого підходу. Однак, віднесення до класів якості за SWOT-індексом та індексом екологічної якості води  $I_e$  не співпадали із-за погіршення ситуації на поверхні водозбору та в руслі і заплаві.

**Таблиця 1.**

**Класифікація екологічної ситуації у водних об'єктах межириччя р.р.**

**Прип'яті та Західного Бугу**

№ з/п	Водний об'єкт	Факторні індекси				Клас якості води	
		$I_e$	$K_e$	$S_i$	SWOT	за SWOT-індексом	за $I_e$
1	оз. Світязь	2,0	2,1	0,2	4,3	2	1
2	р. Прип'ять-верхів'я	3,0	6,0	11,0	20,0	4	1
3	р. Прип'ять-середня течія	4,0	12,1	6,8	22,9	4	1
4	р. Турія	6,7	13,0	12,5	32,2	5	2
5	р. Стохід	4,6	8,0	14,0	26,6	4	2
6	р. Горинь	5,0	3,0	7,0	15,0	3	2
7	р. Стир	4,5	3,0	8,0	15,5	3	1
8	р. Зах. Буг	4,0	12,0	41,0	57,0	5	2

**Таблиця 2.**

**Відповідність значень SWOT-індексу екологічній класифікації стану водного середовища**

SWOT-індекс	5	10	15	20	>20
Класифікація	1	2	3	4	5

Дещо інша ситуація у визначенні SWOT-індексу у озерних екосистемах. Дослідження велись по наступних напрямках: а) лімнологічному (водний режим, якість водного середовища); б) ландшафтно-географічному (за чотирма

факторними індексами:  $S_1$  – просторово-часовий,  $S_2$  – якісний стан водного середовища,  $S_3$  – трансформація підсистем поверхні водозбору,  $S_4$  – за зміною морфометричних характеристик озерної котловини).

$$\text{SWOT-індекс стану озерного середовища} = \sum S_i = S_1 + S_2 + S_3 + S_4 \quad (2)$$

$S_1 = W/Fhn$ , де  $W$  – об'єм водної маси,  $\text{м}^3$ ;  $h$  – глибина озера,  $\text{м}$ ;  $n$  – кратність водообміну.

$S_2 = I_c = I_a + I_b + I_c$ , де  $I_a$  – індекс за сольовим складом,  $I_b$  – трофо-сапробіологічний індекс,  $I_c$  – токсикологічний індекс.

$S_3 = \sum K_i \text{ природ} / \sum K_i \text{ трансф}$  – стан трансформації водного басейну ( $K_1$  – лісистість,  $K_2$  – залугованість,  $K_3$  – заболоченість,  $K_4$  – чисельність проміжних екотонів,  $K_5$  – розораність,  $K_6$  – урбанізованість)

$S_4 = W/Fhn$  ( $W$  – еталонний об'єм,  $\text{м}^3$ ;  $h$  – сучасні зміни глибини озера,  $\text{м}$ ;  $n$  – кратність водообміну)

**Таблиця 3.**

**Сучасна екологічна ситуація у озерних системах Українського Полісся за SWOT-індексом.**

Назва озер	Факторний індекс				SWOT-індекс	Клас води
	$S_1$	$S_2$	$S_3$	$S_4$		
Тростяне	5,0	1,70	1,6	4,6	12,9	3
Світязь	0,2	1,93	2,1	0,1	4,36	1
Охотин	15,0	5,7	10,7	12,0	43,4	5
Грива	10,7	3,6	5,9	12,7	32,7	5
Туричанське	15,5	3,6	6,0	14,5	40,0	5
Оріхове	12,1	5,0	6,8	11,0	33,9	5
Скоринь	20,0	6,3	12,0	16,0	44,3	5
Карасин	60,0	6,0	11,4	70,0	148,0	5
Тухове	18,5	5,7	7,0	16,5	49,8	5

Всі озерні системи віднесені до 5 класу екологічної якості води, крім оз. Світязь. Однак в останньому із-за збільшення притоку підземних вод з високим вмістом іонів міді від залягання рудного тіла поліметалічних руд у концентраціях до 50  $\text{мкг/л}$  (при ГДК 1  $\text{мкг/л}$ ) в створі карстової воронки, його також можна віднести до 5 класу екологічної якості.

Необхідно зауважити, що всі польодовикові озерні системи приречені на старіння, як це передбачав у своїх дослідженнях на початку ХХ століття академік П.А.Тутковський. Хоча якість водного середовища у межений період відноситься до 2-3 класу через проблеми обміління і евтрофікації, озера знаходяться у кризовому стані. Їх використання у рибництві можливе тільки через розчищення (добування сапропелю), видалення фітомаси вищої водної рослинності та створення фантомних (дублюючих) водойм як нерестових територій. Виконана нами робота вимагає продовження - крім визначення впливу біохімічних процесів самоочищення водного середовища, потрібно визначити рівень впливу окисно-відновних процесів (редокс-потенціалу), старіння (замулення), впливу біологічної складової екосистеми (складу аборигенної іхтіофауни та розвитку живого корму).

На сьогодні вкрай необхідно удосконалити методику екологічної оцінки стану водних басейнів з врахуванням всіх чинників впливу, особливо біологічної складової, визначити оптимальне співвідношення чинників живої речовини і косного середовища.

### **Висновки.**

1. Назріла об'єктивна необхідність зміни підходів для оцінки екологічної ситуації у водних басейнах для подальшого прийняття заходів з їх реабілітації.
2. Запровадження комплексної оцінки за SWOT-індексом вирішить питання уніфікації методики оцінки стану водних екосистем та їх реабілітації.

# ДИНАМІКА ТА ГЕОГРАФІЯ ПОГОЛІВ'Я СВИНЕЙ В УКРАЇНІ

**Євстратенко Валерія Сергіївна**

Студентка

Ніжинського державного університету імені М. Гоголя

м. Ніжин, Україна

**Вступ./Introduction.** Свинарство – це галузь тваринництва, яка займається розведенням свиней для отримання м'яса (свинини), сала, шкіри та інших продуктів. Являється однією з найважливіших галузей сільського господарства, оскільки свинина є одним з найпопулярніших видів м'яса у світі. Сучасне свинарство є дуже динамічною галуззю. Пріоритетність її розвитку полягає у біолого-господарських особливостях свиней, таких як всеїдність, багатоплідність тварин та придатність продукції для різноманітного використання в багатьох сферах виробництва та кулінарії. Для України свинарство є традиційною галуззю тваринництва, відіграє важливу роль у задоволенні потреб населення в м'ясі, саме тому є важливим збереження поголів'я свиней.

**Ціль роботи./Aim.** Метою дослідження є детально проаналізувати динаміку та географічні особливостей поголів'я свиней в Україні протягом 1991-2022 років. З'ясувати обсяги скорочення поголів'я свиней в усіх типах господарств, охарактеризувати динаміку в різних типах господарств держави. Продемонструвати географічні відмінності, визначити регіони з найбільшим та найменшим поголів'ям. Вказати можливі причини скорочення поголів'я свиней в Україні.

**Матеріали та методи./Materials and methods.** Для глибокого теоретичного опрацювання проблематики були використані літературний метод дослідження, а також аналізу та синтезу. У формуванні цілісного усвідомлення особливостей свинарства та важливості збереження поголів'я допомогло вивчення наукових робіт Арапакі С., Сусол Р., Михалка О. Г., Чернишова І. В., Левченка М. В., Мазуркевича І. С., Рибалки В. П., Березовського М. Д.,

Богданова Г. А. Статистичний та математичний метод дослідження застосовувалися для опрацювання даних Державної служби статистики України, а саме збірника «Тваринництво 2021», що стало фактичним підґрунтям дослідження.

**Результати та обговорення./Results and discussion.** Світове поголів'я свиней 752,5 млн голів, лідерами є такі країни: Китай – 406,5 млн голів, держави ЄС – 151,11 млн голів, США – 77,31 млн голів, Бразилія – 37,4 млн голів, Канада – 14,03 млн голів, Мексика – 11,5 млн голів, Південна Корея-11,08 млн голів, Японія – 9,1 млн голів.

В Україні поголів'я свиней протягом 1991-2022 років скорочувалося. Особливо значний спад припав на період з 1991 по 2001 рік, зменшення відбулося на 11774,6 тис голів, що склало 60,6%. Пояснити дану тенденцію можливо загальним спадом в економіці країни. Не рентабельність розведення свиней, призвело до значного скорочення поголів'я, а тому і спаду у виробництві продуктів свинарства. Безперечно це є негативним фактором для розвитку даної галузі в Україні (рис. 1).



**Рис. 1 Динаміка поголів'я свиней у господарствах усіх категорій в Україні протягом 1991-2022 років, тис. голів**

З рис. 1 помітно, що з 2011 по 2019 рік спостерігалось плавне зменшення поголів'я свиней в Україні, за цей період їх кількість скоротилася на 1935,1 тис. голів. З 2020 року динаміка стабілізувалася і навіть станом на 2021 рік відбулося незначне зростання – 5876,4 тис. голів, котре змінилося спадом



2022 році – 5608,8 тис. голів. Тож з даних рис. 1 можна зробити висновок, що поголів'я свиней в Україні значно скоротилося за період незалежності.

Значного зменшення зазнало поголів'я свиней у господарствах населення. Особливо стрімкий спад притаманний з 1991 по 2001 рік на 6543,7 тис. голів, тобто на 77,7%. З 2001 по 2022 спостерігалось постійне скорочення кількості свиней, що розводило населення, що нам демонструє рис. 2.

Кількість свиней у підприємствах з 1991 по 2001 знизилася на 11656,8 тис. голів, 82,8%. На відміну від показників кількості свиней у господарствах населення, для підприємств було характерно з 2011 року певне зростання значень. Але протягом 2011-2022 кількість свиней постійно коливалася, середній показник 3545,0 тис. голів (рис. 2).

Динаміка кількості свиней у фермерських господарствах вирізнялася поступовим спадом. З 5355,7 тис. голів у 1991 році до 2031,9 тис. голів у 2022 році. Тобто відбулося скорочення на 3323,8 тис. голів, що становить 62,1%. Серед всіх типів господарств України, це найліпший показник (рис. 2)

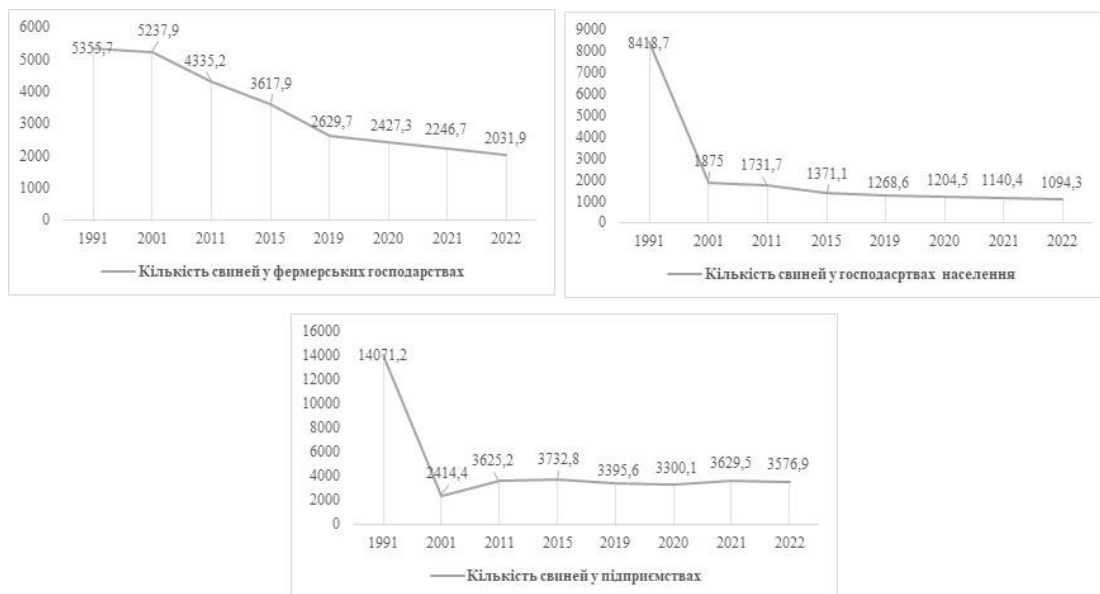

**Рис. 2 Динаміка поголів'я свиней у різних типах господарств в Україні протягом 1991-2022 років, тис. голів**

З рис. 1 та рис 2 стає помітним, що для України протягом 1991-2022 році характерне значне зменшення поголів'я свиней. На 2022 рік в усіх типах

господарства утримувалося 5608,8 тис. голів, що на 13818,1 тис. або 71,1% менше ніж у 1991 році.

Найбільшим поголів'ям свиней станом на 2022 рік характеризується Київська область – 639,1 тис. Значне поголів'я утримувалося у господарствах Львівської (435,3 тис.), Донецької (406,6 тис.), Полтавської (318,8 тис.), Хмельницької (357,4 тис.), Черкаської (327,9 тис.), Дніпропетровської (296,8 тис.), Івано-Франківської (287,5 тис.) та Рівненської (220,9 тис.) областей. З рис. 3 помітно, що для західних і центральних регіонів України притаманні вищі показники ніж для північних та південних.

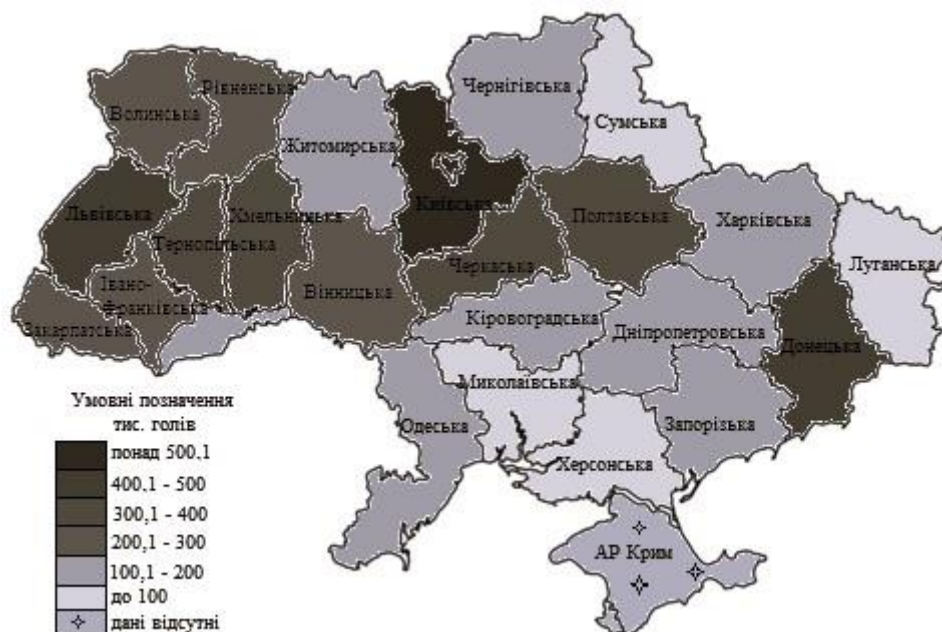

**Рис. 3** Поголів'я свиней в областях України в 2022 році, тис. голів

Порівняно невеликим поголів'ям свиней станом на 2022 рік характеризуються Сумська (88,5 тис.), Миколаївська (67,6 тис.), Херсонська (52,6 тис.) області. Найнижчий показник по державі притаманний для Луганської області, а саме 40,9 тис. голів.

**Висновки./Conclusions.** Отже, для України протягом 1991-2022 років характерна негативна динаміка поголів'я свиней. Особливо стрімкий спад припав на період з 1991 по 2001 рік. У відсотковому відношенні найбільше зменшилася кількість тварин у підприємствах, але станом на 2022 рік найбільше поголів'я фіксується саме в даному типі господарств. Фермерські

господарства характеризувалися плавним спадом кількості тварин. Найменше поголів'я свиней утримується у господарствах населення. Найбільша кількість свиней станом на 2022 рік зафіксована в Київській області, центральних та західних регіонах України. Що пояснюється наявністю кормової бази, значним попитом на продукцію свинарства. Найнижчі значення характерні для південних областей, що пояснюється не достатньо розвиненою кормовою базою та іншою спеціалізацією цих територій.

В загальному можна сказати, що свинарство в Україні переживає не найкращі часи, що чітко демонструє динаміка та географія поголів'я свиней. Причинами такої тенденції є погіршення стану економіки, нерентабельність вирощування (особливо у господарствах населення). Динаміка поголів'я свиней в Україні свідчить про погіршення ситуації в галузі свинарства, що вимагає розробку та введення стимулюючих заходів державою.

## ПЕРСПЕКТИВИ ВИКОРИСТАННЯ БІОМАТЕРІАЛІВ НА ОСНОВІ КОЛАГЕНУ В ЕСТЕТИЧНІЙ КОСМЕТОЛОГІЇ ТА МЕДИЦИНІ

**Ковальницька Катерина Олегівна,  
Гаврютіна Влада Андріївна,  
студентки  
Бєлінська Анна Павлівна,  
Доцентка  
Національний Технічний Університет  
Харківський Політехнічний Інститут  
м. Харків, Україна**

**Вступ.** Використання біоматеріалів на основі колагену в естетичній косметології та медицині знаходиться на передовій наукових досліджень і медичної практики. Колаген, що є ключовим компонентом структури тканин у людському організмі, відзначається своєю унікальною біосумісністю та багатофункціональністю, що відкриває широкий спектр можливостей для застосування в медичних цілях.

Наукові дослідження в галузі біоматеріалів на основі колагену постійно розширюють уяву про їхні можливості та ефективність. В цьому контексті, дана доповідь присвячена огляду потенційних перспектив використання колагенових біоматеріалів у сферах естетичної косметології та медицини. Слід розглянути як теоретичні засади, так і практичні застосування цих матеріалів, а також їхній вплив на сучасну клінічну практику та перспективи подальших досліджень.

**Ціль роботи.** Мета даного дослідження полягає у вивченні потенційного використання біоматеріалів на основі колагену в естетичній косметології та медицині. Робота спрямована на систематичний огляд теоретичних засад, які стосуються властивостей колагену та його біологічних характеристик, а також практичних застосувань цих матеріалів. Основна увага буде зосереджена на аналізі клінічної ефективності та безпеки використання колагенових біоматеріалів, що базується на результатах клінічних досліджень та практичного досвіду в цій галузі.

**Матеріали та методи.** У цьому теоретичному огляді були використані наукові статті, журнали, книги та інші наукові джерела, щоб систематизувати і проаналізувати інформацію про використання біоматеріалів на основі колагену в естетичній косметології та медицині. Методологія огляду полягала у систематизації і аналізі наукових публікацій, що стосуються застосування колагенових біоматеріалів у відповідних областях. Була використана система пошуку та аналізу літератури для збору відомостей про властивості колагену, його типи, джерела отримання, застосування в косметології та медицині, а також переваги та обмеження використання.

**Результати та обговорення.** Використання колагенових біоматеріалів у косметології та медицині включає широкий спектр застосувань та є однією з ключових стратегій для збереження та покращення здоров'я шкіри, зменшення ознак старіння та підвищення її еластичності і гладкості. Колаген, що є основним структурним білком шкіри, природно знижується з віком, що призводить до появи зморшок, втрати тургору та інших ознак старіння.

У косметології колаген використовується у формі різних продуктів, таких як маски, креми, сироватки та процедури, такі як ін'єкції та процедури з використанням спеціальних пристроїв. Ось деякі з основних аспектів використання колагену в косметології:

- **Зволоження шкіри:** Колаген проникає в шкіру, забезпечуючи її зволоження та живлення. Це допомагає підтримувати оптимальний рівень вологи та запобігає висушуванню шкіри.
- **Підвищення еластичності шкіри:** Колаген сприяє покращенню еластичності шкіри, зменшуючи появу зморшок та втрату тонусу.
- **Зменшення виразних ліній і зморшок:** Продукти з колагеном можуть допомогти зменшити виразність зморшок і ліній, згладжуючи шкіру та підвищуючи її пружність.
- **Підвищення об'єму губ:** Колагенові наповнювачі використовуються для підвищення об'єму губ та формування контуру обличчя.
- **Покращення текстури шкіри:** Використання колагену допомагає

покращити текстуру шкіри, роблячи її більш гладкою і рівною.

- Підвищення ефективності інших косметичних засобів: Колаген може підсилювати дію інших косметичних засобів, допомагаючи їм краще проникати в глибокі шари шкіри та підвищуючи їх ефективність.

Загалом, використання колагенових біоматеріалів в косметології має великий потенціал для збереження та покращення здоров'я шкіри, зменшення ознак старіння та підвищення самоповаги пацієнтів.

У медицині, біоматеріали на основі колагену відіграють важливу роль у різних галузях, зокрема в хірургії, ортопедії, травматології та реконструктивній хірургії. Вони використовуються для реконструкції тканин при операціях на судинах, серці, сечовому міхурі та інших органах. Колагенові біоматеріали також знаходять застосування в лікуванні ран та в реконструкції тканин, що є особливо важливим у випадках опіків та виразок.

Однією з перспективних областей використання колагенових біоматеріалів є їх застосування в розробці нових методів лікування хронічних захворювань, таких як артроз та хрящові ушкодження. Наприклад, в області ортопедії і травматології, колаген може використовуватися для створення біоматеріалів для регенерації хрящової тканини в суглобах. Одним із прикладів є використання колагенових гідрогелів, які можуть бути використані для заповнення дефектів хряща та сприяти його відновленню. Це дозволяє підтримувати функціональність та рухливість суглобів у пацієнтів з артрозом або травмами суглобів.

Крім того, колагенові біоматеріали також виявляються ефективними в лікуванні різних типів дефектів шкіри, таких як виразки та рани, включаючи опіки. Наприклад, колагенові матриці можуть використовуватися для створення штучної шкіри, яка допомагає прискорити процес загоєння та зменшити ризик інфекцій. Такі матеріали можуть бути використані як пов'язки на рани або як покрив для дефектів шкіри під час реконструкційних операцій.

Окрім того, значний інтерес представляє використання колагену в генній терапії та імунотерапії для лікування ракових захворювань та інших серйозних

патологій. Наприклад, колагенові біоматеріали можуть бути використані для доставки генетичних матеріалів або лікарських речовин у ракові клітини з метою їх лікування або знищення. Такий підхід може виявитися ефективним у боротьбі з раком та іншими серйозними захворюваннями, які досі є важколікуваними.

Таким чином, використання колагенових біоматеріалів в медицині є перспективним напрямком досліджень і розвитку, що має великий потенціал для покращення якості життя пацієнтів та підвищення ефективності лікування різних захворювань.

**Висновки.** Отже, у цьому теоретичному огляді було досліджено перспективи використання біоматеріалів на основі колагену в естетичній косметології та медицині. Застосування колагенових біоматеріалів в цих галузях має великий потенціал і вже показало вражаючі результати.

Зокрема, у косметології колаген використовується для заповнення зморшок, відновлення об'єму шкіри та поліпшення її текстури. В медицині колагенові біоматеріали застосовуються для реконструкції тканин, лікування ран, відновлення хрящових тканин та багато інших медичних процедур.

Використання біоматеріалів на основі колагену в косметології та медицині сприяє покращенню якості життя пацієнтів, забезпечуючи їм ефективне та безпечне лікування. Додаткові дослідження в цьому напрямку можуть допомогти розробити нові методи та продукти з використанням колагенових біоматеріалів, які будуть ще більш ефективними та безпечними.

# АНАЛІЗ ЕФЕКТИВНОСТІ ДООЧИЩЕННЯ СТІЧНИХ ВОД МЕТОДОМ ОЗОНУВАННЯ ПІСЛЯ ПРОХОДЖЕННЯ БІОЛОГІЧНОЇ ОЧИСТКИ

**Ковальова Катерина Олексіївна,**  
студентка 4 курсу

НТУУ «КПІ ім. Ігоря Сікорського»

**Ковальов Олексій Вікторович,**

канд. техн. наук, провідний інженер-лаборант

ДСП «ЧОРНОБИЛЬСЬКА АЕС»

**Вступ.** Озон має високі окислювальні властивості, що дозволяє ефективно видаляти бактерії, спори, віруси та інші мікроорганізми, які можуть чинити негативний вплив на навколишнє середовище та організм людини. З цієї причини, озон є дієвим засобом для знезараження стічних вод. Беззаперечними перевагами методу озонування є те, що при одночасній дезінфекції, відбувається освітлення вод, доокиснення різних домішок, а також дезодорація та поліпшення органолептичних якостей. Озон не змінює природні властивості води, тому що його надлишок (озон, що не прореагував) через кілька хвилин перетворюється на кисень [1].

**Мета роботи.** Дослідження залежності впливу різних концентрацій озону на якість доочистки стічних вод м. Ніжина після проходження процесу повного біологічного очищення.

**Матеріали та методи.** Використано традиційні методики для вимірювання вмісту: амоній-іонів [2], хімічного споживання кисню [3], біохімічного споживання кисню [4], завислих речовин [5], нітрат-іонів [6], розчинного кисню [7], розчинених ортофосфатів (фосфатів) [8].

Метод озонування очищених стічних вод базується на пропусканні озono-кисневої суміші (ОКС) різних концентрацій крізь товщу води, тривалість контакту – 10 хвилин.

Озоно-киснева суміш виробляється озоною автоматизованою установкою «БОЗОН-Н». В озоно-кисневій суміші задається діапазон концентрацій озону від 0 до 100 мг/дм<sup>3</sup>.



Озоно-киснева суміш вводиться почергово у циліндри за допомогою фторопластової трубки.

Один кінець трубки під'єднаний до озонатора, на іншому знаходиться фторопластовий ковпачок, який має багато дрібних отворів для кращого змішування ОКС з водою.

Для лабораторного експерименту було взято 9 циліндрів об'ємом 1 л, які заповнено очищеною стічною водою.

Циліндр №1 – очищена стічна вода, контрольна проба;

Циліндр №2 – подається ОКС, доза озону  $1,0 \text{ мг/дм}^3$ , тривалість контакту 10 хвилин;

Циліндр №3 – подається ОКС, доза озону  $1,5 \text{ мг/дм}^3$ , тривалість контакту 10 хвилин;

Циліндр №4 – подається ОКС, доза озону  $2,0 \text{ мг/дм}^3$ , тривалість контакту 10 хвилин;

Циліндр №5 – подається ОКС, доза озону  $2,5 \text{ мг/дм}^3$ , тривалість контакту 10 хвилин;

Циліндр №6 – подається ОКС, доза озону  $3,0 \text{ мг/дм}^3$ , тривалість контакту 10 хвилин;

Циліндр №7 – подається ОКС, доза озону  $3,5 \text{ мг/дм}^3$ , тривалість контакту 10 хвилин;

Циліндр №8 – подається ОКС, доза озону  $4,0 \text{ мг/дм}^3$ , тривалість контакту 10 хвилин;

Циліндр №9 – подається ОКС, доза озону  $4,5 \text{ мг/дм}^3$ , тривалість контакту 10 хвилин.

**Результати експерименту.** Після 10 хвилин озонування проводився хімічний аналіз води з кожного циліндру за наступними показниками: азот амонійний, ХСК, БСК<sub>5</sub>, завислі речовини, нітрат-іони, розчинений кисень, розчинні ортофосфати (фосфати). Результати хімічних аналізів наведені в таблиці 1.

Таблиця 1

## Результати хіміко-аналітичного контролю вод з кожного циліндру

Показники, мг/дм <sup>3</sup>	Циліндр №1	Циліндр №2	Циліндр №3	Циліндр №4	Циліндр №5	Циліндр №6	Циліндр №7	Циліндр №8	Циліндр №9
Азот амонійний	1,52	1,35	1,20	0,97	0,84	0,72	<b>0,53</b>	0,44	0,38
Нітрати	21,2	18,3	16,2	14,7	12,4	10,1	<b>8,3</b>	7,9	7,5
Завислі речовини	12,0	9,0	8,3	7,8	6,9	6,3	<b>5,2</b>	4,9	4,7
Розчинений кисень	4,7	6,0	7,4	8,7	9,1	9,5	<b>10,0</b>	11,3	12,9
Фосфати	3,0	2,7	2,4	2,1	1,6	1,3	<b>1,1</b>	0,97	0,73
Запах	3 б	1 б	б/з	б/з	б/з	б/з	<b>б/з</b>	б/з	б/з
Прозорість	12,0	14,0	15,0	17,0	19,0	21,0	<b>25,0</b>	26,0	27,0
ХСК	25,2	19,1	17,3	15,9	14,3	13,2	<b>12,9</b>	11,8	10,9
БСК <sub>5</sub>	5,6	5,2	4,9	4,5	4,1	3,8	<b>3,5</b>	3,3	2,9

У таблиці 2 представлено ефективність доочищення стічних вод за дози озону 3,5 мг/дм<sup>3</sup> (циліндр №7), у порівнянні з контрольною пробою (циліндр №1).

Таблиця 2

Ефективність очищення стічних вод з використанням методу озонування, доза озону – 3,5 мг/дм<sup>3</sup>, тривалість контакту 10 хвилин

Місце відбору проби	Показники якості стічних вод, мг/дм <sup>3</sup>								
	Запах	Прозорість	БСК <sub>5</sub>	Завислі речовини	Розчинений кисень	ХСК	Фосфати	Азот амонійний	Нітрати
1	2	3	4	5	6	7	8	9	10
Циліндр №1	3 б	12	5,6	12,0	4,7	25,2	3,0	1,52	21,2
Циліндр №7	б/з	25	3,5	5,2	10	12,9	1,1	0,53	8,3
Ефект очистки, %			37,5	56,7		77,8	63,3	65,1	60,8

При подачі озono-кисневої суміші (ОКС), доза озону в якій становить

3,5 мг/дм<sup>3</sup> за тривалості контакту 10 хвилин, відбувається доочистка стічних вод. Суттєво збільшилась прозорість води, покращилися органолептичні показники води, ефект очистки по: БСК<sub>5</sub> – 37,6%, завислих речовинах – 56,7%, ХСК-48,8%, фосфатах – 63,3%, азоту амонійному – 65,1%, нітратах – 60,8%.

На рис. 1 представлено діаграму показників хімічних аналізів стічних вод у контрольній пробі та за обробки ОКС з концентрацією озону 3,5 мг/дм<sup>3</sup>.

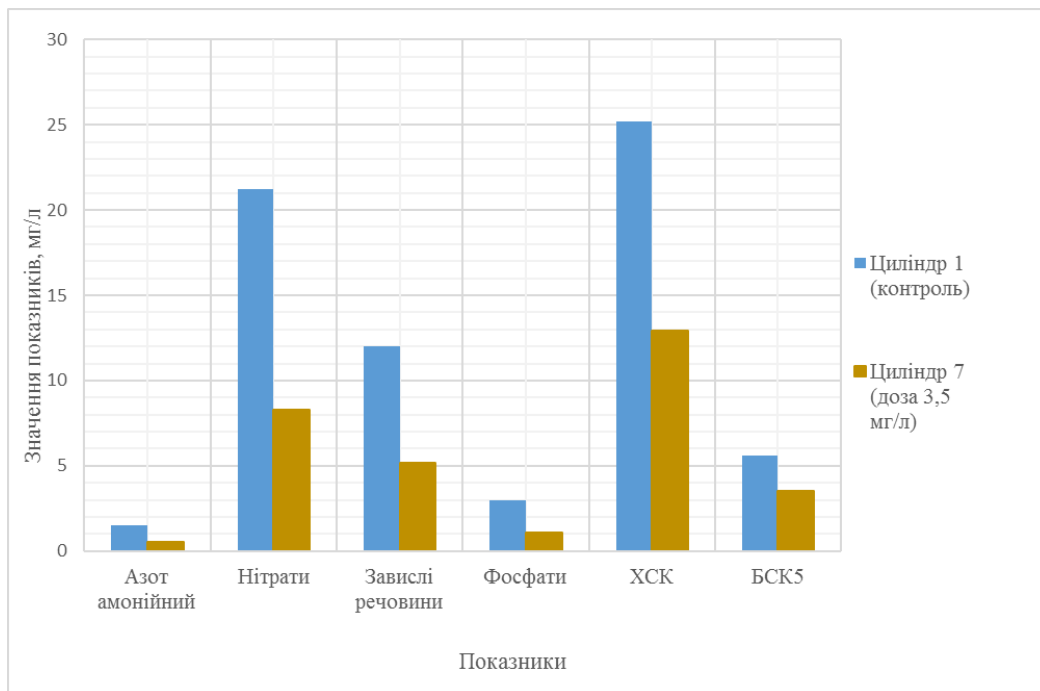

**Рис. 1. Діаграма показників хімічних аналізів вод контрольної проби та за обробки озонно-кисневою сумішшю з дозою озону 3,5 мг/дм<sup>3</sup>**

**Висновки.** У даній експериментальній роботі досліджено залежність впливу різних концентрацій озону на якість доочищення стічних вод, що пройшли біологічну очистку. Для цього хімічного складу очищених стічних вод оптимальною вважається доза озону – 3,5 мг/л за тривалості контакту 10 хвилин. В інтервалі доз озону від 1,0 до 4,5 мг/дм<sup>3</sup> спостерігається поетапне поліпшення фізико-хімічних показників очищених стічних вод. Дані дослідження можуть бути використані для підбору промислової озонаторної установки з доочищення очищених стічних вод.

#### ЛІТЕРАТУРА:

1. Ковальов, О. В. Лабораторні дослідження озонування стічних вод [Текст] / О. В. Ковальов, І. М. Іванова // Збірник наукових праць за матеріалами

- VI міжнародної науково-практичної конференції. – Ч.: ЧДЕІУ, 2010.-С. 158-161.
2. КНД 211.1.4.030-95. Методика фотометричного визначення амоній-іонів з реактивом Неслера в стічних водах [Текст]. – Київ: Міністерство охорони навколишнього природного середовища України, 1995. – 10 с.
  3. КНД 211.1.4.021-95. Методика визначення хімічного споживання кисню (ХСК) в поверхневих і стічних водах [Текст]. – Київ: Міністерство охорони навколишнього природного середовища України, 1995. – 10 с.
  4. КНД 211.1.4.024-95 Методика визначення біохімічного споживання кисню після n днів (БСК) в природних і стічних водах [Текст]. – Київ: Міністерство охорони навколишнього природного середовища України, 1995.-10 с.
  5. КНД 211.1.4.039-95 Методика гравіметричного визначення завислих (суспендованих) речовин в природних і стічних водах [Текст]. – Київ: Міністерство охорони навколишнього природного середовища України, 1995.-10 с.
  6. КНД 211.1.4.027-95 Методика фотометричного визначення нітратів з саліциловою кислотою у поверхневих та біологічно очищених водах [Текст]. – Київ: Міністерство охорони навколишнього природного середовища України, 1995. – 10 с.
  7. МВВ 081/12-0008-01 Поверхневі та очищені стічні води. Методика виконання вимірювань масової концентрації розчиненого кисню методом йодометричного титрування за Вінклером (1-14 мгО<sub>2</sub>/дм<sup>3</sup>)
  8. МВВ 081/12-0005-01. Поверхневі та очищені стічні води. Методика виконання вимірювань масової концентрації розчинених ортофосфатів фотометричним методом (0,05-100 мг/дм<sup>3</sup>).
  9. Лурье, Ю. Ю. Аналитическая химия промышленных сточных вод [Текст] / Ю. Ю. Лурье. – М.: Химия, 1984. – 448 с.

## **РОЛЬ МАГНІЮ У ЗМЕНШЕННІ ТРИВОЖНОСТІ: ВЗАЄМОЗВ'ЯЗОК ТА ПРАКТИЧНІ АСПЕКТИ**

**Косенко Руслан Іванович,**

аспірант кафедри біології людини, хімії та МНХ

ORCID: 0009-0007-2104-5039

**Куш Юлія Іванівна,**

PhD з Біології, старший викладач  
кафедри біології людини, хімії та МНХ

Сумський державний педагогічний  
університет імені А. С. Макаренка,

м. Суми, Україна

ORCID: 0000-0003-0382-8877

**Вступ.** Психологічні розлади є одним із найчастіших станів, з якими стикаються клініцисти, а депресія та тривога є двома найпоширенішими психічними розладами, які вражають майже 55 мільйонів людей лише у США [1]. Стани, пов'язані з тривогою, є найпоширенішими афективними розладами, присутніми в загальній популяції, з поширеністю протягом життя понад від 15% [2] до 16,6% [3]. На жаль, через війну в Україні та її трагічні наслідки, рівень тривоги, стресу та афективних розладів серед українців значно зріс. Як свідчать результати опитування щодо стану психічного здоров'я в умовах війни в Україні, наприкінці 2022 року 71% українців відчували стрес або сильну знервованість, 42% – напругу, 41% – втому, менша частина – страх та гнів (26% та 24% відповідно), а серед найпоширеніших негативних станів у 50% опитаних фіксувалась тривожність/напруга, у 45% превалював поганий настрій, 41% відчували розлади сну [4]. Аналіз динаміки стану ментального здоров'я за результатами Опитування, проведеного у січні 2024 року, показав, що у порівнянні з показниками осені 2022 року зросла частка осіб із незадовільною оцінкою власного ментального здоров'я (з 9% у 2022 році до 13% у 2024 році) та частка тих, хто переживає напруженість, страх, гнів, роздратування, безсилля, розчарування та відчай, відчуття стресу або сильної знервованості відмітили 77% опитаних українців [5]. Відомо, що перебування у постійній

тривозі, стані, який пов'язаний із дистресом, може підвищувати ризик серцево-судинних та цереброваскулярних захворювань. Тривога також має виснажливі фізичні прояви, такі як головний біль, неконтрольоване тремтіння та пітливість, м'язова напруга та ломота тощо [6].

З огляду на значну поширеність тривожних розладів у світі, питання їх лікування та профілактики і на сьогодні привертають значну увагу дослідників. Крім антидепресантів, людям, які страждають на тривожні розлади, призначають складні препарати (наприклад, серотонін-специфічні інгібітори зворотного захоплення, бензодіазепіни). Однак, незважаючи на високу ефективність, ці класи препаратів є дорогішими і мають багато небажаних побічних ефектів, таких як суїцидальні думки, зниження пильності, сексуальна дисфункція та залежність [7]. Як наслідок, у науковому колі зростає інтерес до використання додаткових та альтернативних лікарських засобів як природного методу зниження тривожності. Відомо, що такі трави, як пасифлора, кава, звіробій і корінь валеріани, а також амінокислота лізин і катіон магній здавна використовувалися для заспокоєння людини і підвищення її позитивного настрою. Однак, їх ефективність і безпека використання для лікування тривоги (як симптому, так і як розладу), остаточно не доведені, але протягом останніх 15-20 років знаходяться в центрі відповідних клінічних випробувань [8, 9].

**Мета дослідження** полягає в комплексному аналізі результатів сучасних досліджень щодо механізмів дії магнію на рівень тривожності, взаємозв'язків між рівнем магнію та тривожністю людини, а також у здійсненні оцінки практичного потенціалу магнію як засобу для зменшення тривожності.

**Матеріали та методи.** Дослідження побудовано на основі ретроспективного аналізу та мета-аналізу/синтезу відкритих баз даних наукових досліджень, зокрема PubMed, MEDLINE, PsychInfo та Google Scholar.

**Результати та обговорення.** Аналіз джерельної бази свідчить, що в питанні про рослинні засоби та дієтичні добавки, які використовуються для лікування тривоги та пов'язаних з нею симптомів, активно вивчалася

ефективність як монотерапій, так і комбінованих методів лікування (наприклад, рослинна комбінація, мультивітаміни, L-лізин + L-аргінін, магній + вітамін В<sub>6</sub>, трав'яна комбінація + магній, кальцій + кава, звіробій + кава, звіробій + валеріана). Особливу увагу дослідників привертають анксиолітичні, тобто протитривожні, властивості магнію.

Магній (Mg) є 2-м за поширеністю внутрішньоклітинним катіоном і 4-м за поширеністю в організмі. Він функціонує в організмі людини як кофактор більш ніж 300 біохімічних реакцій, необхідних для підтримки гомеостазу. Магній є особливо важливим елементом для нервово-м'язової і серцево-судинної систем: впливає на електричні властивості мембран і характеристики їх проникності, тонус гладкої мускулатури судин, скоротливу здатність міокарда [10, 11].

Вважається, що Mg може відігравати важливу роль в етіології афективних розладів настрою. Наразі встановлено взаємозв'язок між магнієм і афективно-депресивними станам: він відіграє ключову роль в активності психо-нейро-ендокринних систем і патогенезі депресії. Відомо, що магній пригнічує гіпокамп, послаблює вивільнення нейромедіаторів та впливає на адренкортикальну чутливість до АКТГ, а також може впливати на доступ кортикостероїдів до мозку на рівні гематоенцефалічного бар'єру шляхом його дії на р-глікопротеїн [11]. Тому, магній виступає як модулятор активності гіпоталамо-гіпофізарно-надниркової вісі (НРАА), яка є центральним субстратом системи реагування на стрес. Відомо, що активація НРАА стимулює адаптивні вегетативні, нейроендокринні та поведінкові реакції, спрямовані на боротьбу із стрес-фактором, у тому числі і з наростаючою тривожністю. Показано, що добавки магнію послаблюють активність НРАА, знижуючи рівні АКТГ та кортизолу [2]. Таким чином, Mg може додатково впливати на тривожні стани через контроль ендокринної складової реакції на стрес.

Потенційними механістичними шляхами, що пов'язують магній і тривогу, є взаємодія із глутаматом, який є основним збудливим нейромедіатором у

головному мозку ссавців. Він діє на  $\text{Ca}^{2+}$ -іонотропні рецептори, пов'язані з N-метил-D-аспартатом (NMDA-рецептори), які беруть участь у передачі сигналів у нервовій системі і, як показано у дослідженнях (наприклад, [12]), у тривожних та панічних розладах. Магній знижує підвищену збудливість нейронів, пригнічуючи активність NMDA-рецепторів, які, у свою чергу, активуються глутаматом. З іншого боку, магній впливає на активність mGluRs-рецепторів, пов'язаних з G-білком, які відіграють ключову роль у глутаматергічній активності (шляхом зміни чутливості постсинаптичних мембран до глутамату або інших нейротрансмітерів), а також активності ГАМК-системи. Дія глутамату на рецептори mGluRs проявляється у реакціях на страх, тривогу та паніку. ГАМК є первинним гальмівним передавачем в ЦНС, який врівноважує збудливу дію глутамату; дисбаланс між ГАМК і глутаматом пов'язаний з гіперзбудливістю нейронів [11, 13]. Таким чином, магній може додатково модулювати тривожність шляхом зменшення пресинаптичного вивільнення глутамату. Високий рівень магнію у мозку може сприяти блокуванню каналів NMDA та одночасно підвищувати інгібіторну активність ГАМК, що допомагає захистити нейрони від надмірного впливу екситотоксичності і сприяє зниженню нейрональної активності. Тому, загальноприйнятою думкою є те, що тривога та депресія є станами, що опосередковані зміненою глутаматергічною нейротрансмісією [14], що відкриває можливості впливу на них магнію.

Загалом, підтвердження взаємозв'язку між Mg та афективними станами ґрунтується на доказах ефективності його добавок при лікуванні депресії і тривожних станів. Наприклад, Mg виявився ефективним у зменшенні симптомів депресії у людини, а його анксиолітичний потенціал був детально описаний на моделях гризунів ще на початку 2000-х років [2]. Результати подальших клінічних досліджень засвідчили роль Mg у формуванні психологічного стану людини, а саме виявили протитривожний ефект підвищеного споживання магнію в комбінованій терапії психічних дезадаптаційних станів. У дослідженні Carroll et al. вказано, що 28-денне



лікування полівітамінами (груп В, С, Н) разом із великими дозами магнію, цинку та кальцію (препарат Веросса) значимо зменшувало відчуття тривоги та стресу [15]. Щоденний синергічний прийом магнію та вітаміну В6 (200 мг MgO + 50 мг В6) протягом 1 місяця призводить до полегшення передменструальних симптомів, пов'язаних із саме із занепокоєнням та тривожністю (нервове напруження, перепади настрою, дратівливість) [16]. Авторами дослідження також зазначається, що при монотерапії магнієм такого ефекту виявлено не було. В роботі Hanus et al. показана ефективність прийому рослинних екстрактів *Crataegus oxyacantha* та *Eschscholtzia californica* (препарат Sympathy) у поєднанні із Mg в терапії легких та помірних тривожних розладів: виявлено зниження суб'єктивних оцінок тривоги та позитивний вплив на загальні та соматичні оцінки за шкалою тривоги Гамільтона [17].

**Висновки.** Магній може здійснювати значний вплив на модуляцію психічних станів. Він є важливим елементом в регуляції нейрональної активності та захищає мозок від потенційно шкідливих впливів. Варто зазначити, що хоча позитивні ефекти додаткового вживання магнію не можна напряму пов'язувати із впливом лише цього елемента, проте вищезазначені результати доводять важливість магнію як стресстабілізуючого і протитривожного засобу переважно у поєднанні з іншими вітамінами, мінералами та рослинними екстрактами. Зважаючи, що точний механізм анксиолітичної дії магнію ще не визначений, дане питання, безсумнівно, потребує подальшого вивчення.

## СПИСОК ВИКОРИСТАНИХ ДЖЕРЕЛ

1. Kessler, R. C., Chiu, W. T., Demler, O., & Walters, E. E. (2005). Prevalence, Severity, and Comorbidity of 12-Month DSM-IV Disorders in the National Comorbidity Survey Replication. *Archives of General Psychiatry*, 62(6), 617. <https://doi.org/10.1001/archpsyc.62.6.617>.
2. Boyle, N.B., Lawton, C., & Dye, L. (2017). The Effects of Magnesium Supplementation on Subjective Anxiety and Stress - A Systematic Review. *Nutrients*,

9(5), 429. <https://doi.org/10.3390/nu9050429>.

3. Somers, J. M., Goldner, E. M., Waraich, P., & Hsu, L. (2006). Prevalence and incidence studies of anxiety disorders: a systematic review of the literature. *Canadian journal of psychiatry. Revue canadienne de psychiatrie*, 51(2), 100–113. <https://doi.org/10.1177/070674370605100206>.

4. *Психологічне здоров'я і ставлення українців до психологічної допомоги*. (2022). Gradus. URL: [https://gradus.app/uk/open-reports/gradus-research-\\_-mental-health-report-full-version/](https://gradus.app/uk/open-reports/gradus-research-_-mental-health-report-full-version/).

5. *Психічне здоров'я та ставлення українців до психологічної допомоги*. (2024). Gradus. URL: <https://gradus.app/uk/open-reports/mental-health-and-attitudes-ukrainians-towards-psychological-assistance-during-war/>.

6. *International Classification of Diseases (ICD)*. (б. д.). World Health Organization (WHO). <https://www.who.int/classifications/classification-of-diseases>.

7. Keers, R., & Aitchison, K. J. (2011). Pharmacogenetics of antidepressant response. *Expert Review of Neurotherapeutics*, 11(1), 101–125. <https://doi.org/10.1586/ern.10.186>.

8. Gupta, C. (2024). Nutraceuticals for prevention and management of anxiety. In *Nutraceutical Fruits and Foods for Neurodegenerative Disorders* (pp. 123-149). Academic Press.

9. Pizarro Melendez, G. P., Valero-Jara, V., Acevedo-Hernández, P., & Thomas-Valdés, S. (2024). Impact of polyphenols on stress and anxiety: a systematic review of molecular mechanisms and clinical evidence. *Critical Reviews in Food Science and Nutrition*, 64(8), 2340-2357.

10. Swaminathan R. (2003). Magnesium metabolism and its disorders. *The Clinical biochemist. Reviews*, 24(2), 47–66. URL: <https://www.ncbi.nlm.nih.gov/pmc/articles/PMC1855626>.

11. Ijeh, A. (2023). *A Comparative Analysis of Natural Medicine Interventions for Anxiety and Depression* (Doctoral dissertation, University of Bridgeport). URL: <https://www.proquest.com/openview/262956cf6a5a7606e762162f1adef9fa/1?pq-origsite=gscholar&cbl=18750&diss=y>.

12. Johnson, P. L., & Shekhar, A. (2006). Panic-prone state induced in rats with GABA dysfunction in the dorsomedial hypothalamus is mediated by NMDA receptors. *The Journal of neuroscience : the official journal of the Society for Neuroscience*, 26(26), 7093–7104. <https://doi.org/10.1523/JNEUROSCI.0408-06.2006>.
13. Свістільнік, Т. В. (2013). Феномен ексайтотоксичності. Механізми виникнення, значення в розвитку нейронального пошкодження та можливості його корекції при патологіях цнс. *Biomedical and biosocial anthropology*, (20), 207-215.
14. Kirkland, A. E., Sarlo, G. L., & Holton, K. F. (2018). The Role of Magnesium in Neurological Disorders. *Nutrients*, 10(6), 730. <https://doi.org/10.3390/nu10060730>.
15. Carroll, D., Ring, C., Suter, M., & Willemsen, G. (2000). The effects of an oral multivitamin combination with calcium, magnesium, and zinc on psychological well-being in healthy young male volunteers: a double-blind placebo-controlled trial. *Psychopharmacology*, 150(2), 220–225. <https://doi.org/10.1007/s002130000406>.
16. De Souza, M. C., Walker, A. F., Robinson, P. A., & Bolland, K. (2000). A synergistic effect of a daily supplement for 1 month of 200 mg magnesium plus 50 mg vitamin B6 for the relief of anxiety-related premenstrual symptoms: a randomized, double-blind, crossover study. *Journal of women's health & gender-based medicine*, 9(2), 131–139. <https://doi.org/10.1089/152460900318623>.
17. Hanus, M., Lafon, J., & Mathieu, M. (2004). Double-blind, randomised, placebo-controlled study to evaluate the efficacy and safety of a fixed combination containing two plant extracts (*Crataegus oxyacantha* and *Eschscholtzia californica*) and magnesium in mild-to-moderate anxiety disorders. *Current medical research and opinion*, 20(1), 63–71. <https://doi.org/10.1185/030079903125002603>.

## ЕНДОКРИННА ФУНКЦІЯ ПІДШЛУНКОВОЇ ЗАЛОЗИ

**Кравченко Анастасія Василівна**

студентка

**Туницька Ольга Миколаївна**

к.б.н, доцент

Національний університет

Біоресурсів і природокористування України

м. Київ, Україна

**Вступ.** Підшлункова залоза - це орган з подвійною функцією, що діє як екзокринна та ендокринна залоза. Як екзокринна залоза, вона виробляє травні ферменти, що надходять у кишківник для розщеплення їжі. Її ендокринна функція полягає у виробництві гормонів, які регулюють різні аспекти метаболізму, найвідомішим з яких є інсулін. Основна частина підшлункової залози - це екзокринна залоза, що виділяє панкреатичну рідину в дванадцятипалу кишку після їжі. Хоча більша частина підшлункової залози зосереджена на травленні, секретуючи травні ферменти, острівці Лангерганса відіграють життєво важливу роль у регуляції рівня цукру в крові за допомогою гормонів.

**Обговорення.** Ці крихітні скупчення клітин, розкидані по всій залозі, діють як ендокринний центр, який динамічно реагує на зміни рівня глюкози в крові, щоб підтримувати його в межах норми. Бета-клітини продукують інсулін, гормон, який стимулює поглинання глюкози з крові клітинами, в основному клітинами печінки, м'язів і жирової тканини. Інсулін - це ключ до регуляції цукру в крові, і його дефіцит призводить до діабету. Альфа-клітини секретують глюкагон, гормон, який діє як антагоніст інсуліну. Він стимулює печінку вивільняти глюкозу в кров, коли рівень цукру в крові падає. Дельта-клітини продукують соматостатин, гормон, який пригнічує секрецію як інсуліну, так і глюкагону. Він діє як балансуєчий фактор, допомагаючи регулювати загальний рівень цукру в крові. Гамма-клітини секретують поліпептид підшлункової залози (ППЖ), гормон з різними функціями,

включаючи регуляцію секреції травних ферментів і моторики шлунково-кишкового тракту.

Взаємодія цих гормонів має вирішальне значення для підтримки гомеостазу глюкози в організмі. Коли рівень цукру в крові підвищується після їжі, бета-клітини секретують більше інсуліну, стимулюючи поглинання глюкози і знижуючи її рівень в крові. Навпаки, коли рівень цукру в крові падає, альфа-клітини секретують глюкагон, стимулюючи вивільнення глюкози з печінки, щоб повернути рівень цукру в крові до норми. Дельта-клітини та гамма-клітини модулюють цю взаємодію, забезпечуючи тонку регуляцію.

Руйнування інсуліну відбуваються, в основному, у печінці, нирках і плаценті і забезпечується двома ферментними системами: інсулінспецифічною протеїназою і печінковою глутатіонінсулінтрансгідрогеназою, яка відновлює дисульфідні зв'язки і забезпечує протеоліз відокремлених один від одного А- і В-ланцюгів інсуліну. Порушення структури або спорідненості рецептора до інсуліну, активації протеїнази або порушення з'єднання між субодинами є основною причиною цукрового діабету II типу.

Інсулін - це гормон, який відіграє ключову роль у регуляції рівня цукру (глюкози) в крові. Він діє як антагоніст адреналіну, глюкагону та кортизолу.

**Висновок.** Гормони підшлункової залози відіграють життєво важливу роль у підтримці загального здоров'я. Розуміння їх функції, регуляції та взаємодії має вирішальне значення для розробки нових методів лікування цукрового діабету та інших захворювань, пов'язаних з порушенням рівня цукру в крові.

# ВПЛИВ ФІЗИЧНОЇ АКТИВНОСТІ НА ОЗДОРОВЛЕННЯ ЛЮДИНИ

**Мартинець Дмитро Павлович**

Студент

Дніпровський національний університет

імені Олеса Гончара

**Вступ.** Сучасна людина, часто перебуваючи в умовах високого рівня стресу та постійного інформаційного навантаження, значною мірою втрачає природний баланс між фізичною активністю та розумовою діяльністю. Технологічний прогрес та автоматизація багатьох аспектів життя призводять до зменшення необхідності фізичної праці. Сидячий спосіб життя, зумовлений комп'ютеризацією та урбанізацією, сприяє зниженню рівня фізичної активності, що веде до розвитку різних хронічних захворювань. У зв'язку з цим, актуалізується питання про необхідність підтримки фізичної активності для забезпечення оздоровлення та покращення функціональних можливостей організму.

**Мета роботи.** Метою роботи було визначення важливості впливу фізичної активності на загальний стан здоров'я та психічне благополуччя людей різного віку, а також обґрунтування необхідності регулярних фізичних навантажень для профілактики захворювань і покращення якості життя.

**Матеріали і методи.** У дослідженні було використано вчення М.Р.Могандовича про моторно-вісцеральні рефлекси, що показує взаємозв'язок між руховим апаратом, скелетними м'язами, вегетативними органами та центральною нервовою системою.

Згідно з даними досліджень, до 90% структур мозку залучені у процес механічного руху. Для проведення аналізу використовувалися методи літературного огляду наукових джерел, присвячених впливу фізичної активності на різні системи організму. Основна увага приділялася вивченню нейро-рефлекторних зв'язків та їх ролі у регуляції діяльності організму під час фізичних навантажень.

**Результати та обговорення.** Численні дослідження свідчать про те, що тривале і значне обмеження рухової діяльності людини призводить до негативних змін його вищої нервової діяльності: погіршується розумова працездатність (зростає число помилок), збільшується час простих і складних реакцій, знижуються показники функції уваги, мислення, пам'яті, послаблюється емоційна стійкість.

На жаль, малорухливий спосіб життя може не лише сприяти збільшенню ваги, а й підвищити ризик виникнення проблем із здоров'ям. У людей, які віддають перевагу сидячому відпочинку фізично активному, підвищується ризик інсульту. За результатами досліджень виявилось, що у людей, які проводять у сидячому положенні більше восьми годин на день, підвищувався ризик розвитку інсульту майже в сім разів у порівнянні з тими, хто був активний протягом дня та сидів менше чотирьох годин.

Зайва вага впливає на стан здоров'я, швидше зношуються суглоби, зростає ризик деяких захворювань. Але це ще не всі проблеми, пов'язані з надмірною масою тіла. Дослідники довели, що розумові здібності у людей з ожирінням також страждають.

Проблема "спортивного голоду" має єдиний спосіб подолання. Він полягає в активних діях, заняттях спортом, прогулянках та туризмі. Якщо ми починаємо підвищувати фізичні навантаження на організм, то відбувається збільшення компенсаторних можливостей, які впливають на зміцнення здоров'я та наводять його у стабільну форму. Рекомбінація організму відбувається на всіх рівнях (центральному, органах, клітинах) тільки при регулярному занятті фізичними вправами. Можна помітити залежність, що у тому, що фізичний стан організму впливає на весь організм. Чим кращий стан людини від фізичних навантажень, тим менше хвороб вона переносить, тим самим покращується її загальне самопочуття. Чим краще загальне самопочуття, тим працездатнішою стає людина і з найменшим зусиллям долатиме свою втому.

З вище сказаного можна дійти висновку, що цінність фізичної активності дуже висока. Але варто відзначити такий момент, що надмірні навантаження

можуть спричинити розвиток патологічних станів, а не лише вплинути на покращення стану організму. Не варто перевантажувати організм фізичною активністю, яка функціонально відрізняється від можливостей людини, адже саме це і спричиняє різні хвороби.

Вибір розумної напруги від фізичних вправ, зведення до мінімуму факторів ризику при постійних тренуваннях, які негативно впливають на фізичну втому, та комплексне використання засобів первинної профілактики та відновлення один із найбільш важливих способів, що впливають на загальне покращення фізичного виховання людини.

Харчування, об'єм, сила, еластичність і пружність м'язів поступово погіршуватимуться, якщо їх не тренувати. Тим самим м'язи з часом стануть слабкими та в'ялими. Як було зазначено раніше, обмеження організму у фізичних навантаженнях веде до розвитку патологічних змін. Реорганізація опорно-рухового апарату, серцево-судинної системи, покращення процесу тканинного обміну відбувається завдяки регулярним фізичним вправам.

Систематичні вправи покращують роботу нервової системи. Адже саме вона регулює спільну діяльність в організмі людини м'язів та внутрішніх органів. Занепокоєння пов'язане із депресією. Замість того, щоб почуватися пригніченим, людина з тривожним розладом може сказати, що відчуває себе напруженою або стурбованою, оскільки не може розглядати свої проблеми в перспективі. Людині з тривожним розладом також може бути важко зосередитись на завданні. Він може бути наляканим, відчувати м'язову напругу, нудоту, погано засипати. Коли під час тренувань рівні серотоніну і дофаміну підвищуються, така людина природно відчувається спокійніше і краще контролює ситуацію.

Дихання та м'язова активність полягає у тісному взаємозв'язку один з одним. Заняття на тренуваннях позитивно впливають на дихання та вентиляцію легень. Краще відбувається обмін киснем та вуглекислим газом у легенях між повітрям та кров'ю. Крім цього, покращується використання кисню тканинами організму. При використанні фізичних вправ, крім нормалізації реакції



серцево-судинної, дихальної та інших систем, відновлюється адаптивність до кліматичних факторів, стійкість людини до різних захворювань, стресів. Тому можна зробити висновок, що дозовані фізичні навантаження при правильному виборі не тільки позитивно позначаються на уповільненні розвитку хвороб, а ще особливо впливають на організм людини при захворюваннях, покращують імунітет і загальний стан.

**Висновки.** Фізична активність відіграє важливу роль у зміцненні та підтриманні стану здоров'я людини. Систематичні заняття фізичними вправами сприяють зміцненню імунної системи, відновленню функцій систем і органів, запобігають виникненню хвороб. Дефіцит фізичної активності спричиняє порушення функціонального стану організму.

## **БІОТЕХНОЛОГІЯ. КЛІТИННА ІНЖЕНЕРІЯ. ПЕРШІ КРОКИ – ВИРОЩУВАННЯ НИРОК**

**Мойко Наталія**

викладач біології і екології

**Овчарук Наталія**

**Керничний Сергій**

студенти

ВСП «Кам'янець-Подільський  
фаховий коледж ЗВО «Подільський  
державний університет»  
м. Кам'янець-Подільський, Україна

**Вступ./Introduction.** Біотехнологія — дисципліна, спрямована на дослідження можливості використання живих організмів або продуктів їхньої життєдіяльності з метою пошуку варіантів вирішення сучасних проблем у медицині, сільському господарстві та інших галузях.

Цей термін вперше використав угорський вчений Карл Ерек в 1919 році для позначення процесів, в яких продукти отримують за допомогою живих організмів.

Дана галузь науки перетинається з багатьма іншими дисциплінами – молекулярною та клітинною біологією, генетикою, біохімією, ембріологією й навіть з робототехнікою, інформаційною та хімічною технологіями.

**Ціль роботи./Aim.** Показати сучасні методи біотехнології, які дають дають змогу забезпечувати безліч людських потреб — від модифікації рослин для підвищення якості харчових продуктів до розробки життєво необхідних медичних препаратів, тканин та органів.

**Матеріали і методи./Materials and methods.** Наукова та навчальна література, інтернет публікації. Теоретичне дослідження та аналіз матеріалів.

**Результати та обговорення./Results and discussion.** Тканинна інженерія-це галузь науки, яка займається вирощуванням тканин та органів у лабораторних умовах з метою трансплантації або використання в медичних дослідженнях.

На сьогоднішній день величезний відсоток людства страждає від захворювань нирок. Ниркові хвороби можуть викликати серйозні захворювання і навіть призводити до смерті людей. Найпоширенішими проблемами пов'язаними з нирками є хронічна ниркова недостатність, пієлонефрити, сечокам'яні хвороби, опущення нирок (нефроптози), гідронефрози, пухлини, діабетичні нефропатії тощо. Симптоми можуть варіювати в залежності від конкретного захворювання, зазвичай включають в себе біль у нирках, проблеми з сечовиділенням, втому, зневоднення, підвищення температури тіла, зниження активності діяльності імунної системи.

Біотехнології дають людству можливість для подолання таких важких хвороб завдяки різноманітним напрямкам, один з них - це клітинна (тканинна) інженерія, яка передбачає модифікацію чи виведення нових клітин, тканин з тих, що вже існують.



Для цього виконується значна кількість лабораторних дослідів, під час яких найчастіше комбінуються властивості різних клітин. Дослідники вирощують клітини шляхом пересадки органел або злиттям клітин. Клітинна інженерія маніпулює також тканинами і протопластами. Важливе значення має такий метод клітинної інженерії, як метод культури ізольованих тканин. Для

початку потрібно культивувати невеликий зразок тканини який розсіюють на середовищі, а колбу, пробірку чи пластину, що містить культуру зберігають при температурі, близькій до температури нормального середовища. Стерильні умови підтримуються для запобігання забруднення мікроорганізмами.

При цьому використовують такі типи культури тканин як первинна культура клітин, що передбачає виділення клітин з тканини шляхом розподілу на складові. Іншим типом первинної культури клітин є "первинні експланти" – це клітини вирощені окремо від основної тканини. Цей тип культури не піддається процедурі розподілу. Культура експланта - це органотипове культивування клітин із фрагменту тканини або органу вилучених у людини чи тварини.

Також існують ще такі методи вирощування тканин:

- метод плазмових згустків – це техніка вирощування тонкоплівкових матеріалів, яка базується на утворенні плазмового згустку. Плазмовий згусток-це відкладення тонкоплівкових матеріалів на поверхні під дією плазми;
- сітчастий метод у біотехнології дає можливість використання сіток для відбору генетичних даних, у генетичних дослідженнях може використовуватися для аналізу великих обсягів генетичної інформації, зокрема для виявлення генетичних аномалій, мутацій або регуляторних елементів, також можуть бути використані для моделювання біологічних мереж, таких як мережі генів або метаболічні шляхи. Це дозволяє вивчити різноманітні аспекти біологічних процесів та їх взаємодій. У біоінформатиці дані методи використовуються для обробки та аналізу великих обсягів даних, таких як послідовності ДНК, структури біомолекул, органел, включаючи їх взаємодії з клітинами та органами;
- метод агарового гелю - це стандартний метод в біотехнології для культивування та аналізу мікроорганізмів, клітин або фрагментів тканин. Основні компоненти цього методу включають агаровий гель, який служить як поживне середовище для мікроорганізмів, та чашку Петрі або інші посудини для культивування. Ці методи використовуються для збереження цілісної

структури і здорового функціонування організму.

### **Що необхідно для вирощування тканин?**

Для початку потрібно культивувати невеликий зразок тканини який розсіюють на поживному середовищі при температурі близькій 37°C та забезпечують стерильні умови.

У вирощуванні тканин використовуються клітини залежно від конкретного застосування:

1. Фібробласти використовується для вирощування тканин, таких як шкіра, хрящі, кістки та сполучна тканина.

2. Епітелістичні клітини використовується для вирощування тканин таких як шкіра, слизова оболонка та епітелій внутрішніх органів.

3. Стовбурові клітини можуть самовідновлюватися шляхом поділу, а також диференціюватися в досить велику кількість спеціалізованих типів клітин.

4. Міоцити використовуються для вирощування м'язової тканини такої як серцевий або скелетні м'язи.

5. Хондроцити використовується для хрящової тканини.

6. Остеоцити використовуються для кісткової тканини.

Видатний американський вчений, піонер в галузі тканинної інженерії Ентоні Атала є професором і директором Центру регенеративної медицини та Тканинної інженерії при Вейк Форест Університеті в Сіетлі, Північна Кароліна, США. Він є визнаним світовим лідером у дослідженнях щодо використання стовбурових клітин, біопритуингу та тканинної інженерії для вирощування тканин і органів в лабораторії з метою трансплантації. Атала є першим кому вдалось виростити штучні судини та сечовий міхур які були успішно трансплантовані пацієнтам.

Основні етапи процесу вирощування тканин:

1. Відбір клітин - вирощуванні тканини зазвичай складаються з клітин які можуть бути отримані від пацієнта (аутологічні клітини) або донора (аллогенні клітини).

2. Створення матриці - використання біосумісних матеріалів таких як гідрогелі або розчини полімерів, в якій клітини можуть закріпитись і продовжити ріст.

3. Культивування клітини - клітини розділяються на матриці та культивуються у контрольованих умовах, таких як певна температура, вологість та концентрація CO<sub>2</sub>.

4. Диференціація та організація - клітини можуть диференціюватися у відповідні типи клітин, а також організуватися у тривимірні структури, які можуть мати різні шари тканин.

5. Оцінка - структури культивують поки вони не досягнуть певного рівня зрілості, після чого будуть перевірені на їхню функціональність та придатність для трансплантації чи використання в дослідженнях.

Доктор Ентоні Атала та його команда у 1999 році виростили перший штучний сечовий міхур і успішно пересадили його пацієнту. Це був великий прорив у регенеративній медицині та доведена можливість вирощування функціональних тканин для трансплантації. Його робота відкрила шлях для подальших досліджень у цій області, включаючи вирощування інших органів-серця, нирок тощо. Хоча вирощування нирок за допомогою біотехнологій відкриває нові можливості для трансплантації та лікування хвороб, але на сьогоднішній день виникають значні труднощі у цьому процесі:

1. Складність структури нирок - вони мають складну структуру, яка включає в себе тисячі мікроскопічних каналів та судин.

2. Необхідність функціонального кровопостачання - для того щоб вирощені нирки могли працювати, вони мають мати функціональне кровопостачання.

3. Відповідність імунної сумісності - нирки мають бути імунологічно сумісними з отримувачем, щоб уникнути відторгнення.

4. Тривалість і стабільність роботи – нирки повинні бути здоровими та функціонувати протягом тривалого часу після трансплантації.

5. Безпека та ризики - спочатку потрібно провести ретельні клінічні

випробування, щоб визначити їхню ефективність та безпеку для пацієнтів.

**Висновки./Conclusions.** На сьогоднішній день дослідження з вирощування нирок за допомогою біотехнології продовжуються і є деякі надії, але в клінічній практиці офіційних результатів ще немає. Однак були досягнені певні прориви та важливі кроки в цьому напрямку:

- експерименти на тваринах;
- експерименти на клітинах;
- використання біопринтерів;
- клінічні випробування;

Технології клітинної інженерії перебувають на стадії активних досліджень і обіцяють багато перспектив у майбутньому для боротьби з невиліковними на сьогодні хворобами, конкретні випадки клінічних застосувань знаходяться на стадії експериментів, але дають велику надію на збереження та відновлення мільйонів життів.

#### **ДЖЕРЕЛА ТА ЛІТЕРАТУРА:**

1. В. Г. Герасименко, М. О. Герасименко, М. І. Цвіліховський та ін. Біотехнологія: Підручник: Фірма «ІНКОС», 2006. 647 с.
2. Мацай Н. Ю. Основи біотехнології. Підручник для студ. освітнього рівня бакалавр спец. «Біологія». Луганськ: Вид-во ДЗ «ЛНУ імені Тараса Шевченка», 2011. 153с.
3. Atala A., Lanza R. - "Methods of Tissue Engineering" (2001).
4. Langer R., Vacanti J. P. - "Tissue engineering" (1993).
5. Матешук-Вацеба Л. Р. Нормальна анатомія. Навч.- метод, посібник. Львів: Поклик сумління, 1997. 269 с.
6. Melero-Martin J. M., Khan Z. A. - "Endothelial Progenitor Cells: A Novel Tool for the Therapy of Ischemic Diseases" (2007).

# ПРИРОДНО-ЗАПОВІДНИЙ ФОНД – ЗАПОРУКА ЗБЕРЕЖЕННЯ БІОРІЗНОМАНІТТЯ

**Підгірняк Юлія**

студентка

**Лялюк-Вітер Галина Дмитрівна**

к.б.н., доцент

ІФНТУНГ, Україна

**Вступ./Introduction.** Зменшення і збіднення генофонду біологічного та ландшафтного різноманіття, це основна проблема сучасного урбаністичного світу. Причиною втрати біологічного різноманіття є антропогенна діяльність. Ця проблема є дуже актуальною для України, адже на території воєнних дій знищується унікальна флора і фауна та цілі природні ландшафти. Тому надзвичайно важливим завданням є його збереження, особливо, унікальних еталонів, що ще збереглися в незмінному, первісному вигляді. Найефективнішим шляхом збереження біорізноманіття, це заповідання, створення природоохоронних територій та об'єктів, які об'єднуються в природно-заповідний фонд (ПЗФ).

**Мета роботи./Aim.** Метою публікації - це привернути увагу до теми збереження біологічного та ландшафтного різноманіття шляхом природозаповідання.

**Матеріали та методи./Materials and methods.** Для написання використано аналітичні методи дослідження правових документів та наукових звітів.

**Результати та обговорення./Results and discussion.** Згідно з Законом України «Про природно-заповідний фонд України» [1], ПЗФ становлять ділянки суші і водного простору, природні комплекси та об'єкти яких мають особливу природоохоронну, наукову, естетичну, рекреаційну та іншу цінність і виділені з метою збереження природної різноманітності ландшафтів, генофонду тваринного і рослинного світу, підтримання загального екологічного балансу та забезпечення фонового моніторингу навколишнього природного середовища,



які охороняються як національне надбання [1].

Території та об'єкти ПЗФ України класифікуються за категоріями, сім з яких природного походження (природні заповідники, біосферні заповідники, національні природні парки, регіональні ландшафтні парки, заказники, пам'ятки природи і заповідні урочища), а чотири - штучного походження (ботанічні сади, зоологічні парки, дендрологічні парки; і парки-пам'ятки садово-паркового мистецтва) [1].

ПЗФ України, це складова частина європейської та світової мережі природоохоронних територій.

В серпні 2020 року № 695 Постановою Кабінету Міністрів затверджено Державну стратегію регіонального розвитку на 2021-2027 роки [2], якою передбачено розширення площі ПЗФ до 15% від загальної території країни у 2027 році.

Івано-Франківська область займає одне з чільних місць у справі природозаповідання в Україні. Історія створення заповідних територій та об'єктів Івано - Франківщини сягає першої половини ХХ століття. Одним з початківців природозаповідної справи був митрополит Андрей Шептицький.

Івано-Франківська область багата на природні умови, розмаїтий рослинний та тваринний світи, річки, ресурси, але антропогенна трансформація ландшафтів зачепила більшу її частину. Природно-заповідні території області відіграють роль еколого - стабілізаційного чинника і формують природні ядра екологічної мережі. Важливо і похвально те, що сучасна мережа ПЗФ Івано-Франківщини репрезентує весь комплекс висотної зональності, зокрема 526 територій та об'єктів загальною площею 223,852 тис. га [3, 4] з них 33 об'єкти загальнодержавного значення, площею 131,6 тис. га [3, 4] і 493 об'єкти місцевого значення, площею 92,23 тис. га [3, 4], що становить 16,07 % території області. [3, 4].

ПЗФ області формує 5 національних природних парків (Карпатський національний природний парк, національний природний парк «Гуцульщина», Галицький національний природний парк, національний природний парк

«Синьогора», національний природний парк «Верховинський»); природний заповідник «Горгани»; 3 регіональні ландшафтні парки (Полянський регіональний ландшафтний парк, регіональний ландшафтний парк «Гуцульщина», регіональний ландшафтний парк «Дністровський»), 10 заказників загальнодержавного значення та 62 місцевого значення; 14 пам'яток природи загальнодержавного значення і 205 місцевого значення; 3 дендрологічні парки загальнодержавного значення та 6 місцевого значення; парки-пам'ятки садово-паркового мистецтва загальнодержавного значення 1 та 8 місцевого значення; 207 заповідних урочищ площею [4].

На природозаповідних територіях та об'єктах області зростає понад 1000 видів судинних рослин, це становить 55 % всієї флори Українських Карпат [3], серед них 126 видів рослин і грибів, які занесені до Червоної книги України та Європейського Червоного списку, 21 вид рослинних угруповань, занесених до Зеленої книги України, зокрема, 19 - рідкісних рослинних угруповань, 88-типових рослинних угруповань, що підлягають охороні, 7 видів рослин та грибів, які є на межі зникнення [3, 4].

В межах лісового фонду області знаходиться понад 300 об'єктів ПЗФ [3].

На території області мешкає 25 видів представників тваринного світу, які перебувають під загрозою зникнення і занесені до Червоної книги України [3].

**Висновки./Conclusions.** Таким чином, найефективнішим способом збереження та охорони біологічного різноманіття є надання об'єктам і територіям природозаповідного статусу, тобто повного або часткового виведення цих територій з господарського обігу. Успішним прикладом є мережа ПЗФ Івано-Франківської області, яка забезпечує збереження біологічного різноманіття і є майданчиком для наукових досліджень.

## ЛІТЕРАТУРА./LITERATURE

1. Про природно-заповідний фонд: Закон України від 16.06.1992 № 2456-ХІІ. Дата оновлення: 01.01.2024. URL: <https://zakon.rada.gov.ua/laws/show/2456-12#Text> (дата звернення: 22.05.2024р.)

2. Державна стратегія регіонального розвитку на 2021-2027 роки. URL: <https://zakon.rada.gov.ua/laws/show/695-2020-п#Text> (дата звернення: 22.05.2024р.)

3. Регіональна доповідь про стан навколишнього природного середовища в Івано-Франківській області в 2021 році. URL: <https://www.if.gov.ua/storage/app/sites/24/documentu-2022/регіональна%20доповідь%20про%20стан%20навколишнього%20природного%20середовища%20в%20івано-франківській%20області%20за%202021%20рік.pdf> (дата звернення: 22.05.2024р.)

4. Інформаційно-аналітичні матеріали Міністерства захисту довкілля та природних ресурсів України з питання «Аналіз площ природно-заповідного фонду України в розрізі адміністративно-територіальних одиниць за 2020 рік». URL: <https://wownature.in.ua/wp-content/uploads/2021/05/Dovidka-PZF-2020-V3.0-.pdf> (дата звернення: 22.05.2024р.)

**АНАЛІЗ ЗАРЕЄСТРОВАНИХ ОЗНАК ВТРАТ КОЛОНІЙ *APIS*  
*MELLIFERA* L. В УКРАЇНІ ПІСЛЯ ЗИМІВЛІ 2022-2023 РР.**

**Федоряк Марія Михайлівна**

д.б.н., професор

**Жук Аліна Володимирівна**

к.б.н., доцент

**Филипчук Тетяна Василівна**

к.б.н., асистент

**Зароченцева Оксана Дмитрівна**

к.б.н., асистент

**Шкробанець Олександр Олександрович**

аспірант

**Джос Вадим Володимирович**

аспірант

**Москалик Ігор Миколайович**

аспірант

**Голіней Антоній Вікторович**

студент

Чернівецький національний університет імені Юрія Федьковича

Навчально-науковий інститут біології, хімії та біоресурсів

кафедра екології та біомоніторингу

м. Чернівці, Україна

**Вступ.** *Apis mellifera* L. (Hymenoptera: Apidae) є видом надзвичайно важливого економічного, сільськогосподарського та екологічного значення (Hristov et al., 2020). Адже, бджолозапилення забезпечує збереження біорізноманіття рослинного покриву, яке прямо чи опосередковано впливає на формування супутньої флори та фауни певного регіону. Важливе значення бджіл доведено і для низки комахозапильних сільськогосподарських культур, що впливає на формування обсягів їх продукції, а в подальшому і на показники соціально-економічних складових, залежних від даного чинника (Ferenczi et al., 2023). Крім того, все більше зростає популярність екопродуктів бджільництва (мед, віск, бджолине обніжжя, прополіс тощо), які використовують у низці різноманітних галузей промисловості (харчовій, фармацевтичній, парфумерній

та ін.), адже вони володіють високим вмістом біологічно активних речовин (Nowak, 2023). Втім в умовах реалій сучасного екологічного дисбалансу, де не лише зміни природних чинників, а й зростання негативного тиску антропогенізації та ескалації військових конфліктів створюють сукупний вплив на різні сфери навколишнього природного середовища, в тому числі й на стан популяцій бджолосімей (Ngussie & Nailu, 2023). Оскільки життєдіяльність *Apis mellifera* L. є ключовою ланкою для біосфери та людства в цілому, то збереження і забезпечення існування бджіл є актуальним завданням, яке реалізовуватиме продовольчу безпеку зараз і для майбутніх поколінь.

У зв'язку з цим, **метою роботи** стало проаналізувати структуру смертності бджолиних колоній за період зимування 2022-2023 рр. в умовах України.

**Матеріали та методи.** Вихідним матеріалом для досліджень виступили фактичні дані, отримані шляхом анкетування бджолярів, що проживають по всій території України (за винятком АР Крим). Дослідження проводилось в рамках проєкту COLOSS – некомерційна міжнародна асоціація, що займається запобіганням втрат медоносних бджіл («Prevention of honey bee COlony LOSSes» – COLOSS), до якої залучені співробітники кафедри екології та біомоніторингу Чернівецького національного університету імені Юрія Федьковича ще з 2015 р. Дана організація об'єднує по всьому світу наукових професіоналів, дослідників, фахівців, спеціалістів у галузях сільського господарства, ветеринарії, приватних підприємств тощо, а також і студентів різних навчально-наукових установ (загалом це понад вісім сотень представників з майже сотні країн по всьому світу), що здійснюють моніторинг втрат колоній бджолиних сімей і оцінюють не лише кількісні показники летальних випадків *A. mellifera*, а й з'ясовують можливі причини втрати їх колоній. Для цього, за допомогою уніфікованої анкети учасники асоціації COLOSS щороку проводять опитування (в телефонному, он-лайн, оф-лайн та ін. режимах) серед практикуючих бджолярів. Це дає змогу забезпечити репрезентативність результатів та порівняти показники загибелі бджіл як в

межах кожної країни, так і на міжнародному глобальному рівні, спостерігаючи при цьому за багаторічними тенденціями. Суть та зміст питань анкети подано на рис. 1.

Ім'я або псевдонім: \_\_\_\_\_ Телефон: \_\_\_\_\_ Е-майл: \_\_\_\_\_

1\* Для опису місця розташування Вашої основної пасіки, будь ласка, вкажіть:

а) назву міста/селища/села, де знаходиться Ваша пасіка (або найближчий населений пункт): \_\_\_\_\_

б) НІДЕКС основної пасіки (адресе найближчого населеного пункту): \_\_\_\_\_

в) назву області, де утримується пасіка: \_\_\_\_\_

г) назву району, де утримується пасіка: \_\_\_\_\_

2 Скільки у Вас пасік? \_\_\_\_\_

3 Чи розміщені всі Ваші пасіки в межах 15 км одна від одної? Якщо Ви маєте лише одну пасіку, вкажіть "так".  Так  Ні  Не знаю

! **Наступні питання стосуються кількості сімей до зими, втрачених після зими, та стану сімей після зимівлі.** *Продуктивна сім'я - має продуктивну матку на зливу/заквітання медоносів. Зима - період від закінчення підготовки до зими та початку нового медозбору.*

4 Скільки продуктивних сімей було у Вас перед зимою 2022-2023 рр.? \_\_\_\_\_

! **Наступні питання стосуються кількості втрачених сімей.** *Втрачена сім'я - це сім'я, що загинула, втрачена через природні причини, або жила, але з маткою, яка відкладає яйця чи екає підготунок. Кожен із втрачених сімей може бути основною лише до однієї наступної.*

Якщо так мало місце в результаті військових дій, вкажіть те, що зрубилося: (За можливості, надішліть фото руйнувань на електронну адресу [m.fedoriak@gmail.com](mailto:m.fedoriak@gmail.com))

Пасіка  Медоносів чи інше обладнання  Приміщення зимаівника чи інші будівлі  Дорога до пасіки

5 Чи Ваша пасіка знаходиться на території, де відбувається вплив військових дій (шум, заміненість, забруднення)?  Так  Ні  Не знаю

6 Скільки з продуктивних сімей, що увійшли в зиму (див. п. 4), після зимівлі були живими, але мали **перев'язні проблеми з матками**. Якщо жодної, вкажіть 0.

8 Скільки з продуктивних сімей, що увійшли в зиму (див. п. 4), **Витратили через негативні природні явища** (повені, крадіжки, вандалізм, пожежі, буревії, мінливі дятли, удари блискавки та снігу тощо)? *Потрібно підкреслити.*

9 Скільки з продуктивних сімей, що увійшли в зиму, (див. п. 4) **загинули або вулик був порожнім**? Якщо жодної, вкажіть 0.

10 Скільки з сімей, що загинули або з порожніми вуликами (див. п. 7)

а) мали **багато мертвих бджіл** у вулику або перед ним? \_\_\_\_\_

б) мали лише кілька мертвих бджіл у порожньому вулику або перед ним? \_\_\_\_\_

а) мали **мертвих робочих бджіл** у шматочках (сотях) за вікнутості їжі (ознаки голодної смерті)? \_\_\_\_\_

г) мали **мертвих робочих бджіл** у шматочках (сотях) хоча їжа у вулику була наявна? \_\_\_\_\_

д) втратили відбудування з інших причин або супроводжувалися **невідомими симптомами**? \_\_\_\_\_

11\* Скільки сімей з тих, що переживали зиму (див. 2022-2023), (див. 4) виявилися **слабкими**, але з **продуктивною маткою**? \_\_\_\_\_

12 Скільки продуктивних сімей було у Вас: а) навесні 2022 р. (минулого року)? \_\_\_\_\_ б) навесні 2023 р.? \_\_\_\_\_

! **Наступні питання стосуються умов у сім'ях, середовища навколо пасіки та досвіду.**

13\* Скільки сімей, що переживали, мали нову матку у 2022 р.?  Не знаю

14\* Чи помітали Ви бджіл із вкороченими/деформованими крилами влітку 2022р. (вказує на вірус деформції крила, який передається кліщом Варроа)?  Ні  Мало  Багато  Не знаю

15\* Чи виповили Ви принаймні один раз хоч б одну з Ваших сімей на медозбір чи запліднення в 2022р.?  Так  Ні  Не знаю

16\* Чи лісували Ви сім'ї від Варроа в період з квітня 2022 по березень 2023?  Так  Ні  Не знаю

17\* **Вкажіть час проведення Вами заходів моніторингу та боротьби з кліщем Варроа в період з квітня 2022 р. по березень 2023 р.**

Місяць	Квітень 2022	Травень 2022	Червень 2022	Листопад 2022	Грудень 2022	Січень 2023	Лютий 2023	Березень 2023
Моніторинг рівня зараженості Варроа (підрахунок падіння кліща)								
Видалення трутного розплоду								
Гіпертермія (теплова обробка бджіл)								
Інші біохімічні методи (напр., повне видалення розплоду, ізоляція матки)								
<b>Мікробіотика</b> - короткострово								
<b>Мікробіотика</b> - довгострово								
<b>Міацетика</b> - короткострово								
<b>Міацетика</b> - довгострово								
<b>Шкелетика</b> - короткострово								
<b>Шкелетика</b> - довгострово								
Препарати на основі <b>шкелетических кислот</b>								
<b>Тимол</b> (н-д, Антайол, Анталол) / Thymol (e.g. Ariguard, ArpilifeVar)								
<b>Флувалінат і Тау-флувалінат</b> (н-д, Манхао, Манрік; / Amitran) / Fluvallinate & Tau-fluvallinate (Manhao, Mavrik; i Aristan)								
<b>Флуазетрін</b> (н-д, Байварол) / Flumethrin (e.g. Bayvarol)								
<b>Амітраз</b> (в пастиках: Амітраз, Алітра, Так Тас) / Amitraz (Apirav, Aptritz)								
<b>Амітраз</b> (оборудування і апарати) / amitraz (Amitraz (Binn))								
<b>Акумафос</b> (Перішані) / Coumaphos (e.g. Perizin)								
<b>Акумафос</b> (в пастиках) / Coumaphos (in strips, e.g. Checkmate)								
Якщо <b>активна речовина</b> Вам не відома або Ви використовуєте інші німецькі препарати, вкажіть, які саме? _____								
Інші методи (вказуйте, які саме)? _____								

18\* Чи моніторили Ви ваші сім'ї на зараженість кліщем Варроа в період з квітня 2022 по березень 2023?  Так  Ні  Не знаю

19 Які методи моніторингу рівня зараженості продуктивних сімей кліщем Варроа Ви використовували протягом сезону 2022-2023 рр.?

Природне падіння кліща на дно вулика  Розтин розплоду  Надсилання бджіл/розплоду у лабораторію

Візуальний огляд дорослих бджіл  Вибір дорослих бджіл (спришування, вимивання; обробка CO<sub>2</sub>)

20 Як Ви оцінюєте проблеми з матками у Ваших сім'ях у період медозбору 2022 р. у порівнянні з тими, що спостерігалися раніше?  Більше  Такі самі  Менше  Не знаю

21 Як порівнювали сім'ї з молодими матками у порівнянні з сім'ями зі старими матками?  Краще  Так само  Гірше  Не знаю

22 Яку приблизно частку шматків (сот) (в середньому) Ви заміняли штучною вошиною в 2022 році у розрахунок на одну бджоломатку сім'ю?  0%  1-30%  31-50%  Понад 50%

23 У скільких з Ваших сімей, **яко успішно переживали**, спостерігалися опорошені рамки у вулику після зими? \_\_\_\_\_  Не знаю

24 Скільки **мертвих пчел** залишилися в 2022-2023 рр. сімей мали сильно опорошені рамки? \_\_\_\_\_

25 Чи віддасте Ви перевагу конкретній породі бджіл?  Так  Ні  Не знаю

26 На пасіці Ви замінюєте маток 1 раз на:  1 рік  2 роки  3 роки  Ніколи

27 Яку частку маток Ви замінюєте на пасіці щороку?  0%  1-30%  31-75%  Понад 75%

28 Чи збирали бджоли з більшої Ваших сімей значну кількість нектару (пилку) з наступних джерел у 2022 році?

	Так	Ні	Не знаю
а) сад			
б) облітний ріпак			
в) кукурудза			
г) соевішнік			
д) берез			
е) пізні осінні медодаї або сидерати під парперокування (гречка, фацелія, гірчиця)			
ф) пиль рослинного походження або "медяна роса"			
г) пиль тваринного походження (попелі, ластобілки, черви)			

29 Чи зазначали Ви бджоли **отруєння агрохімікатами** у сезонно-літній сезон 2022 р.?  Так  Ні  Не знаю

Якщо ТАК, то на яких культурах і які симптоми отруєння? \_\_\_\_\_

30 Скільки кг цукру (сухої маси) Ви витратили в середньому на одну продуктивну сім'ю при підгодовці восени 2022 р.? \_\_\_\_\_

31 Скільки сумарно кліщів опомалося на дво вулика після осінньої обробки (білих, вараотів, варокет та інші) у Ваших контрольних сім'ях?  до 100  101-500  501-1000  1001 і більше

32 Чи займаєтесь Ви:

	Так	Ні	Не знаю
а) творчістю в бджільничій тематиці: живопис, поезія, розпис вуликів, свічки			
б) наданням туристичних послуг чи умов відпочинку, пов'язаних із бджолами			
в) участю у науковій діяльності: експериментальна пасіка, надання матеріалів			
г) організацію освітніх заходів про бджільництво серед молоді/дорослих			
д) хвороботочно-діагностично: сон на вуликах, література			

33 Яку продукцію Ви отримуєте з Вашої пасіки? (вмістити галочкою)

№	Продукція	Для себе	На продаж	№	Продукція	Для себе	На продаж
А	Мед центрифужний (відкачаний)			Ж	Отримання бджолиних маток		
Б	Шматковий мед (у воскових сотах)			З	Отримання бджолиних пакетів		
В	Забрисний мед			І	Розведення личинок воскової моти		
Г	Бджолине обліття			И	Бджолині отрута		
Д	Перга			К	Бджолиний підмор		
Е	Прополіс			Л	Маточне молочко		
С	Віск			М	Трутневий гомогенат		

34 Чи надавали Ви платні послуги запліднення голів, садів, теплиць?  Так  Ні  Не знаю *ціна за сім'ю/групу*

Якщо ТАК, вкажіть ціну за сім'ю (гру): \_\_\_\_\_

35 **Вкажіть, будь ласка, у які місяці ...**

Місяць	Квітень 2022	Травень 2022	Червень 2022	Листопад 2022	Грудень 2022	Січень 2023	Лютий 2023	Березень 2023
...установлюєте додаткові корпуси (надставка) у вулик?								
...замінюєте матку?								
...розділяєте сім'ї??								
...об'єднують сім'ї??								
...збираєте мед?								
...як часто знаєте втрач бджолиних сімей?								
...у Вас найбільша кількість сімей?								
...у Вас найменша кількість сімей?								
...сім'ї розлітаються?								
...сім'ї зникають?								
...сім'ї виявляються в основному зрештеними запасами?								
...Ви проводите підгодовку сімей?								

36 Чи купували Ви бджолині пакети в 2022 р.?  Так  Ні  Не знаю *Назва області* *Кількість, шт*

Якщо ТАК, вкажіть, з якої області та кількість: \_\_\_\_\_

37 Пропонуйте та зауваження до опитування:

**Рис. 1. Питання, що ставилися при опитуванні бджолярів, в уніфікованій анкеті COLOSS**

Загалом було отримано ~800 анкет. З них, в зв'язку з умовами воєнних дій на території України, найбільша кількість анкет представлена із західних регіонів. Втім й з інших областей країни та навіть з тимчасово окупованих територій також отримано достатню кількість відповідей.

В подальшому отримані дані зведено в авторську таблицю (так званий «банк даних») в програмі Excel, а обробка отриманих результатів передбачала розрахунок середнього відсоткового значення та довірчого інтервалу, що здійснювалося за допомогою програми bienenstand. Остання дозволила

визначити 95-ий % довірчий інтервал (CI) та відсікти нетипово найвищі і найнижчі показники.

Для кращої інтерпретації отриманих результатів здійснено групування даних, враховуючи підхід фізико-географічного районування території України (рис. 2) згідно з Національним атласом України (2007). При цьому виділено чотири основні зони (зона мішаних лісів (MFZ – the mixed forest zone), зона широколистяних лісів (DFZ – the deciduous forest zone), лісостепова зона (FSZ-the forest-steppe zone), степова зона (SZ – the steppe zone) та одна фізико-географічна країна (Українські Карпати (UC – the Ukrainian Carpathians).

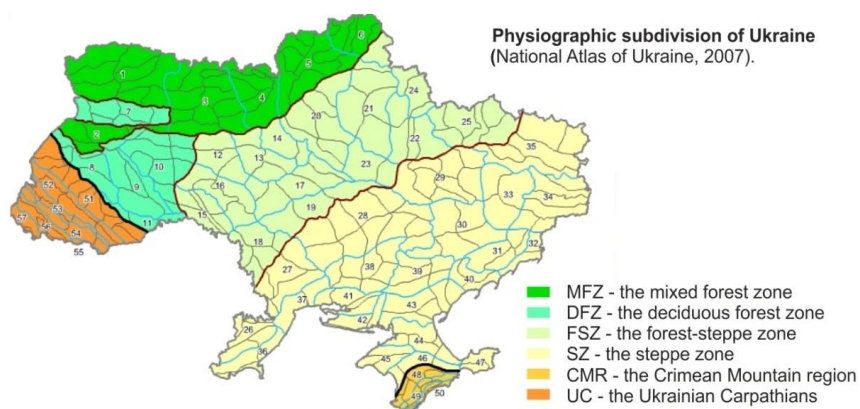

**Рис. 2. Фізико-географічні зони України**

(Національний атлас України..., 2007)

**Результати та обговорення.** В результаті проведеного аналізу нами встановлено, що (станом на осінь 2022 р.) сумарно респонденти утримували ~50 тис. (а точніше 48 696) бджолиних колоній. Після зимівля (станом на весну 2023 р.) загальна кількість бджолосімей скоротилася на ~11 % (або 5 234 колоній) і становила 43 462 бджолиних колоній. При цьому, даний показник обумовлений в основному загибеллю після «невдалої» зимівлі бджіл чи їх зникненням (6,55 %), а також проблемами з маткою (2,92 %) чи негативним впливом природних явищ (1,27 %). Дещо схожий розподіл тенденцій чинників, що впливають на летальні випадки, повідомляються й іншими науковцями в світі. Так, згідно даних багаторічного міжнародного моніторингу (Gray et al., 2019; 2020) на зимову смертність бджіл чи їх зникнення припадає ~10 %

зафіксованих випадків, на нез'ясовані проблеми з матками – ~4-5 %, і на загибель колоній за дії природних погодно-кліматичних чинників (різкі перепади температур, повені, буревії та ін.) – ~1-2 % (Brodschneider & Gray, 2021). Тобто сукупний показник наближається до ~16 %, що лише на 5 % є вищим за встановленим по Україні (з урахуванням умов війни). Проте, в окремих країнах є відомості про суттєво більші зимові втрати бджолиних колоній, де показники смертності сягають ~30 % (Koev & Petrova, 2023).

Виявлено, що найчастішими ознаками зареєстрованих летальних випадків зимових втрат бджіл були: масова загибель бджіл у вулику або біля нього; загибель поодиноких особин (чи їх відсутність) у вулику або перед ним; випадки загибелі особин за відсутності корму; випадки загибелі особин за наявності корму за невизначених причин, мертві бджоли у вулику із незрозумілими для пасічника симптомами. Нажаль, присутня категорія із відсутністю даних. Проте, загальні тенденції по Україні в повній мірі можна прослідкувати.

Якщо розглянути отримані результати в розрізі зонування території України, то можна відмітити нерівномірність переважаючих тих чи інших ознак зимової смертності *A. mellifera* L. Так, на територіях, що належать до зони мішаних лісів (рис. 3а) ~30 % респондентів відмітили про випадки загибелі поодиноких особин у вулику чи біля нього, ~20 % – випадки загибелі особин за наявності корму за невідомих причин. Відповідно решта ~50 % летальних випадків пов'язана із загибеллю поодиноких осіб, відсутності корму, мертвими бджолами з незрозумілими для пасічника симптомами, випадки яких представлені відносно рівномірно між собою. Натомість для зон широколистяних лісів (рис. 3б) та лісостепової (рис. 3в) більша частка (незважаючи на категорію відсутності даних) фатальних ситуацій пов'язана із загибеллю особин за відсутності корму (23 % та 20 % відповідно). У степовій зоні (рис. 3г) бджолярі найчастіше вказували на масову загибель бджіл у вулику чи біля нього (~27 %). А на територіях, що належать до Українських Карпат (рис. 3д), пасічниками здебільшого вказано виявлення мертвих бджіл у



вулику із незрозумілими симптомами (~28 %).

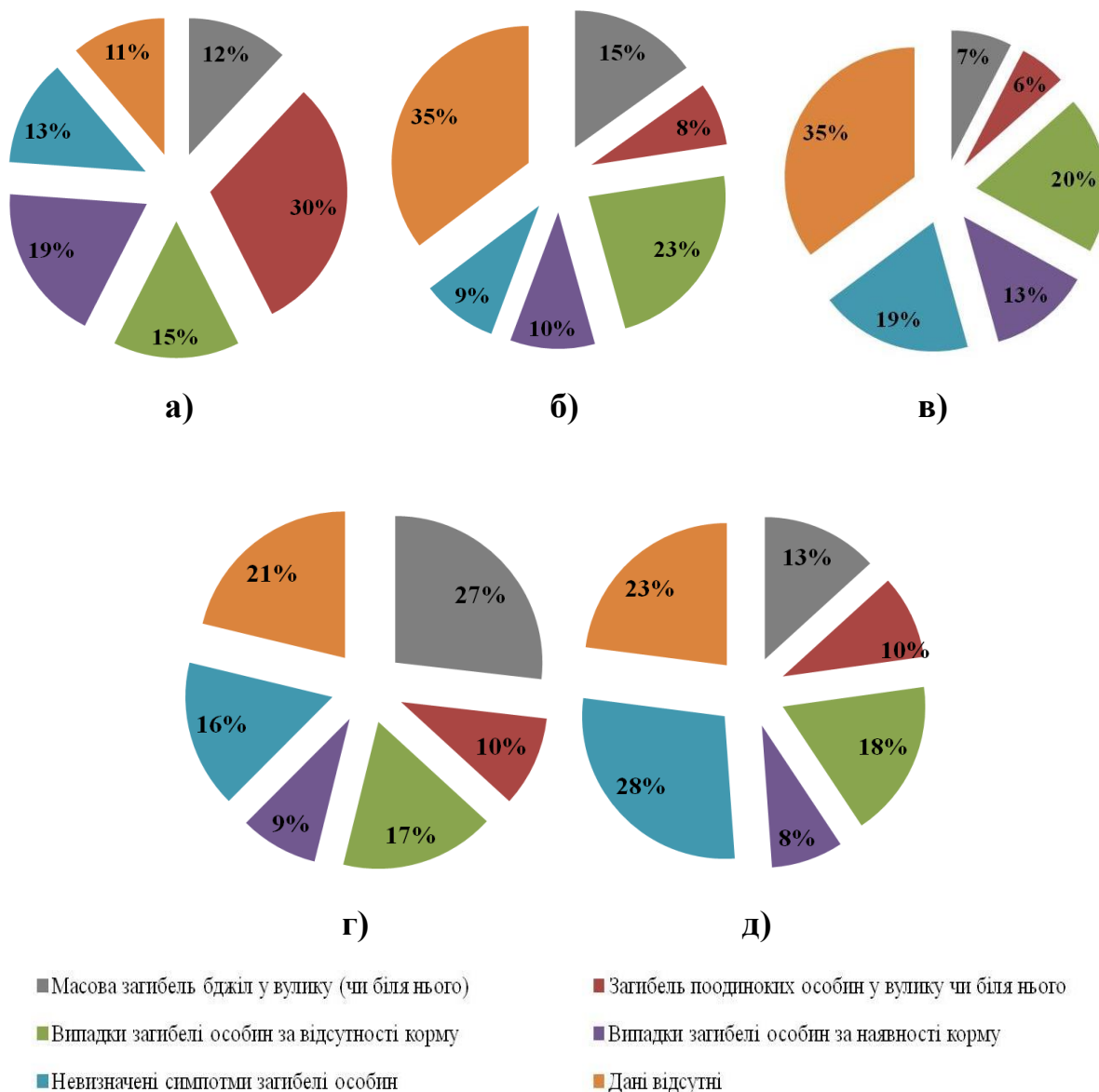

**Рис. 3. Відсотковий розподіл виявлених ознак зимових втрат бджіл, які найчастіше відмічені респондентами з урахуванням фізико-географічного поділу території України**

(А – зона мішаних лісів (MFZ – the mixed forest zone),

Б – зона широколистяних лісів (DFZ – the deciduous forest zone),

В – лісостепова зона (FSZ – the forest-steppe zone), Г – степова зона (SZ - the steppe zone), Д – Українські Карпати (UC – the Ukrainian Carpathians)

**Висновки.** Таким чином, проведено анкетування бджолярів з усіх областей України (за винятком АР Крим), на основі чого проаналізовано зимові

втрати бджолиних колоній (2022-2023 рр.) та виокремлено найбільш поширені ознаки смертності *A. mellifera* L. Встановлено, що із числа пасік, які утримували респонденти, зафіксовано втрати близько десятої частини бджолосімей. Також виявлено, що зимові втрати бджолиних колоній найчастіше супроводжуватися такими ознаками: масова загибель бджіл у вулику чи біля нього, мертві бджоли у вулику із незрозумілими для пасічника симптомами, «голодна» смерть (випадки загибелі за відсутності корму), загибель поодиноких особин (чи їх відсутність) у вулику або перед ним; випадки загибелі особин за наявності корму за невизначених причин. З них, перші три в тій чи іншій мірі найчастіше відзначені на всій території України.

### СПИСОК ВИКОРИСТАНИХ ДЖЕРЕЛ.

1. Hristov P., Shumkova R., Palova N., Neov B. Factors associated with honey bee colony losses: A mini-review. *Veterinary Sciences*. 2020. Vol. 7 (4). P. 166.
2. Ferenczi F., Szűcs I., Gáthy A. Evaluation of the pollination ecosystem service of the honey bee (*Apis mellifera*) based on a beekeeping model in Hungary. *Sustainability*. 2023. Vol. 15 (13). P. 9906.
3. Nowak A., Nowak I. Review of harmful chemical pollutants of environmental origin in honey and bee products. *Critical Reviews in Food Science and Nutrition*. 2023. Vol. 63 (21). P. 5094–5116.
4. Ngussie H. G., Hailu T. G. Tigray war put honey bees in peril. *Bee World*. 2023. Vol. 100 (2). P. 51–55.
5. COLOSS (Prevention of honey bee COlony LOSSes) is an international, non-profit association. Веб сайт. Режим доступу : <https://coloss.org/> (дата звернення: 16.05.2024).

# ВПЛИВ УМОВ МІНЕРАЛЬНОГО ЖИВЛЕННЯ НА ПРОДИХОВУ ПРОВІДНІСТЬ ЛИСТКІВ ПШЕНИЦІ ТА ЇЇ ЗВ'ЯЗОК З ІНТЕНСИВНІСТЮ ФОТОСИНТЕЗУ

**Шегеда Ігор Миколайович**

к.б.н., молодший науковий співробітник  
Інститут фізіології рослин і генетики НАН України  
м. Київ, Україна

**Вступ.** Пшениця забезпечує значну частину харчового раціону людства (Моргун, Рибалка, 2017), тому дослідження складових її продукційного процесу та їх оптимізація надзвичайно актуальні. Насамперед це стосується фотосинтезу, який є основою продуктивності рослинного організму (Моргун, Кірізій, 2012). Як свідчать результати досліджень, сорти пшениці різняться за фотосинтетичною активністю прапорцевого листка, виміряною при насичувальному освітленні, та вмістом у ньому хлорофілу (Кірізій та ін., 2014). Ця різниця особливо помітна при порівнянні сортів старої селекції (1950–1960-і роки) й нових високопродуктивних сортів, які були створені у процесі «зеленої революції». Основними факторами навколишнього середовища, які мають визначальний вплив на фотосинтетичну активність, є температура, освітленість, забезпеченість водою й елементами живлення. До внутрішніх чинників належать генотипні особливості будови та функціонування фотосинтетичного апарату клітин мезофілу. Вуглекислий газ, який бере участь в утворенні органічних сполук у процесі фотосинтезу, надходить у листки через продиhi по градієнту концентрації між атмосферою та центрами карбоксилювання у хлоропластах, при цьому відбувається зустрічний витік водяної пари з листків. Головною функцією продихів є оптимізація балансу між цими двома процесами: з одного боку – підтримання необхідної для нормального перебігу фотосинтезу концентрації  $\text{CO}_2$  у міжклітинниках листка, з іншого – обмеження непродуктивних втрат води рослиною. Тому одним із ключових параметрів при дослідженні особливостей залежності фотосинтетичного газообміну листків від

зовнішніх і внутрішніх факторів є продихова провідність ( $g_s$ ) (Busch et al., 2024).

**Ціль роботи.** Мета роботи полягала у вивченні продихової провідності листків пшениці різних сортів, вирощених на високому та низькому фоні мінерального живлення та за позакореневого підживлення карбамідом, і її зв'язку з інтенсивністю фотосинтезу.

**Матеріали та методи.** В дослідження було залучено 6 сортів м'якої пшениці озимої (*Triticum aestivum* L.): Достаток, Астарта, Малинівка, Наталка, Куяльник, Київська остиста. Рослини вирощували у вегетаційних посудинах на двох фонах мінерального живлення – оптимальному та низькому. В першому випадку у посудини при набиванні вносили мінеральні добрива у вигляді нітроамофоски у розрахунку  $N_{160}P_{160}K_{160}$  мг/кг ґрунту. У посудини із низьким фоном мінерального живлення при набиванні вносили  $N_{32}P_{32}K_{32}$  мг/кг ґрунту. Посудини розміщували на стелажі вегетаційного майданчика за природного освітлення, вологість ґрунту підтримували на рівні 60–70 % ПВ. Наприкінці фази цвітіння частину рослин позакоренево обробили азотним добривом шляхом обприскування 5 %-м розчином карбаміду.

**Результати та обговорення.** Виявлено, що на низькому фоні мінерального живлення продихова провідність ( $g_s$ ) була в середньому в 1,5 рази меншою, ніж на високому. За оптимального фону живлення цей показник був найвищий у рослин сортів Достаток і Наталка (рис. 1).

Через тиждень після позакореневого внесення добрива продихова провідність оброблених рослин підвищилася порівняно з необробленими. Найкращий ефект від підживлення спостерігався в сортів Достаток, Наталка, Київська остиста та Куяльник на високому мінеральному фоні. У рослин окремих сортів інтенсивність фотосинтезу мала тісну позитивну кореляцію з продиховою провідністю, що свідчить про високу узгодженість функціонування їх фотосинтетичного і продихового апаратів (рис. 2). Оскільки кореляційні залежності були побудовані, виходячи зі змін досліджуваних параметрів внаслідок варіювання умов азотного живлення, їхня

сортоспецифічність характеризує генотипні особливості відповіді рослин різних сортів на цей чинник.

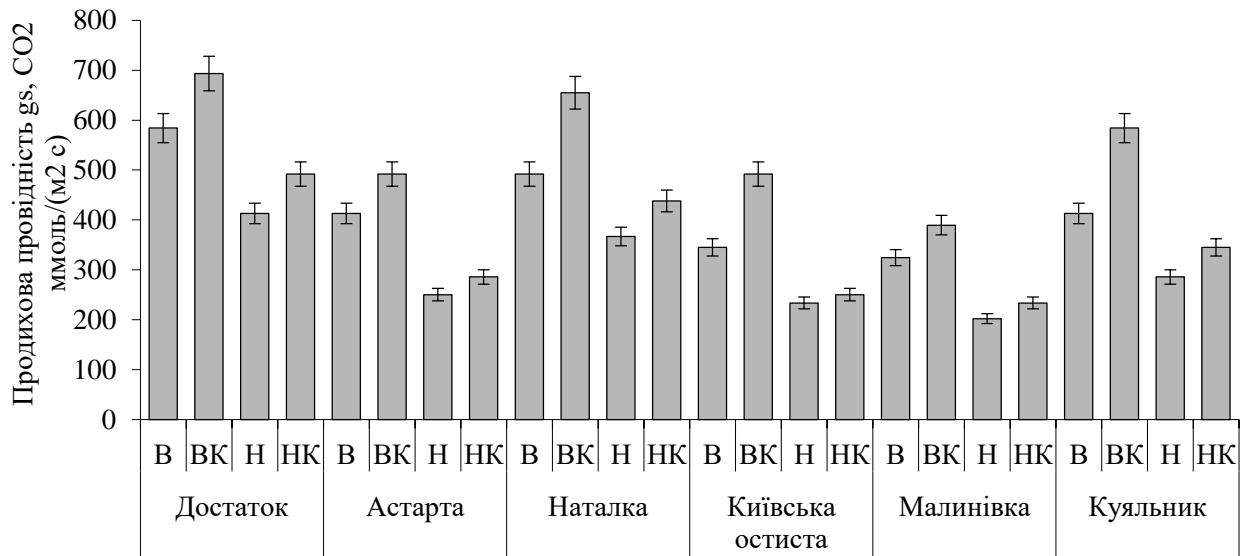

**Рис. 1. Продихова провідність у листках різних сортів озимої пшениці на високому (В) і низькому (Н) фоні мінерального живлення та за позакореневого підживлення карбамідом (К)**

При цьому кут нахилу лінії тренду для кожного сорту зумовлений переважно різницею показників газообміну на високому та низькому фонах мінерального живлення, а в межах кожного фону – наявністю позакоренево внесеного карбаміду.

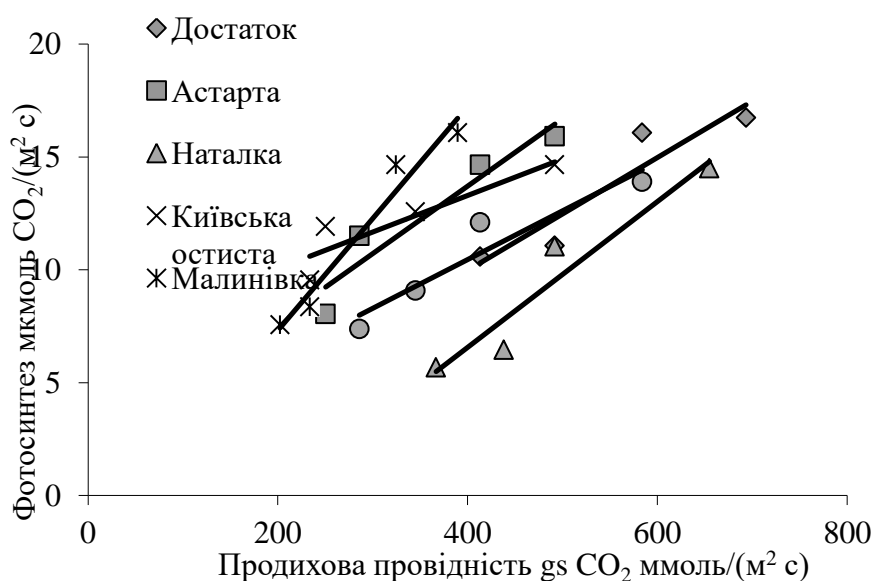

**Рис. 2. Зв'язок між продиговою провідністю та інтенсивністю фотосинтезу листків пшениці для різних сортів та умов мінерального живлення**

Чим більший цей кут, тим сильнішою є реакція рослин відповідного сорту на умови живлення. Кількісно він характеризується коефіцієнтом при аргументі функції, що апроксимує лінію тренду (табл. 1). Найбільшим це значення було в сорту Малинівка. Далі в порядку зменшення розташувались сорти Наталка, Астарта, Достаток, Куяльник і Київська остиста.

**Таблиця 1**

**Зв'язок між продиховою провідністю (x) та інтенсивністю фотосинтезу (y) листків пшениці для різних сортів та умов мінерального живлення**

Сорт	Рівняння апроксимації лінії тренду	Достовірність апроксимації, R <sup>2</sup>	Коефіцієнт кореляції, r
Достаток	$y = 0,025x - 0,020$	0,869	0,932
Астарта	$y = 0,030x + 1,752$	0,906	0,952
Наталка	$y = 0,032x - 6,351$	0,919	0,959
Київська остиста	$y = 0,016x + 6,818$	0,832	0,912
Малинівка	$y = 0,05x - 2,603$	0,961	0,980
Куяльник	$y = 0,022x + 1,812$	0,901	0,949

**Висновки.** Таким чином, у результаті проведених досліджень виявлено, що продихова провідність листків була більшою на високому фоні мінерального живлення та позитивно реагувала на позакореневе внесення азотного добрива. Серед досліджених сортів пшениці вона була найвищою в рослин Достатку та Наталки. Інтенсивність фотосинтезу в рослин окремих сортів тісно позитивно корелювала з продиховою провідністю, що підтверджує високу узгодженість функціонування їх фотосинтетичного і продихового апаратів. Водночас сортоспецифічність зміни продихової провідності при позакореновому підживленні й кореляційних залежностей між цим показником і фотосинтезом свідчить про генотипні особливості відповіді рослин різних сортів на умови азотного живлення.

## ЧИРЛІДИНГ В УКРАЇНІ

**Шпенков Ілля Олександрович**

аспірант

**Ільїн Володимир Миколайович**

д.б.н., професор

Національний університет фізичного виховання і спорту України

м. Київ, Україна.

**Вступ.** Чирлідінг як один з популярних напрямів у складно-координаційних видах спорту виступає на сучасному етапі розвитку спорту сегментом світової спортивної і розважальної індустрії, що швидко розвивається.

Чирлідінг виступає як самостійний міжнародний вид спорту, який активно розвивається і в Україні. 20 липня 2021 року на Генеральній Асамблеї МОК у Токіо було ухвалено рішення про визнання Міжнародного союзу чирліденгу (ICU), що є керуючим органом з розвитку чирлідінгу у світі. Всеукраїнська федерація чирліденгу - член Міжнародного Союзу чирлідінгу (ICU) в який входить 116 країн-членів та понад 5 мільйонів зареєстрованих спортсменів, що свідчить про географію розвитку цього виду спорту в світі. Результати виступів українських спортсменів, які на 9 чемпіонатах світу вибороли 9 високих нагород, свідчать про інтенсивний розвиток виду спорту в країні. На чемпіонатах Європи з 2011 по 2022 рік чирлідери України завоювали 48 медалей, з них 17 золотих [1].

**Мета дослідження.** Проведений контент-аналіз літератури, присвяченої розвитку чирліндингу як виду спорту в Україні.

**Методи дослідження:** аналіз науково-методичної та спеціальної літератури, систематизація, узагальнення.

**Результати досліджень та їх обговорювання.** Більшість публікацій з чирлідінгу переважно належать американським авторам і, на жаль, мають більше художній, ніж методичний характер. Основи й методику проведення тренувань американці викладають здебільшого на спеціалізованих семінарах,

які не завжди є можливість відвідати через об'єктивні причини. Тому доцільно розробити методичну базу із проведення занять з чирлідінгу, посилаючись на американський досвід, а також вітчизняні методичні розробки з аеробіки, гімнастики, фітнесу.

Як спорт високих досягнень, чирлідінг за короткий час досяг значних успіхів. Такий успіх пояснюється тим, що цей вид спорту немає вікових обмежень, у спортивних командах можна зустріти учасників від шести років до сорока, а в збірній Японії беруть участь шістдесятирічні жінки. Історія розвитку чирлідінгу в Україні займає виключно короткий проміжок часу, але це не перешкодило досягти істотних успіхів у світових змаганнях.

Друга складова – масовість чирлідінгу – залишається ще недостатньою. Це пояснюється цілим рядом об'єктивних причин, які, поза сумнівом, найближчим часом будуть усунені.

Структуру дій змагань чирлідерів складають такі основні компоненти, як складність і техніка виконання програми, хореографія (композиційна побудова, виразність, оригінальність, динамічність), синхронногруппова діяльність (взаємодія, переміщення), робота з помпонами (номінація чер-данс). Результат складних взаємодій усіх цих компонентів і визначає оцінку змагання [2].

Чирлідінг - командний вид спорту. Мінімальна кількість учасників команди в номінаціях ЧИР і ЧИР-ДАНС - 8 осіб. Максимальна кількість необмежена. Програми ЧИР являють собою вільне пересування по майданчику, що включає в себе елементи танцю(чир-данси), міміки, пантоміміки, елементи складної і спрощеної стилізованої акробатики (напівакробатики) у формах, що допускаються правилами змагань. Програми ДАНС являють собою вільне пересування по майданчику, що включає в себе елементи танцю(різних стилів і напрямів), хореографію, міміки, пантоміміки, у формах, що допускаються правилами змагань.

Крім того, є парний (підтримки) та індивідуальний види програми, а також талісман. Змішані команди (юнаки і дівчата) можуть виділятися в окрему номінацію або брати участь у змаганнях на загальних підставах. Аналогічно



вирішується питання про розподіл того чи іншого виду програми на вікові підгрупи. За регламентом, час виступу зазвичай складає не більше 2,5-3 хв (в індивідуальних та парних видах — менше) [3, 4].

Для одержання інформації про загальний функціональний стан спортсменок-чирлідерів дуже важливе оцінка їх психофізіологічних станів, бо психофізіологічні функції є біологічним фундаментом індивідуально-типологічних властивостей вищої нервової діяльності, що може бути використано у диференційній діагностиці функціонального стану організму людини, характеризують процес формування і вдосконалення спеціальних навичок, що відображає стан функціональної системи організму, яка відповідає за рівень технічної підготовленості спортсменів. Функціональний стан психофізіологічних функцій може бути чутливим індикатором розвитку втоми та перенапруження у спортсменів.

Вивчення механізмів адаптації спортсменів до фізичних навантажень показало, що цей процес суто індивідуальний, залежить від безлічі морфофункціональних і психофізіологічних показників організму, які досить жорстко контролюються генетично [6].

Серед методів, що дозволяють оперативно оцінити функціональний стан організму спортсменок-чирлідерів, початкові ознаки перевтоми і перенапруги під час тренувань і змагань, одне з головних місць займає математичний аналіз серцевого ритму [5].

**Висновки.** Конкуренція на світовій арені, посилена увага до складання змагальної композиції та виступів спортсменів України на змаганнях найвищого рівня з чирлідінгу вимагає постійного пошуку раціональних шляхів удосконалення тренувального процесу та розширення функціональних досліджень.

В літературі недостатньо висвітлені питання, що стосуються методам оперативного оцінювання функціонального стану організму, психологічного і психофізіологічного статусу спортсменок – чирлідерів під час тренувальної та спортивної діяльності.

## ЛІТЕРАТУРА:

1. Бачинська Н. В. (2013). Історія та загальна характеристика чирлідінгу. Наука і освіта, №4.63-7
2. Крикун Ю. Ю. Особенности розвитку чирлидинга как вида спорта в Украине / Ю. Ю. Крикун [Текст] // Фізичне виховання різних верств населення – 2007, № 7 – С. 39-41.
3. Молявіна, Анна. "Організаційні засади розвитку чирліденгу в Україні." (2023).
4. Тянюгіна. Чирлидинг. Режим електронного доступу: <http://cheerleading74.ru/opisanieVidaSporta.html>
5. Хронобіоритмологічні аспекти адаптації у спорті. Підручник / В. М. Ільїн, М. М. Філіппов, В. С. Лизогуб, В. Є. Виноградов, О.П. Безкопильний. К.: Олімп. л-ра, 2024. – 380 с. ISBN 978-617-7492-12-1
6. Шинкарук О. А., Андрієнко Г. С., Федорчук С. В. Психологічний та психофізіологічний моніторинг стану кваліфікованих спортсменок у чирлідінгу в дисципліні чир-данс фрістайл під час підготовки до головних змагань. Спортивна медицина, фізична терапія та ерготерапія № 1, 2022. С. 49-59

# MEDICAL SCIENCES

## THE EFFECTS OF NICOTINE ON THE HEART

**Bohovych Oksana Mykhailivna**

Senior Lecturer

**Bondar Tetiana Bohdanivna**

**Ivanchuk Mariana Yuryiina**

Students

Ivano-Frankivsk National Medical University

Ivano-Frankivsk, Ukraine

**Introductions.** Scientific research suggests that nicotine has a pathological effect on the human body as a whole, and, in particular, on the functioning of the cardiovascular system. Therefore, due to the growing level of tobacco smoking and its negative health consequences, it is extremely important to study the mechanisms of nicotine's effect on the cardiovascular system. Understanding these mechanisms may contribute to the development of more effective methods for the prevention and treatment of cardiovascular diseases, as well as contribute to the improvement of public health in general.

**Aim.** This study aimed to evaluate the effect of nicotine on the physiological parameters of the cardiovascular system; to study the mechanisms of nicotine action (to investigate biochemical, molecular and cellular mechanisms that underlie the influence of nicotine on the function of the heart and blood vessels, in particular interaction with receptors); to deepen the scientific understanding of the mechanisms of nicotine addiction and its impact on mental health; to evaluate the relationship between nicotine consumption and the risk of cardiovascular disease; to analyze epidemiological data and clinical observations to establish a link between smoking, nicotine use and the risk of coronary heart disease, myocardial remodeling, arterial hypertension and other cardiovascular diseases.

**Materials and methods.** We conducted a literature review to study the

relationship between nicotine and changes in the physiology of the cardiovascular system. We have analyzed epidemiological data and clinical observations indicating the development of pathologies of this system under the influence of nicotine. The study and analysis of data on the effects of smokeless nicotine, the consequences of its use and the difference between traditional smoking and newer methods have also been conducted.

**Results and discussion.** The relationship between nicotine, including smokeless nicotine, and many cardiovascular diseases has been established; as well as the link between the desensitization of nicotine cholinergic adrenoreceptors and the long-term exposure of nicotine to them. The cause-and-effect relationships of many physiological changes and pathologies have been established.

**Conclusions.** Summarizing the above material, it can be argued that nicotine is one of the main enemies of the health of the human body in general, and the cardiovascular system in particular. The benefits of its use are not numerous, and the negative impact it has on the functioning of vital organs proves that smoking or using smokeless tobacco is an unreasonable risk to health and life.

# OVERVIEW OF THE GUIDELINES ON PREVENTION OF INFECTIOUS COMPLICATIONS IN TRAUMATOLOGY AND ORTHOPEDICS

**Fadieiev Oleh**

PhD, associate professor of the department  
of traumatology and orthopedics

**Harkusha Maksym**

PhD in Medical sciences, assistant of the department  
of traumatology and orthopedics

**Holovko Mariana**

**Tuboltseva Oleksandra**

Students

Kharkiv National Medical University

Kharkiv, Ukraine

**Introductions.** Modern orthopedics includes the use of various intraosseous and external bony metal structures, replacement of entire segments of the limb and joints and involves the patient's use of large implants for many years of life. All this changed the nature of the postoperative period infectious complications and caused review of antibiotic prophylaxis recommendations. An increase in the number of late infections complications, change of microbial etiology infections in the area of surgical intervention, the need to remove or replace metal structures, significant surgical intervention made significant changes to the strategy of antibiotic prophylaxis in traumatology and orthopedics [1].

**Aim.** This paper aims to discuss the need to reconsider the use of perioperative antibiotic prophylaxis (PAP) in traumatology and orthopedics, taking into account changes in surgical practice and the risks of infectious complications.

**Materials and methods.** Despite general surgical practice where perioperative antibiotic prophylaxis (PAP) is indicated only when performing conditionally clean and conditionally dirty surgical interventions, in traumatology and orthopedics this was not enough to protect the surgical area from infection not only in open fractures,

but also after clean planned operations. This is due to the peculiarity of many surgical interventions in traumatology and orthopedics, namely the implantation of

foreign bodies: endoprostheses, plates, pins, etc. According to studies by S. Elek and P. Conen, the presence of implants increases the risk of developing an abscess by 10 thousand times [2].

The surface of the implants leads to an immune reaction to foreign material. An inflammatory zone forms around the implant, increasing the risk of infection due to the formation of a biofilm, which limits phagocytosis and reduces the effectiveness of antibiotics. Delayed manifestation of surgical site infection (SSI) is the second feature of the use of implants, the risk of which depends on the type of fracture and the nature of the operation. Bacterial contamination and infectious complications in most cases occur as a result of pathogen ingestion from the patient's skin or from the operating room air.

The most common pathogens are *Staphylococcus aureus* and *Staphylococcus epidermidis* [3–5]. The spectrum of microorganisms is not the same in different medical and preventive institutions (HCI). Therefore, in each health care facility, a constant analysis of the frequency of SSIs, pathogens and resistance should be carried out, on the basis of which prevention should be carried out.

When performing pure orthopedic operations without implantation of any materials, antibacterial prophylaxis is not recommended, including operations on the hand, foot, knee joint and arthroscopy without the use of implants, metal structures and leaving foreign bodies. However, if before the operation the decision whether an implant will be used or not is not made, antibiotic prophylaxis is recommended. When endoprosthetics of the hip, knee, shoulder, elbow and ankle joints, orthopedic surgeons often encounter infection and subsequent complications in the surgical area [6, 7, 8, 9].

Organizational measures play a huge role with the task of an effective way to combat nosocomial infections.

Many studies have shown that the introduction of infection control protocols into clinical practice has led to a significant reduction in infectious complications in the area of surgical intervention. Postoperative infectious complications during arthroplasty are classified according to the time of manifestation into early (up to 3

months), delayed (3–12 months) and late (more than 12 months) [10, 11]. A complication, regardless of the moment of its development, can lead to long-term hospitalization, long-term therapy and the need for repeated

operations, including replacement of the endoprosthesis. The main risk factors for infections during arthroplasty are: obesity, diabetes mellitus, concomitant therapy with corticosteroids, oncological pathology, rheumatoid arthritis, previous unsuccessful arthroplasty of the same joint, arthroplasty for a fracture. Studies have shown that complications occur much more often when the operation lasts more than 3 hours and in the absence of antimicrobial prophylaxis.

Patients who have the above risk factors in combination are at high risk for developing surgical site infection. Due to the prevalence of contamination of hip and knee endoprostheses, antimicrobial prophylaxis studies are devoted specifically to patients in this group. Currently, there is no data on the advantages of a specific class of antibiotics over others in the prevention of infections after endoprosthetics. Thus, the choice of drug should be based on data on the sensitivity of the strains and the availability of the antibiotic.

To date, cefazolin has been the most commonly used antibiotic prophylaxis during arthroplasty. As an alternative, many countries use antibiotic cement during arthroplasty along with intravenous antibiotic prophylaxis. Cefazolin is used for intravenous antibiotic prophylaxis for hip, knee, elbow, ankle and shoulder arthroplasty. Clindamycin and vancomycin remain alternatives for  $\beta$ -lactam allergies and those at high risk for MRSA (methicillin-resistant strains). Mupirocin is recommended for intranasal administration to patients with proven carriage of *S. aureus* [12].

**Results and discussion.** Asepsis conditions in the case of orthopedic operations must be many times more demanding compared to general surgery. Infection control and rapid diagnosis of carriage of *Staphylococcus aureus* in patients and staff must be established. For most types of surgical interventions, cefazolin is used for antibiotic prophylaxis due to its availability and learning. If  $\beta$ -lactams are intolerant, clindamycin or vancomycin is included as an alternative treatment.

**Conclusions.** Due to the constant development of medical technologies, the prevalence of the use of implants, the increasing risk of infectious complications, the development of new strategies for antibiotic prophylaxis and the selection of optimal antibiotics to prevent contamination, the topic of prevention of infectious complications in traumatology and orthopedics remains a researched and relevant topic for further research to this day.

## REFERENCES

1. Kaiser A. B. Antimicrobial prophylaxis in surgery. *N Engl J Med* 1986; 315:1129– 38.
2. Zimmerli W., Waldvogel F. A., Vaudaux P., et al. Pathogenesis of foreign body infection: description and characteristics of an animal model. *J Infect Dis* 1995; 146:487-97.
3. Mauerhan D. R., Nelson C. L., Smith D. L., et al. Prophylaxis against infection in total joint arthroplasty. One day of cefuroxime compared with three days of cefazolin. *J Bone Joint Surg Am* 1994; 76:39-45.
4. Page C. P., Bohnen J. M., Fletcher J. R., et al. Antimicrobial prophylaxis for surgical wounds. Guidelines for clinical care. *Arch Surg* 1993; 128:79-88.
5. Patzakis M. J., Wilkins J., Kumar J., et al. Comparison of the results of bacterial cultures from multiple sites in chronic osteomyelitis of long bones. A prospective study. *J Bone Joint Surg Am* 1994; 76:664-6.
6. Barker F. G. Efficacy of prophylactic antibiotic therapy in spinal surgery: a meta- analysis. *Neurosurgery* 2002; 51:391-401.
7. Korinek A. M., Golmard J. L., Elcheick A., et al. Risk factors for neurosurgical site infections after craniotomy: a critical reappraisal of antibiotic prophylaxis on 4578 patients. *Br J Neurosurg* 2005; 19:155-62.
8. Brown E. M., Path F. R., Pople I. K., et al. Prevention of postoperative infection in patients undergoing spinal surgery. *Spine* 2004; 29:938-45.
9. Van Kasteren M. E., Mannien J., Ott A., et al. Antibiotic prophylaxis and the risk of surgical site infections following total hip arthroplasty: timely administration



is the most important factor. *Clin Infect Dis* 2007; 44:921-7.

10. Rao N., Cannella B., Crossett L.S., et al. A preoperative decolonization protocol for *Staphylococcus aureus* prevents orthopaedic infections. *Clin Orthop Relat Res* 2008; 466:1343-8.

11. Matthews P. C., Berendt A. R., McNally M. A., et al. Diagnosis and management of prosthetic joint infection. *BMJ* 2009; 338:1378-83.

12. American Academy of Orthopaedic Surgeons. Information statement: the use of prophylactic antibiotics in orthopaedic medicine and the emergence of vancomycinresistant bacteria. [www.aaos.org/about/papers/advistmt/1016.asp](http://www.aaos.org/about/papers/advistmt/1016.asp)

# **CROSS-PLATFORM MOBILE APPLICATION FOR EFFECTIVE HUMAN HYDRATION TRACKING**

**Kryzhanovskyi Oleksandr**

Student, National Technical University of Ukraine “Igor Sikorsky  
Kyiv Polytechnic Institute”, Ukraine,

**Matviichuk Oleksandr**

Assistant, National Technical University of Ukraine “Igor Sikorsky  
Kyiv Polytechnic Institute”, Ukraine,

**Rudnikov Yevgenii**

Ph.D., Candidate of physics and mathematics, associate professor  
Taras Shevchenko National University of Kyiv, Ukraine;  
National Technical University of Ukraine “Igor Sikorsky  
Kyiv Polytechnic Institute”, Ukraine

## **Introductions.**

The relevance of the development of the proposed application is related to the task of effective monitoring of human hydration during the day. This problem remains unsolved, because there is no universal application that works on different platforms like iOS, Android, and also as a website. This is important for users who for some reason cannot use mobile phones. Additionally, none of the available apps display the number of consecutive days a user reaches their water goal on a global leaderboard to motivate users.

To solve the problem of developing a cross-platform mobile application for effective monitoring of water consumption, an analysis of similar software products currently available on the market was conducted.

Since the main function of the application is hydration monitoring and reminders about the need to drink water, the range of similar systems is wide. The main parameter that distinguishes these systems is the specificity of encouraging people to monitor the water balance.

It has reviewed several popular applications that can be used to track human hydration. Their pros and cons were given. Based on this, a comparison table of applications was compiled (table 1).

**Table 1.****Comparison of applications for tracking human hydration**

Name of the program	Pluses	Cons
Waterllama	Unique design and incentives through widgets on the home screen.	Support for the iOS platform only.
Waterful	Unique design and iOS and Android support.	Such a design that will not suit all users, the large size of the application, as well as the lack of data synchronization between platforms.
Water Time	iOS and Android support. Low price per app.	Outdated design, a lot of inline ads and lack of data synchronization between platforms.
Habit Tracker	Ability to track not only hydration but also other healthy habits.	Lack of specialization for effective water tracking.

The apps described above are possible options for users, but each of them lacks certain important features to meet the needs of all users. Also, none of the above applications have the functionality to display useful or cautionary information about the importance of drinking water throughout the day.

**Aim.**

The goal is to develop and implement a cross-platform mobile application for tracking hydration based on individual user characteristics to provide medical and wellness recommendations on water balance.

Its achievement involves solving the following tasks:

1. Analysis of domestic and foreign sources.
2. Analysis of existing similar applications.
3. Determination of application requirements.
4. Design and interface development.
5. Implementation of the program's functionality

**Materials and methods.**

The following research and development methods were used to develop an application for effective monitoring of human hydration: analysis of software products, definition of application requirements, selection of application

implementation methods, application UI/UX development, and development by the selected implementation method.

### Results and discussion.

A screen for filling in the necessary information about the user. On this screen, the user can enter or change their name, gender, age, and weight.

Correctly filling in these data will allow the application to correctly recommend a daily goal. According to medical data, the average person needs to consume approximately 30 ml of water per 1 kg of body weight per day, and this amount is also slightly reduced for men and women

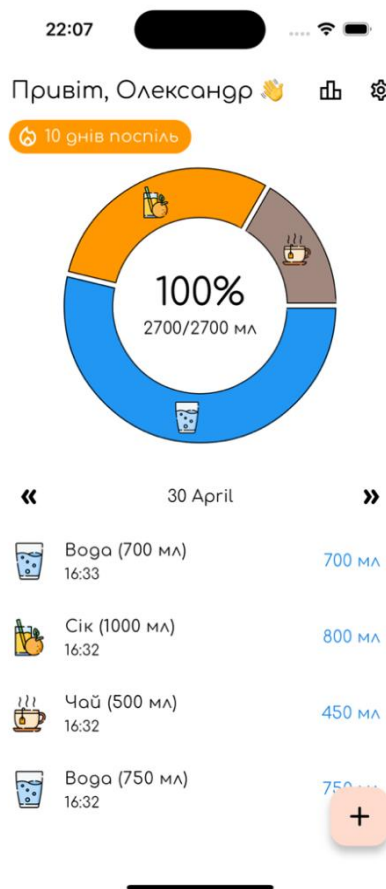

**Figure 1. Main screen**

You can see a lot of different information on this screen. Here is its list from top to bottom.

- Username.
- Leaderboard and settings buttons.
- Banner of the number of days in a row of achieving the goal.

- A graph with the division of water consumed by type of drink.
- Inside the graph there is information about the percentage of achieving the daily water goal.
- Selection of viewing date.
- List of water consumed for this day.
- Button to add a new record on this day.

This list of records has the functionality of deleting a record about a drunken beverage by swiping from right to left.

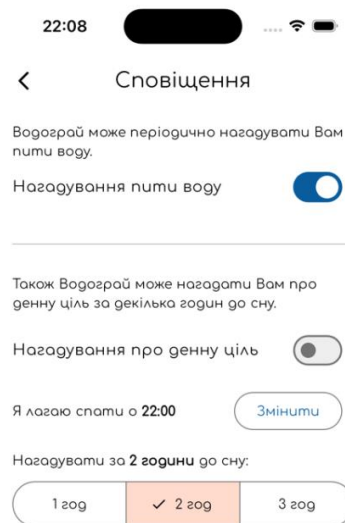

**Figure 2. "Notifications" screen**

During the conducted analysis, it was determined that an important functionality for effective monitoring of human hydration is integration with notifications for reminding the need to drink water. Therefore, it was decided to develop the notification functionality.

First, the user can enable periodic reminders that will come throughout the day. This will help people to remember the importance of hydration and not to lose productivity due to the malaise that can be caused by dehydration.

Secondly, a bedtime reminder function was developed. To do this, the user can set the time when he goes to bed, and also choose how many hours before that time he wants to receive a reminder: 1, 2 or 3 hours.

It is also worth noting that a warning has been developed if the user drinks too much water in a day, as this can lead to hyponatremia.

It is important that the user notices this warning immediately. So it was decided to place it on the main screen at the top right. It also has a red color that immediately attracts the user's attention.

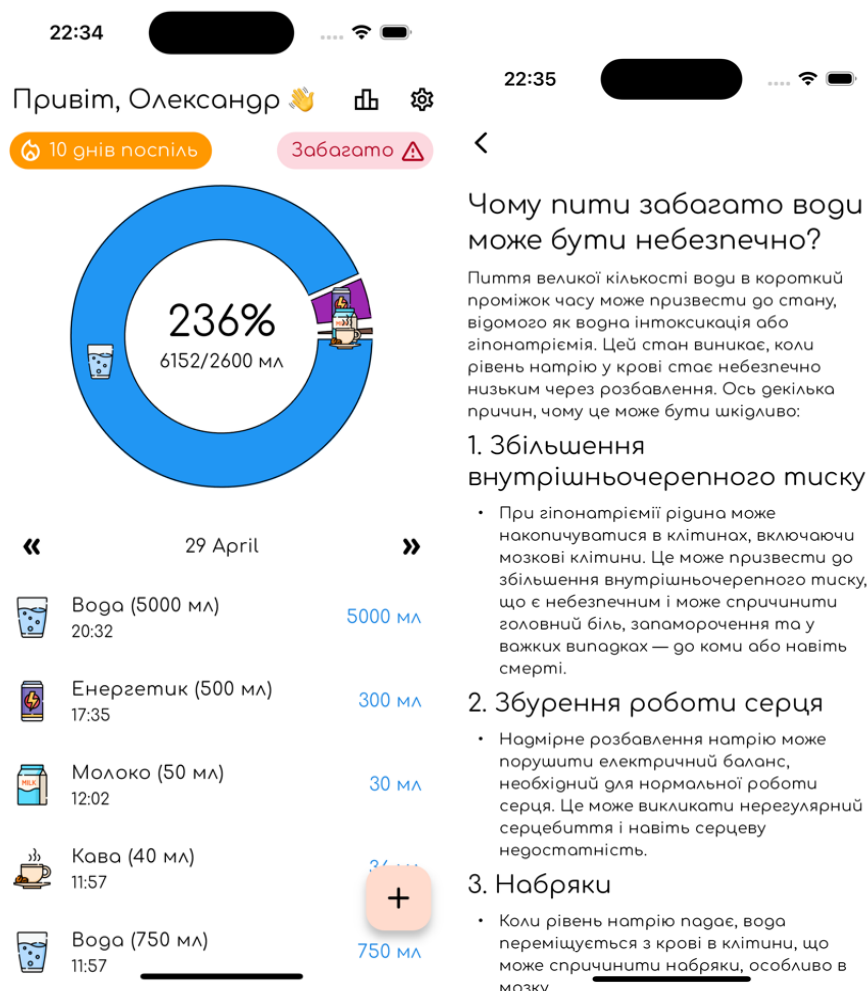

**Figure 3. Warning about the threat of hyponatremia**

In this figure, you can see that the notification was displayed because the user recorded as much as 6 liters of drinks consumed in the app, which is 236% of the set daily goal.

But simply displaying such a warning does not make sense if the user does not

learn why drinking so much water is harmful to health. For this, an additional screen with medical information was developed.

Such a message is a universal example of medical information that can be provided by the Vodogray application. In the future, it can be add much more similar information, as well as adapt it for different users with different purposes.

### **Conclusions.**

The resulting software application is easy to use thanks to a well-thought-out interface that adheres to the rules of logical arrangement of elements. And the cloud solutions used allow this application to be platform-independent and to synchronize user data between them.

The developed application is better than its counterparts because it has better functionality and supports more platforms. Collecting only the best functionality from analogues and combining it into one application, the following functionality was implemented:

- streak of days to reach the goal of drinking water per day according to Duolingo
- a leaderboard based on the number of days in a row of achieving the goal of drinking water per day
- support for iOS, Android and potentially a website o synchronization of user data between platforms
- daily water recommendation based on user data (gender, age, weight)
- displaying useful and cautionary information about human hydration
- a reminder to drink water during the day and before bed
- entry of different types of drinks, calculation of exactly absorbed water (500 ml of tea is counted as 450 ml of water)

For the further development of the Vodogray mobile application, it is possible to consider several directions that will not only improve its functionality, but also increase its attractiveness and usefulness for users.

First of all, adapting the application for the web version is a possible option. This approach will provide greater flexibility and availability of the application,

which is especially important for users. The web version can also be integrated with corporate systems for use in large organizations dealing with health care of their employees.

The second direction of development includes the integration of the application with fitness trackers and other health devices. This will automatically analyze the user's physical activity and adjust hydration recommendations based on the collected data. For example, after a long bike ride or a workout at the gym, the app can suggest increasing the amount of water you drink to compensate for the fluid lost through sweating.

The third important aspect of development is the game elements of the application. Introducing game mechanics such as achievements and badges can significantly increase the motivation of users to drink water regularly. Users will be able to compare their results with the results of friends or colleagues, which will create a healthy competitive spirit. In addition, the ability to set personal goals and track progress in real time will make the process of hydration more exciting and less monotonous.

These improvements will help the Vodogray app not only keep users healthy, but also become a part of their daily lives, increasing their overall activity and improving their health.



# ANATOMICAL VARIABILITY OF THE SUPERFICIAL MUSCLES OF THE ANTERIOR CERVICAL REGION IN HUMAN FETUSES

**Lopushniak Lesia Yaroslavivna,**

Candidate of medical sciences, assistant  
Bukovynian State Medical University  
Chernivtsi, Ukraine

**Sukhonosov Roman Oleksandrovyh,**

Candidate of medical sciences, associate professor

**Yakovleva Yuliana Vadumivna,**

assistant  
Kharkiv National Medical University  
Kharkiv, Ukraine

**Introduction.** The study of the development and establishment of correlational relationships of organs and structures of the neck in the fetal period of human ontogenesis is caused by the theoretical and practical interest of both morphologists and clinicians to find out the prerequisites for the occurrence of congenital and acquired pathology of muscles, fascial-cellular formations, organs and vascular-nervous structures.

**The aim of the study.** Identify the anatomical variability of the superficial muscles of the anterior cervical region during the fetal period of human development.

**Material and methods.** The study was conducted on 75 preparations of human fetuses without external signs of anatomical deviations or developmental anomalies using a complex of morphological research methods.

**Results.** As a result of the study, additional muscles of the infrahyoid area were found in 6.67% of the fetuses, and fetal anatomical variability of some surface muscles of the neck was established. In a fetus of 196.0 mm TCL, an additional muscle was found – the hyothyroidglandular, which begins with a thin tendon from the body of the hyoid bone, passes through the upper edge of the thyroid cartilage and is attached to the base of the pyramidal lobe of the thyroid gland with a muscle belly. The hyothyroidglandular, muscle is located deeper than the sternohyoid and sternohyoid muscles, but more superficial to the thyrohyoid and cricothyroid

muscles. In a fetus of 205.0 mm TCL, the thyrothyroidglandular, muscle was found, which starts from the lower edge of the lateral part of the body of the hyoid bone and is attached to the capsule of the left lobe of the thyroid gland, the latter having an inherent crescent shape. The length of this muscle is 3.9 mm, the width in the middle part of the abdomen is 2.6 mm, and the thickness is 0.4 mm. In a fetus of 188.0 mm TCL, the right thyrothyroidglandular muscle was found, which starts from the upper edge of the right plate of the thyroid cartilage and attaches to the capsule of the right lobe of the thyroid gland. In a fetus with 248.0 mm TCL, the left thyrothyroidglandular muscle was also detected, which starts from the outer surface of the left plate of the thyroid cartilage and attaches to the capsule of the left lobe of the thyroid gland.

Blood supply to the identified additional muscles is provided by additional branches of the right and left superior thyroid arteries. In one case (fetus 370.0 mm TCL), a tendon membrane was found in the right sternohyoid muscle. The main source of blood supply to the sternohyoid muscle is the superior thyroid artery. The upper and lower thirds of the sternohyoid muscle are best supplied with blood and innervated.

At the same time, the branching of arteries occurs in the direction of passage of muscle bundles, mainly in the trunk form, and nerves – in the loose form. Nerve trunks (1-2) go at an acute angle to the back surface of the sternohyoid muscle. As a rule, one nerve enters the sternohyoid muscle at the border of its upper and middle third, and the lower nerve enters the lower third of the muscle. In most cases of observation, the nerves together with the vessels enter through the lateral edge of the middle third of the sternothyroid muscle.

The blood supply of the sternothyroid muscle is provided by the branches of the superior and inferior thyroid arteries. The left thyrothyroid muscle was absent in a 240.0 mm TCL fetus. In a fetus of 179.0 mm TCL, the medial and lateral crus of the left sternohyoid muscle were detected; the left thyrothyroid muscle is absent in a 240.0 mm TCL fetus; In a fetus of 310.0 mm TCL, the right sternocleidomastoid muscle began with three crura: medial, intermediate and lateral.

**Conclusions.** In human fetuses, additional muscles and anatomical variability of some superficial muscles of the neck are found. The loose form of the intramuscular branching of the nerves of the ansa cervicalis in the infrahyoid muscles of the neck was established, with the exception of the lower belly of the omohyoid muscle, where the main form was found. The distribution of nerves in the thickness of the infrahyoid muscles is uneven: the smallest number of nerve branches is found within the middle third of the sternohyoid muscle and the upper third of the sternohyoid muscle. Arteries in the thickness of the infrahyoid muscles mainly branch in the main form.

# MODEL OF ELASTIC-ACTIVE BEHAVIOR OF ARTERIAL VESSELS UNDER GRAVITY

**Nastenko Ievgen A.**

Ph.D., Candidate of technical sciences, Sci.Dr. of biological sciences,  
Professor, Professor of National Technical University of Ukraine  
“Igor Sikorsky Kyiv Polytechnic Institute”, Ukraine

**Solonchenko Oleksandr**

Student, National Technical University of Ukraine  
“Igor Sikorsky Kyiv Polytechnic Institute”, Ukraine

**Rudnikov Yevgenii G.**

Ph.D., Candidate of physics and mathematics, associate professor  
Taras Shevchenko National University of Kyiv, Ukraine;  
National Technical University of Ukraine “Igor Sikorsky  
Kyiv Polytechnic Institute”

## **Introductions.**

The relevance of the work is related to the task of creating a software application, and explaining the factors and patterns of blood flow in elastic-active human vessels, taking into account the direction of blood flow relative to the earth's gravity field. This determines the prospects for further research into the behavior of arterial vessels for practical use in modern biomedicine.

## **Aim.**

The goal is to model arterial vessels taking into account elastic, active and gravitational contributions in the equation for blood flow pressure, as well as to develop a software application for modeling blood pressure in arterial vessels based on the proposed model.

## **Materials and methods.**

The Navier-Stokes model is fundamental to understanding the behavior of fluids, but their practical application requires considerable effort and resources, and the results do not always match experimental data, or these results are difficult to compare with experimental data.

The adjacent volume method is a numerical method used to solve the equations

describing the movement of liquids and gases. The main drawback of this method is the simplification of the physical model and the difficulty of adding new relationships between various factors affecting the system. However, this approach is simpler to implement and was therefore used in the simulation. The modeling takes into account the elasticity of blood vessels, the addition of energy due to the restoration of vessel stiffness at the end of systole due to the completion of the chemical NO reaction in the elastic vessel, and the influence of the Earth's gravity field.

### **Results and discussion.**

The following parameters were applied to the input of the developed program:

- Array of data on blood volume in the heart;
- Smoothing parameters;
- The size of the oscillating pause;
- Percentage of energy given to the walls;
- Coefficient of elasticity to NO reaction;
- Coefficient of elasticity after NO reaction;
- Coordinates of the beginning of the NO reaction;
- Coordinates of the end of the NO reaction;
- Acceleration of free fall;
- Vessel inclination angle;
- Vessel radius;
- Blood density;
- Vessel height;
- Volume change time;
- Blood viscosity.

The main stages of the program:

1. From the previously given volume of the heart (Fig. 1.), we find the speed of blood moving from the heart (Fig. 2.) through the valve, namely thanks to the formula for fluid flow (1):

$$Q = \frac{V}{t} \quad (1)$$

Here  $Q$  is volume flow,  $V$  is the volume of liquid,  $t$  is time.

Having found the volumetric flow, it is divided by the area and the speed of blood flow from the heart is obtained (2):

$$v = \frac{Q}{S} \quad (2)$$

Here  $v$  is the velocity of the liquid,  $S$  is the cross-sectional area of the artery.

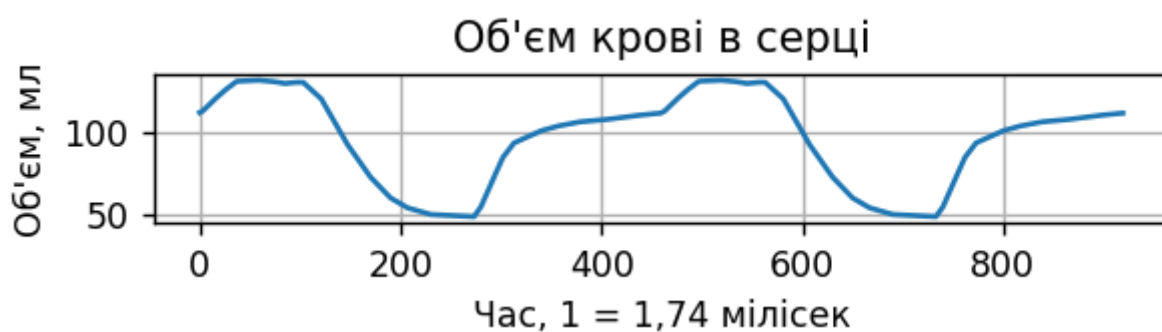

**Fig. 1. Dependence of the volume of time for blood in the heart**



**Fig. 2. Dependence of blood flow speed on time**

After finding the speed, the kinetic energy of the blood flow was calculated (Fig. 3.)

$$E_k = \frac{\rho v^2}{2} \quad (3)$$

Where  $E_k$  is kinetic energy,  $v$  is fluid velocity,  $\rho$  is blood density.

2. Next, the energy absorbed by the walls of a vessel section of unit length is calculated (4):

$$E_c = E_k \cdot \omega \quad (4)$$

Where  $E_k$  is kinetic energy,  $E_c$  is energy absorbed by vessel walls,  $\omega$  is a given percentage.

3. Then the time dependence of the elasticity coefficient is specified (Fig. 4). since we work with elastic-active vessels, it is necessary to set the maximum and minimum coefficient of elasticity, and the coordinates of the beginning and end of the NO reaction, so that the drop is not so sharp, you can use a function, in our case it was used exponential growth and decline.



**Fig. 4. Time dependence of the coefficient of elasticity of an active arterial vessel**

4. The time dependence of the degree of vessel expansion and narrowing was found (Fig. 5). The expansion of an elastic vessel is given by Hooke's formula, and the narrowing is given separately, in this case according to a linear law with a decrease to 0 until the start of a new systole cycle.

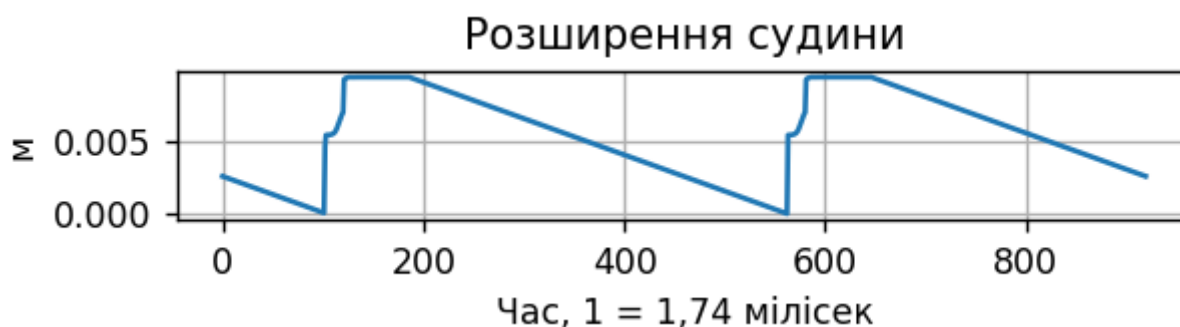

**Fig. 5. Time dependence of the degree of expansion and narrowing of the arterial vessel**

5. At the next stage, the potential energy of the vessel walls is calculated, namely the energy spent on the expansion of the elastic walls of the arterial vessel at the beginning of systole (Fig. 6) and the energy supplied by the active walls of the arterial vessel at the end of systole (Fig. 7). To take into account the energy spent on the expansion of elastic walls, Hooke's formula was used. The energy given by the

active walls for blood movement should be greater, which is the result of the NO reaction.



**Fig. 6. Time dependence of the energy spent on the expansion of the elastic vessel walls**



**Fig. 7. Time dependence of the energy supplied by the active vessel walls**

6. At the next stage, the speed of blood in the aorta (Fig. 8.) is calculated, taking into account the additional energy from the active walls and the direction of the blood flow relative to the Earth's gravity field. For this, the hydrostatic term was added or subtracted from the Bernoulli equation.



**Fig. 8. – time dependence of blood flow velocity in the aorta**

Next, the work of blood friction forces against vessel walls was calculated (Fig. 9.) based on Poiseuille's formula.





**Fig. 9. Time dependence of frictional energy losses during blood flow**

7. The time dependence of the pressure was calculated (Figs. 10, 11). For this, the modified Bernoulli equation was used, taking into account the active-elastic and gravitational terms.

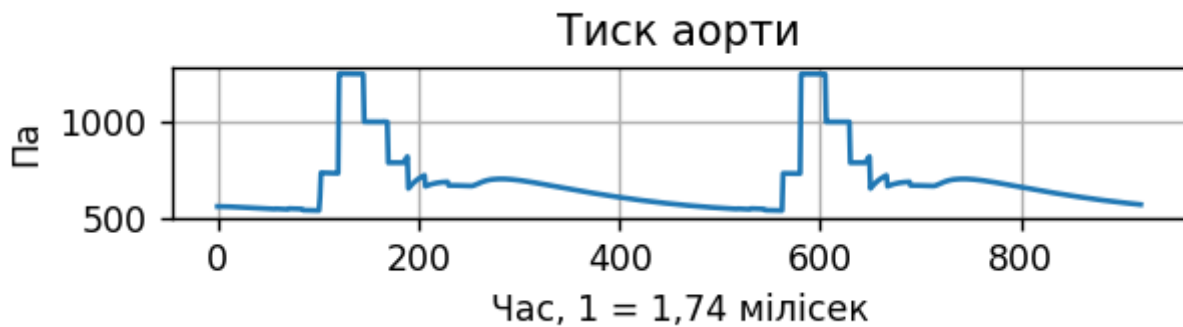

**Fig. 10. Time dependence of the pressure of an arterial vessel**

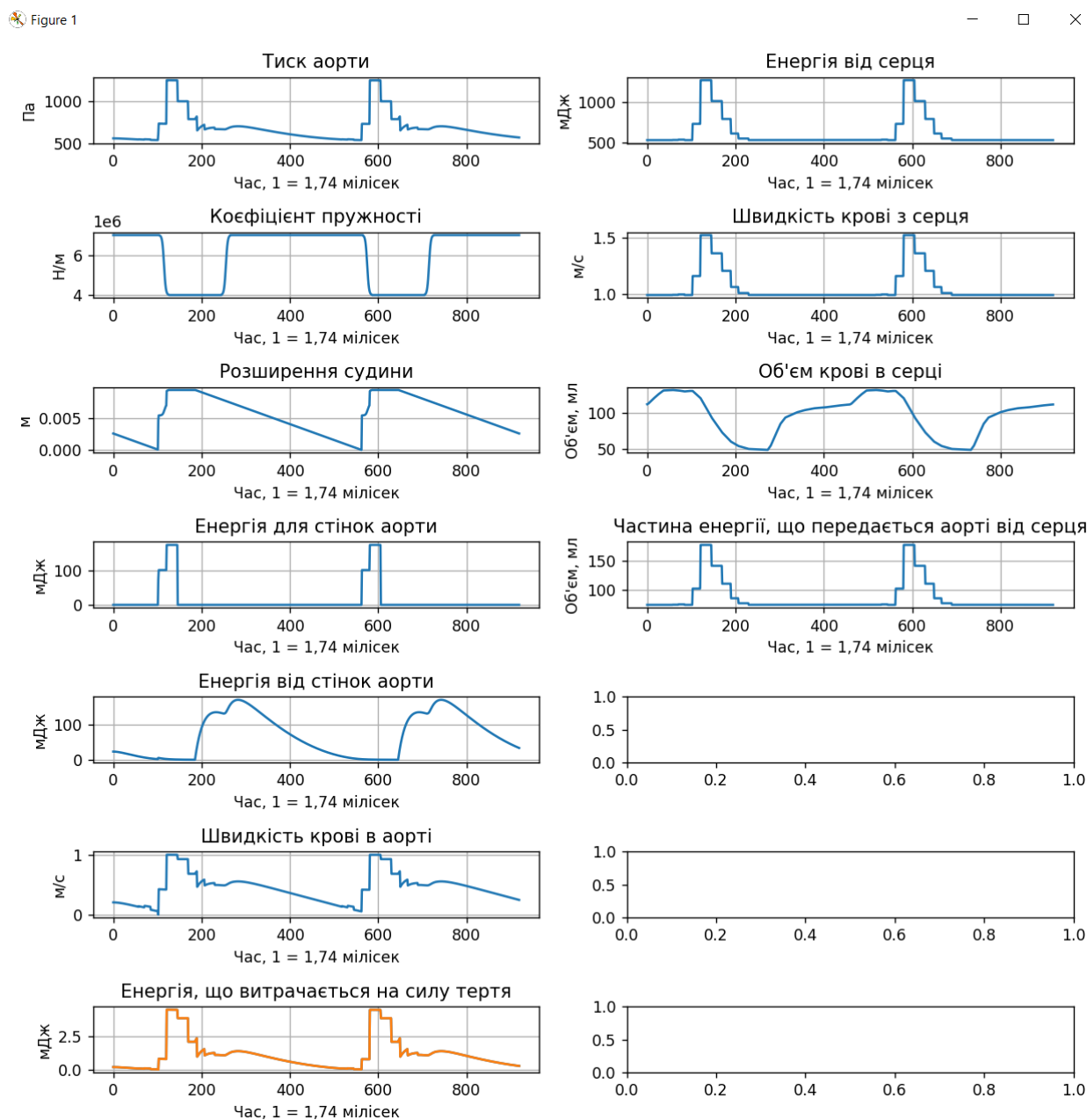

**Fig. 11. Time dependence of arterial pressure after smoothing**

Program code

Two versions of the software product have been developed, the first version

shows all the intermediate results of the calculations (Fig. 12), and the second version simulates the blood pressure along the entire length of the aorta (Fig. 13). A corresponding comparison was made with experimental data (Fig. 14).



**Fig. 12. Calculations according to the first version of the software product**

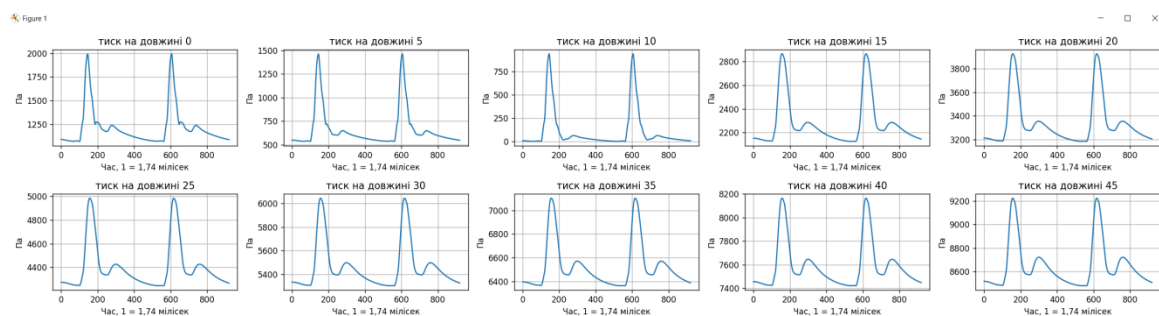

**Fig. 13. Calculations according to the second version of the software product**

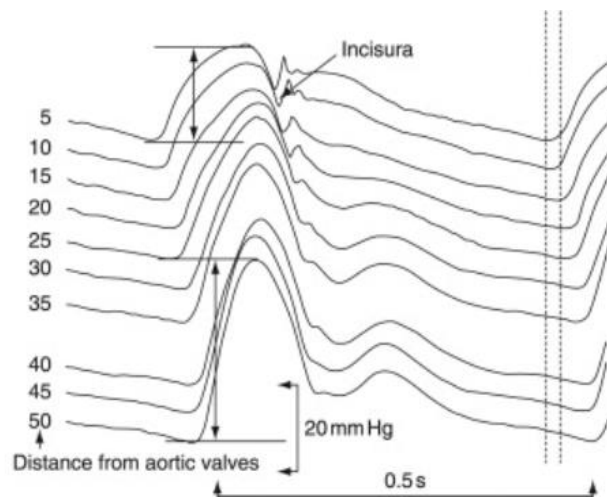

**Fig. 14. Literary experimental data on the dependence of pressure in the human aorta depending on the distance from the heart and the direction of the aorta relative to the Earth's gravity field direction.**

### **Conclusions.**

Comparing the results of the software products with the experimental data (Fig. 14), one can see some similarities, especially in the trends of growth or decline of the graphs, which brings the results of the model closer to the experimental data. For example, the gradual disappearance and then the growth of the second peak in the graph, the amplitude of which is responsible for the NO response, the correct proportions of the peaks in the above figures. Certain shortcomings of the proposed model are also analyzed.

**ВИДАТНА ПРИМА СВІТОВОЇ МІКРОБІОЛОГІЇ – ЗІНАЇДА  
ВІССАРІОНІВНА ЄРМОЛЬЄВА**

**Балак Олексій Кузьмич**

к.мед.н., асистент кафедри мікробіології,  
вірусології та імунології ім. проф. Д. П. Гриньова  
Харківський національний медичний університет

**Балак Сергій Олексійович**

аспірант

Інститут проблем кріобіології і кріомедицини НАН України

**Балак Володимир Олексійович**

лікар стоматолог

Харківська обласна стоматологічна поліклініка

В грудні 2024 року минає 50 років, як не стало однієї з найвідоміших вчених ХХ століття Зінаїди Віссаріонівни Єрмольєвої (1898-1974).

Видатна мікробіологиня, академік АМН внесла величезний вклад в розробку холерного бактеріофага, одержала перші вітчизняні антибіотики, приймала участь у створенні інтерферону, ферменту лізоцину. За ці та інші досягнення вона стала лауреатом численних премій і нагород. Практичне значення наукових досягнень цієї талановитої вченої врятували та продовжують рятувати мільйони життів.

Поряд з проявами незрівненного таланту, великий науковець З.В. Єрмольєва пройшла не простий, а важкий трудовий шлях, і житті була надзвичайно скромною людиною.

Відомий харківський вчений, директор інституту ім. Мечникова, професор Юрій Леонідович Волянський, пригадував, як він, виконуючи свою дисертаційну роботу, вперше познайомився з З. В. Єрмольєвою.

«Прибувши по службових справах в ранці в інститут ім. А. М. Баха, я зустрів жінку з віником у руках, яка підметала підлогу.

- Пробачте, Ви - прибиральниця, - спитав я і почув у відповідь.

- На протязі свого життя я працювала на різних посадах, в тому чисті і на посаді прибиральниці. А зараз я доктор медичних наук, професор, академік

АМН, Зінаїда Віссаріонівна Єрмольєва».

Відштовхуючись від революційного відкриття у фармакології Олександра Флемінга, але на той час вкрай нестабільного препарату – пеніциліну, який через те не мав змоги бути масово доступним і, виконуючи урядове завдання на використання лише вітчизняної сировини, у 1942 році було паралельно та незалежно одержано перший антибіотик – крустозін.

Говерд Флорі у 1944 році, порівнюючи зразки британського пеніциліну признав, що крустозін Єрмольєвої діяв набагато ефективніше.

Особливо проявила себе діяльність З.В. Єрмольєвої під час епідемії холери, якщо можна так сказати, її «улюбленої» інфекції. Під час розробки комплексу лікувально-профілактичних заходів, вона віддавала всі сили та весь свій досвід не рахуючись ні зі станом свого здоров'я, ні з віком.

Яскравим і надзвичайно плідним було життя З.В. Єрмольєвої. Велика мікробіологиня залишила нащадкам грандіозну наукову спадщину.

Під її керівництвом було виконано 34 докторських і понад 150 кандидатських дисертацій.

Результати її наукових досліджень було опубліковано в 535 виданнях та в 6 монографіях, присвячених дослідженням дії лізоцину, ефективності холерного бактеріофагу, вивченню холери, вивченню дії пеніциліну та інші.

## ПІСЛЯПОЛОГОВІ ТРАВМИ. РОЗРИВИ ШИЙКИ МАТКИ. УСКЛАДНЕННЯ ТА ЛІКУВАННЯ

**Бербець Андрій Миколайович**

Доцент

**Булук Олександра Миколаївна**

Студентки

Буковинського державного медичного університету

Чернівці, Україна

**Вступ.** Пологові травми дуже небезпечні своїми як найближчими, так і віддаленими наслідками щодо якості життя та здоров'я жінки. До найближчих наслідків можна віднести підвищену крововтрату в пологах, порушення іннервації, рецепції та трофіки пошкоджених тканин, що призводить до неефективного їх відновлення та загоєння, розвиток запальних і септичних захворювань, больовий синдром, психологічну напруженість, порушення формування контакту мати-новонароджена дитина.

При пологах іноді виникають ускладнення, до яких належить і розрив шийки матки - порушення цілісності шийки матки при проходженні через неї дитину. Розрив шийки матки може мати різні розміри - довжину і глибину. Поверхневі тріщини з довжиною не більше 1 см не вимагають оперативного втручання, вони заживають самостійно. Для лікування досить довгих і глибоких розривів потрібно хірургічне втручання, в іншому випадку можливі сильні крововтрати, рубцювання та деформація шийки та тіла матки.

**Причини.** Існує кілька груп факторів, здатних спричинити таку травму родових шляхів. Ризик пошкодження шийки в процесі пологів суттєво підвищується при ригідності або розпушенні її тканин, до якої можуть призвести:

- Запальні захворювання. При хронічному цервіциті сполучнотканинна строма органу інфільтрована та ущільнена, через що погіршується розкриття маткового зів'я.
- Вікові зміни. У первородящих старше 30 років у тканинах шийки

зменшується кількість еластичних волокон, що знижує їхню міцність на розрив.

- Рубцева деформація. Розтяжність тканин погіршується внаслідок утворення сполучнотканинних рубців після перенесених раніше розривів та лікувальних маніпуляцій (діатермокоагуляції, кріодеструкції, лазерної вапоризації, конізації тощо).
- Дистоція шийки матки. Через дискоординовану родову діяльність краї органу замість згладжування та розслаблення ущільнюються, стають товстими та ригідними.
- Передлежання плаценти. Прикріплення та розвиток дитячого місця в нижньому маточному сегменті та області зіва призводить до розпушення тканин шийки матки, що збільшує ризик їх розриву.
- Стрімкі пологи. При бурхливій родовій діяльності плід проходить через недостатньо згладжену і розкриту шийку матки, травмуючи краї її зіва.
- Неповне розкриття зіва. Проблеми зі згладжуванням шийки матки можуть виникнути при слабкості пологової діяльності, недостатньому обсязі або передчасному виливу навколоплідних вод. Орган також ушкоджується при стимуляції потуг до повного розкриття.
- Гіпоксія тканин. Міцність шийки знижується при порушенні її живлення через тривале стискання між головою дитини та кістковим кільцем. Такий стан частіше виникає у породіль із вузьким тазом.

Можливість травми також підвищується при надмірних навантаженнях на краї зовнішнього зіва. До розриву можуть призвести:

1. Пологи великим плодом. Окружність головки дитини вагою більше 4 кг в більшості випадків перевищує розміри, до яких може розтягнутися зовнішній зів. Аналогічна ситуація виникає при народженні дитини із гідроцефалією.
2. Розгинальне положення плода. У разі не тільки порушується фізіологічний механізм пологів чи вони стають неможливими, а й частіше травмуються родові шляхи.
3. Хірургічні маніпуляції. Шийка матки ушкоджується при накладенні

акушерських щипців, використанні вакуум-екстрактора, вилучення дитини за тазовий кінець та ін. Поза пологів розриви можуть спостерігатися при грубому проведенні інвазивних маніпуляцій.

**Патогенез.** Механізм травматичного пошкодження шийки матки заснований на невідповідності між здатністю тканин до розтягування та значними навантаженнями, що виникають під час пологів. Спочатку еластичні волокна добре справляються із зусиллями, створюваними головою плоду, інструментами для пологової допомоги або рукою акушера. При перерозтягуванні тканина стоншується, а кровоносні судини, які її живлять, перетискаються. Виникає гіпоксія, що веде до розвитку дистрофічних процесів. Зрештою цілісність тканин порушується.

Розрив зазвичай є радіальним поздовжнім, рідше – зірчастим. У деяких випадках некроз буває настільки вираженим, що супроводжується повним відторгненням передньої губи. Якщо на непідготовлену шийку матки діють значні навантаження, можливий повний відрив циркулярний її піхвової частини. У ряді випадків при пізніх мимовільних абортах і передчасних пологах спостерігається так званий «центральный» розрив із формуванням хибного ходу в задній стінці шийки матки діаметром 1,5-2,0 см над неушкодженим зовнішнім зівом.

**Класифікація.** При оцінці типу та характеристик ушкодження враховують механізм його формування, розміри та наявність ускладнень. Залежно від причин, що спричинили порушення цілісності шийки матки, розрізняють розриви:

- Мимовільні — виникли спонтанно у процесі родової діяльності і натомість ригідності чи надмірного розтягування.
- Насильницькі – спровоковані родорозрешаючими вагінальними втручаннями для прискорення процесу пологів.

З урахуванням розміру розриви бувають трьох ступенів:

I ступеня – Одно-або двостороннє пошкодження шийки матки довжиною до 2 см.



II ступеня – Розміри розриву перевищують 2 см, проте він не менше ніж на 1 см не доходить до склепіння піхви.

III ступеня – Розрив доходить до вагінальних склепінь і переходить на них.

Розриви I та II ступеня вважаються неускладненими. До ускладнених розривів фахівці у сфері акушерства та гінекології відносять такі типи ушкоджень:

- Розриви III ступеня.
- Розриви, що переходять за внутрішній матковий зів.
- Розриви, в які залучається очеревина або навколишній матку параметрій.
- Циркулярний відрив шийки матки.

**Симптоми.** У разі невеликих ушкоджень розміром до 1 см клінічна симптоматика зазвичай відсутня. Основним проявом розриву шийки матки є кровотеча. Іноді його ознаки можна спостерігати вже в період вигнання, коли частини плоду, що народжуються, покриті яскраво-червоною кров'ю. Проте, зазвичай кровотеча виникає або посилюється після народження дитини, незважаючи на хорошу скорочувальну активність міометрія. При цьому кров з піхви тече ціркою або виділяється у значній кількості. Рідше вона містить багато згустків. Якщо розрив виник на тлі великих розмозжень при тривалому стисканні тканин, кровотеча спостерігається не завжди, оскільки судини встигають тромбуватися. У таких випадках і при пошкодженні ділянок без великих судин крові зазвичай виділяється мало, що підвищує значущість післяпологового огляду шийки в дзеркалах.

**Ускладнення.** При пошкодженні шийно-піхвової гілки маткової артерії розрив шийки матки може ускладнитися профузною кровотечею. Через значну крововтрату шкіра та слизові породіллі бліднуть, жінка скаржиться на слабкість, запаморочення, холодний піт, може втратити свідомість. При несвоєчасному наданні допомоги у пацієнтки розвивається геморагічний шок, що становить загрозу життю. Глибокі пошкодження, що доходять до

вагінального склепіння, можуть супроводжуватися розривом матки та масивним крововиливом у параметрії. При пропущеному та невшитому розриві шийки істотно зростає ризик розвитку параметриту, післяпологового ендометриту, а в подальшому – ектропіону, хронічного ендocerвіциту, ерозії, неоплазій. Віддаленими наслідками є рубцева деформація шийки, істміко-цервікальна недостатність з невиношування вагітності, формування шийно-піхвової фістули.

**Діагностика.** Післяпологові кровотечі виникають як при розривах шийки матки, так і за інших патологічних станів. Тому для правильної постановки діагнозу виконують:

1. Зовнішнє акушерське дослідження. Після пологів матка добре скоротилася. При випорожненому сечовому міхурі її дно розташоване нижче за пупок.

2. Огляд у дзеркалах. За допомогою широких дзеркал, кульових або гемороїдальних щипців виконується ревізія шийки з розтягуванням країв зів та оглядом усіх складок.

3. Оглядова кольпоскопія – старий післяпологовий розрив шийки матки першого ступеня

При виявленні розриву 3-го ступеня обстежуються вручну стінки матки для виключення їх пошкодження. Диференціальна діагностика проводиться з розривом варикозно розширених вен піхви, післяпологової гіпотонії та атонії матки, затримкою в її порожнині оболонок плода або часток плаценти, розвитком ДВС-синдрому. При необхідності до постановки діагнозу та ведення породіллі залучають анестезіолога, терапевта, хірурга.

**Лікування.** При виявленні патологічного розриву цілісність органу відновлюють хірургічно. Вибір оперативного втручання залежить від ступеня пошкоджень та наявності ускладнень. Пошкоджений ділянку вшивають матеріалом, що трансвагінально розсмоктується, шов накладають на всю товщиною тканини за винятком ендocerвіксу. Якщо виявлено розрив, що переходить за внутрішній зів, або крововилив у параметрії, рекомендована

лапаротомія, в ході якої виконується зупинка кровотечі, видаляється гематома. У післяопераційному періоді показані протианемічні препарати. Для профілактики інфекційних ускладнень зазвичай призначають короткий курс антибактеріальної терапії.

**Висновок:** Прогноз при неускладнених розривах є сприятливим. За наявності ускладнень результати залежать від своєчасності та адекватності лікування. Ключову роль у профілактиці розривів відіграє правильність ведення пологів та обґрунтоване використання методів оперативного розродження за наявності відповідних показань.

#### ЛІТЕРАТУРА:

1. Акушерство і гінекологія: у 2 книгах. Книга 1. Акушерство: підручник / В. І. Грищенко, М. О. Щербина, Б. М. Венцківський та ін. — 4-е видання.
2. Фізіологічне акушерство: підручник (ВНЗ I—III р.а.) / І. Б. Назарова, В. Б. Самойленко. — 2-е вид.
3. Акушерство і гінекологія: у 2 книгах. Книга 2. Гінекологія: підручник / В. І. Грищенко, М. О. Щербина, Б. М. Венцківський та ін. — 3-є видання

## ОСОБЛИВІСТЬ ПЕРЕБІГУ ВРОДЖЕНОГО ТОКСОПЛАЗМОЗУ

**Бербець Андрій Миколайович**

Професор кафедри акушерства та гінекології БДМУ

**Денежко Альона Вікторівна**

Студент

Буковинський державний медичний університет

м. Черівці, Україна

**Вступ:** Вроджений токсоплазмоз це одна з найбільш поширених та небезпечних патологій вагітності, спричинених інфекційними чинниками. Токсоплазмоз вагітних спричиняється апікокомплексним паразитом виду *Toxoplasma gondii*, і в більшості випадків має безсимптомний перебіг, що значно ускладнює вчасну діагностику. Інфікування токсоплазмозом під час ранніх термінів вагітності може спричинити такі важкі ускладнення у плоду як хоріоретиніт, дифузні внутрішньочерепні крововиливи та гідроцефалія.

**Ключові слова:** Вроджений токсоплазмоз, вагітність, плід, ускладнення

**Мета роботи.** Окреслити основні особливості перебігу вродженого токсоплазмозу.

**Результати та обговорення.** Вроджений токсоплазмоз – це генералізована TORCH інфекція, яка виникає внаслідок первинного інфікування матері під час вагітності. Інфекція передається трансплацентарно від матері до ембріона, плода чи новонародженого, залежно від терміну вагітності відповідно. Зараження матері може відбутися двома шляхами: через вживання м'яса, зараженого *T. gondii* та через контакт з котячими фекаліями, в яких знаходиться збудник. Ризик передачі приблизно становить 25% у першому триместрі, 54% у другому та 65% у третьому триместрі [1] Окрім цього, ризик появи серйозніших ускладнень у плоду вищий на ранніх термінах вагітності.

Вроджений токсоплазмоз у плода має велику варіативність проявів – він може перебігати як і абсолютно безсимптомно, так і проявлятися складними

вродженими вадами плода. В деяких випадках інфікування матері *T. gondii* може спричинити мимовільний викидень, передчасні пологи або мервонародженість плода. Приблизно 75% новонароджених, матері яких хворіли на токсоплазмоз на пізніх термінах вагітності мають субклінічний (безсимптомний) перебіг хвороби. [2]

Класичною тріадою вродженого токсоплазмозу вважається гідроцефалія, хоріонретиніт та інтрацеребральні кальцифікати, хоча самі ці прояви маніфестують у 10-30% новонароджених.

Деякі діти мають блискавичний перебіг із ранньою смертю, тоді як інші мають віддалені неврологічні наслідки. Іноді неврологічні прояви (наприклад, хоріоретиніт, інтелектуальна недостатність, глухота, судоми) розвиваються роками пізніше у дітей, які виглядали здоровими при народженні. Отже, за дітьми з вродженим токсоплазмозом слід ретельно спостерігати після періоду новонародженості. [3]

Тяжкість інфекції може корелювати з вмістом паразитів у амніотичній рідині, вимірним за допомогою дослідження методом ПЛР [4]

**Висновки.** Профілактика вродженого токсоплазмозу включає в себе попередження інфікування вагітних шляхом термічної обробки м'яса та обмеження контакту з котячими фекаліями. [5] Також рекомендується регулярний скринінг під час вагітності, для своєчасного виявлення цієї патології та лікування.

## ОСПИСОК ВИКОРИСТАНИХ ДЖЕРЕЛ

1. Ling VJ, Lester D, Mortensen PB, et al. *Toxoplasma gondii* seropositivity and suicide rates in women
2. Toxoplasmosis in pregnancy [https://www.glowm.com/section\\_view/heading/Toxoplasmosis%20in%20Pregnancy/item/187](https://www.glowm.com/section_view/heading/Toxoplasmosis%20in%20Pregnancy/item/187) Accessed: May 31, 2019.
3. Parasites - Toxoplasmosis (*Toxoplasma* infection): Epidemiology & Risk Factors. <https://www.cdc.gov/parasites/toxoplasmosis/epi.html> Updated: March

26, 2015. Accessed: March 13, 2017.

4. Yamamoto L, Targa LS, Sumita LM, et al: Association of parasite load levels in amniotic fluid with clinical outcome in congenital toxoplasmosis. *Obstet Gynecol* 130(2):335–345, 2017

5. Lindsay DS, Dubey JP. *Toxoplasma gondii*: the changing paradigm of congenital toxoplasmosis. *Parasitology*. 2014

## ПІСЛЯПОЛОГОВІ СЕПТИЧНІ ЗАХВОРЮВАННЯ ТА ЇХ ЛІКУВАННЯ

**Бербець Андрій Миколайович**

Доцент

**Гринько Анастасія Ерастівна**

Студентки

Буковинського державного медичного університету

Чернівці, Україна

**Вступ.** Післяпологовий період є найбільш небезпечним з точки зору розвитку інфекційних ускладнень. Це обумовлено зміною анатомічного та функціонального стану статевих органів та інших систем організму під час вагітності та пологів, а також зміною характеру та вірулентності мікроорганізмів на фоні зниженого імунологічного статусу. У цьому періоді можуть проявлятися акушерсько-гінекологічні патології, такі як гестоз, хронічні запальні захворювання нижніх відділів статевого тракту, ускладнені пологи (акушерські оперативні втручання, патологія розвитку пологової діяльності, травми пологових шляхів, патологічна крововтрата) та екстрагенітальна патологія. Останніми роками зростає інтерес вчених до проблеми розвитку післяпологових гнійно-септичних ускладнень у сучасному акушерстві. Важливо враховувати проблеми антибактеріальної терапії септичних ускладнень у післяпологовому періоді, особливо в умовах зростаючої антибіотикорезистентності інфекційних агентів.

**Етіологія.** Акушерський сепсис виникає внаслідок потрапляння інфекції в матку під час пологів або у післяпологовому періоді. Серед збудників виділяють грампозитивні (ентерококи, стафілококи, стрептококи) та грамнегативні (групи кишкової палички) бактерії, гриби, рикетсії, неспороутворюючі анаероби (бактероїди, пептококи, пептострептококи, фузобактерії). Частим є розвиток змішаних інфекцій.

**Патогенез.** Запалення - це нормальна відповідь організму на інфекцію й може бути визначене як локалізована захисна відповідь на ушкодження тканини, головним завданням якого є знищення мікроорганізму-збудника й

ушкоджених тканин. Але в деяких випадках організм відповідає на інфекцію масивною надмірною запальною реакцією.

Системна запальна реакція - це системна активація запальної відповіді, вторинна щодо функціональної неспроможності механізмів обмеження поширення мікроорганізмів, продуктів їхньої життєдіяльності з локальної зони ушкодження.

У теперішній час запропоновано використовувати таке поняття як **"синдром системної запальної відповіді"** (ССЗВ - SIRS), і розглядати його як універсальну відповідь імунної системи організму на вплив сильних подразників, у тому числі й інфекцію. При інфекції такими подразниками є токсини (екзо- і ендотоксини) і ферменти (гіалуронідаза, фібринолізин, колагеназа, протеїназа), які виробляються патогенними мікроорганізмами. Одним із самих потужних пускових факторів каскаду реакцій ССЗВ є ліпополісахарид (LPS) мембран грам-негативних бактерій. В основі ССЗВ лежить утворення надмірно великої кількості біологічно активних речовин - цитокинів (інтерлекіни IL1 й IL 6, фактор некрозу пухлинни TNF $\alpha$ , лейкотрієни,  $\gamma$ -інтерферон, ендотеліни, фактор активації тромбоцитів, оксид азоту, кініни, гістамін, тромбоксан A2 й ін.), які мають патогенний вплив на ендотелій (порушують процеси коагуляції, мікроциркуляції), збільшують проникність судин, що приводить до ішемії тканин.

Виділяють три стадії розвитку ССЗВ (Bone R.S.,1996):

1-я стадія – локальної продукції цитокинів – у відповідь на вплив інфекції протизапальні медіатори виконують захисну роль, знищують мікроби й беруть участь у процесі загоєння рани.

2-я стадія – викид малої кількості цитокинів у системний кровотік контролюється протизапальними медіаторними системами, антитілами, створюючи передумови для знищення мікроорганізмів, загоєння рани й збереження гомеостазу.

3-я стадія – генералізованої запальної реакції – кількість медіаторів запального каскаду в крові максимально збільшується, їхні деструктивні



елементи починають домінувати, що приводить до порушення функцій ендотелію з усіма наслідками.

**Класифікація.** Післяпологові септичні захворювання мають постадійний перебіг: від первинного вогнища інфекції до її генералізації. Саме такий погляд на прогресування післяпологових захворювань лежить в основі класифікації Сазонова – Бартельса:

Перший етап – обмежена форма септичній інфекції, яка не поширюється за межі матки:

- післяпологові виразки (гнійно-запальний процес промежини, зовнішніх статевих органів, піхви, шийки матки);
- післяпологовий ендометрит.

Другий етап - інфекція, ще не будучи генералізованою, виходить за межі матки, але обмежена порожниною малого тазу:

- метрит;
- параметрит;
- сальпінгофорит;
- пельвіоперитоніт;
- метротромбофлебіт, тромбофлебіт вен малого таза, тромбофлебіт стегнових вен.

Третій етап - інфекція вийшла за межі малого таза і має тенденцію до генералізації:

- розлитий перитоніт;
- септичний ендотоксичний шок;
- прогресуючий тромбофлебіт;
- анаеробна газова інфекція.

Четвертий етап – генералізовані форми загальної септичної інфекції:

- септицемія;
- септикопіємія.

**Клініка.** Клінічні ознаки розвитку інфекції в ранах, які гояться

первинним натягом включають :

а) Скарги

- на інтенсивний, нерідко пульсуючий біль в ділянці рани;
- на підвищення температури тіла – субфебрильна або до 38-39 С.

б) Місцеві зміни:

- гіперемія навколо рани без позитивної динаміки;
- поява набряку тканини, що поступово збільшується;
- при пальпації визначається інфільтрація тканини, що часто збільшується, можливе виникнення глибоко розташованих інфільтратів (некротизуючий фасцит, що може поширюватися на

- сідниці, передню черевну стінку живота - часто фатальне ускладнення);

- серозний ексудат швидко переходить у гній.

Клінічні ознаки розвитку інфекції в ранах, які гояться вторинним натягом:

- прогресуючий набряк й інфільтрація тканини навколо рани;
- поява щільних хворобливих інфільтратів без чітких контурів;
- ознаки лімфангоїту й лімфаденіту;
- ранова поверхня покривається суцільним фібринозно-гнійним

нальотом;

- уповільнення або припинення епітелізації;
- грануляції стають бліді або синюшні, їх кровоточивість різко

зменшується;

- збільшується кількість ексудату, його характер залежить від

збудника:

- стафілокок спричиняє появу густого гною жовтуватих кольорів, а деякі штами викликають розвиток гнильної місцевої інфекції з утворенням вогнищ некрозу тканини й грязно-сірого гною з різким запахом;

- для стрептокока характерна поява рідкого гною жовтувато-зелених

кольорів, сукровиця;

- колібацилярна й ентерококова інфекції спричиняють появу гною коричневих кольорів з характерним запахом;

- синегнійна паличка (*Pseudomonas aeruginosa*) приводить до появи зеленого гною зі специфічним запахом.

Вид збудника також визначає клінічний перебіг ранової інфекції:

- для стафілокової інфекції характерний блискавичний розвиток місцевого процесу з вираженими проявами гнійно-резорбтивної лихоманки;

- стрептококова інфекція має тенденцію до дифузного поширення у вигляді флегмони, зі слабо вираженими місцевими ознаками;

- для синьогнійної палички характерно млявий, затяжний перебіг місцевого процесу, після гострого початку, з вираженими проявами загальної інтоксикації.

**Діагностика.** Основним методом діагностики є бактеріологічне дослідження ексудату, яке проводиться з метою визначення збудника і його чутливості до антибіотиків. Матеріал для дослідження може бути ексудат, шматочки тканини або змиви з рани. Забір матеріалу повинен виконуватися стерильними інструментами і поміщатися у стерильні пробірки або флакони зі стандартним середовищем. Посів матеріалу повинен бути виконаний протягом 2 годин після забору.

Одночасно з узяттям матеріалу для бактеріологічного дослідження обов'язково роблять не менше двох мазків, пофарбованих за методом Грама, з метою орієнтовної експрес-діагностики.

Для ідентифікації збудника ранової інфекції можуть використовуватися прискорені методи, такі як системи мультимікротестів, тривалість яких становить 4-6 годин.

**Лікування.** У більшості випадків проведення місцевого лікування є достатнім. Лікування включає хірургічні, фармакологічні та фізіотерапевтичні методи.

Хірургічна обробка рани включає:

- Первинна обробка рани виконується за первинними показаннями, включаючи видалення нежиттєздатних тканин, гематом та відновлення ушкоджених тканин.

- Вторинна обробка рани виконується при гнійно-запальних ускладненнях, включаючи видалення інфекційно-запального вогнища та дренивання.

Фармакологічні методи складаються з:

- Антибіотикопрофілактики: системне призначення антибактеріальних препаратів до моменту мікробної контамінації рани або розвитку післяопераційної ранової інфекції.

- Антибіотикотерапії: використання антибіотиків для тривалого лікування при запальному процесі.

Місцеве використання антисептиків:

- Для очищення рани можна використовувати розчини хлориду натрію, перекис водню, хлоргексидину тощо.

- Прокладки з мазями (левоміколевою, левосиновою, синтоміциновою, солкосериловою) сприяють швидшому загоєнню.

Фізіотерапевтичні процедури:

- УВЧ-індуктотерапія, ультрафіолетове опромінення, електрофорез із медикаментозними препаратами.

**Висновок:** Післяпологові септичні захворювання становлять серйозну загрозу для здоров'я жінок у післяпологовому періоді. Вони виникають через проникнення інфекційних агентів у пошкоджені тканини під час або після пологів, що призводить до розвитку запальних процесів і, у важких випадках, сепсису. Рання діагностика і своєчасне медичне втручання є вирішальними для зменшення ризику ускладнень і смертності.

#### ЛІТЕРАТУРА:

1. Фізіологічне акушерство: підручник (ВНЗ I—III р.а.) / І. Б. Назарова, В. Б. Самойленко. — 2-е вид.

2. Акушерство і гінекологія: у 2 книгах. Книга 2. Гінекологія: підручник / В. І. Грищенко, М. О. Щербина, Б. М. Венцківський та ін. — 3-є видання

3. Акушерство і гінекологія: у 2 книгах. Книга 1. Акушерство: підручник / В. І. Грищенко, М. О. Щербина, Б. М. Венцківський та ін. — 4-е видання.

# ПОРІВНЯЛЬНА ХАРАКТЕРИСТИКА ЕЛЕКТРОННИХ СИГАРЕТ ТА ТЮТЮНОВИХ ВИРОБІВ. ЇХ ВПЛИВ НА ОРГАНІЗМ ЛЮДИНИ

**Бельмасова Марія Сергіївна**

здобувач вищої освіти II медичного факультету  
Харківський національний медичний університет

Науковий керівник:

**Ковальов Максим Михайлович**

лаборант

**Вступ:** проблема паління є актуальною вже не одне десятиріччя, особливо в умовах повномасштабної війни, коли люди намагаються за допомогою цієї шкідливої звички боротися зі стресом. На даний момент набирає популярність паління електронних сигарет, що є, як заявляють виробники, безпечною альтернативою звичайним тютюновим виробам. В даній роботі ми порівняємо вплив електронних сигарет і тютюнових виробів на організм людини і дамо відповідь на питання, чи дійсно новітні пристрої безпечніші та менш шкідливі, ніж звичайні цигарки.

**Ціль роботи:** розглянути вплив різного виду куріння на організм людини та визначити чи є електронні цигарки здоровою альтернативою тютюновим виробам.

**Матеріали та методи:** Проведено всебічний огляд сучасної наукової літератури.

**Результати та обговорення:** Електронні сигарети — це системи, що працюють від батарейок, що нагрівають рідину, утворюючи аерозоль, який вдихається в легені. Більшість електронних рідин містить нікотин, який, як було встановлено, негативно впливає на здоров'я, а також викликає сильну залежність. Продукти також можуть містити інші речовини, найчастіше тетрагідроканабінол, психоактивний елемент канабісу, а також метамфетамін, метадон або вітаміни. Рідини також включають зволожувачі (пропіленгліколь і рослинний гліцерин), ароматизатори, охолоджуючі агенти (ментол) і підсолоджувачі та інші хімічні речовини.

Звичайна сигарета складається з тютюну, фільтру і паперової обгортки. Для того, щоб курити сигарету, її потрібно підпалити. Під час куріння сигарети тютюн і папір згорають, утворюючи дим і попіл. Сигаретний дим містить більше 6000 різних сполук, принаймні 10% з яких вважають шкідливими здоров'я. Серед них смоли, чадний газ та аміак.

Електронні сигарети і вейпи не взаємодіють з тютюном, а випаровують рідину. Аерозоль, що утворюється при цьому, складається переважно з водяної пари, гліцерину, пропіленгліколю, нікотину, ароматизаторів та невеликої частки інших речовин. Оскільки процес горіння при використанні відсутній, пара принципово відрізняється за складом від сигаретного диму, але це не означає, що вона не завдає шкоди організму. Від паління електронних сигарет, так як і від цигарок, страждають майже усі системи в організмі людини і найбільшу шкоду з них отримує дихальна. Це відбувається від ушкодження епітелію дихальних шляхів, викликаючи гіпоксію тканин.

Вживання електронних сигарет, особливо тих, які містять тетрагідроканабінол, може асоціюватися з гострим пошкодженням легень, яке призводить до дихальної недостатності.

Незважаючи на аргументи виробників про те, що електронні системи споживання зменшують шкоду для курців, які перейшли зі звичайних сигарет на електронні системи споживання, клінічні дослідження не знаходять різниці між курінням сигарет і тими, хто перейшов на вейпи. Навпаки, дослідження вже показали зв'язок використання вейпів із пошкодженням клітин легеневого епітелію, більш частими респіраторними захворюваннями у молоді, підвищеним ризиком розвитку пародонтиту. При регулярному використанні електронних сигарет розвиваються гіпертонічна хвороба, цукровий діабет, онкологічні захворювання, впливає на інтелект курця, страждає репродуктивна система, відбуваються інші негативні зміни в організмі.

У молодих людей куріння впливає на репродуктивну функцію. Знижується сперматогенез у хлопців, а у дівчат куріння впливає на закладені яйцеклітини. У дівчат паління впливає на закладені яйцеклітини, може

викликати різні вади розвитку плода чи новонародженої дитини. Безпліддя та імпотенція частіше виникає у чоловіків.

Нові дані свідчать про те, що розчинники нікотину пропіленгліколь і гліцерин впливають на серцево-легеневу систему. Короткочасний вплив гліколевих сумішей пов'язаний з гострим сухим кашлем і подразненням горла, а також порушенням функції легень.

В рідини до електронних сигарет зазвичай додають такі підсолоджувачі, як глюкоза та сахароза. Ці компоненти сприяють утворенню реактивних альдегідів, які є однією з причин серцево-судинних захворювань та хронічної обструктивної хвороби легень.

Діацетил і ацетилпропіоніл є смаковими добавками, які пов'язані з респіраторними захворюваннями при вдиханні та можуть призвести до легневих захворювань.

Нагрівальні елементи е-сигарет складаються з металів (зокрема нікелю, свинцю та хрому), які виділяються в рідини та аерозолі і є легневими токсикантами. Нікель є одним із небагатьох канцерогенів, який міститься більше в е-сигаретах, ніж у горючих сигаретах.

Відомо про потенційний розвиток залежності від е-сигарет, збільшення частоти нападів бронхіальної астми та рефлексорного кашлю, канцерогенез, вплив на серцево-судинну систему у вигляді гострої ендотеліальної дисфункції, тахікардії, зростання артеріального тиску. В процесі куріння електронних сигарет у повітря викидаються формальдегід, акролеїн та ацетальдегід, що можуть викликати подразнення очей. Безумовно, що для остаточних висновків потрібне накопичення даних та проведення системного аналізу. Хоча на даний момент ще неможливо узагальнити потенційні ризики вейпінгу, накопичені дані останніх років свідчать про наявність широкого спектра негативних наслідків для здоров'я людини.

У міжнародному науковому середовищі ведеться гостра дискусія між прихильниками і противниками використання електронних сигарет. Так, з одного боку, вони не виділяють смол, які можуть призвести до емфіземи та



раку легень. Однак з іншого – ці сигарети ще недостатньо досліджені, тому не відомо, як вони в майбутньому вплинуть на здоров'я вейперів.

**Висновки:** Електронні сигарети та тютюнові вироби негативно впливають на дихальну систему, хоча й різними способами. Обидва типи виробів містять шкідливі хімічні речовини, що викликають подразнення дихальних шляхів та можуть призвести до хронічних захворювань легень, таких як ХОЗЛ. Тому електронні цигарки, не зважаючи на те, що відрізняються за складом та впливом від звичайних тютюнових виробів, мають не менш негативний вплив на організм.

### **СПИСОК ВИКОРИСТАНИХ ДЖЕРЕЛ:**

1. J. E. Layden і співавт.: Pulmonary illness related to e-cigarette use in Illinois and Wisconsin — preliminary report. The New England Journal of Medicine, 2019, Sep 6, doi: 10.1056/NEJMoa1911614

# СУЧАСНІ МЕТОДИ ДІАГНОСТИКИ ТА ЛІКУВАННЯ ХВОРОБИ ЛЕГІОНЕРІВ (ОГЛЯД ЛІТЕРАТУРИ)

**Бойко Юлія Ігорівна**

Асистент кафедри

**Філіпчук Максим Тарасович**

**Луцьков Іван Анатолійович**

Студенти

Буковинський державний медичний університет

м. Чернівці, Україна

**Вступ.** Легіонельоз - це респіраторне захворювання бактеріального та екологічного походження, яке зазвичай проявляється двома різними клінічними проявами: «хворобою легіонерів» (ХЛ) і «лихоманкою Понтіак». ЛД є важливою причиною внутрішньолікарняної пневмонії (ГП). [3]

**Актуальність теми.** Легіонельоз стає дедалі важливішим як проблема охорони здоров'я в усьому світі; хоча про це захворювання мало повідомляють, дослідження постійно підтверджують високу захворюваність. За даними Всесвітньої організації охорони здоров'я (ВООЗ), легіонельоз є однією з найпоширеніших інфекційних хвороб, передача якої відбувається через водні системи та аерозольним шляхом. [2]

Зростання глобальної мобільності та кліматичні зміни можуть впливати на поширення цієї інфекції. Вивчення епідеміологічних аспектів легіонельозу є важливим завданням для попередження та контролю хвороби.

**Мета роботи.** *Legionella pneumophila* все частіше визнається важливою причиною спорадичної та епідемічної позалікарняної та внутрішньолікарняної пневмонії. Цей огляд зосереджений на новітній літературі, що стосується епідеміології, патогенезу, клінічних проявів, діагностики та лікування хвороби легіонерів.

**Матеріали та методи.** Проведено огляд та аналіз медичної літератури на тему хвороби легіонерів. В нашому дослідженні ми використовували дані про випадки легіонельозу з різних регіонів та джерел, щоб провести

епідеміологічний аналіз. Ми використовували стандартні методи статистичного аналізу та моделювання для оцінки поширення інфекції та факторів, що впливають на неї.

**Результати та обговорення.** Діагностика хвороби легіонерів ґрунтується головним чином на виявленні антигену *Legionella pneumophila* серогрупи 1 у сечі. Бактерія легіонела — це невелика, аеробна, водна, грамнегативна, неінкапсульована бацила, яка є нерухомою та позитивною на оксидазу та каталазу. Бактерія легіонела є вибагливим організмом і не буде рости анаеробно на стандартному середовищі. Середовищем, що використовується для виділення бактерії, є забуферений дріжджовий агар із вугільним екстрактом. Legionellaceae складається з більш ніж 42 видів. *L. pneumophila* є найпоширенішим видом, який викликає 90% випадків легіонельозу, за ним йдуть *L. micdadei*, *L. bozemanii*, *L. dumoffii* і *L. longbeachae*. [1]

Хвороба легіонерів – це захворювання, що характеризується пневмонією, що має літньо-осінній сезон через сприятливі умови для росту та впливу легіонел. Легіонели розмножуються в теплих водах і застійних частинах внутрішньої водопровідної системи та систем охолодження. Під час пандемічної кризи, що триває, вплив аерозольної води з нещодавно відновлених офісних або торгових будівель слід розглядати як епідеміологічний фактор ризику впливу легіонелли та показання до тестування. Більшість випадків хвороби легіонерів, які трапляються щороку, не діагностуються, і деякі експерти рекомендують, щоб усі пацієнти, госпіталізовані з позалікарняною пневмонією без відомої етіології, проходили тестування на інфекцію легіонел. Правильна діагностика може підвищити ймовірність належного та своєчасного лікування антибіотиками, виявити потенційні кластери захворювання та полегшити визначення джерела. [2]

Тим не менш, були досягнуті успіхи в тестах виявлення пацієнтів з легіонельозом. Нові методології демонструють більшу чутливість і специфічність, виявляють більше видів і серогруп *Legionella* spp. і мають потенціал для використання в епідеміологічних дослідженнях. [3]

Тестування на *Legionella* spp. рекомендується при надходженні до лікарні при важкій позалікарняній пневмонії, а антибіотики, спрямовані проти *Legionella* spp. слід включити на ранній стадії емпіричної терапії. Неадекватне або запізніле лікування антибіотиками легіонеллезної пневмонії асоціюється з гіршим прогнозом. [4]

Фторхінолони (левофлоксацин або моксифлоксацин) або макроліди (бажано азитроміцин) є рекомендованою терапією першої лінії при хворобі легіонерів; однак доступно мало інформації щодо побічних ефектів чи ускладнень, а також щодо тривалості антибіотикотерапії та її зв'язку з клінічними результатами. Більшість опублікованих досліджень, що оцінюють антибіотикотерапію хвороби легіонерів, є спостережними і, отже, чутливі до упередженості та введення в оману. Необхідні добре сплановані дослідження, щоб оцінити корисність діагностичних тестів щодо клінічних результатів, а також рандомізовані дослідження, що порівнюють фторхінолони та макроліди або комбіновану терапію, які оцінюють результати та побічні явища. [5]

**Висновок.** Легіонельоз залишається актуальною проблемою в сучасному світі через збільшення кількості випадків та смертей від цієї хвороби. Правильна та вчасна діагностика хвороби легіонерів зменшить рівень смертності від хвороби, та полегшить лікування захворювання. Дослідження показує доцільність використання тестових проб на виявлення збуднику для всіх хворих з важкою позалікарняною пневмонією.

## СПИСОК ЛІТЕРАТУРИ.

1. Viasus, D., Gaia, V., Manzur-Barbur, C., & Carratalà, J. Legionnaires' Disease: Update on Diagnosis and Treatment. *Infectious diseases and therapy*, 11(3), 973–986. [2022]
2. Brady, M. F., & Sundareshan, V. Legionnaires' Disease. In *StatPearls*. StatPearls Publishing. [2023]
3. Cassell, K., Davis, J. L., & Berkelman, R. Legionnaires' disease in the time of COVID-19. *Pneumonia (Nathan Qld.)*, 13(1), 2. [2021]

4. Gea-Izquierdo, E., Gil-Prieto, R., Hernández-Barrera, V., Rodríguez-Caravaca, G., & Gil-de-Miguel, Á. Legionellosis-Associated Hospitalization in Spain from 2002 to 2021. *Microorganisms*, 11(7), 1693. [2023]

5. Arget, M., Kosar, J., Suen, B., & Peermohamed, S. Successful Treatment of Legionnaires' Disease with Tigecycline in an Immunocompromised Man with a Legion of Antibiotic Allergies. *Cureus*, 11(4), e4577. [2019]

## РЕЗУЛЬТАТИ КЛІНІЧНОГО ОБСТЕЖЕННЯ ПАЦІЄНТІВ ПІСЛЯ ХІРУРГІЧНОГО ЛІКУВАННЯ ПЕРЕЛОМУ ВИРОСТКОВОГО ВІДРОСТКУ НИЖНЬОЇ ЩЕЛЕПИ

**Бойчук Іван Мирославович**  
аспірант кафедри хірургічної  
стоматології та щелепно-лицевої хірургії

**Бамбуляк Андрій Васильович**  
д.мед.н., доцент кафедри хірургічної  
стоматології та щелепно-лицевої хірургії  
Буковинський державний медичний університет  
м. Чернівці, Україна

**Актуальність.** Досить частим ускладненням дорожньо-транспортних пригод, кримінальних ситуацій, рідше – побутових й спортивних травм є перелом виrostкового відростку нижньої щелепи (ВВНЩ).

**Мета.** Провести аналіз виникнення ускладнень у пацієнтів після хірургічного лікування перелому виrostкового відростку нижньої щелепи.

**Матеріал та методи.** Для досягнення мети дослідження було проведено огляд та обстеження 15 пацієнтів із різними ускладненнями хірургічного лікування перелому ВВНЩ.

**Отримані результати.** Встановлено, що основними скаргами пацієнтів були: порушення прикусу й утруднене пережовування їжі, на які скаржились 100 % обстежених. При цьому, на утруднене відкривання рота та на біль у ділянці скронево-нижньощелепного суглоба (СНЩС) вказувало 73,33 % та 66,67 % опитуваних, відповідно. У той же час, 53,33 % пацієнтів скаржились на деформацію нижньої щелепи та 46,66 % обстежених – на післяопераційні рубці; 26,66 % пацієнтів визнавали порушення чутливості нижньої губи та зміни її рухомості. За даними об'єктивного обстеження пацієнтів із ускладненнями хірургічного методу лікування з'ясовано, що у 73,39 % оглянутих спостерігається утруднене відкривання рота, у 53,33 % – деформація нижньої щелепи та гіпомобільність головки ВВНЩ. Виражені рубці у післяопераційній

ділянці візуалізували у 46,66 % пацієнтів та у 40,0 % обстежених – парез м'язів. Відсутність рухів СНЩС та пальпаторна відсутність головки нижньої щелепи діагностовано у 13,33 % та 20,0 % пацієнтів відповідно. У порожнині рота усіх пацієнтів визначали порушення оклюзійних взаємовідношень зубів верхньої нижньої щелепи. За даними рентгенологічного обстеження пацієнтів із ускладненнями хірургічного методу лікування у 8 пацієнтів (53,33 %) діагностували післяопераційну деформацію нижньої щелепи, недосконалість фіксації фрагментів виросткового відростку нижньої щелепи; вторинний деформуючий остеоартроз СНЩС – у 5 осіб (33,33 %); у двох пацієнтів (13,33 %) – анкілоз СНЩС; трьох осіб (20,0 %) – ушкодження нижньощелепного нерва фіксуючими елементами; часткова резорбція головки ВВНЩ – у 4 пацієнтів (26,67 %).

**Висновки.** Отже, узагальнюючи отримані результати, можна стверджувати, що основними причинами виникнення ускладнень після хірургічного методу лікування пацієнтів із переломами виросткового відростку нижньої щелепи є некоректно обраний хірургічний доступ, неправильно підібрані засоби фіксації та проведена методика фіксації фрагментів виросткового відростку нижньої щелепи.

# ЦЕРЕБРОВАСКУЛЯРНІ ЗАХВОРЮВАННЯ У ДІТЕЙ З ВІЛ-ІНФЕКЦІЄЮ

**Бондаренко Катерина Вадимівна,**  
Студентка

**Гаврилов Анатолій Вікторович,**

к.мед. наук, доцент

Науковий керівник: к.мед. наук, доцент

Кафедра дитячих інфекційних хвороб

Харківський національний медичний університет

м. Харків, Україна

**Вступ./Introduction.** Станом на 2022 рік 1,5 млн (1,2–2,1 мільйона) дітей у віці до 15 років у світі були інфіковані вірусом імунодефіциту людини (ВІЛ). [1]

Україна за епідеміологічними даними щодо ВІЛ посідала одне з перших місць серед європейських країн, і з початком повномасштабного вторгнення у лютому 2022 році, ці показники погіршилися. За статистикою на 01.01.2024 захворюваність на ВІЛ складає 384,0 на 100 000 населення, а саме 157 435 людей (це ті, хто знаходиться під медичним наглядом). Впродовж 2023 року виявлено та зареєстровано 11 658 випадків ВІЛ-інфекції (28,4 на 100 000 населення).

Доступ до антиретровірусної терапії (АРТ) корелює з подовженням виживання дітей з вертикально інфікованою ВІЛ-інфекцією у підлітковому та дорослому віці, а разом з цим і з розвитком ускладнень, які раніше асоціювалися з ВІЛ-інфекцією у дорослих. [2]

У дітей з ВІЛ-інфекцією та цереброваскулярними захворюваннями поширеність, етіологія, патогенез, клінічний спектр та оптимальне лікування залишаються нез'ясованими.

**Ціль роботи./Aim.** Метою було провести огляд літературних даних, де увага приділяється ВІЛ-васкулопатії. При цьому не розглядаються різноманітні фактори, які також можуть призводити до цереброваскулярних захворювань у



дітей, такі як перинатальні патології та наслідки постменінгіту.

**Ключові слова:** Віл інфекція, цереброваскулярні захворювання, СНІД, Аневризматична дилатація, молекулярний механізм.

**Матеріали та методи./Materials and methods.** Було проведено огляд інформації у пошукових систем PubMed, Medline та Кокранівського центрального реєстру контрольованих досліджень. Пошук здійснювався за ключовими словами "інсульт", "цереброваскулярні захворювання", "ВІЛ", "СНІД", "діти", "підлітки".

Також було використано матеріали конференцій та міжнародні реєстри поточних клінічних досліджень, пов'язаних з неврологією, дитячою неврологією та інфекційними захворюваннями. Додаткові статті були знайдені за допомогою списку літератури, що міститься у вибраних публікаціях.

**Результати та обговорення./Results and discussion.** ВІЛ-асоційована церебральна васкулопатія визначається як церебральна васкулопатія/артеріопатія, що вражає переважно судини головного мозку середнього розміру з рентгенологічними ознаками стенозу, оклюзії або аневризматичної дилатації судин без будь-якої ідентифікованої причини, крім ВІЛ-інфекції. Ця васкулопатія може бути безсимптомною або призводити до інсульту, енцефалопатії чи когнітивних порушень. [3] У деяких випадках може прогресувати і нагадувати синдром Моя-моя з утворенням колатералей. [4]

ВІЛ-асоційована церебральна васкулопатія включає будь-яку патологію внутрішньочерепних або позачерепних кровоносних судин головного мозку, яка прямо чи опосередковано спричинена ВІЛ-інфекцією, за винятком васкуліту, пов'язаного з опортуністичною інфекцією або неопластичним ураженням судин. [5].

Механізм, за допомогою якого ВІЛ викликає ураження артерій, здебільшого невідомий. Існує дві гіпотези: пряме інфікування стінки судин ВІЛ-1, або непрямий аутоімунний процес, який викликає васкулопатію. Коли ВІЛ-1 безпосередньо інфікує гладку мускулатуру артеріальних судин головного

мозку, результатом може бути стеноз, оклюзія або розширення судин через дисфункцію ендотелію, медіальний фіброз і витончення, пошкодження або втрату м'язової оболонки і внутрішньої еластичної пластинки, а також гіперплазію інтими судинної стінки. Ідентифікація вірусного антигену ВІЛ в інтимі уражених паренхіматозних і лептоменгеальних артерій за допомогою моноклональних антитіл до gp41 додатково підтверджує пряму роль ВІЛ у розвитку судинних захворювань. [6]

Аневризматична дилатація судин виникає внаслідок медіального витончення і втрати м'язової оболонки та внутрішньої еластичної пластинки судинної стінки. Ця дилатація підвищує ризик тромбозу та ішемічного інсульту у дітей, інфікованих ВІЛ. Описані як фузіформні, так і мішкоподібні аневризми магістральних судин кола Віллеса. Пацієнти з великою аневризмою мають ризик субарахноїдального крововиливу та ішемічного інсульту, якщо тромб утворюється в аневризмі. [7] Масивне веретеноподібне розширення судин кола Віллеса асоціюється з високим вірусним навантаженням, і прогрес призупиняється або повертається назад з початком АРТ. ВІЛ-асоційована церебральна артеріопатія частіше реєструється в осіб з активною інфекцією (низький рівень CD4 або високе вірусне навантаження). [8]

Непрямі механізми, які можуть призводити до судинних захворювань у дітей з ВІЛ-інфекцією, включають аутоімунні або запальні реакції на системну ВІЛ-інфекцію. Було запропоновано аутоімунний механізм розвитку судинних захворювань на основі окремих посмертних тканин головного мозку шести дітей з ВІЛ-інфекцією. Були виявлені периваскулярні та трансмуральні інфільтрати запальних клітин - переважно CD3+ і CD8+ Т-клітин - без клінічних або імуногістохімічних ознак опортуністичних вірусних інфекцій. Автори припустили, що CD3+ Т-клітинні інфільтрати в ЦНС дітей, інфікованих ВІЛ, можуть являти собою олігоклональну експансію цитотоксичних Т-клітин в контексті активної анти-ВІЛ-1 відповіді, навіть якщо вірусне навантаження в ЦНС під час цього Т-клітинного периваскуліту було низьким, що підвищує ймовірність аутоімунної основи Т-клітинної відповіді. Молекулярна мімікрія

(перехресне розпізнавання спільних епітомів на ВІЛ-1 і білку хазяїна) була запропонована як механізм пошкодження ендотеліальних клітин, подальшої васкулопатії та ішемічного інсульту у цих дітей. [9] Маркери запалення корелювали з загальною товщиною інтими сонної артерії у молодих людей з перинатальним інфікуванням ВІЛ-1, що вважається підвищеним ризиком інсульту, і додатково підтверджує механізм, опосередкований запаленням. [10]

**Висновки./Conclusions.** Патогенез цереброваскулярних захворювань при ВІЛ-інфекції складний. ВІЛ-асоційована церебральна васкулопатія може бути наслідком прямого інфікування судин головного мозку ВІЛ-1 або опосередкованим процесом аутоімунного васкуліту, вторинного до системної інфекції. Важливе значення мають вплив ко-інфекцій, супутніх захворювань та побічні ефекти АРТ.

#### СПИСОК ЛІТЕРАТУРИ:

1. UNAIDS. Gap report. [Internet]. Geneva, Switzerland: UNAIDS, 2014 (cited 13 July 2015). Available from: [http://www.unaids.org/sites/default/files/en/media/unaids/contentassets/documents/unaidspublication/2014/UNAIDS\\_Gap\\_report\\_en.pdf](http://www.unaids.org/sites/default/files/en/media/unaids/contentassets/documents/unaidspublication/2014/UNAIDS_Gap_report_en.pdf) (2014) (13 July 2015).
2. Govender R, Eley B, Walker K, Petersen R, Wilmschurst JM. Neurologic and neurobehavioral sequelae in children with human immunodeficiency virus (HIV-1) infection. *J Child Neurol* 2011; **26**: 1355–64.
3. Connor MD. Treatment of HIV associated cerebral vasculopathy. *J Neurol Neurosurg Psychiatry* 2009; **80**: 831.
4. Katsetos CD, Fincke JE, Legido A, et al. Angiocentric CD3(+) T-cell infiltrates in human immunodeficiency virus type 1-associated central nervous system disease in children. *Clin Diagn Lab Immunol* 1999; **6**: 105–14.
5. Kolapo KO, Vento S. Stroke: a realistic approach to a growing problem in sub-Saharan Africa is urgently needed. *Trop Med Int Health* 2011; **16**: 707–10.
6. Patsalides AD, Wood LV, Atac GK, Sandifer E, Butman JA, Patronas NJ. Cerebrovascular disease in HIV-infected pediatric patients: neuroimaging findings.

*AJR Am J Roentgenol* 2002; **179**: 999–1003.

7. Philippet P, Blanche S, Sebag G, Rodesch G, Griscelli C, Tardieu M. Stroke and cerebral infarcts in children infected with human immunodeficiency virus. *Arch Pediatr Adolesc Med* 1994; **148**: 965–70.

8. Carvalho Neto A, Bruck I, Coelho LO, et al. Cerebral arterial aneurysm in a child with acquired immunodeficiency syndrome: case report. *Arq Neuropsiquiatr* 2001; **59**: 444–48.

9. Nunes ML, Pinho AP, Sfoggia A. Cerebral aneurysmal dilatation in an infant with perinatally acquired HIV infection and HSV encephalitis. *Arq Neuropsiquiatr* 2001; **59**: 116–18.

10. Perez-Yepes C, Moscote-Salazar LR, Alcalá-Cerra G, et al. Cerebral infarction in an adolescent with AIDS: a case report. *Bol Asoc Méd P R* 2012; **104**: 54–57.

# ОСОБЛИВОСТІ ПЕРЕБІГУ ТА ЛІКУВАННЯ ПНЕВМОНІЇ В ЛЮДЕЙ ПОХИЛОГО ВІКУ

Студенти БДМУ

**Виндюк А. К.**

**Посполітак О. В.**

Кандидат медичних наук, доцент

**Каньовська Л. В.**

Кандидат медичних наук, доцент

**Мандрик О. Є.**

Пневмонія може виникнути в будь-якому віці, але її захворюваність і ризик смерті частіше виникає у людей похилого віку. Позалікарняна пневмонія у людей старшого віку є серйозною проблемою здоров'я, пов'язана з високим рівнем повторної госпіталізації, захворюваністю та смертністю. *Streptococcus pneumoniae* залишається найбільш поширеним збудником, що викликає дане захворювання. Населення старіє, але довголіття не завжди пов'язане з позитивним станом здоров'я. Велика частина людей віком  $\geq 65$  років страждає від попередніх супутніх захворювань, і існує висока поширеність «поліморбідності» (наявність двох або більше хронічних станів), що асоціюється з підвищеним ризиком смертності.

У Європі захворюваність на НП у пацієнтів віком  $\geq 65$  років становить від 76 до 140 випадків на 10 000 дорослих на рік. У США захворюваність на ВП у дорослих віком від 65 до 79 років становить 63 випадки на 10 000 і зростає до 164,3 випадків на 10 000 дорослих у віковій групі старше 80 років.

Відомо, що імуностаріння або імунологічні зміни, які відбуваються з віком, включаючи зниження ефективності адаптивної та вродженої імунної систем, відповідають за підвищену сприйнятливість людей похилого віку до інфекційних захворювань.

Основні наслідки ослаблення імунітету у пацієнтів з ПП включають високий ризик неправильного діагнозу пневмонії, оскільки деякі специфічні симптоми інфекції нижніх дихальних шляхів, такі як кашель, біль у грудях або

лихоманка, не відображають реальний стан пацієнтів літнього віку з пневмонією.

Недоїдання або неправильне харчування є важливим фактором, пов'язаним зі старінням імунної системи. Харчування обов'язково повинно бути збалансованим та здоровим. Повинно включати цинк, вітамін С, D, E, які необхідні для повноцінної роботи імунної системи.

В іспанському дослідженні впливу віку та супутніх захворювань на етіологію НП у 80% випадків представляли принаймні одне супутнє захворювання (ХОЗЛ, цукровий діабет, хронічне серцево-судинне захворювання, неврологічне захворювання, хронічне захворювання печінки та хронічна хвороба нирок) у таких показниках за віковою групою: 65–74 роки – 77,6%; 75–84 роки, 80,6% і  $\geq 85$  років, 80,8%. У цьому дослідженні найчастішою супутньою патологією було ХОЗЛ, представлене 54,1% випадків.

Основними симптомами, пов'язаними з пневмонією у людей похилого віку, є втома, млявість, марення, анорексія, тахіпноє, тахікардія та, рідше, біль в грудній клітці, кашель, лихоманка та лейкоцитоз. У 2014 році було опубліковано цікаве дослідження щодо зв'язку наявності делірію у пацієнтів літнього віку з НП та внутрішньолікарняної смертності. У цьому дослідженні включали 443 пацієнтів із середнім віком 81,8 року; У 31% було більше трьох супутніх захворювань, а госпітальна смертність становила 12%.

Виділяють критерії тяжкості перебігу пневмонії:

Критерії тяжкого перебігу пневмонії: „малі”:

- ЧД  $>30$ /хв;
- Порухення свідомості;
- Sa кисню  $<90\%$ , Pa O<sub>2</sub>  $<60$ мм;
- САТ  $<90$  мм рт ст.;
- двобічне або багаточасткове ураження легень, порожнини розпаду, плевральний випіт.

Критерії тяжкого перебігу пневмонії: „великі”:

- потреба в проведенні ШВЛ;

- швидке прогресування вогнищево-інфільтративних змін у легенях-збільшення розмірів інфільтрації > 50% впродовж найближчих 2 діб;
- септичний шок або необхідність введення вазопресорів упродовж 4 год;
- ГНН (діурез <80мл за 4 год, або вміст креатиніну в крові >180 мкмоль/л, вміст азоту сечовини >7ммоль/л (сечовина/2,14).

Тяжкий перебіг – 2 малі або 1 великий критерій – госпіталізація у ВРІТ.

Пацієнти похилого віку мають неадекватну запальну реакцію на інфекцію через імунодефіцит, що може призвести до недооцінки тяжкості пневмонії. Встановлено, що багато біомаркерів інфекції, таких як кількість лейкоцитів, С-реактивний білок (СРБ) і прокальцитонін, відіграють важливу роль у ранній діагностиці та прогнозі пневмонії.

Щодо тепапії, то кілька досліджень повідомляють про прямий зв'язок між ранньою відповідною антибіотикотерапією та покращенням клінічних результатів, особливо в популяції людей похилого віку.

У дослідженні Cilloniz щодо впливу віку на мікробну етіологію НП, пневмокок був мікроорганізмом, який найчастіше зустрічається у всіх вікових групах, а саме: 41% у групі 65–74 років, 39% у групі 75–84 років. і 49% у групі старше 85 років. Випадки ВП, спричинені двома чи більше збудниками (полімікробної етіології), були другим за частотою і були зареєстровані таким чином: у 16% у групі 65–74 років, 13% у групі 75–84 років та 11% у групі група >85 років.

Внутрішньоклітинні патогени (*Legionella pneumophila*, *Mycoplasma pneumoniae*, *Coxiella burnetii* та *Chlamydothila pneumoniae*) були третьою причиною пневмонії, і вони були такими: 16% у групі 65–74 років, 13% у групі 75–84 років та 10% у групі старше 85 років. Респіраторні віруси були четвертою за частотою причиною ВП: 8% у групі 65–74 років, 15% у групі 75–84 років і 11% у групі старше 85 років. *Staphylococcus aureus*, *Enterobacteriaceae*, *Pseudomonas aeruginosa* та *Haemophilus influenzae* також частіше зустрічалися у пацієнтів із принаймні одним супутнім захворюванням.

Для лікування антибіотиками пацієнтів похилого віку важливо брати до уваги вікові зміни, які змінюють переносимість, метаболізм і виведення, а також той факт, що мультиморбідність, слабкість і поліпрагмазія підвищують ризик взаємодії між ліками.

Лікування підбирається до кожної групи окремо:

I група: амінопеніциліни (амоксицилін 2 г/добу) або макроліди (азитроміцин, кларитроміцин, мідекаміцин, спіраміцин), альтернатива – доксіциклін.

II група: захищені амінопеніциліни (аугментин, амоксиклав), або цефалоспорин II покоління (цефуроксим), альтернатива – макролід або фторхінолон III покоління.

III група: парентеральні а/б: захищені амінопеніциліни або цефалоспорини II-III поколінь (цефтріаксон, лораксон). При неефективності +макролід або фторхінолон (3-4 поколінь: левофлоксацин, моксіфлоксацин).

IV група: захищені амінопеніциліни в/в або цефалоспорини 3 покоління+макролід. Альтернатива: фторхінолони 3-4 покоління +  $\beta$ -лактамі а/б (меропенем, іміпенем).

IV група: захищені амінопеніциліни в/в або цефалоспорини 3 покоління+макролід. Альтернатива: фторхінолони 3-4 покоління +  $\beta$ -лактамі а/б (меропенем, іміпенем).

Також застосування кортикостероїдів у пацієнтів із тяжкою НП та сильною запальною реакцією може прискорити одужання та знизити ризик прогресування гострого респіраторного дистрес-синдрому. Глюкокортикостероїдні препарати відтворюють ефекти, подібні до ендогенного кортизолу: вони мають протизапальну дію, вмикаючи та вимикаючи гени, що призводить до зменшення запальних цитокінів і хемокінів.

Кортикостероїди впливають на структурні клітини дихальних шляхів: вони діють на епітеліальні клітини, пригнічуючи фактори транскрипції.

Кокранівський мета-аналіз провів шість рандомізованих контрольованих



дослідів (РКД) кортикостероїдів при пневмонії, включаючи 437 учасників. Застосування кортикостероїдів прискорило зникнення симптомів і час до клінічної стабільності (що визначається як покращення на рентгенограмі грудної клітки та нормалізація температури, частоти дихання та маркерів запалення).

Основними побічними ефектами, пов'язаними з кортикостероїдами, особливо при тривалому застосуванні, є гіперглікемія, міопатія, збільшення маси тіла.

Гіперглікемія є частим ефектом, пов'язаним із застосуванням кортикостероїдів. Це трапляється приблизно у 50% госпіталізованих пацієнтів, які отримують високі дози кортикостероїдів, а пацієнти з хронічною обструктивною хворобою легень (ХОЗЛ), які отримують пероральне лікування кортикостероїдами, мають більш ніж п'ятикратний ризик розвитку гіперглікемії. Міопатія є ще одним побічним ефектом, пов'язаним з гострим і хронічним лікуванням кортикостероїдами, особливо у літніх пацієнтів, пацієнтів із раком і захворюваннями дихальних м'язів, а також фізично неактивних пацієнтів [38].

Кортикостероїди індукують міопатію, зменшуючи синтез білка та посилюючи його розпад. Цей механізм призводить до атрофії м'язів із зменшенням вмісту міофібрилярного білка та площі поперечного перерізу волокон.

Профілактика включає в себе:

- здоровий спосіб життя: підтримка імунітету через здорове харчування, регулярну фізичну активність, відмову від куріння.
- налагодження повноцінного збалансованого харчування з достатньою кількістю вітамінів, мікроелементів, особливо тих, що містять цитопротектори (вітаміни А, Е, селен).
- гігієна рук: регулярне миття рук з використанням милу та води або антисептичних засобів може допомогти у запобіганні передачі інфекцій, які можуть призвести до пневмонії.

- уникання контакту з інфікованими особами: уникання близького контакту з людьми, які мають респіраторні інфекції, може допомогти запобігти передачі інфекційних агентів, що можуть спричинити пневмонію.

Отже, пневмонія є поширеною причиною госпіталізації людей похилого віку та є серйозною проблемою для здоров'я в усьому світі. Лікарі повинні вчасно запідозрити пневмонію у людей похилого віку з атиповими проявами, щоб уникнути ускладнень, пов'язаних із запізнілим лікуванням.

## ВИКОРИСТАННЯ ПРОСТИХ ЛІПІДІВ В КОСМЕТИЦІ

**Воробчак Анастасія**

**Вступ.** Простих ліпіди – це ліпіди, які побудовані з залишків спиртів і вищих жирних кислот. Найпоширенішими з цієї групи ліпідів є нейтральні жири (гліцериди), стериди і воски. До групи похідних ліпідів відносять каротини, окремі жиророзчинні вітаміни, жирні кислоти, вищі спирти .

Відомо, що ліпіди – це один із небагатьох компонентів, які шкіра може не лише виробляти, але й засвоювати ззовні, тобто з косметики. Засвоєні ліпіди використовуються шкірою для “ремонту” захисного бар'єру, закриваються пошкоджені ділянки ліпідного шару. Тому косметика з ліпідами особливо корисна для сухої, зрілої, чутливої, вікової та хворої шкіри (атопічний дерматит, псоріаз та інші види захворювань). Особливу увагу привертає така речовина, як ланолін, адже він широко застосовується в косметиці в сьогоденній час.

**Мета роботи** – дослідити літературні дані щодо використання простих ліпідів, а саме – ланоліну, в косметиці.

**Обговорення.** Ланолін – речовина, що є яскравим представником класу натуральних інгредієнтів, яку часто можна побачити на етикетках продуктів для догляду за обличчям та волоссям, включаючи бальзами для губ, лосьйони та креми для грудей. Основні завдання ланоліну – захист та кондиціонування, що й зробило його таким потрібним у сфері косметології. Ланолін нормалізує баланс ліпідів на поверхні шкіри, що допомагає зменшити втрату вологи та, як наслідок, забезпечує м'якість та гладкість шкірних покривів. Крім того, до корисних якостей ланоліну відносять здатність загоювати рани, регенерувати, зволожувати, живити зневоднену шкіру, а також розгладжувати нерівності шкіри та дрібні зморшки. Завдяки своїм пом'якшувальним, оклюзійним та зволожувальним властивостям ланолінову олію широко використовують для виготовлення гідрофільних мазей та медичних пластирів, а також для створення косметики у сфері краси та догляду.

Багато антивікових продуктів містять ланоліновий спирт і ланолінове масло. Такий склад допомагає утримувати вологу в шкірних покривах, що робить шкіру еластичною, розгладжує зморшки, дарує природний блиск. Також lanolin зменшує щільність кремів, забезпечуючи більш комфортне та приємне нанесення.

Потужним косметичним інгредієнтом у боротьбі із сухістю волосся служить пом'якшувальне та водоутримувальне ланолінове масло. Воно входить до складу багатьох засобів для догляду за волоссям. Ланолін може використовуватися як самостійний доглядовий продукт або як компонент шампунів, бальзамів, кондиціонерів, забезпечуючи харчування та зволоження пошкодженого волосся, надійно захищаючи від згубного впливу зовнішнього середовища.

Окрім зволоження сухої шкіри та волосся, ланолінове масло також надає позитивний вплив на ніжну шкіру губ. Ланолін, на відміну від інших рослинних олій, здатний проникати та доставляти вологу глибоко у шкіру. Доведено, що бальзами на основі ланоліну особливо ефективні для новонароджених та людей із сухістю губ, спричиненої хіміотерапією.

**Висновки.** В результаті роботи досліджено літературні джерела щодо використання ланоліну в косметиці. Таким чином, ланолін – це натуральний простий ліпід, віск, який отримується з овець. Завдяки пом'якшувальним, зволожувальним та регенерувальним властивостям він широко застосовується в косметичних продуктах для догляду за сухою шкірою та волоссям. Особливо ефективний для догляду за сосками жінок, що годують грудьми, а також для усунення сухості губ.

# ОБІЗНАНІСТЬ ЖІНОЧОГО ТА ЧОЛОВІЧОГО НАСЕЛЕННЯ УКРАЇНИ ЩОДО РІЗНИХ ВАРІАНТІВ ПОЛОЖЕННЯ ПОРОДІЛЛІ У ПОЛОГАХ

**Ворошило Анастасія Олексіївна**

Студентка

**Юркова Ольга Валентинівна**

К. мед.н., асистент кафедри акушерства та гінекології № 1  
Харківський національний медичний університет  
м. Харків, Україна

**Вступ:** За даними сучасних досліджень різні варіанти положень породіллі у пологах впливають на перебіг пологів, загальний стан плода та породіллі, серцевий ритм плода, потребу в проведенні кесаревого розтину тощо. [1]

**Актуальність.** Проблема обізнаності як жіночого, так і чоловічого населення щодо горизонтальних та вертикальних варіацій положення породіллі у пологах постає особливо актуальною у зв'язку з безперервною дискусією користі одного чи іншого варіанту. Однак релевантним повсякчас залишається вплив комфорту породіллі на перебіг пологів. [2], [3].

**Мета роботи.** Провести веб-опитування серед жіночого та чоловічого населення України та визначити обізнаність респондентів щодо можливих варіацій положень породіллі у пологах.

**Матеріали і методи.** Для проведення дослідження та формування висновків були використані такі методи: анкетування, статистичний і аналітичний (аналіз літератури).

**Результати та обговорення.** Шляхом анкетування ми опитали 75 різних за віком громадян України: 54 (72,0%) жіночої та 21 (28,0%) чоловічої статі, серед яких 36 (48,0%) респондентів віком від 18 до 25 років; 10 (13,3%) - від 25 до 35 років; 11 (14,7%) - від 35 до 45 років; 13 (17,3%) - від 45 до 60 років; 5 (6,7%) - більше 60 років.

На питання “чи знаєте Ви, які положення може приймати породілля у пологах” 17 (22,7%) відповіли “так”; 27 (36,0%) - “скоріше так, чим ні”; 15 (20,0%) - “скоріше ні, чим так”; 14 (18,7%) - “ні”; 2 (2,7%) - “важко відповісти”.

Зокрема, з 54 респонденток жіночої статі 40 (74,1%) обрали варіант “лежачи на спині”; 30 (55,6%) - “сидячи на спеціальному стільці (“birth seat”); 20 (37,0%) - стоячи, спираючись на партнера (партнерку)/стіну тощо; 20 (37,0%) - навпочіпки, спираючись на партнера (партнерку)/стіну/стілець/стіл; 16 (29,6%) - будь-яке комфортне положення для породіллі; 15 (27,8%) - на колінах, спираючись на партнера (партнерку)/стіну/стілець/стіл; 9 (16,7%) - лежачи на боці. Відповідно з 21 респондента чоловічої статі 14 (66,7%) обрали варіант “лежачи на спині”; 7 (33,3%) - “сидячи на спеціальному стільці (“birth seat”); 7 (33,3%) - на колінах, спираючись на партнера (партнерку)/стіну/стілець/стіл; 5 (23,8%) - будь-яке комфортне положення для породіллі; 4 (19,0%) - стоячи, спираючись на партнера (партнерку)/стіну тощо; 3 (14,3%) - лежачи на боці; 2 (9,5%) - навпочіпки, спираючись на партнера (партнерку)/стіну/стілець/стіл.

Серед опитаних респонденток 34 (63,0%) вважають, що положення породіллі може впливати на її комфорт; на загальний стан плода - 32 (59,3%); на тривалість пологів - 31 (57,4%); на виникнення розривів промежини - 28 (51,9%); на потребу в проведенні епізіотомії - 21 (38,9%); на потребу в проведенні кесаревого розтину - 17 (31,5%); на серцевий ритм плода - 14 (25,9%). Відповідно серед респондентів 10 (47,6%) вважають, що положення породіллі може впливати на її комфорт та на тривалість пологів; на загальний стан плода та на потребу в проведенні кесаревого розтину - 9 (42,9%); на потребу в проведенні епізіотомії - 8 (38,1%); на виникнення розривів промежини - 7 (33,3%); на серцевий ритм плода - 5 (23,8%). При цьому 13 (17,3%) опитаних громадян вважають, що вертикальні варіації положень породіллі у другому періоді впливають більш позитивно на перебіг пологів; 21 (28,0%) обрали відповідь “скоріше так, чим ні”; 15 (20,0%) - скоріше ні чим так”; 3 (4,0%) - “ні”; 23 (30,7%) - “важко сказати”.

За даними веб-опитування з 41 (75,9%) опитаної громадянки України, що народжували, 34 (82,9%) зауважили, що не були проінформовані про можливі варіанти положень. Варто відмітити, що 5 (12,2%) респонденток зазначили, що

мали можливість приймати те положення, якого хотіли.

**Висновок.** Проаналізувавши результати веб-опитування можна сказати, що чотирьох з п'яти громадян України не інформують про існування різноманіття положень у пологах. Варто зауважити, що така ж частка породіль має можливість набувати зручної їм позиції. Однак, на нашу думку, динаміку обізнаності як чоловічого, так і жіночого населення про горизонтальні та вертикальні положення породіллі та їх вплив на перебіг пологів можна вважати позитивною. Загалом, гострою постає проблема інформування населення репродуктивного віку, зокрема подружніх пар, що планують вагітність, щодо різних варіацій положень породіллі у пологах, а також різних тактик перебігу пологів у закладах охорони здоров'я.

#### **СПИСОК ЛІТЕРАТУРИ.**

1. «Alternative Birthing Positions Compared to the Conventional Position in the Second Stage of Labor: A Review», Prasiddhi D Satone, Surekha A Tayade (Cureus, 2023).
2. «Position In The Second Stage of Labour For Women Without Epidural Anaesthesia», Janesh K Gupta, Akanksha Sood, G Justus Hofmeyr, Joshua P Vogel, Cochrane Pregnancy and Childbirth Group (Cochrane Database Syst Rev, 2017)
3. «The Evidence on: Birthing Positions», Rebecca Dekke (Evidence Based Birth, 2022).

УДК: 7623;5678-91:5674-61

## ІНФЕКЦІЙНІ ПРОЦЕСИ ЖІНОЧИХ СТАТЕВИХ ОРГАНІВ – ВПЛИВ НА ГЕСТАЦІЙНИЙ ПЕРІОД ЖІНКИ

Гнатюк Катерина Іванівна

студентка

Гошовська Аліса Володимирівна

к.мед.н., асистент

Буковинський державний медичний університет

м. Чернівці, Україна

**Вступ.** Проблема виношування вагітності на тлі запальних захворювань жіночих статевих органів до теперішнього часу представляє великий науковий інтерес для акушер-гінекологів і перинатологів, оскільки основною причиною гестаційних ускладнень є внутрішньоутробне інфікування плода і новонародженого. Важливість і актуальність проблеми пояснюється великим числом ускладнень під час вагітності, пологах та післяпологовому періодах.

**Мета дослідження.** Провести ретроспективний аналіз соціального стану, акушерсько-гінекологічний анамнез перебігу вагітності та гестаційних ускладнень у жінок на фоні запальних захворювань жіночих статевих органів.

**Матеріали і методи.** Згідно поставленої мети було проведено ретроспективний аналіз соціального стану, акушерсько-гінекологічний аналіз перебігу вагітності у жінок на тлі запальних захворювань жіночих статевих органів. Клініко-лабораторне та мікробіологічне обстеження було проведено 67 жінкам віком від 19 до 46 років. Основну групу склали 37 жінок з ознаками запальних захворювань жіночих статевих органів, контрольну групу склали 30 практично здорових жінок.

### **Результати та обговорення.**

Розподіл вагітних основної та контрольної груп здійснювався за віковими категоріями і показав, що переважна більшість обстежених вагітних в основній групі була середньої вікової групи — від 21 до 30 років - 34 особи; молодші 20-ти років – 27 пацієнток; старших 30 років – 9. У контрольній групі віковий



розподіл суттєво не вирізнявся. Ці дані відображені у таблиці 1.

**Таблиця 1**

**Розподіл вагітних за віковими категоріями**

Групи обстежених	До 20 років	Від 21 до 30 років	Від 30 до 40 років
Основна група, n=35	12,8%	48,6%	38,6%
Контрольна група, n=30	7,5%	57,5%	35,0%

Примітка:

n — число спостережень в групах спостереження.

Слід зазначити, що переважна кількість вагітних основної групи були соціально дезадаптовані порівняно із здоровими та мали шкідливі звички. Більша частина жінок основної групи відмічали тютюнопаління - 29 (84,3%), порівняно з групою контролю - лише 7(17,5%) жінок.

Встановлено, що 16(22,9%) вагітних основної групи перебували в цивільному шлюбі, а 19 (77%) були або розлученими, або самотніми. У групі контролю переважали заміжні жінки.

Більша частина вагітних основної групи не знаходилася на диспансерному обліку з ранніх термінів вагітності у жіночій консультації, а дана вагітність була не бажаною у 43(61,4%), коли в контрольній групі таких випадків не спостерігали.

Аналіз соціальної зайнятості вагітних, показав, що переважна більшість пацієнток основної групи були робітницями — 18 (40%) жінок, або домогосподарками — 7 (38,6%), соціально-незабезпечені жінки склали 6 (17,1%) осіб, без постійного місця проживання – 4 (4,3%). У контрольній групі переважали: службовці — 12 (45%) та робітниці – 6 (27,5%) жінок, домогосподарки - 7 (17,5%) вагітних, студенти – 5 (10%). Таким чином, можна дійти висновку, що значна кількість вагітних основної групи відносилися до малозабезпечених та соціально-дезадаптованих жінок на відміну від жінок контрольної групи

Проаналізувавши зросто-вагові показники в обох групах вагітних, при

класифікації на підгрупи за вагою: до 65 кг, від 65 до 74 кг, від 75 до 85 кг, більше 85 кг, а також за зростом: зріст 160—170 см, зріст, більше 170 см, нами встановлено, що в основній групі вагітні мали у середньому меншу вагу, ніж у групі контролю. Вірогідних розбіжностей між параметрами зросту у жінок, з ознаками запального процесу та контрольною групою не виявлено ( $p>0,05$ ).

Розподіл обстежених вагітних за зростом та масою тіла наведений у таблиці 2.

**Таблиця 2**

**Розподіл обстежених вагітних за масою тіла та зростом**

Групи обстежених	До 65 кг	Від 65 до 74 кг	Від 75 до 85 кг	Більше 85 кг	Середній зріст, см (160-170)	Середній зріст, см >170 см
Основна група, n= 35	11 (31,4%)	9 (25,7%)	8 (22,9%)	7 (20%)	29 (82,8%)	6 (17,1%)
Контрольна група, n=30	8 (26,7%)	12 (40%)	6 (20%)	4 (13,3%)	26 (86,7%)	4 (13,3%)

Розподіл обстежених груп проводився за даними акушерсько-гінекологічного анамнезу, клінічною картиною (скарги), даними об'єктивного гінекологічного обстеження, результатами бактеріоскопічного та бактеріологічного досліджень вмісту піхви. Визначаючи соматичний анамнез у обстежених жінок слід зазначити, що висока частота екстрагенітальних захворювань відмічалася у жінок основної групи, а саме діагностовано захворювання шлунково-кишкового тракту у 21, захворювання сечовидільної системи – 7, захворювання ендокринної системи – 4, серцево-судинної системи– 3.

Гінекологічні захворювання в анамнезі, які відігравали певну роль у виникненні ПД, яку діагностовано у вагітних основної групи. Відмічено, що у всіх жінок, які страждали на запальними захворюваннями матки і придатків, у всіх випадках лабораторно підтверджені збудники інфекції, що передаються статевим шляхом (ПСПШ). З них - у 3-х (8,5%) в анамнезі - позаматкова вагітність, у 4-х (11,4%) - кісти яєчників, у 5-х (14,3%) – фіброміома тіла матки;

у 21(60%) виявлена ерозія шийки матки та еродований ектропіон. Аднекситом страждали 28 (80%), ендометритом після штучного абортів 2 (5,7%) жінок; у 2-х (5,7%) діагностовано поліп цервікального каналу. У жінок контрольної групи не були відмічені запальні захворювання ЖСО, а гінекологічні захворювання в анамнезі склали 47,9%: ерозії шийки матки незапального характеру 2 (6,6%), позаматкова вагітність у однієї (3,3%), кісти яєчників у 2 (6,6%), поліп цервікального каналу у 1 (2,5%). Ендометрит та фіброміома тіла матки у контрольній групі не зареєстровано.

Отже, нами відмічено, що частота гінекологічних захворювань в основній групі вагітних значно перевищує показники контрольної групи.

Слід зазначити, що у всіх жінок основної групи прояви ЗЖСО проявлялися клінічно: скаржилися на білі (100%), печію та свербіння в ділянці зовнішніх статевих органів (39%) і в піхві (48,%), дізуричні явища – (17%), дискомфорт під час та після статевого акту - (28%).

Характер вагінальних білей був різним: слизові виділення – у 11 (11,0%), сирні – 22 (22%), пінисті – 18 (18,0%), гнійні – 16 (16,0%), сукровичні – 6 (6%). Інколи пацієнтки відзначали змішаний характер виділень: водянисті з домішками сирних і пінистих (76%) виділень.

Оцінка кількості вагінальних виділень була оцінена макроскопічно: незначна кількість – у (13%), помірна – у (26%), значна - у (61%).

При об'єктивному обстеженні у 26 жінок основної групи було виявлено гіперемію шкіри і слизових оболонок вульви і піхви і у 93% гіперемію та набряк слизової піхви. Під час кольпоскопічного обстеження у 39,0% жінок виявлено явища ендцервіциту і дисплазії епітелію вагінальної частини шийки матки.

При проведенні бактеріоскопічного дослідження вагінальних мазків у всіх пацієнток основної групи виявили III та IV ступінь чистоти вагінальної флори. Визначалися невелика кількість паличок Додерлейна, велика кількість лейкоцитів, помірна кількість епітелію, значна кількість кокової та змішаної флори. Середня кількість лейкоцитів у мазках становила 48-61 у 41% жінок

основної групи, значна кількість епітелію спостерігалась у 51% жінок, помірна - у 14% жінок. За результатами бактеріологічних досліджень встановлено, що запальні процеси жіночих статевих органів перебігають на фоні порушення мікрофлори піхви з наступним інфікуванням патогенними та умовно-патогенними мікроорганізмами. Нами виявлено, що у 92% випадків мають місце мікробні асоціації, які були представлені факультативними аеробами, анаеробами.

Оцінюючи перебіг першого триместру гестації у жінок обстежених груп слід зазначити, що у вагітних при інфекційних процесах в періоді плацентації(основна група)спостерігали значно більшу частоту ускладнень гестації порівняно з групою контролю. Слід зазначити, що у вагітних основної групи, мали місце анемія (68,5%), гестози першої (62,8%) половини вагітності, загроза переривання вагітності (74,3%), часткове відшарування хоріону та плаценти (71,4%), загострення супутніх екстрагенітальних захворювань (59,5%). У вагітних контрольної групи ці ускладнення проявлялися значно рідше в порівнянні з основною групою. Детальний аналіз частоти ускладнень у групах дослідження наведено у таблиці 3.

**Таблиця 3**

**Характеристика ускладнень вагітності  
у жінок основної та контрольної груп**

Групи дослідження	Анемія	Гестози I половини вагітності	Загроза переривання вагітності	Часткове відшарування хоріону, або плаценти
Основна група, n=35	24 (68,5%)	22 (62,8%)	26 (74,3%)	25 (71,4%)
Контроль, n=30	9 (30%)	7 (23,3 %)	6 (20%)	4 (13,3%)
P	0,017	0,012	0,002	0,015

Примітка:

P - ступінь достовірності різниць показників в порівнянні з контролем;

n - число спостережень

**Висновки.** Таким чином, інфекційні процеси ЖСО є вагомим чинником ризику ускладнень під час вагітності, особливо в період формування плацентарного комплексу та виникнення первинної плацентарної дисфункції, яка проявляється в ранні періоди гестації, тому особливого значення має прегравідарна підготовка жінок із запальними захворюваннями ЖСО та раннє виявлення у вагітних патогенної та умовно-патогенної мікрофлори, удосконалення методів діагностики ПД на тлі інфекційних процесів та підбір індивідуальних схем профілактики та лікування специфічного процесу під час вагітності.

### **ВИКОРИСТАНА ЛІТЕРАТУРА:**

1. Цинзерлинг В. А. Перинатальные инфекции. (Вопросы патогенеза, морфологической диагностики и клинико-морфологических сопоставлений). Практическое руководство / В. А. Цинзерлинг, В. Ф. Мельникова - СПб: Элби СПб, 2017. – 352 с.
2. Інфекції та вагітність / [Б. М. Венцківський, А. В. Заболотна, О. О. Зелінський, А. Я. Сенчук ] // ОКФА, Одеса. - 2016. – 362 с.
3. Нагорная В. Ф. Двухступенчатый подход к лечению вагинальных инфекций / В.Ф. Нагорная // Репродуктивное здоровье женщины . – 2019. - № 1(30). – С. 188-189
4. Романенко Т. Г. Коррекция нарушений микробиоценоза половых путей у женщин группы высокого риска / Т. Г. Романенко, Е. В. Форостяная // Репродуктивное здоровье женщины. – 2015. - №4 (20). – С. 114-115.
5. Infections of the lower female genital tract during childhood and adolescence / [E. Deligeoroglou, N. Salakos, E. Matrakis et.al.] // Clin. Exp. Obstetr. Gynecol. – 2016. - №3. – V. – 31. – P.175-178.

## ВПЛИВ МЕТЕОЗАЛЕЖНОСТІ НА ЗАСВОЄННЯ НАВЧАЛЬНИХ ДИСЦИПЛІН ЗДОБУВАЧАМИ ВИЩОЇ ОСВІТИ

**Гребінюк Ольга Сергіївна**  
**Харламова Катерина Артемівна**  
здобувачки вищої освіти медичного факультету  
**Кузнецова Мілена Олександрівна**  
асистентка кафедри загальної та  
клінічної патофізіології імені Д. О. Альпена  
Харківський національний медичний університет  
м. Харків, Україна

**Вступ.** На сьогоднішній час дуже багато людей відчують зміни стану здоров'я в залежності від метеорологічних коливань тобто від метеозалежності. Встановлено, що це призводить до зниження працездатності та появи симптомів загострення основного захворювання. Саме тому вкрай важливо визначити її вплив на засвоєння інформації та практичних навичок з різних дисциплін.

**Ціль роботи.** Даного дослідження було встановити вплив метеозалежності на якість засвоєння знань з теоретичних та клінічних дисциплін серед студентів.

**Матеріали та методи.** До дослідження було залучено 50 респондентів, з яких було 80% жінок і 20% чоловіків. Вікові категорії опитуваних людей віком до 20(64%), від 21 до 25(28%), від 26 до 30(2%), від 31 до 35(2%), від 36 до 40(4%). Серед опитаних студентів значну більшість склали здобувачі закладів вищої освіти: ХНМУ 46%, ДГМА 2%, ДДПУ 4%, ДонНАБА 2%, КНУ ім. Тараса Шевченка 2%, НАУ 2%, НМУ 2%, НУФВСУ 2%, НФаУ 6%, НЛТУ 4%, СумДУ 2%, ХНУМГ ім. Бекетова 4%, ХДАФК 2%, ХНУВС 4%, ХНУРЕ 4%, ХПІ 6%, КОЛЕДЖ 2%, ВНТУ 2%, ПНПУ 2%. Для цього було використано соціологічний та описовий методи дослідження. Було розроблено спеціальний опитувальник, який розповсюджувався за допомогою Google-forms в соціальних мережах.

**Результати та обговорення.** При аналізі даних проведеного дослідження було отримано дуже цікаві дані. Так, більшість з них, а саме 84%, проживають у містах, 12% у селищах міського типу та 4% у селі. В ході опитування ми з'ясували, що 94% людей знайомі з поняттям метеозалежності, але були 6%, яким це поняття було незнайоме. 60% із опитуваних зазначили, що вони залежні від впливу навколишнього середовища, інші 40% - ні. Своєю чергою-12% студентів скаржаться на сильний вплив метеозалежності на продуктивність їхнього навчання. В той час як інші 68% помічають помірний вплив і тільки - 20% наголошують, що це абсолютно ніяк не впливає.

Серед симптомів, які є найбільш вираженими у здобувачів?», було отримано такі данні: головний біль – 39(78%), млявість–32(64%), поганий настрій – 26(52%), зміна артеріального тиску – 23(46%), погане загальне самопочуття – 18(36%), біль у суглобах – 14(28%), шум у вухах – 4(8%), нудота – 2(4%), також було 4(8%) особи, які не маю ніяких симптомів або не метеозалежні.

Згідно опитування нам відомо, що у 8% опитуваних студентів в період підвищеної чутливості, на фоні цього періоду, загострюються хронічні хвороби. В той час, як у інших 22 % це також актуальна проблема, але цим студентам допомагає медикаментозна терапія, на відміну від першої категорії. У інших 72% опитуваних хронічні хвороби не загострюються в цей період.

Також ми з'ясували, що у 52% цих людей в міру активний спосіб життя, 22% - активний стиль життя і 26% людей мають переважно сидячий стиль життя.

Більшість людей, під час загострення впливу навколишнього середовища, не звертаються по професійну допомогу до лікарів, а саме 90%. Інші 6% звертаються до лікарів, аби той в свою чергу призначив дієві ліки і 4% опитуваних також звертаються по професійну допомогу, бо таким чином пацієнти значно легше переносять цей період.

Майже кожна четверта опитувана особа (22%) використовувала медикаментозну терапію у боротьбі із метеозалежністю. В той час, як інша

більшість 78% відмовляються від такого вирішення проблеми, ці люди обирають альтернативні методи лікування.

10% опитаних людей, зазначали, що ліки діють до 30 хвилин, у 2% - до 10 хвилин, у інших 10% медикаменти допомагають протягом всього періоду загострення цього стану. Що стосується інших 78% опитуваних, то вони взагалі не приймали ліків.

Щодо методів зниження або зменшення симптоматики учасники опитування перерахували альтернативні методи боротьби: 30(60%) опитаних студентів – пили більше води чи трав'яних чаїв, 26(52%) - більше гуляли на свіжому повітрі, 21 (42%) - сплять не менше 7 годин на добу, 20 (40%)-намагались уникати стресових ситуацій, 8(16%) - збільшували фізичні навантаження, 6 (12%) - тимчасово відмовлялися від шкідливих звичок, 5 (10%)-робили дихальні вправи, 4 (8%) - не змінювали своїх звичок та вподобань (або зовсім не мали ознак метеозалежності), 1 (2%) - відразу звертались по професійну медичну допомогу.

Згідно отриманої статистики можливо стверджувати, що 90% опитаних людей не проводили профілактику, задля уникнення метеозалежності. Водночас як 10% - проводили профілактику, але вона не завжди давала дієвий результат. Серед профілактичних заходів, опитані респонденти найбільш часто виділяли увагу питанням направленим на те, щоб забезпечити збалансування раціону харчування, підвищення фізичної активності.

**Висновки.** Засновуючись на отриманих при дослідженні даних можна зробити висновок про негативний вплив метеозалежності, що супроводжується певною індивідуальною симптоматикою на якість навчання студентів та концентрацію їхньої уваги. Чинниками, які могли викликати розвиток метеочутливості у респондентів першочергово: це спосіб життя та територія на якій проживали опитані. Серед методів боротьби з цим станом найбільше значення на думку спільноти саме мала його профілактика.



## РОЛЬ МАГНІЮ В ЛІКУВАННІ МІГРЕНІ

**Гудь Вікторія Олександрівна,**

Студентка

**Соловйова Євгенія Тарасівна,**

к.мед.н. асистент

Харківський національний медичний університет

м. Харків, Україна

**Вступ. / Introductions.** Майже кожна людина хоч раз в житті мала головний біль, найпоширенішим видом якого є мігрень. Цим неврологічним захворюванням страждає близько 15% людей.

Мігрень згідно National Headache Foundation займає 6 місце по інвалідизації та сильно погіршує якість життя, тому пріоритетним є пошук лікування та попередження нападів мігрені. Велика кількість літератури свідчить про зв'язок між дефіцитом магнію з головним болем, в тому числі й мігренню.

Магній є одним із найважливіших іонів, які беруть участь у різних біологічних процесах, численних ферментативних реакціях, а також підтримує баланс мембран клітин, впливаючи на її проникність і знижуючи можливість спонтанної деполяризації. Він впливає на збудливість і нервову провідність у периферичній, а також у центральній нервовій системі, тому відіграє важливу роль у перебігу мігрені.

**Мета роботи. / Aim.** Визначення впливу використання магнію в лікуванні мігрені.

**Матеріали та методи./Materials and methods.** Був проведений ретроспективний аналіз наукової літератури та баз даних PubMed, Google Scholar щодо лікування мігрені з використанням магнію та вплив дефіциту магнію.

**Результати та обговорення./Results and discussion.** Магній є четвертим за поширеністю катіоном в організмі людини і бере участь у кількох важливих функціях, таких як активність ферментів, окисне фосфорилування, синтез ДНК

і білка, нервово-м'язова збудливість і секреція паратиреоїдного гормону. В організмі людини близько 25-35 г магнію, з яких близько 53% зберігається в кістках, 46% в м'язах і м'яких тканинах і лише 1% в крові.

Було описано низку механізмів, які пояснюють зв'язок між дефіцитом магнію та головним болем. Дефіцит магнію був пов'язаний з кірковою депресією - деполяризація нейронів зорової кори, яка, як вважають, відповідає за ауру, пов'язану з мігренню, незбалансоване вивільнення нейромедіаторів, активність тромбоцитів і вазоконстрикцію.

В результаті дефіциту магнію виділяється нейропептид, який діє як нейромедіатор і нейромодулятор, впливаючи на сенсорні волокна і викликаючи головний біль. Також було показано, що магній знижує рівень циркулюючого пептиду, пов'язаного з геном кальцитоніну, який бере участь у патогенезі мігрені через його здатність розширювати внутрішньочерепні кровоносні судини та виробляти ноцицептивні стимули.

На цей момент опубліковані дослідження, в яких зазначається, що деякі пацієнти з мігренню мають нижчий рівень магнію в сироватці крові. В інших дослідженнях у пацієнтів з мігренню рівень магнію в сироватці крові був в межах норми, але автори представили потенційну кореляцію частоти і тяжкості мігрені з порушеннями нервово-м'язової збудливості в залежності від рівня внутрішньоклітинного магнію.

Також за даними деяких дослідників, пацієнти з мігренню та сильними головними болями мають нижчий рівень магнію, ніж пацієнти з легким та помірним головним болем.

Щодо користі використання магнію при лікуванні мігрені, дослідники прийшли до висновку, що антиоксиданти допомагають запобігти мігрені. Вони показали, що магній та інші добавки можуть зменшити кількість днів нападів мігрені. Кілька інших досліджень також показали зменшення інтенсивності та тривалості головного болю мігрені.

Терапевтична ефективність добавок магнію у пацієнтів з головним болем була показана в двох подвійних сліпих плацебо-контрольованих

рандомізованих дослідженнях.

Перше дослідження було проведено у 20 жінок з менструальною мігренню. Вони отримували два цикли по 360 мг магнію піролідину карбонової кислоти або плацебо. Пацієнти, які отримували активне лікування, мали значне зниження частоти головних болів і загального больового індексу.

Інше подвійне сліпе плацебо-контрольоване рандомізоване дослідження 81 дорослого пацієнта з мігренню, також показало значні покращення у пацієнтів, які отримували активну терапію. Пацієнти щоранку отримували 600 мг тримагнію дицитрату та спостерігала значне зниження частоти нападів (41,6%) порівняно з групою плацебо (15,8%).

Доза магнію, рекомендована Міжнародним, Американським і Європейським товариствами головного болю та Неврологічною академією становить 400–600 мг на день. Це трохи більше дози, рекомендованої Управлінням з контролю за продуктами і ліками, яка становить близько 400 мг для чоловіків і 310 мг для жінок віком від 19 до 30 років, однак слід пам'ятати, що ця доза призначена для людей з повноцінним харчуванням.

Звичайно, важливий також тип введеної речовини. Результати досліджень мігрені показують хорошу ефективність оксиду магнію та відсутність полегшення болю за допомогою солей другого покоління.

Також надають перевагу цитрату або оксиду магнію, але перевага фармацевтичної форми потребує подальших досліджень, оскільки існує немає досліджень, які б оцінювали ефективність різних форм магнію. З іншого боку, ми знаємо, що всмоктування магнію з шлунково-кишкового тракту є найвищим у формі цитрату та лактату, також у цитрату магнію хороша розчинність, стабільність і біодоступність. Обмежену біологічну доступність має оксид магнію, однак його все ще використовують через значну частку у відсотковому вмісті іонів магнію (60%).

**Висновки./Conclusions.** Магній у формі іонів, присутніх всередині та поза клітинами, необхідний для енергетичного гомеостазу мозку та інших органів. Його дефіцит є підтвердженим фактором ризику та фактором що

провокує напад мігрені. Також важливо пам'ятати, що рівень магнію, виміряний у сироватці крові, не відображає його внутрішньоклітинну концентрацію. Пероральне вживання магнію добре переноситься пацієнтами, та є недорогою добавкою для лікування пацієнтів з мігренню, яка може зменшити частоту нападів та зменшити витрати на лікування. Роль магнію у фармакотерапії мігрені безсумнівна, однак потрібні додаткові дослідження щодо його дозування, вид ефективних речовин і тривалість застосування.

## ДЕЯКІ АСПЕКТИ ЕВОЛЮЦІЙНОЇ МОРФОЛОГІЇ СКЕЛЕТА ЛЮДИНИ

**Дзевульська Ірина Вікторівна**

доктор медичних наук, професор,  
завідувач кафедри описової та клінічної анатомії  
Національного медичного університету імені О. О. Богомольця  
м. Київ, Україна

**Маліков Олександр Вячеславович**

кандидат медичних наук, доцент,  
доцент кафедри описової та клінічної анатомії  
Національного медичного університету імені О. О. Богомольця  
м. Київ, Україна

Еволюція різних відділів посткраніального скелета найтіснішим чином пов'язана зі становленням функції прямоходіння та збройною діяльністю. Цей аспект вимагає необхідного знання закономірностей морфологічної мінливості, врахування факторів, що впливають на морфогенез скелета, уточнення каузальної інтерпретації.

Доволі раннє оформлення на осьовому скелеті ознак пов'язане з прямоходінням (поперековий лордоз, хребетна формула). Відомо, що палеонтропи мали цілком сучасний тип хребтового стовпа та грудної клітки. Ознаки, які не мають прямого відношення до прямоходіння і відносно байдужі для магістрального напрямку еволюції, у викопних форм можуть мати або примітивні риси (структура шийних хребців), або риси своєрідності (вкорочення шийного відділу, низьке положення перехідного поперекового хребця, тип ребра).

Морфо-функціональна перебудова плечового поясу в ряді приматів відбувається відповідно до локомоторних адаптацій та співвідносного розвитку хапальної та опорної функції кінцівок. Найбільших змін зазнала лопатка. Ця кістка за формою та величиною у предків людини мало відрізнялася від лопатки сучасної людини, за винятком суглобової западини, яка у палеоантропів відносно звужена та витягнута. Інконгруентність компонентів плечового суглоба у неандертальців, що посилюється особливостями будови

голівки плечової кістки, настільки міцна, що можна припустити можливість наявності значних дуг рухів верхніх кінцівок у неандертальця, порівняно з розмахом рухів рук у сучасної людини.

Інший компонент плечового пояса – ключиця належить до «онтогенетично стабільних» кісток, отже в еволюційному плані особливого значення вона не має. Деякі коливання будови ключиць у гомінід, мабуть, є рисою своєрідності статури, але ж ніяк не філогенетичною ознакою. Гомінідний комплекс тазу формується в антропогенезі рано. До ознак біпедійного комплексу, які виразно виявляються вже в австралопітекових, належать загальна форма таза, розвиток і положення кульшової западини, формування великої сідничної вирізки та інше.

Для палеоантропів характерна людська структура таза, причому чимало структурних особливостей виражені навіть в ультрагомінідному ступені (ширина таза в крилах, величина клубово-сідничного кута, форма великої сідничної вирізки, розміри кульшової западини тощо).

Довгі кістки нижньої кінцівки більш нейтральні щодо комплексу біпедії порівняно з тазом або стопою, тут радше говорити про риси своєрідності. Цікаво, що морфологічні варіанти структури стегнової та плечової кісток виявляються вже на ранніх стадіях еволюції.

Кисть є показником функціональних адаптацій у приматів та людини. Ймовірно, на ранньому етапі розвитку людської кисті одним з провідних факторів гомінізації став процес прогресивної трансформації нігтьових фаланг. Хоча палеоантропам властива значна морфологічна неоднорідність кисті, все ж таки можна виділити деякий комплекс ознак, характерний майже для всіх давніх людей: зміцнення зап'ястка, відносне вкорочення пальців у зв'язку з великими розмірами п'ясткових кісток, розширення дистальних фаланг, загальна масивність трубчатих кісток, особливості структури кісткових компонентів суглоба першого променя через значну варіабельність форми та наявності компенсаторних ознак протиставлення.

Стопа – індикатор біпедії. Специфічною рисою гомінізації стопи стала її

«тибіалізація» за аналогією з «радіалізацією» кисті, тобто приведення та підсилення першого променя, далі, зміцнення проксимального та середнього відділів, розвиток поздовжнього та поперечного склепінь. Основні риси комплексу біпедії при існуванні варіантів розвитку структурних адаптацій були вже у олдувайських гомінід (розвиток та положення першого променя, вираженість склепінь). Для палеоантропів загалом біпедійний комплекс ознак цілком людський. Існуючі відхилення від сучасного варіанту (наприклад, положення склепінь) мають сліди функціональних адаптацій, як і весь скелет палеоантропів в цілому.

Однією з відмінних ознак гомінід у масштабі приматів слід вважати значну внутрішню масивність довгих кісток. Найбільш ймовірною розмежувальною ознакою сучасних гомінід і негомінідних приматів можна вважати трабекулярну структуру проксимального епіфіза стегнової кістки. Локальні морфологічні варіанти внутрішньої структури, що існували вже в давнину, слід пов'язувати не тільки і не стільки з функціональною гіпертрофією, як із станом обмінно-гормонального статусу індивіда.

Морфологію черепа австралопітекових, враховуючи такі особливості як ступінь церебралізації та краніофасціальні риси, перебудову потиличної області у зв'язку з біпедією, деяку тенденцію ослаблення рельєфу, особливості будови щелеп та зубів, можна вважати певною мірою просунутою на шляху гомінізації.

При виділенні морфологічного критерію слід базуватися на морфологічних ознаках, що демонструють перехід предків людини на нову адаптивну зону, тобто прямоходіння та систематичне виготовлення примітивних знарядь, що свідчить про комплексність морфологічного критерію.

При цьому слід звернути увагу на гетерохронність морфологічної еволюції, особливо на її ранніх стадіях. Такий комплексний підхід слід застосовувати для визначення таксономічного положення найдавніших відомих палеонтології достовірних представників гомінід.

## ЛІТЕРАТУРА:

1. Дзевульська І. В., Маліков О. В. Вчення про пропорції людського тіла в епоху Відродження. *Modern problems of science , education and society (17-19 липня)*. Київ, 2023. С. 43–46.
2. Дзевульська І. В., Маліков О. В. Розвиток органів людини в еволюційному та порівняльноанатомічному аспектах. *Медичний форум*. № 23. Львів, 2021. С. 12–16.
3. Черкасов В. Г., Дзевульська І. В., Маліков О. В. Деякі варіанти будови та аномалії скелета тулуба. *Південноукраїнський медичний науковий журнал*. № 27. Одеса, 2020. С. 46–50.
4. Черкасов В. Г., Дзевульська І. В., Маліков О. В. Загальна форма черепа людини: статеві відмінності та деякі варіанти деформації. *Пріоритетні напрями вирішення актуальних проблем медицини*. Дніпропетровськ, 2013. С. 7–10.
5. Черкасов В. Г., Дзевульська І. В., Маліков О. В. Розвиток черепа людини в історичному аспекті. *Південноукраїнський медичний науковий журнал*. № 5. Одеса, 2013. С. 88–91.



## ПОЛІОМІЄЛІТ: СУЧАСНИЙ СТАН ПРОБЛЕМИ

**Дуда Карина Володимирівна**

**Кіщук Лідія Іванівна**

Студенти 5 курсу

Буковинського державного медичного університету

**Бойко Юлія Ігорівна**

доктор філософії

асистентка кафедри інфекційних хвороб та епідеміології

Буковинського державного медичного університету

м. Чернівці, Україна

**Вступ/Introduction.** Поліомієліт – це висококонтагіозне захворювання, що викликається поліовірусом. Характеризується ураженням нервової системи та розвитком запалення в слизовій оболонці кишечника й носоглотки.

Поліовірус зустрічається тільки серед людей та передається переважно фекально-оральним механізмом передачі або, рідше, повітряно-крапельним. Початковими симптомами є лихоманка, швидка стомлюваність, головний біль, блювота, ригідність потиличних м'язів і біль в кінцівках. Одна з 200 інфекцій призводить до незворотного паралічу (зазвичай в ногах). Серед паралізованих 5-10% помирають, внаслідок паралічу дихальних м'язів.

Поліомієліт вражає переважно дітей віком до 5 років. Однак захворіти може будь-яка людина будь-якого віку, яка не вакцинована.

Дане захворювання залишає важкі наслідки для світового населення, не зважаючи на значний прогрес в щепленні та медичній науці.

**Ціль роботи/Aim.** Ця робота має на меті оцінити сучасний стан проблеми поліомієліту, включаючи поширення, вплив щеплення, та поточні стратегії боротьби з цією небезпечною інфекцією.

**Матеріали та методи/Materials and methods.** У цій роботі використовувалися дані світових організацій з охорони здоров'я, дослідницьких статей та статистичних даних, що стосуються поліомієліту.

**Результати та обговорення/Results and discussion.** З трьох відомих

штамів дикого поліовірусу (WPV1, 2 і 3) WPV2 і WPV3 були оголошені глобально знищеними після значної кількості років, протягом яких у всьому світі не було зареєстровано жодного випадку [1]. На сьогоднішній день WPV1 є єдиним штамом дикого типу, який все ще циркулює і є ендемічним у двох країнах: Пакистані та Афганістані [1]. Повідомляють про поодинокі спорадичні випадки або невеликі спалахи в інших країнах, що свідчить про постійний ризик міжнародного поширення навіть у країнах, вільних від поліомієліту, чому сприяють міжнародні подорожі та міграційні потоки.

Ліків від поліомієліту не існує, але хворобі можна запобігти за допомогою вакцини, яка відіграла важливу роль у відзначенні успіхів, досягнутих у всьому світі проти цієї хвороби: кількість випадків зменшилася приблизно з 350 000 у 1988 році до 175 у 2019 році [1].

На сьогоднішній день використовуються два типи поліомієлітної вакцини: інактивована поліомієлітна вакцина, розроблена Солком, і оральна поліомієлітна вакцина (ОПВ), розроблена Сабіном [2]. Перша складається з інактивованого поліовірусу і встановлює імунітет в крові, не даючи вірусу потрапити в центральну нервову систему з місця первинної інфекції. Друга, ОПВ, складається з ослабленого живого вірусу, вводиться перорально і встановлює імунітет на рівні слизової оболонки травного тракту, тим самим запобігаючи встановленню природної інфекції. Оскільки вірус, що міститься в ОПВ, розмножується у реципієнтів вакцини та поширюється в навколишньому середовищі, він може інфікувати і, отже, імунізувати й інших осіб у громаді [3]. Цей аспект, безумовно, також відображає негативну сторону медалі: багаторазові цикли інфекцій і широка циркуляція в людській популяції можуть призвести до накопичення мутацій вірусу, які можуть надавати вірусу, отриманому з вакцини, патогенний потенціал, що в кінцевому підсумку може викликати клінічні прояви, подібні до проявів дикого вірусу [4]. Для подолання цих проблем була створена нова версія ОПВ, модифікована для зниження ризику захворювання до незначного рівня, принаймні для серотипу 2. ВООЗ санкціонувала випуск нової ОПВ типу 2 у листопаді 2020 року, і у світі вже

введено 450 мільйонів доз [5]. Таким чином, вакцинні штами поліовірусу продовжують циркулювати, і сьогодні більшість випадків поліомієліту за межами ендемічних WPV1 країн пов'язані з циркулюючими штамами поліовірусу 2, отриманими з вакцини [1].

З 2020 року в різних частинах світу помічено сплеск випадків захворювання, причому з 2019 по 2020 рік спалахи поліовірусу вакцинного походження зросли втричі. Нещодавні новини 2022 року є нагадуванням про те, що ризик відродження поліомієліту зараз присутній, як ніколи раніше, особливо після послаблення профілактичних та контрольних заходів після майже 4 років пандемії COVID-19.

ВООЗ спільно з Глобальною ініціативою з ліквідації поліомієліту (GPEI) веде імплементацію глобальних стратегій для усунення поліомієліту. Ці стратегії включають в себе повне впровадження політики вакцинації з метою збереження національних порогів охоплення вакцинацією проти поліомієліту >95%, порогу, рекомендованого ВООЗ. Крім цього, важливим є епідагляд за гострим в'ялим паралічем: про всі випадки, що виникають у дітей/підлітків віком до 15 років, необхідно повідомляти систему нагляду за станом здоров'я, щоб можна було визначити етіологію окремих випадків та швидко розпізнати поліовірусні та інші інфекції [6].

**Висновки/Conclusions.** Наші результати підкреслюють необхідність подальшої міжнародної співпраці для боротьби з поліомієлітом. Глобальна спільнота має зосередити увагу на підтримці програм щеплення, особливо в тих регіонах, де ризик інфекції найвищий. Усі ці заходи спільно можуть допомогти знизити поширення поліомієліту та зробити світ менш вразливим до цієї небезпечної інфекції.

#### **СПИСОК ВИКОРИСТАНИХ ДЖЕРЕЛ:**

1. WHO Poliomyelitis. <https://www.who.int/news-room/fact-sheets/detail/poliomyelitis>
2. Cochi S. L., Hegg L., Kaur A., Pandak C., Jafari H. The global polio

eradication initiative: progress, lessons learned, and polio legacy transition planning. *Health Aff (Millwood)* 2016;35:277–283. doi: 10.1377/hlthaff.2015.1104.

3. Modlin J. F., Bandyopadhyay A.S., Sutter R. Immunization against poliomyelitis and the challenges to worldwide poliomyelitis eradication. *J Infect Dis.* 2021;224:S398–S404. doi: 10.1093/infdis/jiaa622.

4. Savolainen-Kopra C., Blomqvist S. Mechanisms of genetic variation in polioviruses. *Rev Med Virol.* 2010;20:358–371. doi: 10.1002/rmv.663.

5. Martin J., Burns C. C., Jorba J., Shulman L.M., Macadam A., Klapsa D., et al. Genetic characterization of novel oral polio vaccine type 2 viruses during initial use phase under emergency use listing—worldwide, March–October 2021. *MMWR Morb Mortal Wkly Rep.* 2022;71:786–790. doi: 10.15585/mmwr.mm7124a2.

6. Global Polio Eradication Initiative World Health Organization The four steps of acute flaccid paralysis (AFP) surveillance. <https://polioeradication.org/who-we-are/strategic-plan-2013-2018/surveillance/>

# ПЕРИФЕРИЧНА НЕЙРОПАТІЯ ВИКЛИКАНА АНТИМІКОБАКТЕРІАЛЬНИМИ ПРЕПАРАТАМИ

**Жуков Андрій Павлович**

студент

**Тихонова Людмила Володимирівна**

к. мед. н., доцент кафедри неврології

Харківський національний медичний університет

м. Харків, Україна

## **Вступ/Introduction.**

Периферична нейропатія (ПНП) - це хворобливий стан, що виникає внаслідок багатьох і різноманітних етіологій. Найпоширеніші з них - захворювання на цукровий діабет, гіпотиреоз, аутоімунні захворювання, пухлини, зловживання алкоголем, вплив токсинів, хіміопрепаратів та інше. Серед усіх периферичних нейропатій на медикаментозну ПНП припадає 4% хворих, у 60% пацієнтів, які проходять хіміотерапію, розвинеться ПНП [3]. Огляд різних лікарських засобів, які зараз застосовуються в клінічній практиці, показав, що понад 50 із них можуть викликати сенсорну або змішану сенсомоторну нейропатію. До них відносяться протимікробні засоби, протипухлинні засоби, серцево-судинні препарати, снодійні та психотропні засоби, протиревматичні, протисудомні засоби та інші препарати.

**Ціль роботи/Aim.** У цій роботі описані сучасні клінічні концепції щодо механізму розвитку медикаментозної периферичної нейропатії у результаті прийому деяких антимікобактеріальних засобів та варіанти її лікування.

**Матеріали і методи /Materials and methods.** У ході дослідження здійснено структурований пошук у бібліографічних базах даних для рецензованої дослідницької літератури, проаналізовано та синтезовано інформацію з опублікованих джерел, праць вітчизняних та зарубіжних лікарів. У роботі використано сукупність загальнонаукових методів дослідження (аналіз, синтез, порівняння, узагальнення) причин виникнення ПНП, у результаті прийому деяких протитуберкульозних препаратів та способів її

лікування.

### **Результати та обговорення/Results and discussion.**

Одним із найпоширеніших ускладнень протитуберкульозного лікування є ПНП. Тривалий прийом нейротоксичних антимікобактеріальних препаратів і накопичення їх у крові призводить до ураження периферичної нервової системи, а саме мієлінової оболонки периферичного нерва (дем'єлінізація) з ураженням самого нервового аксона або без нього (аксональна дегенерація) [1, 3]. У хворого з'являються ознаки та симптоми ПНП: оніміння та поколювання у ногах та руках, які поширюються вгору; гострий або стріляючий біль, який може збільшуватися вночі; відчуття, ніби ви в рукавичках або шкарпетках, коли їх немає; парез; проблеми з рухом. Тяжкість нейропатії зростає з тривалістю лікування нейротоксичними препаратами. Найчастіше даний побічний ефект від медикаментозних препаратів виникає у пацієнтів із супутніми факторами ризику, такими як ВІЛ-інфекція, наявна нейропатія, діабет та пов'язані з ними генетично схильні захворювання [2, 3].

Медикаментозна периферична нейропатія може виникнути від кількох тижнів до місяців після початку лікування певним препаратом і досягти піку під час або після закінчення лікування. У більшості випадків біль і парестезія повністю зникають після припинення лікування. Однак у деяких випадках ПНП є лише частково оборотною і може бути постійною [4].

Найпопулярнішими протитуберкульозними препаратами, які негативно діють на нервову систему та викликають ПНП є ізоніазид (препарат першої лінії) та лінезолід (препарат другої лінії) [5].

Ізоніазид є інгібітором синтезу міколевої кислоти мікобактеріями, але також перешкоджає синтезу вітаміну В<sub>6</sub> людини. Саме це є причиною розвитку ПНП під час прийому ізоніазиду. За даними Van der Watt J.J. та ін., ризик розвитку ПНП залежить від дози. За їх дослідженнями ПНП розвинулася у 2-12% пацієнтів, які отримували низькі або стандартні дози ізоніазиду (3-5 мг/кг/день), та у 44% пацієнтів, які отримували лікування підвищеними дозами (16-25 мг/кг/день) [6]. За дослідженнями Biehl J. P. та Nimitz H. J.

встановлено, що у хворих, які отримували високі дози ізоніазиду (>10 мг/кг/день), полінейропатія виникала протягом 3-5 тижнів; у хворих, які отримували низькі дози даного препарату (3-5 мг/кг/день), ПНП розвивалася після 16 тижнів [7]. Для того, щоб запобігти розвитку периферичної нейропатії, або у лікувальних цілях, щоб усунути полінейропатію, протягом декількох тижнів або місяців рекомендовано приймати ізоніазид одночасно з вітаміном В<sub>6</sub>. ПНП викликана прийманням ізоніазиду є оборотною, після припинення лікування туберкульозу симптоми, характерні для нейропатії, у хворого поступово зменшуються і через певний час зникають [5].

Лінезолід – антибіотик, який інгібує синтез білка мікобактеріями та проявляє мітохондріальну токсичність. Використовується, як препарат другої лінії для лікування мультирезистентного туберкульозу (МРТБ).

Науковцями та медиками проведено ряд досліджень щодо впливу лінезоліду на периферичну нервову систему. Legout L. з командою провели порівняльне ретроспективне дослідження серед 94 пацієнтів, які приймали лінезолід окремо або в комбінації з рифампіцином або іншими препаратами для лікування остеомієліту. У 9 з них виникла ПНП. Не було виявлено різниці між схемою лікування та периферичною нейропатією, що свідчить про те, що нейротоксичність пов'язана з лінезолідом [8].

Schechter G.F. з командою проводили ретроспективне дослідження серед 30 пацієнтів хворих на МРТБ. Пацієнти приймали по 600 мг лінезоліду на день у поєднанні з принаймні трьома іншими антибіотиками та вітаміном В<sub>6</sub> у дозах 50–100 мг, у п'яти пацієнтів розвинулася периферична нейропатія [10]. Через профілактичне лікування вітаміном В<sub>6</sub>, а також схеми прийому кількох препаратів, що застосовувалася у даному дослідженні, важко зробити висновок про кореляцію між лінезолідом і периферичною нейропатією як побічним ефектом.

Shin SS та Hyson A. M. провели дослідження щодо виникнення ПНП серед 75 пацієнтів, які під час лікування МРТБ отримували середню комбінацію з шести препаратів [9]. У десяти пацієнтів (13%) розвинулися

симптоми периферичної нейропатії з діагнозом, підтвердженим дослідженнями нервової провідності. Середній час від початку лікування до появи симптомів периферичної нейропатії становив 9 місяців. Усі симптоми спостерігалися з боку нижніх кінцівок і всі були сенсорними. Однак лікування кількома препаратами, а також лікування піридоксином утруднює інтерпретацію цих результатів.

На основі проведених досліджень можна зробити висновок, що лінезолід потенційно може викликати периферичну нейропатію, яка у більшості випадків є необоротною.

У медичній практиці важливе місце займає профілактика токсичних нейропатій. Для цього прийом нейротоксичних препаратів призначають разом із препаратами, які зменшують негативний вплив на НС. Наприклад, при лікуванні ТБ ізоніазидом або лінезолідом, хворим рекомендують приймати вітамін В<sub>6</sub>. Поява ПНП, яка проявляється лише легкими сенсорними парестезіями, як правило, не потребує спеціального лікування, окрім можливого зменшення або припинення прийому препарату, який викликає нейропатію [4].

Якщо нейропатія супроводжується болем, може знадобитися спеціальне лікування для полегшення болю. Біль, пов'язаний із медикаментозною ПНП, можна розглядати як стан нейропатичного болю. Лікування невропатичного болю часто є складним і довготривалим процесом. Препарати, які в основному використовуються для лікування, включають трициклічні антидепресанти, габапентин і прегабалін [11].

### **Висновки/Conclusions.**

Деякі антимікобактеріальні засоби можуть викликати ПНП у хворих. Раннє виявлення та подальша корекція схеми лікування є одним із найважливіших факторів зниження захворюваності та тяжкості периферичної нейропатії. Розуміння патофізіології, що лежить в основі нейропатії, є наріжним каменем для подальшого вдосконалення як профілактики, так і лікування ПНП. Існує потреба в подальших рандомізованих контрольованих



дослідженнях для з'ясування ефективності можливих нейропротекторних засобів.

### СПИСОК ВИКОРИСТАНИХ ДЖЕРЕЛ:

1. Vilholm OJ, Christensen AA, Zedan AH, Itani M. Drug-induced peripheral neuropathy. Базовий Клін. Pharmacol. Токсикол. 2014 рік; 115 (2):185–192. doi: 10.1111/bcpt.12261. [ PubMed ] [ CrossRef ] [ Google Scholar ]

2. Грін С., Холтон А. Медикаментозна периферична нейропатія. Побічна реакція на ліки. Бжк. 2016 рік; 300 (1):1159–1162. doi: 10.1097/FAD.000000000000020. [ CrossRef ] [ Google Scholar ]

3. Ma J., Kavelaars A., Dougherty PM, Heijnen CJ Beyond symptomatic relief for chemotherapy-induced peripheral neuropathy: Targeting the source. Рак Wiley-Blackwell. 2018 рік; 124 (11):2289–2298. [Безкоштовна стаття PMC ] [PubMed ] [Google Scholar]

4. Ole Jakob Vilholm, Alex Alban Christensen, Ahmed Hussein Zedan, Mustapha Itani. Drug-Induced Peripheral Neuropathy. Базова та клінічна фармакологія та токсикологія, 2014,115, 185–192 [ Безкоштовна стаття PMC ] [ PubMed ] [ Google Scholar ]

5. Mark R. Jones, Ivan Urits, John Wolf. Drug-Induced Peripheral Neuropathy: A Narrative Review. 2020 рік. 15(1): 38–48 [ Безкоштовна стаття PMC ] [ PubMed ] [ Google Scholar ]

6. Van der Watt J.J., Harrison T.B., Benatar M., Heckmann J.M. Polyneuropathy, anti-tuberculosis treatment and the role of pyridoxine in the HIV/AIDS era: A systematic review. Int. J. Tuberc. Lung Dis. 2011;15(6):722–728. doi: 10.5588/ijtld.10.0284. [PubMed] [CrossRef] [Google Scholar]

7. Biehl J.P., Nimitz H.J. Studies on the use of high dose of isoniazid. I. Toxicity studies. Am. Rev. Tuberc. 1954;70(3):430–441. [PubMed] [Google Scholar]

8. Legout L, Valette M, Dezeque H, Sophie N, Lemaire X, Loïez C et al. Tolerability of prolonged linezolid therapy in bone and joint infection: protective effect of rifampicin on the occurrence of anaemia? J Antimicrob Chemother 2010;

65: 2224–30.

9. Shin SS, Hyson AM, Castaneda C, Sánchez E, Alcántera F, Mitnick CD *et al.* Peripheral neuropathy associated with treatment for multidrug-resistant tuberculosis. *Int J Tuberc Lung Dis* 2003; **7**: 347–53.

10. Schechter GF, Scott C., True L., Raftery A., Flood J., Mase S. Лінезолід у лікуванні мультирезистентного туберкульозу. *Clin. Інфікувати. дис.* 2010 рік; 50 (1): 49–55. doi: 10.1086/648675. [ PubMed ] [ CrossRef ] [ Google Scholar ]

11. Attal N , Cruccu G , Baron R , Haanpää M , Hansson P , Jensen TS та ін . Рекомендації EFNS щодо фармакологічного лікування нейропатичного болю: перегляд 2010 року . *Eur J Neurol* 2010 ; 17 : 1113 – e88 .

# **ЗМІНИ БІОХІМІЧНИХ МАРКЕРІВ УРАЖЕННЯ ПЕЧІНКИ У ХВОРИХ НА НЕАЛКОГОЛЬНИЙ СТЕАТОГЕПАТИТ, ДІАБЕТИЧНУ ХВОРОБКУ НИРОК, ЕФЕКТИВНІСТЬ МЕДИКАМЕНТОЗНОЇ КОРЕКЦІЇ**

**Коцюбійчук Зоряна Ярославівна**

доцент

**Хорхолюк Юлія Вікторівна**

**Шахін Нізар Махмудович**

студенти

Буковинський державний медичний університет  
м. Чернівці, Україна

## **Вступ.**

Біохімічні маркери відіграють велику роль в діагностиці, оцінці динаміки та прогнозу захворювання. Саме на дослідженні біохімічних маркерів крові базується визначення перебігу захворювання. Оцінка таких маркерів як АСТ, АЛТ, загальний білірубін, білірубін по фракціях, глюкоза та ліпіди крові дає можливість скорегувати лікування, підібрати відповідні дози та комбінації препаратів, за потреби додати препарати певної групи, щоб оцінити їх вплив на динаміку та перебіг захворювання. Це дослідження спрямоване на визначення того, як комплексна терапія з кверцетином у осіб з коморбідним неалкогольним стеатогепатитом, цукровим діабетом 2 типу та цукровим ураженням нирок сприяє вірогідному зниженню інтенсивності біохімічних змін у печінці.

## **Мета дослідження.**

Полягала у визначенні вірогідного впливу комплексу метформіну, розувастатину, есенціале форте Н та кверцетину у хворих на неалкогольний стеатогепатит, діабетичну хворобу нирок із цукровим діабетом 2 типу на біохімічні маркери ураження печінки, які є факторами прогресування цих патологій.

## **Матеріали та методи дослідження.**

Дослідження динаміки лікування 60 хворих на неалкогольний стеатогепатит з цукровим діабетом 2-го типу та діабетичною хворобою нирок

I-III стадії, серед яких у 48 хворих (80,0%) діагностовано легкий неалкогольний стеатогепатит, у 12 (20,0%) неалкогольний стеатогепатит середньої активності. Супутнім захворюванням у 100% хворих на неалкогольний стеатогепатит був цукровий діабет 2 типу середнього ступеня тяжкості, серед яких у 15 осіб (25,0%) діабет був у компенсаторній стадії, у 45 (75,0%) — у субкомпенсованій. Усі хворі на неалкогольний стеатогепатит та ЦД 2 типу мали коморбідну діабетичну хворобу нирок, зокрема 21 випадок ЦД I-II стадії (35,0%), 20 осіб із ЦД III стадії (33,3%), 19 осіб з IV стадією діабетичної хвороби нирок (31,7%). У 15 (25,0%) обстежених встановлено вторинну артеріальну гіпертензію ниркового генезу I-II ступеня, у 11 осіб (18,3%) — есенціальну артеріальну гіпертензію I-II стадії I-II ступеня.

Залежно від призначеного лікування методом випадкової вибірки обстежених пацієнтів було розподілено на 2 групи: (1 група — контрольна: 28 осіб) отримували низькокалорійну дієту з обмеженнями в харчуванні №9, есенціале форте Н 300 мг 2 капсули 3 рази на добу протягом 30 днів для лікування активного неалкогольного стеатогепатиту, при супутньому цукровому діабеті 2 типу та гіперліпідемії призначають метформіну гідрохлорид (Метформін-Тева) по 1000 мг на добу, розувастатин (Розувастатин-Тева) по 5 мг 1 раз на добу протягом 1 місяця, 2 групу склали хворі (32 особи), які, окрім аналогічних дієтичних рекомендацій, есенціальних фосфоліпідів, гіпоглікемічної та гіполіпідемічної терапії протягом місяця, додатково отримували кверцетин та повідон (Корвітин) по 500 мг внутрішньовенно в 100 мл ізотропного розчину протягом 10 днів. Середній вік пацієнтів становив  $(53,8 \pm 3,52)$  роки. Групу порівняння для представлення середніх референтних значень гомеостазу становили 30 здорових осіб відповідного віку.

### **Результати досліджень.**

Аналіз біохімічних показників крові, що свідчать про динаміку біохімічних синдромів неалкогольного стеатогепатиту, глікемії та ліпідограми свідчать про більш високу ефективність додаткового призначення кверцетину до терапії, передбаченої протоколом, у хворих на цукровий діабет 2 типу. Так,

підвищений вміст загального білірубіну в крові до лікування (в 1,8 раза,  $p < 0,05$ ) в обох групах вірогідно знизився – у 2-й групі в 1,4 раза ( $p < 0,05$ ) за рахунок його некон'югованої фракції, яка зменшувалася в 1,4 раза до нормалізації показника, а кон'югованої фракції – у 1,4 рази ( $p < 0,05$ ). У 1 групі зниження загального білірубіну становило 1,2 раза ( $p < 0,05$ ) за рахунок зменшення лише некон'югованої фракції в 1,2 раза ( $p < 0,05$ ), прямий білірубін мав лише тенденцію до зниження на 10,3% ( $p > 0,05$ ). Хоча статини та метформін можуть негативно впливати на цілісність мембран гепатоцитів, ми не виявили будь-яких негативних впливів на ферментативні маркери цитолізу. Навпаки, під впливом призначеної терапії у хворих обох груп активність АсАТ, підвищившись до лікування в 3,0 раза ( $p < 0,05$ ), знизилася вірогідно в 1 групі – в 1,4 раза, у 2 групі – в 1,0 раза, 9 разів ( $p < 0,05$ ), активність АЛТ підвищувалася до лікування в 3,6 рази ( $p < 0,05$ ), знижувалася в 1,3 та 1,7 рази ( $p < 0,05$ ) відповідно з наявністю достовірних відмінностей між показниками після лікування в групах ( $p < 0,05$ ). Порівнюючи показники після лікування з цими показниками у здорових осіб, слід зазначити, що в жодній групі ці показники не досягали референтних значень ( $p < 0,05$ ).

### **Висновки.**

Комплексна терапія есенціальними фосфоліпідами, розувастатином, метформіном у поєднанні з кверцетином у осіб з коморбідним неалкогольним стеатогепатитом, цукровим діабетом 2 типу та цукровим ураженням нирок сприяє вірогідному зниженню інтенсивності біохімічних змін у печінці, уповільненню розвитку печінки.

### **СПИСОК ЛІТЕРАТУРИ.**

1. Медицина за Девідсоном: принципи і практика: 23-є видання: у 3 томах. Том 2 / за ред. Стюарта Г. Ралстона, Яна Д. Пенмана, Марка В. Дж. Стрекена, Річарда П. Гобсона, 2020 р.
2. Посібник «Внутрішні хвороби. Підручник, заснований на принципах доказової медицини 2018/19»

**ОБГРУНТУВАННЯ КОРЕКЦІЇ ЕНДОТЕЛІАЛЬНОЇ ДИСФУНКЦІЇ  
КВАРЦЕТИНОМ У КОМПЛЕКСНОМУ ЛІКУВАННІ  
НЕАЛКОГОЛЬНОГО СТЕАТОГЕПАТИТУ ТА ДІАБЕТИЧНОЇ  
НИРКОВОЇ ХВОРОБИ У ПАЦІЄНТІВ З ЦУКРОВИМ  
ДІАБЕТОМ 2 ТИПУ**

**Коцюбійчук Зоряна Ярославівна**

доцент

**Пірог Єлизавета Вікторівна**

**Коваленко Орина Олексіївна**

студентки

Буковинський державний медичний університет  
м. Чернівці, Україна

**Вступ.** Сучасна медицина стикається зі складним завданням управління та лікування хронічних захворювань, таких як неалкогольний стеатогепатит (НАСГ) та діабетична ниркова хвороба (ДНХ), які часто супроводжують цукровий діабет 2 типу. Ці стани не тільки погіршують якість життя пацієнтів, але й значно збільшують ризик розвитку серйозних ускладнень. Одним з ключових факторів, що впливають на прогресування НАСГ та ДНХ, є ендотеліальна дисфункція, яка може бути коригована за допомогою фармакологічних засобів. В цьому контексті, кверцетин, потужний антиоксидант та ендотеліопротектор, привертає увагу як потенційний засіб для покращення ендотеліальної функції. Це дослідження спрямоване на оцінку ефективності комбінованої терапії, що включає кверцетин, у комплексному лікуванні НАСГ та ДНХ у пацієнтів з цукровим діабетом 2 типу, з метою визначення її впливу на функціональний стан ендотелію.

**Мета дослідження** полягала у визначенні ймовірного впливу комплексу метформіну, розувастатину, Ессенціале форте Н та кверцетину на функціональний стан ендотелію, який є фактором прогресування неалкогольного стеатогепатиту та діабетичної ниркової хвороби у пацієнтів з цукровим діабетом 2 типу.

**Матеріали та методи.** Дослідження динаміки лікування у 60 пацієнтів з неалкогольним стеатогепатитом та цукровим діабетом 2 типу на стадіях I-III. Залежно від призначеного лікування на випадковій основі, обстежуваних пацієнтів було поділено на 2 групи: (1 група - контрольна: 28 осіб) отримували низькокалорійну дієту з дотриманням дієтичних обмежень №9, есенціальні фосфоліпіди ЕПЛ (Ессенціале форте Н) 300 мг 2 капс. 3 рази на день) 30 днів для лікування неалкогольного стеатогепатиту, для лікування цукрового діабету 2 типу та гіперліпідемії призначали метформін гідрохлорид 1000 мг на день, розувастатин (5 мг 1 раз на день) на 1 місяць. Група 2 складалася з пацієнтів (32 особи), які, крім схожих дієтичних рекомендацій, есенціальних фосфоліпідів, гіпоглікемічної та гіполіпідемічної терапії на місяць, додатково отримували кверцетин та повідон (Корвітин) 500 мг внутрішньовенно у 100 мл ізотонічного натрію 10 мг. Середній вік пацієнтів становив ( $53,8 \pm 3,52$ ) років. Групу порівняння складали 30 здорових осіб відповідного віку. Дослідження ендотеліальної дисфункції (ЕД) проводились ненав'язливим методом шляхом визначення ендотелій-залежної вазодилатації (ЕДВД) плечової артерії (ПА), використовуючи тест з реактивною гіперемією на апараті АЛОКА-4000 (Японія). Вимірювання проводили тричі за стандартним методом Selermajer D.S. та ін. у модифікації Кравчун П.Г. та ін., а також вміст у крові стабільних метаболітів NO (нітритів, нітратів) методом L.C. Green та ін. за допомогою імуноферментного аналізу (ІФА), кількість десквамованих (ексфолійованих) ендотеліальних клітин (ДЕК).

**Результати дослідження та їх обговорення.** Для перевірки ступеня ендотелій-захисного ефекту кверцетину на тлі терапії, рекомендованої протоколом, у пацієнтів визначали маркери ЕД. Таким чином, значно знижений (у 1,7 рази) до лікування вміст NO у пацієнтів 1-ї групи збільшився малоімовірно ( $(p > 0.05)$ ), а у 2-й групі - у 1,5 рази ( $(p < 0.05)$ ), що можна пояснити ефектом кверцетину як ендотеліопротектора, а також завдяки метформіну, який знижує інсулінорезистентність та сприяє зниженню маси тіла, зменшенню гіперліпідемії та ймовірності відкладення протерогенних

фракцій підендотеліально. Значно знижена у пацієнтів обох груп до лікування ЕДВД ПА (у 1,7 рази) після лікування збільшилася у 1,8 рази ( $(p < 0.05)$ ) лише у пацієнтів групи 2 та досягла нормативних значень, що є свідченням відновлення васкулярного тону. До лікування швидкість ДЕК у пацієнтів обох груп перевищувала нормативні значення у 1,9 рази ( $(p < 0.05)$ ). Водночас ДЕК у відповідь на лікування значно знизилася: у пацієнтів групи 1 - на 14,4%, групи 2 - на 38,2% ( $(p < 0.05)$ ) з ймовірною міжгруповою різницею ( $(p < 0.05)$ ) та фактичною нормалізацією показника у пацієнтів групи 2. Результати свідчать, що як статини, так і ЕПЛ, та кверцетин мають ймовірний ендотелій-захисний ефект, але ефект кверцетину - вирішальний, і досягається за відносно короткий період використання.

**Висновок.** Комбінована терапія неалкогольного стеатогепатиту та цукрового діабету 2 типу з діабетичною нирковою хворобою з використанням есенціальних фосфоліпідів, статинів та метформіну з додаванням кверцетину є ефективнішою, ніж традиційна терапія, оскільки вона відновлює функціональний стан ендотелію, тобто зменшує кількість десквамованих ендотеліальних клітин, сприяє росту ендотелій-залежної вазодилатації плечової артерії, вмісту оксиду азоту в крові.

#### **ВИКОРИСТАНІ ДЖЕРЕЛА:**

1. Григорова І. А., Гелетка О. О., Степаненко О. Ю. Спосіб визначення десквамованих циркулюючих ендотеліоцитів крові. Патент України на корисну модель №66974. Харківський національний медичний університет, патентовласник. Зареєстровано 25 січня 2012 р.

2. Кравчун П. Г., Шелест О. М., Ковальова Ю. О. Спосіб визначення порушень функцій ендотелію. Патент України на корисну модель №52589. Харківський національний медичний університет, патентовласник. Зареєстровано 25 серпня 2010 р.



# АКТУАЛЬНІСТЬ ТЕЛЕМЕДИЦИНИ В СУЧАСНИХ РЕАЛІЯХ

**Кунанець Наталія Едуардівна**

Проф. каф. інформаційних систем та мереж

Студент

**Віт Владислав Володимирович**

Національний університет

“Львівська Політехніка”

м. Львів, Україна

Студент

## **Вступ**

Телемедицина є важливим інноваційним напрямком в сучасній медичній практиці, який дозволяє надавати медичні послуги дистанційно, використовуючи інформаційно-комунікаційні технології (ІКТ). Це явище стало особливо актуальним у зв'язку з розвитком цифрових технологій та змінами в суспільстві, які зумовлюють потребу в більш гнучких і доступних медичних рішеннях.

*Визначення та суть телемедицини.* Телемедицина включає в себе дистанційні консультації, діагностику, лікування та моніторинг пацієнтів за допомогою відеоконференцій, телефонних дзвінків, електронної пошти та спеціалізованих мобільних додатків. Це дає можливість медичним працівникам забезпечувати надання високоякісної медичної допомоги пацієнтам, незалежно від їхнього місцезнаходження.

*Історія та еволюція телемедицини.* Телемедицина має багаторічну історію розвитку, починаючи з використання телефонних консультацій у 20 столітті. З часом, з появою Інтернету та розвитком цифрових технологій, можливості телемедицини значно розширились. Сьогодні вона включає не тільки консультації, але й дистанційний моніторинг стану здоров'я пацієнтів за допомогою різноманітних пристроїв, таких як смарт-годинники та інші носимі технології.

*Актуальність телемедицини в сучасних умовах.* В умовах пандемії

COVID-19 телемедицина стала надзвичайно важливою, оскільки забезпечила можливість надання медичної допомоги без ризику зараження, як для пацієнтів, так і для медичного персоналу. Крім того, вона виявилася ефективним рішенням для надання допомоги людям, які проживають у віддалених або важкодоступних регіонах, де доступ до медичних послуг є обмеженим.

*Проблематика та потенціал.* Попри численні переваги, телемедицина також стикається з певними викликами, такими як забезпечення конфіденційності даних пацієнтів, необхідність навчання медичного персоналу новим технологіям, а також забезпечення доступу до стабільного інтернет-зв'язку. Однак, з огляду на стрімкий розвиток технологій та постійне вдосконалення нормативної бази, потенціал телемедицини залишається надзвичайно високим.

*Значення дослідження.* Це дослідження має на меті глибше вивчити вплив телемедицини на якість медичних послуг, а також виявити основні переваги та недоліки її застосування. Розуміння цих аспектів дозволить краще оцінити можливості та обмеження телемедицини, а також визначити напрями для її подальшого розвитку та вдосконалення в Україні та світі.

### **Ціль роботи**

Основна мета даної роботи полягає у всебічному аналізі телемедицини як сучасного інструменту надання медичних послуг. Враховуючи актуальність і значущість цього напрямку, у дослідженні ставляться наступні конкретні завдання:

Аналіз впливу телемедицини на якість медичних послуг: вивчити, як телемедичні технології сприяють покращенню діагностики, лікування та моніторингу пацієнтів. оцінити ефективність телемедицини у різних галузях медицини, таких як кардіологія, психіатрія, дерматологія тощо.

Визначення переваг телемедицини: проаналізувати ключові переваги телемедицини, включаючи зручність для пацієнтів, зниження витрат на медичні послуги, підвищення доступності медичної допомоги для населення у віддалених районах.

Оцінка недоліків та викликів: виявити основні проблеми та обмеження, з якими стикається телемедицина. це включає технічні проблеми, такі як нестабільний інтернет-зв'язок, питання конфіденційності даних та безпеки, а також складності у впровадженні телемедичних послуг в існуючі медичні системи.

Перспективи розвитку телемедицини: оцінити можливості для подальшого розвитку телемедицини в Україні та світі. дослідити потенційні напрями вдосконалення технологій, нормативної бази та підготовки медичних кадрів для роботи в умовах цифрової медицини.

Порівняльний аналіз міжнародного досвіду: вивчити досвід різних країн у впровадженні телемедицини, щоб виявити найкращі практики та рекомендації для України. це дозволить з'ясувати, які моделі та підходи можуть бути ефективно адаптовані в національному контексті.

Рекомендації для впровадження телемедицини в Україні: розробити практичні рекомендації для уряду, медичних установ та інших зацікавлених сторін щодо ефективного впровадження та використання телемедичних технологій у системі охорони здоров'я України.

Таким чином, дослідження має на меті надати комплексний огляд телемедицини, її поточного стану, проблем та перспектив розвитку, що є надзвичайно важливим для забезпечення доступної та якісної медичної допомоги в сучасному світі.

### **Матеріали та методи**

Для досягнення поставлених цілей у дослідженні використовувалися різні матеріали та методи, що дозволяють отримати повну і об'єктивну картину стану та перспектив розвитку телемедицини.

Наукові публікації та статті: аналізувалися наукові статті з провідних медичних журналів, що висвітлюють питання телемедицини, її вплив на медичні послуги та досвід впровадження в різних країнах. Звіти та аналітичні документи: використовувалися звіти міжнародних організацій (ВООЗ, ЄС, ОЕСР), що стосуються стану телемедицини та її розвитку.

Статистичні дані: аналізувалися статистичні дані щодо використання телемедицини, зібрані урядовими та незалежними дослідницькими організаціями. Нормативні документи: вивчалися законодавчі та нормативні акти України та інших країн, що регулюють впровадження і використання телемедицини.

Систематичний огляд літератури: проводився систематичний огляд наукових публікацій, що дозволив узагальнити наявні знання про телемедицину, її переваги та недоліки.

Порівняльний аналіз: використовувався для порівняння досвіду впровадження телемедицини в різних країнах, що дозволило виявити найкращі практики та адаптувати їх до умов України. Експертне опитування: проводилося опитування медичних працівників та пацієнтів щодо їхнього досвіду використання телемедицини, що дозволило отримати реальні дані про ефективність і проблеми телемедицини.

Кількісний аналіз: використовувався для обробки статистичних даних щодо використання телемедицини, їхнього впливу на якість медичних послуг та економічної ефективності.

Контент-аналіз нормативних документів: проводився для вивчення нормативної бази, що регулює впровадження та використання телемедицини, з метою виявлення можливих прогалин та формулювання рекомендацій для їх усунення.

Процедура дослідження:

Збір даних: здійснювався через пошук та аналіз наукових публікацій, звітів, статистичних даних та нормативних документів.

Аналіз даних: отримані дані систематизувалися та аналізувалися за допомогою кількісних та якісних методів.

Інтерпретація результатів: на основі проведеного аналізу формулювалися висновки щодо поточного стану телемедицини, її переваг, недоліків та перспектив розвитку.

Формулювання рекомендацій: розроблялися практичні рекомендації для

вдосконалення впровадження телемедицини в Україні, з урахуванням міжнародного досвіду та виявлених проблем.

Таким чином, використання різноманітних матеріалів та методів дозволило провести всебічне дослідження телемедицини, що є основою для розробки ефективних стратегій її впровадження та розвитку.

### **Результати та обговорення**

Покращення доступу до медичних послуг:

Телемедицина значно покращила доступ до медичних послуг для жителів віддалених та сільських районів. Пацієнти можуть отримати консультації та діагностику без необхідності фізичного відвідування медичних установ.

В умовах пандемії COVID-19 телемедицина стала життєво необхідною, забезпечуючи безпечний спосіб отримання медичної допомоги.

Економічна ефективність:

Зниження витрат на охорону здоров'я досягалося завдяки зменшенню потреби в транспортних витратах та витратах на утримання медичних установ.

Впровадження телемедицини дозволило оптимізувати робочий час медичних працівників, що підвищило загальну ефективність медичних закладів.

Підвищення якості медичних послуг:

Швидкий обмін медичними даними між лікарями та пацієнтами сприяв більш оперативному прийняттю рішень та ефективному лікуванню.

Дистанційний моніторинг пацієнтів з хронічними захворюваннями дозволив вчасно реагувати на зміни в їхньому стані здоров'я.

Пацієнтське задоволення:

Опитування пацієнтів показало високу ступінь задоволеності телемедичними послугами завдяки зручності та оперативності надання допомоги.

Пацієнти відзначили, що телемедицина зменшила стрес та незручності, пов'язані з відвідуванням медичних установ.

Недоліки та виклики

Технічні проблеми:

Обмежений доступ до високоякісного інтернет-зв'язку у віддалених районах залишався серйозною проблемою.

Технічні збої та проблеми з програмним забезпеченням могли впливати на якість надання телемедичних послуг.

Конфіденційність та безпека даних:

Використання телемедицини піднімало питання захисту персональних даних пацієнтів. Необхідність забезпечення високого рівня безпеки інформації вимагала додаткових заходів.

Освітні потреби:

Як медичні працівники, так і пацієнти потребували додаткового навчання для ефективного використання телемедичних технологій.

Відсутність стандартизованих протоколів та інструкцій для використання телемедицини ускладнювала її впровадження.

Перспективи розвитку

Інтеграція з електронними медичними записами (ЕМЗ):

Інтеграція телемедицини з ЕМЗ забезпечить більш зручний та ефективний доступ до медичної інформації, що покращить координацію догляду за пацієнтами.

Розвиток мобільних додатків та платформ:

Створення зручних та функціональних мобільних додатків сприятиме популяризації телемедицини серед широкого кола користувачів.

Розробка платформ, що підтримують багатомовність та інтерфейси для людей з обмеженими можливостями, підвищить доступність телемедицини.

Нормативно-правове забезпечення:

Створення чіткої нормативної бази для регулювання телемедичних послуг допоможе вирішити питання юридичної відповідальності, захисту даних та стандартизації процедур.

Підтримка з боку держави у формі фінансових стимулів та грантів сприятиме розвитку інфраструктури телемедицини.

## **Висновки**

Телемедицина має великий потенціал для покращення якості та доступності медичних послуг. Незважаючи на існуючі виклики, її впровадження сприяє ефективному використанню ресурсів охорони здоров'я та забезпечує нові можливості для пацієнтів та медичних працівників. Подальший розвиток телемедицини вимагатиме інвестицій у інфраструктуру, навчання персоналу та вдосконалення нормативної бази.

## СУЧАСНІ ПОГЛЯДИ ЩОДО ПНЕВМОКОНІОЗІВ, ЯКІ МАЙБУТНІ ПЕРСПЕКТИВИ

**Мандрик Ольга Євгенівна**

Асистент кафедри, кандидат медичних наук

**Аль-Хасан Яна Хассанівна**

**Телегуз Ірина Анатоліївна**

**Цешинська Владислава Олександрівна**

Студенти 5 курсу, спеціальність “Медицина 222”

Буковинський державний медичний університет

м. Чернівці, Україна

### **Вступ.**

Пневмокониоз відноситься до спектру легеневих захворювань, викликаних вдиханням мінерального пилу, як правило, в результаті певної професійної діяльності. Основні патологічні ознаки включають хронічне легеневе запалення та прогресуючий легеневий фіброз, який може призвести до смерті внаслідок дихальної та/або серцевої недостатності. Пневмокониоз широко поширений у всьому світі, серйозно загрожує глобальному громадському здоров'ю. Висока захворюваність і смертність від нього пов'язані з неналежним захистом праці, відсутністю методів ранньої діагностики та ефективного лікування. У цій статті розглядається епідеміологія, захисні процедури, діагностика та лікування пневмокониозу, а також підсумовуються останні досягнення та перспективи досліджень у майбутньому.

**Ключові слова:** пневмокониоз, діагностика, мінеральний пил, професійна діяльність, професійні хвороби.

Пневмокониози - це група гетерогенних професійних інтерстиціальних захворювань легень, спричинених вдиханням мінерального пилу в легені, що призводить до дисфункції легень. Цей пил складається переважно з неорганічних частинок, таких як вільний кремнеземний пил, азбестові волокна, пил із вугільних шахт і змішаний силікатний пил. Патологічними



характеристиками захворювання є хронічне запалення легень і фіброз. Запалення може сприяти фіброзу легень, а потім призвести до пневмоконіозу. [1]

Пневмоконіоз поширений у всьому світі, і в останні роки він зберігає відносно високий рівень захворюваності. Це залишається серйозною глобальною проблемою громадського здоров'я через відсутність запобігання утворенню пилу на робочому місці, неможливість діагностики захворювання на ранніх стадіях та обмежені ефективні методи лікування захворювання. Нові діагностичні методи та терапевтичні цілі дають надію на вирішення клінічних проблем пневмоконіозу, а різні нові методи дослідження, такі як високопродуктивна технологія оміки та швидкий розвиток біоінформаційних технологій, створюють можливості для поглибленого вивчення.

За останні кілька десятиліть було вжито багато заходів для захисту працівників від вдихання пилу. Проте пневмоконіози все ще становлять загрозу для здоров'я населення. [2] Згідно з дослідженнями глобального тягаря захворювань, хоча світова поширеність пневмоконіозу показала тенденцію до зниження з 2015 року, все ще є велика кількість хворих. Поширеність пневмоконіозу становить близько 527 500 випадків, у 2017 році в усьому світі було зареєстровано понад 60 000 нових пацієнтів. [3] Смертність пацієнтів з пневмоконіозом залишалася на високому рівні в останні роки з понад 21 000 смертей щороку, починаючи з 2015 року .

У 2016 році Управління з питань безпеки та гігієни праці (OSHA) змінило стандарти професійного впливу респірабельного кристалічного кремнезему. Допустимий вплив було обмежено до 50 (мг/м<sup>3</sup>), а для окремих галузей були встановлені суворіші обмеження впливу. OSHA вважає, що це правило суттєво знизить ризик матеріальної шкоди здоров'ю. Крім того, OSHA також розробило чіткі положення щодо захисних процедур, які включають низку положень щодо захисту працівників, таких як методи контролю концентрації пилу, оцінка впливу, використання інструментів для запобігання впливу, регулярний медичний огляд і збереження патологічних записів. [4]

Силікоз все ще зустрічається в нових галузях, таких як виробництво джинсів і обробка штучного каменю (ШК). Крім того, розвиток нанотехнологій збільшив використання наноматеріалів. Зараз це галузь, що розвивається, і наразі повідомляється про небагато пацієнтів, але ризик впливу все ще варто відзначити, оскільки дослідження показали, що нанокремнезем, ймовірно, викликає запалення легень і фіброз.

Скринінг пневмоконіозу в першу чергу ґрунтується на дослідженні анамнезу впливу шкідливого пилу та виконанні рентгенографії грудної клітки. Нинішні критерії були складені Міжнародною організацією праці (МОП). Останній перегляд Міжнародної класифікації рентгенограм пневмоконіозу МОП (ILO/ICRP) було здійснено в 2011 році. Ця версія запровадила цифрові стандартні зображення та вказала якість діагностичних моніторів для скринінгу пневмоконіозу. Національний інститут безпеки та гігієни праці (NIOSH) Сполучених Штатів наразі сертифікує кваліфікацію техніків, відповідальних за читання цифрових рентгенограм пневмоконіозу. [5] Використання цифрових стандартних зображень робить можливим телемедицину та дистанційне консультування, а також надає широкі можливості для точної та своєчасної діагностики пневмоконіозу. У той час як комп'ютерна томографія з високою роздільною здатністю (HRCT) є більш чутливою до виявлення ранніх ознак, ніж рентген грудної клітки [6], Міжнародна класифікація HRCT для професійних та екологічних респіраторних захворювань (ICOERD) розробила та рекомендувала перелік діагнозів для професійних та екологічних захворювань легень. Класифікація МОП залишається чинною з практичних міркувань, оскільки наразі не існує глобального стандарту. Оскільки методи візуалізації не можуть оцінити функціональний стан пацієнта, дослідження легеневої функції (PFT) використовуються як додатковий метод оцінки захворювання. PFT можна використовувати для оцінки задишки, розрізнення між обструктивними та рестриктивними захворюваннями та оцінки тяжкості захворювання. [7] Важко диференціювати пневмоконіоз від подібних захворювань через тривалий інкубаційний період і нечіткі клінічні симптоми.

Діагноз ґрунтується на лабораторних дослідженнях, таких як бронхоальвеолярна промивна рідина (BALF), щоб побачити осад в альвеолах і виключити подібні легеневі захворювання.

Електроімпедансна томографія (EIT) може бути потенційним методом ранньої діагностики пневмоконіозу. Клінічні симптоми пневмоконіозу важко помітити на ранніх стадіях захворювання. Однак електропровідність клітин істотно змінюється до появи клінічних симптомів. EIT може точно виявити зміни електропровідності для діагностики пневмоконіозу до появи клінічних симптомів. EIT є відносно нешкідливим і може використовуватися для динамічного моніторингу. Цей метод зараз застосовується в клінічних умовах для оцінки функції легенів. Після встановлення відповідних діагностичних критеріїв цю технологію можна негайно використовувати для діагностики пневмоконіозу в клінічній практиці. Однак, оскільки цей метод не має діагностичної специфічності, він не може замінити рентгенографію грудної клітки як стандарт діагностики пневмоконіозу.

Іншим методом діагностики є тривимірна магнітопневмографічна модель магнітного диполя (3D-MPG-MDM). Останні дослідження показали, що 3D-MPG-MDM може неінвазивно та зворотно відстежувати кількість і розподіл частинок у легенях. Ці дослідники виявили, що 3D-MPG-MDM може діагностувати пневмоконіоз, викликаний вдиханням металевих частинок. [8] Це потужний і ефективний метод, який може оцінити ризик пневмоконіозу шляхом визначення кількості частинок, що осідають у легенях, що сприяє ранній діагностиці та подальшому втручанню. Незважаючи на те, що захворюваність на пневмоконіоз, пов'язаний із металевими частинками, можна ефективно контролювати за допомогою цієї нової методики, її безпека, чутливість і специфічність ще не були систематично оцінені. Потрібна велика робота, перш ніж цей метод можна буде застосовувати в клінічних умовах.

Незважаючи на високу захворюваність на пневмоконіоз протягом останніх кількох десятиліть, встановлені клінічні методи лікування пневмоконіозу все ще дуже обмежені. Єдиним рятівним терапевтичним

методом при термінальній стадії пневмоконіозу є трансплантація легень. [7, 8] Крім того, звіти показали, що деякі клінічні методи лікування можуть полегшити симптоми та, можливо, покращити якість життя. Лікування пневмоконіозу включає комплексне лікування та промивання. Комплексне лікування в основному базується на загальних клінічних симптомах пацієнта, включаючи кашель, біль у грудях і задишку. Крім того, лікування ускладнень, пов'язаних із пневмоконіозом (наприклад, респіраторних інфекцій, туберкульозу, хронічної обструктивної хвороби легень і пневмотораксу), і заохочення пацієнтів до виконання реабілітаційних вправ може покращити функцію легень і допомогти полегшити деякі симптоми. [8, 9]

Промивання легень використовується для видалення мокротиння, секрету, пилу або фіброзних цитокінів із дихальних шляхів пацієнта, щоб затримати прогресування пневмоконіозу. Ця процедура, як правило, найкраще працює на ранніх стадіях цього захворювання, коли більша частина вдихуваного пилу все ще знаходиться в легеневих альвеолах. Однак поки що немає жодних доказів того, що лаваж цілої легені виявляє сприятливий вплив на легеневу функцію або фіброз легень. Оскільки це інвазивна процедура, невідомо, чи має лаваж цілої легені довгостроковий негативний вплив на гомеостаз легень. Виконання трансплантації легень є доцільним методом при термінальних стадіях захворювань легень, у тому числі силікозу, і найбільш перспективно у пацієнтів молодого віку. Трирічна виживаність пацієнтів із силікозом після трансплантації легень може досягати 76%. [10] Однак реципієнти трансплантованих легень мають коротку медіану виживання лише від 6 до 7 років.

Поява високопродуктивної технології omics, швидкий розвиток біоінформатики та прорив у технології редагування генів — усе це є перспективним для поглибленого вивчення пневмоконіозу. Останнім часом у дослідженнях пневмоконіозу використовуються високопродуктивні омїки. Геномні дослідження силікозу свідчать про те, що одонуклеотидні поліморфізми пов'язані зі сприйнятливістю до пневмоконіозу, і було виявлено

кілька однонуклеотидних поліморфізмів, пов'язаних із захворюванням. [11] Дослідження епігеноміки показали, що деякі мікроРНК тісно пов'язані з ризиком пневмоконіозу та прогресуванням захворювання та можуть служити неінвазивними біомаркерами та прогностичними маркерами раннього пневмоконіозу. Транскриптоміка та протеоміка ідентифікують ряд генів і білків, що кодують білки з різною експресією. Численні ключові мішені (наприклад, активуючий фактор транскрипції 3, хемокін [мотив СС] ліганд 2 [CCL2], рецептор хемокіну 2 мотиву СС [CCR2], нерецептор протеїну тирозинфосфатази типу 2 (PTPN2), перетворювач р-сигналу та активатор виявлено шляхи транскрипції [STAT]3 та сигнальні шляхи (наприклад, шлях Janus kinase-STAT [JAK-STAT], нуклеотидзв'язуючий олігомерний домен [NOD]-рецептор, взаємодіючий білок 2 [RIP2]-ядерний фактор-каппа В [NF-κB] шлях) [10, 11]

#### СПИСОК ЛІТЕРАТУРИ.

1. Blanc PD, Seaton A. Pneumoconiosis Redux. Пневмоконіоз та силікоз у вугільних робітників залишаються проблемою. *Am J Respir Crit Care Med* 2016; 193 :603–605. doi: 10.1164/rccm.201511-2154ED. [PubMed] [Google Scholar]
2. Леонард Р., Зульфікар Р., Стенсбері Р. Видобуток вугілля та захворювання легенів у 21 столітті . *Curr Opin Pulm Med* 2020; 26 :135–141. doi: 10.1097/MCP.0000000000000653. [PubMed] [Google Scholar]
3. Морган Дж. Чорні легені все ще становлять загрозу . *Lancet Respir Med* 2018; 6 :745–746. doi: 10.1016/S2213-2600(18)30283-2. [PubMed] [Google Scholar]
4. Фолькер Р. Відродження чорних легенів ставить перед лікарями вугільної країни нові проблеми. *JAMA* 2019; 321 :17–19. doi: 10.1001/jama.2018.15966. [PubMed] [Google Scholar]
5. Leso V, Fontana L, Romano R, Gervetti P, Iavicoli I. Синікоз, пов'язаний зі штучним каменем: систематичний огляд . *Int J Environ Res Public Health* 2019; 16 :568. doi: 10.3390/ijerph16040568. [Безкоштовна стаття РМС] [PubMed]

[Google Scholar]

6. Akgün M, Ergan B. Силікоз у Туреччині: це нескінченний кошмар чи все ще є надія. *Turk Thorac J* 2018; 19 :89–93. doi: 10.5152/TurkThoracJ.2018.040189. [Безкоштовна стаття PMC] [PubMed] [Google Scholar]

7. Wu N, Xue C, Yu S, Ye Q. Силікоз, пов'язаний зі штучним каменем, у Китаї: проспективне порівняння з силікозом, пов'язаним із природним каменем. *Респірологія* 2020; 25 :518–524. doi: 10.1111/відповід.13744. [Безкоштовна стаття PMC] [PubMed] [Google Scholar]

8. Wan X, Zhang X, Pan W, Liu B, Yu L, Wang H та ін.. Раціонаметрична флуоресцентна кількісна оцінка залежної від розміру клітинної токсичності наночастинок кремнезему. *Anal Chem* 2019; 91 :6088–6096. doi: 10.1021/acs.analchem.9b00633. [PubMed] [Google Scholar]

9. Suganuma N, Natori Y, Kurosawa H, Nakano M, Kasai T, Morimoto Y, et al.. Оновлення професійних захворювань легень . *J Occup Health* 2019; 61 :10–18. doi: 10.1002/1348-9585.12031. [Безкоштовна стаття PMC] [PubMed] [Google Scholar]

10. Burmeister R, Rhoderick JF, Holian A. Профілактика запалення, спричиненого кристалічним кремнеземом, протималярійним гідроксихлорохіном. *Inhal Toxicol* 2019; 31 :274–284. doi: 10.1080/08958378.2019.1668091. [Безкоштовна стаття PMC] [PubMed] [Google Scholar ]

11. Zhang H, Sui JN, Gao L, Guo J. Підшкірне введення фіброзу легенів, індукованого діоксидом кремнію, ослабленого інфліксимабом . *Int J Occup Med Environ Health* 2018; 31 :503–515. doi: 10.13075/ijomeh.1896.01037. [PubMed] [Google Scholar]

# СУЧАСНІ ПОГЛЯДИ НА ЛІКУВАННЯ ГІПЕРТРОФІЧНОЇ КАРДІОМІОПАДІЇ, ФОРМАКОЛОГІЧНЕ ТА НЕФАРМАКОЛОГІЧНЕ (ОГЛЯД ЛІТЕРАТУРИ)

**Мандрик Ольга Євгенівна**

Доцент кафедри, кандидат медичних наук

**Дутка Дмитро Олександрович**

Студент

Буковинський державний медичний університет

м. Чернівці, Україна

## **Вступ.**

Гіпертрофічна кардіоміопатія (ГКМП) — це генетичний розлад, спричинений патогенними варіантами саркомерних генів, що призводить до гіпертрофії лівого шлуночка та комплексної фенотипової гетерогенності. Хоча ГКМП є найпоширенішою спадковою кардіоміопатією, варіанти фармакологічного лікування раніше були обмежені та були переважно спрямовані на контроль симптомів через обструкцію відтоку лівого шлуночка. Ці методи лікування, включно з бета-блокаторами, блокаторами кальцієвих каналів і дизопірамідом, не впливають на природний перебіг захворювання, що викликає особливе занепокоєння у пацієнтів молодшого віку, які протягом життя мають підвищений ризик розвитку аритмій, серцевої недостатності та раптових серцева смерть. Збільшення знань про генетичні механізми, що лежать в основі цього захворювання, в останні роки призвело до розробки цільових, потенційно модифікуючих терапій як для обструктивних, так і для необструктивних фенотипів, які можуть допомогти запобігти або полегшити гіпертрофію лівого шлуночка. [1]

## **Актуальність теми.**

Захворювання на гіпертрофічну кардіоміопатію стає все більш поширеним у світі, особливо серед молодих людей. Актуальним є вивчення сучасних методів діагностики та лікування, оскільки правильний та своєчасний підхід може значно поліпшити прогноз хворого та зменшити ризик ускладнень.

### **Мета роботи.**

Метою даної роботи є огляд сучасних підходів до діагностики та лікування гіпертрофічної кардіоміопатії на основі наукових досліджень, проведених у період з 2019 по 2023 рік.

### **Матеріали та методи.**

Для підготовки даної статті були використані наукові статті та публікації, опубліковані у період з 2019 по 2023 рік, з баз даних PubMed, Google Scholar та інших наукових ресурсів. Аналіз отриманих даних проводився за допомогою систематизації та узагальнення результатів попередніх досліджень.

### **Результати та обговорення:**

Гіпертрофічна кардіоміопатія (ГКМП) — гетерогенне генетичне захворювання, яке найчастіше спричинене саркомерними мутаціями, що призводить до гіпертрофії лівого шлуночка, фіброзу, гіперскоротливості та зниження комплаєнсу. Це найпоширеніша спадкова моногенна хвороба серця, яка вражає 0,2% населення. [1]

ГКМП визначається товщиною стінки лівого шлуночка  $> 15$  мм за відсутності вторинних причин і, за оцінками, має поширеність принаймні 1 випадку на 500 осіб у загальній популяції та, можливо, досягає 1 випадку на 250, якщо генотип позитивні, фенотипові негативні особи включені.

Деякі спадкові метаболічні захворювання (хвороба Данона, хвороба Андерсона-Фабрі), нервово-м'язові захворювання (атаксія Фрідрейха) і мітохондріальні захворювання демонструють клінічний фенотип із гіпертрофією лівого шлуночка, який імітує саркомерну ГКМП. Однак важливо відрізнити ці фенотипи від ГКМП, оскільки причинна генетика, патогенез, прогноз і лікування відрізняються, і ці умови не розглядатимуться тут. Ця стаття базується на раніше проведених дослідженнях і не містить жодних нових досліджень із залученням людей або тварин, які проводив будь-який із авторів. [1, 2]

ГКМП має гетерогенну фенотипову експресію, і тому клінічні прояви



дуже варіабельні. Більшість пацієнтів із ГКМП наразі не діагностовано. Для тих, у кого немає симптомів, діагноз можна поставити лише після випадкового виявлення серцевого шуму, аномальної електрокардіограми (ЕКГ) або сімейного анамнезу [3]. Симптоми, вторинні щодо ГКМП, зазвичай пояснюються обструкцією вихідного тракту лівого шлуночка (ОВТЛШ), діастолічною дисфункцією шлуночків, дисбалансом між постачанням і потребою міокарда в кисні або аритмією. Загальні симптоми включають задишку при фізичному навантаженні, біль у грудях, втома, серцебиття, запаморочення та синкопе.

ГКМП історично класифікували на дві гемодинамічні підгрупи: обструктивну та необструктивну. Обструктивна гіпертрофічна кардіоміопатія характеризується динамічною обструкцією вихідного тракту лівого шлуночка з піковим градієнтом тиску ОВТЛШ  $> 30$  мм рт. [4] Приблизно одна третина пацієнтів з ГКМП має обструкцію вихідного тракту лівого шлуночка у стані спокою, переважно через систолічний рух мітрального клапана вперед [2, 3, 4]. Інші причини обструкції включають серйозну гіпертрофію міжшлуночкової перегородки, гіпертрофію та зміщення папілярних м'язів, а також внутрішні аномалії мітрального листка [4]. Ще одна третина пацієнтів з ГКМП має обструкцію лише з провокацією (тобто приховану обструкцію). У цих пацієнтів обструкція вихідного тракту лівого шлуночка може бути спровокована зменшенням попереднього/післянавантаження, наприклад, при маневрі Вальсальви та введенні нітратів, або збільшенням скорочувальної здатності під час фізичного навантаження. Решта однієї третини пацієнтів з ГКМП не мають значної обструкції ні в спокої, ні при провокації, з піковим градієнтом вихідного тракту лівого шлуночка  $< 30$  мм рт. [5]

Завдяки нещодавньому прогресу в методах лікування та хірургічних техніках смертність, пов'язана з ГКМП, значно знизилася. Смертність, пов'язана з НСМ, була знижена приблизно з 6% на рік до 0,5% на рік [6]. Хоча загальний рівень смертності знизився, залишається значний тягар захворювань, пов'язаних із захворюваністю, найчастіше фібриляцією передсердь та серцевою

недостатністю.

Терапевтичні цілі НСМ включають покращення симптомів, функції та якості життя. Фармакологічна терапія була основою лікування пацієнтів з обструктивною ГКМП, які потребують контролю симптомів, з метою зменшення або усунення градієнта вихідного тракту лівого шлуночка через негативну інотропію. Невазодилатаційні бета-блокатори (наприклад, метопролол, пропранолол, атенолол) є одними з найбільш часто використовуваних і ефективних методів лікування, оскільки вони зменшують обструкцію вихідного тракту лівого шлуночка і подовжують діастолу через свій негативний інотропний і хронотропний ефекти відповідно. [5, 6] Бета-блокатори особливо ефективні при латентній обструкції, спровокованій фізичним навантаженням, але також можуть покращити градієнти спокою.

Крім того, нефармакологічні втручання також важливі для мінімізації симптомів обструкції. До них належать підтримка адекватної гідратації, виконання вправ легкої та помірної інтенсивності, уникнення надмірного споживання алкоголю, підтримка здорової маси тіла та уникнення ситуацій, які викликають раптові зміни переднавантаження серця, наприклад швидкі зміни постави, які можуть посилити обструкцію.

Відкриття генетичних механізмів ГКМП призвело до прискорення інтересу до розробки цільових молекулярних терапевтичних засобів для покращення симптомів і серцевої функції, а також для потенційно позитивної зміни перебігу захворювання.

Інгібітори серцевого міозину є новим класом специфічної терапії захворювання, спрямованої на гіперскоротність лівого шлуночка. Скорочувальна здатність серця опосередковується міозином, моторним білком, що містить АТФазу, яка гідролізує АТФ з утворенням актин-міозинових перехресних містків [5, 6]. Цей процес зрештою призводить до вкорочення саркомерів і скорочення м'язів. У ГКМП більшість причинно-наслідкових генетичних варіантів призводять до збільшення утворення актин-міозинового перехресного містка і, отже, гіпердинамічного скорочення.

Перегородкова мієктомія — це терапія з низьким рівнем ризику, яка, як доведено, усуває обструкцію, дозволяє пацієнтам повернутися до звичайного способу життя та тривалості життя, а також зменшує аритмії.<sup>2</sup>Звільнення від ліків є звичайним явищем після мієктомії, що є ще однією перевагою цієї терапії з точки зору якості життя. [7]

## СПИСОК ЛІТЕРАТУРИ.

1. Ottaviani, A., Mansour, D., Molinari, L. V., Galanti, K., Mantini, C., Khanji, M. Y., Chahal, A. A., Zimarino, M., Renda, G., Sciarra, L., Pelliccia, F., Gallina, S., & Ricci, F. (2023). Revisiting Diagnosis and Treatment of Hypertrophic Cardiomyopathy: Current Practice and Novel Perspectives. *Journal of clinical medicine*, 12(17), 5710. <https://doi.org/10.3390/jcm12175710>

2. Mathai, S., & Williams, L. (2022). Left ventricular outflow tract obstruction in hypertrophic cardiomyopathy and the impact of mavacamten. *Therapeutic advances in chronic disease*, 13, 20406223221136074. <https://doi.org/10.1177/20406223221136074>

3. Mehra, N., Ali, A. H., & Desai, M. Y. (2023). Obstructive hypertrophic cardiomyopathy: a review of new therapies. *Future cardiology*, 19(13), 661–670. <https://doi.org/10.2217/fca-2023-0056>

4. Dong, T., Nissen, S., Ospina, S., & Desai, M. Y. (2023). An evaluation of mavacamten for the treatment of symptomatic obstructive hypertrophic cardiomyopathy in adults. *Expert review of cardiovascular therapy*, 21(1), 5–13. <https://doi.org/10.1080/14779072.2023.2159811>

5. Packard, E., de Feria, A., Peshin, S., Reza, N., & Owens, A. T. (2022). Contemporary Therapies and Future Directions in the Management of Hypertrophic Cardiomyopathy. *Cardiology and therapy*, 11(4), 491–507. <https://doi.org/10.1007/s40119-022-00283-5>

6 Olivotto, I., Oreziak, A., Barriales-Villa, R., Abraham, T. P., Masri, A., Garcia-Pavia, P., Saberi, S., Lakdawala, N. K., Wheeler, M. T., Owens, A., Kubanek, M., Wojakowski, W., Jensen, M. K., Gimeno-Blanes, J., Afshar, K., Myers, J.,

Hegde, S. M., Solomon, S. D., Sehnert, A. J., Zhang, D., ... EXPLORER-HCM study investigators (2020). Mavacamten for treatment of symptomatic obstructive hypertrophic cardiomyopathy (EXPLORER-HCM): a randomised, double-blind, placebo-controlled, phase 3 trial. *Lancet* (London, England), 396(10253), 759–769. [https://doi.org/10.1016/S0140-6736\(20\)31792-X](https://doi.org/10.1016/S0140-6736(20)31792-X)

7. Quintana, E., Bajona, P., & Myers, P. O. (2021). Mavacamten for hypertrophic obstructive cardiomyopathy. *Lancet* (London, England), 397(10272), 369. [https://doi.org/10.1016/S0140-6736\(20\)32384-9](https://doi.org/10.1016/S0140-6736(20)32384-9)

# СУЧАСНІ ПОГЛЯДИ НА ЛІКУВАННЯ ВІРУСНОГО ГЕПАТИТУ В

**Миرونюк Олена Володимирівна,**

к.м.н., доцент кафедри

інфекційних хвороб та епідеміології

**Мельникович Євгеній Анатолійович,**

Студент

Буковинський державний медичний університет

м. Чернівці, Україна

## **Вступ**

Гепатит В — небезпечне вірусне захворювання, що може протікати в гострій та хронічній формі. Через велику поширеність та високий рівень захворюваності із несприятливими наслідками, гепатит В залишається актуальною проблемою сучасної світової системи охорони здоров'я. [1]

Зокрема 300-400 мільйонів носіїв гепатитів В зареєстровано у світі, 2 мільйони хворих на гепатит В щорічно вмирають від ускладнень гострої і хронічної форми цього захворювання. В Україні понад 1,3 млн осіб хворіють на вірусний гепатит В, а також майже 600 тисяч — на вірусний гепатит С. Більшість про свій діагноз не знає і, відповідно, не отримує лікування. Станом на 18 травня 2024 року під медичним наглядом перебувають лише 6,9 % хворих на гепатит В і 3,3 % хворих на гепатит С [4]

## **Мета роботи**

Аналіз літературних джерел щодо визначення сучасних та найбільш ефективних методів профілактики і лікування вірусного гепатиту В.

## **Матеріали та методи**

Матеріалами дослідження стали вітчизняні та світові наукові джерела. Огляд літератури було проведено в базі даних Pubmed та Cochrane Library, National Library of Medicine, 208 MDPI. Були обрані публікації за останні 5 років, які відповідали меті.

## **Результати та обговорення**

Чи виліковується гепатит В — це питання турбує пацієнтів, які вже

інфіковані. На жаль, терапія при HBV пожиттєва, потрібен постійний нагляд лікарів та контроль аналізів. Якщо вірус перейшов у хронічну форму, потрібне щоденне використання протівірусних препаратів. Терапія ефективно запобігає розвитку цирозу печінки та онкології. [2]

Лікування гепатиту В зводиться до таких принципів:

- підтримуюча терапія;
- використання протівірусних препаратів для фульмінантної форми гепатиту;
- виключення алкоголю;
- дотримання рекомендованої дієти (вживанням каш, овочів і фруктів. Обмежується вживання жирної та смаженої їжі, консервів, гострих і солоних страв. Рекомендується рясне пиття з вживанням соків, солодкого чаю, мінеральної води.)
- у тяжких випадках показана трансплантація печінки.

Лікування гепатиту В в разі хронічного захворювання проводиться з використанням протівірусних препаратів. Всі зусилля спрямовуються на уповільнення процесів, що призводять до цирозу печінки, до зниження захворюваності на рак та підвищення виживання. [3]

Основними препаратами за рекомендацією ВООЗ є тенофовір і ентекавір. Вони ефективно пригнічують вірус гепатиту В, рідко формують стійкість вірусу до препаратів, мають невелику кількість побічних дій. Але, на жаль, повного одужання домогтися дуже складно. Тому, лікування може бути довічним. Переривання лікування може призвести до тяжких рецидивів хвороби. Однак, якщо фіксується перетворення HBeAg в анти-HBe або аналізи на HBsAg показують негативний результат, лікування припиняють.

На останній стадії захворювання застосовують хірургічне лікування – трансплантацію печінки. Вона дає прекрасні результати, і рецидиви гепатиту практично не спостерігаються. [5]

Наслідки гепатиту В можуть бути дуже важкими тому етап профілактики гепатиту відіграє дуже велику роль в історії захворювання. Це означає, що

хворобу нескладно попередити. Уникнути цього грізного захворювання допоможе тільки щеплення від гепатиту В. Доцільніше вакцинувати своїх дітей в ранньому дитинстві. За рекомендацією ВООЗ, вакцинація проводиться в першу добу після народження дитини. Але для надійного захисту необхідно зробити ще два щеплення – у 2 і 6 місяців. Практично у всіх дітей і підлітків вакцинація підвищує рівень антитіл до вірусу гепатиту В. Імунітет до цього захворювання зберігається протягом 20 років. Профілактика гепатиту В за допомогою вакцинації можлива і в дорослому віці. Вакцинуватися доведеться також три рази. Добре зарекомендувала себе вакцина "Інфанрікс-Гекса" / "Гексаксім", яка є комбінованою і захищає від багатьох захворювань. Особам, які входять до групи ризику, наполегливо рекомендується вакцинуватися від гепатиту В. [3]

**Висновки.** Отже, в результаті проведених аналізів літературних джерел можна прийти до висновку що вірусний Гепатит В є тяжкою хворобою до якої не має сто відсоткової терапії, а тому головним методом є профілактичні заходи та здоровий спосіб життя. Проте сучасні підходи до профілактики та лікування дають великий прогрес, що в подальшому може посприяти повному одужанні всіх хворих на вірусний Гепатит В.

## ЛІТЕРАТУРА

1. Christian Trépo 1, Henry L Y Chan 2, Anna Lok 3 Epub 2022 Jun 18. Hepatitis B virus infection [PubMed] [CrossRef] [Google Scholar]
2. Michael Safioleas 1, Nikolaos J Lygidakis, Christine Manti 2021 Mar Hepatitis B today [PubMed] [CrossRef] [Google Scholar]
3. Petr Husa Vnitr Lek 2021 Winte Current view on hepatitis B diagnosis and therapy [PubMed] [CrossRef] [Google Scholar]
4. МОЗ України (Методи профілактики вірусних гепатитів) <https://prozdorovia.in.ua/statti/virusnyj-hepatyt-v/>
5. Інфекційні хвороби за редакцією О. А. Голубовської. Київ 2019 (358-369ст)

## **БОЙОВА ТРАВМА ЖИВОТА**

**Москалюк Олександр Петрович**

Доцент кафедри хірургії № 2, кандидат медичних наук

**Мартинюк Юлія Василівна**

Студент 5 курсу, спеціальність “медичина 222”

Буковинський державний медичний університет

м. Чернівці, Україна

### **Вступ.**

В сучасному світі, де військові конфлікти та бойові дії залишаються актуальними, розуміння та ефективне лікування бойових травм живота стають одними з найважливіших завдань. Ці травми є серйозними, часто несуть загрозу життю, та потребують негайної та компетентної медичної допомоги. Підходи до лікування таких травм постійно еволюціонують, відображаючи вдосконалення як діагностичних методів, так і технологій хірургічного втручання. Оцінка та ведення пацієнтів із травмою живота залишається одним із найскладніших та ресурсомістких аспектів бойової допомоги. Вона вимагає глибокого розуміння патофізіології травми та шоку, чудового клінічного мислення та здатності раціонально діяти в хаотичному середовищі.

### **Актуальність теми.**

У країнах, де діють збройні конфлікти, бойові травми живота є однією з провідних причин смертності серед військовослужбовців та цивільного населення. Навіть після завершення конфлікту, наслідки цих травм можуть тривати десятиліття, суттєво впливаючи на якість життя постраждалих.

### **Мета роботи.**

Метою даної роботи є провести аналіз бойових травм живота, їх видів та лікування. Також потрібно оцінити частоту виникнення травм живота у сучасних бойових умовах.

### **Матеріали і методи.**

Проведений порівняльний аналіз джерел наукової інформації щодо видів та умов виникнення бойових травм живота. Використання клінічних звітів,



медичних записів та даних медичних досліджень для аналізу характеристик бойових травм живота, включаючи ступені тяжкості, результати лікування та перспективи відновлення.

### **Результати та обговорення.**

Кількість поранень живота в загальній структурі бойових ушкоджень коливається від 1,9% до 9,8%, за даними першого року АТО (Антитерористична операція на сході України) становила 4–7%. Натомість в Іраку (2003-2011 рр.) та Афганістані (2001-2014 рр.) частота поранень у живіт становить від 8% до 17%. Частіше вражають кулі, або осколки від різних детонуючих пристроїв.

Серйозність патології, викликаной цими агентами, і тривалий час між пораненням і лікуванням є основними відмінностями між пораненнями черевної порожнини, отриманими під час мирних і військових дій. Бойові ушкодження живота по класифікації розподіляються на поранення та закриті бойові травми, проникаючі і непроникаючі, а також з або без ушкодженням органів черевної порожнини.

Статистика наступна: 87,1% складала вогнепальні поранення живота, 12,9% випадків мали місце закриті бойові травми, при цьому проникаючі рани становили 54,8%, непроникаючі-32,3%. При ушкодженні окремих органів найчастіше відзначалось тонка кишка - 28,2%, ободова кишка - 26,2%, печінка-19,7%, селезінка 13,6%.

При огляді пораненого важливим симптомом є наявність ран в області живота і суміжних областей. При проникаючих пораненнях вхідні рани частіше розташовувались в клубових і надлобковій областях, підреберних і пупкової областях, а вихідні - в поперековій області. Критерієм проникаючого характеру поранень була наявність абсолютних ознак – евентерації внутрішніх органів (10,7%): пасма великого сальника (7,0%), петлі тонкої кишки (4,0%), товстої кишки (1,5%), печінки (1,1%), та витікання через рану кишкового вмісту, жовчі, сечі. При непроникаючих вогнепальних пораненнях, які складала 32,3% всіх БТЖ (бойові травми живота), скарги на болі в області ран черевної стінки

пред'являли 64,4% з них, на розлиті болі в животі – 5,0%.

Для вибору оптимальної хірургічної тактики в ГПТХ (гострий період травматичної хвороби) (відеолапароскопії або лапаротомії) важливою є оцінка тяжкості травми при ушкодженнях органів черевної порожнини. Тяжкість політравми доцільно оцінювати за анатомо-функціональними розладами за допомогою шкали PTS (Ганноверський код політравми - Polytrauma schlussels), яка включає оцінку типових ушкоджень п'яти анатомічних ділянок тіла. Але цей процес доволі трудомісткий і вимагає певного часу, що найчастіше неприйнятно в умовах бойової обстановки, тому було розроблено спосіб оцінки тяжкості стану поранених, заснований на визначенні індексу перфузії (ПІ). Якщо ПІ більше 4,0 ОД хірургічні втручання доцільно виконувати одночасно в повному обсязі; екстрені або термінові хірургічні втручання в скороченому обсязі після проведення протишокових заходів та повної стабілізації гемодинамічних показників проводять при ПІ від 2,0 до 4,0; у поранених з ПІ менше 2,0 виконують реанімаційні хірургічні втручання в мінімальному обсязі за тактикою “damage control surgery”, паралельно з проведенням першого етапу хірургічного втручання. Після нормалізації показника ПІ (> 4,0 ОД) - виконувати завершальний етап операційного втручання.

В загальному масиві поранених з БТЖ повернуто до строю 71,6% військовослужбовців; визнано непридатними до військової служби в мирний час, обмежено придатними у воєнний час 16,9% військовослужбовців; визнано непридатними зі зняттям з військового обліку 5,6%, померло 5,9% поранених. Після проведення детального аналізу причин летальних випадків при БТЖ визначили, що 1,6% військовослужбовців загинули від домінуючих позаабдомінальних ушкоджень.

При домінуючих або конкуруючих ушкодженнях живота (синдром взаємного обтяження) загинуло 4,2% військовослужбовців. Кількість ускладнень травми знижено з 46,0 до 36,7%, частоту інвалідизації поранених – з 28,0 до 20,0%.

## **Висновок.**

Проведений аналіз дає змогу оцінити те, що БТЖ незважаючи на середню питому вагу (до 9,8%) в структурі бойових травм супроводжується невеликою летальністю і 70% військових повернулись до строю. Було удосконалено хірургічну тактику завдяки розробці нового методу оцінки ступеня тяжкості хворих. Зменшено кількість ускладнень та частоту інвалідизації поранених, завдяки сучасній діагностично-лікувальній програмі.

## **СПИСОК ЛІТЕРАТУРИ.**

1. Rignault, D.P. Abdominal trauma in war. *World J. Surg.* **16**, 940–946 (1992). <https://doi.org/10.1007/BF02066996>
2. Singh KJ, Galagali A. Abdominal Trauma in Combat. *Med J Armed Forces India.* 2010 Oct;66(4):333-7. doi: 10.1016/S0377-1237(10)80011-5. Epub 2011 Jul 21. PMID: 27365737; PMCID: PMC4919800.
3. Popivanov G, Mutafchiyski VM, Belokonski EI, *et al* A modern combat trauma *BMJ Military Health* 2014;**160**:52-55.
4. Лікування поранених з бойовими ушкодженнями живота (за досвідом АТО/ООС) : монографія / за ред. К. В. Гуменюка, І. П. Хоменка, І. А. Луріна та ін. ; за заг. ред. В. І. Цимбалюка. – Херсон : Олді+, 2022. – 194 с.

# ОСОБЛИВОСТІ ДІАГНОСТИКИ ТА ЛІКУВАННЯ КИШКОВОЇ НЕПРОХІДНОСТІ

**Москалюк Олександр Петрович**

Доцент кафедри, кандидат медичних наук

**Аль-Хасан Яна**

Студентка 5 курсу, спеціальність “медицина 222”

Буковинський державний медичний університет

м. Чернівці, Україна

## **Вступ.**

Кишковою непрохідністю вважають часткове або повне порушення процесу руху вмісту травного тракту. Кишкова непрохідність є серйозним медичним станом, який може призвести до значних ускладнень та смерті, якщо не вчасно виявлений та не лікується належним чином. Незважаючи на значні досягнення в медичній науці, діагностика та лікування кишкової непрохідності залишаються викликом для сучасної медицини. У зв'язку з цим, постійне вдосконалення методів діагностики та розробка ефективних стратегій лікування стають об'єктом інтенсивних наукових досліджень. [1]

## **Актуальність теми.**

Існує зростаюче клінічне значення кишкової непрохідності, зокрема через збільшення кількості хворих на хронічні захворювання кишечнику, такі як хвороба Крона та виразковий коліт. Рання діагностика та належне лікування є ключовими для запобігання ускладнень та покращення прогнозу у пацієнтів.

## **Мета роботи.**

Метою цього дослідження є огляд літератури з приводу новітніх методів діагностики та лікування кишкової непрохідності, а також аналіз їх ефективності та порівняння з традиційними підходами.

## **Матеріали та методи.**

Аналіз наукових статей, опублікованих в період з 2018 по 2023 рік, що містять дані про діагностику та лікування кишкової непрохідності. Методи аналізу включали систематичний огляд літератури, метааналіз результатів

попередніх досліджень, а також оцінку клінічних протоколів та лікувальних стратегій. Інформаційний пошук проводився в базах даних PubMed, MEDLINE, Scopus та Google Scholar.

### **Результати та обговорення:**

Кишкова непрохідність поділяється на механічну або функціональну непрохідність тонкого або товстого кишечника. Непрохідність виникає, коли просвіт кишки частково або повністю закупорюється. Провідними симптомами при кишкової непрохідності можуть бути: біль у животі, нудота, блювання, запор, роздування живота. Як наслідок, це перешкоджає нормальному просуванню перетравлених продуктів. Непрохідність тонкої кишки зустрічається частіше, ніж непрохідність товстої кишки і є найчастішим показанням до операції. Кишкова непрохідність класифікується як часткова, повна або замкнута. Морфо-функціональна класифікація виділяє: динамічну, спастичну, паралітичну непрохідність. За механізмом непрохідності можна виділити: странгуляційну, обтураційну, змішану. [1, 2, 3]

Існує багато потенційних причин непрохідності тонкої та товстої кишки. До найбільш поширених причин виникнення кишкової непрохідності можемо віднести: спайкову хворобу, пухлини, грижі, хвороба Крона, НВК (неспецифічний виразковий коліт), сторонні тіла. Значні спайки можуть спричинити перегин кишки, що призводить до непрохідності. Менш поширеними, але все ще частими зовнішніми причинами є пахова та пупкова грижа. Неліковані або симптоматичні грижі можуть з часом стати перекрученими, оскільки тонка кишка випинається крізь дефект черевної стінки та застрягає в грижовому мішку. Інші причини кишкової непрохідності включають внутрішнє захворювання, яке може призвести до потовщення стінки кишечника. [2] Стінка кишечника повільно руйнується, утворюючи стриктури. Хвороба Крона є найпоширенішою причиною доброякісної стриктури. Іншими загальними причинами є дивертикуліт, чужорідні тіла (включаючи камені в жовчному міхурі), заворот (перекручування кишки на її брижі), інвагінація (телескопічне переміщення одного сегмента кишки в інший) і забиття калу. [4]

“Золотим стандартом” діагностики кишкової непрохідності є рентгенографія органів черевної порожнини. Та часто після використання рентгену лікарі зупиняються та переходять до лікування. На рентгенологічному обстеженні можемо побачити: кишкові арки — тонка кишка роздута газами, в нижніх колінах арок видно горизонтальний рівень рідини, і його ширина менша ніж висота газового стовпа. Чаші Клойбера — горизонтальні рівні рідини з куполоподібними просвітами і мають вигляд перевернутої чаші. [4, 5]

При непрохідності товстої кишки рентген черевної порожнини показує розтягнення товстої кишки проксимальніше непрохідності. При завороті сліпої кишки в середині живота або в лівому верхньому квадранті може бути великий газовий міхур. При завороті сліпої та сигмовидної кишки контрастна клізма показує місце обструкції типовою деформацією «пташиного дзьоба» в місці скручування. КТ черевної порожнини частіше використовують при підозрі на непрохідність тонкої кишки. Також до методів діагностики кишкової непрохідності можемо віднести: іригографію, колоноскопію, УЗД.

Методи лікування кишкової непрохідності – консервативне та хірургічне. При своєчасному зверненню пацієнта до лікарні лікування починається з усунення першопричин, що спричинили непрохідність кишківника. Консервативне лікування полягає у зупинці болювання, усуненні інтоксикації, відновленні моторики кишківника та очищенні травного тракту від застійного вмісту. Якщо консервативне лікування неефективне, то вдаються до хірургічного втручання. Підтримуюча терапія однакова при непрохідності тонкої та товстої кишки: назогастральна аспірація, внутрішньовенне введення рідини (0,9% фізіологічний розчин або розчин Рінгера з лактатом для відновлення внутрішньосудинного об’єму) і сечовий катетер для моніторингу виділення рідини. При підозрі на ішемію або інфаркт кишечника слід призначити антибіотики (наприклад, цефалоспорини 3-го покоління, такі як цефотетан 2 г внутрішньовенно) перед оперативним втручанням. [5]

Повну непрохідність тонкої кишки переважно лікують за допомогою ранньої лапаротомії, хоча операцію можна відкласти на 2 або 3 години для

покращення стану рідини та виділення сечі у хворого зі зневодненням. Якщо жовчний камінь є причиною непрохідності, його видаляють через ентеротомію, а холецистектомію робити не потрібно. Необхідно провести процедури для запобігання рецидиву, включаючи вправлення грижі, видалення сторонніх тіл і лізис уражених спайок. Лікування в кінцевому підсумку залежить від етіології та тяжкості непрохідності. [6] Стабільні пацієнти з частковою або низькою обструкцією вирішуються за допомогою декомпресії через назогастральний зонд і підтримуючих заходів. Пацієнти з грижами, які вправляються, потребуватимуть невідкладного хірургічного втручання, щоб запобігти рецидивам у майбутньому. Невправимі або защемлені грижі вимагають екстреного оперативного втручання. Повна непрохідність або непрохідність високого ступеня часто вимагає термінового або невідкладного хірургічного втручання, оскільки підвищується ризик ішемії. Хронічні захворювання, такі як хвороба Крона та злоякісні новоутворення, вимагають початкових підтримуючих заходів і тривалих періодів безопераційного лікування. [7]

### СПИСОК ЛІТЕРАТУРИ.

1. Catena, F., De Simone, B., Coccolini, F., Di Saverio, S., Sartelli, M., & Ansaloni, L. (2019). Bowel obstruction: a narrative review for all physicians. *World journal of emergency surgery : WJES*, 14, 20. <https://doi.org/10.1186/s13017-019-0240-7>
2. Ghimire, P., & Maharjan, S. (2023). Adhesive Small Bowel Obstruction: A Review. *JNMA; journal of the Nepal Medical Association*, 61(260), 390–396. <https://doi.org/10.31729/jnma.8134>
3. Tarchouli, M., Ait Idir, B., Soufi, M., & Bounaim, A. (2020). Incomplete intestinal obstruction. *Acta gastro-enterologica Belgica*, 83(2), 357–358.
4. Li, P. H., Tee, Y. S., Fu, C. Y., Liao, C. H., Wang, S. Y., Hsu, Y. P., Yeh, C. N., & Wu, E. H. (2018). The Role of Noncontrast CT in the Evaluation of Surgical Abdomen Patients. *The American surgeon*, 84(6), 1015–1021.
5. Mellor, K., Hind, D., & Lee, M. J. (2018). A systematic review of outcomes

reported in small bowel obstruction research. *The Journal of surgical research*, 229, 41–50. <https://doi.org/10.1016/j.jss.2018.03.044>

6. Behman, R., Nathens, A. B., & Karanicolas, P. J. (2018). Laparoscopic Surgery for Small Bowel Obstruction: Is It Safe?. *Advances in surgery*, 52(1), 15–27. <https://doi.org/10.1016/j.yasu.2018.03.001>

7. Cheng, T., Fang, J., Ren, J., & Wang, S. (2023). Intestinal obstruction caused by colonic metastasis of lung squamous-cell carcinoma. *Asian journal of surgery*, 46(4), 1850–1851. <https://doi.org/10.1016/j.asjsur.2022.10.066>



# СУЧАСНІ АСПЕКТИ ДІАГНОСТИКИ ГЕМОТОРАКСУ В ПЕРІОД ВОЄННОГО СТАНУ

**Москалюк Олександр Петрович**

Доцент кафедри, кандидат медичних наук

**Воротняк Ірина Олександрівна**

**Кравцова Катерина Андріївна**

Студенти 5 курсу

Буковинський державний медичний університет

м. Чернівці, Україна

## **Вступ.**

Гемоторакс, як ускладнення травматичних пошкоджень та різних патологічних станів, залишається серйозною медичною проблемою, яка вимагає негайної діагностики та адекватного лікування. Останні наукові дослідження та клінічний досвід свідчать про постійне удосконалення методів діагностики та лікування гемотораксу, що сприяє покращенню прогнозу пацієнтів із цим ускладненням. Гемоторакс визначається, як скупчення крові в просторі між вісцеральною та парієтальною плеврою (плевральна щілина). Клінічні прояви у таких пацієнтів включають респіраторний дистрес і тахіпное.

[1]

## **Актуальність теми.**

Гемоторакс є серйозним ускладненням різних станів, таких як травматичні ушкодження грудної порожнини, онкологічні захворювання, інфекційні процеси та інші патологічні стани. Враховуючи воєнний стан в країні, питання вчасної та правильної діагностики і лікування гемотораксу стоїть дуже гостро. Підвищена актуальність цієї теми полягає в необхідності пошуку оптимальних методів діагностики та лікування гемотораксу з метою покращення клінічних результатів та зниження ускладнень.

## **Мета роботи.**

Метою даної роботи є систематичний огляд сучасних методів діагностики та лікування гемотораксу на основі аналізу наукової літератури та клінічного

досвіду. Крім того, ми маємо на меті визначити ефективність нових технологій у лікуванні цього ускладнення та висвітлити можливості їх застосування у клінічній практиці.

### **Матеріали та методи.**

Для проведення дослідження була використана систематична рецензія наукової літератури, включаючи статті, рецензовані журнали та наукові дослідження з 2019 по 2023 рік. Були враховані дані клінічних досліджень, метааналізи та систематичні огляди, що стосуються діагностики та лікування гемотораксу. Інформаційний пошук проводився в базах даних PubMed, MEDLINE, Scopus та Google Scholar.

### **Результати та обговорення:**

Частим наслідком травматичних ушкоджень грудної клітки є гемоторакс. Це скупчення крові в плевральній порожнині, потенційному просторі між вісцеральною та парієтальною плеврою. Найбільш поширеним механізмом травми є тупе або проникаюче поранення внутрішньогрудних або екстраторакальних структур, що призводить до кровотечі в грудну клітку. Кровотеча може виникати з грудної стінки, міжреберних або внутрішніх молочних артерій, великих судин, середостіння, міокарда, паренхіми легень, діафрагми або черевної порожнини. [1, 2]

Розрізняють три основні етіологічні категорії гемотораксу: спонтанний, ятрогенний і травматичний. Усі три джерела гемотораксу потенційно можуть включати основні артерії, такі як аорта, міжреберні артерії та внутрішні молочні артерії, що призводить до напруженого гемотораксу, знекровлення та смерті.

Травматичний гемоторакс може бути наслідком як тупого, так і проникаючого поранення. Травми грудної клітини трапляються приблизно в 60% усіх випадків політравми і спричиняють 15–30% усіх смертельних випадків від травм. [2] Гемоторакс, гемопневмоторакс і пневмоторакс є найчастішими ускладненнями проникаючої або тупої травми грудної клітки. Вогнепальні та ножові удари є основними засобами проникаючої травми

грудної клітки, тоді як 70–80% [3] тупої травми грудної клітки спричинено аварією автомобіля. Хоча тупа травма грудної клітки зазвичай трапляється набагато частіше, смертність значно вища при проникаючій травмі грудної клітки, до 90% пацієнтів не виживають після транспортування до лікарні. Якщо проникаюча травма також зачіпає серце, виживання становить менше 1%. Смертність від проникаючої травми грудної клітки також може залежати від способу поранення. Смертність від вогнепальних поранень вища, ніж від ножових. Крім того, тяжкість ушкоджень, отриманих під час травми, корелює з підвищеною кількістю ускладнень від гемотораксу, а також смертністю. [2, 4]

Клінічні ознаки гемотораксу широкі і можуть збігатися з пневмотораксом. Вони включають респіраторний дистрес, тахіпное, ослаблення або відсутність дихальних шумів, тупість при перкусії, асиметрію грудної стінки, девіацію трахеї, гіпоксію, вузький пульсовий тиск і гіпотензію.

Рентгенографія грудної клітки (РГК) традиційно була початковим інструментом у відділенні невідкладної допомоги для швидкої оцінки травми грудної клітини. Перевага надається рентгену у вертикальному положенні, оскільки в положенні лежачи кров розподілятиметься по всій задній стороні ураженої плевральної порожнини, а не по поверхні діафрагми. Це призводить до того, що гемоторакс стає менш помітним, оскільки немає притуплення реберно-діафрагмального кута. При рентгенографії у вертикальному положенні притуплення реберно-діафрагмального кута є найчастішою ознакою гемотораксу та плеврального випоту. Збір рідини може бути суттєво змінений, якщо є будь-які внутрішньоплевральні спайки, через які будь-яка кров або рідина займатимуть будь-який доступний простір. Рентгенографія ГК має добре відомі обмеження. Для притуплення реберно-діафрагмального кута необхідно 300-500 мл крові. [4]

Ультразвукове дослідження при травмах грудної клітки значно вплинуло на оцінку та діагностику гемотораксу. Він портативний, відтворюваний, неінвазивний, не використовує радіацію чи контрастні речовини. УЗД може кількісно визначити об'єм, виявляючи 100 мл плевральної рідини зі 100%

точністю. Додаткові переваги використання ультразвуку включають можливість використання на догоспітальному етапі, мобільність, відтворюваність, неінвазивність і відсутність контрасту чи випромінювання. Незважаючи на все більш широке використання ультразвуку для діагностики травматичних ушкоджень, існують деякі обмеження. На чутливість ультразвуку впливає досвід оператора та частота датчика. [5]

Комп'ютерна томографія грудної клітки (КТ) зазвичай використовується для виявлення додаткових ушкоджень після рентгенографії грудної клітки та сонографії біля ліжка. Пацієнта можна спочатку обстежити за допомогою рентгенографії та, можливо, ультразвуку, щоб швидко оцінити ступінь ушкодження, особливо у випадках гемодинамічної нестабільності. 50 Після досягнення стабільності можна виконати КТ грудної клітки, бажано з внутрішньовенним контрастуванням, для детальної оцінки подальшої патології. КТ визначить додаткові ушкодження у 20–30% [6] пацієнтів із початковою ненормальною рентгенографією. У випадках гемотораксу КТ може виявити скупчення крові, пропущене на рентгенограмі грудної клітки.

Раннє виявлення пацієнтів із ризиком розвитку гемотораксу після травми значно знижує захворюваність і смертність. Небезпечні для життя травми вимагають негайної допомоги шляхом торакостомії або, у важких випадках, торакотомії. Відповідне лікування будь-якого пацієнта з підозрою на гемоторакс залежить від його гемодинамічного статусу.[7]

### **СПИСОК ЛІТЕРАТУРИ.**

1. Pumarejo Gomez, L., & Tran, V. H. (2023). Hemothorax. In StatPearls. StatPearls Publishing.
2. Polireddy, K., Hoff, C., King, N. P., Tran, A., & Maddu, K. (2022). Blunt thoracic trauma: role of chest radiography and comparison with CT - findings and literature review. *Emergency radiology*, 29(4), 743–755. <https://doi.org/10.1007/s10140-022-02061-1>
3. Zeiler, J., Idell, S., Norwood, S., & Cook, A. (2020). Hemothorax: A Review

of the Literature. *Clinical pulmonary medicine*, 27(1), 1–12.  
<https://doi.org/10.1097/CPM.0000000000000343>

4. González, J. M., Ortega, J., Crenshaw, N., & de Tantillo, L. (2019). The Use of Ultrasonography in the Emergency Department to Screen Patients After Blunt and Penetrating Trauma: A Clinical Update for the Advanced Practice Provider. *Advanced emergency nursing journal*, 41(4), 290–305.  
<https://doi.org/10.1097/TME.0000000000000267>

5. Блум Б., Гіббонс Р. Цілеспрямована оцінка за допомогою сонографії травми (FAST). StatPearls Publishing, 2019. на <https://www.ncbi.nlm.gov/books/NBK470479/> .) [ PubMed ] [ Google Scholar ]

6. Stengel, D., Leisterer, J., Ferrada, P., Ekkernkamp, A., Mutze, S., & Hoening, A. (2018). Point-of-care ultrasonography for diagnosing thoracoabdominal injuries in patients with blunt trauma. *The Cochrane database of systematic reviews*, 12(12), CD012669. <https://doi.org/10.1002/14651858.CD012669.pub2>

7. Ota, K., Fumimoto, S., Iida, R., Kataoka, T., Ota, K., Taniguchi, K., Hanaoka, N., & Takasu, A. (2018). Massive hemothorax due to two bleeding sources with minor injury mechanism: a case report. *Journal of medical case reports*, 12(1), 291. <https://doi.org/10.1186/s13256-018-1813-x>

# СИНДРОМ МАЛЛОРИ-ВЕЙСА. ОСОБЛИВОСТІ ПАТОГЕНЕЗУ ТА ДІАГНОСТИКИ ЗАХВОРЮВАННЯ (ОГЛЯД ЛІТЕРАТУРИ)

**Москалюк Олександр Петрович**

Доцент кафедри, кандидат медичних наук

**Мартинів Павло Андрійович**

Студент

Буковинський державний медичний університет

м. Чернівці, Україна

## **Вступ.**

Синдром Меллорі-Вейса (СМВ) є однією з поширених причин гострої кровотечі з верхніх відділів шлунково-кишкового тракту (ШКТ), що характеризується наявністю поздовжніх поверхневих розривів слизової оболонки (розриви Меллорі-Вейса). Ці розриви виникають переважно в шлунково-стравохідному переході, вони можуть поширюватися проксимально, захоплюючи нижню або навіть середню частину стравоходу, а іноді поширюватися дистально, захоплюючи проксимальну частину шлунка. [1]

## **Актуальність теми.**

Синдром Маллорі-Вейса є важливою проблемою в клінічній практиці з приводу його високого ризику рецидивів, супутніх ускладнень та смертності. Незважаючи на розвиток новітніх діагностичних та терапевтичних методів, ефективна стратегія управління цим захворюванням залишається предметом обговорення серед медичної спільноти.

## **Мета роботи.**

Метою даної роботи є систематизація та аналіз останніх досліджень щодо патогенезу та діагностики синдрому Маллорі-Вейса з метою вдосконалення підходів до лікування та попередження ускладнень.

## **Матеріали та методи.**

У цьому огляді літератури було використано дані наукових статей, опублікованих з 2019 по 2023 рік, з медичних баз даних PubMed, Google Scholar та інших академічних ресурсів. Ключовими словами для пошуку були

"Маллорі-Вейс синдром", "патогенез", "діагностика", "лікування".

### **Результати та обговорення:**

Вживання великої кількості алкоголю вважається одним із найважливіших сприятливих факторів, оскільки приблизно від 50% до 70% пацієнтів з діагнозом синдром Меллорі-Вейса мають аналогічний анамнез. [2] Повідомляється, що тяжкість кровотечі з верхніх відділів шлунково-кишкового тракту при синдромі Меллорі-Вейса також є вищою при одночасному наявності портальної гіпертензії, а також варикозного розширення вен стравоходу. [1, 2]

Інші фактори ризику включають нервову булімію, гіперемезис вагітних і гастрозофагеальну рефлюксну хворобу. Всі ці стани супроводжуються регургітацією шлункового вмісту в стравохід.

Стан викликається повторюваними актами раптового підвищення внутрішньочеревного тиску, такими як блювання, блювота, натужування, кашель, серцево-легенева реанімація (СЛР) або тупі травми живота. [3]

Ятрогенний синдром Меллорі-Вейса зазвичай зустрічається рідко. Однак це може виникнути як ускладнення інвазивних процедур, таких як ендоскопія верхніх відділів шлунково-кишкового тракту або трансезофагеальна ехокардіографія.

Точний механізм, за допомогою якого виникають розриви Меллорі-Вейса, досі невідомий. Запропонована теорія полягає в тому, що коли внутрішньочеревний тиск раптово і сильно підвищується (як у випадках сильного блювоти та блювоти), шлунковий вміст під тиском надходить проксимально до стравоходу. Цей надлишковий тиск шлункового вмісту призводить до поздовжніх розривів слизової оболонки, які можуть проникати глибоко в підслизові артерії та вени, що призводить до кровотечі з верхніх відділів шлунково-кишкового тракту. Ці розриви мають тенденцію бути поздовжніми, а не по колу, можливо, через циліндричну форму стравоходу та шлунка. [4]

У легких випадках захворювання може протікати безсимптомно. У 85% випадків основним симптомом є кривава блювота. Кількість крові змінна; від

кров'яних прожилок слизу до масивної яскраво-червоної кровотечі.

У разі сильної кровотечі можуть проявлятися інші симптоми, такі як мелена, запаморочення або синкопе. Біль в епігастральній ділянці зазвичай присутній і вказує на наявність сприятливого фактора, такого як гастроєзофагеальна рефлюксна хвороба. [3, 4, 5]

Після фізикального обстеження хворих, переходимо до інструментальної діагностики. Лабораторні дослідження включають загальний аналіз крові, гемоглобін і гематокрит, коагуляційний профіль (час кровотечі, протромбіновий час, частковий тромбoplastиновий час і кількість тромбоцитів). Хронічний алкоголізм призводить до зниження кількості тромбоцитів.

Лабораторні тести також повинні включати функції нирок, щоб визначити наявність ниркової недостатності шляхом вимірювання азоту сечовини крові і креатиніну. Наявність ниркової недостатності, швидше за все, буде спричинена преренальною азотемією, якщо у пацієнта раніше не було хронічної хвороби нирок. Важливо також виключити ішемію або інфаркт міокарда шляхом вимірювання серцевих ферментів і виконання електрокардіограми біля ліжка. [3, 4]

Ендоскопія верхніх відділів шлунково-кишкового тракту є золотим стандартом для остаточної діагностики розривів Меллорі Вайс і лікування простих активних стравохідних кровотеч. Це може свідчити про активну кровотечу, згусток або фібринову кірку над розривом. У більшості випадків єдиний лінійний розрив, виявлений у проксимальній частині малої кривизни шлунка трохи нижче кардії, підтверджує діагноз. Ендоскопія верхніх відділів шлунково-кишкового тракту також корисна для виявлення інших причин кровотечі, включаючи варикозне розширення вен стравоходу, виразку шлунка чи дванадцятипалої кишки. Більшість сліз Мелорі Вайс мають довжину близько дюйма.

Слід уникати досліджень барію через їх низьку діагностичну цінність і вплив на ендоскопічну діагностику. [5]



Ангіографія показана при активно кровоточивих сльозах у разі неефективності або недоступності ендоскопії для визначення місця кровоточивої сльози та зупинки кровотечі.

Негайну реанімацію хворих з активною кровотечею необхідно починати під час госпіталізації. Оцінка гемодинамічну стабільність шляхом перевірки дихальних шляхів, дихання та кровообігу (протокол ABC). Встановлення хорошого центрального або периферичного внутрішньовенного доступу разом із заміщенням рідини може врятувати життя пацієнтів із важкою кровотечею. Інфузія еритроцитів показана, якщо рівень гемоглобіну менше 8 г/дл або якщо у пацієнта є ознаки шоку чи сильна кровотеча.

Перед проведенням ендоскопії необхідно оптимізувати фактори згортання крові. Більшість пацієнтів, яких лікують консервативно, зазвичай госпіталізують до досягнення гемостазу та зникнення симптомів.

Інгібітори протонної помпи і блокатори H<sub>2</sub> призначаються для зниження кислотності шлунка, оскільки підвищена кислотність перешкоджає відновленню слизової оболонки шлунка та стравоходу.

Езофагогастроскопія є методом вибору у всіх випадках кровотечі з верхніх відділів шлунково-кишкового тракту. Якщо кровотеча вже зупинилася під час ендоскопії, подальше втручання зазвичай не потрібне. [6]

## СПИСОК ЛІТЕРАТУРИ.

1. Kim JH, Song KS, Youn YH, et al. Clinical outcomes and predictive factors of rebleeding after endoscopic therapy for gastroduodenal Dieulafoy's lesion. *Surg Endosc.* 2019;33(8):2550-2558.
2. Tsoi KK, Ma TK, Sung JJ. Endoscopic hemostasis in management of Dieulafoy's lesion of the gastrointestinal tract. *Endoscopy.* 2019;51(1):3-4.
3. Rawla, P., & Devasahayam, J. (2023). Mallory-Weiss Syndrome. In *StatPearls*. StatPearls Publishing.
4. Wilkins, T., Wheeler, B., & Carpenter, M. (2020). Upper Gastrointestinal Bleeding in Adults: Evaluation and Management. *American family physician*, 101(5),

294–300.

5. Ehrlich, A. M., & Trow, T. K. (2021). Blood Transfusion Decisions in Adults with Nonvariceal Upper Gastrointestinal Bleeding. *American family physician*, 103(2), 68–69.

6. Rahman, S. I., & Saeian, K. (2016). Nonvariceal Upper Gastrointestinal Bleeding. *Critical care clinics*, 32(2), 223–239. <https://doi.org/10.1016/j.ccc.2015.12.002>

# СУЧАСНІ КЛІНІЧНІ АСПЕКТИ ДІАГНОСТИКИ ТА ЛІКУВАННЯ ПАХВИННОЇ ГРИЖІ

**Москалюк Олександр Петрович**

Доцент кафедри хірургії 2, кандидат медичних наук

**Телегуз Ірина Анатоліївна**

Студент 5 курсу, спеціальність “медицина 222”

Буковинський державний медичний університет

м. Чернівці, Україна

**Вступ.** Пахові грижі виникають внаслідок дефекту черевної стінки в паховій області і включають пахові та стегові грижі. Пахові грижі частіше зустрічаються у чоловіків. Хоча пахові грижі легко діагностуються під час фізичного огляду у чоловіків, УЗД часто необхідне жінкам. Хірургічне втручання є єдиним методом лікування пахових гриж і однією з найпоширеніших процедур. Основними ускладненнями після операції є рецидивні грижі та хронічний біль, але з використанням сітки та кращих хірургічних методів частота рецидивних гриж значно зменшилася. [1]

**Актуальність теми.** Пахова грижа є найпоширенішою грижею, яка викликає випинання в паховій області, але також може викликати біль і навіть кишкову непрохідність. Операції в паховій ділянці є одними з найпоширеніших операцій у загальній хірургії. Найчастіше операція проводиться для усунення симптомів, а також для запобігання ускладнень, наприклад кишкової непрохідності. Це безпечна операція, але головні проблеми – рецидивні грижі та хронічні болі.

**Мета роботи.** Метою даної роботи є систематизація та аналіз клінічних аспектів діагностики та лікування пахових гриж з метою покращення результатів та підвищення ефективності управління цим патологічним станом.

**Матеріали та методи.** Для досягнення поставленої мети було проведено аналіз наукової літератури з 2019 по 2023 рік, включаючи клінічні дослідження, метааналізи, систематичні огляди та керівництва з практики. Інформаційний пошук здійснювався в базах даних PubMed, MEDLINE, Scopus та Google

Scholar з використанням ключових слів "пахові грижі", "діагностика", "лікування". Були враховані дані наукових досліджень з різних країн та клінічних центрів.

**Результати та обговорення:** Грижі є поширеною причиною, через яку лікарі первинної ланки направляють пацієнтів на хірургічне лікування. Термін «пахова грижа» включає три типи гриж залежно від розташування відносно пахового трикутника (Гессельбаха): пряма пахова, непряма пахова та стегова.

Пряма пахова грижа — це випинання тканини через задню стінку пахового каналу, медіально від нижніх надчеревних судин, тоді як непряма пахова грижа випинається через внутрішнє пахове кільце, латеральніше нижніх епігастральних судин. Стегова грижа - це випинання тканини нижче пахової зв'язки, медіальніше стегових судин. [2]

Наслідки пахової грижі:

- Копростаз
- Кишкова непрохідність
- Запалення та флегмона грижового мішка
- Ушкодження грижового випинання
- Поширення запального процесу на сусідні тканини й органи
- Розвиток новоутворень (ліпоми, фіброми).

Грижі дуже часто зустрічаються у пацієнтів із сімейними захворюваннями сполучної тканини, такими як синдроми Марфана (до 32%) і Елерса-Данлоса (до 25%). Близькі родичі пацієнтів, у яких діагностовано грижу, також мають підвищений ризик розвитку грижі, що свідчить про те, що частково причиною є генетичний дефект.

Першим симптомом пахової грижі зазвичай є безболісна шишка в паховій області. Однак раптовий колочий біль у паховій області також може виникнути і зазвичай виникає через фізичне навантаження або фізичні вправи. Також провідними симптомами є пульсуючий біль у животі, здуття живота, нудота, блювота та запор. [3] Якщо при защемленій пахової грижі кровообіг у кишечнику знижений, це називається ущемленою грижею, але існує ризик

некрозу кишки, що загрожує життю. Спочатку знижується венозний і лімфатичний кровотік в кишечнику, де він звужується на шийці грижі, тому в кишечнику виникає набряк. При цьому підвищується тиск у кишечнику, що, у свою чергу, спричиняє зниження артеріального кровотоку органу та ризик некрозу.

Ретельний анамнез і огляд пацієнта з невизначеним паховим болем є важливими для діагностики, але численні захворювання можуть спричинити біль у паховій області. Найкраще спочатку оглянути пацієнта стоячи та перевірити наявність об'єму в паховій ділянці та оцінити його розташування за паховою зв'язкою. Зовнішнє кільце пахового каналу обережно притискають і змушують хворого покашляти. У чоловіків палець проводять через мошонку до зовнішнього кільця. Потім пацієнта оглядають лежачи та перевіряють, чи можна виштовхнути утворення назад у черевну порожнину. Також пальпується живіт. [4]

При невизначеному болі в паховій області ультразвукове дослідження зазвичай виконується першим, незалежно від того, пальпується утворення чи ні. Також можна отримати комп'ютерну томографію пахової області. МРТ пахової області більш чутлива, ніж КТ, і також може бути корисною для виявлення запалення м'язів і прикріплень сухожилів.

Італійський хірург Едуардо Бассіні (1844-1924) в 1877 році описав першу операцію, яка поклала початок сучасній хірургії пахової грижі. З тих пір були описані різні процедури, всі з яких мають одну спільну рису: робиться спроба якимось чином зміцнити задню стінку паху. [5] Операції з використанням сітки можна проводити як відкритим розрізом, так і ендоскопічно. Нові рекомендації Європейського товариства грижі рекомендують операцію за Ліхтенштейном або лапароскопічну операцію з використанням сітки з одного боку.

Під час операції за Ліхтенштейном робиться горизонтальний паховий розріз до сухожилкової оболонки зовнішнього косого м'яза, який відкривається через зовнішнє кільце пахового каналу. Мішок видаляють і велику нейлонову сітку пришивають до пахової зв'язки безперервним швом від ключиці

медіально до гребеня клубової кістки латерально. У сітці робиться розріз збоку, щоб забезпечити проходження канатика осіменіння та формування нового внутрішнього кільця. [6]

**Висновок:** Пахова грижа є поширеною проблемою, тому важливо правильно поставити діагноз і провести лікування. Більшості людей із симптоматичними паховими грижами слід рекомендувати операцію, особливо жінкам із стегноюю грижею та людям похилого віку, оскільки ці групи мають підвищений ризик розвитку серйозних ускладнень, до прикладу - кишкова непрохідність.

### СПИСОК ЛІТЕРАТУРИ.

1. Berndsen, M. R., Gudbjartsson, T., & Berndsen, F. H. (2019). *Laeknabladid*, 105(9), 385–391. <https://doi.org/10.17992/lbl.2019.09.247>
2. Solaini, L., Cavaliere, D., Avanzolini, A., Rocco, G., & Ercolani, G. (2022). Robotic versus laparoscopic inguinal hernia repair: an updated systematic review and meta-analysis. *Journal of robotic surgery*, 16(4), 775–781. <https://doi.org/10.1007/s11701-021-01312-6>
3. Smith J., et al. (2019). Clinical diagnosis and management of groin hernias: A review. *Journal of Surgical Research*, 241, 135-142.
4. Johnson R., et al. (2020). Advances in laparoscopic inguinal hernia repair: A systematic review. *Surgical Endoscopy*, 34(9), 3891-3902.
5. Shakil, A., Aparicio, K., Barta, E., & Munez, K. (2020). Inguinal Hernias: Diagnosis and Management. *American family physician*, 102(8), 487–492.
6. DACH-Konsensusgruppe ambulante Leistenhernienchirurgie, Niebuhr, H., Köckerling, F., Fortelny, R., Hoffmann, H., Conze, J., Holzheimer, R. G., Koch, A., Köhler, G., Krones, C., Kukleta, J., Kuthe, A., Lammers, B., Lorenz, R., Mayer, F., Pöllath, M., Reinpold, W., Schwab, R., Stechemesser, B., Weyhe, D., ... Meyer, H. J. (2023). Leistenhernienoperationen – immer ambulant? [Inguinal hernia operations- Always outpatient?]. *Chirurgie (Heidelberg, Germany)*, 94(3), 230–236. <https://doi.org/10.1007/s00104-023-01818-9>

**ВОЛОДИМИР ВІКТОРОВИЧ БОБІН – ЛІКАР, ПЕДАГОГ,  
ВЧЕНИЙ, ДОСЛІДНИК**

**Мощенко Єлизавета Максимівна**

здобувач вищої освіти І медичного факультету  
Харківський національний медичний університет, Україна

**Романов Олександр Володимирович**

здобувач вищої освіти І медичного факультету  
Харківський національний медичний університет, Україна

**Чернуха Олександр Васильович**

Доцент, к.і.н,  
Харківський національний медичний університет, Україна

**Актуальність.** Володимир Вікторович Бобін є видатною постаттю в українській медичній спільноті, чії досягнення в області медицини, педагогіки та наукових досліджень мають значний вплив на розвиток медичної науки та практики в Україні. Ретельне вивчення життя і діяльності Володимира Вікторовича Бобіна відображається в його внеску у різні аспекти медичної науки та освіти, що робить дану тему важливою для подальшого розвитку медичної спільноти України.

**Мета.** Ця наукова робота спрямована на дослідження життя, внеску та вплив Володимира Вікторовича Бобіна у розвиток медичної науки, педагогіки та наукових досліджень в Україні. Основна мета полягає в аналізі його досягнень та визначенні їх значення для медичної спільноти та суспільства в цілому.

**Матеріали та методи.** Для проведення даного дослідження було використано різноманітні джерела інформації, такі як наукові статті, монографії, архівні матеріали, інтерв'ю з колегами та студентами Володимира Вікторовича Бобіна. Методологія дослідження базується на історичному аналізі, аналізі наукових публікацій, біографічному підході та оцінці впливу його робіт на розвиток медичної науки та освіти в Україні.

**Результати та обговорення.** Володимир Вікторович належить до знатної династії лікарів, що здобула світове визнання - родина Бобіних. Його життєвий

шлях розпочався 17 жовтня 1924 року в уродженому місті Харкові. Завершивши свою освіту в Кримському медичному інституті у 1947 році, він вступив у клінічну ординатуру на кафедру нервових захворювань. Після успішного завершення ординатури, його подорож знахідок вела його до аспірантури на кафедрі анатомії Харківського медичного інституту, яку очолював видатний науковець Р. Д. Синельников [1].

Від аспіранта до професора, його шлях у Харкові був насиченим досягненнями. З 1971 по 1992 рік Володимир Вікторович очолював кафедру анатомії людини, а з 1993 по 2010 рік він працював на посаді професора кафедри. Його перша серйозна наукова робота - кандидатська дисертація, присвячена структурі плечового сплетіння, яка послужила основою для його монографії "Плечевое сплетение, его длинные ветви и связи между ними" (1958). У цьому самому науковому напрямку він здійснив дослідження для своєї докторської дисертації, що вивчала еволюційні зміни системи лицевого нерва у ссавців. У своїй роботі він вперше докладно визначив типи розгалуження лицевого нерва від нижніх хребетних до людини [2].

Протягом понад 30 років професор В.В. Бобін та його учні активно досліджують макро- та мікроскопічну анатомію соматичних та вісцеральних нервів з філогенетичної перспективи. Вони також займаються вивченням будови нервового апарату м'язів, що відповідають за вертикальну статику людини, а також особливостей мієлогенезу різноманітних вісцеральних нервів [3].

Під керівництвом професора Бобіна було успішно захищено 21 кандидатську та 2 докторські дисертації, а його науковий доробок налічує понад 400 наукових праць, включаючи 6 монографій та 16 навчальних посібників. Він також редагував 12 збірників наукових робіт "Макромикроскопическая анатомия нервной системы". Така активність принесла йому членство у редакційних колегіях численних наукових журналів. У галузі медицини Володимир Вікторович відомий своїми науковими дослідженнями та клінічними відкриттями. Він вніс вагомий внесок у розробку



нових методик діагностики та лікування різноманітних захворювань, що відкрило нові перспективи у підвищенні ефективності медичної практики. Його праця була спрямована на збільшення якості медичної допомоги та підвищення рівня здоров'я нації через поєднання наукових досліджень з практичною медициною [4].

Крім того, Володимир Вікторович активно співпрацював з клініцистами, такими як невропатологи, терапевти, радіологи, у дослідженні актуальних питань медицини. Його труди з функціональної анатомії опорно-рухового апарату використовуються в багатьох вищих медичних навчальних закладах різних країн. Володимир Вікторович є одним із засновників великої наукової школи, і його вплив на медичну науку відчутний далеко за межами України. Його здібності та таланти передаються наступним поколінням медичних фахівців, які продовжують розвивати його спадщину у численних країнах [5, s. 126].

**Висновки.** Володимир Вікторович Бобін – видатний лікар, педагог, вчений та дослідник, який зробив значний внесок у різні аспекти медичної науки та освіти в Україні. Його наукові дослідження в області фармакології, анатомії, фізіології та інших галузях медицини мають велике значення для покращення методів діагностики, лікування та профілактики різноманітних захворювань. Як педагог, Володимир Вікторович виховав ціле покоління медиків, які продовжують його наукові дослідження та розвивають медичну науку в Україні. Володимир Вікторович Бобін є невід'ємною частиною історії української медицини та науки. Його багатогранна діяльність в якості лікаря, педагога, вченого і дослідника залишає невимірні сліди у сфері медичної освіти та досліджень. Його внесок не тільки підняв рівень медичної науки в Україні, а й вплинув на розвиток медичного співтовариства в цілому.

#### **СПИСОК ВИКОРИСТАНИХ ДЖЕРЕЛ:**

1. Arzhanov N. P. Immunitet k trudnostyam: finansis tyi, titanyi i stoiki Harkovskogo meditsinskogo obsche stva // Provizor. – 1999. – № 6. – URL:

[http://www.provisor.com.ua/archive/1999/N6/argan ov.php](http://www.provisor.com.ua/archive/1999/N6/argan_ov.php)

2. Vladimir Viktorovich Bobin: scientist — anatomist, teacher, representative of the medical dynasty. *Shidnoevr. z. vnutr. simejnoi med.* 2021;1:76-82. doi: 10.15407/internalmed2021.01.076

3. Boyko V. V. Bobin Volodimir Viktorovich / V.V. Boy ko // *EntsiklopedIya suchasnoyi Ukrayini.* – Elektronniy resurs. – Rezhim dostupu: [http://esu.com.ua/search\\_articles.php?id=35613](http://esu.com.ua/search_articles.php?id=35613)

4. Bulah S. M. Bobin Volodimir Pavlovich / S.M. Bu - lah // *Entsiklopediya suchasnoyi Ukrayini.* – Elektronniy resurs. – Rezhim dostupu: [http://esu.com.ua/search\\_articles.php?id=22997](http://esu.com.ua/search_articles.php?id=22997)

5. Hvisyuk N. I., Bobin V. V. Vladimir Pavlovich Bobin – obschestvennyiy deyatel Harkovskogo meditsinskogo obschestva (k 150-letiyu so dnya rozhdeniya) // *Mezhdunarodnyiy meditsinskiy zhurnal.* – 2007. – T. 13. – №4. – (s.125-127).

## СУЧАСНІ ПОГЛЯДИ НА ОСОБЛИВОСТІ ПЕРЕБІГУ ОСТЕОМІЄЛІТУ ЩЕЛЕПІ СЕРЕД ПАЦІЄНТІВ, ОБТЯЖЕНИХ НАРКОМАНІЄЮ

**Муринюк Василь Васильович,**  
аспірант кафедри хірургічної  
стоматології та щелепно-лицевої хірургії

**Бамбуляк Андрій Васильович,**  
д.мед.н., доцент кафедри хірургічної  
стоматології та щелепно-лицевої хірургії  
Буковинський державний медичний університет,  
м. Чернівці, Україна

**Актуальність.** Проблема одонтогенного остеомієліту у наркозалежних пацієнтів залишається надзвичайно актуальною та зумовлює пошук шляхів її вирішення серед науковців та клініцистів, соціальних та державних діячів, що пов'язано з неухильним збільшенням кількості пацієнтів, ураження осіб молодого віку, недостатньою вивченістю патогенезу, тяжкістю клінічного перебігу, низькою ефективністю сучасних засобів терапії, значною тривалістю періоду непрацездатності, високим відсотком рецидивів та ускладнень, що часто стають причиною інвалідизації та летальності.

**Мета дослідження:** провести аналіз сучасних наукових досліджень у напрямку вивчення остеомієліту, визначити поширеність, можливі варіанти перебігу та ускладнень остеомієліту щелеп серед наркозалежних пацієнтів.

**Результати дослідження.** Відомо, що розвиток, перебіг та наслідки інфекційного процесу, визначаються станом захисних сил та імунної відповіді організму. Слід зазначити, що не зважаючи на значний обсяг досліджень гнійно-запальних захворювань щелепно-лицевої ділянки, досі не має загальновизнаної думки щодо характеру та значення імунних порушень у пацієнтів із хронічним одонтогенним остеомієлітом щелеп. Більшість дослідників погоджуються з тим що у пацієнтів з хронічним одонтогенним остеомієлітом спостерігається послаблення захисних механізмів неспецифічної та специфічної імунобіологічної реактивності організму. Цей феномен визначає несприятливий

перебіг післяопераційного періоду та чинить негативний вплив на безпосередні та віддалені результати оперативного втручання. Вживання наркотичних препаратів суттєво впливає на стан імунної системи та спотворює перебіг імунних реакцій. Усе це призводить до більш тяжкого та атипового перебігу гнійно-запальних процесів. У той же час, в доступній нам літературі, зустрічаються поодинокі дані щодо клінічних особливостей, патогенезу, діагностики, патоморфологічної картини остеомієліту у пацієнтів із наркотичною залежністю. Недослідженим також залишається питання ефективності застосування імунокорегуючих засобів у наркозалежних пацієнтів, хворих на остеомієліт щелеп. Згідно сучасних уявлень, остеомієліт щелеп є складним багатофакторним захворюванням, його клінічний перебіг, тяжкість та перебіг визначаються низкою екзогенних та ендогенних чинників, а наркотична залежність пацієнта значно ускладнює та призводить до виникнення його атипових форм. Дослідження деяких авторів показали, що у 98 % випадків у вогнищі остеомієліту виявляється поліетіологічна мікрофлора, при цьому неклостридіальні анаероби в асоціації з аеробами одного виду виявлені у 67,9 % пацієнтів, в асоціації з двома та більше аеробами – в 33,1 %. На теперішній час в етіопатогенезі хронічного остеомієліту відмічається підвищення ваги саме грамнегативних мікроорганізмів, домінуюче значення серед них належить *Pseudomonas aeruginosa*, що зустрічається у 75,0 % випадків досліджень. При виявленні неклостридіальних анаеробних бактерій було доведено, що вони в 98% випадках були причиною виникнення остеомієліту.

**Висновки.** Перебіг остеомієліту щелеп у пацієнтів, обтяжених наркоманією, характеризується гематогенним шляхом поширення інфекції, наявністю у вогнищі запалення поліетіологічної мікрофлори та високим відсотком рецидивів й значної кількості ускладнень, часто септичного характеру, що часто призводить до інвалідизації та летальності пацієнтів.

## СУЧАСНІ ПОГЛЯДИ НА ВАКЦИНАЦІЮ ПРОТИ ГРИПУ

**Остап'юк Юлія Русланівна**

Студентка

Буковинський державний медичний університет

м. Чернівці, Україна

**Миرونюк Олена Володимирівна**

к.мед.н., доцент кафедри інфекційних хвороб та епідеміології,

Буковинський державний медичний університет

м. Чернівці, Україна

**Вступ.** Грип — це гостре респіраторне захворювання, спричинене вірусами, які швидко поширюються повітряно-крапельним шляхом і мають здатність до постійних мутацій. Щороку вірус грипу стає причиною мільйонів випадків захворювань по всьому світу, викликаючи серйозні ускладнення, госпіталізації та смерті, особливо серед найбільш уразливих груп населення, таких як літні люди, діти, вагітні жінки та особи з хронічними захворюваннями. Вакцини проти сезонного грипу є найефективнішим засобом запобігання захворюванню на грип, оскільки безпечні та ефективні вакцини доступні та використовуються більше 60 років. Наукові дослідження довели, що вакцинація може знизити ризик зараження грипом на 40-60%, а також суттєво зменшити тяжкість захворювання і частоту виникнення ускладнень [1]. Окрім індивідуального захисту, вакцинація сприяє формуванню колективного імунітету, що є особливо важливим для захисту тих, хто не може бути вакцинованим з медичних причин. Колективний імунітет знижує загальну кількість випадків грипу в популяції, зменшуючи поширення вірусу і захищаючи найуразливіші верстви населення [2].

**Ціль роботи.** Аналіз літературних джерел щодо важливості вакцинації проти грипу, аналіз її ефективності та безпеки, а також визначення ролі вакцинації у захисті від захворювання та його ускладнень. Також підвищити обізнаність населення про необхідність щорічної вакцинації, зокрема серед найбільш уразливих груп, і підкреслити економічні та соціальні переваги, які

приносить широка імунізація.

**Матеріали та методи.** Як матеріал для роботи проводиться систематичний пошук PubMed, Web of Science, Embase, Google Scholar і Cochrane Library. Були включені лише опубліковані статті з повністю доступними даними МОЗ, національні звіти про захворюваність та смертність від грипу, наукові статистичні джерела.

### **Результати та обговорення.**

Ефективність вакцинації проти грипу. Дослідження показують, що вакцинація знижує ризик зараження грипом на 40-60%. Одним із важливих показників ефективності є зменшення кількості госпіталізацій через ускладнення грипу. Згідно з дослідженнями, вакцинація значно знижує ризик госпіталізації серед осіб похилого віку, дітей та пацієнтів із хронічними захворюваннями. Це свідчить про важливість вакцинації саме для цих груп населення [1].

Безпека вакцин проти грипу. Безпека вакцин проти грипу підтверджена численними клінічними дослідженнями та багаторічним досвідом використання. Вакцини мають мінімальні побічні ефекти, які, як правило, обмежуються легким болем у місці ін'єкції, короткочасним підвищенням температури або слабкістю. Серйозні побічні ефекти, такі як алергічні реакції, є дуже рідкісними. Вакцини проходять ретельні перевірки на безпеку перед їх впровадженням у масове використання, що забезпечує високий рівень захисту для населення [3].

Вплив вакцинації на захворюваність та смертність. За даними ВООЗ, щорічна вакцинація запобігає мільйонам випадків захворювання та тисячам смертей у всьому світі. Особливо це стосується найбільш уразливих груп населення, які мають підвищений ризик серйозних ускладнень [1].

Економічні аспекти вакцинації. Економічні вигоди від вакцинації проти грипу включають зниження витрат на медичне обслуговування, госпіталізації та лікування ускладнень. Вакцинація також сприяє зниженню втрат робочого часу через хворобу, що позитивно впливає на продуктивність та економіку в

цілому.

Підвищення обізнаності та формування колективного імунітету. Інформаційні кампанії, спрямовані на пояснення переваг вакцинації, допомагають підвищити рівень охоплення щепленнями та сприяють формуванню колективного імунітету. Колективний імунітет є важливим фактором у запобіганні епідеміям грипу, оскільки він зменшує ймовірність поширення вірусу в популяції. Це особливо важливо для захисту осіб, які не можуть бути вакциновані з медичних причин, таких як алергії на компоненти вакцини або важкі імунодефіцитні стани.

Для підвищення ефективності програм вакцинації проти грипу необхідно вжити кілька заходів:

1. Розширення доступу до вакцин: забезпечення доступності вакцин у медичних закладах, аптеках, роботодавців та освітніх установах.
2. Інформаційні кампанії: проведення регулярних інформаційних кампаній, які пояснюють важливість вакцинації, її безпеку та ефективність.
3. Моніторинг ефективності вакцин: постійний моніторинг ефективності вакцин та відповідності вакцинних штамів актуальним вірусам для своєчасного коригування складу вакцин.
4. Міжнародне співробітництво: співпраця між країнами для обміну інформацією про циркуляцію вірусів та розробки більш ефективних вакцин.

#### **Висновки.**

1. Вакцинація проти грипу є важливим заходом громадського здоров'я, який допомагає запобігти захворюванню, ускладненням та смертності від цієї інфекції.
2. Вакцини проти грипу є ефективними та безпечними заходами, що допомагають знизити ризик зараження та важкості захворювання.
3. Вакцинація проти грипу має значний вплив на загальну захворюваність та смертність, особливо серед найбільш уразливих груп населення.
4. Економічні переваги вакцинації проти грипу включають зменшення

медичних витрат та втрат робочого часу, що сприяє підтримці економічної стабільності.

5. Підвищення обізнаності населення та удосконалення програм вакцинації є ключовими для досягнення високого рівня охоплення щепленнями та формування колективного імунітету.

Ретельне впровадження та підтримка вакцинаційних програм можуть мати вирішальне значення у боротьбі з грипом та підтримці загального здоров'я нації.

### **ЛІТЕРАТУРА.**

1. [https://www.cdc.gov/flu/pdf/fluview/VaxView-Influenza-Quick-Guide-5\\_21.pdf](https://www.cdc.gov/flu/pdf/fluview/VaxView-Influenza-Quick-Guide-5_21.pdf)
2. <https://www.phc.org.ua/news/vakcinaciya-proti-gripu-chomu-ce-vazhlivo-ta-koli-varto-robiti-sheplennya>
3. <https://moz.gov.ua/article/health/pravda-i-mifi-pro-vakcinaciju-vid-gripu>
4. <https://phc.org.ua/kontrol-zakhvoryuvan/inshi-infekciyni-zakhvoryuvannya/zakhvoryuvanist-na-grip-ta-grvi-v-ukraini>
5. <https://www.cdc.gov/nchs/fastats/flu.htm>
6. <https://health-ua.com/article/75183-vaktcinatcyia-proti-gripu>
7. <https://www.emro.who.int/health-topics/influenza/influenza-vaccines.html>
8. [https://health.ec.europa.eu/vaccination/influenza\\_en](https://health.ec.europa.eu/vaccination/influenza_en)
9. <https://www.msmanuals.com/home/infections/immunization/influenza-vaccine>
10. <https://www.ncbi.nlm.nih.gov/books/NBK537197/>



# СУЧАСНІ ПІДХОДИ ДО ЛІКУВАННЯ ВІРУСНИХ ГЕПАТИТІВ: ВІД ТРАДИЦІЙНИХ МЕТОДІВ ДО ІННОВАЦІЙНИХ ТЕРАПІЙ

**Павлович Іоан Валерійович**

Студент

**Давиденко Оксана Миколаївна**

Доцент кафедри, кандидат медичних наук

Буковинський державний медичний університет

м. Чернівці, Україна

## **Вступ**

Вірусні гепатити В і С залишаються однією з найсерйозніших проблем громадського здоров'я у світі. За даними Всесвітньої організації охорони здоров'я (ВООЗ), близько 257 мільйонів людей мають хронічний гепатит В, тоді як приблизно 71 мільйон людей страждають від хронічного гепатиту С. Ці захворювання призводять до значної захворюваності та смертності через ускладнення, такі як цироз печінки та гепатоцеллюлярна карцинома. Незважаючи на багаторічні зусилля в розробці лікувальних підходів, ефективне та безпечне лікування вірусних гепатитів залишається важливою метою сучасної медицини

## **Мета роботи**

Метою цього дослідження є систематичний огляд сучасних підходів до лікування вірусних гепатитів В і С, аналіз ефективності традиційних методів терапії та інноваційних підходів, а також оцінка їх впливу на якість життя пацієнтів..

## **Матеріали та методи**

Для проведення огляду були використані наступні бази даних:

PubMed

Medline

Cochrane Library

Критерії відбору

До огляду включені такі типи досліджень:

- Клінічні дослідження (рандомізовані контрольовані дослідження, когортні дослідження)
- Систематичні огляди
- Мета-аналізи
- Оглядові статті, що аналізують новітні підходи до лікування вірусних гепатитів

## **Результати та обговорення**

### **1. Традиційні методи лікування**

- Інтерферонотерапія: Інтерферони використовувалися для лікування гепатитів В і С протягом багатьох років. Вони активують імунну систему для боротьби з вірусом, але мають значні побічні ефекти, такі як грипоподібні симптоми, депресія та цитопенія. Ефективність лікування інтерферонами варіюється: успішна відповідь досягається у 30-50% пацієнтів з гепатитом С та у 20-30% пацієнтів з гепатитом В.

- Рибавірин: Використовується в комбінації з інтерферонами для лікування гепатиту С. Рибавірин інгібує реплікацію вірусу, підвищуючи ефективність лікування до 50-70%, але супроводжується значними побічними ефектами, такими як гемолітична анемія.

### **2. Інноваційні терапії**

- Прямі антивірусні препарати (DAAs): DAAs є революційним підходом у лікуванні гепатиту С. Вони мають високу ефективність (SVR понад 90%) та кращий профіль безпеки. DAAs включають інгібітори протеази, полімерази та NS5A. Препарати, такі як софосбувір, ледипасвір, даклатасвір, досягають SVR у 95-99% випадків, скорочуючи тривалість лікування до 8-12 тижнів та зменшуючи побічні ефекти.

- Нуклеозидні та нуклеотидні аналоги: Використовуються для лікування гепатиту В. Приклади включають ентекавір та тенофовір, які пригнічують реплікацію вірусу і мають сприятливий профіль безпеки. Ці препарати вимагають тривалого прийому, але дозволяють контролювати вірусне навантаження та запобігати прогресуванню до цирозу та раку печінки.

- Імунотерапія та новітні методи: Включають використання імуномодуляторів, вакцин та генетичних технологій, таких як CRISPR/Cas9. Імунотерапія націлена на підсилення імунної відповіді проти вірусу, тоді як генетичні технології можуть забезпечити точне редагування вірусного геному для досягнення повного вилікування. Дослідження таких підходів знаходяться на ранніх стадіях, але мають потенціал для значного покращення результатів лікування.

### **Висновки**

Сучасні інноваційні терапії значно покращили результати лікування вірусних гепатитів, зменшивши побічні ефекти та підвищивши ефективність. DAAs стали новим стандартом лікування гепатиту С завдяки високій ефективності та сприятливому профілю безпеки. Нуклеозидні/нуклеотидні аналоги залишаються основними препаратами для лікування гепатиту В. Новітні методи, такі як імунотерапія та генетичні технології, мають потенціал для революційних змін у лікуванні цих інфекцій. Впровадження цих підходів у клінічну практику може суттєво знизити глобальний тягар вірусних гепатитів та покращити якість життя пацієнтів.

# СУЧАСНИЙ ПОГЛЯД НА ВИЗНАЧЕННЯ ТА МЕТОДИ ДІАГНОСТИКИ Й ЛІКУВАННЯ ПРИОНОВИХ ХВОРОБ

**Петрова Кароліна Сергіївна**  
**Богомол Катерина Володимирівна**

Студенти

**Некрасова Наталія Олександрівна**

д. мед. н., професор

Харківський національний медичний університет

м. Харків, Україна

**Вступ.** Незважаючи на невеликий відсоток поширеності пріонових хвороб і розвиток медицини й фармакотерапії, смертність від цих патологій сягає стовідсоткового показника. Це підвищує актуальність даного питання серед медичних працівників і науковців. З огляду на це, необхідним є ознайомлення із загальним поняттям пріонових хвороб, методами їх діагностики й лікування.

**Ціль роботи.** З'ясування можливих передумов виникнення й розвитку пріонових хвороб, аналіз їх патогенезу, факторів тяжкості перебігу, а також огляд сучасних методів діагностики та лікування.

**Результати та обговорення.** У загальному розумінні пріони - це аномальні за структурою білки, які не піддались утилізації протеазами і набули нової конформації. Їх особливістю є те, що вони не містять жодної амінокислоти, тобто генетичного матеріалу. У мембрані клітин з високим вмістом холестерину, наприклад, нейронах, клітин ШКТ, лімфоїдної тканини існує ген пріонного білка (PRNP) у якості поверхневого глікопротеїну, який виробляє подвоєний білок [1]. Його функція до кінця не вивчена, але існують дослідження, які зазначають його можливу роль у транспортуванні Cu, Zn- та Ca<sup>2+</sup> в клітину. Також існують гіпотези, що він приймає участь в циркадних і антиоксидантних процесах [2].

Шляхами зараження висупають: контакт із рідинами інфікованих організмів (через слизову оболонку очей, носа, шкіру), аліментарно, а саме

через м'ясо худоби (овець, корів, курей, оленів) та людини, аерозольний шлях через вдихання збудника з повітря, трансплантаційний та гемотрансфузійний шляхи зараження. Можливе ятрогенне потрапляння збудника при парентеральному введенні гормонів тваринного (пітуїтрин) чи людського (гонадотропін) походження. Існує ризик інфікування при хірургічній операції на головному мозку зараженими інструментами [3, 4].

Небезпечність пріонів виявляється і в їх високій стійкості до несприятливих умов середовища. Вони продовжують своє існування при впливі температури сухожару до 160°C 24 години, дію радіації і різноманітних детергентів, власне імунний захист організму, висушування до 2-х років. Наступною проблемою виявлення інфікованих осіб є тривалий інкубаційний період, що сягає від 2-3 місяців понад 5-10 років.

Класифікуючи пріонні захворювання нервової системи виділяють такі групи:

Сімейні форми захворювань, спричинені мутацією гена, який кодує білок PrP<sup>C</sup>, майже завжди успадковуються за аутосомно-домінантним типом. До таких захворювань належать: сімейна хвороба Крейтцфельда-Якоба, фатальне сімейне безсоння, хвороба Герстманна-Штреуслер-Шейнкера, пріонна хвороба, пов'язана з діареєю та автономною невропатією.

Набуті, що розвиваються після вживання м'яса корови, яка хворіє на пріонне захворювання або сирих устриць і молюсків, як у випадку хвороби Крейтцфельда-Якоба. Наступним прикладом виступає хвороба Куру, що виявлена у корінних жителів Папуа-Нової Гвінеї, які практикували ритуальний канібалізм, поїдаючи своїх прашчурів.

Спорадичні форми захворювання, які виникають без очевидної причини, можуть проявлятися у вигляді будь-якої з вищезазначених форм захворювань.

Важливим аспектом, говорячи про пріони, є патогенез захворювання, бо, аналізуючи його, можна зрозуміти сутність функціонування аномальних білків. Після проникнення пріону в кровотік, або виникнення його внаслідок генетичних мутацій, він досягає лімфатичного вузла, де його захоплюють

дендритні клітини шляхом фагоцитозу. В лізосомах вивільняються протеази, проте пріони є стійкими до їх дії. Після невдалої спроби утилізувати аномальний білок, дендритні клітини маркують його убіквітином, який служить "червоним прапорцем" для протеасом, але пріони також резистентні до цього процесу [5].

Пріони здатні викликати конформаційні зміни у структурі нормальних пріонових білків, ініціюючи ланцюгову реакцію в клітині. Дендритні клітини транспортують пріони через гематоенцефалічний бар'єр до нервової системи. Захисні механізми нейронів, намагаючись боротися з інфекцією, призводять до апоптозу, в результаті чого пріони вивільняються і заражають сусідні нейрони. Аномальні білки можуть агрегуватися, утворюючи амілоїдні бляшки. З часом руйнування нейронів призводить до формування порожнин у різних відділах головного мозку, що характеризується як трансмісивна губчаста енцефалопатія.

Усі пріонні захворювання мають схожу картину, але існують чіткі відмінності в ході вивчення клінічної картини загалом. Розглядаючи хворобу Крейтцфельда-Якоба прогресування починається спорадично у віці приблизно 50-ти років, сімейна форма більш характерна для молоді до 30 років. На ранніх стадіях для спорадичної форми характерні погіршення пам'яті та сплутаність свідомості, що схожі на інші види деменції (Альцгеймера, Піка). Часто виявляються зорові порушення (дефекти поля зору, диплопія, затуманеність або нечіткість зору, зорова агнозія) при прогресуванні акінетичний мутизм, що часто передують смерті впродовж місяця. Для набутої форми більш характерні психічні синдроми, такі як тривожно-фобічний і депресивний. Спостерігається атаксія, сенсорні порушення (почуття поколювання, німіння у кінцівках). Неврологічні симптоми виникають через 4 місяці. На більш пізніх стадіях починаються міоклонічні гіперкінези переляку, зустрічаються і інші екстрапірамідні порушення: хореоатетоз, тремор, гемібалізм. Бульбарні ураження: дисфонія, дизартрія, дисфагія. Можливі галюцинації, судомні напади [6].

Описуючи фатальну сімейну інсомнію слід зазначити, що вона

відрізняється від інших пріонних хвороб тим, що страждає переважно одна область головного мозку-таламус, який відповідає за регуляція циркадних ритмів. Виділяють 4 послідовні стадії захворювання [7]:

I стадія: триває в середньому 4 місяці. Пацієнт страждає від важкою безсоння, панічних атак і фобій. Рідкісні посмикування, спазми та скутість м'язів. Під час сну люди можуть багато рухатися та штовхатися.

II стадія: триває в середньому 5 місяців. Панічні атаки стають більш вираженими, приєднуються галюцинації. Відзначається втрата координації (атаксія) симпатична гіперактивація: ЧСС збільшується, АТ зростає, підвищується потовиділення.

III стадія: в середньому 3 місяці. Цілковита нездатність спати, супроводжувана швидкою втратою ваги, атаксія, гіперрефлексія, міоклонії, порушення уваги, пам'яті, дезорієнтація

IV стадія: пацієнт перестає говорити і не реагує на навколишнє. Триває в середньому 6 місяців, після чого пацієнт помирає.

Хвороба Герстманна-Штреуслер-Шейнкера дебютує з незграбності та нестійкості ходи - мозочкова атаксія. Міоклонії зустрічаються рідше, ніж при хворобі Крейтцфельда-Якоба, сухожилкові рефлексії на ногах відсутні при наявності патологічних розгинальних знаків. Присутня дизартрія, ністагм, Алексія, аграфія, спастичний парепарез. Деменція розвивається на останніх стадіях захворювання. Зазвичай порушується робота м'язів грудної клітини, що призводить до поверхневого дихання та зниження кашльового рефлексу – пневмонії, яка найчастіше буває причиною смерті.

Пріонна хвороба, пов'язана з діареєю та автономною нейропатією виявлена нещодавно, а саме в 2013 році в Британії. Аномальний пріонний білок, в цьому випадку, може чинити прямий токсичний вплив на слизову оболонку, викликаючи мальабсорбцію, надлишковий бактеріальний ріст або гастропарез, як описано при сімейній поліневропатії. Симптомами виступають хронічна профузна діарея, вздуття, зміни ваги, вегетативна недостатність (наприклад, затримку сечі, нетримання сечі, ортостатичну гіпотензію) і, перш

за все, сенсорна полінейропатія, що проявляється втратою чутливості на стопах.

Хвороба Куру, починаючись з атаксії, утруднення ходьби та тремору, що нагадує озноб («куру» означає «трястися»), емоційна лабільність від смутку до ейфорії. Хворі впадають в апатію, перестають говорити і не реагують на навколишнє. Пізніше мимовільні рухи, наприклад, хореоатетоз. Кінцівки дерев'яніють, розвиваються міоклонії та масивні фасцикуляції [8].

Ефективними діагностичними методами виступають:

ЕЕГ: на ній візуалізуються періодичні стимули-короткий гострий трифазний або поліфазний комплекс кожні 2с. амплітудою до 200 мкВ; невпорядкований фон. МРТ головного мозку (особливо на пізніх стадіях): білатеральні гіперінтенсивні сигнали (симптом «медових стільників»), переважно в області базальних гангліїв (хвостатого ядра, подушки таламуса). Полісомнографія: скорочення загального часу сну та дисфункціональний перехід між стадіями сну. Позитронно-емісійна томографія (ПЕТ): множинні зони гіпометаболізму глюкози на рівні підкіркових ядер та кори великих півкуль та мозочка. Аналіз ліквору нормальний, спеціальні дослідження дозволяють виявити патогномонічні для БКЯ зміни: мозковий білок 14 - 3 - 3, патологічні білки - 26 і 29 кД, нейрональну специфічну енолазу. Якщо діагноз неясний, то можливе проведення прижиттєвої біопсії мозку та мигдаликів: губчасті вакуолі, які не зливаються або іноді зливаються.

Перспективним методом лікування пріонових хвороб є індукція аутофагії. Аутофагія – основний клітинний процес деградації та переробки органел і цитоплазматичних білків, а також постачання поживних речовин при голодуванні [9]. Окрім цих класичних функцій, аутофагія сприяє ряду інших фізіологічних процесів, таких як внутрішньоклітинне очищення, диференціація, елімінація інвазивних патогенів, транспорт антигенів до вродженої та набутої імунних систем або протидія стресу ендоплазматичного ретикулуму [10].

У клітинах, інфікованих пріонами, існує рівновага між їх розмноженням і лізосомальним кліренсом. За умови зсуву цієї рівноваги в бік кліренсу, клітинне



навантаження пріонами зменшується [11].

Пріони використовують клітинні механізми для аутокаталітичного розмноження шляхом конформаційного перетворення клітинного білка пріона в патологічну ізоформу PrP<sup>Sc</sup>. Збільшення аутофагічного потоку в клітинах призводить до посиленої доставки PrP<sup>Sc</sup> в пізні ендосоми для лізосомальної деградації, забезпечуючи терапевтичну мішень для пріонних захворювань [12].

Стимуляція аутофагії рапаміцином перешкоджала екзосомному вивільненню пріонів. І навпаки, інгібування аутофагії за допомогою вортманіну або CRISPR/Cas9-опосередкованого нокауту протеїну, пов'язаного з аутофагією-5 (Atg5), підвищувало вивільнення екзосом та екзотом-асоційованих пріонів.

Це приводить до висновку, що хімічна індукція аутофагічного потоку в клітинах є варіантом того, як можна збільшити клітинний кліренс пріонів [13].

Другим можливим методом лікування пріонових хвороб є імунотерапія. Наявність чітко відомого агента у вигляді неправильно згорнутої форми PrP<sup>Sc</sup> [14, 15, 16, 17], що робить її дійсною терапевтичною мішенню, а також легка доступність для терапевтичних агентів створюють унікальні передумови для використання цього методу в контексті пріонових захворювань.

Проте існують і перешкоди, оскільки PrP<sup>C</sup> належить до сфери імунної толерантності, а, як відомо, перехід до PrP<sup>Sc</sup> не передбачає змін поліпептидної послідовності, тож ця особливість імунної системи також поширюється на патологічну ізоформу. Наразі розробляються можливі методи подолання цих перешкод.

**Висновки.** У ході дослідження були зроблені такі висновки:

1. Причиною розвитку пріонових хвороб є утворення структурно аномальних білків, які не піддались утилізації протеазами і набули нової конформації.
2. Основними факторами, що визначають тяжкість перебігу пріонових хвороб є тривалий інкубаційний період, повільний прогресуючий перебіг, патологічні зміни виключно в нервовій тканині, відсутність ознак інфекційного

запалення та імунної відповіді, а також неминучий летальний результат.

3. Найбільш інформативними методами діагностики пріонових хвороб є: ЕЕГ, МРТ, полісомнографія, ПЕТ і аналіз ліквору. Для уточнення діагнозу можливе взяття прижиттєвої біопсії мозку або мигдаликів.

4. Перспективними методами лікування наразі вважаються хімічна індукція аутофагії та імунотерапія.

### СПИСОК ВИКОРИСТАНИХ ДЖЕРЕЛ

1. Прузінер С. Б. Нові білкові інфекційні частинки викликають скрепі. *Наука*. 1982 рік; **216**: [ Google Scholar ]

2. Vassallo N., Herms J. Функція клітинного пріонного білка в гомеостазі міді та окисно-відновній сигналізації в синапсі. *J. Neurochem.* 2003 рік; [ Google Scholar ]

3. Мабботт Н. А., Макферсон Г. Г. Пріони та їх смертельна подорож до мозку. *Nat Rev Microbiol.* 2006 рік; 4 :201–211. [ Google Scholar ]

4. Hunter N, Foster J, Chong A, McCutcheon S, Parnham D, Eaton S та ін. Передача пріонних хвороб при переливанні крові. *J Gen Virol.* 2002 рік; 83 :2897–2905. [ Google Scholar ]

5. Baiardi, S., Mammana, A., Capellari, S., & Parchi, P. (2023). Human prion disease: molecular pathogenesis, and possible therapeutic targets and strategies. *Expert Opinion on Therapeutic Targets*, 27(12), 1271–1284. [Google Scholar]

6. Warden DR, Dennison JV, Limback J, et al. (13 грудня 2018 р.) Візуалізаційні прояви хвороби Крейтцфельда-Якоба та серія випадків. [Google Scholar]

7. Lindsley CW. Генетичне та рідкісне захворювання ЦНС. Частина I: фатальне сімейне безсоння (FFI). *ACS Chem Neurosci.* 2017; 8: 2570-2572. <https://www.ncbi.nlm.nih.gov/pubmed/29258312>

8. Ліберський, П. П.; Браун, П. Пріонна хвороба: від ритуального ендоканібалізму до клітинного ендоканібалізму — від Куру до аутофагії. У *старінні та вікових захворюваннях: Основи* ; Карасек М. Ред.; Nova Science

Publisher, Inc.: Нью-Йорк, Нью-Йорк, США, 2006; С. 373–420. [**Google Scholar**]

9. Klionsky DJ, Codogno P: The Mechanism and Physiological Function of Macroautophagy. *J Innate Immun* 2013, 5:427–433. [PubMed: 23774579]

10. Levine B, Kroemer G: Biological Functions of Autophagy Genes: A Disease Perspective. *Cell* 2019, 176:11–42.

11. Gilch S, Krammer C, Schätzl HM: Targeting prion proteins in neurodegenerative disease. *Expert Opin Biol Ther* 2008, 8:923–940.

12. Dalia H. Abdelazi, Basant A. Abdulrahmana, Sabine Gilch, and Hermann M. Schatzl: Autophagy pathways in the treatment of prion diseases *Curr Opin Pharmacol.* 2019 February; 44: 46–52.

13. Heiseke A, Aguib Y, Schatzl HM: Autophagy, prion infection and their mutual interactions. *Curr Issues Mol Biol* 2010, 12:87–97.

14. Prusiner, S.B. Prions. *Proc. Natl. Acad. Sci. USA* **1998**, 95, 13363–13383.

15. Wang, F.; Wang, X.; Yuan, C.G.; Ma, J. Generating a prion with bacterially expressed recombinant prion protein. *Science* **2010**, 327, 1132–1135.

16. Deleault, N. R.; Walsh, D. J.; Piro, J. R.; Wang, F.; Wang, X.; Ma, J.; Rees, J.R.; Supattapone, S. Cofactor molecules maintain infectious conformation and restrict strain properties in purified prions. *Proc. Natl. Acad. Sci. USA* **2012**, 109, E1938–E1946.

17. Caughey, B.; Baron, G.S.; Chesebro, B.; Jeffrey, M. Getting a grip on prions: Oligomers, amyloids, and pathological membrane interactions. *Annu. Rev. Biochem.* **2009**, 78, 177–204.

## ПОЗААУДИТОРНІ ЗАХОДИ З ФАХОВИХ МЕДИЧНИХ ДИСЦИПЛІН ЯК ДІЄВИЙ МОТИВАЦІЙНИЙ ЗАСІБ ФОРМУВАННЯ *SOFT SKILLS*

**Ріжняк Оксана Леонідівна**

канд. філол. н., доцент

**Гончар Оксана Федорівна**

голова ЦК

**Волошина Наталя Вікторівна**

**Чмаріна Ольга Віталіївна**

викладачі Кіровоградського медичного фахового коледжу ім. Є. Й. Мухіна

**Вступ.** Підготовка майбутніх медичних працівників в умовах воєнного стану вимагає від усіх викладачів (особливо фахових дисциплін) пошук нових шляхів активізації мотиваційної складової освітнього процесу. До коледжу прийшли студенти, більша частина навчання яких у школі пройшла дистанційно через епідемію ковіду та початок повномасштабної війни, тому пошук та апробація різноманітних форм та засобів формування таких «м'яких» соціальних навичок, як вміння працювати в команді, приймати рішення, лідерства, постійної самоосвіти, швидкого пошуку необхідної інформації, критичного мислення, відповідальності тощо у студентів фахового медичного коледжу стає особливо актуальним.

**Мета роботи** – розробка, апробація та аналіз досвіду проведення різноманітних позааудиторних заходів з фахових дисциплін, спрямованих на активізацію у студентів мотивації до навчання шляхом формування та закріплення м'яких соціальних навичок (навичок успішності), які за результатами досліджень вчених Гарвардського та Стенфордського університетів складають 75-85% професійного успіху, що, у свою чергу, так чи інакше відобразиться на здоров'ї та житті майбутніх пацієнтів.

«Сучасний ринок праці потребує самодостатніх, творчих та креативних професіоналів, які володіють компетентностями, потрібними ХХІ століттю. Технології розвиваються так стрімко, що отримані знання дуже швидко

застарівають. Тому цінним стає працівник, який вміє безперервно навчатися та бажає постійно вдосконалюватися. Тож Soft skills - це must have сучасного професіонала». [2; 4]

**Матеріали та методи.** Для всебічного аналізу пропонується методична розробка позааудиторного комбінованого заходу “Міждисциплінарний квест-змагання "Basis Medicinae" ”, проведеного 24.04.24 в очній традиційній формі в реальному режимі між студентами другого курсу спеціальностей «Фармація», «Лікувальна справа» та «Сестринська справа» (4 роки навчання) Кіровоградського медичного фахового коледжу ім. Є. Й. Мухіна.

**Результати і обговорення.** Інтелектуально-ігрове змагання між студентами різних відділень у формі квесту націлено на активізацію та закріплення знань, отриманих під час вивчення дисциплін «Латинська мова», «Анатомія» та «Фармакологія», що закладають основи подальшого фахового навчання та майбутнього професійного росту, утворюючи базову тріаду.

Практичне використання набутих теоретичних знань під час змагання дає імітацію ситуативного навчання в екстремальних умовах, виконуючи функцію дієвого засобу формування соціальних навичок *soft skills*, особливо в умовах воєнного стану.

У змаганні приймають участь 3 команди по 4 студенти: капітан (організовує роботу, відповідає за маршрутний лист, приймає остаточне рішення), секретар (записує відповіді на завдання на кожному етапі) та 2 учасника.

Кожна з команд проходить п'ять локацій, отримуючи на кожній, за умови правильного виконання завдання, ключове слово одного з трьох відомих латинських висловів:

1. *Mens sana in corpora sano.* В здоровому тілі здоровий дух.
2. *Natura sanat, medicus curat morbos.* Природа оздоровлює, лікар лікує хвороби.
3. *Non scholae, sed vitae discimus.* Не для школи, а для життя вчимося.

В кінці змагання з отриманих 5 слів необхідно скласти відомий

латинський крилатий вираз і на фінішній станції записати його в маршрутному листі латиною і українською мовами. Під час здачі маршрутного листа організатору фіксується час закінчення маршруту командою.

Існує спеціальна система нарахування бонусів та штрафів:

Команда має можливість отримати бонусні бали за швидкість виконання завдання, за злагодженість дій команди в досягненні мети (один бонус - мінус одна хвилина від загального часу проходження маршруту).

Штрафи призначаються за порушення правил гри, за сварки і неузгоджені дії команди (один штрафний бал за одне зауваження - плюс одна хвилина від загального часу проходження маршруту).

За шахрайство, передавання відповіді іншій команді відбувається дискваліфікація команди.

Таким чином, ціль квесту-змагання - скласти з ключових слів крилатий вираз латинською мовою та якнайшвидше пройти весь маршрут.

Для мотивації усвідомленої і плідної участі студентів у квесті - всі завдання складені з урахуванням майбутньої професійної діяльності.

Кожна з команд послідовно виконує завдання на п'яти локаціях (кабінет латинської мови, кабінет анатомії, кабінет фармакології, бібліотека та медпункт коледжу) відповідно до свого маршрутного листа. Наприклад, перша команда отримає такий маршрутний лист:

№ етапу	Назва станції, місце її розміщення	Час	Бонуси	Штраф
1	<i>Уважно прочитайте вірша та визначить кабінет, де будете проходити перше завдання:</i> Не знайдеш цієї мови носія, Та багато слів вже добре знаєш, Неможливим є без неї навчання, якщо медицину поважаєш! Адже як назвати орган, препарат, рослину? Маєш мову цю учити без упину!			
2	<i>Ви знаєте куди прямувати!</i> На цій станції знайдіть наступне ключове слово.			
3	<i>Рухайтесь в Медпункт!</i> Там вас чекає наступне завдання та ще одне ключове слово			
4	<i>Уважно прочитайте вірша та визначить кабінет, де будете проходити наступне</i>			

	<p><i>завдання:</i>          Організм – складна система,          Кожен орган чийсь сусід.          Не працює він окремо,          А пов'язаний з усім .          Кожен м'яз теж пару має,          Все згинає – розгинає.          А кісток міцний каркас на ногах тримає нас.          Як усе ми поєднаєм,          то й маршрут свій відгадаєм.</p>			
5	<p><i>Уважно прочитайте вірша та визначіть кабінет, де будете проходити останнє завдання:</i>          Біль у горлі чи то нежить,          Що від чого в нас залежить.          Щоб не сплутать препарати,          Дозування і екстракти,          Знать дієві речовини,          Ліків склад і величини,          Там де препаратів територія,          Допоможе лиш...</p>			

**В кабінеті латинської мови студенти вирішують кросворд, внаслідок чого отримують направлення на наступну локацію і одне зі слів вислову.**

1. Запальне ураження слизової оболонки бронхів. *(Малюнок додається).*
2. Фармакологічний ефект, який характерний для лікарських засобів *Аналгін, Фармадол, Цитрамон, Пенталгін. (Макети препаратів додаються)*
3. Інтенсивний і постійний страх, що викликаються певними ситуаціями, діями, речами, тваринами або людьми. Основним симптомом цього розладу є надмірне і необґрунтоване бажання уникнути подразника, що відлякує.
4. Препарат рослинного походження, який знімає коронарний спазм. *(Сировина додається).*
5. Лікарська рослинна сировина. *(Сировина додається).*
6. Лікування з застосуванням лікарських препаратів.
7. Рідка лікарська форма, яка готується із твердих частин лікарської рослини та води очищеної. *(Лікарська форма додається).*
8. Основне показання до застосування препаратів *Лідокаїн, Новокаїн, Бензокаїн, Ультракаїн.*

9. Лікарська рослина, яка містить понад 20 алкалоїдів, основні з яких - морфін,папаверин. (Сировина додається).

10. Наука, яка досліджує морфологію, фізіологію, біохімію, генетику, екологію різних мікроорганізмів, їхню роль у кругообігу речовин та патології людини, тварин і рослин.

11. Тверда дозована лікарська форма для вживання всередину, яку одержують шляхом багаторазового нашаровування лікарських і допоміжних речовин на цукрові гранули. (Лікарська форма додається).

							1	B	r	o	n	c	h	i	t	i	s	
2	A	n	a	l	g	e	t	i	c	u	s							
				3	P	h	o	b	i	a								
					4	V	a	l	i	d	o	l	u	m				
					5	S	e	m	i	n	a							
6	P	h	a	r	m	a	c	o	t	h	e	r	a	p	i	a		
		7	D	e	c	o	c	t	u	m								
	8	A	n	a	e	s	t	h	e	s	i	a						
		9	P	a	p	a	v	e	r									
					10	M	i	c	r	o	b	i	o	l	o	g	i	a
					11	D	r	a	g	e	e							

Подібні кросворди розроблені для кожної команди. Всі локації мають свої специфічні завдання. Організатори змагання (викладачі коледжу) слідкують за дотриманням правил, роблять відповідні записи в маршрутних листах команд, а після того, як всі команди пройшли свої маршрути, підводять підсумки гри. Переможці отримають нагороду.

**Висновки.** Дуальне професійне навчання студентів 10-11 класів під час воєнного стану потребує особливої уваги до організації позааудиторних заходів, націлених на формування основних «м'яких» (соціальних навичок).



## БІБЛІОГРАФІЯ

1. Дичківська І. М. Інноваційні педагогічні технології: навч. посібник. — К.: Академвидав, 2014. — 352 с.
2. Ткаченко Н. Г. Основні аспекти формування навичок Soft skills у конкурентноспроможного робітника XXI століття // file:///C:/Users/user/Desktop/%D0%97%D0%B1%D1%96%D1%80%D0%BD%D0%B8%D0%BA-.pdf
3. Формування й розвиток «soft skills» у студентів медичних закладів вищої освіти як важлива складова їх успішної самореалізації. Ряднова В. В., Безега Н. М., Безкоровайна І. М., Пера-Васильченко А. В., Стебловська І. С., Воскресенська Л. К. Реалії, проблеми та перспективи вищої медичної освіти. С. 223-224. [http://elib.umsa.edu.ua/bitstream/umsa/16067/1/Ryadnova\\_Formuvannya.pdf](http://elib.umsa.edu.ua/bitstream/umsa/16067/1/Ryadnova_Formuvannya.pdf)
4. Що таке hard skills і soft skills: як нас оцінює роботодавець <https://eduhub.in.ua/news/shcho-take-hard-skills-i-soft-skills-yak-nas->

## **ОПТИМАЛЬНЕ ФАРМАЦЕВТИЧНЕ ЗАБЕЗПЕЧЕННЯ ТОПКАЛЬНИМИ ФОРМАМИ ПОСТРАЖДАЛИХ З НАЙБІЛЬШ ПОШИРЕНИМИ ТРАВМАМИ В СУЧАСНИХ УМОВАХ**

**Рушай Анатолій Кирилович**  
доктор медичних наук, професор,  
Національний медичний університет  
ім. О. О. Богомольця, Київ, Україна

**Актуальність.** Корекція патологічних процесів у хворих з переломами дистального метаепіфізу променевої кістки (ПДМЕПК) та ураженнями гомілковоступневого суглобу з використанням топічних форм у ранньому відновлювальному періоді є важливими компонентами реабілітаційного лікування. Високий відсоток працездатних пацієнтів серед постраждалих свідчить не тільки про високу соціальну, а й про економічну значимість проблеми [1, 2].

**Мета роботи.** Клінічна апробація методу поліпшення результатів реабілітації хворих із травматичними ушкодженнями гомілковостопного суглоба та ПДМЕПК, що включає фонофорез препаратів Фастум® гель і Ліотон® гель з подальшим використанням їх в домашніх умовах.

**Матеріали та методи.** Під нашим наглядом перебувало 64 хворих з ПДМЕПК і 48 - з розтягненням зв'язок гомілковоступневого суглобу: 24 – з внутрішньосуглобовими переломами і 32 з переломами малогомілкової кістки в нижній третині. хворих із травматичним остеомієлітом нижньої третини великогомілкової кістки і гнійними артритидами гомілковостопного суглоба. 50 хворих (48,1%) були працездатного віку. Усім постраждалим в першу добу проводилося знеболювання внутрішньом'язовим введенням Дексалгіну® (або Дексалгін® саше), в подальшому впродовж 5-7 днів пацієнти отримували таблетовані форми препарату. З першого дня у хворих з розтягненням зв'язок і після зняття фіксуєчих пов'язок у хворих з переломами проводили як відновлювальну, протизапальну, протибольову, протинабрякову терапію

фонофорез препаратів Фастум® гель і Ліотон® гель. Тривалість курсу фонофорезу становила 10 днів. В подальшому двічі на добу хворі самостійно наносили суміш топікальних препаратів впродовж 7 -10 діб. Клінічно спостерігався виражений больовий синдром, контрактури уражених суглобів, порушення опорної функції та здатності до самостійного пересування або порушення функції верхньої кінцівки.

Ми маємо тривалий досвід застосування препаратів BERLIN-CHEMIE, яка розробляє, виробляє та займається дистрибуцією фармацевтичних виробів. Наш досвід свідчить про їхню високу якість європейського рівня. Крім того, з початком війни в Україні фірма активно підтримує нашу країну, її загальний благодійний внесок на сьогодні перевищує 1 мільйон євро.

Усім постраждалим в першу добу проводилося знеболювання внутрішньом'язовим введенням Дексалгіну® (або Дексалгін® саше), в подальшому впродовж 5-7 днів пацієнти отримували таблетовані форми препарату. З першого дня у хворих з розтягненням зв'язок і після зняття фіксуєуючих пов'язок у хворих з переломами проводили як відновлювальну, протизапальну, протибольову, протинабрякову терапію фонофорез препаратів Фастум® гель і Ліотон® гель. Тривалість курсу фонофорезу становила 10 днів. В подальшому двічі на добу хворі самостійно наносили суміш топікальних препаратів впродовж 7 -10 діб. Клінічно спостерігався виражений больовий синдром, контрактури уражених суглобів, порушення опорної функції та здатності до самостійного пересування; порушення функції сомообслуговування.

Обґрунтованість застосування фонофорезу препаратів Фастум® гель і Ліотон® гель продиктована комплексом необхідних фармакодинамічних ефектів, які забезпечуються діючими речовинами цих препаратів (НПЗЗ-кетопрофен і гепарин відповідно). А місцеве (топікальне) використання зазначених засобів, додатково посилене фонофорезом, дає змогу досягти необхідних лікувальних ефектів без ризику виникнення системної побічної дії.

Основною діючою речовиною препарату Фастум® гель є

кетопрофен-нестероїдний протизапальний засіб, що зменшує процеси запалення в суглобах, м'язах, сухожиллях. За даними доказової медицини, саме топікальний кетопрофен серед усіх протизапальних препаратів має найсильнішу протизапальну та протибольову дію. Проникненню препарату глибоко в тканини сприяють як властивості молекули кетопрофену (найменший розмір і поляризація), так і спеціальна гелева основа, що забезпечує максимальну penetрацію. Тому кетопрофен має максимальний протизапальний і протибольовий потенціал, доведений у порівняльних дослідженнях, проведених японськими вченими.

Окремо варто відзначити факт безпеки кетопрофену для суглобового хряща. Доведено *in vivo*, що препарат кетопрофену не впливає на синтез протеогліканів хряща [3, 4, 5].

Ліотон® гель є топікальним антикоагулянтом прямої дії; він належить до групи середньомолекулярних гепаринів. При зовнішньому застосуванні чинить місцеву антитромботичну, протиексудативну, помірну протизапальну дію. Поступово зменшує запальний процес і чинить антитромботичну дію, прискорює процеси зменшення набрякlostі тканин.

Режим апарату ультразвуку був безперервний, щільність випромінювання від 0,7 до 1,0 Вт/см<sup>2</sup>, на нижню третину гомілки і ділянку суглобів кореня стопи по 5-10 хвилин щодня. Курс лікування становив 10 сеансів.

Для визначення ефективності обраного лікування враховували: суб'єктивну оцінку переносимості лікування, динаміку больового синдрому за візуально-аналоговою шкалою (ВАШ), оцінку хворими поліпшення функції кінцівки і тривалість досягнутого ефекту.

**Результати та обговорення.** Усі хворі добре переносили фонофорез препаратів Фастум® гель і Ліотон® гель. Неприємних відчуттів, місцевих шкірних, а тим більше загальних реакцій не було.

Найбільш інформативною (дані реовазографії) є динаміка коефіцієнта асиметрії. Отримані дані свідчать про об'єктивне підвищення тонуусу венул і поліпшення стану венозного відтоку на ураженій гомілці та передпліччі по

закінченню курсу фонофорезу препаратів Фастум® гель і Ліотон® гель..

Відчуття зменшення болю почало з'являтися у хворих з ураженням дистального відділу гомілки до 7-10-го дня після початку процедур фонофорезу.

Тривале спостереження за хворими, які пройшли курс лікування фонофорезом препаратів Фастум® гель і Ліотон® гель, показало такі результати. Усі хворі відзначали поліпшення стану ураженої кінцівки вже до 7-10-ї доби на тлі проведеного лікування. Після цього у всіх хворих наступав період стабілізації стану.

Лікування фонофорезом з препаратами Фастум® гель і Ліотон® гель та подальше застосування самими хворими добре переносилося і не викликало жодних місцевих або системних побічних ефектів.

Ефективність використовуваного лікування підтверджено динамікою коефіцієнта асиметрії діастолічного індексу на рівні гомілок, зниженням рівня больових відчуттів за ВАШ - з  $5,5 \pm 0,3$  бала до лікування до  $2,8 \pm 0,2$  бала.

Усі хворі відзначали поліпшення стану ураженої кінцівки вже до 7-10-ї доби на тлі проведеного лікування. Після цього у всіх хворих наступав стійкий період стабілізації стану.

#### **Висновки.**

1. Визначено хорошу безпеку і переносимість лікування препаратами Фастум® гель і Ліотон® гель.

2. Фонофорез із препаратами Фастум® гель і Ліотон® гель є обґрунтованим і ефективним методом лікування та реабілітації хворих із травматичними ушкодженнями гомілковоступневого суглобу.

3. Ефективність застосування препаратів Фастум® гель і Ліотон® гель підтверджена динамікою об'єктивних та суб'єктивних даних обстеження.

4. Використання Фастум® гель і Ліотон® гель в комплексному лікуванні уражень гомілковоступневого суглоба сприяє досягненню довготривалого лікувального ефекту.

## ЛІТЕРАТУРА.

1. Mason Lorna, Moore R. Andrew, Jayne E. Edwards, Derry Sheena, McQuay Henry J. Topical NSAIDs for acute pain: a meta-analysis // BMC Family Practice. — 2004. — 5.- P.10-15.
2. Бур'янов О. А., Коструб О. О., Котюк В. В., Засаднюк І. А., Подік В. А. Переломи дистального метаепіфіза променевої кістки. // Літопис травматології та ортопедії. - 2018. - № 1-2. - С.135 – 146
3. Страфун С. С. Переломи дистального метаепіфіза лучевої кости / С. С. Страфун, С. В. Тимошенко. - Киев, -2015. - 307с.
4. Zhongguo Gu Shang. Quantitative evaluation of Colles' fracture by Multislice CT multiplanner reconstruction: a feasibility study // China journal of orthopedic a traumatology. — 2016. - Jan. — № 29(1). — P. 13-7.
5. Rushay A. K. The role of indicators of thermoassimetry in determining the volume of drug preventive maintenance of neuropathic disorders in patients with a fracture of a radius in a typical place / Rushay A. K., Lisunov S. V. // Матеріали конференції «Наукові читання імені проф. Є. Т. Скляренка». Впровадження наукових розробок в практику охорони здоров'я. — Київ, 2017. — С. 228-229

# СТУПІНЬ ВПЛИВУ ФАКТОРІВ РИЗИКУ НА АРТЕРІАЛЬНИЙ ТИСК

Науковий керівник:

**Смірнова Вікторія Іванівна**

канд. мед. наук, доцент кафедри  
пропедевтики внутрішньої медицини,  
основ біоетики та біобезпеки

**Харченко Любов Віталіївна,**

**Ярош Дар'я Володимирівна**

Студенти

Харківський національний медичний університет,  
Україна

**Вступ.** Артеріальна гіпертензія є однією з провідних медико-соціальних проблем в усьому світі, тому що в значній мірі визначає високу смертність осіб працездатного віку і непрацездатності від цереброваскулярних і серцево судинних захворювань. [1] Виникнення і перебіг артеріальної гіпертензії тісно пов'язані з факторами ризику. На сьогодні існує багато факторів ризику, уникаючи яких можна було б запобігти надмірній поширеності проблем з кров'яним тиском.

**Мета роботи.** Оцінити ступінь впливу факторів ризику на артеріальний тиск.

**Матеріали та методи.** Авторами було створено опитувальник та проаналізовано літературу за темою дослідження. Предметом нашого дослідження стали фактори, які впливають на артеріальний тиск (АТ). Оцінювалися основні аспекти їх життя, а саме: гігієна харчування, шкідливі звички, фізична активність, індекс маси тіла, психічний стан (вплив стресу) та сімейний анамнез.

**Результати та обговорення.** Об'єктом нашого дослідження стали 72 людини з різних куточків України, з яких 70,8% - жінки та 29,2% - чоловіки. Вік опитуваних був дуже варіабельний наймолодший респондент 14 років, найстарший 69. Опитуваних до 20 років було 29,1%, 21-30 років – 26,4%, 31-40 років – 19,4%, 41-50 років – 11,1 %, 51-60 рік – 8,3%, 60+ роки – 5,5%.

На сьогодні багато людей навіть не знають про проблеми з АТ, бо його зміни не будуть проявлятися симптомами. На думку науковців, наявність вдома тонометру дозволяє отримати більш достовірні дані, оскільки вимірювання відбувається в спокійній обстановці і немає «ефекту білого халата», дозволяє отримати реальні показники артеріального тиску протягом дня і визначити ефективність лікарських препаратів для його стабілізації. [2] З опитаних 80,6% мають тонометр вдома, а 19,4% не мають. 73,6% вимірюють вдома, 34,7% вимірюють в поліклініці. 5,5% осіб не вимірюють взагалі. З опитаних лише 5,6% вимірюють на постійній основі, 40,3% – іноді і 54,2% взагалі не слідкують за змінами тиску.

Серед опитаних 45,8% зазначили, що зазвичай їхній тиск становить до 120/80 мм. рт. ст., у 33,3% 121-129/80-85 мм. рт. ст., у 9,7% респондентів робочий тиск 130-139/85-90 мм. рт. ст., у 9,7% 140-159/90-99 мм. рт. ст., а 1,4% зазначили, що їхній постійний тиск 160-179/100-109 мм. рт. ст.

Рівень артеріального тиску (середній показник) у жінок зрілого віку нижчі, ніж у чоловіків, це пояснює більш високу передчасну смертність чоловіків середнього віку з високим рівнем артеріального тиску, а також змінами в жіночому організмі в постклімактеричному періоді. [3] Відомо, що на гіпертонічну хворобу в молодому та середньому віці частіше хворіють чоловіки, однак з настанням менопаузи у жінок ця відмінність нівелюється. Серед опитаних нами чоловіків 38,1% мають підвищений тиск, серед жінок-27,6% , а у 11,7% визначено гіпотензію.

Стать та вік відносяться до немодифікованих факторів ризику. Доведено, що підвищення АТ залежить від віку, зазвичай, АГ з'являється у віці 30- 50 років. [4] За результатами нашого опитування у людей віком старше 30 років мають 47% підвищений тиск, віком до 30 років - 12,8%.

Спадковість має вагомий вплив на здоров'я людини. Тож якщо хтось з рідних мав проблеми з тиском є висока ймовірність появи їх у наступних поколіннях. Згідно проведеного нами дослідження 78% мають родичів, з підвищеним з АТ. 22% респондентів заперечували наявність родичів з високим



АТ. 60,7% опитаних підвищений тиск був у матері– 30,4% у батька, 5,5% у обох батьків –і бабуся і дідусь – 1,7%. Тож бачимо, що частіше за все артеріальна гіпертензія передається за жіночою лінією.

Щоденна норма споживання солі - до 6 мг, що дорівнює одній чайній ложці. [5] Проте, надмірне споживання солі спричиняє затримку води в організмі як наслідок - підвищений кров'яний тиск та серцево-судинні захворювання. 59,7% опитаних дотримуються рекомендованих норм споживання солі, 36,1% вживають від 6 до 10 мг на добу, а 4,2% більше 10 мг на добу.

Необхідна мінімальна норма свіжих фруктів та овочів для середньої дорослої людини щодня становить близько 400-500 г овочів і фруктів. [6] За нашими даними 55,6% респондентів за добу вживають до 300 г свіжих плодів, що є дуже низьким показником, 38,9% щоденно споживають 300-500 г і тільки 5,6% респондентів вживають більше 500 г фруктів та овочів.

Вживання алкоголю прямо корелює з рівнем АТ, причому як епізодичне, так і хронічне. Залежність між вживанням алкоголю і поширеністю АГ має вигляд J-подібної кривої. Частота АГ найменша серед осіб, що вживають алкоголь в окремих випадках, і поступово зростає в залежності від зростання щоденної кількості вживаних алкогольних напоїв. [7] Серед нашої опитуваних 54,2% взагалі не вживають алкоголь, 36,1 % - дуже рідко, 6,9% випивають щотижня до 400 мл, 2,8% вживають більше 400 мл алкоголю на тиждень.

Впродовж останніх років в світі відзначається зниження фізичної активності (ФА). Розповсюдженість даного фактору ризику є дуже широкою та продовжує збільшуватись. Так, за рекомендаціями ВООЗ, щоденна інтенсивна ФА людини повинна становити не менше 300 хвилин, тоді як у 60% населення Землі має недостатню ФА для підтримання та збереження здоров'я. У осіб, що ведуть малорухомий спосіб життя, ризик виникнення АГ на 20-50% вищий, ніж у фізично активних. [8, 9] Під час анкетування було виявлено, що у переважної кількості респондентів відзначається гіподинамія. 16,7% опитуваних мають лише базовий рівень фізичної активності, 34,7% проходять щоденно від 2500 до

4999 що є малорухливим способом життя, 12,5% проходять від 5000 до 7499 кроків – низький рівень щоденної активності, 19,4% проходять від 7500 до 9999 – середній рівень активності, 12,5% 10000-12500 – активний спосіб життя і 4,2% ведуть вкрай активний спосіб життя, тобто проходять понад 12500 кроків щоденно.

Доведено що надмірна вага згубно впливає на зміни артеріального тиску, адже пошкоджує роботу серця, крім цього погано впливає на опорно-руховий апарат, дихальну систему, що в свою чергу теж призводить до порушень серцево-судинної системи. Збільшення маси тіла на 10% призводить до підвищення систолічного АТ на 6,5 мм рт. ст. [3] Згідно проведеного дослідження і додаткового розрахунку індексу маси тіла [10] маємо такі результати: у 42 опитуваних – ІМТ в межах норми, у 3 – недостатня вага (з них у 2 виражений дефіцит маси) і у 27 – надмірна вага (з них у 7 – ожиріння 1-го ступеня, у 3 – 2-го ступеня, у 3 – 3-го ступеня).

Стрес має великий вплив на зміни артеріального тиску, чим вищий рівень стресу тим більша ймовірність підвищення АТ. У більшості опитуваних основним фактором, який впливає на зміни тиску є стрес. 17,8% респондентів хвилюються щодня, 27,4 – кілька разів на тиждень, 17,8% кілька на місяць, дуже рідко – 21,9% і ніколи – 2,7%. Але 12,3% вказали на наявність у них хронічного стресу (що було визначено лікарем). В зв'язку з воєнними діями 29,1% опитуваних відзначають постійний стрес.

За результатами опитування з 72 респондентів, 27 людей мають проблеми з артеріальним тиском, з них у 70,4% (20) спостерігається гіпертензія, 25,9% (7) мають гіпотонію, 3,7% (1) людина скачки тиску. На противагу 62,5% (45) осіб не мають або не знають про зміни артеріального тиску. При проблемах тиску у опитуваних спостерігається тенденція, що 77,8% респондентів не приймають лікарські препарати для зниження тиску, 11,1% – лише при підвищенні тиску і тільки 11,1% – на постійній основі.

На думку опитаних 73,4% вважають, що найбільший вплив на зміни артеріального тиску має стрес, 26,5% - ненормований раціон, 4,1% - прийом

лікарських засобів, 14,3% – захворювання серцево-судинної системи, 16,3%-хронічні захворювання, 24,5% - надмірна вага, 8,1% не можуть вказати, що впливає на їх стан

**Висновки.** Згідно проведеного дослідження можна зробити висновок, що великий внесок на зміну артеріального тиску роблять не модифіковані фактори ризику, але модифіковані фактори також мають вагомий вплив (надмірна вага, надмірне вживання солі, куріння, зловживання алкоголем, недостатнє споживання свіжих овочів та фруктів, стрес, гіподинамія). Модифікування способу життя впливає на ступінь та перебіг АГ. Важливо, щоб люди контролювали свій тиск і знали про наявність його змін, адже неконтрольована АГ вважається одним із найбільш вагомих чинників зменшення тривалості життя населення. А також при наявності артеріальної гіпертензії систематично приймали ліки, що сприятливо впливає на прогноз захворювання

#### **СПИСОК ВИКОРИСТАНИХ ДЖЕРЕЛ:**

1. Основні симптоми і синдроми при гіпертонічній хворобі і симптоматичних артеріальних гіпертензіях. Метод. реком. для студентів / Склад. Ащеулова Т. В., Амбросова Т. М., Смирнова В. І. – Харків: ХНМУ, 2018.
2. <https://ortocomfort.ua/ua/articles/view/32/>
3. <https://repository.tdmu.edu.ua/bitstream/handle/123456789/17090/%D0%A1%D1%82%D1%80%D0%B0%D0%B2%D1%96%D0%BD%D1%81%D1%8C%D0%BA%D0%B0.pdf?sequence=1&isAllowed=y>
4. Факторы, влияющие на контроль артериального давления у больных артериальной гипертензией в зависимости от возраста / А. Д. Радченко, Т. Г. Слащева, Ю. Н. Сиренко, Л. А. Муштенко // Український Кардіологічний Журнал. – 2015. – №15
5. <https://radioukrajina.cz/novyny/byd-te-zdorov-z-rad-o-ukrajina/sco-take-s-l-ta-jaka-jiji-denna-norma-cy-byvaje-zamalo-sol>
6. [https://tsn.ua/amp/blogi/themes/health\\_sport/scho-oznachaye-porciya-](https://tsn.ua/amp/blogi/themes/health_sport/scho-oznachaye-porciya-)

ovochiv-i-fruktiv-1481310.html

7. [https://www.dec.gov.ua/wp-content/uploads/2019/11/384\\_2012\\_kn\\_ag.pdf](https://www.dec.gov.ua/wp-content/uploads/2019/11/384_2012_kn_ag.pdf)

8 Ainsworth, B. E. Compendium of physical activities classification of energy costs of human physical activities / B. E. Ainsworth et al. // Med. Sci. Sport Exer. 1993. V. 25.

9. <https://apollo.online/blog-post/norma-kroktiv-na-den-za-vikom-yak-rozrahuvaty/>

10. <https://genesis-clinic.com.ua/indeks-masy-tila>

# КАПЛЯРОСКОПІЯ НІГТЬОВОГО ЛОЖА, ЯК МЕТОД ПЕРЕДБАЧЕННЯ РИЗИКІВ ТА ПРОГНОЗУВАННЯ КЛІНІЧНОГО СТАНУ У ПАЦІЄНТІВ ІЗ СЕРЦЕВО-СУДИННОЮ ПАТОЛОГІЄЮ

**Ташук Максим Вікторович**

Аспірант 1 року навчання

Кафедра пропедевтики внутрішніх хвороб  
Буковинського державного медичного університету

**Ілащук Тетяна Олександрівна**

Доктор медичних наук, професор

Кафедра пропедевтики внутрішніх хвороб  
Буковинського державного медичного університету

Україна

**Актуальність:** Кардіологічні захворювання залишаються принциповим фактором серед причин смертності та інвалідизації як в Україні, так і у світі загалом. Разом із висвітленням проблематики гіпердіагностики, як методу, що може негативно впливати на економічну ефективність лікування та стан пацієнта, зокрема через призначення зайвих та недоцільних діагностичних процедур, виникає необхідність пошуку нових підходів.

Станом на 2024 рік стає очевидним спрямування медичних практик до максимально раннього та ефективного лікування серцево-судинної патології, як до методу, який одночасно зменшує навантаження на персонал лікарні, економіку країни та життя і здоров'я пацієнта.

Розуміння цієї істини є явищем, яке стимулює пошук нових методів економічно доступної та ефективною діагностики пацієнтів з метою виявлення патологічних змін та прогнозування клінічного стану.

Дрібні резистентні артерії (діаметр просвіту <150 мкм) разом з артеріолами, капілярами та венулами утворюють мікроциркуляторне русло. Враховуючи невід'ємну роль мікроциркуляції в нормальній фізіології людського тіла та підтримці гомеостазу, стає очевидною доцільність оцінки мікросудинної дисфункції при серцево-судинних захворюваннях для подальшого розуміння патофізіології серцево-судинної системи, що може

призвести до визначення нових терапевтичних цілей. У хворих на гіпертонічну хворобу структурним змінам судин передують функціональні порушення мікроциркуляторного русла, в тому числі в зоні нігтьової складки. Структурні та функціональні зміни цієї зони є ознакою встановленої серцево-судинної патології, однак неоднорідність вимірювань і аномальні знахідки у здорових учасників обмежують їх використання серед більш широкої популяції.

Таким чином, капіляроскопія нігтьової складки, або капіляроскопія нігтьового ложа є недорогим та ефективним способами оцінки мікроциркуляції і, потенційно, стану серцево-судинної системи, але щоб реалізувати її, як гідну альтернативу іншим методам варто провести додаткові дослідження.

**Мета:** оцінити наявний науковий доробок присвячений можливостям використання капіляроскопії нігтьового ложа, як методу діагностики, прогнозування і формування клінічних передбачень стосовно перебігу ССЗ та інсульту. Ми поставили за мету переглянути літературу щодо застосування капіляроскопії нігтьового ложа у пацієнтів із серцево-судинними захворюваннями та оцінити необхідність подальших досліджень з метою підтвердження гіпотези про асоціацію між станом мікроциркуляторного русла зафіксованим під-час капіляроскопії та фізіологічними властивостями організму пацієнта.

**Матеріали і методи:** задля реалізації мети була використана оцінка літературних джерел, зокрема аналіз публікацій з використанням електронних баз індексації даних PubMed, Web-of-science та Google Scholar з оцінкою наукових доробків на предмет використання нігтьової капіляроскопії, як ефективного методу оцінки та предикції стану серцево-судинної системи з метою формування висновку про діагностичну спроможність нігтьової капіляроскопії.

**Аналізу піддано 5 досліджень:** Виявлено, що капіляроскопія нігтьової складки досягла значного успіху як діагностичний метод при ревматологічних захворюваннях, при цьому патологічні знахідки нігтьової складки використовуються в діагностичних критеріях системного склерозу і

моніторингу прогресування захворювання.

П'ять досліджень вивчали зміни нігтьової складки у 146 пацієнтів із системною гіпертензією. Розміри капілярів не відрізнялися, але спостерігалось зниження швидкості руху еритроцитів у пацієнтів з контрольованою та неконтрольованою гіпертензією порівняно з нормотензивною групою контролю.

У двох дослідженнях пацієнти з неконтрольованою гіпертензією мали знижену максимальну і перфузійну щільність капілярів, що свідчить про функціональну та структурну втрату щільності капілярів.

Пацієнти з контрольованою артеріальною гіпертензією мали знижену базову щільність капілярів, результат не спостерігався у пацієнтів з неконтрольованою артеріальною гіпертензією.

Пацієнти зі встановленою, але контрольованою артеріальною гіпертензією, мали знижену вихідну щільність капілярів, а це свідчить про те, що антигіпертензивні препарати можуть бути неефективними для покращення мікросудинної функції. Крім того, функціональні зміни мікроциркуляції передують структурним, а розміри капілярів не відрізняються.

Доказів, що підтверджують використання капіляроскопії нігтьового ложа як ефективного діагностичного інструмента при інших серцево-судинних захворюваннях, недостатньо.

**Висновки:** Капіляроскопія нігтьового ложа має великий потенціал для використання у діагностиці та оцінці стану пацієнтів з усім спектром ССЗ. Ця методика може виявити мікросудинні зміни у пацієнтів із ССЗ та передбачити серцево-судинний ризик. Однак неоднорідність вимірювання капіляроскопії разом із відхиленнями від норми у здорових пацієнтів без системних захворювань та іншими обмеженнями, створює значну перешкоду для впровадження цієї недороговартісної методики в широкій популяції.

З огляду на це, а також отримані нами дані, існує актуальний запит на продовження дослідницької роботи з метою формування робочих прикладних діагностичних критеріїв із високою доказовістю.

## ЧЕРПНО-МОЗГОВІ ТРАВМИ У ДІТЕЙ ТА ПІДЛІТКІВ

**Тихонова Людмила Володимирівна**

Кандидат медичних наук, доцент кафедри неврології

**Марусин Анастасія Романівна**

**Мінухін Богдан Дмитрович**

Студенти

Харківський національний медичний університет

м. Харків, Україна

**Вступ:** Показано, що за 1999–2008 рр. Щорічно в Україні отримали ЧМТ близько 100 тис. Осіб, із них 11,5–13,5 тис. – діти до 15 років.

У структурі госпіталізованих до нейрохірургічних стаціонарів 4/5 (80,2%) становлять дорослі, 1/5 (19,8%) – діти. Структура постраждалих дітей за тяжкістю ЧМТ різниться: у них істотно менша питома вага тяжких ЧМТ гтг(4,7%, що на 11,6% менше порівняно з дорослими,  $p < 0,001$ ), а також значну частку становлять госпіталізовані з пологовими травмами (16,3%) (1).

**Мета роботи:** Розглянути черепно-мозкові травми серед дітей та підлітків. Дослідити причини виникнення, наслідки, діагностику та тактику лікування пацієнтів з цими травмами.

**Результати та обговорення:** «Черепно – мозкові травми (ЧМТ) - це механічне пошкодження м'яких тканин, кісток черепа і внутрішньочерепного вмісту - речовини мозку, мозкових оболонок, судин, синусів, черепних нервів. Характер черепно-мозкової травми залежить від енергії і фізико-механічних властивостей травмуючого предмета.

Після первинного травматичного пошкодження розвиваються вторинні відтерміновані пошкодження і згодом — процеси репарації. До первинних травматичних пошкоджень головного мозку зараховують переломи кісток черепа, забої мозку, первинні внутрішньочерепні й внутрішньомозкові крововиливи, дифузне аксональне пошкодження, розриви стовбура мозку тощо. До вторинних пошкоджень — збільшення об'єму мозку, через набряк головного мозку, підвищений внутрішньочерепний тиск, розлади лікворо-



гемодинаміки внаслідок субарахно їдального і внутрішньо шлуночкового крововиливів.» (9)

У пацієнтів педіатричного відділення спостерігається бімодальний віковий розподіл з дуже частіше травмуються діти 0–2 років і підлітки 15–18 років. Легка ЧМТ (шкала коми Глазго  $\geq 13$ ) становить понад 80% травм, і до 90% усіх травм пов'язані з негативним зображенням. Лише невелика частина (<10%) потребує хірургічного втручання. (5)

Варто відзначити, що діти, які перенесли ЧМТ, мають підвищений ризик розвитку психологічних, соціальних, сенсомоторних та когнітивних порушень в пізньому дитинстві та в дорослому віці (2-4). Також починаючи з 3 років хлопчики отримували ЧМТ частіше ніж дівчата(5). Для оцінки статевго впливу на ЧМТ було проведене дослідження з використанням Національного банку даних США про травми для вивчення 20 280 дітей .

У групі препубертатного віку (0–12 років) вони не виявили загальних відмінностей у рівнях смертності між хлопчиками та дівчатками. Але у дівчат-підлітки (13–18 років) мали нижчий рівень смертності порівняно з хлопчиками-підлітками. Автори припустили, що ця різниця може бути пов'язана з ендогенним виробництвом гормонів. (20) В іншому з використанням даних з Національного реєстру педіатричних травм з непроникаючою черепно-мозковою травмою, було розглянуто 16 586 випадків. Вони припустили, що статеві гормони можуть впливати на результати, тому аналіз було проведено на основі вікових підгруп: препубертатний (0–7 років), невизначений пубертатний період (8–12 років) і ймовірний пубертатний період (13–19 років). Загалом не було різниці в рівнях смертності між хлопчиками та дівчатками. Однак дівчата мали більшу тривалість перебування у відділенні інтенсивної терапії, ніж хлопчики, і тенденцію до гірших результатів, якщо контролювати тяжкість травми за допомогою шкали тяжкості травми. У вікових підгрупах дівчата-підлітки (13–19 років) мали більший термін перебування в стаціонарі та у відділенні інтенсивної терапії та потребували більшої реабілітації. (21)

Дитяча ЧМТ може призвести до значних аномалій об'єму сірої та білої

речовини мозку. (10) Повідомлялося про аномалії в ряді ділянок мозку в дітей з ЧМТ. Зменшення об'єму мозолистого тіла є відносно постійним результатом у поперечних і поздовжніх дослідженнях, що часто асоціюється із збільшенням шлуночків. (11–13) Також часто уражаються лімбічні структури, такі як гіпокамп і мигдалеподібне тіло. (11, 14, 15) Аномалії об'єму мозку після ЧМТ пов'язані з когнітивними порушеннями. (11) Дифузна втрата об'єму пов'язана зі зниженням швидкості обробки, робочої пам'яті та навчанням. (11). А ось зменшення товщини кори в медіальній лобовій частці та передній поясній частці пов'язане з порушенням емоційного контролю та регуляції поведінки. (16), а ефективність робочої пам'яті пов'язана зі зменшенням об'єму стовбура мозку, (17)

Проте завдяки навчанню можна покращити структури мозку, демонструючи, як досвід може покращити розвиток (19)

У дорослих посттравматичне зменшення об'єму в ділянках сірої та білої речовини спостерігається в поперечних і поздовжніх дослідженнях, що показує, що атрофія мозку також прогресує протягом багатьох років після ЧМТ. (18)

ЧМТ у ранньому дитячому віці може впливати на подальший розвиток регуляції поведінки та емоційному контролю у підлітковому віці та в подальшому в дорослому. Так дослідженнях була визначена кореляція між ЧМТ та СДУГ.(6) Зокрема, ураження орбітальної звивини та базальних гангліїв були причетні до розвитку СДУГ, що свідчить про те, що пошкодження компонентів кортік-базальні ганглії таламо-кортікальної петлі може збільшити ймовірність розвитку СДУГ у дитини після ЧМТ. Прототипом розладу емоційного контролю, пов'язаного з педіатричною ЧМТ, є «Зміна особистості внаслідок ЧМТ», що характеризується клінічно значною афективною лабільністю (7). Ураження, пов'язані з цим розладом, включають ділянки лобової частки, особливо верхню лобову звивину, протягом першого року після травми, а потім пошкодження білої речовини лобової частини в другий рік після травми (8)

Діагностика травми голови у гострий період розпочинається з оцінки тих

параметрів, котрі важливі відносно прогнозу життя пацієнта, повернення свідомості та відновлення втрачених функцій хворого.

На початковому етапі необхідно зробити загальний огляд пацієнта, де звертають увагу на такі симптоми: ринорея; оторея; кровотеча; періорбітальна гематома; гематоми в ділянці соскоподібного відростка (симптом Баттла); нестабільність верхньої щелепи при пальпації.

Окрім цього, проводять пальпацію шийного відділу хребта з метою встановлення поєднаної краніовертебральної травми. Неврологічне обстеження представлено у такій послідовності: обличчя — верхні кінцівки — нижні кінцівки.

Для об'єктивної оцінки стану пацієнта з ЧМТ існує три параметри: стан свідомості та пам'яті; стан вітальних функцій; стан вогнищевих неврологічних функцій.

Отримані неврологічні дані в подальшому визначають доцільність застосування додаткових інструментальних методів дослідження з врахуванням їхньої інформативності. Сучасні рекомендації наголошують використовувати такі методи візуалізації: рентгенографія кісток черепа, Ехо-ЕГ, нейросонографія, МРТ (магнітно-резонансна томографія), КТ (комп'ютерна томографія).

Додатково використовують лабораторні методи дослідження: загальний аналіз крові, загальний аналіз сечі, біохімічний аналіз крові, коагулограма, визначення групи крові (при важкому стані, або стані, що потребує хірургічного лікування).

Для уточнення діагнозу, звертаються до інших спеціалістів: офтальмолога—для визначення стану очного дна, яке є опосередкованим відображенням стану головного мозку при різних впливах на нього; отоларинголога, травматолога, хірурга – для виключення супутніх травм.

Лікування ЧМТ поділяють на: лікування ЧМТ в гострому періоді та лікування наслідків ЧМТ. В гострому періоді виділяють наступні етапи надання допомоги:

1. Ліквідація порушень життєвоважливих функцій; 2. Відновлення церебральної гемодинаміки; 3. Лікування окремих синдромів та симптомів.

При ліквідації порушень життєвоважливих функцій основною метою є відновлення прохідності дихальних шляхів та підтримання дихання в достатньому об'ємі. Ознаками порушення дихання: свистяче та хрипляче дихання, клекотіння при диханні. При цих ознаках слід провести ревізію ротової порожнини, звільнити ротову порожнину від слизу, сторонніх предметів і при западінні язика, повернути голову на бік. Для зняття бронхоспазму вводимо в/в 10,0 – 2,4% р-ну еуфіліну. При порушенні функції дихального центру, хворого слід госпіталізувати в реанімаційне відділення і переводити на штучне дихання.

Відновлення церебральної гемодинаміки. Для корекції підвищеного артеріального тиску, яке призводить до набряків, використовують антигістамінні препарати: піпольфен 2.0 в/м; вазоактивних препаратів: аміназин 2.0 в/м.

У випадку зниження артеріального тиску, яке може сигналізувати про внутрішню кровотечу, рекомендовано проводити в/в введення реополіглюкіну 400.0; реомакродексу 400.0; альбуміну, плазми. Широко застосовується в таких випадках кортикостероїди: 2,0 дексону чи дексаметазону, при допомозі яких вдається стабілізувати артеріальний тиск та запобігти набряку мозку. Водночас потрібно проводити терапію направлену на покращення серцевої діяльності: р-н корглікону (0,5–1,0) чи строфантину (0,3-0,5) в/в струйно чи крапельно на ізотонічному розчині.

Лікування окремих синдромів та симптомів. На цьому етапі метою є енергозабезпечення головного мозку, тому використовують з перших годин травми в/в крапельне введення глюкозоінсулінокалієвої суміші ГІК: 200,0 0,5% р-ну глюкози, 4 ОД простого інсуліну, 10,0 р-ну аспаркаму чи панангіну.

Для стабілізації ГЕБ (гематоенцефалічного бар'єру) вводимо 5-10 мл р-ну аскорбінової кислоти.

Для боротьби з набряками (набряк мозку) використовуємо сольові та

осмотичні діуретики. Після в/в-крап введення осмодіуретиків (маніту – 100,0), рекомендується введення салуретиків (фуросемід в/м 2-4 мл) через 40 хв.- 1 год. з метою попередження так званого “феномена віддачі”. У випадку, коли має місце субарахноїдальний крововилив крім вікасола, діцинона та аскорбінової кислоти вводимо 100,0 ξ – амінокапронової кислоти. Наявність субарахноїдального крововиливу, ліквореї, раневої поверхні - зобов’язує з перших 14 годин лікування призначати антибіотики: цефтріаксон, цефтазидим, гентаміцин. При наявному психомоторному збудженні призначаємо заспокійливі: аміназін 25- 50 мг в/в на 40% розчині глюкози, розчин седуксену чи сібазону 2,0 в/м чи в/в.

Серед наслідків черепно-мозкових травм розрізняють: післятравматичний арахноїдіт чи арахноенцефаліт; післятравматична епілепсія; післятравматичні неврозоподібні стани.

Арахноїдіт – запалення павутинної оболонки, яке виникає на тлі субпіальних крововиливів, травматичних некрозів та субарахноїдальних крововиливів. Це ускладнення порушує ліквородинаміку та призводить до ліквородинамічних кризів. У хворих розвивається внутрішня оклюзійна гідроцефалія. Характерними скаргами є: тривалий чи нападаподібний головний біль, який не знімається звичайними анальгетиками, головокружіння, нудота та блювота. При додаткових методах обстеження цих хворих спостерігається венозний застій на очному дні, підвищення лікворного тиску при люмбальній пункції, розширення шлуночків при КТ. Щоб ліквідувати напад болю голови при гіпертензивно-гідроцефальному кризі хворим вводиться, бажано в/в розчин фуросеміду, призначаємо профілактично внутрішнє діуретики: фуросемід, діакарб, тріампур. Хворим призначається екстракт алое, розчин скловидного тіла, лідазу, актовегін чи солкосерил з метою біостимуляції.

Післятравматична епілепсія. Як в ранній посттравматичний період (перші дні – місяць після травми) так і в пізні періоди (кілька місяців – 1-2 роки після травми) може виникнути епілепсія. З метою запобігання виникнення епілепсії рекомендовано відразу після травми, якщо мали місце перелом кісток черепа чи

субарахноїдльний крововилив, призначати антиконвульсанти: карбамазепін (фінлепсін чи тегретол) в дозі 200 мг тричі на добу, або вальпроати (депакін чи конвулекс) в дозі 300мг двічі на добу. Якщо напади все ж з'явилися, хворого слід повторно обстежити, з метою виключення хронічних гематом, абсцесів тощо.

Післятравматичні неврозоподібні стани. Переважно не залежать від вираженості симптоматики при ЧМТ чи важкості травми. Здебільшого залежать від преморбіту хворого, його особистих рис характеру, та захворювань, що були присутні перед травмою (остеохондроз, атеросклероз, захворювання серця). У цих хворих з'являються скарги на пригніченість, погіршення сну та знижену працездатність, у них можна виявити інтелектуально–мнестичні зміни особистості, часто спостерігаються немотивовані спалахи агресії та злості. Тому,крім симптоматичної терапії, цим хворим слід призначати ноотропи: енцефабол, пірацетам, серміон; заспокійливі: настої кореню валеріани та пустирника, настій піона, в тяжких випадках легкі транквілізатори, що мають анксиолітичну та протиневротичну дію: гідазепам, тазепам, феназепам.

**Висновок:** Черепно-мозкова травма як механічне пошкодження черепа та структур головного мозку розповсюджена в Україні як серед дорослих, так і дітей та підлітків. Останні мають підвищений ризик розвитку нервових порушень в пізньому дитинстві та дорослому віці. Діагностика ЧМТ стала більш інформативною та структурованою за рахунок сучасних методів візуалізації та медичних рекомендацій.

Безпосередньо тактика лікування цих травм ґрунтується на використанні багатьох груп лікарських препаратів та включає профілактичні заходи щодо виключення ускладнень. Сподіваємося, що інформація з даної статті допоможе теперішнім та майбутнім лікарям у лікуванні пацієнтів з черепно-мозкової травми у дітей та підлітків.

## СПИСОК ВИКОРИСТАНИХ ДЖЕРЕЛ

1. КЛІНІКО-ЕПІДЕМІОЛОГІЧНІ ХАРАКТЕРИСТИКИ ЧЕРЕПНО-МОЗКОВОЇ ТРАВМИ В УКРАЇНІ ЗА 1999–2008 РОКИ , А.П Гук (Київ)
2. Arnett AB, Peterson RL, Kirkwood MW, et al. Behavioral and cognitive predictors of educational outcomes in pediatric traumatic brain injury. *J Int Neuropsychol Soc.* 2013;19(8):881-889
3. Wilde EA, Merkley TL, Lindsey HM, et al. Developmental alterations in cortical organization and socialization in adolescents who sustained a traumatic brain injury in early childhood. *J Neurotrauma.* 2021;38(1):133-143
4. Wade SL, Zhang N, Yeates KO, Stancin T, Taylor HG. Social environmental moderators of long-term functional outcomes of early childhood brain injury. *JAMA Pediatr.* 2016;170(4):343-349
5. Epidemiology of Global Pediatric Traumatic Brain Injury: Qualitative Review Michael C. Dewan, Nishit Mummareddy, John C. Wellons III, Christopher M. Bonfield
6. Gerring J, Brandy K, Chen A, Quinn C, Herskovits E, Bandeen-Roche K, Bryan RN. Neuroimaging variables related to development of secondary attention deficit hyperactivity disorder after closed head injury in children and adolescents. *Brain Injury.* 2000;
7. Max JE, Robertson BAM, Lansing AE. The phenomenology of personality change due to traumatic brain injury in children and adolescents. *Journal of Neuropsychiatry & Clinical Neurosciences.* 2001
8. Max JE, Levin HS, Landis J, Schachar R, Saunders A, Ewing-Cobbs L, Dennis M. Predictors of personality change due to traumatic brain injury in children and adolescents in the first six months after injury. *J Am Acad Child Adolesc Psychiatry.* 2005
9. Наслідки черепно-мозкової, спинальної та мінно-вибухової травми, Самойлова Г. П, 2023
10. Dennis EL, Babikian T, Giza CC, Thompson PM, Asarnow RF. Neuroimaging of the injured pediatric brain: Methods and new lessons.

Neuroscientist. 2018

11. Dennis EL, Hua X, Villalon-Reina J, et al.. Tensor-based morphometry reveals volumetric deficits in moderate/severe pediatric traumatic brain injury. *J Neurotrauma*. 2016;

12. Dennis EL, Faskowitz J, Rashid F, et al.. Diverging volumetric trajectories following pediatric traumatic brain injury. *Neuroimage Clin*. 2017;

13. Wu TC, Wilde EA, Bigler ED, et al.. Longitudinal changes in the corpus callosum following pediatric traumatic brain injury. *Dev Neurosci*. 2011;

14. Tasker RC, Salmond CH, Westland AG, et al.. Head circumference and brain and hippocampal volume after severe traumatic brain injury in childhood. *Pediatr Res*. 2005;

15. Wilde EA, Bigler ED, Hunter JV, et al.. Hippocampus, amygdala, and basal ganglia morphometrics in children after moderate-to-severe traumatic brain injury. *Dev Med Child Neurol*. 2007;

16. Wilde EA, Merkley TL, Bigler ED, et al.. Longitudinal changes in cortical thickness in children after traumatic brain injury and their relation to behavioral regulation and emotional control. *Int J Dev Neurosci*. 2012;

17. Fearing MA, Bigler ED, Wilde EA, et al.. Morphometric MRI findings in the thalamus and brainstem in children after moderate to severe traumatic brain injury. *J Child Neurol*. 2008

18. Graham NSN, Jolly A, Zimmerman K, et al.. Diffuse axonal injury predicts neurodegeneration after moderate–severe traumatic brain injury. *Brain*. 2020

19. Keller TA, Just MA (2009): Altering cortical connectivity: remediation-induced changes in the white matter of poor readers.

20. Ley EJ, Short SS, Liou DZ, Singer MB, Mirocha J, Melo N, Bukur M, Salim A, 2013. Gender impacts mortality after traumatic brain injury in teenagers

21. Morrison WE, Arbelaez JJ, Fackler JC, De Maio A, Paidas CN, 2004. Gender and age effects on outcome after pediatric traumatic brain injury

22. Черепно-мозкова травма (ЧМТ) у дітей – ЗОКДЛ. Режим доступу: <https://zokdl.zp.ua/%D1%81herepno-mozkova-travma-u-ditey/>



23. Черепно-мозкова травма: гайдлайн ACR 2021 р. Режим доступу: <https://umj.com.ua/uk/publikatsia-217394-cherepno-mozkova-travma-gajdlajn-acr-2021-r>

24. Методичні рекомендації для самопідготовки до семінарських занять лікарівінтернів та курсантів з фаху - "Загальна практика - сімейна медицина" на факультеті післядипломної освіти Ужгородського національного університету. Тема: Черепно-мозкова травма. Режим доступу: <https://www.uzhnu.edu.ua/uk/infocentre/get/10750>

# ГЕНДЕРНІ ТА ВІКОВІ ОСОБЛИВОСТІ РОЗПОДІЛУ ВИПАДКІВ ТА ЗАХВОРЮВАНOSTІ НА COVID-19 СЕРЕД НАСЕЛЕННЯ ЗАПОРІЗЬКОЇ ОБЛАСТІ

**Тищенко Тарас Михайлович**  
Заочний аспірант:  
ДУ "Запорізький ОЦКПХ МОЗ"  
м. Запоріжжя, Україна  
Науковий керівник:  
**Севальнєв Анатолій Іванович**  
ЗДМУ, м. Запоріжжя, Україна

**Вступ.** Ми живемо в епоху епідемій, що переходять у пандемію: SARS (2002 р.), пташиний грип (2003 р.), MERS (2012 р.), Ебола (2014 р.), і сьогодні коронавірус (COVID-19). Коронавірус - пандемія нового десятиліття, яка поширюється, мутує і заражає людей будь-якого віку. COVID-19 загрожує не тільки життю людей, а й способу життя кожного мешканця. Так, у більшості (80%) людей хвороба проходить у легкій формі, у 15% - у тяжкій формі, 5% хворих мають фатальний перебіг. Вірус вражає не лише легені, але й серцево-судинну, травну, сечовидільну системи, а також і нервову систему пацієнта. Серед основних проблем зі здоров'ям у перехворілих на COVID-19 експерти виділяють стенокардію і аритмію, а також інші серйозні і тривалі наслідки COVID-19: інсульт, синдром вірусної втоми, порушення м'язових функцій, розлади функції органів травлення і низку проблем із психічним здоров'ям, зокрема депресію, безсоння і різні зміни когнітивних функцій. Високий рівень ураження судин міокарда, нирок та інших органів - COVID-19 викликає запальні процеси в ендотелії судин, що призводить до порушення мікроциркуляції. В першу чергу страждають органи з великою кількістю капілярів. Саме тому наслідки хвороби бувають тяжкими.

**Мета:** виявити епідеміологічні закономірності та особливості розповсюдження випадків COVID-19 серед населення Запорізької області в залежності від віку та статі у 2020-2023 рр.; розрахувати та проаналізувати

показники захворюваності на COVID-19 серед населення Запорізької області в 2022 р. залежності від віку та статі.

**Матеріали і методи:** проведено ретроспективний епідеміологічний аналіз захворюваності гострої респіраторної хвороби, спричиненої коронавірусом SARS-CoV-2, у Запорізькій області у 2020-2023 рр. Використані дані інформаційної бази системи епіднагляду ЕЛІССЗ та форми № 1 «Звіт про окремі інфекції та паразитарні захворювання». Проведено аналіз випадків та розраховано показники захворюваності на COVID-19 серед населення Запорізької області за віковими групами та статтю.

### **Результати і обговорення.**

Встановлено, що з загальної кількості випадків на COVID-19 у Запорізькій області (242440) максимальна частка 52,8% (128013) була зареєстрована у 2021 р., 22,5% (54609) та 22,4% (54311) - у 2020 р. та 2022 р. відповідно, та 2,3% (5507) - у 2023 р. Проведений аналіз дозволяє відокремити і хвили підвищення, перша з яких відбулася у вересні-жовтні 2020 р. Взагалі на період жовтень-грудень 2020 р. припадало 92,4% усіх зареєстрованих випадків COVID-19. У 2021 р. підйом був зафіксований у березні-квітні (14%), наступний розпочався з жовтня. На період жовтень-листопад 2021 р. прийшлося 46,2 % нових випадків. Але слід вказати, що на протязі 2021 р. випадки реєструвалися постійно і у зимовий період року з січня по березень та склали 19,3%, і у теплу пору року - з травня по березень, що додало ще 13,4% нових випадків. У 2022 р. загальна кількість випадків суттєво не відрізнялась від 2020 р. (22,4%), але хвиля підйому змістилася на січень-березень з максимумом зареєстрованих випадків 56,0% у лютому. На цей період припадало біля 80,0% усіх випадків COVID-19 у 2022 р. Інтенсивність наступного підйому була значно меншою, але відбулася у вересні-листопаді 2022 р. У 2023 р. кількість випадків суттєво зменшилась та склала 2,3%, але у весняний період березень-квітень була зафіксована максимальна частка 80,1% випадків. Отже, динаміка коливань випадків на COVID-19 протягом 2020-2023 рр. у Запорізькій області співпадала з загальною тенденцією у державі.

Розподіл хворих за віковими групами та статтю представлено у табл.1.

На підставі результатів досліджень встановлено, що існують суттєві відмінності щодо розповсюдження випадків серед населення у різних вікових та гендерних групах спостережень. В Запорізькій області у 2020 р. розподіл за віковими групами був наступним: на вікову групу 30-79 років також було найбільший відсоток - 84% серед усіх випадків, до 9 років включно - 2,4%, 10-17 років - 4%, 18-29 – 9,6%.

**Таблиця 1**

**Розподіл хворих на COVID-19 за статтю та віковими групами у Запорізькій області з 2020 по 2023 рр.**

Вікові групи	2020		2021		2022		2023	
	Абс.	%	Абс.	%	Абс.	%	Абс.	%
<i>Обидві статі</i>								
0-9 років	1293	100	3924	100	3653	100	365	100
10-17 років	2185	100	5055	100	4382	100	182	100
18-29 років	5234	100	12049	100	5158	100	514	100
30-79 років	45897	100	106985	100	41118	100	4446	100
<i>Всього:</i>	<i>54609</i>	<i>100</i>	<i>128013</i>	<i>100</i>	<i>54311</i>	<i>100</i>	<i>5507</i>	<i>100</i>
<i>чоловіки</i>								
0-9 років	698	54,0	2011	51,2	1942	53,2	196	53,7
10-17 років	1104	50,5	2440	48,3	2227	50,8	97	53,3
18-29 років	2471	47,2	5464	45,3	2258	43,8	232	45,1
30-79 років	17832	38,9	42031	39,3	15892	38,6	1845	41,5
<i>Всього:</i>	<i>22105</i>	<i>40,5</i>	<i>51946</i>	<i>40,6</i>	<i>22319</i>	<i>41,1</i>	<i>2370</i>	<i>43,0</i>
<i>жінки</i>								
0-9 років	595	46,0	1913	48,8	1711	46,8	169	46,3
10-17 років	1081	49,5	2615	51,7	2155	49,2	85	46,7
18-29 років	2763	52,8	6585	54,7	2900	56,2	282	54,9
30-79 років	28065	61,1	64954	60,7	25226	61,4	2601	58,5
<i>Всього:</i>	<i>32504</i>	<i>59,5</i>	<i>76067</i>	<i>59,4</i>	<i>31992</i>	<i>58,9</i>	<i>3137</i>	<i>57,0</i>

Отримані показники в Запорізькій області порівняли з іншими, які були зареєстровані та описані у науковій літературі з 2020 р. по 2023 р., а також у звітах європейських, азіатських країн та США. Так, аналізуючи результати досліджень, які проведено фахівцями з Китаю, ми дійшли висновків, що наші розрахунки співпадають: на вікову групу від 30 до 79 років припадало 87%

підтверджених випадків, на групу до 9 років включно – 1%, групу 10-19 років – 1%, групу віком 80 і старше – 3%.

Щодо вивчення гендерних особливостей розповсюдження захворювання COVID-19 серед населення Запорізької області у порівнянні з Китаєм, встановлено вірогідне збільшення відсотка хворих серед жінок на 10,5% (59,5% в Запорізькій області проти 49% в Китаї) та зменшення серед чоловіків на 10,5% (40,5% в Запорізькій області проти 51% у Китаї). Також встановлено відмінності щодо випадків серед медичних працівників, які хворіли за даними спостережень у 10 разів менше, ніж їхні колеги з Китаю (0,4% проти 4% у Китаї).

Аналізуючи кожну гендерну групу у 2020 р. виявлено, що частка чоловіків зменшилась на 15,1% (з 54% до 38,5%), але поступово, починаючи з вікової групи 0-9 років, де дорівнювала 54,0%, 10-17 років – 50,5%, 18-29 років - 47,2%, 30-79 років - 38,9%. У той час частка жінок поступово збільшувалась, та досягла 61,1% у віковій групі 30-79 років. Аналогічні закономірності були характерними і для 2021-2023 рр.

Розраховані показники захворюваності населення Запорізької області на COVID-19 у 2022 році в залежності від вікової групи та статі представлено у табл.2.

**Таблиця 2**

**Показники захворюваності на COVID-19 серед чоловіків та жінок населення Запорізької області у 2022 році**

<b>Вікові групи</b>	<b>Абс. випадки</b>	<b>Чисельність населення</b>	<b>Вип./ 100 тис. нас.</b>
1	2	3	4
<i>чоловіки</i>			
0-4	778	29908	2601,31
5-9	1164	44308	2627,07
10-14	1467	45767	3205,37*
15-17	760	24359	3120,00**
18-29	2258	96623	2336,92**
30-64	12458	409727	3040,56**
65 і старше	3434	97022	3539,40*
<i>Всього:</i>	<i>22319</i>	<i>747714</i>	<i>2984,96**</i>
<i>жінки</i>			

Продовж. Табл. 2

1	2	3	4
0-4	672	27960	2403,43
5-9	1039	41975	2475,28
10-14	1273	43055	2956,68
15-17	882	23070	3823,15
18-29	2900	90612	3200,46
30-64	19004	458052	4148,87
65 і старше	6222	205235	3031,65
<i>Всього:</i>	<i>31992</i>	<i>889959</i>	<i>3594,77</i>

\* - позначено вірогідно більші та \*\* - вірогідно менші рівні показників (p<0,001).

Аналіз дозволяє зробити висновки, що рівні захворюваності у чоловіків та жінок істотно відрізнялись в окремих вікових групах. І якщо у вікових групах 0-4 та 5-9 років відмінностей не зареєстровано, то починаючи з вікової групи 10-14 років спостерігаємо достовірні відмінності у рівнях показників з перевищенням у чоловіків: 3205,4 вип./100 тис. нас. проти 2956,7 вип./100 тис. нас. у жінок (t=2,1, p<0,05). У віковій групі 65 та старші у чоловіків значення показників складало 3539,4 вип./100 тис. нас. та перевищувало в 1,2 рази (t=7,2, p<0,001) рівні у жінок. Проте, у жінок вірогідно вищими за чоловіків у 1,2-1,4 рази були значення показників у віці 15-17 років - 3823,1 вип./100 тис.нас. (t=4,2, p<0,001), 18-29 років – 3200,5 вип./100 тис.нас. (t=11,4, p<0,001) та 30-64 роки -4148,9 вип. /100 тис. нас. (t=27,8, p<0,001). В цілому, показники захворюваності у жінок були у 1,2 рази вищими (t=21,9, p<0,001) та дорівнювали 3594,7 вип./100 тис.нас. проти 2984,9 вип./100 тис.нас. у чоловіків.

**Висновки.** На підставі проведеного аналізу встановлено, що серед населення Запорізької області наявні гендерні та вікові особливості розподілу випадків COVID-19 та існують вірогідні розбіжності рівнів захворюваності, а саме:

1. Більша частина випадків (52,8%) на COVID-19 була зареєстрована у 2021 р., по 22,5% - у 2020 р. та 2022 р. та лише 2,3% у 2023 р. На вікову групу 30-79 років припадає найбільший відсоток усіх випадків - 84%.

2. Існують гендерні особливості розподілу випадків - 59,5% випадків зареєстровано серед жінок та 40,5% серед чоловіків.

3. З підвищенням віку у чоловіків має місце поступове зменшення частки випадків: з 54,0% у віковій групі 0-9 років до 38,9% у 30-79 років; у жінок спостерігалось поступове збільшення частки до 61,1% у віковій групі 30-79 років.

4. Показники захворюваності у чоловіків перевищували рівні жінок у вікових групах 10-14 років ( $t=2,1$ ,  $p<0,05$ ) та 65 та старші ( $t=7,2$ ,  $p<0,001$ ).

5. Показники захворюваності у жінок були вірогідно вищими у вікових групах 15-17 років ( $t=4,2$ ,  $p<0,001$ ), 18-29 років ( $t=11,4$ ,  $p<0,001$ ) та 30-64 роки ( $t=27,8$ ,  $p<0,001$ ). В цілому, показники захворюваності у жінок були у 1,2 рази вищими ( $t=21,9$ ,  $p<0,001$ ), ніж у чоловіків.

Отже, вивчення епідеміологічних особливостей і закономірностей розповсюдження випадків COVID-19 серед населення Запорізької області має допомогти знайти дієві шляхи удосконалення профілактики коронавірусної хвороби, що остається актуальним і на сьогоднішній день.

# СУЧАСНИЙ СТАН ДІАГНОСТИКИ ХВОРОБИ КРОНА У ДІТЕЙ

**Фіщук Софія Михайлівна**

студентка

Харківський національний медичний університет

м. Харків, Україна

Науковий керівник:

**Дяченко Марина Сергіївна**

к.мед.н., асистент кафедри педіатрії № 2

Харківський національний медичний університет

м. Харків, Україна

**Актуальність.** Хвороба Крона - це хронічне аутоімунне захворювання, яке характеризується сегментарним гранулематозним запаленням будь-якого відділу шлунково-кишкового тракту, а також системними та позакишковими проявами. Воно має невідому етіологію та може маніфестувати в будь-якому віці. Діагностика хвороби Крона є утрудненою, враховуючи брак інформації щодо патофізіології цієї патології, різноманіття клінічних проявів, враховуючи позакишкові симптоми, що маскують істинну природу патологічного процесу. В результаті цього часто виникають тяжкі ускладнення хвороби, що призводять до ранньої інвалідизації хворих та високої летальності. Саме тому, це захворювання становить серйозну медичну проблему та потребує подальшого вивчення та створення єдиної стратегії в діагностиці.

**Мета.** Розкриття важливості та структурування інформації щодо вчасної діагностики хвороби Крона у дітей в сучасному світі.

**Матеріали та методи.** Огляд та аналіз наукової літератури щодо сучасного стану виявлення хвороби Крона в педіатричній практиці.

**Результат.** Відомо, що ХК – полігенне захворювання, при якому виявлені генетичні мутації та імунологічні порушення з боку функцій епітеліального бар'єра, лімфоцитів, Т-регуляторних клітин тощо. До тригерів зовнішнього середовища, які провокують патологічну відповідь організму належать: прийом лікарських засобів, зокрема антибіотиків, НПЗП, пероральних контрацептивів, нераціональне харчування з високим вмістом простих вуглеводів та дефіцитом



поліненасичених жирних кислот, куріння, стреси. В останні роки активно обговорюють інфекційну теорію та пов'язують ХК із розвитком дисбактеріозу товстого кишечника. Тож, внаслідок локалізації у слизовій оболонці кишечника різноманітних мікроорганізмів та впливу вищеперерахованих чинників виникає аутоімунне трансмуральне запалення органів ШКТ за участю лімфоцитів, які сенсibilізовані до антигенів слизової оболонки кишечника.

Хоча ХК може уражати будь-який відділ шлунково-кишкового тракту, у дорослих пацієнтів частіше спостерігається термінальний ілеїт. Серед дітей, більшість яких становлять підлітки, поширені дуоденіт або єноілеїт. У дітей дошкільного віку перебіг захворювання відзначається особливою важкістю та високою активністю запального процесу переважно товстої кишки, з виникненням таких ускладнень як кровотеча, перфорація, кишкова непрохідність, утворення нориць та інші.

Класичними вважаються наступні симптоми: абдомінальний біль, діарея та втрата маси тіла. У дітей частіше, ніж у дорослих з'являється лихоманка. При локалізації запалення в шлунку і дванадцятипалій кишці клінічна картина нагадує хронічний гастрит або дуоденіт. Системні та позакишкові прояви можуть передувати основним симптомам ХК, супроводжувати їх або виникати незалежно від перебігу захворювання. До них відносяться загальна слабкість, затримка росту та статевого розвитку, анорексія, ураження шкіри, васкуліти, артралгії та артрити, афтозний стоматит, а також ураження прямої кишки у вигляді мацерацій, тріщин, свербіжів. Основними формами захворювання є: стриктуруюча, пенетруюча та запальна. Причому найважчою вважається пенетруюча форма, для якої характерним є утворення зовнішніх та внутрішніх нориць, внутрішньочеревних абсцесів, що вимагають хірургічного втручання.

Діагноз ХК у дітей встановлюється на підставі даних анамнезу, результатах комплексного клініко-лабораторного обстеження, УЗД органів черевної порожнини, малого таза й заочеревинного простору, ендоскопічних досліджень, рентгенологічного обстеження, КТ черевної порожнини із подвійним контрастуванням, МРТ, гістологічного дослідження, а також при

наявності генетичних маркерів. Ці методи є ідентичними таким, які використовуються для виявлення патології у дорослих пацієнтів, проте в педіатрії важливим є зменшення інвазивності процедур. Провідну роль в обстеженні відіграє ендоскопія, яка має високу чутливість та специфічність при оцінюванні ступеня розвитку захворювання та визначення ефективності методів лікування. Вона супроводжується біопсією з усіх відділів кишки та подальшим гістологічним дослідженням біоптатів. Альтернативою ендоскопічним методам може бути МРТ, застосування якого зростає в педіатричній практиці. Цей метод вважається «золотим стандартом» для визначення періанальних ускладнень хвороби Крона. За останній час широкого застосування набуває визначення специфічних імунологічних маркерів запальних захворювань товстої кишки.

Лікування пацієнтів із ХК базується на адекватній своєчасній діагностиці з визначенням локалізації ураження, ступеня важкості, виявленні супутніх захворювань, їхніх ускладнень та проведення диференційної діагностики з іншими патологіями органів ШКТ. Така діагностична тактика сприяє ранньому виявленню хірургічних ускладнень ХК та застосування необхідного хірургічного втручання. Метою лікування є покращення та підтримання загального стану дитини з підвищенням якості життя, усунення скарг та ознак запалення кишечника з відновленням слизової оболонки, запобігання розвитку ускладнень.

**Висновок.** Отже, діагностика хвороби Крона є доволі важкою та водночас важливою, адже вчасне виявлення патології допоможе попередити подальшу маніфестацію захворювання та призначити необхідну терапію, яка дозволяє досягти ремісії. Гіподіагностика призводить до виникнення тяжких ускладнень та зниження якості життя пацієнтів дитячого віку, погіршення прогнозу хвороби та високої летальності.

# ОЦІНКА ПОКАЗНИКІВ ПАРОДОНТАЛЬНИХ ІНДЕКСІВ НА ПЕРЕДОПЕРАЦІЙНОМУ ЕТАПІ ЛІКУВАННЯ ПАЦІЄНТІВ ІЗ ГЕНЕРАЛІЗОВАНИМ ПАРОДОНТИТОМ

**Футрак Іван Михайлович,**  
аспірант кафедри хірургічної  
стоматології та щелепно-лицевої хірургії

**Бамбуляк Андрій Васильович,**  
д.мед.н., доцент кафедри хірургічної  
стоматології та щелепно-лицевої хірургії  
Буковинський державний медичний  
університет, м. Чернівці, Україна

**Актуальність.** На організм людини постійно впливає безліч зовнішніх та внутрішніх чинників, які взаємодіють між собою та можуть викликати розвиток різноманітних захворювань. В основі генералізованого пародонтиту (ГП) лежить запально-дистрофічний процес, який виникає внаслідок впливу багатьох патогенних факторів [1].

**Мета.** Оцінити стан тканин пародонта у пацієнтів із генералізованим пародонтитом II-III ступеня на передопераційному етапі лікування.

**Матеріал та методи.** Дослідження проведено шляхом огляду 60 пацієнтів із розвиненими формами ГП: 39 осіб із ГП II ступеня та 21 досліджуваних із ГП III ступеня, яким в подальшому планувалося комплексне лікування зубоутримуючих тканин, включаючи хірургічний етап. Проаналізовано отримані значення пародонтальних індексів (папілярно-маргінально-альвеолярний (РМА), індекс кровоточивості ясен (РВІ), Rtg-індексу, втрати епітеліального прикріплення (ВЕП) та бальної оцінки рухомості зубів) у цих пацієнтів.

**Результати.** У результаті проведених досліджень встановлено (табл. 1), що значення індексу РМА коливались від  $49,90 \pm 2,28$  % у осіб із ГП II ступеня до  $64,25 \pm 3,22$  % у пацієнтів із ГП III,  $p < 0,01$ . При цьому, середнє значення параметру, який аналізували ( $57,08 \pm 2,75$  %) вказувало на наявність

симптоматичного гінгівіту середнього ступеня. РВІ у пацієнтів із ГП III ступеня був у 1,2 раза нижче ніж у осіб з ГП II ступеня ( $2,39 \pm 0,05$  бали проти  $2,86 \pm 0,07$  бали,  $p < 0,01$ ). При цьому, середнє значення індексу РВІ ( $2,63 \pm 0,06$ ) вказувало на превалювання чисельних точкових кровотеч, або лінійної кровотечі, та у деяких випадках – присутності крові у міжзубних проміжках.

**Таблиця 1.**

**Значення пародонтальних індексів у передопераційному періоді лікування пацієнтів із ГП II-III ступеня**

Ступінь ГП	РМА, %	РВІ, бали	Рухомість зубів, бали	ВЕП, мм	Rtg-індекс
ГП II ступінь, (n=39)	$49,90 \pm 2,28$	$2,86 \pm 0,07$	$2,00 \pm 0,10$	$2,45 \pm 0,08$	$2,10 \pm 0,07$
ГП III ступінь (n=21)	$64,25 \pm 3,2 \bullet$	$2,39 \pm 0,05 \bullet$	$2,98 \pm 0,13 \bullet$	$3,57 \pm 0,10 \bullet$	$1,49 \pm 0,06 \bullet$
Середнє значення	$57,08 \pm 2,75$	$2,63 \pm 0,06$	$2,49 \pm 0,12$	$3,01 \pm 0,09$	$1,80 \pm 0,05$
Примітка: $\bullet p < 0,01$ – достовірна різниця значень стосовно даних у осіб із ГП II ступеня.					

Рухомість зубів у осіб з ГП II ступеня становила  $2,00 \pm 0,10$  бали та була у 1,5 раза нижчою, ніж у осіб з ГП III ступеня ( $2,98 \pm 0,13$  бали),  $p < 0,01$ . Привертало увагу, що за критеріями бальної оцінки у пацієнтів з ГП II ступеня була присутня II ступінь рухомості зубів, яка характеризувалася зміщенням окремих зубів на 1-2 мм в щічно-язиковому напрямку, без порушень їхньої функції. Бальна оцінка рухомості зубів у пацієнтів із ГП III ступеня доводила значну рухомість зубів у щічно-язиковому напрямку та по вертикалі, з порушенням їхньої функцій. Середнє значення ВЕП у пацієнтів із ГП II-III ступеня становило  $3,01 \pm 0,09$  мм та було у 1,5 раза вищим у осіб з ГП III ступеня порівняно з даними пацієнтів із ГП II ступеня ( $3,57 \pm 0,10$  мм проти  $2,45 \pm 0,08$  мм,  $p < 0,01$ , відповідно). Значення Rtg-індексу у пацієнтів із ГП коливались від  $2,45 \pm 0,08$  бали при ГП II ступеня, що вказувало на резорбцію кісткової компоненти пародонту від 1/3 довжини кореня до 2/3 довжини кореня, до

1,49±0,06 бали у пацієнтів із ГП III ступеня, що засвідчувало процес резорбції кістки більше 2/3 довжини кореня зуба.

**Висновки.** У результаті проведеного дослідження встановлено, що на передопераційному етапі курації пацієнтів із генералізованим пародонтитом II-III ступеня у 44,0 % обстежених дистрофічно-запальний процес у тканинах пародонту носив повільно прогресуючий характер та у 56,0 % – прогресуючий характер. Необхідність проведення комплексного лікування генералізованого пародонтиту підкреслювалась високими індексними оцінками пародонтальних індексів, які у пацієнтів із генералізованим пародонтитом III ступеня були значно вищими, порівняно із аналогічними даними у пацієнтів із генералізованим пародонтитом II ступеня,  $p < 0,01$ .

#### ЛІТЕРАТУРА

1. Петрушанко Т. О, Попович І. Ю, Мошель Т. М. Оцінка дії хвороботворних факторів у пацієнтів із генералізованим пародонтитом. Клінічна стоматологія. 2020;2:24-32. <https://doi.org/10.11603/2311-9624.2020.2>.

# РОЗПОВСЮДЖЕНІСТЬ СТРУСУ ГОЛОВНОГО МОЗКУ СЕРЕД ВІЙСЬКОВОСЛУЖБОВЦІВ

**Хохлов Ярослав Едуардович**

**Степанова Карина Сергіївна**

здобувачі вищої освіти медичного факультету  
Харківський національний медичний університет

**Самойлова Ганна Петрівна**

к. мед. н., асистент кафедри неврології  
Харківський національний медичний університет  
м. Харків, Україна

**Вступ./Introduction.** Струс головного мозку (СГМ) — короткочасна та зворотня посттравматична зміна неврологічного та психічного стану та наявність неврологічної симптоматики, що триває від кількох секунд до кількох хвилин і, за довільним визначенням, спостерігається до 3–5 діб. СГМ є одним з найтипівіших поранень під час військових дій, особливо серед солдатів. Тому його ще називають “автографом” сучасної війни.

**Ціль роботи./Aim.** Визначити частоту зустрічальності СГМ та структуру скарг серед військовослужбовців.

**Матеріали та методи./Materials and methods.** Нами було проведено веб-опитування 43 військовослужбовців різного роду військ (в т.ч. ракетні війська і артилерія, механізовані війська), на основі якого було виділено окремі групи скарг.

**Результати та обговорення./Results and discussion.** Шляхом анкетування ми опитали 43 респондента - (42 чоловіків (97,7%) та 1 жінку (2,3%)). Розподіл за віком наступний: від 18 до 23 років (11,6%), 24-29 (11,6%), 30-35 (23,3%), 26-41 (16,3%), 42-47 (11,6%), 48-52 (9,3%), 52-57 (16,3%).

Серед усіх опитаних, 25,6% військовослужбовців мали медичний висновок щодо наявності СГМ, 37,2% - тільки ознаки, без наявності відповідного документу, та 37,2% - не відмічали ознак СГМ і, відповідно, не мали медичного висновку щодо наявності даної патології. Основними скаргами

поранених є: епізоди втрати пам'яті після перенесеної травми - 51,9%, 11,1% було важко відповісти на дане питання; втрата свідомості внаслідок близько розташованого вибуху/удару головою - 37%, 11,1% не змогли дати відповідь; одно- або багаторазове блювання - 70,4%; порушення слуху - 63%, наявність болю у вусі при гучних звуках - 59,3%; порушення зору - 74,1%, наявність болю при погляді на світло - 37%; порушення координації\ходи - 33,3%; дизартрія-37%. Анізокорію відмітили 22,2% осіб. Частоту виникнення головокружіння респоденти оцінили за шкалою від 1 до 5, де 1 - ніколи не виникає, 5 - виникає кожен день - 1 - 33,3%, 2 - 40,7%, 3 - 11,1%, 4 - 14,8%.

Частоту виникнення головного болю респоденти також оцінили за шкалою від 1 до 5, де 1 - ніколи не болить, 5 - болить кожен день. Дані виявились наступними: 1 - 3,7%, 2 - 14,8%, 3 - 44,4%, 4 - 18,5%, 5 - 18,5%. Більшість оцінила силу головного болю від 2 (14,8%) до 4 балів (70,3%). Характер головного болю 48,1% оцінили як здавлюючий, 40,7% - як розпираючий і 11,1% - як стріляючий.

Згідно з отриманих даних, 40,7% солдатів отримали лікування стосовно свого діагнозу, а поліпшення свого стану зазначили тільки 18,2%.

**Висновки./Conclusions.** Проаналізувавши дані анкетування встановили, що більшість опитаних респодентів відмічали ознаки СГМ, частина з яких мала медичне підтвердження цього. Результати опитування доводять, що на сьогоднішній день СГМ є однією з найрозповсюдженіших травм серед військовослужбовців.

Найпоширенішими скаргами пацієнтів були головний біль, порушення зору та блювання (одно- або багаторазове), порушення слуху і наявність болю у вусі при гучних звуках.

Головокружіння виникало рідко серед пацієнтів, що пройшли анкетування. Здавлюючий характер головного болю зустрічався у більшості серед опитаних осіб. Майже половина військовослужбовців з ознаками СГМ отримувала лікування з приводу даної травми, але позитивний результат терапії відмітила суттєва меншість.

Наразі СГМ не сприймається достатньо серйозно серед військовослужбовців через «невидимість» травми, але за відсутності комплексного лікування та реабілітації, на постраждалого чекають серйозні ускладнення, такі як когнітивні порушення, психологічні/вегетативні розлади, особливо, при неодноразовому СГМ.



## КЛІНІЧНА ФАРМАКОЛОГІЯ ЗНЕБОЛЕННЯ. ГРУПА НПЗП

**Швидка Дар'я Дмитрівна**

здобувач вищої освіти факультету медицини  
Дніпропетровський державний медичний університет

**Галачинська Анастасія Юріївна**

здобувач вищої освіти факультету медицини  
Дніпропетровський державний медичний університет  
Україна

**Вступ.** На теперішній час нестероїдні протизапальні препарати (НПЗП) є основними препаратами для знеболення. За даними ВООЗ, понад 80% лікарів загальної практики, неврологів та ревматологів призначають НПЗП і регулярно використовують препарати цієї групи у більш ніж 2/3 хворих при різних больових синдромах. Тому знання особливостей та уміння раціонально обирати НПЗП для конкретного хворого, з огляду не лише на основну патологію, а й урахуваючи фізіологічні резерви організму, супутню патологію, інші лікарські засоби, що приймає пацієнт є дуже важливим в практиці лікаря будь-якої спеціальності.

**Метою** цієї роботи є огляд даних літератури з приводу раціонального призначення НПЗП в залежності від стану та захворювання пацієнта.

**Матеріали і методи:** вивчення та аналіз переглянутих статей та підручників за даною темою.

**Результати обговорення:** Головним і загальним елементом механізму дії НПЗП є пригнічення синтезу простагландинів із арахідонової кислоти шляхом інгібування ферменту циклооксигенази (простагландинсинтетази). Простагландини як медіатори запальної реакції вони викликають локальне розширення судин, міграцію лейкоцитів та інші ефекти, сенсibiliзують рецептори до медіаторів болю (гістаміну, брадикініну) і механічних дій, знижуючи поріг больової чутливості. Вони також підвищують чутливість гіпоталамічних центрів терморегуляції до дії ендогенних пірогенів (інтерлейкіну-1 та ін.), що утворюються в організмі під впливом мікробів,

вірусів, токсинів (головним чином — простагландин E2).

В останні роки встановлено, що існують, як мінімум, два ізоферменти циклооксигенази, які інгібують НПЗП. Перший ізофермент — циклооксигеназа-1 — контролює продукцію простагландинів, які регулюють цілісність слизової оболонки шлунково-кишкового тракту, функцію тромбоцитів і нирковий кровотік, а другий ізофермент — циклооксигеназа-2 — бере участь у синтезі простагландинів при запаленні.

Циклооксигеназа-2 в нормальних умовах відсутня, утворюється під дією деяких тканинних факторів, що ініціюють запальну реакцію (цитокіни тощо). У зв'язку з цим передбачається, що протизапальна дія НПЗП обумовлена інгібуванням циклооксигенази-2, а зумовлені ними небажані реакції-інгібуванням циклооксигенази-1.

Підсумовуючи вище сказане, можна зробити висновок, що НПЗП мають протизапальну, анальгезуючу та антипіретичну фармакологічні дії.

Фармакокінетика: більшість НПЗП за хімічними властивостями є слабкими кислотами, тому вони добре всмоктуються в шлунку. Практично повністю зв'язуються з альбумінами плазми крові, витісняючи при цьому деякі інші лікарські засоби, а у новонароджених — білірубін. Розподіл – хороший, в тому числі і через ГЕБ. Більшість НПЗП добре проникає в синовіальну рідину суглобів. Метаболізуються НПЗП в печінці, виділяються нирками.

Оскільки біль є складним, багатофакторним процесом, його не можна контролювати за допомогою одного анальгетика, тому найкращою стратегією для лікування гострого болю є використання комбінацій різних груп лікарських засобів, що діють на різних рівнях. Як зазначає Американське товариство з питань болю, лікування болю здійснюється за мультимодальною моделлю з урахуванням патофізіології, інтенсивності, складності симптомів больового синдрому, наявності у пацієнта супутніх захворювань. Відповідно до цих принципів вибудували нову концепцію знеболення під назвою «модель знеболювального візка», яка дозволить використовувати індивідуальну терапію з динамічними мультимодальними підходами для ефективного лікування

больового синдрому.

Крім того, актуальною для лікування як гострого, так і хронічного болю залишається ступінчаста концепція знеболення, запропонована Всесвітньою організацією охорони здоров'я (ВООЗ) у 2018 році, в основі якої лежить покрокове посилення/послаблення анальгезії відповідно до інтенсивності болю. При слабкому больовому синдромі ВООЗ рекомендує використовувати НПЗП у комбінації з коанальгетиками; при помірному – НПЗП у комбінації зі слабкими опіоїдами (трамадол) та коанальгетиками; при сильному болю рекомендовано використовувати НПЗП, сильні опіоїди та коанальгетики, а також регіонарне знеболення. Показаннями для прийому НПЗП є ревматичні хвороби (ревматична лихоманка, ревматоїдний артрит (тільки симптоматичний ефект), подагричний і псоріатичний артрит, хвороба Бехтерева, синдром Рейтера), неревматичні захворювання опорно-рухового апарату (остеоартроз, міозит, тендовагініт, травма), неврологічні захворювання (невралгія, радикуліт), ниркова, печінкова коліка, больовий синдром різної етіології, у тому числі, головний і зубний біль, біль після операційного втручання, лихоманка, профілактика артеріальних тромбозів.

Щодо протипоказань, виділяють абсолютні (останній триместр вагітності; активна пептична виразка; шлунково-кишкова кровотеча або перфорація, пов'язані з попередньою терапією НПЗП; встановлена ниркова недостатність; встановлена застійна серцева недостатність (клас II-IV за NYHA); ішемічна хвороба серця; цереброваскулярна хвороба з інсультом або транзиторною ішемічною атакою в анамнезі) та відносні (значні фактори ризику ССЗ; інфекція *Helicobacter pylori*; виразкова хвороба в анамнезі; одночасне застосування з кортикостероїдами або селективними інгібіторами зворотного захоплення серотоніну) протипоказання (Gloth F.M. et al., 2011).

Слід розуміти, що повністю безпечних НПЗП не існує: кожному представнику класу притаманні гастро-, кардіо-, нефро- та гепатотоксичність.

Максимальне підвищення АГ фіксується через 4 тиж прийому НПЗП. Для контролю АГ рекомендуються регулярний моніторинг показників, оцінка

затримки рідини. Якщо пацієнт уже отримує ІАПФ/БРА, не варто збільшувати їхню дозу; краще доповнити терапію антагоністами кальцію, адже вони є препаратами вибору в описаній ситуації. Усі НПЗП збільшують імовірність серцево-судинних ускладнень: із максимальним ризиком асоціюється прийом еторикоксибу (1,97), меншим (за порядком зменшення) – етодолак, індометацин, диклофенак, рофекоксиб, мелоксикам, ібупрофен, целекоксиб, напроксен (Varas-Lorenzo S. et al., 2013). У пацієнтів із дуже високим серцево-судинним ризиком (ССР) краще уникати тривалої терапії НПЗП; із високим ССР – застосовувати їх з обережністю, в мінімальних дозах нетривалими курсами; з помірним ССР – обережно, в стандартних дозах; із низьким ССР дозволяється прийом будь-яких НПЗП (Cheuk-Chun Szeto et al., 2020). Деякі неселективні НПЗП (ібупрофен, напроксен, індометацин) здатні конкурувати з ацетилсаліциловою кислотою (АСК) за зв'язування з ЦОГ 1 і нівелювати її кардіопротекторний ефект (Carone M.L. et al., 2005).

Для лікування НПЗП-диспепсії рекомендовано ІПП, тоді як використання антацидів і блокаторів H<sub>2</sub>-рецепторів небажане (Cheuk-Chun Szeto et al., 2020). Із метою запобігання НПЗП-гастропатії в пацієнтів із високим гастроінтестинальним ризиком рекомендується застосування селективних НПЗП + ІПП; помірним – неселективних НПЗП + ІПП або селективних НПЗП; низьким – допускається призначення будь-яких НПЗП. При ЗДА краще віддавати перевагу селективним НПЗП (Cheuk-Chun Szeto et al., 2020).

Усі НПЗП здатні зумовлювати порушення функції печінки. В епідеміологічному дослідженні, що об'єднувало 400 тис. осіб, які приймали НПЗП, не виявили істотних відмінностей між німесулідом, диклофенаком, ібупрофеном та іншими препаратами групи щодо гепатотоксичного впливу (Traversa G. et al., 2003). Отримані дані допомогли розвіяти міф про високу гепатотоксичність і небезпеку німесуліду. Вказують на хорошу переносимість німесуліду й дані Європейського агентства з лікарських засобів (ЕМА, 2012, 2015): препарат визнано одним із 5 найбезпечніших для печінки НПЗП (разом із целекоксибом, диклофенаком, кетопрофеном, напроксеном); сприятливим із

позиції впливу на гастроінтестинальний тракт і серцево-судинну систему (Cheuk-Chun Szeto et al., 2020). Нефротоксичні реакції на тлі терапії НПЗП трапляються рідко, проте всі представники класу можуть провокувати порушення роботи нирок; даних на користь якогось із препаратів у ракурсі нефротоксичності немає. Пацієнтам із тяжкою хронічною нирковою недостатністю, а також помірною на тлі антигіпертензивної терапії (ІАПФ/БРА/діуретики) слід уникати прийому НПЗП; рекомендується моніторинг функції нирок до старту терапії та через тиждень від початку лікування, а також у разі затримки рідини та клінічних ознак погіршення функції нирок.

**Висновки:** Отже, необхідно ретельно підбирати НПЗП, в залежності від стану пацієнта, його віку та статі, а також від його основного та супутніх захворювань, їх можливих ускладнень та ліків, які вже приймає пацієнт.

#### СПИСОК ВИКОРИСТАНИХ ДЖЕРЕЛ

1. Г. Г. Кресс, А. Монтеро. Сучасні принципи ефективного менеджменту гострого больового синдрому: безпека, послідовність, мультимодальність та індивідуальний підхід. Сучасні принципи ефективного менеджменту гострого больового синдрому: безпека, послідовність, мультимодальність та індивідуальний підхід. 2021. № 5.
2. І. І. Лісний. Лікування хронічного болю з урахуванням побічних ефектів нестероїдних протизапальних засобів. *Тематичний номер «Хірургія. Ортопедія. Травматологія. Інтенсивна терапія»*. 2022. № 4.
3. Є. Д. Єгудіна. НПЗП у лікуванні больових синдромів: на першому місці – питання безпеки. *Медична газета «Здоров'я України 21 сторіччя»*. 2021. № 3.
4. Клінічна фармакологія : підручник / Кол. авторів; за ред. О. Я. Бабака, О. М. Біловола, І. С. Чекмана. — К.: Медицина, 2008. — 768 с.
5. Фармакологія в рисунках і схемах / В. В. Годован; за ред. В. Й. Кресюна. – Вінниця : Нова Книга, 2019. – 464 с.

# УЛЬТРАСОНОГРАФІЯ В ДІАГНОСТИЦІ ТРАВМАТИЧНИХ ПОШКОДЖЕНЬ КОЛІННОГО СУГЛОБУ

**Шинкарук Євгенія Миколаївна**

Студент

Дніпровський Національний Університет  
ім. Олеса Гончара

Вступ. На сьогоднішній день діагностика травми колінного суглобу, на первинному етапі відбувається у відділеннях невідкладної допомоги, де головним методом обстеження являється рентгенологічний. Звісно, якщо патологічних змін кісток на рентгенограмах не виявляється, пацієнт заспокоюється та діагностика на цьому припиняється. Так, рентгенографія дозволяє добре відобразити кісткові структури, об'єм їх візуалізації може бути досить великим, але зображення є статичним, кількість проєкцій обмеженою, м'які тканини практично не візуалізуються, окрім того, рентгенівське опромінення є шкідливим, тому частота проведення дослідження суворо обмежена. На сьогодні у випадках ізольованої травми колінного суглобу одним з перспективних методів діагностики являється ультразвукографія.

Перспективних методів діагностики являється ультразвукографія . Серед травматичних пошкоджень колінного суглобу велику частку складають пошкодження менісків та зв'язочного апарату. Головними структурами колінного суглобу, які частіше всього ушкоджуються при травмах є меніски, медіальна бокова та передня схрещена зв'язки.

Метод УЗД ґрунтується на побудові зображення досліджуваних структур на основі обробки відбитих від них ультразвукових (УЗ) променів. Зараз у сонографії використовують 4 режими – М і В-режими, режим тканинної гармоніки та 3D-зображення. М-режим – одновимірне зображення, зміни якого розгортаються на часовій шкалі. В-режим – двовимірне зображення структур під датчиком, що відображається в реальному часі. 3D-режим дозволяє отримати тривимірне зображення структур під датчиком та спостерігати його зміни в

реальному часі. У разі проведення УЗД опорно-рухового апарату переважно використовують М-режим. Додатково до вказаних режимів сонографії були розроблені методики на основі ефекту Доплера для кількісної та напівкількісної оцінки рухомих структур. Принцип доплерографії (ДГ) полягає у збільшенні частоти хвилі, що відбивається від об'єкта, який рухається до приймача, та у зменшенні частоти відбитої хвилі, якщо об'єкт віддаляється. У режимі енергетичного кольорового доплерівського кодування (ЕКДК) реєструють не кількісні характеристики швидкостей, а й інтенсивність сигналів зі зміненою через ефект Доплера частотою. Оскільки в місцях травматичних пошкоджень тканин опорно-рухового апарату посилюється кровотік та знижується інтенсивність васкуляризації, ЕКДК є стандартом візуалізації цих змін, які прямо корелюють з активністю посттравматичного запального процесу, та використовується для моніторингу результатів лікування.

При УЗД опорно-рухового апарату більшість досліджуваних структур розташована близько до поверхні та здебільшого – паралельно до шкіри. Саме тому для обстеження цих ділянок, як правило, використовують лінійні датчики з частотою 7,5-20 МГц, які дають змогу добре візуалізувати паралельні до шкіри поверхневі структури, та проводять ЕКДК для виявлення посилення кровотоку в місцях запалення. УЗД не заміняє інші методи обстеження пацієнтів із ураженням опорного-рухового апарату, але має переваги порівняно з іншими методами .

Метою даного дослідження було вивчити можливості ультрасонографії в діагностиці посттравматичних гемартрозів та синовітів на прикладі колінних суглобів в ранньому періоді після травми та дати їх порівняльну характеристику.

Об'єкт і методи дослідження. Проведено клініко-інструментальне обстеження 27 осіб з травмою колінного суглоба (18 чоловіків и 9 жінок у віці 18-54 роки). Клінічна картина гемартрозу та синовіту колінного суглобу була подібною. У хворих з такою патологією було збільшення в об'ємі колінного суглобу, особливо супрапателлярної ділянки. Всім хворим виконано клінічне

обстеження, рентгенологічне та УЗД. Як метод верифікації використано лікувально-діагностичну артроскопію. Артросонографію в поздовжніх і поперечних площинах проводили лінійним датчиком з частотою 5,5-7 МГц в

положеннях пацієнта лежачи на спині з зігнутими в колінах ногами та лежачи на животі. Виконували сканування передньої, бічних і задньої поверхонь суглобів у поздовжній і поперечній проєкціях. Для отримання вірогідної інформації площа сканування обов'язково має бути перпендикулярною до шкіри і основних зон дослідження. Отримані дані порівнювали з даними непошкодженого колінного суглоба.

Оцінювали такі ультразвукові ознаки:

- ✓ стан супрапателлярного завороту;
- ✓ контури надколінка;
- ✓ стан сухожилка прямого м'яза стегна;
- ✓ стан жирових тіл;
- ✓ контури гіалінового хряща;
- ✓ структуру, форму, контури менісків;
- ✓ стан параартикулярних тканин та хрестоподібних зв'язок;
- ✓ контури та структуру медіальної бокової зв'язки.
- ✓ стан синовіальної сумки

УЗ-ознаки змін суглобової щілини виявлялись шляхом порівняння з контрлатеральною стороною при асиметричних враженнях. УЗД-критерії патологічних змін колінного суглоба були наступні: збільшення максимального передньо-заднього розміру наднадколінкового завороту більше ніж 3 мм порівняно з контрлатеральною стороною. Також діагностичним критерієм вважалось збільшення розмірів верхнього завороту на ураженій стороні з сепарацією листків капсули ан-/гіпоехогенним вмістом без посилення кровотоку за даними ЕКДК. Для візуалізації прихованих синовітів (коли випіт знаходиться переважно в порожнині суглоба та не виходить у верхній заворот у нейтральному положенні ноги) проводили навантажувальний тест із напруженням квадрицепса. Товщина синовіальної оболонки більше ніж 2мм



вважалася гіпертрофічною (використані критерії відповідали визначенню робочої групи EULAR/OMERACT (2007)).

Результати досліджень та їх обговорення. При УЗД колінного суглоба використовувалися стандартні проекції та дотримувалися протоколу УЗ сканування. При дослідженні переднього відділу колінного суглобу у передній поперечній проекції датчик встановлювали біля верхнього полюсу надколінка. На ехограмах визначався округле, гіперехогенне кісткове утворення з ультразвуковою доріжкою – тінню стегнової кістки далі жировий прошарок, над яким знаходяться 2 листка синовіальної оболонки, сухожилок 4-голового м'язу, підшкірно-жирова тканина та шкіра.

При скануванні колінних суглобів у 13 осіб відмічались ознаки синовііту. Сред них у 5 пацієнтів – 1 ступінь (мінімальний суглобовий та мінімальна гіпертрофія синовії з посиленням кровотоку в синовії не більше 1-2 ступеня 1). У 6 хворих – 2 ступінь гіпертрофії синовії з посиленням кровотоку в синовії

2-3 ступеня. Ще у 2 пацієнтів визначався 3 ступінь (виражений) з вираженою гіпертрофією синовії з можливим посиленням кровотоку в синовії вище 3 ступеня. При цьому розширення синовіальних листків супрапателлярного завороту простежувалось за рахунок невеликої кількості однорідної рідини з її розповсюдженням на медіальну та латеральну поверхні колінного суглобу.

При даному виду патології відзначались різні типи пошкодження медіальної бокової зв'язки, такі як розтягнення, частковий та повний розриви. УЗ картина розривів була представлена лінійним потовщенням зв'язки її неоднорідністю та наявністю анехогенних ділянок розриву. У 6 випадках синовііт поєднувався з розтягненням, в основному зовнішньої порції медіальної бокової зв'язки її феморального компоненту. У другій половині пацієнтів простежувалась анехогенна ділянка внутрішньої порції медіальної бокової зв'язки. Також у 5 випадках відбувалося поєднання з трансхондральними розривами тіла та заднього рога медіального меніска. При контрольному УЗ обстеженні, на 7 день у хворих з синовітом спостерігалось значне зменшення

кількості рідини в супрапателлярному завороті у 10 пацієнтів, та повна відсутність її у 2. У випадках гемартрозу анехогенні ділянки у верхньому завороті зберігались у 5 травмованих, яким не проводились пункції колінного суглобу. Після лікувальної пункції, у 4 пацієнтів, рідини не відмічалось.

### **Висновки.**

На наш погляд, у випадках ізольованої травми колінного суглобу головним методом діагностики являється УЗД. Максимальна інформативність артросонографії припадає на 1-3 добу після травми. УЗД колінного суглоба після травматичному періоді дозволяє розв'язати всі діагностичні задачі з виявлення пошкодження зв'язок колінного суглобу. Ультрасонографія дозволяє правильно оцінити стан супрапателлярного завороту, менісків та зв'язочного апарату для визначення тактики подальшого лікування, необхідності лікувальної пункції з метою запобігання подальших ускладнень у вигляді хронічних синовітів. Перспективи подальших досліджень. В подальшому планується провести порівняння різних методів досліджень посттравматичних змін колінного суглоба що призведе до підвищення достовірності діагнозу та ефективності лікування.

### **ЛІТЕРАТУРА:**

1. R. Abdulaev, G. Dzaik, O. Hvyysuk. Ultrasonographia in artrologii. Harkiv; 2010: 190. [in Ukrainian]
2. R. Abdulaev, O. Mogyla Ultrazvukova diagnostika vnutrishniosuglobovyh poshroden kolinogo suglobu. URJ. 2007; 4: 413-416. [in Ukrainian]
3. Dudnik T. A. Roli USD in diagnostici stanu maikych tkanyn kolinogo sugloba pry gostryi ta hronichnii travmy futbolistiv. Aktualni problemi suchasnoyi medicine. 2021; 2 (21):43-47. [in Ukrainian]
4. Stubbings N, Smith T, Diagnostic test accuracy of clinical and radiological assessments for medial patella plica syndrome: a systematic review and meta-analysis. Knee. 2014; 21(2): 486-490.
5. Magee T, Accuracy of 3-Tesla MR and MR arthrography in diagnosis of

meniscal re-tear in the post-operative knee. *Skeletal. Radiol.* 2014; 43(8): 1057-1064.

6. Reuther KE, Thomas SJ, Tucker JJ, et al. Disruption of the anterior-posterior rotator cuff force balance alters joint function and leads to joint damage in a rat model. *J. Orthop. Res.* 2014; 32 (5): 638-644.

7. Pillen S, Skeletal muscle ultrasound. *Eur. J. Translational Myology.* 2010; 1(4):145-1.

8. Vassiou K, Vlychou M, Zibis A, et al. Synovial plicae of the knee joint: the role of advanced MRI. *Postgrad. Med. J.* 2015; 91(1071): 35-40.

# ВПЛИВ ФІЗИЧНОЇ АКТИВНОСТІ ТА БЕЗДІЯЛЬНОСТІ НА СЕРЦЕВО-СУДИННИЙ РИЗИК У ЖІНОК ПРОТЯГОМ ЇХНЬОГО ЖИТТЯ

Студенти БДМУ  
**Якубовська Діана Русланівна**  
**Хобзей Дмитрій Віталійович**  
Кандидат медичних наук, доцент  
**Мандрик О. Є.**

## Вступ

Серцево-судинні захворювання (ССЗ) є основною причиною захворюваності та смертності серед жінок. Існують значні гендерні відмінності у патофізіології ССЗ, переважно пов'язані з протизапальною та антиапоптозною роллю естрогену. Окрім традиційних факторів ризику для ССЗ, існують специфічні ризики для жінок, включаючи аутоімунні захворювання, лікування раку молочної залози, кардіометаболічні гестаційні розлади та менопаузу. Фізична інертність (ФІ) визначається як недостатній рівень фізичної активності (ФА) для дотримання сучасних рекомендацій щодо ФА для віку та є значним модифікованим традиційним фактором ризику ССЗ, який досі важко подолати. Це відбувається незалежно від великої кількості наукових доказів, які підтримують ФА як одну з найефективніших немедикаментозних терапій у первинній та вторинній профілактиці ССЗ з видатним впливом на судинний гомеостаз.

Крім того, роль регулярної ФА у профілактиці та лікуванні неінфекційних захворювань (НІЗ) була широко продемонстрована. Дані з проспективної когорти дорослих у США (63% жінок) показали, що максимальна асоціація з нижчою смертністю досягається за рахунок виконання протягом середнього та пізнього дорослого віку 150-300 хвилин на тиждень інтенсивної ФА, 300-600 хвилин на тиждень помірної ФА або їх комбінації. ФА також показала значні позитивні асоціації з різними психічними захворюваннями, включаючи тривогу та депресію, як у загальній популяції, так і серед жінок, протягом усього життя.

Незважаючи на зусилля провідних міжнародних наукових товариств

щодо сприяння дотриманню здорового способу життя, включаючи здорове харчування, адекватний рівень ФА та одночасне зменшення ФІ, останні дані Всесвітньої організації охорони здоров'я (ВООЗ) підкреслюють, що 1 з 4 дорослих і 3 з 4 підлітків (віком 11-17 років) по всьому світу все ще не відповідають глобальним рекомендаціям щодо ФА, причому рівень ФІ вищий у економічно розвинених країнах.

Глобальні витрати на охорону здоров'я через ФІ є величезними: у 2013 році вони оцінювалися в 53,8 мільярда INT\$, а до 2030 року очікується їх зростання до 520 мільярдів INT\$, якщо поширеність ФІ не зміниться. Крім того, ФІ глобально спричиняє 7,2% всіх випадків смерті та 7,6% смертей від ССЗ, з більшим відносним тягарем у країнах з високим рівнем доходу. У жінок старше 30 років ризик ССЗ, пов'язаний з ФІ, здається, перевищує ризик інших факторів. Економічний тягар ФІ непропорційно розподіляється по регіонах, причому найвищі економічні витрати припадають на країни з високим рівнем доходу, які складають 70% витрат на лікування захворювань, пов'язаних з ФІ. З іншого боку, було широко описано сильну асоціацію між ФА та ризиком розвитку ССЗ, зі значним зниженням ризику ССЗ у жінок порівняно з чоловіками. Крім того, рівень глобального СС ризику не змінює зворотний зв'язок між ФА та виникненням ССЗ у жінок, що свідчить про те, що сприяння ФА є важливим незалежно від суб'єктивного СС ризику.

Нарешті, ФА у жінок може бути захисним фактором в етіології багатьох нетрадиційних факторів ризику ССЗ, таких як кардіометаболічні гестаційні розлади, аутоімунні захворювання, рак молочної залози та пов'язане з ним лікування.

Незважаючи на видатні позитивні ефекти фізичної активності (ФА)

у жінок, згідно з даними ВООЗ, фізична інертність (ФІ) частіше і сильніше проявляється у жінок в усіх вікових групах. Глобально, середня частота неактивності серед жінок становить 31,7%, тоді як серед чоловіків-23,4%.

Статистичні дані показують, що рівень ФІ серед цивільного

неінституціоналізованого населення США знизився з 40,5% у 1998 році до 25,6% у 2018 році. Одночасно, дотримання рекомендованих високих аеробних рівнів ФА зросло з 26,0% у 1998 році до 37,4% у 2018 році. Проте, в 2018 році рівень ФІ серед жінок все ще був вищим (27,8%) порівняно з чоловіками (23,2%), а дотримання високих аеробних рівнів ФА залишалось нижчим серед жінок (33%) порівняно з чоловіками (42%).

В Європі близько 35,4% дорослих, переважно з південних країн, були неактивними у 2016 році. Регулярна фізична активність зменшується з віком: лише 1 з 4 дорослих старше 55 років займається фізичними вправами хоча б раз на тиждень. Відповідно до даних з США, в Європі менше жінок займаються ФА, особливо у наймолодшій віковій групі від 15 до 24 років (73% активних чоловіків проти 58% активних жінок).

Існує кілька багатогранних перешкод для участі жінок у фізичній активності та спорті, які можна розділити на три основні категорії: економічні та соціокультурні бар'єри, практичні бар'єри та бар'єри знань. Серед значущих економічних та соціокультурних бар'єрів можна виділити хибну думку про те, що спорт є чоловічою і ексклюзивною сферою, низьку самооцінку у жінок, несхвалення батьками занять спортом, страх невдач у навчанні, догляд за родиною та хатні обов'язки. Практичні бар'єри включають бідність, нестачу фінансових ресурсів, дефіцит вільного часу та відсутність доступних, безпечних і відповідних об'єктів. Нарешті, бар'єри знань включають недостатнє усвідомлення переваг ФА.

Гендерний розрив у ФА починається з раннього віку і може мати як короткострокові, так і довгострокові негативні наслідки для здоров'я, особливо щодо серцево-судинного стану.

Ця стаття має на меті надати сучасний огляд доказів ФІ та переваг ФА для жіночої популяції на всіх етапах життя жінок, підкреслюючи необхідність глобальної підтримки стратегій для подолання гендерного розриву у ФА, подолання бар'єрів для участі жінок у ФА та зменшення ФІ у нинішніх і майбутніх поколіннях жінок.

Роль фізичної активності у здоров'ї серцево-судинної системи жінок

### **Переваги фізичної активності**

Дослідження однозначно показують, що фізична активність (ФА) є важливим захисним фактором проти традиційних та нових серцево-судинних ризиків у жінок. Регулярні заняття помірною та інтенсивною ФА значно знижують смертність і покращують здоров'я, включаючи серцево-судинне, метаболічне та психічне здоров'я. Зокрема, ФА у дорослому віці помітно знижує рівень смертності, демонструючи широкі зв'язки з покращенням показників здоров'я, включаючи краще серцево-судинне та метаболічне здоров'я.

### **Наслідки фізичної бездіяльності**

Попри відомі переваги, фізична бездіяльність залишається більш поширеною серед жінок у всіх вікових групах. Це призводить до підвищення захворюваності та смертності від серцево-судинних захворювань і збільшує витрати на охорону здоров'я. Соціальні норми та економічні бар'єри, з якими стикаються жінки, ускладнюють ситуацію, що вимагає спеціальних втручань для зменшення цих диспропорцій.

Подолання бар'єрів для фізичної активності у жінок

Соціокультурні та економічні проблеми

Жінки стикаються з багатьма перешкодами, які заважають регулярній фізичній активності. Серед них – соціально-економічні труднощі, культурні стереотипи та практичні питання, такі як брак часу та безпечного середовища для занять спортом. Ці бар'єри особливо помітні у розвинених країнах, що призводить до більш високих рівнів фізичної бездіяльності.

Стратегії підвищення фізичної активності

Ефективні стратегії для збільшення рівня ФА серед жінок мають бути багатосторонніми та культурно адаптованими. Програми на рівні громади, які забезпечують безпечні місця для занять спортом, спеціально для жінок, показали свою ефективність.

Кампанії з охорони здоров'я повинні інформувати жінок про конкретні

переваги ФА для здоров'я серця та загального добробуту, підкреслюючи її важливу роль у запобіганні серцевим захворюванням.

### **Сучасні дослідження**

Вплив фізичної активності на різних етапах життя

Дослідження показують, що початок занять ФА в ранньому віці може мати довготривалі переваги, знижуючи ризик хронічних захворювань та підтримуючи активність у дорослому віці. Наприклад, дослідження HELENA в Європі демонструє сильний зв'язок між кардіореспіраторною фітнесом у підлітків та ідеальним серцево-судинним здоров'ям у дорослому віці.

### **Вплив на вагітність та материнське здоров'я**

ФА до та під час вагітності не тільки знижує ризик гіпертензивних розладів та гестаційного діабету, але й покращує серцево-судинне здоров'я майбутніх дітей. Американська кардіологічна асоціація підкреслює важливість включення фізичної активності в щоденні звички для зменшення пренатальних та постнатальних серцево-судинних ризиків.

Рекомендації для політики та практики

### **Політика охорони здоров'я**

Надійні політики охорони здоров'я повинні враховувати специфічні потреби жінок у фізичній активності. Міське планування повинно передбачати доступні та безпечні громадські місця для занять спортом, а політики повинні підтримувати гнучкі робочі години для сприяння фізичній активності. Кампанії з пропаганди здоров'я повинні адаптувати свої повідомлення для ефективного залучення жінок.

### **Клінічні втручання**

Медичні працівники повинні пріоритизувати обговорення переваг фізичної активності з жінками-пацієнтками, підкреслюючи її профілактичну роль у запобіганні серцево-судинним захворюванням. Індивідуальні рекомендації на критичних етапах життя, таких як вагітність, менопауза та старший вік, є необхідними для безпечного та ефективного залучення до фізичної активності.



## **Висновки**

Підвищення рівня фізичної активності є ключовим для покращення серцево-судинного здоров'я та зниження ризику серцевих захворювань у жінок. Впровадження цільових стратегій для зменшення фізичної бездіяльності, особливо серед жінок, може значно покращити показники здоров'я. Заохочення фізичної активності серед жінок не лише покращує їхнє індивідуальне здоров'я, але й зменшує економічний тягар на системи охорони здоров'я по всьому світу.

# ВІЛ – ЗАГРОЗА ГРОМАДСЬКОМУ ЗДОРОВ'Ю. СТАТИСТИЧНИЙ ОГЛЯД ДАНИХ

**Якубовська Діана Русланівна**

Студентка

**Давиденко Оксана Миколаївна**

Доцент кафедри, кандидат медичних наук

Буковинський державний медичний університет,

м. Чернівці, Україна

ВІЛ вважається соціально значущою хворобою, оскільки характеризується масовістю захворюваності (високий рівень поширеності, у тому числі значна частка прихованого компоненту епідемічного процесу), швидким щорічним приростом кількості захворілих (можливість швидко поширюватись серед населення), обмеженням повноцінного функціонування хворого в суспільстві, інфекційною небезпекою для оточуючих (інфекційна), ураженням осіб молодого віку (сексуально активного віку), та можливістю профілактики і призупинення розвитку хвороби на початковій її стадії.

Незважаючи на роки боротьби, ВІЛ залишається серйозним викликом для громадського здоров'я, що впливає на мільйони людей по всьому світу з моменту свого появу. За останніми даними, близько 85,6 мільйонів людей заразилися ВІЛ, а приблизно 40,4 мільйони померли від ускладнень, пов'язаних з СНІДом (Світова організація охорони здоров'я). Ця епідемія має значний вплив на глобальному рівні і підкреслює необхідність тривалих втручань і підвищення свідомості.

Поточна статистика (на 2022 рік):

- Загальна кількість людей, що живуть з ВІЛ: 39 мільйонів.
- Дорослі: 37,5 мільйонів.
- Діти (<15 років): 1,5 мільйона.
- Жінки та дівчата: 53%.

Нові інфекції:

- У 2022 році було зареєстровано 1,3 мільйона нових випадків

інфікування ВІЛ, що свідчить про зниження на 38% з 2010 року і значну 59% з піку у 1995 році.

Доступ до лікування:

- На кінець 2022 року антиретровірусну терапію (АРТ) отримували 29,8 мільйонів людей, що становить 76% від загальної кількості потребуючих (Світова організація охорони здоров'я).

Тенденції у керуванні захворюванням: Зниження нових випадків інфікування: Зусилля у профілактиці, розширеному тестуванні та доступі до лікування сприяють систематичному зниженню нових випадків ВІЛ. Наприклад, пік нових інфекцій у 1995 році становив приблизно 3,5 мільйона випадків щорічно, в порівнянні з 1,3 мільйонами в 2022 році.

Покращення доступу до лікування: Доступність АРТ значно покращилася за останні десятиліття, що суттєво зменшило смертність від СНІДу. У 2010 році АРТ отримували лише близько 7,5 мільйонів людей, порівняно з 29,8 мільйонами у 2022 році (Світова організація охорони здоров'я).

Джерела інфекції та шляхи передачі ВІЛ Єдиним джерелом збудника інфекції для людини є людина, хвора на СНІД, або носій ВІЛ. Інфікування ВІЛ відбувається такими шляхами:

Статевий (70-80%): а) гомосексуальний – між чоловіками або між жінками; б) гетеросексуальний – від чоловіка до жінки і від жінки до чоловіка.

Через ВІЛ-інфіковану кров (18-28%): а) переливання крові та її препаратів; б) використання спільного шприца наркоманами для паренерального введення наркотиків (внутрішньовенно або внутрішньом'язово); в) ураження забрудненими ВІЛ-інфікованою кров'ю інструментами, слизових оболонок або шкіри; г) трансплантація органів (зареєстровані випадки ВІЛ-інфікування реципієнтів після трансплантації нирок, серця, печінки, підшлункової залози, кісток, шкіри; ризик інфікування становить 1:250000); д) штучне запліднення (за даними різних авторів ризик інфікування жінок при штучному заплідненні становить 0,75-1,8%); ж) надання невідкладної допомоги ВІЛ-інфікованим на догоспітальному етапі при

відкритих травмах і різних видах кровотеч та при хірургічному втручанні.

Перинатальний або вертикальний (1%): За даними ВООЗ, 25% інфікованих ВІЛ жінок мають репродуктивний вік, що зумовлює народження ними ВІЛ-інфікованих дітей. Супутні інфекційні хвороби (сифіліс, гонорея, хламідіоз, мікоплазмоз, герпес та ін.) є додатковими чинниками вертикальної трансмісії ВІЛ.

Фактори ризику:

- Невикористання презервативів.
- Вживання наркотиків внутрішньовенно.
- Наявність інших статевих інфекцій (ІСІ).
- Переливання крові в регіонах з високим рівнем ВІЛ-інфікування без належного скринінгу донорської крові (Світова організація охорони здоров'я).

Перинатальний шлях зараження зумовлює тяжкий перебіг хвороби у ВІЛ-інфікованих дітей. Навіть діти, які не отримали вірус під час вагітності, мають знижений імунітет. Серед них 12% не доживає до 5 років, а серед ВІЛ-інфікованих – 25%. Інкубаційний період розвитку СНІДу у дітей значно коротший, ніж у дорослих. Приблизно у 15% дітей ознаки СНІДу реєструються вже в кінці першого року життя, а до чотирьох років – у 50%. Більше виражені прояви хвороби, пов'язані з прямим впливом ВІЛ на центральну нервову систему (ураження клітин нейроглії, оболонки мозку), що призводить до суттєвих порушень її функції.

Інші шляхи зараження (1%): Є повідомлення про випадки інфікування ВІЛ у побуті, наприклад при догляді за хворими на СНІД. Імовірним джерелом передачі інфекції могли бути багаторазові контакти з кров'ю, сечею, калом чи іншими виділеннями хворого при порушенні санітарних вимог і можливим пошкодженням шкіри тієї людини, яка доглядала за хворим. Ризик такого шляху інфікування ВІЛ є незначним. Епідеміологічні спостереження не підтверджують припущення про можливість передачі вірусу комахами. Відомо, що ВІЛ не розвивається в організмі комах, а механічна трансмісія комахою вірусу із кров'ю малоімовірна.

**Висновок:** В цілому, глобальні заходи у профілактиці та лікуванні ВІЛ призвели до значного зменшення нових інфекцій і поліпшення якості життя для інфікованих осіб. Продовження цих зусиль є критичним для досягнення мети у ліквідації ВІЛ/СНІД як загрози громадському здоров'ю. Постійна увага до стратегій профілактики, універсальний доступ до тестування та забезпечення рівного доступу до лікування є важливими кроками на шляху до цієї мети.

# PHARMACEUTICAL SCIENCES

## ТЕСТОСТЕРОН ТА ПСИХІЧНЕ ЗДОРОВ'Я

Андрійченко Артем Андрійович

студент

Туницька Ольга Миколаївна

к.б.н, доцент

Національний університет

Біоресурсів і природокористування України

м. Київ, Україна

**Вступ.** Тестостерон відіграє важливу роль у репродуктивній функції, розвитку вторинних статевих ознак, психічному здоров'ї людини. В останні десятиліття багато досліджень підкреслили зв'язок між рівнем тестостерону та багатьма елементами психічного здоров'я, такими як настрій, когнітивні функції.

**Мета роботи.** Дослідити вплив тестостерону на ризик розвитку психічних захворювань.

**Обговорення.** Тестостерон може мати прямий вплив на настрій і емоції людини. Підвищена ймовірність розвитку депресії, тривожності та дратівливості пов'язана з низьким рівнем тестостерону. З іншого боку, оптимальні рівні тестостерону можуть покращити настрій, знизити рівень стресу та підвищити загальне відчуття благополуччя.

Встановлено, що чоловіки з клінічною депресією мали значно нижчі рівні тестостерону порівняно з контрольною групою здорових чоловіків. Тестостерон, як замісна терапія, може покращити настрій і зменшити симптоми депресії у чоловіків, які страждають від гіпогонадізму. Він може впливати й на настрій жінок. При підвищеному рівні тестостерону в жінок з полікістозом яєчників підвищують ймовірність розвитку депресії та тривоги (Molitch et al., 2015).

Тестостерон впливає на когнітивні процеси, такі як увага, пам'ять і швидкість обробки інформації. Низькі рівні тестостерону, особливо у літніх чоловіків, пов'язані з погіршенням когнітивних здібностей. Підтримка оптимальних рівнів тестостерону може допомогти зберегти та покращити когнітивні функції. Чоловіки з низькими рівнями тестостерону гірше виконували завдання на просторову пам'ять і увагу, ніж чоловіки з нормальними рівнями тестостерону (Panizzon et al., 2016). У чоловіків літнього віку з гіпогонадизмом було виявлено, що тестостерон як замісна терапія може покращити когнітивні функції, такі як пам'ять і швидкість обробки інформації. Зв'язок між тестостероном і когнітивними функціями може залежати від віку та статі людини. Відповідно до деяких досліджень, високі рівні тестостерону у жінок можуть мати негативний вплив на деякі когнітивні здібності.

Існують докази, що порушення балансу тестостерону може бути пов'язане з підвищеним ризиком розвитку певних психічних захворювань, таких як депресія, тривожні розлади та шизофренія. У порівнянні з контрольною групою здорових чоловіків чоловіки з клінічною депресією мали значно нижчі рівні тестостерону (Makhija & Bhalwar, 2020). Інші дослідження також показали, що низький рівень тестостерону пов'язаний із більшою ймовірністю розвитку тривожних розладів у чоловіків. Рівні тестостерону та шизофренія пов'язані. Дослідження показали, що чоловіки з шизофренією мають нижчі рівні тестостерону, ніж здорові чоловіки. Але для встановлення причинно-наслідкових зв'язків у цій галузі потрібні додаткові дослідження.

**Висновки.** Таким чином, високий рівень тестостерону може покращити настрій, зберегти когнітивні здібності та зменшити ризик розвитку депресії, тривожних розладів та інших психічних захворювань. З іншого боку, як надлишок, так і дефіцит тестостерону можуть бути шкідливими для психічного здоров'я.

# ОГЛЯД СУЧАСНОГО СТАНУ ФАРМАЦЕВТИЧНОГО РИНКУ ПРЕПАРАТІВ ГРУПИ R01 В УКРАЇНІ

**Охтіна Оксана Володимірівна**

к.т.н., доцент

**Кисельов Вадим Віталійович**

к.х.н., доцент

**Заярна Олександра Юріївна**

**Чеха Аліна Олексіївна**

Студенти

Український державний університет науки і технології  
м. Дніпро, Україна

**Вступ. / Introductions.** Захворювання верхніх дихальних шляхів (назофарингіт і фарингіт, синусити, риніти) займають суттєву частку в структурі захворюваності населення і супроводжують людину впродовж всього життя. Лікування таких захворювань потребує комплексного підходу з призначенням препаратів протизапальної, протинабрякової, секретолітичної та протиінфекційної дії [1].

Лікарські засоби, які застосовують при захворюваннях порожнини носа, відповідно до АТС-класифікації, відносять до двох груп: R01A-протинабрякові та інші препарати для місцевого застосування в разі захворювань порожнини носа та R01B – системно діючі протинабрякові засоби, що застосовуються у разі патології порожнини носа [2]. Група R01A, в свою чергу, складається з декількох підгруп, а саме: R01AA – симпатоміметики, прості препарати; R01AB–симпатоміметики в комбінації з іншими засобами (за винятком кортикостероїдів); R01AC – протиалергійні засоби, за винятком кортикостероїдів; R01AD – кортикостероїди; R01AX – інші засоби для лікування захворювання носа.

**Мета роботи. / Aim.** Провести аналіз сучасного асортименту назальних лікарських препаратів фармацевтичного ринку України (код R01) з урахуванням складу діючих речовин, форм випуску, виробників та порівняти його зі станом 2022 року на основі попередніх досліджень [1].



**Матеріали та методи./Materials and methods.** Дослідження проводилося з використанням електронних баз даних Державного реєстру лікарських засобів, Компендіуму та Державного формуляра лікарських засобів. Аналіз проводився з використанням статистичних та маркетингових методів пошуку, аналізу та інтеграції інформації про зареєстровані в Україні назальні препарати [3]. Для обробки результатів використовувався програмний пакет Microsoft Excel.

1. Кисельов В. В., Охтіна О. В., Задорожній П. В., Азрилян А. В., Ляхова О. Ю. Аналіз вітчизняного ринку назальних лікарських засобів// Modern development of science and the latest perspectives. Proceedings of the XXXII International Scientific and Practical Conference. Vancouver, Canada. 2022. Pp. 243-247 URL: <https://isg-konf.com/modern-development-of-science-and-the-latest-perspectives/> Available at : DOI: 10.46299/ISG.2022.1.32

2. - С. 36-43. URL: [http://nbuv.gov.ua/UJRN/Phch\\_2021\\_2\\_7](http://nbuv.gov.ua/UJRN/Phch_2021_2_7). 2. Спеціалізоване медичне інтернет-видання для лікарів, провізорів, фармацевтів, студентів медичних і фармацевтичних вузів "Компендіум". URL: <https://compendium.com.ua>.

3. Державний реєстр лікарських засобів України. URL: <http://www.drlz.com.ua>.

4. Дослідження поведінки споживачів лікарських засобів / Півень О. П., Малий В. В., Дорохова Л. П., Рогуля О. Ю., Хренов О. М. // Комунальне господарство міст. - 2020. – Т. 5, вип. 158. – с. 38-45. URL: <https://khg.kname.edu.ua/index.php/khg/article/download/5658/5581>

**Результати та обговорення./Results and discussion.** Регулярне дослідження сучасного стану асортименту лікарських засобів на фармацевтичному ринку України слугує як для формування стратегії підприємства так і для оцінки існуючої ситуації (кон'юнктури) і розробці прогнозу розвитку ринку. Це в повній мірі відноситься до аналізу сучасного стану вітчизняного фармацевтичного ринку лікарських препаратів для лікування захворювань порожнини носа (код АТС R01).

Станом на травень 2024 року Державний реєстр лікарських засобів України налічує 228 назви препаратів групи R01, які застосовують при захворюваннях порожнини носа [3] (станом на 08.2022 – 194 [1]). Для проведення розрахунків, препарати з різними концентраціями діючих речовин але з однією оригінальною назвою та лікарською формою враховувалися лише один раз, як було запропоновано у роботі [1]. Після оптимізації загальна кількість назв препаратів склала 161 (станом на 08.2022 – 135 [1]).

За результатами дослідження фармацевтичного ринку встановлено, що найбільше лікарські засоби групи R01 представлені у вигляді спреїв – 67,1 % та крапель 29,8 %. Загальна тенденція збільшення назальних препаратів у вигляді спреїв припинилася й почала спадати в бік збільшення крапельної форми (двома роками раніше спрей – 70,4 %, краплі 25,2 % [1]). Гелі представлені 4 найменуваннями, а порошки для інтраназальних розчинів 3 найменуваннями. Поодинокі представлені інші лікарські форми: таблетки, розчин, бальзами для інгаляцій.

Порівняння з даними роботи [1] показало, що у підгрупі R01AA (88 найменування) спостерігається незначне зменшення кількості простих препаратів симпатоміметиків с ксилометазоліном (50 % проти 50,7 %), нафазоліном (6,8% проти 8,5 %) та відповідно збільшенням з оксиметазоліном (39,8% проти 36,6 %). У підгрупі R01AB (26 найменування) стабільно лідирують препарати ксилометазоліну з дексапантенолом, мірамістином, іпратропію бромідом – 56,5 %. Частка препаратів фенілефрину з диметинденом, як і два роки тому, складає 34,78 %.

У підгрупі R01AC (4 найменування) до двох препаратів з азеластином та одного з кромоглікатом На зареєстровано ще й лікарський засіб з олопатадин гідрохлоридом.

Підгрупа R01AD представлена 28 препаратами серед яких переважна більшість з мометазоном (47 %), значно менше препаратів з флютиказоном (11,8 %). Зареєстровано новий лікарський засіб з беклометазоном дипроніатом та іпрапотрієм бромідом.

Підгрупа R01AX (12 найменувань) зазнала змін (при порівн. з [1]) і представлена в основному препаратами на основі хлориду натрію, протеїнату срібла та ефірних олій.

Підгрупа R01BA (3 найменування) нова підгрупа, що додалася за ці два роки, представлена препарати на основі трипролідину гідрохлориду, псевдоефедрину гідрохлориду, хлорфеніраміну малеату та фенілефрину гідрохлориду.

Розподіл препаратів за підгрупами групи R01 представлено на рис.1

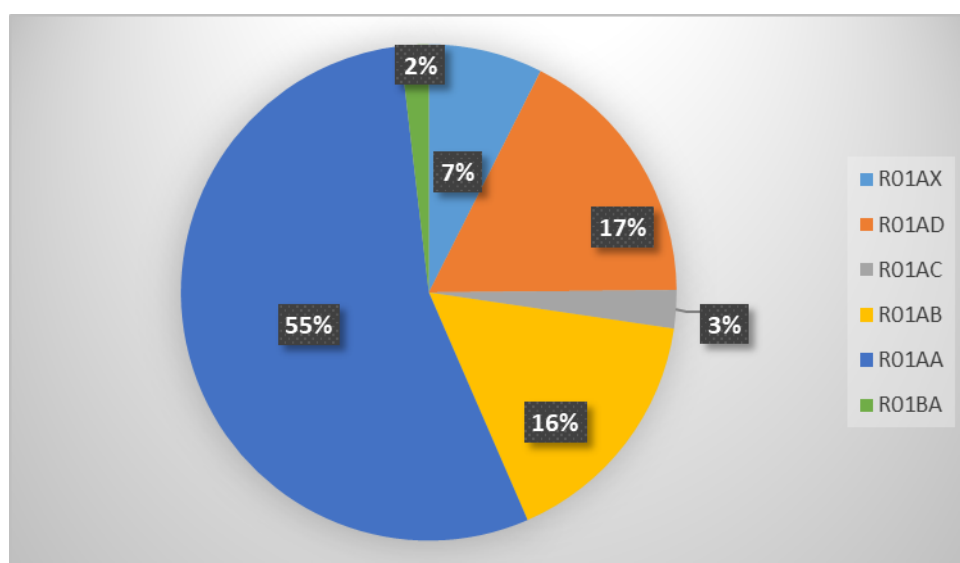

**Рис. 1 Частка препаратів R01 за підгрупами**

Найпоширенішими серед діючих речовини у складі цих препаратів є ксилометазолін – 64 препаратів (39,7%), оксиметазолін – 35 (21,7 %), мометазон– 18 (11,2 %), фенілефрин – 10 (6,2 %), диметинден – 8 (4,9 %) та натрій хлорид – 7 (4,3%). У порівнянні з серединою 2022 року збільшилась кількість препаратів з ксилометазоліном та оксиметазоліном. Також збільшилася різноманітність складу серед препаратів, які не мають або в малій кількості мають до себе подібні аналоги.

В основному назальні лікарські засоби на українському ринку представлено однокомпонентними препаратами – 120 (74,5%), дві діючі речовини мають 30 (18,6%) препаратів, а три та більше - тільки 11 найменування.

Встановлено, що більшість препаратів із кодом АТС R01 (59,6 %)

виготовлені на території інших держав. Ця частка збільшилася з 57,8 % на 1,8%. На вітчизняних фармацевтичних підприємствах виготовляється 40,40 % назальних препаратів ринку. За два роки частка препаратів вітчизняного виробництва зменшилася [1, 4] (див. рис.2)

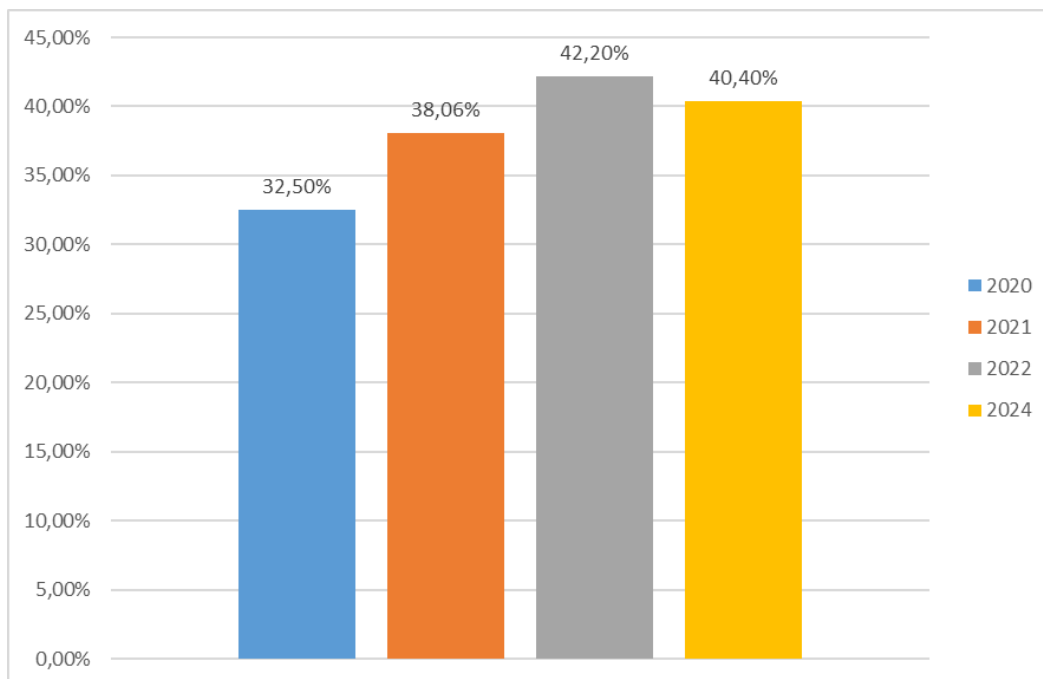

**Рис. 2 Частка препаратів вітчизняного виробництва групи R01**

АТ "Фармак" м. Київ та ТОВ "Фармацевтична компанія "Здоров'я" м. Харків забезпечують більшу частину виробництва вітчизняних лікарських препаратів групи R01 (див. рис.3).

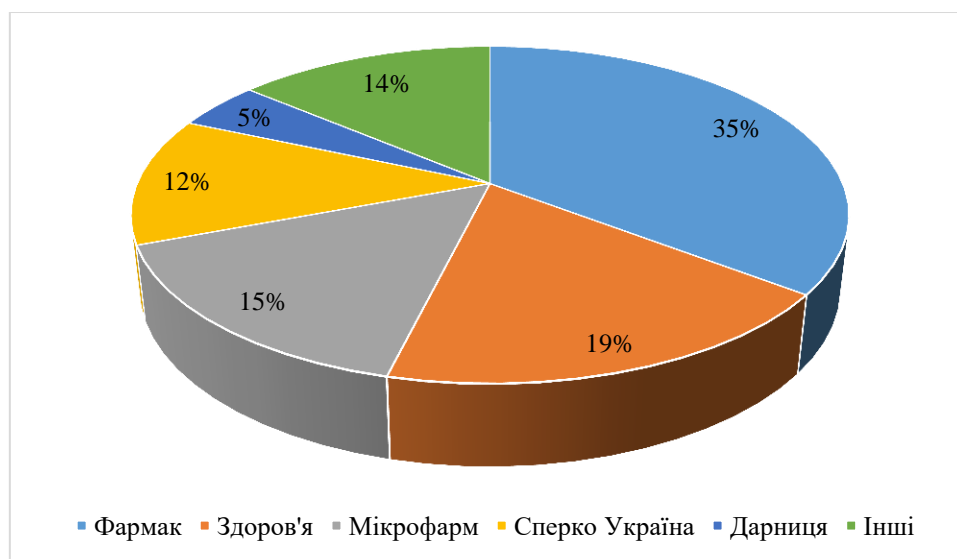

**Рис. 3 Розподіл виробників лікарських засобів групи R01 в Україні**

Близько 20 країн експортують лікарські засоби групи R01 в Україну

(див. рис.4).

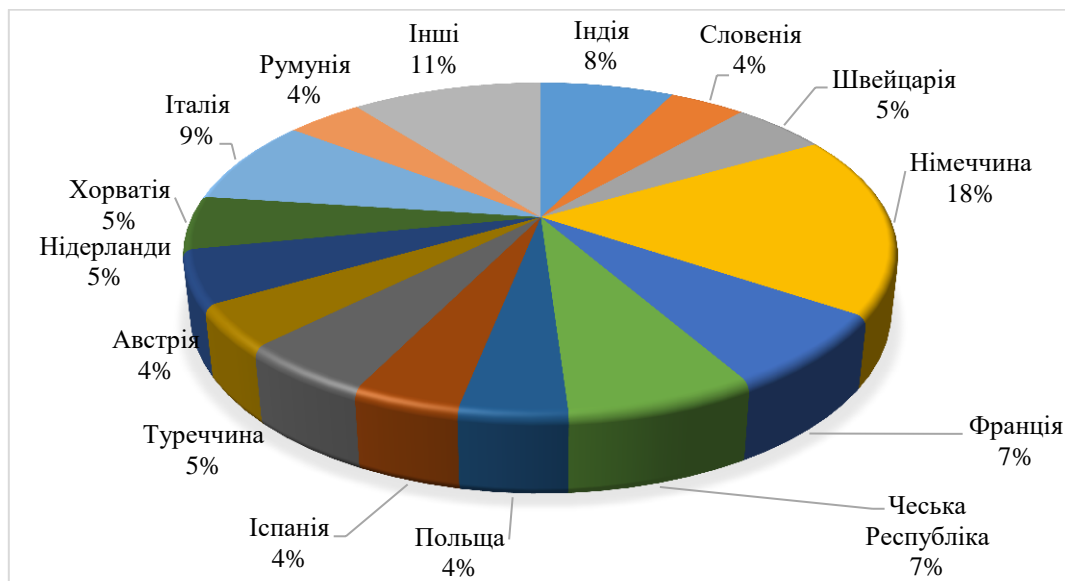

**Рис. 4 Країни-виробники лікарських засобів групи R01, представлені на фармацевтичному ринку України**

**Висновки./Conclusions.** В результаті аналізу встановлено, що на фармацевтичному ринку України більшість назальних лікарських засобів зареєстровано у формі спреїв (70,4%), а однокомпонентні лікарські засоби становлять основну частку асортименту (74,5%). В більшості назальних лікарських засобів як діюча речовина застосовується ксилометазолін (39,7 %), як серед закордонних так і серед вітчизняних препаратів. Вітчизняні назальні препарати не лідирують на українському ринку (40,4 %), а серед українських фармацевтичних підприємств з часткою 35 % лідирує АТ "Фармак" м. Київ

## РОЗРОБКА СКЛАДУ ТА ТЕХНОЛОГІЇ ТАБЛЕТОК ДЛЯ МІСЦЕВОГО ЗАСТОСУВАННЯ В РОТОВІЙ ПОРОЖНИНІ З СОКОМ КАЛАНХОЕ

**Попенко Марія Володимирівна,**

Здобувач вищої освіти

**Січкара Антоніна Анатоліївна,**

**Сайко Ірина Володимирівна,**

**Манський Олександр Анатолійович**

к.ф.н., доценти

Національний фармацевтичний університет,

м. Харків, Україна

**Вступ.** Захворювання тканин пародонта є розповсюдженою стоматологічною проблемою в Україні як у дорослих, так і в дітей, на фоні несвоєчасного звернення до лікаря. Серед засобів для лікування запалень слизової оболонки порожнини рота і ясен в окрему групу препаратів із різними видами дії виділяють лікарські засоби рослинного походження. Ці препарати мають високу фармакологічну дію, їх прийом майже не супроводжується побічними ефектами. Засобом, що призначається при афтозних стоматитах, гінгівітах є сік каланхое, який виявляє протизапальну активність, також сприяє очищенню ран від некротичних тканин, стимулює їх загоєння. На слизові оболонки порожнини рота сік каланхое наносять 3–4 рази на день у вигляді аплікацій, що дискомфортно при застосуванні.

**Мета роботи.** Метою наших досліджень була розробка складу і технології таблеток для місцевого застосування в ротовій порожнині з соком каланхое для лікування захворювань тканин пародонта.

**Матеріали та методи.** При проведенні досліджень використовували свіже листя і зелену частину стебел рослини каланхое перисте, род. товстолисті.

Оцінку якості розроблених таблеток для місцевого застосування в ротовій порожнині проводили за показниками: опис, середня маса та однорідність маси таблеток, стійкість до роздавлювання, стиранисть, розчинення із застосуванням

методик Державної фармакопеї України.

**Результати та обговорення.** Одержаний сік зі свіжого листа і зеленої частини стебел каланхое являв собою рідину жовтого кольору з помаранчевим відтінком, злегка опалесцентну, з ароматичним специфічним запахом. Після струшування в соку з'являлася дрібна завись.

До складу таблеток водили сорбенти-носії соку ізомальт (GalenIQ™ 721), лактози моногідрат 200 і алюмометасилікат магнію Neusilin UFL 2, як речовини, що мають добру пресуємість. Для зниження тиску при виштовхуванні таблеток з матриці вводили магнію стеарат. Були вивчені таблеткові маси, що містять різну кількість наповнювачів і їх суміші. Достатня стійкість до роздавлювання і стираність таблеток забезпечувалась сумішшю наповнювачів: ізомальт (GalenIQ™ 721) і речовини Neusilin UFL 2 (у співвідношенні 1 : 1).

У зв'язку з тим, що таблетки мали специфічний смак, до їх складу вводили допоміжні речовини з групи підсолоджувачів. Ізомальт також надавав таблеткам помірної солодкості. Однак коефіцієнт його солодкості 0,5, тобто низький, і досягнення приємного смаку таблеток вимагало додавання більш інтенсивних підсолоджувачів. Для досліджень були обрані сахарин натрію, аспартам, а також природний підсолоджувач – порошок стевіозиду. Через відчуття слабогіркового післясмаку при застосуванні сахарину натрію і аспартаму на основі отриманих результатів був обраний склад таблеток зі стевіозидом.

Розроблена технологічна схема одержання таблеток через вологу грануляцію. Таблетки діаметром 12 мм і середньою масою 0,5 г двоопуклої форми пресували на лабораторній таблетковій машині.

**Висновки.** Таким чином, проведені дослідження дозволили розробити склад і технологію таблеток для місцевого застосування в ротовій порожнині з соком каланхое для лікування захворювань тканин пародонта.

# СТАН ТЕМПЕРАТУРНИХ ПОКАЗНИКІВ У ПРИМІЩЕННІ АПТЕК

## «ДЖЕРЕЛА ЗДОРОВ'Я»

**Федорів Ольга Євгенівна**

к. біол. наук

**Копач Олександра Євгенівна**

к. мед. наук

**Мазур Марина Русланівна**

студентка

Тернопільський національний медичний університет

імені І. Я. Горбачевського

м. Тернопіль, Україна

**Вступ.** Одним із основних факторів, що впливає на умови праці та працездатність провізорів та фармацевтів у аптеках є мікроклімат. До основних показників мікроклімату варто відносити: температуру повітря, вологість та швидкість переміщення повітря. Для вимірювання температурних показників мікроклімату використовуються різні прилади: ртутні та спиртові термометри. Важливо дотримуватися санітарних норм, щоб забезпечити оптимальні умови для перебування людей у певному приміщенні, не допускаючи погіршення фізичного стану та здоров'я.

**Мета роботи.** виміряти температурні показники у приміщеннях аптек «Джерела здоров'я» та проаналізувати їх вплив на здоров'я провізорів та фармацевтів.

**Методи та методи дослідження.** для вирішення поставлених завдань використовувався комплекс методів, а саме: теоретичні методи – теоретичний аналіз, систематизація, узагальнення наукових даних про особливості впливу температурних показників в мережі аптек «Джерела здоров'я» м. Хмельницький на здоров'я провізорів та фармацевтів, методи математичної статистики та інструментальні методи вимірювання температури повітря.

**Результати та обговорення.** У ході дослідження температури повітря у 10 аптеках «Джерела здоров'я», ми визначили, що 60% (6 приміщень відповідно) досліджуваних аптек мають температуру приміщення у межах



норми від +19 до +21 ° С. Також ми дослідили, що 20% (2 приміщення) аптек «Джерела здоров'я» мали середню температуру від +22 до +24 ° С, що свідчить про те, що така температура є вищою за норму. Варто відмітити, що 10% (1 приміщення) аптек «Джерела здоров'я» мали температуру нижчою за норму, а саме +16 °С (Рис.1).

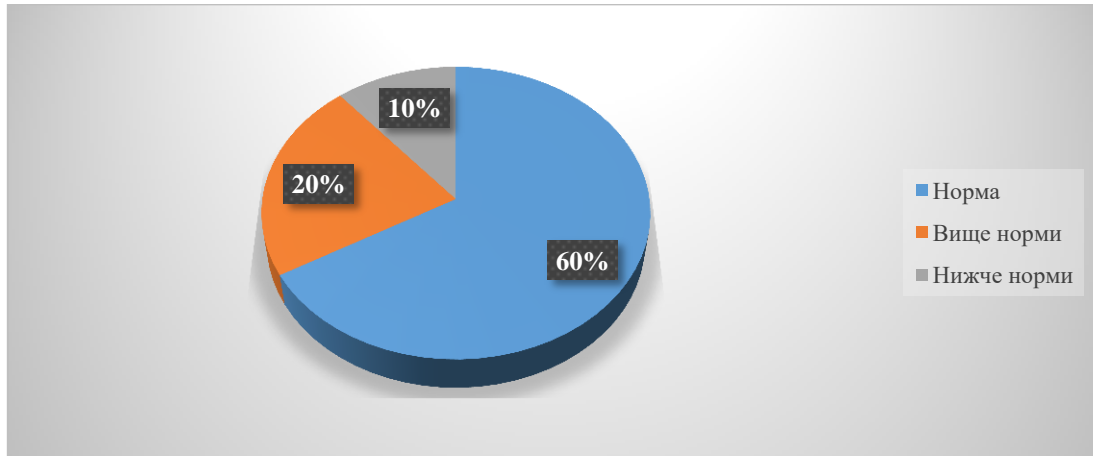

**Рис. 1. Дослідження показників середньої температури у приміщеннях аптек «Джерела здоров'я»**

Також нам вдалося визначити температуру повітря по вертикалі і горизонталі. Проаналізуємо показники температури повітря по вертикалі у приміщення аптек «Джерела здоров'я». Таким чином, 70% (7 приміщень) аптек мають температуру повітря по вертикалі у проміжку від 1,3 до 1,9 ° С, що вважається нормою за стандартами мікроклімату у приміщенні. Ще 30% (3 приміщення) аптек мають температуру повітря по вертикалі у проміжку від 2,1 до 2,5 ° С, що вважається вище норми відповідно до стандартів (Рис. 2).

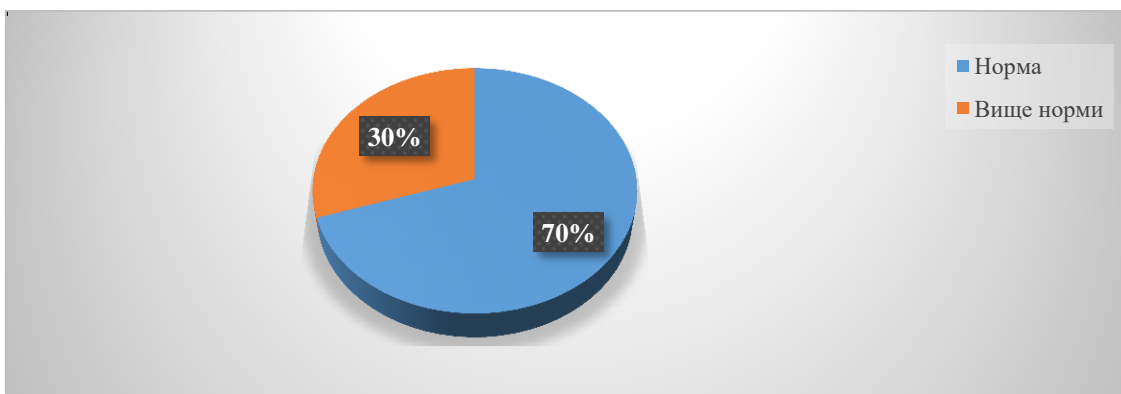

**Рис. 2. Дослідження показників температури у приміщеннях аптек «Джерела здоров'я» по вертикалі**

Слід звернути увагу на температуру повітря по горизонталі у приміщенні аптек. Ми дослідили, що 80% (8 приміщень) аптек мають температуру повітря по горизонталі від 2,4 °С до 2,8 °С, що є нормою; 20% (2 приміщення) аптек «Джерела здоров'я» мають по горизонталі температуру повітря від 3,1 °С до 3,6 °С, що є більше норми і не відповідає стандартам оптимального мікроклімату у приміщенні аптеки (Рис. 3).

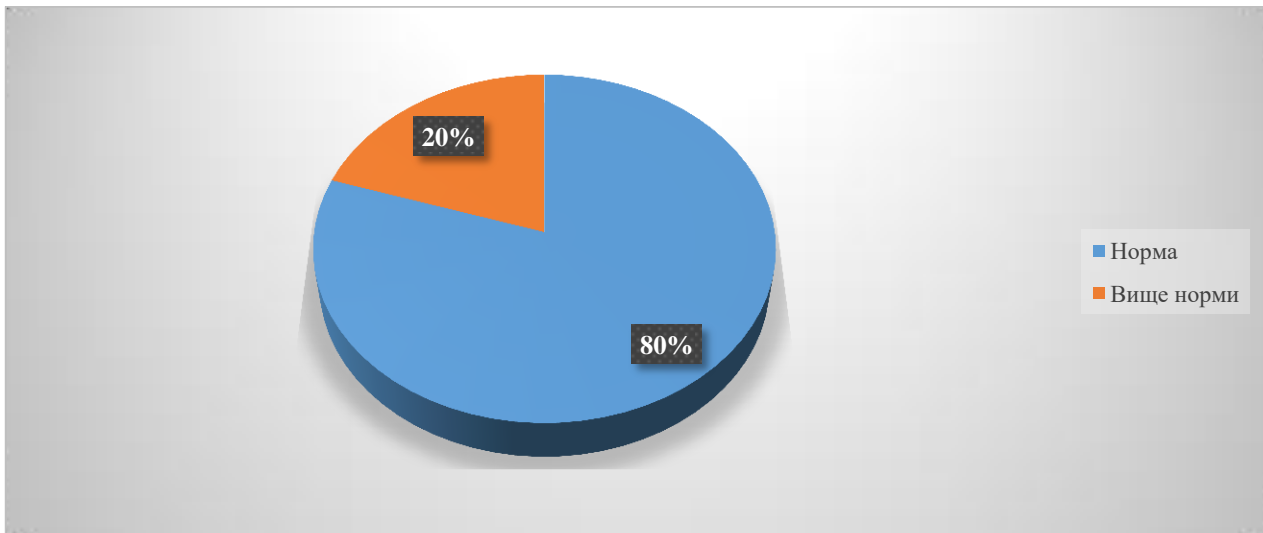

**Рис. 3. Дослідження показників температури у приміщеннях аптек «Джерела здоров'я» по горизонталі**

**Висновки.** Проводячи дослідження у приміщеннях аптек «Джерела здоров'я» ми дійшли висновку, що температурні показники у аптеках «Джерела здоров'я» є переважно оптимальними та допустимими, що дозволяє працівникам працювати у даному приміщенні, а клієнтам знаходитися під час покупок, не відчуваючи при цьому шкоди для свого здоров'я, проте є певні нюанси, на які варто звернути увагу. Лише у 10 % аптек температура повітря була вище норми. Однак також ми виявили, що деякі показники температури у приміщенні аптек по вертикалі не відповідали гігієнічним нормам. У аптеках, де спостерігалися підвищені температурні показники, умови праці для працівників є незадовільними. Це може призвести до порушення терморегуляції, зниження працездатності та втоми фармацевтичних працівників.

# ДОСЛІДЖЕННЯ РИНКУ АНГІОПРОТЕКТОРНИХ ЛІКАРСЬКИХ ЗАСОБІВ ЗАРЕЄСТРОВАНИХ В УКРАЇНІ

**Чемерис Ірина Вікторівна**

Студент

**Якименко Ігор Юрійович**

к.х.н., доцент

УДУНТ, ННІ

«Український державний хіміко-технологічний університет»

м. Дніпро, Україна

**Вступ.** Варикозна хвороба сьогодні займає 3-4 місце серед судинних захворювань і діагностується в середньому у 20% чоловіків і 40% жінок працездатного віку, при цьому, навіть після вдалого лікування, рецидиви хвороби проявляються в 15–70% випадків, залежно від стадії захворювання. Поширеність цього захворювання та часті рецидиви змушують шукати нові підходи до лікування і профілактики варикозної хвороби. Консервативне лікування хронічної венозної недостатності спрямоване на підвищення тонуусу венозної стінки, поліпшення венозного і лімфатичного відтоку, корекцію мікроциркуляторних розладів та відновлення реологічних властивостей крові. На сьогодні основні методи профілактики та консервативного лікування хронічної венозної недостатності базуються на застосуванні ангіопротекторних препаратів.

**Мета дослідження.** Збір інформації та аналітична обробка даних про асортимент ангіопротекторних препаратів зареєстрованих на території України.

**Матеріал і методи.** Для проведення маркетингового дослідження ринку ангіопротекторних препаратів зареєстрованих на території України було використано базу Державного реєстру лікарських засобів України станом на 20 травня 2024 р. Дослідження проводили з урахуванням АТС-класифікації, відповідно до якої ця група засобів складає фармацевтичний кластер C05C A54. При виконанні роботи було застосовано логічний, системно-аналітичний та порівняльний метод аналізу зібраних матеріалів.

**Отримані результати.** Аналіз ангіопротекторних препаратів представлених на ринку України показав, що загалом зареєстровано 34 ангіопротекторні препарати представлені у формі гелів (47,06%), таблеток (26,47%), капсул (23,53%) та гранул (2,94 %).

Найбільша кількість ангіопротекторних препаратів на ринку України представлена вітчизняними фармацевтичними компаніями (52,94%), іншу частину складають препарати європейських виробників, які розподілилися за країнами походження в наступну послідовність: Болгарія – 17,65%, Іспанія -2,94 %, Ірландія – 2,94%, Франція – 14,71 %, Німеччина – 2,94%, Словенія – 5,88%.

Асортимент лікарських ангіопротекторних препаратів зареєстрованих в Україні сформований на основі 9 субстанцій.

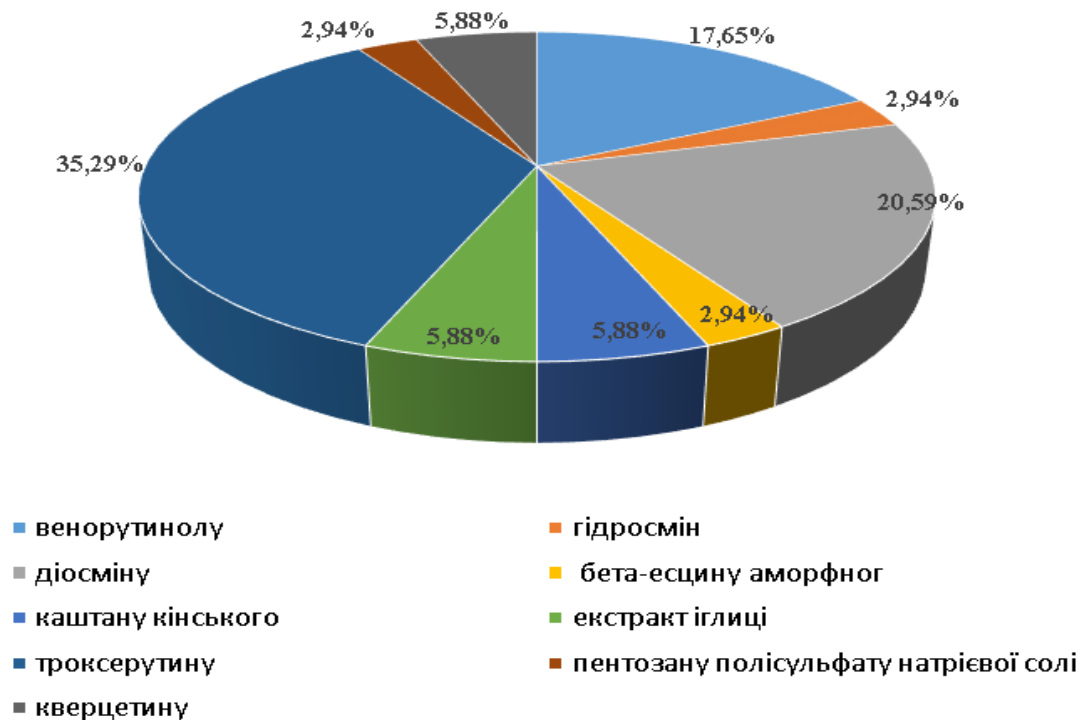

**Рис. 1. Розподіл ангіопротекторних препаратів за субстанцією**

Найбільша доля препаратів виготовляється на основі троксерутину (35,29%), діосміну (20,59) та венорутинолу (17,65%), 5,88% препаратів мають в своєму складі кверцетин, екстракт іглиці або каштану кінського та по 2,94 % - гідросмін, бета-есцин аморфний або пентозану полісульфату натрієву сіль.

Аналіз препаратів за джерелом активної субстанції вказує на абсолютну перевагу синтетичних ангіопротекторних препаратів над препаратами в основі яких використовуються активні речовини рослинного походження.

Найбільшим виробником ангіопротекторних препаратів в Україні є Публічне акціонерне товариство "Науково-виробничий центр "Борщагівський хіміко-фармацевтичний завод" (44,44%), далі з великим відривом ідуть ПАТ "Київмедпрепарат" (16,67%), по 11,11% ринку займають АТ "Київський вітамінний завод", ТОВ "Тернофарм" та ПАТ "Хімфармзавод "Червона зірка" і 5,56 % займає ПрАТ "Фармацевтична фірма "Дарниця". Структура розподілу вітчизняних виробників ангіопротекторних препаратів проілюстрована діаграмою зображеною на рис. 2.



**Рис. 2 Розподіл українських виробників ангіопротекторних препаратів за кількістю випускаємих найменувань.**

П'ятірка найбільших зарубіжних виробників ангіопротекторних препаратів в Україні представлена компаніями Балканфарма-Троян АТ, Болгарія (18,75 %), Лабораторії Серв'є Індастрі, Франція (12,50 %), КРКА, д.д., Словенія (12,50 %) , АТ "Софарма" Болгарія (12,50 %) та П'єр Фабр

Медикамент Продакшн, Франція (12,50 %).

**Висновки.** Аналіз ангіопротекторних препаратів зареєстрованих на ринку України свідчить про те, що серед 34 препаратів переважна більшість представлена у формі гелів (47,06%), трохи менше у формі таблеток (26,47%) та капсул (23,53%) і незначну частину складають гранули (2,94%). Трохи більше половини ринку забезпечено вітчизняними виробниками (52,94%), інша половина забезпечена європейськими фармацевтичними компаніями з таких країн як: Болгарія (17,65%), Франція (14,71%), Словенія (5,88%), Іспанія, Ірландія та Німеччина (по 2,94% кожна).

# ДОСЛІДЖЕННЯ РИНКУ АНТИГЕМОРАГІЧНИХ ЛІКАРСЬКИХ ЗАСОБІВ ЗАРЕЄСТРОВАНИХ В УКРАЇНІ

**Чіботару Анна Леонідівна**

Студент

**Якименко Ігор Юрійович**

к.х.н., доцент

УДУНТ ННІ Український державний хіміко-технологічний університет  
м. Дніпро, Україна

**Вступ.** Кровотеча є дуже поширеною медичною проблемою що виникає з різних причин. Незважаючи на хорошу хірургічну техніку, існує велика потреба у фармакологічних засобах для сприяння гемостазу або утворенню фібрину. Втручаючись у баланс між активацією згортання крові та фізіологічною антикоагулянтною територією, кровотеча може бути попереджена або вилікувана не лише у пацієнтів з дефектами згортання крові, але й у пацієнтів з нормальною системою згортання крові, які відчують тяжку (післяопераційну) кровотечу або потребують процедур, які пов'язані з великою крововтратою. У випадках серйозних травм та важких операцій такі препарати життєво необхідні.

**Мета дослідження.** Збір та аналіз даних про асортимент кровоспинних препаратів зареєстрованих на території України.

**Матеріал та методи.** Для проведення маркетингового дослідження ринку антигеморагічних препаратів, які зареєстровані на території України, було використано базу Державного реєстру лікарських засобів України станом на травень 2024р. При виконанні роботи було застосовано логічний, системно-аналітичний та порівняльний метод аналізу зібраних матеріалів та використано різні електронні джерела.

**Отримані результати.** Аналіз антигеморагічних (кровоспинних) препаратів представлених на ринку України показав, що найбільшу питому вагу в цьому аспекті мають порошки, розчини для парентерального застосування, таблетки та невеликий асортимент зборів, екстрактів та

препаратів місцевого застосування. При цьому, на сьогоднішній день на фармацевтичному ринку України повністю відсутні специфічні дитячі лікарські форми (сиropи, гранули, шиплячі таблетки тощо).

**Таблиця 1**

**Розподіл асортименту антигеморагічних препаратів  
за формами випуску, %**

Форма випуску	Відсоток, %
Розчини для парентерального застосування	41,54
Порошки	36,91
Таблетки	13,85
Збори	3,85
Екстракти для внутрішнього застосування	3,08
Препарати для місцевого застосування	0,77

Наразі зареєстровано 83 препарати (не враховуючи лікарських форм та дозування), з них 36,91% - це препарати вітчизняного виробництва.

Лідером за кількістю запропонованих препаратів виступають вітчизняні фармацевтичні компанії, які репрезентують на внутрішньому фармацевтичному ринку 31 асортиментну позицію.

Виготовлення гемостатичних засобів забезпечують 34 іноземних та 17 вітчизняних заводів-виробників. Провідними вітчизняними виробниками антигеморагічних препаратів є ЗАТ "Фармацевтична фірма "Дарниця" (Київ), ВАТ "Фітофарм" (Артемівськ), "Фармаком" (Київ) та ЗАТ "Віола" (Запоріжжя), які мають в своєму активі від 1 до 4 найменувань антигеморагічних лікарських засоби.

**Висновки.** За останні кілька років кількість зареєстрованих кровоспинних лікарських препаратів (без урахування лікарських форм та дозувань) значно зросла, що пов'язано зі збільшенням попиту на дану категорію лікарських препаратів у зв'язку з військовими діями.



Більша частина цих засобів представлена закордонними виробниками, серед яких переважну кількість імпортують Італія, Німеччина, Австрія та Індія. Однак досі присутня проблема відсутності на ринку України педіатричних форм випуску (сиropи, шипучі таблетки, супозиторії, тощо).

Значне переважання на фармацевтичному ринку України парентеральних засобів, сприяє розробці та введенню в обіг більшої кількості препаратів місцевого застосування та кровоспинних засобів рослинного походження.

# CHEMICAL SCIENCES

## АМІНОКИСЛОТИ У ТВАРИННИЦТВІ

Горбатенко Ростислав Миколайович

студент

Тупицька Ольга Миколаївна

к.б.н, доцент

Національний університет

Біоресурсів і природокористування України

м. Київ, Україна

**Вступ.** Значення амінокислот визначається їхньою роллю в побудові та проміжному синтезі основних структурних компонентів клітин (білків, нуклеїнових кислот, низькомолекулярних азот- і сірковмісних сполук) і реалізації через ці компоненти більшості функцій, які забезпечують взаємозв'язок різних систем з зовнішнім середовищем (Holden J., 1999).

**Обговорення.** Амінокислоти практично не запасуються в організмі тварин, у зв'язку з чим балансове співвідношення у азотистому обміні визначається екзогенним (з кормом) їх надходженням. Природно, що у першу чергу це стосується до незамінних амінокислот, оскільки азот у формі аміаку може реутилізуватися в синтезі глютамінової кислоти в наступних реакціях транс амінування з 2-оксиглутарату і таким чином забезпечувати синтез замінних амінокислот

Організму потрібен повноцінний білок та його основні складові компоненти — амінокислоти, які звільняються в процесі травлення в шлунково-кишковому тракті, а потім використовуються для утворення білків тканин і продукції тваринництва (Братських В., 2004, Лисунова Л., 2007).

Оскільки білки знаходяться в динамічному стані, постійно відбувається їхній синтез і розпад, то потрібне регулярне надходження їх в організм з кормом (Лисов В., 2004). Амінокислоти, які утворилися після гідролізу білків,

усмоктуються в кишечнику і надходять у печінку. Частина з них використовується для синтезу білків, які беруть участь у відновленні тканини печінки, а невикористані амінокислоти надходять в кров, з якої вони потрапляють у різні тканини організму та використовуються як пластичний матеріал. Амінокислоти з неполярними боковими ланцюгами — метіонін, ізолейцин, треонін, фенілаланін всмоктуються в кров швидше, ніж амінокислоти з полярними боковими ланцюгами — аргінін, глютамінова та аспарагінова кислоти та ін.

**Висновок.** Таким чином, забезпечення тварин амінокислотним харчуванням, як і всіма іншими необхідними речовинами, дуже важливе для здорового росту й розвитку. Неповноцінне надходження АМК в організм гальмує вироблення протеїну, тварини просто перестають рости й розвиватися. Повноцінний же здоровий раціон, збагачений потрібними амінокислотами, дає зворотний результат, сприяє росту і розвитку, а відтак позначається на прирості, надоях молока, несучості, параметрах, у тому числі й смакових, м'яса.

# ДОСЛІДЖЕННЯ ІНТЕНСИФІКАЦІЇ ПРОЦЕСУ ОЧИЩЕННЯ СТІЧНИХ ВОД КАНАЛІЗАЦІЙНО-ОЧИСНИМИ СПОРУДАМИ МІСТА ЗОЛОТОНОША З ВИКОРИСТАННЯМ РЕАГЕНТНИХ МЕТОДІВ

**Мартинюк Артем Сергійович,**  
студент 4 курсу ІХФ,  
НТУУ «КПІ ім. Ігоря Сікорського»

**Іваненко Олена Іванівна,**  
д-р. техн. наук, проф. ЕтаТРП  
НТУУ «КПІ ім. Ігоря Сікорського»

**Ковальов Олексій Вікторович,**  
канд. техн. наук, провідний інженер-лаборант  
ДСП «ЧОРНОБИЛЬСЬКА АЕС»

**Вступ.** Необхідність очищення стічних вод зумовлена не лише вимогами чинного законодавства щодо охорони навколишнього середовища, але й необхідністю забезпечення екологічної безпеки та здоров'я мешканців міста. Адже неочищені або недостатньо очищені стічні води можуть спричиняти забруднення водних ресурсів, що має серйозні екологічні наслідки, включаючи загрозу для водних екосистем і потенційну шкоду для здоров'я людей.

Стічні води, що надходять на очисні споруди міста Золотоноша, мають високу концентрацію забруднень, різних за своїм складом і фізико-хімічними властивостями, що зумовлено джерелами їх походження. Близько 60% цих вод становлять промислові стоки від підприємств, серед яких ТДВ «Золотоніський маслоробний комбінат», Золотоніська центральна районна лікарня, ПП «Сільвер Фуд», та ТОВ «ЗЛГЗ «Златогор». Решта 40% складають комунально-побутові стічні води. Такий розподіл джерел забруднення вимагає комплексного підходу до очищення стічних вод, що забезпечить ефективне видалення забруднюючих речовин різного походження [1].

**Мета роботи.** Підбір реагентів для більш ефективного очищення стічних вод, що надходять на каналізаційно-очисні споруди м. Золотоноша.

**Матеріали та методи.** Було проведено лабораторні випробування наступних коагулянтів:

Коагулянт №1 – виробник ТОВ «Сучасні екологічні технології»

Коагулянт №2 – виробник ТОВ «Сучасні екологічні технології»,  
ВУКОСНЕМ PACS-M3

Таблиця 1

**Фізико-хімічні характеристики коагулянтів**

Характеристика	Коагулянт №1	ВУКОСНЕМ PACS-M3
	Значення	
Вміст активної частини оксиду алюмінію, %	16,7	15,1
Основність, %	35,0	71-72
Колір	жовтий	бежевий
Густина, г/см <sup>3</sup>	1,362	1,305
pH. од	0,74	2,48

Флокулянт EXTRA FLOCK N 160, відноситься до групи поліакриламідів з загальною формулою  $(-CH_2CHCONH_2-)_n$ . За фізичними характеристиками представляє собою кристали білого кольору, розчинні у воді. Виробник – ТОВ «Сучасні екологічні технології».

Визначення показників складу проб води проводилось згідно з наступними нормативними документами:

- Водневий показник – ДСТУ 4077-2001 [2];
- Азот амонійний – КНД 211.1.4.030-95 [3];
- Фосфати – МВВ 081/12-0005-01 [4];
- Хлориди – МВВ 081/12-0004-01 [5];
- Хімічне споживання кисню – КНД 211.1.4.021-95 [6];
- Завислі речовини - КНД 211.1.4.039-95 [7].

**Методика проведення випробувань.** Проби для проведення досліджень були відібрані з приймальної камери. Кількість – 3, об'єм кожної проби-0,5 дм<sup>3</sup>.

Коагулянти дозували в товарному вигляді, доза – 75-125 мг/дм<sup>3</sup>.

Флокулянт EXTRA FLOCK N 160, доза – 0,2 мг/дм<sup>3</sup>.

Проба №1 – стічна вода без очистки, контроль;

Проба №2 – стічна вода + 75 мг/дм<sup>3</sup> Коагулянт №1 + 0,2 мг/дм<sup>3</sup> флокулянт

EXTRAFLOCK N 160;

Проба №3 – стічна вода + 75 мг/дм<sup>3</sup> ВУКОСНЕМ PACS-M3 + 0,2 мг/дм<sup>3</sup> флокулянт EXTRAFLOCK N 160;

Отримані проби аналізували після 1,5 годинного освітлення на вміст: фосфатів, азоту амонійного, ХСК, завислих речовини, хлоридів, також були досліджені показники прозорості та рН. Результати лабораторного аналізу проб наведені в таблиці 2.

**Таблиця 2**

**Результати лабораторних випробувань**

Показники	Проба №1	Проба №2	Проба №3
рН	7,22	6,23	<b>7,74</b>
Азот амонійний, мг/дм <sup>3</sup>	53,5	47,9	<b>43,2</b>
Фосфати, мг/дм <sup>3</sup>	9,14	1,87	<b>1,23</b>
Хлориди, мг/дм <sup>3</sup>	72,7	117,7	<b>94,8</b>
ХСК, мгО/дм <sup>3</sup>	324,2	102,5	<b>91,3</b>
Прозорість, см	2,1	9,0	<b>25,0</b>
Завислі речовини, мг/дм <sup>3</sup>	260,3	31,3	<b>20,6</b>

**Висновки.** Дослідно-лабораторним шляхом були визначені оптимальні дози коагулянту ВУКОСНЕМ PACS-M3 для стічної води, відібраної з приймальної камери дільниці каналізаційно-очисних споруд, а саме від 75-125 мг/дм<sup>3</sup>.

Для даної кількості забруднюючих речовин у стічній воді (азот амонійний, фосфати, ХСК, завислі речовини) ефективного зменшення показників спостерігається у **пробі №3 (стічна вода + 75 мг/дм<sup>3</sup> ВУКОСНЕМ PACS-M3 + 0,2 мг/дм<sup>3</sup> флокулянт EXTRAFLOCK N 160).**

Встановлено, що відбулось суттєве зменшення кількості завислих речовин, зниження вмісту фосфатів та ХСК. На азот амонійний суттєвого ефекту очистки немає. Також додаються хлориди в очищеній воді, це зумовлено тим, коагулянт містить їх у своєму складі.

Зазначений комплекс реагентів може бути рекомендований для подальшого використання у технології обробки стічних вод на каналізаційно-

очисних спорудах м. Золотоноша.

#### ДЖЕРЕЛА:

1. Айрапетян Т. С. Конспект лекцій з дисциплін «Очисні споруди водовідведення», «Технологія очистки стічних вод» (для студентів всіх форм навчання за спеціальністю 192 – Будівництво та цивільна інженерія, освітня програма «Цивільна інженерія» (Водопостачання та водовідведення)) / Т. С. Айрапетян ; Харків. нац. ун-т міськ. госп-ва ім. О. М. Бекетова. – Харків : ХНУМГ ім. О. М. Бекетова, 2019. – 123 с.
2. ДСТУ 4077-2001 Якість води. Визначення рН (ISO 10523:1994, MOD)
3. КНД 211.1.4.030-95. Методика фотометричного визначення амоній-іонів з реактивом Неслера в стічних водах [Текст]. – Київ: Міністерство охорони навколишнього природного середовища України, 1995. – 10 с.
4. МВВ 081/12-0005-01. Поверхневі та очищені стічні води. Методика виконання вимірювань масової концентрації розчинених ортофосфатів фотометричним методом (0,05-100 мг/дм<sup>3</sup>).
5. МВВ 081/12-0004-01 Поверхневі та очищені стічні води. Методика виконання вимірювань масової концентрації хлоридів методом аргентометричного титрування
6. КНД 211.1.4.021-95. Методика визначення хімічного споживання кисню (ХСК) в поверхневих і стічних водах [Текст]. – Київ: Міністерство охорони навколишнього природного середовища України, 1995. – 10 с.
7. КНД 211.1.4.039-95 Методика гравіметричного визначення завислих (суспендованих) речовин в природних і стічних водах [Текст]. – Київ: Міністерство охорони навколишнього природного середовища України, 1995.-10 с.

# ДОСЛІДЖЕННЯ ЯКОСТІ ХАРЧОВИХ ПРОДУКТІВ ФІЗИКО-ХІМІЧНИМИ МЕТОДАМИ

**Стороженко Тетяна Андріївна**

студент

**Віленський Володимир Олексійович**

доктор хімічних наук, старший науковий співробітник  
Житомирський державний університет імені Івана Франка  
м. Житомир, Україна

**Вступ.** Дослідження якості харчових продуктів фізико-хімічними методами є актуальним завданням для сучасних вчених і фахівців харчової промисловості.

У цьому дослідженні було проведено аналіз та порівняння різних фізико-хімічних методів оцінки якості харчових продуктів, зокрема:

Приклади: спектральний аналіз, хроматографія, мас-спектрометрія тощо. Людині необхідна їжа для забезпечення свого здоров'я та працездатності. Вони є джерелом всіх необхідних організму речовин.

Через складні механізми засвоєння цих речовин організм людини отримує з їжі необхідну енергію, пластичні та регуляторні сполуки.

Ці сполуки беруть участь в обмінних процесах, завдяки яким організм постійно підтримує своє внутрішнє середовище в динамічному і збалансованому стані, забезпечуючи протікання всіх життєво важливих процесів (дихання, ріст, робота і т.д.).

Таким чином, виробництво та оцінка якості харчових продуктів завжди були і залишатимуться важливим питанням, і це питання стає все більш складним і загострюється через збільшення і зменшення споживання природних ресурсів харчової сировини.

**Мета роботи.** дослідження якості харчових продуктів і оцінка їх відповідності тим нормативним вимогам, що до них ставляться державними стандартами за допомогою фізико-хімічних методів.

**Матеріали та методи.** 1. Для експериментального визначення нітратів



використовували якісний метод аналізу та кількісний потенціометричний метод;

2. Для визначення титрованої кислотності молочних продуктів, вмісту натрію хлориду в ковбасних продуктах, кислотних чисел олій використовували титрометричні методи аналізу;

3. Для визначення рН харчових продуктів (молока, вина, м'яса) використовували фізико-хімічний метод (потенціометрія);

4. Для визначення йодного числа олій – рефрактометрія.

**Результати та обговорення.** Запропонованими дослідженнями на вміст нітратів в рослинних продуктах, взятих на різних ринках міста Житомир, було встановлено, що вміст нітратів в досліджуваних продуктах не перевищує норми. Це свідчить про контроль територіальних органів Держпродспоживслужби за вмістом нітратів в продуктах харчування, які споживає населення. Дослідження фізико-хімічних показників якості зразків таких харчових продуктів, як тверді сири, сметана, йогурти, рослинні олії не відповідали в повному обсязі відповідним стандартам. Показники якості ковбасних виробів, соків, винних матеріалів, які були проаналізовані в роботі, не виходять за межі нормативних значень.

**Висновки.** З дослідження якості харчових продуктів фізико-хімічними методами можна зробити наступні висновки. Для дипломної роботи Фізико-хімічні методи є ефективним і точним способом визначення якості харчових продуктів. Результати досліджень показали, що якість харчових продуктів може бути оцінена на основі їх фізико-хімічних властивостей. Важливо враховувати специфіку кожного продукту при використанні фізико-хімічних методів дослідження. Дослідження підтвердили важливість контролю якості харчових продуктів з точки зору їх поживної цінності і безпеки споживання. Використання фізико-хімічних методів дозволяє забезпечити споживачам доступ до безпечних та якісних харчових продуктів.

## 12 ІНТЕГРОВАНИХ ХІМІЧНИХ ЗАВДАНЬ В БРАЗИЛЬСЬКОМУ СТИЛІ НА ТЕМУ ФРАЗЕОЛОГІЗМІВ УКРАЇНСЬКОЇ МОВИ

**Ткач Володимир В.**

Чернівецький національний університет  
ім. Ю. Федьковича, Україна

**Кушнір Марта В.**

ЧМЛ №5 «Оріяна», Україна

**Фурдига Галина В.**

**Багрій Діана Р.**

Чернівецька Гімназія № 9, Україна

1. ***Ріг достатку.*** Ріг достатку – ріг кози Амальтеї, що вигодувала своїм молоком Зевса. Це атрибут богів Ейрени, Плутоса, Фортуни, Геї, Деметри, а також Геракла. Ріг достатку, наповнений квітами, овочами, фруктами тощо – надзвичайно поширений у геральдиці символ достатку та багатства. І саме тому, коли дещо приходить у великій кількості, говорять про те, що воно сипеться із рогу достатку.

Що до молочного цукру - лактози, то вона гідролізує, після чого під дією молочнокислих бактерій глюкоза перетворюється на молочну (лактатну, 2-гідроксипропанову) кислоту (Рис. 1). Саме вона є основним продуктом метаболізму вуглеводів.

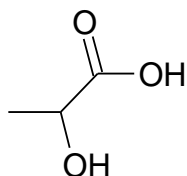

**Рис. 1. Лактатна (молочна) кислота**

1.1. Трьома реакціями проілюструйте властивості 2-гідроксипропанової кислоти як гідроксикислоти. Чому 2-гідроксипропанова кислота є двохосновною при взаємодії з активними металами і одноосновною при взаємодії з лугами

1.2. Щодо 2-гідроксипропанової кислоти, вкажіть невірне твердження

- а) 2-гідроксипропанова кислота вдвічі легша за глюкозу
- б) 2-гідроксипропанова кислота здатна утворювати як етери, так і естери
- в) 2-гідроксипропанова кислота містить дві карбоксильні групи
- г) 2-гідроксипропанова кислота – продукт часткового окиснення

1,2-пропандіолу

г) 2-гідроксипропанова кислота – продукт гідролізу 2-хлорпропанової кислоти

1.3. При дії на 2-гідроксипропанову кислоту металевого натрію утворюється водень, що за н.у. заповнює посудину в формі прямої призми  $28\sqrt{3}$  см заввишки. В основі призми лежить дельтоїд зі сторонами 16 і 12 см і кутом між сторонами  $120^\circ$ . Знайдіть масу глюкози, гідроліз якої дасть відповідну масу 2-гідроксипропанової кислоти

**2. *Рости як на дріжджах.*** Дріжджі – мікроорганізми, що відносяться до царства Грибів. Вони є хемоорганогетеротрофними організмами, що отримують енергію за рахунок хімічної реакції (хемотрофи). Ця реакція є знаменитою і відома як спиртове бродіння.

Найчастіше дріжджі розмножуються брунькуванням. Коли дріжджова клітина виростає до нормального розміру, на її поверхні утворюється спочатку маленьке набрякання у вигляді бруньки. Ядро материнської клітини (клітини, яка брунькується) ділиться, і частина ядра спрямовується у бруньку з утворенням дочірньої клітини (Рис. 2).



**Рис. 2. Розмноження дріжджів.**

Сам процес відбувається достатньо швидко, що є типовим для грибних клітин, про що буде згадано нижче.

Бродіння є для дріжджів засобом отримання енергії в анаеробному режимі.

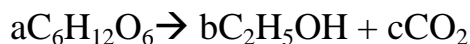

2.1. Збалансуйте реакцію і, знайшовши відповідні коефіцієнти, розв'яжіть рівняння  $ax^2 + b^2x - 15c^2 = 0$  Для відповідної функції знайдіть:

- Область визначення функції
- Область значень функції
- Координати вершини параболы
- Область додатніх та від'ємних значень функції

1) З допомогою теореми Вієта, покажіть, що корені рівняння мають різні знаки.

2) Корінь рівняння є атомним номером одного із неметалевих елементів, а корінь із дискримінанту – приблизною атомною масою іншого елемента. Які це елементи і які сполуки вони утворюють?

3) Скласти та розв'язати квадратне рівняння, коренями якого є суми коефіцієнтів при реагентах та продуктах реакції.

2.2. Щодо реакції, вкажіть невірне твердження:

- а) Ступінь окиснення Карбону у глюкозі дорівнює нулю
- б) Дана реакція відноситься до окисно-відновних. При цьому відбувається диспропорціювання Карбону
- в) При бродінні 18 г глюкози утворюється газ об'ємом 2,24 л (н.у.)
- г) В Карбон діоксиді ступінь окиснення Карбону складає +4
- г) У всіх сполуках ступінь окиснення Оксигену дорівнює -2

2.3. При бродінні певної маси глюкози утворився газ, що за н.у. зайняв об'єм посудини в формі призми. В основі призми знаходиться рівносторонній трикутник зі стороною 32 см. Висота призми складає  $35\sqrt{3}$  см. Коли утворений за реакцією спирт ввели в реакцію з натрієм, утворили водень, який (за н.у.) зайняв об'єм посудини в формі прямокутного паралелепіпеда, в основі якого знаходиться прямокутник зі сторонами 14 см і 3 см. Знайдіть висоту паралелепіпеда і початкову масу глюкози, що вступила в реакцію бродіння.

3. *Морський вовк.* Мова йде про старого закорінілого ветерана-моряка. Вважається, що бувалий моряк вже досвідчений і не тільки знає курс і усі навігаційні фарватери, а й набагато легше переносить морську хворобу.

Морська хвороба – це патологічний стан, що спостерігається у моряків далекого плавання. Це захворювання, що виникає в результаті монотонної коливальної дії. Проявляється відчуттям заколисування та нудотою, а в разі більш тяжкого перебігу й блюванням. Через те, що таке ураження спостерігали найперше при морських подорожах, вона й отримала таку назву

Одним із засобів зниження головного болю та нудоти при морській хворобі є розтирання пряними ефірними оліями. Це, до речі, було одним із факторів того, що мореплавці поверталися з походу у набагато кращому стані, ніж у похід та під час походу. Саме плавання за прянощами, які не росли в Європі, але були потрібні як приправи та джерела корисних речовин, і були основними рушійними силами Великих Географічних Відкриттів. Наприклад, пошук морського шляху до Індії посприяв відкриттю Америки Колумбом, Бразилії Педру Алварішем Кабралом, берегової лінії Африки Бартоломеу Діашем і повного шляху до Індії Васко да Гамою.

Навіть навколосвітня подорож Магеллана (уродженця містечка Саброза у португальській історичній провінції Траз-уж-Монтіш) мала за основну мету прокладення західного шляху до Молуккських островів, де росли прянощі. На час досягнення Магелланом Молуккських островів та Філіппін (де, власне Магеллан і загинув) в розпорядженні експедиції знаходилося двоє із п'яти кораблів, один із яких – Вікторія – мав плисти до Європи напряму – вздовж Африки, а інший – Трінідад – через Тихий Океан. Пізніше Трінідад не впорався із Північною Пасатною течією і був взятий португальцями в полон, Вікторія ж добралася до Іспанії. Якби ж з кораблями все сталося навпаки – тобто якби Вікторію взяли в полон, а Трінідад благополучно добрався до Мексики, ніякої навколосвітньої подорожі би не відбулося, хоча мета подорожі все одно була б досягнутою.

Однією із прямих речовин, що містяться у ефірних оліях є гесперетин

(Рис. 3).

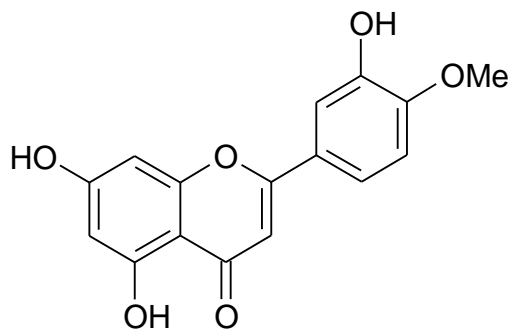

**Рис. 3. Гесперетин**

Назва гесперетину та його етеру гесперидину походить від одного із міфів про подвиги Геракла.

Коли богиня Гера виходила заміж за Зевса, Гея подарувала їй золоті яблука. Гера посадила їх в саду Атланта, а оскільки дочки Атланта – Геспериди – пробували їх красти, вона поклала на охорону дракона Ладона. Дракон мав сто голів і двісті його очей постійно слідували за яблуками. Яблук було три.

Розбійники, надіслані єгипетським царем Бусірісом, викрали Гесперид, щоби доправити їх до Єгипту. Після цього розбійники відпливли далеко від берега і висадилися на якомусь мисі, де влаштували святкові гуляння. Туди і прибув Геракл, який перебив розбійників і повернув дочок батькову. В якості подяки Атлант передав їм яблука.

3.1. Трьома реакціями проілюструйте властивості гесперетину як фенольної сполуки

3.2. Щодо гесперетину, вкажіть невірне твердження:

- а) Гесперетин взаємодіє і з металевим натрієм, і з лугами
- б) Гесперетин є похідним гетероциклічної сполуки кумарину
- в) 151 г гесперетину складають 0,5 моля
- г) При взаємодії 23 г натрію із 151 г гесперетину виділяється водень об'ємом 33,6 л (н.у.)
- г) Гесперетин може утворювати як етери, так і естери

3.3. Знайдіть масу гесперетину, на який слід подіяти металевим натрієм,

щоби воднем за н.у. заповнити посудину в формі піраміди. В основі піраміди знаходиться рівносторонній трикутник зі стороною 32 см, а висота складає  $28\sqrt{3}$  см.

**4. Відкривати Америку.** Вважається, що Америку відкрив 12 жовтня 1492 року Христофор Колумб. Однак насправді існують історичні дані, що американський материк вже був відомим європейцям, азійцям і навіть деяким африканським племенам і до плавання Колумба. Мало того, існує також і версія про те, що будучи на португальській службі Колумб брав участь в експедиції Жуана Кортіреала, яка досягла Антильських островів, так що у 1492 році – вже на іспанській службі, він досяг Америки вдруге. Відтак вираз «відкрити Америку» означає говорити про те, що давним-давно відоме.

В історії хімії подібною до відкриття Америки є історія відкриття Бром. Вважається, що Бром відкрив французький фармацевт Антуан Жером Балар у 1826 році, аналізуючи соляні промисли Середземномор'я. Однак, подібні експерименти незадовго до того проводив німецький хімік Юстус фон Лібіх, який переплутав виділений бром із гіпотетичною сполукою Хлору з Йодом. Коли, дещо пізніше, про це дізнався учень Лібіха французький хімік Шарль Жерар, який дуже хотів, щоби місце професора Паризького університету зайняв його колега та товариш Огюст Лоран, який програв конкурс саме Балару, він сказав фразу, яка стала знаменитою – «Не Балар відкрив Бром, а Бром відкрив Балара».

Варто сказати, що за рік до Балара Бром відкрив німецький хімік Карл Якоб Льовіх. При дослідженні дії хлору на нагрітий розчин певної солі він виділив бром у вигляді коричневого газу.

5.1. Вважаючи, що Льовіх оперував Натрій бромідом, запишіть реакцію утворення бром. Чи є дана реакція окисно-відновною. Запишіть ряд активності галогенів і розрахуйте кількість можливих реакцій витиснення у Флуору, Хлору, Бром та Йоду з солей з Натрій галогенідів.

5.2. Щодо реакції заміщення галогенів в солях, вкажіть невірне твердження

а) Для отримання 12 г Натрій флуориду потрібно діяти на інший галогенід 3,2 л Флуору (н.у.)

б) При дії на Натрій бромід кристалічного йоду виділиться бромна вода

в) Газоподібний хлор не діє на Натрій флуорид, оскільки він не достаньо сильний окисник для окиснення флуорид-йону

г) Йодид-йон легко окиснюється до кристалічного йоду і бромом, і хлором, і фтором

г) Хлорид-йон серед простих речовин галогенів окиснюється тільки газоподібним фтором

5.3. При дії галогену на кальцієву сіль з іншим галогенід-йоном утворилася нова сіль, масова частка кальцію в якій складає  $\frac{1}{5}$ . Запишіть реакцію, яка відбулася.

**6. Щоб грім вбив і блискавиця спалила!** Прокльони. Грім та блискавка нерідко з'являються у фразеологізмах, зазвичай в якості образу злої емоції, направленої на кого-небудь. Також вони є синонімами нещастя, що стається із ким-небудь, а також несподіваної події (незалежно від того, приємної чи ні).

Одним із хімічних явищ, характерних для грози є перетворення кисню на озон. Озон було вперше виявлено у 1785 році голландським хіміком та фізиком М. ван Марумом за характерним запахом та підвищеними окисними властивостями, яких повітря набувало при пропусканні крізь нього електричних іскор (наприклад, під час грози). Однак, ван Марум вважав, що утворюється не нова речовина, а «електроактивна форма кисню».

Тільки у 1840 році німецький хімік Шенбейн виявив що при перетворенні кисню на озон газ зменшується за об'ємом. Відповідно утворюється нова речовина, яку через характерний запах він назвав озоном (від давньогрецької дієслівної форми першої особи однини ὄζω – я пахну). Зріджений озон стає рідиною красивого темно-синього (індиго) кольору, а кристалічний озон стає твердою речовиною такого ж кольору. Будучи надзвичайно сильним окисником, озон проявляє бактерицидні та фунгіцидні властивості, внаслідок



чого використовується для очистки води. Незважаючи на бактерицидні властивості, в надлишку озон вважається надзвичайно токсичним мутагенним та канцерогенним газом.

Озон може застосовуватися в виробництві нітратної кислоти. Окиснення озоном Нітроген (II) оксиду супроводжується появою хемолюмінесценції (саява):



Надалі продукт реакції може і далі окиснюватися до ангідриду нітратної кислоти:



6.1. Збалансуйте рівняння реакції, знайшовши значення відповідних коефіцієнтів. Розв'яжіть рівняння:

$$x^2 + (a+b+c+d)x - (f+g+h+j) = 0$$

методом виділення повного квадрата двочлена та з використанням дискримінанту. Для функції

$$y = x^2 + (a+b+c+d)x - (f+g+h+j)$$

знайдіть:

- Область визначення функції
- Область значень функції
- Координати вершини параболы
- Область додатніх та від'ємних значень функції

1) Чи є зведеним отримане квадратне рівняння. Проілюструйте дію теореми Вієта.

2) Чи дорівнює дискримінант даного рівняння дорівнює трьом четвертим молярної маси озону?

3) Скласти та розв'язати два квадратні рівняння, коренями яких є суми коефіцієнтів при реагентах та продуктах відповідних реакцій

6.2. Щодо реакції, вкажіть невірне твердження:

а) ступінь окиснення атома Оксигену як у кисні, так і в озоні приймається рівним нулю

б) в процесі обох реакції тільки один із атомів Оксигену в молекулі озону бере участь в процесі

в) усі три атоми Оксигену в молекулі озону беруть участь в реакції, що дозволяє окиснювати атом Нітрогену максимально ефективно

г) з Нітроген (II) оксиду об'ємом 5,6 л (н.у.) утворюється Нітроген (V) оксид масою 13,5 г

г) у Нітроген (V) оксиді Нітроген проявляє максимальний ступінь окиснення

6.3. В реакторі було проведено реакції (1) та (2). Утворений Нітроген (V) оксид було розчинено в воді з утворенням розведеного розчину нітратної кислоти масою 12,6 г. При розчиненні в ньому цинкового дроту газовиділення не відбулося. Утворилися дві солі масою 0,1512 та 0,008 г відповідно. Знайдіть об'єм вихідного Нітроген (II) оксиду та озону.

7. **Китайська грамота.** Дещо у чому важко розібратися, те, що малозрозуміле.

Також так можуть говорити і про на перший погляд беззмістовний набір літер, який, за наявності коду, легко може бути розшифрованим.

Нижче (Рис. 4) показано розшифровку коду (абетки) Морзе. Короткі сигнали відображаються крапками, а довгі - тире:

A	·- -	N	- · -	1	·- - - - -	?	· · - - - · ·
B	- · · ·	O	- - - -	2	· · - - - -	!	- · - - - - -
C	- · - · ·	P	· - - - ·	3	· · · - - -	.	· · - · - · -
D	- · · ·	Q	- - - · - -	4	· · · · -	,	- - - · - - -
E	·	R	· - · -	5	· · · · ·	;	- · - - - ·
F	· · - ·	S	· · ·	6	- · · · ·	:	- - - - · · ·
G	- - - ·	T	-	7	- - - · · ·	+	· - · - - ·
H	· · · ·	U	· · -	8	- - - - · ·	-	- · · · · -
I	· ·	V	· · · -	9	- - - - - ·	/	- · - - - ·
J	· - - - -	W	· - - -	0	- - - - - -	=	- · · · -
K	- · - -	X	· - · - -				
L	· - - ·	Y	- · - - -				
M	- - -	Z	- - - · ·				

Рис. 4. Розшифровка коду Морзе

7.1. Передайте формули трьох довільних простих та трьох довільних

складних речовин з допомогою коду Морзе.

7.2. Щодо відображення формул та реакцій речовин з допомогою коду Морзе, вкажіть невірне твердження

а) У передачі формулі води кількість довгих сигналів дорівнює кількості коротких

б) У передачі формули кисню довгих сигналів на три більше, ніж коротких

в) Передача літер, що відповідають символу Цинку, складається із рівної кількості довгих та коротких сигналів

г) Формула йодидної кислоти передається десятьма короткими сигналами

ґ) Передачі формули озону та кисню містять рівну кількість сигналів, однак коротких – на один більше.

7.3. Радіотелеграфіст отримав передачу про витік токсичної газоподібної речовини. Передача містила формулу цієї речовини, яка відображалася кодом:

-. . - - - - . - . - . . . - - - -

Про речовину відомо те, що:

а) Вона складається із трьох елементів

б) Вона містить Оксиген

в) Речовина містить одразу два атоми одного із елементів

Що це за речовина?

8. **Рости як гриби після дощу.** Грибні клітини та тканини характеризуються прискореним темпом росту та розмноження, з огляду на наявність в їх складі поживних речовин.

Поживні речовини в складі їстівних грибів представлені різними класами сполук – білками, жирами, вуглеводами, поліфенольними антиоксидантами, стероїдами, включаючи ергостерол (Рис. 5). Це мікостерол, що є провітаміном D2, перетворюючись на вітамін D2 під дією УФ-випромінювання внаслідок реакції ізомеризації. При тривалому інтенсивному УФ-опроміненні печериць концентрація вітаміну D2 різко зростає. Саме тому печериці та інші гриби

можуть вирощувати у промислових масштабах як природне джерело вітамінів групи D як БАД та харчову добавку.

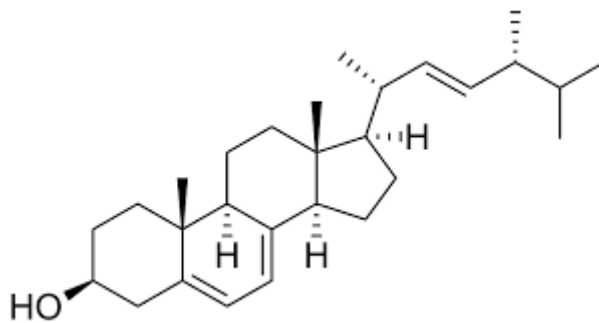

**Рис. 5. Ергостерол**

В основному він трапляється в організмах грибів та одноклітинних організмів. Присутність ергостеролу в грибних, грибкових та одноклітинних організмах, де він виконує функції холестеролу, і його відсутність в організмах складніших тварин робить його ідеальною мішенню для протигрибкових препаратів. Так само, присутність ергостеролу в організмі деяких паразитарних одноклітинних – таких як трипанозома, сприяє лікуванню сонної хвороби.

8.1. Трьома реакціями проілюструйте властивості ергостеролу як спирту і алкенового похідного

8.2. Щодо ергостеролу, вкажіть невірне твердження:

а) Ергостерол містить ароматичний фрагмент, через що є ароматичною сполукою

б) 12 г ергостеролу відповідають  $\frac{1}{33}$  моль

в) Ергостерол знебарвлює бромну воду та розчин Калій перманганату

г) Для ергостеролу характерна цис-транс ізомерія

г) Ергостерол здатний утворювати як етери, так і естери

8.3. Посудина в формі піраміди 21 см заввишки містить за н.у. водень. В основі піраміди лежить квадрат, при цьому її апофема дорівнює  $\sqrt{1465}$  см.

а) Знайдіть масу ергостеролу, що, реагуючи з металевим натрієм, заповнить посудину воднем

б) Знайдіть масу ергостеролу, що гідрується цим об'ємом водню

## 9. Давати волю сльозам. Гірко, невтішно плакати, ридати.

Почуття суму та депресії виникає внаслідок підвищення в організмі ензиму моноаміноксидази (МАО) яка частково окиснює мотивуючі гормони допамін, адреналін, норадреналін та гормон радості серотонін, які містять первинну амінну групу. При цьому під дією окисника утворюється спершу альдегідна та кислотна групи. Схематично цей процес можна описати реакцією (Рис. 6):

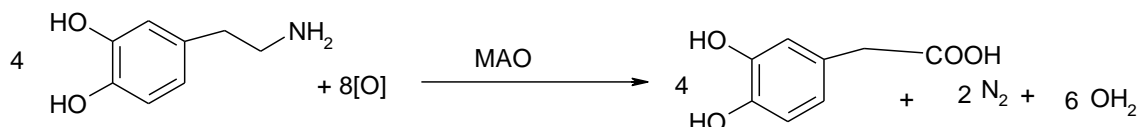

**Рис. 6. Окиснення допаміну з допомогою МАО**

Саме під час цього процесу збільшується концентрація інертного азоту, що не бере участі у газообміні, у видихуваному повітрі. Вдихуваний кисень теж може брати участь у реакції на Рис. 6.

МАО при цьому не просто окиснює первинну аміногрупу, але і при цьому не зачіпає в молекулі допаміну або його окисненої форми хінонну та гідрохінонну групу.

Ця обставина може бути використаною також і у біотехнології для визначення концентрацій біогенних моноамінів – причому не тільки допаміну, серотоніну, адренілану та норадреналіну, але і інших первинних амінів, що включають отрути деяких рослин, тварин та грибів (наприклад, октопамін та мусцимол)

9.1. Покажіть, чому показана на Рис. 2 реакція є реакцією окиснення. Проілюструйте трьома реакціями властивості ароматичного реагенту як фенолу та первинного аміну, а продукту – як карбонової кислоти та фенолу

9.2. Щодо реакції, вкажіть невірне твердження:

а) Ступінь окиснення Нітрогену зростає від -3 до 0

б) Ступінь окиснення Гідрогену зростає від -1 до + 1

в) Ступінь окиснення Оксигену спадає від 0 до -2

г) І реагент, і продукт є ароматичними сполуками, здатними вступати в

електрофільне заміщення

г) Реакція перетворює амфотерну сполуку з переважно основними властивостями на кислоту

9.3. Посудина в формі призми 31,5 см заввишки містить за н.у. водень. В основі призми лежить рівнобедрений прямокутний трикутник, медіана якого, проведена до гіпотенузи, дорівнює  $16\sqrt{2}$  см. Знайдіть масу допаміну та дигідроксифенілетанової кислоти, що, реагуючи з металевим натрієм, можуть заповнити посудину воднем

9.4. Чоловік вдихнув 3,5 л повітря, 77 % об'єму якого припало на азот. Коли він видихнув, об'ємна частка азоту зросла на 1,5 %. Якщо припустити, що збільшення об'єму азоту пов'язане з окисненням допаміну, знайдіть масу допаміну, що окиснився за реакцією.

**10. Під джмелем. Джмелі гудуть у голові.** Мова йде про людину напідпитку. Подібне відчуття може ставатися не лишень після вживання алкогольних напоїв, а й після недосипання, а також отруєнням деякими речовинами – такими як метальдегід (Рис. 7).

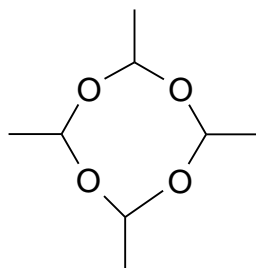

**Рис. 7. Метальдегід**

Це циклотетрамер етанолу, який наносять на стебла рослин з метою їх захисту від слимаків. Метальдегід є циклічним етером, однак його гідроліз призводить до утворення не відповідного багатоатомного спирту (гіпотетичного 1,1-етандіолу), а власне етанолу, адже діє правило Ерленмейєра, яке вказує на нестійкість гемінальних багатоатомних спиртів. За тією ж причиною саме до ацетальдегіду гідролізують гемінальні дигалогеноетани.

В будь-якому разі інтоксикація метальдегідом призводить до симптомів, близьких до симптомів алкоголізму. Дезінтоксикація організму відбувається за

механізмом, схожим до так званого похмілля.

10.1. Запишіть реакцію тетрамеризації ацетальдегіду та розкладу метальдегіду. Наведіть три реакції синтезу ацетальдегіду та вкажіть на правило Ерленмейєра.

10.2. Щодо ацетальдегіду, вкажіть невірне твердження

а) 11 г ацетальдегіду відповідають  $\frac{1}{4}$  моль, а 11 г метальдегіду -  $\frac{1}{16}$  моль

б) Ацетальдегід утворюється за реакцією гідролізу 1,2-дихлоретану

в) Ацетальдегід вступає в альдольно-кротонову конденсацію

г) Ацетальдегід є продуктом окиснення етанолу

г) Ацетальдегід окиснюється до етанової кислоти, яка реагує із розчином соди. Це використовується для виведення організму з похмілля

10.3. При гідролізу певної кількості метальдегіду утворюється етаналь, окиснення якого призводить до утворення етанової кислоти, реакція якої з металевим цинком призводить до заповнення за н.у. воднем піраміди 35 см заввишки. В основі піраміди лежить правильний шестикутник зі стороною  $48\sqrt{3}$  см. Знайдіть початкову масу метальдегіду.

**11. Повзти як той слимак.** Рухатися надзвичайно повільно. Слимак вважається однією із найповільніших тварин у живій природі. Це пов'язане з тим, що створена із Кальцій карбонату черепашка, яку він використовує для захисту, надзвичайно важка для його м'ясистого тіла і він вимушений повзти повільно, оскільки не може швидко переносити масу своєї черепашки. Кальцій карбонат набагато важчий за хітин, однак і набагато міцніший, чим користуються раки-самітники.

11.1. Запишіть три реакції утворення Кальцій карбонату

11.2. Щодо Кальцій карбонату, вкажіть вірне твердження

а) З-посеред усіх елементів Кальцію у Кальцій карбонаті найбільше за масою

б) Масова частка Кальцію складає 40 %

в) Кальцій карбонат є нерозчинною у воді сіллю

г) Кальцій карбонат утворюється із Кальцій гідроксиду та Карбон

діоксиду

г) 150 г Кальцій карбонату відповідають  $\frac{3}{2}$  моль

11.3. Знайдіть масу Кальцій карбонату, утвореного при взаємодії з гашеним вапном Карбон діоксиду, що за н.у. займає посудину в формі паралелепіпеда 14 см заввишки. В основі паралелепіпеда лежить паралелограм, кут між сторонами якого дорівнює  $60^{\circ}$ , а бісектриса, проведена на протилежну його сторону відтинає на ній відрізки довжиною  $2\sqrt{3}$  і 12 см кожен.

11.4. Складіть та розв'яжіть квадратне рівняння, коренями якого є молярні маси металу та кислотного залишку Кальцій карбонату

**12. Як сміття.** Фразеологізм вживається у значенні «дуже багато». Також може слугувати натяком на те, що сміття варто переробляти як вторинну сировину.

Під терміном «циркулярна економіка» або «економіка замкнутого циклу» розуміється економічна модель, що полягає у відновлювальному виробництві. На відміну від традиційної – «лінійної економіки» для циркулярної відходи виробництва сприймаються як вторинна сировина для того самого або іншого процесу, що оптимізує виробничі ланцюги, технологічні схеми, нормує антропогенне навантаження на довкілля, тим самим здешевлюючи виробництво. Одночасно відбувається диверсифікація виробництва, створення нових робочих місць, що позитивно впливає на економічний розвиток.

Вважається, що циркулярна економіка є частиною Четвертої промислової революції і її проявами є розробка альтернативної енергетики, біотехнологій і так звана «зелена хімія», яка полягає у заміні хіміко-технологічних процесів на економічно вигідніші та екологічно дружніші.

Переробка сміття – один із найсучасніших економічно вигідних та екологічно безпечних технологічних процесів, що інтенсивно використовуються та досліджуються. При переробці сміття особливо важливим етапом його підготовки є його сортування за походженням та типом переробки. При цьому неорганічне сміття відокремлюється від органічного, яке при переробці в біореакторі утворює так званий біогаз – екологічно безпечне



джерело електроенергії.

Однак, більш раціонально використовувати біогаз не стільки як паливо, скільки як сировину для органічного синтезу. Біогаз складається переважно з метану, при піролізі якого утворюється ацетилен, який, в свою чергу є проміжною речовиною для синтезу різних промислово важливих органічних речовин. Реакція піролізу метану з утворенням ацетилену записана нижче:



12.1. Знайдіть значення  $a$ ,  $b$  та  $c$  і розв'яжіть рівняння  $ax^2 + bx - c = 0$ .

Для відповідної функції знайдіть:

- Область визначення функції
- Область значень функції
- Координати вершини параболы
- Область додатніх та від'ємних значень функції

1) З допомогою теореми Вієта, покажіть, що корені рівняння мають різні знаки.

2) Скласти та розв'язати квадратне рівняння, коренями якого є суми коефіцієнтів при реагентах та продуктах реакції.

3) Атомна маса якого елемента є позитивним коренем рівняння?

12.2. Щодо реакції піролізу метану вкажіть вірне твердження

а) Реакція піролізу метану перебігає безальтернативно. У разі зміни умов, включно з підвищенням вологості середовища все одно утворюватимуться ацетилен та водень

б) Якщо метан містить домішки етилену, то кількість речовини утвореного ацетилену дорівнюватиме половині кількості речовини вихідного метану

в) Із  $700 \text{ м}^3$  метану (н. у.), в разі стовідсоткового виходу реакції піролізу утвориться  $406,25 \text{ кг}$  ацетилену

г) Ацетилен утворюється при піролізі газу, утвореного при гідролізі Кальцій карбїду

г) Ацетилен утворюється при гідролізі карбїду металічного елемента з

атомною масою, що дорівнює 9.

12.3. 120 г суміші Берилій та Алюміній карбідів піддали гідролізу. Після повного гідролізу карбідів утворився осад масою 281 г та газ, при повному піролізі якого утворився ацетилен об'ємом 72,8 л (н.у). Знайдіть масові частки кожного з карбідів у вихідній суміші.

# TECHNICAL SCIENCES

## PRODUCTION OF WATERED GAS WELLS

**Bezaniuk Yarema**

English teacher

**Hasii Taras**

Student

Ivano-Frankivsk National Technical University of Oil and Gas  
Ukraine, Ivano-Frankivsk

**Keywords:** production, water and hydrocarbon condensate, productive section, purging, well, accumulation of fluid, bottomhole.

**Introduction:** Providing the country with its own gas is perhaps the main problem in the oil and gas industry, as Ukraine is not able to provide itself with this type of fuel. This raises the issue of rational use of existing production and investment in exploration and development of new wells and fields, which will reduce the cost of buying it abroad. Natural gas is a mixture of many compounds, with methane ( $\text{CH}_4$ ) being the main hydrocarbon constituent. When natural gas is produced from an underground reservoir, it is saturated with water vapor and might contain heavy hydrocarbon compounds as well as nonhydrocarbon impurities. In the raw state, natural gas cannot be marketed and therefore must be processed to meet certain specifications for sales gas. Additionally, it might be economical to extract liquefiable hydrocarbon components, which would have a higher market value on extraction as compared with their heating value if left in the gas.

**Aim:** Find the causes and methods of waterflooding control. Determine the advantages and disadvantages of the most popular methods of watering control.

**Materials and Methods:** English language sources of information, methods of analysis and generalization were used when studying this issue.

**Results and Discussion:** The operation of gas wells often encounters complications: accumulation of fluid (water and hydrocarbon condensate) at the bottom of the well, and in low-lying areas of the discharge lines and hydrate formation. Such complications lead to a decrease in production rate and disruption of stable well operation.

The appearance of fluid, in particular water, in a well can be caused by many reasons: intermediate water may enter the well from water-saturated interlayers located in the productive section, poor quality cementing of the production casing, water inflow from upper aquifers through tectonic faults, etc.

At the initial stage of development, the incoming fluid is carried away by a high velocity gas stream.

At the final stage of gas field development, when gas production rates are reduced, condensation water may accumulate at the bottom of the wellbore as a result of a decrease in temperature along the gas flow path. Also, hydrocarbon condensate may accumulate at the bottom of the wellbore, which falls out in the formation or wellbore during field development in the reservoir energy depletion mode.

Measures to prevent and eliminate watering of gas wells: depending on the impact of the insulating (cementing) material on the productive formation, are divided into two groups: selective and non-selective.

Fluid removal from the well and hydrate control in the field is mainly carried out by creating a large pressure drop between the bottom hole and the wellhead, i.e. by blowing the well or blowout lines. Frequent well purging leads to an increase in reservoir depression and can cause rapid waterflooding, in addition to increased gas losses due to the purging process. Thus, we face an important task of optimizing gas losses. Optimization of gas losses means increasing the period of stable well operation by reducing the number of purges, which will lead to savings of gas lost during purging.

Let's consider the blowout process on the example of well. Although well purging is considered one of the best methods to combat hydrates and clean the well from fluid, it has its drawbacks. Firstly, frequent purging can destroy the bottomhole

zone and pull up the cone of bottomhole water, secondly, it is accompanied by significant gas losses and, thirdly, it pollutes the environment.

From the foregoing, it can be concluded that measures should be taken to prevent the accumulation of fluid at the bottomhole and the formation of hydrates along the wellbore.

Before applying any measure, it is necessary to establish the cause of the fluid entering the well, its composition, density, hydrocarbon condensate content in the fluid and its physical and chemical properties, etc.

One of the effective methods for optimizing gas losses during well blowouts is to remove fluid from gas wells by injecting foaming surfactants. When foaming agents are injected into the formation fluid and interact with the gas in the well, foam is formed.

The foam is carried to the surface by the gas flow, since the density of the foam is lower than the density of the liquid. It should be noted that the use of foam creates conditions for fountaining the liquid and its removal using natural gas energy.

The injection of surfactants into the gas wells will allow for more efficient operation of the gradually watering wells, reduce gas losses for blowout and extend the period of stable operation due to better fluid removal.

**Conclusion:** This study aims to investigate the causes and methods of waterflooding control in gas wells. Water accumulation in gas wells is a significant issue that reduces production rates and disrupts stable operation.

By identifying the source of the water influx, we can choose the most appropriate waterflooding control method. Selective and non-selective wellbore treatments offer solutions for plugging the source of the water, while foaming surfactants present a promising technique for removing accumulated water using the well's own gas flow.

This research will focus on evaluating the advantages and disadvantages of these waterflooding control methods to optimize gas production and minimize environmental impact.

## REFERENCES

1. Alvarez, M.A. and Vines, H.L., Nitrogen rejection/NGL recovery for EOR projects, Energy Prog., 5 (2) 67 1985.Campbell, J.M., "Gas Conditioning and Processing," 7th Ed. Campbell Petroleum Series, Norman, OK (1992).
2. Goethe, A. and Mawer, D.J, A New Integrated Nitrogen Rejection Process with NGL Association, Tulsa, OK, 1987, 89.
3. Engineering Data Book, 12th ed., Sec. 22, Sulfur Recovery, Gas Processors Supply Association, Tulsa, OK, 2004.
4. Kutsher, G.S., and Smith, G.A., "CO<sub>2</sub> Removal and Recovery Pegasol: A Solvent Process." Paper presented at the Laurence Reid Gas Conditioning Conference, Norman, OK (1966).
5. Lagas, J.A., Borsboom, J., and Heijkoop, G., Claus process gets extra boost, Hydrocarbon Process., 68 (4) 40, 1989.
6. <https://petrowiki.spe.org/>
7. <http://elar.nung.edu.ua/bitstream/123456789/1135/1/505p.doc>

# MICROBIAL ENHANCED OIL RECOVERY

**Bezaniuk Yarema**

English teacher

**Trubenko Andriy**

Student

Ivano-Frankivsk National Technical University of Oil and Gas  
Ukraine, Ivano-Frankivsk

**Keywords:** production, light conventional oils, metabolizing hydrocarbons, alcohols, aldehydes, surfaceactive fatty acids, well, microorganisms.

**Introduction:** The development of an oilfield refers to the process of displacing the accumulated liquid and gas hydrocarbons in the reservoir towards production wells. Oil is produced initially using the natural driving energy of the reservoir (i.e.. primary recovery operations), or by introducing energy into the reservoir during secondary oil recovery (i.e., waterflooding or gas flooding) as soon as the natural reservoir energy is depleted. For instance, at present the worldwide average recovery rate is about 30%, whereas in the USA, the average oil recovery factor is 39%. However, many experts believe that in the foreseeable future the recovery factor may well reach 50-60% and even 70-80%.

**Aim:** To provides a comprehensive overview of microbial enhanced oil recovery (MEOR), a promising tertiary oil recovery method that utilizes microorganisms and their metabolites to improve oil extraction from mature oil reservoirs. It delves into the mechanisms of MEOR, including the production of biosurfactants, biopolymers, organic acids, and gases by microorganisms, and their subsequent impact on oil mobility and flow properties within the reservoir.

**Materials and Methods:** English language sources of information, methods of analysis and generalization were used when studying this issue.

**Results and Discussion:** At present, there is a grown interest in the application of MEOR to enhance oil production from depleted reservoirs, because its low capital cost and environmental friendliness.

Worldwide accumulations of heavy oil and bitumen are about 5 times higher than the reserves of light conventional oils. A lot of deposits in the world are characterized by high viscosity oils and complex geological structures.

**MEOR methods can be divided into two main groups:**

1. Ex-situ production of the MEOR metabolites such as biosurfactants, biopolymers, and emulsifiers using exogenous or indigenous bacteria. In this case, microorganisms are grown using industrial fermenters or mobile plants and then injected into the oil formation as aqueous solutions.

2. In-situ production of the MEOR metabolites. In this case, the formation of metabolites is the result of the microbiological activity that takes place directly in the reservoir. The MEOR metabolites are produced by indigenous bacteria or by exogenous bacteria that are injected into the reservoir.

It has been known for decades that specifically selected microorganisms are capable of metabolizing hydrocarbons producing organic solvents, such as alcohols, aldehydes, surface active fatty acids, and other metabolites which can interact with the crude oil improving its fluidity. Other oil production issues such as the presence of paraffin, emulsions and corrosion problems can also be controlled using microorganisms.

**MEOR oil recovery mechanisms**

During the MEOR process, the components are mixed at surface facilities and injected into the oil reservoir. Inside the reservoir, MEOR-bacteria are transported by the injected water and accumulate in porous zones at the oil/rock and oil/water interfaces. Bacteria utilize very small amounts of oil and produce metabolites such as solvents, surfactants, acids, and carbon dioxide. These bioproducts interact with the oil in the reservoir to reduce the oil viscosity, interface tension at the oil/rock and oil/water interfaces, improve rock permeability by removing paraffin mud, and other debris that plug the porous media. Microbial cells are continuously generated as well as the in-situ production of metabolites. The prolong interaction of metabolites with the oil in the reservoir, changes the oil properties in such a way that immobile unrecoverable oil is converted into movable oil that can flow to the production wells



increasing oil output accordingly.

**The main mechanisms acting on oil recovery by MEOR are summarized as follows:**

*a.* Formation of bioacids that could dissolve some of the minerals (i.e., clays, carbonates, etc.) contained in the formation rocks. Rock dissolution increases the porosity and permeability of the reservoir;

*b.* Production of solvents and biogases, leading to lower oil viscosity that facilitates oil displacement through the porous media;

*c.* Formation of biosurfactants, biopolymers and other compounds, that could interact with the crude oil by emulsifying the oil, reducing its viscosity, and reducing the interfacial tension at the oil-water interface;

*d.* Production of microbial biomass that could change the wettability of the oil rock.

The effect of microorganisms is significant if they are numerous and physiologically active. MEOR can be applied on individual wells as follows: (1) from the well being treated or (2) from the target well and adjacent wells of the same reservoir. The MEOR solution is injected into adjacent wells in the same way as water is injected into the reservoir. The volume of the MEOR biomaterial to be injected is calculated based on the pore volume of the target reservoir. The solution is mixed and pumped through the injection well followed by the injection of water to drive the biological solution into the oil saturated zones. Then, the treated well is shut in for the required period of time (normally 24 h to 7 days) after which oil production is resumed. This procedure is repeated every 3-6 months to enable microorganisms to move deeper into the deposit to oil saturated zones.

Some of the general advantages of MEOR are outlined as follows:

- Increase of the productivity of the oil fields;
- Increase in the total oil produced and more efficient operation of wells and oil fields;
- Increase of the viscosity of the formation water due to the upsurge of biomass concentration and the microorganisms' metabolic products, such as soluble

biopolymers, which reduces the mobility of the formation water within the formation rock;

- MEOR is environmentally friendly, because microbial products are biodegradable.

**Conclusion:** MEOR is an easy-to-use process which requires minimum, if any, upgrade of the existing process equipment and facilities. This process has the potential to recover oil reserves that otherwise would remain immobile and unrecoverable. This process overcomes natural and chemical barriers in oil deposits that hinder microbial growth. MEOR is safe and environmentally friendly that does not cause any threat to plants, animals, and humans.

## REFERENCES

1. Fatkullina AS, Sadchikov AV. Use of biogas installation products for oil recovery. Electronic Scientific Journal "Modern Problems of Science and Education". 2014;3.
2. Lazar 1, Petrisor IG, Yen TF. Microbial enhanced oil recovery. Petroleum Science and Technology. 2007; 25: 1353-1366.
3. Portwood JT. Company Alpha Environmental Middontinent, Inc.). A commercial microbial enhanced oil recovery technology: Evaluation of 322 projects. In: Proceedings of the SPE Production Operations Symposium; 2-4 April, Oklahoma City, Oklahoma: SPE: 2007 p. 693-709.
4. Sandra 1, Sandra R. Global oil reserves-recovery factors leave vast target for EOR technologies. Oil and Gas Journal. 2007;105(41):44-47.
5. Youssef N. Elshahed Munerney : Viroprati processes in Di Talds culprits, problems, and opportunities In: Laski Sains this, Cadet CM, editors: Advances in Applied Microbiology. Burlington Academic Pres 2009. Vol. 66. p. 141-251.

## **CHOOSING A TYPE OF SOFTWARE APPLICATION BASED ON JAVA LANGUAGE TO AUTOMATE ACTIVITY OF SPECIFIC USERS**

**Dvukhhlavov Dmytro Eduardovych,**

PhD, associate professor,  
associate professor of SEMIT department

**Dvukhhlavova Alona Serhiivna,**

senior lecturer of SEMIT department

**Medintsev Kostiantyn Yuriyovych,**

master-student of SEMIT department

National Technical University “Kharkiv polytechnic institute”

Kharkiv, Ukraine

**Introduction.** In 2022, there were changes in the system of military registration for employees who are liable for military service (hereinafter employees) at enterprises and organizations.

From that year, military registration has been being carried out in accordance with “Procedure for organisation and maintenance of military registration of recruits, persons liable for military service and reservists,” approved by the Resolution of the Cabinet of Ministers of Ukraine No. 1487 dated 30 December 2022.

On the fig. 1 presents the summary form of data for persons liable for military service out of the appendix 5 of the procedure.

Information must not only be collected and stored, but also presented for data harmonization with the Territorial Center for Staffing and Social Support (hereinafter TSC and SS).

There are several problems to fill the summary form manually.

The form filling requires following special rules. It is a difficult task for a big number of employees.

The employees are registered in different TCS and SS that’s why it is necessary to store either files with information for different centers, or store them in one repository and extract data on demand for different centers every time.

There is a problem of collecting or updating data by employees when working remotely.

СПІСКИ											
персонального військового обліку _____											
Порядковий номер	Військове звання	Прізвище, власне ім'я та по батькові (за наявності)	Число, місяць, рік народження	Реєстраційний номер облікового запису в Єдиному державному реєстрі призovníків, військовозоб'язаних та резервістів/реєстраційний номер облікової картки платника податків	Військово-облікова спеціальність	Склад (профіль) підготовки – для офіцера)	Категорія обліку (для офіцерів (розряд), військово-обліковий документ (серія, номер)	Відомості про освіту та спеціальність (серія та номер диплома, свідоцтва, сертифіката тощо)	Реквізити паспорта громадянина України та паспорта громадянина України для виїзду за кордон (серія (за наявності), номер, ким та коли видано)		
1	2	3	4	5	6	7	8	9	10		
				Найменування територіального центру комплектування та соціальної підтримки, органу СБУ, підрозділу Служби зовнішньої розвідки, де перебуває на військовому обліку	Перебування на спеціальному обліку або номер команди/служби у військовому резерві	Придатність до військової служби	Сімейний стан, прізвище, власне ім'я та по батькові (за наявності) членів сім'ї та рік їх народження	Посада, реквізити актів про призначення/ звільнення на посаду/з посади	Реквізити повідомлення про призначення/ звільнення на посаду/з посади		
				11	12	13	14	15	16	17	18

**Fig. 1. Headers of summary form about persons liable for military service in accordance with the new military registration's rules**

The presence of such problems, accumulation of information and their processing could take a long time. But in modern conditions, the requirements for the speed of providing information are quite high.

In order to ensure the proper level of information preparation for data harmonization in TCS and SS, it is proposed to develop a data processing system [3], which will accumulate all the necessary data about employees in a database, which will make it possible to supplement and change it more centrally. The presence of a database will allow creating an interface, that lets persons responsible for military registration to automate the creation of military registration documents and forms, both general and individual, for each employees separately. At the same time, errors in the presentation of information are also reduced in final documents.

The purpose of the research conducted during the implementation of such development was to reduce the time for the preparation of reporting forms, the special form for data harmonization of organization's employees with the relevant TCS and SS.

**Aim.** The purpose of the work is to present the results of the implementation stage of the selection of the type of software application for the case when the

software is developed for specific users. Specific users are users who have a set of tasks that are performed only by them, while the number of employees who can act as such users exceeds 10 people. The presented results can be useful for software engineering professionals who will develop applications for users with similar characteristics.

**Materials and methods.** The results, which are the basis of this material, are obtained on the basis of the analysis and generalization of open regulatory documents in the field of organization of accounting of conscripts, as well as technical documentation of tools for creating Java applications and databases.

**Results and discussion.** When choosing the type of software application for military registration, several indicators were taken into consideration, which were determined as the specifics of the future application of the software that will be created. They are as follows:

- 1) the number of program users is limited;
- 2) users have intermediate computer skills;
- 3) users do not have rights to install system programs on their own computer;
- 4) developers are at a significant distance from the computer on which the program is planned to be used.

Only a few persons of the organization should have access to the generalized information about the employees. The unit responsible for such work is usually called military registration office (hereinafter MRO). Information processed by employees of MRO is not secret, but it is not publicly available either. Based on this, the following basic requirements for the future created program are determined:

- 1) system users must receive the program installation package in the form of a "boxed product";
- 2) the data storage format must provide the possibility of giving access to the database to only specified persons;

In addition to the requirements from the customer's point of view, the development had limitations from the developers' point of view either. On the one hand, there were no restrictions on the language of the program development, but at

the same time, the assigned team of developers is engaged in creating software using the Java technology stack. Therefore, the choice was made on the basis of the technologies provided by this programming language. This choice is also supported by statistics - Java is the undisputed leader. Among back-end developers, it is used by 29.4% of developers in the field (see fig. 2) [2].

Java is suitable for beginners because there are a significant amount of educational material, a large community, and the language continues to develop. In addition, it will not lose its relevance for a long time, since a large number of applications are not only written in Java, but also use the platform for launching the Java Virtual Machine (JVM) and the Java Development Kit (JDK) for development.

It was taken into account the peculiarities of data presentation in databases and collaboration with Java language.

Table 1 presents considerations for determining the type of application. The option of a console application was immediately rejected due to the fact that the skills of calling a console and setting commands to launch the application would be difficult for existing users of the system. Installation difficulties was a cause of rejection for developing a web application. A JavaFX application is a desktop application that provides a graphical interface for working with data, but does not require a browser to run [3]. This is the familiar interface with windows and buttons, which had all applications before the appearance of Windows 8. It is no worse than the web interface, but in development it is even a little easier than creating a web interface.

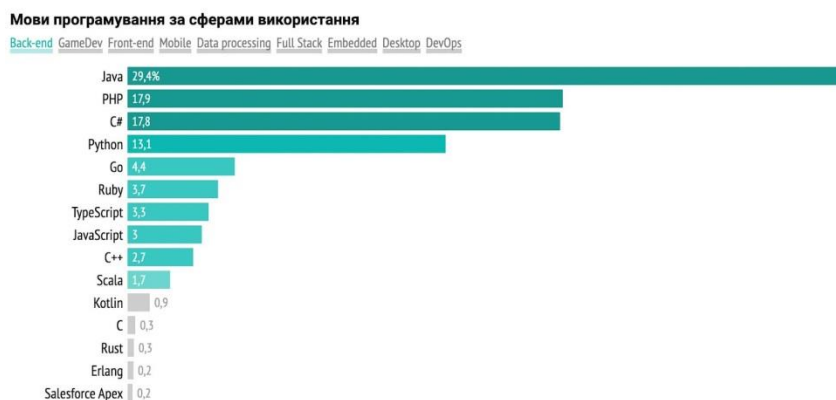

**Fig. 2. Stats about usage Back-end languages**

**Table 1**

User requirements	"Box solution"	Access restrictions
JavaFX application	Yes. All components for the operation of the application can be delivered by jar-file	Yes, due to the development of code for authorization of different categories of users
Web application	No. Middleware installation is required to deploy war-files, that give ability to send requests by browser	Yes, due to the development of code for authorization of different categories of users

Table 2 presents reasons that determine the choice of database management system (hereinafter DBMS) format. Examining the table shows that both options for choosing a DBMS allow you to find a solution that will allow you to organize the access of only certain categories of users. But the need to install excludes the possibility of using MySQL in modern conditions.

**Table 2**

User requirements	"Box solution"	Access restrictions
SQLite [4]	Yes, the database can simply be copied to the desired location on disk.	Yes, implementation of user permissions at an application level
MySQL [5]	No, installation is required, which requires appropriate training.	Yes, by the development of code for authorization of different categories of users.

**Conclusions.** Thus, if a development team creates applications in Java, and at the same time there are requirements of "simple deployment" and "graphical interface", then preference should be given to creating a JavaFX application that will work with a SQLite database.

## REFERENCES.

1. Постанова Кабінету Міністрів України від 30.12.2022 р. № 1487 «Про затвердження Порядку організації та ведення військового обліку призовників, військовозобов'язаних та резервістів».
2. Розробка на Java — з чого почати знайомство з мовою | DOU

[online] Available: <https://dou.ua/lenta/articles/how-to-learn-java/>.

3. JavaFX [online] Available: <https://openjfx.io/>.

4. SQLite [online] Available: <https://www.sqlite.org/about.html>.

5. MySQL [online] Available: <https://www.mysql.com/>.



# CONDITIONS OF USE OF MAGNETIC FIELD DETECTORS IN DIGITAL SENSOR NETWORKS

**Gorbachev Victor**

Ph.D., Associate Professor

**Atif Sabir Qassim**

Student of VI Course

Department of Information Technologies

International Humanitarian University, Odesa, Ukraine

**Introduction.** One of the most famous applications of magnetic field detectors is electronic compasses, which are present in every mobile phone, tablet, digital camera, and every navigation system. In a modern car, there are 24 areas of application of magnetic field detectors, from tachometers and electronic ignition systems to detectors for fixing the position of the crankshaft, camshaft, and dampers. But magnetically sensitive devices have become most popular in digital sensor networks as detectors of various physical quantities (electric current, pressure, displacement, rotation frequency, changes in the magnetic field when detecting metals). In the Internet of Things, magnetically sensitive devices are used in networks of executive devices in contactless switches and in control units of brushless electric motors. Orientation by compasses is an alternative to GPS navigation; for these purposes, compasses are combined with an accelerometer and magnetic gyroscopes to perform inertial measurements.

However, most magnetic field detectors have traditionally had an analog output in the form of alternating current or voltage, while nowadays all signals are processed digitally, which requires additional analog-to-digital converters for analog detectors.

Modern technologies with the use of the latest materials and designs allow to create detectors with arbitrarily high sensitivity. However, to work in digital networks, detectors must meet special requirements. Usually, the detector consists of several elements, the main one of which is a sensitive element.

A sensor element that is sensitive to a certain physical quantity, or simply a sensor, is a working body that changes its properties (usually electrical) depending on

the degree of change in the external physical quantity being measured. Currently, for measuring of magnetic field induction as sensors are often used various Hall elements, magnetic diodes, and magnetic transistors.

A detector is a ready-made device that transforms a change in the properties of a sensor under external physical influence into a certain physical quantity that can be measured, i.e. obtain a numerical value.

Therefore, for the correct operation of magnetic field detectors, in addition to the power source, devices are needed that allow obtaining a useful signal suitable for further processing at the output of the detector. In addition, the output signal of the detector must be suitable for operation with digital storage and processing units.

**Aim.** In this work, we investigated what basic properties detectors should have for their use in digital information networks, and tested the possibility of using a single-junction transistor in a relaxation generator circuit as an inexpensive, economical magnetic field detector with a frequency output for use in digital sensor networks.

**Materials and methods.** Detectors used in digital networks must meet special requirements.

First, the main requirement for digital sensor network detectors is the digital form of the output signal, in other words, the detector must have a digital output.

If the output parameter of the detector, which changes depending on the external influence, is current or voltage, then such a detector is considered analog. When such detectors work in digital networks, the analog signal must first be amplified (Fig. 1, *a*), and then converted to a frequency using an analog-to-frequency converter (AFT).

The frequency signal must then be converted into machine digital code using a frequency-to-digital converter (FDT), and only then is the signal ready for processing or simply for display using a digital indicator.

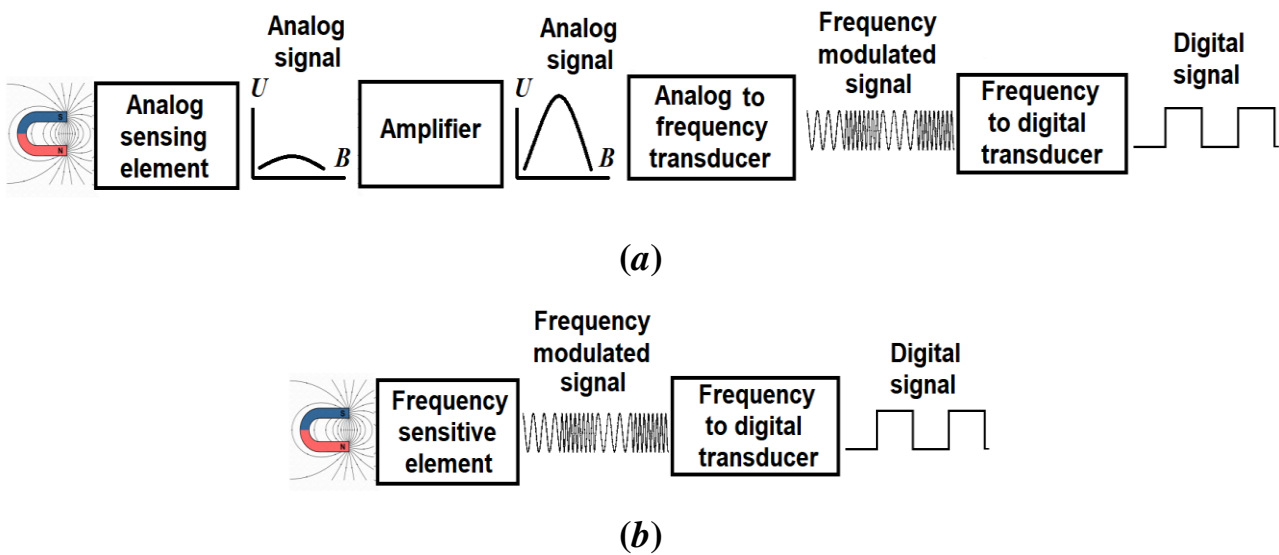

**Fig. 1. Comparison of detector components for digital networks based on an analog detector (a) and a detector with a frequency output (b)**

If the output parameter of the detector is frequency, then such a detector is considered a frequency detector. A digital detector based on it does not need amplifiers and analog-frequency converters (Fig. 1, b).

In addition to frequency output, detectors in digital sensor networks have the following requirements that we must consider in our research.

Secondly, the detector must have such a sensitivity that will be sufficient to receive a signal of such a level that can be further processed by the controllers. Therefore, detectors often use various concentrators of physical effects, such as lenses, diffraction gratings, as well as amplifiers of the useful signal.

Thirdly, the detector must have a linear output characteristic, that is, it must have the same response of the output physical quantity to the same changes in external influences in the entire measurement range. That is why detectors often use different linearity correction systems for output characteristics.

The ability of modern processors to process data from hundreds and even thousands of detectors imposes additional three conditions for the use of detectors in digital networks.

Fourth, the detector should be very inexpensive and consist of a minimum number of elements, because even a moderate price with a complex design of one

detector can greatly increase the cost of a project where one processor accounts for a thousand detectors.

Fifth, the detector must have low power consumption, because even moderate power consumption of a single detector can significantly increase the power consumption of a project as a whole, where there are a thousand detectors per processor.

Sixth, the detector should be miniature, because digital sensor networks are most often used in high-tech facilities, where space and power are always limited.

The purpose of this work is to study the possibility of using a magnetic field frequency converter assembled on a single-junction transistor according to the relaxation oscillation generator scheme as a magnetic field detector in digital sensor networks.

Thus, in digital networks, it is much more profitable to use detectors with a frequency output, which allows you to do without amplifiers and analog-frequency converters. This saves material resources and energy costs.

The use of detectors with a frequency output allows you to obtain significant advantages [1]: low energy consumption, high sensitivity, minimal parasitic influence of the measuring channels on each other, high stability in operation, no need for amplifying devices, analog-to-digital transducers for further digital processing of the obtained information. Therefore, almost all new designs of detectors are aimed at use in digital sensor networks.

To obtain a magnetodetector with a frequency output that does not require analog-frequency converter, the simplest design solution is a generator whose output frequency directly depends on the magnetic induction. For this, in electronics, a certain sensitive element is added to the generator circuit, the current through which reacts to a change in the required physical quantity.

**Results and discussion.** In technology, there is a unique opportunity to assemble a generator with the minimum number of elements [2], and, therefore, the minimum power consumption – this is a generator of relaxation oscillations based on only one unijunction transistor (UJT).

The UJT has an *S*-type current-voltage characteristic (Fig. 2), because of which it has unique properties that allow you to create devices based on it that are simpler, more reliable and more efficient than similar devices based on conventional diodes and transistors. This is confirmed by the production of single-junction transistors of the type 2N2646 and 2N2647 by leading manufacturers such as Motorola and Philips.

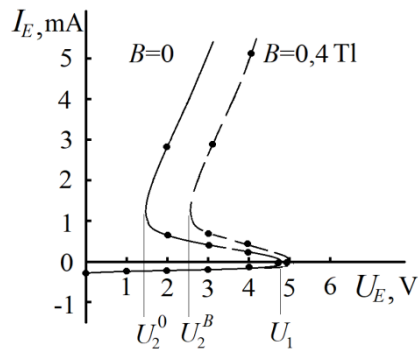

**Fig. 2. Current-voltage characteristic of UJT without and during the action of a magnetic field**

The UJT can be in two stable states: off and on. The transition between these states occurs in a jump-like manner, since the state at the switching voltage  $U_1$  is unstable (Fig. 2). The on state is characterized by the residual voltage  $U_2$  (Fig. 2), which depends on the base resistance near the emitter junction in the on state.

As long as the transistor is closed, the magnetic field will not affect its parameters due to the absence of current, so the turn-on voltage of  $U_1$  is practically independent of the presence of a magnetic field. In the open state, in the presence of a magnetic field, the charge carriers injected from the emitter will be deflected by the Lorentz force from the base contact to the surface, where they intensively recombine. At the same time, the resistance of the base near the emitter, and therefore the voltage  $U_2$ , will increase (Fig. 2). Thus, the UJT can be used as a magnetosensitive element even without changing its design, but such a detector has an analog output.

A magnetic field detector with a frequency output can be assembled on only one UJT (Fig. 3), if the capacitor  $C$ , which sets the frequency of oscillations of the generator voltage, and the resistor  $R$ , which sets the charging current of this capacitor, are included in the emitter circuit. Resistor  $R_1$  is the load resistor, and  $R_2$  limits the

current between the bases of B1 and B2.

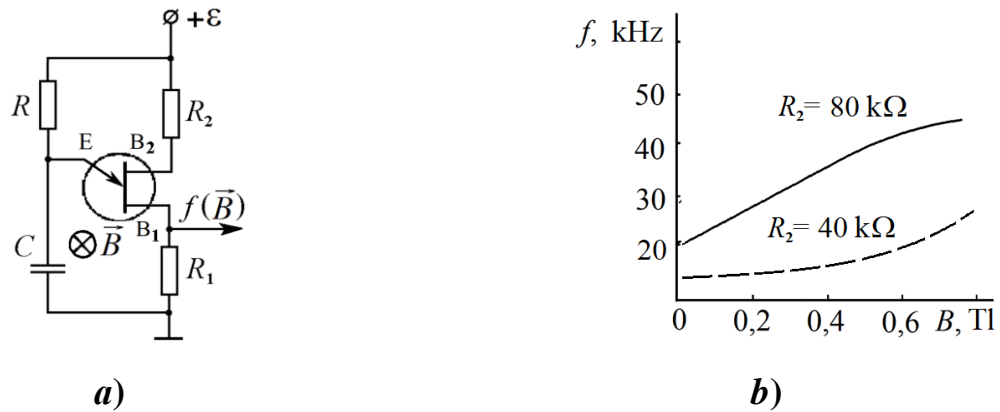

**Fig. 3. Scheme of the frequency detector of magnetic field on the UJT (a) and its output characteristics at different values of the limiting resistor (b)**

When the circuit is turned on, the capacitor is gradually charged through the resistor  $R$  to the voltage  $U_1$ , the transistor is turned on and the capacitor is discharged through the emitter  $E$  to the voltage  $U_2$ , then the period is repeated. Oscillation frequency of the generator  $f$  is defined as

$$f \approx \frac{I}{C(U_1 - U_2)} \quad (1)$$

where  $I$  – capacitor charging current,  $U_1$  – turn-on voltage, a  $U_2$  – residual voltage of the transistor in the on state.

When the magnetic field is turned on, the charge carriers injected from the emitter into the base of the UJT will be deflected by the Lorentz force to the surface and will recombine there on the surface states, due to which the resistance of the base of the UJT will increase, and therefore the residual voltage  $U_2$  on the UJT will increase (in Fig. 1, it is well see that  $U_2^B > U_2^0$ ), which according to (1) leads to an increase in the frequency of oscillations of the generator  $f$ .

Experimental verification of the operation of a single-transistor detector was carried out using a 2N2646 type UJT. In fig. 2, b shows the dependence of the output frequency on the magnetic induction for the detector at a supply voltage  $\varepsilon = 20$  V with a capacitor  $C = 0.01 \mu\text{F}$  at different values of the limiting resistor  $R_2$ . It can be seen that the linearity of the detector's output characteristic can be achieved by

selecting the value of  $R_2$ . The fact is that the resistor  $R_2$  limits the current between the bases of the transistor  $I_B$ , which determines the turn-on voltage of the UJT  $U_1$ :

$$U_1 \approx I_B \cdot r_{\text{off}}, \quad (2)$$

where  $r_{\text{off}}$  – the internal resistance of the semiconductor region between the bases in the off state of the UJT, which does not depend on the presence of a magnetic field, because in the off state there are no charge carriers in the base.

Therefore, an increase in the inter-base current  $I_B$  due to a decreasing of the resistance  $R_2$ , as shown in Fig. 2, *b*, will lead to an increase in the turn-on voltage  $U_1$ , which means, according to (1), and to a decreasing of the output frequency of the generator  $f$ . The magnetic sensitivity of such a sensor is 34 Hz/Tl.

**Conclusions.** Thus, it can be concluded that the UJT-based relaxation oscillation generator can be used as a magnetic field detector in digital sensor networks, because its design uses only a standard low-cost element base, and because of the frequency output, it is easily integrated into digital networks, very energy efficient, has a minimum number of elements, so it consumes little power, so there is a possibility of adding additional elements to increase its sensitivity and improve the linearity of the output characteristic.

## REFERENCES

1. Luong V. S. A novel CMOS transducer for giant magnetoresistance sensors / C. C. Lu, J. W. Yang, J. T. Jeng // Review of Scientific Instruments. – 2017. – Vol. 88. – P. 2:025004. DOI: 10.1063/1.4976025.
2. Vikulin I. Combined semiconductor injection magnetic field sensors for wireless information networks / I. M. Vikulin, L/F/ Vikulina, V. E. Gorbachev, N. S. Mykhailov / Radioelectronics and Communications Systems. Allerton Press, Inc. New York // – 2020, – v. 63, – № 7, – p. 368-375. DOI: <https://doi.org/10.20535/S0021347020070043>.

## AI IN 3D SPHERE

**Ionane Nadya**

Senior English teacher

Ivano-Frankivsk National Technical University of Oil and Gas

Ukraine, Ivano-Frankivsk

**Rudych Danylo**

Student

Ivano-Frankivsk National Technical University of Oil and Gas

Ukraine, Ivano-Frankivsk

**Introduction.** AI is becoming increasingly integral to the 3D modeling and design industry, transforming the way we create, visualize, and optimize 3D content. This presentation explores the profound impact of AI on the 3D sphere, paving the way for innovative solutions and enhanced productivity. Artificial Intelligence (AI) into 3D workflows offers the promise of enhanced efficiency and productivity. Here's a step-by-step guide on how to seamlessly integrate AI solutions into every 3D workflows:

1. **Assess Needs:** Begin by identifying the specific pain points and bottlenecks in their current 3D workflow. Whether it's time-consuming tasks, repetitive processes, or quality control issues, they can pinpoint areas where AI could make a tangible difference.

2. **Evaluate Solutions:** Look for solutions that address identified needs and align with workflow requirements. Consider factors such as compatibility with existing software, ease of integration, and scalability.

3. **Pilot and Iterate:** Implementing the AI tools on a small scale, can closely monitor their performance. Gathering feedback from users and stakeholders can help identify areas for improvement, allowing for iteration on the integration process accordingly.

By following these steps, everyone can effectively harness the power of AI to streamline their 3D workflows, optimize productivity, and unlock new possibilities in content creation and design.



**Aim.** To explore how AI can be used as a tool and help 3D artists.

**Materials and Methods.** English-language sources were used for the better study of the issue. Thanks to the methods of analysis and generalization, it was able to come to the logical conclusion.

### **Results and discussion.**

**Pros of Utilizing AI in 3D Applications.** In the ever-evolving landscape of 3D modeling and design, Artificial Intelligence (AI) stands as a transformative force, offering a myriad of benefits that enhance efficiency, precision, and overall quality. Here, advantages of integrating AI into 3D applications are emphasized:

1. **Enhanced Efficiency:** By automating repetitive processes and tasks, AI allows designers and creators to focus their energy on more creative and strategic aspects of the project, thus accelerating the production pipeline.

2. **Precision and Accuracy:** One of the hallmark features of AI in 3D applications is its ability to enhance precision and accuracy in modeling and design. Through advanced algorithms and machine learning techniques, AI aids in creating intricately detailed and realistic 3D models, ensuring high-quality outputs that meet the exacting standards of modern design projects.

3. **Automated Optimization:** By analyzing data and iteratively refining designs, AI optimizes 3D assets for various factors such as file size, rendering speed, and resource utilization, ultimately leading to a more efficient and visually stunning end product.

In summary, the integration of AI into 3D applications represents a paradigm shift in the industry, unlocking new possibilities for efficiency, precision, and creativity.

While Artificial Intelligence (AI) offers numerous advantages in the realm of 3D applications, it's- important to recognize the potential drawbacks and challenges that accompany its integration. Let's delve into some of the cons associated with utilizing AI in 3D applications:

1. **Lack of Human Creativity:**AI, despite its impressive capabilities, may struggle to replicate the unique creativity and intuition inherent in human-driven

innovation. Exceptional 3D design often relies on the ingenuity and artistic sensibilities of human creators, which AI may find challenging to emulate.

2. Potential Bias and Errors: Without careful design and monitoring, AI systems can introduce new errors or inaccuracies into the 3D design process, potentially compromising the quality of the final output.

3. Integration Challenges: From compatibility issues with existing software to the need for retraining staff and adapting to new processes, the integration of AI may require substantial time, resources, and expertise.

In summary, while AI holds immense potential to enhance productivity and innovation in 3D applications, it's essential to approach its integration thoughtfully and cautiously, mindful of the challenges and limitations it may entail. Addressing these cons proactively, can maximize the benefits of AI while reducing potential risks, ultimately driving progress and advancement in the field of 3D design and modeling.

In the realm of 3D visualization and rendering, Artificial Intelligence (AI) is revolutionizing traditional approaches, offering a multitude of benefits that enhance realism, speed, and efficiency. Let's explore how AI is reshaping the landscape of 3D visualization and rendering:

1. Photorealism: By leveraging advanced algorithms and deep learning models, AI enhances the fidelity of rendered images, elevating the overall quality and immersion of the visual experience.

2. Real-Time Rendering: By harnessing the parallel processing capabilities of GPUs and neural networks, AI enables seamless rendering of complex scenes in real-time, facilitating faster design iterations and empowering designers with immediate feedback.

3. Optimization: Through techniques such as geometry simplification, texture compression, and dynamic level-of-detail adjustments, AI minimizes computational overhead while maximizing performance, ensuring smooth and responsive rendering experiences.

4. Automation: From scene setup and lighting optimization to post-processing

effects and batch rendering, AI accelerates the production pipeline, allowing designers to focus their time and energy on creative exploration and iteration.

**Conclusion.** In summary, AI is transforming 3D visualization and rendering, unlocking new levels of realism, speed, and automation. By embracing AI-powered solutions, designers and artists can create immersive and visually stunning experiences that captivate audiences and push the boundaries of what is possible in the world of 3D graphics. In the dynamic landscape of the 3D industry, AI stands as a beacon of innovation and transformation. Through its integration, AI has transcended traditional boundaries, ushering in a new era of possibilities and redefining the way we conceptualize, create, and visualize 3D content. In conclusion, as we continue to embrace AI as an integral part of our creative process, we unlock new horizons, shaping the future of 3D content creation and visualization. With AI by our side, we embark on a journey of exploration, discovery, and transformation, where the possibilities are boundless, and the opportunities endless.

## REFERENCES

1. Maksym Makovskyi How artificial intelligence can transform the 3D-khudozhnikiv workflow in game development URL: <https://gamedev.dou.ua/blogs/ai-for-3d-artists-in-gamedev> (date of access 11.05.2024)
2. SlideServe AI 3D Model Generator: How AI is transforming 3D Art? URL: <https://www.slideserve.com/3Daily/ai-3d-model-generator-how-ai-is-transforming-3d-art> (date of access 11.05.2024)
3. Sam Frish, Bohdan Khomych GENERATIVE AI FOR 3D MODELS REVEALED: INSIGHTS, APPLICATIONS, AND TOOLS URL: <https://www.softserveinc.com/en-us/blog/generative-ai-for-3d-models-revealed> (date of access 11.05.2024)

# **SOLVING STEFAN'S NONLINEAR PROBLEMS AND DEVELOPING A METHOD FOR CALCULATING ARC EROSION IN ELECTRICAL CONTACTS USING PHYSICS-INFORMED NEURAL NETWORKS (PINN)**

**Kassabek Samat**

PhD, associate professor

**Maratkyzy Diana**

**Cheremnova Milena**

Astana IT University

Astana, Kazakhstan

## **Introduction.**

Problems with free boundaries are a wide class of problems in mathematical physics in which one or more boundaries of the problem domain are unknown in advance but are determined during the solution process. A key component of partial differential equations with free boundaries is the Stefan Problems. It seeks to record the temperature evolution in both zones as well as the moving interface dividing a liquid from a solid region. [1]

These problems arise in many fields of science and technology, for example, in: problems about waves on the surface of a liquid, the movement of glaciers, washing bodies with a liquid flow, problems about melting and solidification, heat propagation in inhomogeneous media, etc. In this work we observed a problem of arc erosion in electrical contacts. The development of effective methods for solving these problems is an urgent task of modern mathematical physics.

Physics-informed neural networks, or PINNs, are becoming more and more popular in a variety of engineering domains because of their ability to solve practical issues with noisy data and frequently incomplete physics. In PINNs, a multitask learning problem is formulated to fit observed data simultaneously while adhering to the underlying rules of physics. Automatic differentiation is utilized to evaluate differential operators without discretization mistakes. [2]

In the case of Stefan's problems, PIN is used to solve differential equations describing thermal conductivity and phase transitions, considering the corresponding

initial and boundary conditions. An important advantage of using PINN is their ability to handle non-linear and features, such as the movement of the interface, in a more natural and efficient manner compared to traditional numerical methods. [2]

**Aim.** The purpose of this study is to develop and test a method for calculating arc erosion in electrical contacts based on modeling nonlinear Stefan problems using Physics-Informed Neural Networks. This approach is aimed at increasing accuracy and reducing computational costs in modeling processes associated with phase transitions and erosion of materials under the influence of an electric arc.

### **Materials and methods.**

In our study, we consider one-dimensional and single-phase Stefan problems, including direct and inverse nonlinear problems. Fully connected neural networks will be used to approximate hidden functions representing PDE solutions and unknown boundaries.

To begin with, we consider the classical one-dimensional single-phase Stefan problem [3], in which a semi-infinite solid is considered, for example, a thin piece of ice occupying  $0 \leq x < \infty$  at the point of solidification temperature  $u = 0$ . At a fixed boundary of a thin ice block  $x = 0$ , various types of “flow functions”  $g(t)$  can exist. For any  $t > 0$ , the region  $0 \leq x < \infty$  will consist of a solid and a liquid phase, while the liquid phase occupies the region  $0 \leq x < s(t)$ , and the solid phase occupies the region  $s(t) < x < \infty$ .

Mathematically, this ice melting problem can be formulated as follows. Let  $\Omega = (0, s(t)) \times (0, T)$ , where  $s(t)$  denotes an unknown moving boundary. In the domain  $\Omega$ , the unknown temperature distribution  $u(x,t)$  satisfies the one-dimensional heat equation [3]:

$$\frac{du}{dt} - \frac{d^2 u}{dx^2} = 0 \quad (x,t) \in (0, s(t)) \times (0, T), \quad (1)$$

subject to initial and Neumann boundary conditions:

$$u(x, 0) = u_0(x), \quad x \in [0, s(0)], \quad (2)$$

$$\frac{\partial u}{\partial x}(x, 0) = g(t), \quad t \in [0, T] \quad (3)$$

The Dirichlet and Neumann boundary conditions on the moving boundary

$x=s(t)$  are given by

$$s(0) = s_0, \quad (4)$$

$$u(s(t), t) = h_1(t), \quad t \in [0, T] \quad (5)$$

$$\frac{\partial u}{\partial x}(s(t), t) = h_2(t), \quad t \in [0, T] \quad (6)$$

### *Direct one-dimensional one-phase Stefan problems*

Consider the direct one-dimensional one-phase Stefan problem known variables in Equations (1)-(4) are given by

$$s_0 = 2 - \sqrt{3}, \quad u_0 = -\frac{x^2}{2} + 2x - \frac{1}{2}, \quad x \in [0, s(0)],$$

$$g(t) = 2, \quad h_1(t) = 0, \quad h_2(t) = \sqrt{3 - 2t}, \quad t \in [0, 1].$$

Then, the exact solution and the moving boundary are given by

$$u(x, t) = -\frac{x^2}{2} + 2x - \frac{1}{2} - t, \quad (x, t) \in [0, s(t)] \times [0, 1],$$

$$s(t) = 2 - \sqrt{3 - 2t}, \quad t \in [0, 1].$$

Our objective is to locate a thermal solution  $u(x,t)$  and a moving boundary  $s(t)$  that fulfill equations (1-4). To approximate the hidden solution  $u(x,t)$  and  $s(t)$ , we employ two separate deep neural networks. With a parameterized boundary, we anticipate that a physics-based neural network model may now be trained to minimize losses by approximating both the unknown free boundary  $s(t)$  and the hidden solution  $u(x,t)$ .

### **Results and discussion.**

Exact temperature solution  $u(x,t)$  versus the predicted solution by training a physics-informed neural network.(Fig.1), (Fig.2).

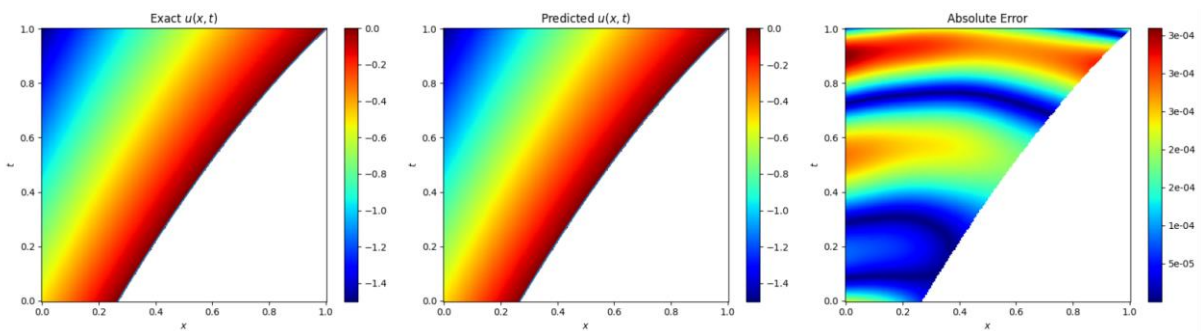

**Fig. 1 Direct one-dimensional one-phase Stefan problem**

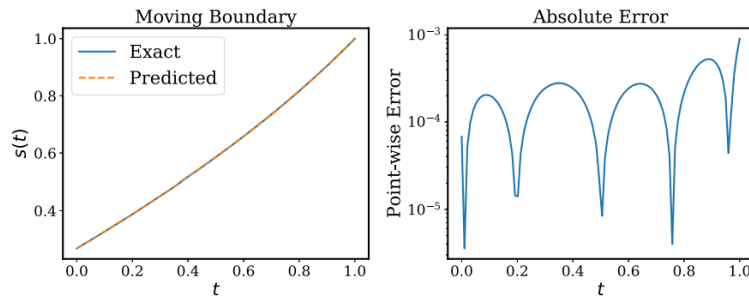

**Fig. 2 Direct one-dimensional one-phase Stefan problem**

As you can see exact solution and predicted solution are quite the same, so our hypothesis was proved. We considered just one type of Stefan problems, but the application of nonlinear direct Stefan problem solving using physics-informed neural networks (PINNs) can significantly contribute to addressing the challenge of arc erosion calculation in electrical contacts. PINNs offer a powerful and versatile approach to tackling complex problems involving phase change and moving boundaries, making them well-suited for this application.

### **Conclusions.**

The application of non-linear equations for solving planar and spatial problems for the equation of thermal conductivity with movable boundaries is of mathematical interest, since they are quite convenient for solving not only direct, but also inverse ill-posed boundary problems. The analysis described in the paper shows that the method is effective for approximating the solution of the single-phase inverse Stefan problem.

### **REFERENCES:**

1. Wang, C. M., Li, J. H., & He, Y. H. (2020). A stabilized enthalpy-porosity method for solving Stefan problems with variable latent heat. *International Journal of Heat and Mass Transfer*, 152, 119432. <https://www.sciencedirect.com/science/article/abs/pii/S0017931019331060>
2. Bruna, E. M., Duran, A., & Sciarretta, C. (2023). Physics-Informed Neural Networks for Heat Transfer Problems. *Journal of Heat Transfer*, 143(6), 060801.

<https://asmedigitalcollection.asme.org/heattransfer/article/143/6/060801/1104439/Physics-Informed-Neural-Networks-for-Heat-Transfer>

3. R. M. FURZELAND (1980), IMA Journal of Applied Mathematics, 26(4), 411-428. <https://academic.oup.com/imamat/article-abstract/26/4/411/784182?redirectedFrom=fulltext>



# ENCRYPTION: KEY PRINCIPLES AND ALGORITHMS

**Knysh Liudmyla**

English teacher

**Rudych Danylo**

Student

Ivano-Frankivsk National Technical University of Oil and Gas  
Ukraine, Ivano-Frankivsk

**Key Words.** Encryption, data, confidentiality, plaintext, key, security, digital.

**Introduction.** In today's digital age, where the exchange of information occurs at an unprecedented scale, ensuring the security and privacy of data has become paramount. At the forefront of this endeavor lies encryption, a cornerstone technology that protects sensitive information from unauthorized access and interception. Encryption involves encoding data in such a way that only authorized parties possessing the corresponding decryption key can decipher it. This powerful technique not only safeguards data during transmission and storage but also underpins the trust and integrity of digital communication and commerce. While encryption has been a staple of digital security for decades, its importance has surged in recent years as cyber threats have become more sophisticated and prevalent. Organizations and individuals alike rely on encryption to protect their sensitive information, ranging from personal communications to financial transactions and corporate secrets.

Encryption has long been used to protect sensitive information. Historically, it was used by militaries and governments. In modern times, encryption is used to protect data both at rest and in motion. At-rest data is the type stored on computers and storage devices. In-motion data refers to data in transit between devices and over networks.

Encryption is used in a variety of circumstances. Every time someone carries out a transaction on ATM or buys something online with a smartphone, encryption protects the transmitted data. Businesses also rely on encryption to protect sensitive

information from exposure in the event of a data breach or unauthorized individuals acquiring the data. Such exposure can have extensive financial implications and severely damage an organization's reputation.

**Aim.** To explore key principles behind encryption, and how encryption algorithms work to secure the data.

**Materials and Methods.** English-language sources were used for the better study of the issue. Thanks to the methods of analysis and generalization, it was able to come to the logical conclusion.

**Results and discussion.** Cryptography, the art of securing communication and data, relies on several fundamental principles to ensure the confidentiality, authenticity, and integrity of information exchanged in digital environments.

Confidentiality stands as the cornerstone of cryptography, akin to the vault that safeguards precious secrets. Just as a confidentiality agreement binds parties to keep sensitive information secure and private, encryption techniques transform data into an unreadable format, accessible only to authorized individuals. This ensures that clandestine whispers remain unheard by prying ears, restricting access to those who hold the key.

Authentication serves as the gatekeeper of trust in the digital realm, verifying the identity of message senders to ensure that communication flows between recognized parties. Access tokens and authentication signatures act as digital stamps of approval, confirming the legitimacy of sender identities and preventing impostors from infiltrating the conversation.

Encryption, the cloak of invisibility for digital data, conceals its true form from unauthorized eyes, rendering it indecipherable to all but the intended recipient. Through the application of encryption algorithms, information is transformed into an enigmatic cipher, decipherable only with the possession of the corresponding decryption key.

Data integrity acts as the guardian of truth in the digital domain, ensuring that information remains unaltered and untampered during its journey from sender to receiver. Like an unbroken seal on a letter, cryptographic hashing techniques verify

the authenticity and integrity of data, guaranteeing its fidelity and accuracy.

Non-repudiation, the digital seal of accountability, holds senders accountable for their messages, preventing them from disavowing their words or actions. Through digital signatures, individuals affirm the authenticity and authorship of their communications, leaving an indelible mark of responsibility.

Key management, the custodian of cryptographic secrets, oversees the lifecycle of cryptographic keys, from their creation to their retirement. Through meticulous tasks such as key distribution, generation, and rotation, key management ensures the security and resilience of cryptographic systems, safeguarding the keys to the kingdom of digital security.

Imagine you have a secret message you want to send to a friend, but you don't want anyone else to read it along the way. That's where encryption comes in.

At the heart of an encryption system are three essential components: the data itself, an encryption engine, and a key manager. These components work together to keep your message safe from prying eyes.

When you're ready to send your message, it exists in one of two states: unencrypted, or plaintext, and encrypted, or ciphertext. Encryption algorithms, also known as ciphers, are like secret codes that transform your plaintext message into ciphertext and back again.

Here's how it works: The encryption engine takes the plaintext message and uses the specific encryption algorithm, guided by the unique encryption key. This key is like a secret password that only a user and his/her friend knows. Together, the algorithm and key scramble the message into ciphertext, making it unreadable to anyone who does not have the key.

Now, even if someone intercepts one's encrypted message, they won't be able to make sense of it without the proper decryption key. Decrypting the message requires reversing the encryption process, using either the same key or a different one, depending on the type of encryption used.

The strength of encryption lies in the complexity of the algorithm and the uniqueness of the key. The more complex the algorithm and the longer and more

random the key, the harder it is for unauthorized parties to decrypt the message.

So, even if one's encrypted message falls into the wrong hands, it remains a mystery, keeping the secrets safe and secure.

**Conclusion.** Encryption stands as a powerful tool in safeguarding sensitive information and securing digital communication. By employing encryption algorithms and unique keys, plaintext data is transformed into ciphertext, rendering it unintelligible to unauthorized parties. This process ensures confidentiality, authenticity, and integrity, protecting data from interception, tampering, and unauthorized access.

With its three core components — data, encryption engine, and key manage-encryption systems work tirelessly to keep information safe, whether it is being transmitted over networks or stored on devices. The robustness of encryption algorithms and the secrecy of encryption keys are paramount in thwarting attempts to decipher encrypted data.

Encryption's importance cannot be overstated in today's interconnected world, where data privacy and security are paramount concerns. From protecting personal communications to safeguarding financial transactions and corporate secrets, encryption plays a vital role in preserving trust, confidentiality, and digital sovereignty.

As technology evolves and cyber threats grow increasingly sophisticated, the need for robust encryption practices becomes ever more critical. By understanding the principles and mechanisms of encryption, individuals and organizations can take proactive steps to enhance their security posture and mitigate the risks posed by unauthorized access and data breaches.

In essence, encryption empowers individuals and organizations to communicate and transact securely in an inherently insecure digital environment. By embracing encryption as a fundamental aspect of digital security, we can ensure the confidentiality, integrity, and authenticity of our data, thereby fostering trust, innovation, and progress in the digital age.

## REFERENCES

1. Sheldon R. Definition of Encryption. / *Tech Target*. URL: <https://www.techtarget.com/searchsecurity/definition/encryption> (date of access: 11.04.2024)
2. Data Encryption: The Ultimate Guide. / *Cloudian*. URL: <https://cloudian.com/guides/data-protection/data-encryption-the-ultimate-guide/#encryption> (date of access: 11.04.2024)
3. Wickramasinghe S. Cryptography 101: Key Principles, Major Types, Use Cases & Algorithms / *Splunk*. URL: [https://www.splunk.com/en\\_us/blog/learn/cryptography.html](https://www.splunk.com/en_us/blog/learn/cryptography.html) (date of access: 12.04.2024)

# AI AND THE FUTURE OF WORK

**Kosovtsov Danylo Ivanovich**

student

Kharkiv National University of Radioelectronics

**Introduction.** The advent of Artificial Intelligence (AI) has sparked transformative changes across numerous sectors, fundamentally altering how businesses operate and how employees perform their duties. This rapid integration of AI into the workplace has prompted a significant shift in job dynamics, creating both opportunities and challenges. As AI continues to evolve, its potential to automate tasks, enhance decision making, and foster innovation is undeniable. However, these advancements also raise concerns about job displacement, ethical implications, and the future role of human workers in an AI-dominated landscape.

**Aim of work.** This work aims to explore the multifaceted impacts of AI on the future of work. It seeks to understand how AI is reshaping the nature of work, the types of jobs that will be affected, and the skills that will be most valuable in an increasingly automated workplace. Additionally, the work will investigate the strategies that could be employed to ensure that the workforce transitions smoothly into this new era, focusing on the potential for AI to augment rather than replace human labor.

## **1. AI-Driven Automation**

AI's role in automating routine tasks is profoundly reshaping industries such as manufacturing, logistics, and customer service. By employing AI-powered robots and software, these sectors achieve unprecedented operational efficiencies and cost reductions. However, the displacement of workers due to automation introduces urgent questions about the future of employment and the ethical obligations of employers to their employees. It is crucial to balance these efficiencies with strategies to mitigate job losses, such as workforce retraining and job redesign.

## **2. Changing Skill Sets**

The automation of mundane tasks elevates the importance of skills that are

uniquely human and difficult for AI to replicate. Creative thinking, complex problem-solving, and advanced interpersonal skills become highly valued in the AI-augmented workplace. This shift necessitates a comprehensive overhaul of educational systems and training programs to equip workers with the skills needed to thrive in a new labor market dominated by AI and automation technologies.

### **3. AI and Decision Making**

Beyond automating tasks, AI significantly enhances decision-making processes. Through sophisticated data analysis and predictive analytics, AI provides insights that can lead to more strategic and informed decisions. This shift can redefine leadership and managerial roles, emphasizing the need for professionals who can effectively interpret AI-generated data and integrate this information into complex decision-making processes.

### **4. Ethical and Social Implications**

The deployment of AI in the workplace also raises substantial ethical concerns, including issues related to privacy, the potential for algorithmic bias, and the broader implications of AI decisions. Developing comprehensive regulatory frameworks to address these issues is critical to maintain trust and fairness in AI-enhanced environments. These frameworks should ensure that AI technologies are used responsibly and that they contribute positively to the workplace without compromising ethical standards.

### **5. The Global Perspective**

The influence of AI on the workplace varies considerably across different geographies and sectors, shaped by distinct economic, cultural, and regulatory contexts. A nuanced understanding of these variations is vital for crafting policies that foster equitable benefits from AI technologies worldwide. Global cooperation and dialogue are essential to ensure that advancements in AI lead to improvements in work conditions and opportunities internationally, rather than widening existing disparities.

**Conclusion.** AI's impact on the future of work is profound and far-reaching, presenting both challenges and opportunities. While AI can potentially automate

numerous tasks, it also creates a demand for new skills and job roles. The future should focus on leveraging AI's capabilities to augment human abilities and improve job quality rather than simply replace human labor. To navigate this transition effectively, a concerted effort from governments, educational institutions, and businesses is required to develop policies that support continuous learning, skill development, and ethical standards. Ultimately, the goal should be to harness the power of AI to create a more efficient, innovative, and inclusive workforce.



# MATHEMATICAL MODELING OF THE EFFECT OF THE DYNAMICS OF MICROORGANISMS ON THE SUBSIDENCE OF THE BASE OF THE STORAGE OF SOLID HOUSEHOLD WASTE

**Martyniuk Petro Mykolayovych**

Doctor of Technical Sciences, Professor

**Ivanchuk Nataliia Vitaliyivna**

**Shatnyi Serhii Vyacheslavovich**

PhD, Associate Professors

National University of Water and Environmental Engineering

**Ivanchuk Vasyl Viktorovych**

PhD

Organika Engineering

Rivne, Ukraine

**Introductions.** Repositories of solid household waste are an integral element and consequence of human activity. Functioning and operation of waste storages creates risks for surrounding environments which can be evaluated quantitatively.

One of the risk factors is that solid municipal (household) waste storages are potential sources of organic pollution of the soil base on which they are built, and then of groundwaters. Aggressive organic substances such as acids can lead to an increase in the hydraulic conductivity of clay geobarriers and, as a result, to the increased outflow of pollutants beyond the boundaries of waste storage facilities. Organic pollution also creates favorable conditions for the development of microorganisms in porous media.

**Aim.** The purpose of this research is the study of the effect of the dynamics of microorganism development in a porous medium on the distribution of excess pressure and on the subsidence of the surface of the mass of the porous medium.

**Materials and methods.** The mathematical model will include the filtration consolidation equation supplemented by a kinematic boundary condition at the moving upper boundary  $x = l(t)$  of the soil mass that is being compacted. This results in the following boundary value problem:

$$\gamma a \frac{\partial h}{\partial t} + \frac{\partial e}{\partial B} \frac{\partial B}{\partial t} = (1 + e) \frac{\partial}{\partial x} \left( k(h, B) \frac{\partial h}{\partial x} \right), x \in \Omega = (0; l), t > 0, (1)$$

$$h(x, t)|_{x=l(t)} = \bar{h}_l(t), t \geq 0, (2)$$

$$u(x, t)|_{x=0} = \left( -k(h, B) \frac{\partial h}{\partial x} \right) \Big|_{x=0} = 0, t \geq 0, (3)$$

$$h(x, 0) = h_0(x), x \in \bar{\Omega} = [0; l], (4)$$

$$n \frac{\partial c}{\partial t} = \frac{\partial}{\partial x} \left( nD \frac{\partial c}{\partial x} \right) - u \frac{\partial c}{\partial x} - f_c(c, B) + F_c(x, t), x \in \Omega = (0; l), t > 0, (5)$$

$$c(x, t)|_{x=l(t)} = \bar{c}_l(t), t \geq 0, (6)$$

$$q_c(x, t)|_{x=0} = \left( -nD \frac{\partial c}{\partial x} \right) \Big|_{x=0} = 0, t \geq 0, (7)$$

$$c(x, 0) = c_0(x), x \in \bar{\Omega} = [0; l], (8)$$

$$n \frac{\partial B}{\partial t} = \frac{\partial}{\partial x} \left( nD_B \frac{\partial B}{\partial x} \right) - u \frac{\partial B}{\partial x} + f_B(n, c, B), x \in \Omega = (0; l), t > 0, (9)$$

$$B(x, t)|_{x=l(t)} = \bar{B}_l(t), t \geq 0, (10)$$

$$q_B(x, t)|_{x=0} = \left( -nD_B \frac{\partial B}{\partial x} \right) \Big|_{x=0} = 0, t \geq 0, (11)$$

$$B(x, 0) = B_0(x), x \in \bar{\Omega} = [0; l], (12)$$

$$\frac{dl(t)}{dt} = - \int_0^{l(t)} \frac{\partial u}{\partial x} dz, (13)$$

$$l(t)|_{t=0} = l_0 > 0. (14)$$

Here  $h$  is excess pressure;  $c$  is the concentration of the pore solution of an organic chemical substance;  $B$  is the concentration of microorganism biomass per unit volume of pore fluid;  $k$  is the filtration coefficient of the porous medium which depends on the pressure and biomass concentration;  $n$ ,  $e = \frac{n}{1-n}$  are the porosity and porosity coefficient of the medium;  $q_c, q_B$  are flows of organic chemicals and biomass;  $D$  is the diffusion coefficient of organic matter;  $h_0(t)$ ,  $\bar{h}_l(t)$ ,  $c_0(t)$ ,  $\bar{c}_l(t)$ ,  $B_0(x)$ ,  $\bar{B}_l(t)$  are known functions;  $l_0 > 0$  is the given initial thickness of the mass of porous medium;  $a$  is the compressibility coefficient of the porous medium;  $\gamma$  is the specific gravity of the liquid;  $u$  is the filtration rate that is determined by Darcy's law

$$u = -k(h, B) \frac{\partial h}{\partial x};$$

$D_B$  is the hydrodynamic dispersion coefficient for the component microorganisms in the water phase;  $f_c(c, B)$ ,  $f_B(n, c, B)$  are ratios that determine the kinetics of organic substances and the biomass of microorganisms (growth, death, etc.);  $f_c(c, B)$  is the function of the sources of organic substances in the porous medium.

The numerical solution of the resulting mathematical model in the form of a boundary value problem for the system of parabolic equations in the variable domain was found by the finite element method.

**Results and discussion.** The porous medium in a state of compaction was considered the previously buried solid household waste that is still a source of organic matter entering the liquid phase as a result of biodegradation. Clearly, the assignment of the function  $F_c(x, t)$  in this form is a model. The pressure was automatically increased by 5 m at  $t = 50$  days,  $t = 100$  days,  $t = 150$  days,  $t = 200$  days as a result of the applied load from freshly added waste.

Piecewise quadratic functions were used as basis functions of finite element method. The results of numerical experiments are presented in Table 1 which illustrate the general picture of the dynamics of changes in excess pressure and biomass distribution. The distribution of the concentration of organic substances (in our case glucose), regardless of the presence of the source function  $F_c(x, t)$ , varies around its minimum values since time  $t = 50$  days, i.e. actual distribution of biomass and distribution of the concentration of nutritious substances reaches equilibrium after a certain point of time.

**Table 1**

**Maximum values of pressure and subsidence of the upper limit**

Time	Disregarding bioprocesses		Considering bioprocesses	
	max $h, m$	Subsidence, cm	max $h, m$	Subsidence, cm
$t = 70$ days	4,13	7,5	6,03	8,73
$t = 100$ days	7,20	11,62	8,70	14,46
$t = 200$ days	8,13	41,49	8,52	47,89
$t = 300$ days	1,13	61,41	2,21	70,36
$t = 400$ days	0,21	63,26	0,75	74,60

**Conclusions.** A mathematical model of subsidence of a porous medium based on the theory of filtration consolidation that takes into account the effect of microorganisms was constructed and investigated. Obtained results of numerical experiments seem somewhat paradoxical at first glance. When taking into account the effect of the development of microorganisms, the excess pressures remain consistently larger, as well as the amount of subsidence of the surface of the porous medium, though according to the classical theory, slowing the dissipation of excess pressures means slowing subsidence.

# **PHYSICO-CHEMICAL MECHANICS OF DISPERSED POWDER MATERIALS IN SHAPE FORMATION PROCESSES**

**Mikhailov Anatoliy Olegovich,**

Doctor of Philosophy, Junior Researcher  
Institut for Problems of Material Sciences NASU,

**Shtefan Yevgeniy Vasilievich,**

Doctor of Technical Sciences, Professor, Professor  
National Technical University of Ukraine  
“Igor Sikorsky Kyiv Polytechnic Institute”,

**Mikhailov Oleg Vladimirovich,**

Doctor of Technical Sciences, Senior Researcher, Leading Researcher  
Institut for Problems of Material Sciences NASU,

**Shtern Mikhail Borisovich,**

Doctor of Technical Sciences, Professor, Head of Department,  
Corresponding Member of NASU

## **Introduction**

The determination of the research problem is due to the need to study non-equilibrium deformation processes of powder materials (PM) with the aim of the rational constructional and technological parameters determination method for PM forming processes. Implementing new technologies and upgrading the traditional ones face well-known problems that could not be solved in a purely empirical way or even through a particularly planned series of experiments. This applied primarily in the early stages of powder consolidation when the problems of preventing item destruction played quite a significant role at the stage of manufacturing semi-finished products. Other pressing issues include waste-free production of complex products, the use of traditional methods for pressing powders of non-plastic materials, development of methods for isostatic pressing, cold and hot stamping of porous semi-finished products, and others.

## **Aim**

The present paper main task is the constitutive equation methods creation which can be describe the processes of DM elastic – viscous–plastic deformation process and can be used for computational experiments parallel with the equilibrium

(elastic-plastic) rheological model constitutive equation within the framework of the common software.

### Materials and methods

Considering a specific processing technology we adopt the presentation of PM concept as two-phase mixtures of the porous or granular solid deformed structure with a liquid or gas. To describe such materials mechanical behaviour it is necessary to use the stress, deformation, density terms and these parameters changing rate. These tensor and scalar characteristics are local and may be determined by operations of the limit transition, when the space elements (volumes and surfaces) may be considered as material points [4]. In traditional continuum models the points are identified with the particles of the medium (the infinitesimal material continuum volume). Such particles are elementary carriers of the material properties [1, 4].

Dynamic aspects of PM mechanical behaviour are regulated by the balance equations in the form of the motion amount and mass safety laws within the PM representative element (RE). At the same time for DM each phase's relative motion equation are presented in the form [4]:

$$\alpha_1 \left( \rho_1 \frac{d\mathbf{u}}{dt} - \rho_2 \frac{d\mathbf{v}}{dt} \right) - \nabla \sigma^f - \frac{\mathbf{R}}{\alpha_2} - \alpha_1 (\rho_1 - \rho_2) \mathbf{G} = 0 \quad (1)$$

$$\rho_2 \frac{d\mathbf{v}}{dt} = -\nabla \mathbf{P} - \frac{\mathbf{R}}{\alpha_2} + \rho_2 \mathbf{G} = 0, \quad (2)$$

where  $\mathbf{u}$  and  $\mathbf{v}$  are the displacements vectors of the solid particles and points of the gas phase, respectively;  $\alpha_1, \alpha_2$  are the volume contents of the solid and gas phases in a representative volume, respectively;  $\rho_1, \rho_2$  are their average densities;  $\mathbf{P}$  is the vector of hydrostatic pressure in the gas phase;  $\sigma^f = \alpha_1 \sigma + (\alpha_2 + 1)\mathbf{P}$  – “effective” stress tensor in the solid phase;  $\sigma$  - stress tensor in the solid phase;  $\mathbf{G}$  – gravitation acceleration vector. According to the particular PM phase's interpenetration mechanism (filtration, diffusion, etc.) the force  $\mathbf{R}$  is taken into account, which is proportional to the relative average velocity of the gas-jet phase flux (similarly to the viscous resistance strength):

$$\mathbf{R} = \frac{\mu}{a^2} \alpha_1 \alpha_2 (\mathbf{v} - \mathbf{u}), \quad (3)$$

where,  $\mu$  – is the dynamic viscosity coefficient (kg·s/m) for the non-compressible liquid;  $a$  – is a generalized coefficient that takes into account the pore configuration of the dispersion medium.

All consideration bellow are based on the conception that constitutive relationships may be reduced from the special assumptions about the structure of expression for energy dissipation rate. The given approach is used here as the basis for formulation of elastic - plastic - viscose model, describing behaviour of powder and porous bodies during the manufacturing of powder products.

The special role in our further considerations plays the equivalent measure of strain rate tensor. As well as in paper [1] we put it here in form

$$w = \frac{\sqrt{\gamma^2 \varphi + e^2 \psi}}{\sqrt{1-\theta}} + \frac{p_0}{\tau_s} \cdot \frac{e}{1-\theta} \quad (4)$$

The physical meaning of this value was noted in [1] and some other previous works: the given value may be considered as effective strain rate averaged within the representative volume for plastic behaviour. The given meaning can be generalized on more common case of rheological properties of considered materials. For this purpose we can introduce the dissipative potential (energy dissipation rate per unit volume) as the function of strain rate tensor invariants in form

$$D = \sigma_0 \gamma_0 \left( \frac{W}{\gamma_0} \right)^{n+1} + \sigma_T \gamma_0 \left( \frac{W}{\gamma_0} \right). \quad (5)$$

The given expression opens the way to formulate constitutive relationships for inelastic part of stress tensor [2, 3].

$$\sigma_{ij} = \frac{\partial D}{\partial e_{ij}} = \left( \frac{\sigma_0 \left( \frac{w}{\gamma_0} \right)^n + \sigma_T}{w} \right) \left[ \varphi e_{ij} + \left( \psi - \frac{1}{3} \varphi \right) e \delta_{ij} \right]. \quad (6)$$

For viscose – plastic model the given relationship will be bellow solved relating the strain rate tensor. It in turn provides to write the full strain rate in a Prandtl - Reiss form

$$e = e^e + e^H, \quad (7)$$

where  $e^e, e^H$  the elastic and inelastic parts of the strain rate tensor respectively.

According to the dissipative determinism principle for the elastic - viscous - plastic material model it is enough to set the parameters: free Helmholtz energy  $\Delta$ , which determines the reverse component of mechanical deformation power:

$$W^0 = \frac{\partial \Delta}{\partial e} e^e, \quad (8)$$

with the velocities tensor of reverse (elastic) deformation  $e^e$ ; generalized dissipative potential  $D_M$  with a scalar function  $\lambda(\Phi)$ , which determines the mechanical energy dissipation (in the Clausius-Dugem's inequality):

$$D_M = \lambda(\Phi) \cdot \Phi = \sigma_{ij}^H \cdot e_{ji}^H. \quad (9)$$

From equation (8) we can the following constitutive equation for the elastic deformation regime:

$$\dot{\sigma}_{ij}^e = D_{ijkl}^e e_{kl}^e, \quad (10)$$

where  $D_{ijkl}^e$  the solid phase elastic properties tensor.

The inelastic component is represented as [3]:

$$\dot{\varepsilon}_{ik}^H = \mu(\Phi) \frac{\partial \Phi}{\partial \sigma_{ik}} \quad (11)$$

Taking into account (8,9) we obtain the constitutive equation for the RE PM irreversible deformation regime:

$$\sigma_{ik} = \frac{1}{\lambda(\Phi)} \left[ \varphi e_{ik}^H + \left( \psi - \frac{1}{3} \varphi \right) e^H \delta_{ik} \right]. \quad (12)$$

Complete effective stresses  $\sigma$  of the non-equilibrium irreversible deformation process considering as a sum of equilibrium  $\sigma^P$  and non-equilibrium components  $\sigma^V$ :

$$\sigma = \sigma^P + \sigma^V. \quad (13)$$

The peculiarity of this model is that the equilibrium flow concept elastic-viscous-plastic material is an alternative to its elastic-plastic deformation.

The equilibrium components of the stress tensor (13) are determined by the (12):

$$\sigma_{ik}^P = \frac{\sqrt{\rho_K(t)}}{\sqrt{\varphi \gamma^2 + \psi e^2}} \left[ \varphi e_{ik}^H + \left( \psi - \frac{1}{3} \varphi \right) e^H \delta_{ik} \right], \quad (14)$$

where  $\gamma$  – is the velocity second deviator invariant. In turn, for the



non-equilibrium component of the stress tensor on the basis of (12) we have:

$$\sigma_{ik}^v = 2\eta \left[ \varphi e_{ik}^H + \left( \psi - \frac{1}{3} \varphi \right) e^H \delta_{ik} \right], \quad (15)$$

where  $\eta$  is the viscosity coefficient of the material solid phase.

Equation (13) with (14) and (15) determine the irreversible component of the PM deformation rate:

$$e_{ik}^H = \frac{\sqrt{\varphi\gamma^2 + \psi e^2}}{\varphi\psi(\sqrt{\rho\kappa} + 2\eta_k \sqrt{\varphi\gamma^2 + \psi e^2})} \left[ \varphi\sigma_{ik} + \left( \frac{1}{3} \varphi - \psi \right) p\delta_{ik} \right]. \quad (16)$$

Taking into account the additive decomposition of the rate of deformation  $e = e^e + e^H$  and linear interpolation in time layers  $t_n$  and  $t_{n+1}$   $\{e^H\} = (1-\omega)\{e^H\}_n + \omega\{e^H\}_{n+1}$  from (10) follow the relation in the matrix form:

$$\{\dot{\sigma}\} = [D^{evp}]_n \{e\} - \{VP\}_n, \quad (17)$$

where  $[D^{evp}]_n$  – the constitutive matrix of elastic-viscous-plasticity,  $\{VP\}_n$  is the vector of stresses "rheological" correction that are obtained in [2].

## Results and discussion

The forming process of ring-shaped parts with a conical surface is considered [5]. The technological mode is implemented in a stamp with a ring-conical compensator.

To ensure the necessary properties of the finished product and rational load modes, two types of blanks were considered: homogeneous and bimetallic. The use of a bimetallic blank allows providing a durable expensive material only for the conical (working surface) part and thereby reduce the cost of the product. The results of the computational experiments revealed the effect of pushing the lower layer material from under the upper one.

This phenomenon can be avoided due to the difference in the initial porosities of the layers (a layer made of stronger material had a larger porosity). The evolution of the bimetallic blank layers porosity distribution is shown in Fig. 1.

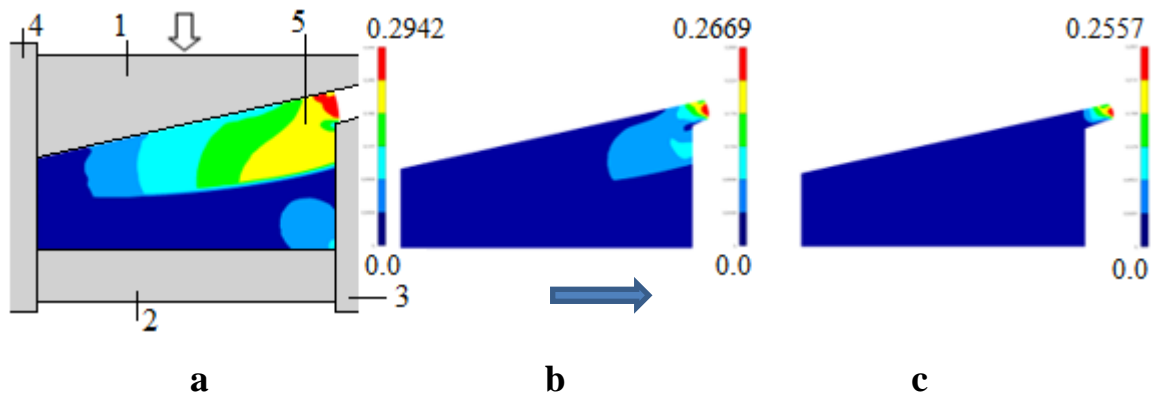

**Fig. 1. Forming scheme (a) and porosity distribution at subsequent stamping stages (a, b, c) of a bimetallic blank (1 - upper punch, 2 - lower punch, 3 - matrix, 4 - mandrel, 5 - blank; initial porosity of the upper layer 0.3, the lower one - 0.15)**

### **Conclusions**

By the main aspects of physico-chemical mechanics of dispersed powder materials the system of constitutive equations was obtained. This equations forms the basis of the boundary value problem of the PM mechanics. The form of the obtained constitutive equation allows them to be effectively used for PM mechanical behaviour finite-element analysis. The results of the numerical experiments have shown the efficiency of the developed theoretical methods.

### **REFERENCES**

1. M. B. Shtern, O. V. Mikhailov, A. O. Mikhailov, Theory and technology of forming process generalized continuum model of plasticity of powder and porous materials, Powder Metallurgy and Metal Ceramics, Vol. 60, Nos. 1-2, May, 2021 (Russian Original Vol. 60, Nos. 1-2, Jan.-Feb., 2021. – pp. 27-44). - pp.20-36
2. E. Shtefan, S. Blagenko, Constitutive Equation for Numerical Simulation of Elastic-Viscous - Plastic Disperse Materials Deformation Process, Advances in Design, Simulation and Manufacturing Proceedings of the International Conference on Design, Simulation, Manufacturing: The Innovation Exchange, DSMIE-2018, June 12-15, Sumy, Ukraine, 2018. – Springer International Publishing AG. Part of Springer Nature. – Issue 1. – pp. 356-363.

3. E. Shtefan, Information technology for designing equipment for the corrugated pressing of ceramic masses, Col. Sci. Works. JSC "UkrNID Ogneuporov named A. S. Berezhnogo ", Vol. 110, pp. 593-598, (2010).

4. E. Shtefan, D. Rindyuk, S. Kadomsky, Mathematical Simulation of the Organic Disperse Material Mechanical Manufacturing, Eastern- European journal of enterprise technologies, Vol. 2, No 12(68), pp. 55-61, (2014).

5. O. V. Mikhailov, A. O. Mikhailov, G. A. Bagluk, E. V. Shtefan, Modelling of stamping of porous parts for obtaining forgings with the internal cone-shaped surface, Mathematical Models and Computing Experiment in Material Science: Frantsevich Institute for Problems of Materials Science NASU. Kiev, 2018. Vol. 20. pp.104 – 109.

6. A. O. Mikhailov, O. V. Mikhailov, E. V. Shtefan, Modeling of the process of obtaining sleeves with internal flange by the method of radial extrusion of porous blanks, Scientific a note: the interuniversity collection («Engineering mechanics»). Lutsk, 2019. Vol. 66. pp. 245 – 250.

# INTERACTION OF SURFACE WAVES WITH AN ARTIFICIAL PERMEABLE WALL

**Nikitin Ivan,**  
Head of Laboratory  
**Voskoboinick Volodymyr,**  
Dr Sci., Associate Professor  
**Abramova Ludmila,**  
**Kharchenko Anatolii,**  
Chief Engineers  
**Khuzha Igor,**  
Senior Engineer  
Institute of Hydromechanics NAS Ukraine  
Kyiv, Ukraine

**Introductions.** Recently, as a result of climate change and active anthropogenic load, the coastal zone, in particular, bridges over rivers and reservoirs suffer from erosion. A special role is played by storms that can destroy the entire infrastructure of the coastal zone with a wave. Therefore, coastal protection structures are used from protective walls to full-fledged systems of shore fortification with the help of breakwaters. Protective structures under the influence of storms ensure the protection of settlements and the safety of its inhabitants, this is especially true for resort towns and port structures, where damage in the event of storms will be particularly large. Protective structures are active, which contribute to the deposition of sediments and the building up of the shore. These include coastal protective permeable walls, which have recently become the most popular in the world. The construction of hydrotechnical structures in the coastal zone significantly affects the course of natural processes and often changes the nature of the dynamics of the coast, the state of coastal waters and biocenoses. Man-made intervention causes a chain of disturbances or successive stadial changes (successions) in the natural functioning of the coastal zone [1-3].

**Aim of the work** is to determine the features of the interaction of surface waves with an artificial permeable wall.

**Materials and methods.** The experimental stand was created on the basis of the wave channel, which was located in the hydraulic laboratory (Fig. 1a). In the wave channel, which was about 50 m long, 1 m wide and deep, at a distance of about 40 m there was a measuring area where a model of a permeable wall was located on a sandy base (Fig. 1b). The permeable wall was a system of prismatic structures with a width of 0,06 m, which were separated by slits with a width of 0,012 m. Prismatic structures were immersed in sandy soil to a depth of 0,2 m and protruded above the water surface to a height of about 0,2 m. The permeable wall was located in the wave channel perpendicular to the direction of wave propagation.



**a**

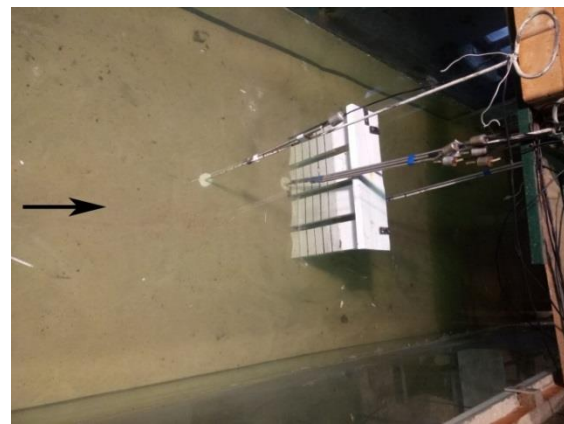

**b**

**Fig. 1. Experimental stand and control and measuring equipment (a) and location of the permeable wall model and sensors inside the measuring area (b)**

According to the program and methodology of conducting experimental studies, visualization of the flow was carried out using colored dyes, which were supplied by means of miniature tubes in front of the wall. Processing and analysis of the video material with the results of visual studies on a specially created graphic computer station allowed to determine the direction and velocity of the flow of colored dyes near the permeable wall model [3, 4].

Parameters of wave motion and wave pressure on the streamlined surface of the permeable wall model were recorded using piezoceramic and piezoresistive sensors of pressure fluctuations and total pressure (Fig. 2). Specially designed and

manufactured miniature (sensitive surface diameter 1.3 mm) piezoceramic pressure fluctuation sensors (Fig. 2a) were installed flush with the streamlined wall surface and recorded wall pressure fluctuations without disturbing the wave flow. Specially designed and manufactured piezoresistive dynamic pressure sensors (Fig. 2b) measured the pressure in thin-walled tubes that were submerged under the surface of the water. Under the influence of the wave field, the pressure in the tubes changed in accordance with the parameters of the waves and was recorded by these high-precision (sensitivity 2 Pa) sensors [5-7].

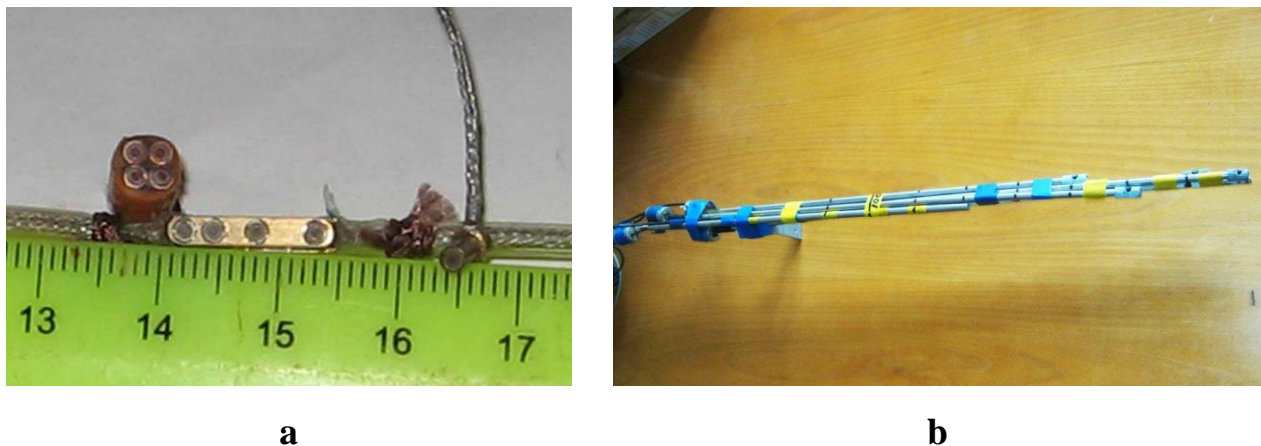

**Fig. 2. Piezoceramic pressure fluctuation sensors (a) and piezoresistive wave height sensors (b)**

The depth and shape of erosion of the sandy soil in the vicinity of the permeable wall model was measured using an erosion sensor. It consisted of a piezoceramic pressure fluctuation sensor and a piezoresistive pressure sensor. These two sensors were located on a special holder, which was attached to the coordinate device, and immersed in the places of erosion measurement. When the pressure fluctuation sensor reached the sandy bottom, its acoustic impedance changed sharply, and at the moment of the impedance change, the immersion depth of this sensor was recorded by a piezoresistive sensor. Knowing the distance between the sensors and the phase of wave motion, the depth of soil erosion in the studied area near the wall was calculated.

The electrical signals from the sensors were amplified, filtered and fed to a 16-channel analog-to-digital converter, and then to a computer, where they were

processed and analyzed by special algorithms and programs. Data processing and analysis was carried out using probability theory and mathematical statistics [7, 8].

The research was conducted under the following conditions: water depth above the sandy bottom ( $H$ ) was from 0.2 m to 0.3 m, wave height ( $h=(0.04-0.08)$  m), wave period ( $T=(0.8-1.6)$  s) and wavelength ( $L=(1-4)$  m).

**Results and discussion.** The results of visual studies showed that the color dye entered the slits of the permeable wall when the crest of the wave approached the sea surface of the wall. When the trough of the wave approached the wall, the colored dye flowed out of the slit in the wall and appeared in front of its marine part. Thus, the dye either entered the wall slit or left it in accordance with the oscillation of the wave motion. Under the action of this reciprocating movement, erosion of sandy soil was formed in front of the slits of the wall, both near the sea surface of the wall and in its aft part. The results of the measurements showed that near the slits sand washouts with a depth of about (0.02-0.03) m and a width of about (0.04-0.05) m were formed. Near the frontal and aft surfaces of the prismatic components of the permeable wall, washouts of sandy soil were with a height of to (0.01-0.015) m. Also, intensive soil erosion was registered near the side parts of the wall. It should be noted that larger sizes of washout holes and sand washes occurred for shallower flow depths and waves that had a greater height and a shorter period.

Measurements of the features of the wave field and vortex pressure on the streamlined surface of the permeable wall showed that the permeable wall reduces the wave height by (20-30)% depending on the parameters of the waves (Fig. 3a). This confirms the effectiveness of such a permeable wall.

The distribution of wave pressure energy by frequency filling was obtained using the spectral analysis of pressure fluctuations [5, 7, 8]. Fig. 3b presents the power spectral densities of wall pressure fluctuations on the streamlined surface of the permeable wall and the spectra of wave pressure fluctuations in front of and behind the wall. Curve 1 was measured by a wall pressure fluctuation sensor, which was located on the front surface of the wall at a distance of 0.1 m from the water level. Curve 2 was measured at a distance of 0.15 m from the water level, curve

3-0.2 m and curve 4 - 0.25 m from the water level. Curve 5 was obtained using the wave height sensor, which was located at a distance of 0.2 m in front of the wall model and at a depth of 0.1 m from the water level, and curve 6 - at a distance of 0.2 m behind the permeable wall and also at a depth of 0,1 m from the water level.

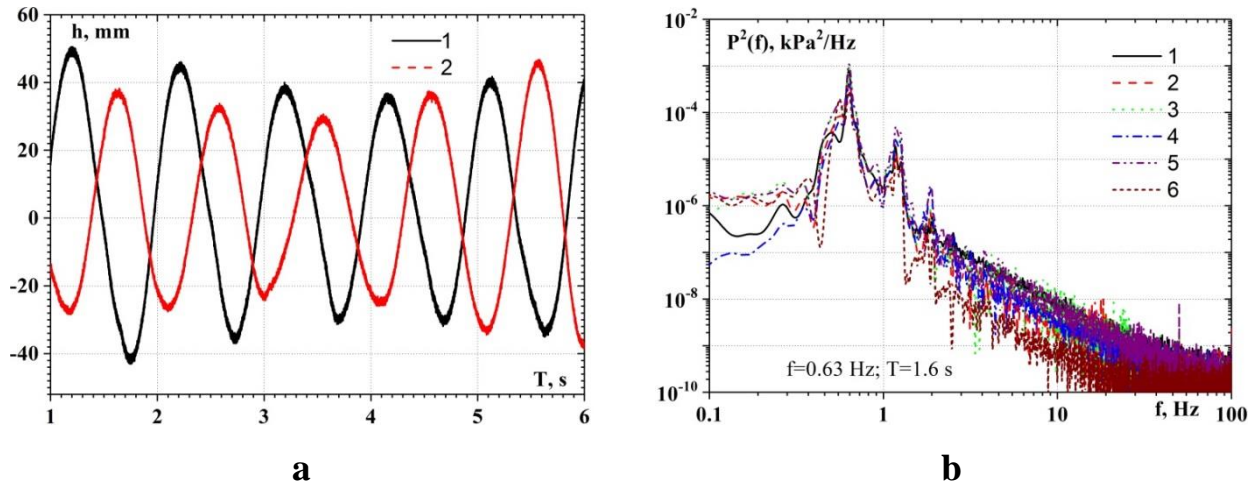

**Fig. 3. Shape and height of waves (a) and power spectral densities of wave pressure fluctuations (b) near the permeable wall model**

The results of the research showed that in the spectra of wave pressure fluctuations, tonal components were observed at the main frequency of the wave motion and at its higher harmonics. On the streamlined surface of the permeable wall, the levels of wave pressure fluctuations decrease with distance from the water surface. At the same time, the high-frequency components of the spectrum decrease more intensively. In front of the permeable wall, the spectral components of the wave motion have a greater intensity than behind the wall, especially in the high-frequency region.

**Conclusions.** The results of experimental researches showed that the permeable wall is a sufficiently effective coastal protection structure that reduces the wave load on the coastal zone and hydrotechnical structures. It is recorded that for the researched modes of wave motion, the permeable wall reduces the wave height by up to 30%, depending on the parameters of the waves. At the same time, the permeable wall is more effective for short storm waves. It was determined that during the location of the permeable wall on the erosive soil, the largest erosions were observed



near the slits of the wall, and the wash of sandy soil took place in front of and behind the prismatic structures of the permeable wall. As the depth of the water area and the period of wave motion decrease, soil erosion and siltation increases.

It was found that tonal components corresponding to the main harmonic of the wave motion and its higher harmonics were observed in the spectra of wave pressure fluctuations. With distance from the water surface, the spectral levels of pressure fluctuations decreased, especially in the high-frequency regions, which are due to pressure generation by small-scale components of wave motion. In front of the permeable wall model, the spectral components of the wave pressure are higher than behind the wall, especially in the high-frequency region.

It has been established that the construction of an intermittent breakwater or permeable wall in the coastal zone along the path of waves is an effective way to reduce the catastrophic consequences of the destructive effects of waves on the shore. A characteristic feature of the deformation process is energy loss and a decrease in the amplitude of a wave passing through a permeable breakwater or a wall.

## REFERENCES

1. Voskoboinick V., Khomitsky V., Voskoboinyk O., Tereshchenko L., Voskoboinick A. Wave loads on protective dam of the Marine channel of the Danube-Black sea // *Hydro-environment Research*. – 2021. – Vol. 35, no 3. – P. 1-12. <https://doi.org/10.1016/j.jher.2021.01.003>
2. Voskoboinick V. A., Gorban I. M., Voskoboinick A. A., Tereshchenko L. N., Voskoboinick A. V. Junction Flow Around Cylinder Group on Flat Plate // In: Sadovnichiy V.A., Zgurovsky M.Z. (eds) *Contemporary Approaches and Methods in Fundamental Mathematics and Mechanics. Understanding Complex Systems*. Springer, Cham. – 2021. – P. 35-50. [https://doi.org/10.1007/978-3-030-50302-4\\_3](https://doi.org/10.1007/978-3-030-50302-4_3)
3. Voskoboinick V., Onyshchenko A., Voskoboinyk O., Makarenkova A., Voskobiinyk A. Junction flow about cylindrical group on rigid flat surface. // *Heliyon*. – 2022. – P. e12595-1-12. <http://dx.doi.org/10.1016/j.heliyon.2022.e12595>

4. Voskoboinick A., Voskoboinick V., Turick V., Voskoboinyk O., Cherny D., Tereshchenko L. Interaction of Group of Bridge Piers on Scour // In: Hu Z., Petoukhov S., Dychka I., He M. (eds) Advances in Computer Science for Engineering and Education III. ICCSEEA 2020. Advances in Intelligent Systems and Computing, Vol. 1247. Springer, Cham, 2021. – P. 3-17. [https://doi.org/10.1007/978-3-030-55506-1\\_1](https://doi.org/10.1007/978-3-030-55506-1_1)

5. Voskoboinick V., Kornev N., Turnow J. Study of near wall coherent flow structures on dimpled surfaces using unsteady pressure measurements // Flow Turbulence Combust. – 2013. – Vol. 90, № 4. – P. 709-722. <https://doi.org/10.1007/s10494-012-9433-9>

6. Voskoboinick V. A., Turick V. N., Voskoboinyk O. A., Voskoboinick A.V., Tereshchenko I. A. Influence of the Deep Spherical Dimple on the Pressure Field Under the Turbulent Boundary Layer // In: Hu Z., Petoukhov S., Dychka I., He M. (eds) Advances in Computer Science for Engineering and Education. ICCSEEA 2018. Advances in Intelligent Systems and Computing, vol 754. Springer, Cham. – 2019. – P. 23-32. [https://doi.org/10.1007/978-3-319-91008-6\\_3](https://doi.org/10.1007/978-3-319-91008-6_3)

7. Voskoboinick V.A., Voskoboinick A.A., Turick V.N., Voskoboinick A.V. Space and time characteristics of the velocity and pressure fields of the fluid flow inside a hemispherical dimple generator of vortices // Journal of Engineering Physics and Thermophysics. – 2020. – Vol. 93, No. 5. – P. 1205-1220. <https://doi.org/10.1007/s10891-020-02223-3>

8. Voskoboinick V. A., Makarenkov A. P. Spectral characteristics of the hydrodynamical noise in a longitudinal flow around a flexible cylinder // Intern. J. Fluid Mech. Res. - 2004. – 31, № 1. – P. 87 – 100. <https://doi.org/10.1615/InterJFluidMechRes.v31.i1.70>

# DISTRIBUTED DATA ANALYSIS IN CLOUD SERVICES FOR INSURANCE COMPANIES

**Shcherbak Serhii**

c.t.s, docent

**Lutsenko Oleksandr**

Postgraduate

Lviv Polytechnic National University

Lviv, Ukraine

**Annotation:** This article explores the application of Graph Neural Networks (GNN) in the insurance industry, particularly for distributed data analysis in cloud services. It discusses the potential of GNNs for analyzing graph data representation, highlighting their advantages and drawbacks, and presents specific use cases in the insurance sector.

**Key words:** Relational database, Dimensional data design, Graph, Graph Neural Network (GNN), Underwriting, Insurance.

**Introductions.** The article embarks on an insightful journey into the realm of advanced data analysis methods applicable in the insurance sector, with a focus on the application and potential of Graph Neural Networks (GNNs) in this field. The article is divided into several sections, including a review of existing and widely used data representation approaches, possible ways of data analysis in such representation, a deep dive into the concept of GNNs for data analysis presented in the form of a graph, and the applicability of each approach in the insurance industry. The problem addressed in this article is the challenge of distributed data analysis for insurance companies in cloud services, specifically focusing on the application of GNNs in handling and analyzing large-scale graph data relevant to the insurance industry.

**Aim.** The aim of the article is to explore the potential of using neural networks in the analysis of the graph data representation in the insurance industry. The article seeks to illuminate the potential of graph databases for data representation and Graph Neural Networks as a transformative approach to data analysis in dynamic and

quickly changing environment of the claim and underwriting process which can be very different for each client.

**Materials and methods.** Before diving into analysis of graph data representation, two widely used approaches to the data representation in the insurance area must be analyzed: traditional relational database and a more modern approach to data design in dimensions.

Relational databases provide a standardized and efficient way to organize and manage structured data, making it easier to maintain large datasets.

The relational model also supports normalization, which reduces data redundancy and ensures data consistency by eliminating update anomalies [1].

Relational approach is not perfect for managing complex relationships between tables can become challenging and may lead to performance issues. Additionally, the rigid structure of relational databases may not be well-suited for unstructured or semi-structured data commonly found in claims information or customer profiles.

On the other hand, dimensional design has several benefits like performance productivity, accessibility for business users and scalability up to petabytes of data. However, drawbacks include complexity in design, inflexibility in making changes and costs of maintenance [2].

Having discussed the benefits and drawbacks of using both approaches, the focus can be shifted to the graph representation of data, which can also be used for data analysis in the cloud environment. This approach is the best fit for the nature of the insurance data, considering a lot of interconnections and being easily understandable for the business thanks to the graphical representation. Besides, it also has easy support of complex data models with a lot of dependencies.

GNNs (graph neural networks) are designed to operate directly on graph structures, effectively capturing the relational information and local dependencies inherent in these data types. With their ability to effectively capture and leverage the complex relationships inherent in graph-structured data, GNNs are poised to play a crucial role in addressing the challenges of distributed analysis in cloud services, making them more relevant than ever in today's data-driven landscape [3].

There is also a possibility of strategic integration of graph neural networks with real-time and dynamic data environments, considering their adaptability to changing network patterns and temporal dependencies.

**Results and discussion.** For the actual representation of the underwriting process in the form of a directed graph, the main idea is to represent every process or role as a vertex (or node) and the relationships between these vertices as edges (or arcs).

Set of Vertices (V):

- V1: The Applicant
- V2: Underwriting System (or Underwriter)
- V3: Policy Issuance
- V4: Reinsurance Company (if applicable)
- V5: Claims Department

These vertices are stages or actors involved in the underwriting process.

Set of Edges (E):

- E1: (V1, V2) The applicant submits an application to the underwriting system.
- E2: (V2, V3) Once the application is assessed and if it's accepted, the underwriting system forwards the application to policy issuance.
- E3: (V2, V4) If the risk is too high for the insurance company to fully undertake, the underwriting system may involve a reinsurance company.
- E4: (V3, V1) Once the policy is issued, it is given to the applicant.
- E5: (V1, V5) If there's a claim by the policyholder, the process involves the claims department.
- E6: (V5, V2) In some cases, the claims department may need to liaise with the underwriting department for clarification or assessment.

Please note that this is a simplistic representation of the underwriting process (Fig.1). It may vary depending upon the company's size, geographical location, number of intermediaries, regulations, and the complexity and type of insurance product.

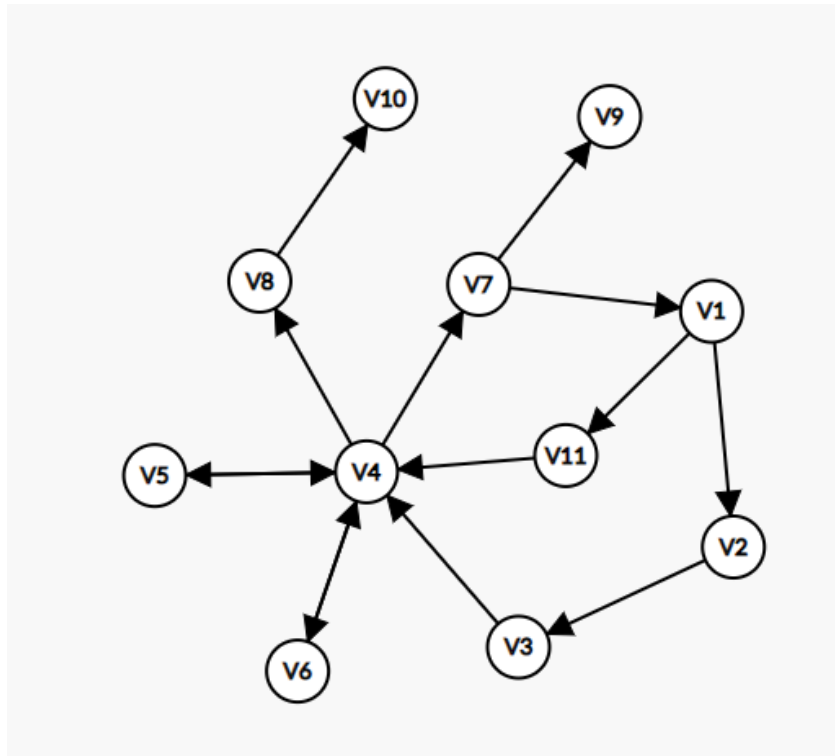

**Fig. 1. The graph representation of the underwriting process**

We can use the GNN in the underwriting process to solve the following tasks [4]:

- **Node Classification:** If you're using a GNN for a node classification task, for each node in the graph, the GNN would return a probability distribution over the potential classes for each node. In the context of an underwriting process, classes could be categories like approved, declined, or pending further checks.
- **Link Prediction:** In a link prediction task, for each potential or existing edge in the graph, the GNN would return a score reflecting the likelihood of that edge existing or being created. This could be useful for predicting a possible future stage in the underwriting process.
- **Node Regression:** If you're doing a node regression task, the GNN produces continuous values for each node. This could be useful for scoring or ranking applications in an underwriting process.

It is worth noting that whatever the GNN returns, the actual result would depend on how the machine learning problem is framed. There is necessity to label and annotate graph-based data accordingly to train the model. It is important to consider the problem at hand, the type of data available and the business needs

choosing the appropriate GNN technique to apply.

The potential usage of the graph described above via GNN may look as follows (fig. 2):

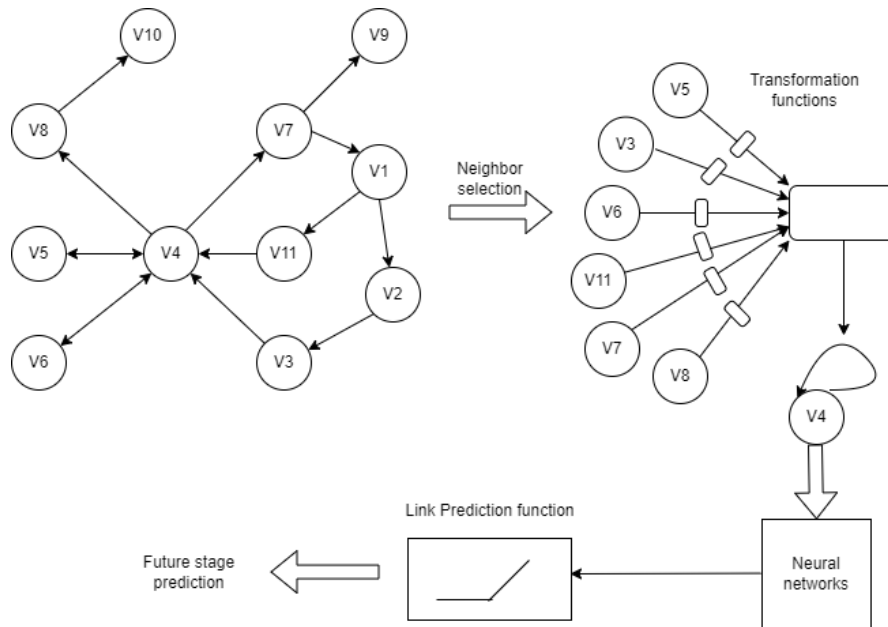

**Fig. 2. The underwriting process in GNN**

Another example of graph visual representation in the insurance industry is the resolution of a claim payment after a car incident. Let's consider a scenario where an insurance company receives a claim for a car accident. By utilizing graph data representation, the company can map out the interconnected variables associated with the claim, such as the policyholder's driving history, the location and time of the incident, the severity of the accident, and any third-party involvement (fig. 3).

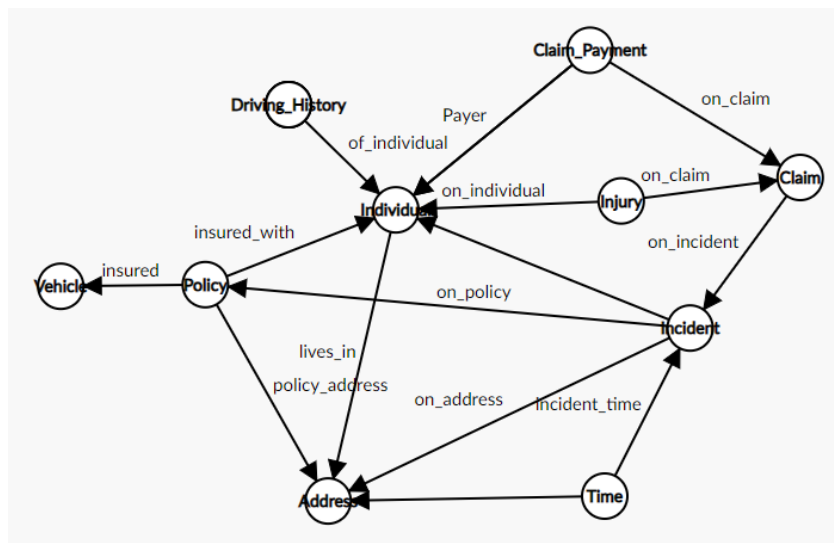

**Fig. 3. The graph representation of claim assignment for a car accident**

**Conclusions.** To conclude, different approaches to data analysis in a cloud environment such as dimensional model, relational and graph databases have been thoroughly analyzed. The specific focus was provided to the applications of the provided approaches in the insurance area. The special attention has been given to the capabilities and applications of Graph Neural Networks. Besides the analysis of the approaches for the data analysis, the specific examples of the graph data model in the insurance industry have been provided for the two use cases: one for the underwriting process and one for the claim assignment right after the car incident. The graphs represent all of the aspects of the following processes in a simplified way. The basic architecture of the possible way to analyze the provided graphs using GNN has been presented naming the advantages of such approaches, which include nearly real-time and dynamic response for both the underwriting process and the claim assignment.

## REFERENCES

1. Krasowski, M. D. (2015). The Power of the Relational Model. *Journal of Information Systems Management*, 4(3), 73-78. DOI: <https://doi.org/10.1080/07399018808962931>
2. Setyawan, R. A., & Prasetyo, E., & Girsang, A. S. (2019). Design and Implementation Data Warehouse in Insurance Company. *Journal of Physics: Conference Series*, 1175(1), 72-88. DOI: <https://doi.org/10.1088/1742-6596/1175/1/012072>
3. Zhang, X., & Zhang, L., & Liu, L., & Tang, M. (2021). Graph Neural Networks and Their Current Applications in Bioinformatics. *Frontiers in Genetics*, 12. DOI: <https://doi.org/10.3389/fgene.2021.690049>
4. Scarselli, F., & Gori, M., & Tsoi, A. C., & Hagenbuchner, M., & Monfardini, G. (2009). The Graph Neural Network Model. *IEEE Transactions on Neural Networks*, 20(1), 61-80. DOI: <https://doi.org/10.1109/TNN.2008.2005605s>



# ТЕОРИТИЧНІ ОСНОВИ РОЗРОБКИ ВЕБ-ОРІЄНТОВОНОЇ СИСТЕМИ ДЛЯ ВИВЧЕННЯ АНГЛІЙСЬКОЇ МОВИ «ENGLISHHOME»

**Бабич Юлія Ігорівна**

к.т.н., доцент

**Коновалова Крістіна Віталіївна**

студентка

Національний університет «Одеська політехніка»

м. Одеса, Україна

**Вступ.** У сучасному світі інтернет відіграє ключову роль у комунікації, забезпечуючи безпрецедентні можливості для підприємств та компаній. Зокрема, створення та підтримка веб-орієнтованих системи стають не лише рекомендованими, але й необхідними для підтримки конкурентоспроможності та ефективного спілкування з клієнтами та партнерами.

Веб-орієнтовані системи є частиною стратегії комунікації компаній, оскільки вони надають можливість поширення інформації про продукти та послуги. Вони дозволяють представити компанію, її місію, цінності та конкурентні переваги у доступній та зрозумілій формі для широкої аудиторії. Крім того, система дозволяють підприємствам підтримувати активний контакт з клієнтами через різноманітні канали комунікації. Зокрема, в системі можуть бути реалізовані форми зворотнього зв'язку, блоги та форуми, що сприяють взаємодії та обміну інформацією між компанією та її аудиторією.

Таким чином, веб-орієнтована система – це необхідний інструмент для будь-якої компанії, що прагне збільшити свою видимість, підвищити ефективність комунікації та досягти успіху в сучасному цифровому середовищі.

**Ціль роботи.** Головна ціль полягає у визначенні аспектів, які стоять за розробкою веб-орієнтованої системи для вивчення англійської мови "EnglishHome". Ця ціль спрямована на розуміння теоретичних засад та практичних викликів у створенні веб-орієнтованих систем та реалізації проекту "EnglishHome".

**Матеріали та методи.** Кожна веб-орієнтована система має свої вимоги, під час реалізації яких виникають унікальні проблеми, тому потрібно слідувати процесу розробки системи, який складається з п'яти етапів. У даному дослідженні було розглянуто наступні етапи:

1. Планування.
2. Створення інформаційної архітектури.
3. Створення макету дизайну.
4. Реалізація.
5. Тестування та підтримка.

Ці етапи дозволяють забезпечити ефективне функціонування системи, а також мінімізувати ризики та виявити можливі проблеми на ранніх етапах розробки. Тільки через системний підхід до розробки та дотримання встановлених процесів можна забезпечити якісний результат та задоволення потреб користувачів.

**Результати та обговорення.** На першому етапі, для спрощення роботи, варто зібрати інформацію стосовно системи, також розглянути структуру схожих організацій чи подібної тематики. Сформуванню цільову аудиторію та проаналізувати конкурентів, щоб більш точно адаптувати систему під інтереси аудиторії для подальшої роботи з ресурсом.

Наступний етап — побудова інформаційної архітектури або структури веб-орієнтованої системи. Цей етап має на увазі під собою детально продуманий зміст та організацію сайту, відповідно до якого буде розроблятися меню та дизайну, а матеріал розташовуватиметься за темами. Похибки тут неприпустимі, оскільки можуть проявитися будь-якому етапі й у результаті відкинути проект далеко. Треба визначитися, як групувати ці матеріали, розглянути їх як єдине ціле й оцінити, чи немає у цій структурі проблем. При побудові структури сайту слід враховувати той факт, що майже кожен користувач спочатку не розуміє, куди йому йти, що робити і як знайти те, що він хоче. Добре організована архітектура сайту допомагає вирішити ці проблеми та дає семантичні переваги як користувачам, так і поштовикам.

На рисунку представлено веб-орієнтована система "EnglishHome" з застосуванням інтелектуальної архітектури, щоб виправдати очікування користувачів щодо контенту та створити позитивне враження від перегляду.

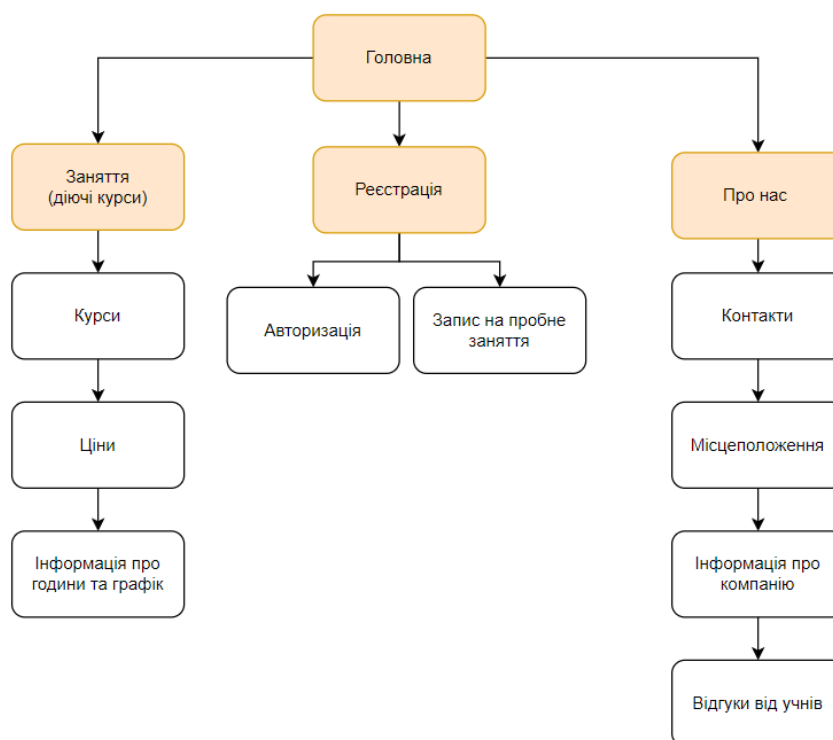

**Рис. 1. Архітектура веб-орієнтованої системи**

Наступні дії розробки – це створення прототипа із докладним розташуванням елементів та навігацією системи, це потребує особливої уваги. Занадто багато систем створюються без урахування зручності навігації, але потрібно додати легкості та простоти, тоді користувач при першому контакті з продуктом розуміє, як ним користуватися.

Під час дизайну необхідно розробити вигляд кожної сторінки та веб-орієнтованої системи загалом, створити чи підібрати картинки, фотографії, схеми, логотипи — весь графічний матеріал. Слід врахувати, що всі елементи на сторінці повинні розташовані таким чином, щоб користувач легко міг знайти і скористатися ними. Також, необхідно виконати роботу з текстовим наповненням системи — його оформлення, остаточний підбір та редагування. Користувачі в Інтернеті не читають матеріали сайту, а лише переглядають їх. Більшість відвідувачів роблять це, переглядаючи лише окремі слова чи речення,

і не звертають уваги на інший вміст. З цього можна зробити висновок, що необхідно відповідно оформлювати тексти, призначені для розміщення в Інтернеті: використовувати заголовки та списки, виділяти найголовніше, чітко дотримуватися тематики і структурувати текст, а також завжди розраховувати на менший обсяг тексту у порівнянні з друкованим.

Після завершення роботи можна приступати до адаптивної верстки. Це мається на увазі переклад ескізів в HTML, тобто адаптацію зображення сайту під будь-який браузер, будь-який гаджет. Існує два види верстки – блочна та таблична. На сьогоднішній день найактуальніший вид верстки веб-систем вважається блоковий. Він заснований на тегу, за допомогою якого створюються контейнери, що включають весь контент сторінки або окремого блоку. Наприклад, ми можемо розділити сайт на кілька блоків: перший екран, про компанію, контакти – для кожного блоку буде відведено свій тег. При такому підході мова розмітки HTML завжди взаємодіє з CSS-стилями, які перетворюють звичайну сторінку в стильне дизайнерське рішення: додаються кольори, встановлюються відступи для елементів, задається базова анімація та багато іншого. HTML та CSS зазвичай зберігають у різних файлах – такий підхід дозволяє швидко вносити зміни та не плутатися у великих проектах. Також варто сказати, що блокова верстка дозволяє легко створити адаптивний сайт, що в наш час є обов'язковою вимогою для кожного проекту. Така розробка дозволяє не тільки створювати системи для телефонів та планшетів, але й забезпечує влучення системи в топ видачі пошукових систем. Після адаптації верстки треба приступити до програмування.

Після послідовного аналізу та розгляду етапів проектування системи наступним кроком є проектування веб-орієнтованої системи "EnglishHome".

**Висновки.** Підводячи підсумок, можна цілком стверджувати, наскільки важливий є системний та комплексний підход до розробки веб-орієнтованих систем. Процес розробки системи, що складається з п'яти етапів, від планування до тестування та підтримки, є невід'ємною частиною успішного завершення проекту.

У ході дослідження було розглянуто кожен етап розробки веб-орієнтованої системи "EnglishHome" із зазначенням основних завдань та рекомендацій. Зазначені в статті рекомендації щодо планування, архітектури, дизайну та адаптивної верстки відображають сучасні вимоги та підходи до розробки веб-орієнтованих систем. Ці кроки важливі для забезпечення зручного користування та відповідності потребам користувачів. Такий системний підхід до розробки дозволяє не лише успішно завершити проект, але й забезпечити задоволення користувачів та досягнення поставлених цілей.

Також, до основних етапів може додаватися ще SEO на етапі розробки, що допоможе системі швидше вийти в топ і стабільно тримати позиції, а також підготуватиме його до подальшого просування. SEO-просування спрямоване на покращення позицій сайту за обраними пошуковими запитами, метою якого є збільшення трафіку, зростання популярності проекту, збільшення кількості продажів та лідів. Без SEO-оптимізації веб-ресурс загубиться серед сотень і тисяч інших проектів тієї ж тематики, що присутні в мережі, і користувачі ніколи не зможуть його знайти за допомогою пошукових систем. Чим вище позиції сайту, тим більше відвідувачів. Частина трафіку забиратиме контекстна реклама, але більшість користувачів вибирають сайти з топу органічної видачі. Тому дуже важливо регулярно працювати над покращенням позицій сайту та не зупинятися при виході в топ, оскільки інакше вас можуть витіснити конкуренти.

### **СПИСОК ВИКОРИСТАНИХ ДЖЕРЕЛ**

1. Павлиш В. А., Гліненко Л. К. Основи інформаційних технологій і систем: навч. посібник. Київ–Львів: Вид-во Львівської політехніки, 2013. 500 с.
2. Литовченко І. Л. Інтернет-маркетинг : навч. посіб. К. : Центр учбової літератури, 2011. С. 307.
3. Баран С. В. Основи web-програмування: навч. посіб. - Кривий Ріг, 2023. –316 с.
4. Микитишин А. Г., Митник М. М., Стухляк П. Д., Пасічник В. В.

Компютерні мережі : навч. посіб. Львів : Магнолія, 2013, 250 с.

5. Пасічник В. В., Пасічник О. В., Угрин Д. І. Веб-технології : підручник. Львів : Магнолія, 2013, 215 с.

6. Компанєєтс М. О. Принципи проектування ефективних вебсайтів / М. О. Компанєєтс // Молодий вчений. – 2015. – № 9. – Част. 2. – С. 106-108.

# ДОСЛІДЖЕННЯ МЕТОДІВ МАШИННОГО НАВЧАННЯ ДЛЯ АНАЛІЗУ ЛОГІСТИКИ КУХНІ

**Васильцова Наталія Володимирівна**

к.т.н., професор

**Новіков Денис Олексійович**

Студент

Харківський національний університет радіоелектроніки  
м. Харків, Україна

**Вступ.** Проблема управління складськими запасами набуває особливої актуальності в сучасних умовах ринкової економіки, особливо в контексті ресторанної сфери. Коректне управління складськими запасами в ресторанному бізнесі є важливим фактором для забезпечення неперервності постачання і якості обслуговування клієнтів. Керівництво ресторану повинно забезпечити оптимальний рівень запасів, щоб уникнути надмірної витратності або нестачі товарів. Ефективне управління складськими запасами також має великий вплив на економічний результат підприємства та його загальний внесок у розвиток економіки країни. Тому розробка та впровадження оптимальних стратегій управління запасами стає ключовим завданням для ресторанного бізнесу у сучасному господарському середовищі.

**Мета роботи.** Дослідження існуючих методів машинного навчання для прогнозування кількості продуктових запасів на певний період, які враховують особливості сезонності та інших чинників.

**Матеріали та методи.** Аналіз часових рядів – включає методи аналізу даних часових рядів з метою витягування значимих статистик та інших характеристик даних. Це робиться для діагностики минулої поведінки, а також для прогнозування майбутньої поведінки.

Часові ряди, як правило, виникають в результаті вимірювання деякого показника. Це можуть бути як характеристики технічних систем, так і показники природніх, соціально-економічних явищ і процесів. Наприклад, динаміка курсу валюти або курсу акції, при аналізі яких намагаються визначити

основний напрям розвитку, тобто тренд. Або, наприклад, аналіз динаміки продажів компанії з метою планування залишків на складі.

Основна мета аналізу часового ряду – побудувати прогноз його значень на майбутні періоди. А основні завдання аналізу часового ряду - зрозуміти, під впливом яких компонентів формується значення часового ряду, і побудувати математичну модель для кожної компоненти або їх сукупності. Будь-який часовий ряд можна розкласти на такі складові: тренд, сезонну складову, циклічну складову і випадкову складову. Перші три компоненти утворюють не випадково складову часового ряду. Випадкова складова присутня в будь-якому часовому ряді. А ось присутність в структурі часового ряду компоненти не випадкової складової, не обов'язково.

Досліджено модель авторегресії та плаваючого середнього ARMA( $p, q$ ), де  $p$  і  $q$  – цілі числа, що задають порядок моделі, називається наступний процес генерації часового ряду  $\{X_t\}$ :

$$X_t = c + \varepsilon_t + \sum_{i=1}^p a_i X_{t-1} + \sum_{i=1}^q \beta_i \varepsilon_{t-1}, \quad (1)$$

де  $c$  – константа;

$\varepsilon_t$  – білий шум, тобто послідовність незалежних і однаково розподілених випадкових величин (як правило, нормальних), з нульовим середнім;

$a_1 \dots a_p, b_1 \dots b_q$  – дійсні числа, авторегресійні коефіцієнти і коефіцієнти плаваючого середнього, відповідно.

Така модель може інтерпретуватися як лінійна модель множинної регресії, в якій в якості пояснювальних змінних виступають минулі значення найбільш залежної змінної, а в якості регресійного залишку – плаваючі середні з елементів білого шуму. ARMA-процеси мають більш складну структуру у порівнянні зі схожими з поведінки AR або MA процесами в чистому вигляді, але при цьому ARMA процеси характеризуються меншою кількістю параметрів, що є одним з їхніх переваг.

Для побудови моделі ARMA по серії спостережень необхідно визначити порядок моделі (числа  $p$  і  $q$ ), а потім і самі коефіцієнти. Для визначення



порядку моделі може застосовуватися дослідження таких характеристик часового ряду, як його автокореляційна функція і приватна автокореляційна функція. Для визначення коефіцієнтів застосовуються такі методи, як метод найменших квадратів і метод максимальної правдоподібності.

**Результати та обговорення.** Аналіз часових рядів, який включає методи діагностики минулої поведінки та прогнозування майбутньої, є важливим інструментом у багатьох галузях, включаючи ресторанну сферу. Часові ряди, які можуть виникати з різноманітних показників, відображають динаміку та тенденції, які впливають на функціонування ресторанів, такі як продажі та запаси. Основна мета аналізу – побудова прогнозів та розуміння складових, що формують часовий ряд.

Досліджено модель авторегресії та плаваючого середнього ARMA(p, q), яка є ефективним інструментом для моделювання часових рядів. Ця модель дозволяє інтерпретувати залежності між минулими та майбутніми значеннями, враховуючи вплив білого шуму. Побудова таких моделей вимагає визначення порядку та коефіцієнтів, що може здійснюватися за допомогою аналізу автокореляційної функції та застосування методів, таких як метод найменших квадратів. Ці моделі ARMA відіграють ключову роль у прогнозуванні та управлінні ресторанными запасами, сприяючи оптимізації процесів у цій сфері.

**Висновки.** У результаті аналізу часових рядів у контексті ресторанної сфери було виявлено, що цей підхід є важливим інструментом для прогнозування та управління різними аспектами бізнесу, зокрема, управління складськими запасами. Використання моделей авторегресії та плаваючого середнього ARMA(p, q) дозволяє ефективно аналізувати та передбачати динаміку показників, таких як обсяги продажів та рівень запасів. Ці моделі виявляються корисним інструментом для ресторанных підприємств, оскільки допомагають уникнути надмірної витратності або нестачі товарів, а також сприяють оптимізації процесів управління запасами та планування виробництва.

# ВИКОРИСТАННЯ МЕТОДІВ МАШИННОГО НАВЧАННЯ ДЛЯ АНАЛІЗУ ЕПІДЕМІОЛОГІЧНИХ ДАНИХ: ОГЛЯД КЛАСИЧНИХ І СУЧАСНИХ ПІДХОДІВ

**Веселяк Валерій Валерійович**

аспірант

**Грицюк Юрій Іванович**

доктор технічних наук, професор

Національний університет “Львівська політехніка”

м. Львів, Україна

## **Вступ. / Introductions.**

Нова поява інфекційних захворювань становить зростаючу загрозу для людства. Багато епідемій, особливо ті, що передаються через переносників, є надзвичайно чутливими до довгострокових кліматичних змін та короткострокових погодних коливань. Використання екологічних даних у дослідженні захворювань дозволяє виявити взаємозв'язки між векторами та екологією і потенційно передбачити ризик спалахів хвороб чи епідемій. Точні прогностичні моделі захворювань значно покращили б заходи профілактики та контролю епідемій.

Епідеміологічні дані, що описують поширення захворювань серед населення, є ключовими для прогнозування, управління та контролю епідемій. Зростаючий обсяг даних, їхнє різноманіття та складність вимагають розробки ефективних методів аналізу та обробки. Сучасний розвиток методів машинного навчання відкриває нові можливості для розуміння епідеміологічних процесів та виявлення закономірностей у великих обсягах даних. Ця теза присвячена аналізу різних підходів до використання методів машинного навчання в аналізі епідеміологічних даних. Розглядаються як класичні методи машинного навчання, такі як лінійна регресія, дерева рішень та часові ряди, так і новітні технології глибокого навчання, що стають все більш важливими в цій сфері. Попередні дослідження показали потенціал методів машинного навчання у виявленні груп ризику, прогнозуванні поширення хвороб та виявленні нових

епідеміологічних трендів.

### **Мета роботи. / Aim.**

Метою даної роботи є проведення аналізу методів машинного навчання, які підходять для епідеміологічних досліджень, з метою класифікації наборів даних на основі розроблених моделей і прогнозування майбутніх результатів. Результати цього аналізу будуть корисними для дослідників в галузі епідеміології та медичного аналізу даних, а також для фахівців, зацікавлених у використанні методів машинного навчання для вирішення глобальних проблем охорони здоров'я.

### **Матеріали та методи. / Materials and methods.**

У дослідженні, присвяченому аналізу методів машинного навчання для аналізу епідеміологічних даних, було використано ряд методів для систематичного аналізу та розуміння цієї проблематики. А саме документальний аналіз з метою вивчення наукових досліджень та практичних розроблень, наукових публікацій та відгуків, які можуть сприяти отриманню повнішого уявлення про ризики та виклики, які виникають в процесі вибору методів машинного та глибокого навчання для аналізу епідеміологічних даних та їх впровадження.

### **Результати та обговорення. / Results and discussion.**

Алгоритми машинного навчання виявляють великий потенціал для розробки моделей прогнозування та клінічних правил, що можуть значно покращити надання медичної допомоги [1, 2]. Прихильники використання машинного навчання в охороні здоров'я стверджують, що ці системи покращують прогностичну точність, дозволяючи більш точно діагностувати, прогнозувати та персоналізувати терапію для пацієнтів [3, 4]. Однак, незважаючи на ці переваги, навчання та використання моделей машинного навчання є доволі складним в імплементації та інтерпретації і має кілька потенційних варіантів неправильного використання [20]. По-перше, ці методи часто важко впроваджувати, вимагаючи багатоступневих методів обробки даних, а також створення тренувальних і тестових наборів. По-друге, їх часто

важко інтерпретувати [5, 6]. Ці алгоритми часто розглядаються як "чорна скринька", в якій прогноз генерується без детального пояснення механізмів, що призвели до результату [7]. Це означає, що дослідники можуть не знати, чи допоміг певний сигнал від важливої коваріанти у прогнозуванні, або ж демографічні фактори вплинули на прогноз, відтворюючи попередні упередження [8]. Крім того, оцінювання цих алгоритмів не має традиційного "рівня значущості" для кожної коваріанти, що є звичним у більшості медичних методів, таких як лінійна регресія чи аналіз виживаності [9, 10].

**Методи машинного навчання.** У роботі [19] було запропоновано методологію, що повністю базується на машинному навчанні, для реального прогнозування активності грипу в США, збираючи дані з різних клінічних та не клінічних джерел. Створена система здатна прогнозувати активність на наступні чотири тижні згідно зі звітами CDC. Автори роботи [12] провели аналіз та оцінку того, як модель машинного навчання LASSO може допомогти у наданні корисних прогнозів для різних патогенів у різних кліматичних умовах. Було створено набір моделей LASSO для різних захворювань, країн та вікон прогнозування зі змінною складністю.

У роботі [21] автори інтегрували чотири різні моделі машинного навчання в одну ансамблеву модель для прогнозування ризику смертності госпіталізованих пацієнтів з COVID-19. Вони обрали 14 важливих змінних з початкового набору 53-х за допомогою методу LASSO і розробили шість моделей машинного навчання, інтегрувавши чотири найкращі у одну ансамблеву модель, яка досягла AUC 0,96 і 0,92 у двох зовнішніх когортах [11].

**Методи глибокого навчання.** Автори роботи [18] вперше використали методи глибокого навчання для прогнозування в реальному часі. Вони застосували RNN для виявлення довгострокових кореляцій і CNN для об'єднання інформації з різних джерел. Тапак та ін. (2019) досліджували точність, яку забезпечують часові ряди Random Forest, SVM та штучні нейронні мережі у моделюванні грипоподібних захворювань та виявленні спалахів. Вони виявили, що модель часових рядів Random Forest перевершила інші моделі в

моделюванні даних, а модель нейронної мережі була кращою у виявленні спалахів захворювань [13]. Соліман та ін. (2019) досліджували сезонні тенденції грипу в окрузі Даллас, оцінюючи прогностичну здатність моделей глибокого навчання FNN і традиційних статистичних моделей, створюючи ймовірнісну модель прогнозування за допомогою ВМА [14]. У роботі [15] були розроблені моделі прогнозування, що інтегрують дані пошукових запитів і сезонну інформацію, де модель RNN перевершила інші моделі прогнозування. Автори роботи [17] передбачили ризик спалаху лихоманки денге за допомогою ELM, показавши, що поширення лихоманки денге пов'язане з кліматичними умовами регіону [16].

**Методи аналізу часових рядів.** Прогнозування часових рядів є методом, що дозволяє робити прогнози на основі історичних даних. Найпоширеніші методи, ARIMA та LSTM, успішно застосовуються для прогнозування захворюваності на грип, малярію та гепатит, показуючи високий рівень точності [18].

Методологія для прогнозування часових рядів описана нижче [18]:

1. Історичні дані захворюваності на грип, малярію та гепатит були зібрані з Центру контролю та профілактики захворювань за період п'яти років (2017-2021) для штату Нью-Йорк, США.
2. Зібрані дані потім були попередньо оброблені та нормалізовані, оскільки дані часових рядів мають вхідні значення з різними масштабами.
3. Дані потім використовували для навчання моделей часових рядів LSTM.
4. Модель з найнижчим показником RMSE та та, яка могла відображати сезонність та варіації в даних, використовувалася для остаточного прогнозу (табл. 1) [18].

**Таблиця 1**

**Точність моделей передбачення грипу, малярії та гепатиту**

Грип		Малярія		Гепатит	
Модель	Точність	Модель	Точність	Модель	Точність
Logistic	87.69	Logistic	89.23	Logistic	53.84

regression		regression		regression	
Naive Bayes	73.84	Naive Bayes	89.23	Naive Bayes	58.46
KNN	86.15	KNN	89.23	KNN	52.30
SVM	75.38	SVM	89.23	SVM	58.46
Decision Tree	90.01 (overfitting)	Decision Tree	84.61 (overfitting)	Decision Tree	53.84 (overfitting)
Bagging	89.23	Bagging	89.23	Bagging	53.84
Boosting D. Tree Clf.	90.76 (overfitting)	Boosting D. Tree Clf.	83.07 (overfitting)	Boosting D. Tree Clf.	52.30
Random Forest	89.23	Random Forest	84.61	Random Forest	55.76
Voting Clf.	87.69	Voting Clf.	89.23	Voting Clf.	53.84
Neural Network	84.6	Neural Network	83.7	Neural Network	55.4

Як можна побачити з результатів одного з досліджень таблиця 1 демонструє точність різних моделей машинного навчання у прогнозуванні трьох захворювань: грипу, малярії та гепатиту. Для грипу найвищу точність показала модель Boosting Decision Tree (90.76%), але з ознаками перенавчання, за нею йдуть Decision Tree (90.01%, також перенавчання) і Bagging (89.23%). Для малярії найточнішими моделями виявилися Logistic Regression, Naive Bayes, KNN, SVM, Bagging, і Random Forest, усі з точністю 89.23%, причому Decision Tree (84.61%) та Boosting Decision Tree (83.07%) демонструють перенавчання. Для гепатиту точність всіх моделей значно нижча, з найкращими показниками у Neural Network (55.4%), Random Forest (55.76%) та Naive Bayes і SVM (по 58.46%). Усі інші моделі, включаючи Logistic Regression, KNN, Decision Tree, Bagging та Voting Classifier, показують точність у межах 52.30%-53.84%.

### **Висновки. / Conclusions.**

Алгоритми машинного навчання надають потужний інструмент для контролю та прогнозування інфекційних захворювань, забезпечуючи точне і своєчасне просторове та тимчасове прогнозування їх поширення. Завдяки

здатності аналізувати великі обсяги складних даних, ці алгоритми можуть виявляти закономірності і тенденції, які важко помітити за допомогою традиційних методів, що значно підвищує ефективність епідеміологічних досліджень.

Проведений аналіз демонструє великий потенціал методів машинного навчання у виявленні ризикових груп, прогнозуванні поширення хвороб та виявленні нових епідеміологічних трендів. Наприклад, використання таких методів, як лінійна регресія, дерева рішень, часові ряди та новітні технології глибокого навчання, дозволяє не тільки аналізувати історичні дані, а й прогнозувати майбутні епідеміологічні ситуації з високою точністю.

Проте, для успішного застосування алгоритмів машинного навчання у прогнозуванні інфекційних захворювань, необхідно забезпечити наявність якісних та повних даних. Підготовка і обробка таких даних є критичним етапом, що впливає на точність та достовірність прогнозів. Тому важливо приділити увагу методам збирання, обробки та валідації даних для забезпечення їхньої якості.

#### **ВИКОРИСТАНІ ДЖЕРЕЛА. / REFERENCES.**

1. World Health Organization. (2022). *Global Report on Infection Prevention and Control*. Geneva, Switzerland: World Health Organization, License: CC BY-NC-SA 3.0 IGO. URL: <https://iris.who.int/bitstream/handle/10665/354489/9789240051164-eng.pdf?sequence=1>
2. Provenzano, S., Santangelo, O. E., Giordano, D., Alagna, E., Piazza, D., Genovese, D., Calamusa, G., & Firenze, A. (2019). Predicting disease outbreaks: Evaluating measles infection with Wikipedia Trends. *Recenti Progressi in Medicina*, 110, 292–296. <https://doi.org/10.1701/3182.31610>
3. Gianfredi, V., Santangelo, O. E., & Provenzano, S. (2021). Correlation between flu and Wikipedia's pages visualization. *Acta Biomedica*, 92, e2021056. <https://doi.org/10.23750/abm.v92i1.9790>
4. Santangelo, O., Provenzano, S., Piazza, D., Giordano, D., Calamusa, G.,

& Firenze, A. (2019). Digital epidemiology: Assessment of measles infection through Google Trends mechanism in Italy. *Ann Ig*, 31, 385–391. <https://doi.org/10.7416/ai.2019.2300>

5. Palaniappan, S., V, R., David, B., & S, P. N. (2022). Prediction of epidemic disease dynamics on the infection risk using machine learning algorithms. *SN Computer Science*, 3, 47. <https://doi.org/10.1007/s42979-021-00902-3>

6. Roy, S., Biswas, P., & Ghosh, P. (2021). Spatiotemporal tracing of pandemic spread from infection data. *Scientific Reports*, 11, 17689. <https://doi.org/10.1038/s41598-021-97207-5>

7. Ghannam, R. B., & Techtmann, S. M. (2021). Machine learning applications in microbial ecology, human microbiome studies, and environmental monitoring. *Computational and Structural Biotechnology Journal*, 19, 1092–1107. <https://doi.org/10.1016/j.csbj.2021.01.028>

8. Atkinson, A., Ellenberger, B., Piezzi, V., Kaspar, T., Salazar-Vizcaya, L., Endrich, O., Leichtle, A. B., & Marschall, J. (2022). Extending outbreak investigation with machine learning and graph theory: Benefits of new tools with application to a nosocomial outbreak of a multidrug-resistant organism. *Infection Control & Hospital Epidemiology*, 16, 1–7. Advance online publication. <https://doi.org/10.1017/ice.2022.66>

9. Roth, J. A., Battegay, M., Juchler, F., Vogt, J. E., & Widmer, A. F. (2018). Introduction to machine learning in digital healthcare epidemiology. *Infection Control & Hospital Epidemiology*, 39, 1457–1462. <https://doi.org/10.1017/ice.2018.265>

10. Santangelo, O. E., Gentile, V., Pizzo, S., Giordano, D., & Cedrone, F. (2023). Machine learning and prediction of infectious diseases: A systematic review. *Machine Learning and Knowledge Extraction*, 5, 175–198. <https://doi.org/10.3390/make5010013>

11. Ono, S., & Goto, T. (n.d.). Introduction to supervised machine learning in clinical epidemiology. Department of Eat-loss Medicine, Graduate School of Medicine, The University of Tokyo. Department of Clinical Epidemiology and



Health Economics, The University of Tokyo. TXP Medical Co. Ltd.  
<http://dx.doi.org/10.37737/ace.22009>

12. Chen, Y., Chu, C. W., Chen, M. I. C., & Cook, A. R. (2018). The utility of LASSO-based models for real-time forecasts of endemic infectious diseases: A cross-country comparison. *Journal of Biomedical Informatics*, 81, 16–30.  
<https://doi.org/10.1016/j.jbi.2018.02.014>

13. Wu, Y., Yang, Y., Nishiura, H., & Saitoh, M. (2018). Deep learning for epidemiological predictions. In *Proceedings of the 41st International ACM SIGIR Conference on Research & Development in Information Retrieval (SIGIR '18)* (pp. 1085–1088). Association for Computing Machinery.  
<https://doi.org/10.1145/3209978.3210077>

14. Tapak, L., et al. (2019). Comparative evaluation of time series models for predicting influenza outbreaks: Application of influenza-like illness data from sentinel sites of healthcare centers in Iran. *BMC Research Notes*, 12, 353.  
<https://doi.org/10.1186/s13104-019-4393-y>

15. Soliman, M., Lyubchich, V., & Gel, Y. R. (2019). Complementing the power of deep learning with statistical model fusion: Probabilistic forecasting of influenza in Dallas County, Texas, USA. *Epidemics*, 28, 100345.  
<https://doi.org/10.1016/j.epidem.2019.05.004>

16. Mitra, A., Soman, B., & Singh, G. (2019). Integrating multiple data sources and learning models to predict infectious diseases in China. *AMIA Joint Summits on Translational Science Proceedings*, 2019, 680–685.  
<https://www.ncbi.nlm.nih.gov/pmc/articles/PMC6568090/>

17. Najar, A. M., Irawan, M. I., & Adzkiya, D. (2018). Extreme learning machine method for dengue hemorrhagic fever outbreak risk level prediction. *2018 International Conference on Smart Computing and Electronic Enterprise (ICSCEE)* (pp. 1–5). <https://doi.org/10.1109/ICSCEE.2018.8538409>

18. Al-Abdulrazzaq, D. (2019). Use of non-invasive parameters and machine-learning algorithms for predicting future risk of type 2 diabetes: A retrospective cohort study of health data from Kuwait. *Frontiers in Endocrinology*.

<https://doi.org/10.3389/fendo.2019.00624>

19. Pramod, A., Abhishek, J. S., & Suganthi, K. (2023). Epidemic outbreak prediction using machine learning models. School of Electronics Engineering, Vellore Institute of Technology Chennai Campus.

<https://doi.org/10.48550/arXiv.2310.19760>

20. Santillana, M., et al. (2015). Combining search, social media, and traditional data sources to improve influenza surveillance. *PLoS Computational Biology*, 11(10), e1004513. <https://doi.org/10.1371/journal.pcbi.1004513>

21. Gao, Y., Cai, G. Y., & Fang, W., et al. (2020). Machine learning based early warning system enable accurate mortality risk prediction for COVID-19. *Nature Communications*, 11, 5033. <https://doi.org/10.1038/s41467-020-18684-2>

# РОЗГОРТАННЯ АВТОМАТИЗОВАНОЇ СИСТЕМИ МОНІТОРИНГУ СТАНУ ДЕРЕВ З ВИКОРИСТАННЯМ GOOGLE MAPS ТА ВПРОВАДЖЕННЯМ ПІДХОДУ CI/CD

**Войтко Вікторія Володимирівна**

к.т.н., доцент

**Підгорний Ігор Миколайович**

**Ковальчук Роман Олександрович**

Студенти

Вінницький національний технічний університет

м. Вінниця, Україна

**Вступ.** Використання підходу CI/CD є основним елементом для забезпечення стабільності та передбачуваності процесу побудови, збирання коду та його подальшого розгортання. Цей підхід упроваджується з метою оптимізації та прискорення життєвого циклу розробки програмного забезпечення.

Об'єктом дослідження є CI/CD процеси безперервної інтеграції та доставки коду розробки автоматизованої системи моніторингу стану дерев з використанням Google Maps.

Предметом дослідження є методи і засоби впровадження підходу CI/CD до автоматизованої системи моніторингу стану дерев з використанням Google Maps.

Головною задачею є розробка підходу CI/CD для розгортання автоматизованої системи, завдяки якій відповідальні особи зможуть ефективно виконувати свою роботу з моніторингу й догляду за деревами.

**Мета роботи.** Впровадження підходу CI/CD для розгортання автоматизованої системи моніторингу стану дерев з використанням Google Maps.

**Матеріали та методи.** Однією з ключових можливостей CI/CD є автоматизація процесів безперервної інтеграції та доставки з подальшим розгортанням коду. Безперервна інтеграція (Continuous Integration) відповідає за

інтеграцію нового коду в існуючу кодову базу. Це включає в себе збирання (build), тестування (test) та злиття (merge) коду. Безперервна доставка та розгортання (Continuous Delivery and/or Deployment) відповідають за автоматичне доставлення змін коду у вигляді зібраного артефакту у віддалений репозиторій (automatic release to repository) з його наступним запуском у середовищі розгортання (automatic deploy to environment).

Впровадження такого підходу дозволяє розробникам ефективно та безпечно доставляти свої зміни на вказане середовище без зайвих зусиль на підготовку артефактів та їх розгортання. Такий підхід є важливою частиною циклу розробки програмного забезпечення, оскільки забезпечує простоту, надійність, автоматизацію та видимість процесів збірки і розгортання.

**Результати та обговорення.** Для розгортання клієнтської та серверної частин застосунку в мережі Інтернет було використано сервіси хмарних обчислень. Клієнтська частина для розгортання використовує сервіс хмарних обчислень Netlify, тоді як серверна частина зі сховищем файлів та базою даних була розгорнута з використанням можливостей хмарних сервісів AWS. Виконання автоматизованих збірок коду для клієнтської та серверної частин з подальшою доставкою програмного артефакту на зберігання у репозиторій здійснюється через налаштований належним чином інструмент Jenkins. За тип CI/CD пайплайну було обрано «Multibranch Pipeline», який порівняно з аналогами має низку переваг, а саме покращену видимість та ізольованість через створення окремих виконавчих одиниць, що називаються Jenkins jobs під кожен створену гілку.

Функціонал CI/CD пайплайну включає:

1. Збірку коду під кожен створену гілку.
2. Виконання юніт тестів.
3. Відслідковування перебігу виконання збирання та тестування коду через перегляд логів.
4. Аналіз результатів виконання тестів та їх відправку ініціатору на пошту.
5. Доставку зібраного артефакту у репозиторій.

6. Інтеграцію з GitHub для обов'язкового виконання health checks перед злиттям гілок.

7. Можливість розгортання вказаної версії артефакту на зазначеному середовищі.

Загальний алгоритм роботи CI/CD продемонстровано на рис. 1.



Рис. 1. Алгоритм роботи CI/CD системи моніторингу стану дерев

Систему впровадження CI/CD розроблено з використанням сучасних засобів, зокрема: інструменту для автоматизації процесів Jenkins, засобу автоматизації розробки Maven, кодового репозиторію GitHub, сервісу визначення інфраструктури в коді CloudFormation, хмарних платформ AWS та Netlify.

Модель CI/CD процесів автоматизованої системи моніторингу стану дерев наведено на рис. 2.

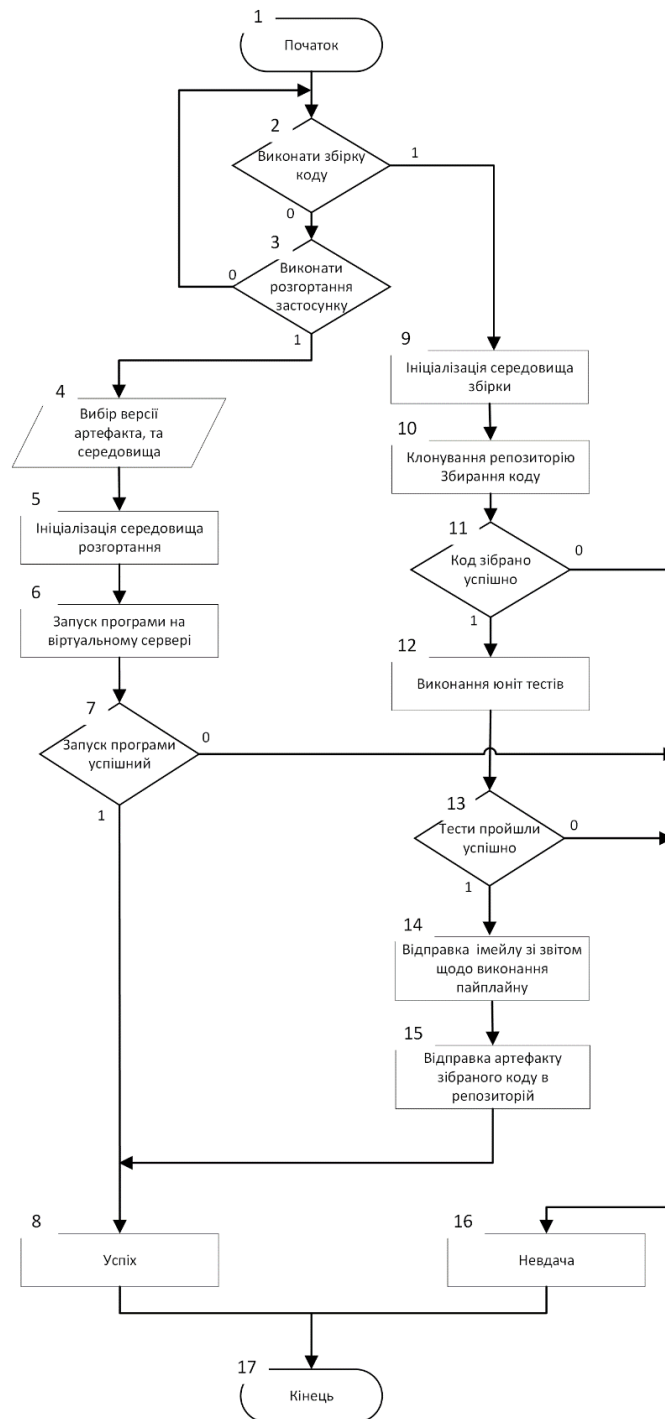
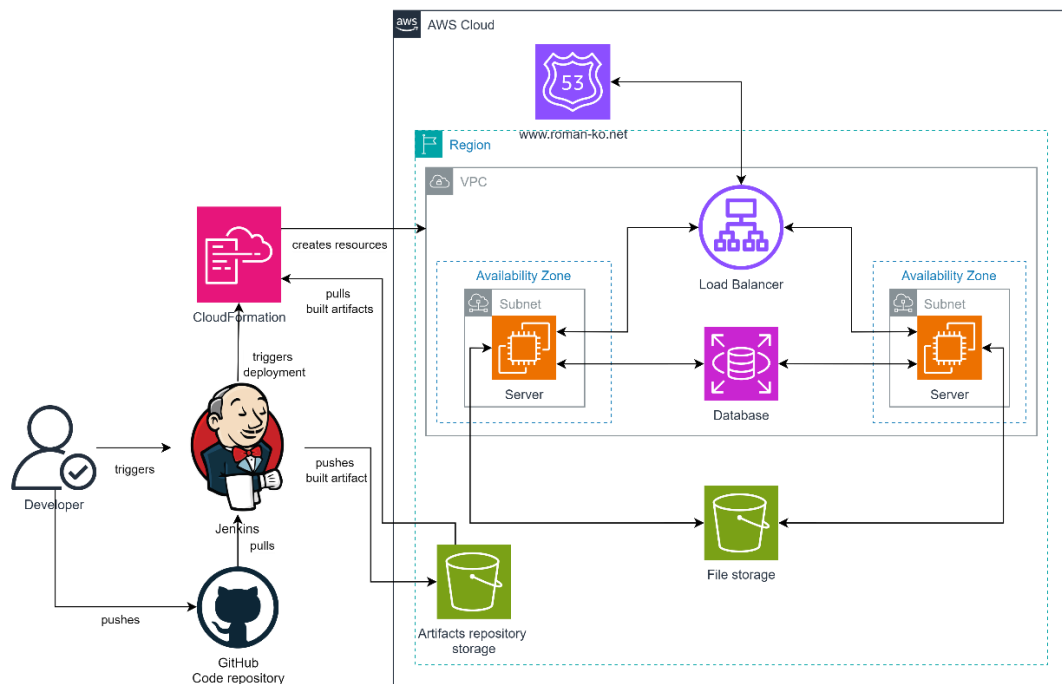

**Рис. 2. Модель CI/CD процесів автоматизованої системи моніторингу стану дерев**

**Висновки.** Розроблено підхід CI/CD для збірки та розгортання автоматизованої системи моніторингу стану дерев, який забезпечує безперервну інтеграцію та постійну доставку, надає можливість автоматично виконувати збирання коду із запуском юніт тестів, збереженням артефактів збірок у відведеному репозиторії для подальшого розгортання через визначення інфраструктури в коді.

# НАВЧАЛЬНА ІНФОРМАЦІЙНА СИСТЕМА ПОБУДОВИ ФІЛОГЕНЕТИЧНИХ ДЕРЕВ

**Гаврилюк Анастасія Сергіївна,**  
студентка

**Кисляк Сергій Володимирович,**  
старший викладач

Національний технічний університет України “Київський  
політехнічний інститут імені Ігоря Сікорського”  
м. Київ, Україна

**Вступ.** Не зважаючи на те, що біоінформатика, як окрема галузь науки, починає активний розвиток тільки на початку 21 ст, багатообіцяючими є дослідження прокаріотичних та еукаріотичних організмів особливо в контексті розвитку та становлення персоніфікованої медицини. Крім того, людство завжди цікавили питання щодо того, в якому напрямку відбувався процес видоутворення. Однією з ключових напрямків біоінформатики є філогенетика, що займається вивченням еволюційних відносин при дослідженні різних видів організмів. Побудова філогенетичних дерев стала необхідною для розуміння еволюційних процесів, вирішення проблем, що пов'язані з класифікації видів, розробки стратегій збереження біорізноманіття та вивчення походження патогенів [1].

**Мета роботи.** Мета даної роботи полягає в розробці навчальної інформаційної системи побудови адитивних філогенетичних дерев, яка поєднує в собі застосування ефективного алгоритму, зручного користувацького інтерфейсу та можливість проводити аналіз різноманітних геномних даних. Однією з головних задач філогенетичного аналізу є дослідження ефективних методів побудови філогенетичних дерев, їх порівняльний аналіз щодо точності та швидкодії.

**Матеріали та методи.** Для реконструкції філогенетичних дерев на основі еволюційних даних про відстань пропонується метод «Neighbor-joining». Принцип побудови філогенетичного дерева за допомогою методу приєднання

сусідів полягає в послідовному додаванні нових таксонів до вже існуючого дерева, шляхом приєднання їх до найближчих сусідів у вже існуючій структурі, з метою мінімізації загальної довжини гілок. За допомогою методу приєднання сусідів можна розрахувати довжину гілок та отримати топологію дерева. Як результат - метод об'єднання сусідів загалом є найкращим та найбільш ефективним у порівнянні з іншими дистанційними методами побудови філогенетичних дерев [2]. Цей метод найчастіше використовується для побудови дерев на основі відстаней. Він дозволяє об'єднувати пари таксонів, мінімізуючи сумарне значення довжини гілок філогенетичного дерева на кожному проміжному етапі [3].

**Результати та обговорення.** Одним із найважливіших етапів створення інформаційної системи є реалізація алгоритму побудови філогенетичного дерева методом приєднання сусідів, адже це дає змогу прослідкувати покрокову побудову ациклічного графу з наступною оцінкою проміжних розрахунків. Результатом роботи є візуалізація адитивного філогенетичного дерева.

За допомогою мови програмування Python було створено інформаційну систему побудови філогенетичних дерев методом приєднання сусідів. Для отримання покрокових розрахунків було реалізовано наступний алгоритм:

1) Першим етапом є обчислення загальної відстані для кожного таксона, щоб визначити найбільш віддалений.

Матриця еволюційних дистанцій показує відстані між різними біологічними об'єктами. Для кожного з таксонів ми обчислюємо загальну відстань, яка розраховується з урахуванням суми всіх її дистанцій до всіх інших таксонів, що залишились в матриці.

2) З урахуванням розрахунків, виконаних на першому кроці, створюється матриця відстаней. Розглядаємо кожну пару таксонів та використовуємо формулу для обчислення відстані між ними:

$$M_i = d_{ij} - (r_i + r_j) / (N - 2)$$

3) Аналізуємо матрицю дистанцій і знаходимо мінімальне значення комірки, яке відповідає відстані між таксонами. Чим менше значення, тим



ближче таксони розташовані на філогенетичному дереві. Існує велика кількість варіантів побудови ациклічного графу. У матриці можуть зустрітися дві комірки з однаковими мінімальними значеннями. Обирається будь-яка з них.

4) Два таксони, які мали найменшу відстань, об'єднуються вузлом. Відстань від кожного з таксонів у парі до нового вузла обчислюється за формулою:

$$SBU = d[B,A] / 2 + (r[B] - r[A]) / (2 * (N - 2))$$

$$SAU = d[B,A] - SBU$$

В основі розрахунку лежить метод найменших квадратів.

5) Обчислюємо відстань від кожного з таксонів поза цією парою до нового вузла:

$$dCU = (dAC + dBC - dAB) / 2$$

Розрахунок проводиться за допомогою методу Фітча-Моргаліаша

б) Алгоритм запускається знову. Пара об'єднаних сусідів замінюється новим вузлом. Використовуються відстані, розраховані на попередньому кроці.

Повторюємо всі етапи, поки не залишиться останній таксон. У результаті роботи алгоритму, отримуємо покрокові розрахунки побудови філогенетичного дерева. Також було створено зручний інтерфейс для роботи з інформаційною системою (рис. 1).



Рис. 1 Результат роботи інформаційної системи

**Висновки.** Інформаційна система може мати практичне застосування в медицині: філогенетичні дерева можуть стати в нагоді при вивченні еволюційних зв'язків між різними штамми патогенів, таких як віруси чи бактерії. Це може бути корисним для розробки лікування захворювань. У генетиці: вони дозволяють оцінювати генетичну різноманітність різних популяцій організмів, з метою поліпшення врожаю, наприклад. Аналіз може допомогти встановити екологічні зв'язки між різними видами та їх середовищами існування, що сприяє ефективнішому управлінню ресурсами та збереженню біорізноманіття. Також для розуміння еволюційних процесів, що відбуваються в природних екосистемах, і вплив людської діяльності на них.

Результат роботи можуть бути впроваджені у навчальний процес.

### **СПИСОК ВИКОРИСТАНИХ ДЖЕРЕЛ**

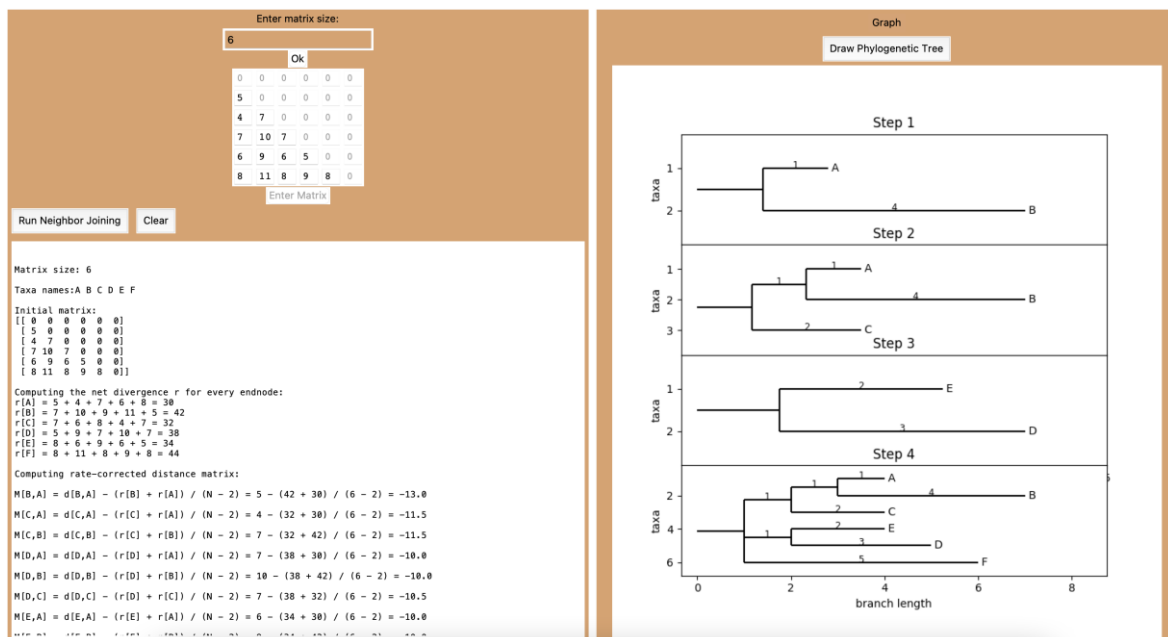
1. Compeau P and Pevzner P. Bioinformatics Algorithms: An Active Learning Approach – The NeighborJoining Algorithm. Youtube. 2013. URL: <https://youtu.be/Y0QWFFWQzds?t=118>
2. Olivier Gascuel, Mike Steel, Neighbor-Joining Revealed, *Molecular Biology and Evolution*, Volume 23, Issue 11, November 2006, Pages 1997–2000.
3. Van de Peer Y, Salemi M. Phylogenetic inference based on distance methods. In: Lemey P, Salemi M, Vandamme A-M, eds. *The Phylogenetic Handbook: A Practical Approach to Phylogenetic Analysis and Hypothesis Testing*. Cambridge University Press; 2009:142-180.

# ПЕРЕВАГИ ФРЕЙМВОРКУ REACT ПРИ РОЗРОБЦІ ВЕБ-САЙТІВ

Глагольєв Владислав Олегович

Студент

Дніпровський національний університет

імені Олеся Гончара

м. Дніпро, Україна

**Вступ.** Традиційні методи розробки веб-сайтів з використанням чистого JavaScript часто не задовольняють сучасні вимоги щодо продуктивності, масштабованості та зручності підтримки. Це створює необхідність у використанні більш потужних та гнучких інструментів, одним з яких є фреймворк React.

**Ціль роботи.** Ціль цієї роботи полягає в аналізі основних переваг фреймворку React при розробці веб-сайтів, порівнянні його з традиційними методами на основі чистого JavaScript, та демонстрації можливостей цього інструменту для підвищення ефективності розробки.

**Матеріали та методи.** Традиційні веб-технології, що базуються на JavaScript, мають низку обмежень, які негативно впливають на ефективність розробки та продуктивність веб-додатків. Маніпулювання DOM безпосередньо є обчислювально витратним процесом, що може призводити до значних затримок у великих додатках. Крім того, зі зростанням складності додатку код стає важко підтримуваним, оскільки зміни в одній частині програми можуть непередбачувано вплинути на інші частини. Відсутність структурованих підходів до управління станом додатку та компонентів інтерфейсу також обмежує масштабованість, що ускладнює розробку великих та складних рішень.

**Результати та обговорення.** Вирішення цих проблем можливо за допомогою React. React є бібліотекою для створення користувацьких інтерфейсів, що надає ефективні рішення для перелічених проблем. Використання компонентного підходу дозволяє розбивати інтерфейс на невеликі, незалежні частини. Кожен компонент може мати свій стан (state) і

властивості (props), що значно спрощує розробку та підтримку додатку.

Приклад створення та повторного використання компонента на JSX наведений на рис. 1:

```
1  import React from "react";
2  import ReactDOM from "react-dom";
3
4  // Компонент Welcome
5  function Welcome(props) {
6    return <h1>Привіт, {props.name}</h1>;
7  }
8
9  // Головний компонент App
10 function App() {
11   return (
12     <div>
13       <Welcome name="Олександр" />
14       <Welcome name="Марія" />
15       <Welcome name="Іван" />
16     </div>
17   );
18 }
19
20 // Рендеринг компонента App
21 ReactDOM.render(<App />, document.getElementById("root"));
```

**Рис. 1. Створення та використання компонента**

У цьому прикладі компонент `Welcome` створюється лише один раз і повторно використовується для відображення привітань з різними іменами. Компонент `App` включає кілька викликів `Welcome`, передаючи різні значення для властивості `name`.

Це показує, як легко можна повторно використовувати компоненти в React, що сприяє зручності та ефективності розробки. Цей підхід дозволяє створювати повторно використовувані компоненти, що знижує дублювання коду та спрощує його підтримку.

React використовує віртуальний DOM, який є абстрактною копією реального DOM. При зміні стану компонентів React оновлює віртуальний DOM, порівнює його з попередньою версією і вносить мінімальні необхідні зміни в реальний DOM. Це значно підвищує продуктивність додатків.

Порівняння JavaScript:

- React: Оновлює лише змінені частини DOM, що зменшує навантаження на браузер.

- JavaScript: Маніпулює реальним DOM безпосередньо, що може призводити до значних затримок при великих обсягах даних.

React забезпечує односторонній потік даних, що спрощує управління станом додатку. Дані передаються від батьківських компонентів до дочірніх через властивості (props), а зміни стану обробляються централізовано.

Приклад використання стану наведений на рис. 2. У прикладі демонструється використання стану в компоненті React для створення лічильника. Компонент `Counter` використовує хук `useState`, який додає стан у функціональні компоненти. Хук `useState` приймає початкове значення стану (в даному випадку `0`) і повертає масив з двох елементів: поточного значення стану (`count`) і функції для його оновлення (`setCount`).

Змінна `count` зберігає поточне значення лічильника, а функція `setCount` використовується для оновлення цього значення. У компоненті відображається поточне значення лічильника за допомогою змінної `count`. Коли користувач натискає кнопку, викликається функція `setCount`, яка збільшує значення лічильника на одиницю (`count + 1`), і React автоматично оновлює інтерфейс для відображення нового значення.

У головному компоненті `App` компонент `Counter` використовується двічі, що демонструє можливість повторного використання компонентів у React. Кожен екземпляр компонента `Counter` має свій власний незалежний стан, що дозволяє мати кілька лічильників на одній сторінці, кожен з яких працює окремо.

```

1  import React, { useState } from 'react';
2  import ReactDOM from 'react-dom';
3
4  // Компонент Counter
5  function Counter() {
6    const [count, setCount] = useState(0);
7
8    return (
9      <div>
10     <p>Ви натиснули {count} разів</p>
11     <button onClick={() => setCount(count + 1)}>
12       Натисни мене
13     </button>
14   </div>
15 );
16 }
17
18 // Головний компонент App
19 function App() {
20   return (
21     <div>
22       <h1>Лічильник</h1>
23       <Counter />
24       <Counter />
25     </div>
26 );
27 }
28
29 // Рендеринг компонента App
30 ReactDOM.render(<App />, document.getElementById('root'));

```

**Рис. 2. Використання стану**

Таким чином, використання стану в React дозволяє створювати інтерактивні та динамічні інтерфейси. Хуки, такі як `useState`, роблять цей процес зручним і простим, дозволяючи розробникам легко додавати стан у функціональні компоненти. Це сприяє модульності коду, полегшує його підтримку і забезпечує високу продуктивність додатків. Цей підхід робить

додаток більш передбачуваним і полегшує відладку.

**Висновки.** React надає розробникам потужні інструменти для створення ефективних та масштабованих веб-додатків. Серед його основних переваг можна виділити наступні: компонентний підхід забезпечує модульність, дозволяючи легко управляти великими кодовими базами; використання віртуального DOM значно підвищує продуктивність додатків, забезпечуючи високу швидкість роботи; одностороннє управління даними робить додатки передбачуваними і легкими у налагодженні; велика спільнота розробників та багатий набір додаткових бібліотек, таких як Redux та React Router, дозволяють швидко вирішувати різноманітні задачі.

# **ХАРАКТЕРИСТИКА ЧИННИКІВ ЕКОЛОГІЧНОГО СТАНУ, ЯКІ ВПЛИВАЮТЬ НА ВИКОРИСТАННЯ ЗЕМЕЛЬ ТЕРИТОРІАЛЬНИХ ГРОМАД**

**Гой Василь Васильович,**

к.е.н., докторант

**Халіков Сергій Анатолійович,**

аспірант

**Фролов В'ячеслав Олександрович,**

доктор філософії, асистент

**Бурвіков Ігор Юрійович,**

магістрант

Харківський національний університет міського господарства  
імені О. М. Бекетова, Україна

Формування сучасної системи земельних відносин, забезпечення їх розвитку, потребує врахування та побудови сучасної системи, яка враховує вплив екологічних чинників. У цьому контексті відповідно до резолюції Генеральної Асамблеї Організації Об'єднаних Націй від 25 вересня 2015 року № 70/1 глобальні цілі сталого розвитку до 2030 року та за Національною доповіддю «Цілі сталого розвитку: Україна», визначені цілі сталого розвитку України на період до 2030 року, де виокремлені екологічні чинники: вжиття невідкладних заходів щодо боротьби зі зміною клімату та її наслідками; збереження та раціональне використання океанів, морів і морських ресурсів в інтересах сталого розвитку; захист та відновлення екосистем суші та сприяння їх раціональному використанню, раціональне лісокористування, боротьба з опустелюванням, припинення і повернення назад (розвертання) процесу деградації земель та зупинка процесу втрати біорізноманіття [1].

Для зростання ефективності використання земель територіальних громад виокремлюються технологічні чинники, що впливають на екологічний стан. Крім того, особливого значення має застосування геоінформаційних систем.

До екологічних чинників відносяться рівень та напрями формування й використання відходів, забезпечення охорони земель, підвищення ефективності



взаємодії стейкхолдерів у сфері земельних відносин.

Особливого значення мають розробка та здійснення моніторингових процедур на яких наголошуються у роботах [2–6].

До екологічних чинників слід віднести рівень формування та використання нормативно-правового забезпечення й екологічної безпеки, які впливають на земельні відносини територіальних громад.

### СПИСОК ЛІТЕРАТУРИ:

1. Про цілі сталого розвитку України на період до 2030 року. Указ Президента України № 722/2019 від 30.09.2019 р. URL: <https://www.president.gov.ua/documents/7222019-29825>.

2. Канівець О. Моніторинг: використання земель об'єднаних територіальних громад: визначення та особливості формування. Просторовий розвиток. 2022. № 2. С. 132–143. <https://doi.org/10.32347/2786-7269.2022.2.132-143>.

3. Горбатюк В. М., Клименко К. В. Організаційно-технологічні особливості здійснення моніторингу земель на регіональному рівні. Геодезія, картографія і аерофотознімання. 2007. № 69. С. 150–156. URL: [http://vlp.com.ua/files/22\\_51.pdf](http://vlp.com.ua/files/22_51.pdf).

4. Мамонов К., Канівець О. Застосування геоінформаційних систем для моніторингу використання земель міст. Міжнародна науково-технічна конференція молодих вчених «GeoTerrese-2017» – збірник матеріалів. Львів: Видавництво Львівської політехніки, 2017.

5. Оверковська Т. К. Моніторинг земель України: правові аспекти. Юридичний вісник. 2015. № 1 (34). С. 125–128. URL: <https://www.google.com/url?sa=t&rct=j&q=&esrc=s&source=web&cd=5&cad=rj>.

6. Петріченко В., Балюк С., Медведєв В. Моніторинг земель як рятівний круг. 2014. Урядовий кур'єр. № 68. С. 8.

## МОДЕЛІ ДИНАМІКИ ВПОДОБАНЬ В ГРУПОВИХ РЕКОМЕНДАЦІЙНИХ СИСТЕМАХ

Горбатенко Анастасія Артурівна,

аспірант

Національний університет «Одеська Політехніка»

м. Одеса, Україна

**Вступ.** Упродовж останніх років спостерігається зростання популярності групових рекомендаційних систем, що привертає значну увагу як науковців, так і практиків. Ці системи спрямовані на надання рекомендацій не індивідуальним користувачам, а групам осіб, інтереси яких можуть бути різноманітними і навіть суперечливими [1].

Один з ключових аспектів групових рекомендаційних систем полягає у необхідності врахування соціальних взаємодій та динаміки всередині групи. Різноманітні дослідження поведінки людських груп вказують на те, що вподобання членів групи можуть бути під впливом вподобань інших учасників [2].

Для аналізу еволюції вподобань у групах соціологи запропонували різні моделі динаміки думок. Однією з найбільш придатних моделей для застосування в галузі групових рекомендаційних систем є модель динаміки вподобань, розроблена американським статистиком Морісом ДеГрутом (модель отримала назву «модель ДеГрута») [3]. Ця модель базується на гіпотезі, що думки індивідів піддаються впливу думок інших членів групи з певною вагою. Модель ДеГрута дозволяє враховувати цей соціальний процес та адаптувати вподобання членів групи для забезпечення більш ефективних групових рекомендацій [4].

Таким чином, врахування соціальних взаємодій та динаміки думок у групових рекомендаційних системах є важливим кроком до підвищення їхньої ефективності та релевантності. Модель ДеГрута пропонує потужний інструментарій для аналізу та прогнозування еволюції вподобань у групах, що є

ключовим для розробки сучасних групових рекомендаційних систем.

**Мета роботи.** Метою даного дослідження є аналіз впливу врахування думок членів групи та забезпечення консенсусних рішень на ефективність групових рекомендаційних систем. У рамках цієї роботи запропоновано дві моделі: модель А та модель Б.

Модель А базується на застосуванні моделі ДеГрута для групових рекомендаційних систем, що дозволяє враховувати вплив та взаємозв'язок між вподобаннями членів групи. Ця модель підкреслює важливість динаміки соціальних взаємодій і передбачає, що індивідуальні вподобання знаходяться під постійним впливом думок інших членів групи з певною вагою.

Модель Б є розширенням моделі А шляхом інтеграції умов консенсусу. Вона розроблена для обчислення узгоджених рекомендацій, які враховують інтереси всіх членів групи. Ця модель спрямована на досягнення консенсусу, тобто такої ситуації, коли всі члени групи погоджуються з отриманими рекомендаціями, що підвищує їхню прийнятність та ефективність.

Таким чином, запропоновані моделі А та Б сприяють більш глибокому розумінню динаміки групових вподобань та механізмів досягнення консенсусу в рекомендаційних системах, що є важливим для покращення їхньої функціональності та релевантності.

**Матеріали та методи.** Спочатку розглянемо запропоновану модель А. Основною метою цієї моделі є врахування взаємозв'язків між вподобаннями учасників у процесі формування групових рекомендацій. Для досягнення цього використовується модель динаміки вподобань, яка потребує початкових вподобань членів групи та інформації про взаємозв'язки між ними, щоб стимулювати зміни. Початкові вподобання можуть бути представлені або значенням рейтингу, або прогнозом рейтингу для кожного учасника. Використання початкового значення рейтингу призвело б до підходу групових рекомендацій на основі псевдо-користувача, де модель динаміки вподобань впливає лише на обчислення псевдо-користувача. У даній роботі акцент робиться на агрегуванні рекомендацій, враховуючи, що вплив моделі динаміки

вподобань на індивідуальні рекомендації є більш перспективним. Тому як початкове вподобання учасника групи використовується індивідуальне значення прогнозу.

Стосовно взаємозв'язків між учасниками, їх визначення залежить від мети системи. У даній роботі розглядається схожість вподобань та збіг досвіду, але можуть використовуватися й інші ознаки [5]. Ключовим аспектом моделі динаміки вподобань є визначення міри подібності, оскільки вона визначає спосіб обчислення матриці взаємозв'язків. Ці взаємозв'язки рухають еволюцію індивідуальних прогнозів до колективного значення прогнозу.

На відміну від традиційних групових рекомендаційних систем, які базуються на простому агрегуванні, запропонована модель здатна гнучко адаптувати процес розрахунку групової рекомендації за допомогою матриці ваг між членами групи. Робота моделі складається з наступних етапів:

1. Обчислення індивідуальних рекомендацій для кожного члена групи.
2. Обчислення взаємозв'язків між вподобаннями членів групи.
3. Застосування моделі ДеГрута для кожного елемента для прогнозування групового рейтингу.
4. Надання групових рекомендацій у вигляді топ N елементів з найвищим груповим рейтингом.

Далі розглянемо варіант моделі з додатковим кроком на другому етапі (модель Б). Додатковий крок передбачений для забезпечення того, що взаємозв'язки між членами групи сприяють досягненню консенсусу. На цьому етапі аналізується матриця подібності з метою виявлення ситуацій, які не призводять до консенсусу, що може знизити задоволеність членів групи рекомендаціями, і вносяться відповідні корективи.

Додатковий етап передбачає аналіз матриці зв'язків  $S_i$ , у разі відсутності консенсусу, її модифікацію для досягнення консенсусного рішення.

**Результати та обговорення.** Для дослідження ефективності запропонованих моделей було використано набір даних MovieLens100k із розмірами груп від 1 до 10 осіб. Як метрики для оцінки роботи моделей були

застосовані середня абсолютна похибка (MAE) (Табл. 1) та корінь середньоквадратичної похибки (RMSE) (Табл. 2).

Результати дослідження демонструють, що для всіх розмірів груп модель Б показала кращі результати порівняно з базовим рівнем. Крім того, модель Б переважала модель А для більшості розмірів груп, що оцінювалися. Таким чином, виявлено, що корекція, яка реалізується в моделі Б, сприяє покращенню рекомендацій, що підтверджується отриманими результатами.

Таблиця 1 відображає середню абсолютну похибку для різних розмірів груп, що дозволяє оцінити точність рекомендацій кожної моделі. Таблиця 2 демонструє корінь середньоквадратичної похибки, що є іншим показником точності, який враховує великі відхилення.

Отримані результати підкреслюють значення адаптації взаємозв'язків між учасниками групи, що забезпечує кращу узгодженість та точність рекомендацій. Успішне застосування моделі ДеГрута у поєднанні з додатковим етапом для досягнення консенсусу підтверджує ефективність запропонованих підходів у вдосконаленні групових рекомендаційних систем.

Таким чином, аналіз даних MovieLens100k показує, що модель Б не тільки перевищує базові показники, але й покращує результати моделі А у більшості випадків, підкреслюючи важливість врахування консенсусу при формуванні групових рекомендацій.

**Висновки.** У цій роботі представлено концепцію розширення динаміки вподобань та її застосування до групових рекомендаційних систем. Запропонована концепція вдосконалює метод агрегування індивідуальних вподобань у таких системах, враховуючи взаємозв'язок між уподобаннями учасників. Це досягається за допомогою моделі динаміки вподобань ДеГрута. В межах цієї моделі досягнення консенсусу можливо шляхом додавання спеціального етапу, що забезпечує узгодженість рекомендацій між всіма членами групи.

Додатковий крок забезпечення консенсусу інтегрується в загальну структуру моделі, що дозволяє досягати високого рівня узгодженості у

групових рекомендаціях. Результати експериментального дослідження, проведеного на основі набору даних MovieLens100k, демонструють, що врахування консенсусу значно покращує результати порівняно з базовим варіантом і моделлю без забезпечення консенсусу.

Таким чином, розширення динаміки вподобань у поєднанні з додатковим етапом для досягнення консенсусу показало свою ефективність у вдосконаленні групових рекомендаційних систем. Цей підхід забезпечує більш точне і узгоджене агрегування індивідуальних вподобань, підвищуючи задоволеність користувачів та загальну ефективність рекомендацій.

### **СПИСОК ВИКОРИСТАНИХ ДЖЕРЕЛ:**

1. S. Zan, Y. Zhang, X. Meng, P. Lv, and Y. Du, “Uda: A user-difference attention for group recommendation,” *Information Sciences*, vol. 571, pp. 401–417, 2021.
2. T. Ulz, M. Schwarz, A. Felfernig, S. Haas, A. Shehadeh, S. Reiterer, and M. Stettinger. Human Computation for Constraint-based Recommenders. *Journal of Intelligent Information Systems (JIIS)*, 49(1):37–57, 2017.
3. S. Zhang, N. Zheng, and D. Wang, “Gbert: Pre-training user representations for ephemeral group recommendation,” in *Proceedings of the 31st ACM International Conference on Information & Knowledge Management*, 2022, pp. 2631–2639.
4. S. Sajjadi Ghaemmaghami and A. Salehi-Abari, “Deepgroup: Group recommendation with implicit feedback,” in *Proceedings of the 30th ACM Conference on Information & Knowledge Management*, 2021, pp. 3408–3412.
5. C. Kumar, C. R. Chowdary, and D. Shukla, “Detecting groups using hashing in group recommendations,” *Information Sciences*, vol. 601, pp. 207–223, 2022.

## УМОВИ ВИКОРИСТАННЯ ДАТЧИКІВ СВІТЛА В ЦИФРОВИХ СЕНСОРНИХ МЕРЕЖАХ

**Горбачов Віктор Едуардович,**

к.т.н., доцент

**Петренко Вікторія Олександрівна,**

Студент VI курсу

Міжнародний гуманітарний університет

м. Одеса, Україна

**Вступ.** Датчики світла використовуються в кожній галузі промисловості, сфери обслуговування та в повсякденному житті від фотоприймачів у пультах дистанційного керування телевізорів та кондиціонерів, фоточутливих матриць усіх відеокамер, регістраторів полум'я, пристроїв дистанційного вимірювання температури – пірометрів, систем автоматичного включення вуличного освітлення до датчиків оптичного цифрового сигналу в волоконно-оптичних лініях зв'язку. Однак, більшість фотодатчиків традиційно мають аналоговий вихід у вигляді змінного струму або напруги, при цьому в теперішній час всі сигнали обробляються в цифровому вигляді.

Сучасні технології з використанням новітніх матеріалів і конструкцій дозволяють створювати датчики з як завгодно високою чутливістю. Однак для роботи в цифрових мережах датчики повинні відповідати особливим вимогам. Зазвичай датчик складається з декількох елементів, основним з яких є чутливий елемент. Сенсорний елемент, чутливий до певної фізичної величини, або просто сенсор – це робоче тіло, яке змінює свої властивості (зазвичай електричні) залежно від ступеня зміни зовнішньої фізичної величини, що вимірюється. Датчик – це готовий пристрій, який перетворює зміну властивостей сенсора під зовнішнім фізичним впливом в певну фізичну величину, яку можна виміряти, тобто отримати чисельне значення. Тому для коректної роботи датчиків світла крім джерела живлення потрібні пристрої, які дозволяють отримати на виході датчика корисний сигнал придатний для подальшої обробки. Крім того, вихідний сигнал датчика повинен бути

придатним для роботи з цифровими блоками зберігання та обробки.

**Мета роботи.** Метою даної роботи є дослідження необхідних властивостей, які повинні мати датчики для їх використання в цифрових сенсорних мережах, та перевірка можливості використання одноперехідного транзистора у схемі релаксаційного генератора в якості недорогого, економічного датчика світла з частотним виходом для використання в цифрових сенсорних мережах.

**Матеріали та методи.** Для роботи в цифрових мережах датчики повинні відповідати особливим вимогам.

По-перше, основною вимогою до датчиків цифрових сенсорних мереж є цифрова форма вихідного сигналу, тобто датчик повинен бути з цифровим виходом. Якщо вихідним параметром датчика, який змінюється в залежності від зовнішнього впливу, є струм або напруга, то такий датчик вважається аналоговим.

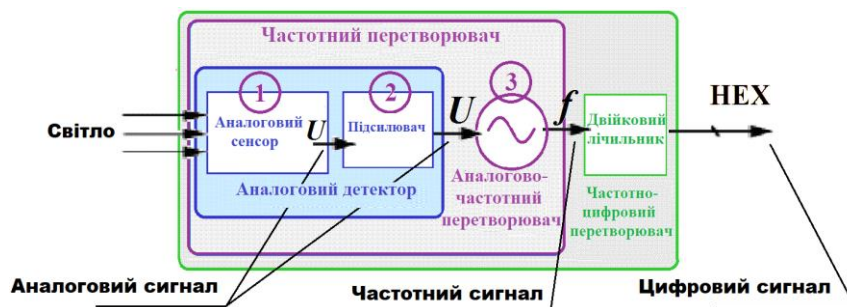

**Рис. 1. Цифровий світловий датчик з аналоговим чутливим елементом, в якому вхідним параметром є напруга  $U$**

При роботі таких датчиків у цифрових мережах аналоговий сигнал спочатку необхідно посилити (рис. 1, позиція 2), а потім перетворити на частоту за допомогою аналого-частотного перетворювача (АЧС) (рис. 1, поз. 3). Потім частотний сигнал необхідно перетворити в машинний цифровий код за допомогою частотно-цифрового перетворювача (ЧЦП), і тільки після цього сигнал готовий до обробки або просто до індикації за допомогою цифрового індикатора.



Якщо вихідним параметром датчика є частота, то такий датчик вважається частотним. Цифровий датчик на його основі не потребує підсилювачів і аналого-частотних перетворювачів (рис. 2). Прості датчики містять один сенсорний елемент. Однак останнім часом для підвищення продуктивності датчиків все частіше використовуються складові датчики, які використовують кілька сенсорних елементів. Такі датчики вважаються комбінованими.

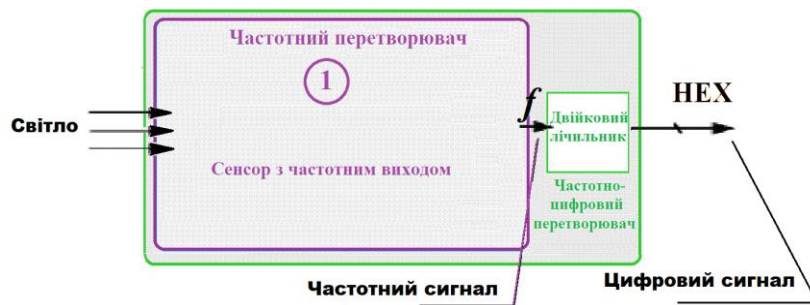

**Рис. 2. Цифровий датчик з частотним чутливим елементом, вихідним параметром якого є частота  $f$**

Крім частотного виходу, до датчиків, які використовуються в цифрових сенсорних мережах висуваються наступні вимоги, які ми повинні враховувати в нашому дослідженні.

По-друге, датчик повинен мати таку чутливість, яка буде достатньою для отримання сигналу такого рівня, який може бути далі оброблений контролерами. Тому в датчиках часто використовують різні концентратори фізичних впливів, такі як лінзи, дифракційні решітки, а також підсилювачі корисного сигналу.

По-третє, датчик повинен мати лінійну вихідну характеристику, тобто він повинен мати однакову реакцію вихідної фізичної величини на однакові зміни зовнішніх впливів у всьому діапазоні вимірювань. Тому в датчиках часто використовуються різні системи корекції лінійності вихідних характеристик.

Здатність сучасних процесорів обробляти дані від сотень і навіть тисяч датчиків накладає додаткові три умови для використання датчиків в цифрових мережах.

По-четверте, датчик повинен бути дуже недорогим і складатися з мінімальної кількості елементів, тому що навіть помірна ціна при складній конструкції одного датчика може сильно збільшити вартість проекту, де на один процесор припадає тисяча датчиків.

По-п'яте, датчик повинен мати низьке енергоспоживання, тому що навіть помірне енергоспоживання одного датчика може значно збільшити енергоспоживання проекту в цілому, де на один процесор припадає тисяча датчиків.

По-шосте, датчик повинен бути мініатюрним, тому що цифрові сенсорні мережі найчастіше використовуються на високотехнологічних об'єктах, де простір і потужність завжди обмежені.

Тому метою даної роботи є дослідження можливості використання частотного датчика-перетворювача світла, зібраного лише на одному одноперехідному транзисторі за схемою генератора релаксаційних коливань, як фотодатчика для цифрових сенсорних мереж.

Таким чином, в цифрових мережах набагато вигідніше використовувати датчики з частотним виходом, що дозволяє обійтися без підсилювачів і аналого-частотних перетворювачів. Це економить матеріальні ресурси та енерговитрати.

Використання датчиків із частотним виходом дозволяє отримати суттєві переваги [1]: низьке споживання енергії, високу чутливість, мінімальний паразитний вплив вимірювальних каналів один на одного, високу стабільність в роботі, відсутність необхідності в підсилюючих пристроях і аналого-цифрових перетворювачів для подальшої цифровій обробці отриманої інформації. Тому, практично всі нові конструкції датчиків орієнтовані на використання в цифрових сенсорних мережах.

Для отримання фотодатчика з частотним виходом, який не вимагає аналого-частотних і частотно-цифрових перетворювачів, найпростішим конструктивним рішенням є генератор, вихідна частота якого безпосередньо залежить від світлового потоку. Для цього в електроніці в схему генератора

додають певний чутливий елемент, струм через який реагує на зміну потрібної фізичної величини.

**Результати та обговорення.** У техніці існує можливість зібрати генератор з мінімальною кількістю елементів [2], а, отже, і мінімальної споживаної потужності – це генератор релаксаційних коливань (рис. 3) на основі лише одного одноперехідного транзистора (ОПТ).

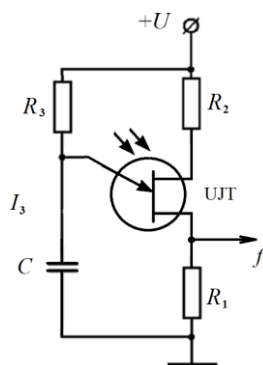

**Рис. 3. Схема фотодатчика на одному ОПТ**

Промислові ОПТ типу 2N4870 широко застосовуються в побуті та промисловості. Наприклад, в системах управління сонячними двигунами, в регуляторах потужності побутових пристроїв та частоти обертів двигунів. Вхідна вольт амперна характеристика ОПТ має ділянку негативного диференціального опору s-типу. Це означає, що в певних умовах вхідна напруга може зменшуватися при зростанні вихідного струму через навантажувальний опір. Це дозволяє отримати коливання напруги на конденсаторі в колі емітера при його зарядженні через резистор  $R_1$  та розрядженні через емітер ОПТ. Якщо в корпусі ОПТ зробити вікно для попадання світла, то швидкість розрядки конденсатора буде залежати від потужності падаючого на транзистор світлового потоку. Таким чином, частота коливань напруги на виході генератора буде залежати від потужності падаючого випромінювання. Однак, як показує досвід, такий фотодатчик із частотним виходом, зібраний на одному транзисторі, має ряд недоліків. Метою даної роботи є дослідження можливості покращення характеристик такого фотодатчика для використання генератора релаксаційних коливань на основі ОПТ в якості фотодатчика з частотним

виходом з малим споживанням енергії в цифрових сенсорних мережах.

Схема генератора релаксаційних коливань на базі одного ОПТ представлена на рис. 3. При включенні джерела живлення з напругою  $U$  конденсатор  $C$  заряджається через опір  $R_3$  до напруги включення  $U_C = U_1$ , після чого емітерний р-п-перехід виявляється при прямому зміщенні та транзистор включається і конденсатор розряджається через емітерний перехід транзистора до напруги  $U_0$ , в цей момент транзистор закривається, а конденсатор  $C$  починає знову заряджатися через опір  $R_3$  до напруги  $U_C = U_1$ , тобто процес повторюється. Коливання напруги можна знімати з резистора  $R_1$ . Частота коливань вихідної напруги генератора визначаються [2] за формулою

$$f \approx \frac{I_3}{C(U_1 - U_0)}, \quad (1)$$

де  $I_3$  – струм зарядки конденсатора через опір  $R_3$ .

Генератор на ОПТ на одному ОПТ може бути використаний в якості фотоприймача. При висвітленні бази її опір і напруга  $U_1$  зменшуються, тоді згідно з (1) частота генерації  $f$  буде збільшуватися.

В експериментальних дослідженнях було використано промисловий ОПТ типу 2N4870, який використовується в якості фотоприймача в оптроні типу ЗОТ102. При освітленні бази такого ОПТ світлом від світлодіоду типу АЛ119 інтенсивністю випромінювання до 10 мВт напруга  $U_1$  зменшувалася в 3 рази.

На рис. 4 показано графік залежності вихідної частоти фотодатчика з частотним виходом на одному ОПТ від світлового потоку  $\Phi$ , нормованого на світловий фон. Хоча, чутливість такого фотодатчика недостатня, а вихідна характеристика є нелінійною, але в цілому генератор на ОПТ змінює вихідну частоту при освітленні, тому його можна використовувати як фотодатчик. При цьому в такій схемі фотодатчика використовується мінімальна кількість елементів в порівнянні з іншими перетворювачами частоти, тому вона споживає найменше енергії.

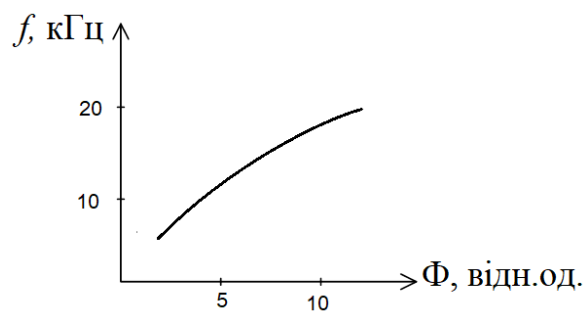

**Рис. 4. Вихідна характеристика фотодатчика на одному ОПТ**

**Висновки.** Таким чином, можна зробити висновок, що генератор релаксаційних коливань на основі ОПТ можна використовувати в якості фотодатчика з частотним виходом. Такий фотодатчик має мінімальне число елементів, тому споживає незначну потужність. Додавання додаткових фоточутливих елементів в коло зарядки конденсатора може збільшити його чутливість в кілька разів. Завдяки цим якостям такий фотодатчик з частотним виходом можна використовувати в цифрових сенсорних мережах.

#### СПИСОК ЛІТЕРАТУРИ

1. Osadchuk O. V. Optical transducers with frequency output / V. S. Osadchuk, I. O. Osadchuk, M. Kolimoldayev, et. al. // Proc. SPIE 10445, Photonics Applications in Astronomy, Communications, Industry, and High Energy Physics Experiments, – 2017, – Vol. 10445, – P. 3467-3482; DOI: <https://doi.org/10.1117/12.2280892>.
2. Vikulin I., Gorbachev V., Litvinenko V., et al. Radiation resistant FET-based Temperature Sensor for End Devices of IoT. *Proceedings of 3rd IEEE International Conference on Advanced Information and Communication Technologies (AICT-2019)*. Lviv, Ukraine, 2019. P. 272-277. DOI:10.1109/AIACT.2019.8847905.

# ПРОБЛЕМИ НАДІЙНОСТІ ТА БЕЗПЕЧНОСТІ У ЕНЕРГЕТИЦІ

**Здановський Володимир Григорович**

д-р техн. наук, професор, Київський націон. Університет  
будівництва та архітектури,

**Мелконов Григорій Леонідович**

к-т техн. наук, доцент  
Східноукраїнський національний університет

**Вступ** Аналіз стану та експлуатації енергоустановок показує, що проблема надійності та забезпечення безпечної роботи обладнання залишається актуальною. Для дослідження цієї важливої проблеми доцільно розділити її аналіз на складові частини.

## **Ціль роботи.**

**Аналіз небезпечних технологічних порушень у енергетиці** свідчить, що при експлуатації електроенергетичної системи можливі:

- Пошкодження основного і допоміжного обладнання, що сталися під час роботи, ремонту, випробування, профілактичних оглядів та випробувань;
- Неприпустимі відхилення параметрів технічного стану енергоустановок, що викликали виведення їх з роботи, а також перевищення викидів шкідливих речовин;
- Незаплановані відключення енергоустановок і енергоприймачів.

Ці випадки відносяться до технологічних порушень, які залежно від характеру та тяжкості наслідків (впливу на персонал, втрати стійкості електричної мережі, пошкодження обладнання) порушення в роботі енергоустановок поділяються на:

- Аварії - руйнування споруд та технічних пристроїв, небезпечних виробничих об'єктів (НВО) або неконтрольовані вибух чи викид небезпечних речовин;
- Інциденти - відмова або пошкодження технічних пристроїв, застосовуваних на небезпечних виробничих об'єктах (НВО), якими є їх переважна кількість, відхилення режиму технологічного процесу, порушення

положень нормативно-правових актів про охорону праці та безпеку (НПАОПБ), а також нормативно-технічну документацію (НТД), що встановлюють правила ведення робіт на НВО.

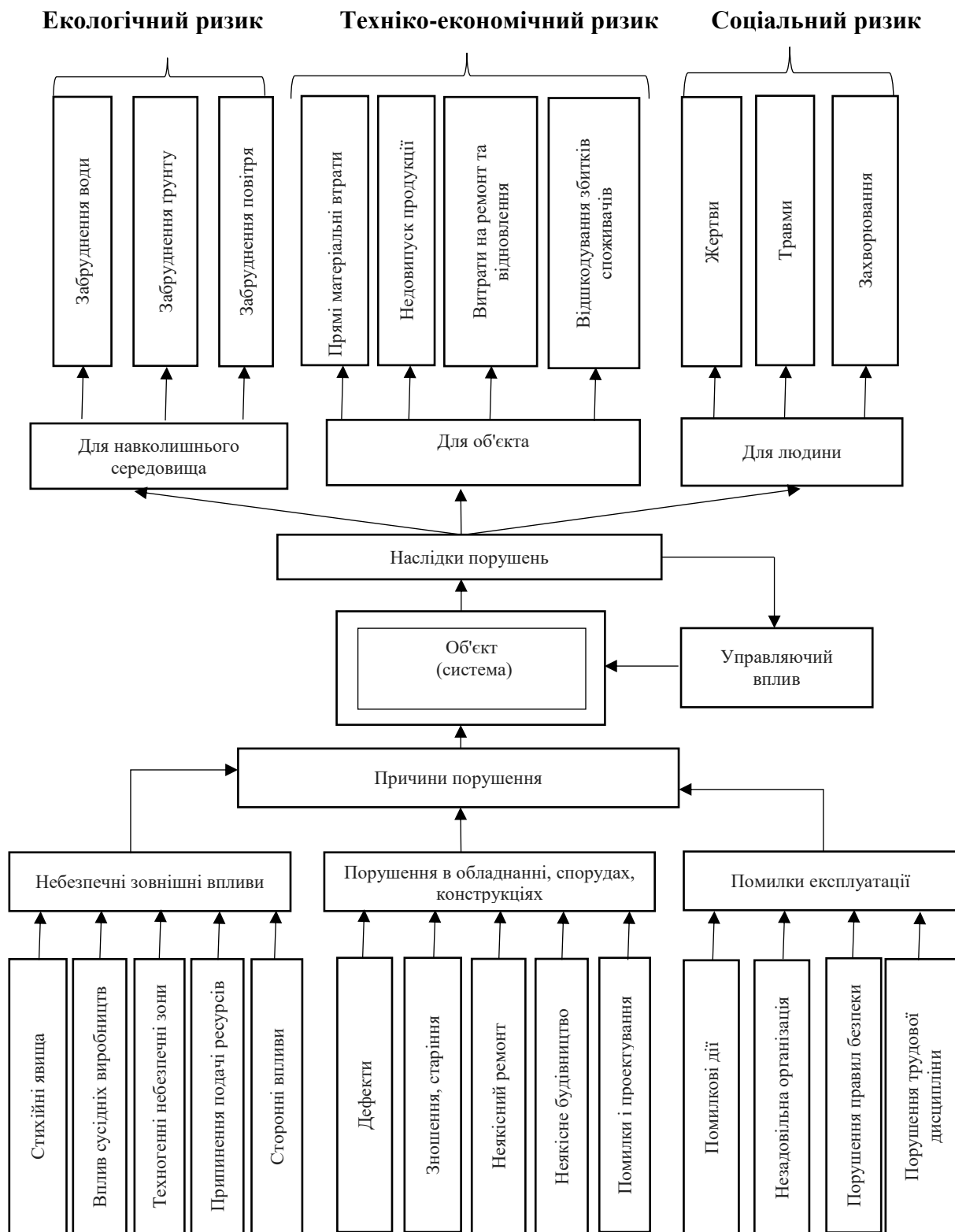

**Рис. Функціональна модель промислової безпеки об'єктів електроенергетики при технологічних порушеннях**

## Матеріали та методи.

Функціональна модель промислової безпеки об'єктів енергетики включає:

- зношеність обладнання, заводські та дефекти монтажу, також помилки експлуатації та технологічні порушення наведено на рисунку.

Для енергетичної галузі встановлено характерний зв'язок між кількістю скоєних порушень, що призводять до виникнення ризикованої ситуації, і кількістю скоєних небезпечних подій.

Ризик виникнення небезпечних ситуацій  $R_{oc}$  при скоєнні персоналом порушень вимог НТД можна визначити як:

$$R_{oc} = \frac{N_{oc}}{Ч_n},$$

де  $N_{oc} = \sum_i N_{oc_i}$  - число всіх видів небезпечних ситуацій, що реалізувалися з причини порушень персоналом вимог НТД за певний період;

$i$  - вид реалізації небезпечної ситуації - технологічні порушення, інциденти, аварії, травматизм;

$Ч_n$  - число випадків порушень вимог НТД за досліджуваній період.

Травми обслуговуючого персоналу найчастіше виникають при ураженні електричним струмом. Мінімізації електротравматизму на підприємствах електроенергетики можна досягнути при високому рівні:

- виробничої дисципліни електротехнічного персоналу;
- знань правил та їх виконання;
- організації безпеки проведення робіт.

Основною причиною травматизму протягом багатьох років залишається незадовільна організація робіт.

Основними напрямками роботи з профілактики технологічних порушень та травматизму є:

1. Забезпечення безпечного стану обладнання та безпечних технологій виробництва робіт.

2. Підготовка персоналу, що включає в себе вивчення правил технічної експлуатації, нормативно-правових актів з безпеки праці (НПАБП), вимог з



безпеки та здоров'я на роботі працівників, вивчення і впровадження передового світового досвіду.

3. Забезпечення засобами захисту, що включає в себе укомплектування підрозділів засобами захисту, пристосуваннями і приладами контролю; забезпечення необхідних умов їх експлуатації та зберігання.

4. Контроль стану безпеки та здоров'я робітників (БЗР) - раптові перевірки робочих місць, селекторні наради з питань безпеки виробництва, вибіркові перевірки на робочих місцях знань персоналом правил та інструкцій з БЗР.

5. Облік і аналіз порушень правил у сфері БЗР, що включає в себе виявлення найбільш характерних порушень технічного та організаційного характеру, виявлення "вузьких" місць у виробництві та розробка заходів щодо їх усунення, облік працівників, які порушують правила та інструкції.

6. Стимулювання безпечного проведення робіт.

### **Результати та обговорення.**

*1. Забезпеченням надійності професійної діяльності персоналу як важливої складової надійності енергооб'єкта є повна його професійна адаптація.* Під професійною адаптацією розуміється соціально спрямований і керований багаторівневий процес пристосувальних змін організму і особистості працюючої людини під впливом сукупності умов і факторів середовища життєдіяльності і власних цінностей, цілей і мотивацій.

Система психофізіологічного забезпечення надійності професійної діяльності персоналу дає можливість керівникам усіх рівнів:

- будувати кадрову політику на основі конкретних даних про професійний рівень, потенціал, стан здоров'я колективу та кадрового резерву;
- оптимально використовувати трудові ресурси з урахуванням інтересів кожного працівника і підприємства, а також соціальні фонди;
- розвантажити технічних керівників усіх рівнів (енергосистема-електростанція-цех) з питань організації роботи з персоналом, перевірки знань з одночасним підвищенням якості цієї роботи, тобто виключення з неї формалізму,

суб'єктивізму тощо.

Комплексна програма забезпечення безпеки та запобігання травматизму персоналу енергетичних підприємств складається з напрямів, що включають заходи різної складності, обсягів і термінів виконання, серед яких:

- створення мережі лабораторій і служб психофізіологічного забезпечення надійності і професійної діяльності та збереження здоров'я персоналу і центрів реабілітації, а також через проведення конкурсів професійної майстерності на різних рівнях.

- оснащення персоналу новими засобами індивідуального захисту, такими як, наприклад, спеціальні костюми, що екранують електричні та електромагнітні поля і костюми, стійкі до впливу електричної дуги.

- проведення всіх форм навчання, у тому числі на навчально-тренувальних полігонах, опрацювання інформації по травматизму, вивчення і впровадження досвіду передових підприємств з безпеки праці;

- укомплектування підрозділів новими засобами захисту, пристроями та приладами контролю;

- підвищення мотивації і стимулювання безпечного проведення робіт-вивчення методів та засобів ризик-орієнтованого підходу та його впровадження у практику діяльності енергооб'єкта.

Рівень аварійності та травмування персоналу в енергетиці залишається достатньо високим. Тому необхідно розробляти нові підходи, спрямовані на зниження ризику виникнення небезпечних ситуацій, та впроваджувати превентивні методи управління ризиком виникнення небезпечних ситуацій.

## ***2. Дослідження методів безпечної роботи персоналу енергетичної галузі.***

Статистика травматизму на підприємствах електроенергетики вказує на те, що порушення персоналом вимог нормативно-технічної документації (НТД) є однією з провідних причин нещасних випадків.

Результати оцінки, аналізу та прогнозування порушень вимог НТД, скоєних персоналом, дозволяють за допомогою методів математичної

статистики на базі комп'ютерних технологій отримати розподіл персоналу за рівнем ризику і на цій основі приймати управлінські рішення, спрямовані на запобігання цих порушень, а, отже, на зниження рівня ризиків виникнення небезпечних ситуацій. Такі дослідження слід вважати одним з напрямів, який дозволить управляти ризиком виникнення небезпечних ситуацій.

Це особливо важливо для підприємств електроенергетики, оскільки реалізовані небезпечні ситуації в цій галузі можуть призводити до серйозних негативних наслідків не тільки енергетичних підприємств та персоналу, а й для абонентів та споживачів енергії.

Проблема забезпечення надійності та мінімізації виробничих і професійних ризиків в даний час набуває першорядну значимість як істотний напрямок зниження витрат від аварій, а також на енерговиробництво і, відповідно, зменшення собівартості і ціни електричної та теплової енергії.

Надійність обумовлена двома складовими: надійністю роботи технічних систем і людини. Надійність може бути забезпечена тільки тоді, коли комплексно взаємопов'язані усі її складники, а саме:

- обладнання та його технічний стан;
- персонал, що має відповідну кваліфікацію і готовність безперервно її підвищувати;
- якісно виконана НТД та контроль за додержанням та виконанням її вимог і вказівок.

Надійне функціонування будь-якої енергосистеми визначається великим числом різноманітних факторів, серед яких слід особливо виділити надійну роботу операторів.

Надійність професійної діяльності - ймовірність ефективної та безаварійної роботи виробника (колективу виробників) протягом заданого часу робота, при збереженні життя, здоров'я та працездатності як самого працівника, так і осіб, з якими він об'єднаний спільною діяльністю.

Надійність та ефективність повсякденної професійної діяльності операторів визначають три основні чинники:

- професійна кваліфікація;
- психофізіологічні можливості (включаючи стан здоров'я);
- психофізіологічні характеристики та риси особистості.

Однак при оцінці надійності персоналу виникає ряд труднощів. По-перше, не всі фактори піддаються кількісному або якісному опису, оскільки відсутні стандартні методики оцінки, в яких би відбивалися єдині критерії. По-друге, існує трудність з доступністю і достовірністю інформації для проведення дослідження. У зв'язку з цим виникають різноманітні ризиковані ситуації, що у своєму розвитку та у залежності від конкретних обставин стають причиною аварій та травматизму.

3. Відповідно до характеру об'єкта ризику виділяють п'ять основних видів ризику: індивідуальний, соціальний, екологічний, технічний та економічний (табл.).

**Таблиця.**

#### **Класифікація ризиків**

<b>Вид ризику</b>	<b>Об'єкт (жертва ризику)</b>	<b>Негативні наслідки ризику (характер шкоди, збитку)</b>
індивідуальний	Здоров'я, життя людини	Зниження працездатності, захворювання, травма, інвалідність
соціальний	Суспільство, населення	Ушкодження здоров'я, загибель людей, руйнування техносфери, ландшафтів, втрата майна
екологічний	Навколишнє природне середовище	Забруднення води, повітря, ґрунту, руйнування екологічних об'єктів н систем
технічний	Технічні об'єкти	Аварія, вибух, обвалення, пожежа, поломка, руйнування
економічний	Майно, фінанси	Втрата майна, капіталу, очікуваної вигоди

Структурна модель ризикової ситуації включає процедури виявлення, систематизації, ідентифікації джерел та величини ризику.

Реалізація ризиків з потенційних у реальні для будь-якого рівня

діяльності у техносфері проходить по такій схемі:

- джерела ризику;
- чинники ризику та область їх накопичення;
- ініціювання ризику;
- область, процес та результат реалізації ризику.

Процес реалізації ризиків відбувається з певною швидкістю і має просторові і часові рамки. За часовими рамками він може бути коротким або тривалим; по швидкості реалізації - стрімким, швидким, плавним; за просторовими рамками - точковим (локальним), місцевим, глобальним.

Величину будь-якого ризику можна оцінювати статистичним, економічним, технократичним та експертним підходом.

Технократичний підхід до оцінки ризиків заснований на аналізі самої структури діяльності та її техніко-економічного рівня. Такий аналіз може включати, наприклад, побудова дерев причин, відмов техніки, збоїв у ресурсному забезпеченні виробництва, зупинки технологічних процесів; чисельності персоналу низької кваліфікації, рівня компетентності персоналу і т. д.

Експертний підхід заснований на залученні для оцінки ризиків експертів-професіоналів у даній сфері діяльності.

Відомо три основні підходи у визначенні величини ризику:

- Ризик визначається через частоту (імовірність) небажаної події;
- Ризик визначається через величину очікуваного збитку;
- Ризик визначається як комплексна величина, що відображає частоту (імовірність) і величину збитку небажаної події.

Основою для визначення критеріїв прийнятного ризику аварій НВО. є:

- Норми і правила промислової безпеки та інші документи з безпеки;
- Дані про аварії, інциденти та їх наслідки;
- Досвід практичної діяльності;
- Соціально-економічна збитковість від експлуатації НВО.

Під допустимим (прийнятним) ризиком розуміється максимальна,

нормативно-визначена, тобто встановлена офіційним нормативним документом, якого фактично ще не створено, величина ризику небезпечної події і є складною функцією чинників об'єктивного і суб'єктивного характеру.

Останнім часом досить широке поширення отримав логіко-графічний метод побудови дерева відмов, за допомогою якого аналізується наступ небажаної події. Відтворення ланцюга попередніх подій аж до нещасного випадку надається діаграмою, зазвичай названої «деревом причин» або «деревом подій». Основними перевагами логіко-графічного методу є наочність, можливість проведення аналізу, який спрощує пошук слабких місць і, відповідно, способів попередження небажаних подій та травматизму.

У якості вихідної інформації використовуються дані про технологічні порушення за попередні періоди експлуатації. Розробка математичної моделі може здійснюватися методом середньоквадратичної апроксимації табличних функцій та статистичних методів аналізу часових рядів. Результати цих розробок дозволяють підвищити обґрунтованість управлінських рішень з запобігання наслідків аварійних ситуацій на енергетичних підприємствах.

### **Висновок.**

Оцінювати ймовірність виникнення події пропонується моделюванням процесу виникнення події у системі «оператор - обладнання – робоче середовище». За його допомогою можна оптимізувати комплекс заходів безпеки щодо зменшення ймовірності виникнення події, тобто попередження аварій на енергооб'єкті. Для аналізу технологічних порушень наряду з іншими все частіше застосовують метод дерева відмов, який дозволяє виявляти взаємодію причин виникнення та розвитку складних технологічних порушень.

# НЕОБХІДНІСТЬ ВПРОВАДЖЕННЯ LIMS ДЛЯ БІОЛОГІЧНИХ ЛОБОРАТОРІЙ В УКРАЇНІ

**Кисляк Сергій Володимирович,**

Ст. вик. кафедри БМК

**Чермошенцева Анастасія Андріївна,**

Студентка

Київський Політехнічний Інститут ім. Ігоря Сікорського

м. Київ, Україна

**Вступ. / Introductions.** В умовах сучасної економіки, ефективний облік та управління персоналом стають вирішальними для забезпечення безперебійної роботи підприємств та організацій. Ручне ведення обліку часто виявляється повільним та схильним до помилок процесом, що вимагає значних ресурсів як у фінансовому, так і в організаційному плані.

Сучасні менеджмент системи створені для полегшення і прискорення ведення облікової звітності про роботу лабораторії, а також для дотримання затверджених стандартів, що допоможе регуляції закладів на державному рівні.

В Україні наразі не існує чітких вимог для регулювання саме біологічних лабораторій, так як і зобов'язання їх використання.

LIMS має значні переваги для сучасної лабораторії, тож на ринку представлено багато технологічних рішень, що постійно вдосконалюються. Оскільки LIMS постійно удосконалюються і розширюються, важливо оцінити момент, коли впровадження такої системи стане невідкладним. [2]

Сучасний етап розвитку виробничих та наукових організацій вимагає від них впровадження ефективних систем управління персоналом, здатних забезпечити оперативний облік даних про працівників, їхню діяльність та використання обладнання.

В контексті біологічних лабораторій, де робота з високоточним обладнанням і чутливими матеріалами вимагає строгого дотримання регламентів і безпекових процедур, роль таких систем стає вирішальною.

**Мета роботи. / Aim.** Метою даної роботи є обґрунтування необхідності впровадження систем управління лабораторною інформацією (LIMS) для біологічних лабораторій в Україні на прикладі впровадження LIMS для медичних лабораторій, що було затверджено Постановою Кабінету Міністрів України від 16.02.2022 № 126.

Визначити основні переваги, які надає впровадження LIMS, оцінити практику їх використання в світі.

**Матеріали та методи. /Materials and methods.** Основними матеріалами для написання даної роботи є дослідження в галузі впровадження лабораторних інформаційних систем на виробництвах різного спрямування і розміру в Україні і світі.

Також Постанова Кабінету Міністрів України від 16 лютого 2022 р. № 126, і досвід українських медичних лабораторій, що є наслідком впровадження даної постанови від 31 березня 2023 р., стандарт ISO на управління біоризиками ISO 35001 (Управління біоризиками для лабораторій та інших пов'язаних з ними організацій).

**Результати та обговорення./Results and discussion.** На даному етапі розвитку і рівні діджиталізації країни, важливим є впровадження автоматизованих рішень для оптимізації і контролю роботи державних і приватних лабораторій. Задля дотримання ними затверджених стандартів роботи, в є необхідним розвиток розробки LIMS (лабораторних інформаційних систем).

В більшості розвинених країн використання LIMS не є обов'язковим, але деякі стандарти проведення досліджень зобов'язують їх використання.

Наприклад, у сфері охорони здоров'я та клінічних лабораторій у США діють поправки до Клінічних лабораторних удосконалень (CLIA) та стандарти Коледжу американських патологів (CAP), які вимагають суворого ведення документації та управління даними.

У Європейському Союзі фармацевтична та біотехнологічна галузі регулюються Європейським агентством з лікарських засобів (EMA), яке має



подібні регуляції до FDA. Дотримання належної лабораторної практики (GLP) та виробничої практики (GMP) вимагає використання систем управління даними, таких як LIMS. Стандарти ISO 15189 для медичних лабораторій, які впроваджуються в ЄС, також передбачають необхідність використання таких рішень.

Досвід обов'язкового впровадження LIMS для всіх медичних лабораторій в Україні є дещо унікальним, але важливим кроком для покращення якості медичних послуг у країні. Також, у 2020 році запроваджено електронну систему звітності для фітосанітарних лабораторій: «2020 році 3 квітня в головних управліннях та обласних фітосанітарних лабораторіях Держпродспоживслужби розпочалося введення в дослідну експлуатацію інформаційних систем PHIS (Phytosanitary Inspection System) та LIMS.» [5]

«Інформаційна система PHIS забезпечить автоматизацію процесів проведення фітосанітарного контролю. Впровадження системи передбачає створення національної бази даних проведених фітосанітарних процедур і виданих документів, у тому числі й фітосанітарних сертифікатів.» [5]

Впровадження таких систем у біологічних лабораторіях дозволить підвищити якість виконання досліджень, забезпечити швидкий доступ до результатів та історії дослідження, оптимізувати робочі процеси та підвищити ефективність роботи. Це також сприятиме дотриманню міжнародних стандартів та підвищить загальний рівень довіри до біологічних досліджень в Україні.

Використання LIMS сприятиме інтеграції біологічних лабораторій у єдину інформаційну систему, що забезпечить більш ефективну взаємодію між різними науковими установами та підвищить якість досліджень.

**Висновки./Conclusions.** Таким чином, описана необхідність впровадження лабораторних інформаційних систем в Україні, задля забезпечення оптимізації стандартизації процесів. Це також допоможе забезпечити безпеку для підприємств, і дозволить перейняти технічні рішення і досвід їх використання інших країн.

Досвід зобов'язання впровадження даних систем в для медичних

лабораторій в Україні показав покращення їх роботи, завдяки спрощенню і пришвидшенню виконання задач. А також допоміг контролю притримання затверджених стандартів. Впровадження даних систем допоможе не тільки розвитку підприємств, що їх використовують і підвищить кваліфікацію їх працівників, а також розробці нових технологічних рішень і стандартів роботи у країні.

### **СПИСОК ВИКОРИСТАНИХ ДЖЕРЕЛ**

1. Що таке сучасна LIMS? [Електронний ресурс]. – Режим доступу до ресурсу: <https://thirdwaveanalytics.com/blog/what-does-a-lims-do/>
2. Список стандартів систем менеджменту [Електронний ресурс]. – Режим доступу до ресурсу: <https://www.iso.org/management-system-standards-list.html>
3. Деякі питання провадження господарської діяльності з медичної практики [Електронний ресурс]. – Режим доступу до ресурсу: <https://zakon.rada.gov.ua/laws/show/126-2022-%D0%BF#Text>
4. Опубліковано стандарт ISO на управління біоризиками [Електронний ресурс]. – Режим доступу до ресурсу: [https://csm.kiev.ua/index.php?option=com\\_content&view=article&id=4455:--iso---&catid=122:2015-09-15-07-01-23&lang=uk](https://csm.kiev.ua/index.php?option=com_content&view=article&id=4455:--iso---&catid=122:2015-09-15-07-01-23&lang=uk)
5. Держпродспоживслужба діджиталізує обласні фітосанітарні лабораторії [Електронний ресурс]. – Режим доступу до ресурсу: <https://dpss.gov.ua/news/derzhprodspozhivsluzhba-didzhitalizuye-oblasni-fitosanitarni-laboratoriyi>

# АНАЛІЗ ОСНОВНИХ НОРМАТИВНИХ ДОКУМЕНТІВ ПОВ'ЯЗАНИХ З НОВИМИ СТАНДАРТАМИ ДЛЯ ELECTRONIC CHART DISPLAY AND INFORMATION SYSTEM

**Крамаренко Вікторія Вікторівна**

PhD, доцент кафедри навігація і управління судно,  
Дунайський інститут Національного університету

«Одеська морська академія»

м. Ізмаїл, Україна

ORCID ID 0000-0003-0489-3937

**Вступ.** Нормативні документи в ECDIS (Electronic Chart Display and Information System) відіграють вирішальну роль у забезпеченні безпеки мореплавства та ефективності використання електронних карт і пов'язаних із ними систем.

Нормативні документи допомагають стандартизувати вимоги до апаратного та програмного забезпечення ECDIS, а також до процесів навчання та сертифікації. Це забезпечує єдиний набір правил і процедур для виробників, операторів суден і навчальних центрів, що сприяє більш ефективному і безпечному використанню системи.

**Мета.** Нормативи визначають мінімальні вимоги до функціональності ECDIS, як-от відображення навігаційної інформації, виявлення і попередження про небезпеки, інтеграція з іншими системами на борту судна тощо. Це допомагає знизити ризик неправильної інтерпретації даних і підвищити рівень безпеки мореплавства.

**Матеріали і методи.** Міжнародні організації, як от ІНО і ІМО, розробляють стандарти і регуляції, яким мають відповідати всі судна, що плавають міжнародними водами. Нормативні документи в ECDIS забезпечують відповідність цим міжнародним стандартам, що важливо для запобігання інцидентів на морі та забезпечення єдиного підходу до безпеки.

Правильне налаштування та використання ECDIS відповідно до нормативних вимог може поліпшити навігаційну підготовку, зменшити

навантаження на екіпаж і підвищити оперативну ефективність судна. Нормативні документи містять рекомендації щодо оптимального використання системи, що може підвищити продуктивність і знизити операційні витрати.

**Результати та обговорення.** Нормативні документи в ECDIS відіграють ключову роль у забезпеченні безпеки та ефективності мореплавання, а також у дотриманні міжнародних стандартів і норм.

Деякі з основних нормативних документів, пов'язаних із новими стандартами для ECDIS (Electronic Chart Display and Information System), містять таке:

- IHO Standards for ECDIS: Міжнародна гідрографічна організація (IHO) розробляє й оновлює стандарти для ECDIS, які визначають вимоги до апаратного і програмного забезпечення, а також до навчання і сертифікації для використання системи.

- IMO Performance Standards: Міжнародна морська організація (IMO) встановлює виробничі стандарти і вимоги до ECDIS через Міжнародний кодекс з управління безпекою на судах і запобігання забрудненню (Міжнародний кодекс СБПЗ), а також через СОЛАС (Міжнародні правила запобігання зіткненням на морі).

- National Regulations: Крім того, різні країни можуть мати свої власні нормативні документи та вимоги до ECDIS, які можуть доповнювати або навіть розширювати міжнародні стандарти.

- Manufacturer Guidelines: Виробники ECDIS також можуть надавати свої власні керівництва та рекомендації щодо встановлення, обслуговування та використання своїх систем.

Важливо стежити за оновленнями та змінами в цих нормативних документах, оскільки вони можуть впливати на вимоги до навчання, обладнання та експлуатації ECDIS.

**Висновок.** Загалом нормативні документи, пов'язані з ECDIS, відіграють ключову роль у забезпеченні безпеки та ефективності мореплавання.

Нормативи, встановлені IHO і IMO, забезпечують єдині стандарти для

відображення гідрографічної інформації та виробничих вимог до ECDIS. Це сприяє узгодженості та єдиному підходу в розробленні, встановленні та використанні системи на суднах по всьому світу. Нормативи визначають вимоги до точності, надійності та безпеки даних, що істотно знижує ризик помилок та інцидентів на морі. Вони також включають норми з навчання екіпажу, що допомагає підвищити рівень професіоналізму та навігаційної безпеки.

Національні регуляції доповнюють міжнародні стандарти, враховуючи локальні умови і вимоги. Це важливо для забезпечення відповідності суден місцевим законодавчим актам і забезпечення безпеки в конкретних морських районах. Рекомендації від виробників ECDIS доповнюють нормативні вимоги, надаючи практичну інформацію та поради щодо встановлення, обслуговування та використання системи. Це допомагає оптимізувати роботу з урахуванням конкретних умов експлуатації та забезпечує ефективне функціонування системи.

Таким чином, дотримання всіх нормативних документів і рекомендацій є ключовим фактором для забезпечення безпеки та ефективності використання ECDIS на суднах.

## ЛІТЕРАТУРА

1. Правила щодо обладнання морських суден, - Київ 2020р.  
<https://www.shipregister.ua/wp-content/uploads/2022/09/POSS2020.pdf>
2. Посібник МАМС «служби руху суден» - 2018р.  
[https://hydro.gov.ua/dl/iala/ua/VTS%20Manual%202012%2017Aug12\\_Translation.pdf](https://hydro.gov.ua/dl/iala/ua/VTS%20Manual%202012%2017Aug12_Translation.pdf)

# **ЗАСТОСУВАННЯ СУЧАСНИХ КОМП'ЮТЕРНИХ ТЕХНОЛОГІЙ ДЛЯ МОДЕЛЮВАННЯ ПРОЦЕСІВ ЗМІШУВАННЯ ПРИ ПРИГОТУВАННІ БУДІВЕЛЬНИХ РОЗЧИНІВ РОЗРІДЖЕНИХ ІНЕРТНИМИ ГАЗАМИ**

**Кулай Володимир Павлович**

аспірант кафедри галузевого машинобудування та механотроніки  
спеціальність 133 Галузеве машинобудування

**Васильєв Олексій Сергійович**

науковий керівник, кандидат технічних наук,  
доцент кафедри галузевого машинобудування та мехатроніки.

Кафедра галузевого машинобудування та мехатроніки

Навчально-наукового інституту

інформаційних технологій та робототехніки

«Полтавська політехніка імені Юрія Кондратюка»

Застосування сучасних комп'ютерних технологій для моделювання процесів змішування при приготуванні будівельних розчинів, розріджених інертними газами, дозволяє значно підвищити ефективність та точність виробництва. Використання таких технологій забезпечує глибоке розуміння фізичних та хімічних процесів, що відбуваються під час змішування, а також оптимізацію параметрів процесу для досягнення найкращих результатів.

Основні етапи та інструменти комп'ютерного моделювання:

## 1. Вибір програмного забезпечення:

Існує кілька програмних пакетів, які можуть бути використані для моделювання процесів змішування:

-CFD (Computational Fluid Dynamics): Програмне забезпечення, таке як ANSYS Fluent, COMSOL Multiphysics, OpenFOAM, дозволяє моделювати потоки рідин і газів, а також їхню взаємодію з твердими частинками.

-DEM (Discrete Element Method): Програмне забезпечення, як-от EDEM або LIGGGHTS, застосовується для моделювання поведінки дискретних частинок, що є корисним для розуміння процесів змішування твердих компонентів.

## 2. Створення геометрії та сітки:

Першим кроком є створення точної геометрії змішувального пристрою та розбиття цієї геометрії на обчислювальну сітку. Геометрія повинна відображати всі важливі деталі пристрою, такі як лопаті змішувача, стінки контейнера, впускні та випускні отвори.

3. Налаштування фізичних параметрів включає визначення таких параметрів, як:

- в'язкість і щільність рідкого компоненту;
- фізичні властивості твердих частинок (розмір, щільність, форма);
- тиск і температура інертного газу;
- властивості поверхонь змішувача;

4. Задання граничних умов для моделювання, що включають:

- вхідні та вихідні потоки газу та рідин;

Швидкість та напрямок обертання лопатей змішувача;

- теплові умови (наприклад, ізотермічні або адіабатичні процеси);

5. Проведення розрахунків:

- застосування числових методів для розв'язання системи рівнянь, що описують поведінку рідин, газів та частинок в змішувачі. Це включає вирішення рівнянь Нав'є-Стокса для рідин, а також рівнянь руху для частинок у випадку DEM.

6. Аналіз результатів. для оцінки ефективності змішування:

- розподіл швидкостей і тисків у рідині;
- траєкторії руху частинок;
- гомогенність змішування;
- взаємодія між рідкою і газовою фазами;

Приклади застосування комп'ютерного моделювання:

1. Оптимізація конструкції змішувача:

- використання CFD для оцінки різних конструкцій лопатей змішувача дозволяє вибрати найефективнішу форму і розташування, що забезпечує максимальну однорідність змішування.

2. Визначення оптимальних умов змішування:

- за допомогою числових експериментів можна визначити оптимальні параметри змішування, такі як швидкість обертання лопатей, тиск інертного газу, температура та інші.

### 3. Моделювання впливу інертного газу.

Моделювання дозволяє оцінити вплив різних інертних газів (наприклад, аргону чи неону) на процес змішування і кінцеві властивості будівельного розчину.

#### Переваги комп'ютерного моделювання:

- точність: комп'ютерні моделі дозволяють детально вивчити процеси, що неможливо або дуже складно зробити експериментальним шляхом.

- економія ресурсів: Моделювання дозволяє зменшити кількість фізичних експериментів, що скорочує витрати на матеріали і час.

### 3. Оптимізація процесів:

- можливість швидкої перевірки різних сценаріїв і вибору найкращого варіанту.

#### Безпека:

- моделювання дозволяє оцінити потенційні ризики і запобігти небезпечним ситуаціям при фізичних експериментах.

### **Висновок**

Застосування сучасних комп'ютерних технологій для моделювання процесів змішування при приготуванні будівельних розчинів, розріджених інертними газами, надає можливість значно підвищити ефективність і точність цих процесів. Завдяки використанню CFD та DEM, можна отримати детальну інформацію про фізичні явища, що відбуваються під час змішування, та оптимізувати параметри процесу для досягнення найкращих результатів.

### **ВИКОРИСТАНА ЛІТЕРАТУРА :**

1. Донченко М. В., Технології комп'ютерного проектування, Навчальний посібник, -МОН України, Чорноморський національний університет імені Петра Могили, Миколаїв, – 364 с.



2. Горященко С. Л., Прикладні комп'ютерні технології в галузі, Методичні вказівки до вивчення дисципліни для здобувачів вищої освіти ОНР «доктор філософії» спеціальності 133 «Галузеве машинобудування», Хмельницький, 2021, -105 с.

3. Яхно Б. О. ABAQUS у задачах механіки : навч. посіб. / Б. О. Яхно. – Київ : НТУУ «КП», 2011. – 128 с. 4. Хусаїнов Д. Я. Введення в моделювання динамічних систем : навч. посіб. / Д. Я. Хусаїнов, І. І. Харченко, А. В. Шатирко. – Київ. – КНУ ім. Тараса Шевченка. – 132 с. 7. Давибіда, Л. І. Інформаційні технології в наукових дослідженнях : конспект лекцій / Л. І. Давибіда. – Івано-Франківськ : ІФНТУНГ, 2013. – 51 с.

5. Невенченко А. І. Інформаційні технології в наукових дослідженнях : конспект лекцій / А. І. Невенченко. – Івано-Франківськ : ІФНТУНГ, 2015.-116с.

# **МЕТОДИ ОБРОБКИ АУДІО-ПОТОКІВ МУЗИЧНИХ ДАНИХ ДЛЯ ВИКОРИСТАННЯ ШТУЧНИХ НЕЙРОННИХ МЕРЕЖ І АЛГОРИТМІВ МАШИННОГО НАВЧАННЯ В ЗАДАЧІ РОЗПІЗНАВАННЯ АКОРДІВ**

**Максимов Артур Леонідович,**

старший викладач

**Берестова Марія Олександрівна,**

студентка

Одеський національний Університет ім. І. І. Мечникова

м. Одеса, Україна

## **Вступ**

У сучасному світі інформаційної обробки та синтезу музики актуальними і складними задачами являються автоматичне розпізнавання та класифікація музичних структур. Проблеми цієї сфери охоплюють кілька аспектів, зокрема розпізнавання нот, інтервалів, акордів та більш складних музичних форм, що потребує застосування ефективних методів аналізу музичних аудіосигналів. Незважаючи на досягнення у цій області ([1],[2],[3]), перед дослідниками та музикантами встає низка викликів, які потребують ретельного вивчення та розробки ефективних підходів. Ми фокусуємо нашу роботу у сфері автоматичного розпізнавання акордів (Automatic Chord Recognition - ACR), як опорну у цій області. Методи і системи ACR значною мірою розвинулися з ранніх систем, заснованих на класичних музичних знаннях, до методів більш орієнтованих на цифрову обробку звукових потоків музичних даних, з використанням підходів машинного навчання і зокрема, що є актуальним, сучасними нейронними мережами. В цьому потоці робіт можна зазначити ключову статтю [4].

## **Ціль роботи**

Ціль роботи полягає у виборі методів та рівнів предобробки музичних аудіосигналів, представлення структури даних, що кодує інформацію постобробленого музичного сигналу для подальшого проведення порівняльного аналізу штучних нейронних мереж, алгоритмів машинного навчання з метою

визначення їх ефективності у задачі розпізнавання акордів.

## Матеріали та методи

### Детермінація методів і кількості рівнів передобробки

Важливими питанням у цій області, є задачі детермінації методів і кількості рівнів передобробки складних музичних звукових сигналів перед безпосереднім використанням процедур машинного навчання та нейронних мереж. Для аналізу звукових даних музичних виконань не достатньо використовувати нейронні мережі, наприклад рекурентні нейронні мережі, де в якості вхідної інформації подається одновимірний дискретизований сигнал. Оскільки і розміри і амплітуда і спектральна складність навіть для нескладних музичних вхідних сигналів сильно відрізняються (дивись малюнки 1,2,3) і, крім цього, необхідно використовувати спектральні перетворення різної ширини для вирішення різних підзадач у цьому завданні (наприклад, підзадача фільтрації шумів, визначення інтервалів динамічних переходів між акордами, власне розпізнавання акордів на квазістаціонарних ділянках), то нейронні мережі повинні навчатися добре параметризованим алгоритмам, для яких вже є готові та перевірені досвідом використання рішення: DCT, DFT, DWT, CQT [5].



**Мал. 1. Приклад вхідного аудіосигналу простої ноти, що виконується на гітарі.**

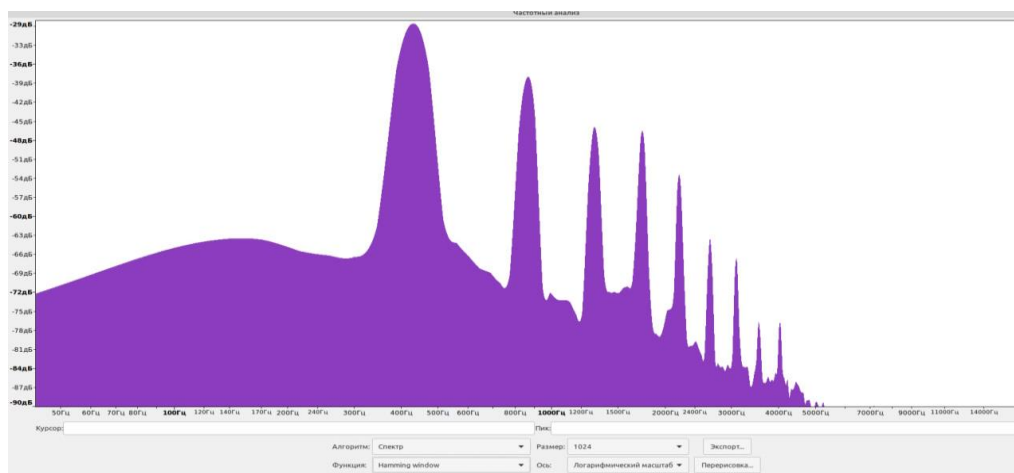

**Мал. 2. Приклад спектра простої ноти, що виконується на гітарі.**

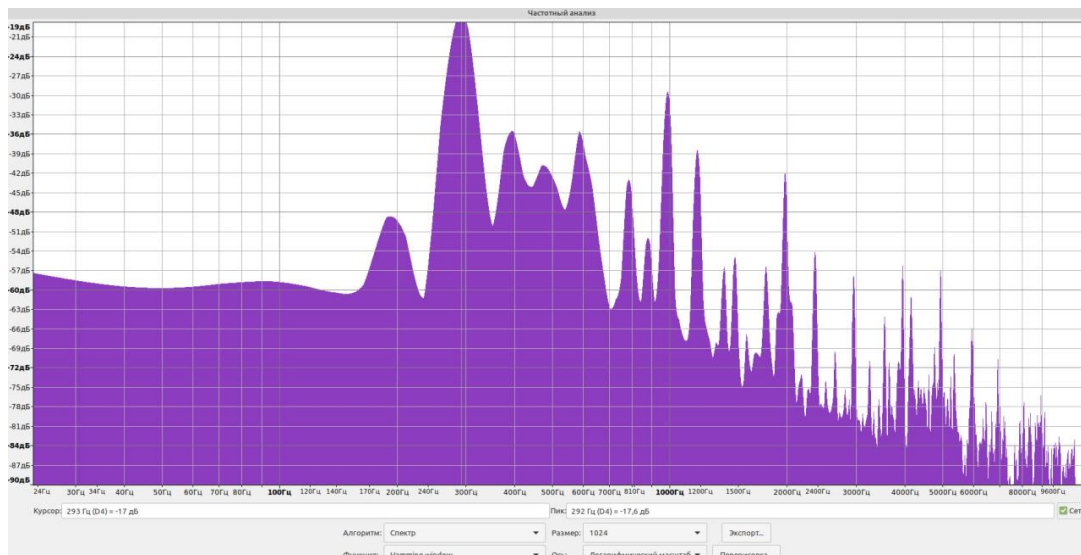

**Мал. 3. Приклад спектра мажорного акорду, що виконується на мандоліні.**

Перша працездатна система розпізнавання акордів, описана в [4], пропонує базовий шаблон передобробки музичних даних. При цьому як первинна трансформація музичного сигналу використовувалося дискретне перетворення Фур'є (DFT) за допомогою алгоритму швидкого перетворення (FFT). Як вихідна структура даних, що подається у виборі акорду на основі системи розпізнавання шаблонів, була представлена музична 12-тонова хроматограма, заснована на рівномірно-темперованому налаштуванні класичних і естрадних інструментів.

#### Обґрунтування вибору методу трансформації

Обґрунтування вибору методу трансформації вихідного сигналу в спектральне подання має враховувати множину різних факторів, включаючи як властивості самих перетворень, а також і перспективні завдання використання обраного представлення структури даних. У даній роботі для досягнення мети дослідження були використані різноманітні матеріали та методи, описані нижче.

1. Порівнюються такі алгоритми трансформації вхідних даних передобробки даних, як DCT, DFT, DWT, CQT.

Однак після аналізу та тестування їх можливостей було обрано класичне дискретне перетворення Фур'є. По-перше, швидкість прямого у зворотного перетворення. Алгоритм швидкого перетворення для дискретного перетворення

Фур'є є одним із найшвидших перетворень з мінімальним додаванням власних шумів та можливістю виконувати і зворотне перетворення, наприклад, для завдань порівняння, синтезу тощо, на відміну від CQT. По-друге, дане перетворення залишає інваріантним амплітудний спектр сигналу при фазових зміщеннях компонентів акорду, на відміну від DCT та DWT. По-третє, дане перетворення реалізовано практично у всіх бібліотеках та фреймворках, таких як TensorFlow, PyTorch, Librosa і т.ін.

## 2. Вибір між спектром та спектрограмою.

Вибір між спектром ДФТ та спектрограмою як вхідної інформації для наступного рівня обробки був зроблений на користь спектру FFT через його компактність та більшу інформативність саме для завдання розпізнавання окремого акорду в музичному потоці. Для демонстрації цього тезису була використана спектрограмм (дивись мал. 4), де ми бачимо дуже багато проблем з акуратним виділенням гармонік та обертонів. Порівняйте зі спектром на мал.3.

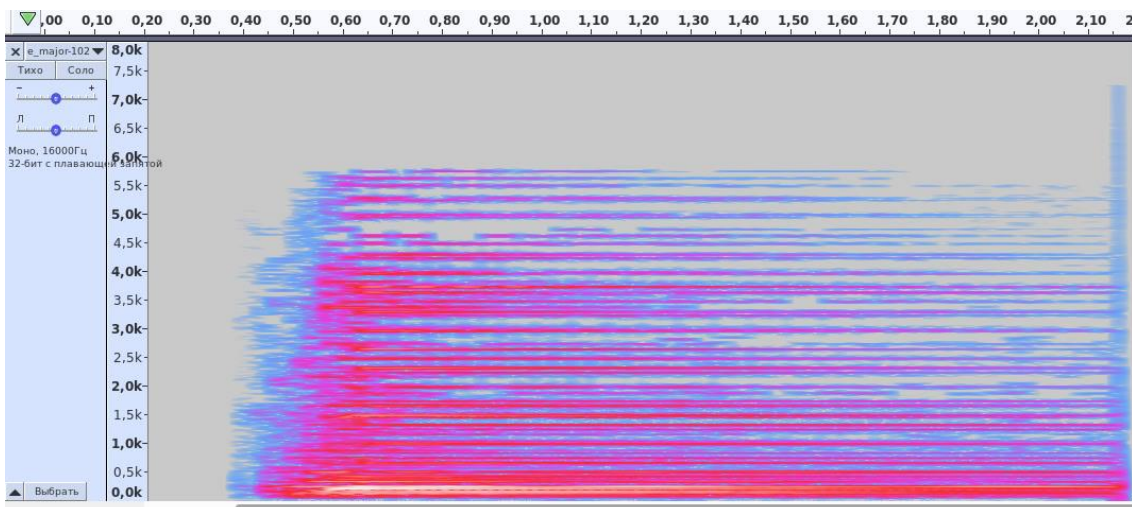

**Мал. 4. Приклад спектрограми мажорного акорду,  
що виконується на гітарі.**

## 3. Метод зменшення шуму у спектрі.

В послідовності рівнів передобробки мінімізація шуму є важливим завданням. Лінійні методи придушення шумів не допомагають. Наприклад, як низькочастотні, так і високочастотні фільтри в першу чергу зменшують рівні корисних компонент сигналу. Гребінчасті фільтри важко застосовувати саме через складну структуру спектру акорду і заздалегідь невідомих співвідношень

частот мод спектру. Тому ми застосовуємо власні методи нелінійного придушення шумів, засновані на визначенні опуклості та вгнутості локальних ділянок спектру та загального профілю спектру по достатньо великим локальним максимумам.

#### 4. Вибір структури для наступної класифікації.

У нашій роботі ми перевіряємо кілька варіантів отримання та подання інформації для класифікації. Перший варіант передбачає виконання кепстрального перетворення над фільтрованим амплітудним спектром і після його фільтрації перетворення його у вектор більшої розмірності, ніж у роботі [4]. Другий варіант передбачає як структуру для класифікації використовувати матрицю  $A$  розміром  $n$  на  $m$ , де  $m$  - це максимальна кількість октав, що розглядаються в музичному інструменті. Для кожної октави, що представляється 12-вимірним вектором, накопичуються гістограми енергії у відповідному частотному діапазоні. Як оператор класифікації повинен використовуватися тензор 3 порядку  $T$ , згортка якого з матрицею  $A$  дає вектор класифікації  $K$ . Третій варіант передбачає як структуру для класифікації використовувати результат роботи DWT Хаара над амплітудним спектром з урахуванням того, що структура результату застосування DWT Хаара, повторює частотну структуру октав у музиці.

#### **Результати та обговорення.**

У ході виконання роботи було підтверджено якісні та швидкісні параметри спектрального перетворення. Наступним етапом був вибір та тестування методів фільтрації зашумленого спектру та розроблені нелінійні методи фільтрації. Результати тестування підтверджують адекватність обраного підходу до фільтрації шумоподібних областей спектра нашого завдання. Результати аналізу розпізнавання акордів для схеми подання інформації, аналогічної роботі [4] для фіксованої навчальної та тестуючої бази акордів, отриманих синтезом з міді синтезатора та попередньо зашумлених, дають рівень розпізнавання акордів більше 70%. Альтернативні схеми представлення вхідної інформації перебувають у стадії попереднього тестування.

## **Висновки.**

Вибір методів та рівнів передобробки музичних аудіосигналів, представлення структури даних, що кодує інформацію постобробленого музичного сигналу для подальшого використання штучних нейронних мереж та алгоритмів машинного навчання у задачі розпізнавання акордів є важливим етапом для ефективного розв'язання цієї задачі. У ході виконання роботи було виконано обґрунтування, вибір та тестування рівнів передобробки фрагментів музичної аудіоінформації. Розбиття завдань передобробки на етапи спектрального перетворення, фільтрації, кодування вхідної інформаційної структури для подальшої обробки дозволяє уникнути неефективних та тупикових рішень у навчанні та тестуванні інтелектуальних систем розпізнавання акордів.

## **ПОСИЛАННЯ.**

1. Johan Pauwels, Jean-Pierre Martens. Combining musicological knowledge about chords and keys in a simultaneous chord and local key estimation system. *Journal of New Music Research*, 43(3):318–330, 2014.
2. Juan Pablo Bello and Jeremy Pickens. A robust midlevel representation for harmonic content in music signals. In *Proceedings of the 6th International Conference on Music Information Retrieval (ISMIR)*, pages 304–311, 2005.
3. Taemin Cho. Improved techniques for automatic chord recognition from music audio signals. PhD thesis, New York University, 2013.
4. Takuya Fujishima. Realtime chord recognition of musical sound: a system using Common Lisp Music. In *Proceedings of the International Computer Music Conference (ICMC)*, pages 464–467, Ann Arbor, MI, USA, 1999. MPublishing, University of Michigan Library.
5. Judith C. Brown. Calculation of a constant Q spectral transform. *Journal of the Acoustical Society of America*, 89(1):425–434, January 1991.

# ПРЕЦИЗІЙНА СИСТЕМА КЕРУВАННЯ КРОКОВИМ ДВИГУНОМ З USB ІНТЕРФЕЙСОМ

**Матьовка Станіслав Станіславович,**  
магістр  
Ужгородський національний університет  
м. Ужгород, Україна

**Вступ. / Introductions.** На сьогодні не можна уявити сучасний пристрій з ручним керуванням. Тому для майбутнього проектування нових сучасних пристроїв необхідні нові підходи та сучасні технології. Так на сьогодні такими моторами є крокові, тому що вони перейняли кращі сторони двигунів а саме: безщітковість, точність, енергоекономічність, надійність, компактність і так далі. Але, є і зворотня сторона медалі, для цього типу двигунів необхідний складний драйвер (водій) який контролюватиме послідовність переключень обмоток. А ще такими двигунами з контролером краще реалізувати гальмування для більш точного позиціонування валу.

**Мета роботи. / Aim.** Метою та ціллю цієї роботи було створити компактний, універсальний, ремонтпридатний, дешевий, максимально точний та максимально надійний драйвер для крокового двигуна, який в даному випадку дасть можливість модернізувати ручний лабораторний спектрофотометр що в свою чергу дасть можливість зручно керувати ним за допомогою сучасних комп'ютерних пристроїв і в результаті отримувати більш точні дані.

**Матеріали та методи./Materials and methods.** При виготовленні пристрою використовується поверхневий монтаж, або SMD, тобто технологія встановлення компонентів на поверхню плати (площадки). Раніше використовувався наскрізний метод, але мав ряд недоліків, а поверхневий суттєво зменшує розміри плати, до більш компактних. SMD елементи мають невеликі розміри, що дає змогу більш краще компоувати пристрій. Також використовуються допоміжні елементи, які кріпляться на ДП за допомогою



ніжок, при цьому вони встановлені наскрізним монтажем.

Немало важливою умовою проектування плати контролера було використання сучасного роз'єму USB-C а оскільки процесор працює з стандартом RS232, то стала необхідність в мікросхемі перетворювачі. Після аналізу ринку було прийняте рішення використати FT232RNQ USB Це повно швидкісна мікросхема USB для послідовного UART, що включає генератор і EEPROM з 32-контактним корпусом QFN. Конструкції USB до послідовного порту з використанням FT232RNQ були додатково спрощені завдяки повній інтеграції зовнішнього EEPROM, схеми годинника та USB-резисторів у пристрій. FT232RNQ додає дві нові функції порівняно зі своїми попередниками, що фактично робить його чіпом 3-в-1 для деяких сфер застосування. Внутрішньо згенерований тактовий сигнал (6 МГц, 12 МГц, 24 МГц і 48 МГц) можна вивести з пристрою та використовувати для управління мікроконтролером або зовнішньою логікою. Унікальний номер (FTDIChip--ID™) записується в пристрій під час виробництва та зчитується через USB, таким чином формуючи основу захисного ключа, який можна використовувати для захисту прикладного програмного забезпечення клієнта від пошкодження. Перетворювачі RS485, модернізація застарілих периферійних пристроїв до USB, промислове керування USB, інтерфейс MP3-плеєра USB, інтерфейс ПК-USB.

Для того щоб опрацьовувати команди з комп'ютера та надавати їх драйверу також необхідна мікросхема і мій погляд впав на мікроконтролер ATmega328P-AU - Це високопродуктивний мікроконтролер rISOPower 8bit AVR на основі RISC поєднує в собі 32 КБ флеш-пам'яті ISP з можливостями читання під час запису, 1024 Б EEPROM, 2 КБ SRAM, 23 лінії вводу/виводу загального призначення, 32 робочі регістри загального призначення, три гнучкі таймери/лічильники з режимами порівняння, внутрішні та зовнішні переривання, послідовний програмований USART, байт-орієнтований 2-провідний послідовний інтерфейс, послідовний порт SPI, 6-канальний 10-розрядний аналого-цифровий перетворювач (8 каналів у пакетах TQFP та QFN/MLF),

програмований сторожовий таймер із внутрішнім генератором і п'ять режимів енергозбереження, які можна вибрати програмно. Прилад працює в межах 1,8-5,5 вольт.

- Сімейство 8-розрядних мікроконтролерів AVR® з високою продуктивністю та низьким енергоспоживанням
- Розширена архітектура RISC
- Сегменти енергонезалежної пам'яті високої витривалості
- Підтримка бібліотеки Atmel® QTouch®
- Периферійні особливості
- Спеціальні функції мікроконтролера

І наостанок Сам драйвер двигуна DRV8834 Вибраний драйвер забезпечує гнучке рішення задач для мехатронних програм. Пристрій має два Н-мостових драйвера і призначений для керування біполярним кроковим двигуном або двома двигунами постійного струму.

Блок вихідного драйвера кожного Н-мосту складається з N-канальних силових MOSFET, налаштованих як Н-міст для керування обмотками двигуна. Кожен Н-міст містить схему для регулювання або обмеження струму обмотки (Рис 3).

З належним дизайном друкованої плати кожен Н-міст DRV8834 може безперервно працювати до 1,5A RMS (або постійного струму) при 25°C з живленням  $V_M$  5В. Пристрій може витримувати пікові струми до 2,2 А на міст. Потужність струму дещо знижується при нижчому  $V_M$  напруги.

Внутрішні функції відключення з контактом виходу несправності передбачені для захисту від перевантаження по струму, захисту від короткого замикання, блокування від зниження напруги та перегріву. Також передбачений режим сну з низьким енергоспоживанням.

DRV8834 упакований у 24-контактний корпус VQFN (Рис 4) з PowerPAD™ (екологічно чистий: RoHS і без Sb/Br)

Також був використаний двоколірний світлодіод для індикації роботи чи помилки в роботі пристрою.

На платі використовувалися здебільшого відомі бренди, перевірені часом, такі як TDK, SAMSUNG, MURATA, Panasonic, LUMEX, з завідомо закладеним запасом потужності для меншого тепловиділення і в наслідок деградації кристала чи робочого елемента. В якості матеріалу з якого буде виготовлятися ДП був вибір між фольгованим склотекстолітом та фольгованим гетинаксом. Останній хоч і є в 1,5-2 рази дешевшим, але через це і має гірші властивості. ФГ може відшаровуватись при механічній обробці, що робить майже неможливим заміну елементів в разі поломки. Також за електроізоляційними вимогами ФС є набагато кращим майже у всіх аспектах, наприклад питомий опір ФГ становить  $10^8$ , в той час як у ФС  $10^{10}$  і т. д. Через це, в якості матеріалу плати обрано ФС FR-4-1oz/1oz-1.5. Товщина фольги була обрана стандартна 139 мкм або ж 4 oz, оскільки всі виробництва здатні розробити такий варіант. Меншу товщину брати непотрібно, оскільки протікаючі струми на платі в піках достатньо високі, а пристрій повинен бути максимально компактний та надійний.

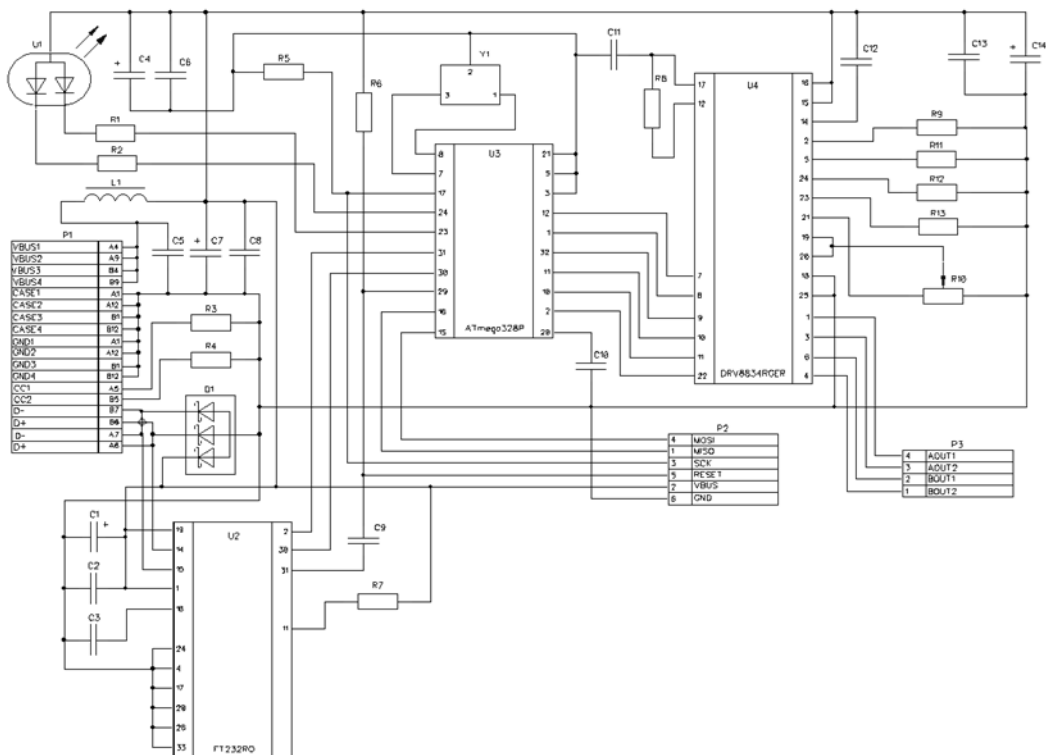

**Схема 1. Схема електрична принципова драйвера двигуна**

**Результати та обговорення./Results and discussion.** Основним кроком проектування є розробка схеми електричної принципової схеми графічним редактором Dip Tracer. Принципові електричні схеми призначені для повного

відображення взаємозв'язків, пристроїв з урахуванням принципів їх дії і послідовності роботи (Схема 1). На електричних схемах вказують лише ті елементи, які пояснюють електричні процеси. На схемі деталі розміщують так, як це зручно для їх зображення та легшого розуміння принципу роботи пристрою

Далі після складних розрахунків надійності, компактності, товщині дроту, товщині текстолітової пластини настав момент конструювання самої плати в редакторі DIP TRACE, створимо доріжки та полігони. Земля (GND) з обох сторін плати виконана полігонами. Під час розміщення елементної бази зверталась увага на те, щоб SMD та THT елементи знаходились на одній стороні плати, таким чином плата матиме можливість компактніше вмонтовуватися в прилад. Однакові елементи в більшості випадків були розміщені поряд один з одним, для зручності пошуку необхідного елемента та аналізу схеми в разі виявлення несправностей у майбутньому.

Роз'єми встановлювались по краям плати, оскільки так найбільш зручно під'єднати до них необхідні компоненти. Оскільки на платі присутній світлодіод, який демонструє зібрану інформацію, то його розташовано в нижню сторону плати, відповідно до схеми, для більш гарного та простого зчитування інформації.

Результати трасування у верхньому шарі наведено на (Рис.1), у нижньому шарі (Рис.2). а види верхнього та нижнього шарів плати зображені на (Рис.3)

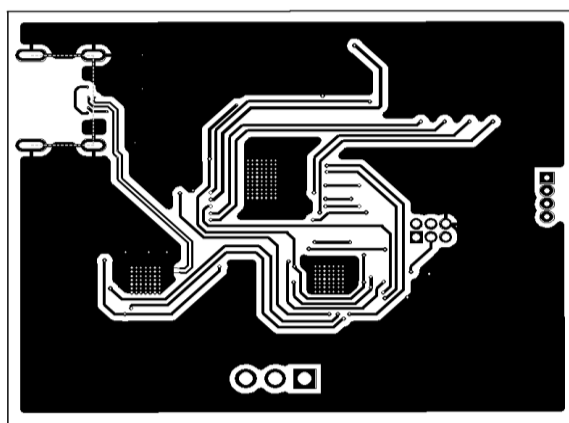

**Рис. 1. Нижній шар  
друкованої плати**

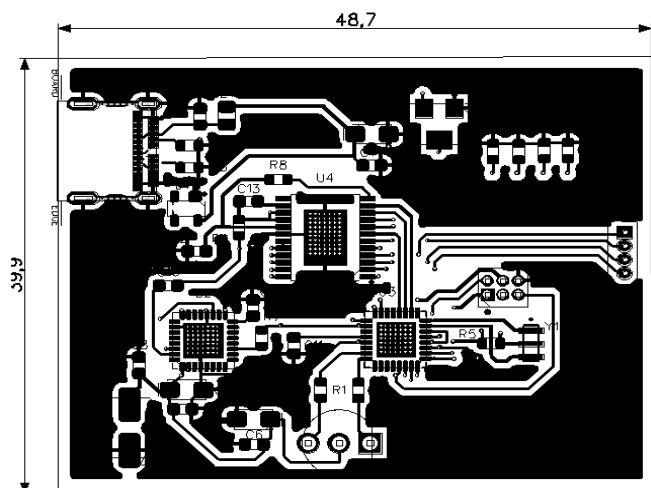

**Рис. 2. Верхній шар  
друкованої плати**

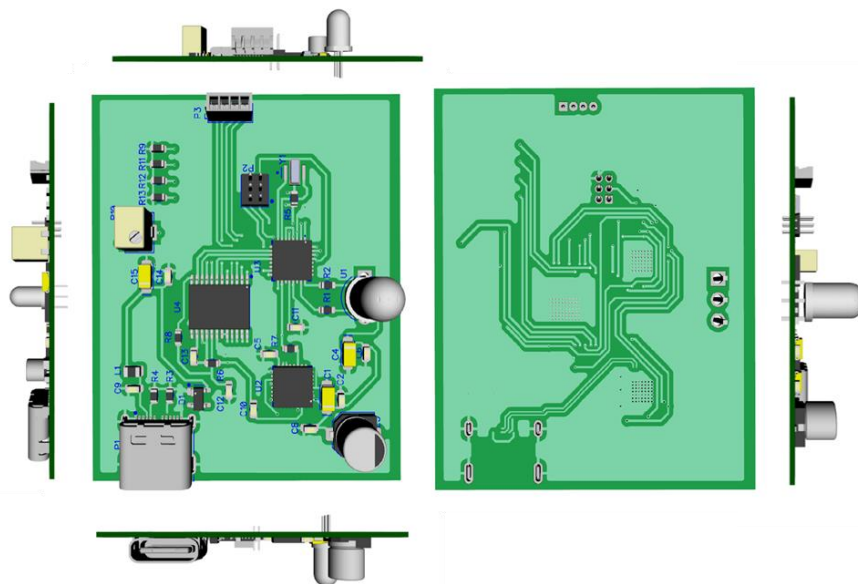

**Рис. 3. 3D модель плати контролера двигуна**

**Висновки./Conclusions.** У даній роботі розроблено прецизійну систему керування кроковим двигуном з USB інтерфейсом. Призначену для керування рухомих елементів лабораторного спектрофотометра, для автоматизації пришвидшення та отримання більш чітких результатів.

Пристрій виготовлений із застосуванням широко використовуваних не дорогих елементів. На двосторонній текстолітовій основі з фольгою товщиною 0,696мм. Також на цій платі використано екранування для зменшення впливу зовнішніх електромагнітних наводок від інших високочастотних пристроїв. Витравлюється плата за допомогою технології ЛУТа. Припій використовувався без свинцевий задля екологічності пристрою. Змонтована готова та протестована на працездатність плата, покривалася цапом лаком задля збільшення надійності пристрою, оскільки вона може піддаватися роботі сильних хімічних реагентів.

Пристрій має добрі показники по напрацюванню до відмови. Розміри плати 39,9×48,7×6,5мм. Елементна база вибиралась щоб задовільнити основні вимоги до точності пристрою, при цьому можна взяти до уваги, що сама ціна на ці елементи є не високою. Тепловий режим в середині пристрою зберігається рівномірним на протязі всього часу роботи.

**ВПЛИВ ГРУНТОВИХ УМОВ ТА КОНСТРУКЦІЙНИХ ПАРАМЕТРІВ  
МАШИН НА ЕФЕКТИВНІСТЬ СІЛЬСЬКОГОСПОДАРСЬКИХ РОБІТ:  
СТРАТЕГІЇ ОПТИМІЗАЦІЇ**

**Мікуліна Марина Олександрівна,**

к.е.н., доцент

**Поливаний Антон Дмитрович,**

**Осадчий Євгеній Андрійович,**

**Кононенко В'ячеслав Володимирович,**

**Свирид Едуард Олегович,**

Студенти

Сумський Національний аграрний університет

м. Суми, Україна

**Анотація:** Сільське господарство є галуззю, яка залежить від точного вибору техніки та методів, оскільки вона напряду впливає на врожайність і рентабельність виробництва.

В умовах різноманітності ґрунтових умов та конструкцій машин, важливо розглядати взаємозв'язок між ними для досягнення оптимальних результатів [1, с. 60].

**Ключові слова:** землеробство, сільське господарство, конструкції машин.

Ґрунт відіграє важливу роль у процесі сільськогосподарських робіт. Різні типи ґрунту мають різні властивості, що впливають на ефективність роботи сільськогосподарських машин. Наприклад, глинисті ґрунти, які мають високий вміст глини, можуть бути важкими для обробки та вимагати більшої потужності від машин. Піщані ґрунти, з іншого боку, можуть бути менш стійкими та вимагати спеціалізованих машин для забезпечення належного оброблення.

Додаткові фактори, такі як вологість, нахил, структура та склад ґрунту, також мають значний вплив на роботу машин. Розуміння цих ґрунтових умов

дозволяє розробляти оптимальні стратегії вибору техніки та методів роботи [9, с. 60].

Конструкційні параметри сільськогосподарських машин також відіграють ключову роль у їх ефективності. Наприклад, геометрія та матеріал коліс можуть впливати на прохідність машин у різних типах ґрунту. Машини з гусеничним приводом можуть бути більш ефективними на м'якому або глинистому ґрунті, ніж машини на колесах [6, с. 14].

Додатково, конструкційні особливості, такі як глибина обробки для обробних машин чи ширина розпилювання для рослинницьких машин, також впливають на продуктивність та ефективність роботи.

Оптимізація сільськогосподарських робіт вимагає комплексного підходу, який враховує як ґрунтові умови, так і конструкційні параметри машин [8, с. 185].

Деякі зі стратегій оптимізації включають:

1. Вибір оптимальних машин: Враховуючи типи ґрунту та властивості, обирати машини, які найбільш ефективні для певного типу робіт та умов ґрунту.

2. Використання передових технологій: Впровадження передових технологій, таких як GPS-навігація, автоматичне керування, може підвищити точність та продуктивність роботи [4, с. 34].

3. Регулярне технічне обслуговування: Забезпечення регулярного технічного обслуговування та підтримки машин для забезпечення їх надійності та ефективності [5, с. 29].

4. Підвищення кваліфікації операторів: Проведення навчання та тренінгів для операторів машин з метою підвищення їх кваліфікації та ефективності роботи [3, с. 73].

Висновок: Вплив ґрунтових умов та конструкційних параметрів машин на ефективність сільськогосподарських робіт вимагає уважного аналізу та розробки оптимальних стратегій. Розуміння цих взаємозв'язків дозволяє сільськогосподарським виробникам максимізувати продуктивність та

ефективність виробництва, що в свою чергу сприяє підвищенню прибутковості та стійкості господарства.

## СПИСОК ЛІТЕРАТУРИ

1. Мікуліна, М., & Поливаний, А. (2023). Функціонування системи технічного сервісу в АПК. Актуальні питання у сучасній науці, (3 (9)).

2. Мікуліна М. Вплив ціни пального на собівартість виконання польових робіт аграрним підприємством : аналіз та стратегії оптимізації [Електронний ресурс] / М. Мікуліна, А. Поливаний // Актуальні проблеми економіки. – 2023. – № 6. – С. 46-58. 3. Мікуліна М. Система точного землеробства (СТЗ) як інструмент для визначення рельєфу поля [Електронний ресурс] / М. Мікуліна, А. Поливаний // Агросвіт. – 2023. – № 14. – С. 70-74. – DOI: <https://doi.org/10.32702/2306-6792.2023.14.7033>.

4. Мікуліна, М. О., & Поливаний, А. Д. (2020). Стан використання супутникових даних в сільському господарстві. *Технічне забезпечення інноваційних технологій в агропромисловому комплексі: матеріали I Міжнар. наук.-практ. конф. Мелітополь: ТДАТУ* (pp. 33-34).

5. Мікуліна М. О. Дослідження необхідності вдосконалення технологічних процесів збирання гречки [Електронний ресурс] / М. О. Мікуліна, А. Д. Поливаний // Вісник Сумського національного аграрного університету: науковий журнал. – Сер. «Механізація та автоматизація виробничих процесів» / Сумський національний аграрний університет. – Суми : СНАУ, 2022. – Вип. 1 (43). – С. 28-33. – Режим доступу: <https://doi.org/10.32845/msnau.2021.1.5>.

6. Мікуліна М. О. Методичні та економічні підходи відносно визначення витрат палива транспортних засобів при перевезенні зерна від зернозбиральних комбайнів. / Г. І. Барабаш, М. О. Мікуліна, А. Д. Поливаний // Вісник Сумського Національного Аграрного Університету, серія «Механізація та автоматизація виробничих процесів». – 2022. – №2(44) - С. 13-16. – Режим доступу: <https://doi.org/10.32845/msnau.2022.2.3>



7. Мікуліна М.О . Розвиток ринку агротехнічного обслуговування / М. О. Мікуліна, А. Д. Поливаний // Міжнародна науково-практична конференція «Автомобільний транспорт в аграрному секторі: проектування, дизайн та технологічна експлуатація». – Харків: ДБТУ, 2022. - С. 60-61.

8. Мікуліна, М. О.; Поливаний, А. Д. Методичні підходи стосовно вивчення впливу типу ходової системи тракторів на техніко-економічні показники. In: The 5 th International scientific and practical conference “Science and innovation of modern world”(January 25-27, 2023) Cognum Publishing House, London, United Kingdom. 2023. 672 p. 2023. p. 185

9. Мікуліна, Марина, and Антон Поливаний "Роль надійності енергетичного засобу в оптимізації собівартості виконання агроробіт аграрним підприємством." (2024).

# ПОРІВНЯЛЬНИЙ АНАЛІЗ ЕФЕКТИВНОСТІ ДРОБАРОК РІЗНОГО ТИПУ ПРИ ПІДГОТОВЦІ ВУГІЛЛЯ ДО КОКСУВАННЯ

Мірошніченко Ніна Вячеславівна

викладач

Ходунькова Яна Дмитрівна

Студент

Придніпровський металургійний фаховий коледж  
м. Кам'янське, Україна

**Вступ.** Підготовка вугілля до коксування є важливим етапом технологічного процесу, який значно впливає на якість отриманого коксу. Гранулометричний склад вугільної шихти є одним із ключових факторів, що визначають характеристики коксування, такі як міцність коксу, його пористість, час коксування та вихід коксового газу. Для подрібнення вугілля до необхідного гранулометричного складу використовуються різні типи дробарок. Найбільш поширеними є щоківі, молоткові та роторні дробарки. Кожен тип дробарок має свої переваги та недоліки, тому вибір оптимального типу дробарок для конкретного випадку залежить від ряду факторів, таких як тип вугілля, його твердість, міцність, вологість та необхідний гранулометричний склад шихти.

В таблиці 1 наведені технічні характеристики різних типів дробарок.

**Таблиця 1**

## Технічні характеристики дробарок

Показники	Тип дробарки		
	Щокова	Молоткова	Роторна
Продуктивність, кг/год	до 280	800 – 900	до 3000
Найбільший розмір шматка матеріалу, мм	250 – 300	до 80	до 250
Крупність подрібненого матеріалу, мм	20 – 80	0 – 3	20 – 50

**Ціль роботи.** Метою даної роботи є проведення порівняльного аналізу ефективності дробарок різного типу при підготовці вугілля до коксування.

**Матеріали та методи.** Для дослідження використовувалися зразки вугілля, які піддавалися подрібненню з використанням трьох типів дробарок: щоквої, молоткової та роторної. Кожен тип дробарки був налаштований для досягнення максимальної ефективності подрібнення. Проведені експерименти включали визначення гранулометричного складу подрібненого вугілля, його однорідності та фізико-хімічних характеристик.

Гранулометричний склад вугілля аналізували за допомогою ситового аналізу. Однорідність шихти оцінювали шляхом визначення коефіцієнта варіації розмірів часток. Якість коксу оцінювали за показниками міцності та реакційної здатності, які визначали за стандартними методиками.

**Результати та обговорення.** В результаті досліджень було встановлено, що тип дробарок значно впливає на гранулометричний склад вугільної шихти. Найбільш однорідну шихту отримували при подрібненні вугілля на роторній дробарці. Коксування вугільних шихт, отриманих на різних дробарках, показало, що шихта, подрібнена на роторній дробарці, дає кокс з більш високою міцністю, меншою пористістю, меншим часом коксування та більшим виходом коксового газу. Це можна пояснити тим, що роторні дробарки забезпечують більш рівномірне подрібнення вугілля, що призводить до отримання шихти з меншою кількістю дрібних фракцій.

Дрібні фракції вугілля в процесі коксування згоряють швидше, що призводить до зниження міцності коксу, збільшення його пористості та зменшення виходу коксового газу.

**Висновки.** В результаті проведених досліджень було встановлено, що роторні дробарки є найбільш ефективними для подрібнення вугілля до коксування. Використання роторних дробарок дозволяє отримати вугільну шихту з більш однорідним гранулометричним складом, що призводить до покращення показників коксування.

## ПРОГРАМНИЙ ПРОДУКТ ДЛЯ ВИЗНАЧЕННЯ ВТОРИННОЇ СТРУКТУРИ РНК

**Ніколаєва Анна Володимирівна,**  
студентка

**Кисляк Сергій Володимирович,**  
ст.викладач

Національний технічний університет України  
«Київський політехнічний інститут імені Ігоря Сікорського»  
м. Київ, Україна

**Вступ.** РНК є біологічним полімером, що відіграє важливу роль на всіх етапах реалізації генетичної інформації з урахуванням транскрипції, процесингу та трансляції. Функція РНК в організмі детермінована її третинною структурою. Дослідження просторової структури функціональної молекули РНК є не тривіальною задачею, що в першу чергу пов'язано з відсутністю «ідеальних» алгоритмів, які б дозволили описати її нативну конформацію [1]. При вирішенні задачі, що пов'язана з отриманням інформації про третинний рівень організації РНК, необхідно обов'язково враховувати її проміжні конформаційні стани.

Результат прогнозування вторинної структури РНК можна отримати за допомогою експериментальних методів, але вони, зазвичай, є дорогими та не завжди ефективними. *In silico* методи, що мають багато переваг у порівнянні з експериментальними методами, дають можливість отримати не поганий результат щодо визначення просторової структури функціональної молекули РНК. В даній роботі, через поєднання двох алгоритмів передбачення вторинної структури РНК (алгоритму Нуссинів та Зукера), зроблена спроба вирішення проблеми невизначеності, щодо відбору однієї проміжної (вторинної) конформації РНК, яка може бути ідентифікована за допомогою алгоритму Нуссинів.

**Мета роботи.** Розробка програмного продукту для визначення вторинної структури РНК.

**Матеріали та методи.** Для створення програмного продукту використовувалась мова програмування Java. Для розробки графічного інтерфейсу була використана платформа JavaFX, перевагами якої є багатofункціональна насичена графіка та кросплатформенність, тобто її можна використовувати для різних операційних систем (Windows, macOS, Linux та інші) та для різних пристроїв (смартфони, планшети та інші). Також важливою перевагою даної платформи є дуже простий, зручний та зрозумілий інтерфейс для розробника та майбутнього користувача.

Для створення програмного продукту для передбачення вторинної структури РНК використовувався алгоритм Нуссинів у поєднанні з алгоритмом Зукера. Алгоритм Нуссинів – це алгоритм визначення структури РНК, який використовує принципи динамічного програмування для отримання вторинної структури РНК. З метою визначення просторової структури, що стабілізується за рахунок максимальної кількості водневих зв'язків, алгоритм враховує проведення процедури зворотного проходу. Серед достатньо великої кількості альтернативних структур, що можуть бути ідентифіковані проведенням процедури зворотного проходу, обирається оптимальна конформація, що стабілізується за рахунок мінімальної вільної енергії молекулярної системи та максимальної кількості водневих зв'язків.

Для візуалізації отриманої просторової структури РНК, зазвичай, використовують dot-bracket нотацію, в якій водневі зв'язки позначаються за допомогою дужок.

Відкрита дужка вказує на те, що нуклеотид поєднується з іншим попереду, закрита дужка вказує на те, що нуклеотид поєднується з іншим позаду нього [2]. Крапкою позначаються неспарені гетероциклічні основи.

### **Результати та обговорення.**

Результатом роботи є створений програмний продукт для визначення вторинної структури РНК. В основі розробленого програмного забезпечення є модифікований алгоритм Нуссинів. При створенні програмного продукту була реалізована можливість візуалізації матриць динамічного програмування з

покроковим їх заповненням та виконанням процедури зворотного проходу. Відбір оптимальної структури, серед наявних альтернативних варіантів, реалізований відповідно до алгоритму Зукера. На рис. 1-4 наведені скріншоти, що відповідають функціоналу розробленого програмного забезпечення.

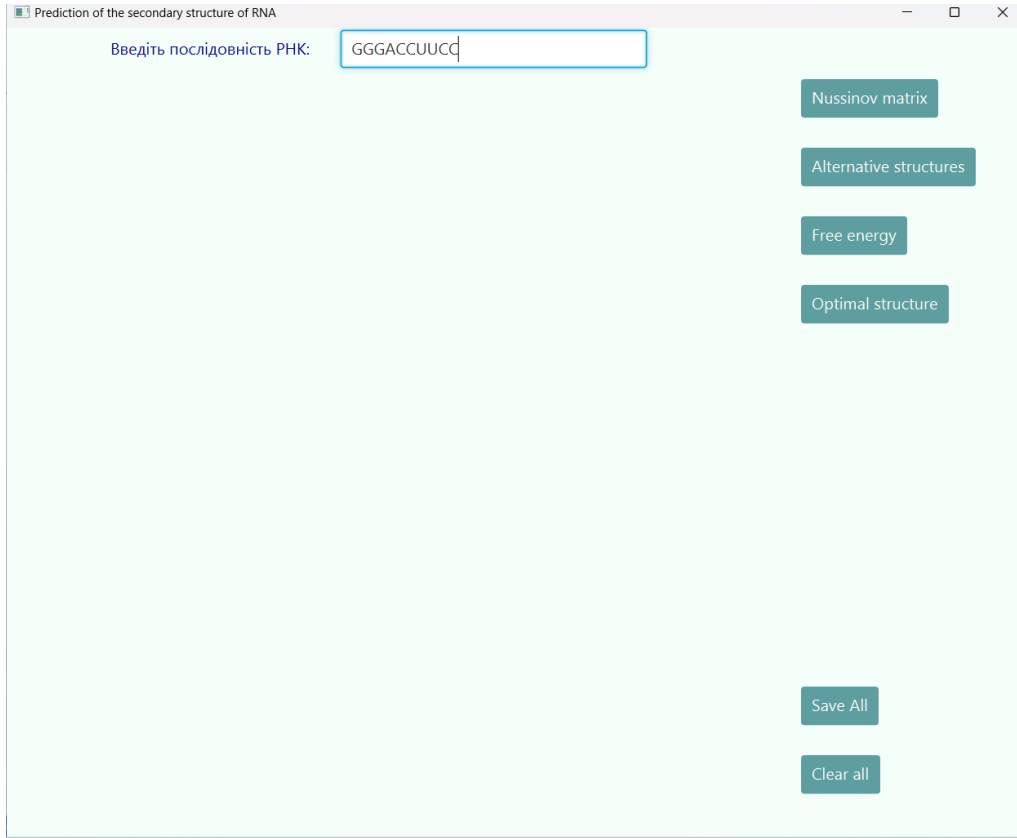

**Рис. 1. Введення користувачем послідовності РНК**

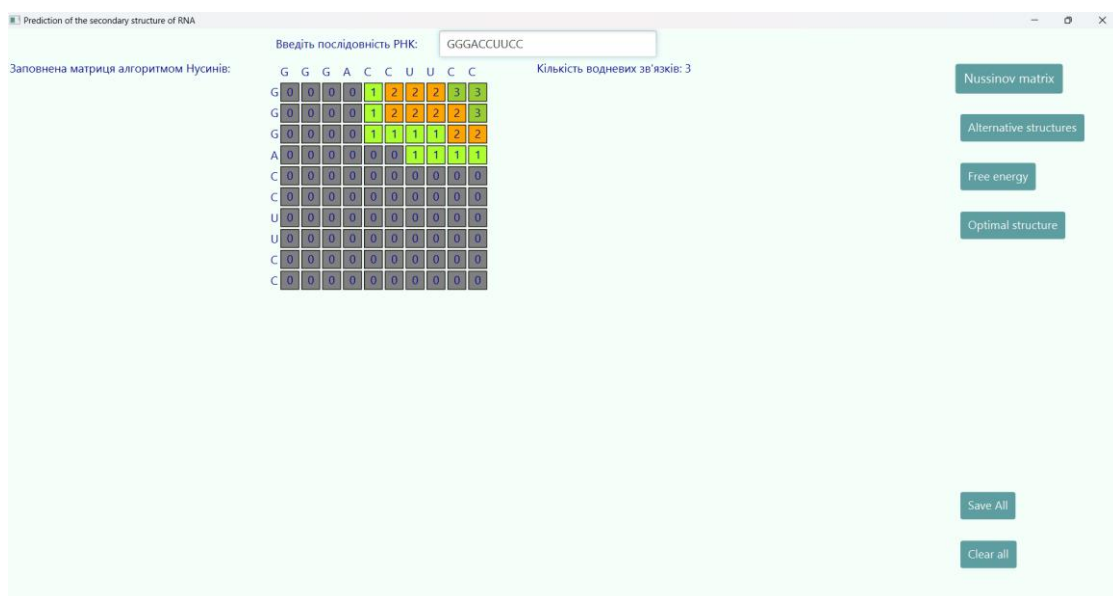

**Рис. 2. Виведення на екран матриці**

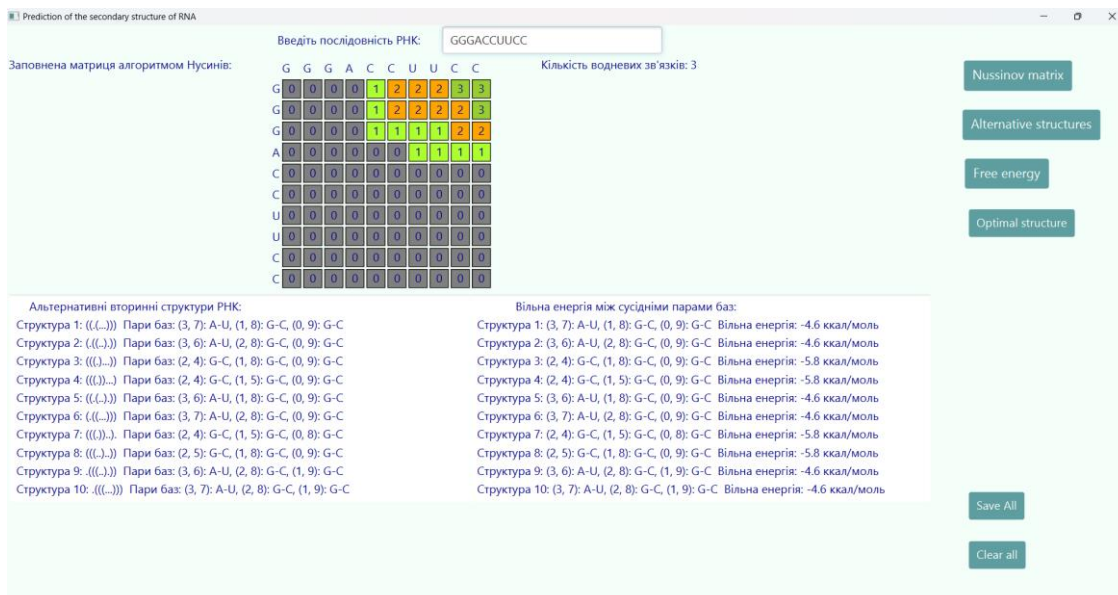

**Рис. 3. Виведення на екран всіх альтернативних вторинних структур з урахуванням значень вільної енергії**

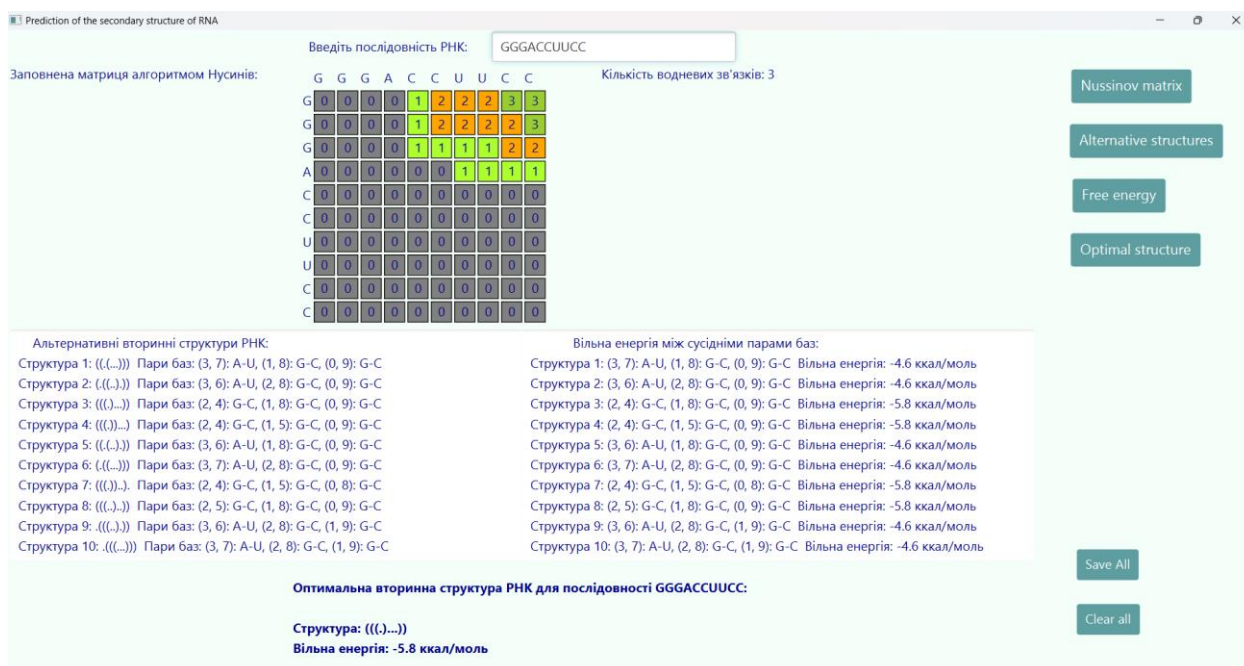

**Рис. 4. Кінцевий результат з визначеною оптимальною вторинною структурою**

## Висновки.

Визначення вторинної структури РНК є дуже важливим кроком для вирішення різноманітних задач біоінформатики. Алгоритм Нуссінів має певні недоліки, що, в першу чергу, пов'язані з неоднозначністю прогнозування

вторинної структури РНК. Була зроблена спроба вирішення проблеми невизначеності, щодо відбору однієї проміжної (вторинної) конформації РНК, яка може бути ідентифікована за допомогою алгоритму Нуссинів. Результат роботи, у вигляді створеного програмного продукту, може бути впроваджений у навчальний процес при вивченні дисциплін, що відповідають основним напрямкам сучасної біоінформатики.

### **СПИСОК ВИКОРИСТАНИХ ДЖЕРЕЛ.**

1. A New Method of RNA Secondary Structure Prediction Based on Convolutional Neural Network and Dynamic Programming. URL: <https://www.frontiersin.org/journals/genetics/articles/10.3389/fgene.2019.00467/full#B10>
2. Nussinov algorithm to predict secondary RNA fold structures. URL: <https://bayesianneuron.com/2019/02/nussinov-predict-2nd-rna-fold-structure-algorithm/>



# АНАЛІЗ МЕТОДІВ ДЕТЕКТУВАННЯ ШКІДЛИВОГО ПРОГРАМНОГО ЗАБЕЗПЕЧЕННЯ

**Педяш Володимир Віталійович**

к.т.н., доцент

**Ледовський Євген Валентинович**

**Ткач Володимир Миколайович**

аспіранти

Міжнародний Гуманітарний Університет

м. Одеса, Україна

**Вступ.** З розвитком інформаційних технологій та збільшенням кількості підключених до мережі пристроїв, загрози кібербезпеці стали надзвичайно актуальними [1]. Шкідливе програмне забезпечення (ШПЗ), яке включає віруси, трояни, руткіти, шпигунські програми та інші зловмисні компоненти, постійно еволюціонує, що ускладнює його виявлення та нейтралізацію. Основною метою шкідливого ПЗ є компрометація системи для отримання несанкціонованого доступу, крадіжки даних, викрадення фінансових ресурсів або дестабілізації роботи мережі [2-3].

Традиційні методи виявлення ШПЗ, такі як сигнатурний аналіз, базуються на використанні баз даних зі зразками відомих шкідливих програм [4-5]. Хоча цей метод ефективний для виявлення вже відомих загроз, він не здатний ідентифікувати нові або модифіковані зразки ШПЗ, які постійно з'являються в кіберпросторі. З цієї причини необхідність впровадження нових, більш адаптивних та інтелектуальних методів виявлення шкідливого ПЗ стає дедалі очевиднішою. Сучасні методи включають використання аналізу поведінки програм, методи машинного навчання, техніки аналізу в пісочницях (sandboxing), а також гібридні підходи, що комбінують кілька різних методів для досягнення максимальної ефективності. Кожен з цих методів має свої унікальні переваги та недоліки, що зумовлює необхідність їх комплексного застосування для створення надійних систем виявлення шкідливого ПЗ.

Завдяки розвитку машинного навчання та штучного інтелекту з'явилися

нові можливості для автоматизації та покращення процесу виявлення загроз. Алгоритми машинного навчання можуть аналізувати великі обсяги даних та виявляти закономірності, які можуть свідчити про наявність шкідливого ПЗ, навіть якщо воно ще не було ідентифіковане раніше. Таким чином, проблема виявлення шкідливого програмного забезпечення залишається однією з найбільш важливих у галузі кібербезпеки, що вимагає постійного дослідження та вдосконалення існуючих методів для забезпечення захисту інформаційних систем від нових загроз.

**Мета роботи.** Метою даної роботи є аналіз сучасних методів виявлення шкідливого програмного забезпечення, оцінка їх ефективності та визначення напрямків для подальших досліджень та покращення систем кібербезпеки.

**Матеріали та методи.** Для досягнення поставленої мети було проведено огляд та аналіз наукових публікацій і технічної документації, присвячених сучасним методам виявлення ШПЗ. Основні досліджувані методи включають:

1. Аналіз на основі сигнатур. Використання бази даних з відомими сигнатурами шкідливого ПЗ для його виявлення;
2. Аналіз на основі поведінки. Вивчення поведінкових моделей програм з метою виявлення аномалій, що можуть свідчити про наявність ШПЗ;
3. Машинне навчання. Використання алгоритмів машинного навчання для класифікації програмного забезпечення на основі набору характеристик;
4. Пісочниця (sandboxing). Виконання програм у віртуальному середовищі для спостереження за їх поведінкою;
5. Гібридні методи. Комбінація кількох підходів для підвищення точності та швидкості виявлення ШПЗ.

#### **Результати та обговорення.**

Сучасні методи виявлення шкідливого програмного забезпечення включають різноманітні підходи, кожен з яких має свої особливості, переваги та недоліки. Одним з найбільш традиційних методів є сигнатурний аналіз. Він базується на порівнянні підозрілих файлів з відомими зразками шкідливого ПЗ, збереженими в базі даних сигнатур. Перевагою цього методу є його висока

точність при виявленні відомих загроз, а також швидкість аналізу, оскільки порівняння з сигнатурами не потребує значних ресурсів. Однак, основним недоліком є його нездатність ідентифікувати нові або змінені види шкідливого ПЗ, що робить його неефективним у боротьбі з сучасними динамічними кіберзагрозами.

Аналіз на основі поведінки є більш прогресивним методом, який виявляє шкідливе ПЗ за допомогою спостереження за діями програм в реальному часі [6]. Цей метод фокусується на виявленні аномалій у поведінці програм, таких як несанкціонований доступ до системних ресурсів або підозріла мережна активність. Перевага цього підходу полягає у здатності виявляти нові та невідомі загрози, оскільки він не залежить від попередньо визначених сигнатур. Однак, поведінковий аналіз може генерувати багато хибнопозитивних результатів, що потребує додаткових ресурсів для перевірки та аналізу підозрілих активностей.

Методи машинного навчання відкривають нові горизонти у виявленні шкідливого ПЗ [7]. Ці методи використовують алгоритми для аналізу великих обсягів даних і виявлення закономірностей, що свідчать про шкідливу активність. Машинне навчання дозволяє створювати моделі, які можуть ефективно класифікувати файли як шкідливі або безпечні на основі численних характеристик. Основною перевагою є висока здатність до виявлення невідомих загроз та адаптивність до нових видів атак. Однак, створення ефективних моделей вимагає великих обсягів даних для навчання та значних обчислювальних ресурсів. Крім того, ці методи можуть бути вразливими до атак на основі обхідних технік, спеціально розроблених для введення моделей в оману.

Пісочниця (sandboxing) є ще одним важливим методом, що передбачає виконання програм у ізольованому віртуальному середовищі для спостереження за їх поведінкою. Цей підхід дозволяє виявляти шкідливе ПЗ шляхом аналізу його дій в умовах, що імітують реальну систему. Перевагою пісочниць є здатність точно визначати поведінку програм, що дозволяє

ідентифікувати навіть нові загрози. Недоліком цього методу є висока ресурсомісткість, оскільки створення і підтримка віртуальних середовищ потребує значних обчислювальних потужностей.

Гібридні методи комбінують кілька різних підходів для досягнення максимальної ефективності. Наприклад, поєднання сигнатурного та поведінкового аналізу дозволяє покращити точність виявлення, знижуючи кількість хибнопозитивних результатів і забезпечуючи виявлення нових загроз. Гібридні методи часто демонструють найвищу ефективність у порівнянні з окремими підходами, однак їх впровадження і налаштування є складними та дорогими. Використання таких методів вимагає комплексного підходу та постійного моніторингу для забезпечення їх оптимальної роботи.

Таким чином, кожен з сучасних методів виявлення шкідливого програмного забезпечення має свої переваги та недоліки, і жоден з них не є універсальним. Найбільш ефективним підходом є комбінування різних методів для створення багатошарової системи захисту, здатної протистояти широкому спектру кіберзагроз.

**Висновки.** Сучасні методи виявлення шкідливого програмного забезпечення мають значні досягнення, але також стикаються з численними викликами. Майбутні дослідження повинні бути спрямовані на вдосконалення гібридних методів, розробку нових алгоритмів машинного навчання та покращення ефективності аналізу на основі поведінки. Важливим є також розвиток методів обміну інформацією про загрози між організаціями для покращення глобальної кібербезпеки.

## СПИСОК ЛІТЕРАТУРИ

1. Йона Л.Г. Системи банківської безпеки: навч. Посібник / Л.Г. Йона. — Одеса: ДУІТЗ, 2022 . — 192 с.
2. Abhijit M. Malware Analysis And Detection Engineering: A Comprehensive Approach To Detect And Analyze Modern Malware / M. Abhijit, S. Anoop. - Berkeley: Apress, 2020. — 928 p.

3. Molinari S. Malware Science: A comprehensive guide to detection, analysis, and compliance / S. Molinari. – Birmingham: Packt Publishing, 2023. -230 p.
4. Saxe J. Malware Data Science / J. Saxe, H. Sanders. - San Francisco: No Starch Press, 2018. - 276 p.
5. Лисенко С.М. Аналіз методів виявлення шкідливого програмного забезпечення в комп'ютерних системах / С.М. Лисенко, Р.В. Щука // Вісник Хмельницького національного університету. Технічні науки. – 2020. – № 2. – С. 101-107.
6. Sourì A. A state-of-the-art survey of malware detection approaches using data mining techniques / A. Sourì, R. Hosseini // Human-centric Computing and Information Sciences. – 2018. – Volume 8, Article number 3. – P. 1-22.
7. Stamp M. Malware Analysis Using Artificial Intelligence and Deep Learning / M. Stamp, M. Alazab, A. Shalaginov. - Cham: Springer, 2021. -655 p.

# РОЗРОБКА ПРОТОТИПУ VR-ГРИ НА UNITY

**Петрова Роксана Вадимівна**

к.т.н., доцент

**Бурим Владислав Ігорович**

Студент

Харківський національний університет радіоелектроніки  
м. Харків, Україна

**Вступ. / Introductions.** Віртуальна реальність за останні роки зробила революційний стрибок від науково-фантастичної концепції до доступної технології, що знайшла застосування у різно-манітних сферах життя - від ігрової індустрії до освіти та медицини. Розвиток VR технологій відкрив нові можливості для розробників ігор, пропонуючи небачені досі імерсивні враження. В цьому контексті актуальним стає дослідження і розробка нових ігрових концепцій, які б використовували потенціал VR на повну.

Ця робота присвячена розробці прототипу VR-гри з використанням інструментарію Unity - одного з лідерів серед движків для створення ігор.

**Мета роботи. / Aim.** Метою роботи є створення прототипу VR-гри, яка відкриває нові перспективи для ігрової механіки та інтерактивності в середовищі віртуальної реальності, а також оцінка можливостей Unity у контексті розробки VR-проектів.

**Матеріали та методи./Materials and methods.** Для розробки прототипу VR-гри були використані наступні матеріали та методи. Основним інструментом розробки обрано Unity - потужний та універсальний ігровий движок, що підтримує широкий спектр функцій для створення VR-додатків. Було використано кілька ключових плагінів і бібліотек, зокрема Oculus Integration для інтеграції з VR-гарнітурами Oculus, а також Mixed Reality Toolkit (MRTK) для підтримки функціоналу змішаної реальності.

**Методи розробки включали кілька етапів:**

1. Аналіз предметної області: Дослідження поточних тенденцій та технологій у сфері віртуальної і змішаної реальності, визначення основних

потреб і очікувань користувачів.

2. Засоби реалізації Mixed Reality гри: Вибір і налаштування відповідних інструментів та технологій для реалізації змішаної реальності у грі, зокрема використання Unity і MRTK.

3. Створення концепції та вимог до гри: Розробка концептуальних схем, визначення ігрових механік гри та інтерактивних елементів, формулювання вимог до гри.

4. Прототипування: Розробка базової версії гри з основними функціями для тестування ідей та механік.

5. Тестування прототипу в Mixed Reality середовищі: Проведення серії тестів для оцінки роботи прототипу, збирання зворотного зв'язку та внесення необхідних змін.

**Результати та обговорення./Results and discussion.** Результати розробки прототипу VR-гри на Unity показали, що використання даного інструментарію дозволяє швидко та ефективно створювати інтерактивні VR-додатки з підтримкою змішаної реальності. Прототип гри включає базові елементи ігрового процесу згідно до вимог.

**Під час тестування було виявлено кілька ключових аспектів:**

1. Імерсивність: Високий рівень занурення гравців у віртуальне середовище, що досягається завдяки реалістичній графіці та інтерактивним елементам.

2. Інтерактивність: Використання контролера для взаємодії з ігровим середовищем значно підвищує рівень залученості гравців.

3. Технічні виклики: В процесі розробки були виявлені деякі технічні проблеми, пов'язані з оптимізацією продуктивності та сумісністю різних VR-гарнітур.

Тестування прототипу в Mixed Reality середовищі показало, що гравці відчують високий рівень залученості та задоволення від ігрового процесу, однак деякі технічні проблеми потребують подальшого вирішення.

**Висновки./Conclusions.** Розробка прототипу VR-гри на Unity підтвердила ефективність використання цього ігрового движка для створення інноваційних VR-додатків з елементами змішаної реальності. Отримані результати демонструють високий потенціал VR технологій для розвитку нових ігрових концепцій, що пропонують гравцям унікальний досвід занурення та взаємодії.

Однак, для подальшого вдосконалення гри необхідно вирішити питання оптимізації продуктивності. Також є потенціал для додавання більшого різноманіття контенту та покращення рівня занурення, що зробить гру ще більш привабливою та захоплюючою для користувачів.



# ТЕХНОЛОГІЇ РОЗБИТТЯ МОНОЛІТНИХ ДОДАТКІВ НА МІКРОСЕРВІСИ

**Пригода Андрій Ярославович,**

аспірант

Державний торговельно-економічний університет

**Вступ. / Introductions.** Мікросервісна архітектура представляє собою парадигму розробки програмного забезпечення, в якій додаток розбивається на невеликі, незалежні компоненти – мікросервіси, що функціонують як окремі сутності та мають власні обмежені контексти виконання. Цей підхід дозволяє підвищити гнучкість, масштабованість та стабільність програмних систем, спрощує їх розвиток та підтримку, а також полегшує впровадження нових функцій та змін. Проте, процес розбиття монолітних додатків на мікросервіси є складним завданням, що вимагає детального аналізу та планування.

**Мета роботи. / Aim.** Полягає в дослідженні та аналізі ключових технологій, які використовуються для розбиття монолітних додатків на мікросервіси.

**Матеріали і методи. / Materials and methods.** Робота ґрунтується на аналізі наукових статей, напрацювань сучасних дослідників, серед них: О. Ю. Ільїн, Д. С. Вергун, L. James тощо.

Методи дослідження в роботі використані такі: пошуковий по наявній методичній та науковій літературі із аналізом знайденого матеріалу, теоретичне моделювання, з'ясування причинно-наслідкових зв'язків, конкретизація.

**Результати та обговорення. / Results and discussion.** Розбиття монолітних додатків на мікросервіси є суттєвим етапом в еволюції архітектурних концепцій програмного забезпечення. Цей процес вимагає використання різноманітних технологій та підходів для ефективного розподілу функціональності та ресурсів між невеликими, незалежними компонентами-мікросервісами [1, с. 49]. Одним із основних підходів до розбиття монолітних додатків є декомпозиція функціональності за допомогою

контекстно-орієнтованих сервісів. Цей підхід передбачає ідентифікацію та виділення автономних сервісів, які відповідають за конкретні області бізнесу. Для досягнення цієї мети використовуються методи аналізу доменної моделі, такі як Domain-Driven Design (DDD), які допомагають визначити межі між сервісами та їх взаємодію. Ще одним важливим аспектом є механізми комунікації між мікросервісами. Технології, такі як RESTful API або GraphQL, забезпечують зручний та ефективний спосіб взаємодії між сервісами, дозволяючи передавати дані. Крім того, шаблони асинхронної комунікації, наприклад, Message Queues або Event-Driven Architecture (EDA), можуть бути використані для розподіленої обробки подій та відправки повідомлень між сервісами [3]. Управління даними також є важливою складовою розбиття монолітних додатків на мікросервіси. Використання патернів реплікації даних, таких як Database Sharding або Data Partitioning, дозволяє розподілити навантаження на бази даних між різними сервісами та забезпечити масштабованість та доступність. Також важливим є використання підходів до кешування даних та синхронізації між сервісами для забезпечення консистентності та ефективності операцій з даними.

Нарешті, для успішного розбиття монолітних додатків на мікросервіси необхідно враховувати аспекти тестування, моніторингу та безпеки. Використання автоматизованих тестів, контейнеризації та інструментів моніторингу дозволяє забезпечити стабільність та надійність розподілених систем. Застосування методів аутентифікації, авторизації та шифрування даних допомагає забезпечити безпеку та конфіденційність інформації, що обробляється мікросервісами [2].

**Висновки. / Conclusions.** Отже, технології розбиття монолітних додатків на мікросервіси є складним і многогранним процесом, який вимагає комплексного підходу та використання різноманітних технічних засобів. Інтеграція різноманітних технологій та методів дозволяє досягти ефективності та надійності розподілених систем, забезпечуючи їх гнучкість та масштабованість.

## СПИСОК ВИКОРИСТАНОЇ ЛІТЕРАТУРИ

1. Ільїн О. О., Катков Ю. І., Вергун Д. С., Шашлов А. В. Особливості розгортання мікросервісних додатків за допомогою системи керування контейнерами. *Наук. зап. Укр. н. – д. ін-ту зв'язку*. 2019. № 4. С. 49–60.
2. James L. Microservices: веб-сайт. URL: <https://martinfowler.com/articles/microservices.html> (дата звернення: 08.05.2024).
3. Xiao M. Microservice Architecture at Medium. 2019: веб-сайт. URL: <https://medium.engineering/microservice-architecture-at-medium-9c33805eb74f> (дата звернення: 09.05.2024).

## СТАДІЯ СУПРОВОДЖЕННЯ В ЖИТТЄВОМУ ЦИКЛІ ПРОГРАМНОГО ЗАБЕЗПЕЧЕННЯ

**Прокопченко Сергій Вікторович**

головний науковий співробітник

Український науково-дослідний інститут

спеціальної техніки та судових експертиз Служби безпеки України

м. Київ, Україна

**Вступ./Introduction.** Розроблення та супроводження програмного забезпечення (ПЗ) є найбільш вагомою частиною загальної вартості життєвого циклу ПЗ, яке є невід'ємним компонентом практично всіх електронних виробів і в першу чергу продукції військового призначення.

Саме використання ПЗ насамперед пов'язане із його супроводженням, бо саме цей процес має найбільший вплив на ефективність його функціонування, оптимізації та виправлення дефектів/помилки. Головною метою стадії супроводження і є забезпечення стабільної та ефективної роботи після початкового впровадження ПЗ.

**Мета роботи./Aim.** Метою роботи розгляд особливості стадії «супроводження» ПЗ в життєвому циклі (ЖЦ) виробу як продукції військового призначення.

**Матеріали та методи./Materials and methods.** Ознайомлення з літературою, теоретичні дослідження та аналіз нормативних документів щодо закупівлі в життєвому циклі ПЗ.

### **Результати та обговорення./Results and discussion.**

Стадія «супроводження» характеризується діяльністю, необхідною для забезпечення ефективного підтримування (з точки зору витрат) функціонування ПЗ протягом усього часу його використання, а також для забезпечення задоволення вимог споживачів до ПЗ протягом його використання [1]. Діяльність стадії «супроводження» застосовна для ПЗ, створеного на основі будь-якої моделі ЖЦ і будь-якого методу розроблення.

Основними етапами стадії «супроводження» є :

- реалізація процесу супроводження ПЗ;
- аналізування проблем і модифікацій (змін);
- реалізація модифікацій ПЗ;
- огляд (оцінювання) і прийняття рішень по кореляції супроводження;
- міграція (з однієї версії ПЗ на іншу, з одного ПЗ на інший);
- припинення використання та супроводження ПЗ.

Метою стадії «супроводження» ПЗ становить його модифікація після його передавання у використання (post-delivery stage) для усунення програмних збоїв і дефектів, поліпшення показників продуктивності та/або інших характеристик (атрибутів) ПЗ, або його адаптація для використання в модифікованому оточенні/середовищі.

Згідно з стандартом ДСТУ ISO/IEC 14764 процес модифікування реалізують шляхом:

- коригування і вдосконалення ПЗ задля усунення виявлених помилок або нереалізованих задач/функцій;
- адаптування, підлаштування ПЗ до умов/середовища використання, що змінилися, або в новому середовищі;
- поліпшення, еволюційної зміни Пр для підвищення продуктивності або рівня супроводження;
- перевіряння ПЗ, пошуку і виправлення помилок під час використання/підтримування виробу продукції військового призначення.

Під час стадії «супроводження» фіксують і відслідковують запити на модифікування ПЗ (запити на зміни), оцінюють вплив запропонованих змін, модифікують програмний код та інші активи (артефакти) ПЗ, проводять потрібні тестування (випробування) і, нарешті, випускається оновлена версія ПЗ. Крім того, проводиться навчання користувачів ПЗ і забезпечується їхня періодична підтримка під час роботи з поточною версією ПЗ.

Обсяг і активність операцій з контролювання ПЗ у великій мірі залежить від сформованих практик, вимог, а також обраних методології та концепції

керування в рамках проєкту (програми). Відстеження і контролювання-ключові елементи діяльності із супроводження ПЗ.

Зміни у ПЗ можуть бути обумовлені діями щодо коригування його поведінки або заходами, непов'язаними з необхідністю коригування цих дій (мається на увазі не виправлення помилок, а, наприклад, підвищення продуктивності або розширення функційності).

Відповідно до [2] існує чотири категорії супроводження ПЗ:

— коригувальне супроводження (corrective maintenance): «реактивне» модифікування ПЗ вже після передавання у використання для усунення програмних збоїв і дефектів;

— адаптивне супроводження (adaptive maintenance): модифікування ПЗ під час використання для забезпечення продовження його використання із заданою ефективністю (з точки зору задоволення потреб споживачів) у зміненому оточенні/середовищі;

— супроводження по вдосконаленню (perfective maintenance): модифікування ПЗ під час використання для підвищення характеристик продуктивності та зручності супроводження;

— попереджувальне супроводження (preventive maintenance): модифікування ПЗ під час використання для ідентифікування та запобігання прихованих програмних дефектів до моменту виникнення реальних збоїв або відмов. Попереджувальне супроводження (новітня категорія робіт із супроводження) найбільш зазвичай проводиться для ПЗ, пов'язаних з питаннями безпеки.

Результатами стадії «супроводження» є:

— усунені помилки, програмний збій і дефекти;

— навчений персонал споживача;

— поліпшений дизайн й інтерфейси ПЗ;

— розширені функційні можливості ПЗ (оптимізація продуктивності);

— перехід на нову версію ПЗ або оновлення модифікації ПЗ (міграція ПЗ);

- оновлена базова конфігурація ПЗ;
- зміни в програмній документації;
- інтерфейси взаємодії з іншими (зовнішніми) ПЗ і виробами/засобами підтримування;
- адаптація для можливості роботи ПЗ на іншій апаратній платформі (або оновленій платформі), застосування нових системних можливостей, функціонування в оновленому середовищі;
- припинення використання і супроводження ПЗ;
- уточнена оцінка ЖЦ ПЗ;
- уточнений план керування проєктом ПЗ.

Після припинення використання та супроводження ПЗ приймають рішення щодо його вилучення і розпочинають стадію «вилучення».

**Висновки./Conclusions.** Для ефективної реалізації стадії «супроводження» ПЗ в ЖЦ виробу, як продукції військового призначення, слід враховувати: ця стадія є критичною для тривалого успіху програмного продукту, оскільки гарантує, що ПЗ залишається корисним, безпечним та актуальним протягом усього періоду його експлуатування.

## СПИСОК ЛІТЕРАТУРИ

1. ДСТУ ISO/IEC 14764:2014 (ISO/IEC 14764:2006, IDT) Інженерія програмного забезпечення. Процеси життєвого циклу програмного забезпечення. Технічне обслуговування.
2. ДСТУ ISO/IEC/IEEE 12207:2018 (ISO/IEC/IEEE 12207:2017, IDT) Інженерія систем і програмних засобів. Процеси життєвого циклу програмних засобів

# ІНФОРМАЦІЙНЕ ЗАБЕЗПЕЧЕННЯ НАЦІОНАЛЬНОЇ ПОЛІЦІЇ УКРАЇНИ

**Рибальченко Людмила Володимирівна**

Доцент кафедри економічної та інформаційної безпеки,  
кандидат економічних наук,

**Романова Анастасія Вікторівна**

Курсант

Факультету підготовки фахівців для  
підрозділів кримінальної поліції  
Дніпропетровського державного  
університету внутрішніх справ

Інформаційне забезпечення є необхідною складовою сучасної діяльності правоохоронних органів, включаючи Національну поліцію України. У контексті світу, що постійно змінюється і зростаючої складності кримінальних загроз, збір, аналіз та використання інформації є ключовими для ефективного протидії злочинності та забезпечення громадської безпеки.

Роль інформаційного забезпечення у діяльності Національної поліції є вирішальною для забезпечення безпеки громадян та боротьби зі злочинністю. Інформація відіграє ключову роль у всіх аспектах роботи поліції, починаючи від збору даних про злочини та порушення громадського порядку і закінчуючи розробкою стратегій протидії злочинності.

Збір і аналіз інформації дозволяє поліції встановлювати та виконувати моніторинг кримінальної ситуації на місцевому та національному рівнях. Це допомагає ідентифікувати злочинні угруповання, особливо небезпечних злочинців та підозрюваних у вчиненні серйозних злочинів.

Оперативна інформація, яка надходить до поліції, дозволяє швидко реагувати на надзвичайні ситуації, вчинені злочини та загрози безпеці. Це може включати в себе оперативні обшуки, арешти та інші заходи, спрямовані на запобігання злочинам та захист громадян.

Попередження злочинності є однією з ключових функцій інформаційного забезпечення. Шляхом аналізу даних про злочинність та її тенденції поліція



може розробляти стратегії запобігання злочинам, в тому числі шляхом підвищення свого присутності в ризикованих районах та залучення громадськості до участі в програмах з попередження злочинності.

Таким чином, інформаційне забезпечення відіграє критичну роль у роботі Національної поліції, допомагаючи забезпечувати безпеку громадян, боротьбу зі злочинністю та зміцнення законності [1].

Засоби та технології інформаційного забезпечення Національної поліції є різноманітними і постійно розвиваються, відображаючи вимоги сучасної кримінальної ситуації та швидкі темпи технологічного прогресу.

Одним із ключових засобів інформаційного забезпечення є інформаційні системи та бази даних, які дозволяють збирати, зберігати та обробляти великі обсяги інформації про злочини, кримінальні угруповання, підозрюваних та потенційних злочинців. Це допомагає поліції здійснювати аналіз кримінальної ситуації та приймати обґрунтовані рішення щодо розслідування злочинів.

Для оптимізації роботи з інформацією поліція використовує аналітичні програми та системи штучного інтелекту. Ці технології дозволяють автоматизувати процеси аналізу даних, виявляти закономірності та тренди у злочинності, а також прогнозувати можливі події на основі наявної інформації.

Електронні сервіси та платформи для спілкування з громадськістю та обміну інформацією також відіграють важливу роль у інформаційному забезпеченні. Це можуть бути веб-портали для звітування про злочини, додатки для мобільних пристроїв або системи онлайн-діалогу з громадянами.

Сучасні засоби зв'язку, такі як радіо, телефонія та мобільні мережі, також є важливими для оперативного зв'язку та координації дій поліцейських під час реагування на надзвичайні ситуації та виконання службових обов'язків [2].

Загалом, засоби та технології інформаційного забезпечення Національної поліції є невід'ємною частиною сучасної правоохоронної системи, яка допомагає забезпечити безпеку громадян та зменшити рівень злочинності.

Виклики та перспективи розвитку інформаційного забезпечення Національної поліції України становлять складний комплекс факторів, що

вимагає постійного удосконалення та адаптації до змін у технологіях та суспільстві. З одного боку, зростаюча загроза кіберзлочинності вимагає посилення кібербезпеки та розробки заходів захисту даних. З іншого боку, розвиток штучного інтелекту та аналітики відкриває нові можливості для ефективного аналізу даних та прогнозування злочинності. Проте необхідно враховувати етичні та правові аспекти використання таких технологій [3].

Крім того, співпраця з іншими правоохоронними органами та міжнародними партнерами є важливою для обміну інформацією та координації дій у боротьбі з транскордонною злочинністю. Це вимагає створення інтегрованих систем обміну даними та встановлення спільних стандартів.

Захист персональних даних та прав людини є ще одним із важливих аспектів, який потрібно враховувати у розвитку інформаційного забезпечення. Необхідно забезпечити, щоб збір та обробка даних не порушували особисту свободу та персоніфікацію громадян.

Навчання та розвиток персоналу є ключовими для успішного впровадження нових технологій та підвищення компетентності у сфері інформаційного забезпечення. Поліція повинна надавати персоналу доступ до навчальних програм з використання сучасних технологій та аналізу даних, щоб забезпечити їхню готовність до викликів майбутнього [4].

У цілому, розвиток інформаційного забезпечення Національної поліції вимагає комплексного підходу, що охоплює технологічні, організаційні та етичні аспекти. Тільки завдяки цьому можна забезпечити ефективну боротьбу зі злочинністю та зберегти безпеку громадян.

Розвиток інформаційного забезпечення Національної поліції є невід'ємною частиною стратегічних зусиль у забезпеченні громадської безпеки та боротьбі зі злочинністю. Здатність збирати, аналізувати та використовувати інформацію є ключовою для ефективності роботи правоохоронних органів. Проте, для досягнення успіху необхідно постійно вдосконалювати технології, зміцнювати співпрацю між відомствами, забезпечувати захист прав громадян та навчати персонал. Тільки таким чином Національна поліція зможе ефективно

відповідати на сучасні виклики та забезпечити високий рівень безпеки та законності у суспільстві.

На фоні постійної зміни характеру загроз та ризиків, з якими стикаються правоохоронні органи, розвиток інформаційного забезпечення стає надзвичайно важливим елементом стратегії боротьби зі злочинністю та забезпечення громадської безпеки. Використання передових технологій дозволяє не лише ефективно виявляти, аналізувати та реагувати на злочинні події, але і запобігати їм на ранніх стадіях. Застосування штучного інтелекту, аналітичних систем та прогностичних моделей дозволяє передбачати потенційні загрози та вчасно реагувати на них.

Нові технології також відкривають можливості для збільшення співпраці між правоохоронними органами та іншими державними та приватними структурами. Інтеграція систем обміну інформацією та спільних аналітичних платформ дозволяє створювати єдиний інформаційний простір, що сприяє більш ефективній координації дій та спільному реагуванню на складні ситуації.

Ефективне використання інформаційних ресурсів має здійснюватися у рамках чітких правових та етичних стандартів, забезпечуючи високий рівень захисту конфіденційності та приватності інформації.

Отже, розвиток інформаційного забезпечення Національної поліції в умовах воєнного стану, передбачає поєднання передових технологій, співпраці між структурами та захисту особистих даних, що сприяє ефективній боротьбі зі злочинністю та забезпеченню безпеки громадян.

## **СПИСОК ВИКОРИСТАНИХ ДЖЕРЕЛ**

1. Попович М. І. Організація інформаційного забезпечення оперативно-розшукової діяльності підрозділів МВС України у протидії незаконному обігу наркотичних засобів. Європейські перспективи. 2014. №. 7. С. 145–151.
2. Конах В. К. Національний інформаційний простір України: проблеми формування та державного регулювання :аналіт. доп. Київ : НІСД, 2014. 76 с.
3. Про затвердження Положення про Інтегровану інформаційно-пошукову

систему органів внутрішніх справ України : наказ МВС України від 12.10.2009 № 436 // База даних (БД) «Законодавство України» / Верховна Рада (ВР) України. URL: <http://zakon.rada.gov.ua/laws/show/z1256-09> (дата звернення: 12.05.2024).

4. Про затвердження Положення про Міністерство внутрішніх справ України : постанова Кабінету Міністрів України від 28.10.2015 № 878 // БД «Законодавство України» / ВР України. URL: <http://zakon.rada.gov.ua/laws/show/878-2015-%D0%BF> (дата звернення: 12.05.2024).

## СТАН КІБЕРБЕЗПЕКИ В СВІТІ

**Рибальченко Людмила Володимирівна,**  
доцент кафедри економічної та інформаційної безпеки  
Дніпропетровського державного університету внутрішніх справ,  
кандидат економічних наук, доцент  
**Янченко Данііл Олександрович**  
Курсант 2-го курсу КП-231  
Дніпропетровського державного університету внутрішніх справ

Кібербезпека в сучасному світі стає невід'ємною складовою національної безпеки багатьох країн, включаючи Україну. Забезпечення безпеки в кіберпросторі потребує комплексного підходу та ефективної координації зусиль усіх відповідальних структур. Україна розвиває власну систему кібербезпеки, яка базується на законодавчих та організаційних засадах.

Кібербезпека є однією з найважливіших складових сучасного суспільства, оскільки з кожним днем зростає кількість кіберзагроз і ризиків для інформаційної безпеки. Україна, як і багато інших країн, зазнає постійний тиск з боку кіберзлочинців, кібершпіонажу та кібертероризму. Оцінка поточного стану кібербезпеки є важливою для розробки та впровадження ефективних стратегій захисту.

За останні роки спостерігається зростання кількості кібератак на українські інформаційні системи та мережі. Ці атаки варіюються за масштабом та складністю, включаючи деніальні атаки на інфраструктуру, розповсюдження шкідливого програмного забезпечення (вірусів, троянців, червів) та фішингові атаки на користувачів. Крім того, існує загроза кібератак з боку державних акторів, які можуть мати політичні або військові мотиви (табл. 1).

**Таблиця 1**

### **Показники кіберзагроз за 2023 рік в світі [5]**

Жертви кібератаки	Наслідки
MOVEit	від витоку інформації постраждало 2393 організації та орієнтовно від 69 до 73,8 мільйона людей
DarkBeam	викрадено понад 3,8 мільярда електронних скриньок користувачів із пароллями

23andMe	викрадено потенційно мільйони наборів даних ДНК (точна кількість не визначена)
Johnson Controls International	викрадено понад 27 ТБ корпоративних даних і зашифровано віртуальні машини компанії VMWare ESXi
Barts Health NHS Data Breach	витік 7 ТБ даних
Tampa General Hospital	викрадено медичні дані 1,2 мільйона пацієнтів

Програми-вимагачі у 2023 році мали пріоритет щодо найбільшого впливу на користувачів задля заволодіння їх даними [5]. За контроль та координацію діяльності за секторами безпеки та оборони відповідальним є Національний координаційний центр кібербезпеки.

Відповідальним за захист прав і свободи населення у кіберпросторі, за державну політику та формування діяльності в галузі кібербезпеки, за боротьбу із кіберзлочинністю є Кабінет Міністрів України, який забезпечує національну систему кібербезпеки [1, с. 75].

Суб'єкти, що безпосередньо здійснюють заходи з кібербезпеки, охоплюють широкий спектр організаційних структур [3, с. 72]. Суб'єкти забезпечення кібербезпеки в межах своєї компетенції здійснюють широкий спектр заходів, спрямованих на запобігання кіберзагрозам, виявлення та реагування на кіберінциденти, розвиток кібербезпеки та забезпечення інформаційного обміну щодо кіберзагроз. Це включає розробку та впровадження запобіжних заходів, проведення аудитів інформаційної безпеки та організацію освітніх заходів з питань кібербезпеки [4, с. 23].

Координація діяльності у сфері кібербезпеки в Україні є складним та мультистороннім процесом, що вимагає взаємодії усіх відповідальних структур на різних рівнях влади та суспільства для ефективного захисту кіберпростору країни та забезпечення національної безпеки.

Витік інформації має негативний вплив на світовий бізнес. За 2023 рік середня вартість збитків від витоку даних становила 4,45 млн.дол.США (рис. 1). Щороку відбувається тенденція щодо зростання таких збитків.

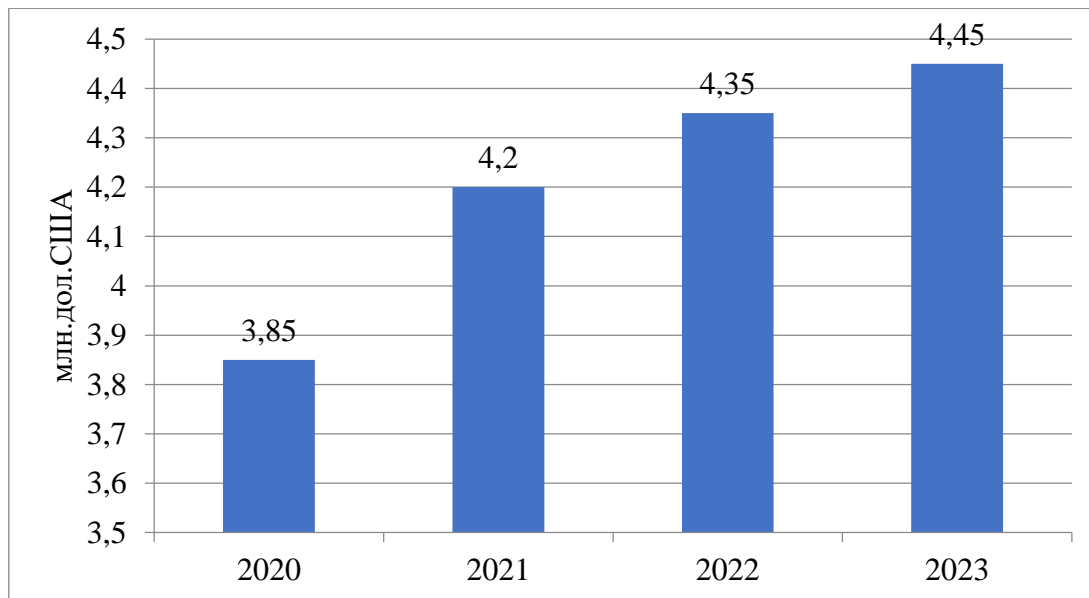

**Рис. 1. Середня вартість збитків від витоку даних в світі у 2023 році [5]**

Разом із збитками, зростає і кількість атак в світі. Якщо у 2020 році кількість атак становила 1120, то вже у 2023 році їх кількість зросла до 1659.

Відповідно, зростає і кількість хакерів програм-вимагачів. У 2021 році таких груп було 19, у 2022 році - 31 група, а у 2023 році вже 48 груп [5].

У світі, де цифрові технології переплітаються з усіма сферами життя, питання кібербезпеки стає надзвичайно актуальним. Україна, визнаючи цю необхідність, ратифікувала Конвенцію Ради Європи про кіберзлочинність та інші міжнародні договори, спираючись на міжнародні стандарти ЄС та НАТО. Це крок спрямований на поглиблення міжнародного співробітництва та гармонізацію нормативних документів у сфері кібербезпеки [2, с. 86].

Однак, кіберзагрози не обмежуються межами будь-якої однієї сфери, тому вирішення цих проблем вимагає обізнаності та спільних зусиль від усіх зацікавлених сторін. Україна потребує залучення таких організацій, як комерційні та неприбуткові для підвищення рівня боротьби із кіберзагрозами різного характеру [1].

Ефективне забезпечення кібербезпеки вимагає комплексного підходу та координації дій на різних рівнях - від національного до міжнародного. Це охоплює попередження, підготовку, реагування та відновлення після інцидентів

з боку органів влади, приватного сектора та громадянського суспільства [4 с. 7].

Формування ефективного механізму протидії кіберзагрозам сприятиме розробці та впровадженню ефективних засобів інформаційної безпеки, а також визначенню політичних, науково-технічних та організаційних напрямів у рамках комплексної протидії кіберзагрозам. Це допоможе уникнути можливих загроз у кіберпросторі, а також сприятиме стримуванню військових конфліктів та інших загроз у цій сфері.

## ЛІТЕРАТУРА

1. National Strategies. [Електронний ресурс]. Режим доступу: URL: <https://www.itu.int/en/ITUUD/Cybersecurity/Pages/cybersecurity-national-strategies.aspx>.
2. О. Трофименко, Моніторинг стану кібербезпеки в Україні, Правове життя сучасної України: матер. міжнар. наук.-практ. конф., 17 травня 2019 р., Т.1, Одеса: Видавничий дім «Гельветика», с. 642– 646, 2019.
3. Оніщенко С. Аналітичний вимір кібербезпеки України в умовах зростання викликів та загроз. Науковий журнал «Економіка і регіон» 2022. С. 13-20.
4. Закон України «Про основні засади забезпечення кібербезпеки України». (Із змінами та доповненнями від 04.04.2024).
5. Прогноз кіберзагроз 2024. [Електронний ресурс]. Режим доступу: URL: <https://www.h-x.technology/ua/blog-ua/cyber-threats-forecast-2024-ua>



# ТЕХНОЛОГІЧНИЙ РЕІНЖИНІРИНГ, ЯК ОДИН ІЗ НАПРЯМКІВ РОЗВИТКУ ІННОВАЦІЙНИХ ПРОЦЕСІВ

**Родіонов Іван Вікторович**

Аспірант

Державний університет інфраструктури та технологій  
м. Київ, Україна

## **Вступ/Introductions**

Для підвищення ефективності сучасного рівня виробництва, покращення конкурентоспроможності і для забезпечення безперервного функціонування ремонтних підприємств залізничного транспорту України важливого значення набуває активізація та використання інноваційних процесів, як стратегії технологічного реінжинірингу ремонту залізничного рухомого складу.

## **Ціль роботи/Aim**

Створення науково-практичних, технологічних та організаційних передумов для забезпечення технологічного реінжинірингу ремонту залізничного рухомого складу, насамперед тепловозів та електровозів задіяних в маневровій та поїзній роботі для забезпечення перевізного процесу вантажів та пасажирів залізничним транспортом України.

## **Матеріали та методи/Materials and methods**

Останніми роками такі поняття як «інноваційний розвиток» та «інноваційні процеси» досліджувалися у працях учених: Ільяшенко С. М., Гальчинського А. С, Кашкіна Л. І., Завлина П. Н., Хайдриха В., Шумпетера Й., Трифілова Г. О., Мизрова О. А. та ін.

Визначальним фактором росту ефективності діяльності підприємства, економного використання ресурсів, підвищення якості продукції, є саме інноваційний розвиток. За умови досягнення високого рівня інноваційної діяльності підприємств економіка країни зможе зайняти гідне місце у світовому процесі економічного розвитку.

Згідно з Закону України «Про інноваційну діяльність», це діяльність, яка

спрямована на використання і комерціалізацію результатів наукових досліджень та розробок і зумовлює випуск на ринок нових конкурентоздатних товарів та послуг.

На відміну від поняття, викладеного в Законі України, у світовій практиці прийнято таке формулювання: інноваційна діяльність – це діяльність, спрямована на використання і комерціалізацію результатів наукових досліджень і розробок для розширення і відновлення номенклатури і поліпшення якості продукції, що випускається, удосконалення технологій їх виробництва з наступним впровадженням і ефективною реалізацією на ринку.

Мизрова О. А. визначає інноваційну діяльність як сукупність науково-дослідних, прикладних, експериментальних робіт, необхідних для створення інновацій; робіт, пов'язаних із створенням дослідних та серійних зразків нової продукції та технологій, з сертифікацією і стандартизацією інноваційних продуктів; з проведенням маркетингових досліджень і організацією ринків збуту інноваційних продуктів; всі види посередницької діяльності і інші види робіт, що взаємопов'язані в єдиний процес з метою створення і поширення інновацій.

За визначенням Трифілової Г. О. інноваційна діяльність – це процес, спрямований на втілення результатів наукових досліджень та розробок, або інших науково-технічних досягнень у новий чи удосконалений продукт, який реалізується на ринку, у новий або удосконалений технологічний процес, який використовується у практичній діяльності.

### **Результати та обговорення/Results and discussion**

На сьогодні ми маємо ряд базових законів та державних і галузевих програм стосовно інноваційної діяльності, впровадження науково-технічної продукції, але не дивлячись на це, на залізничному транспорті України залишається проблема з практикою їх використання. Ми маємо дуже багато проблем, які стримують співробітництво науки і промисловості, розвиток інноваційних процесів. Дослідивши область інноваційної діяльності можна визначити такі проблеми, як:

- відносно низький рівень залучення нематеріальних активів у господарський оборот;
- відсутність впровадження інтелектуальної власності;
- обмеженість вільного доступу до патентної інформації;
- тривалість термінів розгляду заявок і видачі патентів;
- слабка система підготовки патентознавців і фахівців з інноваційного управління.

### **Висновки/Conclusions**

Інституціональну інноваційну інфраструктуру представляють сьогодні більш ніж 50 інноваційних центрів різного профілю, перші з яких з'явилися ще в середині 90-х років, але унаслідок фінансової слабості більшості малих технологічних підприємств, платоспроможний попит на послуги інноваційних центрів практично відсутній.

На залізничному транспорті, ще на початку двохтисячних років був створений профільний науково-дослідний центр, зараз – Науково-дослідний та конструкторсько-технологічний інститут залізничного транспорту), але непослідовність корпоративної та технологічної політик не дозволила цієї установі стати форпостом технологічної політики Укрзалізниці.

Для покращення ситуації на загальнодержавному та галузевому рівнях, загалом необхідно забезпечити:

- рівність прав суб'єктів господарювання і реальна конкуренції;
- якість і стабільність ринкових механізмів;
- всебічного заохочення інноваційного попиту;
- реальної підтримки науково-технологічного комплексу;
- збільшення кількості інноваційних структур та їх розвиток;
- внутрішньогалузевої зацікавленості (мотивації) підрозділів залізничного транспорту України.

Розвиток інноваційних процесів займає досить важливе значення та матиме позитивний вплив на розвиток транспортної галузі. Але перед

впровадженням та реалізацією інноваційних проектів, як складової технологічного реінжинірингу, в підрозділах залізничного транспорту, що спеціалізуються на ремонті рухомого складу, треба виконати певні задачі реформування залізничного транспорту, а саме: удосконалення експлуатаційної і ремонтної роботи, достатньої професійної компетенції ремонтного персоналу та організації наукоємності та технологічності виробничої бази та організації технологічних процесів.

# ТЕХНОЛОГІЇ РОЗПІЗНАВАННЯ ТЕКСТУ ЗГЕНЕРОВАНОГО ШТУЧНИМ ІНТЕЛЕКТОМ: МЕТОДИ ТА ЕФЕКТИВНІСТЬ

Савицький Ярослав Вікторович

Студент

Національний технічний університет України

Київський політехнічний інститут імені Ігоря Сікорського

м. Київ, Україна

**Вступ.** У контексті швидкого розвитку технологій ШІ та їх застосування для автоматичної генерації текстів, стає важливим забезпечення надійності та автентичності інформації. Виклик полягає в тому, щоб відрізнити оригінальний людський контент від того, що створений машинами, особливо коли мова йде про академічні та наукові тексти, де точність є критичною.

**Мета роботи.** Цей дослідження спрямоване на вивчення існуючих і розробку новітніх методів розпізнавання текстів, згенерованих штучним інтелектом, з метою підвищення точності та ефективності ідентифікації. Аналіз сучасних підходів дозволить виявити слабкі місця існуючих систем та надати рекомендації для їх удосконалення.

**Матеріали та методи.** Цей розділ описує інструменти та техніки, застосовані для виконання дослідження. Основою експериментальної частини стала робота з нейронними мережами, такими як конволюційні нейронні мережі (CNN) та рекурентні нейронні мережі (RNN) з використанням LSTM, які дозволяють аналізувати та порівнювати структурні та стилістичні особливості текстів.

В ході дослідження було використано декілька датасетів, які включають текстові дані, згенеровані як людьми, так і штучним інтелектом. Зібрані дані проходили попередню обробку для видалення шуму та нормалізації, що забезпечує більш точне та ефективне навчання моделей. Поряд з традиційними статистичними методами, такими як частотний аналіз та аналіз розподілу словосполучень, було застосовано техніки машинного навчання для виявлення складних мовних патернів.

Для вимірювання ефективності використаних методів було розроблено спеціалізовану метричну систему, яка включала такі параметри як точність, відтворення (recall), і F1-схема. Оцінювання моделей проводилося шляхом порівняння їх здатності ідентифікувати AI-генеровані тексти в різних умовах, що дозволяє виявити найбільш ефективні методи для реального застосування.

**Результати та обговорення.** Експериментальні результати підтвердили високу ефективність інтегрованих підходів, що включають CNN і RNN з LSTM, в ідентифікації текстів, генерованих штучним інтелектом. Виявлено, що такі системи здатні відзначати не тільки грубі помилки, але й тонкі стилістичні та семантичні відхилення, які часто оминати увагу при застосуванні традиційних методів.

Подальший аналіз показав, що деякі з AI-генерованих текстів були особливо важкими для розпізнавання через їх високу структурну та лінгвістичну складність, яка імітує рівень досконалості людського письма. Це підкреслює потенційні обмеження існуючих методологій і вказує на необхідність розвитку більш досконалих алгоритмів для подолання таких викликів.

Обговорення результатів також зосередилося на потребі подальших досліджень для вдосконалення систем виявлення. Рекомендовано зосередитись на розробці нових, більш адаптивних методів, які зможуть ефективніше реагувати на постійно змінювані стратегії генерації текстів ШІ. Особлива увага була приділена необхідності створення моделей, які б могли аналізувати глибинні семантичні структури і таким чином виявляти більш складні спроби імітації людського письма.

**Висновки.** Дослідження підтверджує значний потенціал застосування глибокого навчання для розпізнавання AI-генерованих текстів, особливо коли використовуються комбіновані підходи. За результатами рекомендується розробка нових моделей, які б могли адаптуватися до постійно змінюваних методів генерації тексту і таким чином підвищити точність ідентифікації.

# ВИЗНАЧЕННЯ КРИТИЧНОЇ ШВИДКОСТІ РІЗАННЯ ҐРУНТУ

Степанюк Богдан Ігорович,

Магістр

Лук'янчук Олександр Петрович,

к.т.н., доцент

Кравець Святослав Володимирович,

д.т.н., професор, заслужений діяч науки і техніки України

Національний університет водного господарства та природокористування

м. Рівне, Україна

**Вступ./Introduction.** Зі збільшенням робочих швидкостей землерийних машин, виникла задача більш детально дослідити вплив швидкості на процес різання ґрунту. Відомо [1], що збільшення швидкості різання впливає на критичну глибину різання, розподіл нормального тиску ґрунту на ніж, опір ґрунту різанню. На даний час запропоновано багато залежностей для врахування впливу швидкості, які потребують проведення трудомістких експериментів для кожного типу ґрунту, містять експериментальні коефіцієнти з широким діапазоном числових значень.

**Мета роботи./Aim.** Метою даної роботи є аналітичне визначення критичної швидкості різання для різних типів ґрунтів, які найбільш розповсюджені на території України.

**Матеріали та методи./Materials and methods.** На основі досліджень Ю. О. Ветрова [2] та В. П. Станєвського [3] можна представити наступну схему блокованого різання ґрунтів (Рис. 1).

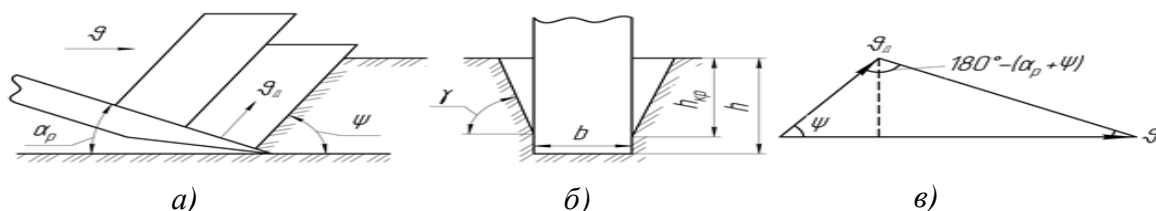

**Рис. 1** Схема утворення елементної стружки в процесі різання ґрунту елементарним ножем: а) – у профільній площині; б) – у фронтальній площині; в – план швидкостей

Розроблювальний ґрунт зі зчепленням ( $c$ ), внутрішнім тертям ( $\phi_0$ ) руйнується, як правило, у вигляді елементної стружки (див. рис. 1). Ніж при повільному переміщенні в ґрунтовому масиві викликає в ньому складний напружений стан, руйнування ґрунту проходить не тільки перед лобовою площиною ножа, але і по його сторонах з утворенням бічних розширень прорізі з початку передньою гранню ножа ґрунт стискається й у місці контакту ножа з ґрунтом розвиваються пластичні деформації. В результаті збільшення площі контакту зростають дотичні напруження, при збільшенні їх значень, що відповідають граничному значенню, проходить зсув елемента стружки відносно ґрунтового масиву під деяким кутом ( $\psi$ ) до лінії горизонту, а у фронтальній площині під кутом ( $\gamma$ ) (див. рис. 1). Для ораного типу ґрунту існує фізична константа – швидкість протікання пластичних деформацій ( $v_d$ ).

Відповідно (рис. 1 в) і теоремі синусів до плану швидкостей маємо

$$v_d = v \frac{\sin \alpha_p}{\sin(\alpha_p + \psi)}; \quad (1)$$

де:  $\alpha_p$  – кут різання;  $v$  - швидкість різання;  $\psi$  - поздовжній кут зсуву.

$$\psi = a_\psi + k_\psi \cdot \alpha_p; \quad (2)$$

де:  $a_\psi, k_\psi$  - коефіцієнти інтерполяції кута поздовжнього зсуву ґрунту із таблиці Д.2 [4].

Характер процесу різання залежить від співвідношення швидкостей деформування ( $v_d$ ) і руйнування ( $v_p$ ), якщо ( $v_d < v_p$ ), то передня грань ножа зустрічає уже зруйнований ґрунт. Однак із збільшенням швидкості різання ніж все більшу частину часу рухається через ще не зруйноване середовище. Зона, в якій дотичні напруження досягнуть граничних значень, зменшується. Частина відділяемого елемента стружки, у якій пластичні деформації ще не встигли розвинути, що виникли у результаті дії ножа. Іншим способом, із збільшенням швидкості різання руйнування ґрунту все більше приймає крихкий характер. Якщо швидкість ( $v_d \geq v_p$ ), то проходить крихке руйнування ґрунту без пластичних і залишкових деформацій.

Критичною називається швидкість різання ґрунту, при якій швидкість



його деформування дорівнює швидкості руйнування ґрунту ( $v_d = v_p$ ). Критична швидкість визначає характер руйнування ґрунту. Якщо швидкість ( $v < v_{кр}$ ), то у ґрунті перед лобовою площиною ножа встигають розвиватися пластичні деформації, а у випадку, якщо ( $v \geq v_{кр}$ ), проходить крихке руйнування і ґрунт від масиву відділяється у вигляді дрібних частинок. При критичній швидкості змінюється природа стружкоутворення із елементного на дрібнозернистий. Тому важливо знати чисельні значення критичної швидкості різання для різних типів ґрунтів.

Швидкість руйнування залежить від фізико-механічних характеристик ґрунту. У літературі [2] запропонована залежність для визначення ( $v_p$ ).

$$v_p = \frac{2}{3} q_{кр} \sqrt{\frac{(1-\mu)^2(1-\mu^2)}{(1-\mu)E_{пр} \frac{\gamma_{гр}}{g}}}; \quad (3)$$

З урахуванням залежності (1) маємо:

$$v_{кр} = v_p \frac{\sin(\alpha_p + \psi)}{\sin \alpha_p} = \frac{2}{3} q_{кр} \sqrt{\frac{(1-\mu)^2(1-\mu^2)}{(1-2\mu)E_{пр} \frac{\gamma_{гр}}{g}}} \cdot \frac{\sin(\alpha_p + \psi)}{\sin \alpha_p}; \quad (4)$$

де:  $q_{кр}$  – критичний тиск або несуча спроможність ґрунту, визначається за формулою Паукера [2], [4];  $\mu$  – коефіцієнт відносної поперечної деформації (коефіцієнт Пуасона)

$$\mu = \frac{q}{1+q}; \quad (5)$$

де  $q$  – коефіцієнт бічного тиску, що визначається за формулою Покровського Г. І. [2];  $E_{пр}$  – модуль пружності ґрунту [4];  $\gamma_{гр}$  – питома вага ґрунту у природньому стані;  $g$  – прискорення вільного тяжіння.

**Результати та обговорення./Results and discussion.** На (рис. 2) побудовані графічні залежності критичної швидкості різання від кута різання ножа для різних типів ґрунтів. Дані для розрахунку взяті із таблиці Д.1 [4].

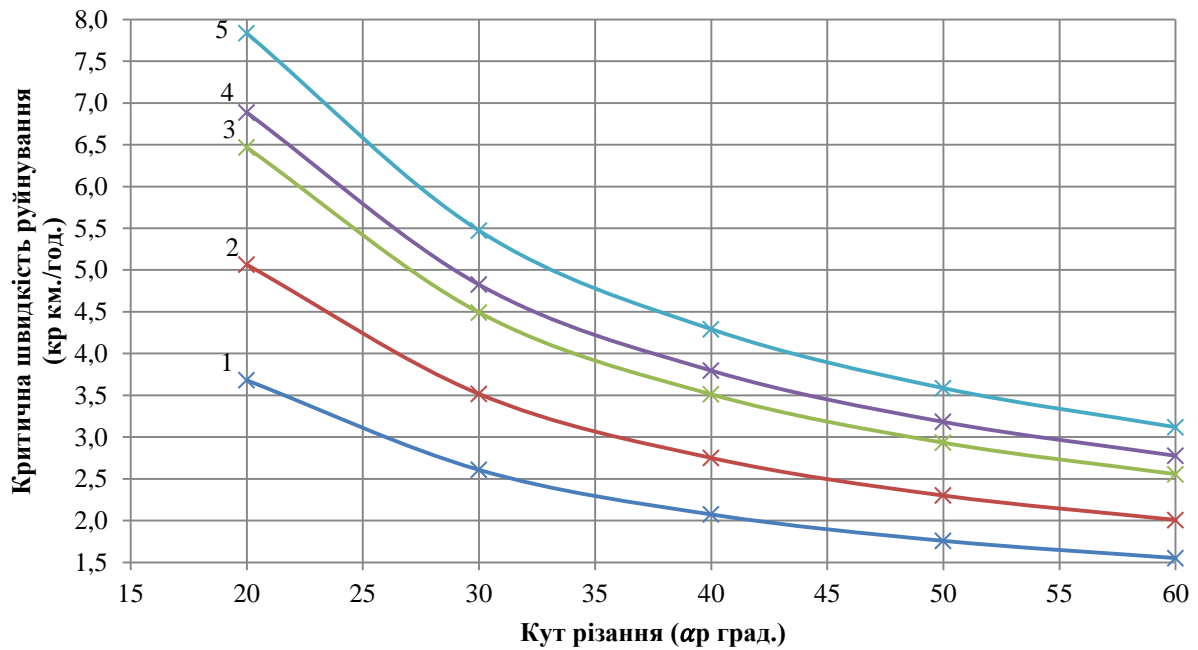

**Рис. 2** Залежність критичної швидкості різання від кута різання ножа  
**1** – твердий супісок; **2** – напівтвердий суглинок; **3** – тугопластична глина;  
**4** – твердий суглинок; **5** – напівтверда глина.

На (рис. 3) побудовані графічні залежності критичної швидкості різання від модуля пружності ґрунту при різних кутах різання. Дані для розрахунку взяті із (рис. 2)

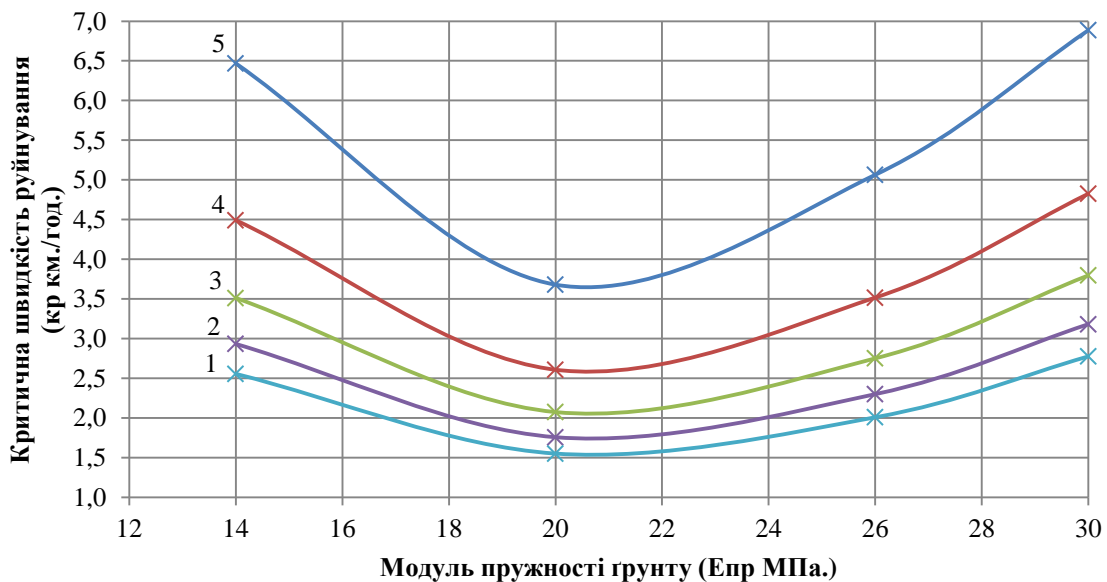

**Рис. 3** Залежність критичної швидкості різання від модуля пружності ґрунту при різних кутах різання  
**1** – α<sub>р</sub>=60°; **2** – α<sub>р</sub>=50°; **3** – α<sub>р</sub>=40°; **4** – α<sub>р</sub>=30°; **5** – α<sub>р</sub>=20°;

**Висновки./Conclusions.** За потреби в дрібнозернистому розпушенні ґрунтів швидкість розробки ґрунтового середовища повинна бути рівною або ж перевищувати критичну швидкість різання. На (рис. 2) наведені графіки залежності критичної швидкості різання ( $v_{кр}$ ) від кута різання ( $\alpha_p$ ) для різних типів ґрунтів, а саме:

- для твердого супіску ( $\alpha_p=20^\circ$ ;  $v_{кр}=3,68$  км./год.), ( $\alpha_p=30^\circ$ ;  $v_{кр}=2,607$  км./год.), ( $\alpha_p=40^\circ$ ;  $v_{кр}=2,074$  км./год.), ( $\alpha_p=50^\circ$ ;  $v_{кр}=1,757$  км./год.), ( $\alpha_p=60^\circ$ ;  $v_{кр}=1,551$  км./год.);

- для напівтвердого суглинку ( $\alpha_p=20^\circ$ ;  $v_{кр}=5,064$  км./год.), ( $\alpha_p=30^\circ$ ;  $v_{кр}=3,516$  км./год.), ( $\alpha_p=40^\circ$ ;  $v_{кр}=2,751$  км./год.), ( $\alpha_p=50^\circ$ ;  $v_{кр}=2,3$  км./год.), ( $\alpha_p=60^\circ$ ;  $v_{кр}=2,01$  км./год.);

- для тугопластичної глини ( $\alpha_p=20^\circ$ ;  $v_{кр}=6,468$  км./год.), ( $\alpha_p=30^\circ$ ;  $v_{кр}=4,492$  км./год.), ( $\alpha_p=40^\circ$ ;  $v_{кр}=3,512$  км./год.), ( $\alpha_p=50^\circ$ ;  $v_{кр}=2,933$  км./год.), ( $\alpha_p=60^\circ$ ;  $v_{кр}=2,556$  км./год.);

- для твердого суглинку ( $\alpha_p=20^\circ$ ;  $v_{кр}=6,886$  км./год.), ( $\alpha_p=30^\circ$ ;  $v_{кр}=4,825$  км./год.), ( $\alpha_p=40^\circ$ ;  $v_{кр}=3,796$  км./год.), ( $\alpha_p=50^\circ$ ;  $v_{кр}=3,182$  км./год.), ( $\alpha_p=60^\circ$ ;  $v_{кр}=2,776$  км./год.);

- для напівтвердої глини ( $\alpha_p=20^\circ$ ;  $v_{кр}=7,835$  км./год.), ( $\alpha_p=30^\circ$ ;  $v_{кр}=5,473$  км./год.), ( $\alpha_p=40^\circ$ ;  $v_{кр}=4,292$  км./год.), ( $\alpha_p=50^\circ$ ;  $v_{кр}=3,586$  км./год.), ( $\alpha_p=60^\circ$ ;  $v_{кр}=3,118$  км./год.);

Проаналізувавши ці дані можна сказати, що зі збільшенням кута різання критична швидкість різання зменшується.

З графіків залежності критичної швидкості різання ( $v_{кр}$ ) від модуля пружності ґрунту ( $E_{пр}$ ) для розглянутих кутів різання ( $\alpha_p$ ) (див. рис. 3) критична швидкість різання має найменше значення при модулі пружності ґрунту ( $E_{пр}=20$  МПа.).

## СПИСОК ЛІТЕРАТУРИ

1. Критичноглибинні двоярусні ґрунторозпушувачі. Монографія. С. В. Кравець, М. П. Скоблюк, О. В. Стіньо, Р. В. Зоря. За заг. ред. С. В. Кравець – Рівне: НУВГП, 2018 – 235с.
2. Кравець С. В. Теорія руйнування робочих середовищ. – Рівне: НУВГП, 2008 – 124 с.
3. Станевський В. П. Удосконалення робочого процесу землерийних машин. Монографія. – Київ: Вища школа, 1984 – 128с.
4. Кравець С. В., Кованько В. В., Лук`янчук О. П. Наукові основи створення землерийно–ярусних машин і підземнорухомих пристроїв. Монографія. – Рівне: НУВГП, 2015 – 322с.

# РОЛЬ ІНСТРУКТАЖІВ В СИСТЕМІ НАВЧАННЯ З ПИТАНЬ ОХОРОНИ ПРАЦІ В УКРАЇНІ

Тороус Микола

студент

Лялюк-Вітер Галина Дмитрівна

к.б.н., доцент

ІФНТУНГ, Україна

**Вступ./Introduction.** Покращення безпеки та здоров'я на роботі є пріоритетним завданням держави, роботодавців та працівників. Ключовим елементом в досягненні безпеки на робочому місці є навчання працівників. Завдяки навчанню працівники набувають нових знань про безпечне виконання робіт, навички надання першої домедичної допомоги, ознайомлюються з новими технологіями та інноваційними методами забезпечення безпеки праці та здоров'я. Для покращення стану охорони праці та здоров'я працівників необхідна співпраця між роботодавцями і працівниками.

**Ціль роботи./Aim.** Звернути увагу на важливе значення проведення інструктажів з питань охорони праці.

**Матеріали та методи./Materials and methods.** Для написання тез застосовано аналітичний метод вивчення українського законодавств в сфері охорони праці.

**Результати та обговорення./Results and discussion.** Система навчання з питань охорони праці в Україні регулюється Законом України Про охорону праці [1], Типовим положенням про порядок проведення навчання і перевірки знань з питань охорони праці (НПАОП 0.00-4.12-05) [2] тощо.

В Законі України Про охорону праці (ст. 18) зазначено, що працівники під час прийняття на роботу і в процесі роботи повинні проходити інструктаж, навчання з питань охорони праці, з надання першої домедичної допомоги потерпілим від нещасних випадків і правил поведінки у разі виникнення аварії [2].

НПАОП 0.00-4.12-05 є обов'язковим для виконання усіма органами

виконавчої влади та органами місцевого самоврядування, бюджетними установами та суб'єктами господарювання незалежно від форми власності та видів діяльності [2].

Даний документ встановлює порядок навчання та перевірки знань з питань охорони праці для всіх працівників у процесі праці, зокрема і посадових осіб, а також студентів, учнів, курсантів навчальних закладів, слухачів під час трудового і професійного навчання [2].

Згідно з Типовим положенням, працівники під час прийняття на роботу і в процесі роботи, а також учні, курсанти, слухачі та студенти під час трудового і професійного навчання проходять на підприємстві за рахунок роботодавця інструктажі, навчання та перевірку знань з питань охорони праці, надання домедичної допомоги потерпілим від нещасних випадків, а також правил поведінки у разі виникнення аварії.

Суб'єкти господарювання на основі Типового положення, розробляють і затверджують відповідні положення підприємств про навчання з питань охорони праці з урахуванням специфіки виробництва та вимог нормативно-правових актів з охорони праці (НПАОП). Крім того, формуються плани-графіки проведення навчань та перевірки знань з питань охорони праці. Ці плани-графіки доводять до відома працівників роботодавця.

Згідно з Типовим положенням інструктажі з питань охорони праці поділяються за характером і часом проведення на п'ять видів: вступний, первинний, повторний, позаплановий та цільовий [2].

В документі чітко виписано хто, і коли, і з ким, і як проводить інструктаж. Наведена характеристика видів інструктажів і як проводиться перевірка знань з питань охорони праці після проведення інструктажів.

З усіма працівниками, які приймаються на постійну або тимчасову роботу, незалежно від їх освіти, стажу роботи та посади; з працівниками інших організацій, які прибули на підприємство і беруть безпосередню участь у виробничому процесі проводиться вступний інструктаж. Даний інструктаж проводить спеціаліст служби охорони праці в кабінеті охорони праці з

використанням сучасних технічних засобів навчання та з урахуванням особливостей виробництва. Програму та тривалість інструктажу затверджує роботодавець і введеться запис в журналі реєстрації вступного інструктажу з питань охорони праці.

Первинний інструктаж на робочому місці, на відміну від вступного інструктажу, проводить безпосередній керівник робіт. Цей інструктаж можна проводити індивідуально або з групою осіб одного фаху згідно з інструкціями з охорони праці, які діють на підприємстві.

Первинний інструктаж проводиться до початку роботи безпосередньо на робочому місці з працівником: якого приймають на підприємство; який переводиться з одного структурного підрозділу підприємства до іншого; який виконуватиме нову для нього роботу; відрядженим працівником іншого підприємства, який бере безпосередню участь у виробничому процесі на підприємстві [2].

Повторний інструктаж проводиться з метою повторення, тому зміст питань та обсяг відповідає переліку питань первинного інструктажу на робочому місці. Він може проводитись індивідуально з окремим працівником і з групою працівників, які виконують однотипні роботи. Повторний інструктаж проводиться в певні терміни, згідно з НПАОП або як визначив працедавець залежно від характеру виробництва. Проте в Типовому положенні зазначено, що повторний інструктаж проводиться не рідше: на роботах підвищеної небезпеки - 1 раз на 3 місяці; для решти робіт - 1 раз на 6 місяців.

Позаплановий інструктаж проводиться з працівниками на робочому місці або в кабінеті охорони праці, якщо вводяться в дію нові або переглянуті НПАОП, а також при внесенні змін та доповнень до них; при зміні технологічного процесу тощо та інших факторів, що впливають на стан охорони праці; при порушеннях працівниками вимог НПАОП тощо; при перерві в роботі виконавця робіт більш ніж на 30 календарних днів - для робіт підвищеної небезпеки, а для решти робіт - понад 60 днів [2]. Обсяг і зміст даного інструктажу визначаються в кожному окремому випадку залежно від

причин і обставин, що спричинили потребу його проведення.

При ліквідації аварії або стихійного лиха та при проведенні робіт, на які відповідно до законодавства оформлюються наряд-допуск, наказ або розпорядження проводиться цільовий інструктаж. Його обсяг і зміст визначаються залежно від виду робіт, що виконуватимуться.

Після проведення первинного, повторного, позапланового і цільового інструктажів проводиться перевірка знань. Вона може бути у вигляді усного опитування чи за допомогою технічних засобів. Крім того, здійснюється перевірка набутих навичок безпечних методів праці, особою, яка проводила інструктаж. Якщо працівники продемонстрували незадовільні знання, уміння та навички безпечного виконання робіт після первинного, повторного чи позапланового інструктажів, то протягом 10 днів повторно проводяться інструктаж і повторна перевірка знань.

При незадовільних результатах перевірки знань після цільового інструктажу допуск до виконання робіт не надається. Повторна перевірка знань при цьому не дозволяється [2].

**Висновки./Conclusions.** Отже, систематичне навчання працівників та проведення інструктажів з питань охорони праці відіграє важливу роль у створення безпечного виробничого середовища та підвищує рівень відповідальності працівників за свою безпеку.

#### ЛІТЕРАТУРА/LITERATURE

1. Про охорону праці: Закон України від 14 жовтня 1992 року, № 2694-ХІІ, станом на 01.10.2023 URL: <https://zakon.rada.gov.ua/laws/show/2694-12#Text> (дата звернення: 22.05.2024).

2. Типове положення про порядок проведення навчання і перевірки знань з питань охорони праці. НПАОП 0.00-4.12-05 від 26 січня 2005 року № 15, станом на 14.04.2017. URL:<https://zakon.rada.gov.ua/laws/show/z0231-05#Text> (дата звернення: 22.05.2024).



## **АКТУАЛЬНІСТЬ ПОКРАЩЕННЯ ПРОТИЗНОШУВАЛЬНИХ ВЛАСТИВОСТЕЙ СУЧАСНОГО ДИЗЕЛЬНОГО ПАЛИВА**

**Трифонов Тарас**

Аспірант

Український державний університет залізничного транспорту

**Полстаєв Віталій**

Магістр з галузевого машинобудування

**Півоваров Сергій**

Магістр з галузевого машинобудування

Переважає більшість будівельних та колійних машин оснащена дизельними двигунами в якості силового агрегату. Це пов'язано з наступними перевагами дизельних двигунів в порівнянні з бензиновими аналогами: вищий к.к.д. двигуна; менша витрата палива, більша пожежо-, вибухобезпека палива, менші витрати на виробництво палива [1].

До сучасного дизельного палива (ДП) стандартів Євро 4 чи Євро 5 застосовуються високі вимоги щодо зменшення негативного впливу палива на довкілля. Основними напрямками щодо зменшення негативного впливу ДП на навколишнє середовище є виробництво палив з покращеними екологічними показниками, розробка менш токсичних двигунів, застосування каталітичних нейтралізаторів. Щодо ДП найбільш перспективними є перші два напрями [1, 2]. Виробництво ДП з покращеними екологічними показниками пов'язане, в першу чергу, зі зниженням вмісту в них сірчистих, азотистих сполук і поліциклічних ароматичних вуглеводнів [2].

Відзначимо, що з одного боку, зниження вмісту сірки веде до загального зменшення викидів оксидів сірки, відзначається також зниження кількості твердих частинок у газах, що відпрацювали, і утворення відкладень у паливній системі. З іншого боку, відсутність сірки призводить до зниження мастильної здатності – важливої експлуатаційної характеристики палива, що визначає його здатність змащувати вузли і агрегати системи палива, значно запобігаючи їх зносу та зменшуючи втрати на тертя, особливо це стосується паливних насосів

високого тиску [3].

Тому сучасні ДП містять протизношувальну присадку в різних концентраціях та обов'язково підлягають сертифікації за показником протизношувальних властивостей [2, 3]. Наявність таких присадок забезпечує певне зменшення зносу паливної апаратури, однак згідно попередніх досліджень резерви такого зменшення певної мірою не вичерпані [4]. Це пов'язане зі складністю міжмолекулярних взаємодій присадок з основою ДП, а також складністю механізму формування мастильної плівки на поверхнях тертя деталей паливних систем [4].

Тому дослідження шляхів та механізмів покращення протизношувальних властивостей сучасних ДП, які містять функціональні присадки, з метою підвищення ресурсу паливної апаратури є дуже актуальним науковим напрямком.

#### ЛІТЕРАТУРА:

1. Полянський С. К., Коваленко В. М. Експлуатаційні матеріали для автомобілів і будівельно-дорожніх машин: підручник. Київ: Либідь, 2005. 504 с.
3. ДСТУ 7688:2015. Паливо дизельне Євро. Технічні умови. Чинний від 2016-01-01. Київ: ДП «УкрНДНЦ», 2015. 18 с.
3. Антипов В. В. Износ прецизионных деталей и нарушение характеристики топливной аппаратуры дизелей. – М.: Машиностроение, 1972.-177 с.
4. Воронін С. В., Каграманян А. О., Онопрейчук Д. В., Горбачов М. В. Підвищення надійності паливних систем дизельних двигунів шляхом покращення протизношувальних властивостей палива // Тези доповідей 8-ї Міжнародної науково-практичної конференції «Сучасні енергетичні установки на транспорті і технології та обладнання для їх обслуговування» (Херсон, 28-29 вересня 2017 р.). – Херсон: ХДМА, 2017. – С. 192-193.

# АНАЛІЗ ІСНУЮЧИХ КОМП'ЮТЕРНИХ СИСТЕМ ПІДБОРУ ОЛИВ

**Тягунова Марія Юріївна,**

к.т.н., доцент

**Бобирь Дмитро Сергійович,**

аспірант

Національний університет «Запорізька політехніка»

м. Запоріжжя, Україна

**Вступ.** Вибір мастил для різних механізмів є складним і важливим завданням, яке впливає на ефективність, надійність та довговічність роботи обладнання. Існує кілька основних проблем, пов'язаних з цим процесом, такі як різноманітність механізмів, вплив умов експлуатації, сумісність матеріалів тощо. Сучасні системи та механізми потребують все більш різноманітних, складних рішень, які стосуються підбору олив до них.

**Мета роботи.** Дослідити сучасний стан ринку послуг у вигляді систем вибору мастил та виявити основні проблеми при виборі олив.

**Матеріали та методи.** Системи підбору мастил є важливим інструментом для забезпечення надійної і ефективної роботи різних механізмів, як приклад, двигунів автомобілів, збереження їх у відмінному технічному стані та зменшення витрат на експлуатацію і технічне обслуговування. Відповідно до цього стає відкрите питання до принципів, за якими будуть ці системи підбирати оливи. Провідні виробники мастильних матеріалів, випускаючи свою продукцію, також зацікавлені у поліпшенні процесу підбору, щоб надати кінцевому споживачу продукції можливість самостійно підібрати оливу до своєї техніки.

Так, наприклад, компанія SHELL має свою систему підбору олив - Shell Lubematch [1], компанія FUCHS – свою LubricantAdvisor [2], де є певна база техніки, на яку при підборі накладається той чи інший продукт (олива) компанії-виробника (наприклад, Shell) і відповідно кінцевий клієнт знаходить, що йому підходить в той чи інший вузол (двигун, коробку, гідравлічну систему, тощо), або система від компанії KROON OIL [3].

Недолік цих всіх систем для клієнта в тому, що споживач має обирати тільки той продукт, якою системою для підбору він користується. Наприклад, користуючись системою Shell Lubematch, клієнт відповідно має обрати продукт компанії SHELL. А як ми знаємо, продукція провідних лідерів ринку не буде дешевою у порівнянні, наприклад, з бендинговими компаніями, які присутні на ринку і мають досить широкий асортимент продукції. Тож стає питання створення системи, яка включає вибірку олів у різних виробників, відповідно клієнт може обрати той бренд (виробника), який має підходящу ціну, або продукт того бренду, який представлено територіально там, де проживає кінцевий споживач (Європа, Азія, Америка). Також до такого переліку можна додати вибір офіційних дистриб'юторів, де можна купити необхідний продукт (моторну оливу).

**Результати та обговорення.** Проведене дослідження виявило кілька ключових аспектів і проблем, пов'язаних із вибором мастил для різної техніки.

Існує широкий спектр механізмів, кожен з яких має свої специфічні вимоги до мастил. Це включає двигуни внутрішнього згоряння, трансмісії, гідравлічні системи тощо. Кожен тип механізму потребує унікальних властивостей мастил, таких як термостійкість, в'язкість, стійкість до окислення та зносу. Також суттєво впливають на вибір мастил умови їх експлуатації: температурні режими, вологість, навантаження та інші фактори потребують адаптації мастил для забезпечення оптимальної роботи механізмів.

Матеріали, з яких виготовлені частини механізмів, можуть мати різні вимоги до мастил, що ускладнює вибір. Несумісність мастил з певними матеріалами може призвести до пошкоджень або зниження ефективності.

Провідні виробники мастильних матеріалів, такі як SHELL, FUCHS та KROON OIL, розробили власні системи підбору мастил, що базуються на великих базах даних техніки.

Ці системи дозволяють користувачам підбирати мастила для своїх механізмів, проте вони обмежені асортиментом продукції конкретного виробника.

**Висновки.** Таким чином, на даний час існує потреба у створенні універсальної системи підбору мастил, яка включала б продукцію різних виробників. Це дозволить кінцевим споживачам обирати мастила на основі різних критеріїв, таких як ціна, доступність у регіоні, технічні характеристики.

Така система забезпечить споживачам більшу гнучкість у виборі мастил, зменшить витрати на експлуатацію та обслуговування механізмів, а також сприятиме підвищенню ефективності і довговічності обладнання.

Подальші дослідження у цьому напрямі повинні бути спрямовані на розробку інтегрованих цифрових платформ, які б об'єднували дані про мастила від різних виробників. Це включає розробку алгоритмів для порівняння і вибору мастил за різними параметрами, а також створення бази даних офіційних дистриб'юторів для зручності користувачів.

#### **ПЕРЕЛІК ДЖЕРЕЛ ПОСИЛАНЬ**

1. Система підбору олив компанії SHELL. URL: <https://www.ua.shell/>
2. Система підбору олив LubricantAdvisor від компанії FUCHS. URL: <https://fuchs-eu.lubricantadvisor.com/default.aspx?lang=eng&country=de>
3. Система підбору олив від компанії KROON OIL. URL: <https://www.kroon-oil.com/en/>

## РОЗРАХУНОК ВРАЖАЮЧОЇ ДІЇ ОСКОЛКІВ (УЛАМКІВ)

**Устименко Максим Євгенійович**  
провідний судовий експерт Центру  
судових і спеціальних експертиз  
Українського науково-дослідного інституту  
спеціальної техніки та судових експертиз  
Служби безпеки України  
м. Київ, Україна

Під час проведення судових вибухово-технічних експертиз щодо віднесення виявлених та вилучених об'єктів до вибухових пристроїв чи за фактом вибуху експертами вирішується питання щодо визначення вражаючих факторів вибухових пристроїв. Одним з таких факторів є вражаюча дія осколків (уламків). Розрахунки осколочного ураження, які наведені нижче, є спрощеними, але з достатнім ступенем точності дозволяють на експертному рівні судити о радіусах можливого ураження людини. В даному випадку фізика вибуху, металеві здатність заряду вибухової речовини не розглядається, не враховується й опір повітря, що йде в запас та грає на користь безпеки, збільшуючи розрахункові дані вражаючої здатності бойового припасу.

При розрахунках враховується перебування вибухової речовини в металевій оболонці (закрита схема), виходячи з цього режим вибухового перетворення має вигляд низькошвидкісної детонації – вибухове горіння, порушується та підтримується слабкими хвилями стиснення, генеруючими реакцію в локальних областях (вогнищах), фізико-механічна структура заряду є визначальним фактором, наявність оболонки сприяє, а в ряді випадків й визначає можливість розповсюдження процесу. Цей тип реакцій процесу горіння протікає зі змінною швидкістю, яка досягає сотень метрів за секунду. Характер дії на навколишнє середовище виявляється у формі різкого підвищення тиску та здійснення роботи у формі більш-менш значного руйнування середовища.

Радіус (дальність) суцільного ураження ( $R_{cy}$ ). Це відстань від місця вибуху до рубіжу, де вражається не менш 70 % цілей, тобто по колу, яке описується цим радіусом, буде вражатися не менш 70 % цілей. Ділянка місцевості, що міститься в колі цього радіусу, називається «зона суцільного ураження» чи «площа суцільного ураження» (рис. 1).

Радіус (дальність) ефективного ураження ( $R_{ey}$ ). Те ж саме, що й вищенаведений термін, але на зовнішньому кордоні буде уражено 50 % цілей. Відповідно застосовується термін “зона (площа) ефективного ураження”. Цей термін носить проміжний характер, який дає середні дані про ураження осколками (рис. 1).

Радіус (дальність) ураження ( $R_{зп}$ ). Те ж саме, що й радіус суцільного ураження, але з тією відмінністю, що на зовнішньому кордоні буде уражено не менш 20 % цілей. Відповідно застосовується и термін “зона (площа) ураження”. Радіус ураження є основним критерієм осколочного ураження, який застосовується у військових цілях та його ще називають «радіус (дальність) звичайного ураження» (рис. 1).

Радіус (дальність) розльоту осколків ( $R_{po}$ ). Те ж саме, що й радіус ураження, але з тією відмінністю, що на зовнішньому кордоні ймовірність ураження прагне до 0%. З математичної точки зору зі збільшенням відстані від місця вибуху ймовірність ураження буде прагнути до нуля. В криміналістичній вибухотехніці радіус (дальність) розльоту осколків вважається небезпечною зоною для ураження цілі (рис. 1).

Безпечна відстань (видалення) ( $R_{бв}$ ). На безпечному видаленні ймовірність ураження також буде прагнути до 0%, але ніколи не стане рівною нулю. Тому на даній відстані можливо розгортання пункту керування вибухотехнічного підрозділу для виконання спеціальних вибухотехнічних робіт (рис. 1).

Гарантована безпечна відстань (видалення) ( $R_{гбв}$ ) рівна полуторній чи двійній (для металевих оболонки та готових осколків) безпечній відстані (видаленню). На відстанях рівних, чи які перевищують гарантовану безпечну

відстань ймовірність ураження рівна 0%. Відмінність цього терміну від попереднього складається в тому, що на цій відстані заздалегідь неможливо ураження людини. Гарантоване безпечне видалення є критерієм безпеки для людей, які не виконують спеціальні вибухотехнічні роботи (рис. 1).

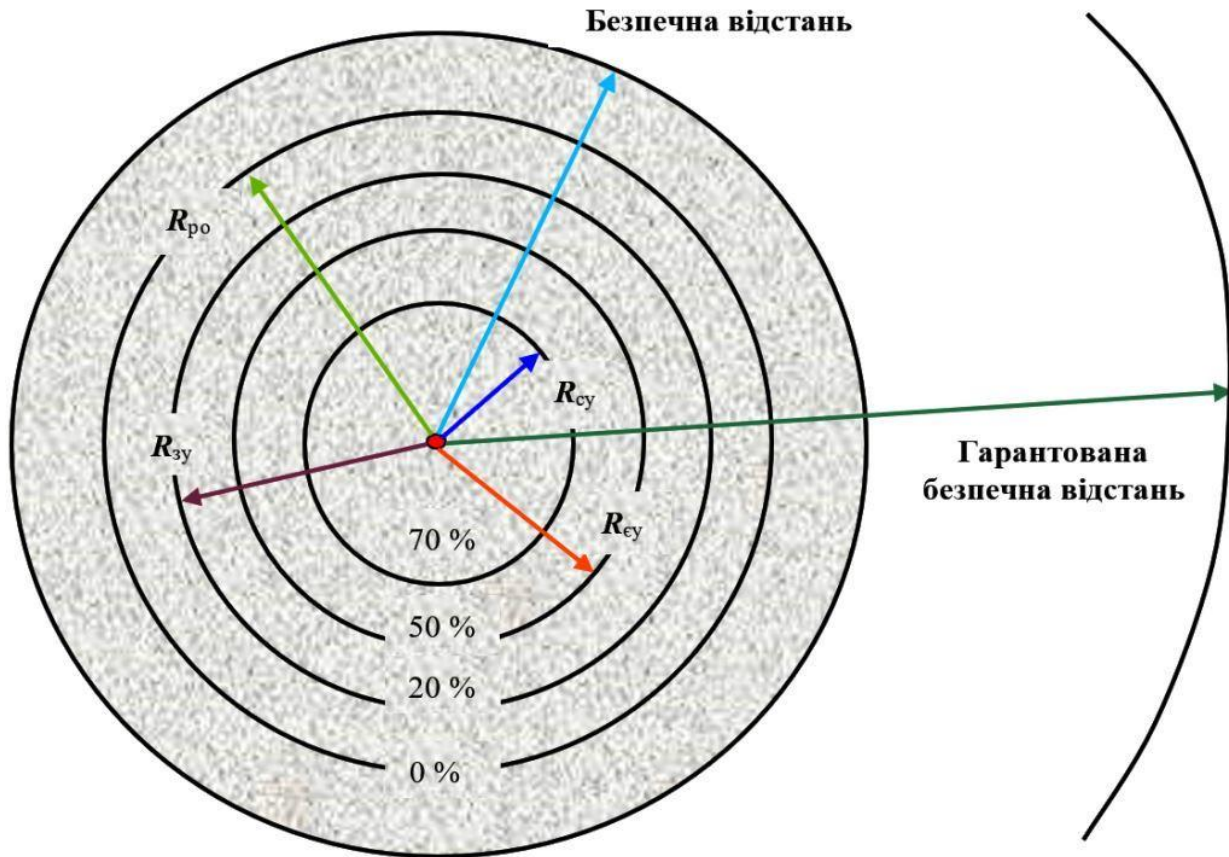

**Рис. 1. Ілюстрація радіусів ураження та безпечних відстаней.**

Ціль – людина, яка уражається осколками від вибуху вибухового пристрою. В якості розрахункової цілі мається на увазі прямокутник  $1,8 \times 0,6$  м, який має площину  $1,08 \text{ м}^2$ . В цей прямокутник вписується площа тіла людини середнього росту ( $S_{ц}$ ), яка стоїть обличчям чи спиною до вибуху. Враховуючи, що проща цілі складає  $1,08 \text{ м}^2$ , щоб отримати стовідсоткову ймовірність ураження (радіус суцільного ураження з ймовірністю 70 % чи  $K_y = 0,7$ ), площа проміжків ( $S_{пр}$ ) між цілями повинна бути не більш:

$$S_{пр} = \frac{S_{ц}}{K_{п}} = \frac{1,08}{0,7} = 1,54 \text{ м}^2.$$

Площа проміжків між цілями при ефективному ураженні ( $K_{п} = 0,5$ ) складе  $2,16 \text{ м}^2$ , площа проміжків між цілями при звичайному ураженні ( $K_{п} = 0,2$ )



складає 5,25 м<sup>2</sup>. Вказані значення площ проміжків між цілями при суцільному, ефективному та звичайному ураженні цілі у вигляді людини є постійними.

Основна формула для розрахунку ймовірного радіуса осколкового ураження ( $R_{oy}$ ) має вигляд: 
$$R_{oy} = \sqrt{\frac{S_{цm}}{4\pi K_{п} m_{оск}}},$$

де:  $R_{oy}$  – розрахунковий радіус осколкового ураження, м;  $S_{ц}$  – площа проекції цілі, м<sup>2</sup>;  $m$  – маса корпусу вибухового пристрою, який утворює осколки, г;  $m_{оск}$  – розрахункова маса одного осколку, г;  $K_y$  – коефіцієнт ураження (суцільного – 0,7; ефективного – 0,5; звичайного – 0,2).

Величини  $\frac{S_y}{K_n}$  відомі ( $S_{пр}$ ) для радіусів ураження: суцільного  $R_{cy} = 1,54$  м<sup>2</sup>; ефективного  $R_{ef} = 2,16$  м<sup>2</sup>; звичайного  $R_{zy} = 5,25$  м<sup>2</sup>, а формули для кожного з наведених радіусів набувають вигляд:

$$\text{для радіуса суцільного ураження } R_{cy} = \sqrt{\frac{1,54m}{4\pi m_{оск}}},$$

$$\text{для радіуса ефективного ураження } R_{ey} = \sqrt{\frac{2,16m}{4\pi m_{оск}}},$$

$$\text{для радіуса звичайного ураження } R_{zy} = \sqrt{\frac{5,25m}{4\pi m_{оск}}}$$

Враховуючи, що мінімальна маса осколка, яка спроможна нанести ураження шкірі людини складає:

- 0,1-0,3 грама (при ураженні такими осколками у 80% випадків наносяться легкої та середньої тяжкості тілесні ушкодження);
- 0,4-1,0 грама (здатні наносити у 60 % середньої тяжкості ушкодження, а у 20% – тяжкої тяжкості ушкодження);
- 1,0-2,0 грама (здатні наносити у 20 % середньої та у 70 % тяжкої тяжкості ушкодження) [1, с. 11 - 13, 184 - 190], [2, с. 191 - 195].

Розглянемо приклад щодо розрахунків вражаючої дії осколків (уламків) - кулькової осколкової авіабомби «ШОАБ-0,5» (використовується в касетних авіабомбах як суббоеприпас), що призначена для ураження живої сили та масово використовується російською авіацією у війні проти України (рис. 2).

Основні характеристики авіабомби ШОАБ-0,5: маса спорядженої авіабомби - 417 г, маса бойового заряду (ТГ-30/70) - 70 г, маса детонаторної шашки - 3 г, кількість осколкових елементів (сталених кульок) – 304 шт., діаметр сталевий кульки - 5,5 мм, маса сталевий кульки - 0,68 г (рис. 2) [3, с. 205].

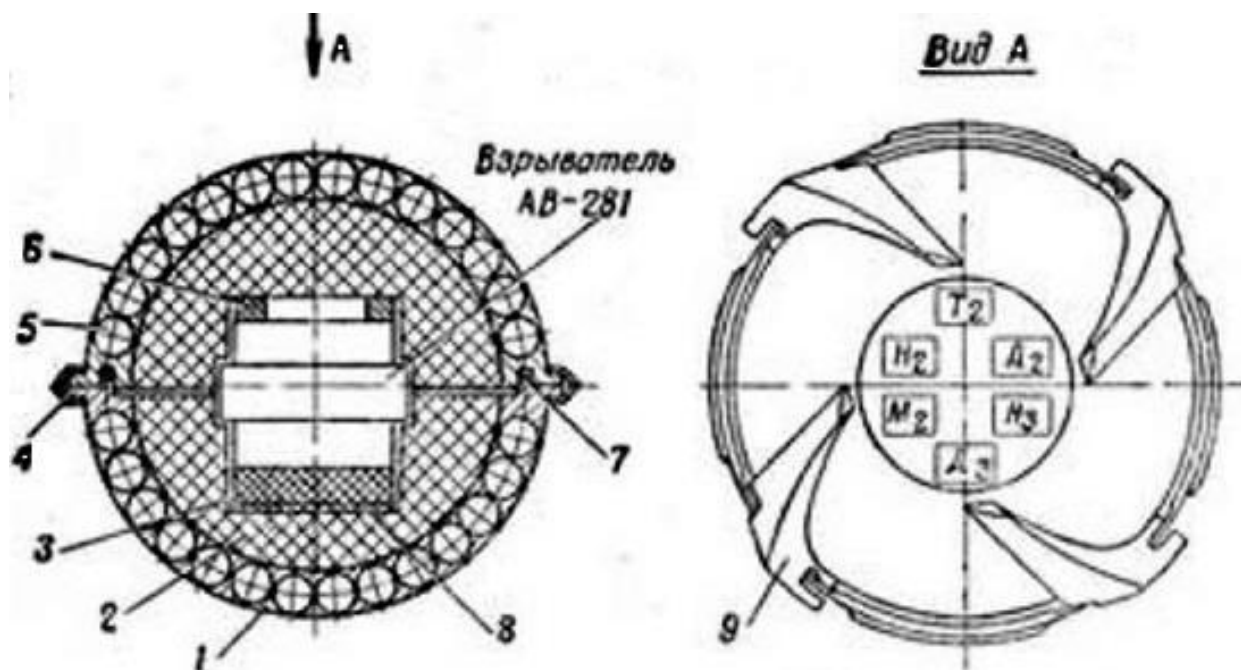

**Рис. 2. Схематичне зображення кулькової осколкової авіабомби «ШОАБ-0,5»: 1. Полусфера; 2. Бойовий заряд (вибухова суміш ТГ-30/70); 3. Детонаторна шашка; 4. З'єднувальне кільце; 5. Стальна кулька; 6. Повстяна прокладка; 7. Гумове кільце; 8. Сукняна прокладка; 9 Приплив.**

При розрахунку вражаючої дії таких вибухових пристроїв маса корпусу до уваги не береться, так як основними вражаючими елементами є не осколки корпусу, а готові кульки, тобто осколками, які утворюються корпусом вибухового пристрою, можна знехтувати в силу їх малої маси та незначної ролі у вражаючій здатності. Загальна маса готових осколкових елементів (сталевих кульок) дорівнює  $304 \times 0,68 = 206,72$  г.

Виходячи з наведеного:

$$\text{радіус суцільного ураження } R_{\text{сп}} = \sqrt{\frac{1,54m}{4\pi m_{\text{оск}}}} = \sqrt{\frac{1,54 \times 206,72}{4 \times 3,14 \times 0,68}} = 6,1 \text{ м,}$$

$$\text{радіус ефективного ураження } R_{\text{эф}} = \sqrt{\frac{2,16\text{м}}{4\pi m_{\text{оск}}}} = \sqrt{\frac{2,16 \times 206,72}{4 \times 3,14 \times 0,68}} = 7,2\text{м},$$

$$\text{радіус звичайного ураження } R_{\text{оп}} = \sqrt{\frac{5,25\text{м}}{4\pi m_{\text{оск}}}} = \sqrt{\frac{5,25 \times 206,72}{4 \times 3,14 \times 0,68}} = 11,3\text{м}.$$

Таким чином, на відстані 11,3 метри при вибуху кулькової осколкової авіабомби «ШОАБ-0,5» існує звичайне ураження людини-цілі.

## СПИСОК ЛІТЕРАТУРИ

1. «Пащенко В. И., Буханченко А. А., Кобец Н. В., Сидоренко Ю. М. Комплексная оценка последствий воздействия взрыва заряда конденсированного взрывчатого вещества в криминалистической взрывотехнике (Утверждено на заседании координационно-методического совета ГНИЭКЦ МВД Украины, протокол от 05.05.2011 № 33): Монография. В 4-х частях. – К.: РИО МВС Украины, 2011. – Часть 4. – 362 с.».

2. Науковий вісник УкрНДПБ, 2007, № 2 (16) 188 УДК 623.45 В.П. Литвин «Оценка безопасных расстояний при гуманитарном разминировании».

3. Посібник військовослужбовця ЗСУ, НГУ, ТРО України, Міни, які використовуються або можуть використовуватися військами російських загарбників на сухопутному театрі бойових дій. Дідур Олександр Леонідович, Шевченко Михайло Сергійович. Консультант: Глюкоза Василь Григорович, полковник - начальник інженерної служби Головного Управління Командування Національної Гвардії України. Актуалізовано – Лісник, 2023.

# ВЕБ-ЗАСТОСУНОК ДЛЯ СИСТЕМИ УПРАВЛІННЯ ТРАЄКТОРІЄЮ НАВЧАННЯ

**Шаповал Єгор Едуардович**

студент

**Морозова Ольга Ігорівна**

д.т.н., професор

Національний аерокосмічний університет

ім. М. Є. Жуковського «Харківський авіаційний інститут»

## **Вступ.**

У сучасному світі стрімкого розвитку технологій онлайн навчання стає все більш популярним та необхідним. Ця тенденція підсилена такими факторами, як глобалізація, потреба в безперервній освіті та зростаюча популярність дистанційної роботи. Веб-застосунки для онлайн навчання пропонують гнучкі можливості для здобуття знань та навичок, незалежно від географічного положення чи часових обмежень.

Розробка веб-застосунку для онлайн навчання є складним та багатогранним процесом, який потребує врахування різноманітних аспектів. Важливо забезпечити, щоб платформа була функціональною, надійною, зручною у використанні та відповідала потребам різних груп користувачів. Основними користувачами таких застосунків є студенти, викладачі, адміністратори навчальних закладів, а також корпоративні клієнти та батьки.

## **Ціль роботи.**

Основною ціллю роботи над розробкою веб-застосунку для онлайн навчання є створення інноваційної, ефективної та зручної платформи, яка забезпечить високоякісний освітній процес для різних категорій користувачів. Це включає забезпечення всіх необхідних функцій для викладачів, студентів, адміністраторів навчальних закладів та інших зацікавлених сторін, а також гарантування стабільності, безпеки та інтерактивності платформи.

## **Матеріали та методи .**

Розробка веб-застосунку для онлайн навчання вимагає використання

різних матеріалів та методів, які забезпечать створення функціонального, надійного та зручного у використанні продукту. В цьому розділі описані основні інструменти, технології та підходи, що використовуються для досягнення поставлених цілей.

Матеріали:

1) Обладнання:

- Серверне обладнання: Потужні сервери для хостингу веб-застосунку та забезпечення стабільної роботи при великих навантаженнях.

- Клієнтські пристрої: Комп'ютери, ноутбуки, планшети, смартфони для тестування користувацького інтерфейсу та функціональності на різних платформах.

2) Програмне забезпечення:

- Мови програмування: JavaScript, Python, Ruby, PHP для розробки фронтенду та бекенду.

- Фреймворки та бібліотеки: React, Angular або Vue.js для фронтенду; Django, Ruby on Rails або Laravel для бекенду.

- Системи керування базами даних: MySQL, PostgreSQL або MongoDB для зберігання та управління даними.

- Інструменти для DevOps: Docker для контейнеризації, Jenkins або GitLab CI для CI/CD, Ansible або Kubernetes для управління інфраструктурою.

- Інтеграційні платформи: API сторонніх сервісів для інтеграції з зовнішніми ресурсами (відеохостинги, платіжні системи тощо).

3) Системи управління проектами та контролю версій:

- Системи контролю версій: Git для відстеження змін у коді.

- Системи управління проектами: Jira, Trello або Asana для планування та відстеження виконання завдань.

Методи:

1. Аналіз вимог:

- Збір вимог: Проведення опитувань та інтерв'ю з потенційними користувачами (студентами, викладачами, адміністраторами) для визначення їх

потреб та очікувань.

- Аналіз ринку: Вивчення існуючих рішень на ринку онлайн навчання для визначення їх сильних та слабких сторін.

## 2. Проектування:

- Створення прототипів: Розробка низькорівневих та високорівневих прототипів інтерфейсу користувача з використанням інструментів, таких як Figma або Sketch.

- Архітектурне проектування: Визначення архітектури застосунку, включаючи вибір технологій, структурних компонентів та взаємодії між ними.

## 3. Розробка:

- Ітеративний підхід: Використання методологій Agile або Scrum для поетапної розробки та впровадження функціоналу.

- Розробка фронтенду: Створення інтерфейсу користувача за допомогою сучасних фреймворків та бібліотек.

- Розробка бекенду: Реалізація серверної логіки, API та інтеграцій з базами даних та зовнішніми сервісами.

## 4. Тестування:

- Модульне тестування: Перевірка окремих компонентів застосунку для виявлення та виправлення помилок на ранніх стадіях.

- Інтеграційне тестування: Перевірка взаємодії між різними компонентами системи.

- Функціональне тестування: Перевірка відповідності функціональності вимогам користувачів.

- Тестування користувацького інтерфейсу: Оцінка зручності використання та виявлення проблем в інтерфейсі.

- Навантажувальне тестування: Оцінка продуктивності та стабільності системи при великих навантаженнях.

## **Результати та обговорення.**

В результаті розробки веб-застосунку для онлайн навчання було досягнуто наступних результатів:

Функціональність платформи:

Реєстрація та аутентифікація користувачів: Створено систему реєстрації та входу, яка дозволяє користувачам (студентам, викладачам, адміністраторам) створювати акаунти та входити в систему.

Управління курсами: Реалізовано функції для створення, редагування та видалення курсів. Викладачі можуть завантажувати навчальні матеріали, організовувати завдання та тести.

Інтерактивні елементи: Додано можливість проведення вебінарів, створення форумів для обговорень, інтерактивних тестів та опитувань.

Моніторинг та оцінювання: Викладачі можуть оцінювати завдання студентів, залишати коментарі, а студенти можуть переглядати свої оцінки та зворотний зв'язок.

Інтуїтивний дизайн: Створено зручний та зрозумілий інтерфейс, який забезпечує легку навігацію та доступ до всіх функцій платформи.

Технічна реалізація:

Архітектура: Впроваджено модульну архітектуру, що дозволяє легко масштабувати та підтримувати систему.

Безпека: Забезпечено високий рівень безпеки для захисту персональних даних користувачів, включаючи шифрування даних та захист від зломів.

Зворотний зв'язок та тестування:

Обговорення.

Розробка веб-застосунку для онлайн навчання виявила кілька важливих аспектів та викликів, що заслуговують на увагу:

Врахування потреб користувачів:

Різноманітність аудиторії: Платформа повинна враховувати потреби різних груп користувачів. Це включає як технічно підготовлених викладачів, так і студентів з різним рівнем цифрової грамотності.

Адаптивність контенту: Викладачі потребують гнучких інструментів для створення навчального контенту, який може бути адаптований під різні стилі навчання та рівні знань студентів.

Інтерактивність та залучення:

Залучення студентів: Інтерактивні елементи, такі як тести, опитування, форуми та вебінари, значно підвищують рівень залучення студентів до навчального процесу.

### **Висновки.**

Дослідження сценаріїв використання веб-застосунку для онлайн навчання дозволяє глибше зрозуміти потреби різних груп користувачів, їх взаємодію з платформою та потенційні виклики, з якими вони стикаються. Основні висновки з цього розділу такі:

Різноманітність Цільової Аудиторії:

Основними користувачами платформи є студенти, викладачі, адміністратори навчальних закладів, корпоративні клієнти, батьки та опікуни, а також фахівці в галузі освіти.

Кожна група має свої специфічні потреби та вимоги до функціональності та юзабіліті платформи.

Ключові Сценарії Використання:

Сценарії охоплюють різні аспекти навчального процесу: реєстрацію на курси, створення курсів, виконання та оцінювання завдань, участь у вебінарах, моніторинг прогресу студентів.

Кожен сценарій включає конкретні кроки та можливі виклики, які потрібно врахувати при розробці та вдосконаленні платформи.

Виявлені Виклики:

Технічні проблеми: збої при реєстрації, завантаженні матеріалів або участі у вебінарах.

Юзабіліті: інтуїтивність інтерфейсу для різних типів користувачів, легкість навігації та доступність функцій.

Функціональні обмеження: підтримка різних форматів матеріалів, можливість масштабування для великої кількості користувачів.

Пропозиції щодо Покращення:

Покращення юзабіліті: створення інтуїтивно зрозумілого інтерфейсу,



який забезпечує легкий доступ до всіх необхідних функцій для різних типів користувачів.

Забезпечення надійності: оптимізація технічної інфраструктури для забезпечення стабільної роботи платформи без збоїв.

Розширення функціональності: інтеграція нових інструментів для створення курсів, управління завданнями та проведення вебінарів, а також підтримка різних форматів навчальних матеріалів.

Значення Для Користувачів:

Платформа має забезпечувати високу якість навчального процесу, бути зручною у використанні та надавати повний спектр необхідних інструментів для всіх учасників освітнього процесу.

Врахування потреб кожної групи користувачів допоможе створити більш ефективне та зручне середовище для онлайн навчання.

Узагальнюючи, розуміння сценаріїв використання та викликів, з якими стикаються користувачі, є ключовим для успішного розвитку та вдосконалення веб-застосунку для онлайн навчання. Це дозволяє забезпечити високу якість освіти, задоволеність користувачів і, як наслідок, успішність платформи на ринку освітніх технологій.

# РОЗРОБКА СИСТЕМИ ОБОРОТНОГО ВОДОПОСТАЧАННЯ З БАШТОВИМИ ГРАДИРНЯМИ

**Ялова Альона Миколаївна**

к.т.н, доцент

**Мартинів Микола Миколайович**

Студент

Криворізький національний університет

**Лебеденко Дмитро Русланович**

Студент

Криворізький національний університет

м. Кривий Ріг, Україна

**Вступ. / Introductions.** Вода є ключовим ресурсом, який використовується в різних галузях промисловості, включаючи енергетику, хімію, металургію тощо. В сучасних умовах постійного зростання технологічного розвитку та підвищення екологічних вимог, проблеми оптимізації та забезпечення ефективного водопостачання стають актуальними завданнями, особливо в контексті збереження ресурсів та енергоефективності. У рамках цього контексту наукова задача розробки ефективної системи оборотного водопостачання з баштовими градирнями набуває особливого значення. Актуальність даної теми зумовлена потребою в пошуку нових, більш ефективних та екологічно безпечних технологій забезпечення водопостачання. Критичний аналіз і порівняння існуючих рішень вказує на необхідність впровадження інноваційних підходів, що сприятимуть ефективному використанню водних ресурсів та зменшенню негативного впливу на навколишнє середовище.

**Мета роботи. / Aim.** Метою цієї роботи є аналіз поточних систем оборотного водопостачання, дослідження конструкції баштових градирень та принципи її роботи, вивчення можливостей покращення ефективності використання води та енергії, а також розгляд технічних та технологічних рішень для покращення ефективності системи оборотного водопостачання для зменшення витрат ресурсів на підприємствах та негативного впливу на

довкілля.

**Матеріали та методи./Materials and methods.** Матеріали для цього дослідження були зібрані з різних джерел. Це включає технічні специфікації та документацію від виробників обладнання, наукові статті та дослідницькі звіти, що стосуються систем оборотного водопостачання та баштових градирень. Крім того, були використані дані з ТЕЦ ПАТ “АрселорМіттал Кривий Ріг”, що дозволило провести детальний аналіз роботи системи оборотного водопостачання в баштових градирнях. Для аналізу даних були використані різні методи. Спочатку було проведено аналіз та синтез існуючих систем оборотного водопостачання. Це дозволило класифікувати системи та визначити їх водний баланс. Далі було проведено дослідження роботи системи оборотного водопостачання в баштових градирнях. Були використані теоретичні основи баштових градирень та дані з ТЕЦ ПАТ “АрселорМіттал Кривий Ріг” для аналізу практичної реалізації системи. На основі отриманих результатів були розроблені шляхи підвищення ефективності роботи системи оборотного водопостачання в баштових градирнях. Ці методи включають експлуатаційні та конструкційні заходи, що спрямовані на оптимізацію процесів, зменшення витрат та збереження екології. Важливо зазначити, що всі методи були вибрані та застосовані з урахуванням їх відповідності цілям дослідження, доступності необхідних даних та ресурсів, а також можливості їх практичного застосування в промисловості. Крім того, всі методи були використані відповідно до відповідних етичних норм та стандартів.

**Результати та обговорення./Results and discussion.** В Україні існують серйозні проблеми з управлінням водними ресурсами, особливо в південних районах. Промислові підприємства скидають понад 2 млрд м<sup>3</sup> неочищених стічних вод щорічно, погіршуючи екологічний стан, зокрема від хімічно забруднених стоків коксохімічних, металургійних та машинобудівних підприємств. Системи оборотного водопостачання, які зменшують використання свіжої води та кількість стічних вод, не широко впроваджені через сольові відкладення і корозію. Для ефективного використання таких

систем необхідно розробити технології очищення води та контролю її якості, а також дослідити вплив на місцеве середовище. Відкриті системи охолоджують воду через контакт з повітрям, а закриті - через теплообмінники, що мінімізує втрати води. Система оборотного водопостачання виступає посередником між джерелом тепла та навколишнім середовищем, підвищуючи ефективність передачі тепла від технологічного обладнання до зовнішнього повітря. Проте теплова енергія втрачається безповоротно, що може шкодити екосистемам промислових районів. Влітку температура оборотної води підвищується, знижуючи продуктивність, якість продукції, спричиняючи солевідкладення та корозію. Вибір обладнання враховує максимальні літні температури, що вимагає великих теплообмінних поверхонь, знижуючи техніко-економічні показники. Великі втрати води відбуваються через випаровування і продувку, а контакт з повітрям спричиняє забруднення та біологічні нарости. Попри недоліки, ці системи популярні через простоту, невеликі капіталовкладення та низьку вартість технічної води. Замкнуті системи зменшують обсяги стічних вод та витрати на очищення.

Системи охолодження з баштовими градирнями можуть бути одноконтурними або двоконтурними. Одноконтурна схема підходить для роботи при температурі нагрітої води до 45°C і різниці температур входу-виходу до 12-15°C. Двоконтурна схема ефективніша для води, нагрітої вище 45°C або при більшій різниці температур, забезпечуючи мінімально можливу температуру охолодженої води шляхом домішування холодної води до оборотної. Це дозволяє розділити процеси приготування і споживання охолодженої води, але потребує вирішення питань саморегулювання системи і управління витратами води. Централізовані системи охолодження мають постійний об'єм циркулюючої води, що може призвести до значних витрат і забруднення. Для підвищення ефективності рекомендується використовувати локальні водоохолоджувачі, що об'єднують споживачів за територіальною та режимною ознаками.

Для тривалого використання води у системі охолодження необхідно

проводити її кондиціонування для повторного використання, щоб уникнути відкладень, біологічних наростів, корозії металевих елементів, зменшення пропускної здатності трубопроводів та зниження ефективності охолодження. Втрати води на випаровування, знесення і продування визначають водяний режим системи. Ключові параметри теплового режиму включають початкову і кінцеву температуру води, перепад температур, питомих теплове навантаження та різницю температур охолодженої води і повітря. Солоний баланс також важливий, оскільки концентрація солей змінюється в залежності від водного режиму, потужності системи та часу експлуатації. Вода циркулює багаторазово, змінюючи свій хімічний склад через випаровування та додавання свіжої води.

Водно-хімічний режим систем оборотного водопостачання визначається водним та сольовим балансами, що впливають на роботу системи та її ефективність. Через випаровування збільшується концентрація мінеральних солей, що може викликати відкладення солей на теплообмінниках. Продувка системи видаляє частину циркуляційної води, а втрати компенсуються свіжою водою. Стабілізація сольового складу важлива для підтримання ефективної роботи системи. Використання охолодженої води в енергетиці та промисловості включає конденсацію відпрацьованого пару, охолодження продуктів хімічного виробництва та обладнання для захисту від високих температур, із різними вимогами до температури залежно від виробничих процесів. Водонапірні градирні працюють за принципом теплопередачі та масопередачі, де гаряча вода розпилюється для контакту з повітрям, випаровуючись і поглинаючи тепло, що знижує температуру води. Температурний перепад визначається витратами води і тепловим навантаженням обладнання, а різниця між охолодженою водою та повітрям за "вологим" термометром визначає ефективність градирні. Найважливішим кліматичним параметром є температура повітря за "вологим" термометром, що впливає на роботу градирні та теплопередачу.

Випарювання в градирні сприяє охолодженню і видаленню тепла шляхом перетворення частини води в пар, що вимагає енергії, яку вода отримує від

оточуючого повітря та гарячого середовища, охолоджуючи їх. Величина випаровування в помірному кліматі становить 1% від загального потоку води на кожні 7°C температурного перепаду. Баштові градирні бувають краплинними, плівковими та краплинно-плівковими, кожен тип має свої переваги та недоліки залежно від умов. Вони використовуються в системах оборотного водопостачання, переважно на електростанціях, і можуть бути випарними, радіаторними або комбінованими. Ефективність їх роботи визначає техніко-економічні показники електростанцій, а дизайн зазвичай передбачає випарну схему руху води та повітря проти течії.

Основні технологічні елементи баштових градирень, такі як розподільче пристрій води, система зрошення, збірний басейн, водоспускний басейн та система регулювання повітря, виконують аналогічні функції у вентиляційних градирнях і мають схожий конструктивний вигляд. Вентиляційна вежа може бути зі сталевого каркаса або залізобетону, з гіперболічною, конічною чи пірамідальною формою. Баштові градирні використовуються на великих промислових підприємствах, таких як ТЕЦ та АЕС, для ефективного охолодження води, забезпечуючи економічність і гнучкість, але потребують значних площ та кваліфікованого обслуговування через складність конструкції та втрати води від випаровування.

Баштові градирні з оборотним водопостачанням є важливим елементом системи водопостачання промислових і енергетичних установок, і їх ефективна робота вимагає систематичного обслуговування та оптимізації. Ремонт обшивки та системи водорозподілу підвищує ефективність градирні, знижуючи температуру води і збільшуючи ККД турбіни, що веде до значної економії. Влітку відкриття повітрязбірних пристроїв і додаткові циркуляційні насоси збільшують охолоджувальну здатність, тоді як взимку їх закриття запобігає обмерзанню обладнання. Продувка свіжою водою знижує накипеутворення. Автоматизація моніторингу та управління, а також регулярне обслуговування вентиляційних систем покращують роботу градирень, зменшуючи енергоспоживання та витрати води.

Для підвищення ефективності роботи градирень і забезпечення більшого температурного перепаду необхідно провести їх модернізацію, що включає аеродинамічні, гідравлічні та термодинамічні розрахунки, а також оцінку екологічного та економічного впливу. Основні напрями модернізації включають встановлення або заміну зрошувальних систем, оптимізацію водорозподільної системи, зміни в конструкції градирень для покращення аеродинаміки та встановлення водоуловлювачів. Також важливо обробляти циркуляційну воду для запобігання утворенню відкладень та біологічного забруднення. Основними методами запобігання карбонатним осадам є кислотне оброблення, стабілізуюча обробка води поліфосфатами та рідше - зм'ягчення води. Іонообмінне зм'якшення на основі катіоніту знижує жорсткість води майже до нуля, але надмірне зм'якшення робить воду агресивною і викликає корозію обладнання. Запобігання сульфатним осадам досягається підтриманням концентрації сульфату кальцію нижче за межу розчинності або використанням стабілізуючих реагентів, таких як гексаметафосфат.

Для боротьби з біоінкрустаціями ефективною є обробка води діоксидом хлору, яка має тривалий бактеріостатичний ефект. Запобігання корозії здійснюється за допомогою інгібіторів корозії та хімічного деоксидування води, наприклад, використанням сульфіту натрію або гідразину.

**Висновки./Conclusions.** Успішна розробка системи оборотного водопостачання з баштовими градирнями підвищує ефективність використання водних ресурсів і діяльності підприємств. Після аналізу існуючих систем і вивчення водного балансу було досліджено роботу баштових градирень, ідентифіковано проблеми та визначено шляхи підвищення ефективності. Розроблено рекомендації, що включають експлуатаційні та конструкційні заходи для оптимізації процесів, зменшення витрат та збереження екології. Ці заходи сприяють покращенню управління водними ресурсами, створенню екологічно чистих технологій, зменшенню витрат та підвищенню конкурентоспроможності підприємства, зберігаючи навколишнє середовище.

# PHYSICAL AND MATHEMATICAL SCIENCES

## ДОСЛІДЖЕННЯ ЛЮМІНЕСЦЕНЦІЇ НАНОСТРУКТУР НА ОСНОВІ ОКСИДУ МІДІ

**Райчинець Василь Михайлович**

Спеціаліст

Ужгородський національний університет

м. Ужгород, Україна

**Вступ.** Нанотехнологія відкриває нові можливості в створенні матеріалів та виробів на основі нанорозмірних сполук. Така тенденція ставить завдання підібрати оптимальні умови та розробити більш досконалі методи синтезу наноструктур з перспективою їх використання в металургії, мікроелектроніці, виробництві каталізаторів, мастильних матеріалів та інших областях техніки і технології. Великий інтерес представляє застосування наночасток в медицині, наприклад, вони можуть використовуватися для транспорту ліків і біооб'єктів, лікування методом гіпертермії, підвищення контрастності магнітної резонансної томографії, а також в якості індикаторів локалізації біологічних активних речовин, бактерицидних і протипухлинних матеріалів.

Все перераховане вище свідчить про актуальність дослідження впливу методів і умов отримання наночастинок на їх фізико-хімічні та структурні властивості. Для широкомасштабного застосування плівок оксидів металів, ключовим моментом є розробка простих та ефективних методів їх нанесення на різноманітні підкладки.

Однією з перспективних і відносно малокоштовних технологій отримання наночастинок на основі оксидів металів є розряд у повітрі чи кисні між електродами.



**Мета роботи.** Дана робота спрямована на вивчення характеристик наночасток оксидів металів міді і цинку та дослідженні люмінесценції часток, що утворюються в імпульсному наносекундному розряді в повітрі атмосферного тиску між мідними електродами та дослідженні електричних та оптичних характеристик самого розряду.

**Матеріали та методи.** Дослідження імпульсного наносекундного розряду проводилось в газорозрядному модулі (рис. 1.) виготовленому у циліндричній формі діаметром 200 мм. Шар наплення на скляній підкладці згодом досліджувався методом люмінесценції.

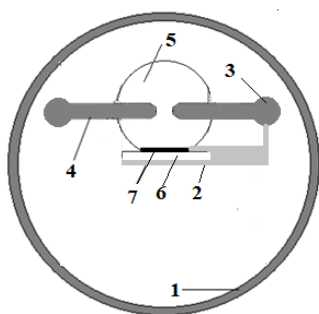

**Рис. 1. Схема газорозрядного модуля 1 – герметичний корпус випромінювача, 2 – кріплення підкладки для наплення з органічного скла, 3 – система регулювання міжелектродної віддалі, 4 – мідні електроди, 5– газова ділянка в якій відбувається розпилення, 6 - скляна підкладка для наплення, 7 – шар напленої речовини.**

Для дослідження характеристик імпульсного наносекундного розряду використовувалась експериментальна установка, блок-схема якої приведена на рис. 2. Для запалювання розряду на електроди розрядної комірки подавались біполярні імпульси високої напруги тривалістю 50-100 нс амплітудою  $\pm(20-40)$  кВ. При цьому, між кінчиками цинкових електродів запалювався однорідний розряд тривалістю 50-100 нс з амплітудою імпульсів струму 50-200 А і об'ємом плазми меншим за  $10 \text{ мм}^3$ . При міжелектродній віддалі 1-5 мм розрядний проміжок сильно перенапружений, що створює сприятливі умови для формування пучка електронів високої енергії, які вступають в режим неперервного прискорення і залишають розрядний проміжок.

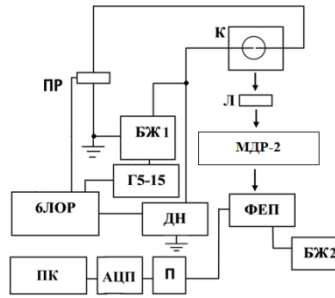

**Рис. 2. Схема експериментальної установки.**

Випромінювання плазми, що реєструвалося у спектральному діапазоні  $\lambda=196\dots663$  нм поступало через вхідну щілину спектрометра з дифракційною решіткою 1200 штрихів/мм. На виході спектрометра для детектування випромінювання використовувався фотоелектронний помножувач ФЕП-106, підключений до підсилювача постійного струму. Сигнал з якого поступав на аналогово-цифровий перетворювач і далі подавався для обробки на персональний комп'ютер.

### **Результати та обговорення.**

- **Просторові характеристики розряду.**

В експериментальній комірці відбувалася реєстрація свічення імпульсних наносекундних розрядів різних частот, що варіювалися в межах від 40 Гц до 1 кГц при різних тисках від форвакууму до атмосферного тиску. За допомогою камери було записано відео зі зміною розряду (рис.3.). Спільним у світлин є яскраво біле світіння між мідними електродами яке збільшується в розмірах зі збільшенням частоти струму.

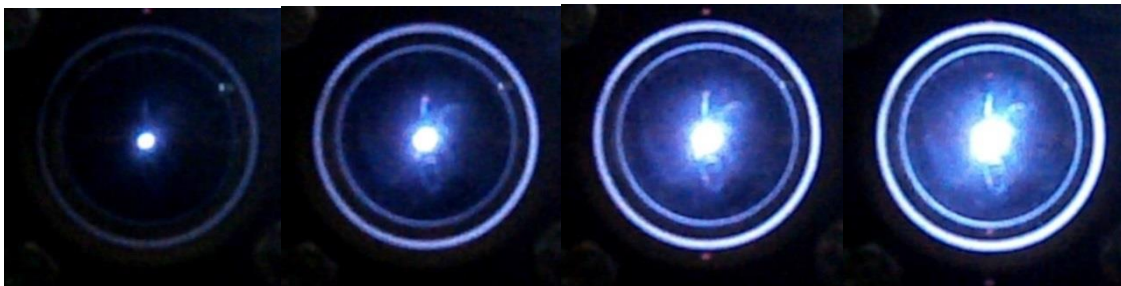

40 Гц 150 Гц 400 Гц 1 кГц.

**Рис. 3. Світлини наносекундного розряду між мідними електродами в повітрі при різних частотах слідування імпульсів (d=1 мм, p=1 Атм, U=13 кВ)**

- **Спектри люмінесценції наноструктурованих плівок.**

На рис. 4. приведено 6 спектрів люмінесценції зі збудженням випромінюванням різної довжини хвилі, яке після проходження монохроматора опромінювало шар напильний в розряді.

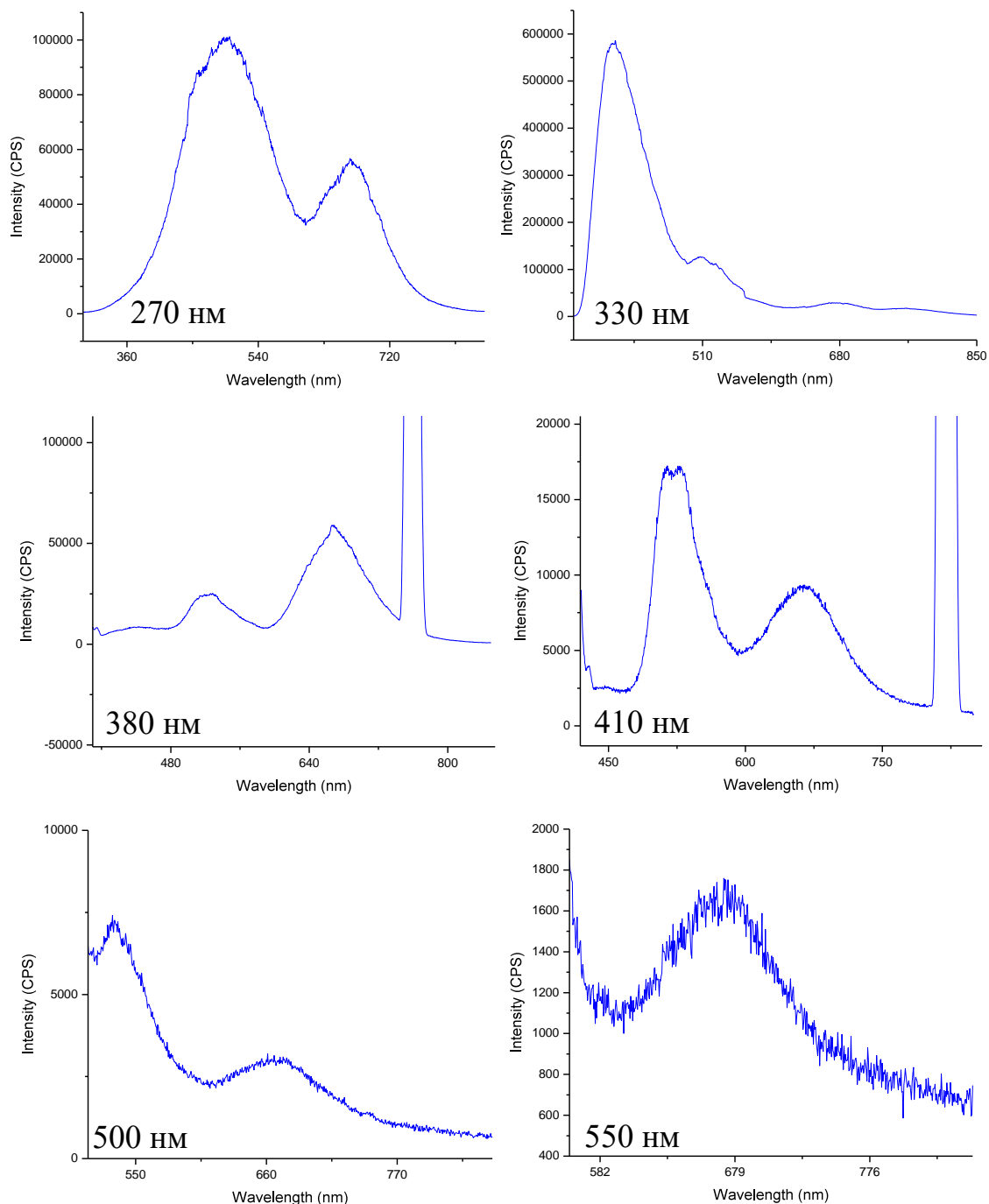

**Рис. 4. Спектри люмінесценції шару напильня в наносекундному розряді з мідними електродами в повітрі атмосферного тиску при збудженні різними довжинами хвиль випромінювання.**

Якісний аналіз отриманої залежності виявив чіткий максимум при енергії 3,8 еВ, що відповідає довжині хвилі 330 нм. Цей факт свідчить про наявність у напилених об'єктах в цій області енергій значної густини рівнів задіяних в радіаційних переходах в області 360-490 нм., що виявляє значний інтерес для досліджень.

На спектрі люмінесценції, що збурювався довжиною хвилі 380 нм на відміну від інших спектрів спостерігається наявність другої смуги більшої інтенсивності за першу, що можна інтерпретувати як відмінність механізму її утворення від інших випадків.

При збудженні довжинами хвиль 390-410 нм на піку першої смуги в діапазоні 510-535 нм чітко проглядається тонка структура випромінювання, яка може бути характеристичною для окремого об'єкту люмінесценції присутнього в напилених зразках.

#### **Висновки.**

1. Аналіз спектрів випромінювання виявив, що розряд має інтенсивне випромінювання в УФ діапазоні в області 200-250 нм, ідентифікація випромінювання якого вказує на домінування ліній іонів Си.

2. Зі зростанням частоти струму пропорційно зростає інтенсивність випромінювання розряду. При зміні частоти від 200 Гц до 400 Гц інтенсивність зростає вдвічі. Те саме спостерігається при подальшому збільшенні частоти струму. Інтенсивність зростає пропорційно з подальшим збільшенням частоти аж до 1 кГц.

3. Аналіз спектрів люмінесценції виявив в діапазоні 510-535 нм при збудженні випромінюванням 390-410 нм характеристичну структуру випромінювання та при збудженні випромінюванням 330 нм високу яскравість смуг люмінесценції, що свідчить про значну густину рівнів задіяних в радіаційних переходах в області 360-490 нм.

## ОБЧИСЛЮВАЛЬНА СКЛАДНІСТЬ ПОШУКУ ГАМІЛЬТОНОВОГО ШЛЯХУ ДЛЯ N-ВИМІРНИХ ГРАФІВ ГІПЕРКУБА

**Тетарятник Євген Іванович,**  
магістр,  
інженер-програміст, самозайнятий,  
м. Одеса, Україна

**Вступ.** У сучасному контексті інформаційно-комунікаційних систем, де алгоритми є фундаментальною складовою функціонування та розробки, оцінка складності використовуваних алгоритмів має першочергове значення. Перспективним напрямом при проектуванні інформаційних систем є використання двійкових кодів, що мають мінімальну кількість перемикань бітів між кодовими словами. За рахунок використання таких двійкових кодів досягається зниження енерговитрат, мінімізація помилок, збільшення тривалості експлуатації. Для формування таких кодових послідовностей на сьогодні поширеним є застосування алгоритму пошуку гамільтонового шляху в  $n$ -вимірному гіперкубі [1].

**Мета роботи.** Провести оцінку обчислювальної складності алгоритмів пошуку гамільтонового шляху в довільному  $n$ -вимірному графі гіперкуба.

**Матеріали та методи.** У теорії графів, граф гіперкуба  $Q_n$  ( $n$ -вимірний куб) - це регулярний граф з  $2^n$  вершинами,  $2^{n-1}n$  ребрами та  $n$  ребрами що сходяться в одній вершині [2]. Регулярним (однорідним) графом називається граф, у якого степені всіх його вершин рівні, тобто кожна вершина має однакову кількість сусідів. На рисунку 1 наведено представлення графів гіперкуба  $Q_3$  та  $Q_4$ .

Шлях у графі  $Q$  – це послідовність вершин і ребер, що починається і закінчується вершиною, при цьому кожне ребро на шляху з'єднує дві вершини, причому одна вершина передує йому, а інша слідує за ним.

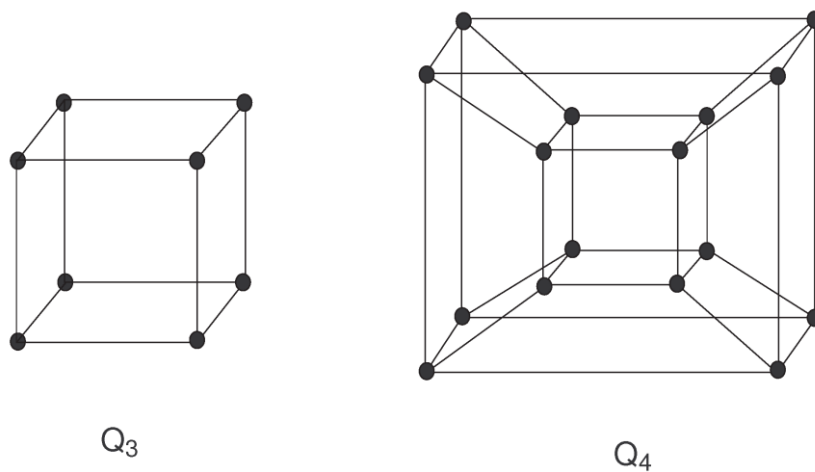

**Рис. 1. Графи гіперкуба  $Q_3$  та  $Q_4$**

Простий шлях характеризується унікальністю своїх вершин, окрім початкової та кінцевої вершин, які можуть збігатися у випадку замкнутого шляху. Замкнутий шлях, також відомий як цикл, виникає, коли початкова вершина збігається з кінцевою.

Простий шлях, що проходить через кожну вершину графа рівно один раз, називається гамільтоновим шляхом. З визначення замкнутого шляху зрозуміло, що гамільтоновий цикл – гамільтоновий шлях, у якого збігаються початкова та кінцева вершини. Будь-який гіперкуб  $Q_n$ ,  $n > 1$  має гамільтоновий цикл, який проходить через кожну вершину рівно один раз [2]. На рисунку 2 наведено графічне представлення гамільтонового шляху  $P(Q_3)$  та гамільтонового циклу  $Pc(Q_3)$  для гіперкуба  $Q_3$ .

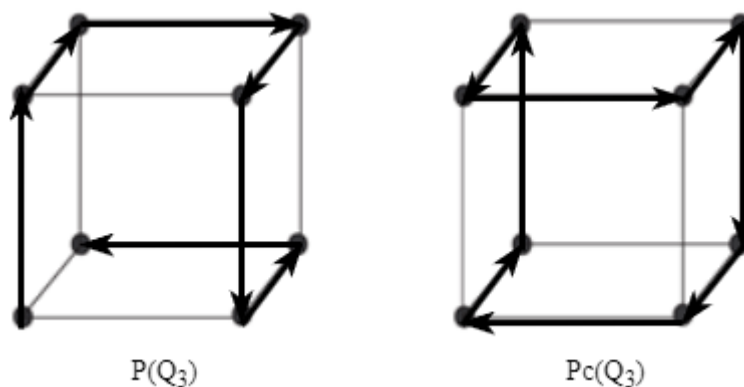

**Рис. 2. Гамільтоновий шлях  $P(Q_3)$  та гамільтоновий цикл  $Pc(Q_3)$**

Задача про гамільтоновий шлях та задача про гамільтоновий цикл належать до класу NP-повних – клас задач в теорії обчислювальної складності,

для яких вирішення може бути перевірене за поліноміальний час, але не обов'язково знайдене за поліноміальний час.

Найпоширенішими підходами до вирішення задачі пошуку гамільтонового шляху в графі є пошук зі зворотним переходом (backtracking search) та пошук з використанням динамічного програмування (dynamic programming search) [4-5].

Пошук зі зворотним переходом – це вдосконалення методу грубої сили, в процесі якого систематично шукаються вирішення, досліджуючи всі варіанти в першу чергу в глибину. Потенційні вирішення представляються у вигляді векторів  $(v_1, \dots, v_m)$  і розширюються на кожній ітерації алгоритму. Якщо  $(v_1, \dots, v_i)$  не задовольняє умови правильного вирішення, алгоритм повертається назад, останнє значення видаляється і вектор  $(v_1, \dots, v_m)$  доповнюється альтернативним значенням. Обчислювальна складність такого алгоритму (« $O$ »-нотація) для довільного графу з кількістю вершин  $N$  визначається [4]:

$$O_b(N!).$$

Пошук з використанням динамічного програмування передбачає розбиття складної задачі на малі підзадачі та їх рекурсивне розв'язання. При цьому, щоб уникнути подвійного вирішення підзадач що перетинаються, може використовуватись додаткова таблиця проміжних результатів. Обчислювальна складність такого алгоритму для довільного графу з кількістю вершин  $N$  визначається [5]:

$$O_d(N^2 * 2^N).$$

З визначення  $n$ -вимірного гіперкуба кількість вершин  $N = 2^n$ . У результаті, оцінка обчислювальної складності для пошуку гамільтонового шляху у графі гіперкуба становить:

$$O_b(2^{n!}),$$
$$O_d(2^{2^n} * 2^{2^n}).$$

Для наочності на рисунку 3 проілюстровано зростання обчислювальних складностей задачі пошуку гамільтонового шляху в  $n$ -вимірному гіперкубі, порівнюючи метод зі зворотним переходом та метод динамічного

програмування.

Таким чином, обчислювальна складність задачі пошуку гамільтонового шляху в  $n$ -вимірному гіперкубі є високою через експоненційний ріст кількості вершин і можливих шляхів у графі. Це означає, що при зростанні розмірності гіперкуба задача стає практично нерозв'язною за прийнятний час за допомогою традиційних методів.

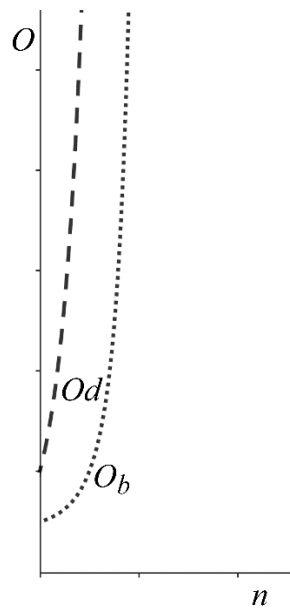

**Рис. 3. Обчислювальні складності алгоритмів пошуку гамільтонового шляху**

Отже, з розрахованих характеристик можна зробити висновок про необхідність дослідження та розробки нових методів пошуку гамільтонових шляхів в графі гіперкуба або альтернативних методів формування двійкових послідовностей.

**Результати та обговорення.** У результаті проведеного дослідження було розглянуто поширені алгоритми пошуку гамільтонових шляхів у графі. Сформовано оцінку обчислювальної складності пошуку гамільтонового шляху для  $n$ -вимірного гіперкуба.

Супровідна ілюстрація (рис. 3) наочно демонструє зростання обчислювальної складності задачі пошуку гамільтонового шляху в  $n$ -вимірних гіперкубах. Виявлено експоненційну залежність складності обчислень від



розмірності графа, що робить традиційні методи непрактичними для графів великої розмірності.

Аналіз підкреслює необхідність подальших досліджень і розробки нових методів пошуку або розгляду альтернативних підходів для генерації двійкових послідовностей.

**Висновки.** Вивчено проблему пошуку гамільтонового шляху в графі гіперкуба, що є розповсюдженим методом формування двійкових послідовностей. Розглянуто поширені алгоритми пошуку гамільтонового шляху в графі та сформовано оцінку обчислювальної складності для  $n$ -вимірних графів гіперкуба. Виявлено експоненційну залежність обчислювальної складності від розмірності гіперкуба. Результати роботи вказують на необхідність подальших досліджень та розробки нових методів для ефективного пошуку гамільтонових шляхів або розгляду альтернативних підходів для формування двійкових послідовностей.

## СПИСОК ЛІТЕРАТУРИ

1. Yareshchenko V. Coding to reduce the energy of data movement / V. Yareshchenko, V. Kosenko // Системи управління навігації та зв'язку. – 2023. – Вип. 1 (71). – С. 159-162. – Doi: 10.26906/SUNZ.2023.1.159.
2. Mills, W. H. Some complete cycles on the  $n$ -cube // Proceedings of the American Mathematical Society, American Mathematical Society. – 1963. – V. 14. – №. 4. – P. 640-643.
3. Garey, Michael R; Johnson, David S. (1979). Computers and Intractability: A Guide to the Theory of NP-Completeness. W. H. Freeman and Company. p. 60.
4. Gurari E. CIS 680: Data Structures / E. Gurari., 1999.
5. Bradley S. Applied Mathematical Programming / S. Bradley, A. Hax., 1977.

# GEOGRAPHICAL SCIENCES

## PROSPECTS FOR THE DEVELOPMENT OF WELLNESS TOURISM IN THE IVANO-FRANKIVSK REGION

**Hrynyuk Victoria Igorivna,**  
Ph.D.,

Associate Professor of the Department of Tourism,  
Recreation and Regional Development  
Ivano-Frankivsk National Technical University of Oil and Gas  
Ivano-Frankivsk, Ukraine

**Introductions.** Today, modern directions of tourism, which have the opportunity to provide a full range of recreational and health services, are gaining relevance. One of the emerging trends in the tourism market is wellness tourism, which represents a fundamentally new wave in health and recreational activities. The priority of wellness tourism is to promote the physical, mental, and emotional well-being of tourists through various health programs and activities.

The Ivano-Frankivsk region has significant tourism and recreational potential for the development of wellness tourism due to its unique natural, balneological, cultural, and infrastructural resources. Wellness tourism is still at the initial stage of development, although it has all the necessary recreational resources. There are only a few wellness hotels that can offer visitors a comprehensive wellness system, as most only provide individual wellness services.

**The aim** is to analyze the development of wellness tourism and research its future prospects in the Ivano-Frankivsk region.

**Materials and methods.** Such research methods as analysis, synthesis, comparison, generalization were used, as well as the results obtained with the help of Google Trends regarding the popularity of the wellness tourism query among vacationers.

**Results and discussion.** The Ivano-Frankivsk region has unique natural conditions for the development of wellness tourism: climate, mountainous landscapes, water objects, coniferous and deciduous forests. The climatic conditions of the Carpathians are quite comfortable for the development of wellness tourism, suitable for organizing both winter and summer recreational activities [1]. The climatic resorts of the Ivano-Frankivsk region, such as Yaremche, Vorokhta, Kosiv, and Sheshory, have been studied. The clean air and unique flora and fauna of the Carpathians create ideal conditions for ecotherapy and the restoration of visitors' vitality.

The mineral springs in the Kosiv district and in Yaremche have therapeutic properties and can be used for balneological treatments and wellness. It has been determined that cultural resources allow tourists and recreational visitors to get acquainted with the local culture and traditions of various ethnic groups of Ivano-Frankivsk region through workshops and ethno-tours, which contribute to psycho-emotional recovery.

It has been found that the network of spa centers, wellness hotels, and resorts offer modern health services to recreationalists, including massages, fitness centers, saunas, and dietary catering, as well as detox programs [2]. It has been revealed that the main wellness hotels and establishments providing wellness services to visitors in the Ivano-Frankivsk region are mainly concentrated in the mountain ski resort “Bukovel”. The most famous wellness and spa hotels in Bukovel are the 5-star “Radisson Blu Resort Bukovel”, “Chevalier Hotel & SPA”, “ZimaSnow Ski & Spa Club”, and “Marion”.

It has been determined that the most popular recreation areas among tourists are the Yaremche, Verkhovyna, and Kosiv districts, particularly their mountainous regions, where there is a well-developed network of hotels with various price offers. However, most wellness hotels in the Ivano-Frankivsk region only offer individual wellness services.

Additionally, current trends and the popularity of the search query “wellness” on the internet have been analyzed using the Google Trends service, which

demonstrates how often this term is searched for by recreationalists online relative to the total volume of search queries in the Ivano-Frankivsk region.

The research revealed that the highest number of “wellness” queries in the Ivano-Frankivsk region for the period 2018-2023, according to Google Trends data, was observed in June 2019, with 75 queries in August 2020, and fewer than 70 queries in June 2022.

The dynamics of the indicator change over a 12-month period during 2022-2023 were examined in detail. The maximum query count was identified in June 2022, while the minimum was in March 2022, which can be explained by the peak of military actions in Ukraine.

The prospects for the further development of wellness tourism in the Ivano-Frankivsk region are several key directions that can contribute to the attraction of more tourists and the development of the region as a whole. Here are the main perspectives:

1) improvement of the legal framework for the development of wellness tourism;

2) development of tourist infrastructure, including the construction and modernization of health complexes, as well as improving transport accessibility, increasing the level of service in existing tourist facilities;

3) expansion of the range of wellness services (new routes and introduction of new health programs that combine active recreation with health procedures);

4) an effective marketing strategy, using modern marketing tools to promote wellness tourism in social networks, blogs and through travel platforms, which will help attract the attention of potential vacationers;

5) introduction of innovative technologies for customer service, which will make it possible to provide high-quality wellness services for the recovery and rehabilitation of military personnel who took an active part in protecting the state borders of Ukraine from the Russian aggressor. The use of virtual reality technologies for pre-familiarization with health complexes and programs and the creation of online platforms for booking wellness services, health programs and excursions will

contribute to the improvement of interaction with customers through operational support through chats, hotlines and social networks and optimization of business processes in as a whole.

**Conclusions.** Therefore, the favorable geographical position and the availability of tourist and recreational resources in the territory of Ivano-Frankivsk region, including natural, cultural, socio-economic and informational resources, create a favorable environment for the development of wellness tourism. However, today the natural and recreational potential of the Ivano-Frankivsk region is not yet used to a sufficient extent. An analysis of modern wellness centers was carried out and it was found that they are mainly located among the picturesque landscapes of the Carpathians with beautiful views of nature. The current trends for the period 2018-2023 regarding the popularity of the search query “wellness” among vacationers on the Internet were studied using the Google Trends service. In conclusion, further prospects for the development of wellness tourism in the Ivano-Frankivsk region are given.

#### **LITERATURE:**

1. Shablii, O., Zastavetska, L., Dudarchuk, K., Illiash, I., & Smochko, N. (2018). The main problems of healthcare and wellness tourism in Ukraine. *Journal of Geology, Geography and Geoecology*, 27(2), 337-345. DOI: <https://doi.org/https://doi.org/10.15421/111858>.

2. Parfinenko T. (2023). The concept of wellness as an innovative direction of organizing work of hotel enterprises. *Economy and society*, issue 48. DOI: <https://doi.org/10.32782/2524-0072/2023-48-81>

# GEOLOGICAL AND MINERALOGICAL SCIENCES

## FREQUENCY-RESONANCE METHODS OF SATELLITE IMAGES PROCESSING: RESULTS OF TESTING ON A SEARCH AREA IN THE ODESSA REGION

**Yakymchuk Mykola Andriyovych,**

doctor of physics and mathematics, professor,

Institute of Applied Problems of Ecology, Geophysics and Geochemistry,

Kyiv, Ukraine,

**Korchagin Ignat Mykolayovych,**

doctor of physics and mathematics, professor,

Institute of Geophysics, NAS of Ukraine, Kyiv, Ukraine,

**Samsonov Anatoliy Ivanovych,**

Retired, pensioner

**Introduction.** In 2019-2023, experimental studies were conducted in various regions of the globe to study the possibility of using frequency-resonance methods of processing and decoding satellite images and photographs to detect accumulations of hydrocarbons, hydrogen, ore minerals and estimate the depths of their location [1-3]. Below are the results of reconnaissance work within the search area in the Odessa region (Ukraine).

**Research methods.** Experimental reconnaissance studies are carried out using low-cost direct-prospecting technology, including modified methods of frequency-resonance processing and decoding of satellite images and photographs, vertical electric-resonance sounding (scanning) of the cross-section and the method of integral assessment of the prospects for oil and gas (ore) potential of large prospecting blocks and local areas [1]. The individual components of the technology used are developed on the principles of the “substance” paradigm of geophysical

research, the essence of which is the search for a specific (required in each case) substance. The developed methods are based on the standing electric waves, discovered by Nikola Tesla in 1899 in the deep horizons of the Earth. In modified versions of the methods of satellite images and photographs frequency-resonance processing, as well as vertical sounding (scanning) of the cross-section, existing databases of sedimentary, metamorphic and igneous rocks (<https://karpinskyinstitute.ru/ru/info/sprav/petro/petro-mobil.pdf>), minerals and chemical elements are used. The peculiarities and potentialities of the methods used, as well as the technique of instrumental measurements carrying out, are described in [1-9].

### **Results of experimental investigation on the search area in Odessa region.**

When scanning (sounding) the cross-section in 4 local sites, photographs of sets of oil samples (Fig. 1a), condensate (Fig. 1b), photomontages of frequency spectra of hydrocarbons (HC) (Fig. 2a) and gas (Fig. 2b) were used. Position of scanning points (coordinates: 1) 46°6'53.34"N, 30°8'18.28"E; 2) 46°7'18.12"N, 30°19'26.32"E; 3) 45°58'28.80"N, 39°8'19.97"E; 4) 45°58'41.36"N, 30°20'30.62"E) on a satellite image of the territory within the Lower Dniester depression is shown in Fig. 4. Images of local areas (sites) with scanning points are shown in Fig. 5.

*Reconnaissance survey area (Fig. 4).* During frequency-resonance processing of the satellite image in Fig. 4 the signals (responses) were recorded from the 94th oil sample (Fig. 1a) from psammites (Fig. 3a).

Responses at HC frequencies (Fig. 2a) were recorded at a HC synthesis depth of 57 km from 22 s of measurements. At this depth (57 km), no responses were recorded at the frequencies of salt, psammites (Fig. 3a) and limestones (7th group of sedimentary rocks) during 60 s of instrumental measurements for each set of samples.

From an interval of 1-5 km, responses at oil frequencies (Fig. 1a) began to be recorded from 12 s of instrumental measurements, and signals at the frequencies of condensate (Fig. 1b) and gas (Fig. 2b) were not received within 5 minutes of measurements! From an interval of 1-5 km, signals were recorded at the frequencies of psammites (2nd group of sedimentary rocks, Fig. 3a), as well as at the frequencies

of oil (Fig. 1a) from psammmites (Fig. 3a). During the cross-section scanning from 1 km to 5 km with 10 cm step, responses at oil frequencies from psammmites were obtained from following intervals: 1) 1805.2-1841 m (max 20%), 2) 1881-1962.5 m (max 40%), 3) 2374-2497.6 m (max 40%), 4) 2869.1- 2943 m (max 40%), 5) 3399.9-3456.3 m (max 20%), 6) 3945.9-3998.2 m (max 20%), 7) 4134.9-42.54.7 m (max 80%), 8) 4364.4-4387.3 m (max 20%).



*a)*



*b)*

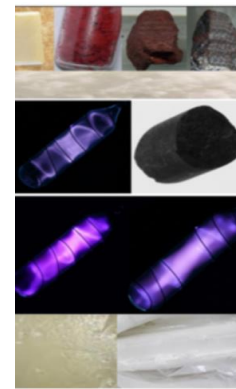

*a)*

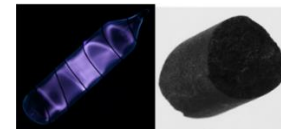

*b)*

**Fig. 1. Photographs of oil (*a*) and gas condensate (*b*) samples.**

**Fig. 2. Photomontage of the frequency spectrum of oil, condensate, gas (*a*) and gas (*b*).**



*a)*



*c)*



*b)*

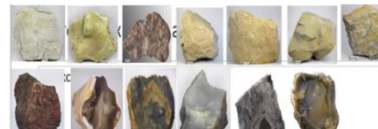

*d)*



*e)*

**Fig. 3. Photographs of rock samples whose resonant frequencies are used during images processing: *a*) psammmites; *b*) dolomites; *c*) marls; *d*) siliceous rocks; *e*) kimberlites and lamproites.**





**Fig. 4. Satellite image of a fragment of territory in Odessa region. The centers of anomalous zones are indicated by the following markers: A – Alekseevskaya; Sha – Shabovskaya; Shu - Shirokovskaya; Ser – Sergeevskaya.**



**Fig. 5. Satellite images of local fragments of the territory with anomalous zones Alekseevskaya (a), Shabovskaya (b), Shirokovskaya (c), Sergeevskaya (d).**

*Anomalous zone Alekseevskaya (Fig. 5a).* During frequency-resonance processing of image in Fig. 5a, responses at the frequencies of oil (Fig. 1a) began to be recorded from 12 s of measurements, but at frequencies of condensate (Fig. 1b) and gas (Fig. 2b) they were not recorded during 60 s of measurements for each substance. From an interval of 2-3 km, signals at HC frequencies (Fig. 2a) began to be recorded from 11 s of measurements, and from an interval of 3-4 km - from 12 s.

From the interval of 0-2 km, responses were obtained at the dolomite's frequencies (Fig. 3b), and from interval of 4-10 km - at marl's frequencies (Fig. 3c).

At a depth of 57 km, signals were recorded at frequencies of the 11th group of igneous rocks (kimberlites and lamproites) (Fig. 3e).

During scanning of a local area with the anomalous zone (Fig. 5a) in the depth interval of 1.0-5 km, common signals were recorded at the frequencies of psammites (Fig. 3a) and oil (Fig. 2b) from the following intervals: 1) 1921-1943.3 m, 2) 2301.2-

2407.6–2509.1 m, 3) 3070.8-3218.3 m, 4) 3351.7-3476.8 m, 5) 3635-3674 m, 6) 3635-3674 m, 7) 3816.2-4016.9 m (Fig. 6).

*Anomalous zone Shabovskaya (Fig. 5b).* When frequency-resonance processing of image in Fig. 5b, in interval of 2-3 km, signals at HC frequencies (Fig. 2a) began to be recorded from 9 s of measurements, and within interval of 3-4 km - from 10 s.

From intervals of 0-2 km and 4-10 km, responses at HC frequencies (Fig. 2a) were not received within 5 minutes of measurements! At a depth of 57 km, signals were recorded at frequencies of 10th group of sedimentary (siliceous) rocks (Fig. 3d).

In the process of scanning a local area with anomalous zone (Fig. 5b) in depth range of 1.8-5 km, common signals were recorded at the frequencies of psammites (Fig. 3a) and oil (Fig. 1a) from the following intervals: 1) 2056.3-2151.8 m, 2) 2347-2505.8 m, 3) 2860.8-2977.7 m, 4) 3952.4-3966.6 m, 5) 3982.2-3999.7 m (Fig. 7).

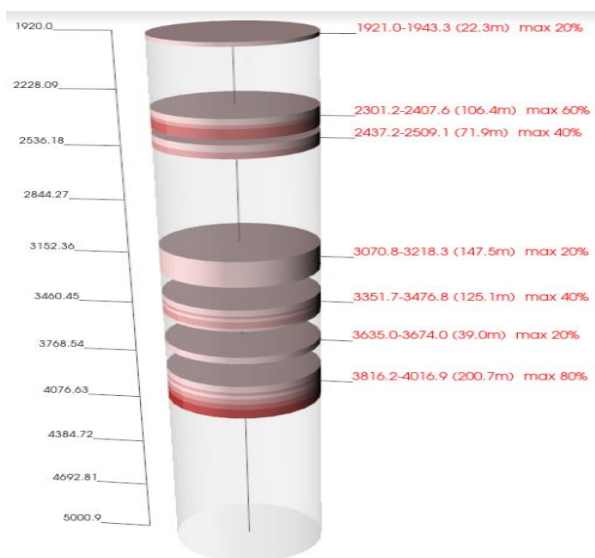

**Fig. 6. Anomalous zone Alekseevskaya: results of scanning with a 10 cm step.**

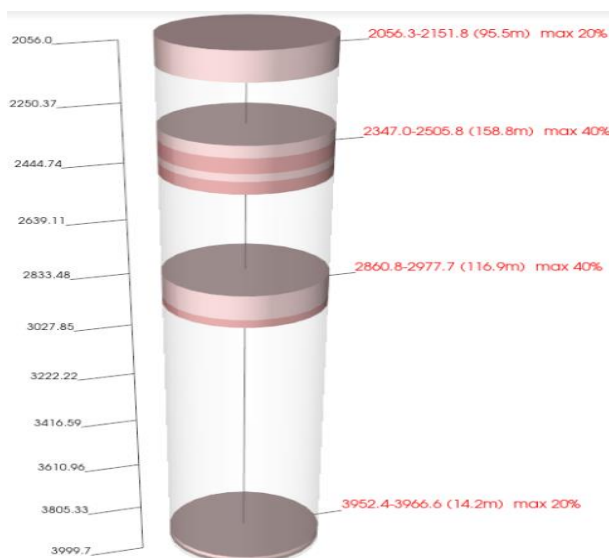

**Fig. 7. Anomalous zone Shabovskaya: results of scanning with a 10 cm step.**

*Anomalous zone Shirokovskaya (Fig. 5c).* During frequency-resonance processing of the image in Fig. 5c, from an interval of 2-4 km, signals at HC frequencies (Fig. 2a) began to be recorded from 8 s of measurements, and within an interval of 4-10 km - from 55 s. In the interval of 4-5 km, responses at HC frequencies (Fig. 2a) were received at 19 s, and in the interval of 5-10 km the signals were not recorded during 5 minutes of measurements.

In the process of scanning a local area within the anomalous zone (Fig. 5c) in the depth interval of 1.8-5 km, general signals were recorded at the frequencies of psammites (Fig. 3a) and oil (Fig. 1a) from the following intervals: 1) 2067.5-2100.2 m, 2) 2419.8-2440.2 m, 3) 2868.1-2974.7 m, 4) 3004.7-3017.3 m, 5) 3500.1-3515.8 m, 6) 3961-3974.3 m, 7) 3991.6-4002.1 m, 8) 4125.7-4262.9 m (Fig. 8).

At a depth of 57 km, signals were recorded at frequencies of the 9th group of sedimentary (marls) rocks (Fig. 3c).

*Anomalous zone Sergeevskaya (Fig. 5d).* During frequency-resonance processing of the image in Fig. 5d from the intervals 0-2 km and 4-10 km signals at HC frequencies (Fig. 2a) began to be recorded from 119 s of measurements, within the interval 0-2 km - from 27 s, and from the interval 4-5 km signals were not recorded during 4 minutes of measurements.

During scanning of a local area within the anomalous zone (Fig. 5d) in the depth interval of 1.8-5 km, general signals were recorded at the frequencies of psammites (Fig. 3a) and oil (Fig. 1a) from the following intervals: 1) 1855.2-1984.5 m, 2) 2373.2-2481.3 m, 3) 2841.9-2945.9 m, 4) 3945.1-4130.4 m (Fig. 9).

At a depth of 57 km, signals were recorded at frequencies of the 9th group of sedimentary (marls) rocks (Fig. 3c).

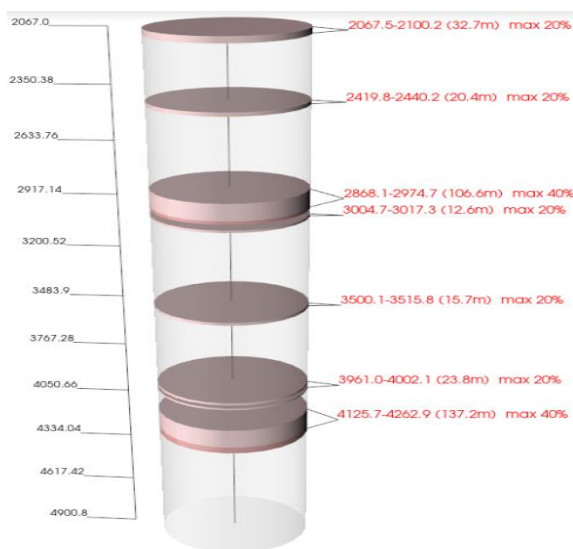

**Fig. 8. Anomalous zone Shirokovskaya: results of scanning with a 10 cm step.**

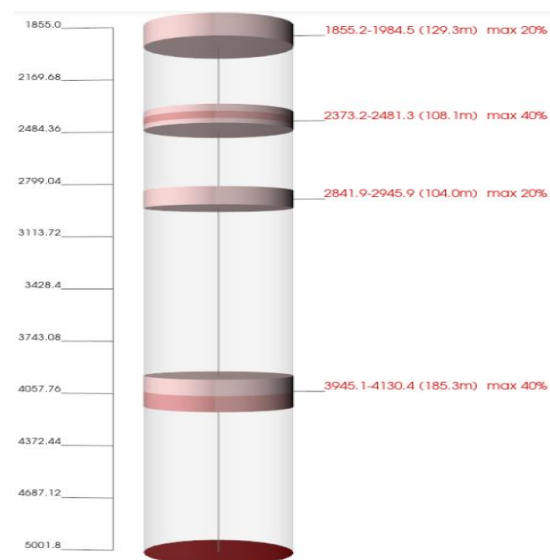

**Fig. 9. Anomalous zone Sergeevskaya: results of scanning with a 10 cm step.**

**Some comments and conclusions.** The conducted experimental reconnaissance studies indicate the possibility (prospects) of detecting hydrocarbon deposits in commercial volumes within the survey area. It is advisable to continue detailed search work in this region of Ukraine (with super-mobile direct-prospecting methods using).

Let us pay attention to some features of the performed instrumental measurement procedures in accelerated mode.

In the process of frequency-resonance processing of a satellite image of the entire survey area (Fig. 4), signals at the HC frequency spectrum (Fig. 2a) were recorded on the HC synthesis boundary of 57 km. This circumstance allows us to conclude that within this area there is a deep channel, through which hydrocarbons migrate to the upper horizons of the cross-section and fill potential traps. Drilling exploratory (and production) wells in the contours of such channels (volcanoes) will help increase fluid inflows during their production.

On local sites of the 4 points of the cross-section scanning location, responses from hydrocarbons at the synthesis boundary of 57 km were not recorded. At this depth, within these areas, signals were recorded from rock complexes in which conditions for hydrocarbon synthesis are not created. This indicates that the scanning points are located outside the volcanic complexes, in which conditions exist for the hydrocarbon's synthesis at the 57 km boundary.

We also note that the used cross-section scanning step of 10 cm is not optimal for reliable localization of productive intervals (layers) in the cross-section. In the process of conducting additional detailed studies, it is advisable to scan promising cross-section intervals with step of 1 cm or less.

The efficiency of the direct-prospecting technology used is demonstrated by the results of a reconnaissance survey of drilling sites of three exploratory wells for oil and gas in the Mediterranean Sea [8], and a well for natural hydrogen in the USA [9]. The results of the performed instrumental measurements withing these sites were confirmed by drilling!

The results of reconnaissance studies conducted show that mobile direct-

prospecting methods can be used to assess the prospects of oil and gas potential (ore potential) of large prospecting blocks and local areas (including those put up for auction), the selection of optimal places (sites) for the prospecting, exploratory and operational wells laying, assessment of the prospects of discovering oil and gas deposits in the deep and super-deep horizons of the section, searches and localization of deep channels of chemical elements, fluids and mineral matter migration into the upper horizons of the section.

## REFERENCES

1. Yakymchuk N.A., Korchagin I.N., Bakhmutov V.G., Solovjev V.D. Geophysical investigation in the Ukrainian marine Antarctic expedition of 2018: mobile measuring equipment, innovative direct-prospecting methods, new results. *Geoinformatika*, 2019, no. 1, pp. 5-27 (in Russian).

2. Yakymchuk, N. A., Korchagin, I. N. Technology of frequency-resonance processing of remote sensing data: results of practical approbation during mineral searching in various regions of the globe. Part I. *Geoinformatika*, 2019, no. 3, pp. 29-51; Part II. *Geoinformatika*. 2019. no. 4, pp. 30-58; Part III. *Geoinformatika*. 2020. no. 1, pp. 19-41; Part IV. *Geoinformatika*. 2020. no. 3, pp. 29-62; Part V. *Geoinformatika*. 2021. no. 3-4, pp. 51-88 (in Russian).

3. Yakymchuk, N. A., Korchagin, I. N. Application of mobile frequency-resonance methods of satellite images and photo images processing for hydrogen accumulations searching. *Geoinformatika*, 2019, no. 3, pp. 19-28 (in Russian).

4. Yakymchuk, N. A., Korchagin, I. N. Approbation of direct-prospecting technology of frequency-resonance processing of satellite images and photo images at known hydrocarbon deposits in different regions. *Geoinformatika*, 2020, no. 2, pp. 3-38 (in Russian).

5. Yakymchuk, N. A., Korchagin, I. N. Direct-prospecting technology of frequency-resonant processing of satellite images and photos images: results of use for determining areas of gas and hydrogen migration to the surface and in the atmosphere. *Geoinformatika*, 2020, no. 3, pp. 3-28 (in Russian).

6. Yakymchuk, N. A., Korchagin, I. N. Direct-prospecting technology of frequency-resonance processing of satellite images and photo images: potential opportunities and prospects of application for natural hydrogen accumulations searching. *Geoinformatika*, 2020, no. 4, pp. 3-41 (in Russian).

7. Yakymchuk, N. A., Korchagin, I. N. On the prospects of the technology of remote sensing data frequency-resonance processing using when conducting profiles geoelectric and seismic studies. *Geoinformatika*. 2021. no. 3-4, pp. 18-50 (in Russian).

8. Yakymchuk Mykola, Korchagin Ignat. Technology of satellite and photo images frequency-resonance processing: results of testing at three large exploration blocks and well drilling sites on the Lebanon and Israel offshore. Publisher.agency: Proceedings of the 5th International Scientific Conference «Foundations and Trends in Research» (February 15-16, 2024). Amsterdam, Netherlands, 2024. P. 136-160. <https://ojs.publisher.agency/index.php/ERM/issue/view/70>

9. Yakymchuk M. A., Korchagin I. M. Technology of satellite and photo images frequency-resonance processing: results of testing at a well drilling site for natural hydrogen in USA // Perspectives of contemporary science: theory and practice. Proceedings of the 2nd International scientific and practical conference. SPC “Sci-conf.com.ua”. Lviv, Ukraine. 2024. Pp. 369-378. URL: <https://sci-conf.com.ua/ii-mizhnarodna-naukovo-praktichna-konferentsiya-perspectives-of-contemporary-science-theory-and-practice-1-3-04-2024-lviv-ukrayina-arhiv/>.

# FREQUENCY-RESONANCE METHODS OF SATELLITE AND PHOTOS IMAGES PROCESSING: RESULTS OF TESTING ON A SITE OF DRILLED WELL LOCATION

**Yakymchuk Mykola Andriyovych,**

doctor of physics and mathematics, professor,

Institute of Applied Problems of Ecology,  
Geophysics and Geochemistry, Kyiv, Ukraine,

**Korchagin Ignat Mykolayovych,**

doctor of physics and mathematics, professor,

Institute of Geophysics, NAS of Ukraine, Kyiv, Ukraine

**Introduction.** Mobile and direct-prospecting technology of satellite images and photographs frequency resonance processing and decoding [1] in 2019-2023 passed a large-scale approbation in order to demonstrate its efficiency, informativeness and expediency of practical application during various geological and geophysical problems solving. During the mobile direct-prospecting methods approbation, a survey of local areas was repeatedly carried out, where prospecting and exploration wells were drilled (they were in the process of drilling or were being prepared for drilling). The results of this kind of demonstration research have been published in articles and conference proceedings [2, 3]. This report presents the results of additional testing in 2024 of direct-prospecting frequency-resonance technology at a site with a drilled well on the territory of Ukraine.

**Research methods.** Experimental reconnaissance studies are carried out using low-cost direct-prospecting technology, including modified methods of frequency-resonance processing and decoding of satellite images and photographs, vertical electric-resonance sounding (scanning) of the cross-section and the method of integral assessment of the prospects for oil and gas (ore) potential of large prospecting blocks and local areas [1]. The individual components of the technology used are developed on the principles of the “substance” paradigm of geophysical research, the essence of which is the search for a specific (required in each case) substance. The developed methods are based on the standing electric waves,

discovered by Nikola Tesla in 1899 in deep horizons of the Earth. In modified versions of the methods of frequency-resonance processing of satellite images and photographs, as well as vertical scanning of the cross-section, existing databases (sets, collections) of sedimentary, metamorphic and igneous rocks (<https://karpinskyinstitute.ru/ru/info/sprav/petro/petro-mobil.pdf>), minerals and chemical elements are used. The peculiarities and potentialities of the methods used, as well as the technique of instrumental measurements carrying out, are described in more detail in [1-7].

In the process of performing experimental studies of a reconnaissance or detailed nature (instrumental measurements carrying out!) within the blocks and areas of the survey, the following sequence of procedures (graphs) for processing an individual satellite image (or its local fragment) is used.

1. The procedure for fixing responses (signals) from the surface at the frequencies of the following set of substances: oil, condensate, gas, amber, methane-oxidizing bacteria, oil shale, gas hydrates, ice, coal, anthracite, hydrogen, living (deep) water, dead water, diamonds, potassium magnesium salt, sodium chloride salt.

2. Graph of registration of responses from the groups of sedimentary, metamorphic and igneous rocks that make up the cross-section.

3. Procedure for determining the presence in survey area of deep channels (volcanoes), filled with various groups of rocks; assessment of depths of the roots of volcanoes location.

5. Graph for determining groups of rocks (or individual samples of groups), from which signals are recorded at frequencies of oil, condensate, gas and water (deep, live).

6. The procedure for recording responses of oil, condensate, gas and phosphorus at the surface (depth) of 57 km - the boundary of the synthesis of hydrocarbons and amber in deep channels (volcanoes), filled with certain groups of rocks.

7. Graph of signals registration from water (deep, live) on the surfaces of 11,



46, 57, 68 km - the predicted boundaries of water synthesis in volcanoes of a certain type.

8. The procedure for scanning a cross-section with different steps from the surface up to 15 km to determine the depth intervals, within which responses are recorded at the resonant frequencies of oil, condensate, and gas. Refinement of the depths of location of the most promising for hydrocarbons intervals of cross-section during additional scanning with a finer step.

9. Graph for assessing the depth of the upper boundary (edge) of basalts, as well as the depths of the beginning of fixing responses at the resonant frequencies of hydrogen and living (healing) water from basalts. It is implemented in case of fixing responses from the 6th group of igneous rocks (basalts) on the surveyed area.

10. Procedure for determining the depths of occurrence of the upper edge of kimberlites, as well as the depth interval within which responses at diamond frequencies are recorded. It is implemented when establishing the presence of signals from the 11th group of igneous rocks (kimberlites) in the survey area.

**Results of the site with drilled well surveying.** *The main goal of experimental research of a demonstration nature.* Detailed sounding (scanning) of the cross-section of a local area with a drilled well was carried out in order to determine the depths and thicknesses of oil- and gas-saturated intervals (layers) in the cross-section and compare the obtained values with the values of the depths and thicknesses of productive formations, established by the results of the well drilling and testing.

*Initial photographs for instrumental measurements.* When conducting demonstration studies, photographs of the local area with the drilled well (Fig. 1a, b) and oil samples (Fig. 1c) were used. The authors had no information in which region of Ukraine the well was located. There was also no information from which well the oil was obtained - from the one shown in Fig. 1a, or other.

When performing a limited number of instrumental measurement procedures, photographs of samples of oil (Fig. 2), 8th (dolomite) (Fig. 3a) and 10th (siliceous) (Fig. 3b) groups of sedimentary rocks were also used.

*Results of the cross-section scanning in the depth range of 0.8-4000 m. Vertical*

scanning (sounding) of the cross-section interval was carried out with steps of 1 cm. The scanning results are presented at two figures (Fig. 4 and Fig. 5) using procedures for the scanning data graphical visualization. The figures indicate the depth intervals of signal recording at oil frequencies (Fig. 2), the thickness of oil-saturated formations and the signal intensity (in percent).

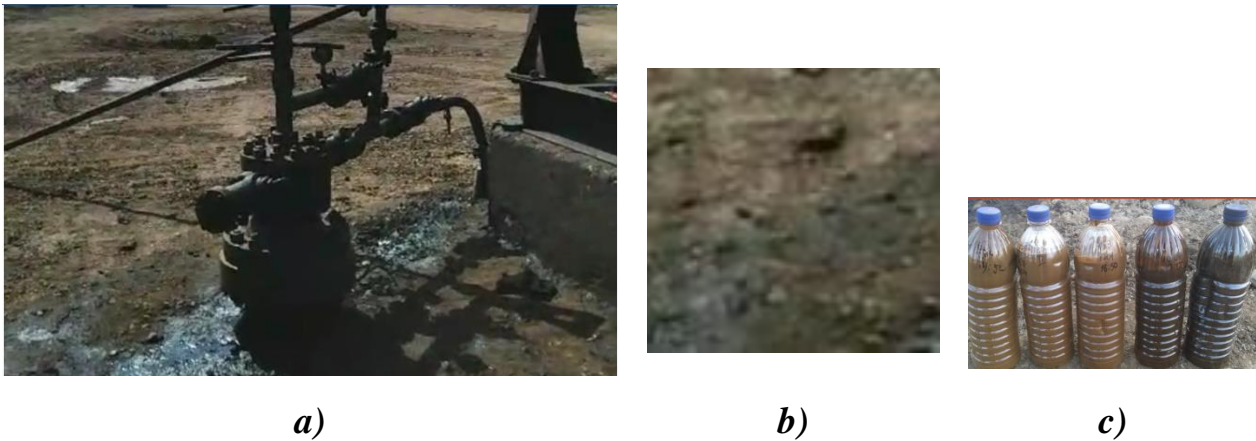

**Fig. 1. Fragments of photographs of the site with well (a, b) and oil samples (c), which were used in the process of instrumental measurements.**



**Fig. 2. Photograph of oil samples used in the process of instrumental measurements.**

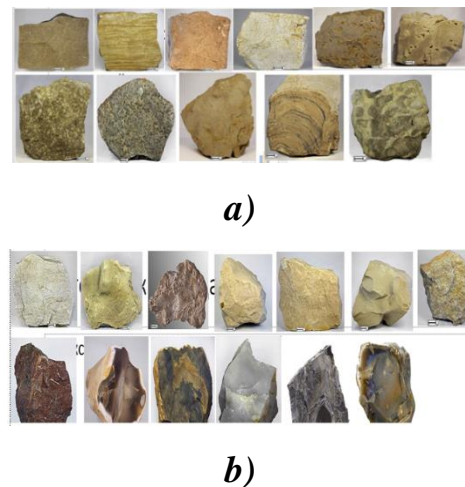

**Fig. 3. Photos of the 8th (dolomite) (a) and 10th (siliceous) (b) groups of sedimentary rocks.**

*Results of the implementation of some additional instrumental measurement procedures.* During the processing of a photograph of a well (Fig. 1a), the signals (responses) at the frequencies of the oil samples in Fig. 2 from the interval 0.8-3.7 km began to be recorded from 7 s of instrumental measurements.

And when processing a photograph of a well (Fig. 1a), the signals (responses) at the frequencies of the oil samples in Fig. 1c from the interval 0.8-3.7 km **were not recorded for 5 minutes of instrumental measurements!**

When scanning a section interval of 4.5-4.7 km in Fig. 1a with a step of 2.5 cm **signals (responses) at the frequencies of the oil samples in Fig. 1c are not recorded!**

In the process of additional processing of the photograph of the well (Fig. 1b) from the interval of 5.3-10 km signals (responses) were recorded at the frequencies of samples of the 8th group of sedimentary rocks (dolomites) (Fig. 3a), and at the boundary (depth) of 57 km - from 10th group of sedimentary (siliceous) rocks (Fig. 3b). These results allow us to conclude that the drilled well is located outside the vertical channel, through which oil could migrate from the synthesis boundary to the upper horizons of the cross-section.

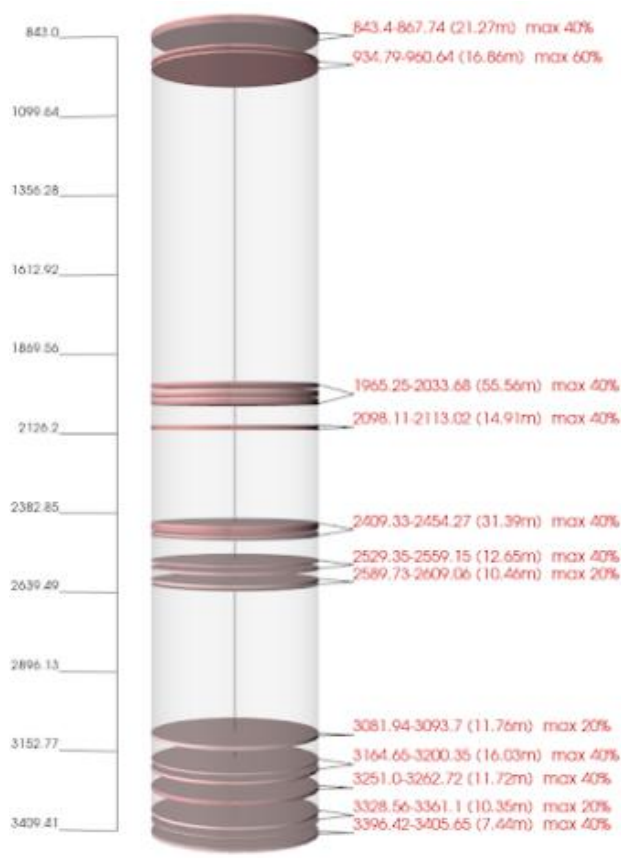

**Fig. 4. Graphic representation of the results of the cross-section scanning in the depth range of 0.8-3500 m.**

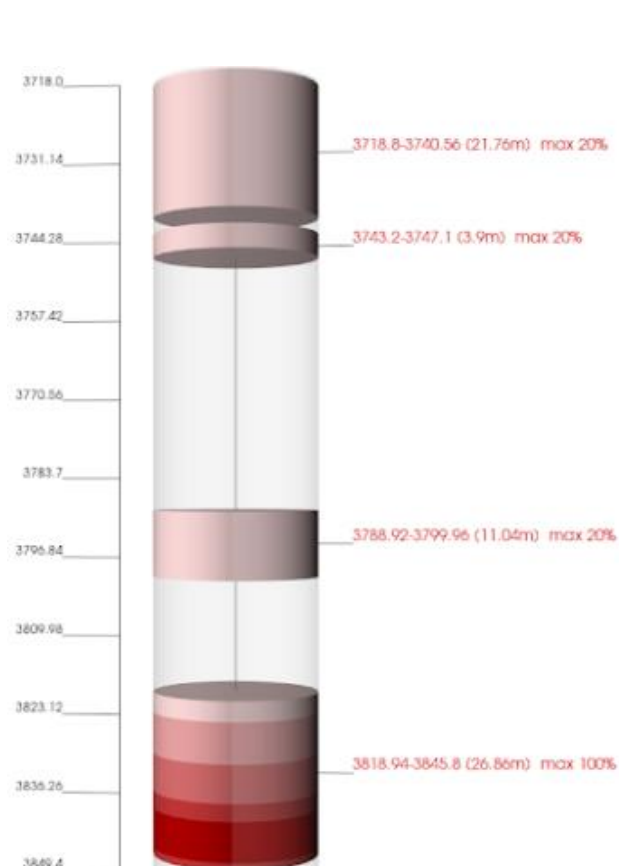

**Fig. 5. Graphic representation of the results of the cross-section scanning in the depth range of 3500-4000 m.**

*Results of the cross-section scanning in the depth range of 4500-4700 m.* When scanning the cross-section interval of 4.5-4.7 km in Fig. 1a with a step of 2.5 cm intense signals (responses) at the frequencies of the oil samples in Fig. 2 were recorded in three intervals (Fig. 6).

**Comments and conclusions.** The thesis presents the results of instrumental measurements, obtained during experimental studies for the purpose of additional testing, as well as improving the technique of mobile direct-prospecting methods using during solving various geological problems.

The studies carried out on the local site are of reconnaissance character. A limited number of “search” operations was performed at survey site.

At the local site with the drilled well, the thickness and depth of the most oil-saturated layers were determined by the cross-section scanning with a step of 1 cm. In the process of examining a licensed area with a well in detail, a vertical channel of fluids (oil, condensate, gas) migration into the upper horizons of the cross-section can be detected, and the depths and thicknesses of oil and gas-saturated intervals in deep horizons can be determined.

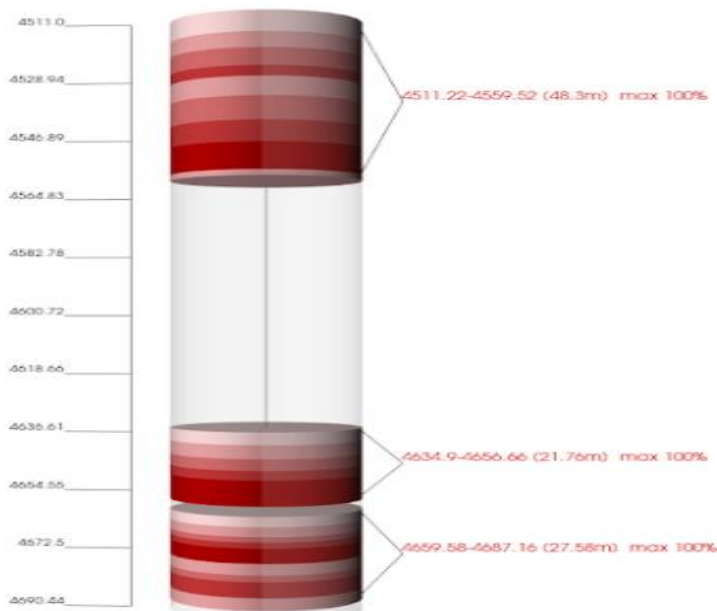

**Fig. 6. Graphic representation of the results of the cross-section scanning in the depth range of 4000-5000 m.**

The results of experimental works presented in this thesis, as well as in other published articles [1-7], performed using the developed measuring equipment, are additional arguments in favor of the “volcanic” model of the formation of various structural elements and the external appearance of the Earth, as well as deposits of combustible and ore minerals (including hydrogen and water).

The results of the

experimental studies, performed in various regions, allow us to state the following with sufficient justification.

1. Within deep channels (volcanoes), filled with sedimentary rocks of 1-6 groups, signals (responses) are almost always recorded at resonant frequencies of hydrocarbons. In very many cases, responses at the resonant frequencies of amber are also recorded in the circuits of such channels.

2. In volcanoes, filled with the 7th group of sedimentary rocks (carbonates, limestones), signals at the frequencies of oil, condensate and gas are also almost always recorded. However, responses from amber are not recorded in these volcanoes.

3. In volcanic complexes, filled with sedimentary rocks of the 8th group (dolomites), 9th group (marls) and 10th group (siliceous rocks), responses at the frequencies of oil, condensate and gas have never been registered!

4. In the surveyed areas, within which signals of HC were recorded, the existence of a boundary at 57 km was confirmed, in the area of which oil, condensate, gas and amber are synthesized from hydrogen and carbon migrating from below.

5. Additional materials have been obtained, indicating the synthesis of water at a depth of 68 and 69 km in volcanic complexes of a certain type.

6. To detect local areas of possible accumulation of hydrocarbons within large blocks, it is necessary to carry out detailed area surveys.

Within the areas and blocks, promising for the hydrocarbon's discovery, identified at the stage of an integral assessment of their oil and gas potential, detailed studies can be carried out using frequency-resonance methods of satellite and photo images processing. Detailed studies allow:

a) detect and localize within blocks and sections local anomalous zones of fixing responses (signals) at resonant frequencies of oil, condensate, gas;

b) within the limits of the mapped anomalous zones, using the technique of vertical scanning of cross-section, determine (and refine using a finer scanning step) the depths of response intervals at the resonant frequencies of oil, gas and condensate;

c) within the intervals of responses at the frequencies of hydrocarbons, determine the types of reservoir rocks;

d) establish what types of rocks are seals for the detected intervals of responses at the resonant frequencies of oil, condensate and gas;

e) determine the types of oil and condensate from which signals (responses) are recorded in the intervals of cross-section (in frequency-resonance methods 117 oil samples and 15 gas condensate samples are traditionally used).

In conclusion, we note once again that the results of frequency-resonance processing of satellite images of local areas for drilling exploration wells on the offshore and onshore in various regions of the world quite convincingly indicate the feasibility of the developed methods (in combination with traditionally used ones) using to select the optimal sites for prospecting and exploration well's locations. The super-operational method for the integral assessment of the prospects for oil and gas potential and ore content provides an opportunity to significantly speed up and optimize the exploration process for combustible and ore minerals. The proven mobile technology of satellite images and photographs frequency-resonance processing is recommended for use on the territory of Ukraine (as well as in other regions of the world) in order to preliminary assess the prospects for oil and gas potential and ore content of poorly explored and unexplored prospecting blocks and local areas.

## REFERENCES

1. Yakymchuk N.A., Korchagin I.N., Bakhmutov V.G., Solovjev V.D. Geophysical investigation in the Ukrainian marine Antarctic expedition of 2018: mobile measuring equipment, innovative direct-prospecting methods, new results. *Geoinformatika*, 2019, no. 1, pp. 5-27 (in Russian).

2. Yakymchuk, N. A., Korchagin, I. N. Technology of frequency-resonance processing of remote sensing data: results of practical approbation during mineral searching in various regions of the globe. Part I. *Geoinformatika*, 2019, no. 3, pp. 29-51; Part II. *Geoinformatika*. 2019. no. 4, pp. 30-58; Part III. *Geoinformatika*.

2020. no. 1, pp. 19-41; Part IV. Geoinformatika. 2020. no. 3, pp. 29-62; Part V. Geoinformatika. 2021. no. 3-4, pp. 51-88 (in Russian).

3. Yakymchuk, N. A., Korchagin, I. N. Approbation of direct-prospecting technology of frequency-resonance processing of satellite images and photo images at known hydrocarbon deposits in different regions. Geoinformatika, 2020, no. 2, pp. 3-38 (in Russian).

4. Yakymchuk, N. A., Korchagin, I. N. Direct-prospecting technology of frequency-resonant processing of satellite images and photos images: results of use for determining areas of gas and hydrogen migration to the surface and in the atmosphere. Geoinformatika, 2020, no. 3, pp. 3-28 (in Russian).

5. Yakymchuk, N. A., Korchagin, I. N. New evidence in favor of the abiogenic genesis of hydrocarbons from the results of the testing of direct-prospecting methods in various regions of the world. Reports of the National Academy of Sciences of Ukraine. 2020. № 9. P. 55-62. <https://doi.org/10.15407/dopovidi2020.09.055> (in Ukrainian).

6. Yakymchuk, N. A., Korchagin, I. N. Depth structure features of large zones of hydrogen degassing in various regions of the earth by results of frequency-resonance processing of satellite and photos images. Geoinformatika, 2021, no. 1-2, pp. 3-42 (in Russian).

7. Yakymchuk, N. A., Korchagin, I. N. On the prospects of the technology of remote sensing data frequency-resonance processing using when conducting profiles geoelectric and seismic studies. Geoinformatika. 2021. no. 3-4, pp. 18-50 (in Russian).

## ТОПАЗ ТА БЕРИЛ У НАДРАХ УКРАЇНИ

**Вовк Олександр Павлович,**

к. геол. н., доцент

**Новосад Дарина Олександрівна,**

студентка

Волинський національний університет імені Лесі Українки

м. Луцьк, Україна

**Вступ. / Introductions.** Топаз і берил – це мінерали, що відносяться до категорії напівдорогоцінного каміння. Саме вони є важливою каменебарвною сировиною, яка може забезпечити ювелірну промисловість України [4, 9]. Унікальні зразки топазу та берилу, які знаходяться у музеї Коштовного та дорогоцінного каміння є гордістю української геології та відіграють важливу роль у державних фондах України. Така важливість цих мінералів зумовлює актуальність теми.

**Мета роботи. / Aim.** Систематизувати та узагальнити дані по родовищах топазу та берилу і Україні.

**Матеріали та методи./Materials and methods.** Літературний, систематизації, аналізу і синтезу, дедуктивний.

**Результати та обговорення./Results and discussion.** Топаз і берил є двома надзвичайно цінними мінералами, які мають важливе значення для економіки та наукових досліджень України. Їхні родовища в українських надрах, особливо в межах Коростенського плутону, привертають увагу геологів, мінералогів та ювелірів завдяки їхнім унікальним властивостям і значним покладам.

Україна багата на мінеральні ресурси, серед яких топаз і берил займають особливе місце. Ці мінерали зустрічаються у камерних пегматитах, які є частиною гірничо-геологічних формацій, що утворюють важливі частини українських надр. Зокрема, камерні пегматити Коростенського плутону містять великі запаси топазу та берилу, що робить цей регіон ключовим для видобутку цих мінералів [1].



Топаз є одним з найцінніших дорогоцінних каменів завдяки своїм фізичним та естетичним властивостям. Він відзначається високою твердістю (8 за шкалою Мооса), що робить його ідеальним для використання в ювелірних виробках. Колір топазу може варіюватися від безбарвного до різних відтінків синього, зеленого, жовтого, рожевого та навіть червоного. Найбільш цінними є рідкісні відтінки, такі як імперіал (жовто-оранжевий) та насичено-блакитний топаз.

В Україні топаз видобувається переважно як супутній мінерал у пегматитових родовищах. Найбільші та найякісніші кристали топазу знайдені у камерних пегматитах Волині, де умови їх утворення були оптимальними для формування великих і прозорих кристалів. Українські топази утворилися при температурах дещо вищих за 400 °С у другий кислотний період після інверсійної стадії пегматитового процесу [7, 10]. Ці умови сприяли кристалізації топазу з високою ювелірною цінністю.

Берил є важливим мінералом не тільки з точки зору ювелірної справи, але й для промислового використання, зокрема завдяки видобутку берилію, який використовується в аерокосмічній та електронній промисловості. Відомі різновиди берилу, такі як смарагд, аквамарин, геліодор і морганіт, високо цінуються на світовому ринку дорогоцінних каменів. У надрах України берил утворюється переважно у тих же пегматитових родовищах, що і топаз. Найбільші поклади знаходяться у Волинському регіоні. Український берил утворився за температур близько 400 °С при нейтральному до слабко-лужному рН (7,5–8,5) [6]. Завдяки цим умовам, кристали берилу мають високу прозорість та чудові фізичні властивості, що робить їх цінними для ювелірної індустрії.

Однією з особливостей берилу є його висока прозорість та чистота кристалів, що дозволяє йому стати цінним матеріалом для виготовлення дорогоцінних каменів, таких як смарагд та аквамарин. Крім того, берил відомий своєю високою твердістю і стійкістю до хімічних реагентів, що робить його популярним для використання у різних галузях, включаючи ювелірну, електронну та аерокосмічну промисловість.

Видобуток та обробка топазу і берилу мають значний економічний потенціал для України. Ювелірні вироби з топазом та берилом користуються попитом як на внутрішньому, так і на міжнародному ринках. Розвиток видобутку та обробки цих мінералів може сприяти створенню нових робочих місць, залученню інвестицій та збільшенню надходжень до державного бюджету. Крім того, дослідження та видобуток топазу і берилу сприяють розвитку геологічної науки в Україні. Кристаломорфологічні та генетичні дослідження цих мінералів надають важливу інформацію про геологічну історію регіонів, в яких вони знаходяться, і допомагають прогнозувати нові родовища.

Українські топаз і берил добре вивчені з геологічної та мінералогічної точок зору. Дослідження їхнього генезису [10], кристаломорфології [6-8, 12], анатомії, структури, хімічного складу та забарвлення [14] надають цінну інформацію, яка використовується не лише для видобутку, але й для розуміння процесів мінералоутворення в природі. Аналіз кристаломорфології дозволяє визначити прості форми, які проявляються за будь-яких умов і не несуть генетичної інформації [2, 5], що допомагає в ідентифікації мінералів та розумінні їхнього формування. Аналіз реальних кристалів дозволяє визначити симетрію мінералоутворювального середовища та напрямків мінералоутворювальних флюїдів [3]. Пониження симетрії реальних багатогранників пов'язане з особливостями їх анатомії [13].

Топаз і берил утворилися в Україні в умовах пегматитових родовищ, де магматичні процеси та специфічні хімічні умови сприяли кристалізації цих мінералів. Топаз утворювався в умовах високої кислотності і температур вище 400 °С, тоді як берил кристалізувався при температурі близько 400 °С у нейтральному до слабко-лужному середовищі [1]. Ці мінерали не тільки мають високу ювелірну цінність, але й надають важливу інформацію для геологічних досліджень, сприяючи кращому розумінню геологічної історії України. Пегматитові родовища є не лише джерелом цінної сировини для ювелірної промисловості, але і привабливим туристичним об'єктом [11].

## **Висновки./Conclusions.**

1. Український топаз займає важливе місце серед різновидів цього мінералу, завдяки високій ювелірній цінності та великим розмірам окремих кристалів. В свою чергу берил є важливим мінералом, відомим своєю високою прозорістю та стійкою твердістю.
2. В Україні топаз видобувається не як основний мінерал, а як супутня сировина.
3. Український топаз є індикатором кислотності, берил - лужності
4. Топаз і берил в Україні ретельно досліджені з геологічної та мінералогічної точок зору, зокрема щодо їхнього генезису, кристаломорфології, анатомії, структури, хімічного складу та забарвлення.

## **СПИСОК ЛІТЕРАТУРИ:**

1. Вовк О. П., Наумко І. М. Кристалогенез топазу і берилу камерних пегматитів Волині – передумова оцінки важливого виду каменебарвної сировини. Надрокористування в Україні. Перспективи інвестування : Матеріали Четвертої міжнар. науково-практ. конф., м. Трускавець, 6-10 листоп. 2017 р. Київ, 2017. Т. 1. С. 96–101.
2. Вовк А. П., Наумко І. М. Связь ПЦС-векторов с кристалломорфологией берилла из камерных пегматитов Волини. *Записки Российского минералогического общества*. 2014. № 4. С. 102-109.
3. Вовк О. П., Наумко І.М., Павлишин В.І. Генетичне значення зміни співвідношення між гранними формами кристалів топазу з камерних пегматитів Коростенського плутону (Український щит). *Мінерал. журн.* 2022. Т. 44. № 3. С. 40-47. <https://doi.org/10.15407/mineraljournal.44.03.040>
4. Вовк О. П., Стрій Д. Ю. Географія поширення покладів каменебарвної сировини в Україні. Науковий Вісник СНУ «Географічні науки». 2019. № 1 журналу 385. С. 24–28.
5. Вовк О., Наумко І. Зв'язок кристалічної структури з особливостями морфології топазу з камерних пегматитів Волині. *Мін. зб. ЛНУ*. 2013а. Т. 63. №.

1. С. 52–59.

6. Вовк О., Наумко І. Кристаломорфологія берилу з камерних пегматитів Волині. *Мін. зб. ЛНУ*. 20136. Т. 63. № 2. С. 82–89.

7. Вовк О., Наумко І. Кристаломорфологія топазу з камерних (заноришевих) пегматитів Волині. *Мін. зб. ЛНУ*. 2005. Т. 55, № 1-2. С. 79–89.

8. Вовк О., Наумко І. Особливості кристаломорфології топазу із камерних пегматитів Волині (за даними статистичних методів). *Мінерал. журн.* 2014. Т. 36. № 1. С. 26-33.

9. Вовк О., Чижевська Л., Стрій Д. Географія поширення родовищ дорогоцінних та напівдорогоцінних мінералів Волині. *Науковий Вісник СНУ «Географічні науки»*. 2020. Т. 5, № 409. С. 18–22.

10. Наумко И. М., Калюжный В. А. Генетические особенности топаза из зоны выщелачивания и перекристаллизации занорышевых пегматитов Волини. *Минерал. журн.* 1981. Т. 3, № 3. С. 52–62.

11. Наумко І., Вовк О., Яковлева В. Камерні пегматити Волині як перспективний і привабливий об'єкт геотуризму. *Геотуризм: Практика і досвід : Матеріали III міжнар. науково-практ. конф., м. Львів, 26-28 квіт. 2018 р. Львів, 2018. С. 151–153.*

12. Павлишин В. І., Вовк О. П., Наумко І. М. Характерні особливості кристаломорфології топазу з різних мінерально-структурних зон камерних пегматитів Коростенського плутону Українського щита). *Мінерал. журн.* 2016. Т. 38. № 4. С. 3-13.

13. Павлишин В.І., Возняк Д.К. Симетрія-диссиметрія кристалів слюд і топазу камерних пегматитів Волині: кристалохімічні, морфологічні, генетичні аспекти. *Мінерал. журн.* 2020. 42, № 1. С. 3—11. <https://doi.org/10.15407/mineraljournal.42.01.003>

14. Топаз у надрах України та в історії народів / Володимир Павлишин, Станіслав Довгий, Євген Пашенко, Олександр Вовк. К. : Інститут обдарованої дитини НАПН України, 2017. 274 с. + 31 с. Вкл.

## ВИВЧЕННЯ КОШТОВНОГО ТА ДЕКОРАТИВНОГО КАМІННЯ УКРАЇНИ В КУРСІ ГЕОЛОГІЯ ЗАГАЛЬНА ТА ІСТОРИЧНА

**Вовк Олександр Павлович,**

к. геол. н., доцент

**Романюк Дарія Андріївна,**

студентка

Волинський національний університет імені Лесі Українки

м. Луцьк, Україна

**Вступ. / Introductions.** Коштовне та декоративне каміння вивчається у курсі гемології, однак існує дуже мало спеціальностей на яких викладається дана дисципліна. Враховуючи великий інтерес студентів до даної тематики коштовне та декоративне каміння України варто коротко розглянути у курсі Геологія загальна та історична, який вивчається на більшості географічних факультетів.

**Мета роботи. / Aim.** Узагальнити дані з досліджень коштовного та декоративного каміння України, визначити його місце в курсі Геологія загальна та історична.

**Матеріали та методи./Materials and methods.** Літературний, аналізу і синтезу, узагальнення.

**Результати та обговорення./Results and discussion.** Кристалографія є досить складною наукою і важко дається студентам на початковому етапі. В той же час, у зв'язку з насиченістю програми курсу Геологія загальна та історична, неможливо визначити достатню кількість годин для цієї теми. Крім того, на географічному факультеті недоцільно вивчати кристалографію без тісного зв'язку із мінералогією. В свою чергу, найбільшу увагу слід приділяти мінералам, родовища яких наявні в Україні і можуть бути важливими для промисловості. Естетика коштовного каміння з давніх давен привертала увагу людства, і цей факт підвищує інтерес студентів до даної тематики.

Незважаючи на прояви більшості дорогоцінних каменів в Україні, забезпечити ювелірну промисловість сировиною можуть тільки топаз, берил та

бурштин [5, 7]. Багата морфологія кристалів топазу робить його найкращим кандидатом для вивчення кристалографії. Цікаво що для цього мінералу характерні морфологічні особливості не лише для різних родовищ, але і для різних генерацій та просторово-генетичних зон того самого родовища [11, 15]. Морфологія багатогранників топазу залежить від його кристалічної структури [9] та умов утворення [3]. Вивчення статистичних методів може здаватися надто складним для студентів першого курсу, але може бути важливим пререквізитом для дисциплін, які будуть вивчатися пізніше. Кристаломорфологія допазу чудово підходить для вивчення статистичних методів [6]. Дослідження реальних багатогранників топазу також може нести цінну генетичну інформацію [4, 16]. Кристаломорфологія топазу тісно пов'язана з його анатомією [17] та умовами утворення [3, 13].

Кристаломорфологія берилу помітно бідніша ніж топазу, і у зв'язку з тим, що його грані часто розчинені, індексувати прості форми берилу дещо складніше [10]. Але як і у топазу утворення простих форм на багатогранниках берилу залежить від його кристалічної структури [2] та умов утворення [3].

Топаз та берил України у промислових масштабах можна видобувати лише у Волинському родовищі моріону. Це родовище пов'язане із камерними пегматитами Коростенського плутону, які є не лише джерелом цінної мінеральної сировини, але і привабливим туристичним об'єктом [14]. Своім утворенням камерні пегматити Коростенського плутону завдячують не лише контакту основних та кислих порід, але і наявності тектонічного розлому, по якому піднімалися мінералоутворювальні флюїди [12].

Третім мінералом (точніше мінералоїдом), запаси якого можуть забезпечити ювелірну промисловість України сировиною є бурштин. Його несанкціонований видобуток привів до низки проблем екологічного, економічного та юридичного характеру [8]. На жаль, налагодити офіційний видобуток бурштину із сплатою податків та виділенням коштів на рекультивацію, так само як і розконсервувати Волинське родовище моріону не дозволяє війна.

Із війною та пандемією пов'язане дистанційне навчання. Дистанційні курси та різноманітні ресурси є чудовим доповненням до очного навчання. Контрольні роботи у вигляді тестів полегшують роботу викладача і оцінювання є абсолютно об'єктивним. Дистанційно можна показувати унікальні зразки волинського топазу та берилу, більшість яких знаходяться у Музеї коштовного і декоративного каміння в м. Хорошів Житомирської області. Однак макроскопічна діагностика мінералів, як і гірських порід вимагає спеціально обладнаної аудиторії і не може проводитися дистанційно [1].

**Висновки./Conclusions.** Незважаючи на насичену програму курсу Геологія загальна та історична, доцільно виділити час на вивчення коштовного та декоративного каміння України. Саме на прикладі каменебарвної сировини доцільно вивчати кристалографію та методики дослідження умов утворення мінералів. Ювелірна промисловість України потребує власну сировину, тому коштовне та декоративне каміння є важливою часткою мінерально-сировинної бази України. Родовища каменебарвної сировини пов'язані із основними геологічними структурами України. Гемологія завжди була цікавою для студентів, особливо для дівчат. Ці причини доводять доцільність вивчення коштовного та дорогоцінного каміння в даному курсі.

#### СПИСОК ЛІТЕРАТУРИ:

1. Вовк О. Особливості викладання геологічних дисциплін на географічному факультеті в умовах дистанційного навчання. *Географічний часопис Волинського національного університету імені Лесі Українки*. 2023. № 2. С. 96–102. DOI: <https://doi.org/10.32782/geochasvnu.2023.2.11>
2. Вовк А. П., Наумко І. М. Связь ПЦС-векторов с кристалломорфологией берилла из камерных пегматитов Волини. *Записки Российского минералогического общества*. 2014. № 4. С. 102-109.
3. Вовк О. П., Наумко І. М. Кристалогенез топазу і берилу камерних пегматитів Волині – передумова оцінки важливого виду каменебарвної сировини. Надрокористування в Україні. Перспективи інвестування : Матеріали

Четвертої міжнар. науково-практ. конф., м. Трускавець, 6-10 листоп. 2017 р. Київ, 2017. Т. 1. С. 96–101.

4. Вовк О. П., Наумко І.М., Павлишин В.І. Генетичне значення зміни співвідношення між гранними формами кристалів топазу з камерних пегматитів Коростенського плутону (Український щит). *Мінерал. журн.* 2022. Т. 44. № 3. С. 40-47. <https://doi.org/10.15407/mineraljournal.44.03.040>

5. Вовк О. П., Стрій Д. Ю. Географія поширення покладів каменебарвної сировини в Україні. Науковий Вісник СНУ «Географічні науки». 2019. № 1 журналу 385. С. 24–28.

6. Вовк О., Наумко І. Особливості кристаломорфології топазу із камерних пегматитів Волині (за даними статистичних методів). *Мінерал. журн.* 2014. Т. 36. № 1. С. 26-33.

7. Вовк О., Чижевська Л., Стрій Д. Географія поширення родовищ дорогоцінних та напівдорогоцінних мінералів Волині. Науковий Вісник СНУ «Географічні науки». 2020. Т. 5, № 409. С. 18–22.

8. Вовк О., Мельнійчук М., Саванюк С. Основні проблеми видобутку бурштину у Волинській області. *Науковий Вісник СНУ «Географічні науки»*. 2019. Т. 393, № 9. С. 17–27.

9. Вовк О., Наумко І. Зв'язок кристалічної структури з особливостями морфології топазу з камерних пегматитів Волині. *Мін. зб. ЛНУ*. 2013а. Т. 63. № 1. С. 52–59.

10. Вовк О., Наумко І. Кристаломорфологія берилу з камерних пегматитів Волині. *Мін. зб. ЛНУ*. 2013б. Т. 63. № 2. С. 82–89.

11. Вовк О., Наумко І. Кристаломорфологія топазу з камерних (заноришевих) пегматитів Волині. *Мін. зб. ЛНУ*. 2005. Т. 55, № 1-2. С. 79–89.

12. Возняк Д.К., Павлишин В.І. Фізико-хімічні умови формування та особливості локалізації заноришевих пегматитів Волині (Український щит). *Мінерал. журн.* 2008. 30, № 1. С. 5—20

13. Наумко И. М., Калюжный В. А. Генетические особенности топаза из зоны выщелачивания и перекристаллизации занорышевых пегматитов Волини.



Мінерал. журн. 1981. Т. 3, № 3. С. 52–62.

14. Наумко І., Вовк О., Яковлєва В. Камерні пегматити Волині як перспективний і привабливий об'єкт геотуризму. Геотуризм: Практика і досвід : Матеріали ІІІ міжнар. науково-практ. конф., м. Львів, 26-28 квіт. 2018 р. Львів, 2018. С. 151–153.

15. Павлишин В. І., Вовк О. П., Наумко І. М. Характерні особливості кристаломорфології топазу з різних мінерально-структурних зон камерних пегматитів Коростенського плутону Українського щита). *Мінерал. журн.* 2016. Т. 38. № 4. С. 3-13.

16. Павлишин В.І., Возняк Д.К. Симетрія-диссиметрія кристалів слюд і топазу камерних пегматитів Волині: кристалохімічні, морфологічні, генетичні аспекти. *Мінерал. журн.* 2020. 42, № 1. С. 3—11.  
<https://doi.org/10.15407/mineraljournal.42.01.003>

17. Топаз у надрах України та в історії народів / Володимир Павлишин, Станіслав Довгий, Євген Пашенко, Олександр Вовк. К. : Інститут обдарованої дитини НАПН України, 2017. 274 с. + 31 с. Вкл.

# ШТУЧНИЙ ІНТЕЛЕКТ ЯК ІНСТРУМЕНТ ОЦІНКИ ПРОНИКНОСТІ ГІРСЬКИХ ПОРІД ЗА ДАНИМИ ГДС

**Юрчишин Олег Володимирович**

менеджер з впровадження ШІ  
Управління нафтопромислового сервісу  
ПАТ «Укрнафта»,

м. Івано-Франківськ, Україна

**Розловська Світлана Євгеніївна**

к.геол.н., доцент

Івано-Франківський національний  
технічний університет нафти і газу,  
м. Івано-Франківськ, Україна

**Вступ.** Проникність гірських порід є функцією багатьох параметрів, що викликає додаткові складнощі під час її визначення. З метою врахування факторів, що впливають на неї, проводять вивчення структури пустотного простору порід, їхньої анізотропії, моделюють умови залягання тощо. У геологічному середовищі проникність гірських порід визначає динаміку руху рідин, яка має велике значення для розрахунків та моделювання різних процесів, включаючи розробку підземних сховищ. Беручи до уваги величезне значення проникності для таких гідродинамічних параметрів, як скін-ефект чи пластовий тиск, точність визначення стає критичною у процесі розробки родовищ [1].

Нерідко визначення проникності є складним завданням через обмеженість безпосередніх вимірів та недостовірність дистанційних методів. Із останніми технологічними проривами, такими як машинне навчання, вирішення складних завдань стає більш доступним: воно дозволяє виявляти складні взаємозв'язки між параметрами на основі наявних даних, що може значно полегшити процес. Недавні дослідження показують значні успіхи у використанні штучного інтелекту для визначення пористості та проникності [2, 3, 4].

**Аналіз проблеми.** Найефективніший метод визначення пористості пластів-колекторів – прямі дослідження кернового матеріалу, відібраного у свердловинах. Натомість такий метод далеко не завжди можливий. Спосіб визначення коефіцієнтів проникності гірських порід, який базується на використанні результатів ГДС, пов'язаний з труднощами математичного моделювання, обумовленими неоднорідністю мінерального скелету порід і мінливістю параметрів структури порового простору: певному значенню пористості можуть відповідати різні значення проникності через різний гранулометричний склад порід та вміст і розподілення у породі глинистого матеріалу [5]; багато чинників впливають на проникну здатність гірських порід, і це відображено в математичних моделях, які адаптовані до особливостей кожного пласта [6]. Багато спроб було зроблено для опису зв'язку між різними параметрами та проникністю [7, 8]. Поява нових інформаційних технологій, як машинне навчання, дозволяє знайти складні взаємозв'язки між різними геолого-геофізичними параметрами [2, 3, 4]. За останні роки опубліковано низку цікавих робіт із визначення пористості та проникності за допомогою штучного інтелекту, які дають обнадійливі результати успішного застосування цього підходу [9, 10].

**Мета та завдання досліджень.** Метою цієї роботи є визначення проникності порід у свердловинах на основі геофізичних досліджень з використанням штучного інтелекту як основного інструменту. Для досягнення поставленої мети планується вирішити наступні завдання: проаналізувати існуючі методи визначення проникності порід та їхні обмеження; розробити методологію застосування штучного інтелекту для оцінки проникності, включаючи автоматизацію збору, аналізу даних та прогнозування; здійснити практичне застосування розробленого підходу на конкретних прикладах.

**Матеріали та методи.** Використання штучного інтелекту (ШІ) у геофізичних дослідженнях свердловин надає нові можливості для аналізу, інтерпретації та оптимізації результатів. Сучасні методи геофізичного дослідження мають свої проблеми, які ШІ може допомогти вирішити.

Виокремимо дві з них:

- складність аналізу даних: сучасні геофізичні дослідження свердловин генерують величезний обсяг даних, аналіз яких вручну є часозатратним і суб'єктивним – ШІ може автоматизувати процес аналізу, виділяючи ключові показники та забезпечуючи більш об'єктивний підхід;

- необхідність прогнозування: для оптимальної розробки родовищ потрібно передбачити фізико-хімічні властивості пластів, їхню продуктивність та інші параметри – ШІ, особливо глибокі нейронні мережі, може значно підвищити якість такого прогнозування.

Для ефективного збору та підготовки даних для тренування моделей штучного інтелекту важливо послідовно пройти кілька етапів. Потрібно ідентифікувати надійні та релевантні джерела даних, такі як спеціалізовані бази даних, фахові публікації тощо. Потім необхідно провести аналіз геофізичних даних, включаючи результати свердловинних досліджень, зокрема акустичні, радіоактивні й електричні вимірювання. Наступним кроком є збір необхідних даних. Ці дані можуть бути у різноманітних форматах та масштабах, тому важливо врахувати це при плануванні подальшої обробки. Наступним етапом є підготовка даних, яка включає очищення, нормалізацію, розділення та аугментацію даних: очищення даних включає видалення артефактів та шуму, корекцію помилкових значень, виявлення та виправлення аномалій; нормалізація даних полягає у приведенні їх до єдиного масштабу; розділення даних організовує датасет на тренувальний, валідаційний і тестовий набори; аугментація даних збільшує обсяг та розмаїтість даних за допомогою різних технік. Такий підхід дозволяє забезпечити якість даних для подальшого тренування моделей штучного інтелекту.

Нашими вихідними даними слугували дослідження кернавого матеріалу, де було проведено визначення абсолютної проникності, та результати геофізичних досліджень тих свердловин, де вилучався керн для лабораторних вимірювань. Створенням бази вихідних даних займався написаний нами програмний код для автоматичної обробки las-файлів, отриманих в результаті

ГДС. Цей програмний код допоміг обробити понад 14000 las-файлів, на що знадобились би місяці роботи, якщо вибирати значення вручну. У подальшому зібрані дані використовувалися для тренування нейронної мережі з метою прогнозу коефіцієнту проникності на основі геофізичних досліджень.

Для з'ясування наявності або відсутності взаємозв'язків абсолютної проникності від різних значень геофізичних досліджень нами було побудовано відповідні графіки (рис. 1).

З наведених графіків очевидна відсутність чітких взаємозв'язків між проникністю та зареєстрованими параметрами геофізичних методів. Тут ми стикаємося із завданням, схожим на розгадування великого пазла з тисячами деталей, де кожна деталь символізує певний параметр. Спроба вирішити цей «пазл» за допомогою традиційних методів аналізу вимагає розгляду кожної деталі окремо або пошуку простих зв'язків між кількома з них. Однак, це завдання часто є непростим через складність і неочевидність взаємозв'язків між деталями. У цьому контексті нейронна мережа може стати новим підходом для глибшого розуміння складних геологічних процесів і взаємодії між собою різних геофізичних величин. Аналогічно до того, як людський мозок вчиться розпізнавати образи або звуки, нейронна мережа навчається виявляти складні зв'язки у величезному обсязі даних. Вона аналізує кожен параметр, адаптується на основі зразків і виявляє зв'язки, які можуть залишатися прихованими при застосуванні традиційних аналітичних підходів.

Для тренування нейронної мережі було написано програмний код і створено інтерфейс користувача для роботи з натренованою моделлю.

**Результати.** Коли нейронна мережа пройшла повний цикл тренування, у нас виникає можливість оцінити результати її роботи. Для того, щоб візуально оцінити отриманий результат, нами було побудовано графіки залежності абсолютної проникності від пористості з використанням двох наборів даних: оригінальних значень та прогнозованих значень за геофізичними дослідженнями з допомогою штучного інтелекту (рис. 2).

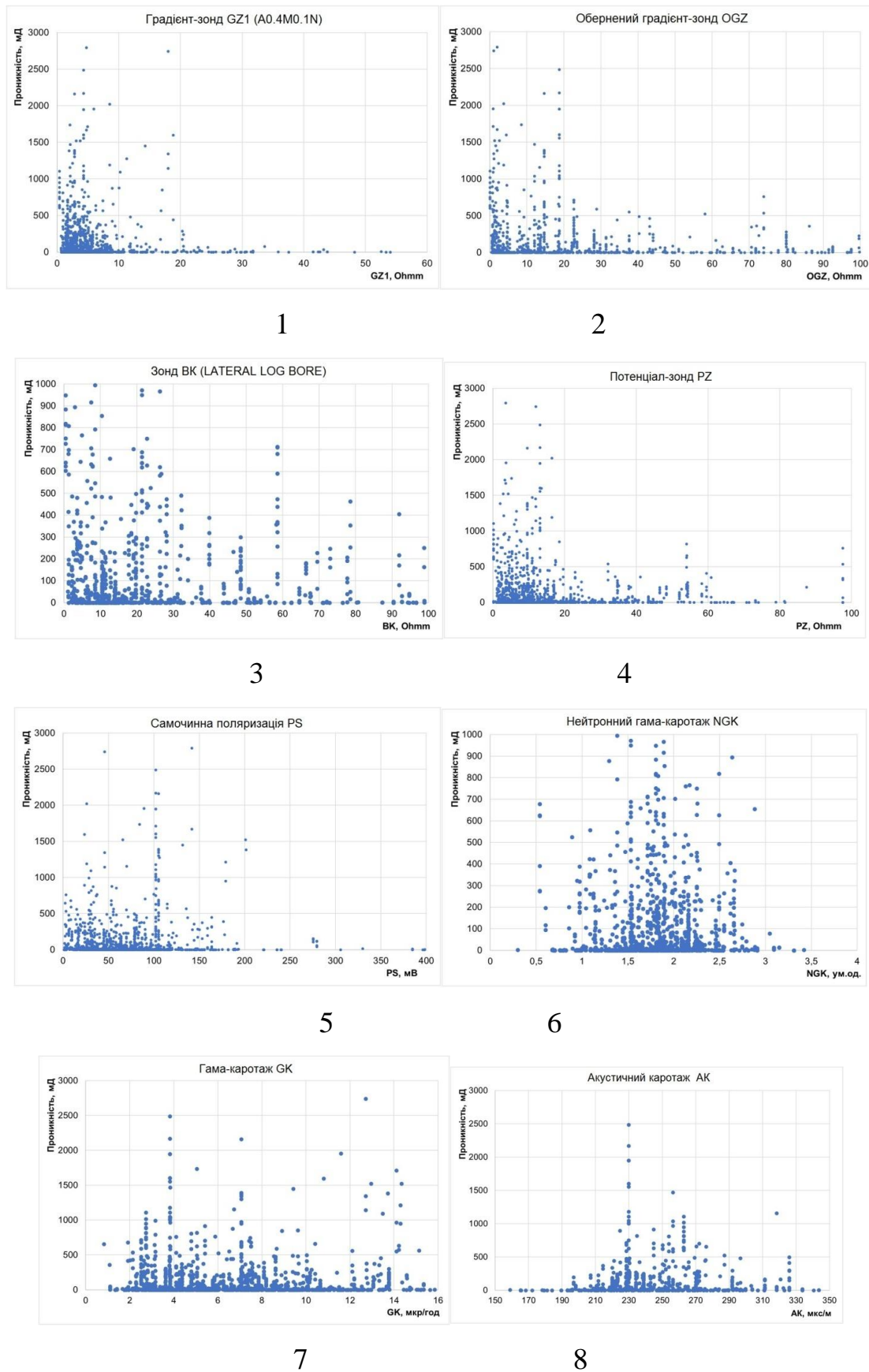

**Рис. 1. Зіставлення значень абсолютної проникності та даних геофізичних методів (1-4 – покази електричних зондів, 5 – самочинна поляризація, 6 – нейтронний гама-каротаж, 7 – гама-каротаж, 8 – акустичний каротаж)**

Оригінальні дані представлені зеленими кружечками, а прогнози ШІ-фіолетовими. Ці точки розсіяні по всій площині графіка, причому фіолетові точки зазвичай знаходяться близько до зелених (хмари розсіювання накладаються одна на одну). Це свідчить про те, що модель добре навчилася розпізнавати взаємозв'язки між параметрами.

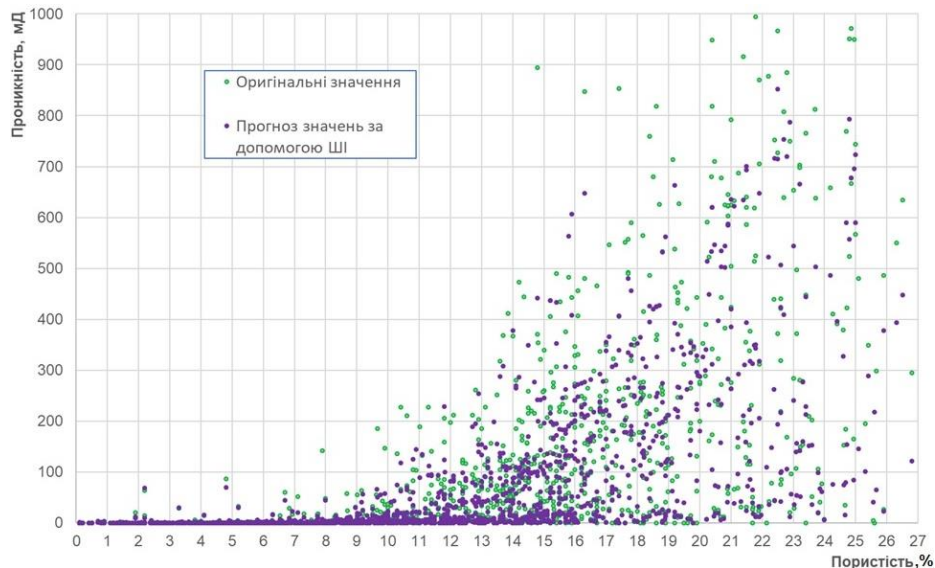

**Рис. 2. Зіставлення значень абсолютної проникності та коефіцієнта пористості та значень абсолютної проникності та пористості, згенеровані за допомогою ШІ на основі геофізичних досліджень**

**Висновки.** Модель для оцінки проникності гірських порід показує обнадійливі результати, які можна сприймати як першу вдалу спробу залучити штучний інтелект для прогнозу фільтраційно-ємнісних параметрів порід. Безумовно вона потребує удосконалення: збільшення обсягу даних через додаткові дослідження, врахування геолого-геофізичних особливості більшої кількості родовищ, адаптація моделі під специфіку різних типів порід і експерименти з її налаштуваннями. Це дозволить покращити точність прогнозування і розширити можливості застосування моделі в геофізичних дослідженнях.

## СПИСОК ВИКОРИСТАНИХ ДЖЕРЕЛ

1. Schon J. H. Physical properties of rocks: A Workbook. Handbook of petroleum exploration and production. Elsevier, 2011. Vol. 8.

2. Ahmadi M.A., Chen Z. Comparison of machine learning methods for estimating permeability and porosity of oil reservoirs via petrophysical logs. *Petroleum*. 2019. 5, pp.271–284.
3. Heidari A.A., Faris H., Aljarah I., Mirjalili S. An efficient hybrid multilayer perceptron neural network with grasshopper optimization. *Soft Comput.* 2019. 23, 7941-7958.
4. Saputro O. D., Maulana Z. L., Latief F. D. E. Porosity log prediction using artificial neural network. *J. Phys. Conf. Ser.* 2016. № 739. P. 012092.
5. Bernabe Y., Mok U., Evans B. A note on oscillation flow method for measuring rock permeability. *International Journal of Rock Mechanics & Mining Sciences*. 2006. 43, 311-316.
6. Tiab D., Donaldson E. *Petrophysic: Theory and practice of measuring reservoir rock and fluid transport properties*. 2nd edition. Gulf Professional Publishing, 2003.
7. Вижва С. А., Михайлов В. А., Онищук Д. І., Онищук І. І. Петрофізичні параметри нетрадиційних порід-колекторів Південного нафтогазового регіону. *Геоінформатика*. 2013. № 3. С. 17-25.
8. Розловська С.Є. Сучасний стан ефективного використання акустичного каротажу для вирішення нафтогазопошукових завдань. *Розвідка та розробка нафтових і газових родовищ*. 2014. № 2(51). С. 129-140.
9. Abdel Azim R., Aljehani A. Neural Network Model for Permeability Prediction from Reservoir Well Logs. *Processes*. 2022. 10, 2587. URL: <https://doi.org/10.3390/pr10122587>
10. Matinkia M., Hashami R., Mehrad M., Hajsaeedi M. R., Velayati A. Prediction of permeability from well logs using a new hybrid machine learning algorithm. *Petroleum*. 2023. 9, 108-123. URL: <https://doi.org/10.1016/j.petlm.2022.03.003>



# ARCHITECTURE

## ЕФЕКТИВНІСТЬ ЗВЕДЕННЯ ЖИТЛОВИХ ОБ'ЄКТІВ З МОДУЛЬНИХ ЕЛЕМЕНТІВ В УКРАЇНІ

**Боровик Дмитро Віталійович**

Аспірант

**Брідня Лариса Юрївна**

Доцент

кафедра архітектурного проектування цивільних будівель і споруд,  
Київський національний університет будівництва і архітектури  
м. Київ, Україна

### **Вступ**

Сучасні модульні будівлі можуть бути якісними об'єктами, які неможливо відрізнити від традиційного будівництва. Ця технологія не тільки гарантує високу якість при низьких будівельних витратах, а й суттєво прискорює темпи будівництва. Тому житлові модулі дуже популярні, як житло для переселенців чи постраждалих внаслідок природних чи антропогенних катастроф.

Економічна вигода досягається шляхом скорочення персоналу, який потрібен на будівельному майданчику, зменшенням кількості техніки і строку її оренди, підвищеною якістю виробів і можливістю виробничого контролю якості, скороченою кількістю будівельних відходів. Найвища ефективність досягається, якщо уніфікувати модулі, житлові чарунки, несучі елементи і виробляти багато однотипних елементів.

### **Ціль роботи**

Дослідити ефективність та доцільність застосування технології модульного житлового будівництва в сучасних умовах України.

### **Матеріали та методи**

Для дослідження ефективності технології зведення житла з модульних елементів в Україні використовуватимуться наступні методи досліджень:

- Спостереження та фіксація впливу модульного житла на побут, комфорт і самопочуття.
- Проведення вимірів енергоефективності готових житлових модулів.
- Опитування фахівців і виконавців, які працюють з модульною технологією в Україні для розуміння нагальних проблем та переваг технології

### **Результати та обговорення**

В результаті даного дослідження встановлено наступний характер та напрямки використання технології будівництва житла з модульних елементів в Україні.

Часто модульну технологію використовували саме для критичної ситуації, коли потрібно надати місце проживання переселенцям. Це спричинило певні негативні уявлення про даний тип житла:

Оскільки модульне житло зазвичай перекриває потребу саме в тимчасовому проживанні і має короткий термін служби – складається враження про обмежені умови комфорту. Особливо це помітно коли мешканці не можуть собі знайти альтернативне місце проживання.

Тимчасове модульне житло стикається з проблемами доступності інфраструктури. Часто ці поселення розташовані у передмісті, далеко від закладів щоденного і періодичного обслуговування: магазини роздрібною торгівлі, дитячі садочки, школи, медичні заклади.

Крім того, недолік, що заслуговує на увагу, пов'язаний з психологічними наслідками модульного житла. Ці конструкції часто стоять окремо від звичайних висотних будівель та приватних будинків, створюючи відчутний відрив від того, що вважається «нормальним» житлом. Отже, соціальна інтеграція та адаптація людей, які, можливо, вже стикаються із серйозними життєвими проблемами, ще більше ускладнюється.

На період зими модульні будинки приєднують до автономного опалення або до центральних мереж. З під'єднанням до газової магістралі все складніше: для цього необхідно побудувати спеціалізовану мережу і забезпечити її необхідним інженерним обладнанням. Але це характерно лише для модулів

тимчасового проживання. Будинки, які задумані, як повноцінне житло навпаки мають перевагу сучасного і якісно спроектованого інженерного забезпечення.

Модульні міста стали з'являтися Україною на початку 2015 року. Перший проєкт реалізували в Харкові: містечко містило 100 житлових модулів, три гуртожитки, пральні й адміністративний блок. Наступні поселення компактного проживання з'явилися на Запоріжжі та на Дніпропетровщині. На цьому етапі стали помітними перші проблеми подібних поселень, які загострилися з повномасштабним вторгненням в Україну у лютому 2022-го року. Пілотними проєктами стали кілька містечок в західних регіонах України, зокрема на Львівщині, де була зафіксована найбільша кількість переселенців. Усі комунальні послуги у таких поселеннях залежать від електрики: опалення, нагрів води, приготування їжі тощо. Газ та будь-які інші види палива – заборонені за технікою безпеки. В періоди тривалих відключень електроенергії в зимовий період в цих будинках було дуже некомфортно, оскільки теплоізоляція модулів, як правило недостатня, а самі будинки виготовлені з максимально легких матеріалів з поганою тепловою інерційністю і мають чимало мостиків холоду. Подібне житло мало бути терміновим і тимчасовим, але переселенці часто залишалися в ньому на тривалий період, що підсилило негативне враження у суспільства від такої будівельної технології.

Житлові об'єкти з модульних елементів, які проєктуються для постійного проживання навпаки досить успішно виконуються в Україні окремими забудовниками в галузі приватного малоповерхового домобудівництва. Як правило, для споживача надається вибір з кількох варіантів різної площі і комплектації, але самі архітектурні рішення є обмежено адаптивними. Ціна на таку нерухомість мала би бути нижчою, ніж на житло, збудоване традиційним способом, але це не завжди вдається досягти. Така особливість зумовлена тим, що більшість житлових модулів пропонуються покупцеві з повноцінним інженерним і технічним наповненням, а також завершеними внутрішніми покриттями. Більшість пропозицій житла, яке виконується традиційною технологією виставляється на продаж без інженерного наповнення і з

чорновими внутрішніми покриттями, що буде абсолютно неефективно в разі використання подібного підходу для модульного домобудівництва. Це створює незручності для порівняння економічної вигоди від використання різних технологій будівництва.

### **Висновки**

Модульні будинки, незважаючи на їх потенційні переваги в порівнянні з традиційними методами будівництва, стикаються негативними відгуками з боку суспільства. Однією з серйозних проблем є їх обмежені можливості з адаптації до потреб користувачів. Щоб нівелювати негативні порівняння постійного житла з модульних елементів з тимчасовою модульною архітектурою, або збірним житлом 1950их -1990их рр. архітектура житлових модулів має відповідати найсучаснішим тенденціям комфорту і формотворення в сучасному житловому будівництві, яке виконується традиційним методом.

# МОДУЛЬНЕ БУДІВНИЦТВО: ШВИДКІСТЬ ТА ЕФЕКТИВНІСТЬ У СУЧАСНІЙ АРХІТЕКТУРІ

**Лагнюк Вадим Миколайович**

Студент

**Медвідь Михайлович Михайлович**

Науковий керівник

ВСП “РФК НУБіП України”

м. Рівне, Україна

**Вступ.** У сучасному світі зростає попит на ефективні та інноваційні методи будівництва. Технічний прогрес і високі вимоги суспільства ставлять перед будівельною галуззю нові завдання, оскільки необхідно швидко і ефективно забезпечувати житлом і робочими місцями зростаюче населення. Одним з таких інноваційних методів є модульне будівництво, яке стає все більш популярним у світі, в тому числі і в Україні, завдяки своїм численним перевагам. Модульне будівництво майже на 50% швидше і дешевше традиційних методів. Модульні будинки складаються з деталей, виготовлених на заводі та зібраних на будівельному майданчику. Модульна технологія дозволяє переміщати модулі і створювати різні конфігурації, які дозволяють будівельникам зводити естетично привабливі будівлі.

**Мета.** Дослідження та аналіз модульного будівництва як інноваційного підходу в сучасній архітектурі, який забезпечує високу швидкість та ефективність

**Матеріали та методи.** Об’єктом дослідження є модульне будівництво, яке використовує модульні конструкції, виготовлені на заводі, для швидкого та ефективного зведення будівель. Основні властивості модульного будівництва включають високу швидкість зведення, економічну ефективність, екологічну стійкість та можливість гнучкої адаптації до різних потреб.

**Результати та обговорення.** Після Другої світової війни, у зв'язку з гострою нестачею житла, модульне будівництво стало розвиватися більш активно. У цей час були створені перші масштабні проекти будівництва

модульного житла, особливо в Європі та Америці. Вони були спрямовані на швидке забезпечення житлом ветеранів та їх сімей. У 1980-х і 1990-х роках розвиток нових матеріалів і технологій, таких як легкі сталеві конструкції і вдосконалені методи з'єднання модулів, зробило зведення модульних конструкцій ще більш ефективними. З'явилися перші високотехнологічні модульні будівлі, що відповідають суворим архітектурним вимогам. З початку 2000-х років модульне будівництво почали завойовувати світове визнання. Це стало можливим завдяки підвищенню якості та естетики модульних будівель, а також зростаючому усвідомленню екологічних переваг такого підходу. Модульні будинки стали з'являтися не тільки у вигляді житлових комплексів, але і у вигляді офісних будівель, готелів, шкіл і лікарень.

Переваги модульного будівництва.

#### 1. Швидкість зведення будівель

Часова ефективність: Модульні будівлі зводяться набагато швидше, ніж звичайні будівлі. Велика частина будівельних робіт виконується на заводі паралельно з підготовкою будівельного майданчика. Це скорочує загальний час будівництва на 30-50%.

Скорочення термінів здачі об'єктів: Об'єкт буде збудований набагато швидше завдяки швидкій установці готових модулів на будівельному майданчику. Це важливо для комерційних проектів, де час-це гроші.

#### 2. Зниження витрат на будівництво

Економія праці: виробництво модулів в контрольованих виробничих умовах вимагає меншої кількості робітників на будівельному майданчику, а витрати на робочу силу знижуються. Оптимізація використання матеріалів: витрати на будівельні матеріали знижується завдяки точному плануванню та виробництву модулів з мінімальними відходами.

#### 3. Підвищення якості будівельних конструкцій

Контрольоване виробниче середовище: модулі виготовляються на заводі під постійним контролем якості, що знижує ймовірність виникнення дефектів і гарантує високу якість кінцевого продукту.

Стандартизація та сертифікація: використовуючи стандартизовані процеси та матеріали дозволяє досягати стабільно високої якості будівлі.

#### 4. Екологічна стійкість та зменшення відходів:

Мінімізація відходів: Заводське виробництво модулів дозволяє точно розрахувати необхідні матеріали, що знижує кількість будівельних відходів.

Енергоефективність: Модульні будівлі можуть бути спроектовані з використанням енергоефективних матеріалів та технологій, що сприяє зниженню споживання енергії під час експлуатації.

#### 5. Гнучкість та адаптивність:

Можливість розширення та модифікації: Модульні будівлі легко піддаються модифікаціям та розширенням, що дозволяє адаптувати їх до змін у потребах користувачів.

Індивідуалізація дизайну: Сучасні технології дозволяють створювати унікальні архітектурні рішення, які відповідають естетичним та функціональним вимогам клієнтів.

#### 6. Скорочення впливу на будівельний майданчик:

Менше перешкод для навколишнього середовища: Завдяки меншій кількості будівельних робіт на майданчику знижується рівень шуму, пилу та інших видів забруднення, що особливо важливо в міських умовах.

Зменшення тривалості будівельного процесу: Скорочення часу будівництва знижує вплив на місцеву громаду та інфраструктуру.

#### 7. Безпека та комфорт робітників

Поліпшені умови праці: Заводські умови виготовлення модулів забезпечують безпечніше та комфортніше середовище для робітників у порівнянні з роботою на відкритому будівельному майданчику.

Зниження ризику нещасних випадків: Виробництво модулів у контрольованих умовах зменшує ризик нещасних випадків та травм.

#### 8. Стійкість до зовнішніх впливів:

Висока міцність та надійність: Модульні будівлі проектуються та виготовляються з урахуванням суворих стандартів, що забезпечує їхню

стійкість до екстремальних погодних умов та інших зовнішніх впливів.

Сейсмічна стійкість: Завдяки використанню передових матеріалів та технологій, модульні будівлі можуть бути спроектовані для забезпечення високої стійкості до землетрусів.

**Реальні приклади успішних проектів.** Stack House, США: Stack House в Лос-Анджелесі — це сучасний житловий комплекс, який складається з 29 модульних дерев'яних конструкцій. Цей проект відомий своєю стильною архітектурою та енергоефективністю (Мал. 1)



**Мал. 1. Stack House у Лос-Анджелесі**

Broad Group, Китай: Garden A-1 був збудований всього за 28 годин. Його швидкість зведення і вражаюча екологічна ефективність роблять його одним із найбільш передових будівельних проектів у світі (Мал. 2).



**Мал. 2 Garden A-1 в Ухані**

Виклики та обмеження модульного будівництва.

#### 1. Логістичні виклики

Переміщення модулів: Одним з основних викликів є переміщення великих модулів від заводу до будівельного майданчика. Це може бути



особливо складно в міських умовах з обмеженим простором або у віддалених регіонах з поганою інфраструктурою.

Координація доставки: Потрібна точна координація доставки модулів для забезпечення безперервного процесу будівництва, що вимагає складної логістики.

## 2. Дизайнерські обмеження

Стандартизація модулів: Незважаючи на гнучкість модульного будівництва, певна стандартизація може обмежувати можливості для унікальних архітектурних рішень. Дизайнери повинні враховувати розміри та вагу модулів, що може вплинути на естетику та функціональність будівлі.

## 3. Регуляторні та нормативні обмеження

Будівельні норми та стандарти: В різних країнах існують різні будівельні норми та стандарти, які можуть обмежувати використання модульного будівництва. В деяких випадках може знадобитися адаптація модулів під конкретні регіональні вимоги.

Отримання дозволів: Процес отримання необхідних дозволів для модульного будівництва може бути складним і тривалим, особливо якщо місцеві органи влади не мають досвіду роботи з такими проектами.

## 4. Обмеженість виробничих потужностей

Виробничі потужності заводів: Виробничі потужності заводів можуть бути обмеженими, що може вплинути на терміни виконання великих проектів. Необхідність попереднього замовлення модулів може вплинути на гнучкість будівельних планів.

Кваліфікація персоналу: Для ефективного використання модульного підходу потрібні висококваліфіковані робітники та інженери, що може бути викликом у деяких регіонах.

## 5. Високі початкові витрати

Початкові інвестиції: Хоча модульне будівництво може бути економічним у довгостроковій перспективі, воно вимагає значних початкових інвестицій у виробничі потужності, логістику та навчання персоналу.

Фінансування: Отримання фінансування для модульних проектів може бути складним, оскільки банки та інвестори можуть вважати цей підхід ризикованим через його новизну та специфічні ризики.

**Висновок:** Модульне будівництво інноваційний підхід у сучасній архітектурі, який має багато переваг перед традиційними методами будівництва. Його ключовими перевагами є швидкість будівництва, економічна ефективність, висока якість виготовлення, екологічна стійкість і гнучкість в адаптації до різних потреб. Однак модульні конструкції також стикаються з багатьма проблемами та обмеженнями, включаючи логістичні труднощі, конструктивні обмеження, регуляторні бар'єри, обмежені виробничі потужності та необхідність подолання стереотипів та упереджень.

## ЛІТЕРАТУРА

1. Новік Ганна Володимирівна, Гнатюк Лілія Романівна, Візір Ангеліна Сергіївна "ПРАКТИЧНІСТЬ МОДУЛЬНОГО БУДІВНИЦТВА: ДОСВІД МИНУЛОГО ТА ПЕРСПЕКТИВИ" (дата звернення 19.05.2024)

2. Модульне будівництво: Швидко, зручно, сучасно [Електронний ресурс] <https://dewpoint.com.ua/uk/modulne-budivnitstvo-shvidko-zruchno-suchasno/> (дата звернення 19.05.2024)

3. Модульне будівництво: Ключові переваги для успішного майбутнього [Електронний ресурс] <https://tridentmodular.com.ua/blog/modulne-budivnictvo-kluchovi-pereva/> (дата звернення 19.05.2024)

4. Модульні будівлі [Електронний ресурс] [https://uk.wikipedia.org/wiki/%D0%9C%D0%BE%D0%B4%D1%83%D0%BB%D1%8C%D0%BD%D1%96\\_%D0%B1%D1%83%D0%B4%D1%96%D0%B2%D0%BB%D1%96](https://uk.wikipedia.org/wiki/%D0%9C%D0%BE%D0%B4%D1%83%D0%BB%D1%8C%D0%BD%D1%96_%D0%B1%D1%83%D0%B4%D1%96%D0%B2%D0%BB%D1%96) (дата звернення 19.05.2024)

5. Модульне будівництво: новітні тенденції та індивідуальні рішення [Електронний ресурс] <https://md-eksperiment.org/post/20240411-modulne-budivnytstvo-novitni-tendentsiyi-ta-indyvidualni-rishennja> (дата звернення 19.05.2024)

# PEDAGOGICAL SCIENCES

## DEVELOPING INFORMATIONAL COMPETENCE IN MEDICAL STUDENTS BY OPTIMISING THE ORGANISATION OF SELF-STUDY WORK

**Lopushniak Lesia Yaroslavivna,**

Candidate of medical sciences, assistant  
Bukovynian State Medical University  
Chernivtsi, Ukraine

**Sukhonosov Roman Oleksandrovyh,**

Candidate of medical sciences, associate professor

**Yakovleva Yuliana Vadumivna,**

Assistant, Kharkiv National Medical University  
Kharkiv, Ukraine

**Introduction.** In accordance with the «National Program for Personnel Training» increasing demands are set for the quality of education at higher educational institutions. For successful professional training of highly qualified professionals in the new socio-economic conditions, the first priority is the student's personality, ability to make decisions independently and to further implement them. Education becomes personally oriented. The main objective of Ukrainian education at this stage is to meet the standards of highly developed countries and to achieve certain results that will demonstrate competitiveness in the single professional space of the world. Medical education must ensure high quality training of health care professionals, who must not only be proficient in the specialty, but also master the competence to solve complex issues, The ability to adapt to new changes, understanding of the basics of modern information technology, insurance, economics, law, business communication. At the current stage of development of higher education, its aim is to expand the spectrum of interdisciplinary training of specialists (interdisciplinary connection). The structure of the study programmes allows students

to organize the learning process in a flexible way. One of the priority areas of training a future specialist is informational competence, which modern scientists interpret as a student's readiness to use professionally-oriented information technologies for the purpose of constant self-improvement. Formation of informational competence should be carried out with the involvement of active self-directed activity of the student, as it is impossible to perform during the scheduled class time. As a result, students' self-study has become crucial, now taking up 50-60% of class time, and this proportion has been increasing steadily over the last few years.

**Research objective:** to study the forms and methods of using professional information technology for continuous self-improvement of future professionals.

**Materials and methods:** theoretical – analysis of scientific literature to identify the state of development of the investigated problem; practical – survey, interviews, observations.

**Results obtained.** At the present stage, Ukrainian researchers identify the following tasks for organizing students' self-directed work:

- formation of student's readiness to control the individual process of knowledge in the system "information - knowledge - information";
- planning and developing tasks for students' self-study so that they have a creative approach to their work, not by repeating and consolidating the material of the practical exercise;
- a detailed selection of subject areas that provide practical conjugation and make it possible for the students to work on the research activity;
- specialized methodological support for students' self-study with tasks using information technology;
- establishing a friendly relationship between the student and the teacher using e-Learning elements;
- development of a permanent individual-oriented control over the progress of students' self-study work.

Based on the individual peculiarities of students' cognition, teachers use the following teaching technologies: staff-teaching; modular teaching; individual-

teaching and group-teaching. All technologies are organically linked and interconnected and comprise a certain didactic system. We will discuss methods of organizing students' self-directed work within the framework of existing technologies, which are widely used in the classroom during the preparation of students. The project method is a combination of investigative, research and problem-solving methods. It involves a certain set of educational and cognitive methods that allow to solve a certain problem in the course of students' self-study work with mandatory presentation of the results. This method allows solving tasks for the formation and development of intellectual abilities, critical and creative thinking of the student, influences the formation of an individual position during the implementation of the proposed research tasks. Students prepare a presentation of the results of the work using multimedia technologies. Student's portfolio is a tool for self-evaluation of the student's own research work, a self-reflection of his/her self-directed activity. The student presents all the tasks that he/she performed during the self-study work, necessarily explains the motivation for each of his/her choices, comments on the results, gives a self-assessment of his/her work, corrects the mistakes with arguments. The presentation of the work takes place at the student conference. The student is obliged to compare his/her evaluation with that of the teacher and the group of experts. In this way, students learn to analyze and evaluate their work and understand how to achieve their goals.

**Conclusions.** According to the experience of the above-mentioned methods of organizing students' self-directed work, the technologies and methods developed by the teachers contribute to the students' motivation for mastering professional disciplines by involving them in self-directed research activities. The effectiveness of self-study work and the development of information competence, no doubt, depends on the student himself/herself, his/her will, dedication, abilities, ability to work independently and to analyze, but the first task of the modern teacher is to create contributing conditions for the implementation of each individual's capabilities and to optimize the organization of students' self-directed work.

# THE WAYS TO IMPROVE STUDENTS SPEAKING SKILLS IN THE ENGLISH CLASSROOM

**Ryzhenko Maryna,**  
PhD in Pedagogy, Associate Professor at the Department  
of Foreign Philology and Translation  
**Anisenko Olena,**  
Senior Teacher at the Department of  
Foreign Philology and Translation  
O. M. Beketov National University of Urban Economy in Kharkiv,  
Kharkiv, Ukraine

**Introduction.** Improving students' speaking skills is a crucial aspect of language education, particularly in English as a Second Language (ESL) and English as a Foreign Language (EFL) contexts. Effective communication is a core objective, and developing speaking proficiency is essential for academic success, professional opportunities, and personal interactions. Here, we explore various strategies and approaches to enhance students' speaking abilities.

**Aim.** The study discusses and analyzes the different ways of improving students speaking skills in the English classromm.

## **Materials and methods.**

### **1. Interactive and Communicative Activities**

Interactive activities are fundamental in promoting speaking skills. These activities provide students with opportunities to practice speaking in realistic and meaningful contexts.

**a. Role-plays and Simulations:** Role-playing allows students to practice speaking in various real-life scenarios, such as ordering food at a restaurant, making a doctor's appointment, or conducting a job interview. Simulations can be more complex, involving extended scenarios where students must solve problems or negotiate outcomes. These activities help students gain confidence and fluency by using language in context.

**b. Group Discussions and Debates:** Encouraging students to participate in

group discussions and debates fosters critical thinking and spontaneous use of language. Teachers can assign topics relevant to students' interests or current events, which motivates them to engage and express their opinions. Debates, in particular, require students to articulate arguments, listen to opposing views, and respond effectively.

**c. Storytelling and Presentations:** Storytelling exercises enhance creativity and help students organize their thoughts. Presentations on various topics allow students to practice public speaking, structure their speech, and use visual aids to support their points. These activities also develop students' ability to speak in front of an audience, an essential skill in academic and professional settings.

## **2. Integrating Technology**

Technology offers innovative tools to improve speaking skills, making learning more engaging and accessible.

**a. Language Learning Apps:** Applications like Duolingo, Babbel, and Rosetta Stone include speaking exercises where students can practice pronunciation and receive immediate feedback. These apps often incorporate gamified elements, making learning fun and motivating students to practice regularly.

**b. Video Conferencing Tools:** Platforms like Zoom, Skype, and Google Meet facilitate virtual speaking practice. Language exchange partnerships, where students converse with native speakers or peers from different countries, can be organized through these tools. Such exchanges enhance cultural understanding and provide authentic speaking practice.

**c. Speech Recognition Software:** Tools like Google Speech-to-Text and Apple's Siri can help students practice pronunciation. These technologies analyze spoken language and provide feedback, allowing students to improve their accuracy and fluency.

## **3. Task-Based Language Teaching (TBLT)**

Task-Based Language Teaching focuses on the use of language as a tool for completing meaningful tasks, thus improving speaking skills in a practical context.

**a. Problem-Solving Tasks:** Assigning students tasks that require them to work

together to solve a problem or complete a project encourages communication and collaboration. For example, students might be tasked with planning a trip, creating a business proposal, or designing a marketing campaign.

**b. Information Gap Activities:** In these activities, students are divided into pairs or groups, and each student has information that the others need. They must communicate effectively to complete the task. This encourages students to ask questions, clarify information, and practice conversational skills.

**c. Real-Life Tasks:** Activities that mimic real-life situations, such as arranging a meeting or planning an event, help students use language practically. These tasks are relevant to students' lives, making the practice more engaging and meaningful.

#### **4. Fluency-First Approach**

Prioritizing fluency over accuracy in the initial stages of speaking practice can reduce students' anxiety and encourage more spontaneous use of language.

**a. Free Speaking Activities:** Allowing students to talk freely about their interests, experiences, and opinions without worrying too much about grammatical accuracy promotes fluency. Over time, as students become more comfortable speaking, teachers can gradually introduce corrective feedback.

**b. Use of Formulaic Expressions:** Teaching students common phrases and expressions they can use in various situations helps them speak more naturally. For instance, teaching chunks like "I believe that...", "In my opinion...", and "Could you please..." can boost students' confidence in initiating and maintaining conversations.

**c. Shadowing Technique:** The shadowing technique involves students listening to and simultaneously repeating a native speaker's speech. This helps improve pronunciation, intonation, and rhythm, leading to more fluent speaking skills.

#### **5. Creating a Supportive Learning Environment**

A supportive and encouraging classroom environment is vital for fostering speaking skills.

**a. Building Confidence:** Teachers should create a positive atmosphere where mistakes are seen as part of the learning process. Praise and constructive feedback



help build students' confidence and willingness to speak.

**b. Reducing Anxiety:** Techniques such as pair work, small group activities, and collaborative projects can reduce the pressure on individual students. Gradually increasing the complexity of speaking tasks also helps students build confidence without feeling overwhelmed.

**c. Peer Feedback and Collaboration:** Encouraging peer feedback allows students to learn from each other. Collaborative learning fosters a sense of community and mutual support, making students more comfortable speaking.

## **6. Incorporating Authentic Materials**

Using authentic materials exposes students to real-life language use, enhancing their speaking skills.

**a. Videos and Podcasts:** Authentic videos and podcasts provide students with examples of natural speech, including various accents, colloquial expressions, and cultural references. These materials can be used for listening practice followed by speaking activities such as summarizing content or discussing themes.

**b. Reading Aloud and Dialogues:** Reading aloud from newspapers, books, or online articles helps improve pronunciation and intonation. Dialogues from movies or TV shows can be used for role-playing activities, giving students a feel for conversational language.

**c. Interaction with Native Speakers:** Arranging for guest speakers or organizing language exchange programs with native speakers gives students the opportunity to practice speaking in a real-world context. These interactions provide valuable feedback and cultural insights.

**Results and discussion.** Improving students' speaking skills in English requires a multifaceted approach. Interactive activities such as role-plays, group discussions, and presentations provide practical, real-life speaking practice. Integrating technology through language learning apps, video conferencing, and speech recognition tools enhances engagement and accessibility. Task-Based Language Teaching (TBLT) and a fluency-first approach prioritize meaningful communication and confidence-building over accuracy. Creating a supportive

learning environment and using authentic materials further boost students' proficiency and prepare them for real-world interactions.

**Conclusion.** Improving students' speaking skills requires a multifaceted approach that combines interactive activities, technology integration, task-based learning, a focus on fluency, a supportive environment, and authentic materials. By implementing these strategies, educators can create a dynamic and engaging learning experience that not only enhances speaking proficiency but also builds students' confidence and prepares them for real-world communication. The key is to provide ample opportunities for practice, encourage risk-taking, and create a supportive atmosphere where students feel comfortable expressing themselves.

# МЕТОДИКА РОЗВИТКУ КРЕАТИВНОСТІ МОЛОДШИХ ШКОЛЯРІВ НА УРОКАХ З ПРИРОДНИЧОЇ ГАЛУЗІ ЗАСОБАМИ ДОСЛІДНИЦЬКОЇ ДІЯЛЬНОСТІ

**Антонова Олена Євгеніївна**  
професор, доктор педагогічних наук  
**Барановська Вікторія Леонідівна**  
магістрантка  
Житомирський державний університет імені Івана Франка  
м. Житомир, Україна

**Вступ.** Одним із найважливіших завдань педагогічної науки на сучасному етапі розвитку освіти є розвиток креативно мислячої особистості школяра, що володіє ключовими предметними й життєвими компетенціями у процесі навчання [1, с. 16]. Практика свідчить, що саме в початковій школі найбільш ефективно формуються вміння працювати нестандартно та творчо за використання активного навчання із елементами проблемності. Все це, головним чином, реалізується у процесі дослідницької діяльності учнів початкової школи на уроках з природничої галузі через самостійний пошук та можливість підвереджувати або спростовувати гіпотези [2, с. 6]

**Мета дослідження:** теоретично обґрунтувати, розробити та експериментально перевірити ефективність методики розвитку креативності молодших школярів на уроках з природничої галузі засобами дослідницької діяльності.

**Матеріали та методи.** *Теоретичні* – аналіз (історико-педагогічний, порівняльний, ретроспективний), узагальнення, систематизація, порівняння та зіставлення різних наукових поглядів для уточнення сутності основних положень, понять дослідження, систематизації та розробки авторської програми формування екологічної компетентності в учнів молодшого шкільного віку; *емпіричні* – анкетування, спостереження бесіда, педагогічний експеримент для збору та аналізу експериментальних даних; *методи математичної статистики* для кількісного та якісного аналізу результатів

експериментального дослідження. До діагностичних методик увійшли: для вивчення когнітивної складової було застосовано методику «У природі - все живе» (Ю. Козин), «Мотиви пізнавального пізнання» (авторська розробка Д. Пищука), емоційно-ціннісний компонент було діагностовано за методикою «Який чарівний світ довкола!» (Ю. Проколієнко); діяльнісний компонент було досліджено за допомогою методики «Допомога природі –у добрих ділах» (С. Поплавська).

**Результати та обговорення.** Із метою визначення рівня розвитку креативності учнів у процесі дослідницької діяльності на уроках з природничої галузі нами було сформовано контрольну та експериментальну групи обсягом 21 (контрольна група - КГ) та 22 учнів (експериментальна група – ЕГ). Вибірка складала 43 особи (учні 1-х класів).

Дослідно-експериментальне дослідження із розвитку креативності учнів початкових класів на уроках з природничої галузі передбачало такі 3 етапи: *I етап* – діагностика наявного рівня розвитку креативного мислення учнів початкових класів на уроках з природничої галузі а саме її складових: когнітивного, емоційно-ціннісного, мотиваційно-цільового та поведінкового. *II етап* – розробка та впровадження ефективних форм та методів із підвищення рівня креативного мислення учнів початкових класів на уроках інтегрованого з природничої галузі із використанням дослідницької діяльності. *III етап*-перевірка ефективності запроваджених мною форм та методів розвитку креативного мислення учнів початкових класів засобами дослідницької діяльності на уроках з природничої галузі.

Нами були розроблені рівні, критерії та показники оцінювання рівня розвитку креативного мислення учнів початкових класів у процесі дослідницької діяльності на уроках з природничої галузі. Оцінка передбачала такі рівні, як: високий, середній та низький, а також відповідні методики для оцінки компонентів креативності учнів 1-х класів. До них було віднесено: високий, середній та низький, а також такі критерії, як: когнітивний (наявність знань та уявлень школяра про світ природи: її об'єкти, процеси та явища);

мотиваційно-цільовий, за яким ми діагностували позитивні (негативні) мотиви учнів 1-х класів у питанні пізнання довкілля; емоційно-ціннісний: дослідження у школяра системи цінностей, установок екологічного спрямування; практичний: поведінка та дії школяра, спрямовані на пізнання природи, а також активні дії, які відображаються у природодоцільній поведінці школяра.

Початкові результати креативності молодших школярів на уроках з природничої галузі були такими (рис.1.).

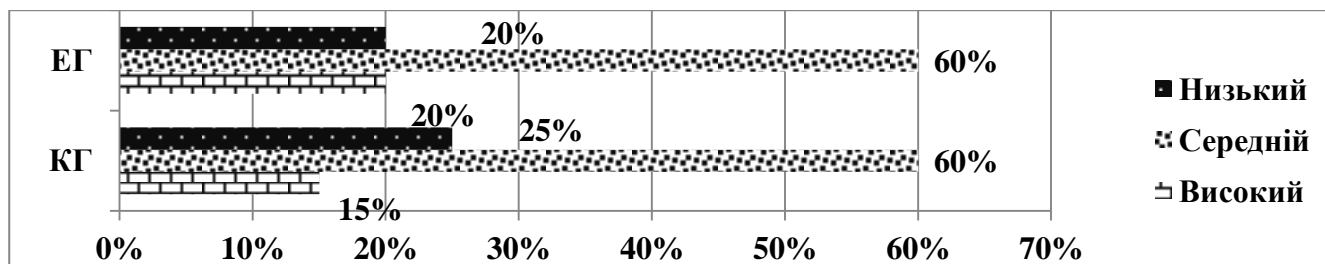

**Рис. 1. Узагальнені результати розвитку креативності учнів початкових класів на уроках з природничої галузі (КГ та ЕГ)**

Діагностика креативності учнів початкових класів на уроках з природничої галузі виявила, що найнижчі показники спостерігалися за когнітивним та мотиваційним критерієм. Середній рівень розвитку креативного мислення був притаманний для 60% опитаних із ЕГ, та для 60% школярів із КГ. Це означало, що знання учнів із обох груп характеризувалися здебільшого поверховістю, а часто і відсутністю вірних відповідей, низьким рівнем мотивації до участі у природоохоронній роботі; такі школярі були пасивними і байдужими до участі у практичній діяльності, виявляли свій інтерес до діяльності ситуативно, здебільшого діяли на прохання дорослого, їхні мотиви мали зазвичай ігровий характер; вони майже не задавали питань під час роботи, у діяльність залучалися неохоче. Лише 15% учнів із КГ мали показники, що відповідали високим. У ЕГ цей рівень був притаманний для 20% школярів. Ці школярі відповідали чітко, впевнено, без підказок дорослого; мали високий рівень внутрішньої мотивації, усвідомлювали цінність природи, виявляли співчуття та співпереживання до тварин та рослин; виявляли активні дії із метою збереження об'єктів природи.

За емоційно-ціннісним та мотиваційним критеріями більшість школярів мали здебільшого середні показники, а також зустрічалися і низькі показники. Це можна пояснити недостатньо сформованими пізнавальними мотивами у питанні взаємодії із довкіллям, а також нестійкістю інтересів учнів початкових класів через що вони можуть як зникати, так і з'являтися до певних видів діяльності; а також недосконалістю методики екологічного виховання на уроках з природничої галузі.

Із огляду на недостатній рівень розвитку креативності учнів 1-х класів нами була розроблена авторська програма «Таємниці незвіданого світу» із використанням дослідницької діяльності. Уроки авторської програми спрямовувалися на забезпечення стрункої, методично виваженої роботи з елементами пошукової роботи та елементарного експериментування у природі. Основою нашої роботи були спеціально розроблені або адаптовані до логіки та змісту експерименту форми та методи роботи. Серед них вагому роль посідали урок з ознайомлення учнів із природою. Розроблені уроки авторської програми які мали цікавий інтегрований характер, поєднували елементи спостережень за явищами природи та її об'єктами, проведення різних видів ігор, які активізували креативне мислення учнів до вивчення природи та взаємодії з нею. Серед методів роботи слід назвати такі, як: читання казок екологічного змісту, слухання віршів, практичні вправи, дидактичні ігри (словесні, настільно-друковані та ігри-подорожі), ігри роздуми, логічні ігри, інтерактивні методи: «мозковий штурм», дискусії «коло ідей», роботу у групах, роботу у парах тощо. Робота була організована на основі принципів посиленості, природовідповідності, поєднання засад трудового, морального та патріотичного виховання із екологічним, зв'язку теоретичних та практичних знань учнів тощо.

Із метою перевірки ефективності запропонованої системи роботи формульовального етапу нами було організоване повторне дослідження, спрямоване на діагностику рівня креативного мислення учнів початкових класів на уроках з природничої галузі за використання дослідницької діяльності. Результати контрольного етапу унаочнює рис.2.

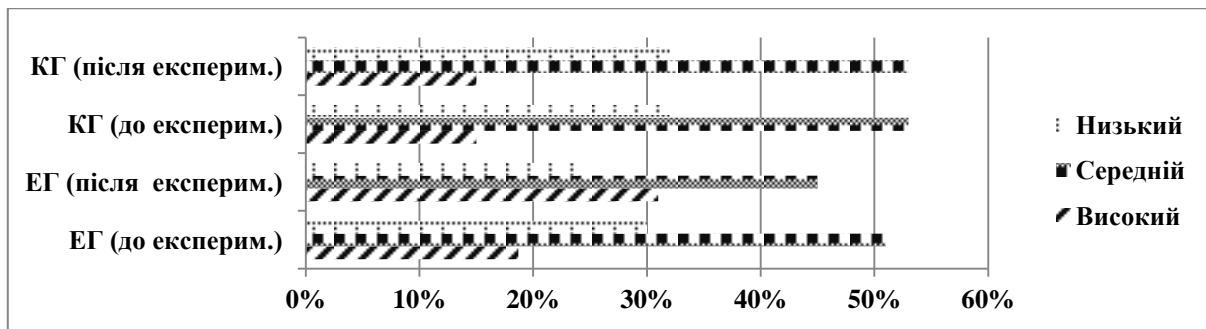

**Рис. 2. Загальні результати діагностики розвитку креативності на уроках з природничої галузі учнів із експериментальної та контрольної груп до та після експерименту**

Аналіз та порівняння результатів на констатувальному та формуальному етапах експерименту засвідчив позитивну динаміку сформованості рівнів екологічної компетентності в учнів початкових класів у процесі експериментально-дослідницької діяльності в природі за всіма показниками (у середньому, на 8%).

**Висновки.** Результати експериментальної роботи із формування креативного мислення учнів 1-х класів засобами дослідницької діяльності на уроках з природничої галузі не вичерпує глибини проблеми дослідження, проте є підставою для подальших розвідок у контексті із проблемою.

### СПИСОК ВИКОРИСТАНИХ ДЖЕРЕЛ

1. Концепція «Нова українська школа». Режим доступу: [https://www.google.com/url?sa=t&rct=j&q=&esrc=s&source=web&cd=&cad=rja&uact=8&ved=2ahUKEwiircqKpfr-AhVS\\_qQKHZsrBg4QFnoECAgQAQ&url=https%3A%2F%2Fnus.org.ua%2F&usg=AOvVaw2c7\\_cNVrTIWb1F3VhfqK2t](https://www.google.com/url?sa=t&rct=j&q=&esrc=s&source=web&cd=&cad=rja&uact=8&ved=2ahUKEwiircqKpfr-AhVS_qQKHZsrBg4QFnoECAgQAQ&url=https%3A%2F%2Fnus.org.ua%2F&usg=AOvVaw2c7_cNVrTIWb1F3VhfqK2t)
2. Павич Н. Організація роботи у парі та групі на уроках у початковій школі. *Початкова школа*. 2019. №12. С. 2-7.

**МЕТОД СКАФФОЛДИНГУ ЯК ІННОВАЦІЙНИЙ МЕТОД  
ФОРМУВАННЯ ОСВІТНЬОЇ АВТОНОМНОСТІ УЧНІВ ЗАКЛАДІВ  
ЗАГАЛЬНОЇ СЕРЕДНЬОЇ ОСВІТИ НА ЗАНЯТТЯХ  
З АНГЛІЙСЬКОЇ МОВИ**

**Арістова Наталія Олександрівна,**  
д.пед. н., професор  
Інститут педагогіки НАПН України  
м. Київ, Україна  
**Гусак Юлія Анатоліївна,**  
аспірантка  
Інститут педагогіки НАПН України  
м. Київ, Україна

**Вступ.** Потреба формування в учнів закладів загальної середньої освіти освітньої автономності зумовлюється певними економічними і соціально-інформаційними перетвореннями, які відбуваються в сучасному глобалізованому суспільстві загалом і в українському суспільстві зокрема. Наявність у випускників закладів загальної середньої освіти високого рівня освітньої автономності надає їм змогу виявляти ініціативність, відповідальність, самостійність і незалежність мислення до розв'язання завдань різного рівня складності, готовність брати активну участь у всіх сферах життя суспільства, що сприяє їхній швидкій адаптації до мінливих умов сьогодення.

**Мета** дослідження полягає у висвітленні особливостей застосування методу скаффолдингу до формування освітньої автономності учнів закладів загальної середньої освіти на заняттях з англійської мови.

**Матеріали та методи.** Досягнення мети потребувало застосування теоретичних методів дослідження, а саме: аналіз і синтез, узагальнення й інтерпретація отриманих результатів.

**Результати та обговорення.** Проблема застосування інноваційних форм організації, технологій, методів, прийомів і засобів навчання в освітньому процесі закладів загальної середньої освіти широко висвітлюється в наукових



працях С. Алексєєвої, О. Барановської, С. Бондар, І. Воротникової, О. Горошкіної, Л. Калініної, С. Литвинової, О. Малихіна, О. Онопрієнко, О. Пометун, Р. Попова, В. Редька, В. Рогової, О. Рудої, В. Снегірьової, О. Топузова, О. Фідкевич, Л. Шелестової. Проте, особливої уваги потребує вивчення практичного досвіду українських і зарубіжних учених щодо формування освітньої автономності учнів закладів загальної середньої освіти на заняттях з англійської мови шляхом застосування інноваційних методів навчання.

У контексті нашого дослідження під освітньою автономністю розглядаємо «здатність і готовність здобувачів освіти різного рівня (у тому числі й учнів загальної середньої освіти) вчитися самостійно, брати активну участь у плануванні, організації, контролі й оцінюванні власної освітньої діяльності, а також аргументовано висловлювати власне ставлення до освітнього процесу загалом і власної освітньої діяльності зокрема» [3, с. 47]. Структуру освітньої автономності учнів закладів загальної середньої освіти на нашу думку, становлять такі невіддільні компоненти, як уміння навчатися впродовж життя, критичне й аналітичне мислення, здатність аналізувати й адекватно оцінювати інформацію, креативність, уміння самостійно виявляти проблеми й знаходити оптимальні рішення до їх розв'язання, здатність до рефлексії. Тобто, освітня автономність пов'язана з мисленням високого рівня (критичне мислення, креативне мислення, аналітичне мислення), а рівень її сформованості безпосередньо впливає на те, наскільки самостійно і незалежно учні знають і вміють здобувати нові знання, уміння та навички, застосовувати їх на практиці, а також успішно розв'язувати нестандартні або складні завдання в реальному житті. Зважаючи не це, вважаємо, що методи навчання мають забезпечувати ефективний розвиток усієї сукупності виокремлених компонентів досліджуваного нами феномена загалом та кожного окремого структурного компонента зокрема.

На основі узагальнення практичного досвіду українських і зарубіжних науковців щодо вдосконалення освітнього процесу в закладах загальної

середньої освіти, поряд із такими методами навчання, як аналіз конкретних ситуацій, індивідуальні і групові освітні проекти, ігрові методи навчання, одним із ефективних методів формування освітньої автономності учнів закладів загальної середньої освіти визначено метод скаффолдингу.

У зарубіжній науково-педагогічній літературі можна знайти різні підходи до трактування змісту і сутності поняття «метод скаффолдингу», а саме:

- спосіб взаємопов'язаної діяльності між учителем та учнями, за якою вчитель спочатку допомагає учням розв'язати певну проблему (як приклад), а потім залучає учнів до знаходження самостійних способів розв'язання проблем різного рівня складності [9];

- процес, під час якого учням надається підтримка доти, доки вони не зможуть самостійно застосовувати здобуті навички та стратегії на практиці [8];

- метод навчання, застосування якого передбачає надання певної підтримки учням під час вивчення ними нового освітнього матеріалу або засвоєння нових навичок [7].

Маємо додати, що основний принцип застосування методу скаффолдингу можна сформулювати наступним чином, а саме: «Я роблю. Ми робимо. Ти робиш» [7]. Це означає, що спочатку вчитель наводить учням приклади виконання завдань, потім учні намагаються виконати певне завдання разом. І лише після спільного виконання завдання, кожен учень починає виконувати завдання самостійно. Більш того, аналіз науково-педагогічної літератури показує, що до безперечних переваг застосування методу скаффолдингу в освітньому процесі закладів загальної середньої освіти вчені відносять наступні, а саме: покращення взаємодії між учителем та учнями, забезпечення активної участі учнів в освітньому процесі, виконання посильних завдань (у межах зони найближчого розвитку учня), урахування індивідуально-психологічних й індивідуально-типологічних особливостей учнів, розвиток в учнів пізнавального інтересу і навичок самостійного засвоєння теоретичних знань, формування освітньої автономності учнів шляхом розвитку ініціативності, відповідальності і самостійності тощо [1; 4-9].

До прикладів застосування методу скаффолдингу на заняттях з англійської мови в закладах загальної середньої освіти (у тому числі й у старшій профільній школі) можна віднести прийом попереднього опрацювання певного лексичного матеріалу з теми, яка вивчається; прийоми візуалізації освітнього матеріалу (застосування таблиць, графіків, презентацій, відео тощо); прийом «Закінчи речення», прийом «Drilling», прийом «Відкриті і закриті питання» тощо.

**Висновки.** Отже, під скаффолдингом розуміємо такий метод навчання, який надає вчителю змогу поступово зменшувати надання учням підтримки й сприяти їхньому самостійному набуттю знань, умінь і навичок. А мета його застосування полягає в розвитку здатності учнів самостійно, автономно і незалежно досягати позитивних результатів у навчанні.

## СПИСОК ЛІТЕРАТУРИ

1. Алексеєва С. В., Арістова Н. О., Малихін О. В., Попов Р. А. (2022). Дидактичні форми організації освітнього процесу сучасного закладу освіти. *Актуальні питання у сучасній науці. Серія «Педагогіка», 1(1)*, С. 339–347. [https://doi.org/10.52058/2786-6300-2022-1\(1\)-339-347](https://doi.org/10.52058/2786-6300-2022-1(1)-339-347)
2. Гусак Ю. А. (2023). Традиційні й інноваційні методи формування освітньої автономності учнів закладів загальної середньої освіти. *Освіта. Інноватика. Практика, 11(10)*, С. 30–35. <https://doi.org/10.31110/2616-650X-vol11i10-005>
3. Гусак Ю. А. (2023). Сучасні підходи до розуміння змісту і сутності поняття «освітня автономність». *Освіта. Інноватика. Практика, 11(6)*, С. 44-48. <https://doi.org/10.31110/2616-650X-vol11i6-007>
4. Малихін О. В., Арістова Н. О., Алексеєва С. В. Індивідуалізація навчання як засіб компенсації освітніх втрат учнів закладів загальної середньої освіти в умовах воєнного стану та повоєнний час: методичні рекомендації. Київ. Інститут педагогіки НАПН України. 2023. 59 с. URL: <https://lib.iitta.gov.ua/739694/>

5. Малихін О. В., Арістова Н. О., Алексєєва С. В. *Індивідуалізація навчання в закладах загальної середньої освіти: концепція, методологія, дидактичні умови*. Анотовані результати науково-дослідної роботи Інституту педагогіки за 2023 рік .Київ: Інститут педагогіки НАПН України, Педагогічна думка. С. 29–30. URL: <https://lib.iitta.gov.ua/739309/>
6. Фідкевич О., Снегірьова В. (2023). Скафолдинг у системі методів багатомовної освіти. *Український Педагогічний журнал*, 2, 107–114. <https://doi.org/10.32405/2411-1317-2023-2-107-114>
7. Grand Canyon University. (2023). What is Scaffolding in Education and How Is It Applied? Available at <https://www.gcu.edu/blog/teaching-school-administration/what-scaffolding-in-education-how-applied>
8. Rosenshine B. & Meister C. (1992). The use of scaffolds for teaching higher-level cognitive strategies. *Educational Leadership*, 49(7), 26–33. URL: <https://www.formapex.com/telechargementpublic/rosenshine1992a.pdf>
9. Sager R. (June 30, 2021). What is Scaffolding in Education? Available at <https://www.weareteachers.com/what-is-scaffolding-in-education/>

# МЕТОДИЧНА КОМПЕТЕНТНІСТЬ ВИХОВАТЕЛЯ ЗАКЛАДУ ДОШКІЛЬНОЇ ОСВІТИ

**Білик Анастасія Андріївна,**  
студентка  
Кременецька обласна гуманітарно-педагогічна академія  
ім. Тараса Шевченка  
м. Кременець, Україна

**Вступ. / Introductions.** Вихователь є ключовою постаттю в сучасних освітніх процесах, духовним наставником та людиною, здатною наповнити «глекчик» і «запалити» вогник жаги до знань у вихованців. У зв'язку з цим виникає потреба в оптимізації структури методичної роботи з кадрами, яка враховує умови особистісного розвитку і безперервно розвиває професійну і методичну компетентність вихователів закладів дошкільної освіти (надалі - ЗДО). У цій ситуації особливо важлива методична компетентність, основу якої становить особистісний і професійний розвиток педагогів.

**Мета роботи. / Aim.** Охарактеризувати специфіку методичної компетентності майбутнього вихователя закладу дошкільної освіти.

**Матеріали та методи./Materials and methods.** Методична компетентність відображена у роботах Л. Алексієнко-Лемовська, Л. Арчажникової, Л. Мінда, О. Олексюк, В. Орлова, Г. Падалки, Л. Рапацької, О. Рудницької, М. Скрипник, В. Шульгіної, О. Щолокової та ін. [1-4].

Задля досягнення окресленої мети було використано комплекс *теоретичних* методів: аналіз, порівняння, синтез, систематизація та узагальнення матеріалів наукових джерел з досліджуваної проблематики.

**Результати та обговорення./Results and discussion.** Поняття професійної компетентності вихователя ЗДО Р. Едвардс розглядає з точки зору єдності теоретичної та практичної готовності фахівця до здійснення педагогічної діяльності та виступає показником його професіоналізму [3, с. 40].

Зауважимо, що професійна компетентність майбутнього вихователя ЗДО

конкретизується рівнем прояву його професійної готовності до реалізації професійної діяльності. Для прикладу, М. Князян обґрунтував ключові компетентності для спеціаліста будь-якого фаху: науково-пізнавальна, професійна, комунікативна, полікультурна, соціальна, інформаційно-технологічна та компетентність саморозвитку [3, с. 41].

Саме вони виступають показником готовності до практичної діяльності за фахом.

Професійна компетентність сучасного вихователя ЗДО визначається як сукупність загальнолюдських і специфічних професійних установок, що дозволяють йому справлятися із заданою програмою та особливими, що виникають у психолого-педагогічному процесі ЗДО, ситуаціями, вирішуючи які, він сприяє уточненню, вдосконаленню, практичному втіленню завдань розвитку його загальних і спеціальних здібностей [1, с. 17].

Вона є комплексом компетенцій: методологічної, психолого-педагогічної, комунікативної, дослідницької, презентаційної, ІКТ-компетентність, емоційної компетентності. Однією з важливих складових професійної компетентності педагога є методична компетентність.

Формування методичної компетентності досліджували Л. Алексєнко-Лемовська, А. Борисова, О. Біляковська, О. Бігич, Н. Грицай, В. Мачуський, Л. Мінда, І. Петрук, М. Скрипник, О. Фесенко та ін. У структурі професійно-педагогічної компетентності вихователя ЗДО провідна роль належить методичній компетентності, оскільки її сформованість дозволяє вирішувати професійні завдання в процесі реалізації цілей освіти, виховання і розвитку дітей. У Професійному стандарті за професією «Вихователь закладу дошкільної освіти» (2021 р.) визначено предметно-методичну компетентність, як «здатність формувати у здобувачів освіти ключові компетентності та спільні уміння відповідно до державного стандарту» [5].

Формування методичної компетентності вивчається в психолого-педагогічній науці з різних позицій, зокрема й на основі діяльнісного підходу,

що передбачає єдність особистості, свідомості та діяльності, взаємозв'язку діяльності та спілкування. Дієвими засобами підготовки майбутніх вихователів ЗДО до роботи з дітьми дошкільного віку є використання інтернет-ресурсів, методу SWOT-аналізу, технології форсайту тощо.

Основними завданнями організації методичної роботи в закладі дошкільної освіти є: підвищення професійного і культурного рівня вихователів ЗДО; вдосконалення методів і стилів взаємодії з дітьми на принципах гуманізації та демократизації; вдосконалення вмінь та навичок вихователів щодо організації творчої, дослідницької, самостійної діяльності дітей; формування вмінь та навичок аналізу педагогом освітнього процесу в цілому та самоаналізу своєї праці; залучення вихователів ЗДО до дослідницької діяльності на основі інноваційних методик [3, с. 43].

На характер організації методичної роботи як локальної освітньої системи впливають нові фактори, означені педагогічною роботою: якість взаємовідносин між суб'єктами освітньої діяльності, впровадження варіативних освітніх маршрутів, інтеграція та взаємодія кількох освітніх систем, регіональні процеси, спрямовані на збереження культурних цінностей та норм.

Вихователь ЗДО повинен бути компетентним у питаннях організації й змісту діяльності за такими напрямками: освітньо-виховна; навчально-методична; соціально-педагогічна. Схарактеризуємо їх детальніше у рис. 1.

Методична компетентність – це система предметно-педагогічних і психологічних знань та вмінь використовувати їх у освітньо-виховному процесі [1, с. 9]. Особливу значущість методична компетентність набуває для вихователя ЗДО, де реалізуються програми розвитку, виховання і навчання дітей дошкільного віку.

Методична компетентність вихователя проявляється в основних видах діяльності (методична робота), які утворюють два взаємозалежних і взаємообумовлених напрямки: навчально-методичний та науково-методичний.

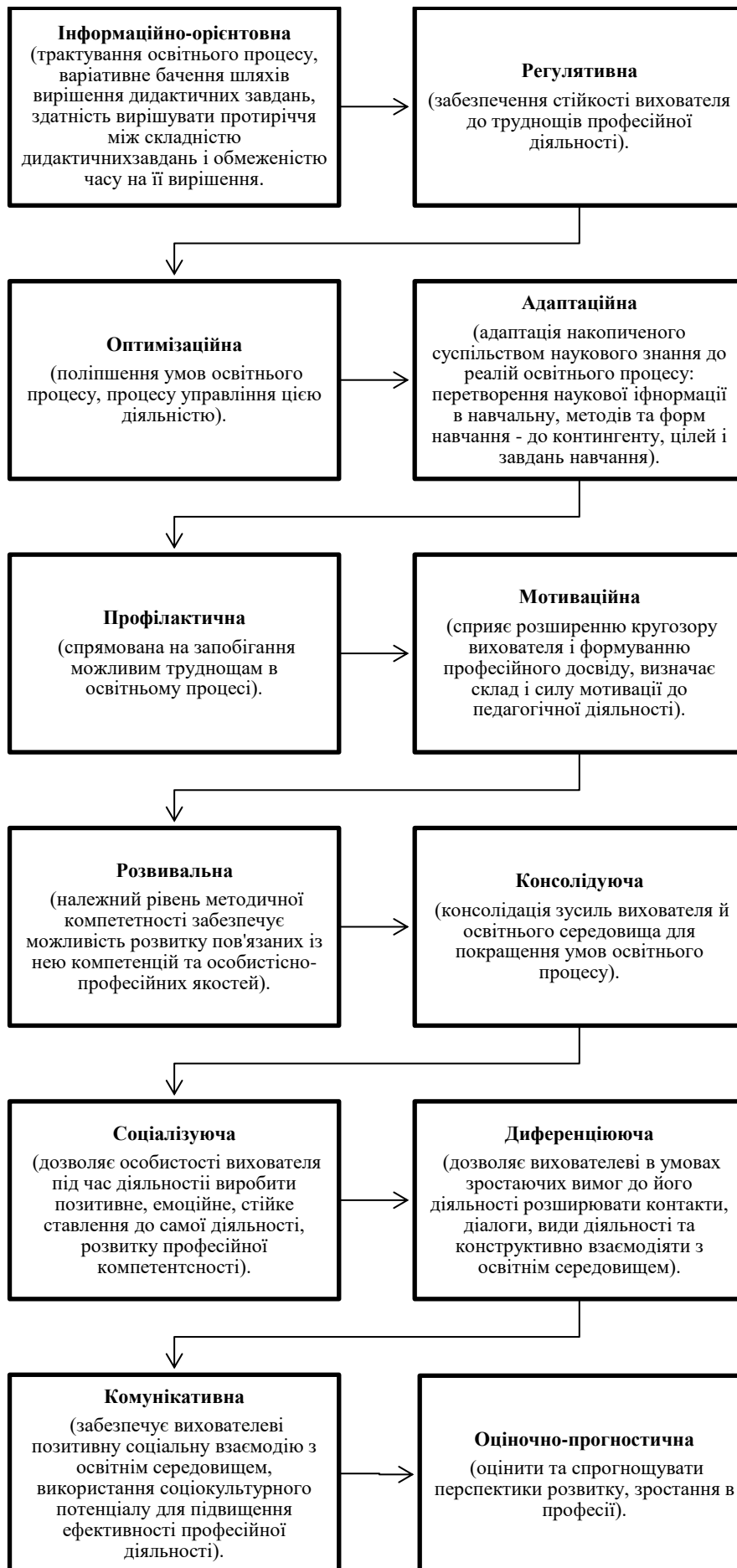

**Рис. 1. Функції методичної компетентності майбутнього вихователя ЗДО**



Науковиця Людмила Владиславівна Алексєєнко-Лемовська розглядає методичну компетентність вихователя ЗДО, як «інтегральну багаторівневу професійно значущу характеристику особистості та діяльності педагога, яка базується на результативному професійному досвіді; що відобразатиме системний рівень функціонування методологічних, методичних і дослідницьких знань, умінь, досвіду, мотивації, здібностей і готовності до творчої самореалізації в науково-методичній і педагогічній діяльності в цілому, передбачає оптимальне поєднання методів професійної педагогічної діяльності» [1, с. 9]. Виходячи з сучасних вимог, можна визначити основні шляхи формування та розвитку методичної компетентності майбутнього вихователя ЗДО:

1. робота в методичних об'єднаннях, творчих групах;
2. дослідницька, експериментальна діяльність;
3. інноваційна діяльність, освоєння нових педагогічних технологій;
4. різні форми педагогічної підтримки;
5. активна участь у педагогічних конкурсах, майстер-класах;
6. узагальнення власного педагогічного досвіду [2, с. 1].

**Висновки./Conclusions.** Таким чином, різні підходи до тлумачення сутності професійної компетентності та методичної, як її структурної одиниці пояснюються, очевидно, тим, що визначення даного поняття динамічне, багатогранне.

У контексті педагогічної діяльності методична компетентність розглядається як один з основних елементів професійної компетентності вихователя ЗДО, здатність розпізнавати і вирішувати методичні завдання, проблеми, що виникають під час педагогічної діяльності. Її значення трансформується відповідно до змін, що відбуваються в суспільстві, освіті і розглядається під різними кутами зору.

Проаналізовані наукові розвідки засвідчили, проблема формування методичної компетентності вихователів ЗДО залишається актуальною та потребує подальшого дослідження й обґрунтування.

## СПИСОК ВИКОРИСТАНИХ ДЖЕРЕЛ

1. Алексєєнко-Лємовська Л. В. Педагогічні умови розвитку методичної компетентності вихователів закладів дошкільної освіти. *Людинознавчі студії. Серія «Педагогіка»*. 2022. № 14 (46). С. 9–17.
2. Алексєєнко-Лємовська Л. В. Методична компетентність вихователів дошкільних навчальних закладів: сутність і концептуальні засади. URL: [Alekseienko-Lemovska.pdf \(npu.edu.ua\)](#) (дата звернення: 16.05.2024).
3. Мамчур А. Я. Педагогічні умови формування методичної компетентності майбутніх вихователів закладів дошкільної освіти засобами електронних освітніх ресурсів. *Наукові підсумки 2022 (міжнародна наукова конференція)*. Київ: Видавництво ACADEMCONF.COM, 2023. С.40–45.
4. Петрук І. С. Методична компетентність сучасного вихователя дошкільного навчального закладу URL: ВИХОВАННЯ В УЧНІВ ПОЧАТКОВИХ КЛАСІВ ГУМАННИХ ЯКОСТЕЙ НА УРОКАХ ОСВІТНЬОЇ ГАЛУЗІ «ЛЮДИНА І СВІТ» ([zu.edu.ua](#)) С. 156–159. (дата звернення: 21.05.2024)
5. Професійний стандарт за професією «Вихователь закладу дошкільної освіти». URL: Про затвердження професійного стандарту «Вихователь закладу дошкільної освіти» – Освіта.UA ([osvita.ua](#)) (дата звернення: 21.05.2024)

# ЛОГОРИТМІКА, ЯК ЗАСІБ КОРЕКЦІЇ ВАД У ДІТЕЙ ДОШКІЛЬНОГО ВІКУ З ООП ТА ЗНМ

Науковий керівник:

**Бондаренко Зоя Петрівна**

Доцент кафедри педагогіки та спеціальної освіти  
Дніпровського національного університету імені Олеся Гончара,  
в.о. декана факультету психології та спеціальної освіти.

Кандидат педагогічних наук, доцент

**Безугла Софія Сергіївна**

Здобувачка вищої освіти 4 курсу  
Дніпровського національного університету  
імені Олеся Гончара, спеціальність 016 Спеціальна освіта

**Анотція.** В роботі оговорена тема модернізованих засобів роботи з дітьми з ООП та ЗНМ, а саме засобом логоритміки. Робота включає практичний досвід та теоретичне планування для слухачів у своїй роботі.

**Актуальність** дослідження обумовлюється тим, що на сучасному етапі розвитку суспільства значно посилилася увага до якості й доступності освіти для дітей з особливими освітніми потребами, зокрема дітей з мовленнєвими порушеннями. Усі учасники освітнього процесу об'єднані однією метою створення оптимальних умов для повноцінного розвитку дітей та задоволення потреб для їх самореалізації.

Процес соціалізації дітей з ЗНМ та ООП є дуже актуальним в теоретичному, і практичному відношенні, та потребує розв'язання багатьох завдань для ефективної адаптації осіб з особливими освітніми потребами. Однією із складових даного процесу є корекція мовлення дітей засобами логоритміки.

**Джерела дослідження.** За спостереженнями останніх п'яти років, приблизно у 25–30% дошкільнят, які відвідують дитячий садок, є ознаки мовленнєвих порушень, які в свою чергу негативно впливають на нервово-психічну діяльність дитини, її поведінку, що в подальшому є серйозною перешкодою для оволодіння нею програмою дошкільного закладу, а

надалі і програмою початкової школи.

Порушення мовлення і їх корекцію у дітей в психолого-педагогічному аспекті досліджували науковці Л. Виготський, М. Хватцев, Т. Філічова, Г. Волкова, Т. Власова, Р. Левіна, Є. Соботович, В. Тарасун, М. Шеремет та ін. Вплив логоритміки на корекцію мовлення досліджували Н. Олександрова, В. Грінер, Ю. Флоренська, Е. Кілінська-Евертовска, Г. Волкова, Г. Шашкіна, Н. Самойленко та ін. У процесі логопедичного впливу традиційні загальноприйняті психолого-педагогічні методи в багатьох випадках перестали приносити бажані результати і в процесі навчання, і в процесі спрямованої корекції. Логоритміка, на нашу думку є доступною і нетрадиційною формою корекції мовлення дітей із загальним недорозвиненням мовлення (ЗНМ).

**Об'єкт дослідження** – мовленнєва діяльність дітей із ЗНМ та ООП.

**Предмет дослідження** – корекція мовлення дітей з ЗНМ й ООП засобами логоритміки.

**Мета дослідження** – теоретично обґрунтувати й експериментально перевірити шляхи корекції мовлення дітей із ЗНМ й ООП засобами логоритміки.

**Завдання дослідження:**

1. Здійснити аналіз наукової літератури та з'ясувати теоретичні основи логоритміки.

2. Дослідити теоретичні аспекти використання логоритміки в корекційній роботі з дітьми із ЗНМ та ООП.

3. Розробити методичні рекомендації щодо змісту логоритмічних занять для дітей із ЗНМ та ООП.

Гіпотеза роботи – корекція мовленнєвих порушень у дітей із ЗНМ та ООП засобами логоритміки буде ефективною, якщо буде реалізовано:

- комунікативну спрямованість корекційно-мовленнєвої роботи з дітьми із ЗНМ та ООП;
- поєднання традиційних методик корекції мовлення дітей із ЗНМ з інноваційними засобами логоритміки та модерністичних методик для дітей з

ООП;

- педагогічно організованого і відповідно мотивованого процесу корекції мовлення дітей з використанням засобів логоритміки, що сприятиме більш успішній підготовці їх до навчальної діяльності.

Методи дослідження. Теоретичні: аналіз, порівняння і узагальнення психолого-педагогічної літератури з досліджуваної проблеми; емпіричні: вивчення науково-методичної літератури, цілеспрямовані спостереження, діагностичні завдання.

**Постановка проблеми.** Проблеми з розвитком мовлення у дітей дошкільного віку є однією з основних причин, що ускладнюють їх соціальну адаптацію та навчання. Для дітей з порушеннями мовлення, такими як Затримка Психічного Розвитку (ЗПР), корекційна робота виграє важливу роль у виправленні цих проблем. У цій статті досліджується ефективність застосування методу логоритміки в корекційній роботі з дітьми дошкільного віку з ЗПР.

Метод логоритміки виявляється ефективним і перспективним засобом корекційної роботи з дітьми дошкільного віку з ЗПР. Його комбінація музики, руху та мовлення сприяє поліпшенню комунікативних навичок дітей та покращенню їхнього мовлення. Результати досліджень та практичний досвід свідчать про позитивний вплив логоритміки на розвиток мовлення дітей з ЗПР.

логоритміка – це система фізичних вправ, побудована на зв'язку слова, рухів та музики.

**Заключення та висновок.** На думку багатьох авторів логоритміка – це комплексна методика, що включає в себе засоби логопедичного, музично-ритмічного й фізичного виховання. Логоритміка необхідна для того, щоб корекційна робота для дітей з мовленнєвими порушеннями була більш ефективною. Таким чином, логоритміка сприяє подоланню ЗНМ у молодших школярів, тому що передбачає використання завдань, ігор, вправ, які впливають на загальний тонус, моторику, нормалізують дихання. Усе це спрямоване на виконання освітніх і корекційних завдань. А мобільність структури, форм та

методів роботи у логоритміці діє можливість працювати у корекційному та розвитковому напрямку з дітьми з ООП без перешкод.

Музика в логоритміці сприяє виправленню різноманітних форм мовленнєвих недоліків, а залучення слова дає можливість застосовувати вправи з використанням віршів, побудовані на музичному ритмі.

Логоритмічні вправи не тільки коригують мовленнєві порушення, а й створюють позитивний настрій у вихованців, допомагають регулювати поведінку в колективі. Якщо дитина, виконуючи ці вправи, проявляє різні емоції, то водночас вона вчиться ними керувати.

#### **ДЖЕРЕЛА:**

1. Григорій Сковорода. Твори у двох томах. – Київ: Вид-во «Обереги», 2005.
2. Л. В.Турищева. Діти з особливостями розвитку в звичайній школі/ Автор-укладач : Видавнича група «Основа», 2011.
3. Забара О. В. З історії виникнення логопедичної ритміки//Логопед – 2012. - №10(22) – С.8-15
4. Зайцев Є. В., Колесниченко Ю. В. Основи народно-сценічного танцю. Навчальний посібник для вищих навчальних закладів культури і мистецтв I-IV рівнів акредитації, а також для загальноосвітньої школи, позашкільних та професійних навчальних закладів, системи післядипломної педагогічної освіти/Видання третє – Вінниця: «Нова книга», 2009.
5. Заняття з логоритміки в групах для дітей із заїкуванням. Методичні рекомендації. /Під ред. А. В. Щолохової, Р. А. Юрової /. – К.: НМЦСО, 2000.
6. Rabinovich, M. A., & Ovchinnikova, I. V. (2018). "Application of Logorhythmics in the Correction of Speech Disorders in Preschool Children." *Modern Problems of Science and Education*, 3, 112-118.
7. Korneeva, E. V. (2019). "Features of Logorhythmics in the Correction of Speech Disorders in Preschool Children." *Actual Problems of Pedagogy and Psychology*, 2, 45-52.

# АКТУАЛЬНІСТЬ ПРОБЛЕМИ ВИХОВАННЯ І РОЗВИТКУ ДІТЕЙ ТА МОЛОДІ В КОНТЕКСТІ ПРОБЛЕМИ ПОКОЛІНЬ

Науковий керівник:

**Бондаренко Зоя Петрівна**

Доцент кафедри педагогіки та спеціальної освіти  
Дніпровського національного університету імені Олеся Гончара,  
в.о. декана факультету психології та спеціальної освіти.

Кандидат педагогічних наук, доцент

**Безугла Софія Сергіївна**

Здобувачка вищої освіти 4 курсу  
Дніпровського національного університету  
імені Олеся Гончара, спеціальність 016 Спеціальна освіта

**Анотація.** У статті розглянуто погляди дослідників на особливості розвитку дітей різних поколінь, на методики розвитку дітей різного віку у різний час та різність поглядів на розроблені методики. Окреслено сучасні інноваційні підходи до вирішення питань виховного впливу на сучасних дітей.

**Постановка проблеми.** Розвиток людського суспільства прагне до набуття та впровадження нових знань в своє життя. З часом змінюються методи та погляди на розвиток нових поколінь, змінюються самі діти та молодь, але що ми отримуємо тоді коли при новому поколінні використовуємо старі методи виховання? Що стає коли нове покоління намагається повністю видалити старі методи, забуваючи про об'єктивні норми? Саме ці питання й будуть розбиратися у поточній роботі.

**Актуальність проблеми.** Зростаюча швидкість змін у суспільстві, економіці, технологіях та культурі призводить до значних розбіжностей між поколіннями. Ця різниця у цінностях та переконаннях може впливати на виховання та розвиток дітей та молоді, ускладнюючи взаєморозуміння та спілкування між ними.

Метою даної статті є проаналізувати актуальні проблеми виховання та розвитку дітей та молоді в контексті проблеми поколінь. Для досягнення цієї мети поставлені наступні завдання:

1. Розглянути ключові аспекти проблеми поколінь у сучасному суспільстві.

2. Проаналізувати вплив різниці в цінностях та поглядах на процес виховання дітей та молоді.

3. Визначити стратегії та підходи до подолання конфліктів між поколіннями у процесі виховання.

**Аналіз джерел та статей.** Першочергово, хочеться одразу зазначити, що кожного року міністерство, кандидати наук, видатні педагоги з досвідом оновлюють норми, стандарти та програми роботи з дітьми та молоддю. Але, лише останніми роками суспільство зрозуміло, що жодна людина, не матиме змогу зрозуміти інше покоління, тому раціональним рішенням буде включення думки того, до кого прописується програма, а саме, соціальні опитування, анонімні голосування, вислуховування на конференціях пропозицій.

Нажаль, такі методи роботи, оновлення та підлаштовування програм до нових поколінь, не завжди є ефективними та комфортними. Саме ця проблема є актуальною на сьогодні.

Проблема поколінь - це концепт, що вказує на конфліктні ситуації та різницю у цінностях, поглядах, інтересах і способах життя між різними поколіннями. У сучасному світі ця проблема стає особливо актуальною у контексті виховання і розвитку дітей та молоді. Ось деякі актуальні аспекти цієї проблеми:

**Визначення причин.** Технологічний розрив: Сучасні діти та підлітки народилися в епоху швидкої технологічної зміни, що призводить до великої різниці в розумінні технологій між поколіннями. Це може створювати труднощі в розумінні та контролі з боку батьків і вчителів.

Соціальна мережа та інтернет: Інтернет і соціальні мережі мають значний вплив на підлітків і молодь. Вони відкривають доступ до необмежених джерел інформації, але також можуть призводити до проблем із самооцінкою, онлайн-булінгом і втратою приватності.

Екологічна криза: Молоде покоління стикається з наслідками екологічної



кризи, такими як зміна клімату та забруднення навколишнього середовища. Це ставить питання щодо збереження природних ресурсів для майбутніх поколінь і вимагає від них відповідального ставлення до навколишнього середовища.

**Економічні труднощі:** В багатьох країнах молодь стикається з економічними труднощами, такими як високий рівень безробіття, низька оплата праці та недоступність житла. Це може вплинути на їхні можливості для самореалізації та розвитку.

**Міжкультурне спілкування:** Глобалізація призводить до зростання міжкультурного спілкування. Діти та молодь зустрічаються з різними культурами та поглядами, що може призвести до конфліктів, але також розширює їхні горизонти і сприяє культурній різноманітності.

**Ментальне здоров'я:** Зростаючий рівень стресу, тривожності та депресії серед дітей та молоді є серйозною проблемою. Недостатність доступу до ментальної охорони та стигматизація щодо ментальних захворювань ускладнюють цю ситуацію.

**Висновки та перспективи подальших досліджень.** Вирішення цих проблем вимагає комплексного підходу з боку сім'ї, школи, уряду та суспільства загалом. Це включає в себе збільшення усвідомленості, освіти, підтримку ментального здоров'я, розвиток навичок міжкультурної комунікації та створення сприятливих умов для економічного розвитку молоді.

Усе вище написане свідчить про те, що проблема поколінь у контексті виховання і розвитку дітей та молоді є вкрай актуальною і складною. Вона включає в себе різноманітні аспекти, від технологічного розриву до екологічної кризи та економічних труднощів. Для вирішення цих проблем необхідний комплексний підхід, що враховує внесок сім'ї, освітніх установ, урядових та неурядових організацій. Важливо підтримувати ментальне здоров'я молоді, забезпечувати доступ до освіти та розвитку, створювати сприятливі умови для зростання і самореалізації кожного покоління. Тільки шляхом співпраці та взаєморозуміння можна знайти ефективні рішення для проблем, які виникають в процесі виховання та розвитку дітей та молоді.

## **ДЖЕРЕЛА:**

### **Інтернет-ресурси:**

1. Портал Національної академії педагогічних наук України: [nap.org.ua](http://nap.org.ua)
2. Портал ООН "Цілі сталого розвитку": [sdgs.un.org](http://sdgs.un.org)
3. Центр здоров'я та розвитку дітей та молоді: [cdc.gov](http://cdc.gov)

### **Наукові статті:**

1. Smith, J. (2020). "Inter-Generational Conflict in Modern Society." *Journal of Sociology*, 25(2), 45-58.
2. Johnson, L. (2019). "Bridging the Generation Gap: Strategies for Effective Communication." *Educational Psychology Review*, 35(3), 301-315.
3. Davis, K. (2018). "Understanding Intergenerational Dynamics: A Developmental Perspective." *Child Development Perspectives*, 22(4), 501-517.

## **ПРОБЛЕМА ТЕНДЕНЦІЇ НОВІТНІХ МЕТОДИК ВИХОВАННЯ ЩО ПРОВОКУЮТЬ РІЗНОТИПОВІ ПОРУШЕННЯ У ДІТЕЙ**

Науковий керівник:

**Бондаренко Зоя Петрівна**

Доцент кафедри педагогіки та спеціальної освіти

Дніпровського національного університету

імені Олеся Гончара, в.о.

декана факультету психології та спеціальної освіти.

Кандидат педагогічних наук, доцент

**Безугла Софія Сергіївна**

Здобувачка вищої освіти 4 курсу

Дніпровського національного університету

імені Олеся Гончара, спеціальність 016 Спеціальна освіта

**Анотація.** Ця стаття спрямована на розгляд проблеми тенденції новітніх методик виховання, які можуть викликати різнотипові порушення у дітей, а також на виявлення можливих шляхів подолання цієї проблеми.

**Постановка проблеми.** Виховання дітей є складним та багатограним процесом, який постійно змінюється та адаптується під впливом суспільних, культурних та технологічних тенденцій. Новітні методики виховання часто носять інноваційний характер та спрямовані на покращення якості взаємодії дорослих із дітьми. Проте, існує ризик того, що деякі з цих методик можуть провокувати різноманітні порушення у психічному та емоційному стані дітей.

Проблема тенденції використання новітніх методик виховання, які можуть спричинити різнотипові порушення у дітей, є надзвичайно актуальною в сучасному світі. З появою нових технологій, швидким розвитком науки та зростанням інформаційного обсягу, батьки та вихователі мають доступ до широкого спектру методик виховання, однак, не всі з них можуть бути ефективними або безпечними для дитини.

**Актуальність** проблеми полягає у тому, що неконтрольоване використання новітніх методик може призвести до негативних наслідків для психоемоційного та соціального розвитку дітей. Наприклад, надмірне

використання електронних пристроїв може призвести до затримки мовленнєвого розвитку та зменшення уваги. Також, піддача дітей великій кількості інформації через медіа та інтернет може впливати на формування їхнього світогляду та цінностей.

Зокрема, проблема тенденції молодих батьків до застосування новітніх методик виховання, при цьому вони можуть не мати достатньої підготовки чи інформації про можливі наслідки цих методик. Бажання застосовувати "прогресивні" підходи може призвести до того, що батьки пропускають класичні, перевірені часом методи виховання, які можуть бути більш ефективними та безпечними для дитини.

Отже, актуальність проблеми полягає в необхідності розуміння батьками та вихователями ризиків, пов'язаних з використанням новітніх методик виховання, а також в розвитку належних стратегій і методів, які б забезпечували оптимальний розвиток дітей без негативних наслідків для їхнього здоров'я та щасливого дитинства.

## **Причини**

### Тенденція до перфекціонізму

Однією з тенденцій, що спричиняє різноманітні порушення у дітей, є поширена віра у важливість досягнення високих стандартів ідеальності у всіх аспектах життя. Це може призводити до стресу, тривоги та низки самооцінки у дітей, які не в змозі відповідати цим вимогам. Навіть новітні методики, спрямовані на підвищення продуктивності та результативності, можуть підкріплювати цю тенденцію, яка у деяких випадках може призвести до розвитку перфекціоністських рис у дітей.

### Тенденція до перевтоми та надмірної активності

Ще однією проблемною тенденцією є підвищений тиск на дітей щодо досягнення успіху та активного розвитку в різних сферах життя. Частіше за все, батьки та вихователі прагнуть заповнити життя дітей надмірною кількістю занять, курсів, спортивних секцій та інших додаткових занять. Це може призводити до перевтоми, стресу та порушень сну у дітей, а також викликати

ризик розвитку депресії та тривожних розладів.

**Шляхи подолання проблеми.** Одним з ключових шляхів подолання цих проблем є уважне вивчення та аналіз новітніх методик виховання перед їхнім впровадженням. Важливо враховувати потенційні негативні наслідки для психічного та емоційного здоров'я дітей. Також важливо створювати збалансовані та гармонійні умови для розвитку дітей, забезпечуючи їм достатній час для відпочинку, гри та самовираження.

Проблема тенденції новітніх методик виховання, що провокують різнотипові порушення у дітей, потребує уваги та ретельного аналізу. Важливо розуміти потенційні негативні наслідки цих методик та шукати шляхи їх подолання через створення збалансованих та гармонійних умов для розвитку дітей.

**Висновок.** Сучасні батьки, орієнтовані на виховання з урахуванням дитячого самопочуття та емоційного благополуччя, часто прагнуть застосовувати новітні методики, які змінюють підходи до виховання. Однак, ця тенденція може призвести до негативних наслідків, таких як затримки у розвитку та лабільність у дітей.

Однією з причин цих проблем є непропорційний фокус на захисті дитячого самопочуття, який може веде до перестарання з боку батьків. Наприклад, намагання захистити дітей від будь-яких негативних емоцій або стресових ситуацій може призвести до відсутності можливості розвивати ресурси самостійності та адаптації до невдач.

Деякі нові підходи до виховання можуть також призвести до недооцінки важливості встановлення чітких меж та правил, що може призвести до відсутності дисципліни та стабільності у вихованні. Без відчуття стабільності та очікувань, діти можуть відчувати стрес та неспокій, що може сприяти розвитку лабільності та тривоги.

Одним зі способів подолання цих проблем є збалансований підхід до виховання, який поєднує в собі захист емоційного благополуччя дитини з встановленням чітких меж та правил. Важливо також створити умови для

розвитку самостійності, впевненості та адаптації у дитини, щоб вона могла ефективно впоратися з життєвими викликами.

Нарешті, освічення батьків щодо нормального психічного та емоційного розвитку дітей, а також навчання їх ефективним стратегіям виховання, є ключовими для забезпечення здорового та стабільного розвитку малюка. Важливо пам'ятати, що виховання - це процес, який потребує уваги, терпіння та навчання, і що кожна дитина потребує індивідуального підходу.

### **ДЖЕРЕЛА:**

#### **Наукові статті:**

1. Буряк, О. М. (2020). "Вплив інтернет-залежності на психічний стан дітей та підлітків." Психіатрія, психосоматика та медична психологія, 5(2), 78-89.
2. Іваненко, Н. С. (2019). "Роль батьківської уваги в формуванні психічного здоров'я дітей дошкільного віку." Український журнал психології, 2(15), 45-56.
3. Ковальчук, І. О. (2018). "Використання електронних пристроїв у вихованні дітей: переваги та небезпеки." Педагогічна психологія та психологія трудового навчання, 3(4), 112-125.

#### **Книги:**

1. Сидоренко, Л. М. (2017). "Негативний вплив сучасних методик виховання на психічне здоров'я дітей." Видавництво "Наше майбутнє".
2. Петренко, В. О. (2019). "Психологічні аспекти використання електронних пристроїв у вихованні дітей." Київський університет.

#### **Конференції та симпозіуми:**

- 1 Звіти та матеріали з конференцій, присвячених питанням сучасного виховання та його впливу на дитяче здоров'я.

**РОЛЬ АКВАРІУМІСТИКИ В СИСТЕМІ ПРАКТИЧНИХ ЗАНЯТЬ З  
ОСВІТНЬОГО КОМПОНЕНТА «ОСНОВИ ПРИРОДОЗНАВСТВА» ЗІ  
СТУДЕНТАМИ ПЕРШОГО КУРСУ СПЕЦІАЛЬНОСТІ  
013 ПОЧАТКОВА ОСВІТА**

**Буднік Світлана Василівна**

к. п. н., доцент

**Крикун Яна Андріївна**

здобувачка освіти

Волинський національний університет імені Лесі Українки

м. Луцьк, Україна

**Вступ.** Актуальність дослідження полягає у вихованні в здобувачів освіти Початкова освіта любові до акваріумних видів тварин, інтересу до їхнього походження; у формуванні прагнення глибше вивчати і пізнавати світ акваріумних мешканців; у виробленні в студентів умінь і навичок пошукової роботи; формуванні дослідницьких умінь майбутніх учителів початкових класів.

Акваріум є одним із навчальних ресурсів, який можна використовувати для формування природничих компетентностей здобувачів вищої освіти. Акваріумістика - це не лише захоплююче хобі, але й важлива складова екологічної освіти, яка сприяє пізнавальному та творчому розвитку молоді.

Варто зазначити, що важливість занять у позашкільних закладах, таких як Волинський обласний еколого-натуралістичний центр, де діти мають можливість розвивати свої здібності та інтереси. Адже у закладі освітній простір організований настільки вдало, що отримані навички на заняттях можуть перетворитись у майбутню професію. Доцільність занять з акваріумістики особливо актуальна для здобувачів освіти спеціальності 013 Початкова освіта. Це важливо для формування природничо-наукової компетентності, що є однією з ключових компетентностей в НУШ.

**Ціль роботи:** з'ясувати роль акваріумістики в системі практичних занять з освітнього компонента «Основи природознавства» з студентами першого

курсу спеціальності 013 Початкова освіта.

**Матеріали та методи.** Кожен акваріум являє собою унікальну екосистему і може слугувати моделлю куточка живої природи – водойми, у якій риби поводять себе, як у природному середовищі (Витоки, 2022).

Варто зазначити, що на практичних заняттях з освітнього компонента «Основи природознавства» проводяться мультимедійні презентації, написання рефератів, спостереження та досліди над акваріумними рибками.

Наприклад, цікавим є дослід, що з'ясовує здатність риб реагувати на кольори. На зовнішній стінці акваріума прилаштовують дві лампочки з рефлекторами. Одну з них заздалегідь фарбують у червоний колір, іншу – у синій. Спочатку в риб виробляють умовний рефлекс на червону лампочку, потім по черзі вмикають синю й червону лампочки, причому при увімкненій синій корм не дають. Спочатку риби реагують на одну й другу лампочки, а потім – лише на червону. На синю лампочку, що вмикається, виробляється гальмування (Буднік 2016).

На нашу думку, усі види і форми урочної, позаурочної та позакласної роботи можна використати в ході підготовки та реалізації проєкту «Акваріумні риби. Які вони?». Його презентація допоможе здобувачам освіти сформувати адекватну самооцінку, оволодіти методами пошукової діяльності, досліджень, умінню висувати гіпотези, шукати розв'язання проблем, удосконалити вміння працювати в групах на колективний результат.

**Результати та обговорення.** Навчальне значення акваріума полягає в тому, що він забезпечує формування реалістичних уявлень про представників рослинного і тваринного світу через постійний і дієвий безпосередній контакт здобувачів освіти із ними. Адже спостереження дітей у природі є короткочасними. У куточку живої природи акваріум доступний для спостережень протягом всього навчального року. Спостереження сприяє формуванню в дітей пізнавальних інтересів, активності та самостійності. При цьому акваріум є своєрідною лабораторією, де здобувачі освіти можуть виконувати власні дослідження.



Згідно силабусу освітнього компонента «Основи природознавства» доцільно використовувати як потужний засіб наочності при вивченні наступних тем (табл. 1).

Таблиця 1

Тема (зміст навчального матеріалу «Основи природознавства»)	Приклад використання акваріуму
<b>Змістовий модуль 1. Біологія рослин.</b> Тема. Рослинні клітини і тканини, їх будова та функції. Особливості будови клітини її властивості: ділення, ріст, розвиток, обмін речовин. Поняття про рослинні тканини, їх будова та функції.	Проведення лабораторного дослідження «Будова клітини листка елодеї».
<b>Змістовий модуль 1. Біологія рослин.</b> Тема. Водорості: особливості будови, живлення, розмноження основних представників різних відділів.	Проведення лабораторного дослідження «Будова зелених нитчастих водоростей».
<b>Змістовий модуль 1. Біологія тварин.</b> Тема. Тип Хордові. Надклас Риби. Загальна характеристика типу. Особливості життєдіяльності, пов'язані із водним способом життя. Класифікація риб, їх значення.	Проведення лабораторного дослідження «Спостереження за поведінкою тварин (на прикладі акваріумних риб).

Акваріум дозволяє вести спостереження за життям акваріумних мешканців. Зокрема, вивчати їх дихання, добування їжі, маскування, співіснування з іншими видами, розмноження, реакції на світлові і звукові сигнали, тощо (Білявцева, 2020).

**Висновки.** Отже, акваріумістика є важливим засобом формування природничої компетентності у школярів. Завдяки акваріуму в учнів формуються пізнавальні інтереси, екологічна культура, відповідальне ставлення до навколишнього середовища, загальнолюдські цінності. Акваріум сприяє розвитку особистих здібностей, вдосконаленню навичок дослідницької роботи, розширенню знань про взаємозв'язок живої і неживої природи та екологічні зв'язки в природі.

## СПИСОК ЛІТЕРАТУРИ:

1. Буднік С. В., Колосок А. М. Акваріуміст-початківець: навчальний посібник. Луцьк : Вежа-Друк, 2016. 156 с.
2. Білявцева В. В., Мушит С. О., Сироватко К. М. Основи акваріумістики: навчальний посібник. Вінниця, 2020. 233 с
3. Витоки творчості Такасі Аmano URL: <https://f2000.com.ua/ystoky-tvorchestva-takasy-amano-19/> (2022)

# ВПРОВАДЖЕННЯ ІННОВАЦІЙНИХ ТЕХНОЛОГІЙ У ГЕОГРАФІЧНУ ОСВІТУ ТА ЇХ ВПЛИВ НА ФОРМУВАННЯ ГЛОБАЛЬНОЇ СВІДОМОСТІ ЗДОБУВАЧІВ ОСВІТИ

**Булатнікова Вікторія Володимирівна,**  
вчитель географії  
Комунальний заклад «Харківський ліцей № 159  
Харківської міської ради»  
м. Харків, Україна

**Блажко Ірина Олександрівна,**  
вчитель географії  
Комунальний заклад «Харківський ліцей № 99  
Харківської міської ради»  
м. Харків, Україна

**Вступ.** Сучасна освітня система вимагає не лише формування педагогічної майстерності, що спрямована на вдосконалення знань, умінь та навичок, а й готовності до інновацій.

У концепції «Нової української школи» зазначено: «Освічені українці, всебічно розвинені, відповідальні громадяни і патріоти, здатні до ризику та інновацій, – ось хто поведе українську економіку вперед у XXI столітті» [5].

Освітній простір Нової української школи має бути спрямований на всебічний розвиток дитини та формування ключових життєвих компетентностей.

В умовах сьогодення провідна роль щодо здійснення навчання належить сучасним інноваційним технологіям. Саме вони поєднують в собі інструменти роботи, що забезпечують швидкий обмін інформацією в інтерактивному режимі між вчителем та учнями. Адже основна мета географічної освіти – це всебічний розвиток особистості здобувача освіти з урахуванням його задатків, здібностей, інтересів та потреб через формування географічної культури як основи світосприйняття та діяльності.

**Мета роботи.** Розуміння потенціалу застосування інноваційних технологій для удосконалення системи географічної освіти в умовах

дистанційного навчання та виявлення впливу на формування глобальної свідомості здобувачів освіти у контексті реалізації концепції Нової української школи.

**Матеріали та методи.** Методи дослідження включають аналіз науково-методичних праць та практичного досвіду застосування інноваційних технологій в освітньому процесі. Емпіричним методом дослідження виступає аналіз наукових праць, теоретичним методом є вивчення поданої інформації та надання власних досліджень, а практичним - застосування знань.

Аналіз наукового фонду свідчить, що різні аспекти інноваційних технологій досліджуються в працях Д. Мальчикова, К. Мезенцева [4]. Вчені розглянули новаторський рух в сфері географічної освіти, який пов'язаний з застосуванням геоінформаційних систем, дистанційного зондування Землі, геопросторових технологій для вивчення географії в школі, зазначили про недоцільність використання виключно традиційних методів навчання. О. Варакута, Х. Варакута звернули увагу на якісне засвоєння здобувачами освіти змісту географічної освіти через впровадження інноваційних методів навчання. Учені розкрили переваги застосування методу перевернутий клас, гейміфікації, скрайбінгу [1]. О. Топузов наголосив на важливості застосування у навчальному процесі з географії інноваційних методів – геоінформаційних систем і технологій, які сприяють формуванню компетентностей майбутніх випускників [6]. Також інноваційні підходи у навчанні географії представлені у працях В. Яковлевої [7].

Не зважаючи на численні наукові розробки проблема впровадження інновацій є ще не достатньо дослідженою. Ідеї Нової української школи вимагають подальшого опрацювання науково-методичних матеріалів.

**Результати та обговорення.** Інноваційна діяльність – це діяльність, яка полягає в оновленні педагогічного процесу та передбачає найвищий ступінь педагогічної творчості [2].

Інновація в освітньому процесі означає введення нового в цілі, зміст, методи та форми навчання та виховання, організацію спільної діяльності

вчителя та здобувачів освіти. Безпосередньо інновації в освіті пов'язані із загальними процесами у суспільстві, глобалізаційними та інтеграційними процесами. Впровадження інновацій в географічну освіту зумовлено важливістю стимулювання пізнавального інтересу здобувачів освіти, підготовкою молодого покоління до вирішення актуальних глобальних проблем сьогодення, необхідністю адаптуватися до змін у сучасному світі.

З цього приводу ефективним стає виконання двох педагогічних умов: залучення здобувачів освіти до активної пошукової, дослідницької роботи та впровадження діяльнісного підходу до навчання, що не можливо зробити без впровадження інноваційних методів навчання в освітній процес.

Тобто інноваційний процес – це вмотивований, цілеспрямований свідомий процес створення, освоєння, використання та поширення сучасних ідей, які породжують нову якість, що несе новаторський сенс [3].

Саме інновації у географічній освіті сприяють активному та цікавому навчанню, підготовці учнів до розуміння та вирішення географічних проблем прикладного характеру, підвищують рівні досягнень учнів. Здобувачі освіти повинні не лише вміти орієнтуватися в інформаційному просторі, а й генерувати та обробляти потік інформації, самостійно шукати та знаходити нові знання, виховувати свою культуру мислення.

В пізнанні має місце чуттєве й абстрактне мислення: перше відображає лише зовнішній бік явища, а друге – суть явища. Пізнання йде від чуттєвого, конкретного до абстрактного, щоб потім перейти до мисленого конкретного на більш високому рівні.

В інноваційній педагогічній діяльності надзвичайно важливим є уміння вчителя створити ситуацію успіху, яка надасть можливість дитині почувати себе індивідуальною особистістю, сприятиме підвищенню рівня самооцінки та самовпевненості.

В концепції Нової української школи висвітлюється така освітня інновація як педагогіка партнерства. Педагогіка співпраці – це напрям педагогічного мислення та практичної діяльності, спрямований на

демократизацію, гуманізацію педагогічного процесу. Вона створює сприятливий психологічний клімат освітнього процесу, формує високий рівень мотивації до навчання, підвищує рівень якості знань.

Одним із найважливіших напрямів інноваційної діяльності є впровадження в освітній процес активних методів навчання (проблемне навчання, проєктна діяльність, ділові ігри), які допоможуть вирішити реальні ситуації та практичні завдання. Нові покоління молоді потребують нових форм подання навчального матеріалу. Одна з таких форм – це робота з використанням мультфільмів, які сприяють комплексному сприйняттю й кращому запам'ятовуванню. Демонстрація мультфільмів надає цікаві факти про досягнення історії нашого народу, якими пишається Україна: «Моя країна-Україна!», «Це – наше і це – твоє!», «Легенди України», а також мотивує учнів до вирішення життєвих проблемних ситуацій перегляд мультфільмів «Мета», «Ніколи не здавайся!», «Коли одні двері зачиняються, відчиняються інші», «Легке життя».

Саме набуття практичних навичок – один із ключових аспектів у сучасній географічній освіті. Особливо важливим є впровадження віртуальних подорожей, які зроблять навчання більш захоплюючим та ефективним.

**Висновки.** Виходячи із завдань реформування освіти в нашій країні, школа повинна готувати цілісну, всебічно розвинену особистість, здатну до критичного мислення. Головним завданням школи є створення найсприятливіших умов для тих, хто навчається, формування ключових компетентностей здобувачів освіти та реалізація їхнього інтелектуального потенціалу в подальшому житті за рахунок впровадження в освітній процес інноваційних технологій. А розвиток географічної освіти в сучасному світі включає в себе багато інноваційних аспектів, які сприяють покращенню якості навчання та збагаченню знань учнів.

Отже, створення освітнього простору для розвитку особистості, патріота, інноватора, здатного до саморозвитку, підготовленого до життя в сучасній дійсності приводить до досягнення успіхів у навчанні, формує ключові життєві

компетентності і, зрештою, створює всебічно розвинену особистість.

Загалом інноваційні технології розширюють можливості географічної освіти, забезпечуючи більш ефективний та цікавий процес навчання.

### СПИСОК ВИКОРИСТАНИХ ДЖЕРЕЛ

1. Варакута О. М., Варакута Х. О. Інноваційні підходи до формування змісту географічної освіти в школі // Освітній простір XXI століття: реалії, новації, перспективи. Тернопіль: Економічна думка ТНЕУ, 2017. С. 22-26.
2. Вісник науки та освіти (Серія «Філологія», Серія «Педагогіка», Серія «Соціологія», Серія «Культура і мистецтво», Серія «Історія та археологія»): журнал. 2023. № 8(14) 2023. С. 1051
3. Дубасенюк О. А. Інновації в сучасній освіті // Інновації в освіті: інтеграція науки і практики: зб. наук.-метод. праць / за заг. ред. О. А. Дубасенюк. Житомир: Вид-во ЖДУ ім. І. Франка, 2014. С. 12-28.
4. Мальчикова Д. С., Мезенцев К. В. Публічний імідж географії в контексті трансформації стандартів базової середньої освіти: досвід України і світу // Укр. геогр. журн. 2022. №1. С. 53-63.
5. Нова українська школа. Міністерство освіти і науки України: веб-сайт. URL: <https://mon.gov.ua/storage/app/media/zagalna%20serednya/nova-ukrainskashkola-compressed.pdf> (дата звернення: 12.05.2024).
6. Топузов О. М. Географічна освіта XXI століття: перезавантаження // Географічна наука та освіта: перспективи та інновації: Зб. матер. Міжнар. наук.-практ. конф. Переяслав, 2021. С. 202-206.
7. Яковлева В. А., Власенко Р. П., Андрійчук Т. В. Методика навчання географії: інноваційні технології в процесі викладання географії у базовій та профільній школі // Науковий вісник Вінницької академії безперервної освіти. Серія «Педагогіка. Психологія». 2023. Вип. 3.

## ІГРОВІ ФОРМИ РОБОТИ НА УРОКАХ ОСНОВ ЗДОРОВ'Я

**Верба Оксана Вікторівна**

методист соціальної і здоров'язбережувальної освітньої галузі,  
біології навчально-методичного відділу координації освітньої  
діяльності та професійного розвитку  
Сумський обласний інститут післядипломної педагогічної освіти  
м. Суми, Україна

**Вступ./Introduction.** У світі, де темпи життя постійно зростають, а увага до здоров'я стає надзвичайно важливою, виховання здорового способу життя у дітей є актуальним завданням сучасної освіти. В цьому контексті уроки основ здоров'я відіграють ключову роль, сприяючи формуванню знань та практичних навичок, необхідних для збереження та підтримання здоров'я. Але яким чином можна зробити ці уроки більш захопливими та ефективними для учнів? Один із варіантів - це застосування ігрових форм роботи, які поєднують у собі забаву, навчання та здоровий розвиток.

**Мета роботи./Aim.** Мета використання ігрових форм роботи на уроках основ здоров'я полягає в створенні сприятливого середовища для навчання, яке не лише передає знання, але й стимулює розвиток учнів у всіх аспектах. Це включає формування у них здорових звичок, розвиток фізичної та емоційної самосвідомості, вироблення навичок міжособистісної взаємодії та співпраці. Крім того, ігрові форми роботи створюють можливість для розвитку креативності, винахідливості та критичного мислення учнів. Вони стимулюють уяву та творчий потенціал дітей, допомагаючи їм вирішувати проблеми та знаходити нестандартні рішення.

**Матеріали та методи./Materials and methods.** У світовій педагогіці гра розглядається як будь-яке змагання або змагання між граючими, дії яких обмежені певними умовами (правилами) та спрямовані на досягнення певної мети (виграш, перемога, приз тощо).

Насамперед варто враховувати, що гра як засіб спілкування, навчання та накопичення життєвого досвіду є складним соціокультурним феноменом.



Складність визначається різноманіттям форм гри, способів участі в ній, партнером та алгоритмами проведення гри. Соціокультурна природа гри очевидна, що робить її незамінним елементом навчання. У процесі гри:

- освоюються правила поведінки та ролі в них соціальних груп класу (міні-моделі суспільства), що переносяться потім у «велике життя»;
- розглядаються можливості самих груп, колективів, аналогів підприємств, фірм, різних типів економічних і соціальних інститутів у мініатюрі;
- здобуваються навички спільної колективної діяльності, відпрацьовуються індивідуальні характеристики учнів, необхідні для досягнення поставлених ігрових цілей;
- накопичуються культурні традиції, привнесені у гру учасниками, вчителями, притягнутими додатковими засобами: наочним приладдям, підручниками, комп'ютерними технологіями. [4]

Для сучасної школи пріоритетом є активізація та інтенсифікація навчального процесу, тому ігрова діяльність може використовуватися в таких випадках:

- як самостійні елементи в технології для засвоєння поняття, теми та навіть розділу навчального предмета;
- як елемент більш загальної технології;
- як урок або його частини (введення, контроль);
- як технологія позакласної роботи. [1]

Поняття «ігрові педагогічні технології» включає досить велику групу методів і прийомів організації педагогічного процесу у формі різних педагогічних ігор. На відміну від ігор взагалі, педагогічна гра має істотну ознаку - чітко поставлену мету навчання й відповідні їй педагогічні результати, які можуть бути обґрунтовані, виділені в явному вигляді й характеризуються навчально-пізнавальною спрямованістю. Ігрова форма занять створюється на уроках за допомогою ігрових прийомів і ситуацій, що виступають як засіб спонукання, стимулювання до навчальної діяльності.

Гра – це складне, багатогранне явище, яке неможливо однозначно трактувати. Навчальна гра може тривати від кількох хвилин до цілого уроку й може використовуватися на різних етапах, а також у позакласній роботі. Будь-яка гра включає три основні етапи:

- підготовчий (формулюється мета гри, відбирається навчальний зміст, розробляється сценарій, готується обладнання, розподіляються ролі, проводиться інструктування тощо);
- безпосереднє проведення гри;
- узагальнення, аналіз результатів.

На практиці, в системі активного навчання використовуються такі моделі навчальної гри: імітаційні, операційні, рольові, сюжетні, ігри-змагання.

В імітаційних іграх під час заняття імітується діяльність організацій, подій, конкретна робота людей (журналіст, політик, еколог та ін.), обстановка, умови, в яких відбувається подія. Сценарій імітаційної гри містить сюжет події, опис структури та призначення імітованих об'єктів. Прикладом може бути урок-мандрівка, урок-екскурсія тощо.

Операційні ігри допомагають відпрацювати виконання конкретних специфічних операцій (методику проведення дискусії, конференції, бесіди, диспуту). В операційних іграх моделюється процес діяльності. Вони проходять в умовах, що імітують реальну обстановку (урок-розслідування, урок-суд).

У рольових іграх відпрацьовується тактика поведінки, дій, виконання функцій. Між учасниками розподіляються ролі з обов'язковим змістом відповідно до проблемної ситуації, винесеної на обговорення. Для проведення таких ігор доцільно використовувати такі типи нестандартних уроків: урок-КВК, урок-подорож, урок-казка, урок-композиція. [3]

Використання ігрових форм роботи на уроках основ здоров'я є ефективним методом залучення учнів та сприяє кращому засвоєнню матеріалу. Від ігор здоровий спосіб життя може стати не тільки обов'язковою рутиною, але й захопливою пригодою для дітей. Ось деякі з переваг, які можуть забезпечити ігрові форми роботи на уроках основ здоров'я:

- залучення уваги: ігрові елементи на уроках здоров'я привертають увагу учнів, оскільки вони асоціюються з розвагою та веселощами. Це дозволяє підвищити зацікавленість дітей у вивченні теми та зберегти їхню увагу протягом уроку;
- активне навчання: гра дозволяє учням бути активними учасниками навчального процесу. Вони мають можливість взаємодіяти з матеріалом через власний досвід, що сприяє кращому засвоєнню та розумінню інформації;
- розвиток соціальних навичок: ігрові ситуації сприяють розвитку співпраці, комунікації та взаємодії між учнями. Це допомагає вчитися працювати у команді, вирішувати конфлікти та розвивати емпатію;
- закріплення знань: гра може бути ефективним інструментом для закріплення вивченого матеріалу. Ігрові завдання та вправи дозволяють учням застосовувати свої знання в різних контекстах, що сприяє кращому їх засвоєнню та запам'ятовуванню;
- стимулювання творчості: гра надає можливість учням виявити свою творчість та ініціативу. Вони можуть пропонувати власні ідеї для ігор або вдосконалювати існуючі, що сприяє розвитку їхньої креативності та самовираження.

Структура розгорнутої ігрової діяльності включає такі компоненти:

- спонукальний (потреби, мотиви, інтереси, прагнення, які визначають бажання брати участь у грі);
- орієнтувальний (вибір засобів і способів ігрової діяльності);
- виконавчий (дії, операції, які надають можливості реалізувати ігрову мету);
- контрольньо-оцінювальний (коригування та стимулювання активності в ігровій діяльності).

Крім того, ігрові форми роботи сприяють розвитку креативності та уяви учнів. Діти мають можливість виразити свої ідеї, розробляти стратегії та вдосконалювати свої навички, використовуючи власну уяву та творчість. Це сприяє їхньому особистісному розвитку та формуванню критичного мислення,

що є важливими складовими здорового та відповідального підходу до власного життя.

Застосування ігрових форм роботи на уроках Основ здоров'я також дозволяє вчителям індивідуалізувати навчальний процес, враховуючи потреби та інтереси кожного учня. Вчителі можуть створювати ігри та завдання, які відповідають рівню знань та можливостей кожного учня, що сприяє його успішному навчанню та розвитку. [2]

Зважаючи на різноманіття можливостей, ось кілька конкретних прикладів ігрових форм роботи, які можна використовувати на уроках основ здоров'я:

- рольові ігри: наприклад, "Лікарня". Учні можуть відтворювати різні ролі: лікарі, медсестри, пацієнти. Ця гра дозволить їм розіграти ситуації, пов'язані з першою допомогою, правильним харчуванням або розвивати навички співпраці та комунікації;

- гра-симуляція: наприклад, "Створення здорового обіду". Учні мають можливість вибирати продукти для здорового обіду та розробляти меню, дотримуючись принципів збалансованого харчування;

- квест: "Пошук та збереження здоров'я". Учні розгадують загадки, виконують завдання та знаходять "скарби", які символізують знання про здоровий спосіб життя;

- творчі проекти: наприклад, створення інформаційного плакату про користь фізичних вправ або здорове харчування. Учні працюють у командах, розвиваючи не лише знання про тему, а й навички комунікації та творчості.

- ігри-вікторини: учні можуть брати участь у вікторинах з питань здоров'я, де вони мають можливість проявити свої знання та конкурувати з однокласниками.

**Висновки./Conclusions.** Загалом, ігрові форми роботи на уроках основ здоров'я не лише сприяють кращому засвоєнню матеріалу, але й роблять процес навчання цікавішим та захопливішим для учнів. Вони допомагають сформувати в учнів здорові звички, розвивають їх соціальні та емоційні навички, а також стимулюють їхню творчість та активність. Тому використання ігрових методів

у навчальному процесі виявляється надзвичайно корисним і ефективним.

### СПИСОК ВИКОРИСТАНИХ ДЖЕРЕЛ

1. Державний стандарт базової середньої освіти від 30 вересня 2020 р. № 898. URL: <http://surl.li/kenu>;
2. Концепція реалізації державної політики у сфері реформування загальної середньої освіти «Нова українська школа» на період до 2029 року (розпорядження Кабінету Міністрів України від 14 грудня 2016 р. № 988-р.). URL: [https://osvita.ua/legislation/Ser\\_osv/54258/](https://osvita.ua/legislation/Ser_osv/54258/);
3. Методичні рекомендації щодо особливостей організації освітнього процесу на другому циклі базової середньої освіти - базове предметне навчання (7-9 рік навчання) МОН України. URL: [file:///D:/Downloads/Metodychni\\_rekomendatsiyi\\_pilotni\\_shkoly\\_7\\_-9\\_klas.pdf](file:///D:/Downloads/Metodychni_rekomendatsiyi_pilotni_shkoly_7_-9_klas.pdf);
4. Соціальна і здоров'язбережувальна освітня галузь: 5-6 класи (адаптаційний цикл) нової української школи : методичний посібник для вчителів закладів загальної середньої освіти, / уклад. М.В. Кісільова; за ред. І. В. Удовиченко. Суми : НВВ КЗ СОІППО, 2022. 82 с

## **РОЗРОБКА ПРОГРАМ КОМПЛЕКСНОГО ТРЕНУВАННЯ ДЛЯ ПІДВИЩЕННЯ ЗАГАЛЬНОЇ ФІЗИЧНОЇ ВИТРИВАЛОСТІ ТА РУХЛИВОСТІ ПОЛІЦЕЙСЬКИХ ПІД ЧАС ВИКОНАННЯ СЛУЖБОВИХ ОБОВ'ЯЗКІВ**

**Кириченко Андрій Володимирович,**

викладач кафедри спеціальної  
фізичної підготовки

Дніпропетровського державного  
університету внутрішніх справ

**Кукарін Тимур Ігорович,**

курсант 1 курсу Навчально-наукового  
інституту права та підготовки фахівців  
для підрозділів Національної поліції

Дніпропетровського державного  
університету внутрішніх справ

Розробка програм комплексного тренування для поліцейських є важливим аспектом забезпечення їхньої ефективності та безпеки під час виконання службових обов'язків. Основною метою таких програм є підвищення загальної фізичної витривалості та рухливості, що дозволяє правоохоронцям ефективніше реагувати на різноманітні виклики. У сучасних умовах поліцейські стикаються з високими фізичними та психологічними навантаженнями, тому їхнє тренування повинно бути всебічним та систематичним. Комплексний підхід включає розвиток сили, швидкості, координації та витривалості, що забезпечує максимальну готовність до будь-яких ситуацій. Важливим аспектом є також інтеграція сучасних методик тренування, які базуються на наукових дослідженнях та практичному досвіді.

Розробка програм комплексного тренування для поліцейських спрямована на забезпечення їхньої фізичної готовності до виконання службових обов'язків у будь-яких умовах. Такі програми включають різноманітні вправи та методики, що розвивають загальну фізичну витривалість та рухливість. Важливим аспектом є всебічний підхід до тренувань, який

включає кардіоваскулярні вправи для підвищення витривалості, силові тренування для розвитку м'язової маси та функціональні вправи, що поліпшують координацію та гнучкість. Це дозволяє правоохоронцям підтримувати високий рівень фізичної підготовки, що є необхідним для ефективного реагування на різноманітні виклики та надзвичайні ситуації [1, с. 99-107].

Комплексні тренувальні програми також акцентують увагу на інтеграції сучасних тренувальних методик та наукових досліджень. Використання новітніх технологій, таких як тренувальні симуляції та спеціалізоване обладнання, дозволяє оптимізувати процес тренування та зробити його максимально ефективним. Наприклад, використання функціональних тренажерів допомагає моделювати реальні ситуації, з якими можуть зіткнутися поліцейські під час виконання службових обов'язків. Таким чином, тренування стають більш наближеними до реальних умов, що сприяє кращій підготовці та адаптації правоохоронців до стресових ситуацій [2].

Окрім фізичної підготовки, програми комплексного тренування включають також психофізичні аспекти, що допомагають поліцейським зберігати концентрацію, витримку та психологічну стійкість. Це включає різні техніки релаксації, управління стресом та розвитку ментальної витривалості. Здоровий спосіб життя, правильне харчування та регулярні медичні огляди також є важливими компонентами таких програм. Завдяки комплексному підходу, який охоплює фізичні, психологічні та медичні аспекти, поліцейські отримують необхідну підготовку для виконання своїх обов'язків на найвищому рівні, що сприяє забезпеченню громадського порядку та безпеки.

Отже, розробка програм комплексного тренування для поліцейських є ключовим елементом підвищення їхньої ефективності та безпеки під час виконання службових обов'язків. Такий підхід дозволяє забезпечити всебічний розвиток фізичних та психологічних якостей, необхідних для реагування на різноманітні виклики. Використання сучасних методик та технологій робить тренування більш ефективними та наближеними до реальних умов. Інтеграція

психофізичних аспектів допомагає зберігати концентрацію та витримку в стресових ситуаціях. Регулярні медичні огляди та здоровий спосіб життя сприяють загальному зміцненню здоров'я правоохоронців. Завдяки комплексному тренуванню, поліцейські отримують необхідну підготовку для забезпечення громадського порядку та безпеки на найвищому рівні.

### **БІБЛІОГРАФІЧНІ ПОСИЛАННЯ:**

1. Галімський В. О., Галімська І. І. фізична підготовленість майбутніх правоохоронців до застосування компетентностей у різних професійних ситуаціях. Наукові записки. Серія: Педагогічні науки. 2023. №. 211. С. 99-107. (дата звернення: 18.05.2024).

2. Шевченко І., Макарова О., Висоцький М. Ефективність спеціалізованих фізичних програм у професійній підготовці поліцейських в умовах воєнного стану в Україні : дис. Видавець і виготовлювач Національної академії Національної гвардії України майдан Захисників України, 3, м. Харків-1, 61001. Свідоцтво суб'єкта видавничої справи ДК№ 4794 від 24.11. 2014 р., 2024. (дата звернення: 18.05.2024).

3. Кравчук М. Основні аспекти фізичної та бойової підготовки поліцейських системи МВС України. 2023. С. 129. URL: <https://dspace.oduvs.edu.ua/server/api/core/bitstreams/1f1eb93d-bc43-4bb6-abf8-6220286dde4b/content#page=130> (дата звернення: 18.05.2024).



# РОЛЬ СПЕЦІАЛЬНОЇ ФІЗИЧНОЇ ПІДГОТОВКИ В СИСТЕМІ ПІДГОТОВКИ КАДРІВ ДЛЯ ПОЛІЦІЇ

**Кириченко Андрій Володимирович,**  
Викладач кафедри спеціальної фізичної підготовки  
**Воляннюк Денис Віталійович,**  
курсант  
Дніпропетровський державний  
університет внутрішніх справ  
м. Дніпро, Україна

**Вступ.** Роль спеціальної фізичної підготовки в формуванні професійної компетентності поліцейських виявляється крайньо важливою. У свою робочу зміну поліцейські повинні бути готові діяти проти злочинності, запобігати та припиняти правопорушення. Це вимагає від них належного рівня фізичної підготовки, стабільного здоров'я і вміння застосовувати фізичні методи впливу.

**Мета роботи.** Метою роботи є дослідження та аналіз впливу спеціальної фізичної підготовки на формування фізичної та психологічної готовності майбутніх поліцейських, сприяючи підвищенню їхньої ефективності та безпеки в момент виконання службових обов'язків. Розробка оптимальних програм тренувань та методик, адаптованих до специфіки службових завдань поліцейських, є ключовим аспектом для забезпечення якісної підготовки кадрів для поліції.

**Матеріали та методи.** Для дослідження ролі спеціальної фізичної підготовки в системі підготовки кадрів для поліції можна використовувати різноманітні методи та матеріали. Аналіз літературних джерел: Проведення огляду наукових статей, книг, робіт та звітів, що стосуються спеціальної фізичної підготовки поліцейських. Експериментальні дослідження: Проведення спеціальних фізичних тестів та вправ серед поліцейських, що зазнають підготовку, для визначення їхнього фізичного стану, витривалості та силових показників до та після програми підготовки. Спостереження: Проведення спостережень за тренувальними сесіями та роботою поліцейських під час

тренувань для виявлення та аналізу їхньої фізичної підготовленості та взаємодії з іншими колегами.

**Результати та обговорення.** Фізична підготовка охоплює комплекс заходів, спрямованих на розвиток рухових навичок, покращення фізичних якостей та здібностей поліцейських, з урахуванням їхньої професійної діяльності. Цей процес має системний та плановий характер. У закладах вищої освіти зі специфічними умовами навчання фізична підготовка вбудована у навчальну програму як окрема дисципліна. У практичних підрозділах фізична підготовка поліцейських є важливою складовою їхньої службової підготовки [1, с. 92].

Поліцейські засвоюють навички контролю за власним фізичним станом та здоров'ям, а також навчаються застосовувати методи самозахисту, особистої безпеки та фізичного впливу. Важливо, щоб поліцейський ефективно виконував свої службові обов'язки у випадках, коли виникає потреба у використанні фізичної сили, дотримуючись основних принципів своєї діяльності, зокрема принципу верховенства права, який підтверджує, що права та свободи людини є найвищою цінністю [2, с. 339].

У сучасних умовах навчання в правоохоронних органах МВС постійно встановлюються високі стандарти щодо формування комплексу професійних якостей, знань та практичних навичок, необхідних для забезпечення ефективності службової діяльності поліцейського у попередженні правопорушень. При цьому особлива увага приділяється розвитку фізичної підготовки, яка дозволяє курсантам уникати ситуацій грубості та насильства, а також адекватно впливати на правопорушників, враховуючи їхню поведінку та обставини ситуації. Згідно з вказівками С. В. Лещені, успішне досягнення цієї мети передбачає, що поліцейський має бути психологічно стійким, оперативно аналізувати обстановку та вміло користуватися різними методами впливу в межах закону [3].

За словами Павлової Ю. О., недостатній фізичний розвиток та низький рівень фізичної та психологічної підготовленості студентів, які вступають у

заклади вищої освіти правоохоронних органів, серйозно ускладнюють процес вивчення професійних навичок та знижують ефективність формування і розвитку психофізіологічних механізмів, необхідних для успішної адаптації до зовнішніх факторів та службових умов [4, с. 97].

**Висновки.** Отже, спеціальна фізична підготовка є невід'ємною складовою системи підготовки кадрів для поліції, оскільки вона не лише сприяє фізичному здоров'ю та загальному самопочуттю майбутніх поліцейських, але й відіграє ключову роль у формуванні в них необхідних навичок, таких як витривалість, координація та реакція на стресові ситуації. Інтенсивна тренування допомагає розвивати не лише м'язову силу, а й витривалість, що є критичним для виконання службових обов'язків, особливо в умовах високого ризику та стресу. Таким чином, спеціальна фізична підготовка в силу своїх переваг не лише підтримує фізичну форму, але і сприяє підвищенню ефективності роботи поліцейських, забезпечуючи їм необхідні засоби для ефективного виконання службових обов'язків.

#### **ВИКОРИСТАНІ ДЖЕРЕЛА:**

- 1) Мартишко А. Ю., Рябуха О. С. Особливості формування теоретичних і методичних знань із фізичної підготовки поліцейських. Юридична психологія. 2016. № 2. С. 91–99. (дата звернення: 16.04.2024).
- 2) Селюков В. С., Кушніренко Р. О., Константинов Д.В. Фізичне виховання як напрям підготовки поліцейських в Україні. Порівняльно-аналітичне право. 2018. № 4. С. 338–340. (дата звернення: 16.04.2024).
- 3) Біла В. М., Мох Т. П., Коломієць Ю. М. Сучасні способи вдосконалення фізичної підготовки майбутніх правоохоронців в Україні. Південноукраїнський правничий часопис. 2022. № 4. Ч. 1. С. 257-261. (дата звернення: 16.04.2024).
- 4) Інструкція з організації фізичної підготовки в Національній гвардії України : С. В. Лещеня, І. П. Орленко, А. О. Мелешко, С. С. Забродський. За заг. ред. О. Н. Мальцева. Київ, 2014. 140 с. (дата звернення: 16.04.2024).

## ЗАСТОСУВАННЯ КОНІЧНИХ ПЕРЕРІЗІВ ПРИ ПОБУДОВІ ЛІНІЙ ПЕРЕТИНУ ЗЕМЛЯНИХ УКОСІВ

**Кривцов Валерій Володимирович,**

к.т.н., доцент

Національний університет водного  
господарства та природокористування

м. Рівне, Україна

**Кривцов Валентин Валерійович,**

к.ф.-м.н., доцент

Рівненський державний гуманітарний університет

**Анотація:** Ефективність навчального процесу значно підвищується, якщо здобувачі освіти бачать зв'язок теоретичних положень навчальної дисципліни з їх застосуванням на практиці. В статті показано, яким чином можна застосувати конічні перерізи, які вивчаються в курсі нарисної геометрії, при побудові ліній перетину земляних укосів, що мають форму площини та конуса обертання.

**Ключові слова:** земляні укоси, площина, конус обертання, конічні перерізи.

При проектуванні земляних споруд використання конічних поверхонь є досить поширеним [1 – 3]. Наприклад, спряження плоских укосів здійснюється за допомогою введення конічних поверхонь, що зменшує обсяг будівельних робіт і покращує естетичне сприйняття споруди.

Так, на рис. 1 показано спряження двох плоских укосів, що мають однакові ухили, за допомогою поверхні конуса обертання, а на рис. 2-спряження укосів з різними ухилами, яке відбувається по поверхні еліптичного конуса.

В курсі нарисної геометрії розглядаються так звані конічні перерізи [4]-лінії, по яких площини перетинають поверхню конуса обертання. Якщо січна площина  $w^1$  (рис. 3) перетинає всі твірні поверхні конуса і не

перпендикулярна до його осі, то в перерізі утворюється еліпс (на рис. 3  $\bar{w}^1, \bar{w}^2, \bar{w}^3$  – сліди площин  $w^1, w^2, w^3$ , які перпендикулярні до вертикальної площини  $\pi$ ).

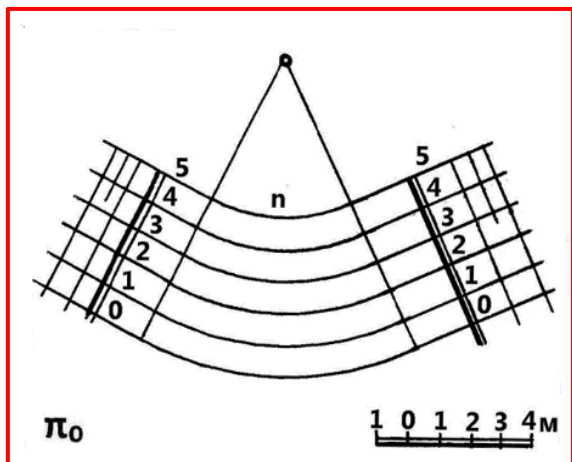

**Рис. 1. Спряження укосів за їх однаковими ухилами поверхнею конуса обертання**

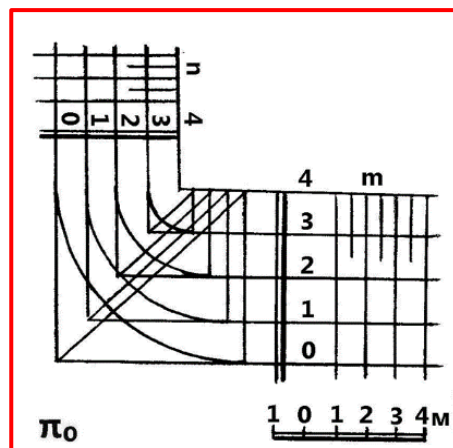

**Рис. 2. Спряження укосів при їх різних ухилах поверхнею еліптичного конуса**

Якщо січна площина  $w^2$  паралельна до однієї твірної поверхні конуса ( $\bar{w}^2 \parallel \bar{l}^1$ ), то перерізом буде парабола. Якщо січна площина  $w^3$  буде паралельною до двох твірних поверхні конуса ( $\bar{w}^3 \parallel \bar{l}^2, \bar{l}^3$ ), то в перерізі буде гіпербола. Ще два види ліній перетину (рис. 4) утворюються, якщо січна площина  $w^4$  проходить через вершину  $S$  конуса (лінія перетину – дві прями, які є твірними поверхні конуса, що перетинаються в точці  $S$ ) або, коли січна площина  $w^5$  паралельна до основи конуса (лінія перетину – коло).

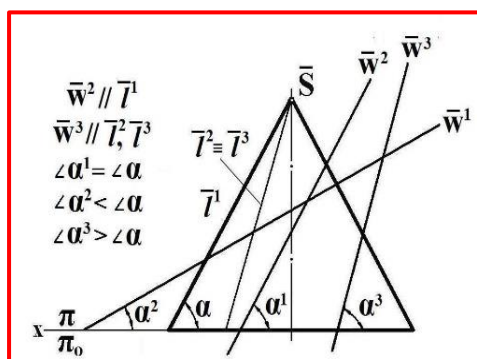

**Рис. 3. Перетин поверхні конуса січними площинами  $w^1, w^2, w^3$**

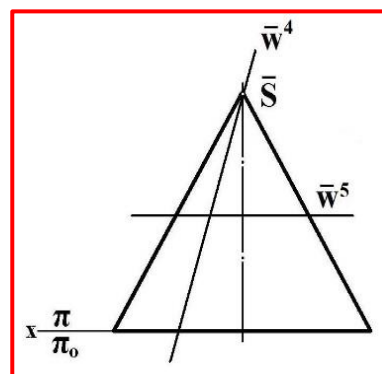

**Рис. 4. Перетин поверхні конуса січними площинами  $w^4, w^5$**

Для здобувачів вищої освіти важливо зрозуміти, яке практичне значення має вивчення конічних перерізів. Це підвищить їх пізнавальну та професійну мотивацію до сприйняття навчального матеріалу. Для студентів будівельних спеціальностей практичне застосування конічних перерізів можна показати на прикладах побудови лінії перетину плоских земляних укосів з укосами, що мають форму конуса обертання. Теоретичні основи цих побудов вивчаються в спецкурсі проєкцій з числовими позначками. Ці лінії перетину будуть мати різні види ліній залежно від того, які ухили мають укоси, утворені площиною та поверхнею конуса обертання (ухил поверхні конуса визначається ухилом її твірних). На рис. 5 показано перетин плоского укосу  $\gamma$  з укосом  $\beta$ , який має поверхню конуса обертання з віссю, перпендикулярною до горизонтальної площини. Обидва укоси мають однаковий ухил, а, отже, і однаковий інтервал. У таких укосах і кути їх нахилу до горизонтальної площини проєкцій також є однаковими (на рис. 3  $\angle \alpha^1 = \angle \alpha$ ). Це можливо, якщо площина укосу  $\gamma$  (на рис. 3 площина  $w^2$  є її аналогом, де  $\bar{w}^2 // \bar{l}^1$ ), яка перетинає укіс  $\beta$ , що є поверхнею конуса обертання, паралельна до однієї твірної конуса. На рис 5 площина укосу  $\gamma$  паралельна до твірної АВ поверхні укосу  $\beta$  і перетинає укіс  $\beta$  по лінії EF, яка є параболою.

На рис. 6 ухил плоского укосу  $\omega$  є меншим за ухил конічного укосу  $\beta$ , а, отже, інтервал укосу  $\omega$  буде більшим за інтервал укосу  $\beta$ . Кут нахилу укосу  $\omega$  (на рис. 3 площина  $w^1$  є її аналогом) буде меншим за кут нахилу укосу  $\beta$  (на рис. 3  $\angle \alpha^2 < \angle \alpha$ ). В цьому випадку площина укосу  $v$  перетинає всі твірні укосу  $\beta$  в межах його розсічення, і лінією їх перетину буде еліпс, частина якого KL зображена на рис. 6.

Якщо ухил площини укосу буде більшим за ухил конічного укосу, а інтервал відповідно меншим, то кут нахилу площини укосу буде більшим за кут нахилу конічного укосу (на рис. 3  $\angle \alpha^3 > \angle \alpha$ ). В цьому випадку площина укосу буде паралельною до двох твірних (на рис. 3  $\bar{w}^3 // \bar{l}^2, \bar{l}^3$ ) і перетинатиме конічний конус по гіперболі.

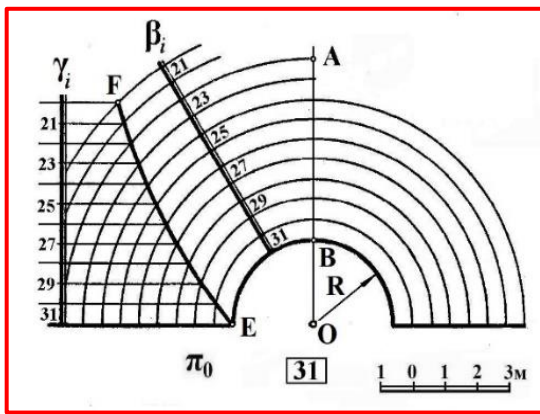

**Рис. 5. Перетин укосів  $\gamma$  і  $\beta$ , що мають однакові ухили**

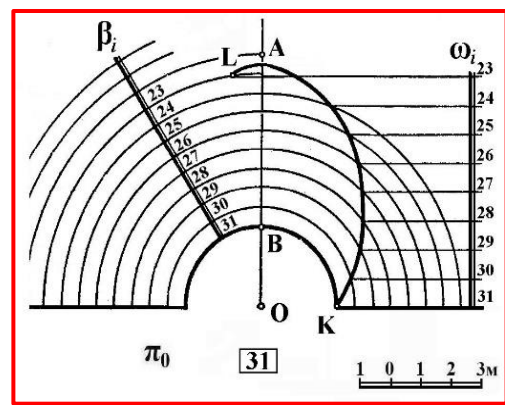

**Рис. 6. Перетин укосів  $\gamma$  і  $\beta$ , коли ухил укосу  $\nu$  менший за ухил укосу  $\beta$**

Якщо конічний укіс  $\beta$  (рис. 5, 6) перетнути площиною, яка проходить через його вершину (на рис. 5, 6 точка  $O$  – проєкція вершини конуса на горизонтальну площину), то лінією перетину будуть дві прямі (твірні поверхні конуса), що перетинаються у вершині конуса. На рис. 5, 6 зображено половину поверхні зрізаного конуса обертання, тому відповідно до зображення на рис. 5, 6 така площина перетинає конічний укіс по прямій  $AB$  – твірній конічної поверхні укосу  $\beta$ .

### СПИСОК ЛІТЕРАТУРИ

1. Кривцов В. В. Проекції з числовими позначками : навч. посіб. / В. В. Кривцов, Є. В. Пугачов. – Рівне : НУВГП, 2014. – 135 с.
2. Кривцов В. В., Караван В. В. Інженерна графіка (спецкурс) : навч. посіб. / В. В. Кривцов, В. В. Караван. – Рівне : НУВГП, 2015. – 191 с.
3. Кривцов В. В. Зображення земляних споруд за допомогою методу проєкцій з числовими позначками : навч. посіб. / В. В. Кривцов, М. М. Козяр, Р. М. Коптюк. – Рівне : НУВГП, 2017. – 176 с.
4. Хмеленко О. С. Нарисна геометрія : підручник / О. С. Хмеленко. – К. : Кондор, 2008. – 440 с.

## **ФОРМУВАННЯ САМООСВІТНІХ КОМПЕТЕНТНОСТЕЙ ЗДОБУВАЧІВ ОСВІТИ ШЛЯХОМ ВПРОВАДЖЕННЯ ОСВІТНІХ ТЕХНОЛОГІЙ.**

**Кулай Наталія Іванівна,**

методист,

**Стафійчук Олександр Петрович,**

викладач

Полтавський базовий медичний фаховий коледж

м. Полтава, Україна

Формування самоосвітніх компетентностей здобувачів освіти шляхом впровадження освітніх технологій є важливим аспектом сучасного навчального процесу. Самоосвітні компетентності включають здатність до самостійного пошуку, аналізу та використання інформації, а також уміння планувати і організовувати власне навчання. Ось кілька ключових підходів до впровадження освітніх технологій для розвитку цих компетентностей:

Цифрові платформи та інструменти для навчання:

Використання онлайн-курсів, таких як Coursera, edX, Udemy, допомагає здобувачам освіти самостійно вибирати теми і темпи навчання.

Інтерактивні навчальні платформи (наприклад, Khan Academy, Duolingo) дозволяють отримувати миттєвий зворотній зв'язок і адаптувати навчальні матеріали під індивідуальні потреби.

Мобільні додатки для самоосвіти:

Додатки для планування часу і завдань (наприклад, Todoist, Trello) допомагають організувати навчальний процес і стежити за виконанням завдань.

Додатки для читання і конспектування (наприклад, Evernote, Notion) дозволяють зручно зберігати і систематизувати інформацію.

Масові відкриті онлайн-курси (МООС):

Вони надають можливість здобувати знання з різних дисциплін від провідних університетів і компаній світу, що сприяє розширенню кругозору та розвитку критичного мислення.



Віртуальні лабораторії і симулятори:

Використання віртуальних лабораторій у природничих науках, інженерії та інших галузях допомагає отримувати практичні навички без потреби в фізичному обладнанні.

Симулятори для розвитку навичок (наприклад, мовні тренажери, економічні симулятори) дозволяють практикуватися в реалістичних умовах.

Соціальні медіа та форуми для навчання:

Платформи, як-от LinkedIn Learning, можуть служити додатковими джерелами інформації та натхнення.

Участь у спеціалізованих форумах і групах (наприклад, Reddit, Stack Exchange) допомагає обмінюватися знаннями та досвідом з іншими.

Гейміфікація навчального процесу:

Використання елементів гри в навчанні (наприклад, бали, значки, рівні) підвищує мотивацію і залученість здобувачів освіти.

Гейміфіковані платформи (як-от Quizlet, Kahoot!) роблять навчання більш цікавим і інтерактивним.

Розвиток навичок критичного мислення і інформаційної грамотності:

Курси і тренінги з критичного мислення допомагають здобувачам освіти аналізувати і оцінювати інформацію з різних джерел.

Навчання інформаційній грамотності включає вміння знаходити, перевіряти та використовувати інформацію ефективно.

Впровадження цих технологій і підходів сприяє створенню середовища, де здобувачі освіти можуть активно і самостійно займатися навчанням, розвивати необхідні компетентності і бути готовими до викликів сучасного світу.

Самоосвіта здобувачів освіти медиків є критично важливим аспектом їхнього професійного розвитку. Медична сфера постійно оновлюється, тому здатність самостійно здобувати нові знання та навички стає життєво необхідною для медиків.

## ПОЗАУРОЧНА РОБОТА З БІОЛОГІЇ В ШКОЛІ

**Легостаєва Тетяна Вікторівна,**

к.б.н., доцент

**Назирів Микола Ігорович,**

Студент

Дніпровський національний університет імені Олеся Гончара  
м. Дніпро, Україна

**Вступ.** Сучасна загальноосвітня школа дає учням глибокі і міцні знання основ наук, забезпечує всебічний розвиток індивідуальності дитини на основі виявлення її задатків і здібностей, формування інтересів і потреб, сучасного світогляду. Важливі завдання школи – розвинути необхідні практичні уміння і навички, прагнення до самостійного оволодіння знаннями, інтерес до дослідницької діяльності. Ці завдання реалізуються під час вивчення біології в школі. Уроки біології, лабораторні заняття, практичні роботи дозволяють сформувати в учнів глибокі та міцні знання про живу природу, про використання біологічних законів у практиці народного господарства, які перетворюються в їхні наукові погляди на природу. Але, як відомо, обмежитись діяльністю учнів тільки на уроках не можна. Велику роль у вирішенні завдань освіти, виховання і розвитку учнів відіграють позакласні та позаурочні заняття.

**Ціль роботи.** Мета роботи полягає в дослідженні ефективності проведення позаурочної роботи з біології в школі.

**Матеріали і методи.** Дослідження було проведено у Нікопольській гімназії №21, Нікопольської міської ради, Нікопольського району Дніпропетровської області.

**Результати і обговорення.** Оскільки позаурочні заняття також є частиною навчально-виховного процесу в школі, на педагогічній практиці проведено декілька видів позаурочної роботи з біології. Так, з учнями проведено дослід з транспортування речовин у рослині.

Мета цієї роботи – закріпити знання з теми «Транспортна система рослин», підвищити мотивацію до вивчення біології, розвинути творче бачення

дітей. Мету роботи досягнуто, адже учні робили свої припущення, а потім підтверджували їх біологічними фактами і експериментом. Це спонукало їх пізнавальну діяльність, а також допомогло у розумінні теми з будови рослин, у поєднанні з іншими практичними роботами дало загальне підвищення активності на уроці до 20% класу.

Наступний дослід по проростанню насіння іпомеї мав за мету практичне спостереження впливу різних факторів на проростання насіння, повторення вивченого матеріалу з уроків та фіксування спостережень. Під час проведення дослідів, учні спілкувались між собою на тему біології рослин, додатково читали літературу щодо етапів розвитку паростку, а також з нетерпінням чекали настання часу оформлення результатів. Це також вплинуло на підвищення кількості питань від учнів під час уроку приблизно втричі.

Також, в іншому класі, проведено додаткове групове заняття з біології за темою «Пристосування для активного нападу і захисту тварин». Мета роботи - додатково допомогти учням у засвоєнні теми уроку. Як результат, на занятті панувала зацікавленість, учні ставили питання, намагались наводити свої припущення стосовно інших тварин, що є безумовною ознакою зацікавленості цією темою і біологією загалом. На наступному уроці в учнів підвищився рівень оволодіння цим матеріалом, що стало чудовим підґрунтям для вивчення наступної теми. Більшість оцінок в учнів на наступному уроці було 10 балів, що дещо вище ніж зазвичай.

**Висновки.** Отже, під час проведення дослідження було проаналізовано методики проведення позаурочних занять з біології в школі та розглянуто їх різноманітність. Ознайомившись з літературними джерелами і спираючись на власні спостереження, зроблено висновки про те, що позаурочна діяльність має неабиякий вплив на реалізацію ключових компетентностей у вихованні і розвитку учнів при вивченні біології, закріплення навчального матеріалу, підвищення мотивації до вивчення біології та рівня успішності учнів на уроках біології в школі.

# ВАРІАНТИ ОЗЕЛЕНЕННЯ НАВЧАЛЬНИХ ПРИМІЩЕНЬ ЗАКЛАДІВ СЕРЕДНЬОЇ ОСВІТИ З УРАХУВАННЯМ БІОЛОГО-ЕКОЛОГІЧНИХ ОСОБЛИВОСТЕЙ РОСЛИН

**Легостаєва Тетяна Вікторівна,**

к.б.н., доцент

**Цибульська Анастасія Олександрівна,**

Студент

Дніпровський національний університет імені Олеся Гончара

м. Дніпро, Україна

**Вступ.** Озеленення навчальних приміщень загальноосвітніх закладів є актуальною проблемою сучасної освітньої системи. Враховуючи зростаючий інтерес до здорового способу життя, екологічної свідомості та впливу оточуючого середовища на психофізіологічний розвиток дітей та молоді, важливим є вивчення принципів та методів озеленення шкільних приміщень. Тому створення сприятливого та здорового середовища в навчальних закладах є важливою передумовою для успішної освіти та розвитку молодого покоління.

**Ціль роботи.** Метою роботи було розробити варіанти озеленення навчальних приміщень загальноосвітніх закладів з урахуванням їх функціонального призначення та біолого-екологічних особливостей рослин.

**Матеріали і методи.** Дослідження було проведено у Нікопольській гімназії №21, Нікопольської міської ради, Нікопольського району Дніпропетровської області.

Окрім класичних методів озеленення класів можна застосувати сучасні підходи до озеленення, а саме: вертикальне озеленення; картини з живих рослин; композиції з вазонів у контейнерах, дизайнерських кашпо; флораріуми; кокедама або підвісні кулі з вазонами.

**Результати і обговорення.** Школа – це будівля, яка складається переважно зі шкільних кабінетів. Щоб максимально використати ефективність позитивного впливу озеленення на учнів, вчителів та персонал необхідно оновити інтер'єр зеленою рослинністю у більшості приміщень школи. Для

цього, попередньо було оглянуто класи, коридори та сходові площадки, адже розміщення вікон, ступінь освітленості, вологості дуже впливає на вибір рослин для конкретної школи і для кожного приміщення окремо.

Попередній аналіз виявив, що школа розташована таким чином, що немає класів, де сонячне світло потрапляє у вікна під прямим кутом, що може різко обмежити асортимент рослин або варіанти їх розміщення в інтер'єрі.

Однак, перш ніж розміщувати рослини у класах, необхідно знати їх біолого-екологічні характеристики та екологічні характеристики і функціональне призначення самих приміщень.

Навчальний клас – чи не єдине приміщення, у якому учні проводять найбільше часу у школі. Саме там учні отримують знання, тому дуже важливо створити сприятливі умови для комфортного навчання та викладання. Ці причини спонукають дуже ретельно підбирати рослини як для створення естетичного дизайну, так і для підтримки здоров'я учнів, їхньої концентрації на матеріалах уроків і позакласних занять та зацікавленості у вивченні природи.

Клас № 1, що розглядався для озеленення, має вікна, розташовані на сонячній стороні школи у першу половину дня. Тому розміщення рослин необхідно робити так, щоб палюче сонце не пошкодило їх. Через це було прийняте рішення розташувати рослини у ніші шафи. Рівня освітленості буде для них достатньо, оскільки обрана шафа відкритого типу і світло, що потраплятиме на листя рослин вже буде розсіяним. Саме розташування квітів та книг згруповане по кольорам для створення впорядкованості дизайну та естетичності інтер'єру. Для цього були використані такі рослини як *Hedera L.*, *Peperomia obtusifolia*, *Peperomia Caperata Rosso*, *Viola EK-Apricot Chiffon*, *Codiaeum variegatum 'Mammy'*, *Philodendron Birkin*. Ці рослини невеликі за розміром, ростуть відносно не швидко, тому доглядати за ними буде зручно. Це сприяє тому, що не потрібно часто оновлювати інтер'єр і думати, де розташовувати квіти, що вже не вміщаються на полицях.

У цьому ж класі також було розміщено рослини (*Chlorophytum*, *Chlorophytum comosum Variegata*) на полицях, що прикріплені на стіні поблизу

дошки неподалік учительського місця, а також на підлозі (*Monstera adansonii*, *Sansevieria* і *Chamaedorea*) на високих підставках, щоб було зручно доглядати за ними і добре видно.

Клас № 2 було також проаналізовано та виконано моделювання оформлення інтер'єру для приміщення, яке має меншу освітленість. Тому обрано рослини, що не потребують настільки багато світла, як рослини у класі № 1. З іншої сторони, для цього класу можна обирати квіти, що не «люблять» прямі сонячні промені.

Спираючись на ці особливості класу, було вирішено на підвіконня розмістити орхідеї різних сортів: *Phalaenopsis*, *Miltonia*, *Oncidium*, *Cambria*, *Cattleya*, *Dendrobium*, а на вчительській стіл – *Succulentus Echeveri*, *Gardenia jasminoides*, *Sansevieria trifasciata*. Оскільки це клас хімії, то не можна використовувати велику кількість рослин, адже для проведення хімічних експериментів дуже потрібно мати гарне освітлення, легкий доступ до вікон для провітрювання, оскільки витяжки може бути недостатньо. Тому у даній ситуації безпека важливіша за естетичний фактор. А орхідеї – це компроміс між зручністю та красою.

Клас № 3 має схожі умови щодо мікроекологічних характеристик до класу № 2. Проте подібне озеленення не підходить для цього приміщення з декількох причин: комплектування класу та його функціональне призначення відрізняються, наприклад, розміщенням парт, формою підвіконня, наявністю жалюзі, витяжки тощо; також, колір кімнати сильно відрізняється від інших шкільних кабінетів.

Саме тому для цього класу були підібрані для озеленення фітокартини із *Philodendron hederaceum* 'Brasil', *Philodendron Scandens*. Щоб красиво оформити клас, використано філодендрони двох різних відтінків: світлішого та темнішого. Ці картини розміщено так, аби зберігалася певна ритмічність: світліший відтінок чергується із темнішим і розташований кожен на певних рівнях відносно підлоги. Ці рослини не надто вибагливі у догляді та освітленні. Їм не потрібне пряме освітлення, тому розсіяного світла, яке потраплятиме на

філодендрони буде достатньо для їх здорового стану.

**Висновки.** Отже, під час проведення дослідження було ретельно проаналізовано принципи озеленення навчальних приміщень з урахуванням біолого-екологічних особливостей рослин та екологічних і функціональних характеристик шкільних кабінетів.

Тож, проаналізувавши літературні джерела і спираючись на власні спостереження, зроблено висновки про те, що озеленення навчальних приміщень має позитивний вплив на навчальний процес, сприяючи підвищенню концентрації та уваги учнів. Присутність рослин створює сприятливу атмосферу, яка сприяє покращенню якості навчання та підвищенню продуктивності учнів, зниженню рівня стресу та тривожності серед учнів, що може позитивно впливати на їхні навчальні досягнення, зацікавленість учнів рослинами та розвитку в них екологічної обізнаності. Рослини в інтер'єрі створюють атмосферу затишку та спокою, що сприяє психологічному комфорту учнів під час навчання.

Також, важливий функціональний показник життєдіяльності рослин - здатність поглинати шкідливі речовини та покращувати якість повітря у приміщенні, що може сприяти зменшенню ризику захворювань серед учнів та вчителів.

Загалом, результати дослідження підтверджують важливість озеленення навчальних приміщень для створення здорового та сприятливого середовища для навчання, виховання та розвитку учнів. Це може бути ефективною стратегією для підвищення якості освіти, екологічної обізнаності та забезпечення оптимальних умов для здорового зростання молодого покоління.

# ВИКОРИСТАННЯ ІННОВАЦІЙНИХ ТЕХНОЛОГІЙ НА УРОКАХ УКРАЇНСЬКОЇ МОВИ ТА ЛІТЕРАТУРНОГО ЧИТАННЯ

**Лобко Таїсія Валеріївна,**  
викладач методики навчання  
української мови з каліграфією  
Комунальний заклад Київської обласної ради  
«Білоцерківський гуманітарно-педагогічний фаховий коледж»  
м. Біла Церква, Україна

**Вступ./ Introductions.** У сучасному світі, де технології швидко розвиваються, використання інноваційних підходів у навчанні стає надзвичайно важливим елементом. Особливо це стосується предметів, пов'язаних з культурною спадщиною та мовною компетентністю. Українська мова та літературне читання відіграють ключову роль у формуванні ідентичності та розвитку критичного мислення учнів.

Тому дослідження та впровадження інноваційних технологій на уроках української мови та літературного читання має величезний потенціал для збагачення навчального процесу та підвищення мотивації учнів.

**Мета роботи. / Aim.** Метою використання інноваційних технологій на уроках української мови та літературного читання є підвищення ефективності навчального процесу, збагачення навчального досвіду учнів, стимулювання їхньої зацікавленості та розвиток ключових навичок у сфері мови, літератури та критичного мислення.

**Матеріали та методи. / Materials and methods.** Цю мету досягають за допомогою освітніх технологій. Тому важливим та актуальним завданням сучасної школи є правильний вибір таких технологій. Лише шляхом ефективного використання педагогічних технологій, методів та прийомів можна формувати ключові компетентності учнів, необхідні для успішного життя в суспільстві.

Обираючи сучасні педагогічні технології, вчителі визначають свою стратегію, пріоритети, систему взаємодії та стиль взаємодії з учнями.



Навчально-виховний процес, зокрема уроки української мови та літературного читання, сприяє втіленню цих підходів [3, с. 12].

До проблем інноваційної діяльності в освіті звертали увагу численні вчені, такі як Л. Ващенко, О. Козлова, Н. Артикуца, М. Поташник, М. Бургін, В. Журавльов, Г. Герасимова, І. Бежа, Л. Даниленко, І. Дичківська, О. Пехота, О. Попова, Л. Подимова, В. Сластьоніна, А. Хуторський та інші. Навіть при великій кількості проведених досліджень у цьому напрямку, на сьогоднішній день ще не було визначено єдиної концепції поняття «освітня інновація» [1, с. 12].

Походження слова «технологія» грецьке, і воно перекладається як «знання про майстерність». Останнім часом поняття «педагогічна технологія» стає все більш поширеним у науці та освіті.

Педагогічну технологію, за Г. К. Селевко, можна описати як науку, що вивчає найбільш ефективні методи навчання, як систему методів та принципів, застосовуваних у навчанні, а також як реальний процес самого навчання [1, с. 14].

Характеристики педагогічної технології включають: насиченість змістом, системність, логічність, керованість та результативність, ефективність, економічність, можливість відтворення, використання візуальних засобів та можливість коригування [2, с. 75].

Класифікація педагогічних технологій становить значний виклик. Г. К. Селевко спробував систематизувати основні педагогічні технології в своїй книзі, намагаючись надати їм структурований опис та пропонуючи понад десяток підстав для їх класифікації.

Однак отримана класифікація виявилася складною та об'ємною, і чимало аспектів в ній викликає сумніви. Проте це одна з небагатьох спроб подібного роду класифікації [2, с. 76].

На сучасному етапі навчання української мови та літературного читання виокремлюємо наступні інноваційні технології: (Рис. 1).

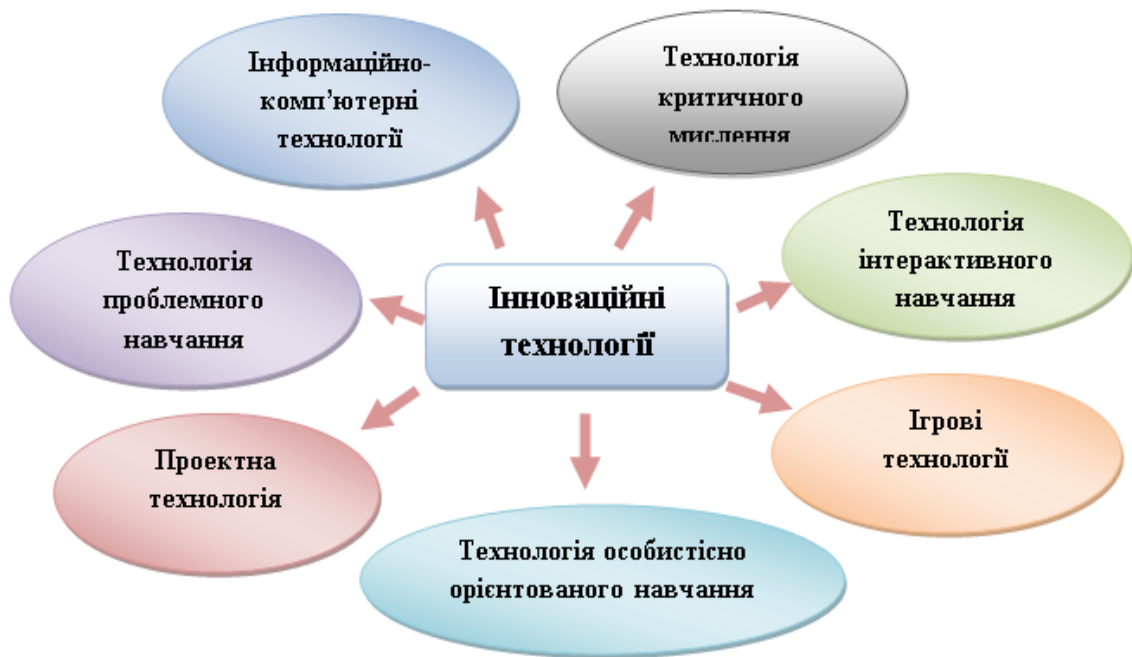

**Рис. 1. Інноваційні технології навчання на уроках української мови та літературного читання**

Давайте розглянемо короткий огляд інноваційних технологій, які здобувачі освіти використовують під час своєї педагогічної практики на уроках.

**1. Технологія розвитку критичного мислення** сприяє формуванню творчого мислення та розвитку креативності. Критичне мислення важливе для вирішення проблемних завдань, формулювання висновків та прийняття рішень. Цей складний процес розпочинається з осмислення інформації та завершується прийняттям рішення [4, с. 15].

**2. Технологія інтерактивного навчання** – це спеціальний метод організації навчального процесу, спрямований на досягнення конкретної цілі: створення комфортних умов для навчання, де кожен учень відчуває свою успішність та інтелектуальну здатність.

Суть інтерактивного навчання полягає в постійній активній взаємодії всіх учасників навчального процесу, де як учень, так і вчитель виступають як рівноправні суб'єкти. Організація інтерактивного навчання передбачає моделювання реальних життєвих ситуацій, використання рольових ігор та спільне розв'язання проблем на основі аналізу обставин та відповідних

ситуацій.

Інтерактивні технології можна розділити на чотири групи в залежності від цілей та організаційної форми навчальної діяльності учнів:

- технології кооперативного навчання;
- технології колективно-групового навчання;
- технології ситуативного моделювання;
- технології опрацювання дискусійних питань [4, с. 16].

**3. Ігрові технології навчання** сприяють навчанню, оскільки:

- *Активізують учнів.* Гра включає учнів у процес навчання та стимулює їх активну участь.
- *Створюють мотивацію.* Вони роблять навчання цікавим та захоплюючим, що сприяє більш ефективному засвоєнню матеріалу.
- *Розвивають співпрацю та комунікацію.* Групові ігри стимулюють співпрацю та спілкування між учнями, що сприяє розвитку соціальних навичок.
- *Забезпечують практичне застосування знань.* Гра дозволяє учням застосовувати отримані знання у реальних ситуаціях, що поліпшує їх розуміння та запам'ятовування матеріалу.
- *Стимулюють творчий розвиток.* Ігрові технології часто вимагають вирішення проблем та пошук нестандартних рішень, що сприяє розвитку творчого мислення.

Сучасна педагогіка вважає гру за цінний педагогічний інструмент, який доповнює інші методи навчання. Однак практика використання ігрових технологій показує, що разом з позитивними результатами ця методика також має свої негативні аспекти [4, с. 17].

**4. Технологія особистісно орієнтованого навчання** – це метод, що ставить учня в центр навчального процесу. Вона акцентує увагу на індивідуальних потребах, інтересах і можливостях кожного учня, сприяючи його особистісному розвитку. Ця технологія враховує різноманітні стилі навчання та індивідуальні особливості кожного учня, щоб забезпечити оптимальні умови для навчання та досягнення успіху. Мета технології

особистісно орієнтованого навчання полягає в тому, щоб забезпечити кожному учневі можливість розвитку й навчання відповідно до його індивідуальних потреб, інтересів та здібностей. Вона спрямована на створення умов для формування самостійності, критичного мислення, творчості та впевненості у власних здібностях кожного учня. Ця технологія сприяє вирощуванню глибокого розуміння матеріалу, активному залученню до навчання та розвитку особистості в цілому [4, с. 18].

**5. Проектна технологія** – це метод навчання, який базується на організації навчального процесу навколо конкретного проекту або завдання. Учні або групи учнів активно займаються дослідженнями, творчим процесом та практичною реалізацією ідеї, що сприяє глибшому засвоєнню знань, розвитку навичок співпраці, критичного мислення та розв’язанню проблем. Цей підхід дозволяє стимулювати учнів до самостійного вивчення матеріалу, залучення до творчого процесу та підвищення мотивації до навчання [1, с. 15].

**6. Технологія проблемного навчання** – це метод, який активно використовується в освіті та передбачає, що учні вивчають новий матеріал, шукаючи рішення конкретних проблем або завдань. Замість традиційного викладання, де вчитель передає знання, учні самостійно вивчають та аналізують інформацію, щоб знайти оптимальне рішення. Це сприяє розвитку критичного мислення, творчих навичок та здатності до самостійного розв’язання проблем. Технологія проблемного навчання підтримує активну участь учнів у процесі навчання та стимулює їх до пошуку інноваційних рішень [2, с. 25].

**7. Інформаційно-комп’ютерні технології** – це сукупність методів, прийомів та інструментів, які використовуються для збору, обробки, зберігання, передачі та аналізу інформації за допомогою комп’ютерних систем. Ці технології включають в себе використання різноманітних програмних продуктів, веб-ресурсів, електронних платформ та інших засобів для розв’язання завдань у навчанні, дослідженнях та інших сферах діяльності. Вони дозволяють швидко та ефективно обробляти великі обсяги даних, спрощують

спілкування та співпрацю між користувачами та полегшують доступ до інформаційних ресурсів [2, с. 18].

**Результати та обговорення. / Results and discussion.** Впровадження інноваційних технологій на уроках української мови та літературного читання показали значний потенціал цього підходу для підвищення якості навчання та зацікавленості учнів у предметі, допомагає залучити учнів до активного навчання, розвиває їхню творчість та критичне мислення, покращує комунікативні навички. Крім того, це сприяє більш ефективному використанню часу на уроці та підвищує загальний рівень освітньої підготовки учнів. Інтеграція інноваційних технологій на уроках української мови та літературного читання має потенціал для покращення якості освіти та розвитку компетентних громадян, але вимагає системного та комплексного підходу до її впровадження.

**Висновок. / Conclusion.** Використання інноваційних технологій на уроках української мови та літературного читання є важливим кроком у модернізації освітнього процесу. Це дозволяє зробити навчання більш цікавим, залучити учнів до активної участі у заняттях, підвищити рівень їхньої мотивації та зацікавленості у вивченні української мови та літератури. Інноваційні технології надають можливість розширити можливості вчителя та учня, стимулюючи розвиток їхніх творчих та аналітичних здібностей. Такий підхід сприяє не лише покращенню якості освіти, а й формуванню компетентних та критично мислячих громадян.

### СПИСОК ВИКОРИСТАНИХ ДЖЕРЕЛ

1. Дичківська І. М. Інноваційні педагогічні технології. Київ : Академвидав, 2018, с. 198.
2. Пометун О., Пироженко Л. Інтерактивні технології навчання: теорія, досвід: Методичний посібник. Київ, Шкільний світ, 2020, с. 128.
3. Типова освітня програма початкової освіти, розроблена під

керівництвом Шияна Р. Б. Цикл 1 - 2 класи. URL : <https://mon.gov.ua/storage/app/media/zagalna%20serednya/programy-1-4-klas/2019/11/1-2-dodatki.pdf> (дата звернення 10.05.2024).

4. Шулімова І. Ф. «Новітні технології викладання освітніх галузей у початковій школі». Освіта та педагогіка : навчальний посібник. Київ : Олді, 2023, с. 248.

# ПОНЯТТЯ «ІНТЕРАКЦІЯ» В КОНТЕКСТІ ЛОГОПЕДИЧНОЇ РОБОТИ З ДОШКІЛЬНИКАМИ

**Мелевська Тетяна Миколаївна,**  
аспірантка,  
Кам'янець-Подільський національний  
університет імені Івана Огієнка  
м. Кам'янець-Подільський, Україна

**Вступ.** В реаліях сьогодення логопедична робота з дошкільниками ґрунтується на застосуванні творчого підходу до організації занять, що передбачає не лише реалізацію творчого потенціалу фахівця-логопеда, а й використання ним сучасних, зокрема інноваційних технологій навчання. Серед них чільне місце займають інтерактивні технології, сутність яких полягає в створенні комфортних умов навчання, за яких кожний учасник освітнього процесу відчуває свою успішність [3, с. 163]. Інтерактивні технології – це технології активної взаємодії; їх також називають “інтера́кціями” (від англ. *interaction* - взаємодія).

У статті ми поставили **за мету** дослідити сутність поняття "інтера́кції" в контексті логопедичної роботи з дошкільниками. З'ясувати, які інтерактивні методи, форми можна застосовувати з дошкільниками з порушеннями мовленнєвого розвитку.

**Матеріали та методи.** Для досягнення мети було використано теоретичні методи аналізу, порівняння, узагальнення та систематизації.

**Результати та обговорення.** Поняття “інтера́кція” завдячує своєю появою американському філософу Дж. Міду, який ввів його в соціологію та соціальну психологію. На переконання автора, інтера́кція підпорядкована принципу отримання спільності в розмові, який передбачає, що особистість утворюється лише в процесі соціальної взаємодії, насамперед мовленнєвої [1, с. 22].

Р. Павелків, О. Цигипало (2008) зазначають, що основою інтера́кцій є посилена міжособистісна взаємодія між педагогом і вихованцями. Така

організація спільної діяльності має непрямий педагогічний вплив, за якої діти мають право вибору й оптимальні умови для спілкування. В спеціальній педагогіці така організація спільної діяльності заснована на діяльнісному принципі корекції через організацію активності дитини, у ході якої створюється необхідна основа для позитивних зрушень у розвитку її особистості, зокрема, у площині мовленнєвого зростання. Реалізація цього принципу здійснюється за допомогою відповідних методів, форм, прийомів, засобів у відповідності до вікових та індивідуальних особливостей дітей, які значною мірою опосередковані їх провідною діяльністю.

О. Комар розглядає інтеракцію, як шлях формування творчої особистості, створення сприятливих умов для розвитку творчого потенціалу дитини, для її саморозкриття, самоутвердження. Також автор доводить, що інтеракція сприяє формуванню атмосфери співробітництва, взаємодії, дає змогу педагогові стати справжнім лідером дитячого колективу. Такий інтерактивний підхід створює готовність дитини до невимушеного сприймання навчального матеріалу, викликає позитивні емоції, підвищує мотивацію дитини до повторення та запам'ятовування пройденого матеріалу. Вчитель під час інтерактивного навчання виступає як організатор освітнього процесу, консультант, фасилітатор, який ніколи не «замикає» навчальний процес на собі. [3, с. 68].

На думку Н. Гончар, інтерактивна взаємодія дорослого з дітьми сприятиме створенню оптимальних умов для розвитку дітей, зокрема: правильне та ретельне визначення теми, мети та завдань заняття; включення попереднього досвіду дітей у навчально-виховний процес; продумане поєднання індивідуальних і групових форм навчання, що дозволяє змінювати види діяльності дошкільників; активізацію пізнавальної, розумової діяльності дітей на всіх етапах заняття; забезпечення творчої співпраці та взаємодії на заняттях; обов'язкове врахування вікових та індивідуальних особливостей дітей, їх творчих здібностей [1, с. 39].

Організація інтерактивного навчання з дошкільниками дозволяє проводити навчально-виховний процес у різних формах: індивідуальній,



парній, груповій (Н. Гончар, А. Богуш). Індивідуальна форма передбачає самостійне вирішення поставленого завдання перед кожною дитиною; парна форма використовується для вирішення завдань у парах; під час групової форми роботи діти об'єднуються у підгрупи та спільно вирішують поставлені перед ними завдання. Зазначимо, що такі форми роботи цілком притаманні логопедичному процесу, особливо індивідуальна і парна (підгрупова).

Інтерактивна модель навчання передбачає застосування технологічного підходу, що реалізується в сукупності різних інтерактивних методів, в основі яких є інтеракції. Оскільки наша цільова аудиторія це діти дошкільного віку, тому розглядатимемо класифікації інтерактивних методів навчання, які можна застосовувати саме з цією категорією дітей.

Варто зазначити, що опис використання інтерактивних технологій, методів навчання з дошкільниками у науковій літературі поодинокий, тому потребує ретельного вивчення даної тематики та розробки методичного забезпечення, а саме для дітей з мовленнєвими порушеннями.

Так, у своїх дослідженнях О. Пометун описує прийоми та методи, які можна використовувати на інтерактивних заняттях, об'єднуючи їх у групи, зокрема: створення позитивної атмосфери навчання й організації комунікації; мотивації навчальної діяльності й актуалізації опорних знань, уявлень; засвоєння нових знань, формування вмінь, навичок, емоційно-ціннісних орієнтацій і ставлень; узагальнення, систематизації знань, організації рефлексії пізнавальної діяльності [6, с. 163].

Н. Гончар спробувала класифікувати інтерактивні технології, які можна використовувати з дошкільниками, зважаючи на провідний вид діяльності, за критерієм цільової орієнтації гри : дидактичні (ті, що сприяють організації пізнавальної діяльності); виховні (покликані формувати моральні й естетичні позиції дітей); розвиваючі (спрямовані на розвиток творчих здібностей, мотивацію навчальної діяльності); соціалізуючі (сприяють навчанню спілкування), ігри з правилами (настільні, рухливі, комп'ютерні); творчі ігри (рольові, ігри-змагання) [5, с. 163].

Науковці в галузях психології, дошкільної лінгводидактики (Р. Павелків, А. Богуш, Н. Савінова, І. Середа, Д. Борулько, Х. Сайко та ін.) стверджують, що гра є провідним видом діяльності дітей дошкільного віку. В грі виникає потреба в мовному спілкуванні, закріплюються мовні навички дітей, одержані на логопедичних заняттях. У процесі гри проявляються особливості мислення, уява дошкільників, їхня емоційність, активність, потреба у спілкуванні. Гра позитивно впливає на розумовий, сенсорний, моральний та фізичний розвиток дитини та є невід'ємною частиною корекційного навчання.

Використання ігрових технологій є засобом творчого потенціалу вчителів-логопедів, вміння поєднувати теоретичні знання з практичною діяльністю, взаємодіяти з вихованцями, активно долучати їх до навчального процесу.

У дослідженнях Г. Сиротенко описує інтерактивні технології, серед яких є "Технологія навчання у грі" – модель, яка побудована шляхом включення учня (дитини) до гри (передусім ігрове моделювання явищ, що вивчається). Завдання педагога при застосуванні ігор у навчанні полягає в підпорядкуванні гри конкретній дидактичній меті [9, с. 41].

Для дітей з різними мовленнєвими порушеннями ігрова діяльність зберігає своє значення як необхідна умова всебічного розвитку їх особистості. Важливим засобом корекції та розвитку мовлення дошкільників є дидактична гра. За допомогою дидактичних ігор відбувається активне сприймання запропонованого педагогом матеріалу. Такі ігри вимагають зосередженості уваги, кмітливості, влучності та швидкості пригадування, активності й використання мовлення адекватно до ситуації. У процесі гри розвиваються основні розумові операції, зокрема: аналіз, синтез, порівняння, класифікація, узагальнення.

Види дидактичних ігор: ігри з предметами (мозаїка, кубики, ляльки, природний матеріал); безсюжетні іграшки, ті що позначають розмір, колір, форму; настільно-друковані ігри передбачають дії не з предметами, а з їх зображеннями, та ін. Переваги використання педагогічних ігор є багаторазове

повторення навчального матеріалу в його різноманітних поєднаннях та формах.

У процесі ігрових дій (роз'єднання, з'єднання, зняття, нанизування та ін.) за певними правилами дитина засвоює спосіб розв'язання дидактичного завдання. Виникла зацікавленість, чому саме такі активні ігри є ефективними для всіх дошкільників, а особливо для дітей з загальним недорозвиненням мовлення, зазначаючи, що вони слугують чудовим налагоджуванням контакту вихованця з педагогом [8, с. 48-55].

На думку Ю. Рібцун, діти з особливими мовленнєвими потребами складають різнорівневу та поліструктурну групу, в якій основний відсоток учнів припадає на візуалів та кінестетиків, а от аудіалів та дискретів значно менше, що зумовлено психомовленнєвими механізмами наявних порушень. Так, візуал сприймає інформацію конкретними картинками або фантазійними образами. Його мовлення збіднене лексичним запасом, а от образне мислення та зорова пам'ять досить добре сформовані, тому на заняттях в нагоді стануть різні види наочності (малюнки, схеми, записані на картках слова). Кінестетик же перебуває постійно у світі емоцій, які є недостатньо зрілими. Тому, для них є надзвичайно важливим тілесний контакт і потребують створення безпечного освітнього середовища, зокрема фізичного, психологічної підтримки у вигляді доторкання до голови, плеча, руки є для них провідною [7, с. 158].

З цього можна зробити висновки, що у своїй логопедичній роботі фахівцю при складанні заняття варто враховувати слабкі та сильні сторони дитини, щоб сприймання інформації дитиною було ефективним. Тому інтерактивні технології слугуватимуть у швидкій переробці інформації опираючись на сенсорні відчуття: нюх, дотик, зір, слух.

Інтерактивні технології є педагогічними технологіями, які мають специфічні сутнісні ознаки, до яких належить візуалізація (характерна для окремих технологій, передбачає використання аудіовізуальної техніки, а також конструювання та застосування різноманітних дидактичних матеріалів і оригінальних наочних посібників) [2, с. 46].

А. Куренкова у своїх дослідженнях інноваційних технологій у

застосуванні з дітьми з загальним недорозвиненням описала технології, які на сьогоднішній день активно використовуються логопедами, в основі яких є інтеракція: Синквейн, Скрайбінг, Мнемотехніка, Інтелектуальна карта, Технологія «Кластер», Комп'ютерні технології, Технології візуалізації. [4, с. 249].

"Технологія Мнемотехніка" є відомою у сучасній практиці роботи з дітьми з загальним недорозвиненням мовлення. Це технологія розвитку пам'яті, система методів і прийомів, що забезпечує успішне й ефективне запам'ятовування інформації. Так, за допомогою символів дитина швидше запам'ятовує та відтворює слова-іменники, дієслова тощо. За допомогою цієї технології можна розповідати казки, заучувати вірші, речення. З опорою на схеми дитина з ЗНМ ефективніше сприймає та перероблює зорову інформацію, зберігаючи та відтворюючи її відповідно до поставлених навчальних завдань.

"Технологія Скрайбінг" від англійського «scribe» – накидати малюнки або ескізи, новітня техніка презентації, мистецтво відображати свою промову в малюнках, перетворення речей та явищ на візуальні образи. Різновиди скрайбінгу: магнітний, мальований, аплікації, фланелеграфний, комп'ютерний. Всі види цієї технології застосовуються з дітьми з мовленнєвими порушеннями, які дуже люблять дошкільники, та слугують яскравою наочністю.

Комп'ютерні технології належать до числа ефективних засобів навчання, які дедалі частіше застосовують у спеціальній педагогіці. Сучасний світ інформатизації у широкому використанні комп'ютерних технологій у освітньому процесі зробив свій суттєвий внесок, які дозволяють не лише підвищити рівень наочності в роботі з навчальними матеріалами, а й посилити діяльнісну складову уроку за рахунок застосування інтерактивних прийомів, засобів. Комп'ютерні засоби становлять для фахівця не частину змісту корекційного навчання, а додатковий набір можливостей корекції відхилень у розвитку дитини. Одним із засобів інтеракції є дидактичні ігри на комп'ютері у вигляді анімацій, які можна створювати на різну лексичну тематику та передивлятися на різних гаджетах. При добре організованому занятті дитина

взаємодіє з вчителем та комп'ютером, активно вступає в діалог та часто створює свої мовленнєві ситуації.

**Висновки.** Таким чином, на основі наукових джерел, можна стверджувати, що у логопедичній роботі інтеракція є сучасним, творчим підходом, у якому взаємодіють всі учасники освітнього процесу, дотримуючись принципу дитиноцентризму. Організація освітнього процесу має бути комфортною для всіх його учасників. При створенні психологічно комфортного педагогічного процесу у всіх його учасників виникають позитивні емоції, які стають рушійною силою як поведінки учня, так і вчителя. Також виникає потреба у класифікації методів інтерактивного навчання, які можна застосовувати у логопедичній роботі з дошкільниками.

### СПИСОК ВИКОРИСТАНИХ ДЖЕРЕЛ

1. Гончар. Н. П. Формування майбутніх вихователів дошкільних навчальних закладів до використання інтерактивних технологій : дис... канд. пед. наук. Київ. 2015. С. 22, 39–54.
2. Дичківська І. Інноваційні педагогічні технології : навч. посіб. Київ : Академвидав, 2004. С. 34.
3. Комар О. Інтеракція як основа співробітництва на уроках у початковій школі: *Психолого-педагогічні проблеми сучасної школи*. Вип. 1. 2019. С. 64–70.
4. Куренкова А. Інноваційні технології мовленнєвого розвитку дітей з ЗНМ у роботі вчителя-логопеда. *Педагогіка. Актуальні питання гуманітарних наук*. Вип. 62. 2023. С. 248–253.
5. Миськова Н. М. Використання інтерактивних вправ у взаємодії з дошкільниками. *Інноваційна педагогіка*. Вип. 22. 2020. С. 162–165.
6. Пометун О. І. Застосування інтерактивних технологій у навчанні молодших школярів : наук-метод. посіб. 2023 С. 5.
7. Рібцун Ю. В. Здобувачі початкової освіти з особливими мовленнєвими потребами крізь призму розвитку різномодальних каналів

сприймання.

8. Савінова Н. В., Серeda I. В., Борулько Д. М. Технології корекційно-виховного процесу: навч. метод. посіб. Миколаїв "Гліон" 2018.

9. Сиротенко Г. О. Сучасний урок: інтерактивні технології навчання. Харків. *Журнал. Основа*. 2003. С. 41.

# **ВАЖЛИВІСТЬ ФІЗИЧНОЇ ПІДГОТОВКИ ПОЛІЦЕЙСЬКИХ ПІД ЧАС ВОЄННОГО СТАНУ ДЛЯ ЗАБЕЗПЕЧЕННЯ БЕЗПЕКИ ТА ПОРЯДКУ В КРАЇНІ**

**Павленко Микита Андрійович**

Курсант 1-го курсу Навчально-наукового  
інституту права та підготовки фахівців для  
підрозділів Національної поліції,  
Дніпропетровського державного  
університету внутрішніх справ

Науковий керівник:

**Кириченко Андрій Володимирович**

викладач кафедри  
спеціальної фізичної підготовки,  
майор поліції

У період дії воєнного стану, коли стабільність та безпека суспільства перебувають під загрозою, роль поліцейських набуває особливого значення. Вони відповідають за збереження публічного порядку та безпеки громадян. Фізична підготовка поліцейських у цей період стає ключовим елементом для забезпечення ефективного функціонування правопорядку, тому необхідність у цьому аспекті не може бути недооціненою.

У контексті воєнного стану, фізична підготовка поліцейських має вирішальне значення для забезпечення їх особистої безпеки. В таких умовах ризик може значно зростати, і правоохоронцям потрібно бути готовими до різних небезпечних ситуацій, включаючи конфлікти та напади. Фізична підготовка допомагає підвищити фізичну витривалість і міцність поліцейських, що зробить їх більш здатними справлятися з надзвичайними обставинами [1, с. 608].

Ще один із важливих аспектів полягає в тому, що воєнний стан може спричинити порушення публічної безпеки і порядку. Фізична підготовка допомагає поліцейським зберігати контроль над ситуацією, проявляти лідерські якості та ефективно втручатися у події. Вміння швидко реагувати та керувати

людьми стають важливими факторами для запобігання подальшим конфліктам [2, с. 217].

Реалізуючи підвищення фізичної підготовки поліцейських під час воєнного стану, керівництво правоохоронних органів повинно враховувати декілька ключових аспектів:

1. Необхідно забезпечити поліцейським доступ до регулярних тренувань, які охоплюють фізичну активність, бойові навички та стрільбу. Постійна підготовка сприяє збереженню фізичної сили та підвищенню реакції в критичних ситуаціях.

2. Підготовка з спеціальних напрямків. У воєнний період можуть знадобитися конкретні навички, такі як взаємодія зі спеціальними службами або контроль за масовими зібраннями. Поліцейські повинні мати навички для різноманітних ситуацій.

3. Окрім фізичної готовності, важливою є й психологічна підготовка. Поліцейські мають мати стійкість у стресових ситуаціях та вміти приймати рішення під час загрози [3, с. 175].

4. Гарантування належних ресурсів. Щоб ефективно проводити фізичну підготовку поліцейських, потрібне належне обладнання, спортивні майданчики, кваліфіковані інструктори та медичний супровід.

5. Співпраця з армією та іншими військовими службами є ключовою під час воєнного стану. Важливо забезпечити взаємодію та обмін досвідом між поліцією та військовими структурами для спільної дії в забезпеченні безпеки країни.

Фізична підготовка відіграє важливу роль у збереженні фізичної та психологічної стійкості поліцейських, особливо під час ситуацій воєнного стану, які можуть бути дуже напруженими та стресовими. Добре підготовлені поліцейські мають більшу витривалість до стресу, здатні швидко реагувати та залишатися впевненими в собі, що стає важливим для успішного виконання їх завдань. Фізична сила та витривалість є необхідними для успішного виконання різноманітних завдань навіть у складних умовах. Поліцейські можуть



опинитися у складних ситуаціях, таких як масові заворушення, терористичні акти, природні катастрофи та інші надзвичайні обставини. Їхня фізична підготовка дозволяє їм ефективно діяти у цих умовах, включаючи рятування життів та захист важливих об'єктів [4, с. 60].

Крім того, фізична підготовка допомагає поліцейським підвищити швидкість реакції, координацію та витривалість, що важливо для виконання їхніх обов'язків. У воєнний час, фізична готовність поліцейських є ключовою для забезпечення контролю та порядку. Поліцейські повинні бути готові реагувати на порушення закону та забезпечувати безпеку громадян. Їхня фізична готовність дозволяє їм діяти швидше та ефективніше, що допомагає їм ефективно керувати будь-якими ситуаціями та реагувати на них оперативно та результативно.

Важливість фізичної підготовки поліцейських в умовах воєнного стану очевидна для тих, хто розуміє складність та небезпеку їхньої роботи в таких ситуаціях. Воєнний стан призводить до значного зростання обтяження для правоохоронців. Вони зобов'язані забезпечувати дотримання закону та порядку у ситуаціях, коли суспільство може опинитися у кризовому стані.

У період війни поліцейські піддаються ризику фізичних та психологічних травм під час конфліктів і зустрічаються з різноманітними видами небезпеки. Отже, фізична підготовка набуває важливості, оскільки вона сприяє підвищенню витривалості та стійкості поліцейських у випадках загрози.

Отже, важливість фізичної підготовки поліцейських під час воєнного стану виявляється критичною для забезпечення безпеки та порядку в країні. У таких умовах, коли загрози безпеці та порядку стають особливо складними, фізична готовність правоохоронців має вирішальне значення як для їхнього власного захисту, так і для безпеки громадян. Фізично підготовлені поліцейські можуть бути більш стійкими у стресових ситуаціях, ефективно реагувати на загрози та підтримувати громадський порядок в умовах небезпеки. Крім того, їхня здатність керувати командою та приймати рішення в екстремальних обставинах є важливою складовою їхньої підготовки.

## СПИСОК ВИКОРИСТАНИХ ДЖЕРЕЛ

1. ІВАНЮЩЕНКОВ, Артур Вячеславович; ПЛАХОТНИЙ, Артем Павлович. ОСОБИСТА БЕЗПЕКА ЯК ВАЖЛИВА СКЛАДОВА В СЛУЖБОВІЙ ДІЯЛЬНОСТІ ПОЛІЦЕЙСЬКИХ. In: *The 6 th International scientific and practical conference “Modern problems of science, education and society” (August 14-16, 2023) SPC “Sci-conf. com. ua”, Kyiv, Ukraine. 2023. 671 p. 2023. p. 606.*
2. КИРИЧЕНКО, Андрій Володимирович; МАРКОВ, Роман Анатолійович; ПОПКО, Станіслав Васильович. Забезпечення громадської безпеки Національною поліцією. In: *The XI International Science Conference «Implementation of modern science in practice», November 29–December 01, San Francisco, USA. 504 p. p. 216.*
3. БАЧИНСЬКА, Н. В.; ПЕТРЕНКО, С. П.; КИРИЧЕНКО, А. В. Дослідження рівня тривожності майбутніх поліцейських. 2023.
4. КИРИЧЕНКО, Андрій Володимирович. СУЧАСНІ ПРОБЛЕМИ І ГОЛОВНІ ЗАВДАННЯ ФІЗИЧНОЇ ПІДГОТОВКИ ПІД ЧАС ПРОФЕСІЙНОГО ВДОСКОНАЛЕННЯ ПРАЦІВНИКІВ ПОЛІЦІЇ. *International scientific journal «Internauka»*, 2023, 59.

# ОСОБЛИВОСТІ СПЕЦІАЛЬНОЇ ФІЗИЧНОЇ ПІДГОТОВКИ ПОЛІЦЕЙСЬКИХ В УМОВАХ ПРАВОВОГО РЕЖИМУ ВОЄННОГО СТАНУ

**Патретний Денис Романович**

Курсант 1-го курсу Навчально-наукового  
інституту права та підготовки фахівців для  
підрозділів Національної поліції,  
Дніпропетровського державного  
університету внутрішніх справ

Науковий керівник:

**Марков Роман Анатолійович**

Викладач кафедри  
спеціально фізичної підготовки

Умови воєнного стану призводять до збільшення кількості кримінальних правопорушень, особливо з використанням вогнепальної зброї, фізичної сили та спеціальних засобів. Поліція, згідно з чинним українським законодавством, залучається до виконання службових завдань у складі сил безпеки та оборони, що створює значну небезпеку для їх особистої безпеки та безпеки громадян. Отже, підвищення рівня фізичної та спеціальної підготовки поліцейських є актуальним завданням, щоб забезпечити їм ефективне виконання службових обов'язків в умовах дії воєнного стану. Це вказує на те, що робота поліцейського часто пов'язана з оперативними ризиками, психологічним та фізичним протистоянням злочинців. Ризик в їхній діяльності полягає в об'єктивно існуючій, усвідомлюваній та передбачуваній ймовірності негативних наслідків разом із досягненням поставлених цілей та в протидії злочинності.

На нашу думку, парадигма навичок і вмінь, які необхідні для професійної діяльності поліцейських, включає психологічну та фізичну підготовку, розвиток вольових якостей особистості, вміння використовувати прийоми ближнього бою, спеціальні засоби та вогнепальну зброю, а також забезпечення безпеки для себе та для оточуючих. Як правильно відзначив Тарасюк І. В., оперативний працівник постійно знаходиться під професійним ризиком через необхідність

виявлення та припинення серйозних правопорушень, і успіх не завжди гарантований. Проте відмовитись від ухвалення рішення про проведення розшукових дій він не може, оскільки це може загрожувати законності, його авторитету, престижу професії та оперативного підрозділу.

Це явно підтверджується тим, як поліцейські виконують свої службові обов'язки під час стабілізаційних заходів на територіях, що були деокуповані. На таких територіях успішне виконання завдань часто залежить від того, наскільки добре поліцейський розвинув свої фізичні якості та готовий до їх ефективного використання у професійній діяльності. Швидкий рух у складі пошукової групи, подолання перешкод, затримання колаборантів чи військовослужбовців країни-агресора, які виступають проти сил правопорядку, потребують володіння навичками рукопашного бою. Ці навички є критичними в умовах конфліктів. Більш того, наявність спеціального обладнання для захисту (бронежилетів, касок) та зброї, зокрема автоматичної, підкреслює важливість фізичної готовності, оскільки відсутність відповідних навичок може обмежити рухливість поліцейського [1, с. 109].

Фізична підготовка поліцейських розвивається через систематичну практику подолання перешкод у повному бойовому обладнанні, виконання тактичних вправ на полігонах і подібні вправи. Це підкреслює необхідність включення в освітньо-професійні програми для бакалаврів та магістрів, спеціалізованих у напрямках, таких як "органи досудового розслідування", "патрульна поліція", "кримінальна поліція" та інші, відповідні компоненти фізичної підготовки. Це включає розвиток навичок військово-прикладного та службово-прикладного спорту, таких як подолання перешкод у бойовому обладнанні, багатоборство, марш-біг на різні відстані, плавання, розвиток навичок лижної підготовки і т. д [2, с. 48].

На думку Маркова Р. А. спеціальна фізична підготовка – це комплекс заходів, спрямований на формування та вдосконалення рухових умінь і навичок, розвиток фізичних якостей та здібностей поліцейського з урахуванням особливостей його професійної діяльності [2, с. 49].

Наша позиція полягає в тому, що військово-прикладні та службово-прикладні види спорту сприяють не лише фізичному, але й морально-вольовому формуванню особистості. Вони є гарантом того, що поліцейські будуть готові захищати Україну в складі сил безпеки, оборони чи сил руху опору. Ця позиція закріплена у статті 36-1 Закону України «Про фізичну культуру і спорт» від 24 грудня 1993 року № 3808-ХІІ, яка визначає службово-прикладний та військово-прикладний спорт як напрямок спорту, пов'язаний з виконанням військовослужбовцями, працівниками Збройних Сил України, інших військових формувань, правоохоронних органів, рятувальних та інших спеціальних служб їх службових обов'язків. У той же час, розвиток службово-прикладного та військово-прикладного спорту забезпечують різні суб'єкти в галузі фізичної культури і спорту, до яких входять і заклади вищої освіти з умовами навчання, спеціально спрямовані на підготовку поліцейських [3].

Отже, у контексті введення правового режиму воєнного стану, готовність поліцейського до застосування прийомів рукопашного бою, спеціальних засобів та вогнепальної зброї залежить не лише від їх знань щодо правових аспектів застосування примусу, але також від рівня сформованості їх вольових якостей, психологічної стійкості та емоційного контролю у стресових ситуаціях. У короткі терміни прийняти правильне правове рішення щодо власних дій є важливим.

Тільки поліцейські, які мають високий рівень фізичного тренування, можуть успішно дійти до та затримати небезпечних правопорушників, які вчиняють серйозні злочини, включаючи військові злочини. Маючи високий рівень фізичної підготовленості та володіння прийомами рукопашного бою, поліцейські можуть ефективно впливати на складні ситуації у своїй службовій діяльності, де виникає фізична протидія злочинців.

Це підкреслює необхідність спеціальної фізичної підготовки для працівників поліції, що стає важливою складовою успішного виконання їх службових обов'язків у складі сил безпеки та оборони.

## СПИСОК ВИКОРИСТАНИХ ДЖЕРЕЛ

1. Петрушин Д. Сучасні питання фізичної підготовки та фізичного виховання курсантів та студентів ЗВО зі специфічними умовами навчання. Правові аспекти застосування прийомів рукопашного бою при силовому затриманні та проблемні питання надання домедичної допомоги : матеріали Всеукр. кругл. столу (м. Дніпро, 5 лютого 2021 р.). Дніпро : ДДУВС, 2021. С. 108-110
2. Марков Р. А. Сучасні питання фізичної підготовки курсантів вищих навчальних закладів МВС України зі специфічними умовами навчання. Актуальні проблеми службово-бойової діяльності сил сектору безпеки і оборони України в умовах воєнного стану : матеріали Регіон. наук.-практ. конф. (м. Дніпро, 30 черв. 2022 р.). Дніпро : ДДУВС, 2022. С. 52
3. Закон України «Про фізичну культуру і спорт» від 24 грудня 1993 року № 3808-XII (редакція від 03.09.2023). URL: <https://zakon.rada.gov.ua/laws/show/3808-12#Text>.

## РЕФЛЕКСІЯ В ВИКЛАДАННІ ІНОЗЕМНИХ МОВ

Підлужна Ірина Андріївна

викладач

Національна академія Національної гвардії України

м. Харків, Україна

**Вступ.** Завданням сучасної професійної освіти є не лише підготовка конкурентоспроможного фахівця, але й створення умов для формування вмінь самоаналізу власної діяльності та готовності до самоаналізу, самоосвіти й самовдосконалення впродовж життя з метою реалізації усіх професійних здібностей, можливостей і резервів особистості.

**Ціль роботи.** Розкриття сутності поняття «рефлексія» та визначення ефективності прийомів проведення рефлексії на заняттях з іноземної мови.

**Матеріали та методи.** Використовувались наступні методи дослідження: описовий метод, метод функціонального аналізу.

**Результати та обговорення.** Рефлексія на заняттях з іноземної мови може бути одним з визначальних факторів та інструментів у процесі формування професійної компетентності та її окремих компетенцій, а саме-інтеркультурологічної, або міжкультурної. Це пов'язано з тим, що у процесі формування міжкультурної компетенції включаються багато психологічних механізмів. У процесі міжкультурного діалогу особливе місце займає процес осмислення нових мовних сенсів, нюансів іноземних слів, речень, словосполучень. В результаті взаємопізнання відбувається самоусвідомлення та взаємозбагачення комунікантів.

Для формування міжкультурної компетенції застосовується матеріал, який має демонструвати зразки мовної та ділової культури носіїв іноземної мови та служить базою для тренування умінь діяти в міжкультурному середовищі. Студенти повинні вміти спочатку аналізувати, розпізнавати інтеркультурологічні аспекти з загального інформаційного та мовного матеріалу, а потім за допомогою правильно побудованої системи питань з

урахуванням рефлексивних прийомів, проектувати обговорювані моменти на ділову сферу в цілому і персональний досвід.

Найефективнішими у сенсі формування міжкультурної компетенції є автентичні тексти. Для того, щоб, окрім перекладу, студенти зрозуміли ще й інтеркультурологічні аспекти цього тексту, можна застосувати метод контрольних питань, який має завдання рефлексивної інтелектуальної діяльності студентів. Саме завдяки правильному формулюванню питань увага студентів спрямовується у потрібному напрямі, формуючи у них творчий підхід до виділеної проблематики тексту. Всі питання на формування інтеркультурологічної компетенції можна поділити на три групи: з'ясувальні, спеціальні та інтерпретативні.

Важливим формуючим етапом роботи з автентичним текстом можна виділити закріплення мовленнєвих навичок та розвиток комунікативних здібностей. У процесі роботи з текстом та після його опрацювання, слід активізувати отримані ними знання на практиці. З цією метою доцільно проводити рольові ігри, які актуалізують діалогічне мовлення студентів. Використання ігрових прийомів при навчанні іноземним мовам цілком виправдано у зв'язку з їх багатофункціональністю. При використанні ігрової технології у запропонованих ситуаціях виникає "напруга мовної потреби", тобто необхідність у слові. Це слово, відповідно до потреб, з'являється завдяки мисленнєвій діяльності людини і запам'ятовується. Негайне задоволення потреби людини у слові стимулює механізми імпринтинга (запам'ятовування по типу "раз і назавжди"). Завдяки входженню в образ певної людини та створеній ситуації, що програється, і особливо в процесі розвитку фантазії, студент вступає в контакт з самим собою, своїми переживаннями та досвідом.

Тренування діалогічного мовлення зумовлюється однією з основних навчальних цілей вивчення іноземної мови – розуміння аудіо текстів відповідно до поданих у них реальних ситуацій і адекватно на них реагувати з метою застосування набутих навичок на практиці. Рефлексивні методи реалізуються на третьому, практично-комунікативному етапі. Студентам може бути



запропонований спеціальний тренінг. До завдань тренінгу відносяться наступні: формування у студентів умінь розпізнавання іншої культури у діловій сфері; тренування інтеркультурологічних навичок; отримання досвіду успішного застосування інтеркультурологічних знань у вказаному спілкуванні.

**Висновки.** Формування інтеркультурологічної компетенції за допомогою методу рефлексії дозволяє тим, хто навчається, концентрувати свою увагу не тільки на слуханні співрозмовника, а й занурюватись в атмосферу міжкультурного діалогу, уявляти себе на місці співрозмовника і дивитись на себе його очима, уникати конфліктних ситуацій на міжкультурному ґрунті. Це означає, що завдяки психолого-педагогічній майстерності викладача у формуванні міжкультурної компетенції включення рефлексивних прийомів на заняттях іноземної мови фахового спрямування можуть мати надзвичайно важливу роль для формування конкурентоспроможних фахівців і тому мають широко застосовуватись.

## ЛІТЕРАТУРА

1. Гуменюк І. Б. Удосконалення рефлексивних умінь учителя англійської мови як засіб керування власним професійним розвитком. URL: [https://www.narodnaosvita.kiev.ua/?page\\_id=4256](https://www.narodnaosvita.kiev.ua/?page_id=4256).

2. Копил Г. О. Метод з'ясування у процесі формування інтеркультурологічної компетенції. *Збірник матеріалів науково-методичної конференції КНЕУ 12 квітня 2011 р. "Наукова складова навчального процесу та інноваційні технології його розвитку"*: у 2-х т. Том 1. Київ: КНЕУ, 2011. С. 193--195.

# ІГРОВІ ТЕХНОЛОГІЇ НАВЧАННЯ ЯК ЗАСІБ РОЗВИТКУ ПРОФЕСІЙНО-ПЕДАГОГІЧНИХ УМІНЬ МАЙБУТНІХ УЧИТЕЛІВ ІНОЗЕМНОЇ МОВИ

**Пінчук Лариса Миколаївна**

к. пед. н., доцент

**Рось Софія Володимирівна**

викладач

Запорізький національний університет

м. Запоріжжя, Україна

**Вступ. / Introductions.** Розбудова національної системи вищої освіти здійснюється в умовах інтеграційних і глобалізаційних викликів ХХІ століття з метою формування і розвитку інтелектуального, культурного, духовно-морального потенціалу особистості, її самостійності, самодостатності, творчої активності. У «Концепції реалізації державної політики у сфері реформування загальної середньої освіти «Нова українська школа» на період до 2029 року» зазначається, що «підходи у навчанні мають ґрунтуватися на компетентнісному та особистісно-орієнтованому підході до навчання, враховувати вікові особливості психофізичного розвитку учнів, передбачати здобуття ними умінь і навичок, необхідних для успішної самореалізації в професійній діяльності, особистому житті, громадській активності» [1]. Саме тому, ефективність процесу підготовки майбутніх учителів іноземної мови набуває пріоритетного значення.

**Мета роботи. / Aim.** Мета роботи полягає у виявленні особливостей формування професійно-педагогічних якостей студентів - майбутніх учителів іноземної мови.

**Матеріали та методи. /Materials and methods.** Проблеми формування творчої особистості педагога, його професійного становлення і самовдосконалення завжди були в центрі уваги таких науковців, як Алексюк А. М., Болюбаш Я. Я., Дичківська І. М., Євтух М. О., Зязюн І. А., Ничкало Н. Г., Пехота О. М., Пометун О. І., Фіцула М. М. та ін. Комунікативно-

діяльнісний підхід у підготовці вчителів іноземних мов, здатних реалізувати свою професійну компетентність на рівні європейських вимог, підтримували вітчизняні фахівці в галузі методики викладання іноземних мов: Бех П. О., Бігич О. Б., Бобир С. Л., Бориско Н. Ф., Борецька Г. Е., Ніколаєва С. Ю., Панова Л. С., Плахотник В. М., Скляренко Н. К., Тарнопольський О. Б. та ін. Професійну компетентність учителя визначає сукупність професійних знань, умінь, навичок і особистісних якостей, необхідних для успішної педагогічної діяльності. Основу професійної компетентності викладача іноземної мови складають професійно-педагогічні уміння, а саме: *комунікативні* уміння (володіння іноземною мовою і здатність до педагогічного спілкування), *організаційні* (уміння організовувати свою діяльність і діяльність студентів), *гностичні* (уміння аналізувати здібності дітей до оволодіння іноземною мовою, підтримувати мотивацію у навчанні), *оціночні* (пов'язані з умінням оцінювати рівень сформованості навичок і умінь і здійснювати їхню корекцію) [2, с 158].

**Результати та обговорення./Results and discussion.** Одним із ефективних способів розвитку комунікативних, організаційних, гностичних умінь є використання на заняттях з іноземної мови ігрових технологій. Головна особливість використання навчальних ігор, на думку М. Фіцули, полягає у формуванні в майбутніх фахівців уміння поєднувати теоретичні знання з практичною діяльністю. «Ігрова діяльність виконує такі функції: спонукальну (викликає інтерес у студентів); комунікабельну (засвоєння елементів культури спілкування майбутніх спеціалістів); самореалізації (кожен учасник гри реалізує свої можливості); розвивальну (розвиток уваги, волі та інших психічних якостей); розважальну (отримання задоволення); діагностичну (виявлення відхилень у знаннях, уміннях та навичках, поведінці); корекційну (внесення позитивних змін у структуру особистості майбутніх фахівців) [4, с. 248].

Навчальна гра на заняттях з іноземної мови – це своєрідна ситуативна вправа ігрового характеру, при виконанні якої створюються можливості для багаторазового повторення мовного зразка в умовах, максимально наближених

до умов реального спілкування з властивими йому ознаками – емоційністю, спонтанністю, цілеспрямованістю мовного акту. Ігри під час навчання іноземної мови сприяють вирішенню таких методичних завдань, як створення психологічної готовності до спілкування; тренуванні учнів у виборі потрібного мовного матеріалу, що є підготовкою до спонтанного мовлення.

При використанні ігрових технологій на заняттях з іноземної мови слід дотримуватись певних вимог. Це – відповідність навчальних ігор змісту і практичній меті заняття; доступність і помірність у використанні; визначення етапу заняття, на якому доцільно проводити ігри (етап ознайомлення з новим матеріалом, активізації знань, повторення і систематизація вивченого, контролю сформованих навичок тощо) або планування цілого заняття у формі гри (вікторина, конкурс, віртуальна подорож, рольова гра за темою заняття тощо).

Наприклад, з метою активізації вживання у мовленні неправильних дієслів у минулому часі студентам пропонується граматична гра “*Yesterday my friend had a busy day*”. У ході гри викладач пише на дошці декілька дієслів для опису подій вчорашнього дня: *wake up / get up / have breakfast / put on (a coat) / leave home / catch a bus to go to the university / eat out in the evening, etc.*

Студенти по черзі складають речення із запропонованими неправильними дієсловами, вживаючи їх у минулому часі. Умова гри – повторювати усі попередні речення, додаючи своє. Той, хто забув повторити або склав неправильне речення, вибуває з гри.

S1: *Yesterday my friend **had** a busy day. He **woke up** at 6 o'clock but **got up** at 7.*

S2: *Yesterday my friend had a busy day. He woke up at 6 o'clock but got up at 7. He **had** breakfast at 7, **put on** his suit and **left** home.*

S3: *Yesterday my friend **had** a busy day. He **woke up** at 6 o'clock but **got up** at 7. He **had** breakfast at 7, **put on** his suit and **left** home.*

*He **caught** a bus to go to the university etc.*

Мета лексичних ігор – активізація у мовленні лексичних одиниць, що

опрацьовуються за темою заняття. Наприклад, лексична гра “*Board Race*”(«Перегони») [5, с. 37]. За командою викладача розпочинаються «перегони»: кожен учасник команди повинен написати слово за темою заняття. Виграє та команда, члени якої написали більше слів за певний проміжок часу. Можна ускладнити гру тим, щоб слова належали до однієї частини мови (іменники, прикметники). Якщо слово написано неправильно – бал не зараховується. По закінченні відведеного часу члени команд спершу підраховують кількість правильно написаних слів, а потім по черзі читають слова, дають їхнє тлумачення, перекладають, називають синоніми, антоніми і складають речення з використанням виучуваної лексики. Наприклад, на дошці написані лексичні одиниці за темою “*Your Look*” («Твій зовнішній вигляд»):

*skin, jaw, belly, forehead, dimples, well-built, overweight, skinny, pretty.*

Студенти коментують:

S1: *The word ‘overweight’ means ‘too fat’. Its opposite is ‘underweight’. The sentence where the word is used: ‘He’s still a few pounds **overweight**’*

S2: *The word ‘jaw’ means ‘either of the two bones in the mouth that contains teeth’*

*The sentence where the word is used: ‘He was so surprised that his **jaw** dropped and his mouth opened’.*

Рольові ігри – це своєрідна форма організації колективної навчальної діяльності на заняттях з іноземної мови, яка спрямована на формування і розвиток мовленнєвих навичок і умінь в умовних ситуаціях, наближених до реального спілкування. В залежності від тривалості гри і складності мовленнєвого завдання, що виконується, рольові ігри можуть бути контрольованими (*controlled role-play*), коли учасники гри використовують заздалегідь запропоновані їм репліки, напів-контрольованими (*semi-controlled role play*), коли студенти отримують картки з описом сюжету гри і своїх ролей, неконтрольованими (*free role play*), коли студентам-учасникам гри пропонуються лише тема гри і відповідні ролі [3, с. 17].

Рольова гра може бути побудована на основі діалогу або тексту.

Студентам пропонується діалог-зразок і необхідні для опрацювання лексичні одиниці, граматичні структури і мовленнєві кліше. Студенти можуть розіграти запропонований діалог або скласти свій варіант, використовуючи необхідний для засвоєння мовний матеріал. Якщо основою рольової гри є текст, то студентам пропонується обрати ролі персонажів тексту. Цей вид рольової гри доцільно використовувати на заняттях з домашнього читання на етапі контролю розуміння прочитаного тексту. Студенти обирають ролі персонажів книги, складають діалоги і розігрують їх у відповідності до змісту прочитаної книги. Наприклад, неабиякий інтерес і захоплення у глядачів викликала студентська екранізація новели Ч.Дікенса «Різдвяна пісня у прозі» ('*A Christmas Carol*' by Charles Dickens), яку кожен бажаючий може подивитися за посиланням: <https://www.youtube.com/watch?v=ZNOAdcc0EUI&t=3s>

**Висновки./Conclusions.** Таким чином, використання за заняттях ігрових педагогічних технологій сприяє розвитку професійно-педагогічних умінь майбутніх учителів іноземної мови, таких як високий рівень володіння іноземною мовою і здатність до педагогічного спілкування, уміння планувати і організовувати свою діяльність, виявляти відповідальне ставлення до своїх обов'язків; уміння соціальної взаємодії, уміння співпрацювати у команді і нести колективну відповідальність за свої досягнення і результат роботи команди в цілому; уміння висловлювати власну точку зору і враховувати думки інших, уміння вирішувати проблемні завдання і приймати самостійні рішення.

## ЛІТЕРАТУРА

1. Концепція реалізації державної політики у сфері реформування загальної середньої освіти «Нова українська школа» на період до 2029 року. URL: [https://osvita.ua/legislation/Ser\\_osv/54258/](https://osvita.ua/legislation/Ser_osv/54258/) (дата звернення: 19.05.2024)
2. Методика навчання іноземних мов і культур : теорія і практика : підручник для студ. університетів / Бігич О. Б., Бориско Н. Ф., Борецька Г. Е. та ін.; за заг. ред. С. Ю. Ніколаєвої. Київ : Ленвіт, 2013. 590 с.
3. Стайнберг Дж.110 игр на уроках английского языка. М: Астрель,

2004. 124 с.

4. Фіцула М. М. Педагогіка вищої школи. К.: Академвидав, 2010. 454 с.

5. Harmer J. How to teach English. Oxford: Express Publishing, 2015. 253 p.

# ПІДГОТОВКА СУЧАСНИХ ФАХІВЦІВ ЦИВІЛЬНОГО ЗАХИСТУ І ОХОРОНИ ПРАЦІ В УКРАЇНІ ТА ДОСВІД ЄВРОПИ

**Поліщук Любов Миронівна,**  
старший викладач  
Одеський національний університет імені І. І. Мечникова  
м. Одеса, Україна

В нашій країні, забезпечення здорових і безпечних умов трудової діяльності потребує великих змін у ставленні суспільства до питань охорони праці (ОП) та цивільного захисту (ЦЗ) населення від надзвичайних ситуацій (НС), підвищення освіти посадових осіб і спеціалістів усіх рівнів.

**Вступ. / Introductions.** З моменту, коли Україна стала незалежною, свій подальший розвиток вона спрямувала на впровадження в національну практику європейських цінностей в галузі прав і свобод людини.

Разом з тим, відбулося підписання та ратифікація Україною угоди з Європейським Союзом, де йшлося про впровадження комплексної програми адаптації регуляторних норм у всіх сферах господарської діяльності зі стандартами ЄС, пов'язаних з безпекою праці.

Під егідою Європейського агентства з безпеки праці та охорони здоров'я на робочих місцях була й участь України та її суб'єктів у стратегічній програмі ЄС з питань безпеки та гігієни праці (EU-OSHA multiannual strategic programme (MSP) 2014–2020).

Ця програма була спрямована на запобігання ризикам, пропаганду гігієни та безпеки праці, збереження здоров'я працівників, підвищення продуктивності та конкурентоспроможності певної організації. Саме тому суб'єкти господарювання в Україні зобов'язані не тільки виконувати нові регуляторні норми, а й вимоги щодо надання прозорої й достовірної звітної інформації, у т. ч. за показниками травматизму [3].

**Мета роботи. / Aim.** Визначити необхідність вивчення загальних дисциплін, таких як «Охорона праці в галузі» та «Цивільний захист».



**Матеріали та методи. / Materials and methods.** Право на безпечну працю – є одним із міжнародних прав людини. Проте, на перше місце завжди ставиться право на життя. Але дотримання лише одного права на життя є недостатнім для повноцінного існування та розвитку особистості в суспільстві, для цього потрібне забезпечення інших прав і свобод. Іноді міжнародні механізми в галузі прав людини дублюють одне одного, приймають необ'єктивні рішення, вимагають фінансових витрат. Таким чином, насамперед з'являється необхідність їх удосконалення. На сьогодні, ряд міжнародних організацій займаються різними аспектами міждержавного співробітництва в галузі прав людини. Серед всесвітніх, є Організація Об'єднаних Націй, Всесвітня організація охорони здоров'я, Міжнародна організація праці [1].

Проте, щоб вирішити цю проблему, має бути відповідна підготовки всіх фахівців з питань охорони праці та цивільного захисту. Необхідно забезпечити майбутнього спеціаліста знаннями, уміннями і навичками безпечної професійної діяльності, новітніми методами і технологіями з прогнозування надзвичайних ситуацій, визначення рівня ризику та обґрунтування комплексу заходів, спрямованих на відвернення НС, захисту персоналу, населення, матеріальних та культурних цінностей в умовах НС, локалізації та ліквідації наслідків надзвичайних ситуацій.

Онлайн-навчання та сучасна глобалізація не відкидає необхідність вивчення загальних дисциплін, таких як «Охорона праці в галузі» та «Цивільний захист». Відбувається становлення нової системи освіти, яка має мету увійти у світовий освітній простір. Актуальною постає проблема формування сучасного викладача з цих дисциплін, якісними характеристиками якого є: розвинутий інтелект, культура наукового мислення, саморозвиток у техногенному освітньому просторі і т.п. [2].

Була розроблена Національна стратегія розвитку освіти в Україні на період до 2021 року, згідно державній програмі відносно забезпечення якості освіти, безпеки та здоров'я людини, де були викладені основні ризики і проблеми.

Сучасна системи освіти та її розбудова з урахуванням кардинальних змін у всіх сферах суспільного життя, вимагає критичного осмислення всього досягнутого і зосередження зусиль та ресурсів на розв'язанні найбільш гострих проблем, які стримують розвиток і нову якість освіти, яка відповідає сьогоденню. Однак екологічні проблеми, економічна нестабільність, труднощі періоду реформування, все це ускладнює реалізацію цілей Національної стратегії.

Сьогодні ми перебуваємо в нових глобально-політичних, соціально-економічних, епідеміологічних умовах, які призводять до того, що перед закладами вищої освіти визначені нові критерії якості освіти та нові цілі. На даний момент вважають, що основною задачею вищої освіти є задоволення потреб особистості в знаннях, навичках, які б дозволяли «бути актуальними» у сучасному світі. З огляду на це, має бути ґрунтовний підхід до базисних компонентів освітнього процесу та підготовки відповідних викладацьких кадрів саме з дисциплін: «Охорони праці в галузі» та «Цивільного захисту».

Ці дисципліни визначаються як загальні, але вони є необхідні в освітньому процесу оскільки, вищий навчальний заклад залишається чи не єдиною установою, де майбутні фахівці можуть одержати необхідні знання з дисциплін, пов'язаних з безпекою: «Безпека життєдіяльності», «Основи охорони праці», «Охорона праці в галузі» та «Цивільний захист». Актуальність введення в навчальні плани дисципліни «Цивільний захист» обумовлена тим, що нинішні студенти в майбутньому – потенційні керівники підприємств, організацій та інших об'єктів господарювання, отже – майбутні начальники цивільного захисту, вони формують відповідальність у (майбутніх) посадових осіб і працівників за колективну, власну та цивільну безпеку, що є найголовнішою не тільки на виробництві, але і в житті. Незалежно від профілю спеціальності, вони мають бути підготовлені до того, щоб організувати вирішення завдань цивільного захисту у випадку виникнення надзвичайних ситуацій місцевого й об'єктового рівнів і, звичайно ж, мати вичерпні знання з профілактики надзвичайних ситуацій, нещасних випадків тощо.

Таким чином, майбутній керівник повинен вміти організувати і забезпечити не тільки індивідуальну безпеку, але й безпеку колективу людей, прийняти правильні рішення щодо їхнього захисту від можливих наслідків аварій, катастроф, стихійних лих. Зупинити розвиток цивілізації неможливо, тому завдання освіти полягає в тому, щоб зробити життя якомога безпечнішим або принаймні мінімізувати негативні наслідки технічного прогресу. Для цього необхідно формувати високу внутрішню культуру населення і, насамперед, молоді. Вивчення дисциплін циклу «Безпека життєдіяльності» сприяє усвідомленню студентами необхідності збереження здоров'я, охорони навколишнього середовища. Вивчення студентами цих дисциплін у ВНЗ України передбачається відповідно до Конституції України.

**Результати та обговорення. /Results and discussion.** Можемо довести те, що основними принципами охорони здоров'я в Україні – є визнання охорони здоров'я пріоритетним напрямом діяльності суспільства. Конституцією України передбачено правові принципи турботи держави про охорону життя, здоров'я громадян, де визначено, що найвищою соціальною цінністю є людина, її життя і здоров'я, честь і гідність, недоторканість і безпека. Отже, кожен повинен керуватися положенням цих документів.

Безпека праці розглядається як одна з основних потреб людини в Концепції ООН про «сталій людський розвиток», тому її метою є створення умов для збалансованого безпечного існування людини. Забезпечення безпеки праці в умовах сучасного виробництва ми бачимо в реалізації принципу управління безпекою праці, а також у визначенні рівня допустимого ризику і управління виробництвом.

1) Нормативні дисципліни «Охорона праці в галузі» та «Цивільний захист» вивчають у ЗВО з метою формування в майбутніх фахівців знань про стан і проблеми охорони праці в галузі, вивчення шляхів, методів і способів забезпечення здорових умов виробничого середовища і безпеки праці в галузі та цивільної безпеки згідно з діючими законодавчими актами. Зазначимо, інновації у сфері охорони праці охоплюють як організаційні рішення,

спрямовані на вдосконалення системи підготовки персоналу на знання норм і правил охорони праці з застосуванням комп'ютерних технологій, так і впровадженням моніторингу за технологічними процесами, а також забезпечення персоналу засобами індивідуального захисту.

**Висновки. / Conclusions.** Сучасний спеціаліст, повинен мати достатній обсяг теоретичних знань у галузі охорони праці та вміти з їх допомогою вирішувати практичні задачі зі створення безпечних і здорових умов праці на робочому місці.

Отже, вивчення відповідних дисциплін є дуже відповідальною метою, і полягає у формуванні у майбутніх фахівців умінь та компетенції для забезпечення ефективного управління охороною праці та поліпшення умов праці з урахуванням досягнень науково-технічного прогресу та міжнародного досвіду.

Сьогодні, в умовах глобалізації та трансформації суспільства, актуальною є проблема формування висококваліфікованого викладача вищого навчального закладу, який відповідав би запитам і вимогам сучасного суспільства.

Проблема виховання компетентного викладача з загальних дисциплін (ОПГ та ЦЗ) актуальна та не може бути миттєво вирішена, тому, що існує низка суперечностей, а саме: між процесом інтеграції Української держави до європейського освітнього простору та невирішеністю проблем, що залишилися в освітній інфраструктурі з минулого. Треба орієнтуватися на знання та їх відтворення у методології підготовки майбутніх викладачів, між підвищенням соціальної значущості професії викладача в умовах інформаційного світу та соціально-ієрархічним статусом професії викладача.

## СПИСОК ВИКОРИСТАНИХ ДЖЕРЕЛ

1. Охорона праці в галузі та цивільний захист : навчальний посібник для студ. закладів вищої освіти аграрної галузі / [В. М. Курепін, К. М. Горбунова, В. М. Курепін та ін.]. - Миколаїв: МНАУ, 2020. - 236 с.
2. Мирончук Н. М. Кваліфікаційні вимоги до викладачів вищих

навчальних закладів як основа змісту освітньо-професійних програм підготовки фахівців // Проблеми освіти: Збірник наукових праць. – Вип. 82. – Вінниця-Київ, 2015. – С. 172-176.

3. Системи управління гігієною та безпекою праці. Вимоги: ДСТУ ОHSAS 18001:2010 [Чинний від 2011-01-01]. Київ: Держспоживстандарт України, 2011. 20 с.

**ЗАСТОСУВАННЯ ІНТЕЛЕКТ-КАРТ У ПРОЦЕСІ РОЗВИТКУ  
ОБРАЗНОГО МИСЛЕННЯ НА УРОКАХ ФІЗИКИ**

**Рябко Андрій Вікторович,**

к.п.н., доцент,

**Сизьон Олександр Олександрович,**

аспірант

Глухівський національний педагогічний університет

імені Олександра Довженка

м. Глухів, Україна

**Анотація:** У статті досліджується застосування інтелект-карт для розвитку образного мислення на уроках фізики. Розглянуто методологію використання інтелект-карт для візуалізації складних фізичних концепцій, полегшення запам'ятовування матеріалу, розвитку критичного мислення та активного навчання. Наведено приклад розробки інтелект-карти з теми "Електромагнітні хвилі", що полегшує розуміння основних фізичних понять..

**Ключові слова:** інтелект-карти, образне мислення, викладання фізики, активне навчання, критичне мислення.

Інтелект-карти, або майндмапи, є дієвим інструментом для організації інформації, який допомагає розвивати образне мислення у студентів. На уроках фізики, де необхідно розуміти складні абстрактні концепції та зв'язки між ними, використання інтелект-карт може значно полегшити процес навчання та сприяти кращому засвоєнню матеріалу [1].

Образне мислення передбачає здатність уявляти та маніпулювати образами в свідомості, що є ключовим у розумінні фізичних явищ та законів. Інтелект-карти допомагають візуалізувати інформацію, структуруючи її в логічні блоки та показуючи взаємозв'язки між поняттями [2].

Переваги інтелект-карт у фізиці наступні.

1. Візуалізація абстрактних концепцій: фізика часто вимагає розуміння

абстрактних ідей, таких як електромагнітні поля або квантова механіка. Інтелект-карти дозволяють студентам візуалізувати ці концепції через графічні представлення, що полегшує розуміння.

2. Полегшення запам'ятовування: структурована інформація, подана у вигляді інтелект-карти, легше запам'ятовується завдяки використанню кольорів, малюнків та коротких ключових слів.

3. Розвиток критичного мислення: процес створення інтелект-карти включає аналіз інформації, її класифікацію та встановлення зв'язків між різними поняттями, що сприяє розвитку критичного мислення.

4. Активне навчання: використання інтелект-карт заохочує активну участь студентів у навчальному процесі. Вони стають не пасивними споживачами інформації, а активними творцями власних знань.

Практичне застосування інтелект карт може бути наступним. На уроках фізики інтелект-карти можна застосовувати для вивчення різноманітних тем, таких як механіка, термодинаміка, електродинаміка, оптика та квантова фізика. Інтелект-карти ефективні у групових завданнях, де студенти спільно розробляють карту з певної теми, обмінюються ідеями та доповнюють один одного. Створення індивідуальних інтелект-карт може бути частиною домашніх завдань або підготовки до іспитів. Це допомагає студентам систематизувати знання та підготуватися до тестів [3].

Розглянемо приклад використання інтелект-карт. При вивченні теми "Електромагнітні хвилі", студенти можуть створити інтелект-карту, де центральним поняттям буде "Електромагнітні хвилі". Від нього можуть відходити гілки, що пояснюють різні аспекти, такі як "Природа хвиль", "Довжина хвилі", "Частота", "Швидкість світла", "Взаємодія з матерією" тощо. На кожній гілці можна додавати підгілки, що деталізують кожен аспект, наприклад, для "Природи хвиль" — "Електричне поле", "Магнітне поле", "Закон Фарадея" і т.д.

Інтелект-карти є потужним інструментом для розвитку образного мислення у процесі вивчення фізики. Вони сприяють кращому розумінню та

запам'ятовуванню матеріалу, розвивають критичне мислення та заохочують активне навчання. Використання інтелект-карт на уроках фізики може значно покращити якість навчального процесу та допомогти студентам краще засвоїти складні фізичні концепції.

Майбутні дослідження можуть зосередитися на емпіричному вивченні ефективності інтелект-карт у навчанні фізики, а також на розробці методичних рекомендацій для вчителів щодо їх інтеграції у навчальний процес.

### СПИСОК ЛІТЕРАТУРИ

1. Mayer R. E. *Multimedia Learning*. Cambridge : Cambridge University Press, 2009. 320 p.
2. Новоселова І. А. Інтелект-карти як інструмент візуалізації навчального матеріалу. *Інформаційні технології в освіті*. 2018. № 35. С. 56-61.
3. Корбут А. В. Використання інтелект-карт у процесі навчання фізики. *Наукові записки. Серія: Педагогічні науки*. 2017. Вип. 160. С.113-117.



УДК 37.091.3:53:159.955

## МИСЛЕННІ ЕКСПЕРИМЕНТИ З ФІЗИКИ ТА ЇХ ВПЛИВ НА РОЗВИТОК ОБРАЗНОГО МИСЛЕННЯ УЧНІВ

**Рябко Андрій Вікторович,**

к.п.н., доцент,

**Сизьон Олександр Олександрович,**

аспірант

Глухівський національний педагогічний  
університет імені Олександра Довженка  
м. Глухів, Україна

**Анотація:** У статті досліджується вплив мисленних експериментів на розвиток образного мислення учнів у процесі навчання фізики. Розглядається методологія мисленних експериментів та їх використання для візуалізації абстрактних фізичних концепцій, поліпшення креативності та навичок вирішення проблем. Наведено приклади таких експериментів і обговорено їхнє практичне застосування в освітньому процесі. Зроблено висновок про значну користь мисленних експериментів для розвитку когнітивних навичок і підвищення якості навчання фізики.

**Ключові слова:** мисленні експерименти, образне мислення, фізика, освітній процес, креативність, вирішення проблем.

Мисленні експерименти є важливим інструментом у навчанні фізики, оскільки вони дозволяють студентам уявляти і маніпулювати абстрактними поняттями та процесами без необхідності проведення реальних експериментів. Цей метод не лише поглиблює розуміння фізичних законів, але й сприяє розвитку образного мислення, що є критично важливим для успішного засвоєння фізичних знань.

Мисленний експеримент — це уявне відтворення фізичних процесів або явищ, що дозволяє перевірити гіпотези, теорії або закони, використовуючи лише розумові процеси. Вони часто використовуються у випадках, коли реальні

експерименти є занадто складними, небезпечними або недосяжними.

Деякі відомі приклади мисленних експериментів у фізиці. Експеримент Шредингера з котом: цей експеримент ілюструє суперпозицію квантових станів. Уявляється кіт в закритій коробці з радіоактивним атомом, що має рівноймовірні шанси розпастися або не розпастися. За правилами квантової механіки, кіт буде одночасно і живим, і мертвим до моменту відкриття коробки.

Галілеєвський експеримент зі свободним падінням: уявлення про те, що два тіла різної маси падають з однаковою швидкістю у відсутності опору повітря. Це спростовує уявлення Арістотеля про те, що важчі тіла падають швидше.

Ейнштейнівський поїзд: цей експеримент пояснює відносність одночасності. Уявляється поїзд, що рухається зі швидкістю, близькою до швидкості світла, і два блискавки, що вдаряють у передню та задню частини поїзда. Спостерігач на поїзді та на платформі побачать ці події по-різному, що демонструє принцип відносності.

Образне мислення передбачає здатність уявляти об'єкти та процеси, маніпулювати ними в розумі та використовувати ці образи для вирішення проблем. Використання мисленних експериментів у навчанні фізики має кілька позитивних впливів на розвиток цього типу мислення [2].

Мисленні експерименти змушують студентів уявляти абстрактні концепції, такі як квантові стани або відносність часу. Це розширює їхні уявлення та допомагає краще зрозуміти складні фізичні явища.

Створення та аналіз мисленних експериментів стимулює креативність, оскільки студенти мають знайти нові підходи для уявного вирішення проблем та візуалізації процесів [1].

Мисленні експерименти допомагають розвивати навички вирішення проблем, оскільки студенти повинні застосовувати теоретичні знання до уявних ситуацій, аналізувати результати та робити висновки.

Практичне застосування в освітньому процесі може бути наступним. Викладачі можуть інтегрувати мисленні експерименти в лекції та практичні

заняття. Наприклад, обговорення парадоксу близнюків у курсі спеціальної теорії відносності. Студентам можна пропонувати обговорювати різні мисленні експерименти в групах, що сприятиме розвитку колективного мислення та взаємного навчання. Викладачі можуть давати завдання на створення власних мисленних експериментів з певних тем, що заохочує самостійне мислення та глибше розуміння матеріалу [3].

Мисленні експерименти є потужним інструментом у навчанні фізики, який значно сприяє розвитку образного мислення учнів. Вони не лише поглиблюють розуміння фізичних концепцій, але й стимулюють креативність та навички вирішення проблем. Інтеграція мисленних експериментів у навчальний процес може покращити якість освіти та підвищити зацікавленість студентів у вивченні фізики.

Подальші дослідження можуть бути зосереджені на емпіричному вивченні впливу мисленних експериментів на розвиток образного мислення та на розробці методичних рекомендацій для їх інтеграції у навчальні програми.

## СПИСОК ЛІТЕРАТУРИ

1. Bancong, H., Song, J. Exploring How Students Construct Collaborative Thought Experiments During Physics Problem-Solving Activities. *Sci & Educ* 29, 617–645 (2020). <https://doi.org/10.1007/s11191-020-00129-3>.
2. Reiner M. Thought experiments and collaborative learning in physics. *International Journal of Science Education* 20.9 (1998): 1043-1058.
3. Баштовий В. І. Використання мисленного експерименту як засобу вивчення квантової фізики в загальноосвітніх навчальних закладах. Афтореферат. 1994.

# ПРОБЛЕМИ ТА РЕФОРМИ В УКРАЇНСЬКІЙ ВИЩІЙ ОСВІТІ В УМОВАХ ВІЙНИ

**Рябовол Ганна Серафимівна,**

ст.викладач

Національний університет міського господарства  
ім. О. М. Бекетова  
м. Харків, Україна

**Вступ.** Українська вища освіта стала стикатися з викликами через воєнний конфлікт. Ця ситуація має значний вплив на розв'язання проблем в освітній сфері: Руйнування інфраструктури вишів, втрати людських ресурсів і відновлення освітнього процесу під час воєнного стану стали ключовими проблемами війни.

**Мета.** Мета цієї статті полягає в аналізі поточних проблем української вищої освіти, що виникли внаслідок воєнного конфлікту, та пропозиції можливих стратегій для подолання цих труднощів. У статті акцентується увага на ключових викликах, з якими стикаються українські університети, включно з руйнуванням інфраструктури, скороченням фінансування та людських ресурсів, а також проблемами, пов'язаними із забезпеченням якості освіти в умовах війни.

**Матеріали та методи.** Аналіз поточного стану вищої освіти, дослідження фінансових аспектів та освітніх процесів, вивчення кадрових проблем і можливостей міжнародного співробітництва.

**Результати і обговорення.** Воєнний стан став ключовим викликом війни для системи вищої освіти України. Фінансування університетів стає ще більш обмеженим через необхідність виділення коштів на оборону та відновлення постраждалих територій. Це створює додаткові труднощі для підтримання якості освіти та розвитку закладів освіти. Вживання багатьох українських університетів зараз перебуває під загрозою.

Українські університети здебільшого перебувають на самофінансуванні, яке здебільшого залежить від плати за навчання. До повномасштабного

вторгнення практично всі виші України навчали іноземних студентів. З початком воєнних дій самофінансування вишів почало скорочуватися у зв'язку з тим, що іноземні студенти вирішили продовжити навчання в безпечніших країнах, багато українських студентів покинули Україну, а батьки тих студентів, хто залишився, часто через втрату роботи не можуть оплачувати навчання своїх дітей в університеті. У підсумку доходи багатьох навчальних закладів становлять лише малу частину того, що необхідно для навчання студентів, які залишилися.

Проблема скорочення фінансування також торкнулася викладацького складу університетів. Деякі викладачі змушені були звільнитися, інші прагнуть залишитися в академічному середовищі своїх вишів, навіть якщо вони перебувають за межами України.

У регіонах, де тривають бойові дії, навчання відбувається в дистанційному режимі. Однак, це не стало вирішенням проблеми збереження якості освіти та можливості її здобуття. Велика кількість студентів і викладачів, які виїхали до Європи, не можуть продовжувати навчання і викладання внаслідок процесу інтеграції в життя тієї країни, де вони проживають на цей момент. Багато хто змушений відвідувати мовні курси та працювати.

Загалом війна призвела до масової міграції населення, що, безсумнівно, позначилося на українській системі вищої освіти і, зокрема, на наданні освітніх послуг. Реформи в українській вищій освіті мають враховувати ці особливості. Важливо розробляти стратегії, які допоможуть університетам подолати труднощі та підтримувати високі стандарти освіти в умовах війни.

Що можна зробити для розв'язання проблем, що виникли? По-перше, стратегічна співпраця з європейськими університетами може допомогти вижити хорошим українським вишам. По-друге, дистанційні стипендії для українських викладачів, які не хочуть або не можуть покинути Україну - а це більшість чоловіків у віці від 18 до 60 років, - можуть зберегти і навіть покращити людський капітал України. Такі стипендії дешевші у фінансуванні та простіші в адмініструванні, ніж очні, що дасть змогу більшій кількості українських

викладачів скористатися їхніми перевагами.

Нарешті, для успішної онлайн-освіти необхідні зовнішні ресурси. Coursera, edX та UdeMY безкоштовно надали українцям безліч курсів, але також необхідно створювати україномовні освітні платформи, щоб охопити ще більшу кількість українських студентів.

**Висновки.** Незважаючи на складнощі, українська вища освіта продовжує розвиватися та адаптуватися до нових викликів. Спільні зусилля держави, освітніх закладів та міжнародної спільноти необхідні для успішного розв'язання проблем і забезпечення стабільності в освітній сфері в період воєнної кризи.

Українська вища освіта перебуває на шляху серйозних змін, спрямованих на збереження якості освіти та її відповідності сучасним вимогам. Для того, щоб не втратити наявний рівень освіти та зберегти студентів і професорсько-викладацький склад вишів, необхідно:

- модернізувати навчальні програми. Реформи спрямовані на оновлення навчальних планів з урахуванням сучасних вимог ринку праці та реалій часу. Широке використання нових технологій і методик навчання сприяє підвищенню якості підготовки студентів.

- розвивати міжнародне співробітництво. Наприклад, для вивчення іноземних мов можна залучати іноземних студентів і викладачів-носіїв мови, а також закордонних освітніх фондів.

Проведення реформ в українській вищій освіті в умовах воєнного конфлікту становить додаткові виклики. Необхідно враховувати особливості ситуації та адаптувати стратегії реформування з урахуванням поточних обставин.

## ДОДАТКОВІ ГЕОМЕТРИЧНІ ПОБУДОВИ У ШКІЛЬНОМУ КУРСІ МАТЕМАТИКИ

**Савченко Олександр Григорович**

професор

**Бислова Катерина Олегівна**

Студентка

Херсонський державний університет

м. Херсон, Україна

**Вступ. / Introductions.** Вивчення додаткових геометричних побудов дозволяє учням розвинути більш глибоке розуміння геометричних понять та їх взаємозв'язків. Це сприяє більш цілісному розумінню геометрії та зміцнює їхню геометричну інтуїцію.

Додаткові побудови можуть бути особливо корисними у випадках, коли традиційні методи, такі як теореми синусів та косинусів, є неефективними або складними у використанні. Це дозволяє учням досліджувати різні підходи до розв'язування задач і розвивати навички критичного мислення.

**Мета роботи. / Aim.** Додаткові геометричні побудови, як і теореми синусів та косинусів є важливою темою у курсі геометрії. Вивчення додаткових геометричних побудов може заохотити учнів досліджувати та робити внесок у цю галузь, відкриваючи для себе нові методи та результати в геометрії та тригонометрії. Це може надихнути на дослідження та інновації в математиці та суміжних галузях.

**Результати та обговорення./Results and discussion.** Теореми синусів та косинусів є універсальним апаратом розв'язування задач у яких кути та сторони можуть бути довільними. Але за умови «зручних» вихідних даних не варто забувати про додаткові побудови, адже вони допомагають учням розвиватися. Отже, певні задачі можна розв'язувати не лише за допомогою універсальних теорем.

Учні за допомогою педагога можуть розв'язувати задачі додатковими побудовами, наприклад, коли в умові є «гарні» кути:  $60^\circ$ ,  $45^\circ$ ,  $30^\circ$  чи  $90^\circ$ . Але

якщо вчитель змінить хоча б один кут, наприклад на  $17^\circ$ , то розв'язування, як правило, є складнішим, а іноді й неможливим.

Задачі в яких передбачено додаткові побудови зазвичай зустрічаються на олімпіадах. Здебільшого такі задачі передбачають побудову не одного елемента, а цілу низку побудов. Утворюється велика кількість трикутників, які потребують додаткових знань, тобто потрібно пам'ятати усі властивості та ознаки того чи іншого трикутника.

Ми пропонує розглянути дві задачі, які можна або розв'язати за допомогою теорем синусів та косинусів (якщо учні володіють цими знаннями), або розв'язати за допомогою додаткових побудов (для учнів, які ще не знають відповідних теорем або для поглиблення знань).

Задача 1. Маємо трикутник  $ADB$ , у якому  $\angle BAD = 30^\circ$ . Точка  $C$ -середина відрізка  $AB$ , утворений кут  $\angle BCD = 45^\circ$ . Знайти градусну міру кута  $CDB$ .

Розв'язання.

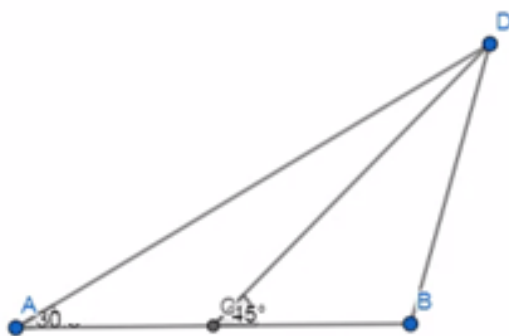

Мал. 1. Початковий трикутник

Проведемо розв'язання за допомогою тригонометрії та відповідних теорем.

Розглянемо трикутник  $ADC$ (мал.1). Припустимо, що  $AC = 1$ ,  $\angle ACD = 180^\circ - \angle BCD = 180^\circ - 45^\circ = 135^\circ$ . За теоремою синусів із даного трикутника можемо знайти сторони  $AD$  і  $CD$ . Розглянемо трикутник  $DAB$ . У ньому  $AB = 2$  (так як  $AB = AC + CB = 1+1=2$ ),  $AD$  – знайшли з трикутника  $ADC$ . За теоремою косинусів можемо знайти сторону  $DB$ :  $DB^2 = AD^2 + AB^2 - 2AD \cdot AB \cdot \cos DAB$ .

Розглянемо трикутник  $CDB$ . У ньому відомо  $CD$ ,  $DB$ ,  $BC$ , тому з теореми



косинусів можемо знайти косинус  $\angle CDB$ :  $\cos \angle CDB = \frac{AD^2 + AB^2 - DB^2}{2 \cdot AD \cdot AB}$  підставивши й обравши отримуємо  $\cos \angle CDB = \frac{\sqrt{3}}{2}$ , тобто шуканий кут буде рівний  $30^\circ$ .

Цю саму задачу, пропонуємо розв'язати за допомогою додаткових побудов.

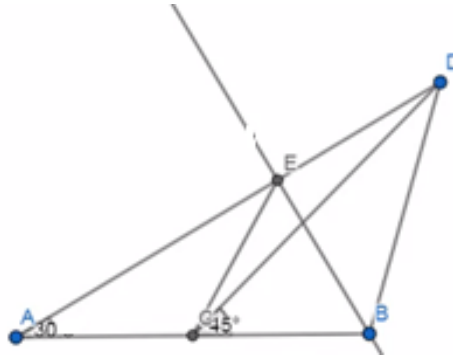

**Мал. 2. Трикутник з додатковими побудовами**

Опустимо перпендикуляр на пряму  $AD$ , тобто кут  $\angle BEA$  прямий (мал.2.) Розглянемо трикутник  $AEB$ , цей трикутник прямокутний, окрім цього маємо кут  $30^\circ$ . З цього випливає, що  $BE = \frac{1}{2}AB = 1$ .

З'єднаємо точку  $E$  і точку  $C$ , тобто у трикутнику  $BEA$  відрізок  $EC$  – медіана. Медіана у прямокутному трикутнику дорівнює половині гіпотенузи, тобто трикутник  $ECB$  – рівносторонній, тоді  $\angle ECB = 60^\circ$ , тоді  $\angle EDC = 60^\circ - 45^\circ = 15^\circ$ .

Розглянемо трикутник  $ADC$ . У ньому кут  $\angle DCB$  – зовнішній кут до кута  $\angle ACD$ , з цього випливає, що трикутник  $CED$  – рівнобедрений, тобто  $ED = 1$ . Розглянемо трикутник  $DEB$  цей трикутник є прямокутним та рівнобедреним ( $ED = EB = 1$ ), отже  $\angle EDB = 45^\circ$ ,  $\angle EDC = 15^\circ$ , тому  $\angle CDB = 45^\circ - 15^\circ = 30^\circ$ .

Відповідь:  $30^\circ$

Ми розглянули задачу, яку можна розв'язати двома способами. Але бувають задачі у яких без додаткових побудов не обійтися. Пропонуємо розглянути наступну задачу.

Задача 2. Дано трикутник  $ABC$  у якому  $\angle A = \angle C = 30^\circ$ . На основі обрано точки  $D$  і  $K$  так, що  $AD = 1$  см,  $CK = 2$  см. Сполучивши точку  $B$  із обраними точками отримаємо  $\angle DBK = 60^\circ$ . Знайти довжину відрізка  $DK$  (мал.3.).

## Розв'язання

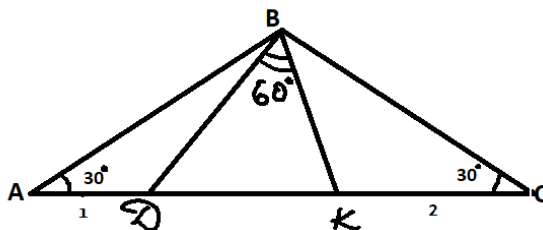

Мал. 3. Побудова трикутника за умовою

Відкладемо відрізок  $BM$  так щоб  $BM = AB$  і  $\angle ABD = \angle DBM$  Сполучимо  $D$  і  $M$  ( мал.4)

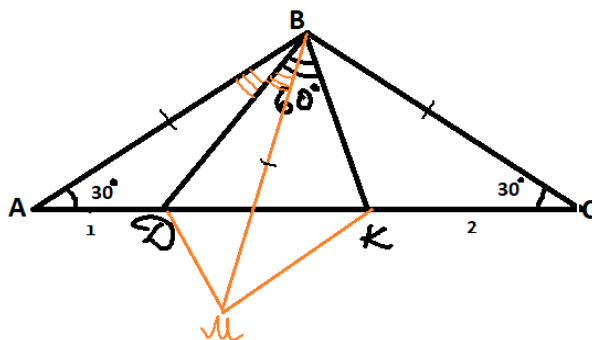

Мал. 4. Трикутник з додатковими побудовами

Розглянемо отримані трикутники  $ADB$  і  $MDB$ . Дані трикутники рівні за першою ознакою рівності трикутників ( $BD$  – спільна,  $AB = BM$ ,  $\angle ABD = \angle DBM$ ), тому маємо  $DM = AD = 1$ ,  $\angle DMB = \angle BAD = 30^\circ$ . Сполучимо  $M$  і  $K$ . Розглянемо трикутники  $BKM$  і  $BKC$ . У них  $\angle MBK = \angle KBC = 60^\circ - \alpha$  ( увесь кут дорівнює  $120^\circ$ , який складається з двох кутів  $\alpha$  і двох кутів по  $60^\circ - \alpha$ ). Дані трикутники рівні за першою ознакою ( $BC = BM$ ,  $BK$  – спільна сторона,  $\angle MBK = \angle KBC$ ), отже маємо  $KC = MK = 2$  і  $\angle BMK = 30^\circ$ .

Розглянемо трикутник  $DMK$ . У нього  $DM = 1$  см,  $MK = 2$  см,  $\angle DMK = 60^\circ$ . За теоремою косинусів можемо знайти  $DK$ :

$DK^2 = DM^2 + MK^2 - 2 \cdot DM \cdot MK \cdot \cos 60^\circ$ . Виконавши відповідні обчислення, отримаємо, що шукана сторона дорівнює  $\sqrt{3}$ .

Відповідь:  $\sqrt{3}$ .

**Висновки./Conclusions.** Теорема синусів і косинусів є важливими інструментами в геометрії, дозволяючи знаходити відстані, кути та інші

параметри трикутників за допомогою синусів і косинусів відповідних кутів.

Геометричні побудови можуть забезпечити більше глибини розуміння геометричних властивостей та зв'язків у різноманітних геометричних фігурах.

Ми розглянули два методи розв'язування геометричних задач. Вони, як і будь-які спроби розв'язання геометричних задач, мають свої переваги та недоліки. Отже, учні закладів середньої освіти для глибшого розуміння геометричних конструкцій мають володіти різними прийомами як аналітичного так і геометричного характеру.

# ЗАСТОСУВАННЯ ІНТЕРАКТИВНИХ МЕТОДІВ НАВЧАННЯ НА УРОКАХ ІНФОРМАТИКИ

**Сидорчук І. О.**

Волинський національний університет  
імені Лесі Українки

В умовах, коли у вітчизняних школах навчання проходить як в очній, так і в змішаній та дистанційних формах, надзвичайно важливо забезпечити можливість кооперативного навчання, освітньої взаємодії усіх учасників освітнього процесу. Таким чином зростає роль інтерактивних методів та прийомів, а також загострюється проблема розробки актуальних і ефективних методик їх використання при вивченні різних освітніх галузей, зокрема – на уроках інформатики [1].

Доцільність застосування інтерактивних методів полягає у тому, що інтерактивне навчання на уроках інформатики формує умови цікавої та результативної пізнавальної діяльності, створює позитивні емоції, формує і розвиває навички групових і командних робіт, розвиток творчих здібностей здобувачів освіти. Умовно інтерактивні методи можна класифікувати за наступною структурною схемою, яка представлена рис. 1.

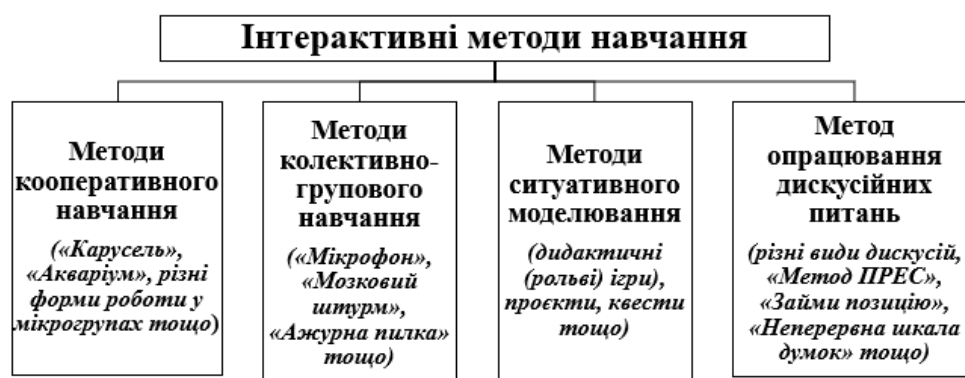

**Рис. 1. Класифікація інтерактивних методів навчання**

Розглянемо приклади окремих інтерактивних методів, які можна використовувати на уроках інформатики. Зокрема:

1. «Мозковий штурм» та «Мікрофон» – це достатньо відомі методи, які

спонукають здобувачів освіти проявляти уяву та творчість, креативність дозволяють висловлювати власні думки. Їх метою є зібрання якомога більшої кількості ідей, стосовно вирішення певної проблеми, протягом визначеного періоду часу. Усі пропозиції записуються на дошці без коментарів, а потім обговорюються [1]. Прикладом мозкового штурму може слугувати, наприклад, вибір засобів і об'єктів для візуалізації сценарію при створенні програм-ігор (наприклад, Lazarus, Piton тощо).

2. Проектне навчання – це інтерактивний метод, котрий на уроках інформатики передбачає роботу здобувачів освіти з текстами, документами, файлами, різноманітними засобами тощо. Основною метою цього методу є розвивати пізнавальні навички, уміння керувати та самостійно здобувати знання, орієнтуватися у інформаційному просторі та формувати мислення [2]. Проектом на уроці інформатики є створення і представлення певного інформаційного продукту: програми, результатів дослідження, твору комп'ютерної графіки чи відео тощо.

3. Рольові ігри – це одні із основних прийомів інтерактивних уроків. Вони сприяють розвитку комунікативних навичок, критичного та аналітичного мислення, здатності до розв'язування проблем, сприяють умінню відпрацювання різних варіантів поведінки у проблемних ситуаціях тощо [2]. На уроках інформатики можна проводити рольову гру «Презентація фірми», при проведенні якої здобувачі освіти виконують ролі керівника (котрий координує діяльність усіх «працівників» при роботі у хмарі), креативного директора (який займається розробкою та створенням графічних матеріалів), технічного редактора («працівник», який забезпечує публікацію матеріалів публікації у мережі) та ін. Метою такої гри є створення віртуального представлення фірми за допомогою блогу, сайту, відеоролика тощо.

4. Квест (Інтернет-квест). В наш час це доволі популярний вид інтеракції. Інколи в наукових джерелах використовують термін «Квест-кімната» – віртуальна платформа (на базі блогу чи сайту), у якій педагог створює проблемну ситуацію із елементами рольової гри, а здобувачі освіти покроково

вирішують поставлене завдання. Прикладами такої квест-кімнати може слугувати квест, який передбачає вирішення певних практичних завдань з інформатики (створення документів, таблиць, баз даних; написання програм; вирішення кросвордів і ребусів; виконання тестів).

Доцільно відмітити, що інтерактивні методи можуть застосовуватись на різних етапах уроку та із різною освітньою метою. Разом із тим, при виборі методів освітньої інтеракції вчитель повинен врахувати вікові особливості здобувачів освіти, їх досвід групової роботи. Крім того, використання інтерактивних методів повинно складати певну освітню систему, котра повинна мати чіткий алгоритм впровадження та коригування.

Таким чином, сучасні інтерактивні методи навчання володіють значним освітнім потенціалом. При оптимальному їх поєднанні із традиційним навчанням вони дозволяють, значно оптимізувати процес навчання інформатики, забезпечити засвоєння здобувачами освіти нових знань та вмінь, компетенцій, а також – сприяють розвитку мислення, розкриттю і реалізації творчого потенціалу здобувачів освіти, вихованню їх людських якостей.

### **СПИСОК ВИКОРИСТАНИХ ДЖЕРЕЛ:**

1. Журенко А. О. Використання сучасних методів навчання інформатики на уроках інформатики у закладах середньої освіти. *Слово і справа Антона Макаренка: український та європейський контексти* : матеріали XXII Міжнар. наук.-практ. конф. (м. Полтава, 16–17 березня 2023 р.). С. 179–181. URL: <http://dspace.pnpu.edu.ua/handle/123456789/20854> (дата звернення: 20.04.2024).
2. Решетченко С., Скубарєва Т. Інтерактивні методи навчання як засіб успішної навчальної діяльності учнів. *Проблеми безперервної географічної освіти і картографії*. 2021. № 33. С. 62-68. URL: <https://doi.org/10.26565/2075-1893-2021-33-07> (дата звернення: 20.04.2024).

# ОРГАНІЗАЦІЯ САМОСТІЙНИХ ЗАНЯТЬ У ЗАКЛАДАХ ВИЩОЇ ОСВІТИ

**Сірий Олександр Михайлович**

старший викладач кафедри філософії,  
соціально – гуманітарних наук та фізичного виховання

**Мельник Софія Русланівна**

Студентка Хмельницького університету

управління та права

Іменні Леоніда Юзькова

м. Хмельницький, Україна

## **Вступ**

Фізична культура повинна стати важливою частиною повсякденної культури сучасної людини, яка вступає в третє тисячоліття. Різкі зміни звичного способу життя небажані, краще робити їх поступово. Дуже важко приступати до регулярних тренувань людям, які довгий час були пасивними у фізичних навантаженнях або просто не люблять [3].

Часто буває так, що людина припиняє займатися, якщо через тиждень або місяць після початку занять не відчуває значних змін . Ми дуже швидко здаємося, тому що мотивація дуже низька і «блискавка» проходить дуже швидко. Щоб створити справжню потребу в фізичних вправах, необхідно усвідомлювати всі позитивні ефекти систематичної фізичної активності і всі негативні наслідки гіподинамії.

Однією з ключових складових процесу навчання в закладах вищої освіти є самостійна робота студентів. Саме вона дозволяє студентам глибше осмислити отримані знання, розвинути аналітичне мислення, навчитися працювати з великим обсягом інформації та виробити навички самоорганізації. Організація самостійних занять у закладах вищої освіти є складним та багатогранним процесом, який вимагає уваги як з боку викладачів, так і з боку студентів. У даному рефераті розглянемо основні аспекти організації самостійних занять у вищих навчальних закладах, методи та прийоми їх

реалізації, а також вплив самостійної роботи на якість освіти та формування професійних компетенцій студентів [3].

**Мета роботи:** Мета даного реферату полягає в розгляді та аналізі організації самостійних занять стосовно фізичного розвитку у вищих навчальних закладах. Основні завдання цього дослідження включають низку факторів . В першу чергу це визначення ролі самостійних занять . Розгляд ролі самостійної роботи студентів у процесі навчання та її впливу на формування професійних компетенцій. Аналіз методів та прийомів організації самостійних занять . Вивчення різноманітних методів, які використовуються для організації самостійної роботи студентів, та їх ефективності. Висвітлення впливу самостійних занять на якість освіти. Аналіз впливу самостійної роботи на рівень засвоєння навчального матеріалу, розвиток критичного мислення та формування професійних навичок. Висвітлення основних принципів та напрямків вдосконалення організації самостійних занять. Розгляд сучасних тенденцій у розвитку організації самостійних занять та пропозиції щодо їхнього вдосконалення. Аналіз практичного досвіду закладів вищої освіти. Вивчення кращих практик організації самостійних занять у різних вищих навчальних закладах та виносити рекомендації щодо їхнього застосування.

**Методи та матеріали:** Організація самостійних занять у вищих навчальних закладах включає в себе різноманітні методи та прийоми, які сприяють ефективному навчанню студентів. Деякі з них включають: спостереження, аналіз, статистична достовірність, узагальнення, порівняння та інші методи, як опираються на законодавство.

**Результати та обговорення:** Під час обговорення теми організації самостійних занять у закладах вищої освіти було звернуто увагу на кілька ключових аспектів, які впливають на ефективність цього процесу та результативність навчання студентів :

Перш за все це роль викладачів у організації самостійних занять. Обговорення підкреслило важливість активної участі викладачів у процесі організації самостійних занять.



Необхідно змінити власну точку зору на це питання, підійшовши до його розуміння з позитивної точки зору. Спочатку не варто вимагати від себе абсолютної дисципліни і підкорятися тяжкості фізичних навантажень, як неприємному завданню, оскільки це викликає додатковий стрес, спробуйте полюбити його. Всупереч поширеній думці, не все, що сприяє здоров'ю, повинно викликати дискомфорт. Здорова їжа також може бути смачною, а фізична активність може справити краще враження, ніж пасивний відпочинок.

Цьому вчимося, обираючи форму фізичної активності, місце занять і компанію, яка нам подобається. Через деякий час фізична активність, яка колись завдавала нам болю, але приносила радість, стає для нас навичкою на все життя. Досвід показує, що людина може сильно прив'язатися до бігу і відчувати радість, задоволення і задоволення від такого, здавалося б, нудного заняття [2]. Очевидно, це вищий рівень «ініціації», якого можна досягти лише довготривалою систематичною роботою, іноді навіть кілька років, хоча в деяких випадках людина починає відчувати «голод» через кілька місяців. У зв'язку із запровадженням нових державних освітніх стандартів важлива частина роботи із засвоєння навчального матеріалу переноситься на самостійні заняття студентів [2].

При цьому зміст та обсяг освітніх програм залишаються незмінними [1]. Ефективність самостійної роботи студентів, як правило, низька. Крім того, це пов'язано зі збільшенням часу, який витрачають студенти на впровадження та вчителі на моніторинг впровадження.

Важливу роль у підвищенні продуктивності студентів під час самостійної роботи відіграє методичне забезпечення навчального процесу [2]. В даний час особливе значення набуває процес розробки та впровадження в педагогічну практику більш досконалих методів навчання, які спрямовані на підвищення якості навчальної роботи, активізацію пізнавальної діяльності учнів та розвиток інтелектуальних здібностей учнів.

Викладачі повинні створювати стимулююче навчальне середовище, визначати чіткі цілі та завдання для самостійної роботи студентів, а також

надавати їм необхідну підтримку та допомогу. Також було зазначено, що викладачі повинні бути готові до індивідуального підходу до студентів, враховуючи їхні індивідуальні потреби та можливості. Важливість планування та структурування самостійних занять. Учасники обговорення погодилися, що ефективна організація самостійних занять потребує чіткого планування та структурування. Важливо, щоб завдання для самостійної роботи були добре сформульовані, а матеріали та ресурси для їх виконання були доступними студентам. Також було відзначено, що важливо стимулювати самостійність та ініціативу студентів, надаючи їм можливість вибору тем та завдань для самостійної роботи. Використання інноваційних методів та технологій. У зв'язку з швидким розвитком технологій, обговорення підкреслило важливість використання інноваційних методів та технологій у організації самостійних занять [1]. Це може включати використання відеолекцій, інтерактивних навчальних платформ, віртуальних лабораторій тощо. Важливо, щоб такі технології були доступними та зрозумілими для всіх студентів, а також допомагали поліпшити якість навчання та зробити процес самостійної роботи більш ефективним. Співпраця з студентською громадськістю та іншими відділами закладу. Учасники обговорення погодилися, що для успішної організації самостійних занять важлива співпраця з іншими структурними підрозділами закладу вищої освіти, такими як бібліотека, відділ інформаційних технологій, центр підтримки навчання тощо. Важливо, щоб студенти мали доступ до необхідних ресурсів та підтримки для успішного виконання самостійних завдань. Оцінювання та звітування за самостійну роботу. Обговорення також зачепило тему оцінювання та звітування за самостійну роботу студентів. Було підкреслено, що важливо розробляти чіткі критерії оцінювання та надавати студентам зрозумілі очікування щодо їхньої роботи. Також було відзначено, що важливо надавати студентам зворотний зв'язок та можливість вдосконалення своєї роботи на основі отриманих оцінок та коментарів. Загальним результатом обговорення є визнання важливості організації самостійних занять у закладах вищої освіти та необхідності

спільних зусиль викладачів, студентів та адміністрації для забезпечення їх ефективності та результативності [2].

Важливу роль у підвищенні продуктивності студентів під час самостійної роботи відіграє методичне забезпечення навчального процесу [2]. В даний час особливе значення набуває процес розробки та впровадження в педагогічну практику більш досконалих методів навчання, які спрямовані на підвищення якості навчальної роботи, активізацію пізнавальної діяльності учнів та розвиток інтелектуальних здібностей учнів.

Для вирішення цієї проблеми важлива роль відводиться формуванню у них умінь і навичок самостійної розумової праці [3]. Необхідно навчити студентів вмінню самостійно засвоювати знання з різних джерел інформації та оволодівати багатьма видами самостійної роботи. Однією з проблем у процесі навчання учнів є те, що їхня самостійність у засвоєнні та застосуванні знань є низькою, а набуті вміння та навички ще слабкими.

Практика вищої освіти показує, що на етапі самостійного вивчення 8 нових предметів перевірки набутих знань, умінь і навичок недостатньо [3]. Такі фактори, як здатність належним чином організувати самостійну роботу, потребують дослідження. Незалежний аналіз дослідницької інформації здатні робити висновки, обґрунтовувати свої практичні дії.

### **Висновки**

Організація самостійних занять у закладах вищої освіти є важливою складовою навчального процесу, спрямованою на розвиток самостійності, критичного мислення та професійних навичок студентів. За допомогою різноманітних методів та матеріалів, студенти мають можливість вивчати новий матеріал, вдосконалювати свої навички та здійснювати дослідницьку роботу в межах своєї галузі.

Були розглянуті різноманітні аспекти організації самостійних занять. Починаючи від методів, таких як проектна діяльність, практичні завдання та самостійне вивчення матеріалу, і закінчуючи розглядом матеріалів, які можуть бути використані для самостійної роботи, таких як навчальні посібники,

інформаційні ресурси та практичні матеріали, цей реферат надає комплексний огляд організації самостійних занять.

Організація самостійних занять вимагає від викладачів та студентів співпраці та взаєморозуміння. Викладачі повинні створювати стимулююче навчальне середовище, визначати чіткі цілі та завдання для самостійної роботи студентів, а також надавати їм необхідну підтримку та допомогу. З іншого боку, студенти повинні бути активними учасниками навчального процесу, самостійно вивчати матеріал, виконувати завдання та взаємодіяти з викладачами для отримання додаткової підтримки та консультацій. Важливо підкреслити, що організація самостійних занять сприяє не лише освоєнню навчального матеріалу, а й розвитку критичного мислення, самостійності та ініціативи у студентів. Ці навички є важливими у сучасному світі та допомагають студентам досягати успіху не лише в академічній сфері, а й у їхній подальшій професійній діяльності.

Отже, організація самостійних занять у закладах вищої освіти є ключовою складовою навчального процесу, спрямованою на розвиток компетенцій та навичок студентів, необхідних для їхнього успішного виходу на ринок праці та професійного зростання.

#### **ЛІТЕРАТУРА :**

1. Конституція України, прийнята на п'ятій сесії Верховної Ради України 28 червня 1996 р. [Електронний ресурс] // Відомості Верховної Ради України. <http://zakon2.rada.gov.ua/laws/show/254к/96-вр>
2. Законодавство України – Офіційний портал Верховної Ради <https://zakon.rada.gov.ua/laws/main/index>
3. Міністерство освіти та науки [Електронний ресурс] // <https://mon.gov.ua/>

## ДО ПИТАННЯ ФІЗИЧНОЇ ПІДГОТОВКИ МАЙБУТНІХ ФАХІВЦІВ ПРАВООХОРОННИХ ОРГАНІВ УКРАЇНИ

**Сніца Тетяна Євгенівна,**

к. п. н., доцент

**Кондратюк Олександра Віталіївна,**

курсантка

Національна академія Державної прикордонної служби України  
імені Богдана Хмельницького

Серед усіх навчальних дисциплін, які опановують курсанти протягом навчання у відповідних навчальних закладах, фізична підготовка особового складу усіх підрозділів Збройних сил (ЗСУ), Національної поліції (НП) та Державної прикордонної служби України (ДПСУ) завжди мала велике значення, оскільки розвиває компетентність і впевненість військовослужбовців у тому, що вони можуть брати участь у різноманітних видах фізичної активності у будь-яку пору року, за будь-яких погодних умов, 24 години на добу. Згодом, фізкультура та спорт стають центральною частиною життя офіцерів як при виконанні службових обов'язків, так і у позаслужбовий час.

Сьогодні гострим питанням у світі є проблема забезпечення громадської безпеки, розвитку злочинності, дезертирства та нестабільності суспільства, яка існувала ще і у мирний час, але активно почала зростати у воєнний. На фоні численних політичних конфліктів, зокрема вторгнення росії в Україну, особливого значення набувають питання усебічної якісної підготовки працівників правоохоронних органів. Як і у мирний, так і у воєнний час усі правоохоронці повинні володіти високим рівнем фізичної підготовки.

Фізична культура вважається складовою частиною загальної культури особистості. Так, Мірошніченко В. розглядає її як діяльність, спрямовану на оволодіння сукупністю знань про людину і фізичну культуру, розвиток умінь передавати цінності фізичної культури військовослужбовцям, а також на підготовку до виконання конкретних професійних завдань [1]

Навчальна дисципліна «Фізична підготовка» є обов'язковою у системі

підготовки майбутніх офіцерів ЗСУ, НП, ДПСУ.

Метою вивчення навчальної дисципліни «Фізична підготовка», передбаченою для вивчення за вибором навчального закладу ОПП «Безпека державного кордону», є забезпечення майбутнього офіцера-прикордонника знаннями теоретичних основ фізичної підготовки, методичними навичками навчання підлеглих і виховання у персоналу постійного прагнення до систематичних занять, фізичного самовдосконалення та здорового способу життя, формування у прикордонників тактико-технічних навичок захисту і нападу з використанням спеціальних засобів та прийомів рукопашного бою, і готовність застосувати їх у необхідний момент.

Фізична підготовка особового складу органів внутрішніх справ України-це педагогічно спрямований процес забезпечення спеціалізованої фізичної підготовленості до професійної діяльності зі специфічними професійними характеристиками [2].

Фізична підготовка є складовою частиною загальної системи навчання та виховання особового складу Збройних Сил України, яка розглядається як комплекс заходів щодо фізичного вдосконалення військовослужбовців, спрямований на розвиток загальних і спеціальних фізичних якостей, формування військово-прикладних навичок, виховання морально-вольових і психологічних якостей [3]. Загальними завданнями фізичної підготовки особового складу ЗСУ зазначені наступні:

- адаптація військовослужбовців до умов військової служби;
- постійне вдосконалення сили, витривалості, швидкості та спритності;
- покращення фізичного розвитку, зміцнення здоров'я, підвищення працездатності та професійного довголіття.

Що стосується спеціальних завдань, то серед них виокремлюють:

- розвиток та вдосконалення професійно важливих і спеціальних фізичних якостей;
- оволодіння військово-прикладними руховими навичками в подоланні природних і штучних перешкод, військово-прикладному плаванні,

рукопашному бою, пересуванні пересіченою місцевістю в пішому порядку і на лижах, марш-кидках, метанні гранат;

- виховання морально-вольових і психологічних якостей, згуртування військових підрозділів.

Актуальні питання підготовки правоохоронців є визначальними для забезпечення ефективної роботи в сучасних умовах. Це вимагає постійного вдосконалення програм навчання, впровадження новітніх технологій та зосередження на високому рівні професійної майстерності. У воєнний період ці завдання стають критичними, вимагаючи від правоохоронців максимальної готовності до викликів, які можуть змінити хід подій в Україні. А тому вирішення усіх актуальних питань у професійній підготовці правоохоронних органів як у мирний, так і воєнний стан потребують негайного вирішення і удосконалення.

Іще один аспект, на який варто звернути увагу – покращення міжнародної співпраці та обміном досвіду у сфері освіти та підготовки майбутніх фахівців. Такі питання є актуальними сьогодні, незважаючи на надзвичайно важке політичне та економічне становище нашої держави, спричинених вторгненням росії на територію нашої держави. Міжнародна співпраця в усіх сферах та напрямках діяльності зміцнює позиції України на світовій арені. Безпосередньо це стосується і підготовки фахівців сфери правоохоронної діяльності.

## ЛІТЕРАТУРА

1. Підготовка поліцейських в умовах реформування системи МВС України : зб. наук. пр. / МВС України, Харків. нац. ун-т внутр. справ, Каф. тактич. та спец.-фіз. підгот. ф-ту № 2. – Харків : ХНУВС, 2020. – 336 с. Підготовка поліцейських в умовах реформування системи МВС України. Харків, 2020, с. 175 розвиток фізичної культури прикордонників як результат їх фізичної підготовки Мірошніченко В. І. [https://univd.edu.ua/general/publishing/konf/29\\_05\\_2020/pdf/63.pdf](https://univd.edu.ua/general/publishing/konf/29_05_2020/pdf/63.pdf)

2. Методичні рекомендації до самостійних занять «Фізична підготовка».

Дніпропетровський Державний університет внутрішніх справ,  
Дніпропетровськ, 2015.

3. Десантно-штурмові війська Збройних Сил України. Офіційний веб сайт. Фізична підготовка і спорт. Назва з екрану. [https://dshv.mil.gov.ua/fizichna-pidgotovka-i-sport/#:~:text=%D0%A4%D1%96%D0%B7%D0%B8%D1%87%D0%BD%D0%B0%20%D0%BF%D1%96%D0%B4%D0%B3%D0%BE%D1%82%D0%BE%D0%B2%D0%BA%D0%B0%20E2%80%93%20D1%86%D0%B5%20%D0%BA%D0%BE%D0%BC%D0%BF%D0%BB%D0%B5%D0%BA%D1%81%20%D0%B7%D0%B0%D1%85%D0%BE%D0%B4%D1%96%D0%B2,%D0%BC%D0%BE%D1%80%D0%B0%D0%BB%D1%8C%D0%BD%D0%BE%2D%D0%B2%D0%BE%D0%BB%D1%8C%D0%BE%D0%B2%D0%B8%D1%85%20D1%96%20%D0%BF%D1%81%D0%B8%D1%85%D0%BE%D0%BB%D0%BE%D0%B3%D1%96%D1%87%D0%BD%D0%B8%D1%85%20D1%8F%D0%BA%D0%BE%D1%81%D1%82%D0%B5%D0%B9]. Дата звернення 14.02.2024 р.

4. <https://www.sportpedagogy.org.ua/html/journal/2010-01/10plpmfh.pdf>

5. <https://dspace.univd.edu.ua/server/api/core/bitstreams/3e495612-b039-4b0b-9335-9665dfe62575/content>



# ФОРМУВАННЯ УМОВ ОПТИМІЗАЦІЇ ПРОЦЕСУ ПРОФЕСІЙНОГО САМОВИЗНАЧЕННЯ СТУДЕНТІВ

**Солонина Василь Олександрович**

аспірант

ДВНЗ Ужгородський національний університет  
м. Ужгород, Україна

**Вступ.** Сучасна економічна обстановка в Україні, розвиток ринкових відносин кардинально змінюють характер та цілі праці: зростає його інтенсивність, напруженість, удосконалюються вимоги до професіоналізму працівників. У зв'язку з цим, велику увагу необхідно приділяти проведенню цілеспрямованої роботи профорієнтації серед студентської молоді, яка повинна спиратися на глибоке знання всіх основних факторів, що визначають формування професійних намірів особистості та шляхи їх реалізації.

Розвиток сучасної системи безперервної професійної освіти характеризується зміною пріоритетів та пов'язується зі зростанням ролі ВНЗ у професійній адаптації студентів. Особливе місце в цьому процесі займає діяльність вищої школи з формування соціальної та професійно мобільної особистості майбутнього фахівця з високим рівнем готовності до професійного самовизначення та майбутньої трудової діяльності. Водночас соціально-економічна ситуація в країні, стан справ на ринку праці, що не змінюється протягом останніх кількох років (рівень безробіття має постійну тенденцію до збільшення) свідчать про значні невирішені проблеми у цій сфері.

**Вивчення результатів спеціально проведених досліджень, власні спостереження дозволяють зробити висновок, що головними причинами такої ситуації є:**

- декларованість державного статусу профорієнтації молоді в Україні за відсутності такого на практиці;
- епізодичність та безсистемність здійснення профорієнтації;
- невідповідність освітян до проведення професійної орієнтації;

- недостатній зв'язок та наступність у діяльності загальноосвітньої та вищої шкіл, системи професійної освіти: виробництва, служби зайнятості та інших соціальних інститутів.

Як результат – підміна та дублювання функцій різними суб'єктами, відповідальними за працевлаштування, забезпечення зайнятості та загалом, за професійну долю молоді.

**Мета роботи.** Визначити умови оптимізації процесу професійного самовизначення студентів.

Обґрунтовуючи актуальність вивчення проблеми, ми враховуємо, що професійне самовизначення як одна з форм самовизначення особистості досліджується, головним чином, з психологічної та соціально-психологічної точок зору.

Аналіз підходів до поняття «професійне самовизначення студентів» дозволяє говорити про неоднорідність та неоднозначність його трактування. Цей концепт розглядається як складний, динамічний процес, що охоплює все життя людини і її вибір професії.

**Матеріали та методи.** Процес професійного самовизначення особистості є тривалим процесом, який починається у підлітковому віці, продовжується протягом усього періоду навчання у школі, середньому та вищому професійному навчальному закладі, у ході професійної підготовки, здобуття формальної та неформальної освіти. Робота з професійного самовизначення-це частина загального процесу соціалізації особистості, частина виховання конкурентної та успішної людини, цілеспрямованого розвитку в неї здатності до життєвого та професійного самовизначення. Її неможливо здійснити поза сферою освіти. У цьому система освіти покликана забезпечити фундаментальні знання, дають основу освоєння спектра професій, з урахуванням конкретної ситуації ринку праці та потреб ринку праці майбутньому.

Предметом нашої уваги став етап професійного самовизначення особистості у процесі навчання у вищому навчальному закладі. В умовах навчально-професійної діяльності студентів професійне самовизначення стає

цілеспрямованим та послідовно здійснюваним процесом оцінки себе та своїх можливостей у обраній професії.

Розглянувши набір характеристик характеру людини, можна виявити такі особливості:

- ставлення до видів діяльності, які завдання дана людина вирішуватиме завжди і скрізь, а які – не зможе вирішити за жодних обставин;
- приховані риси характеру, як і за яких обставин виявляться ті риси характеру, які зазвичай людина не демонструє;
- феномени та закономірності поведінки.

Також чинниками успішного професійного самовизначення студентів є зміст навчання, форми та методи організації навчального процесу, позанавчальна діяльність, освітній простір вищого навчального закладу в цілому.

Професійна орієнтація – це науково обґрунтована система соціально-економічних, психолого-педагогічних та виробничо-технічних заходів щодо надання молоді особистісно-орієнтованої допомоги у виявленні та розвитку здібностей та схильностей, професійних та пізнавальних інтересів у виборі професії, а також формування потреби та готовності до праці в умовах ринку, багатокладності форм власності та підприємництва.

Можна виділити такі аспекти профорієнтаційної діяльності: соціальний, економічний, психолого-педагогічний.

Соціальний аспект полягає у формуванні ціннісних орієнтацій молоді у професійному самовизначенні, де робиться акцент на вивченні вимог до кваліфікації працівника тієї чи іншої сфери.

Економічний аспект враховує управління вибором професії молоді відповідно до потреб суспільства та можливостей особистості (вивчення ринку праці).

Психолого-педагогічний аспект полягає у вивченні структури особистості, формуванні професійної спрямованості (здатність до усвідомленого вибору).

Слід зазначити, що у сучасному освітньому просторі зростає загальнопедагогічне та професійне значення профорієнтаційної роботи установ вищої освіти із випускниками загальноосвітніх шкіл, ліцеїв, коледжів. Основна її мета – формування професійного вибору учнів.

Обґрунтованість професійного вибору справедливо вважається одним із основних критеріїв ефективності профорієнтаційної роботи. Критерій цей, проте, не самостійний, а зумовлений реалізацією основних напрямів профорієнтаційної роботи. Показником обґрунтованості є вміння співвідносити вимоги професії до людини зі знаннями своїх індивідуальних особливостей, ті з них, які безпосередньо впливають на успіх у професійній діяльності, тобто професійно важливі якості.

В Україні велика увага приділяється нормативно-правовому забезпеченню профорієнтаційної роботи. Регіональні документи визначають основні напрямки розвитку профорієнтаційної діяльності та підтримки професійної орієнтації молоді з урахуванням кадрових потреб економіки регіону.

Разом з тим, незважаючи на достатнє нормативно-правове забезпечення та позитивні тенденції у практиці роботи з професійної орієнтації молоді, невирішеними залишаються такі проблеми:

- неузгодженість професійних переваг, що склалися, які навчаються з потребами ринку праці в найбільш затребуваних професіях;
- відсутність організаційно-управлінських та фінансово-економічних механізмів мережевої взаємодії освітніх організацій щодо супроводження професійного самовизначення молоді в умовах безперервності освіти;
- недостатня координація дій суб'єктів профорієнтації: фахівців у галузі супроводу професійного самовизначення студентів, представників органів виконавчої влади, галузевих підприємств, представників бізнес-спільноти, які залучаються як зовнішні експерти до вирішення завдань професійної орієнтації;
- несформованість єдиних вимог для освітніх організацій щодо проведення та оцінки результатів профорієнтаційної роботи;

- відсутність єдиного регламенту, що забезпечує наступність профорієнтаційної роботи на всіх ступенях освіти.

Ще зовсім недавно, щоб бути конкурентоспроможним на ринку праці, достатньо було мати диплом про середню чи вищу професійну освіту. З кожним роком вимоги до кандидатів стають дедалі жорсткішими. Так, багато роботодавців зараз вимагають від своїх співробітників наявність профільної освіти.

Профільна освіта – це набуття конкретних поглиблених знань у галузі, яка буде відповідати подальшій сфері професійної діяльності студента. Основною метою профільної освіти є підготовка студентів до майбутньої професійної діяльності.

**Результати та обговорення.** У ході спеціального вивчення практики роботи ВНЗ щодо вирішення розглянутої проблеми, виділено напрями та зміст практичної діяльності з оптимізації процесу професійного самовизначення студентів.

ВНЗ необхідно вміння просувати себе на ринку освітніх послуг, використовуючи ті можливості, які дозволяють зробити результат їхньої діяльності більш відкритим. Чітке уявлення різних аспектів професійного майбутнього, закладених на етапі підготовки до професії, дозволить розвивати відповідальність людини за свій професійний шлях, визначити стратегію свого професійного розвитку, мобілізувати особистісний потенціал для перспективного професійного становлення.

Привертає увагу мережева взаємодія на регіональному рівні представників органів виконавчої влади, освітніх організацій з галузевими об'єднаннями роботодавців та представниками бізнес-спільноти з підтримки професійного самовизначення молоді. Практика показує, що ефективною інституційною структурою професійного самовизначення студентів наразі стають центри сприяння працевлаштуванню. Основний напрямок діяльності таких центрів – удосконалення роботи з адаптації молодих спеціалістів до сучасного ринку праці.

**Висновки.** Таким чином, під професійним самовизначенням студентів ми розуміємо пролонгований складний і багатоплановий процес входження у сферу майбутньої професійної діяльності за допомогою включення до навчальної, виробничо-практичної та позанавчальної діяльності на основі самопізнання, співвіднесення своїх можливостей з вимогами до професії та усвідомлення себе як майбутнього фахівця. Професійне самовизначення, що відбулося, зумовлює вирішення проблеми трудового вибору, адекватного можливостям, рівню професійної підготовки і безпосередньо впливає на зниження рівня безробіття серед молоді.

# КОГНІТИВНИЙ КОМПОНЕНТ МУЛЬТИКУЛЬТУРНОЇ КОМПЕТЕНТНОСТІ ЗДОБУВАЧІВ МОВНИХ СПЕЦІАЛЬНОСТЕЙ

**Стрига Елеонора Вячеславівна,**

к.п.н., доцент

ДЗ «Південноукраїнський національний  
педагогічний університет  
імені К. Д. Ушинського»  
м. Одеса, Україна

**Вступ.** Питанню мультикультурності та формуванню мультикультурної компетентності у підготовці майбутніх учителів присвячено чимало праць вітчизняних та зарубіжних учених. Основним фактором цієї уваги слід вважати глобалізаційні процеси, що охопили весь світ, зокрема освітню галузь. Глобалізація освітнього процесу реалізується в програмах академічної мобільності як для науково-педагогічних працівників закладів вищої освіти, так і для здобувачів вищої освіти. Відтак, університетська співпраця в міжнародних програмах, проектах, зустрічах, конференціях потребує набуття відповідної компетентності усіма учасниками освітнього задля вдалої взаємодії в межах означеного напрямку [1, с. 40-41].

Підготовка майбутніх учителів за спеціальністю 014 «Середня освіта (Мова і література (китайська))» та 014.029 «Середня освіта (Інші мови (Китайська))» вбачає те, що здобувачі отримають кваліфікацію вчителів китайської та англійської мов за відповідними освітньо-професійними програмами.

Необхідно зауважити, що однією із загальних компетентностей є така, що наголошує про здатність здобувачів виявляти повагу та цінувати українську національну культуру, а також багатоманітність та мультикультурність у суспільстві. Її набуття вбачає опанування ними відповідних навчальних дисциплін. Відтак, **метою** роботи постає виокремлення складових поняття «мультикультурна компетентність здобувачів мовних спеціальностей», зокрема когнітивного компоненту.

**Матеріали та методи.** Підтримуючи визначення поняття «мультикультурність», звернемося до наступного та зазначимо, що її слід розглядати як набір знань, навичок та особистих якостей, необхідних для взаємодії з перспективи ефективної комунікації в міжкультурних ситуаціях [2, с. 28].

Мультикультурна компетентність майбутніх педагогів, зокрема вчителів іноземних мов виконує інтеграційну функцію, націлену на збереження самобутності окремих культур і єдності держави в умовах мультикультурності з допомогою законів і норм, що регулюють соціальні та професійні відносини між людьми. Також культуробуттєва та ціннісна функції виокремлюються науковцем [3, с. 58].

У нашому розумінні, мультикультурна компетентність здобувачів зазначених мовних спеціальностей є ключовою в структурі професійної компетентності вчителя, яка реалізується в межах основних компонентів, як-от: когнітивний (знання про національну культуру, знання про культуру інших національностей, знання іноземних мов, знання основ мультикультурної комунікації), особистісний (розвинена система гуманістичних, загальнолюдських та професійних цінностей, готовність працювати у мультикультурному середовищі) та діяльнісний (навички міжкультурної взаємодії, володіння техніками та прийомами педагогічної роботи у мультикультурному середовищі, гуманістичний стиль спілкування з учасниками освітнього процесу мультикультурного середовища).

**Результати та обговорення.** Говорячи про когнітивний компонент мультикультурної компетентності здобувачів мовних спеціальностей, слід сказати, що він передбачає знання про культуру, норми, традиції, звичаї, спосіб життя та співвідносні соціальні цінності, з іншого боку він важливий для адекватного міжкультурного спілкування важливі знання про різноманіття мультикультурного суспільства та проблеми взаємозв'язку представників різних культур (у нашому дослідженні – західних і східних), про особливості національного характеру і менталітеті народів, що досліджуються, про сутність



і структуру мультикультурної компетентності з метою прогнозування ходу розвитку комунікації, здатності координувати процес взаємодії для досягнення позитивного практичного результату.

Формування когнітивного компоненту вбачає використання інтерактивних методів навчання, націлених на діалог, закладання основ планетарного мислення, усвідомлення цінностей іншого, партнерського розуміння, розвиток «м'яких навичок», усвідомленню цінності іншої людини, її інтересів, переконань, думок і відповідному позитивному до них ставленню.

**Висновки.** Отже, напрями модернізації освіти як на державному рівні, так і на міжнародному в умовах економіко-політичної, наукової та освітньо-культурної взаємодії України з іншими країнами є начасними та актуальними. Підготовка здобувачів мовних спеціальностей надає переконливі підстави для формування освічених громадян.

Контекст міжнародних зв'язків зумовлює необхідність підготовки висококваліфікованих фахівців вищої освіти для створення та підтримки сприятливих конструктивних взаємин між країнами в межах реалізації різноманітних державних програм та програм академічної мобільності основою якої постає мультикультурна компетентність, зокрема її когнітивна складова зі знаннями про зразки та цінності світової культури, про культурно-історичний та соціальний досвід різних країн і народів.

## СПИСОК ЛІТЕРАТУРИ

1. Булгаков Р. Ю. Педагогічні умови професійної підготовки майбутніх учителів іноземної мови на засадах мультикультурного підходу. Науковий вісник Південноукраїнського національного педагогічного університету імені К. Д. Ушинського. Одеса : ПНПУ ім. К. Д. Ушинського. 2015. №1. С. 39-46.

2. Мединська С. І. Полікультурна, мультикультурна та міжкультурна компетентності: порівняльний аналіз на основі світового досвіду. Вісник університету імені Альфреда Нобеля.) Серія «Педагогіка і психологія».

Педагогічні науки. 2021. № 2 (22). С. 25-31.

3. Радул С. Г. Експериментальне дослідження особливостей міжкультурної компетентності у майбутніх вчителів іноземної мови. Освіта та розвиток обдарованої особистості. Київ : Інститут обдарованої дитини НАПН України, 2013. № 12(19). С. 56-60.

# ФОРМУВАННЯ МЕДІАОСВІТНЬОЇ КОМПЕТЕНТНОСТІ УЧНІВ ПОЧАТКОВОЇ ШКОЛИ ЗА ДОПОМОГОЮ ВИКОРИСТАННЯ МЕДІАОСВІТНІХ ІГОР

**Тимченко Алла Анатоліївна**

кандидат пед.наук, доцент кафедри початкової та дошкільної освіти

**Войтенко Ірина Валентинівна**

здобувач освіти першого (бакалаврського) рівня вищої освіти

Миколаївський національний університет  
імені В. О. Сухомлинського, м. Миколаїв, Україна

**Вступ./Introduction.** Розвиток сучасних засобів масової інформації, широке впровадження інтерактивних комунікаційних систем викликає зміну ставлення учнів до навколишнього світу і вимагає цілеспрямованої підготовки до вмілого і безпечного використання інформаційно-комунікаційних технологій і систем мас-медіа.

Це пояснює гостру необхідність розвитку медіаосвіти, оскільки школярі не завжди готові аналізувати вплив медіа та їх оперативні можливості.

НУШ покликана підготувати учнів до життя в суспільстві, навчити практичним навичкам, які допоможуть їм у повсякденному житті. У світі, яким керує інформація, дитина мусить вміти її критично оцінювати, знати, яким джерелам можна довіряти, що таке фейкові новини та як захиститися від маніпуляцій.

Сучасні діти мають справу з інформаційним простором з найменшого віку, їм вже в початковій школі необхідно знати, що таке медіаграмотність [4].

**Мета роботи./Aim.** Учень початкової школи проводить багато часу перед екраном. Крім того, перегляд телепередач, відеороликів, комп'ютерних ігор та Інтернету є незамінним елементом повсякденного життя школярів.

Тому навчання медіаграмотності учнів початкової школи має стати пріоритетним напрямком в освітній політиці нашої держави, адже саме від медіаграмотності сучасних дітей багато в чому буде залежати майбутнє нашої нації.

**Матеріали та методи./Materials and methods.** Для детального аналізу поставленої теми використовувались такі методи: теоретичний аналіз наукової літератури з теми дослідження з метою відбору й осмислення фактичного матеріалу; системно-структурний (класифікація, систематизація), порівняння та узагальнення, пражсиметричні (вивчення та узагальнення досвіду роботи), а також дидактичні ігри, спостереження, реєстрація результатів, статистична обробка результатів.

**Результати та обговорення./Results and discussion.** Типова освітня програма початкової школи передбачає змістову лінію “Досліджуємо медіа”, відповідно до якої учні мають набути навичок, пов’язаних із медіапродуктами. Інтегрована в початкову школу, медіаосвіта допомагає школярам критично мислити, вчитися шукати й перевіряти інформацію, аналізувати медіаповідомлення і самостійно створювати такі медіапродукти [1].

Існують різні класифікації медіа. Вони визначаються від критеріїв, які покладені в його основу:

- за участю аналізатора: візуальні (друк, малюнок, комп’ютерна графіка), аудійні (звукозапис), аудіовізуальні (кінематограф, телебачення, відео, Інтернет);
- за типом основного засобу медіа (преса, радіо, кіно, телебачення, відео, комп’ютерні мережі та ін.);
- за каналом сприйняття (аудіо, відео, аудіовізуальні, знакові-текстові, графічні);
- за місцем використання (індивідуальне, групове, масове, домашнє, робоче, транспортне та ін.);
- за змістом інформації, напрямку соціалізації (морально-виховне, пізнавально-навчальне, естетичне, екологічне, економічне);
- за функціями та цілями використання (одержання інформації, освіта, спілкування, розв’язання проблем, розвага);
- за результатом впливу на особистість (розвиток світогляду, самопізнання, самовиховання, самонавчання, самоствердження,

самовизначення, регуляція стану, соціалізація) [5].

Однак всі види медіа передають аудиторії інформацію за допомогою медіатекстів – повідомлень, викладених в будь-якому вигляді і жанрі медіа. Спілкування з медіа спричиняє на кожного з нас певний медіавплив – у сфері освіти і виховання, розвитку свідомості, формування поведінки, поглядів, реакцій, відгуків, поширення інформації та ін [5].

Таким чином, в умовах інформаційних технологій необхідно навчити дитину самостійно здобувати знання, орієнтуватися на використання здобутих знань у повсякденному житті. А інтерактивні та інноваційні методи навчання не лише підвищують ефективність занять, а й виховують особистість і готують її до реального життя [3].

Використання медіаосвітніх ігор не тільки допомагає вчителям чітко визначитись з очікуваннями учнів, але також допомагає учнівству встановити чіткі очікування для себе. Мається на увазі, вони орієнтуються, що робитимуть надалі у майбутньому з отриманими навичками критичного мислення [2].

Для прикладу розглянемо медіаосвітню гру «Жонгливання нікнеймами». Учасники записують свої справжні імена та кожен думає про можливий нікнейм для інтернету, щоб захистити свою конфіденційність. Потім вони кидають один одному м'яч. Гравець, який кидає м'яч, повинен назвати справжнє або вигадане ім'я того, кому він кидає м'яч. Якщо до суперника звернулися по нікнейму, він повинен зловити м'яч, якщо називають його справжнє ім'я, він повинен увернутися від м'яча. Якщо учень ухилявся тричі, то він вибуває з гри. Вправу можна прискорити в залежності від кількості учнів.

Завдання на формування висновку: подумайте про імена та нікнейми і чому потрібно три помилки, щоб хто-небудь вийшов з гри.

Відповідь: чим частіше ви використовуєте своє справжнє ім'я в Інтернеті та соцмережах, тим більше інші знають про вас. Вони можуть зібрати вашу персональну інформацію та створити профайл, про який ви можете навіть нічого не знати.

Також цікавою для молодших школярів є медіаосвітня гра «Білий шум».

Учасникам роздають по одному рядку з тексту відомої пісні. Наприклад, з дитячої пісеньки «Посмішка». Трьох осіб вчитель просить вийти за двері. Потім кожен учасник по черзі заходить, і група йому одночасно промовляє слова пісні. Але учасник не може розібрати, що йому говорять. І так відбувається з кожним учасником, які стояли за дверима.

Після цього вчитель просить, щоб учасники групи по черзі назвали рядки з цієї пісні. І учні легко впізнають цю пісню.

Запитання групі:

1. Що ви відчували, коли почули інформацію від колег?
2. Чому ви не зрозуміли, що це за інформація?
3. З якого рядка ви дізналися, про що йде мова?
4. Чому це сталося?

Висновок і сенс вправи. Джерел інформації дуже багато. Інформації ще більше. Вона потрапляє в нашу свідомість хаотично, зі стрімкою швидкістю, одночасно з кількох джерел (ТВ, інтернет, радіо тощо). Але, на жаль, вправа свідчить, ми в такому форматі не можемо схопити структуру і цілісність навіть знайомої нам пісні.

Так і з інформацією – споживаючи її у такий спосіб, ми не зможемо зрозуміти її суть, цілісний сенс, а чуємо лише уривки і шматочки. Неможливо її ні зрозуміти, ні проаналізувати, ні навіть опертися на вже на давно знайомі знання і факти. Тому ми часом робимо неправильні висновки і оцінки.

Таким чином, інформацію необхідно споживати вдумливо, неспішно, перевіряючи її з альтернативних джерел, аналізуючи ці джерела. Лише збираючи по частинках істину і факти, не роблячи поспішних висновків, ми зможемо отримати об'єктивну інформацію та не дати ввести себе в оману.

**Висновки./Conclusions.** Отже, медіаграмотність є результатом безперервного медіаосвітнього і медіавиховного процесу в початковій школі. Навчання медіаграмотності учнів початкової школи – процес тривалий і складний. Він включає в себе різні фактори: атмосферу в сім'ї, спілкування з батьками та близькими, їхнє ставлення до ролі медіатехнологій (сімейна

медіаграмотність), відносини між дітьми в школі і вплив ззовні (вуличний вплив). Таким чином, необхідно цілеспрямоване навчання медіаграмотності учнів початкової школи, співпраця сім'ї та шкільного закладу, їх медійний союз як запорука подальшого становлення особистості, яка у майбутньому матиме адекватний рівень медіаосвіти, буде медіакомпетентною, такою, яка володіє сформованою медіакультурою і стійким медійним менталітетом.

### **СПИСОК ВИКОРИСТАНОЇ ЛІТЕРАТУРИ:**

1. Міщенко, Н. І. Розвиток творчого потенціалу молодших школярів засобами інноваційних технологій. Таврійський вісник освіти, (57), 2017. с.138-144.
2. Практична медіаграмотність [Електронний ресурс]: посібник для бібліотекарів / Л. О. Гуменюк, В. І. Потапова. – К.: Академія Української преси, 2016.
3. Сиротинко Г.О. Сучасний урок: інтерактивні технології навчання. – Харків: Видавнича група «Основа», 2003. 162 с.
4. Український медіаландшафт – 2015. Аналітичний звіт / За ред. В. Ф. Іванова. – К.: ФКА, АУП, 2015.
5. Шевченко Л. І. Медіалінгвістика [Електронний ресурс]: словник термінів і понять / Л. І. Шевченко, Д. В. Дергач, Д. Ю. Сизонов / за ред. Л. І. Шевченко. – Вид. 2-ге, випр. і доп. – К.: ВПЦ "Київський університет", 2016.

# МОВЛЕННЄВА ДІЯЛЬНІСТЬ (ПИСЬМО) ЯК ЗАСІБ НАВЧАННЯ ІНОЗЕМНОЇ МОВИ УЧНІВ 7-9 КЛАСІВ ЗАКЛАДІВ ЗАГАЛЬНОЇ СЕРЕДНЬОЇ ОСВІТИ

**Шалімова Тетяна Іванівна**

методист з іноземних мов Сумського ОШПО  
м. Суми, Україна

**Вступ.** Письмо - видатне надбання людства в організації виробництва, в науці, культурі, в засобах масової інформації та зв'язку, в міжнародних політичних відносинах, у просвітницькій роботі.

Йому належить визначна роль у створенні та збереженні духовних, а через них і матеріальних цінностей.

Письмо не природне, а суспільне явище, винахід людини, яким користувались і користуються всі.

За останні роки зросло значення вивчення іноземної мови в Україні і взагалі у світі. В наш час іноземна мова стала не просто шкільним предметом, а тим предметом сучасної системи освіти, який допомагає досягати професійної реалізації в житті. Наразі навички іноземної мови стають необхідними як у повсякденному житті, так і в професійному. Письмове мовлення широко вживається особливо зараз, в епоху інформаційних технологій. Ми кожен день надсилаємо текстові повідомлення, пишемо власні відгуки та коментарі, обговорюємо різні теми на форумах.

Письмо як самостійний вид мовленнєвої діяльності є найбільш складним. Тривалий час в методиці вивчення іноземної мови навчання письма не надавали першорядного значення адже воно виступало тільки допоміжним засобом навчання інших видів мовленнєвої діяльності, а також як один із засобів контролю формування вмінь та навичок учнів.

**Ціль роботи.** Метою роботи є висвітлення підходів до навчання іншомовного писемного мовлення учнів 7-9 класів закладів загальної середньої освіти.



**Результати та обговорення.** Писемне мовлення — це такий вид мовленнєвої діяльності, що полягає в кодуванні інформації за допомогою графічних засобів мови. Уміння писати - це графічно правильно зображати літери алфавіту, дотримуючись правописних норм; формулювати свої думки в письмовій формі.

Важко переоцінити роль писемного мовлення в житті сучасної людини. З його допомогою фіксуються отримані знання, відбувається конспектування, реферування джерел, інтерпретується вихідний текст, створюються власні висловлювання. Тому удосконалення писемного мовлення іноземною мовою учнів є важливим напрямом діяльності вчителя.

2) Слід зауважити, що писемне мовлення тісно пов'язане з іншими видами мовленнєвої діяльності: говорінням, читанням, аудіюванням. Говоріння пов'язане з письмом самими механізмами породження висловлювання: від задумки (що казати) до відбору необхідних засобів мови (які слова потрібні і як їх сполучити у висловлюванні) та до реалізації задумки мовними засобами усно—у говорінні, письмово – на письмі. У процесі письма людина втілює в графічних символах те, що промовляється нею попередньо. При говорінні використовується звукове висловлювання; на письмі – висловлювання подане у графічному вигляді. В обох випадках у результаті відбувається розуміння змісту сторонньою особою.

3) В основі письма і читання лежить одна графічна система мови. При письмі як і при читанні укладаються графемно-фонемні співвідношення, тільки вони мають різну спрямованість: при читанні – від літер до звуків (декодування); при письмі – від звуків до літер (кодування).

Письмо – це продуктивний вид мовленнєвої діяльності, який має ті ж механізми, що й говоріння. Однак думки у письмовому мовленні передаються тільки з допомогою мовних засобів. Використовуються такі види письма-письмо-слухання і письмо-читання. Коли слухають і пишуть (написання диктантів, переказів, планів, тез, конспектів, лекцій) або коли читають і пишуть (плани, тези, конспекти, анотації, реферати). Записи не тільки

зберігають прочитаний або прослуханий матеріал, але й допомагають його засвоїти.

Навчання аудіюванню повинно здійснюватися у взаємодії з говорінням, читанням та письмом. Зв'язок з письмом виявляється в тому, що результатом аудіювання є дія, яка передбачає подальше використання отриманої інформації у процесі письма.

Як відомо, писемне мовлення вимагає більш досконало володіти граматиною. Йому характерні певні особливості, оскільки формулювання та графічне оформлення думок більш повільніший процес, ніж усне мовлення, тому це дає можливість зосередитися на всіх етапах його здійснення. Цей вид мовленнєвої діяльності підвищує рівень запам'ятовування матеріалу як лексичного, так і граматичного, а також сприяє розвитку інших видів мовленнєвої діяльності, наприклад, читання. Проблема полягає в правильній організації навчання іншомовного писемного мовлення у середній та старшій школах. Адже навички іншомовного писемного мовлення потребують систематичного розвитку та вдосконалення.

Отже, щоб правильно підійти до навчання писемного мовлення, слід зрозуміти, в якій ролі воно виступатиме в навчальному процесі, тобто, класифікувати його за різними критеріями, визначити роль учителя в навчанні письма, щоб з'ясувати, наскільки учитель повинен втручатися в процес письма, щоб воно стало продуктивним, встановити, як діяти учням на різних етапах створення письмового повідомлення, вказати місце письма під час проведення занять

Ми можемо по-різному розглядати письмо в навчальному процесі. Навчання письма може бути просто засобом навчання інших аспектів мови, наприклад, граматики, лексики, тощо, і метою (кінцевим продуктом) навчання іноземної мови.

Відтак, учителю необхідно присвячувати значну увагу розвитку письма учнів. Слід зауважити, що успішність навчання залежить від вдалого вибору вчителем методів та прийомів навчання письма, а також правильного підходу

[1].

Умовно-комунікативні завдання застосовуються для засвоєння мовного матеріалу у графічному вигляді, а також для інстинктивізації операцій, пов'язаних з викладом думок на письмі. До цього різновиду відносять завдання з моделями (трансформація моделей, розширення їх тощо). Особливе значення мають завдання на розширення висловлювання. Значущість таких вправ у тому, що вони утворюють механізм випередження або механізм вірогідного прогнозування, що дуже важливе для продукування писемного висловлювання. Наступний вид тренувальних вправ забезпечує навички логічного і послідовного викладу тієї чи іншої інформації учнями 7-9 класів. Це перефраз, скорочення тексту, вибір ключових слів з тексту. Для навчання логічного викладу думок пропонується розробка усіляких планів: план у формі запитань чи називних речень тощо. У числі мовленнєвих завдань на провідному місці стоїть відтворення груп речень, об'єднаних за контентом. Завдання здійснюється у вигляді самодиктанту. Задля покращення навиків висловлюватися власним формулюванням використовується переказ, розповідь, опис, твір, написання листа іншомовному товаришу [2].

Саме процес породження тексту служить відправною точкою у навчанні учнів іншомовного письмового мовлення. Таким чином процес навчання письма як засіб вивчення іноземної мови учнів 7-9 класів реалізується через набір цілого ряду методів, які застосовуються під час навчання та розвитку навичок письма:

1. Смилова антиципація. Метою смылової антиципації є активізація наявного життєвого досвіду учнів для того, щоб налаштувати їх на написання, допомогти зосередитись на можливих аспектах змісту. Оскільки будь-яка письмова робота вивчається на уроці і проводиться в руслі теми, що вивчається на уроці, то й смылова антиципація буде безпосередньо пов'язана з нею.

2. Мовна антиципація. Мовна антиципація має за мету активізацію мовного досвіду учнів у межах певної теми. Учитель повинен знати, яким словниковим запасом володіє учень, яких слів і виразів не вистачає для того,

щоб передати свої думки в основній частині .

3. Рецептне опрацювання. Для виконання даної технології вчитель підбирає речення, які належать до різних частин та різні варіанти листів.

4. Репродуктивне опрацювання. Для виконання даної технології потрібно підібрати різні початки та кінцівки або листи, які потрібно переписати у іншій особі.

5. Репродуктивно-продуктивне опрацювання передбачає використання елементів творчості поряд з репродукцією. Однак учень ще не є цілком самостійним у виборі засобів і змісту, так як і те, й інше підказане вчителем. Наявність цього етапу є необхідністю, адже він спрямований на поступове зростання труднощів і веде до самостійного творчого писемного мовлення.

6. Продуктивне опрацювання. Технології даного етапу вимагають від учнів повної самостійності як у виборі змісту, так і в оформленні, а також у використанні мовних засобів. Це передбачає творче застосування учнями набутих знань, умінь, демонстрації рівня сформованості умінь і навичок письма, як складової іншомовної комунікативної компетентності [3].

**Висновки.** Отже, писемне мовлення відіграє ключову роль у розвитку англійської мови, що впливає на загальний навчальний процес. Воно поглиблює вивчення англійської мови, дозволяє краще розуміти мовний механізм, поглиблює соціокультурні знання, сприяє розвитку відчуття мови, закріплює лінгвістичні та граматичні навички та виступає стилем навчання, що для деяких учнів є набагато комфортнішим. Крім цього, встановлено що процес письма є складним і не може бути розглянутим як лінійне виконання послідовних етапів. Основні компоненти створення письмового тексту включають планування, написання чернетки, редагування та написання остаточної версії. Також компетентність у письмі формується разом з компетентністю у читання та говорінні. На розвиток писемного мовлення впливають такі фактори: психологічні, пам'ять, компенсаторні, соціолінгвістичні та безпосередньо мотивація учнів. Більшість труднощів з розвитком писемного мовлення в 7-9-х класах можна вирішити, якщо створити

сприятливе середовище для навчання, надати учням певної самостійності, враховувати психолого-вікові особливості, приділити увагу підготовці до письмових завдань та чітким інструкціям до письмових завдань, надавати зрозумілий та конкретний зворотний зв'язок від вчителя та однокласників.

### СПИСОК ЛІТЕРАТУРИ

1. Ковтун (Бугайчук) О. Письмо як засіб і об'єкт навчання англійської мови. Науковий вісник Ізмаїльського державного гуманітарного університету. 2002. № 13. С. 16–18.

2. Склярєнко Н. К. Методика формування іншомовної компетентності у техніці письма. Іноземні мови. 2012. № 2. С. 13–18. URL: [http://nbuv.gov.ua/UJRN/im\\_2012\\_2\\_4](http://nbuv.gov.ua/UJRN/im_2012_2_4).

3. Холод І. В. Методика викладання англійської мови : навч. посіб. Умань : Візаві, 2018. 165 с.

# ЗАСТОСУВАННЯ РОЛЬОВОЇ ГРИ НА ПРАКТИЧНИХ ЗАНЯТТЯХ З ОСНОВ МЕДСЕСТРИНСТВА ДЛЯ ПІДГОТОВКИ МАЙБУТНІХ МЕДИЧНИХ ФАХІВЦІВ

**Шкурба Тамара Олександрівна,  
Єфименко Наталія Романівна,  
Сорока Юлія Борисівна,  
Козіна Наталія Миколаївна,**  
викладачі  
Полтавський базовий медичний  
фаховий коледж,  
м. Полтава, Україна

**Вступ.** Головною метою галузі освіти на сучасному етапі розвитку суспільства є формування і всебічний розвиток особистості в навчальних закладах України та підготовка висококваліфікованих фахівців. Внаслідок реформи освіти підготовку спеціалістів в навчальних закладах потрібно проводити на більш високому рівні, поєднувати теоретичні знання та практичні навички, забезпечувати умови для самовизначення і самореалізації. Підготовка майбутніх фахівців повинна відповідати вимогам ринкових відносин.

**Мета роботи.** На практичних заняттях з основ медсестринства велика увага приділяється практичним навичкам та умінням. Практичне навчання здобувачів освіти залежить від індивідуальних здібностей кожного учасника освітнього процесу. До ефективних методів практичного навчання належить рольова гра, зокрема гра «Я – викладач». Ця спеціально організована система взаємодії здобувачів освіти та викладача відноситься до нетрадиційних методів навчання. Саме на практичних заняттях доцільно застосовувати рольову гру. На таких заняттях основна роль викладача прихована і проявляється через здобувачів освіти, враховуючи мету заняття. Саме така взаємодія, коли кожний наступний «викладач» активно втягується в підготовку, побудову і реалізацію навчального процесу, дає ту ефективність навчання, яка спостерігається при проведенні рольової гри на практичному занятті.

Типові недоліки, які бувають при індивідуальній формі навчання, такі, як зниження виховної ролі викладача, відсутність взаємного розумового збагачення здобувачів освіти, дефіцит соціального спілкування і привели до ідеї створення гри у виконанні ролі «викладача». Для реалізації гри вибираються прості та структурні заняття : заняття перевірки знань та умінь при аналізі домашнього завдання і вирішення ситуаційних типових задач.

Виступи здобувачів освіти один перед одним, дух змагання активізують навчально-пізнавальну активність на занятті, і позитивний ефект в засвоєнні матеріалу проявляється в більшому ступені, ніж на звичайному традиційному занятті. Підготовка рольової гри забезпечує її успіх. Заняття, побудоване на рольовій грі «Я – викладач», є колективною і творчою роботою.

Вибір здобувача освіти на роль «викладача» і його підготовка проводиться після занять.

Цьому передуює самостійна робота здобувача освіти по вивченню навчального матеріалу, детальне обговорення всіх питань з викладачем. Потім розробляються загальні рекомендації всім гравцям, типові завдання і тести на закріплення матеріалу, проводиться необхідна психологічна підготовка кожного учасника гри.

Викладач повинен сформулювати у гравців доброзичливе ставлення до один до одного і в той же час і принципове. Викладач повинен забезпечити гравців додатковою літературою, дати завдання самостійно опрацювати навчальний матеріал, потім провести обговорення, дати вказівки кожному здобувачу освіти, котрий призначається на роль «викладача». На практичному занятті, на якому проводиться рольова гра, викладач присутній, як звичайний здобувач освіти.

Можливий вихід його до дошки для відповіді, можливий діалог його з «викладачем», серія питань та відповідей. Рольова гра дає вміння спілкуватися, застосовувати елементи ефективного спілкування, мистецтва спілкування в медсестринстві, вміння проявити якості лідера, орієнтуватися та вирішувати різні конфліктні ситуації, вміння організовувати, проводити та завершувати роботу, проводити аналіз виконаної роботи, робити певні висновки.

**Результати та обговорення.** Нетрадиційний урок у формі рольової гри «Я – викладач» можна представити у вигляді схеми. Вона включає кілька етапів.

1-й етап: організація заняття. Вказується назва теми, мета заняття, завдання, проводиться розгляд питань, які виникли при підготовці домашнього завдання.

2-й етап: здобувач освіти, який виконує роль «викладача», проводить опитування по індивідуальних картках, перевіряє домашнє завдання, відповідає на питання гравців, задає питання, проводить бліц-опитування. Здобувачі освіти розв'язують тести, ситуаційні задачі, виконують практичні навички.

3-й етап: викладач проводить аналіз уроку, підводить підсумки. «Викладач» та його помічник виставляють оцінки здобувачам освіти, коментують кожен оцінку.

4-й етап: викладач дає оцінку діяльності «викладача» на занятті та призначає «викладача» на наступний урок.

5-й етап: викладач дає завдання на наступний урок, пояснює новий матеріал.

**Висновки.** На практичних заняттях з основ медсестринства можливе використання рольової гри «Я – викладач». Елементи цієї гри я використовую на практичних заняттях. Здобувачі освіти перевіряють домашнє завдання, практичні щоденники, роблять один одному зауваження. Здобувачі освіти проводять тестовий контроль знань, потім перевіряють тести і виставляють оцінки, коментуючи кожен відповідь. Також при виконанні здобувачами освіти медичних маніпуляцій на фантомах «викладач» коментує процес виконання, вказує на допущені помилки. При застосуванні рольової гри на практичних заняттях з основ медсестринства позитивні відгуки здобувачів освіти складають 70-90%, а успішність в групах зростає на 20-30%. Отже, рольова гра допомагає засвоювати навчальний матеріал, стимулює та розвиває творчі здібності кожного здобувача освіти, критичне мислення, сприяє формуванню особистості–майбутнього фахівця.



### **ВИКОРИСТАНА ЛІТЕРАТУРА:**

1. Збірник. Організація навчально-виховного процесу. З досвіду роботи вищих навчальних закладів I-II рівнів акредитації. Випуск 4, 2014 рік.
2. Журнал «Фахова передвища освіта».№2, 2021 рік.
3. Ягоднікова В. В. Інтерактивні форми і методи роботи у вищій школі: навчально-методичний посібник. Київ. Видавничий дім «Персонал», 2009 рік.

# PSYCHOLOGICAL SCIENCES

УДК 159.9

## АГРЕСИВНА ПОВЕДІНКА ПІДЛІТКІВ

**Абдуліна Олена**

Студентка бакалавр  
Харківського інституту  
ПрАТ «ВНЗ ММАУП

Люди схильні наслідувати те, що чують або бачать. У своїй поведінці вони ненавмисно і несвідомо відтворюють як позитивні, так і негативні моделі. Теорія «перенесення моделі» набула великого поширення після публікації результатів дослідів Альберта Бандури.

Відповідь на питання, чому телевізійні моделі прагнуть втілювати реальну людську поведінку, для Бандури була цілком очевидною.

Люди просто копіюють те, що бачать навколо. Поведінка людей з оточення дитини, підлітка, дорослого служить зразком для наслідування і копіювання. Поведінка людини в реальному житті залежить від шаблонів, які людина знаходить у засобах масової інформації, від поведінки інших. В першу чергу людина копіює поведінку батьків і близьких, потім - однокласників і вчителів, улюблених і не дуже героїв, керівництво і політиків, чоловіків (жінок), героїв серіалів. Батьки та вчителі передають поведінку дітям, які, у свою чергу, служать прикладом для наслідування для однокласників, втілюють моделі, засвоєні з фільмів і телешоу, і записують досвід у книгах і підручниках. Механізми наслідування і копіювання в соціальному середовищі, з одного боку, підтримують його стабільність і економлять час, який інакше був би витрачений на навчання методом проб і помилок. З іншого боку, вони сприяють зміні середовища, оскільки виникають нові «модні» форми поведінки.

Модельне навчання не має етичних обмежень, копіюючи будь-яку

сприйману, доступну та привабливу поведінку. Агресивна чи антисоціальна поведінка копіюється так само успішно, як і здорова, просоціальна та альтруїстична поведінка.

В одному зі своїх раних експериментів Альберт Бандура змушував дітей гратися новими іграшками. Діти, звісно, з радістю погодилися та пішли до ігрової кімнати. Там була справді кумедна іграшка – порцелянова лялька Бобо, але з нею вже грав спеціально навчений актор. На очах у дітей він знущався над лялькою Бобо та бив її, зрештою повністю знищивши ляльку. Коли агресивна гра закінчилася, дітям дали нову ляльку – точну копію першої. Без конкретних вказівок вони так само агресивно поводитися з лялькою. Як раніше бачили «на моделі» [4].

Через три місяці дітей знову запросили пограти з Бобо. Вивчені на моделі моделі агресивної поведінки виявилися дуже стійкими - діти знову почали бити і мучити нещасну ляльку Бобо. В іншій серії своїх дослідів Бандура показав дітям замість «живої» моделі відео, на якому актор «грає» з Бобо. Ефект теж був сильним. Агресивну модель, яку побачили по телевізору, діти відтворили до дрібниць. Будь-який публічний прояв агресивних дій значно підвищує агресивність у суспільстві, включаючи випадки аутоагресії, суїцидальних та аутоагресивних дій – вживання наркотиків, алкоголю, тютюну, різних стимуляторів. Не випадково багато асоціацій із захисту прав споживачів вимагають заборонити публічну демонстрацію вживання алкоголю, тютюну чи наркотиків [1, с. 25-28].

Все було б дуже сумно, якби механізм дії моделі стосувався тільки асоціальних і агресивних дій. Однак цей механізм не має етичного виміру – він працює у зв'язку з будь-якими моделями. Як негативні, так і позитивні. Це підтвердив експеримент Бандури, під час якого діти грали в кеглі й у разі вдалої гри отримували жетони. Вони могли обміняти ці жетони на досить привабливі ігри з жетонами. Вони могли обміняти ці фішки на досить привабливі речі-іграшки, радощі, канцтовари. Тренований актор грав разом з ними, але щоразу, нічого не пояснюючи, кидав частину фішок у чашку для пожертвувань,

на якій було написано: «Пожертви на підтримку нужденних». Незабаром діти почали робити те саме. Фішки, які мали для них цілком реальну цінність, вони опускали в чашку, хоча не до кінця розуміли значення цих дій.

Через кілька місяців діти брали участь у зовсім іншій грі, але й тоді багато фішок опинилися в кубку благодійного фонду [1, с. 34-37].

ЗМІ - телебачення, радіо, Інтернет і шоу-бізнес - механізми копіювання широко використовуються в рекламних і комерційних цілях, рідше - в благодійних і просвітницьких цілях. На жаль, комерційна реклама фінансується набагато краще, ніж соціальна. Свобода ЗМІ часто призводить до того, що агресивні та антисоціальні моделі поведінки демонструються на екрані набагато більше, ніж соціальні та альтруїстичні. Бандура підрахував, що на телебаченні можна побачити до 70 000 актів агресії на тиждень у порівнянні з 1200 актами доброти та альтруїзму. Не вбачаючи в цьому особливого психологічного значення, Бандура розпочав масштабну кампанію пропаганди та роз'яснення, яка мала певний успіх. Сенс цієї кампанії, звичайно, не полягав у запровадженні цензури. Науковець прагнув до розуміння та розуміння журналістами очевидних психологічних закономірностей, які мають велике значення та суттєво впливають на життя кожного з нас.

Варто враховувати той факт, що вплив моделей, представлених ЗМІ, цілком реальний. Віртуальна модель – як позитивна, так і негативна – створює реальні зміни в суспільстві, відповідно позитивні. Крім інформативної функції, ЗМІ виконують ще й роль моделі, яку несвідомо наслідують люди, а в нашому випадку діти. Наслідування моделі стає потужним важелем управління суспільним і особистим життям, механізми якого слід добре знати і враховувати.

### **СПИСОК ЛІТЕРАТУРИ:**

1. Актуальні проблеми педагогіки та психології : збірник наукових праць / наук. ред. проф. О. Б. Тарнопольський. Дніпропетровськ: Навчальна книга, 1996. 164 с.

2. Ефремцева С. А. Тренінг спілкування для старшокласників. К.: Ін-т психології АПН України, 1994. 76 с.
3. Зливков В., Ліпінська С., Лукомська С. Сучасні тренінгові технології: інтегративний підхід. Київ; Ніжин : Видавець ПП Лисенко М. М., 2020. 210 с.  
URL: [https://lib.iitta.gov.ua/721627/1/%D0%97%D0%BB%D0%B8%D0%B2%D0%BA%D0%BE%D0%B2\\_2020\\_%D0%BE%D0%BA.pdf](https://lib.iitta.gov.ua/721627/1/%D0%97%D0%BB%D0%B8%D0%B2%D0%BA%D0%BE%D0%B2_2020_%D0%BE%D0%BA.pdf) (дата звернення: 25.03.24).
4. Столяренко Л. Д. Основи психології. Київ : Четверта хвиля, 2017. 358 с.

# ТЕОРЕТИЧНИЙ АНАЛІЗ ЕЛЕМЕНТІВ ПОСТТРАВМАТИЧНОГО ЗРОСТАННЯ СЕРЕД ВІЙСЬКОВОСЛУЖБОВЦІВ

**Бабак Ольга Миколаївна**

Студентка

**Борисюк Ольга Миколаївна**

к.психол.н., доцент

Національний університет «Львівська політехніка»

м. Львів, Україна

**Вступ.** Дослідження та популяризація теми посттравматичного зростання (далі – ПТЗ) серед військовослужбовців є надзвичайно важливою для України, особливо в умовах тривалої війни. Війна на сході та повномасштабне вторгнення спричинили значні людські втрати та чисельні поранення серед військових, багато з яких стикаються з серйозними психологічними, психічними та фізичними травмами. Повернення бійців до цивільного життя є досить складним процесом, що часто може супроводжуватися труднощами адаптації та соціальною ізоляцією. Психологічне благополуччя військових безпосередньо впливає не тільки на самих учасників бойових дій, але й на їхні родини. Посттравматичне зростання може відіграти ключову роль в успішній соціальній інтеграції, допомагаючи ветеранам знаходити нові сенси в житті, відновлювати соціальні зв'язки та успішно проходити реабілітацію. Вивчення ПТЗ допоможе зрозуміти, як військові, що повернулися зі служби можуть пережити травму та повноцінно і щасливо жити.

**Мета роботи.** Вивчення посттравматичного зростання серед військовослужбовців, що повернулися зі служби, з метою визначення факторів, що сприяють позитивним змінам після травматичних подій. Дослідження покликане показати, як негативний досвід може трансформуватися в посттравматичне зростання, що допоможе військовим адаптуватися до цивільного життя, відновити соціальні зв'язки та знайти нові сенси в житті.

**Матеріали та методи.** Аналіз наукових праць показує, що за останні роки значно зросла кількість наукових робіт, що зосереджені не тільки на

негативних наслідках у військових (Є. Коваленко, Є. Харченко, Д. Куриця, А. Солонович, Н.Лозінська, Л. Чеботарьова, L.Palmer, K.Roenfeldt, I. Пішко), а і на позитивних змінах особистості, постратравматичному зростанні після участі в бойових діях по всьому світі (D. Dyball, S. Taylor-Beirne, N. Greenberg, S. Stevelink, N. Fear, P. Bartone, S. Bowles, J. Greenberg, J. Tsai, S. Southwick, R. Pietrzak, I. Jacobson, A. Adler, Kimberly A. Roenfeldt, B. Porter, C. LeardMann, Rudolph P. Rull, C. Hoge). Також зросла кількість вітчизняних дослідження ПТЗ, що зосереджувалися саме на українських військовослужбовців (В. Кондратюк, О. Кокун, Л. Музичко, Х. Сайко, К. Островська, М. Ткалич, І. Сняданко, Т. Шаповалова, О. Фалова, І.Соколова).

Аналіз актуального стану досліджень щодо елементів постратравматичного зростання (ПТЗ) серед військовослужбовців показує, що ця тематика активно досліджується як на міжнародному, так і на національному рівні. Вище зазначені українські науковці внесли значний вклад у вивчення цього питання. Основні їх напрями досліджень включають вивчення особистісних ресурсів та стійкості, стресової реактивності, психологічного стану та психотерапевтичного досвіду, а також індивідуальних та прогностичних факторів постратравматичного зростання. Результати досліджень надають важливі рекомендації для розробки ефективних програм психологічної підтримки та реабілітації військовослужбовців, спрямованих на підвищення їхнього психологічного благополуччя та стійкості. Поточний стан досліджень свідчить про важливість подальшого вивчення цієї проблематики для розробки дієвих інтервенцій та програм підтримки.

**Результати та обговорення.** Посттравматичний стресовий розлад (далі -ПТСР), якого зазнають військовослужбовці, вкрай негативно впливає на всі сфери життя та може стати для людини вироком. Проте, негативний досвід може стимулювати позитивні зміни, і трансформуватися в посттравматичне зростання, що дає нові перспективи розвитку особистості [1].

Серед великої кількості визначень, найбільш влучним можна вважати те, що посттравматичний стресовий розлад – це хронічне порушення психічного

стану, що може розвиватися після травматичної події. Варто зазначити, що не у всіх людей, які зазнали потенційно травмуючих подій, розвивається ПТСР, статистика вказує на 8% чоловіків та 20% жінок [5]. Індивідуальна схильність або стійкість – це ключові фактори, що зумовлюються спадковістю, соціальним середовищем та особистісними характеристиками [4].

Незважаючи на події, які можуть бути жахливими та спричинити не тільки психологічні, а й фізичні зміни, військові можуть розраховувати на сприятливий розвиток наслідків [1].

Посттравматичний ріст (ПТЗ) – це позитивні зміни, які відбуваються з особою після потенційно травматичних подій. Такий феномен може бути спричинений рядом факторів, що допомогли вчасно активізувати внутрішні ресурси. Маріанна Трент пояснює його, як знаходження способу надати нове значення своєму досвіду, щоб жити своїм життям по-іншому, ніж до травми [2].

Посттравматичне зростання можна оцінити покращенням в таких життєвих сферах як цінність життя, стосунки з іншими, особиста сила, нові можливості в житті та духовні зміни.

Зростання після травми вимагає глибокої рефлексії про свій досвід і емоції, сприяння відчуттю спільноти та звернення за підтримкою психічного здоров'я до спеціалістів та груп однодумців, де людина зможе отримати необхідну підтримку. Хоча ПТЗ часто відбувається природньо, йому також можна сприяти [4].

Для успішного проходження і еволюції травми до зростання, потрібно відновити та розвинути порушену систему переконань. Наприклад, до повномасштабного вторгнення багато людей думали, що в такий прогресивний час не може статися такої трагедії, а також віра в справедливість, що у багатьох була фундаментальною цінністю, стала дилемою. Тож тепер багатьом військовим, і не тільки, потрібно з'ясувати у що вірити [2].

Річард Тедескі, професор психології та дослідник ПТЗ висловлюється, що люди розвивають нове розуміння себе та світу, в якому вони живуть, як взаємодіяти з іншими людьми, яке майбутнє вони можуть мати та нове



розуміння того як жити. Події на фронті можуть бути настільки травмуючими, і зазвичай вони такими і є, що військовий назавжди застрягає там «однією ногою».

Важливо розуміти, що повернутися до старого життя вже не вийде, потрібно будувати нове, і це потребує надзвичайних зусиль, але є ті допоміжні стовпи за які можна триматися будуючи шлях до себе.

Елементи посттравматичного зростання:

1. Емоційна регуляція. Повертатися до цивільного життя – це вчитися новому, іноді з сильними фізичними травмами, ампутацією та протезуванням, що потребує тривалої реабілітації. І навчитися керувати емоціями, та зосереджувати потрібні ресурси на відновлення, є корисною навичкою. Замість того, щоб зосереджуватися на невдачах, невизначеності та найгірших сценаріях, потрібно подумати про отримані можливості (передача досвіду, шанс на нове життя). Для здобування цих навичок буде дуже корисна допомога психотерапевта, який надасть психологічні інструменти, та підтримає на шляху до їх опанування.

2. Щира розмова. Одночасно найлегший, але й найважчий спосіб для військовослужбовця. Частина процесу зростання не обійдеться без обговорення наслідків травматичного досвіду. Найлегше ця розмова пройде з людиною, яка теж пройшла такий шлях, і може з розумінням вислухати та підтримати.

3. Розвиток історії про життя. Важливим кроком до посттравматичного зростання є створення унікальної розповіді про травматичні події та життя після цього. Історії військових можуть бути про болюче минуле, що веде до кращого майбутнього, що стануть підтримкою бійців у схожій ситуації, так як вони всі унікальні.

4. Психотерапія. Звернення до дипломованого спеціаліста може прискорити шлях до зростання, можливо цей крок не полегшить, тому що на це треба багато внутрішніх ресурсів, але точно зробить зрозумілішим та реалістичнішим. Психотерапевт допоможе структурувати та опрацювати спогади, а також пройти всі необхідні етапи для повноцінного життя після

травми.

5. Волонтерська діяльність. Останній пункт, але не менш важливий це ділитися своїм досвідом та допомагати людям, які мають на це потребу. Ветеран війни, що вже пройшов реабілітацію, може бути підтримкою для воїна, який тільки розпочинає шлях до одужання. Розповідь молоді про свій шлях та поширення його в маси, є дуже важливим елементом посттравматичного зростання [3].

Розглянувши елементи ПТЗ, також варто коротко вказати переваги:

1. Нові можливості. Той досвід, який військові отримують, не тільки про страждання, він про силу духу, про надію та віру. Повертаючись до цивільного життя, вони мають сміливість та ентузіазм, щоб будувати нове життя, до якого вони були не готові.

2. Поліпшення стосунків. Посттравматичне зростання – це про пережити кризу разом, та рухатись далі, і якщо це успішно пройдений етап, тоді він стає досвідом згуртування.

3. Вдячність за життя. Спостерігаючи численні втрати на полі бою, і подальше опрацювати цього досвіду, може дати нові перспективи бачення. Шанс, щоб прожити це життя та допомогти іншим.

4. Духовне зростання. Надає сили та мотивації для подолання життєвих викликів, зміцнюючи внутрішній світ і допомагаючи знаходити нові сенси та цінності.

**Висновки.** Вище було розгорнуто важливу та актуальну тему, що зачіпає проблеми психологічного відновлення військових після повернення до цивільного життя.

Кожен з елементів є важливим та корисним для посттравматичного зростання, тому що повертаючись людина вже не буде така як раніше, вона не буде краща чи гірша, вона буде інша. І чи буде це шлях росту через травму, обирати тільки військовому, але потрібно пам'ятати, що суспільство може та повинно активно сприяти цьому, чим зробить великий вклад психологічне та психічне здоров'я нації.

## СПИСОК ВИКОРИСТАНИХ ДЖЕРЕЛ

1. D. Dyball, A. Bennett, S. Schofield, P. Cullinan, C. Boos, A. Bull, S. Stevelink and N. Fear. "Post-traumatic growth amongst UK armed forces personnel who were deployed to Afghanistan and the role of combat injury, mental health and pain: the ADVANCE cohort study." *Psychological Medicine*, 53 (2022): 5322 - 5331.
2. D. Norris, Kimberley Smith Evans, H. Cramm and Linna Tam-Seto. "A Post-Traumatic Growth Perspective on PTSD: Implications for Those Who Have Served and Their Partners." *Military Behavioral Health*, 10 (2022): 134 - 143.
3. E. J. Proescher, D. Aase, Holly Passi, Justin E. Greenstein, Christopher A. Schroth and K. Phan. "Impact of Perceived Social Support on Mental Health, Quality of Life, and Disability in Post-9/11 U.S. Military Veterans." *Armed Forces & Society*, 48 (2020): 115 - 135.
4. G. Reger, Kyle J. Bourassa, D. Smolenski, B. Buck and Aaron M. Norr. "Lifetime trauma exposure among those with combat-related PTSD: Psychiatric risk among U.S. military personnel." *Psychiatry Research*, 278 (2019): 309-314.
5. N. Greenberg, A. Phillips, A. Simms and S. Wessely. "British military women: combat exposure, deployment and mental health." *Occupational medicine* (2019).

## АРТ ТЕРАПІЯ ЯК ЗАСІБ КОРЕКЦІЇ ТРИВОЖНОСТІ У ДІТЕЙ ДОШКІЛЬНОГО ВІКУ

Гаврилова Аліна Костянтинівна

Студент

Чорноморський національний університет імені Петра Могили

**Анотація.** У статті розкривається сутність понять «страх», «тривога» та «арт-терапія». Описано дію страху у дошкільників, особливості та причини його розвитку, вікові норми. У статті запропоновано арт-терапію як ефективний метод профілактики, діагностики та корекції страхів. Ознайомлено з результатами дослідження ефективності використання казкотерапії, метафорокарт, пісочної терапії для психологічної корекції страхів дітей дошкільного віку. Визначено специфіку проявів страху у дітей дошкільного віку в сучасних умовах та залежність їх виникнення від вікових етапів розвитку. Проаналізовано нічні та денні страхи дітей. Описує хід і результати Національної медичної академії дітей дитячого дослідження ефективності та переваг арт-терапії в подоланні страхів у дошкільників. Підтверджено план діагностики та корекції страху. Огляд ширшого та доречного використання експертами та батьками арт-терапії для подолання дитячих страхів.

**Ключові слова:** арт-терапія, діти дошкільного віку, страх, тривожність.

**Формулювання проблеми.** Це питання є надзвичайно актуальним, оскільки у дітей дошкільного віку під впливом зовнішніх і внутрішніх факторів швидко розвивається почуття страху і тривоги. Оскільки дітям не дозволяється розвивати це почуття, вони стають замкнутими та боязкими через страх, що загрожує їх емоційному та психічному здоров'ю.

**Методи дослідження:**

1. Діагностичні методики тривожних розладів (Р. Сірс)
2. Проекційна технологія «вибір правильного обличчя» (Р. Темпле,

М. Доркі та В. Амен)

3. Проективні методики діагностики тривожності (А. М. Пригожан)

4. Тест «Маска» (Марцинковська Т. Д.)

**Мета дослідження:** Теоретично та емпірично дослідити соціально-психологічні адаптаційні особливості тривожності дітей дошкільного віку. Гіпотеза дослідження полягає в тому, що високотривожні діти будуть менш задоволені своїм статусом у групі

Страх - це захисна реакція людини. Страх - це відсутність безпеки. Тривога - провісник небезпеки. Для виявлення страху зазвичай не потрібно використовувати різні методи, це видно з реакцій і поведінки дитини: занепокоєння, скутість, тремтіння, прискорене серцебиття, заїкання. Більшість дитячих страхів залежить від вікових особливостей розвитку. Як правило, цей страх триває лише тимчасово. Часто страх є результатом негативного досвіду взаємодії зі страшними предметами або знущань з боку дорослих. Тому страх може виникнути без поважних причин [3, с. 1]. 55-61]. Альфред Адлер вважав, що корінням дитячих страхів є їх почуття неповноцінності [1, с. 14]. 10-30]. У більшості випадків діти мають страх перед темрявою і можуть подолати цей страх за допомогою метафоричних карт [9, с. 20-50]. Тривога часто супроводжує страх, але це не завжди негативне почуття, оскільки воно може виникнути в очікуванні задоволення. Тривога збуджує нервову систему, а страх уповільнює її. Найчастіше тривога виникає у холериків, а страх – у апатичних. Існує різниця між ситуативними страхами та особистими страхами. Ситуаційний страх виникає внаслідок небезпечних ситуацій, тоді як особистий страх є внутрішнім і постійним. Існує також різниця між справжнім страхом і уявним страхом. Коли ви досягнете певного віку, у вас з'явиться певне почуття страху. Наприклад, у дітей 6-8 років є нормальним страх смерті. Дошкільнята найбільш чутливі до страху, оскільки дуже емоційно сприймають батьківські сварки та сімейні конфлікти. Діти з неповних сімей мають більше страхів, ніж діти з повних сімей. Доведено, що зі збільшенням кількості дітей у сім'ї страхи дітей зменшуються. Тривога батьків часто передається їхнім дітям. Діти

старших батьків піддаються особливо високому ризику розвитку страху. Причини – пізнє одруження або народження дітей. Така мати може надмірно опікуватися своєю дитиною і постійно переживати за неї [10, с.14]. 3-13]. Часте спілкування з предметами, які викликають страх, може перерости у фобії, якщо їх вчасно не виправити. Неадекватні страхи поділяються на уявні та надумані. Вони стосуються не самого об'єкта страху, а шкоди, яку він завдасть благополуччю дитини. Часто діти вигадують їх у грі і починають у них вірити. Вони з'являються і тоді, коли батьки лякають своїх дітей, стверджуючи, що страх, наприклад, Бабай, їх забере і не поверне [16, с. 17]. Страх виникає у кожного, але якщо його вчасно не виявити, він може змінити особистість дитини та негативно вплинути на її розвиток [2, с. 6]. 84-85]. Перші прояви страху спостерігаються у новонароджених, боязкі реакції з'являються у віці 6 місяців [16, с. 6-7].

У новонароджених дітей до року страх буде розвиватися через неможливість задовольнити життєві потреби, гучні і різкі звуки, відсутність матері протягом певного часу, поява сторонніх людей. Від 1 до 3 років сім'я стає надійним захисником дитини, а будинок - надійною фортецею. Як наслідок, діти мають хорошу, здорову якість сну та менше реагують на звуки чи яскраве світло. Але цього не станеться, якщо в родині є конфлікти, тому що дитина емоційно відчує і сприйме ці конфлікти. Вона завжди відчувала тривогу в цій ситуації. Від року до двох років у дітей розвивається внутрішнє почуття власної безпеки. Коли народжуються молодші, варто приділяти більше уваги старшим. Тому що мама тепер більше часу проводить з братом і сестрою, а дитина шукає спосіб привернути до себе увагу. Один спосіб – налякати чимось, і тоді мати обов'язково помітить старшу дитину. Тому страх виявляється способом пошуку безпеки, привернення уваги і може залишатися з дітьми назавжди. Рівень тривожності також зростає, коли дитину відправляють у дитячий сад або коли емоційний зв'язок з матір'ю переривається. У віці від 2 до 4 років у снах дітей починають з'являтися вовк і Баба Яга. Вовки найчастіше сняться, коли діти бояться покарання або фізичного болю з боку батька. Баба

Яга з'являється дітям, яких вважають грубими. У цьому віці всі кошмари діти сприймають як реальність. Тому на цьому етапі дуже важливо подолати цей страх, оскільки він може призвести до психологічної травми. У 3-5 років активно формується внутрішнє Я. Діти прагнуть більше спілкуватися з однолітками без постійної потреби в присутності дорослих.

Також активно розвивається фантазія і, відповідно, посилюється страх. Виникає страх самотності, темряви, вогню, тварин, замкнених приміщень. У цьому випадку необхідно увімкнути нічник і дати дитині спати з відчиненими дверима [10, стор. 14]. 13-28]. Особливо, коли батьки надмірно опікуються дитиною і забороняють їй кудись ходити чи щось робити, щоб з нею не сталося чогось поганого. Багато батьків самі використовують Бабая або інших персонажів, щоб налякати своїх дітей. Зазвичай це відбувається, коли дитина не слухається батьків, не хоче спати, не хоче їсти. Крім того, страхи можуть також виникати через те, що діти підслухають розмови дорослих або новини про трагічні події. Викликані страхи також включають страх перед хворобою та інфекцією. Причина може бути в тому, що батьки часто бояться хвороби. Соціальні страхи можуть з'явитися у віці від 5 до 7 років. У цей же період дитина починає боятися смерті, тому що починає розуміти, що смерть трапляється з усіма і її неможливо уникнути. Через цей страх діти бояться спати, бо думають, що можуть померти уві сні. Підставою для виникнення страху часто є надмірна тривожність і опіка з боку дорослих [16, с. 16]. 8-9].

Важливо розрізняти страх, що виникає від спілкування з батьками або незнайомими людьми, і страх, що виникає від переляку. Щоб ефективно реагувати на страх, необхідно з'ясувати, чому він виникає [10, с. 11]. 62-65].

Можна зробити висновок, що дане дослідження виявило основні ознаки тривожності у дітей. Високий рівень тривожності негативно впливає на соціально-психологічну адаптацію дитини, на її стосунки з дорослими та однолітками, тому важливо діагностувати тривожність на ранній стадії. Потребують розробки методи зниження тривожності у дітей старшого дошкільного віку та корекційні програми подолання емоційного дискомфорту.

Тому наступним етапом нашого дослідження є розробка та впровадження корекційної програми зниження тривожності у дітей старшого дошкільного віку.

**Висновки та рекомендації.** Тому, виходячи з даних досліджень, можна сказати, що арт-терапія є найкращим і найцікавішим способом діагностики та подолання страхів і тривог у дітей дошкільного віку. Перевага цього засобу в тому, що його можна використовувати будь-якому віці. Арт-терапія дозволяє безпечно отримати доступ до підсвідомості вашої дитини та розкрити її справжні почуття. Ця терапія не тільки усуває страхи, але й запобігає тривожності та сприяє творчості батьків. Арт-терапія рекомендована не тільки для подолання негативних явищ, а й для розвитку дітей, їх психічного здоров'я, здатності відчувати свої емоції та почуття.

## СПИСОК ЛІТЕРАТУРИ

1. Дмитріюк Н. С. Проблеми тривожності дітей дошкільного віку: деякі емпіричні дослідження. Кореляція і метрика. Практичні питання психології. 2015. Т. 10. Випуск 27. С. 133-143.

2. Консультування проблемних дітей та сімей у системі психосоціальної допомоги Військові дії ускладнюють життя/Авт. Цифри; загальне редагування. Пан В. Г. Ткачук І. І. Київ: УНМЦ Практична психологія та соціальна робота, 2019.

3. Ленів З. П. Арт-терапія в корекційній роботі важкохворих дітей дошкільного віку. Порушення мови. Дефектологія. Рік 2008.

4. Свіденська Г. М. Про вплив тривожності на розвиток самосвідомості. Загальна та педагогічна психологія підлітків. 2010. Т. XII. Частина 7: С. 390-398. Використана для освітніх тренінгів для батьків



# **РОЛЬ ПСИХОЛОГІЧНОГО КЛІМАТУ В ОСВІТНЬОМУ ЗАКЛАДІ: ДОСЛІДЖЕННЯ ВПЛИВУ ПСИХОЛОГІЧНОГО КЛІМАТУ НА НАВЧАЛЬНИЙ ПРОЦЕС ТА УСПІШНІСТЬ УЧНІВ**

**Гашенко Влада Ігорівна**

Магістрантка

Криворізького державного педагогічного університету

м. Кривий Ріг, Україна

**Вступ.** Психологічний клімат в освітніх закладах є важливим фактором, який впливає на ефективність навчального процесу та успішність учнів. Він включає в себе емоційний стан, взаємовідносини між учасниками навчального процесу, а також загальну атмосферу, яка складається в навчальному закладі. Позитивний психологічний клімат сприяє формуванню в кожного працівника почуття задоволеності від участі у спільній діяльності, а звідси - виникає бажання працювати, підвищується ефективність праці й, відповідно, здійснюється оптимальний вплив на дітей, які виховуються і навчаються у цьому закладі. Навпаки, негативний психологічний клімат сприяє почуттю незадоволеності, знижується ефективність праці, що негативно впливає на учнів і вихованців.

Проте, незважаючи на актуальність проблеми формування позитивного психологічного клімату в педагогічних колективах закладів загальної середньої освіти, на сьогодні існують суттєві розбіжності в розумінні змісту і структури психологічного клімату. Також слід зазначити, що залишаються ще не вирішеними і є досить дискусійними питання критеріїв і показників психологічного клімату в колективі, чинників, форм і методів його формування.

**Мета та завдання дослідження.** Полягає в глибокому аналізі ролі психологічного клімату в освітньому закладі та його впливу на навчальний процес та успішність учнів.

**Матеріали та методи.** Теоретичні методи – аналіз, синтез, порівняння, узагальнення науково-методичної літератури, бібліографічно-описовий.

### **Завдання дослідження включають:**

- Аналіз впливу психологічного клімату на навчальний процес та успішність учнів.
- Вивчення методів формування позитивного психологічного клімату в освітніх закладах.
- Розробка рекомендацій щодо покращення психологічного клімату в освітніх закладах.

Войтко В. І. у психологічному словнику надає наступне визначення цього поняття: Психологічний клімат – сукупність внутрішніх умов, які створюють в процесі розвитку і життєдіяльності групи, колективу (наявність позитивної перспективи як для групи в цілому, так і для кожного члена групи; моральна атмосфера, в якій виявляється властиве для членів групи ставлення до загальної справи і один до одного; жорсткість чи слабкість соціального контролю, яка характеризується ставленням до критичних оцінок, висловлюваних членами групи з приводу різних аспектів спільної діяльності; домінуючий настрій) [2, с. 147].

Він може існувати в різних групах: трудових колективах, групах за інтересами, сім'ях, навчальних закладах та будь-яких інших формах колективної діяльності. Значним показником психологічного клімату є рівень згуртованості групи. Позитивний психологічний клімат сприяє формуванню почуття задоволеності членів колективу від участі у спільній діяльності; почуття незадоволеності, як правило, супроводжується зростанням у більшості членів колективу числа референтних (привабливих) груп, що може вести до дезінтеграції колективу.

Психологічний клімат справляє великий вплив на життя та діяльність групи (колективу). Саме тому, однією з найважливіших функцій керівника є створення комфортного, здорового психологічного клімату в колективі.

Згідно з думкою Барановської О.В.: психологічний клімат включає в себе три основні сфери [1, с. 4]:

1. Соціальний клімат – це усвідомлення цілей та завдань усіма

учасниками, дотримання прав та обов'язків.

2. Моральний клімат – це цінності, прийняті групою. Їхня єдність, прийняття, узгодженість.

3. Власне психологічний клімат – це неофіційні стосунки у колективі.

Максименко С. Д. і Лях Т. І. пишуть про те, що психологічний клімат характеризується характером емоцій, що виникають у взаємовідносинах людей, заснованих на їхніх симпатіях, збігу інтересів, характерів і нахилів. Він впливає на успіх діяльності групи та здоров'я кожного з її учасників [3, с. 72].

Важливо зазначити, що психологічний клімат не є статичним, він може змінюватися в залежності від різних факторів, таких як зміни в структурі групи, зовнішніх умов, стилю керівництва та ін.

Згідно з визначенням Мельник Л. П.: особливості психологічного клімату в колективі включають [4, с. 77]:

1. Задоволеність кожного зі співробітників роботою.
2. Сумісність і спрацьованість членів колективу.
3. Згуртованість.
4. Особливості комунікацій.
5. Стиль підручника.
6. Характер роботи.

На думку Предик А. А.: особливості формування психологічного клімату включають [5, с. 219]:

1. Побудова сприятливого соціально-психологічного клімату у вищих навчальних закладах потребує розгляду трьох його аспектів: формально-організаційного (характер зв'язків між суб'єктами освіти, формальна організація праці викладачів та студентів тощо), навчального (побудова процесу навчання та наукової діяльності) та психологічного (характер спілкування, взаємодія між учасниками навчального процесу).

2. Сприятливий мікроклімат забезпечує почуття задоволеності власною діяльністю, підвищує ефективність професійної активності, позитивно впливає на дітей та учнів, батьків.

Варто зосередити увагу на пошуку шляхів, засобів, що мають вплив на результативність освітнього процесу, серед яких особливого значення набуває соціально-психологічний клімат у педагогічному колективі, його якість і особливості взаємовідносин між усіма учасниками освітнього середовища.

Вплив психологічного клімату на навчальний процес та успішність учнів. Психологічний клімат в освітніх закладах впливає на навчальний процес та успішність учнів на усіх рівнях.

**Таблиця 1**

**За Барановською О. В. основні аспекти впливу психологічного клімату на навчальний процес та успішність учнів [1, с. 7-15].**

№ п/п	Аспект впливу психологічного клімату	Характеристика
1.	Ефективність навчального процесу	Психологічний клімат впливає на ефективність навчального процесу. Сприятливий психологічний клімат сприяє формуванню в кожного учасника освітнього процесу почуття задоволеності від участі у спільній діяльності, а звідси - виникає бажання працювати, підвищується ефективність праці.
2.	Успішність учнів	Психологічний клімат також впливає на успішність учнів. Учні, які навчаються в сприятливому психологічному кліматі, зазвичай показують кращі результати в навчанні.
3.	Мотивація до навчання	Психологічний клімат може впливати на мотивацію учнів до навчання. Сприятливий психологічний клімат може стимулювати інтерес до навчання та підвищувати мотивацію учнів.
4.	Психічне здоров'я учнів	Психологічний клімат також впливає на психічне здоров'я учнів. Негативний психологічний клімат може призвести до стресу, тривожності та інших психологічних проблем.
5.	Соціальні взаємовідносини	Психологічний клімат впливає на соціальні взаємовідносини між учнями. Сприятливий психологічний клімат сприяє позитивним взаємовідносинам, співпраці та взаємоповазі.

Предик А. А. визначає, що особливості формування сприятливого психологічного клімату включають в себе розробку та впровадження стратегій, які сприяють позитивному спілкуванню, розвитку емпатії, створенню безпечного та підтримуючого середовища, а також наданню підтримки та ресурсів для педагогічних працівників [5, с. 220].

Ці стратегії можуть включати в себе регулярні зустрічі для обговорення питань, що стосуються психологічного клімату; навчання учнів навичкам ефективного спілкування та вирішення конфліктів; розробка та впровадження програм з ментального здоров'я для підтримки психічного благополуччя учнів; та надання підтримки та ресурсів для вчителів, щоб вони могли ефективно впроваджувати ці стратегії.

**Висновки.** Психологічний клімат в освітніх закладах відіграє важливу роль у формуванні ефективного навчального процесу та успішності учнів. Позитивний психологічний клімат сприяє формуванню в кожного працівника почуття задоволеності від участі у спільній діяльності, а звідси - виникає бажання працювати, підвищується ефективність праці й, відповідно, здійснюється оптимальний вплив на дітей, які виховуються і навчаються у цьому закладі. Відкрите спілкування та співпраця; підтримка та ресурси для педагогічних працівників та ін.

Варто підкреслити важливість психологічного клімату в освітніх закладах та його вплив на навчальний процес та успішність учнів. Завдяки сприятливому психоемоційному клімату можна підвищити успішності учнів та ефективності навчального процесу.

## СПИСОК ВИКОРИСТАНИХ ДЖЕРЕЛ

1. Барановська О. В. (2017). Психологічний клімат в колективі: поняття, структура, діагностика. Психологічний часопис.
2. Войтко В. І. (1982). Психологічний словник. Київ: «Вища школа».
3. Максименко С. Д., Лях Т. І. (2000). Загальна психологія. Київ:

«Вища школа».

4. Мельник Л. П. (2008). Психологія управління. Київ: ДП Видавничий дім «Персонал».

5. Предик А. А. (2020). Формування позитивного психологічного клімату в педагогічному колективі сучасного загальноосвітнього навчального закладу в умовах освітніх змін. Чернівці: Чернівецький національний університет імені Юрія Федьковича.

## КАТЕГОРІЯ СТРЕСОСТІЙКОСТІ В НАУКОВОМУ ЕКСКУРСІ: ПІДХОДИ, КОМПОНЕНТИ І ВИДИ

**Єльчанінова Тетяна Миколаївна**

к.психол.н., доцент,

**Гусєва Ірина Георгіївна**

здобувач магістерського ступеню

Харківський національний педагогічний університет

імені Г. С. Сковороди

м. Харків, Україна

**Вступ.** В рамках нашого дослідження розробляється одна з ключових тем сьогодення – стресостійкість. Сучасне життя стає все більш вимагаючим, надаючи людям непередбачувані виклики та стресові ситуації. Розуміння стресостійкості, її підходів, компонентів та видів – це крок до покращення якості життя та забезпечення психологічного благополуччя. У цьому теоретичному екскурсі ми розглянемо різні аспекти стресостійкості, надаючи глибше розуміння цієї важливої проблеми.

**Ціль роботи** полягає в здійсненні теоретичного аналізу підходів до категорії стресостійкості, визначенні її компонентів і видів.

**Матеріали і методи.** В роботі застосовано теоретичні методи (аналіз, узагальнення тощо).

**Результати обговорення.** Спочатку розглянемо різні підходи до визначення стресостійкості. *Психологічний підхід* розглядає стресостійкість як здатність особистості ефективно адаптуватися до стресу та зберігати психічне та емоційне благополуччя. Наприклад, дослідження показали, що люди з вищим рівнем стресостійкості мають більшу схильність до позитивного відношення до викликів і більш оптимістичний погляд на життя.

З іншого боку, *фізіологічний підхід* розглядає стресостійкість через фізіологічні реакції організму на стрес, такі як рівень кортизолу, адреналіну та інших гормонів стресу. Недавні дослідження також вказують на зв'язок між фізіологічною стресостійкістю та загальним фізичним здоров'ям. Наприклад,

люди з вираженим рівнем стресостійкості можуть мати менші ризики розвитку серцево-судинних захворювань та інших хронічних захворювань.

Серед компонентів стресостійкості слід виокремити наступні:

Перший компонент – загальна психологічна гнучкість як здатність змінювати свою поведінку та мислення в залежності від ситуації. Вона включає в себе: *саморегуляцію*: здатність контролювати свої емоції та реакції; *адаптивність*: здатність пристосовуватися до нових умов та змін; *позитивне мислення*: вміння зосереджуватися на позитивних аспектах ситуації та знаходити в них можливості для зростання.

Другий компонент – це когнітивні аспекти. Вони включають: *здатність аналізувати ситуацію*; *планування*: розробка чітких планів дій для вирішення проблеми; *раціональна оцінка ризиків* та шляхів виходу зі стресових ситуацій; *позитивне переосмислення*: здатність бачити позитивні сторони навіть у складних обставинах; *відволікання*: використання технік, які допомагають зменшити увагу до стресора, наприклад, медитація або заняття хобі.

Ці стратегії допомагають керувати думками та поглядами на стресові ситуації. Наприклад, люди з вищим рівнем когнітивної стресостійкості можуть бути краще орієнтовані на пошук рішень та розробку стратегій у стресових ситуаціях.

Третій компонент – це емоційні аспекти стресостійкості. Сюди входить: *розуміння та визнання своїх емоцій*; *здатність контролювати власні емоції*, не піддаватися негативним емоціям і не діяти імпульсивно; *емпатія та співчуття* до інших у стресових ситуаціях; *оптимізм*: схильність очікувати позитивних результатів та вірити в успіх.

Наприклад, люди з вираженим рівнем емоційної стресостійкості можуть краще керувати своїми емоціями під час важких ситуацій та зберігати внутрішній спокій.

Четвертий компонент – соціальна підтримка, яка включає в себе допомогу та підтримку з боку родини, друзів, колег та інших соціальних груп. Вона складається з: *емоційної підтримки*: надання уваги, співчуття та



розуміння; *інформаційної підтримки*: обмін інформацією, яка допомагає зрозуміти та впоратися з проблемою; *практичної підтримки*: надання реальної допомоги у вирішенні конкретних проблем.

П'ятий компонент – фізичне здоров'я, яке має прямий вплив на здатність справлятися зі стресом. Включає в себе: *регулярні фізичні вправи*: допомагають знижувати рівень стресових гормонів та покращують настрій; *збалансоване харчування*: забезпечує організм необхідними речовинами для оптимальної роботи; *якісний сон*: відновлює сили та підтримує нервову систему в належному стані.

Таким чином, розвиток кожного з цих компонентів допомагає ефективніше справлятися зі стресом та зберігати здоров'я в умовах життєвих викликів.

У зв'язку з різноманітністю ситуацій, які можуть викликати стрес, і індивідуальними особливостями людей, існують різні **види стресостійкості**.

*Ситуативна стресостійкість* описує здатність адаптуватися до конкретної стресової ситуації, що може змінюватися в залежності від обставин. Наприклад, людина може бути дуже стресостійкою на роботі, але відчувати більший стрес в особистому житті.

*Психологічна стресостійкість* пов'язана зі здатністю контролювати свої емоції та мислення в стресових ситуаціях. Вона складається, з одного боку, з емоційної стійкості, якою охоплюються: самосвідомість (вміння розпізнавати та розуміти свої емоції); самоконтроль (здатність керувати емоціями і не дозволяти їм впливати на поведінку); емоційний інтелект (здатність розпізнавати, розуміти та управляти емоціями, як своїми, так і інших людей). А з іншого боку її доповнює когнітивна стійкість: позитивне мислення (схильність фокусуватися на позитивних аспектах ситуації); гнучкість мислення (здатність адаптуватися до змін і знаходити альтернативні рішення), проблемне мислення (здатність ефективно вирішувати проблеми та приймати раціональні рішення).

*Фізична стресостійкість* пов'язана із загальним фізичним здоров'ям

людини та здатністю організму протистояти стресовим факторам. Вона включає: фізична витривалість (здатність організму витримувати тривалі фізичні навантаження); стійкість до хвороб (здатність організму протистояти інфекціям та захворюванням); відновлення (здатність швидко відновлюватися після фізичних навантажень або хвороб).

*Соціальна стресостійкість* як здатність людини отримувати підтримку від соціального оточення. Для неї важливі: сімейна підтримка (наявність підтримки з боку родини, яка допомагає долати стресові ситуації); дружня підтримка (підтримка від друзів та знайомих, що допомагає зменшити вплив стресу); професійна підтримка (підтримка від колег та керівництва на робочому місці, яка сприяє зменшенню робочого стресу).

*Професійна стресостійкість* стосується здатності людини ефективно функціонувати в професійному середовищі під впливом стресових факторів. Це: стійкість до робочих навантажень (здатність ефективно працювати навіть за умов великого обсягу завдань); здатність до адаптації (здатність швидко пристосовуватися до змін у робочому середовищі); професійна компетентність (впевненість у своїх професійних навичках і знаннях, що дозволяє справлятися зі стресовими ситуаціями на роботі).

*Духовна стресостійкість* пов'язана із внутрішніми переконаннями та цінностями людини, такими як: цінності та переконання (наявність чітких цінностей і переконань, які допомагають орієнтуватися в стресових ситуаціях); сенс життя (розуміння свого життєвого призначення і сенсу життя, що допомагає долати стрес); духовні практики (залучення до медитації, молитви або інших духовних практик, які сприяють зменшенню стресу).

*Особистісна стресостійкість* – це загальний рівень стресостійкості особистості, незалежно від конкретних ситуацій. Наприклад, деякі люди можуть мати природну схильність до стресостійкості через їхні генетичні та особистісні особливості.

На основі вищесказаного можна сформулювати наступні рекомендації для розвитку стресостійкості: *методи релаксації* (медитація, глибоке дихання

або йога); *розвиток соціальних зв'язків* (спілкуйтеся з близькими та друзями); *спорт* (це покращить ваше фізичне та психічне здоров'я); *харчування, сон, здоровий спосіб життя; позитивне мислення* (шукайте позитивні моменти у будь-яких ситуаціях).

**Висновки.** Таким чином, практичне застосування знань про стресостійкість полягає в наступному. Розвиток програм психологічного тренінгу та підтримки може допомогти людям розвивати свою стресостійкість та ефективно керувати стресом у своєму житті. Дослідження показують, що такі програми можуть покращити якість життя та психологічне благополуччя учасників. Розуміння цих аспектів може допомогти розвивати ефективні стратегії управління стресом та покращувати якість життя людей у сучасному світі.

# ТЕОРЕТИЧНІ ПІДХОДИ ДО ВИЗНАЧЕННЯ ОСОБЛИВОСТЕЙ ЕМОЦІЙНОЇ НАПРУЖЕНОСТІ ОСОБИСТОСТІ

**Єльчанінова Тетяна Миколаївна**

к.психол.н., доцент

**Коваленко Ольга Володимирівна**

здобувач магістерського ступеню

Харківський національний педагогічний університет

імені Г. С. Сковороди,

м. Харків, Україна

**Вступ./Introduction.** Емоційна напруженість, як об'єкт наукових досліджень з'являється в роботах науковців в різних інтерпретаціях. В цій статті будуть розглянуті спільні риси такого стану ті відмінності, які були виявлені в ході вивчення вітчизняних і зарубіжних наукових праць.

Вивченням емоційної напруженості займалися Н. М. Пейсакова, Г. Ш. Габірева, М. С. Неймарк, Д. Н. Узнадзе, А. І. Захаров, М. І. Наєнко, та інші. Важливість даного питання в його достатньо великому впливі на поведінку людини, прийняття рішень, працездатність та багато інших важливих процесів. Науковці намагаються виокремити поняття «емоційної напруженості» від таких понять, як «емоційна напруга», «психічна напруженість» і «стрес». Визначеність в поясненні терміну емоційної напруги, в механізмах виникнення такого стану дасть можливість виявлення і більш детального вивчення шляхів його попередження або зниження інтенсивності прояву [2].

**Ціль роботи./Aim.** Метою роботи є проаналізувати наукові джерела і встановити підходи до визначення особливостей емоційної напруженості особистості.

**Матеріали та методи./Materials and methods.** Дослідження проводилося на основі літературного огляду наукових джерел.

**Результати та обговорення./Results and discussion.** Стан емоційної напруженості є результатом відображення невідповідності вірогідності успішної реалізації діяльності або явищ дійсності життєво важливим потребам

людини. Принцип функціонування психіки зумовлює регуляторний вплив емоційної напруженості на діяльність. Саме від того, наскільки успішними або неуспішними можуть бути провідні види діяльності залежить глибина людських переживань [1].

Зазначається, що емоційна напруженість, наряду з напругою і емоційним порушенням, є складовою емоційного стресу. Визначається як стан, в якому ступінь емоційних реакцій є таким, що призводить до зменшення працездатності і зниження стійкості психічних процесів. В літературі розуміння напруженості зустрічається в різних варіантах. Найбільша увага приділялася розробці такого варіанту емоційної напруженості як психічна напруженість. Цей термін відображає особливості поведінки в ситуаціях, що викликають стрес [3].

В наукових статтях зустрічається думка, що емоційна напруженість є станом, в якому більш напруженими стають почуття, актуальні для ефективнішого вирішення існуючої задачі. Однак, в більшості вчені сходяться в тому, що такий стан не сприяє продуктивності, а, навпаки, заважає через надмірну активність несприятливих емоцій. Так, наприклад, Кириленко Т. С. зазначив, що провідними почуттями під час високого емоційного напруження є переживання страху небезпеки, тривоги, нервозності [2].

На психологічну специфіку напруженості впливають не лише зовнішні чинники, алей суб'єктивна оцінка ситуації, в якій людина опинилась. Наряду з психологічною підготовкою до діяльності, вольовою активністю, тренуваністю, мотивацією, виділяють ще й такий фактор впливу на інтенсивність протікання стресу як відношення до себе [3]. Рубінштейн також пов'язує діяльність з психічними станами, зазначаючи, що вони є «... безпосереднім динамічним ефектом діяльності» [1].

В роботі Дзвоник Г. П. «Емоційна напруженість як регулятор діяльності» автор вказує на те, що емоційна напруженість, як психічний стан, зумовлює послаблення уваги. Наслідками цього є дезорганізація діяльності та значне ускладнення процесів сприйняття, знижується адекватність и повнота

сприйняття. Стан емоційної напруженості викликає збудження кори головного мозку і тих її підструктур, що приймають участь в процесі інтеграції станів стресу. Це обумовлює різке зниження процесів переключення уваги, концентрації і загалом послаблює стійкість до стресу. Порушення складних інтелектуальних ланок в стані емоційної напруженості призводить до порушення діяльності і, навіть, до повного її зриву. В багатьох дослідженнях зазначається, що в такому стані людина схильна переходити від складної діяльності до виконання більш простих стереотипних дій, що закріпилися практикою в минулому. Така «регресія» дій характеризується більшою автоматизацією, при цьому для навичок, які були натреновані менше, необхідний контроль активної уваги, або вони можуть розпадатись зовсім [1].

В стані емоційної напруженості свідомий контроль за якістю виконання діяльності різко послаблюється. Це обумовлює детермінанту «забезпечення максимально швидкого виходу зі складної ситуації в процесі формування функціональної системи. На зовні такий стан виявляється проявом негативних емоцій [1].

Вивчаючи емоційну напруженість у жінок, Шевченко О. В. відмічає, що такий стан дуже часто супроводжує вагітність. Особливо, якщо майбутні матері притаманні такі риси характеру як перфекціонізм, недружелюбність, стриманість. Виникнення напруженості веде до посилення внутрішнього конфлікту, ізоляції жінки і, як слідство – підвищення емоційної напруженості, яка в подальшому може стати причиною емоційного зриву [6].

З точки зору можливості регулювання стану емоційної напруженості важливими є твердження Barlow D., Hofmann S., Campbell-Sills L., Brown T. Науковці зазначають, що прийняття власних почуттів і переживань зменшує інтенсивність такого стану. Позиція ґрунтується на послабленні психічних переживань людини при відсутності реагування на свої думки і емоції [7]. Запорукою зменшення такого реагування є можливість правильно ідентифікувати і розуміти природу своїх почуттів, що є наслідком розвитку емоційного інтелекту людини.

**Висновки./Conclusions.** В наукових статтях і психологічних дослідженнях часто зустрічаються розбіжності в диференціації термінів «емоційна напруженість», «емоційна напруга», «психічна наруженість», «стрес». Так, на думку В. Л. Марищук це різні поняття. Він зазначає, що при емоційній напруженості через активні вольові акти активуються і різні функції організму. Емоційна ж напруга веде до зменшення працездатності і стійкості психічних процесів. Однак, в більшості випадків вчені сходяться в думці, що терміни «емоційна напруженість» і «емоційна напруга» мають одне і те саме значення [5].

Подальше вивчення явища емоційної напруженості, особливо у зв'язку з рівнем емоційного інтелекту, дасть можливість пропонувати ефективні методи попередження такого стану або зниження його інтенсивності в разі його виникнення.

## СПИСОК ЛІТЕРАТУРИ

1. Дзвоник, Г. П. (2017) Емоційна напруженість як регулятор діяльності. Матеріали XIII Міжнародної науково-практичної конференції, «Актуальні проблеми сучасних наук – 2017», Том 8: Психологія та соціологія. Педагогічні науки. . Наука та студія, с. Пшемисль, Польща, с. 77-79. ISBN 978-966-8736-05-6
2. Кириленко Т. С. Пошук гармонії: емоційні стани переживання та стани особистості (вчинкові-орієнтований підхід). Київ: Видавничо-поліграфічний центр «Київський університет», 2004. 100 с.
3. Коцан І. Я., Ложкін Г. В., Мушкевич М. І. Психологія здоров'я людини: Навчальний посібник. Луцьк: РВВ «Вежа» Волин. нац. ун-ту ім. Лесі Українки, 2011.– 430 с. URL:<https://drive.google.com/drive/folders/1qP-avzj0fkiS85NCmi1fN0Sk2QRYh98U>
4. Ребуха Л. З. Теоретичні аспекти емоційної напруженості як психологічної проблеми. Теоретичні та прикладні проблеми психології. 2015. № 2. С. 28–35.

5. Турчак О. М. Психологічні особливості вербальних проявів тривожності студентів у ситуаціях емоційної напруги : дис. ... канд. психол. наук : 053. Острог, 2015. 245 с. URL: [https://theses.oa.edu.ua/DATA/55/Turchak\\_O\\_M.pdf](https://theses.oa.edu.ua/DATA/55/Turchak_O_M.pdf).

6. Шевченко О.В. Особливий психофізіологічний стан жінки як обов'язкова ознака суб'єкта злочину, передбаченого ст. 117 КК України. Вісник Кримінологічної асоціації України. 2014. Вип. № 6. С. 98-107.

7. Campbell-Sills L., Barlow D. H., T. A., Hofmann Effects of suppression and acceptance on emotional responses on individuals anxiety and mood disorders/ Behavior Research and Therapy, 2006 № 44 (9) P/ 1251-1263. DOI: 10.1016/j.brat.2005.10.001.



## СПЕЦИФІКА ЕМПАТІЇ МЕДИЧНИХ ПРАЦІВНИКІВ

**Жмуренко Олександра Сергіївна,**  
Студентка

**Астремська Ірина Володимирівна,**

к. психол. н., доцент

Чорноморський національний університет

ім. Петра Могили

м. Миколаїв, Україна

**Вступ. / Introductions.** Діяльність медичних працівників являє собою важливий аспект суспільного здоров'я та медичної науки. Їхні зусилля не лише спрямовані на догляд за хворими та підтримання їхнього фізичного та психічного благополуччя, а й на розвиток нових методів діагностики, лікування та профілактики хвороб.

Медична діяльність не лише вимагає від медичних працівників фахової компетентності, але й має значний вплив на розвиток їхньої емпатії. Постійна взаємодія з пацієнтами, спостереження за їхнім станом, сприйняття їхніх емоцій та досвіду хвороби формує в медичних працівників глибоке сприйняття та розуміння людського страждання. Не можна недооцінювати важливість емпатії для медичних працівників. Однак, коли вони сприймають проблеми пацієнтів як власні, це не лише збільшує психологічний тиск, особливо у світі сьогодення, насиченому проблемами, але також може призвести до перевтоми. Це може виявитися у негативних наслідках.

**Мета роботи. / Aim.** Дослідження психологічних особливостей прояву й характеристик емпатійних переживань медичних працівників.

**Матеріали та методи./Materials and methods.** У даній роботі були використані різноманітні теоретичні методи обробки інформації задля забезпечення об'єктивності дослідження. Серед них: системно-структурний метод; теоретико-методологічний аналіз; синтез інформації, а також метод теоретичного аналізу й узагальнення наукової літератури з теми вивчення проявів емпатії, її видів та специфіки у професійній діяльності медичних

працівників.

**Результати та обговорення./Results and discussion.** Емпатія може бути розглянута як здатність до емоційного співпереживання життя іншої людини, що ґрунтується на афективному процесі. Це проявляється у здатності співпереживати емоції та стани іншої особи, відтворювати їхні емоційні досвіди та реагувати на їхні переживання. Поряд з емоційним аспектом, важливим є когнітивний параметр, який охоплює пізнання світу з погляду іншої людини та співставлення її почуттів з власними [1].

У сучасній психології визнають, що емпатія може бути спрямована як на самого себе, так і на інших. Форма емпатії, яка має спрямованість на себе, являється співпереживанням, яке супроводжується почуттям дискомфорту або особистісним дистресом. Це відбувається, коли сприйнятий стан іншої людини стає джерелом стресу і фрустрації для власних потреб суб'єкта емпатії, сприяючи появленню емоційної вразливості.

Концепція «професійної емпатії» включає в себе індивідуально-психологічні характеристики та необхідні знання, вміння та навички, необхідні для успішної практичної діяльності спеціаліста. Вона є системою складових, таких як компоненти емпатії, спрямованість емпатії, її модальності, рівень вияву емпатії та її різновиди, а також процесуальні характеристики емпатії на рівні когнітивно-емоційної взаємодії. Це охоплює цикли емпатійної реакції, технічні аспекти та структуру емпатійних відповідей.

Для медичного персоналу, емпатія є не лише особистісною характеристикою, але й необхідною складовою професійної практики. Медичні працівники, такі як медсестри та лікарі, повинні мати глибоке розуміння емоцій та почуттів пацієнтів, щоб забезпечити їм ефективну психологічну підтримку. Однак, навантаження, яке супроводжується проблемами та турботою про пацієнтів, може спричинити надмірну втому. Це може привести до фізичного та емоційного виснаження, що згодом може перерости в синдром емоційного вигорання [5]. Літературні дослідження показують, що медичний персонал, особливо ті, хто працює з пацієнтами, має схильність до розвитку особистісної

дезадаптації, включаючи емоційне вигорання.

У роботі медичних працівників, явище емпатії передбачає чуйне та поважне ставлення до пацієнтів, прийняття їхньої особистості в цілому, а також виявлення емоційної нейтральності та відсутність упереджених суджень. Емпатія є активним та неперервним психологічним процесом, що залежить від цінностей та мотивацій медичних працівників [2].

Для дослідників емпатії існує багато різних підходів щодо її сутності, механізмів та ролі в різних аспектах життя, таких як моральний розвиток, соціальна поведінка та альтруїзм. У медичній практиці, емпатія вважається не лише складовою міжособистісної взаємодії чи особистісною рисою, але й важливим ресурсом, який допомагає зберегти внутрішню цілісність у змінному середовищі. Це особливо важливо для медичних працівників, які часто знаходяться у ситуаціях, де потрібно виявляти співчуття та емпатію для успішного виконання професійних обов'язків.

Американські дослідники вперше звернули увагу на проблему професійного стресу серед медичного персоналу, відзначивши недоліки у роботі співробітників медичних установ, навіть при врахуванні їхньої спеціалізації та підготовки [6]. Медичні працівники отримували скарги від пацієнтів на їхню невічливість, байдужість та навіть агресивну поведінку. У 1974 році американський психіатр Х. Дж. Фрейнденберг вперше ввів поняття синдрому «емоційного вигорання» для опису психологічного стану здорових людей, які працюють в сфері медицини та перебувають у напруженому спілкуванні з пацієнтами в емоційно напруженому середовищі. Даний синдром має симптоми виснаження або втоми, спричинених перевищенням власних ресурсів та сил.

У дослідженні О. Куліша та Л. Сіпко з метою вивчення впливу емпатії на формування емоційного вигорання у медичних працівників взяли участь 38 медичних спеціалістів віком від 28 до 47 років [3].

У ході емпіричного дослідження рівня емпатії, медичні працівники були розділені на три групи: ті, у кого низький рівень емпатії (14 осіб), середній

рівень емпатії (16 осіб) та високий рівень емпатії (8 осіб). Середня загальна оцінка для всієї групи складала 25 балів з максимально можливих 36 балів.

Під час аналізу рівня емоційного вигорання вченими було помічено завищені значення цього явища, що може бути пов'язано не лише з професійною діяльністю, але і зі складними умовами у країні, включаючи воєнні події. Середня загальна оцінка складала 57 балів з максимально можливих 120 балів.

Також варто зазначити, що була виявлена залежність між рівнем емпатії серед медичних працівників та їх емоційним вигоранням.

У результаті аналізу дослідження стало зрозуміло, що зі збільшенням рівня емпатії зростає й ризик емоційного вигорання. Іншими словами, більш високий рівень емпатії пов'язаний із більшим ризиком розвитку синдрому емоційного вигорання.

У сучасному світі існують дві протилежні концепції про роль емпатії у професійній діяльності лікаря – об'єктивна та гуманістична [4]. Згідно з об'єктивною концепцією, лікар вважається ефективним і об'єктивним, у нього є власне уявлення про пацієнта та його хворобу, він може приймати експертні рішення і працювати більш результативно. Згідно з гуманістичною концепцією, лікар вважається людяним і чутливим, він цікавиться не лише хворобою кожного пацієнта, а й його особистісною історією – особистістю пацієнта, його соціальною ситуацією тощо.

Прихильники об'єктивного підходу вважають, що лікарі, які активно розвивають емпатію, ризикують бути занадто емоційно включеними відносно з пацієнтами, і тому можуть упустити важливі рішення. З іншого боку, прихильники гуманістичного підходу стверджують, що без емпатії лікар не може правильно розуміти свого пацієнта, і тому не може приймати рішення разом з ним.

**Висновки./Conclusions.** З даного дослідження можна зробити кілька важливих висновків. По-перше, надані результати зазначених досліджень підтверджують те, що медичний персонал, який виявляє високий рівень емпатії,

може бути більш схильним до емоційного вигорання через стрес та виснаження від напруженої співпраці з пацієнтами. Це підкреслює важливість підтримки ментального здоров'я для медичних працівників.

По-друге, важливим для медичних працівників є необхідність знаходити баланс між емпатією та об'єктивністю для ефективної медичної практики. Занадто висока емпатія може призвести до емоційного вигорання, а недостатньої емпатії може бути неспроможністю правильно розуміти та допомагати пацієнтам.

### СПИСОК ВИКОРИСТАНИХ ДЖЕРЕЛ

1. Вавринів О. С. Становлення поняття емпатії в психології. *Теорія і практика сучасної психології*. 2019. № 2. Т. 1. С 28-31.
2. Ждан В. М., Шилкіна Л. М., Беляєва О. М. Навички клінічного спілкування у професійній діяльності лікаря. *Полтавський державний медичний університет*. 2021. Том 25, № 3-4. С 18-23.
3. Куліш О. В., Сіпко Л. О. Вплив емпатії на формування синдрому емоційного вигорання у медичних працівників. *Науковий вісник Ужгородського національного університету*. 2022. Вип.1. С 32-36.
4. Мітіна С. В. Емпатія як професійно важлива якість медичного фахівця. *Науковий вісник Херсонського державного університету*. 2017. Вип.1. С 83-88.
5. Юшина О. В. Психологічні особливості формування емпатійності майбутніх медичних сестер. *Вісник післядипломної освіти*. 2012. Вип.6. С. 456-463.
6. Hui Zhou, Anise M. S. Wu. The protective effects of cognitive empathy and emotional empathy on gambling disorder are mediated by risk aversion and responsible gambling attitude. *BMC Psychiatry*. 2024. P.2-9.

## **ВПЛИВ ТРИВОЖНОСТІ ТА РОЗВИТОК РЕЗИЛЬЄНТНОСТІ В УКРАЇНСЬКИХ ПСИХОЛОГІВ В УМОВАХ ВІЙНИ**

**Клименко Іван Сергійович,**  
Кандидат психологічних наук,  
Доцент кафедри психології МАУП

**Корчова Анжеліка Анатоліївна,**  
здобувачка 2 курсу  
другого (магістерського) рівня вищої освіти,  
спеціальності 053 «Психологія»  
Міжрегіональна академія управління персоналом  
м. Київ, Україна

### **Вступ. / Introductions.**

За останні два роки у нашій країні відбулася критична ситуація, яка вплинула на всі сфери життя, погіршивши здоров'я та емоційний стан людей. У такому середовищі особа стає більш вразливою до різних стресових впливів, що призводить до психологічних проблем, підвищеного навантаження та відчуття виснаженості. Це спричиняє зростання тривожності та зниження психологічного комфорту. Особливо важливою стає проблема взаємозв'язку між тривожністю та здатністю адаптуватися до щоденних складнощів, щоб продовжувати жити в умовах війни.

Дослідження і вивчення резильєнтності є значущим в роботі психолога, адже розуміння процесів та механізмів людської спроможності протистояти та відновлюватися у складних умовах, дає можливість фахівцям бути більш ефективними в роботі, насамперед в кризовому консультуванні, розробити психологічні технології та рекомендації, які можуть бути основою розвитку життєстійкості та здатності самостійно та успішно долати складні ситуації, а також зростати та розвиватися в усіх сферах життя.

Проте робота українців соціальних професій, людей, які надають допомогу та підтримку тим, хто в скрутній ситуації, видається нам надто навантаженою. Адже потрібно успішно опрацьовувати свій досвід, проживаючи та адаптуючись, а ще знаходити ресурс на те, щоб допомагати

іншим. Тому в центрі нашого дослідження – колеги-психологи, які теж піддаються впливу війни, мають тривогу за себе і близьких і продовжують підтримувати українців сьогодні. Дана робота орієнтована на дослідження питань тривоги та тривожності, вивчення їх рівня в українських психологів, а також аналіз рівня резильєнтності у вибраної групи фахівців, розроблення програм для подолання тривожності та розвитку резильєнтності.

**Мета роботи. / Aim.** Апробація результатів емпіричного дослідження в рамках підготовки кваліфікаційної роботи для здобуття магістерського рівня за спеціальністю «Психологія».

**Матеріали та методи./Materials and methods.** З метою дослідження впливу тривожності та розвитку резильєнтності в українських психологів було обрано три методики:

1. методика особистісної та ситуативної тривожності Ч.Спілбергера в адаптації Ю.Ханіна,
2. Особистісна шкала прояву тривоги Дж. Тейлора (адаптована В. Норакидзе),
3. Шкала резильєнтності Коннора-Девідсона-10 (адаптована Н. В. Школіною та іншими).

В даному дослідженні взяли участь 68 українських психологів, які на добровільних засадах пройшли тестування. Дослідження проводилося за допомогою онлайн-інструменту Google Forms. Середній вік опитуваних становить 35-50 років. Серед вибірки – практикуючих психологів з досвідом роботи – 61 особа.

### **Результати та обговорення./Results and discussion.**

В даному дослідженні взяли участь 68 реципієнтів, майже половина опитуваних (54%) у віці 35-50 років (згідно з віковою класифікацією це другий етап зрілого віку). Опитування проводилось дистанційно, з допомогою сервісу GOGLEForms, що дозволило охопити більшу кількість досліджуваних без прив'язки до одного місця проживання.

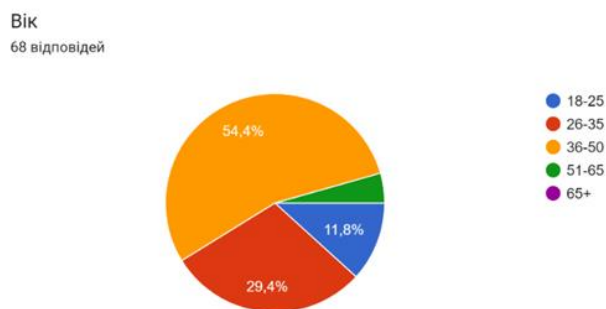

**Рис. 1. Вік респондентів дослідження**

Для кращого розуміння професійного досвіду учасників ми провели опитування з допомогою анкетування, де уточнювали: стать, вік, кількість років практичного стажу та місцезнаходження). З допомогою такого інструменту зібрали інформацію про практичний досвід роботи психологом і виявили, що 45% всіх опитаних досить нещодавно в професії – від 1 до 5 років в практичній діяльності. Враховуючи переважний вік учасників, можна зробити висновок, що обрано професію психолога вже у більш зрілому віці (30+ років), що може свідчити про усвідомлений вибір на основі попереднього особистого та професійного досвіду.

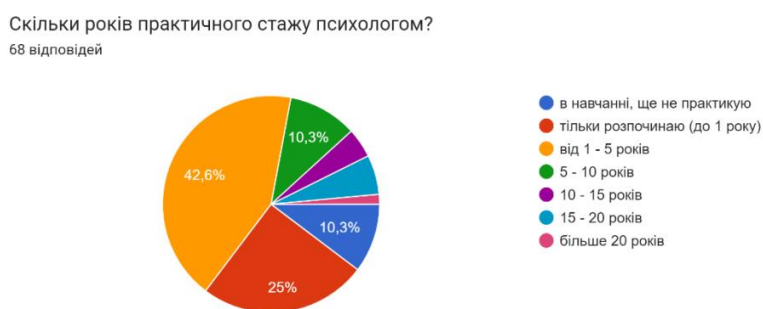

**Рис. 2. Стаж роботи психологом**

В процесі теоретичного аналізу тривожності та резильєнтності було підбрано діагностичний інструментарій, до якого увійшли наступні методики:

1. Шкала резильєнтності Коннора-Девідсона-10 (Campbell-Sills & Stein, 2007; Школіна та ін., 2020)
2. Методика особистісної та ситуативної тривожності Ч. Спілбергера в адаптації Ю. Ханіна



3. Особистісна шкала прояву тривоги Дж. Тейлор (адаптована В. Норахідзе).

У ході дослідно-експериментальної роботи вирішувалися наступні завдання: емпірично дослідити психологічні особливості тривожності вибірки психологів, оцінити резильєнтність вибраної групи фахівців, розробити корекційну програму подолання тривожності та обґрунтувати психологічні рекомендації щодо подолання тривожності та підвищення рівня резильєнтності.

Результати психологічного обстеження за шкалою резильєнтності Коннора-Девідсона-10 показали, що 54 учасника з 68 показали високий та вище середнього показник резильєнтності, що становить 79% всієї вибірки. Низький рівень виявлено лише в 1 дослідженого, який знаходиться не на території України та на початковому етапі в професії (1-5 років стажу).

Високий показник можна спробувати пояснити суб'єктивними та об'єктивними факторами. Суб'єктивні: схильність окремих реципієнтів надавати соціально бажані відповіді (що підтверджується наступним тестуванням за особистісною шкалою прояву тривоги Дж. Тейлор, де більше 11 учасників дослідження відповіли на 6 та більше питань, які являються контрольними для оцінки щирості, так, як буде більш соціально прийнятним, ніж чесним), можливо це пов'язано із особистим контактом із автором роботи та із сумнівами у конфіденційності опитування (в описі анкети йдеться про повну конфіденційність, див. додаток Е). Об'єктивними факторами можна визначити: позитивний особистий досвід подолання складних ситуацій та їх клієнтів, підвищення кваліфікації, профілактика вигорання та баланс часу на роботу та відпочинок (це підтверджує результат, де 65% з високим і вище середнього показником, в професії відносно нещодавно – від початку до 5 років (34 реципієнтів з 58). Поширення анкети для участі у дослідженні здійснювалося у спільнотах фахівців, де вони підвищують свою кваліфікацію в навчальному центрі чи в рамках громадської організації, де фахівців системно навчають та проводять супервізії та інтервізії, більшість учасників мають приналежність до професійної спільноти та підтримку, що однозначно сприяє

розвитку стійкості фахівця, демонструючи високий рівень адаптивності та гнучкості в складних життєвих обставинах. Цікаво, що такий високий показник демонструють, як і ті фахівці, які живуть в Україні, так і ті, хто виїхав за її межі (22% поза межами України – 12 із 54 респондентів, при середньому показнику у вибірці – 25%).

Наступною застосовували методика особистісної та ситуативної тривожності Ч.Спілбергера з метою виявити рівень стійкої та реактивної тривожності серед вибірки психологів.

Високу тривожність по обом шкалам показали 15 учасників опитування з 68, тобто 22% від всієї вибірки, що звісно потребує додаткового дообстеження в рамках індивідуальної роботи. Шість реципієнтів із цих 15 (40%) лише на старті в професії (відповіді: в навчанні, ще не практикую чи тільки розпочинаю (до 1 року)), тому частково можна пов'язати особисту тривожність із високим рівнем невідомості в майбутньому.

Варто відмітити, що по результату опитування у всіх учасників виявлено тривожність на помірному та високому рівні в дослідженні особистої тривожності (тобто як сталої риси людини), що викликає занепокоєння, адже жоден із учасників не підтвердив низького рівня даного показника. Досліджуючи ситуативну тривожність, лише 2 реципієнта дали відповіді на запитання, демонструючи низький рівень тривожної реакції на стресові ситуації (це всього 3%).

Заключною методикою застосували особистісну шкалу прояву тривоги Джанет Тейлор (Taylor Manifest Anxiety Scale, TMAS), якою плануємо дорозкрити тему особистої тривоги учасників та знайти взаємозв'язки між трьома дослідженнями.

Майже половина учасників нашого дослідження, а саме 49% (33 досліджуваних з 68), отримали результат по даній методиці: «середній рівень тривожності (з тенденцією до низького)», що свідчить про достатньо стабільний стан, враховуючи контекст війни та невизначеності, що мають вплив на кожного українця, при чому 26 осіб з 33 перебувають в Україні (79%),

що може свідчити про адаптивність до тривожних ситуацій та вибудову власного гомеостазу в цій ситуації.

Проте 16% опитуваних з нашої вибірки мають високий та дуже високий показник тривоги, майже половина з них (5 з 11 осіб) на початку професійного шляху («в навчанні» та «тільки розпочинаю»), що можна також пояснити особистісною тривогою щодо незрозумілого майбутнього в професії, можливо, складністю викликів у професії та власне тривогою за власну безпеку.

### **Висновки./Conclusions.**

Враховуючи умови сьогодення та більше двох років з початку широкомасштабного вторгнення в Україну, що однозначно торкнулося кожної родини, перманентна тривога присутня в житті кожного із нас, що й підтверджують результати нашого дослідження. Навіть ті учасники, які перебувають поза межами України (25% всієї вибірки), мають зв'язки та відповідно тривогу щодо тих рідних, хто залишився тут. Окреме дослідження-це тривожний стан тих, хто поїхав з дому: складні питання адаптації та почуття провини, розділені сім'ї тощо.

Отже, в ході більш детального аналізу отриманих даних ми дійшли висновку, що переважна більшість психологів, які брали участь в психологічному дослідженні мають оптимальні показники тривожності. Відхилення від нормативного показника потребують додаткові діагностики та особистої терапії з метою пошуку причин, які спричиняють високий рівень тривожності особистості та пошуку шляхів їх подолання.

# ВПЛИВ ЕМПАТІЇ, САМОРЕГУЛЯЦІЇ ТА ВНУТРІШНЬОЇ МОТИВАЦІЇ НА ЕМОЦІЙНУ КОМПЕТЕНТНІСТЬ ОСОБИСТОСТІ

**Коськова Наталія Миколаївна,**  
здобувач другої вищої освіти  
факультету психології та соціології  
Харківський національний педагогічний  
університет, імені Г. С. Сковороди  
Науковий керівник – доктор психологічних наук,  
професор  
**Кузнєцов М. А.**

**Вступ.** У сучасному суспільстві, де міжособистісні відносини стають все більш складними, емоційна компетентність відіграє важливу роль у досягненні успіху та гармонії як у професійному, так і в особистому житті. Емоційна компетентність включає здатність розпізнавати, розуміти і керувати власними емоціями, а також емоціями інших людей. Одними з ключових психологічних характеристик, що впливають на розвиток емоційної компетентності, є емпатія, саморегуляція та внутрішня мотивація.

**Мета роботи.** Метою даної роботи є дослідження впливу емпатії, саморегуляції та внутрішньої мотивації на емоційну компетентність особистості. Ці фактори розглядаються як основні передумови успішного функціонування у сучасному соціумі та ефективного міжособистісного спілкування.

**Матеріали та методи.** Для досягнення поставленої мети було проведено аналіз наукової літератури та емпіричних досліджень у галузі психології, що стосуються впливу психологічних характеристик на емоційну компетентність. Використано методи порівняння, узагальнення та систематизації отриманих даних.

**Результати та обговорення.** Емпатія є здатністю відчувати і розуміти емоції інших людей. Вона відіграє ключову роль у розвитку емоційної компетентності, оскільки дозволяє особистості адекватно реагувати на емоційні

стани оточуючих. Дослідження показують, що високий рівень емпатії сприяє кращому розумінню емоційних потреб інших та забезпечує більш ефективне спілкування [4].

Саморегуляція, або здатність контролювати власні емоції, є ще одним важливим компонентом емоційної компетентності. Особистості з високим рівнем саморегуляції здатні зберігати спокій у стресових ситуаціях, ефективно справлятися з негативними емоціями та уникати конфліктів. Це, в свою чергу, підвищує їхню здатність до конструктивного вирішення проблем та збереження емоційного балансу [3].

Внутрішня мотивація, яка включає прагнення до саморозвитку та вдосконалення, також має значний вплив на емоційну компетентність. Особи з високою внутрішньою мотивацією активно працюють над собою, прагнуть покращити свої емоційні навички та знаходять задоволення у процесі цього розвитку. Така мотивація сприяє глибшому розумінню власних емоцій і їх ефективному керуванню [1].

Аналіз літератури показав, що ці три психологічні характеристики тісно пов'язані між собою і разом створюють міцний фундамент для розвитку емоційної компетентності. Наприклад, емпатія сприяє кращій саморегуляції, оскільки розуміння емоцій інших допомагає контролювати власні реакції. Внутрішня мотивація, в свою чергу, підсилює прагнення до розвитку емпатії та саморегуляції [2].

Значущість цих факторів підкреслює важливість розробки і впровадження освітніх програм та психологічних тренінгів, спрямованих на розвиток емпатії, саморегуляції та внутрішньої мотивації, особливо у контексті професійної діяльності [5].

**Висновки.** Результати дослідження підтверджують, що емпатія, саморегуляція та внутрішня мотивація є важливими компонентами емоційної компетентності особистості. Вони сприяють ефективному спілкуванню, кращому розумінню себе та інших, а також забезпечують емоційну стабільність у різних життєвих ситуаціях. Ці характеристики є ключовими для успішного

функціонування у сучасному суспільстві.

Подальші дослідження можуть бути спрямовані на глибше вивчення взаємозв'язків між цими психологічними характеристиками та розвитком емоційної компетенції, а також на розробку програм інтервенцій, спрямованих на покращення цих навичок у різних вікових групах.

## ЛІТЕРАТУРА

1. Зинченко Ю. П. (2010). Емоційний інтелект: феноменологічний аналіз. Вісник Луганського державного університету внутрішніх справ, 4(55), 215-225.
2. Коростій В. О. (2015). Емоційний інтелект особистості як чинник успішної комунікативної діяльності. Наукові записки Тернопільського національного університету імені Володимира Гнатюка. Серія: Психологія, 2(53), 167-171.
3. Ляшенко О. М. (2013). Емоційна компетентність як ключовий аспект професійної діяльності соціального працівника. Науковий вісник Ужгородського університету. Серія: Педагогіка.
4. Рубцова О. В. (2016). Психологічні характеристики індивідуальності як основа формування емоційної компетентності майбутнього педагога. Педагогічний дискурс, 22, 127-135.
5. Фоміна Л. В. (2014). Емоційна компетентність як передумова розвитку творчого потенціалу майбутнього педагога. Педагогіка та психологія, 1(72), 36-41.

# ПСИХОЛОГІЧНІ АСПЕКТИ ТВОРЧОГО ЛІДЕРСТВА В ПРОФЕСІЙНОМУ ОТОЧЕННІ

**Кузьменко Дар'я Миколаївна,**

Студентка

**Тимкович Оксана Ігорівна,**

к.е.н., доцент

Львівський національний університет

імені Івана Франка

м. Львів, Україна

**Вступ./Introduction.** В сучасному світі, де інновації та творчість стають ключовими факторами успіху, лідерство вимагає нового погляду. Поняття творчого лідерства набирає все більшої актуальності в професійному оточенні, оскільки воно сприяє стимулюванню творчого потенціалу команди та досягненню інноваційних результатів. Психологічні аспекти творчого лідерства виявляються ключовими для розуміння процесів, що відбуваються у міжособистісних взаємодіях та внутрішніх механізмах мислення керівника та його підлеглих.

**Ціль роботи./Aim.** Метою даної роботи є дослідження психологічних аспектів творчого лідерства в професійному оточенні. Аналізуючи вплив психологічних факторів на ефективність творчого лідерства, ми прагнемо розкрити основні принципи та стратегії, які сприяють розвитку творчого потенціалу у команді та досягненню успіху в інноваційній діяльності.

**Матеріали та методи./Materials and methods.** Для досягнення поставленої мети ми використовуємо комбінацію кількох методів дослідження. Перш за все, ми здійснюємо огляд наукової літератури з психології лідерства, творчості та міжособистісних взаємодій. Далі ми проводимо аналіз емпіричних досліджень, спрямованих на вивчення впливу психологічних факторів на результативність творчого лідерства в різних професійних контекстах. Крім того, ми використовуємо методи спостереження та опитування для збору додаткової інформації про практичний досвід лідерів та їхніх підлеглих у

контексті творчої роботи.

**Результати та обговорення./Results and discussion.** У сучасному світі, де швидкі зміни та несподівані виклики є нормою, роль лідера стає ключовою у спроможності організації адаптуватися та розвиватися. Такий лідер повинен мати розуміння психологічних процесів, що відбуваються в колективі, та вміти створювати стимулююче середовище для творчості.

По-перше, важливо звернутися до питання організаційної культури. Психологічний клімат у колективі має значний вплив на розвиток творчого лідерства. Створення відкритого, сприяльного середовища, де кожен працівник відчуває себе цінним та можливості висловити свої ідеї, є важливим аспектом для лідера.

Далі, не можна оминати питання самопізнання та емоційного інтелекту. Лідер, який розуміє свої сильні та слабкі сторони, а також може ефективно керувати своїми емоціями та емоціями інших, має більші шанси створити стимулююче середовище для творчості.

Ключовим фактором є також заохочення до інновацій та толерантність до ризику. Лідер, який підтримує та заохочує експерименти та новаторські ідеї, стимулює розвиток творчості у своїй команді. Але для цього необхідно мати гнучкість та готовність до прийняття ризику.

Непомітним, але вкрай важливим аспектом є комунікація та співпраця. Лідер повинен бути відкритим до думок та ідей своєї команди, активно слухати та сприймати їхні внески. Співпраця та взаємодія сприяють ефективнішому вирішенню завдань та розвитку творчості.

Психологічні аспекти творчого лідерства в професійному оточенні є ключовими для розвитку і успіху команди. Творчий лідер здатний стимулювати інновації, мотивувати співробітників до досягнення високих результатів і забезпечувати сприятливу атмосферу для творчого вираження ідей. Ось деякі результати та обговорення ключових аспектів:

1. **Стимулювання творчості:** Творчий лідер виявляє зацікавленість у новаторстві та постійно пропонує можливості для вираження та реалізації ідей.



Він створює безпечне середовище, де співробітники можуть експериментувати і відчувати свободу виразу.

2. **Стимулювання саморозвитку:** Творчий лідер надає можливості для особистого та професійного зростання. Він підтримує навчання, тренінги та інші форми саморозвитку для співробітників, щоб вони могли розвивати свої навички та вміння.

3. **Підтримка відкритого спілкування:** Творчий лідер активно сприяє відкритому обміну ідеями та знаннями у команді. Він створює атмосферу, де кожен може висловити свою думку та почути думку інших.

4. **Здатність до управління ризиками:** Творчий лідер готовий приймати ризики та навчитися на помилках. Він створює ментальність, де неуспіх розглядається як можливість для вдосконалення та навчання.

5. **Пошук і збереження талантів:** Творчий лідер усвідомлює важливість залучення та утримання талановитих співробітників. Він створює умови, щоб кожен член команди міг розкрити свій потенціал та вносити максимальний вклад у спільний успіх.

6. **Підтримка інноваційного мислення:** Творчий лідер просуває інноваційне мислення та постійно стимулює команду до пошуку новаторських рішень та підходів до вирішення проблем.

Загалом, психологічні аспекти творчого лідерства в професійному оточенні сприяють формуванню динамічної та інноваційної командної культури. Такий підхід дозволяє досягати високих результатів, зберігаючи високий рівень мотивації та задоволення роботою для всіх учасників команди.

**Висновки./Conclusions.** Зазначені вище результати демонструють, що розвиток творчого лідерства в професійному оточенні потребує уваги до психологічних аспектів як самого лідера, так і його команди. Для досягнення успіху у бізнесі важливо сприяти розвитку особистісних якостей, які підтримують творчий підхід до керівництва, а також створювати стимулююче середовище для виявлення та реалізації ідей.

# ДОСЛІДЖЕННЯ ВПЛИВУ СОЦІАЛЬНО-ПСИХОЛОГІЧНИХ ЧИННИКІВ НА РОЗВИТОК КРЕАТИВНОСТІ У ПІДЛІТКІВ

**Кучинова Наталя Миколаївна**

к. псих. наук

**Котенєва Марина Федорівна**

студентка

Західнодонбаського інституту

ПрАТ «ВНЗ «Міжрегіональна Академія управління персоналом»

м. Павлоград, Україна

**Вступ.** В сучасному світі, де швидкий технологічний прогрес, зміни в економіці та робочому середовищі вимагають від людей більшої креативності та інноваційного мислення, вивчення соціально-психологічних чинників, що впливають на розвиток креативності у підлітків, стає надзвичайно важливим. Розуміння цих факторів дозволяє краще підтримувати та стимулювати процес розвитку креативності, а також розробляти стратегії та програми для підвищення креативності у молоді. Креативність стає ключовою компетенцією, необхідною для успішної адаптації до сучасних викликів.

**Метою дослідження** є теоретичне обґрунтування та емпіричне дослідження впливу соціально-психологічних чинників на процес розвитку креативності у підлітків.

**Методи.** Використовувались методики творчого мислення Е. Торренса; методика вивчення комунікативних та організаторських 8 схильностей (КОС-1); опитувальник для оцінки мотивації досягнень успіхів (МАФ, Махребіан); порівняння, класифікація, систематизація отриманих результатів дослідження; анкетування; статистичні: методи математико-статистичної обробки даних за допомогою лінійної кореляції Пірсона, кількісний та якісний аналіз результатів діагностики. В емпіричному дослідженні була обрана група 42 школярів 7-8 класів у віці від 12 до 14 років, серед яких було 26 дівчат та 16 хлопців.

**Результати та обговорення.** Апробація вивчення впливу

соціально-психологічних факторів на розвиток креативності у підлітків, було здійснено психологічне обстеження респондентів - групи 42 школярів 7-8 класів у віці від 12 до 14 років, серед яких було 26 дівчат та 16 хлопців. Опитування проводилося анонімно, кожному учаснику був присвоєний порядковий номер на бланку дослідження.

Для визначення рівнів творчого мислення учнів був використаний малюнковий тест «Закінчи малюнок». Малюючи деталі на підготовленій основі, можна визначити ступінь зрісту творчого та креативного мислення учнів.

За методикою П. Торренса [2] підлітки продемонстрували активність у сприйнятті та здатність будувати зорові гіпотези на основі нечітких стимулів. Чутливість перцептивного поля, складність виконуваних зорових трансформацій та креативність візуального мислення під час трансформації також були продемонстровані невербальні стимули.

У процесі оцінювання було враховано чотири критерії: здатність до висування візуальних ідей, конструктивна активність, гнучкість у використанні категорій та оригінальність. Отже, були використані чотири критерії для оцінювання. У процесі оцінки було враховано чотири критерії: кількість завершених зображень, складність конструктивних перетворень, кількість використаних тематичних категорій та ступінь унікальності та новизни ідей.

За результатами діагностики можна зробити висновок, що більшість учнів (22) виявили творчий підхід при виконанні завдання. Проте 6 учнів мали проблеми з виконанням завдання через витрачений багато часу на розмірковування і нездатність реалізувати свій творчий задум.

Оцінку комунікативних та організаторських нахилів підлітків проводили за допомогою діагностики за методикою КОС 1.

#### **Результати діагностики розподілилися таким чином:**

- три підлітки мали низький рівень комунікативних та організаторських здібностей, що може свідчити про труднощі в адаптації до соціального середовища та в реалізації креативних потенціалів.

- п'ять учнів показали нижчий рівень здібностей, що може свідчити про

можливі проблеми в комунікації та самоорганізації.

- сімнадцять підлітків мають середній рівень комунікативних та організаторських здібностей, що свідчить про наявність основних навичок для успішної взаємодії та самоорганізації. Однак, для розвитку їх креативності може бути необхідне додаткове стимулювання.

- тринадцять підлітків проявили високий рівень комунікативних та організаторських здібностей, що свідчить про їх великий потенціал у сфері креативності. Вони володіють високим рівнем комунікативних навичок та здатністю до самоорганізації.

- четверо підлітків виявили високий рівень комунікативних та організаторських здібностей, що свідчить про їх особливу креативність. Ці підлітки володіють вмінням ефективно спілкуватися свої ідеї і мають високий рівень самоорганізації. Їх потенціал у сфері креативності може бути надзвичайно високим, і вони можуть стати взірцем для інших учнів.

Загалом, діагностика показала, що багато підлітків мають високий рівень комунікативних та організаторських здібностей, що сприяє їхньому креативному розвитку. Однак, важливо враховувати тих, хто має нижчий рівень цих навичок, і розробляти спеціальні програми та вправи для покращення їхньої креативності.

Результати діагностики мотивації досягнень успіхів за методикою №3 (МАФ) [1] показали, що більшість підлітків проявляють високий рівень мотивації у досягненні успіху. Активно прагнучи досягти позитивних результатів, люди можуть бути стимульовані до виявлення креативності. Учні з високим рівнем мотивації відрізняються тим, що вони здатні генерувати оригінальні ідеї та шукати новаторські рішення. Вони вірять у свої можливості і мають надію на успіх. З іншого боку, є група підлітків з середнім рівнем мотивації, які характеризуються мотивацією «Уникнення невдач». Це означає, що вони більше орієнтовані на уникнення помилок і невдач, ніж на досягнення успіху. Вони можуть бути менш впевненими у своїх здібностях і боятися ризику.

Отже, можна вважати, що підлітки з низьким рівнем мотивації проявляють меншу схильність до ризику та експериментів, вони більш консервативні у своїх діях та менш відкриті до нових ідей. Ці учні потребують додаткової підтримки та стимулювання для розвитку своєї креативності.

За результатами анкетування, більшість досліджуваних підлітків (15 з 42) мають високий рівень соціального благополуччя. У групи, яка була досліджена, більшість респондентів відзначили високий рівень соціальних проблем. Зокрема, десять респондентів відзначили дуже високий рівень, одинадцять - середній, а лише шість – низький. Це свідчить про наявність проблем з соціальним оточенням у даній групі.

Проведений кореляційний аналіз показав наявність статистично значущого взаємозв'язку між вимірюваними параметрами за допомогою кореляційного критерію Пірсона. Коефіцієнт кореляції вказує на ступінь зв'язку між двома ознаками. Позитивний коефіцієнт вказує на пряму залежність між ознаками, тоді як негативний коефіцієнт вказує на зворотну залежність. Коефіцієнт кореляції може знаходитися в межах від 0 до +1 або від 0 до -1, в залежності від типу зв'язку між ознаками.

У кореляційному дослідженні спостерігалися позитивні та сильні кореляції між діагностичними показниками підлітків, які використовували методики Е. Торренса, МАФ та КОС-1 [4]. Підвищення рівня мотивації досягнення та креативності є загальним результатом цього явища серед підлітків. Отримані дані підтверджують, що розвиток організаторських і комунікативних навичок сприятиме розвитку творчого мислення.

Результати дослідження за методикою П. Торренса, які показали, що у підлітків віком 12-14 років найвищі показники креативності спостерігаються у висуненні візуальних гіпотез, за ними йдуть конструктивна активність та вербальна оригінальність. Візуальна оригінальність займає четверте місце, а найнижчі результати були отримані у категоріальній гнучкості.

Отримані результати свідчать про те, що у підлітків віком 12-14 років спостерігається висока активність перцептивної сфери, яка дозволяє їм

висувати візуальні гіпотези та трансформувати фігури графічними елементами. Це пояснюється особливостями розвитку мисленнєвої сфери у цьому віці, коли підлітки виявляють здатність оперувати гіпотезами та використовувати різноманітні підходи при вирішенні завдань. У цій віковій групі середній рівень розвитку оригінальності пов'язаний з інтелектуальним розвитком. Вчені визначають основні властивості інтелектуального розвитку в підлітковому віці, які включають нестандартний підхід до проблем, здатність включати приватні проблеми у загальні та здатність ставити плідні питання навіть на основі неясних завдань. У дослідженні рівня розвитку креативних здібностей підлітків за методикою С. Медника [3] було виявлено, що у віці 12-14 років найвищі оцінки отримані за показником вербальної продуктивності, середні за вербальною оригінальністю і нижче середнього за унікальністю. Це пояснюється особливостями розвитку інтелектуальної та особистісної сфер в цьому віці. Підлітковий вік є чутливим для розвитку творчих здібностей, але також супроводжується бажанням виділятися серед однолітків, що може призводити до шаблонності мислення через тиск оточуючих та конформність.

У всіх групах досліджуваних методика Г. Девіса показує, що підлітки мають нижчий рівень розвитку особистісної креативності, ніж інші методики, про що свідчать результати діагностичних тестів щодо рівня та діапазону креативності. Відсутність креативності у молодих людей може бути наслідком емоційної вразливості, високого рівня любові до себе, залежності від інших (наприклад, батьків), пасивності або відсутності бажання ризикувати.

Під час аналізу результатів було виявлено, що більшість досліджуваних у віці 12 років мають низький рівень розвитку креативності. Тільки третина має середній рівень, але особи з високим рівнем креативності не були виявлені.

За методикою Г. Девіса було проведено дослідження серед 12-річних та 13-річних молодших підлітків. Результати показали, що у 64% досліджуваних 12 років був виявлений низький рівень розвитку креативності, у 36% - середній рівень, а високий рівень розвитку креативності не був виявлений.

За результатами дослідження серед підлітків 14 років можна виокремити

три рівні розвитку креативності. Низький рівень виявлено у більшості - 52% досліджуваних, середній рівень мають 40% учасників, а лише 8% підлітків виявили високий рівень розвитку креативності. На основі висновків за допомогою трьох методів: Творче тестування Думки Е. Торренса, «Методика вивчення комунікації та мови», Організаційна орієнтація (КОС-1) та Анкета оцінки мотивації Досягнення (МАФ) можуть виділити такі рекомендації: психолого-педагогічна робота з підлітками для розвитку творчості, з урахуванням впливу окремих соціально-психологічних факторів.

**Висновки.** Проведене емпіричне дослідження показало, що соціально-психологічні чинники мають значний вплив на розвиток креативності у підлітків. За результатами дослідження, виявлено, що високий рівень креативного потенціалу мають лише 18% підлітків, але високі рівні комунікативних та організаторських схильностей, а також мотивації досягнень успіхів сприяють розвитку креативності у більшості досліджуваних. Також виявлено кореляційний зв'язок між рівнем креативності та соціальним благополуччям підлітка. Таким чином, важливо спрямовувати роботу на розвиток творчих здібностей та критичного мислення з урахуванням сильних сторін особистості кожного підлітка.

### СПИСОК ВИКОРИСТАНИХ ДЖЕРЕЛ

1. Опитувальник для оцінки мотивації досягнень успіхів (Махребін). URL: <https://vseosvita.ua/library/perelik-diagnosticnih-metodik-obstezennamotivacijnoi-sferi-osobistosti-22493.html> (дата звернення: 02.04.2024).
2. Тест творчого мислення Е. Торренса. Психологія життя. URL: [https://vikanakon.at.ua/load/test\\_tvorchogo\\_mislennja\\_e\\_torrensa/1-1-0-8](https://vikanakon.at.ua/load/test_tvorchogo_mislennja_e_torrensa/1-1-0-8) (дата звернення: 02.11.2023).
3. Mednick S. A. The associative basis of the creative process. *Psychological Review*. 1962. №3. P. 220-232.
4. Torrance E. P. The nature of creativity as manifest in its testing. *The blazing drive: the creative personality*. Buffalo, NY: Bearly Limited, 1987. 123 p.

# ДОСЛІДЖЕННЯ ЕМОЦІЙНОГО ІНТЕЛЕКТУ ЯК ВАЖЛИВОГО ІНСТРУМЕНТА ДЛЯ ПРАКТИЧНОЇ РОБОТИ ПСИХОЛОГІВ

**Кучинова Наталя Миколаївна**

к. пед. наук

**Мягкова Альона Олександрівна**

студентка

Західнодонбаського інституту

ПрАТ «ВНЗ «Міжрегіональна Академія управління персоналом»

м. Павлоград, Україна

**Вступ.** Вивчення і вимірювання емоційного інтелекту є важливим завданням, яке потребує глибокого дослідження, спрямованого на практику. Для вивчення проблеми емоційного інтелекту в контексті професійної діяльності психологів потрібно детально визначити і дослідити систему ключових чинників і психологічних компонентів емоційного інтелекту, їх взаємозв'язки, особистісні визначальні фактори та умови успішного функціонування. Ця проблема ще не була належним чином досліджена, і вона потребує подальшого дослідження.

**Метою дослідження** є обґрунтування та дослідженні ролі емоційного інтелекту у професійній діяльності психолога, яке базується на наукових та емпіричних даних.

**Методи.** Використовувались теоретичні методи (порівняльний аналіз, системний підхід до аналізу психічних явищ, метод теоретичного аналізу й узагальнення наукової літератури з проблеми дослідження); емпіричні (спостереження, психодіагностичні методики, метод експертних оцінок, бесіда); статистичні: кореляційний, факторний аналіз; інтерпретаційні (аналіз, синтез, систематизація отриманих даних).

**Результати та обговорення.** Апробація проводилась на базі університету імені Альфреда Нобеля (місто Дніпро). У дослідженні брали участь 128 різного віку та професійного спрямування, включаючи практикуючих психологів, студентів старших курсів спеціальності «Практична психологія» та працюючих



практичних психологів віком від 25 до 45 років, що дозволило отримати різноманітні та репрезентативні дані для подальшого аналізу.

Було розглянуто різні фази психологічної роботи, які включають встановлення контакту, психологічну діагностику, психологічний вплив, психологічний тренінг, стимулювання саморозвитку, психологічну підтримку та організаційно-інформаційну роботу.

У ході дослідження було проведено аналіз емоційних аспектів на всіх етапах професійної діяльності психолога. Для цього було використано окремий варіант статистичної обробки даних, який полягав у поєднанні оцінок критеріїв з усіх етапів у єдиний масив. Це було необхідно для визначення найбільш глибокої типової фахової позиції психологів у процесі їхньої діяльності.

На рівні середніх оцінок і практики, студенти та практичні психологи виявили максимуми у таких аспектах як «емоційний інтелект», «гнучкість» та «глибина» мислення. У студентів була виявлена висока раціональність, тоді як у практичних психологів переважала практичність мислення. Однак, виявлено, що у студентів 4-го курсу ще не досягнутий достатній рівень прагматичної орієнтації, який знаходиться на середньому рівні ранжировки.

Важливість «критичності і типологічності мислення» виявляється як для студентів, так і для практикуючих психологів.

Різні характеристики інтелектуальних процесів виявлені на різних етапах, але середні значення на всіх етапах статистично не відрізняються значущим чином.

У психологів-практиків існують два основні фактори, які використовуються на всіх етапах роботи з клієнтом. Один з факторів, який впливає на роботу з психічним клієнтом, - це робота з його свідомим, раціональним рівнем. Цей процес включає декомпозицію і аналіз свідомих процесів клієнта. Другий фактор - це робота з рівнем підсвідомості, включаючи проекцію емоційного інтелекту, що передбачає синтез і роботу з підсвідомими процесами клієнта. Застосування системного підходу взаємодії з клієнтом можна узагальнити через дві фази. Існує схожість між методологією системного

аналізу і системного синтезу з одного боку, і процесом синтезу на рівні підсвідомого з використанням емоційного інтелекту з іншого боку. Аналіз спільностей у психологів-практиків показав, що у всіх фазах вони проявляють максимальну аналітичність і образність мислення.

На рівні середніх оцінок і практики, студенти та практичні психологи виявили максимуми у таких аспектах як «емоційний інтелект», «гнучкість» та «глибина» мислення. У студентів була виявлена висока раціональність, тоді як у практичних психологів переважала практичність мислення. Однак, виявлено, що у студентів 4-го курсу ще не досягнутий достатній рівень прагматичної орієнтації, який знаходиться на середньому рівні ранжировки.

Важливість «критичності і типологічності мислення» виявляється як для студентів, так і для практикуючих психологів.

Різні характеристики інтелектуальних процесів виявлені на різних етапах, але середні значення на всіх етапах статистично не відрізняються значущим чином.

У психологів-практиків існують два основні фактори, які використовуються на всіх етапах роботи з клієнтом. Один з факторів, який впливає на роботу з психічним клієнтом, - це робота з його свідомим, раціональним рівнем. Цей процес включає декомпозицію і аналіз свідомих процесів клієнта. Другий фактор - це робота з рівнем підсвідомості, включаючи проекцію емоційного інтелекту, що передбачає синтез і роботу з підсвідомими процесами клієнта. Застосування системного підходу взаємодії з клієнтом можна узагальнити через дві фази. Існує схожість між методологією системного аналізу і системного синтезу з одного боку, і процесом синтезу на рівні підсвідомого з використанням емоційного інтелекту з іншого боку. Аналіз спільностей у психологів-практиків показав, що у всіх фазах вони проявляють максимальну аналітичність і образність мислення.

У студентів-психологів виявлено п'ять компонентів у факторній структурі їх мислення, що свідчить про складність та різноманітність психологічних процесів, які вони використовують у своїй діяльності. Загалом, різні аспекти

мислення, такі як імовірнісне, структурне, стратегічне, раціональне, образне, критичне, нестандартне, типологічне, системне мислення, а також емоційний інтелект та глибину розуму. Аналіз показав, що у студентів-психологів переважають такі характеристики мислення, як глибина, цілісність та раціональність.

Тому, студентам необхідно покращити свою підготовку щодо аналізу та синтезу психологічної інформації про клієнта, а також розуміння загальної професійної стратегії, позиції та дій фахівця. Ця ситуація пояснюється відсутністю практичного досвіду роботи з клієнтами та недостатнім акцентом на збиранні інформації під час навчання у вищому навчальному закладі.

Загалом, психологи використовують емоційний інтелект для роботи з підсвідомим, а студентам він допомагає у сприйнятті клієнта. Це вказує на необхідність адаптації технології навчання психологів-студентів у вузі з урахуванням цього аспекту [1].

Проведений аналіз підготовки студентів-психологів показав, що вони недостатньо практично готові до взаємодії з клієнтами. Ми проаналізували групу психотерапевтичних напрямів, які використовують емоційний інтелект психолога для досягнення цілей. Роль емоційного інтелекту залежить від технік роботи психологів, тому важливо вивчити, як часто вони його використовують. Ми склали контрольний перелік з 45 позицій, щоб оцінити рівень знань і вмінь студентів-психологів і практикуючих психологів у цих напрямках.

Психологи-практики, які спеціалізуються на арт-терапії, ігровій терапії, казкотерапії та інших техніках, демонструють високий рівень знань і вмінь. Вони акцентують увагу на роботі з дітьми та підлітками, спрямовуючи їх на розвиток творчого потенціалу та вирішення проблемних аспектів. Головним механізмом їхньої роботи є гармонізація свідомого і підсвідомого клієнта через творчість або музику. Аналізуючи роль емоційного інтелекту в діяльності людей, важливо розуміти, як впливають емоції на їхні взаємодії. Розпізнавання сигналів неузгодженості в психіці співрозмовника та аналіз невербальної інформації можуть допомогти покращити комунікацію та взаєморозуміння.

Вміння читати емоції та реагувати на них адекватно може сприяти покращенню взаємин та досягненню спільних цілей.

Аналіз середніх оцінок технічних психологічних вмінь показав, що психологи-практики виявили перевагу в індивідуальних техніках, тоді як студенти виявили перевагу в групових формах психологічної роботи. Загальний висновок полягає в тому, що різні групи людей мають різні сильні сторони у використанні технічних психологічних вмінь. Психологи-практики виявили більшу ефективність у роботі з клієнтами на індивідуальному рівні, можливо, через більш глибоке розуміння індивідуальних потреб і проблем. З іншого боку, студенти виявили більшу ефективність у груповій роботі, що може бути пов'язано з їхнім більшим досвідом у спілкуванні та співпраці з різними людьми. Враховуючи ці результати, можна зробити висновок, що використання індивідуальних та групових технік психологічної роботи є важливими і варто враховувати індивідуальні особливості та потреби клієнтів.

Психологи-практики, завдяки своєму досвіду роботи з клієнтами, розвивають власну систему психологічних знань і концепцій. Вони поєднують наукові підходи з практичними знаннями, щоб ефективно вирішувати проблеми своїх клієнтів. Цей процес сприяє постійному удосконаленню їхньої роботи і розширенню спектру можливостей у психотерапевтичній практиці [2].

У факторному аналізі оцінок психологами рівня вмінь у психотерапевтичних напрямках виявлено, що конфігурація векторів істотно відрізняється від факторів знань.

1. У групі холдінг-терапії, аверсивної і наркологічної психотерапії використовуються різноманітні методи, які включають у себе не лише вербальні та невербальні засоби, але й хімічні препарати та спеціальні техніки роботи з тілом. Однією з ключових особливостей цієї групи вмінь є здатність викликати інтенсивні негативні переживання у клієнта, що сприяє ефективному процесу психотерапії.

2. Підхід до терапії, який включає в себе соціальну, мовну, поведінкову та гештальт-терапію. Отже, цей підхід використовує вербальні техніки для роботи

з «поверхневим» досвідом клієнта з метою вирішення соціальних та міжособистісних проблем. Метою такої терапії є розвиток усвідомленості, відповідальності та цілісності у клієнта для досягнення гармонії та задоволення в житті.

3. «Тілесна терапія, творче самовираження, катарсична терапія» є інтегральною практичною технікою, яка допомагає вивільнити і усвідомити емоції та проблеми через роботу з образною сферою. Ці методи можуть бути корисними для розробки тілесних негараздів, що виникають у психічній сфері, таких як установки, фобії, депресії, акцентуації тощо.

4. Техніки танцювальної, рухової та ритмічної терапії є простим способом роботи з енергією та вивільненням тіла. Казкотерапія та психодрама використовуються для вираження метафор та інтенсивних емоцій клієнта під час такого виду терапії.

5. «Еклектична, клієнтцентована терапія» - це підхід, який поєднує різні техніки з метою емпатичного позитивного впливу на ситуацію, особистісні проблеми клієнта та сприяння його особистісному розвитку.

6. У дитячій, ігровій та груповій терапії вік є важливим фактором, що впливає на розвиток навичок.

7. «Когнітивна терапія» - це метод психотерапії, який поєднує в собі елементи десенсибілізаційної терапії та поведінкової терапії. Цей підхід спрямований на зменшення чутливості та реакції клієнтів на їх проблеми шляхом глибокого усвідомлення та розуміння їх.

У психологічній практиці спостерігається тенденція до використання різних засобів взаємодії з клієнтами, включаючи роботу з тілом, невербальний обмін і вплив на психіку. Психологи також спеціалізуються на роботі з дітьми і використовують ірраціональні техніки, які можуть включати елементи магії, релігії та містики. Це пов'язано з недостатнім вивченням конкретних психологічних технік у вузах, що призводить до недостатньої підготовки психологів і пошуку нових методів впливу. Тому потрібно вдосконалити підготовку студентів, забезпечивши їх конкретними науково обґрунтованими

вміннями для роботи з клієнтами і вирішення широкого спектру проблем.

**Висновки.** Структурний аналіз інтенсивності переживань у психологів у професійній діяльності показав, що існують взаємно незалежні емоційні потоки, які є необхідними для виконання професійних завдань. Ці потоки утворюють інтегровані кластери почуттів, які виникають через різні механізми, такі як демонстрація професійної позиції перед клієнтом, гендерні стратегії взаємодії, конструктивна статусна та міжособистісна перевага, а також механізми самокорекції на основі негативних переживань.

### **СПИСОК ВИКОРИСТАНИХ ДЖЕРЕЛ**

1. Власова О. І. Психологія соціальних здібностей: структура, динаміка, чинники розвитку: монографія. К.: Видавничо- поліграфічний центр «Київський університет», 2005. 308 с.
2. Журавльова Л. П. Психологія емпатії: монографія. Житомир: Вид-во ЖДУ ім. І. Франка, 2007. 328 с.

# ДОСЛІДЖЕННЯ ТА АНАЛІЗ КОНФЛІКТІВ В ШКІЛЬНОМУ СЕРЕДОВИЩІ ПІД ЧАС ПЕРЕХОДУ ДО ДИСТАНЦІЙНОЇ ОСВІТИ: ПРИЧИНИ, НАСЛІДКИ ТА СТРАТЕГІЇ РОЗВ'ЯЗАННЯ

**Макаренко Наталя Миколаївна,**

К.п.н., доцент

**Чернецова Валерія Едуардівна**

Студентка

Криворізький державний педагогічний університет

м. Кривий Ріг, Україна

**Анотація:** дистанційне навчання, особливо у зв'язку зі світовою пандемією COVID-19, породжує нові виклики, включаючи конфлікти в шкільному середовищі. Ця стаття присвячена дослідженню та аналізу причин, наслідків та стратегій розв'язання конфліктів у контексті дистанційного навчання. Здійснено визначення конфлікту, розглянуто його особливості в умовах дистанційного навчання та наведено типові ситуації конфліктів. Наголошено на важливості розуміння конфліктів для покращення навчального процесу та підкреслено наслідки конфліктів для учасників навчання та загальної атмосфери в школі. Представлені стратегії та методи розв'язання конфліктів, включаючи організацію віртуальних зустрічей, використання онлайн-форумів та чатів, проведення тренінгів з вирішення конфліктів та створення інформаційних матеріалів. Заключні рекомендації наголошують на важливості управління конфліктами для створення позитивного середовища для навчання та розвитку учнів у дистанційному форматі.

**Ключові слова:** дистанційне навчання, конфлікти, шкільне середовище, причини, наслідки, стратегії розв'язання, віртуальні зустрічі, онлайн-форуми, чати, тренінги, інформаційні матеріали, управління конфліктами, позитивне середовище.

У сучасному світі дистанційна освіта набуває все більшої популярності, особливо з поширенням інформаційних технологій та цифрового розвитку. Цей

тренд ставить перед собою низку нових викликів та можливостей, що змінюють традиційні підходи до навчання. Однак, разом з перевагами цієї форми навчання, виникають і нові проблеми, серед яких однією з найактуальніших є конфлікти в шкільному середовищі.

Ця стаття присвячена дослідженню та аналізу конфліктів в шкільному середовищі під час переходу до дистанційної освіти. Обираючи цю тему, ми керувалися актуальністю та значущістю проблеми в контексті сучасних освітніх реалій. Пандемія COVID-19 різко змінила умови навчання, перетворивши дистанційну освіту з альтернативного варіанту на необхідну реальність. Цей перехід викликав ряд проблем, серед яких особливої уваги потребує проблема зростання кількості конфліктів у шкільному середовищі.

Вибір цієї теми мотивований необхідністю вивчення та розуміння причин виникнення конфліктів, їхніх наслідків та розробки стратегій їхнього вирішення у новому освітньому контексті. Дослідження конфліктів у шкільному середовищі під час дистанційного навчання має велике значення для подальшого вдосконалення освітніх практик, забезпечення психологічного комфорту учасників навчального процесу та підтримки ефективності навчання в умовах непередбачуваності та змін. Варто зазначити, існування певних факторів та змін, які безпосередньо і викликають або підсилюють конфліктність серед учнів, батьків та вчителів у цьому новому контексті. Також дуже важливо проаналізувати, яким чином подібного роду конфлікти впливають на якість навчання, психологічний клімат в класі та загальну атмосферу в школі.

Наше дослідження надає нові можливості для розвитку освітніх практик та педагогічної теорії, оскільки воно дозволить виявити та зрозуміти основні проблемні моменти в управлінні конфліктами у шкільному середовищі під час дистанційного навчання. Актуальна ситуація розгортається таким чином, що дійсно учні, вчителі та батьки стикаються з новими викликами в процесі дистанційного навчання, які можуть призвести до збільшення напруги та конфліктів. На основі даного аналізу освітяни будуть мати розуміння того, як



розробити ефективні стратегії розв'язання конфліктів. Оскільки в цій роботі ми сприяємо формуванню більш глибокого розуміння процесів, що відбуваються в шкільному середовищі під час дистанційного навчання, ми можемо сприяти покращенню якості навчання та підвищенню ефективності взаємодії між учасниками освітнього процесу. Більше того, проведене нами дослідження може стати важливим кроком у напрямку покращення якості освіти та забезпечення здорової та плідної взаємодії між учнями, вчителями та батьками.

Конфлікти є неодмінною складовою у будь-якому соціальному середовищі, а освітній простір не є винятком. У зв'язку зі значними змінами, пов'язаними з переходом до дистанційної форми навчання, розуміння природи конфліктів стає ще більш актуальним та важливим для всіх учасників освітнього процесу. Давайте розглянемо поняття конфлікту в шкільному середовищі в контексті дистанційного навчання та виявимо його ключові аспекти та особливості.

Гарькавець С. О., Полуектова К. О. у своїй науковій праці «Проблема соціальних конфліктів, психологічні наслідки та шляхи подолання» зазначають, що конфлікт, походить від латинського слова "conflictus", що означає зіткнення, представляє собою ситуацію розбіжностей та протилежностей інтересів між двома або більше сторонами. Це специфічний тип взаємодії, де зіткнення цілей, інтересів та типів поведінки людей або соціальних груп супроводжується негативними психологічними проявами [1, с. 87]. Волченко Л. П. доповнює, що конфлікт може виникати через різноманітні причини, такі як різниця у поглядах, потребах чи цілях, та може призводити до моральної або матеріальної шкоди для однієї або обох сторін. Це складне явище, культурний зміст якого визначається соціокультурними чинниками, а розвиток та вирішення конфліктів контролюються відповідними нормами та ритуалами. [2, с. 93].

У психологічних словниках та в галузях, спеціалізованих на розгляді конфліктів, визначаються різноманітні їх відтінки та різновиди. Серед них Ващенко І. В. та Кляп М. І. у навчальному посібнику «Конфліктологія та теорія переговорів» виокремлюють такі терміни, як «соціальний конфлікт», що

відображає протиріччя в соціальних відносинах, «політичний конфлікт», який характеризує протилежності між політичними силами чи ідеологіями, та «етнічний конфлікт», що виникає на тлі культурних та етнічних відмінностей. [3, с. 350]. Також Гірник А. М. в роботі «Основи конфліктології» виділяє терміни, які відображають інші аспекти конфлікту, такі як «художній конфлікт», який виявляється у творчій діяльності, або «суперечність», «протистояння», «протиборство» та «сутичка», які описують різні форми протистояння та боротьби [4, с. 222].

Кузьмінський В. А., Шкаруба І. В., Міщенко Т. В. виділяють основні причини виникнення конфліктів у дистанційному навчанні, викликані рядом факторів, які відображають унікальність цієї освітньої форми. По-перше, відсутність можливості безпосереднього контакту та взаємодії з вчителями та однокласниками створює психологічні бар'єри, що сприяють виникненню відчуття відчуження та непевності. По-друге, технічні проблеми, такі як низька швидкість Інтернету або несправність обладнання, можуть породжувати розчарування та роздратування, що негативно впливає на спілкування та взаємодію між учасниками навчального процесу. Неясність щодо очікувань, вимог та правил дистанційного навчання також відіграє значну роль у формуванні конфліктних ситуацій між учнями та вчителями. Нарешті, відсутність можливості отримати підтримку та допомогу з боку однокласників та вчителів у разі потреби може призводити до почуття відчуження та непокою, що стимулює виникнення конфліктів [5, с. 272].

У своїй науковій праці «Особливості дистанційного навчання у шкільному віці» Шевченко О. В., Павленко І. О. наголошують на тому, що у шкільному середовищі під час дистанційного навчання можуть виникати різноманітні ситуації конфліктів. Однією з них є конфлікти між учнями через різницю у темпах навчання. Наприклад, деякі учні можуть відчувати тиск від того, що вони не встигають за розкладом або не можуть вирішити завдання з необхідною швидкістю, тоді як інші учні можуть відчувати нудьгу та розгубленість через перевищення швидкості навчання. Це може спричинити

напруження та конфлікти між учнями. Іншою типовою ситуацією є конфлікти між учнем та вчителем щодо організації навчального процесу [6, с. 193]. Наприклад, учень може відчувати незадоволення від недостатньої підтримки або зрозумілості з боку вчителя щодо виконання завдань або розуміння матеріалу. З іншого боку, вчитель може відчувати тиск або розчарування від низького рівня участі або залученості учня до навчального процесу. Ці різні точки зору та очікування можуть призводити до конфліктів та непорозумінь між сторонами.

Розгляд наслідків конфліктів для учасників навчального процесу та загальної атмосфери в школі є важливим аспектом управління конфліктами та покращення навчального середовища. Негативні наслідки конфліктів можуть бути відчутними для всіх учасників навчального процесу. По-перше, для учнів наслідками конфліктів можуть бути стрес, тривога та зниження академічних досягнень. Конфліктні ситуації можуть спричинити втрату мотивації до навчання та зниження самооцінки, що може вплинути на їхнє психологічне та академічне благополуччя. По-друге, для вчителів наслідками конфліктів можуть бути збільшення робочого навантаження, стрес та втрата ефективності. Конфліктні ситуації можуть відволікати вчителя від проведення уроків та управління класом, що може вплинути на якість навчання та взаємодію з учнями. Загальна атмосфера в школі також може постраждати від конфліктів, проявляючись у збільшенні напруженості, негативних взаємин між учасниками навчального процесу та загальної нестабільності в середовищі. Це може негативно вплинути на клімат в школі та зруйнувати довіру та співпрацю між всіма сторонами. Розуміння цих наслідків дозволить ефективно управляти конфліктами та приймати заходи для їхнього попередження та врегулювання, що сприятиме створенню сприятливого та продуктивного навчального середовища.

Як зазначає Лісовський В. П. в роботі «Медіація та конфліктологія», представлення стратегій та методів розв'язання конфліктів у дистанційному навчанні є важливим кроком для забезпечення позитивної та сприятливої

навчальної атмосфери. Однією з таких стратегій є активне слухання та спілкування між учасниками конфлікту. Важливо надати кожній стороні можливість висловити свої погляди та почути точку зору іншої сторони. Чітке визначення проблеми та пошук компромісного рішення може допомогти уникнути подальших конфліктних ситуацій.

Додатковою стратегією є сприяння взаєморозумінню та співпраці. Вчителі та адміністрація можуть створити спеціальні форуми чи платформи для обговорення проблем та пошуку рішень разом з учнями. Також важливо встановити чіткі правила та очікування щодо поведінки та спілкування в дистанційному форматі. Крім того, важливо розвивати навички медіації та конфліктного менеджменту серед учасників навчального процесу. Це може включати тренінги з вирішення конфліктів, розробку стратегій комунікації та співпраці, а також підтримку взаєморозуміння та толерантності [7, с. 320]. Загалом, розв'язання конфліктів у дистанційному навчанні вимагає комплексного підходу та активної участі всіх учасників навчального процесу. Шляхом спільних зусиль можна досягти позитивних результатів та покращити якість освіти в цифрову епоху.

Практичне впровадження вироблених стратегій розв'язання конфліктів у дистанційному навчанні в реальному шкільному середовищі є важливим кроком для забезпечення успішності та ефективності навчального процесу.

Шумовська І.А. наводить один із можливих шляхів вирішення конфліктів між здобувачами освіти під час дистанційної форми навчання є організація консультацій на платформах для відеоконференцій, таких як Zoom, Google Meet або Microsoft Teams. Ці інструменти дозволяють з легкістю організувати профілактичні бесіди з учнями та їх батьками у зручний для всіх час, навіть у віддаленому форматі навчання [8, с. 20]. Під час віртуальних зустрічей важливо створювати атмосферу відкритості та взаєморозуміння, де кожен учасник має можливість висловити свої погляди та почути точку зору інших. Зустрічі можуть бути спрямовані на різні аспекти навчального процесу, відзначення досягнень учнів, вирішення конфліктних ситуацій до обговорення стратегій

покращення навчання в дистанційному форматі. Важливо також забезпечити можливість записувати зустрічі для тих учасників, які не змогли взяти участь у прямому ефірі. Такий підхід до організації додаткових віртуальних зустрічей дозволяє створити сприятливий клімат для взаємодії між учасниками навчального процесу та сприяє ефективному вирішенню проблем та пошуку спільних рішень.

Крім організації віртуальних зустрічей, використання онлайн-форумів та чатів ще одним ефективним способом сприяти взаєморозумінню та співпраці між учасниками навчального процесу є створення спеціальних онлайн-платформ для обговорення проблем та вирішення конфліктів, що дозволяє учням, вчителям та батькам здійснювати комунікацію у зручний для них час та швидкий спосіб. Онлайн-форуми та чати створюють віртуальне простір для обговорення навчальних питань, вирішення конфліктних ситуацій, а також обміну досвідом та порадами. Учасники можуть ділитися своїми поглядами, висловлювати свої думки та виявляти взаємне зацікавлення у вирішенні спільних проблем.

Проведення тренінгів та майстер-класів з вирішення конфліктів є ще одним ефективним засобом покращення взаємин та сприяє створенню сприятливої атмосфери в шкільному середовищі. Тренінги можуть бути спрямовані на навчання учасників ефективним стратегіям вирішення конфліктних ситуацій, розвиток навичок співробітництва та співпраці, а також вироблення навичок медіації. Швець Ю. А. наголошує увагу на тому що проведення тренінгів для вчителів допомагає їм стати більш компетентними в управлінні конфліктами та сприяє покращенню їхніх навичок комунікації з учнями та їхніми батьками. Учасники отримують знання та інструменти для ефективного вирішення конфліктів у різних ситуаціях, що сприяє зменшенню напруги та покращенню стосунків в школі [9, с. 36]. Для учнів проведення тренінгів з вирішення конфліктів допомагає їм розвивати навички емоційного і соціального інтелекту, вміння вислуховувати та розуміти погляди інших, а також знаходити компромісні рішення. Це сприяє створенню атмосфери

взаєморозуміння та підтримки серед учнів, що сприяє покращенню загальної атмосфери в класі та школі. Тренінги для батьків також мають велике значення, оскільки вони надають їм інструменти та стратегії для побудови позитивних та плідних відносин зі школою та вчителями, а також вчать ефективно вирішувати конфлікти, які можуть виникати в процесі навчання їх дітей. У цілому, проведення тренінгів з вирішення конфліктів є важливим етапом у покращенні якості взаємодії та атмосфери в школі, сприяючи побудові конструктивних відносин між учасниками навчального процесу.

Створення інформаційних матеріалів та інструкцій щодо вирішення конфліктів у дистанційному навчанні є важливим кроком для забезпечення доступної та зрозумілої інформації для всіх учасників навчального процесу. Розробка таких матеріалів дозволяє учням, вчителям та батькам отримати необхідні знання та навички для ефективного вирішення конфліктних ситуацій у віддаленому форматі навчання. Гавриленко О. В. у статті «Конфліктологія в шкільній освіті: методика дослідження та шляхи вирішення» доповнює, що ці інформаційні матеріали можуть включати опис типових конфліктних ситуацій, стратегії вирішення конфліктів, поради щодо підтримки взаєморозуміння та співпраці, а також інструкції щодо використання доступних інструментів та ресурсів для вирішення проблем [10, с. 32]. Наприклад, інформаційні буклети, посібники або онлайн-ресурси можуть містити ілюстрації, приклади, кейси з реального життя та інші практичні матеріали, які допомагають учасникам навчального процесу краще зрозуміти суть конфлікту та шляхи його вирішення. Створення таких інформаційних матеріалів вимагає уваги до потреб та особливостей кожної групи учасників навчального процесу, а також забезпечує можливість отримати необхідну підтримку та допомогу у вирішенні конфліктів в будь-який час та в будь-якій ситуації. Узагальнюючи, створення інформаційних матеріалів є важливим інструментом для покращення комунікації та співпраці між учасниками навчального процесу та сприяє ефективному вирішенню конфліктів у дистанційному навчанні.

Впровадження вироблених стратегій та методів розв'язання конфліктів у

реальному шкільному середовищі є кроком до створення позитивної та сприятливої атмосфери для навчання та розвитку учнів у дистанційному форматі. Подібний підхід допомагає створити освітнє середовище, де кожен учасник відчуває себе підтриманим, розуміє важливість конструктивного спілкування та готовий до співпраці та вирішення конфліктів. Завдяки впровадженню наведених вище стратегій, учасники навчального процесу отримують можливість розвивати соціальні навички, вирішувати конфліктні ситуації з використанням конструктивних підходів та співпрацювати для досягнення спільних цілей. У практичному посібнику Корнієнко І. В. «Методи медіації та вирішення конфліктів в шкільному середовищі» акцентується увага на тому, що це сприяє покращенню якості навчання та забезпечує позитивний вплив на психологічний клімат у школі, що має важливе значення для успішності учнів та їхнього загального розвитку. Особливо важливою є можливість учнів долучитися до процесу вирішення конфліктів та відчути свою важливість та відповідальність за створення позитивного середовища для навчання [11, с. 184]. Впровадження цих стратегій є ключовим елементом для підтримки ефективного дистанційного навчання та розвитку успішних учнів, які вміють ефективно співпрацювати та вирішувати конфлікти в будь-яких умовах.

У заключних рекомендаціях щодо управління конфліктами під час дистанційного навчання ключовим є усвідомлення важливості побудови відкритого та довірчого середовища для співпраці та взаєморозуміння між учасниками навчального процесу. Фундаментальне значення має розробка та впровадження чітких правил та стандартів поведінки для усіх учасників, а також виявлення та вирішення конфліктних ситуацій на ранніх етапах їх виникнення. Важливим є також залучення учнів, вчителів та батьків до спільного процесу вирішення конфліктів, створення можливостей для відкритого обговорення проблем та пошуку спільних рішень. Ключовим аспектом є також розвиток соціальних навичок учнів та вчителів, виявлення їх

потреб та інтересів у співпраці та вирішенні конфліктів у віддаленому форматі навчання. Для успішного управління конфліктами важливо також забезпечити доступ до відповідних ресурсів та підтримку для учасників навчального процесу, а також проведення регулярних тренінгів та майстер-класів з розвитку навичок медіації та вирішення конфліктів у віддаленому форматі. Тільки завдяки цим заходам можливо створити сприятливі умови для успішного навчання та розвитку учнів у дистанційному навчанні.

### СПИСОК ЛІТЕРАТУРИ

1. Гарькавець С. О., Полуектова К. О. Проблема соціальних конфліктів, психологічні наслідки та шляхи подолання//Теоретичні і прикладні проблеми психології: зб. Наук. Праць Східноукраїнського національного університету ім. В. Даля. С. 87.
2. Волченко Л. П. Соціально-психологічні особливості подолання конфліктних ситуацій в середовищі старшокласників — досвід шкільної медіації//Теоретичні і прикладні проблеми психології: зб. Наук. Праць Східноукраїнського національного університету імені Володимира Даля. Сєверодонецьк: СНУ ім. В. Даля, 2018. № 1 (45). С. 88–98.
3. Ващенко І. В., Кляп М. І. Конфліктологія та теорія переговорів: навчальний посібник. Мукачєво: Вид-во ЗакДУ, 2011. С. 350.
4. Гірник А. М. Основи конфліктології: навч. Посіб. Для студ. Вищ. Навч. Закл. К.: Києво-Могилян. Акад., 2010. С. 222.
5. Кузьмінський В.А., Шкаруба І.В., Міщенко Т.В. Психологія конфлікту: навч. Посіб. К.: Вид-во НПУ імені М.П.Драгоманова, 2008. С. 272.
6. Шевченко О. В., Павленко І. О. Особливості дистанційного навчання у шкільному віці: педагогічний аспект // Педагогічний альманах. 2020. № 38. С. 189-194.
7. Лісовський В. П. Медіація та конфліктологія: навч. Посіб. К.: Атіка, 2020. С. 320.
8. Шумовська І. А. «Конфліктні ситуації в освітньому середовищі:



причини виникнення та шляхи розв'язання». Київ: Видавництво «Освіта», 2018.

9. Швець Ю. О. «Конфліктологія: теорія та практика в управлінні освітнім середовищем». Київ: Либідь, 2019.

10. Гавриленко О. В. «Конфліктологія в шкільній освіті: методика дослідження та шляхи вирішення». Київ: Видавництво «Освіта», 2018.

11. Корнієнко І. В. Методи медіації та вирішення конфліктів в шкільному середовищі: практичний посібник. К.: Видавничий дім «Освіта України», 2021. С. 184.

## ОСОБЛИВОСТІ РОБОТИ З ДИТЯЧИМИ СТРАХАМИ ЗАСОБОМ КАЗКОТЕРАПІЇ

**Макаренко Світлана Володимирівна**

Студентка

Запорізький національний університет

м. Запоріжжя, Україна

**Вступ.** В умовах сьогодення простежується тенденція до збільшення кількості дітей зі страхами. Причина криється не тільки в індивідуальних особливостях дітей, а й у наявності особистісної невизначеності та занепокоєння соціального оточення, значної кількості стресів в умовах воєнного стану, явної невротизації суспільства, порушення безпеки, що актуалізує вивчення засобів корекції страхів у дітей.

Дитяча психіка характеризується високою чутливістю, вразливістю та нездатністю протистояти негативним впливам. Поява страхів у дітей зазвичай пов'язана з тривалими й невирішеними переживаннями або гострими психічними стресами, часто на тлі підвищеної напруженості нервової системи. Проблема виявлення та корекції дитячих страхів нині набуває все більшого значення, оскільки страхи серед дітей дошкільного та молодшого шкільного віку стають найпоширенішими.

Щоб страхи не стали постійними, їх потрібно вчасно діагностувати та усувати. У пошуках ефективних методів корекції психічних проблем у дітей казкотерапія виявляється надзвичайно важливою.

Казкотерапія – це ефективний метод передачі знань та цінностей про духовний та соціальний світ через розповіді або казки, які мають психологічне та педагогічне значення.

У психології існує чимало досліджень, присвячених використанню казкотерапії з метою корекції дитячих страхів: В. Вінс, Г. Гаркуша, І. Козич, В. Корх, К. Лебедева, Н. Лісневська, Д. Прокопченко, Л. Тур, М. Чілкіна, Н. Чемерис, Л. Шик та ін.

**Ціль роботи.** Метою дослідження є теоретичне обґрунтування особливостей роботи з дитячими страхами засобом казкотерапії.

**Результати та обговорення.** Аналізуючи психологічну літературу, дослідники стикаються з багатозначністю та невизначеністю поняття «страх». Його розглядають, як емоційний стан, що виникає в ситуації загрози біологічному чи соціальному існуванню людини, як природний рефлекс пасивно-захисного характеру, як сигнал і попередження про небезпеку, як властивість особистості, тощо.

Австрійський психолог і психіатр Альфред Адлер вважав, що страх є результатом придушення агресивного потягу, який здійснює на розвиток людини значний вплив [1]. К. Ізард відносить страх до «сильної емоції», що є уособленням передчуття загрози, стану занепокоєння. Випробовуючи сумнів у своїй успішності, безпеці, особистість перебуває у стані переживання страху у зв'язку з усвідомленням незахищеності, невпевненості у своїх силах і неможливості регулювати перебіг подій [2].

Ч. Спілбергер використовував термін страх для опису процесу, включаючи емоційну реакцію, пов'язану з антиципацією певної шкоди внаслідок реальної об'єктивної небезпеки, яка є в зовнішньому оточенні. Він вважав, що визначальною характеристикою страху є те, що інтенсивність емоційної реакції пропорційна величині небезпеки, що викликає її [3].

Дитячі страхи можуть бути обумовлені віковими особливостями та із часом проходити, але іноді вони можуть залишатися протягом тривалого часу, що свідчить про нервову слабкість дитини, неправильну поведінку батьків та конфлікти у сім'ї. Низка психологів вважають, що основні причини дитячих страхів часто пов'язані із сімейними відносинами, зокрема з негативним або вимогливим ставленням до дитини, що може викликати у неї тривогу та ворожість до світу.

Один із найефективніших методів корекції страхів у дітей дошкільного віку є казкотерапія. Термін «казкотерапія» відносно новий в українській мові, і тому він сприймається різними фахівцями по-різному. Для одних це може бути

лікуванням казками, для інших – методом корекційної роботи, а для третіх-способом передачі життєвого досвіду. Казкотерапія, хоч і є одним із наймолодших напрямів у практичній психології, але, з іншого боку, є найстарішим методом підтримки людини за допомогою слова.

За словами О. Трегуб, казкотерапія особливо ефективна у роботі з дітьми дошкільного та молодшого шкільного віку. Це пояснюється кількома причинами:

- у дітей дуже розвинений механізм ідентифікації, що сприяє розвитку гнучкості поведінки;
- казка викликає інтерес, що дає змогу проникати у внутрішній світ дитини швидше та глибше;
- казка може сприяти особистісному та творчому розвитку, оскільки вона допомагає розглядати світ через призму особистісного сприйняття [7].

На думку І. Данилюк, казкотерапія сприяє розвитку самосвідомості, встановленню гармонійних відносин з оточуючими та побудові внутрішнього світу дитини. Казка стає механізмом для вираження власних переживань через персонажів. Процес роботи з казкою надає дітям засоби протистояти своїм страхам, збагачує їхні емоційні переживання та допомагає орієнтуватися у проблемних ситуаціях. Казка дає змогу дитині відчувати спільність своїх переживань із казковими героями та знаходити шляхи вирішення складних життєвих ситуацій. Цей процес позитивно впливає на корекцію страхів у дітей [6].

Особливості роботи з дитячими страхами за допомогою казкотерапії включають наступні аспекти :

- створення довірчого середовища: перед початком роботи з дитиною важливо створити атмосферу довіри та зручності, де вона буде відчувати себе комфортно і вільно виражати свої почуття та емоції;
- використання казок як засобу: казки обираються з урахуванням віку, індивідуальних особливостей та проблем дитини. Вони мають бути цікавими та зрозумілими, а також містити сюжетні лінії, які відповідають наявним у дитини

страхам;

– вільне вираження емоцій: під час аналізу казки дитина повинна мати можливість вільно висловлювати свої емоції, почуття та асоціації, пов'язані з персонажами та подіями в казці;

– рефлексія та обговорення: після читання казки проводиться обговорення змісту, емоційних реакцій та особистих вражень дитини. Важливо сприяти саморефлексії та розумінню власних почуттів;

– використання творчих методів: у казкотерапії часто застосовуються творчі методи, такі як малювання, рольові ігри, створення казкових історій або лялькові вистави, що допомагають дитині виразити свої почуття та думки;

– поступовий підхід до роботи зі страхами: робота з дитячими страхами в казкотерапії зазвичай відбувається поетапно та поступово, з урахуванням індивідуальних особливостей та темпу розвитку кожної дитини;

– підтримка та позитивне підкріплення: важливо створити атмосферу підтримки та позитивного підкріплення, щоб дитина відчувала себе в безпеці та була заохоченою до процесу подолання страхів.

**Висновки.** Таким чином, особливості роботи з дитячими страхами за допомогою казкотерапії відображають необхідність індивідуального та творчого підходу до кожної дитини. Казкотерапія є ефективним інструментом для подолання страхів, оскільки вона дозволяє дитині вільно виражати свої емоції, розмірковувати над проблемними ситуаціями та знаходити творчі шляхи вирішення конфліктів. У процесі роботи з дитячими страхами за допомогою казкотерапії важливо створити довірче середовище, де дитина відчуває себе захищеною та підтриманою.

Використання казок сприяє не лише виявленню та аналізу страхів, але й знаходженню конструктивних шляхів їх подолання. Загалом, робота з дитячими страхами за допомогою казкотерапії вимагає індивідуального підходу, терпіння та вміння сприяти психологічному розвитку дитини через творчість та відкрите спілкування.

## СПИСОК ЛІТЕРАТУРИ

1. Adler A. Individual psychology of Alfred Adler : A systematic presentation in selections from his writings. New York : Harper and Row Publishers, 1964. 692 p.
2. Izard C. The face of emotion. New York : Appleton-Century-Crofts, 1971. 468 p.
3. Spielberger C. Streß und Angst. Risiko unserer Zeit. Buchhesse : Weinheim, Beltz, 1980. 143 p.
4. Бабарикіна І. В. Психологічні особливості корекційної роботи зі шкільними страхами. *Вісник Харківського національного університету ім. В. Н. Каразіна. Серія : Психологія*. Харків : ХНУ, 2011. Вип. 45. № 937. С. 18-20.
5. Данилюк І. В. Казкотерапія як метод психологічного впливу на особистість. *Психологічний часопис*. 2019. № 6. С. 161–173.
6. Нестеренко О. С. Казкотерапія в роботі зі страхами дитини дошкільного віку. *Студентські наукові записки Національного університету «Острозька академія». Серія «Соціогуманітарні науки»*. 2023. Вип. 2 (14). С. 89–95.
7. Трегуб О. О. Казкотерапія в роботі практичного психолога ДНЗ. *Таврійський вісник освіти*. 2017. № 1. С. 255–260.

# ПСИХОЛОГІЧНІ АСПЕКТИ СТРЕСУ ТА МЕТОДИ ЙОГО ПОДОЛАННЯ

**Марченко Інна Андріївна**

Студентка

Криворізького державного педагогічного університету  
м. Кривий Ріг, Україна

**Вступ.** Стрес є невід'ємною частиною сучасного життя, яка впливає на всі сфери нашого існування. Це складний фізіологічний та психологічний стан, який виникає від реакції організму на негативні чи викликаючі події. Хоча стрес може мати корисний ефект, мобілізуючи наші ресурси для подолання складних ситуацій, але тривалий стрес може негативно впливати на здоров'я та благополуччя. Психологічні аспекти стресу становлять значну частину його впливу на людину. Реакція на стрес може бути індивідуальною та залежить від багатьох факторів, таких як особистісні особливості, соціальне середовище та підтримка оточуючих. Негативні наслідки стресу можуть виявлятися у вигляді погіршення психічного здоров'я, відчуття втоми, розладів сну та інших проблем.

Для подолання стресу існують різноманітні методи, які можна класифікувати на психологічні та фізіологічні. Психологічні методи включають у себе стрес-менеджмент, релаксаційні техніки, когнітивно-поведінкову терапію та інші психотерапевтичні методи, спрямовані на зміну способу мислення та реакції на стресори.

Фізіологічні методи, такі як фізичні вправи, йога, медитація та дихальні вправи, спрямовані на зниження фізіологічних проявів стресу та підвищення загального стану здоров'я.

**Мета роботи.** Теоретично обґрунтувати психологічні аспекти стресу та методи його подолання.

**Матеріали та методи.** Теоретичні методи – аналіз, синтез, порівняння, узагальнення науково-методичної літератури, бібліографічно-описовий.

**Результати та обговорення.** Психологічні аспекти стресу та методи його подолання є актуальною та важливою темою у сучасному світі. Стрес стає все більшою проблемою для багатьох людей у зв'язку зі зростанням темпів життя, конфліктами на роботі та в особистому житті, а також із загрозами для здоров'я та безпеки. Одним з ключових аспектів стресу є його вплив на психічне здоров'я. Постійний стрес може призвести до розвитку різних психічних розладів, таких як депресія, тривожність та неврози. Також важливо враховувати індивідуальні реакції на стрес, оскільки кожна людина може відреагувати по-різному на подібні ситуації, залежно від своїх особистісних особливостей та досвіду.

Для подолання стресу існує безліч методів, від класичних релаксаційних технік до сучасних підходів, таких як медитація та йога. Кожен може знайти для себе найбільш ефективний метод подолання стресу, але важливо також враховувати індивідуальність підходу та постійно вдосконалювати свої навички управління стресом.

Л. Наугольник надає наступне визначення стресу: «Стрес – це фізіологічна та психологічна реакція організму на внутрішні чи зовнішні негативні впливи, які вимагають від людини адаптації чи зміни умов. Це нормальна реакція, яка допомагає організму вижити у складних ситуаціях, активуючи механізми боротьби з небезпекою» [3, с. 35].

*М. Яновський виділяє такі види стресу:*

1. Актуальний стрес – пов'язаний з невеликими, але відчутними навантаженнями, які можуть виникати щоденно, наприклад, через тимчасові проблеми на роботі або вдома.

2. Ситуаційний стрес – виникає у зв'язку зі складними життєвими обставинами, такими як розлучення, втрата роботи або фінансові труднощі.

3. Травматичний стрес – спричинений серйозними подіями, такими як аварії, катастрофи або насильство.

4. Хронічний стрес – тривалий та постійний стрес, який може виникати у зв'язку з довготривалими проблемами або неврозами [5, с. 162].



*Н. Атаманчук виокремлює фактори, що викликають стресові реакції:*

- Фізичні фактори, такі як хвороби, травми або недостатня фізична активність.
- Емоційні фактори, такі як конфлікти, невдачі або втрата близької людини.
- Соціальні фактори, такі як проблеми на роботі, в школі або в сім'ї.
- Екологічні фактори, такі як негативний вплив довкілля або екологічні катастрофи.
- Психологічні фактори, такі як перевантаження інформацією, перфекціонізм або низька самооцінка [1, с. 159].

Ці фактори можуть викликати стресові реакції, які варіюють від легкого напруження до серйозних проблем для здоров'я та благополуччя.

Стрес може мати серйозний вплив на психічне здоров'я та емоційний стан людини. Постійний стрес може спричинити розлади настрою, зниження емоційної стійкості та загальне погіршення якості життя. Однією з найпоширеніших реакцій на стрес є тривога. Людина може почати почувати постійну тривогу, нервовість та неспокій, навіть без конкретних причин. Це може впливати на здатність концентруватися, виконувати щоденні завдання та спричинити втому та виснаженість.

Іншою реакцією на стрес може бути депресія. Постійний стрес може призвести до почуття безнадійності, втрати інтересу до життя, почуття винуватості або непродуктивності. Це може впливати на сон та апетит, спричиняючи розлади сну та зміни в апетиті. Крім тривоги та депресії, стрес також може спричиняти інші психічні проблеми. Дослідник А. Губар вказує на те, що людина може відчувати роздратованість, агресивність або ворожість до інших людей. Вона також може мати проблеми зі зосередженістю та пам'яттю. У деяких випадках стрес може призвести до розвитку серйозних психічних розладів, таких як посттравматичний стресовий розлад (ПТСР) [2, с. 68].

Враховуючи ці можливі наслідки стресу на психічне здоров'я та емоційний стан, важливо вчасно виявляти та ефективно управляти стресом.

Регулярні вправи релаксації, здоровий спосіб життя, підтримка від родини та друзів, а також, в разі потреби, консультація з психологом чи психіатром можуть допомогти зменшити вплив стресу на психічне здоров'я та забезпечити психологічний комфорт та стабільність.

**Таблиця 1**

**Методи подолання стресу за Т. Циганчук**

<b>№ п/п</b>	<b>Метод</b>	<b>Характеристика</b>
1.	Релаксаційні техніки	Включають глибоке дихання, прогресивну м'язову релаксацію та йогу для зниження стресу.
2.	Когнітивно-поведінкова терапія	Допомагає змінити спосіб мислення та реагування на стресори для зменшення стресу.
3.	Фізична активність	Регулярний спорт та вправи допомагають знижувати рівень стресу та покращують настрій.
4.	Медитація	Допомагає зосередитися на моменті, знижує тривожність та покращує емоційний стан.
5.	Здоровий спосіб життя	Включає збалансоване харчування, регулярний сон та відпочинок для зменшення стресу.
6.	Соціальна підтримка	Підтримка від родини, друзів та спілкування з іншими може допомогти зменшити стрес.
7.	Творчість та хобі	Заняття улюбленими справами може розслабити та відволікти від стресу [4, с. 72].

Існує безліч психологічних та фізіологічних методів, які можуть допомогти людині впоратися зі стресом. Один з найефективніших методів – це релаксаційні техніки. Ці методи включають в себе глибоке дихання, прогресивну м'язову релаксацію та йогу, що сприяють зниженню рівня стресу та покращенню загального самопочуття. Регулярна практика релаксації може допомогти знизити напругу в м'язах та покращити якість сну.

Н. Атаманчук пише про те, що неможливо оминати увагою той факт, що одним ефективним психологічним методом є когнітивно-поведінкова терапія (КПТ). Цей підхід допомагає людині змінити спосіб мислення та реагування на стресори. Через КПТ людина може навчитися розпізнавати негативні мислі та замінювати їх на більш позитивні та конструктивні [1, с. 56].

Спорт та фізичні вправи також можуть бути ефективними методами

управління стресом, адже регулярна фізична активність допомагає знижувати рівень стресу та покращує настрій через виділення ендорфінів – гормонів щастя.

Медитація – це ще один корисний метод для зменшення стресу. Вона допомагає зосередитися на моменті, знизити тривожність та покращити емоційний стан. Різні види медитації, такі як увагова медитація або трансцендентальна медитація, можуть бути корисними для різних людей у залежності від їхніх потреб та вподобань.

Крім цього, важливо підтримувати здоровий спосіб життя, включаючи збалансоване харчування, регулярний сон та відпочинок, що також може допомогти зменшити вплив стресу на організм.

**Висновки.** Подолання стресу є важливою складовою здорового способу життя. Різні психологічні та фізіологічні методи можуть допомогти людині ефективно управляти стресом. Релаксаційні техніки, такі як глибоке дихання та йога, дозволяють знизити рівень стресу та покращити самопочуття. Когнітивно-поведінкова терапія допомагає змінити спосіб мислення та реагування на стресори. Регулярна фізична активність сприяє зниженню стресу через виділення ендорфінів – гормонів щастя. Медитація може допомогти зосередитися на моменті та покращити емоційний стан.

Крім того, збалансований спосіб життя, включаючи здорове харчування, регулярний сон та відпочинок, також є важливим для підтримання психічного та фізичного здоров'я. Соціальна підтримка від родини, друзів та спілкування з іншими може допомогти зменшити стрес та покращити емоційний стан. Таким чином, використання різноманітних методів для подолання стресу може позитивно вплинути на якість життя та загальний стан здоров'я.

## СПИСОК ВИКОРИСТАНИХ ДЖЕРЕЛ

1. Атаманчук Н. М. Підвищення стресостійкості молоді: психологічний ресурс арт-технік. Гуманітарний простір науки: досвід та перспективи: зб. матеріалів XXVII Міжнарод. наук. практ. інтернет-конф..

Переяслав, 2020. Вип. 27. 294 с.

2. Губар А. О. Стрес як фактор впливу на адаптацію людини. *Академічний журнал Університету імені К. Д. Ушинського*. Одеса, 2010.

Вип. 3. 184 с.

3. Наугольник Л. Б. Психологія стресу: підручник. Львів: Львівський державний університет внутрішніх справ, 2015. 245 с.

4. Циганчук Т. В. Психологія стресу: навч. посіб. Київ, 2016. 216 с.

5. Яновський М. Р. Психологія особистості: книга. Київ: Академвидав, 2007. 336 с.

## ВПЛИВ КОМПЛЕКСУ ЗЛИТТЯ НА ПОДОЛАННЯ ТРАВМИ ВИМУШЕНОГО ПЕРЕМІЩЕННЯ

**Міщенко Олександра Валеріївна**  
магістр, 1-й рік навчання  
Університет імені Альфреда Нобеля  
м. Дніпро, Україна

**Вступ.** З початком повномасштабного вторгнення Росії в Україну багато громадян України були змушені переїхати не лише в межах країни, але й за її межі. Це не входило в їх життєві плани до 24 лютого 2022 року. Переміщення в іншу країну з рідної – це символічний акт сепарації від батьківської фігури. Для подолання травми вимушеного переміщення важливою є робота з феноменом, що в межах аналітичної психології отримав назву «комплекс злиття». Це поняття вперше використовує юнгіанський психолог архетипічного напрямку Н. Шварц-Салант. Він розглядає цей комплекс як архетипічний патерн, що організує життя між відомим та невідомим. [6, с. 5] Пізніше поняття «комплекс злиття» в цьому сенсі використовують такі юнгіанці як А. Спото, Б. Вебер, С. Г. Фостер, Г. Діскманн.

**Мета роботи.** Продемонструвати зв'язок комплексу злиття з ускладненням подолання травми вимушеного переміщення.

**Матеріали та методи.** Методологія дослідження являє собою комплекс методів, як загальнонаукових (аналіз, синтез, узагальнення тощо), так і специфічних методів роботи з текстами (метод компаративного аналізу та герменевтичний).

**Результати та обговорення.** Відповідно до логіки нашого дослідження, вважаємо за доцільне розглянути сутність поняття «вимушене переміщення». Як зазначає Р. Пападопулос, «Термін "вимушене переміщення" робить чіткий наголос на людському досвіді переживання явищ, пов'язаних із вимушеною потребою покинути рідний дім, а не на зовнішніх явищах. Цей наголос ґрунтується на важливому розмежуванні між об'єктивним вивченням самих

подій і широким колом способів того, як потерпілі насправді переживають ці події». [2, с. 69]

Комплекс злиття (fusional complex) — це термін Н. Шварца-Саланта. В роботі «Чорна нічна сорочка: комплекс злиття та непрожите життя» юнгіанський аналітик демонструє зв'язок цього комплексу з залежністю. [6]

З. Фрейд використовував поняття «комплекс», але його цікавив лише один – Едипів комплекс. А. Адлер зосередився на комплексі неповноцінності. К.-Г. Юнг в «Нарисах про психологію несвідомого» розширив мапу комплексів та показав, що навколо будь-якої травми може бути сформовано комплекс (вторинний Его-стан) тобто існує не лише два типи комплексів, а велика кількість комплексів, в основі яких лежать архетипи (тобто універсальні форми з унікальним змістом).

Знаходячись в межах оптики З. Фрейда ми б говорили про оральний характер, знаходячись в межах оптики К.-Г. Юнга можемо говорити про комплекс злиття (залежності).

Травма вимушеного переміщення теж формує комплекс навкруги певних архетипічних мотивів (що може бути основою майбутніх досліджень, бо хоча Р. Попадопулос та Дж. Гілл. звертаються до архетипічного сюжету «Одіссеї», наразі ця тема недостатньо вивчена). Вона має зв'язок із комплексом злиття, з симбіозом.

В «Психоаналітичній діагностиці» Н. Мак-Вільямс вказує на те, що симбіотичний конфлікт – це конфлікт розвитку до року. На цьому етапі повинна сформуватися психічна монада (психіки матері та дитини ніби злиті). З часом в симбіозі проходять збої, в результаті фрустрації виникає розщеплення (на дві половини Ти), лише потім можлива сепарація (розділення на Я та Ти). [5] Н. Догерті та Дж. Ж. Вест поєднали теорію розвитку та архетипічний підхід. Вони виділили три патерни: уникаючий, шукаючий та антагоністичний. Злиття, залежність пов'язані з шукаючим патерном (націленість на об'єкт, а не від нього). [3]

Люди з травмою вимушеного переміщення, якщо вона поєднуються з

проблемами проходження сепарації (тобто в них існує захопленість комплексом злиття), будуть складніше інтегрувати та долати травму вимушеного переміщення. Особливо якщо це переміщення – еміграція в іншу країну.

**Висновки.** Зазначимо, що сам акт переміщення символічно можна розглядати як процес сепарації від рідної країни (символічної батьківської фігури). Якщо досвід сепарації від реальної батьківської фігури ускладнений-досвід символічної сепарації буде сприйматися психікою важче, ніж без актуалізованого комплексу злиття.

### СПИСОК ВИКОРИСТАНИХ ДЖЕРЕЛ

1. Гілл Дж. Удома у світі. Звуки та симетрія приналежності. Київ: Видавництво Ростислава Бурлаки, 2022. 464 с.
2. Пападопулос Р. У чужому домі. Травма вимушеного переміщення: шлях до розуміння і одужання. Київ: Лабораторія, 2023. 416 с.
3. Dougherty N. J., West J. The Matrix and Meaning of Character: An Archetypal and Developmental Approach. Abingdone: Routledge, 2013. 310 p.
4. Jung C. G. Psychology of the Unconscious. New York: Dover Publications, 2003. 624 p.
5. MCWilliams N. Psychoanalytic Diagnosis: Understanding Personality Structure in the Clinical Process. New York: The Guilford Press, 2011. 447 p.
6. Schwartz-Salant N. The Black Nightgown: The Fusional Complex and the Unlived Life. Asheville: Chiron Publications, 2013. 260 p.

## ПСИХОЛОГІЧНІ ОСОБЛИВОСТІ АГРЕСИВНОЇ ПОВЕДІНКИ У СТАРШИХ ДОШКІЛЬНИКІВ

**Наумова Наталія Анатоліївна**

Доцент

«Міжрегіональної академії управління персоналом»

МАУП м. Дніпро, Україна.

**Кацюба Ніна Андріївна**

Магістр

«Міжрегіональна Академія управління персоналом»

МАУП, м. Дніпро, Україна

**Вступ.** Підвищена агресивність у дітей стала однією з найсерйозніших проблем не тільки для педагогів і психологів, а й в цілому для суспільства. У зв'язку зі зростанням дитячої злочинності та збільшенням кількості дітей, схильних до агресивної поведінки, дослідження психологічних станів, які викликають ці небезпечні явища, перебувають у центрі уваги фахівців. Особливо важливо вивчати агресію в дошкільному віці, коли агресія знаходиться на стадії зародження і корекція ще можлива.

У звичайному розумінні агресія - це реакція на втручання в діяльність, плани, обмеження, заборони або несподівані труднощі. У будь-якому разі, метою таких дій є усунення перерахованих перешкод.

Агресія може бути викликана образою особистої гідності, щоденними стражданнями, розривом «кола», насолодою, примусом, покаранням.

Тому причинами агресії у дітей є насамперед фізичні та психологічні перешкоди, які заважають дитині задовольнити свої потреби чи досягти поставлених цілей. Переживання агресії характеризується високим рівнем нервозності та імпульсивності. Почуття впевненості при атаці значно вище, ніж інші емоції.

Окремі форми агресії характерні для більшості дітей. Проте відомо, що у деяких категорій дітей агресивність не лише зберігається, як стійка форма поведінки, а й розвивається та трансформується у стійку якість особистості.



У результаті чого знижується продуктивний потенціал дитини, обмежується можливість автентичного спілкування, спотворюється особистісний ріст. Агресивні діти створюють багато проблем як собі, так і іншим.

**Мета роботи.** Вивчити та дослідити психологічні прояви агресивної поведінки у старших дошкільників та за допомогою практичної частини розробити програму для зниження агресивної поведінки у старших дошкільників.

З метою виявлення психологічних проявів агресивної поведінки у дітей старшого дошкільного віку до було проведено:

- Аналіз вітчизняної та зарубіжної літератури з проблем агресії та агресивної поведінки;
- Визначено психологічні особливості агресивних проявів у старших дошкільників;
- Вивчено можливі причини проявів агресії;
- Розроблений план використаних методик для кількісного та якісного аналізу дослідження сформованого питання.

**Матеріали та методи.** Дослідження проводилось за участі 40 дітей старшого дошкільного віку, які були поділені на 4 групи.

Організація емпіричного дослідження включила в себе 3 етапи:

1) Підготовчий етап (визначення основної вибірки; дослідження, здійснення вибору методик, які представлені такими: «Шкала агресивності» П. Орпінас та Р. Франковскі – для визначення рівня агресії дошкільників,

«Тест руки» Б. Брайклін, З. Піотровський, Е. Вагнер – для діагностики агресії, проєктивна методика «Малюнок неіснуючої тварини» - для визначення наявності агресії у дітей).

2) Діагностичний етап. Включив в себе вивчення психологічних особливостей агресивної поведінки у старших дошкільників. На цьому етапі ми використали методики: «Тест фрустраційних реакцій» С. Розенцвейга – для визначення типу фрустрації, рівня соціальної адаптації та агресії у

дошкільників, «Тест-фільм Рене Жіля» – для дослідження особистості дошкільника.

3) Заключний етап. На цьому етапі підводяться підсумки, розробляються психологічні рекомендації (тренінг) для корегування агресивної поведінки дошкільнят та оформлення матеріалів дослідження.

Перший етап дослідження базується на результатах використання проєктивних методик «Малюнок неіснуючої тварини» та «Тест Руки». Виділяється агресивний і неагресивний характер малювання неіснуючої тварини, наявність «симптомокомплексів» агресії на малюнку та інша інформація про це; висока швидкість реакції - агресивна спрямованість та високий кількісний показник відкритості - агресивна поведінка за «Тестом Руки».

Основний критерій, за яким ми розподілили дошкільників, була анкета для вихователів «Шкала агресивності» П. Орпінас та Р. Франковскі, що вимірює поведінку дитини, яка може призвести до психологічного чи фізичного травмування інших. Також дозволяє отримати інформацію про частоту проявів прямих форм вербальної і фізичної агресивної поведінки, рівень гніву та загальний індекс агресії.

Завдяки отриманим даним ми побачили, що переважає шкала «вербальна агресія» - 35%; шкала «фізична агресія» присутня у 17,5% респондентів; «непряма агресія» - 32,5%.

Згідно з отриманими даними, за методикою «МНТ», 75% дітей, тобто більшість частини учасників демонструють незначний рівень агресивної поведінки або взагалі не проявляють її, 25% досліджуваних мають середній рівень агресивної поведінки.

За методикою «Тест Руки» ми можемо стверджувати, що також більшість діточок дошкільного віку (70%) мають незначний рівень агресивності або взагалі його не виявлено. І тільки у 30% середній рівень агресивної поведінки.

З вищезазначеного ми можемо сказати, що серед дошкільників, які відносяться до 1, 2 та 3 груп, більшість з них (28,1 %) не виявляють агресивної

поведінки за результатами опитування, але вихователі відзначають демонстрацію такої поведінки. Група 1 (17,8 %) має високі результати на тестах, але не проявляють відкритої агресивної поведінки, це свідчить про наявність схильності до такої форми поведінки. 3 група (17,9%) від усіх респондентів вибірка висока як за тестовими балами, так і за результати опитування вихователів.

Саме ці дошкільники відносяться до групи найбільш агресивних дітей. Також до агресивних зараховуємо досліджуваних в групах 1 (8 респондентів) та 3 (7 респондентів). Діти, що входять до 4 групи (14 осіб), за результатами проведених методик являються не агресивними.

На другому етапі ми отримали дані, та їх кількісний і якісний аналіз, які допомогли нам виділити психологічні особливості агресивної поведінки у старших дошкільників.

В результаті застосування методики дослідження фрустрації С. Розенцвейга ми проаналізували напрямки досліджуваних реакцій у фруструючих ситуаціях показника індексу прояву агресії, спрямованості агресії і вирішення проблем.

Кількісний аналіз отриманих даних за методикою фрустраційних реакцій С. Розенцвейга дали нам можливість констатувати наявність низької соціальної адаптації у старших дошкільників, які демонструють агресивну поведінку порівняно з неагресивними дошкільниками: середній показник соціальної адаптації GCR 1 група = 43,1 %; GCR 3 група = 38,8%; GCR 4 група = 61,2%.

**Результати та обговорення.** Отриманні дані нам показали, що існує зв'язок між підвищеною агресивністю у дошкільників і високим балом за шкалою «домінування».

Отже, це може вказувати на те, що агресивна поведінка є засобом своєї переваги над іншими. Ці результати узгоджуються з думкою А. Адлера про бажання домінувати над людьми. Навпаки, агресивні діти, як правило, мають слабкі стосунки зі значущими дорослими (мамою, татом, вихователем і т.д.).

З аналізу отриманих показників ми побачили, що діти, які мають високий

рівень агресивної поведінки властивий комплекс індивідуально-особистісних та соціально-психологічних якостей, що впливають на дитину. Однак для формування ймовірних психологічних наслідків цього аналізу ще не достатньо. Для того, щоб можна було сформулювати підсумкові положення про наявність психологічних особливостей дошкільників, яким властива агресивна поведінка ми застосували методи статичного аналізу.

Результати першого етапу дослідження показали, що приблизно у третини (36,2 %) дошкільників є прояви агресії.

На другому етапі дослідження виявлено низку психологічних особливостей, що характеризують агресивних дошкільників: низький рівень соціальної адаптації коефіцієнт GCR – від 38,8 % до 43,1 %); домінуюча реакція на фрустрацію – «з фіксацією на задоволення потреб» (NP – у 45,3 %), а по відношенню до спрямованості переважають екстрапунітивні реакції (E-64,3 %), які орієнтовані на зовнішнє середовище. Водночас агресивна поведінка дошкільників часто проявляється ворожістю, докори до оточення, не визнаючи своєї провини. Виявлено, що для них характерний високий рівень фрустрації (1 (45,2 %) та 3 (50,1 %) групи); прагнення до домінування над іншими (42,7 % у 1 групи та у 3 групи – 46,1 %).

Для планування профілактичної та психокорекційної роботи з агресивною поведінкою у дітей старшого дошкільного віку необхідно вивчити механізм агресивних дій і виявити причини та чинники, які його підтримують.

Дослідження агресивної поведінки у старших дошкільників та її профілактика дають змогу зробити такі висновки:

- 1) Аналіз наукової літератури з проблеми агресії, агресивності та агресивної поведінки свідчить про існування багатьох наукових концепцій, тлумачень походження та розвиток цього явища.

У роботі агресивна поведінка вважається проявом агресивності, ситуативна реакція; агресивність – як ситуативний, соціально-психологічний стан, що безпосередньо перед або під час агресивної дії; агресія – мотивована деструктивна поведінка, суперечить нормам співіснування людей у суспільстві,

наносить шкоду об'єктам нападів, що може заподіяти фізичну шкоду або викликати у них психологічний дискомфорт. Відповідно, під агресивною поведінкою ми розуміємо як агресивну дію, що періодично повторюється з метою задоволення власних потреб через заподіяння шкоди.

2) Основними причинами агресивної поведінки визначають: біологічні (гормони, гени, які пов'язані з агресивною поведінкою, соматичний стан здоров'я), фізичні (атмосферний тиск, температура повітря, багатолюдні приміщення), хімічні речовини (куріння, вживання психотропних речовин), психологічні (низька самооцінка, високий рівень тривожності, несформовані навички самоконтролю поведінки, психічні відхилення, психоемоційне перенапруження), соціальні (неадекватний тип батьківського ставлення, негативний вплив братів і сестер). Останні два чинники є суттєвими у формуванні агресивної поведінки у старших дошкільників.

3) На основі психологічної діагностики виявлення агресивної поведінки дошкільників було визначено психологічні особливості особистості агресивної поведінки у старших дошкільників.

**Висновки.** Останні десятиліття інтерес до проблеми агресії та агресивної поведінки особи не відступає, а навпаки, зростає, що свідчить про її актуальність.

У старших дошкільнят спостерігається переважно доброякісна агресія, яка проявляється у формі псевдоагресії та оборонної агресії. Псевдоагресія включає ненавмисну та прояви самоствердження. Випадкове завдання шкоди та спроби самоствердитися через гру чи спілкування з однолітками є типовими для цього віку. Гра допомагає дитині розвивати лідерські якості, ставши ситуаційним лідером у грі з підлеглими.

Оборонна агресія також поширена серед старших дошкільнят і супроводжується гнівом, який виникає в реакції на порушення значущих для них цінностей. Порушення цих цінностей може включати фізичну образу, втрату улюбленої іграшки або образливі слова, що спонукає дитину до емоційного протесту.

Можливо, слід визнати, що дитяча агресивність виникає разом із народженням дитини і є природною реакцією на перешкоди, що ускладнюють задоволення важливих потреб у житті. Подальший розвиток дитячої агресивності залежить від ставлення до неї батьків та найближчих родичів дитини, а пізніше - від успішності та швидкості процесів статево-рольової ідентифікації та соціалізації.

# КАЗКОТЕРАПІЯ ЯК МЕТОД КОРЕКЦІЇ АГРЕСИВНОЇ ПОВЕДІНКИ У ДІТЕЙ СТАРШОГО ДОШКІЛЬНОГО ВІКУ ІЗ ЗАТРИМКОЮ ПСИХІЧНОГО РОЗВИТКУ

**Наумова Наталія Анатоліївна**

Доцент

Міжрегіональної Академії управління персоналом

МАУП м. Дніпро, Україна

**Завгородня Марія Олександрівна**

Студент; Магістр

Міжрегіональної Академії управління персоналом

МАУП м. Дніпро, Україна

**Вступ.** Однією із завдань державного стандарту загальної середньої освіти є охорона та зміцнення фізичного та психічного здоров'я дітей, у тому числі їх емоційного благополуччя. Важливо забезпечити рівноправне включення особистості, що розвивається в умовах недостатності (психічної, фізичної, інтелектуальної), у всі можливі та необхідні сфери життя соціуму. Однак, напружена, нестійка соціальна, економічна, екологічна обстановка, що склалася в нашій країні, зумовлює зростання різних відхилень в особистісному розвитку та поведінці дітей. Особливу тривогу серед психологів викликає не лише прогресуюча відчуженість, підвищена тривожність, духовна спустошеність дітей, але і їх цинізм, жорстокість, агресивність, що вимагають адекватного і ефективного перетворюючого психолого-педагогічної взаємодії.

Проблема соціалізації дітей дошкільного віку із затримкою психічного розвитку є актуальною проблемою у корекційній педагогіці та психології. На етапі дошкільної освіти спостерігається тенденція зростання кількості дітей цієї категорії. Відмінною рисою дітей із затримкою психічного розвитку є порушення пізнавальної діяльності та незрілість емоційно-вольової сфери.

Дослідження з вивчення корекції агресивної поведінки у дітей із затримкою психічного розвитку, поодинокі та в основному стосуються молодшого шкільного та підліткового віку. Встановлено, що у дітей із

затримкою психічного розвитку (конституційного, соматогенного, психогенного та церебрального походження) емоційний та особистісний розвиток не відповідає своєму віку.

Слід зазначити, що своєчасне виявлення порушень та оптимізація емоційних станів у тих, хто навчається із затримкою психічного розвитку в дошкільному віці, виступає важливою умовою для розвитку когнітивних процесів та успішної підготовки до навчання в школі.

Відповідно до особливостей дітей старшого дошкільного віку ефективним методом на емоційну і особистісну сферу є казка. Вона впливає на усвідомлення почуттів та емоцій, формує соціальні почуття з опорою на моральне усвідомлення. Дозволяє дітям, розпізнати соціально-прийнятні способи вираження емоцій (Т. Д. Зінкевич-Євстігнеєва). У рамках освітньої організації казкотерапія та корекція емоційних станів за допомогою казки може бути ефективним методом, оскільки не потребує спеціальних технічних умов і доступна дітям навіть із відхиленнями у розвитку. Виходячи з вищесказаного, очевидно, що незважаючи на численні дослідження вітчизняних та зарубіжних діячів науки, дана тема не втрачає своєї актуальності.

**Мета роботи.** Рівень агресивної поведінки у дітей старшого дошкільного віку із затримкою психічного розвитку в умовах освітньої організації можна понизити шляхом включення дітей в спеціально-розроблену психологічну роботу за допомогою казкотерапії.

З метою подолання агресії у дітей старшого дошкільного віку із затримкою психічного розвитку було проведено: організацію експериментального дослідження проявів агресивної поведінки дітей старшого дошкільного віку із затримкою психічного розвитку, докладний аналіз результатів експериментального вивчення проявів агресивної поведінки, складання та проведення корекційно – розвивальної програми, спрямованої на подолання агресивної поведінки дітей старшого дошкільного віку із затримкою психічного розвитку, докладний аналіз динаміки проявів агресивної поведінки дітей старшого дошкільного віку із затримкою психічного розвитку за



результатами корекційної роботи.

**Матеріали та методи.** Дослідження проводилося за участі 40 осіб, з яких 20 дітей у віці 6 років із затримкою психічного розвитку та 20 батьків дітей.

Виявлення агресивної поведінки у дітей старшого дошкільного віку із затримкою психічного розвитку, використовуючи такі діагностичні методики: методика реєстрації проявів агресії «Дитина очима дорослого» (А. А. Романов), анкета «Критерії агресивності у дитини» для батьків (Г. П. Лаврентьєва, Т. М. Титаренко), проективна методика «Дім – дерево – людина», проективна методика «Тест «Руки»» для дітей (автор Е. Вагнер).

Дані методи та методики підібрані з урахуванням психологічних та вікових особливостей дітей, а також дозволяють об'єктивно оцінити рівень агресивності у дітей із затримкою психічного розвитку старшого дошкільного віку. Обстеження проводилось у індивідуальній формі.

На констатуючому етапі було використано методику реєстрації проявів агресії «Дитина очима дорослого» (А. Романов).

Мета – визначити рівень виразності та структури агресивної поведінки у дитини. Вона використовувалася щодо зовнішніх проявів агресивної поведінки дитини, по яким можливо скласти уявлення про неї, а також визначити структуру агресивної поведінки дітей.

У дослідженні використовували не включене спостереження, яке дає можливість: не включаючись у педагогічний процес, спостерігати за дітьми у різних видах діяльності.

Методика анкетування батьків «Критерії агресивності у дитини» (Г. П. Лаврентьєва, Т. М. Титаренко).

Мета даної методики - виявлення проявів агресивної поведінки у дитини.

У ході констатуючого етапу також було використано проектну діагностичну техніку Е. Вагнера тест «Руки».

Під час констатуючого етапу використали методику «Дім – дерево – людина». Обстеження проводили у два етапи.

Кожна з зазначених вище методів має шкалу рівня за бальною системою

оцінок. За отриманими даними ми провели кількісний та якісний аналіз. Спостереження за дітьми проводилося у різних видах діяльності: сюжетно-рольова гра, організована діяльність, прогулянка, вільна діяльність дітей.

Проаналізувавши отримані результати даної методики, можна зробити висновок, що у випробуваних виявляються такі ознаки агресивної поведінки, як:

- фізична агресія, спрямована на однолітків у 10 дітей, що становило 50% від загальної кількості групи;
- фізична агресія, спрямована на предмети у 4 дітей, що становило 20% від загальної кількості групи;
- вербальна агресія (образливі, нецензурні слова) у 16 дітей, що становило 80% від загальної кількості групи;
- реактивність (проявляють агресивні реакції на дії інших) у 12 дітей 60% від загальної кількості групи піддослідних.

На основі результатів анкетування за методикою Г. П. Лаврентьевої, Т. М. Титаренка «Критерії агресивності у дитини», з'ясували четверо дітей, що становило 20%, від загальної кількості групи мають слабкий рівень проявів агресивної поведінки. Середній рівень становили 14 дітей (70 %), і навіть високий рівень проявів агресивної поведінки становив 2 дитини (10%). Для цієї методики були задіяні батьки дошкільнят, що навчаються.

Результати діагностичного аналізу за методикою «Дім – Дерево – Людина» свідчать про неблагополуччя розвитку емоційної сфери піддослідних.

Після обробки та інтерпретації діагностичних даних за методикою «Дім-Дерево – Людина» виявили 10 дітей, що склали 50%, від загальної кількості групи мають високий рівень агресивної поведінки. Середній рівень становили 6 дітей (30%), а також у 4 дитини (20%) сформовано слабкий рівень агресивної поведінки.

Також були проаналізовані результати за методикою Е. Вагнера "Тест «Руки»"

За цією методикою можна дійти невтішного висновку, що 8 піддослідних, що склали 40%, від загальної кількості групи мають високий рівень агресивного поведінки. Середній рівень становили 8 (40 %), а також у 4 (20 %) дітей сформовано слабкий рівень агресивної поведінки. Отже, за результатами методики «Тест Руки», можна дійти невтішного висновку, що у дитячому колективі превалює тенденція використання агресивного поведінки.

Якщо узагальнити всі показники отриманих в результаті діагностичних засобів, таких як методика реєстрації проявів агресії «Дитина очима дорослого» (А. Романов), анкетування батьків «Критерії агресивності у дитини» (Г. П. Лаврентьева, Т. М. Титаренко), проектна діагностична техніка Е. Вагнера "Тест Руки", а також методика "Дім - Дерево - Людина". Дані показники дозволили встановити рівні сформованості агресивної поведінки у дітей старшого дошкільного віку.

Проаналізувавши дані за методиками обстеження агресивної поведінки дітей із затримкою психічного розвитку старшого дошкільного віку, було виявлено 8 дітей, що склали 40%, від загальної кількості групи мають високий рівень агресивної поведінки. Середній рівень склали 8 (40%), а також у 4 (20%) дітей сформовано слабкий рівень агресивної поведінки.

Результати контрольного етапу показали необхідність проведення низки корекційних заходів із подолання агресивної поведінки у дітей старшого дошкільного віку із затримкою психічного розвитку.

Казкотерапія як метод психокорекційної роботи з дітьми є дуже ефективним. Основна мета програми - навчання системі знань, умінь, навичок, що сприяють управлінню агресивною поведінкою.

Проаналізувавши дані контрольного етапу за методиками обстеження, що навчаються з високим рівнем проявів агресивної поведінки не виявлено. Після того, як середній рівень склали 12 дітей (60 %), також у 8 дітей (40 %) сформовано слабкий рівень проявів агресивної поведінки.

Проаналізувавши отримані дані, можна дійти висновку про те, що запропонована програма з навчання дітей системі знань, умінь, навичок,

сприяють, управлінню агресивною поведінкою виявилася досить ефективною. Цілеспрямоване, системне використання ігрових корекційно-розвивальних занять, в основі яких лежить казкотерапія, знижує агресивну поведінку дітей старшого дошкільного віку із затримкою психічного розвитку, коригує їхню поведінку.

У дітей старшого дошкільного віку із затримкою психічного здоров'я спостерігається часткове зниження рівня агресивної поведінки, підвищення самооцінки. Діти навчилися конструктивним методам управляти своєю поведінкою (знімати напругу, позбавлятися агресії, дратівливості, вирішувати конфліктні ситуації). А також розвинули комунікативні навички спілкування. Батьки підвищили психолого-педагогічну компетентність щодо проблеми агресивної поведінки дітей.

**Результати та обговорення.** Збільшення кількості дітей з обмеженими можливостями здоров'я потребують уваги фахівців різного рівня до питань соціалізації, інтеграції та створення умов в освітній організації для оптимального розвитку всіх психічних сфер. Емоційна сфера дітей дошкільного віку із затримкою психічного розвитку формується під впливом негативних факторів, що призводить до формування таких станів, як агресивність, тривожність, страхи.

Слід зазначити, що своєчасне виявлення порушень та оптимізація емоційних станів у тих, хто навчається із затримкою психічного розвитку в дошкільному віці, виступає важливою умовою для розвитку когнітивних процесів та успішної підготовки до навчання в школі. Відповідно до особливостей дітей дошкільного віку ефективним методом впливу на емоційну та особистісну сферу є казка.

Виходячи з цього, видною є необхідність корекційної роботи з навчання дітей системі знань, умінь, навичок, що сприяють управлінню агресивною поведінкою через ефективний метод впливу на емоційну та особистісну сферу дітей – казкотерапія.

Відповідно до завдань складено корекційно-розвиваючу програму з

навчання системі знань, умінь, навичок, що сприяють управлінню агресивною поведінкою дітей дошкільного віку із затримкою психічного розвитку. У процесі реалізації програми надано корекційний вплив щодо навчання дітей системі знань, умінь, навичок, що сприяють управлінню агресивною поведінкою у вигляді методу казкотерапії. Важливою специфічною особливістю корекції методами казкотерапії є можливість використання емоційного впливу казки на особистість дитини для посилення виховного ефекту, на підсвідомі установки і свідомі ідеали особистості, а через них - на поведінку та діяльність.

Після закінчення реалізації комплексу корекційних занять проведено контрольний етап експерименту з метою оцінки впливу програми на рівень проявів агресивної поведінки піддослідних. Контрольний етап експерименту показав позитивну динаміку, щодо навчання дітей системі знань, умінь, навичок, що сприяють управлінню агресивною поведінкою.

Таким чином, поставлена мета, хоча і в малу позитивну динаміку, але досягнена.

**Висновки.** Слід зазначити, що цілеспрямоване та систематичне використання ігрових корекційно-розвивальних занять, в основі яких лежить казкотерапія, знижує агресивну поведінку дітей старшого дошкільного віку із затримкою психічного розвитку, коригує їхню поведінку.

Мету даного дослідження досягнуто. Отримані результати дозволяють зробити висновок, що проведена з дітьми корекційна програма засобами казкотерапії з навчання дітей системі знань, умінь, навичок, що сприяють управлінню агресивної поведінки, є ефективною.

**РОЛЬ СОЦІАЛЬНОГО ТА ПСИХОЛОГІЧНОГО КОНТЕКСТУ У  
ФОРМУВАННІ ПОЗИТИВНОЇ «Я-КОНЦЕПЦІЇ»**

**Пономаренко Віталій**  
Студент бакалавр  
Харківського інституту  
ПрАТ «ВНЗ ММАУПІ

Соціальний контекст відіграє важливу роль у формуванні позитивної «Я-концепції» у підлітків. Отримання підтримки, розуміння та прийняття від оточуючих людей, таких як родина, друзі, вчителі та інші важливі дорослі, може значно впливати на самооцінку та самоповагу підлітка.

Позитивне оточення може бути надане різними людьми у житті підлітка, включаючи батьків, родичів, друзів, вчителів та інших авторитетних осіб. Ці люди можуть виступати як моделі, які демонструють позитивну «Я-концепцію» та надають підтримку у формуванні такої концепції у підлітка.

Наприклад, батьки можуть похвалити підлітка за його досягнення, навіть якщо вони невеликі. Це може підсилити впевненість підлітка у своїх здібностях та переконання в тому, що він може досягти успіху. Також, коли батьки надають підтримку та допомогу у складних ситуаціях, це дозволяє підлітку відчувати себе захищеним та безпечним, що сприяє формуванню позитивної «Я-концепції».

Також, друзі та однолітки можуть впливати на позитивну «Я-концепцію» підлітка. Наприклад, коли друзі підтримують його і висловлюють позитивні коментарі щодо його особистості або досягнень, це може сприяти формуванню позитивного ставлення до себе. Колективна підтримка та приналежність до групи також можуть забезпечити підлітку відчуття позитивного самовизначення та прийняття.

Крім того, вчителі можуть мати великий вплив на формування позитивної «Я-концепції» у підлітків. Коли вчителі надають позитивне оцінювання та

підтримку у навчанні, це може посилити впевненість у своїх здібностях та переконання в успіху. Вчителі також можуть створювати сприятливу атмосферу в класі, де підліток відчуває себе прийнятим та підтриманим.

Негативне соціальне оточення може мати серйозні наслідки для підлітка. Критика, особливо постійна та безпідставна, може призвести до почуття неприйнятості та недосконалості. Підліток може вважати, що його думки, почуття та досягнення не мають значення, що він не вартий любові або поваги. [1]

Відкидання або недооцінювання також можуть викликати негативну «Я-концепцію». Якщо підліток постійно відчувається виключеним або не прийнятим групою однолітків або навколишніми, це може призвести до почуття самотності та неприналежності. Він може вважати себе недостатньо цінним або незначущим у порівнянні з іншими людьми [2].

Цей негативний вплив соціального оточення може мати наслідки для психологічного та емоційного стану підлітка. Він може відчувати стрес, тривогу та депресію, а також мати проблеми з самооцінкою та самовизначенням. Це може призвести до низької мотивації, невпевненості у своїх здібностях та небажання брати участь у соціальних активностях.

Крім того, соціальний контекст може впливати на формування цінностей та моральних переконань підлітка. Вплив родини, школи, релігійних традицій та інших соціальних інституцій може сприяти формуванню певних цінностей та моральних принципів у підлітка. Наприклад, якщо підліток оточений людьми, які прагнуть до доброчесності, чесності та етичних цінностей, ймовірно, він також набуде цих цінностей.

Соціальний контекст відіграє важливу роль у формуванні позитивної «Я-концепції» у підлітків [3]. Позитивне оточення, підтримка та прийняття можуть зміцнити самооцінку та самоповагу підлітка, тоді як негативне соціальне оточення може призвести до низької самооцінки та недовіри до власних здібностей.

Психологічний контекст також має велике значення у формуванні

позитивної «Я-концепції» у підлітків. Це включає в себе внутрішні переконання, думки, емоції та способи сприйняття себе.

Один з ключових аспектів психологічного контексту - це самооцінка. Позитивна самооцінка означає, що підліток має позитивне ставлення до себе, вірить у свої здібності та цінність. Впевненість у собі та власних здібностях може бути покладена на основу позитивної «Я-концепції». Наприклад, якщо підліток вважає себе розумним, талановитим або успішним, це може сприяти його позитивному ставленню до себе [4].

Думки та переконання також грають важливу роль у формуванні позитивної «Я-концепції». Позитивні думки про себе, такі як "Я заслуговую на успіх" або "Я можу досягти своїх цілей", можуть підтримувати позитивне ставлення до себе. Навпаки, негативні думки, такі як "Я нічого не вартий" або "Я ніколи не зможу це зробити", можуть призвести до низької самооцінки та недовіри до власних здібностей [5].

Емоції також впливають на формування позитивної «Я-концепції». Позитивні емоції, такі як радість, задоволення та гордість, можуть зміцнювати позитивне ставлення до себе. Натомість, негативні емоції, такі як сором, розчарування або образа, можуть підточувати самооцінку та впливати на формування негативної «Я-концепції».

Психологічний контекст, який включає самооцінку, думки, переконання та емоції, грає важливу роль у формуванні позитивної «Я-концепції» у підлітків. Позитивне ставлення до себе, впевненість у собі та власних здібностях можуть бути покладені на основу позитивної «Я-концепції», тоді як негативні думки, переконання та емоції можуть призвести до низької самооцінки та недовіри до власних здібностей.

Отже, соціальний та психологічний контекст взаємодіють між собою та впливають на формування позитивної «Я-концепції» у підлітків. Позитивна підтримка та похвала від оточуючих людей, внутрішні переконання та емоції, а також соціальні стандарти та очікування можуть підсилити позитивне ставлення до себе, тоді як критика, негативні коментарі та невідповідність



соціальним стандартам можуть призвести до низької самооцінки та формування негативної «Я-концепції».

### **СПИСОК ВИКОРИСТАНИХ ДЖЕРЕЛ:**

1. Патриція М. Кінг, Крістін Л. Прюїтт. *Розвиток особистості підлітка: Книга. Гарвард: Harvard University Pres, 2016. 71-75 с.*
2. РАБОТІЙ, М. В.; АРТЕМОВА, О. І. ФОРМУВАННЯ ПОЗИТИВНОЇ Я-КОНЦЕПЦІЇ МАЙБУТНІХ ПРАКТИЧНИХ ПСИХОЛОГІВ. *Психологія: реальність і перспективи*, 2018, 11: 124-129 с.
3. Захарук Т. В. Формування позитивної Я-концепції у девіантних підлітків: матеріали міжнар. наук.-практ. конф. м //Київ/Національний педагогічний університет ім. МП Драгоманова 20-23 с.
4. Фурман А. В., Гуменюк О. Є. *Психологія Я-концепції: навчальний посібник*. Львів : Новий Світ-2000, 2006. 101-110 с.
5. Хартер, Сьюзен. *Конструювання себе: перспектива розвитку: Книга*. Нью-Йорк: Guilford Press, 2000. 58 с.

## ОСОБЛИВОСТІ ВПЛИВУ КОМУНІКАТИВНИХ НАВИЧОК НА ФОРМУВАННЯ САМООЦІНКИ ПІДЛІТКІВ

**Примакова Марина**  
Студентка бакалавр  
Харківського інституту  
ПрАТ «ВНЗ МАУП»

Італійський дослідник Й. В. Капрара визначає оптимальну функцію особистості як тривимірний конструкт, основні компоненти якого були виявлені в крос-культурних дослідженнях, а саме: позитивний образ себе, наявність оптимістичних орієнтацій і задоволеність життям. З цих трьох компонентів саме наша самооцінка є основним фактором, який визначає розвиток оптимістичних орієнтацій і задоволеності життям індивіда. Процес формування впевненості в собі відбувається на фоні високої емоційності і пов'язаний з різними переживаннями. З накопичення та інтеграції пізнавальних та емоційних переживань про себе, у процесі навчальної діяльності, спілкування з дорослими та однолітками, Я-образ людини тісніше пов'язаний із суспільними цінностями, із запитамі найближчого оточення, пов'язаний із спрямованістю. у майбутнє, стає диференційованим, вагомим і актуальнішим. Я-образ, який формується в підлітковому віці, також збагачує його в дорослому віці. Самооцінка формується у зв'язку із самореалізацією в різних аспектах життя і діяльності людини.

Спілкування пронизує все наше життя з самого початку і супроводжує нас у всіх сферах життя і діяльності. І більшою мірою успіх нашого особистісного розвитку залежить від того, наскільки добре ми використовуємо свої вміння спілкуватися та взаємодіяти з людьми. Комунікабельна компетентність відноситься до сфери знань, умінь і навичок, людина набуває певного набору навичок спілкування з людьми, наприклад, вміння встановлювати і підтримувати стосунки, вирішувати конфлікти, правильно виражати емоції, що

відображається на внутрішньому образ самого себе, відчуття важливості для інших, що сприяє розвитку позитивної самооцінки.

Феномен самооцінки та комунікативної компетентності досліджували багато авторів, особливо А. В. Захарова, Є. В. Зінько, Ю. М. Ємельянов, О. В. Сидоренко, О. В. Лаврентьев. Аналіз літератури, присвяченої Я-образу та комунікативній компетентності, дозволив зробити декілька висновків:

1) комунікативна компетентність невіддільна від індивідуальних особливостей особистості, які впливають на особливості комунікативної діяльності суб'єкта, розвиток особистості в цілому;

2) аналіз робіт, присвячених ролі комунікативної компетентності у визначенні рівня впевненості особистості в собі, дав змогу зробити припущення про взаємозв'язок цих феноменів.

У підлітковому віці міжособистісне спілкування є провідною діяльністю в цьому віці, і при цьому має також такі особливості прояву:

- формуються уявлення про друга як про людину, яка завжди допоможе, вислухає і дасть пораду, саме такого друга намагаються знайти підлітки;
- реалізуються уявлення про позитивні стосунки, в яких присутні прихильність, рівність і чесність, що дуже важливо у формуванні потягу до однолітків у підлітковому віці;
- спілкування з однолітками забезпечує побудову позитивних емоційних стосунків;
- інтерес до однакових інтересів та уподобань зближує підлітків один з одним;
- спорідненість проблем у спілкуванні з дорослими дозволяє підліткам усвідомити, що вони не самотні у своєму невдоволенні;
- власні позитивні емоційні переживання передаються через відповідну поведінку.

Спілкування з однолітками – це дуже важливий інформаційний канал, де підлітки дізнаються багато потрібних речей, про які їм дорослі чомусь не говорять. Занурення в себе, в свої переживання підліток відкриває для себе світ

нових емоцій, краси природи та відчуття власного тіла. Але з усвідомленням своєї унікальності, незрівнянності приходить відчуття самотності, внутрішньої порожнечі, яку потрібно чимось заповнити. Звідси зростає потреба в спілкуванні, бажання знайти єдиного з ким можна не тільки поговорити, а й помовчати, почути свій внутрішній голос.

Згідно з результатами опитувань і досліджень, підлітки набагато частіше, ніж більшість дорослих, відчуваються самотніми та незрозумілими. Вони дуже чутливі до своєї позиції у стосунках вони незадоволені людьми, тому що в спілкуванні з дорослими часто виконують роль підлеглих, що викликає у них обурення. Для підлітків стосунки з однолітками — це стосунки принципової рівності, які дозволяють їм бути рівноправними учасниками в усіх видах справ.

В основі стосунків підлітків і дорослих все ще лежить дитяча мораль слухняності. В результаті можливі такі наслідки:

через стосунки з однолітками в підлітковому віці повніше проявляється так зване спілкування-співробітництво; стосунки з дорослими стають менш важливими для становлення особистості підлітка та дорослішання; спілкування з однолітками приносить їм більше духовного задоволення, ніж з дорослими. В. Сухомлинський писав, що вже у 13-14-річних підлітків основою дружби часто стають духовні інтереси і потреби, а не захоплення іншим видом праці. Спілкування стає для них суб'єктивно більш потрібним і значущим. Спілкування з однолітками стає не тільки різнобічним, а й глибше. Зацікавленість підлітків у повазі та визнанні однолітків робить їх чутливими до думок і суджень інших людей. Вони все більше звертають увагу на себе, на власні дії. Це дає їм можливість побачити й усвідомити свої особистісні недоліки, оскільки є велика потреба в хороших стосунках з однолітками і, як наслідок, бажання їх усунути. В результаті формується впевненість підлітка в собі.

Спілкування з однолітками у підлітків більш змістовне, різноманітне і складне, його можна умовно поділити за ступенями близькості: тільки друзі або близькі друзі і друг. З дорослішанням ці відмінності загострюються, і загальна

картина ускладнюється, оскільки симпатії та антипатії чіткіше визначаються, роз'єднуються пари, групи, компанії.

Спілкування з однокласниками все більше виходить за межі навчання і школи, з'являються нові інтереси, заняття, захоплення, які перетворюються в самостійну і дуже важливу сферу життя підлітка, насичену різноманітними подіями, битвами і конфліктами, перемогами і поразками, відкриттями і розчаруваннями печаль і радість. Міжособистісні стосунки з однолітками стають настільки привабливими та важливими, що навчання відходить на другий план, уміння спілкуватися вона вже не така приваблива для своїх батьків. Підліток віддаляється від батьків, живе своїм життям, не любить говорити про себе, щось приховує, він кидається до друзів. Вважає, що стосунки з однолітками - це його власні, особисті стосунки, на які він має право і може діяти самостійно. Тому будь-яке втручання дорослих, особливо нетактовне, викликає обурення, протест і опір. І чим складніші стосунки підлітка з дорослими, чим більше місця в його житті займають друзі, тим сильнішим стає вплив однолітків. Все вищесказане характерно для підлітків, які мають комунікативні проблеми, але більшість хлопчиків і дівчаток вибирають саме такі форми спілкування в поєднанні з прихильністю і обожнюванням при побудові міжособистісних стосунків.

Самовираження позитивного, доброзичливого ставлення до однолітків у дівчаток-підлітків виражається обіймами і бажанням доторкнутися один до одного, а у хлопчиків-підлітків — рукостисканням, а також засобами дружніх бійок і боротьби. Захоплюючі і силові ігри приносять хлопцям величезне емоційне задоволення. Спілкування хлопців більш об'єктивне, ніж експресивне, а спілкування дівчат виглядає більш пасивним, але більш доброзичливим і вибіркоким. Потреба підлітка самореалізуватися через спілкування з однолітками виникає тому, що вони стають своєрідним дзеркалом, що відображає його схожість і відмінність з ними. Однолітки стають еталоном для наслідування, орієнтуючись на них, підліток диференціює свої цінності, оскільки останні можуть бути такими ж, як і інші особистості. Потреба бути

прийнятим в оточенні значущих людей, страх бути відкинутим є основними рушіями міжособистісного спілкування підлітків.

Щоб зрозуміти сутність підліткової дружби як способу спілкування, звернемося до досліджень А. В. Петровського, які почалися в середині 60-х років. Йдеться про єдність людей у процесі здійснення спільної діяльності. Дослідник звернув увагу на те, що в суспільствах, які об'єднують людей на основі спільної суспільно важливої діяльності, відносини опосередковані їх змістом і цінностями. Звертає на себе увагу твердження, що відносини в процесі спілкування залежать від діяльності, яку здійснюють люди. Невід'ємною рисою міжособистісних стосунків молодих людей з однолітками є вміння зберігати таємниці та вірність, і водночас наявність такої якості є одним із найважливіших критеріїв оцінки друга в цьому віці. Якщо таємниць немає, то їх придумали навмисне: спільна таємниця зміцнює дружбу. Підлітки ідентифікують себе з однолітками, з якими вони можуть поділитися секретами, з якими люблять порівнювати себе. Водночас, відповідно до періодизації психічного розвитку Д. Ельконіна, провідною діяльністю молоді є емоційне спілкування з однолітками. Основною цінністю в цьому віці є система емоційно насичених стосунків з однолітками, в результаті яких формується відповідна, висока самооцінка.

Використовуючи аналіз багатьох літературних джерел і наукових досліджень, ми прийшли до висновку, що існує незаперечний зв'язок між комунікативними навичками та рівнем самооцінки в підлітковому віці, і що в цьому віці спілкування і характер спілкування з іншими людьми, однолітками, батьки, вчителі найбільше впливають на Я-концепцію та визначають рівень впевненості в собі.

### **СПИСОК ЛІТЕРАТУРИ:**

1. Смітанка В. Психологічний аналіз самооцінки у наукових дослідженнях зарубіжних та вітчизняних вчених. Наука. Освіта. Молодь : збірник наукових праць Уманського державного педагогічного університету.

2016. Ч. 2. С. 168–170.

2. Павленко О. Вплив соціальних мереж на самооцінку та самопочуття студентів. *Психологія та суспільство*. 2019. № 5. С. 53–60.

3. Насонова О. В. Батьківські установки в сім'ї і ставлення підлітка до себе. *Педагогіка і психологія*. 2021. № 1. С. 101–108.

4. Кобильченко В. В. Самосвідомість підлітка як регулятор соціальної взаємодії. *Педагогіка і психологія*. 2019. № 2. С. 19–23.

# ОСОБЛИВОСТІ ПЕРСОНАЛЬНОГО КОНСТРУКТУ У РАМКАХ ПІЗНАВАЛЬНОЇ СФЕРИ ОСОБИСТОСТІ

**Пріснякова Людмила Макарівна**

к.псих.н., доцент

**Погорілий Сава Олександрович**

Студент

Дніпровський гуманітарний університет

м. Дніпро, Україна

## **Вступ. / Introductions.**

Психологія, як павутиння, пов'язує всі сфери діяльності. Але цей зв'язок-незримий, бо ми не знаємо ще законів, які б визначали поведінку людини і дозволяли б її прогнозувати. На відміну від математично-природничої грамотності психологія продовжує залишатися лише на рівні хаотичного, безсистемного накопичення інформації, оскільки відсутність будь-якої теорії психологічних процесів не дозволяє планувати експерименти, вибирати ті чи інші змінні, розробляти методики їх виміру.

Мета теорії особистісних (персональних) конструктів полягає у поясненні того, як особистість інтерпретує і прогнозує свій життєвий досвід, передбачає (конструює) майбутні події, управляє пережитими подіями. Ключовим поняттям теорії особистісних конструктів, що становить ядро особистості, виступає поняття «персональний конструкт» – абстракція чи узагальнення з попереднього досвіду, створюваного особистістю класифікаційно-оціночного еталону і який перевіряється нею через власний досвід. Особистість в теорії персональних конструктів є організованою системою більш-менш важливих конструктів. І, аби зрозуміти особистість, досить знати конструкти, які вона створює наразі і використовує, події, які включені у ці конструкти, і те, як вони співвідносяться один з одним.

Незважаючи на те, що теорія персональних конструктів існує довго, але ще не створена теоретична модель формування персонального конструкту. У даній кваліфікаційній роботі буде досліджуватися теоретичні положення теорії



персонального конструкту та аналізуватися показники які визначають формування персонального конструкту. Це дослідження посприяє кращому пізнанню цього феномену, застосування якого ефективно у сенсі емоційних станів особистості, психічного здоров'я та перемоги психічних порушень, як у соціальній, так і у психоконсультативній і психотерапевтичній практиці.

**Мета роботи./Aim.** Дослідити теоретичні положення теорії персонального конструкту та проаналізувати показники які визначають формування персонального конструкту.

**Матеріали та методи./Materials and methods.** У дослідженні використовувалися три групи методів:

1. теоретичні методи (аналіз та синтез узагальнення результатів дослідження вітчизняних та закордонних психологів);
2. емпіричні методи;
3. математико-статистичні методи (математичне очікування та дисперсія).

**Результати та обговорення./Results and discussion.**

**Таблиця 1**

**Загальна кількість учасників дослідження за статусом та статтю**

Стать	Студент	Працівник	Загальна кількість учасників дослідження за статусом та статтю
Жіноча	18	12	30
Чоловіча	19	11	30
Загальна кількість учасників дослідження за статусом та статтю	37	23	60

**Таблиця 2**

**Загальна кількість учасників дослідження за методикою**

**«Побудова штучних понять»**

Час витрачений на виконання завдання	1-8 хвилин	9-16 хвилин	17-25 хвилин	Загальна кількість учасників досліджування
Загальна кількість учасників дослідження, які впорались із завданням	12	24	24	60

Таблиця 3

**Загальна кількість учасників дослідження за методикою  
«Побудова штучних понять»**

Спосіб класифікувати фігуру	Форма+ розмір	Форма+ колір	Висота+ колір	Форма+ висота
Загальна кількість класифікувати фігуру	20	24	8	8

Таблиця 4

**Загальна кількість учасників дослідження за методикою  
«Побудова штучних понять»**

Кількість вірних відповідей	Перший малюнок	Другий малюнок	Третій малюнок	Четвертий малюнок
Загальна кількість правильних відповідей	45	35	50	30

У результаті емпіричного дослідження за факторами «Витрачений час», «Спосіб класифікувати фігуру» та «Кількість вірних відповідей» методики «Побудова штучних понять» можна співвіднести наступні результати по трьом ключовим факторам учасників дослідження: «Стать», «Соціальний статус» та «Вікова категорія».

Таким чином, за фактором «Стать» та фактором «Витрачений час» у чоловіків складають 9-16 хвилин та 17-25 хвилин, жінки мають середні показники за всіма часовими показниками. За фактором «Спосіб класифікувати фігуру» у чоловіків превалюють форма+колір, у жінок превалюють форма+розмір. За фактором «Кількість вірних відповідей» чоловіки дали більше всього правильних відповідей на третій малюнок – 25 правильних відповідей, жінки дали більше всього правильних відповідей на перший та третій малюнок – 26;25 правильних відповідей відповідно.

Таким чином, за фактором «Соціальний статус» та фактором «Витрачений час» студенти мають середні показники за всіма часовими показниками, у працівників превалюють 9-16 хвилин та 17-25 хвилин. За фактором «Спосіб класифікувати фігуру» у студентів превалюють форма+колір, у працівників превалюють і форма+розмір і форма+колір. За

фактором «Кількість вірних відповідей» студенти дали більше всього правильних відповідей на другий та третій малюнок = по 30 правильних відповідей, працівники дали більше всього правильних відповідей на третій малюнок = 20 правильних відповідей.

Таким чином, за фактором «Вікова категорія» та фактором «Витрачений час» у 18-29-річних складають 9-16 хвилин, у 30-59+-річних складають 17-25 хвилин. За фактором «Спосіб класифікувати фігуру» у 18-29-річних превалюють і форма+розмір і форма+колір, у 30-59+-річних не встановлено превалюючого фактору. За фактором «Кількість вірних відповідей» 18-29-річні дали більше всього правильних відповідей на перший та третій малюнок = 27; 35 правильних відповідей відповідно, 30-59+-річні дали майже однакову кількість вірних відповідей на всі чотири малюнка = 18,15,15,16 правильних відповідей відповідно.

### **Висновки./Conclusions.**

За якістю формування персонального конструкту показники чоловіків у цілому дорівнюють показникам жінок, але у жінок превалюють показники профілю мислення, що вказує на певну особливість у формуванні персонального конструкту за статтю. Показники студентів мають більш якісніші результати, ніж показники працівників. Це вказує, що від соціального статусу залежить формування персонального конструкту, тобто студенти якісніше формують персональні конструкти, ніж працівники. Показники вікової категорії учасників дослідження «18-29 років» мають більш якісніші результати, ніж вікова категорія учасників «30-59+ років», це вказує на те, що від віку людини залежить якість формування персонального конструкту, тобто молодь якісніше формує персональні конструкти.

За швидкістю формування персонального конструкту показники за витраченим часом у чоловіків гірші, ніж показники жінок. Це вказує на те, що жінки швидше формують персональні конструкти. Показники студентів мають більш якісніші результати, ніж показники працівників. Це вказує на те, що від соціального статусу залежить швидкість формування персонального

конструкту, тобто студенти швидше формують персональні конструкти, ніж працівники. Показники вікової категорії учасників дослідження «18-29 років» мають більш якісніші результати, ніж вікова категорія учасників «30-59+ років». Це вказує на те, що від віку людини залежить швидкість формування персонального конструкту, тобто молодь швидше формують персональні конструкти.

За якістю використання персонального конструкту показники за правильними відповідями у чоловіків дорівнюють показникам жінок. Це вказує на те, що від статі не залежить кількість правильних відповідей. Правильних відповідей у студентів більше, ніж у працівників. Це вказує на те, що від соціального статусу залежить якість використання персонального конструкту, тобто студенти краще використовують персональні конструкти, ніж працівники. Правильних відповідей у віковій категорії учасників дослідження «18-29 років» більше ніж у віковій категорії учасників «30-59+ років». Це вказує на те, що від віку залежить якість використання персонального конструкту, тобто молодь якісніше використовує персональні конструкти.

За фактором «Витрачений час» було виявлено, що для формування нового персонального конструкту в середньому потрібно 14 хвилин. Мінімальний час, який був витрачений одним із учасників дослідження для формування персонального конструкту, склав 6 хвилин, максимальний час – 25 хвилин.

За фактором «Спосіб класифікувати фігуру» є кореляція між провідним способом класифікувати фігури та особливостями формування персонального конструкту. Це виявлено згідно надання учасниками дослідження вірних відповідей щодо малюнків.

За фактором «Кількість вірних відповідей» виявлено, що кількість вірних відповідей є одним із факторів якості формування персонального конструкту. Вважаємо, що від високої кількості правильних відповідей не залежить діапазон застосування персонального конструкту.

# ОСОБЛИВОСТІ СОЦІАЛЬНО-ПСИХОЛОГІЧНОЇ АДАПТАЦІЇ ДІТЕЙ ДО ШКОЛИ

**Рафікова Анастасія**  
Студентка  
Харківського інституту  
ПрАТ «ВНЗ «МАУП»  
м. Харків, Україна

Поняття «адаптація» є одним із основних понять у вивченні живого організму, оскільки саме адаптаційні механізми, створені в результаті тривалої еволюції, забезпечують існування організму в мінливих умовах середовища.

Термін адаптація виник у другій половині 18 ст. Його впровадження в наукові кола пов'язують з ім'ям німецького фізіолога Оберта, який цим терміном описав явища адаптації чутливості органів зору (або слуху), що проявляється у вигляді підвищення або зниження чутливості. реакція на дію адекватного подразника.

Адаптація — динамічний процес, завдяки якому рухливі системи живих організмів зберігають необхідну для розвитку розмноження стабільність, незважаючи на мінливість умов. Процес адаптації відбувається при істотних змінах системи організм-середовище, що забезпечує формування нового гомеостатичного стану, що дозволяє досягти максимальної ефективності фізіологічних функцій і поведінкових реакцій.

Оскільки організм і середовище перебувають не в статичній, а в динамічній рівновазі, їх співвідношення постійно змінюється. Як і процес адаптації.

Процес адаптації зачіпає всі рівні організму: від молекулярної до психічної регуляції діяльності. Важливу роль у цьому процесі відіграє психічна адаптація.

Адаптація — це активне пристосування організму до нових соціально-психічних умов життя. Діти не так успішно адаптуються до нових життєвих обставин. Дитина знаходиться на межі стресу або повністю

переживає стрес. Адаптація до нових умов зазвичай відбувається при негативних змінах в організмі дитини, які відбуваються на всіх рівнях, у всіх системах.

Дослідженнями вчених (Г. М. Чуткіна) виявлено 3 рівня адаптації дітей до школи.

Високий рівень адаптації. Першокласник позитивно ставиться до школи; адекватно сприймає всі вимоги; навчальний матеріал легко засвоюється; глибоко і повно засвоює програмовий матеріал; розв'язує складні задачі; уважно слухає вказівки та пояснення вчителя; виконує завдання без зовнішнього контролю; проявляє інтерес до самостійної навчальної роботи, готується до всіх уроків; із задоволенням і сумлінно виконує громадські завдання; займає вигідне статусне положення в класі. Середній рівень адаптації. Першокласник позитивно ставиться до школи, відвідування її не викликає негативних переживань; розуміє навчальний матеріал, якщо він пояснюється докладно і зрозуміло; засвоює основний зміст навчальних програм, самостійно розв'язує типові задачі; цілеспрямована і уважна до завдань, доручень, вказівок дорослих, але сама контролює; зосереджується лише тоді, коли зайнятий чимось цікавим для нього; майже завжди готується до занять і виконує домашнє завдання; сумлінно виконує громадські завдання; дружив з багатьма однокласниками.

Низький рівень адаптації. Першокласник негативно або байдуже ставиться до школи; часто скаржиться на погане самопочуття; переважає депресивний настрій; є дисциплінарним проступком; матеріал, який пояснює вчитель, засвоюється фрагментарно; самостійна робота за підручником утруднена; не виявляє інтересу до виконання самостійних навчальних завдань; нерегулярно готується до уроків, дитина потребує постійного контролю, систематичних нагадувань і заохочень з боку вчителя та батьків; зберігає працездатність і уважність під час тривалих перерв на відпочинок; для розуміння нового та вирішення завдань за зразком йому потрібна значна виховна допомога вчителя та батьків; виконує соціальні завдання контрольовано, без особливого бажання, пасивно; не має близьких друзів, знає

лише деяких однокласників поіменно.

Хоча адаптація висуває високі вимоги до власних сил дитини. Якщо вчитель готовий піклуватися про душу дитини, орієнтується в закономірностях психічного розвитку старшокласника, дотримується особистісно орієнтованої моделі навчання, можна сподіватися, що особливих проблем із звиканням до неї не виникає. в школі. Але у більшості з них все ще залишається проблема адаптації.

Процес адаптації першокласників проходить на всіх його рівнях:

- біологічні (адаптація до нового способу навчання та життя);
- психологічний (входження в нову систему вимог до виконання навчальної діяльності);
- соціальні (входження в студентський колектив).

Біологічна адаптація – пристосування організму до фізичних умов (температура, тиск, вологість, освітлення, запахи, звуки та зміни в організмі).

Життя мінливе, суперечливе, непередбачуване: не було часу адаптуватися, щоб відчувати стабільність буття, коли стається щось, що докорінно змінює плани, суттєво впливає на самопочуття, змушує пристосовуватися до чогось нового, незвичайного.

Шкільне життя не є винятком. На кожному кроці висуває вимоги до компетентності дитини, гнучкості, вміння виділяти головне і другорядне, вміння пристосовуватися до конкретної ситуації та протистояти іншому, захищаючи несподівані ситуації, проблеми, які необхідно вирішити, перевіряючи здібності дитини приймати самостійні рішення, давати щось – сприяти кому-небудь, відмовляти в ласці, відстоювати свою думку.

Усе це означає значну перебудову життя, фізіологічного та психічного стану першокласників, яка супроводжується відчуттям неприємного дискомфорту (в основному пов'язаного з втратою звичної та улюбленої діяльності, зміною соціального оточення), колапсом і дисбалансом динамічних стереотипів, швидке накопичення нової інформації та особистісні зміни. Проявами таких станів можуть бути тривога, розчарування, депресія,

невпевненість у собі, невротичні прояви.

Психологічна адаптація – пристосування дитини як особистості до існування в школі відповідно до її вимог та власних потреб, мотивів та інтересів. Це досягається шляхом вивчення норм і цінностей шкільного колективу.

Психологічна адаптація — це процес мотивації адаптивної поведінки людини, створення мети та програми її реалізації в ситуаціях, що характеризуються значною новизною та значущістю. Це процес взаємодії особистості дитини з навколишнім середовищем, під час якого дитина повинна враховувати особливості навколишнього середовища й активно впливати на нього з метою забезпечення задоволення своїх базових потреб і реалізації змістовних зв'язків.

Процес взаємодії індивіда з навколишнім середовищем полягає в пошуку та використанні адекватних засобів і способів задоволення його основних потреб, до яких належать потреба в безпеці, фізіологічні потреби (в їжі, сні, відпочинку тощо), потреба в прийнятті. . і любов, для оцінки та поваги, у самовираженні, самоствердженні та розвитку. Таким чином створюються можливості для успішної соціальної адаптації та соціалізації дитини. Соціальна адаптація – це інтегративний показник стану дитини, який відображає її здатність адекватно сприймати навколишню дійсність, ставитися до людей, подій, дій, спілкуватися, вчитися, працювати, відпочивати, регулювати поведінку відповідно до очікувань оточуючих.

Соціальна адаптація (пристосувальна діяльність) включає сукупність усіх видів діяльності, що відбуваються одночасно. З одного боку, це пов'язано з орієнтаційними потребами пізнавати зміни в діяльності суб'єкта, встановлювати для цього необхідні емоційні контакти і стосунки, а також оцінювати особистісну і соціальну значущість змін, що виникли в нього. відбувся. відбувся. З іншого боку, це пов'язана з перетворенням середовища корекція поведінки особистості та її об'єктивної дії, що здійснюється в діалектичній єдності з дією оцінки (і на її основі).



Соціальна адаптація - це процес досягнення дитиною або групою дітей стану соціальної рівноваги при відсутності конфліктів з оточуючими людьми.

Соціальну адаптацію вважають останнім, завершальним етапом адаптації взагалі, який забезпечує як фізіологічне, так і психологічне та соціальне благополуччя особистості. Першокласник повинен адаптуватися до специфічних для школи вимог соціальних груп (групи учнів, учителів, інших класів тощо).

З розуміння єдності орієнтовної та предметної дії логічно випливає пояснення труднощів соціальної адаптації, що виникають на сучасному етапі науково-технічної революції. Масштаб, вид і значимість змін, що відбуваються, ускладнюють усвідомлення і оцінку індивідом соціальної значущості цих змін. А також у розробці адекватної корекційної програми взаємодії особистості та середовища. Освіта та навчання покликані допомогти подолати ці труднощі.

Соціальна адаптація проходить у чотири основних етапи:

- балансування - встановлення рівноваги між групою та особистістю, які виявляють взаємну толерантність до системи переваг і стереотипів поведінки один одного;

- псевдоадаптація - поєднання зовнішнього пристосування до соціальної групи з негативним ставленням до її норм і вимог;

- адаптація - визнання і прийняття систем переваг нової соціальної спільноти, взаємні поступки;

- асиміляція – психологічна переорієнтація особистості, перетворення попередніх поглядів, орієнтацій, установок відповідно до нової ситуації.

Біологічна організація людини є основою, на якій будується як психічна, так і соціальна діяльність людини, в тому числі адаптаційна. При цьому сама біологічна адаптація або виникає під впливом вродженого механізму людини, який підкріплюється психічною адаптацією, або мотивується психікою людини в процесі відповідної адаптації. В обох випадках причини, що визначають як біологічну, так і психічну адаптацію, мають соціально обумовлений характер - зміни соціальної дійсності. Більш того, сама людина є продуктом суспільних

відносин. Іншими словами, як біологічна, так і психологічна адаптація є соціально детермінованими явищами, і в цьому сенсі їх можна назвати «соціально-біологічними», «соціально-психологічними». Крім того, обидва типи явищ адаптації, зумовлені соціальними причинами, мають соціальний характер. З таких позицій соціальна адаптація (в широкому розумінні), що включає умовну біологічну і психологічну адаптацію, а також власне соціальну адаптацію, є не що інше, як адаптація людини взагалі.

Проте взаємодія біологічного, психологічного та соціального рівнів в адаптації людини не є односпрямованою. Вона має неоднозначний, складний, діалектично суперечливий і водночас цілісний характер.

Звичайно, через соціальну зумовленість потреб (у тому числі біологічну, що спонукає до пристосувальної діяльності людини) будь-яка адаптація людини може не мати соціального характеру. Водночас вона має таку специфічну людську біологію. Як біологічні, так і соціальні потреби відображаються в психіці людини у формі суто людської мотивації адаптивної поведінки.

Тому адаптація людини постає перед нами як цілісний біопсихосоціальний процес. За таких обставин проблема соціальної адаптації та збереження психічного здоров'я молодших школярів є дуже актуальною в нашому суспільстві.

# ОСОБЛИВОСТІ ПРОФЕСІЙНОГО ВИГОРЯННЯ ПСИХОЛОГА

Рудікова Тамара Семенівна

Студентка

Міжрегіональна академія управління персоналом

**Вступ.** Професійне вигоряння є серйозною проблемою в сучасному світі, особливо серед фахівців, які працюють з людьми. Психологи, які надають емоційну підтримку та допомогу своїм клієнтам, часто самі піддаються значному стресу та ризику вигоряння. Це явище не тільки впливає на їхню здатність ефективно виконувати свою роботу, але й може мати негативні наслідки для їхнього особистого життя та здоров'я.

**Мета статті:** розкрити основні причини та засоби профілактики професійного вигоряння психологів.

**Матеріали та методи.** Проведення теоретичного аналізу сучасної вітчизняної та зарубіжної літератури з професійного вигоряння психологів. Зокрема, здійснюється теоретичний аналіз досліджень Rupert, P. A., & Morgan, D. J., Білик І. А., Бондарчук О. І., Кравченко Т. А., Москаленко В. В. та ін.

Основними причинами вигоряння у психологів є високий рівень емоційного навантаження та постійний контакт з негативними емоціями клієнтів. Кожен сеанс терапії вимагає від психолога глибокого занурення в проблеми іншої людини, що може призводити до накопичення стресу. Відсутність достатньої підтримки та супервізії також сприяє вигорянню. Психологи часто працюють в ізоляції, без можливості обговорити свої труднощі з колегами або отримати професійну консультацію. Непропорційно велике робоче навантаження, яке включає не тільки сеанси з клієнтами, але й адміністративні обов'язки, також може стати чинником вигоряння. Більш детально розкриємо представлені причини.

Однією з головних причин професійного вигоряння серед психологів є *високий рівень емоційного навантаження*. Психологи щодня працюють з клієнтами, які переживають стрес, тривогу, депресію та інші емоційні розлади.

Вони повинні вислуховувати та розуміти проблеми клієнтів, що часто включає глибоке занурення в їхні емоційні переживання. Це може призвести до емоційного виснаження, коли психологи відчувають себе спустошеними та не здатними забезпечувати необхідну підтримку своїм клієнтам.

*Постійний контакт з негативними емоціями.* Психологи часто працюють з людьми, які перебувають у кризових ситуаціях або мають серйозні психічні проблеми. Постійний контакт з негативними емоціями, такими як гнів, страх, сум та розпач, може мати кумулятивний ефект. З часом психологи можуть почати відчувати вплив цих емоцій на себе, що призводить до розвитку деперсоналізації та цинізму. Вони можуть ставати менш емпатичними та більш байдужими до проблем своїх клієнтів, що є ознакою професійного вигорання.

*Відсутність підтримки та супервізії.* Робота психолога часто є самотійною, і багато фахівців не мають достатньої підтримки з боку колег або керівництва. Відсутність регулярної супервізії, де вони могли б обговорювати складні випадки та отримувати зворотний зв'язок, сприяє відчуттю ізоляції та самотності. Без можливості поділитися своїми труднощами та отримати професійну пораду, психологи можуть швидше вигоріти.

*Непропорційно велике робоче навантаження.* Непропорційно велике робоче навантаження також є важливим фактором, що сприяє вигоранню психологів. Це включає не тільки проведення сеансів з клієнтами, але й адміністративні обов'язки, такі як ведення документації, складання звітів, участь у нарадах та постійне професійне навчання. Перевантаження роботою залишає мало часу для відпочинку та відновлення, що може призвести до хронічної втоми та зниження ефективності роботи.

*Відсутність балансу між роботою та особистим життям.* Багато психологів стикаються з труднощами в досягненні балансу між роботою та особистим життям. Постійна доступність для клієнтів, робота поза офіційними годинами та емоційне залучення в проблеми інших людей можуть залишити мало часу та енергії для особистих потреб та відпочинку. Відсутність цього балансу призводить до хронічного стресу та сприяє вигоранню.

*Нереалістичні очікування та вимоги до себе.* Психологи часто мають високі очікування та вимоги до себе, що може призводити до вигорання. Вони можуть відчувати тиск, щоб завжди бути ефективними, успішно допомагати кожному клієнту та постійно вдосконалювати свої професійні навички. Це створює додатковий стрес та може сприяти розвитку відчуття незадоволення собою та своєю роботою.

Професійне вигорання проявляється через різні симптоми, як емоційні, так і фізичні. Емоційне виснаження є одним із найпоширеніших симптомів, коли психолог відчуває постійну втому та втрачає емоційні ресурси для роботи з клієнтами. Деперсоналізація та цинізм можуть проявлятися у вигляді байдужості до проблем клієнтів або негативного ставлення до роботи в цілому. Відчуття зниження професійної ефективності також є характерною ознакою вигорання, коли психолог починає сумніватися у своїх професійних навичках та можливостях. Фізичні симптоми, такі як головний біль та розлади сну, часто супроводжують емоційне вигорання, посилюючи його вплив на загальний стан здоров'я.

Наслідки професійного вигорання можуть бути серйозними не тільки для самого психолога, але й для його клієнтів. Зниження якості наданих психологічних послуг є однією з найважливіших проблем, оскільки вигорілий фахівець не може повноцінно допомагати своїм клієнтам. Втрата мотивації до роботи може призвести до зменшення продуктивності та бажання змінити професію. Погіршення фізичного та психічного здоров'я психолога також є важливим наслідком, що може вимагати медичного втручання. Підвищений ризик професійних помилок, які можуть завдати шкоди клієнтам, робить проблему вигорання ще більш критичною.

Для профілактики та подолання професійного вигорання психологам рекомендується впроваджувати регулярну супервізію та підтримку. Супервізія дозволяє обговорювати складні випадки та отримувати зворотний зв'язок від досвідчених колег. Організація навчальних програм з управління стресом також є важливою, оскільки допомагає фахівцям розвивати навички саморегуляції та

підтримувати емоційну стійкість. Збалансування робочого навантаження та часу для відпочинку є критично важливим для запобігання вигоранню. Практика усвідомленості та самопомоги, такі як медитація та фізичні вправи, також можуть допомогти знизити рівень стресу.

Організації, в яких працюють психологи, повинні створювати комфортні умови праці та підтримувати професійний розвиток своїх співробітників. Забезпечення можливостей для підвищення кваліфікації та участі в професійних заходах сприяє зменшенню ризику вигорання. Створення середовища, що сприяє психічному здоров'ю працівників, також є важливим кроком у боротьбі з вигоранням.

**Висновки.** Професійне вигорання психологів є складною проблемою, яка потребує комплексного підходу до вирішення. Чітке визначення причин, індивідуальні зусилля фахівців, підтримка з боку організацій та системні зміни у підходах до роботи можуть значно знизити ризик вигорання та забезпечити високу якість психологічної допомоги. Профілактика та подолання вигорання є важливими для збереження здоров'я психологів та їхньої здатності ефективно допомагати своїм клієнтам.

# СТРАТЕГІЇ ПОДОЛАННЯ СТРЕСУ У ЦИВІЛЬНОГО НАСЕЛЕННЯ В УМОВАХ ВІЙСЬКОВИХ ДІЙ

**Савченко Ольга Анатоліївна,**  
здобувач другої вищої освіти  
факультету психології та соціології  
Харківський національний педагогічний  
університет, імені Г. С. Сковороди  
Науковий керівник – кандидат психологічних наук,  
Доцент  
**Підчасов Є. В.**

**Вступ.** Сучасні військові конфлікти мають значний вплив на психічне здоров'я цивільного населення. Високий рівень стресу може призводити до розвитку посттравматичного стресового розладу (ПТСР) та інших психічних розладів. Дослідження стратегій подолання стресу є надзвичайно важливим для зменшення негативного впливу війни.

**Мета роботи.** Мета даного дослідження – вивчити та оцінити ефективність різних стратегій подолання стресу серед цивільного населення, яке зазнає впливу військових дій, з метою розробки рекомендацій для зменшення стресових реакцій [2].

**Матеріали та методи.** Для дослідження стратегій подолання стресу було проведено опитування серед цивільного населення у зонах активних бойових дій та прилеглих територіях. Використовувалися стандартизовані анкети для оцінки рівня стресу та ефективності різних стратегій подолання. Дані аналізувалися за допомогою статистичних методів, зокрема кореляційного та регресійного аналізу.

**Результати та обговорення.** Аналіз даних показав, що найпоширенішими стратегіями подолання стресу у цивільного населення є:

1. Соціальна підтримка:
  - Спілкування з родиною та друзями забезпечує емоційну підтримку та відчуття безпеки.

- Участь у громадських групах та волонтерських організаціях сприяє відчуттю спільноти та взаємодопомоги [4].

## 2. Активні проблемно-орієнтовані стратегії:

- Пошук інформації про безпечні місця та ресурси для виживання.
- Участь у плануванні та підготовці до можливих небезпек, таких як евакуація [5].

## 3. Емоційно-орієнтовані стратегії:

- Медитація та релаксаційні техніки допомагають знижувати рівень тривоги.

- Творчі заняття, такі як малювання чи музика, допомагають відволіктися від негативних думок [1].

## 4. Фізичні активності:

- Регулярні фізичні вправи сприяють зниженню рівня стресу через вивільнення ендорфінів.

- Заняття спортом допомагають підтримувати фізичне здоров'я та покращувати настрій.

Отримані результати свідчать про високу ефективність соціальної підтримки та активних проблемно-орієнтованих стратегій у зниженні рівня стресу у цивільного населення. Важливим аспектом є також значення емоційно-орієнтованих стратегій та фізичної активності, які допомагають покращувати загальний психоемоційний стан.

**Висновки.** Дослідження показало, що використання різних стратегій подолання стресу може значно знизити його рівень у цивільного населення в умовах військових дій. Це підкреслює необхідність розробки комплексних програм підтримки, що включають соціальну, психологічну та фізичну допомогу [3].

## Рекомендації

### 1. Розвиток програм психологічної підтримки:

- Впровадження групових терапій та консультацій для населення, що постраждало від війни.



- Організація тренінгів з технік медитації та релаксації.
- 2. **Підтримка громадських ініціатив:**
- Сприяння розвитку волонтерських організацій, які надають допомогу постраждалим.
- Заохочення до участі в соціальних та громадських заходах.
- 3. **Фізичне здоров'я та активність:**
- Організація спортивних заходів та програм фізичної активності для населення.
- Забезпечення доступу до ресурсів для підтримки здорового способу життя.

## ЛІТЕРАТУРА

1. Актуальні проблеми психології в умовах воєнного конфлікту / За ред. І. П. Манко, Т. М. Титаренко. – Київ: Інститут психології імені Г.С. Костюка НАПН України, 2016. – 240 с. [1]
2. Психологічна допомога постраждалим від військових дій / За ред. В. Г. Панок. – Харків: ХНУ ім. Г. Сковороди, 2018. – 320 с. [2]
3. Стрес та адаптація в екстремальних умовах / Ю. В. Черноус, В. С. Чирков, А. В. Сєдих. – Одеса: ОНУ ім. І. І. Мечникова, 2017. – 210 с. [3]
4. Психологічні аспекти подолання стресу / О. В. Довженко, Л. В. Романюк. – Львів: ЛНУ ім. І. Франка, 2019. – 275 с. [4]
5. Соціальна підтримка та психічне здоров'я / Т. С. Яценко, О. О. Беляєва. – Київ: Видавництво "Освіта України", 2020. – 200 с. [5]

## ПСИХОЛОГІЧНІ ОСОБЛИВОСТІ ОСОБИСТОСТІ, СХИЛЬНОЇ ДО АДИКТИВНОЇ ПОВЕДІНКИ

**Синько Аліна**  
Студентка бакалавр  
Харківського інституту  
ПрАТ «ВНЗ МАУП»

Б. Сігал [23] виділяє такі психологічні особливості особистості з адиктивними формами поведінки:

1. Знижена толерантність до повсякденних труднощів, а також гарна переносимість кризових ситуацій.

2. Прихований комплекс неповноцінності в поєднанні з перевагою, зовнішня комунікабельність в поєднанні зі страхом постійного емоційного контакту.

3. Бажання брехати.

4. Схильність звинувачувати інших, знаючи, що вони ні в чому не винні.

5. Намагання уникнути відповідальності за прийняття рішення.

6. Стереотипність, повторювана поведінка.

7. Залежність.

8. Тривога.

Виявляючи ключові риси особистості зі схильністю до адиктивної поведінки, В. Д. Менделевич [34] звертає увагу на відмінності психологічної стійкості в повсякденних стосунках і кризах. Як правило, психічно здорові люди легко («автоматично») адаптуються до вимог повсякденного життя і важче переносять кризові ситуації. Вони, на відміну від людей з різними залежностями, намагаються уникати криз і нестандартних подій, які їх хвилюють.

Аналізуючи особистісні характеристики, В. Д. Менделевич [34] посилається на Е. Берна і крізь призму його теорії розкриває природу

адиктивної людини. За Е. Берном, у людей існує 6 видів голоду:

1. Жага сенсорної стимуляції.
2. Жага визнання.
3. Жага контакту і фізичної ласки.
4. Статевий голод.
5. Структурний голод, або голод структурування часу.
6. Жага ініціативи.

У залежної особистості загострюється будь-який голод. Вони не знаходять задоволення в почутті голоду в реальному житті і намагаються зменшити дискомфорт і невдоволення дійсністю, стимулюючи той чи інший вид діяльності. Вони прагнуть до більш високого рівня сенсорної стимуляції (віддають перевагу гучним звукам, яскравим кольорам, різким запахам). Жадова визнання задовольняється незвичайними діями. Структурний голод - це бажання заповнити час подіями.

Об'єктивно і суб'єктивно погана переносимість труднощів повсякденного життя, постійні докори в некомпетентності і відсутності радості від життя з боку близьких і оточуючих формують у залежних людей прихований комплекс неповноцінності. Вони страждають, бо відрізняються від інших, бо не можуть «жити як люди». Однак такий тимчасовий творчий «комплекс неповноцінності» переходить у реакцію гіперкомпенсації. Від низької самооцінки оточуючих індивіди відразу переходять до високої самооцінки, минаючи відповідну.

Виникнення почуття переваги над оточенням виконує захисну психологічну функцію, сприяючи збереженню самооцінки в несприятливих мікросоціальних умовах - в умовах протистояння людини і сім'ї чи колективу. Почуття вищості ґрунтується на порівнянні «сірого буденного болота», в якому знаходиться все середовище, і «справжнього безмитного життя» залежної людини [10].

Зовнішня комунікабельність, легкість у встановленні контактів супроводжується маніпулятивною поведінкою та поверхнею емоційних зв'язків. Вони бояться стабільних емоційних контактів через втрату інтересу до тієї

самої особи чи діяльності та страх відповідальності.

Бажання брехати, обманювати інших, а також звинувачувати інших у своїх помилках впливає зі структури адиктивної особистості, яка намагається приховати від оточення свій «комплекс неповноцінності», викликаний нездатністю жити за принципами і загальноприйнятими норм.

Тому головним у поведінці адиктивної людини є прагнення відійти від реальності, страх перед «нудним» повсякденним життям, наповненим обов'язками та правилами, схильність шукати емоційних переживань за межами навіть при ціна серйозного ризику для життя та нездатність відповідати за свої дії [19]. Таке відсторонення відбувається (здійснюється) шляхом штучної зміни психічного стану шляхом вживання психоактивних речовин.

Придбання та вживання цих речовин призводить до постійної зосередженості на певних видах діяльності.

Наявність адиктивної поведінки свідчить про порушення адаптації до змінених умов мікро- та макросередовища. Поведінка дитини «кричить» про необхідність надання їй невідкладної допомоги, і заходи в цих випадках більшою мірою профілактичні, психолого-педагогічні, виховні, ніж медичні.

Адиктивна поведінка є перехідною стадією і характеризується зловживанням тютюнопалінням у поєднанні з іншими поведінковими розладами, іноді кримінального характеру. Серед них експерти виділяють нерегулярне, періодичне та постійне вживання тютюнових виробів.

Традиційно до адиктивної поведінки відносяться: алкоголізм, наркоманія, наркоманія, тютюнопаління, тобто хімічна залежність, і нехімічна залежність-комп'ютерна залежність, ігроманія, любовна залежність, сексуальна залежність, трудоволізм, харчова залежність (переїдання, голодування) [18].

Паління - це стан, що характеризується явищами психічної та фізичної залежності, постійною потребою в багаторазовому вживанні тютюнових виробів, що проявляється у вигляді непереборного бажання.

За певних обставин, при життєвих невдачах, підлітки втрачають віру у власні сили та намагаються адаптуватися до стресових ситуацій. Для когось

уявним виходом із ситуації є куріння.

Фізична залежність - це стан, коли вживана речовина стає постійно необхідною для підтримки нормального функціонування організму і включається в схему його життєзабезпечення. Дефіцит цієї речовини викликає абстинентний синдром (синдром відміни).

Основними причинами поширення та вживання тютюну є соціально-економічні умови. Куріння більше не вважається злом, тому що останнім часом з'явилося більше зла, таких як наркоманія та наркоманія. Людям властиво розглядати будь-які події, порівнюючи їх з подібними - тому вид курить підлітка вже не викликає бурхливої реакції у дорослих. Куріння стало «поганою звичкою». Люди не розуміють, що куріння – це залежність.

Існує біологічний механізм формування залежності, який реалізується через процеси, що відбуваються в організмі - біохімічні, біоелектричні, біомембранні, клітинні, тканинні та ін. [25].

Розвиток адиктивної поведінки характеризується широким спектром індивідуальних особливостей, але в цілому можна виділити кілька досить закономірних стадій:

1. Перші випробування. Зазвичай вони робляться під чийось впливом або в компанії. Тут важливі мотиви цікавості, наслідування, групового конформізму та групового самоствердження.

Глибинна мотивація пов'язана з потребою людини змінити стан свідомості: ймовірність того, що перші спроби перетворяться на розгорнутий процес адиктивної поведінки і вийдуть за межі хвороби, тим молодша перша спроба. і тим менше потреба в зміні свідомості задовольняється соціально схвалюваними або прийнятними способами.

Вибір засобів на цьому етапі є довільним і залежить від етнокультурних особливостей, субкультурних особливостей, досвіду групи та наявності засобів. Достовірних статистичних даних про час перших тестів немає, але емпіричний досвід дозволяє стверджувати, що до 18 років більшість підлітків так чи інакше

знайомі з психоактивними речовинами. З різних причин (задоволена цікавість, страх покарання, страх сподобатися, неприємні почуття і переживання, розлука з компанією тощо) перші спроби часто не тривають (виняток становлять куріння і культурно санкціонований алкоголізм).

2. Шукайте адиктивну поведінку. Етап експериментів, який слідує за першими тестами, з різними видами психоактивних речовин - алкоголем, ліками, наркотиками, побутовою та промисловою хімією. Зазвичай це характерно для молодшого підліткового віку. Для одних підлітків важливе вживання як ознака приналежності до групи, для інших – сам факт зміни стану свідомості («відсічений», «відключений»), для третіх – якість наслідків і характеристики «високого».

Зазвичай цей етап розгортається в компанії і розрахований на тип алкоголіка - веселість, розкутість, загострення сприйняття, зняття сексуальних бар'єрів, прояв ставлення («Ти не гудеш, значить не поважаєш» ) Активне експериментування з новими засобами та пошук способів їх застосування (наприклад, «зарядка» летючими речовинами фільтруючих коробок протигаза) По ходу цього етапу формується індивідуальний вибір одного із засобів або бажаного спектру. Частіше це відбувається після 15 років.

Індивідуально-психологічної залежності ще немає, але може сформуватися групова психологічна залежність, яка «автоматично» спрацьовує зібранням групи. Адиктивна поведінка моносубстанцій відрізняється від таких полісубстанцій, коли і перші проби, і дослідницькі експерименти визначаються домінуючою культурною традицією (самогон у сільській Україні, гашиш, опіати, насвай тощо – в інших етносоціальних середовищах). Визначальне місце в роботі з адиктивною поведінкою займає педагогіка та соціальна педагогіка.

3. Перехід від адиктивної поведінки до хвороби. Це відбувається під впливом багатьох різноманітних факторів, які умовно можна поділити на

соціальні, соціально-психологічні, психологічні та біологічні.

Соціальні – нестабільність суспільства, доступність психоактивних речовин, відсутність позитивних соціальних і культурних традицій, контрастність рівня життя, інтенсивність і щільність міграції тощо.

Соціально-психологічні - високий рівень колективної та масової тривоги, ослаблення підтримуючих зв'язків із родиною та іншими позитивно значущими групами, романтизація та героїзація девіантної поведінки в масовій свідомості, відсутність привабливих для дітей та підлітків центрів дозвілля, ослаблення поколінь. посилення.

Психологічні - незрілість ідентифікації особистості, слабкість або відсутність здібностей до внутрішнього діалогу, низька психологічна стресостійкість і обмежена копінг-поведінка, висока потреба в зміні стану свідомості як засобу вирішення внутрішніх протиріч і конфліктів, конституційно акцентовані особливості психології.

Біологічні – характер і «агресивність» психоактивної речовини, індивідуальна переносимість, порушення процесів детоксикації в організмі, зміна мотивації і систем контролю за перебігом захворювання.

Слід зазначити, що серед причин вживання тютюну найчастіше називають:

- Соціальна злагоженість. Якщо куріння прийнято в групі, до якої людина належить або з якою вона себе ототожнює, вона відчує потребу закурити сама, щоб показати свою приналежність до цієї групи.

- Для. Однією з головних причин, чому підлітки курять, є відчуття дорослого, який може дозволити собі недбало струсити попіл, ефектно закурити тощо. Це ефект «дорослої маски».

- Доступність. Сьогодні тютюнові вироби можна купити всюди, тим більше, що правило «не продавати тютюнові та алкогольні вироби дітям до 16 років» практично ніде не дотримується. Продавці нічних наметів не звертають увагу на вік покупця, адже для них головне – виручка.

- Цікавість до куріння змушує деяких підлітків і самих починати палити.

- Ворожість. Куріння може здаватися символом опору цінностям суспільства.

- Достаток і розслабленість можуть призвести до нудьги і втрати інтересу до життя, а куріння в цьому випадку може бути виходом і стимулом.

- Зняття фізичної напруги. Більшості людей вдається впоратися з найскладнішими життєвими ситуаціями, але деякі намагаються «придумати якийсь ритуал» [36]. Таким ритуалом є фраза, яку кожен з нас чув не раз: «Зараз покурю, заспокоюся».



## ПОКАЗНИКИ РОЗВИТКУ НАВИЧОК КОМАНДНОЇ РОБОТИ ФАХІВЦІВ

**Сокол Рузання**  
Студентка магістр  
Харківського інституту  
ПрАТ «ВНЗ МАУП»

Зарубіжні дослідження надали показники та критерії, які свідчать про ефективність команди. У цьому дослідженні на перший план висувається показник розвитку команди в контексті особистісного розвитку професіонала. У записах західних експертів також є традиційні показники, які свідчать про успішність команди. Такий синтез показників розвитку колективу свідчить про досягнення запланованого результату і вважається найбільш оптимальним з точки зору результативності колективу. Вивчаючи наукові праці, присвячені ефективності командної роботи, важливо звернути увагу на те, що дослідники розділяють ефективність командної роботи безпосередньо з точки зору організаційно-психологічного клімату та професійної діяльності. У професійному сенсі ефективність - це, перш за все, орієнтація всього колективу на кінцевий результат, ініціатива і творчість у вирішенні завдань. Для ефективного колективу з точки зору організаційно-психологічного клімату характерні такі характеристики:

- неформальна атмосфера; - завдання виконуються чітко і швидко;
- учасники слухають один одного;
- всі учасники обговорюють завдання;
- є конфлікти і розбіжності, але вони зосереджені на ідеях і методах, а не на особистостях;
- члени команди свідомо виконують поставлені перед ними завдання;
- прийняття рішень здійснюється колегіально, а не більшістю.

Якщо ці умови виконуються, команда не тільки успішно виконає спільну місію, але й задовольнить особисті та міжособистісні потреби всіх членів. В

результаті ми отримуємо кінцевий результат, яким є реалізований проект із запланованими характеристиками як показник ефективного функціонування команди. Ефективність командної роботи можна оцінити за допомогою показників розвитку навичок командної роботи. Ефективність командної роботи оцінюється за трьома показниками:

- рівень ефективності кожного члена команди у виконанні покладених на нього функцій і соціальних ролей (ефективність також пов'язана зі здатністю особистості працювати над собою, розвиваючи необхідні для команди якості, ефективний член команди виявляє гнучкість у виборі свого власна модель поведінки та здатність адаптуватися до мінливого середовища);

- рівень ефективності команди як сукупності особистостей (ефективність діяльності команди визначається її здатністю реалізувати загальний потенціал усіх членів і здатністю перетворити його на щось більше, ніж просто сума потенціалів);

- рівень ефективності взаємодії команди із зовнішнім середовищем (ця ефективність пов'язана зі здатністю команди створювати, підтримувати та використовувати потенціал взаємодії із зовнішніми структурами для ефективного досягнення командою операційних цілей).

Таким чином, ефективна команда характеризується розвиненими навичками командної роботи та командними взаємодіями, які визначають рівень її продуктивності та відчуття задоволення від результатів колегіальної діяльності. Характеристиками ефективною команди є: - високий рівень зв'язку та довіри між членами команди;

- чітка самоідентифікація особистості з колективом;
- спільне бачення місії та цілей команди;
- професійна кваліфікація членів команди;
- висока мотивація членів команди;
- взаємозалежність і взаємодоповнюваність членів команди;
- невелика кількість учасників колективу;
- висока участь і задоволення від членства в команді.

На практиці команди часто терплять невдачі, якщо їм не вистачає ефективних навичок командної роботи. Показником ефективності розвитку навичок командної роботи можна вважати кінцеві результати спільних дій при виконанні поставлених завдань. Ефективність командної роботи в цьому випадку вимірюється: якістю, кількістю, витратами ресурсів та інноваційністю. Здатність навчатися передбачає підвищення кваліфікації та компетентності всіх членів команди під час виконання завдання. У процесі спільних дій відбувається взаємозбагачення знань і досвіду. Задоволеність членів колективу проявляється у:

- підвищенні рівня взаємної довіри та взаємоповаги один до одного;
- зміцненні атмосфери співпраці та взаємопідтримки;
- у готовності членів колективу до подальшої плідної роботи.

Задоволеність учасників відображає результат задоволення потреб зовнішніх суб'єктів (керівництва, партнерів, клієнтів та інших). Прагнення задовольнити запити учасників проявляється у своєчасному та правильному реагуванні на зміни умов зовнішнього середовища. При цьому кожен член колективу ставить реалізацію колегіальних цілей вище власних інтересів і цілей. Керівництво ефективними командами включає:

- єдине бачення мети;
- впровадження необхідних змін, що забезпечують досягнення мети;
- виховання відповідальності членів команди за свої дії;
- передача повноважень на виконання покладених завдань;
- надати колективу свободу дій і забезпечити цю свободу в межах встановлених повноважень;
- покращення організаційної та командної систематизації щодо досягнень та комунікації з метою підвищення активності команди.

Деякі експерти бачать тісний зв'язок між ефективністю та розміром команди. Керівники часто вважають, що включення в колектив великої кількості спеціалістів природним чином сприятиме підвищенню продуктивності його професійної діяльності, збільшенню кількості творчих ідей та альтернатив їх вирішення. Практика показує, що в невеликих колективах, чисельність яких не

перевищує 4-6 осіб, вони почуваються комфортніше, легше обмінюються думками та ідеями; таким чином створюється атмосфера взаємної довіри, що сприяє продуктивнішому виконанню завдань. Вагомим аргументом проти збільшення чисельності колективу також може бути соціально-психологічна законність, яка сприятиме зниженню індивідуальної відповідальності та продуктивності при збільшенні чисельності робочої групи. Деякі менеджери збільшують кількість членів команди, щоб показати важливість команди та підкреслити лідерський статус. Проте, як показує практика, ефективність командної роботи та діяльності не залежить від їх кількості, а визначається успіхом у досягненні поставлених цілей. Неправильно також штучно залучати нових членів до складу ефективної команди з метою навчання новачків методам командної роботи. Баласт, тобто наявність спеціалістів, здатних лише дублювати (частково і повністю) функції інших членів команди, підриває створений у команді баланс сил і впливу, підриває атмосферу довіри та взаєморозуміння. Це призводить до падіння ефективності команди та дає новачкам негативний досвід. Таким чином, можна узагальнити, що оптимальний розмір команди в першу чергу визначається її місією. Дослідження з формування та розвитку команди стверджують, що ефективна команда повинна складатися не більше ніж з 10-12 осіб. Л. Калініченко запропонував свою систему показників, яка може свідчити про ефективну командну роботу. Запропоновані показники успішності процесу управління командою визначають, наскільки всі ключові фактори успіху представлені в управлінській роботі та наскільки керівник забезпечив розвиток навичок командної роботи та командних компетенцій за допомогою окремих елементів управління. Розглянемо показники успішності процесу управління командою з точки зору дослідника: А – управління цілепокладанням і створення умов, щоб усі члени команди чітко розуміли цілі; Б – досягнення мети командної роботи, яка визначається за наступними критеріями: - проект повністю реалізований у запланований період і забезпечує запланований прибуток (заплановану корисність); - проект повністю реалізовано в запланований період, але

досягнутий результат, на жаль, не відповідає запланованому; - проект не вдалося реалізувати в очікуваний термін; С – керівництво формуванням ефективної командної взаємодії, що дозволить працювати над наступними новими проектами після реалізації проекту; D - управління процесом делегування повноважень, коли кожен член команди може ефективно працювати в робочому сегменті, призначеному для проекту; 40 E – управління командною роботою в проекті, тобто коли команда ефективно бере участь у робочому процесі над проектом, що сприяє формуванню корпоративної єдності; F – управління конкурентоспроможністю команди та створення умов для переваг команди на основі розвитку професійних та особистісних якостей членів команди; G – управління гнучкістю та адаптивністю команди, здатною швидко переходити до роботи над іншим проектом і працювати над проектом у нових умовах; H – управління безперервним розвитком і зростанням компетенцій членів команди, коли члени команди отримують нові професійні та особистісні знання після реалізації проекту. На думку дослідника, ефективним менеджментом, враховуючи попередньо визначені критерії та показники, слід вважати управління командою проекту, інвестоване в певні часові інтервали, тобто під час безпосередньої реалізації проекту. Тому ми можемо говорити про ефективну командну роботу, коли найкращі результати досягаються за короткий час. Підсумовуючи вищесказане, слід зазначити, що ефективність управління колективом залежить від ефективності розвитку навичок командної роботи. Побудова ефективної команди передбачає, що цей процес поступовий і багатогранний.

Тому для керівника надзвичайно важливо мати розвинуті навички командної роботи, які допоможуть йому в постановці цілей, розподілі обов'язків та згуртуванні колективу, що в свою чергу сприятиме ефективній, злагодженій та неконфліктній командній роботі та дасть йому можливість не тільки для оцінки загального рівня ефективності керівництва командою, а також для оцінки ефективності окремих елементів управління, що дозволить підвищити рівень його компетентності та рівень компетентності експертів.

## СПИСОК ЛІТЕРАТУРИ:

1. Карамушка Л. М., Клокар Н. І., Філь О. А. Технологія формування управлінської команди освітньої організації: Навчально-методичний посібник . – Біла Церква: КОПОПК, 2008. – 64 с.
2. Монастирський Г. Л. Теорія організації: Навч. посібник / Г. Л. Монастирський. – К.: Знання, 2008. – 319 с
3. Рульєв В. А. Управління персоналом.: Навчальний посібник. / В. А. Рульєв , С. О. Гуткевич, Т. Л. Мостянська – К.: Кондор, 2012 – 310 с. 21.
4. Мурашко М. І. Менеджмент персоналу / М. І. Мурашко – К.: Т-во «Знання», КОО, 2002.– 311с.

# КОГНІТИВНІ ВИКРИВЛЕННЯ ТА ЇХ ВПЛИВ НА ПРИЙНЯТТЯ РІШЕНЬ

**Сташук Михайло**

Студент психологічного факультету  
Черкаський національний університет імені Богдана Хмельницького  
м. Черкаси, Україна

**Вступ.** Актуальність даної теми в наш час важко переоцінити, оскільки вона стосується всіх аспектів нашого життя, де потрібне прийняття рішень. Сучасне суспільство зазнає постійних змін внаслідок різних чинників таких як, екстремальні явища, вплив інформаційних кампаній, і здатність адекватно обробляти цю інформацію та робити обґрунтовані рішення стає ключовою навичкою для . Розуміння та усвідомлення когнітивних викривлень дозволяє нам працювати над покращенням наших рішень та уникати потенційних помилок, які можуть виникнути внаслідок недосконалості нашого мислення. Дослідження в цій області може мати значущий вплив на бізнес-сферу, політику, медицину, освіту та інші сфери, де прийняття рішень є ключовим аспектом. Більше того, у світі, який постійно змінюється, де виникають нові технології, соціальні та економічні виклики, розуміння когнітивних викривлень стає ще більш важливим, оскільки це допомагає нам адаптуватися до нових умов та зберігати ефективність у прийнятті рішень у різних ситуаціях.

Термін «когнітивні спотворення» використовується для опису ірраціональних, роздутих думок і переконань, які спотворюють сприйняття людиною реальності, як правило, негативним чином. Когнітивні спотворення поширені, але їх важко розпізнати, якщо ви не знаєте, що шукати. Зазвичай проявляються як автоматичні думки, вони настільки звичні, що особа часто не розуміє, що він або вона має силу змінити їх. Багато хто вважає, що це є частиною їх свідомості. Когнітивні спотворення можуть серйозно вплинути на психічне здоров'я людини, що призведе до посилення стресу, депресії та тривоги. Якщо не виокремити ці автоматичні моделі мислення вони можуть

закріпитися і негативно впливати на раціональність та логічність прийняття рішень.

**Мета дослідження.** Мета полягає в дослідженні когнітивних викривлень як психологічного явища та їх впливу на прийняття рішень

**Завдання дослідження:**

1. Теоретично охарактеризувати когнітивні викривлення та характері їх впливу на процеси мислення.
2. Дослідити наявні дослідження на тему когнітивних викривлень
3. Визначити специфічний вплив когнітивних викривлень на прийняття рішень
4. Навести приклади ситуацій прояву когнітивних викривлень
5. Пошук способів нівеляції негативного впливу когнітивних викривлень

Когнітивні викривлення(спотворення) - це упереджені перспективи, які ми беремо на себе та навколишній світ. Це ірраціональні думки і переконання, які ми несвідомо зміцнюємо з часом. Ці моделі та системи мислення часто важко розпізнати, коли вони є регулярною рисою ваших щоденних думок. Ось чому вони можуть бути настільки шкідливими, оскільки важко змінити те, що ви не визнаєте, як щось, що має змінитися. [1]

Когнітивні спотворення бувають різних форм , але всі вони мають деякі спільні речі. Всі когнітивні спотворення є тенденціями або моделями мислення або віри які є помилковими або неточними, і мають потенціал заподіяти психологічної шкоди. [2]

Ці спотворення як було доведено в ході досліджень мають пряму кореляцію з депресією, тобто якщо в особи є яскраво виражені когнітивні викривлення то вірогідність знайти супутні симптоми депресії є доволі великою. Помилки в мисленні особливо ефективні в провокуванні або загостренні симптомів депресії. Хоча й неможливо достовірно визначити чи викривлення визивають депресію, або ж навпаки але зрозуміло, що вони часто йдуть рука об руку. [1]



Кількість когнітивних спотворень сильно варіює в залежності від того на праці якого дослідника спиратися тому в даній роботі виділено найбільш часто поширені з них: Поляризоване мислення, Генералізація, Ментальний фільтр, Знецінення позитивного, Читання думок, Гадання, або ж ворожіння, «Ефект бінокля», Емоційні міркування, Повинність, Навішування ярликів, Персоналізація, Контроль життя, Справедливість, Зміна інших, Завжди бути правим, Відплата по старанням, Перенесення відповідальності на інших.

#### Запобігання впливу когнітивних викривлень

Більшість моделей ірраціонального мислення можна змінити, коли ви їх усвідомлюєте. Це стосується і негативного мислення. Тим не менш, когнітивні спотворення іноді йдуть рука об руку з психічними захворюваннями, такими як розлади особистості. Це робить його більш складним для переосмислення. Потрібно намагатися усвідомити що у багатьох випадках засмучують не події, а думки про них. Можливо, ви не зможете змінити події, але ви можете працювати над перенаправленням своїх думок. [8]

Методики спрямовані на корекцію когнітивних викривлень:

#### **1. Розмірковування над власними думками**

Якщо подія вас засмучує, відійдіть від неї, якщо можете, і спробуйте зосередитися на тому, що ви говорите собі про подію.

#### **2. Зміна тверджень**

Як тільки ви фокусуєтесь на своїх думках і розпізнаєте певний паттерн в думка про себе або про ситуацію, подумайте про заміну таких тверджень, як «завжди» і «нічого» на «іноді» і «це» які є абсолютними, адже вони призводять до дихотомії яка шкодить об'єктивному сприйнятті

#### **3. Визначення себе та інших**

Перед тим як прийняти судження про себе, або оточуючих спробуйте усвідомити що одне рішення або дія не визначає особу.

#### **4. Пошук позитивних моментів**

Навіть якщо спочатку це складно, що робити, якщо ви знайдете принаймні три позитивні приклади в кожній ситуації. Це може не відчуватися

природнім, але в кінцевому підсумку, це може стати спонтанною звичкою.

### **5. Чи підтверджують докази вашу негативну думку?**

Перш ніж підбити висновки, проаналізуйте питання та запитайте думку інших, щоб переконатися, що у вас є якомога більше об'єктивних фактів. Якщо можете, докладіть додаткових зусиль, щоб повірити цим фактам.

**Висновки.** У результаті проведеного дослідження можна зробити висновок про вагомий вплив когнітивних викривлень на прийняття рішень. Було охарактеризовано загальне поняття когнітивних викривлень.

Було досліджено ключові наукові роботи, та їх вплив на розвиток дослідження когнітивних викривлень яке стає інструментом для розуміння того, як люди сприймають та обробляють інформацію при прийнятті рішень, переживанні стресових ситуацій та інших життєвих ситуаціях зазначених в даній роботі.

В ході дослідження було визначено специфічні особливості впливів когнітивних викривлень на прийняття рішень та наведені приклади викривлень. Розуміння цих викривлень може мати значний вплив на прийняття рішень в різних сферах життя. Також важливо зазначити кореляцію когнітивних викривлень з іншими психологічними проблем, тому можна зробити припущення що подальше дослідження теми може призвести до винаходу більш досконалих методик діагностики та лікування різних психологічних особливостей.

Також в даній роботі були визначені певні способи зменшення негативного впливу когнітивних викривлень на прийняття рішень, що спрямовано на покращення рівня ментального здоров'я осіб з наявними когнітивними викривленнями.

### **СПИСОК ВИКОРИСТАНИХ ДЖЕРЕЛ**

1. Beck, A. T. (1976). Cognitive therapies and emotional disorders. New York, NY: New American Library.
2. Burns, D. D. (1980). Feeling good: The new mood therapy. New York,

NY: New American Library.

3. Burns, D. D. (1989). *The feeling good handbook*. New York, NY: Morrow.
4. Burns, D. D., Shaw, B. F., & Croker, W. (1987). Thinking styles and coping strategies of depressed women: An empirical investigation. *Behaviour Research and Therapy*, 25, 223-225.
5. Feeling Good. (n.d.). About. Feeling Good. Retrieved from <https://feelinggood.com/about/>
6. GoodTherapy. (2015). Aaron Beck. GoodTherapy LLC. Retrieved from <https://www.goodtherapy.org/famous-psychologists/aaron-beck.html>
7. Summit for Clinical Excellence. (n.d.). David Burns, MD. Summit for clinical excellence faculty page. Retrieved from <https://summitforclinicalexcellence.com/partners/faculty/david-burns/>
8. TherapistAid. (n.d.). Cognitive restructuring: Thoughts on trial. Retrieved from <https://www.therapistaid.com/worksheets/putting-thoughts-on-trial.pdf>

# ФАКТОРИ ТРАВМУЮЧИХ СИТУАЦІЙ ТА ОСОБЛИВОСТІ ПОДАЛАННЯ НЕГАТИВНИХ НАСЛІДКІВ НА ОСНОВІ АНАЛІЗУ ЗАРУБІЖНОГО ДОСВІДУ

Стехіна Віта Вікторівна

**Вступ.** Травмуючі ситуації можуть мати значний вплив на психічний і фізичний стан людини. Вони викликають різноманітні емоційні, психологічні та фізіологічні реакції, які можуть мати довготривалі наслідки. Щоб зрозуміти, як ці ситуації виникають і впливають на людей, важливо розглянути основні фактори, що сприяють їх виникненню. Це включає індивідуальні, соціальні, економічні, екологічні, культурні та політичні аспекти.

Вияви, які спостерігаються у людей, що пережили психотравму: нав'язливі думки; соматичні симптоми; страхіття; відчуження; ізоляція; депресія; гнів; зменшення здатності працювати самостійно; зниження морального духу; зменшення відданості роботі.

Люди, які вимушені жити у екстремальних ситуаціях виробляють засоби самозахисту під час травмуючих подій. Це виявляється у вигляді заціпеніння, відчуження та відмови. Проте таких думок або почуттів рідко вдається позбавитися повністю, і вони виникають знову у формі напливів, нав'язливих думок, спогадів. Наслідки психологічної травми можна розбити на реакцію у вигляді заціпеніння та напливу.

**Мета статті.** Дослідити зарубіжний досвід вивчення та подолання негативних наслідків травмуючих ситуацій.

Практика роботи з психотравмою дає змогу говорити про види травматизації: пряму й опосередковану травматизації. Пряма травматизація – це критична подія, яка стосується особи, і пригнічує її здатність контролювати ситуацію, а також ставить під сумнів поняття безпеки, уміння і значення. Опосередкована травматизація – це критична подія, яка стосується клієнта, породжує травматичні наслідки для рятувальників і соціальних працівників, які мають своє коріння в характері події або в передачі емоцій.

Стан відчуження – крайній варіант психологічного заціпеніння, у багатьох ситуаціях може бути здоровою та корисною реакцією. У ситуаціях вкрай високого психологічного тиску здатність забути про почуття, що можуть відволікати від виконання важливого завдання, допомагає адаптуватися. А коли екстремальна подія не запланована, вона викликає реакцію відчуження як засобу емоційного віддалення від події. Але при тому заціпеніння та реакції відчуження можуть бути корисними і такими, що допомагають адаптації. Якщо людина починає застосовувати такі механізми для реагування на всі події життя, вони можуть призвести до занепаду особистості.

**Матеріали та методи.** На основі зарубіжних досліджень здійснити теоретичний аналіз проблеми факторів травмуючих ситуацій та їх негативних наслідків.

Серед факторів травмуючих ситуацій можна визначити наступні:

#### **Чутливість і стресостійкість**

Індивідуальна чутливість до стресу та здатність справлятися з ним варіюються серед людей. Дослідження, проведене Lazarus і Folkman (1984), показало, що люди з високим рівнем чутливості можуть більш інтенсивно реагувати на стресові події, що підвищує їх вразливість до травмуючих ситуацій. Дослідники визначили, що індивідуальні відмінності у сприйнятті стресу значно впливають на розвиток травматичних реакцій.

#### **Попередній досвід**

Поширення попереднього травматичного досвіду збільшує вразливість до нових травмуючих ситуацій. Herman (1992) у своїй роботі "Trauma and Recovery" описує, як попередні травми можуть накопичуватися, посилюючи негативний вплив на психіку людини. Люди, які вже мали травматичний досвід у минулому, частіше зазнають повторних травм.

#### **Психологічні фактори**

##### **Самооцінка і впевненість**

Люди з низькою самооцінкою або браком впевненості у собі частіше зазнають негативного впливу стресових ситуацій. Дослідження, проведене

Baumeister et al. (2003), показало, що низька самооцінка пов'язана з підвищеною вразливістю до стресу, оскільки такі люди не вірять у свої можливості справлятися з труднощами.

### **Когнітивні стилі**

Когнітивні стилі, такі як тенденція до негативного мислення або катастрофізації, можуть збільшити ймовірність виникнення травматичних реакцій на стресові події. Beck (1976) у своїй когнітивній теорії депресії описує, як негативні мисленнєві патерни можуть посилювати психологічний стрес і сприяти розвитку психічних розладів.

### **Посттравматичний стресовий розлад (ПТСР)**

Одним з найпоширеніших наслідків участі у військових діях або проживання у зоні конфлікту є посттравматичний стресовий розлад (ПТСР). Це серйозний психічний стан, що розвивається у відповідь на пережитий травматичний досвід. Зокрема, метаналітичне дослідження, проведене Steel et al. (2009), показало, що серед населення, яке пережило війни і конфлікти, поширеність ПТСР значно вища, ніж у загальній популяції. Це дослідження також підкреслило, що рівень ПТСР особливо високий серед біженців і вимушених переселенців.

**Висновки.** Травмуючі ситуації можуть виникати під впливом багатьох факторів, включаючи індивідуальні особливості, соціальні взаємини, економічні умови, екологічні обставини, культурні норми та політичну ситуацію. Розуміння цих факторів є важливим для розробки ефективних стратегій профілактики та лікування психічних травм. Дослідження в цій галузі, проведені такими вченими, як Lazarus і Folkman, Herman, Baumeister та іншими, дають цінні інсайти щодо механізмів виникнення та подолання травмуючих ситуацій.

# ПРОФІЛАКТИЧНА РОБОТА ІНТЕРНЕТ-ЗАЛЕЖНОСТІ СУЧАСНОЇ МОЛОДІ У ПЕРІОД ВОЄННОГО СТАНУ

**Суйчмез Олександра Сергіївна**  
студентка 6 курсу факультету управління,  
адміністрування та інформаційної діяльності  
Ізмаїльський державний гуманітарний університет

**Вступ./ Introductions.** Актуальність теми обумовлюється тим, що сьогоднішнє сучасне суспільство спантеличене у вирішенні проблем соціалізації неповнолітніх, пошуком шляхів запобігання девіантної поведінки підлітків – а саме інтернет-залежності. Для нашої країни ці проблеми є найсерйознішими, адже після того як оголосили військовий стан, оскільки війні в Україні вже більше року, Міністерством освіти було запроваджено дистанційне навчання. Дистанційне навчання викликає проблеми із соціальною адаптацією сучасної молоді. На період війни у сучасної молоді з'явилося більше вільного часу, оскільки вони на дистанційному навчанні вдома без контролю батьків, тому значний час проводять в інтернеті, що призводить до інтернет – залежності. Ця залежність у дітей набуває різних форм. Деякі діти втрачають інтерес до інших занять і стають замкнутими та агресивними, якщо їм не дозволяють користуватися Інтернетом. Інші починають проводити все більше часу в Інтернеті, втрачаючи контроль над своїми діями. Можливі причини інтернет-залежності в дітей віком можуть бути різними. Через війну рутинне життя руйнується, що викликає сильний стрес і тривогу у підлітків, тому однією з головних причин інтернет – залежності є бажання уникнути реального життя та його проблем.

**Мета роботи./ Aim.** Профілактична робота з інтернет – залежністю сучасної молоді.

**Матеріали та методи. / Materials and methods.** Щоб почати боротися з інтернет – залежністю, перш за все потрібно прийняти, власне що проблема є і зрозуміти, власне що звільнитися від неї вам ніхто не допоможе (вже в разі

якщо ви прийняли рішення, що до підтримки психолога вдаватися не будете, сподівайтесь лише тільки на себе), також потрібно з'ясувати причини появи інтернет – залежності. Спілкування в інтернеті надає підліткам можливість існувати в образах своїх мрій, і не виходячи за межі цих образів, здійснювати наскільки необхідну і бажану, настільки і неможливу в реальності комунікативну активність. Це є основною причиною інтернет-залежності у підлітків, а провокуючим фактором, що стимулює розвиток цієї залежності, виступає анонімність і неможливість перевірити, наскільки представлена про себе інформація дійсна.

Ще однією причиною появи інтернет залежності, тісно пов'язаної з попередньою, є неможливість самовираження. Людина, з працею висловлює свої думки, нездатний відстояти свою точку зору, що випробовує страх публічних виступів, боїться осуду реального суспільства, в загальному невпевнений у собі людина, в мережі може спокійно висловити те, що накипіло, не боячись несхвалення і нерозуміння.

Найдієвіший метод боротьби з інтернет-залежністю - повернутися в дійсне життя і залишити про існування інтернету на кілька днів. Найчастіше виїжджати на природу, зустрічатися з друзями, відвідувати різні заходи, згадати про давно забуте хобі, можна почати займатися спортом, прочитати цікаву книгу і т.д.

Боротися з інтернет залежністю, як і зі всякою іншою залежністю, деякі психологи вважають безглуздим заняттям. На їхню думку, робота з нав'язливими пристрастями полягає не в боротьбі як такої, а в рішенні проблем існування - формуванні нових зв'язків, нових інтересів, врешті-решт, в пошуку сенсу життя. Говорячи про причини інтернет-залежності, з'ясувалося, що часто люди «збігають» в мережу від якоїсь незадоволеності і проблем. Тому просто обмежити час в інтернеті буде мало, одночасно боротися треба і з причинами виникнення цих проблем.

У нелегкому процесі позбавлення від інтернет залежності важлива підтримка близьких людей. Чим більше сімейного спілкування, яке буде



замінювати вам надмірне інтернет вживання, тим краще. І не варто виправдовувати свою немічність і невдалі спроби боротися з інтернет-залежністю тим, що все більша кількість людей потрапляють в ці в «мережі» і в цьому немає нічого страшного. Намагайтеся виплисти, навіть якщо все навколо тонуть.

Обов'язковим етапом профілактики інтернет-залежності вважається передчасна діагностика інтернет-залежної поведінки провідних груп ризику – молодих людей і студентів. Наше вивчення показало, власне що впровадження в якості базисного діагностичного інструменту шкали інтернет-залежності Чена дозволяє з точністю до 92,2% виявити у особистості схильність до інтернет-залежності або ж виявити вже сформований поведінковий патерн [4].

Профілактична робота ґрунтується на всеохоплюючій роботі з причинами інтернет-залежності: зовнішніми і внутрішніми (психофізичними, індивідуально-психологічними, соціально-психологічними). Для обмеження впливу цих зовнішніх моментів як доступність інтернету, анонімність, захищеність і т.д. опікунам йде по стопах тримати під контролем час застосування інтернету і зменшувати його. Згідно відомостям нашого вивчення, основна маса інтернет-залежних особистостей користується онлайн більше 4-х годин в день, віддаючи перевагу інтернет-серфінгу і громадським мережам. У сучасному суспільстві не можна абсолютно відректися від інтернету, в наслідок цього ми радимо обмежити присутність в інтернеті до 1-3-х годин в день.

Профілактика індивідуально-психологічного рівня має на увазі роботу з особистісними характеристиками. Необхідно підвищувати емоційну стійкість дитини, розвивати самоконтроль, відвідувати тренінги особистісного зростання. Вчені також відзначають роль тривожності в розвитку інтернет-залежності, в її зменшенні можуть бути дуже ефективні медитації, аутотренінги і заняття арт-терапією.

Профілактика соціально-психологічного рівня має на увазі виняток самотності і розвиток навичок міжособистісного спілкування. Необхідно з раннього віку заохочувати спілкування дитини з однолітками, сприяти цьому

спілкуванню. Виняток становлять випадки, коли безпосереднє міжособистісне взаємодія неможлива (наприклад, інвалідність). У таких випадках помірне використання інтернету, навпаки, може стати засобом розвитку комунікативності через брак можливості спілкуватися з людьми.

Питання профілактики Інтернет-залежності в даний час практично не розроблені. Вона набуває особливої значущості у підлітковому та юнацькому віці. Але особливо потрібно приділяти увагу тим, у кого відхід від реальності ще не знайшов свого яскравого вираження, хто тільки починає за своєю адиктивні патерни поведінки у важких суперечках з потребами середовища, хто потенційно може бути залучений в різні види адиктивної реалізації [8]. Недостатня ефективність профілактичних і корекційних програм обумовлена тим, що родичі користувачів і самі користувачі комп'ютером не розцінюють ознаки, що характеризують ризик розвитку комп'ютерної залежності, як небезпечний стан і звертаються до фахівців тільки на етапі вже сформованої комп'ютерної залежності. Крім того, користувачі комп'ютерів, їхні батьки, вчителі у школі та викладачі недостатньо обізнані і про профілактичні заходи, спрямовані на її запобігання. [9]

Безумовно, для профілактики розвитку комп'ютерної залежності особливе значення має роль батьків для юнаків та дівчат, тому фахівці рекомендують їм використовувати наступні стратегії:

1. Показувати особистий позитивний приклад.
2. Обмежити час роботи з комп'ютером, пояснивши, що комп'ютер - не право, а привілей, тому взаємодія з ним підлягає контролю з боку батьків. (Цей метод, на мою думку, більше підходить для дітей молодшого шкільного віку.)
3. Запропонувати інші можливості проведення часу. Можна скласти список справ, якими можна зайнятися у вільний час. Бажано, щоб усі справи були спільні заняття (походи в кіно, на природу, гра в шахи і т. д.).
4. Використовувати комп'ютер як елемент ефективного виховання, як заохочення (наприклад, за правильно і вчасно зроблене домашнє завдання, прибирання квартири та ін.).

5. Звертати увагу на ігри, в які грає юнак, так як деякі з них можуть стати причиною безсоння, дратівливості, агресивності, специфічних страхів.

6. Батькам слід обговорювати ці ігри разом зі своєю дитиною. Вкрай важливо з дитинства навчити юнаків та дівчат критично ставитися до комп'ютерних ігор, показувати, що це дуже мала частина доступних розваг, що життя є набагато різноманітнішим, що взаємодія з комп'ютером не замінить спілкування.

7. У випадках, якщо батьки самостійно не можуть впоратися з проблемою, звертатися до психологів, в спеціалізовані центри. Відповідно до термінології ВООЗ, виділяють первинну, вторинну і третинну профілактику.

Попередження розвитку патологічного використання комп'ютерів відноситься до завдань первинної профілактики. Вона здійснюється за чотирма основними напрямками і представляє, по-перше, широку виховну роботу серед молоді, по-друге, санітарно-гігієнічне виховання населення, по-третє - громадські заходи по роботі з комп'ютерними технологіями, по-четверте, адміністративно законодавчі заходи. [5]

Первинна профілактика спрямована на поліпшення психічної адаптації учнів та студентів, їх міжособистісних відносин, на ознайомлення з ознаками розвитку комп'ютерної залежності та можливими її наслідками. Автори Юр'єва та Більбот з урахуванням отриманих даних про фактори ризику розвитку даного розладу і характеристики респондентів на початку формування комп'ютерної залежності виділили наступні технології первинної профілактичної роботи:

1. Інформаційні. Метою інформаційних заходів є заповнення інформаційного вакууму, що включає в себе необхідні регулярні публікації з профілактики інтернет - залежності, телефон довіри, робота з фахівцями, професійними психологами, створення «психологічної служби» в мережі. Інформаційний етап являє собою також підвищення компетенції підлітків та юнаків в таких сферах, як культура міжособистісних відносин, технологія спілкування, способи подолання стресових ситуацій, конфліктологія та

проблеми адиктивної поведінки з розглядом основних адиктивних механізмів, видів адиктивної реалізації, динаміки розвитку адиктивного процесу та наслідків. Рекомендовані тренінги особистісного зростання з елементами корекції окремих особистісних особливостей і форм поведінки, які включають формування і розвиток навичок роботи над собою. [9]

2. Освітні. У структурі освітніх технологій є навчальні програми з проблеми надмірного використання Інтернету або комп'ютера взагалі для всього населення; програми навчання батьків, учнів загальноосвітніх шкіл, коледжів і ліцеїв. Головна мета останньої – навчити батьків будувати свої взаємини з дітьми, уникаючи адитивних стереотипів, з акцентом на емоційній підтримці. Освітній напрямок включає в себе програми навчання педагогів, психологів та соціальних працівників, які працюють у навчальних закладах, навчання працівників комп'ютерних клубів, встановлення норм і правил (добове навантаження, вікові норми) роботи з комп'ютером, наголошення акценту на перших ознаках залежної поведінки від комп'ютера. Навчальні програми для учнів шкіл, ліцеїв, технікумів, студентів вузів повинні підвищити рівень знань учнів щодо використання персональних комп'ютерів. У зв'язку з тим, що проблема адитивної поведінки стає все актуальнішою, доцільно регулювати навчальне навантаження і активніше впроваджувати особистісно-орієнтований підхід в систему освіти. [9]

3. Технології зайнятості. Потрібно відзначити значимість технологій зайнятості. Для підліткового, а також для юнацького віку характерний пошук себе у світі. Клубна робота – спортивні секції, мистецькі гуртки, додаткова освіта, факультативи, гуртки зменшують запас вільного часу і збільшують кількість завдань, які вимагають, не тільки часу, а й займають увагу. Тимчасове або часткове працевлаштування молодшої людини допоможе знайти своє призначення в житті. [5]

4. Корекції сімейних відносин. Велике значення мають сімейні технології. Формування гармонійних взаємин у сім'ї, довірчі відносини між батьками і дітьми, спільні інтереси всіх членів сім'ї - невід'ємна частина

повноцінного розвитку людини. Підлітки та юнаки потребують помірного контролю над їхніми діями і помірної опіки з тенденцією до розвитку самостійності та вміння приймати відповідальність за своє особисте життя. [9]

5. Релігійні. Неоціненний внесок у профілактику адикції може внести культура релігійних почуттів, якщо вона орієнтована не на відхід від реальності існуючого світу, а, навпаки, наділяє людину вищою духовною та етичною силою для протистояння труднощам і адиктивним потягам. Духовний розвиток також має значення для формування поважного ставлення до своєї особистості і оточуючих, що виступає міцним фундаментом для побудови міжособистісних відносин. Вторинна профілактика заснована на пізнанні особистості інтернет адиктів з урахуванням генезу та механізмів їх поведінки і спрямована на попередження розвитку інтернет – залежності та відновлення особистісного і соціального статусів особистості.

#### **СПИСОК ВИКОРИСТАНИХ ДЖЕРЕЛ:**

1. Акімов С. К. Психологічні особливості поведінки користувача в мережі Інтернет як детермінанти кіберзалежності / С. К. Акімов // Вісник Київського міжнародного університету. Сер. Психологічні науки / гол. ред. Т. О. Піроженко. – К., 2006. – Вип. 9. – С. 12–19.
2. Боголюбська А. Залежності та шляхи їх подолання / А. Боголюбська // Психолог. Шкільний світ. – 2007. – № 41. – С. 25–28
3. Вакуліч Т. М. Психологічні чинники запобігання Інтернет-залежності підлітків : автореф. дис. канд. психол. наук: 19.00.07 / Т.М. Вакуліч / Центр. інст. після дип. педаг. освіти АПН України. – К., 2006. – 21 с.
4. Даулінг, С. Психологія та лікування залежної поведінки / під ред. С. Даулінга; пер. с англ. Р. Р. Муртазіна. – М.: Клас, 2000. – 240 с.
5. Інтернет-залежність та її вплив на виховання підлітків та юнацтва. – Режим доступу: < <http://ua-referat.com> > – Загол. з екрану. – Моваукр.
6. Марченко Н. В. Діяльність соціального педагога щодо профілактики адиктивної поведінки неповнолітніх / Н. В. Марченко //

Теоретико-методичні проблеми виховання дітей та учнівської молоді : зб. наук, праць / М-во освіти і науки України, АПН України, Ін-т проблем виховання ; редкол. : О. В. Сухомлинська, І. Д. Бех, А. Й. Сиротенко [та ін.]. - Житомир : Вид-во ЖДУ ім. І. Франка, 2005. - Вип. 7. - С. 260-264.

7. Сергєєва Н. В. Соціально – педагогічні умови профілактики комп'ютерної адикції підлітків: автореф. Дис.. на здобуття наук ступеня канд. пед. наук: спец. 13.00.05 «Соціальна педагогіка» / Н. В. Сергєєва. – К., 2010.-19 с.

8. Юр'єва, Л. Н. Комп'ютерна залежність: формування, діагностика, корекція і профілактика / Л. Н. Юр'єва, Т. Ю. Больбот. -Дніпропетровськ: Пороги, 2006.

9. Янг К. С. Діагноз – Інтернет-залежність / К.С. Янг // Світ Інтернету. – М., 2000. – № 2. – С. 36–43.

# ОСОБЛИВОСТІ ЕМОЦІЙНОЇ САМОРЕГУЛЯЦІЇ В ЮНАЦЬКОМУ ВІЦІ

**Сурякова Марина Володимирівна,**

к.психол.н., доцент

**Учитель Інна Борисівна,**

к.пед.н., доцент

Дніпровський національний університет

імені Олеся Гончара

м. Дніпро, Україна

**Кучинова Наталя Миколаївна,**

к.психол.н, доцент

Західнодонбаський інститут ПрАТ «ВНЗ»

Міжрегіональна Академія управління персоналом

м. Павлоград, Україна

**Вступ.** Для більшості сучасних розвинених країн світу є важливим, щоб громадяни їхньої держави були психічно здоровими, емоційно стабільними, соціально активними особистостями. Саме такий психологічний статус людини може бути запорукою того, щоб створювати здорові відносини у власному соціальному середовищі, мати змогу бути ресурсним у психологічній допомозі близьким, бути здатним сприяти прогресу своєї країни. Саморегуляція емоційного стану людини є важливою також і для впевненого планування майбутнього. У зв'язку з цим у сучасному вимірі вивчення особистості набуває особливої значущості дослідження особливостей емоційної саморегуляції в юнацькому віці.

Емоційну регуляцію розглядають як уміння керувати емоціями у ході своєї діяльності чи у спілкуванні людини з іншими людьми, а також як здатність людини швидко відновлювати фізичні та душевні сили, адаптуватися до змін життєвих ситуацій, уміння гармонійно жити зі своїми почуттями, конструктивно управляти силою емоцій, їх вираженням. Тому є актуальним дослідження особливостей емоційної саморегуляції осіб юнацького віку.

Проблему емоційної регуляції в психологічній науці вивчали А. Адлер, К. Роджерс, М. Айшервуд, К. Хорні, А. Бандура, Д. Бокум, З. Фрейд,

Дж. Боулбі, Н. Вітт, Е. Еріксон, К. Ізард, Г. Крайг, А. Міллер, А. Фрейд та ін. У вітчизняній психології проблему емоційної регуляції досліджували Л. Виготський, Т. Кириленко, Н. Шевченко, О. Горбатков, М. Лотоцька, О. Заїка, В. Зарицька, Я. Коломінський, М. Лісіна, С. Максименко, В. Вілюнас, А. Поліс та ін.

Психологічний феномен емоційної саморегуляції в науці вивчався у різних аспектах. В перших дослідженнях саморегуляція особистості пов'язувалася з волею, пізніше було виявлено більш складні зв'язки: був доведений зв'язок емоційної регуляції з особливостями поведінки людини, вмінням керувати власними емоціями, розумінням емоцій інших людей, впливом на міжособистісні стосунки тощо. Усвідомлену емоційну саморегуляцію юнацтва сучасні науковці вивчають у контексті вікового розвитку крізь призму соціалізації особистості як складову становлення ідентичності юнацтва, у тісному зв'язку із здатністю до самовизначення та саморозвитку [2; 3; 5].

Сучасні вчені характеризують емоційну саморегуляцію як складний багаторівневий феномен, вона розглядається як інтегральна характеристика особистості, що містить емоційну, інтелектуальну та вольову сфери психіки; як процес, спрямований на управління емоційними станами та їх стримування, який характеризується рівнем розвитку когнітивних компонентів емоційної регуляції, особливостями контролю над емоціями, інтенсивністю й частотою використання певних стилів захисту від афективних ситуацій та рівнем особистісної саморегуляції [2].

Отже, поняття саморегуляції трактується в психологічній науці як складне інтегративне явище, що складається з інтелектуальних, когнітивних, моральних, вольових, емоційних та мотиваційних компонентів. Вчені характеризують саморегуляцію як систему, в якій всі компоненти взаємопов'язані, доповнюють, підсилюють один одного і зберігають цілісність внутрішнього світу особистості, зокрема на етапі юнацтва [3].

Дослідники М. Гринців, В. Зарицька, Е. Носенко та ін. вказують на



зв'язок саморегуляції та емоційного інтелекту, розглядають емоційний інтелект як показник рівня сформованості емоційної регуляції, що в цілому визначає стресостійкість людини. Вчені вважають, що здатність до вербалізації емоційних станів стає основою для формування емоційної регуляції, стресостійкості, та пов'язана з високим рівнем емоційного інтелекту, має такі особистісні характеристики, як емоційна стійкість, низький або середній рівень особистісної тривожності, інтегральність [1].

**Мета роботи.** Метою представленого матеріалу стало висвітлення результатів емпіричного дослідження особливостей емоційної саморегуляції студентів юнацького віку. Вибірку дослідження склали 68 студентів Дніпровського національного університету імені Олеся Гончара та Криворізького державного педагогічного університету.

**Матеріали та методи.** Теоретичним підґрунтям дослідження стали ідеї класиків та новаторів досліджень проблем саморегуляції в психологічній науці. В емпіричному дослідженні були застосовані методики «Діагностика емоційного інтелекту» М. Манойлової, «Шкала реактивної та особистісної тривожності» Ч. Спілбергера (в адаптації Ю. Ханіна), «Діагностика емоційного інтелекту» Н. Холла, «Методика визначення нервово-психічної стійкості, ризику дезадаптації» В. Бодрова.

**Результати та обговорення.** Припущення емпіричного дослідження полягало в тому, що існують певні індивідуально-психологічні особливості, які дозволяють студентам юнацького віку підтримувати достатньо високий рівень емоційної саморегуляції. Також було зроблене припущення, що емоційна саморегуляція студентів тим вища, чим вищий рівень їхнього емоційного інтелекту.

У дослідженні було виявлено, що більшість досліджуваних юнаків має середній рівень емоційного інтелекту за шкалами «Усвідомлення власних почуттів та емоцій» (68%); «Управління власними емоціями та почуттями» (48%); «Розуміння почуттів та емоцій інших людей» (46%); «Управління емоціями та почуттями інших людей» (60%). Отримані результати свідчать, що

емоційний інтелект досліджуваних характеризується нерівномірним розвитком його компонентів: окремі компоненти емоційного інтелекту розвинені на високому рівні, але інші – на низькому. Аналіз результатів опитування показав також, що більшість досліджуваних (74%) показують низький рівень емоційного інтелекту за інтегральним показником; майже у всієї групи досліджуваних (92%) виявлено низький рівень самоконтролю й здатності усвідомлювати та приймати свої почуття (внутрішньоособистісний аспект емоційного інтелекту); також у більшості (90%) виявлено низький рівень здатності розпізнавати та розуміти емоційні стани інших людей (міжособистісний аспект емоційного інтелекту).

Подальший кореляційний аналіз дозволив виявити певні тенденції, зокрема: позитивний зв'язок середнього ступеня значущості між показниками за шкалою «Управління своїми емоціями та почуттями» та показниками за шкалою «Усвідомлення своїх емоцій і почуттів» ( $r=0,400^*$ ) ( $r$  – значення коефіцієнту Спірмена, статистична значущість «\*» -  $p \leq 0,05$ ); слабкий позитивний зв'язок між показниками за шкалою «Управління почуттями та емоціями інших людей» та показниками за шкалою «Розуміння почуттів і емоцій інших людей» ( $r=0,348^*$ ).

Було встановлено зв'язки Інтегрального показника емоційного інтелекту та показників за окремими шкалами, зокрема: позитивний зв'язок високого ступеня значущості між Інтегральним показником та показниками за шкалою «Усвідомлення своїх емоцій та почуттів» ( $r=0,612^*$ ); позитивний зв'язок високого ступеня значущості між Інтегральним показником та показниками за шкалою «Управління своїми емоціями та почуттями» ( $r=0,748^*$ ); позитивний зв'язок високого ступеня значущості між Інтегральним показником і шкалою «Розуміння почуттів і емоцій інших людей» ( $r=0,594^*$ ); позитивний зв'язок високого ступеня значущості між Інтегральним показником і шкалою «Управління почуттями та емоціями інших людей» ( $r=0,613^*$ ).

Таким чином, було встановлено загальну тенденцію, що рівень емоційної саморегуляція студентів тим вищий, чим вищий рівень їх емоційного інтелекту.

Ще одне дослідницьке припущення полягало в тому, що чим більш розвинутий внутрішньо-особистісний аспект емоційного інтелекту особистості, тим нижче рівень особистісної тривожності студентів. Опитування дозволило виявити наступні закономірності: досліджуваним юнакам притаманний переважно низький рівень ситуативної тривожності (46%); середній рівень ситуативної тривожності виявлено майже у третини студентів (32%); високий рівень ситуативної тривожності представлено меншою мірою (22%). Стосовно вимірювання особистісної тривожності, то досліджувані показали переважно середній рівень особистісної тривожності (44%), приблизно такий показник високого рівня (40%), кількісно незначно представлений низький рівень (16%). Було виявлено також суттєвий позитивний зв'язок високого ступеня значущості між особистісною та ситуативною тривожністю ( $r=0,784^*$ ).

Додамо, що дослідження ситуативної та особистісної тривожності студентів проводилося у досить специфічних умовах дистанційного навчання, що може бути фактором переважної власної впевненості і контролю у навчальному процесі [4]. Високі показники особистісної тривожності досліджуваних юнаків можуть обумовлюватися об'єктивно емоційно напруженим фактором воєнного положення країни.

Кореляційний аналіз не виявив значущі кореляційні зв'язки між внутрішньоособистісним аспектом емоційного інтелекту та особистісною тривожністю, що було одним із припущень дослідження.

Також в дослідженні перевірялося припущення, що емоційна саморегуляція студентів юнацького віку тим більша, чим вищі показники нервово-психічної стійкості студентів. Опитування показало, що у групі досліджуваних половина має середній рівень емоційного інтелекту за інтегративним показником (52%); а також середній рівень за такими показниками емоційного інтелекту, як емоційна обізнаність (58%); управління своїми емоціями (56%); самомотивація (60%); емпатія (60%); розпізнавання емоцій інших людей (62%).

Використання кореляційного аналізу показало наявність позитивного

зв'язку середнього ступеню значущості між показником управління своїми емоціями та емоційною обізнаністю ( $r=0,303^*$ ); позитивний зв'язок середнього ступеню значущості між інтегративним показником емоційного інтелекту і емоційною обізнаністю ( $r=0,395^*$ ); позитивний зв'язок середнього ступеню значущості між інтегративним емоційним інтелектом та розпізнаванням емоцій інших людей ( $r=0,360^*$ ).

Вивчення нервово-психічної стійкості та ризику дезаптації дозволило виявити певну тенденцію, зокрема: задовільний рівень нервово-психічної стійкості виявлено у менш ніж половини досліджуваних юнаків (42%); достатній рівень стійкості виявлено у третини студентів (34%); представлено також незадовільний рівень нервово-психічної стійкості (24%). Більшість досліджуваних (40%) отримали малосприятливий прогноз стосовно ризику дезаптації, у третини досліджуваних (36%) встановлено сприятливий прогноз; несприятливий прогноз стосовно нервово-психічної стійкості також було виявлено у значній кількості досліджуваних (24%). Ми схильні це пояснювати об'єктивно несприятливими зовнішніми обставинами життя молодих людей в умовах війни.

Використання кореляційного аналізу показало незначний позитивний зв'язок між емоційною обізнаністю і нервово-психічною стійкістю ( $r=0,291^*$ ). Але припущення, що емоційна саморегуляція тим більша, чим вище рівень нервово-психічної стійкості студентів у дослідженні не було підтверджено.

**Висновки.** Отже, емоційна саморегуляція є одним із важливих факторів психічного здоров'я особистості. Емпірично доведено, що емоційна саморегуляція студентів тим вища, чим вище рівень їх емоційного інтелекту. В дослідженні не було встановлено, що емоційна саморегуляція студентів тим більша, чим більша нервово-психічна стійкість студентів. Виявлено значущі кореляційні зв'язки між інтегральним показником емоційного інтелекту та усвідомленням своїх емоцій та почуттів, управлінням своїми емоціями та почуттями, розумінням почуттів і емоцій інших людей, управлінням почуттями та емоціями інших людей.

## СПИСОК ЛІТЕРАТУРИ

1. Зарицька В. В. Саморегуляція емоцій в структурі емоційного інтелекту. *Вісник Харківського національного педагогічного університету імені Г.С. Сковороди. «Психологія»*. 2010. №6. С. 33-37.
2. Коломієць Л. І., Шульга Г. Б. Особливості стратегій емоційної саморегуляції осіб юнацького віку. *Габітус*. Випуск 18. Т. 2. 2020. С. 66-71.
3. Короцінська Ю. А. Структурна модель емоційної саморегуляції в юнацькому віці. *Теорія і практика сучасної психології*. 2020. Т.2. №1. С. 68-72.
4. Руденок А. І., Антонова З. О., Петяк О. В. Особливості стратегій емоційної саморегуляції студентів під час дистанційного навчання. *Вчені записки ТНУ імені В. І. Вернадського. Серія: Психологія*. Том 33(72) № 2. 2022. С. 166-171. URL:[https://psych.vernadskyjournals.in.ua/journal/2\\_2022/27.pdf](https://psych.vernadskyjournals.in.ua/journal/2_2022/27.pdf)
5. Цілінко І. О. Теоретичний аналіз емоційної саморегуляції особистості. *Молодий вчений*. 2015. № 8(1). С. 161-164.

# ПСИХОЛОГІЧНІ ОСОБЛИВОСТІ МУЗИЧНОГО ВПЛИВУ НА ЕМОЦІЙНИЙ ІНТЕЛЕКТ МОЛОДІ

**Тетянчиков А. О.,**  
Кандидат психологічних наук, доцент,  
**Миргородська Д. Д.,**  
Студентка  
Національний університет “Одеська юридична академія”  
м. Одеса, Україна

**Вступ.** Вивчення впливу музики на розвиток емоційного інтелекту молоді є актуальним і важливим напрямком із потенційно значними наслідками для суспільства, освіти та практики.

Емоційний інтелект - це здатність особистості розпізнавати, розуміти та керувати своїми власними емоціями, а також емоціями інших людей . Це також включає в себе здатність виражати свої емоції адекватно та конструктивно, встановлювати успішні взаємовідносини з іншими людьми та ефективно вирішувати конфлікти. Емоційний інтелект може бути розглянутий як додатковий аспект інтелекту, що доповнює раціональний інтелект, і відображає загальний рівень емоційної компетентності особистості .

Емоційний інтелект є тим субстратом, на основі якого відбувається успішна самореалізація та соціалізація. Якщо IQ визначає потенціал людини в оперуванні інформацією, схемами, правилами тощо, то EQ дозволяє людині стати успішною через розуміння власних переживань та станів інших людей, налагодження з ними конструктивної взаємодії, гнучко пристосовуватись до нових, змінних умов навколишнього середовища. Особливо, коли мова йде про здобуття вищої освіти фахівців системи «людина-людина», управління емоційними станами стає завданням номер один.

**Мета роботи.** Дослідити та розкрити музичний вплив на емоційний інтелект.

## **Матеріали та методи.**

1. Емпіричні методи: для збору даних про музичний вплив на емоційний

інтелект молоді, були використані методи анкетування, спостереження. Анкетування дозволило отримати кількісні дані з відповідей учасників дослідження, спостереження дозволило отримати якісні дані про поведінку і реакції осіб, що зазнали психічної травми.

2. Порівняльний аналіз: проведений порівняльний аналіз результатів досліджень, що дозволив виявити спільні закономірності та особливості музичного впливу на емоційний інтелект молоді.

**Результати та обговорення.** Музика значно впливає на емоційний стан людини. У цьому дослідженні ми проводимо кореляційний аналіз між вибором музичних жанрів респондентів та двома методиками оцінки емоційного інтелекту: Н. Холла «Емоційний інтелект» та «Теста емоційної компетентності» І. М. Юсупова, Г. В. Юсупової серед молоді віком від 18 до 25 років у місті Одеса.

Мета дослідження: визначити вплив вибору музичних жанрів до рівня емоційного інтелекту в молоді.

За результатами анкетного опитування визначились такі переваги молоді у виборі музичних жанрів.

**Таблиця 1.1**

<b>Жанр</b>	<b>Кількість респондентів</b>	<b>Відсоток</b>
Поп	5	10%
Рок	9	18%
Хіп-хоп / Рэп	2	4%
К-поп	6	12%
Електронна музика	5	10%
Кантри	4	8%
Ритм-н-блюз	4	8%
Джаз	5	10%
Класична музика	7	14%
Шансон	3	6%

Методика Н. Холла «Емоційний інтелект» оцінює різні аспекти емоційного інтелекту, такі як здатність до співчуття, управління емоціями,

самовідображення, емоційної поінформованості та розпізнавання емоцій. Результати кореляційного аналізу вказують на силу та напрямок взаємозв'язку між вибором жанрів музики та кожним із цих аспектів.

**Таблиця 1.2**

<b>Показник</b>	<b>Кореляція</b>	<b>Статистична значущість (p-value)</b>
Співчуття	0.153	0.387
Управл. емоціями	-0.021	0.899
Самомот.	-0.002	0.991
Емоц. обізнан.	-0.036	0.809
Розпізн. емоцій	0.037	0.805

**Співчуття.** Виявлено слабку позитивну кореляцію між вибором жанрів музики та здатністю до співчуття. Це може вказувати на те, що певні жанри музики можуть стимулювати розвиток здатності до емпатії у молоді.

**Управл. емоціями.** Не виявлено статистично значущої кореляції між вибором жанрів музики та управлінням емоціями. Це може свідчити про те, що музичні уподобання не мають сильного впливу на здатність молоді контролювати свої емоції.

Також не виявлено статистично значущої кореляції між вибором жанрів музики та самовідбитком. Це може означати, що музика не сильно впливає на здатність молоді до самоаналізу та саморефлексії.

**Емоц. свідомий.** Виявлено слабку негативну кореляцію між вибором жанрів музики та емоційною поінформованістю. Це може вказувати на те, що певні жанри музики можуть бути пов'язані з нижчим рівнем емоційної поінформованості молоді.

**Розпізн. емоцій.** Виявлено слабку позитивну кореляцію між вибором жанрів музики та здатністю розпізнавати емоції. Це може вказувати на те, що певні жанри музики можуть сприяти розвитку молоді навичок розпізнавання емоцій в інших людей.

Методика «Тест емоційної компетентності» І. М. Юсупова, Г. В. Юсупова також оцінює різні аспекти емоційної компетентності. Результати кореляційного аналізу вказують на силу та напрямок взаємозв'язку між вибором



жанрів музики та кожним із цих аспектів.

Таблиця 1.3

Показник	Кореляція	Статистична значущість (p-value)
Саморегуляція	-0.078	0.639
Регуляція взаємодій	0.064	0.702
Рефлексія	0.043	0.786
Емпатія	0.115	0.465

Саморегуляція. Виявлено слабку негативну кореляцію між вибором жанрів музики та здатністю до саморегуляції. Це може означати, що певні жанри музики можуть бути пов'язані з нижчим рівнем саморегуляції молоді.

Регулювання взаємодій. Виявлено слабку позитивну кореляцію між вибором жанрів музики та здатністю до регуляції взаємодій. Це може вказувати на те, що певні жанри музики можуть сприяти кращій адаптації до соціальних взаємодій.

Рефлексія. Не виявлено статистично значущої кореляції між вибором жанрів музики та здатністю до рефлексії. Це може означати, що музичні уподобання не сильно впливають на здатність молоді до самоаналізу та саморефлексії.

Емпатія. Виявлено слабку позитивну кореляцію між вибором жанрів музики та рівнем емпатії. Це може вказувати на те, що певні жанри музики можуть стимулювати розвиток здатності до емпатії у молоді.

З даних можна виділити деякі тенденції, але твердження про вплив конкретних жанрів музики вимагають додаткового аналізу та інтерпретації. В даному випадку, для визначення конкретних жанрів музики, які можуть впливати на різні аспекти емоційного інтелекту, необхідне глибше дослідження з використанням інших статистичних методів, таких як регресійний аналіз чи дисперсію.

Однак, припускаючи, що найсильніша кореляція може спостерігатися з популярними серед молоді жанрами, можна висунути гіпотези про можливий

вплив певних жанрів:

1. Поп-музика через свою широку популярність та емоційне навантаження в текстах пісень, популярна музика може впливати на здатність до емпатії та розпізнавання емоцій.

2. Рок-музика, з її енергійними мелодіями та глибокими текстами, може впливати на саморегуляцію та здатність до рефлексії.

3. Електронні жанри можуть впливати на емоційну обізнаність та здатність розпізнавати емоції завдяки своїй атмосферній природі.

Таким чином, на підставі результатів кореляційного аналізу можна припустити, що певні жанри музики можуть впливати на конкретні аспекти емоційного інтелекту. Проте ці гіпотези вимагають подальшого підтвердження дослідженнями, спеціально спрямованими вивчення впливу конкретних жанрів музики на емоційний інтелект.

**Висновки.** У ході роботи були виконані завдання, які дозволили детально вивчити психологічні особливості музичного впливу на емоційний інтелект молоді.

Дослідження було присвячений безпосередньому проведенню емпіричного дослідження. Вибірка складалася з молоді віком від 18 до 25 років, які навчалися в місті Одеса. Учасники пройшли тест емоційної компетентності та тест «Емоційний інтелект». Результати дослідження показали деякі тенденції, але твердження про вплив конкретних жанрів музики вимагають додаткового аналізу та інтерпретації. В даному випадку, для визначення конкретних жанрів музики, які можуть впливати на різні аспекти емоційного інтелекту, необхідне глибше дослідження з використанням інших статистичних методів, таких як регресійний аналіз чи дисперсію. можна припустити, що певні жанри музики можуть впливати на конкретні аспекти емоційного інтелекту. Проте ці гіпотези вимагають подальшого підтвердження дослідженнями, спеціально спрямованими вивчення впливу конкретних жанрів музики на емоційний інтелект.

**СПЕЦИФІКА І ПСИХОЛОГІЧНІ ХАРАКТЕРИСТИКИ  
ЧАЙЛДФРІ ФЕНОМЕНУ**

**Ткаченко Марина**  
Студент магістр  
Харківського інституту  
ПрАТ «ВНЗ ММАУП

У сучасному суспільстві виникає потреба на зміну цінностей та життєвих орієнтацій. На цей момент у нашій країні спостерігається складний демографічний період, кількість народжуваності знижується. Материнство сприймається суспільством як незаперечний, природний, бажаний процес для кожної жінки, а добровільна відмова від народження дітей при цьому здається негативною, девіантною поведінкою.

Суспільство навішує соціальні ярлики на прихильників руху чайлдфрі, вважають їх егоїстами, меркантильними, не пристосованими до життя, безвідповідальні. Але при цьому, попри засудження з боку соціуму, кількість людей руху чайлдфрі збільшується.

«Чайлдфрі» перекладається з англійської як «вільні від дітей». Офіційно термін з'явився у 1970 році. Основою філософії чайлдфрі є добровільна відмова від народження дітей та життя для задоволення власних потреб. Прихильники цього руху вважають добровільну відмову від дітей привілеєм розвиненого суспільства, звільненням від старих традиційних переконань та способом показати свою незалежність, свободу та унікальність [3].

При вивченні причинно-наслідкових зв'язків появи феномену «чайлдфрі» нерідко зустрічається згадка праць Д. Келхуна, який у 60-70-ті роки ХХ ст. проводив дослідження щодо створення ідеального світу на прикладі мишиної зграї. Основна ідея даних експериментів полягала в тому, що для піддослідних був створений у замкнутих умовах так званий мишачий рай, у якому не було необхідності турбуватися про хвороби, воду та їжу.

Початковий демографічний вибух поступово сповільнювався і гризуни стали виявляти девіантну поведінку. Так, пасивні самці все менше і менше тяжіли до самок, часто молоді особини ставали «знедоленими», тому що їх агресивно пригнічували старші та досвідченіші самці, які не помирили внаслідок нестачі їжі чи хвороб.

У них відбувався психологічний злом, і вони вже не могли дбати ні про себе, ні про вагітних самок. Келхун визначає цей етап відмови від своїх поведінкових обов'язків так званою «Смертю духу». У самок, в свою чергу, стала проявлятися нервозність і агресія, як до членів зграї, так і до власних дитинчат. Вони відмовлялися від спарювання та дітонародження і ставали «самітниками» [3].

Отже, під час експерименту почали з'являтися «красиві» миші (у них відсутні шрами від бійок), які їли, пили, уникали якихось конфліктів, відмовлялися як від своїх соціальних обов'язків так і від бажання до розмноження. У ході експерименту смертність молодняку досягла ста відсотків, більш дорослі особини помирили від старості, кількість вагітностей поступово наблизилося до нуля, що й призвело до вимирання популяції.

Звичайно, результати даного експерименту викликають певні побоювання, особливо стосовно сучасних гендерних тенденцій. Проте, не будемо забувати, що експеримент проводився над тваринним світом, а світ людей більш складний з моральної та фізіологічної точок зору. Тим не менш, Д. Келхун виділив цікавий етап «смерті духу», коли зламані миші усвідомлено відмовлялися від відтворення потомства. На жаль, цей етап передував наступному етапу – смерті фізичної. Таким чином, аналізуючи результати експерименту Д. Келхуна ми можемо акцентувати увагу на деяких дослідницьких проблемах. Так, якщо сучасна жінка і сучасний чоловік, схильні до ідей «чайлдфрі», добровільно відмовляються від відтворення потомства, то:

1. Чи не пов'язана ця відмова з «надто» хорошими умовами життя?;
2. Чи існує якийсь аналог «смерті духу» у людей, що впливає на прихильність до ідеології «чайлдфрі»?

Оскільки найбільш широко даний напрямок представлений в США, проаналізуємо образ представників «чайлдфрі» на прикладі американського суспільства.

Логічно припустити, що серед послідовників «чайлдфрі» існують різні причини відмови від народження дітей. Дослідники Д. Абма та Г. Мартінес зазначають, що серед бездітних американських жінок віком від 35 до 44 років, розподіл причин відмови від народження дітей був таким: 42% – добровільна відмова та 28% – мимовільна відмова (через будь-які причини), 30% – класифіковані як тимчасово бездітні (ті, що не мають дітей, але планують їх появу у майбутньому).

Численні дослідники (Л. Брін, С. Джеффріз, Д. Дойл, К. Коннерт) відзначають, що розподіл тільки на добровільну та мимовільну відмову від народження дітей може бути надто спрощеною і не виявити всіх причин даного рішення, оскільки шлях до бездітності (термін «добровільно бездітні» в даному контексті застосовується тільки до прихильників ідей «чайлдфрі» і в жодній мірі не відноситься до жінок, які бажають завести дитину, але не мають на те можливостей) часто включає комбінацію як власного вибору, так і мимовільних факторів. Дослідження Й. Вееверс показують, що найбільше сильну прихильність до ідеї залишатися бездітними виявляють ті, хто приймає це рішення в досить молодому віці. Також автор окремо виділяє тих, хто відкладав питання про народження дитини, припускаючи, що у них з'явиться дитина пізніше, але так і не наважився на це [4].

Автори Е. Грей, А. Еванс, А. Реїмондос, А. Фернхам відзначають, що характеризувати людину як ту, яка повністю відмовилася від народження дітей можна тільки у разі настання менопаузи у жінок або стерилізації у обох статей. Цілком логічно, що значна частина тих хто висловлював наміри залишитися бездітним може пізніше змінити свою думку. Таким чином, ми можемо говорити про можливу похибку в дослідженнях, присвячених «чайлдфрі».

Психолог О. Лові, досліджуючи феномен «чайлдфрі» небезпідставно зазначає, що цей рух «щось зовсім інше, ніж просто спільнота бездітних людей;

це прошарок людей, зайнятих активним опрацюванням теми власної бездітності; основне їхнє заняття – взаємна безкоштовна психотерапія з приводу їх пораненості світом, який сповідує цінності дітей». Таким чином, чайлдфрі зримо відчують свою протипоставленість світові інших людей, вони об'єднуються для того, щоб разом відстоювати власні цінності та інтереси (і навіть пропагувати їх). Тому чайлдфрі є «закритою» соціальною групою, яка частково «воює» зі світом людей за право жити у світі без дітей.

Існує вкрай радикальна форма прояву даної ідеології – чайлдфрі. Прибічники цього руху активно виявляють свій негативізм щодо дітей та всього того, що з ними пов'язане. Вони ображають вагітних, матерів та дітей, які перебувають у громадських місцях. Прихильники чайлдфрі переконані у правильності своєї позиції, активно пропагуючи її у масах.

Відмова від народження дітей зумовлена зростанням прагнення до професійного статусу та високого рівня добробуту, пріоритетом відповідних цінностей, все це перешкоджає створенню повних функціональних сімей і негативно відбивається на психологічній готовності до материнства.

При ухваленні рішення про народження дитини будь-яка жінка починає обмірковувати всі за і проти такого серйозного та відповідального кроку. У цей момент кожна жінка перебуває під тиском своїх особистих бажань та висловлювань, думок того середовища, яке її оточує.

Сучасні психологи відзначають, що сьогодні бере початок епоха інтелектуального вибору, вона полягає в наступному: раніше батьків турбував, насамперед, фізичний комфорт дітей, проте сьогодні спочатку вони думають про матеріальне та психологічне благополуччя своїх майбутніх дітей.

Через активний розвиток медицини сучасні жінки не народжують безліч дітей, турбуючись про те, щоб хоч невелика частина їх вижила. Також, діти втрачають свою економічну доцільність і набувають статусу тягаря, перешкоди для батьків. Тепер вони мають лише психологічну цінність. У жінок звільняється величезна кількість сил і часу, що витрачалися раніше на народження численного потомства, яке вони можуть витратити на

саморозвиток та досягнення різних цілей: освіти, початку кар'єри, експериментів з образом та стилем життя тощо.

Можна зробити висновок про те, що одночасно жінка чує багато точок зору щодо проблем материнства, і найчастіше вони абсолютно протилежні. Від цього жінка може засумніватися у своїй самореалізації як матері: виникає внутрішньоособистісний конфлікт та підстави для формування психосоматичних механізмів психологічного захисту.

В основі відмови від народження дітей лежить зазвичай серйозний психологічний конфлікт, який має у кожному конкретному випадку свій зміст, який у результаті пригнічує материнські почуття.

Отже, можна виділити основні мотиви добровільної бездітності [3]:

1. перенесені в дитинстві психологічні травми, будь то насильство зі сторони батьків, інцест чи жорстокість із боку оточення;
2. спосіб погасити у собі внутрішні переживання щодо безпліддя,
3. існувати за власними законами;
4. нелюбов до дітей та небажання витратити час і сили на їхнє виховання;
5. прагнення особистого комфорту, можливість саморозвитку, реалізація життєвих цінностей за іншими сферах життя;
6. фінансова невпевненість у майбутньому.

Аналіз досліджень контингенту чайлдфрі показав, що це люди, як правило, успішніші у своїй професії, більш цілеспрямовані. Чайлдфрі-пари самостійні у фінансовому плані, проживають у великих містах, менш релігійні та найчастіше не визнають традиційні звичаї та ролі. При цьому слід зазначити, що представники чайлдфрі є менш «соціально зручними», тому що характеризуються властивим їм егоїзмом та індивідуалізмом. Більшість чайлдфрі відзначають, що на самопізнання та самовдосконалення, хобі, відпочинок, розваги, роботу, кар'єру витрачається переважна більшість часу, як вільного, так і робочого. Однак говорити про егоїзм чайлдфрі не доводиться, тому що перевага цих цінностей вказує не на егоїстичну натуру індивіда, а на прагнення повністю реалізувати свій енергетичний потенціал, заповнити себе

знаннями, проявити себе з усіх боків корисних суспільству, адже подібні цінності набули широкого поширення і серед людей, які бажають народити дітей [1].

Таким чином, ми бачимо, що на етапі розвитку суспільства та сім'ї, батьківства та шлюбу відбуваються трансформаційні процеси. Змінюються уявлення про сім'ю як цінність, виникають нові форми сімейних шлюбів, одруження мотивується прагматичними мотивами, а на прагнення зробити кар'єру впливає рішення про народження дитини, заперечується репродуктивна функція. Для сучасної жінки народження дитини поза шлюбом чи відмова від народження дітей уже не розглядається виключно як девіація.

#### **СПИСОК ЛІТЕРАТУРИ:**

1. Клименко Н. С. «Чайлдфрі» та «яжемати» як біполярні категорії сучасної фемінінності // Вісник державного університету культури та мистецтв. 2017. № 40. С. 59-62
2. Мітрікас А. А. Сім'я як цінність: стан та перспективи ціннісного вибору у країнах Європи // СОЦІС. 2012. №5. С.65-73.
3. Полутова М. А., Жанбаз О. О. Ціннісні та мотиваційні настанови громади «Чайлдфрі» з позицій постмодернізму // Вісник державного університету. 2015. № (116). С. 89-98.
4. Соловйов Н. Я. Шлюб та сім'я сьогодні/ Соловйов Н. Я. - Вільнюс: Мінтіс, 1997. - 293 с.



# ХАРАКТЕРИСТИКА ЗВ'ЯЗКІВ ПОКАЗНИКІВ ПОСТТРАВМАТИЧНОГО ЗРОСТАННЯ, СЕНСУ ЖИТТЯ І ПОСТТРАВМАТИЧНИХ КОГНІЦІЙ

**Ульянова Тетяна Юріївна**

кандидат психологічних наук, доцент,  
м. Одеса, Україна

**Єрохіна Юлія Павлівна**

здобувачка другого (магістерського) рівня вищої освіти  
Державний заклад «Південноукраїнський національний педагогічний  
університет імені К. Д. Ушинського»

**Вступ.** Актуальність дослідження посттравматичного зростання (ПТЗ) серед українських біженців під час війни зумовлена масштабністю та тривалістю травматичних подій, що спричинили масове переміщення населення та численні втрати. Незважаючи на значну кількість досліджень (ПТЗ) в інших контекстах, його вивчення серед біженців війни залишається обмеженим. Це дослідження спрямоване на вивчення особливостей зв'язків між показниками методик «Опитувальник посттравматичного зростання» (Posttraumatic Growth Inventory, PTGI) (Р. Тадеші і Л. Калхаун, у модифікації М. Ш. Магомед-Емінова) [1, с. 142], «Опитувальник сенсу життя» (The Meaning in Life Questionnaire, MLQ 2006) [1, с. 182], «Опитувальник посттравматичних когніцій» (Posttraumatic Cognitions. Inventory, PCTI) [1, с. 143].

Розуміння механізмів ПТЗ та його зв'язку з показниками вищезначених методик має важливе значення для розробки ефективних психологічних інтервенцій та програм підтримки біженців, а також для розширення наукового знання про адаптацію людини до травматичних подій. Крім того, вивчення ПТЗ у українських біженців має соціальне значення, підкреслюючи силу людського духу та здатність до зростання навіть у найважчих обставинах, сприяючи їхньому психологічному благополуччю та адаптації до нових умов життя.

Дослідження посттравматичного зростання (ПТЗ) активно розвивається протягом останніх десятиліть, демонструючи, що травматичні події можуть не

лише завдавати шкоди, а й сприяти позитивним змінам в особистості [2, 3, 4].

Численні дослідження підтверджують можливість ПТЗ у різних групах населення, включаючи ветеранів бойових дій, жертв насильства, онкологічних хворих та інших [8, 9, 10]. У контексті війни дослідження ПТЗ серед біженців є відносно новим напрямом. Проте, деякі дослідження вже виявили потенціал для зростання у цій групі. Наприклад, дослідження серед сирійських біженців показало, що попри високий рівень травматичного стресу, багато з них повідомляли про позитивні зміни у своїх стосунках, цінностях та поглядах на життя (Sleiman et al., 2015) [8].

Посттравматичне зростання пояснює позитивні психологічні зміни в результаті боротьби з великою життєвою кризою або травматичною подією. Цей процес може проявлятися в тому, що людина починає більше цінувати життя, більше спілкуватися з іншими, зазнає духовних або екзистенційних змін, відчуває більшу особисту силу або усвідомлює нові можливості в житті (Tedeschi and Calhoun, 2004). Після пережитого лиха люди можуть мати здатність вчитися на основі цієї події і змінювати своє сприйняття себе, свого життя і світогляду [6, 7]. Отже, **мета статті** полягає у викладі результатів дослідження щодо вивчення характеру взаємозв'язків показників посттравматичного зростання, наявності сенсу (НС), пошуку сенсу нового життя (ПС), негативних думок про себе (НДС), негативних думок про оточуючий світ (НДОС), самоїдства (самозвинувачення) (С).

**Матеріали та методи.** У дослідженні було використано кореляційний (кількісний) аналіз. Вибірку склали 61 особа віком від 18 до 59 років, які на момент проведення дослідження проживали в різних містах Великобританії. Дані були зібрані за допомогою онлайн-опитування через Google Форми.

Психодіагностичний комплекс склали методики: 1) Для діагностики посттравматичного зростання було застосовано (Posttraumatic Growth Inventory, PTGI) Опитувальник посттравматичного зростання (Р. Тадеши і Л. Калхаун, у модифікації М. Ш. Магомед-Емінова), адаптований для української популяції. Опитувальник складається з 21 пункту, що оцінюють п'ять областей зростання:

ставлення до інших (СІ), нові можливості (НМ), сила особистості (СО), духовні зміни (ДЗ), підвищення цінності життя (ПЦЖ). 2) Опитувальник сенсу життя (The Meaning in Life Questionnaire, MLQ 2006). На думку авторів методики посттравматичне відновлення полягає у наявності сенсу (НС) і пошуку сенсу нового життя (ПС). 3) Опитувальник посттравматичних когніцій (Posttraumatic Cognitions. Inventory, PCTI). Опитувальник, створений Е.В. Foa, А. Ehlers, D.М. Clark, D. F. Tolin, S. M. Orsillo у 1999 р. для оцінки трьох видів посттравматичних когніцій: негативних думок про себе (НДС); негативних думок про оточуючий світ (НДОС), самоїдства (самозвинувачення) (С) [1].

Для аналізу кількісних даних було використано статистичне програмне забезпечення IBM Statistics SPSS (версія 26).

**Результати та обговорення.** Кореляційний аналіз виявив статистично значущі додатні та від'ємні зв'язки між показниками методик, що вивчалися.

Аналізуючи результати дослідження виявлено значущі від'ємні кореляційні взаємозв'язки між показниками: ставлення до інших (СІ) і наявність негативних думок про себе (НДС) ( $r = -0.250$ , при  $p \leq 0.05$ ), ставлення до інших (СІ) і самозвинувачення (С) ( $r = -0.334$ , при  $p \leq 0.01$ ). Після травми не відмічається звинувачувань себе в тому, що сталося, не відчувається відсторонення від інших і не виникає негативних думок про себе.

Визначено значущі від'ємні взаємозв'язки між показниками: сила особистості (СО), негативні думки про себе (НДС) ( $r = -0.332$ , при  $p \leq 0.01$ ) і самоїдство (самозвинувачення) (С) ( $r = -0.254$ , при  $p \leq 0.05$ ). Після травми з'явилося розуміння можливості долати життєві негаразди, через відчуття посиленої особистісної сили, не проявляються симптоми самоїдства, не відчувається відчуження та безнадії.

Виявлено значущі від'ємні взаємозв'язки між показниками ставлення до інших (СІ), негативні думки про себе (НДС) ( $r = -0.243$ , при  $p \leq 0.05$ ), негативні думки стосовно світу (НДОС) ( $r = -0.249$ , при  $p \leq 0.05$ ), самозвинувачення (С) ( $r = -0.331$ , при  $p \leq 0.01$ ), та значущій додатній взаємозв'язок між показниками ставлення до інших (СІ) і пошук сенсу нового життя (ПС) ( $r = 0.332$ , при  $p \leq 0.01$ ).

Внаслідок подолання травми з'явилося відчуття довіри і розрахунку на інших, посилилося вираження емоції та співчуття до інших людей, відчуття більшої близькості з іншими людьми, не проявляються ознаки самозвинувачення в тому, що сталося, не відчувається відчуження та безнадії внаслідок травми, світ не сприймається як небезпечний, є бажання пошуку сенсу нового життя.

Виявлено наявність значущих від'ємних взаємозв'язків між показниками нові можливості (НМ), негативні думки про себе (НДС) ( $r = -0.253$ , при  $p \leq 0.05$ ) і самозвинувачення (С) ( $r = -0.248$ , при  $p \leq 0.05$ ). Після травматичної ситуації набулися нові інтереси, впевненість у собі, у власних можливостях, вміння позитивно впливати на своє життя, змінювати те, що можливо змінити і приймати як даність те, що змінити жодним чином неможливо, немає звинувачувань себе в тому, що сталося, не відчувається відчуження та безнадія.

**Висновки.** Отже, отримані результати свідчать про необхідність розробки та впровадження програм психологічної підтримки для українських біженців, спрямованих на розвиток вміння позитивно впливати на своє життя, змінювати те, що можливо змінити і приймати як даність те, що змінити жодним чином неможливо, довіри іншим, впевненості у собі, та інших ресурсів, що сприяють посттравматичному зростанню. Такі програми можуть включати тренінги з розвитку позитивного мислення, навичок ефективного подолання стресу та зміцнення соціальної підтримки. Важливо враховувати індивідуальні особливості біженців при розробці та впровадженні цих програм, адаптуючи їх до потреб осіб з різним рівнем травматичного досвіду.

Подальші дослідження можуть бути спрямовані на глибше вивчення механізмів зв'язку між ПТЗ та певними ресурсами, що забезпечують особистісне зростання, а також на виявлення інших факторів, що можуть впливати на цей процес, з метою розробки більш ефективних та персоналізованих підходів до підтримки психологічного благополуччя біженців.

## ЛІТЕРАТУРА

1. Зливков В.Л., Лукомська С.О., Федан О.В. Психодіагностика

особистості у кризових життєвих ситуаціях. Київ: Педагогічна думка, 2016. 219 с.

2. Климчук В.О. Посттравматичне зростання та як йому можна сприяти у психотерапії. *Наука і освіта*. 2016. №5. С. 46–52.

3. Климчук В. О. Психологія посттравматичного зростання: монографія. Національна академія педагогічних наук України, Інститут соціальної та політичної психології. Кропивницький: Імекс-ЛТД, 2020. 125 с.

4. Котовська Ю. О. Аналіз співвідношення поняття «посттравматичне зростання» та суміжних із ним понять. Наукові записки Національного університету «Острозька академія». Серія «Психологія»: науковий журнал. Острог: Вид-во НаУОА, 2023. № 16. С. 44–52.

5. Лукомська С.О. Посттравматичне зростання: теоретичні підходи, емпіричні методики та практичні рекомендації. *Особистість як суб'єкт подолання кризових ситуацій: Психологічна теорія і практика*. За ред. С.Д. Максименка, В.Л. Зливкова, С.Б. Кузікової. Кн.2. Суми: Вид. СумДПУім. А.С. Макаренка, 2017. С. 216–236.

6. Осьодло В.І., Зубовський Д.С. Посттравматичне зростання особистості учасників бойових дій: сучасний стан та перспективи. *Український психологічний журнал*. 2017. №1(3). С. 63–79.

7. Титаренко Т. М. Стратегії сприяння посттравматичному зростанню особистості. *Психологічні науки: проблеми і здобутки*. 2017. Вип. 1. С. 217-232.

8. Sleiman, M., Darwish, H., Hasan, H., Zeitoun, M., & Mzayek, F. (2015). Posttraumatic growth among a sample of Syrian refugees. *Psychological Trauma: Theory, Research, Practice, and Policy*, 7(Suppl 1), S16-S23.

9. Tugade, M. M., & Fredrickson, B. L. (2004). Resilient individuals use positive emotions to bounce back from negative emotional experiences. *Journal of Personality and Social Psychology*, 86(2), 320-333.

10. Joseph S. What Doesn't Kill Us: A guide to overcoming adversity and moving forward. Piatkus, 2013. 336 p.

# МЕХАНІЗМИ РОЗВИТКУ ЕМОЦІЙНОЇ СТІЙКОСТІ ОСОБИСТОСТІ В УМОВАХ ВОЄННИХ ДІЙ І ЗБРОЙНИХ КОНФЛІКТІВ

**Фесенко Ольга Миколаївна**

ст. викладач

**Величко Едуард Вадимович**

студент

Харківського інституту ПрАТ «ВНЗ МАУП»

м. Харків, Україна

**Вступ.** Війна в Україні супроводжується серйозними наслідками для країни та її населення. Окрім очевидних людських втрат, які охоплюють військових, цивільних мешканців та найбільш незахищених - дітей, є ряд інших проблем, що вимагають негайного врегулювання. Наприклад, гуманітарна криза глибоко позначається на благополуччі населення, створюючи нестачу у харчових та медичних ресурсах. Економічні втрати налічують руйнування інфраструктури, включаючи дороги, мости та енергетичні мережі, що призводить до значного збитку в економіці, а також до зростання безробіття та зменшення інвестиційного потенціалу країни.

Помітно також збільшення внутрішніх переміщень осіб, що породжує соціальні й гуманітарні конфлікти, зокрема через дефіцит житла, працевлаштування та доступу до основних послуг. У зв'язку з цим, вирішальною стає розробка та впровадження ефективних механізмів психологічної допомоги для українського населення, спрямованих на підтримку емоційної стійкості та ресурсів для подолання стресу та травм, спричинених війною.

Це дослідження акцентує увагу на механізмах формування емоційної стійкості та вивчає методи їх інтеграції в систему психологічної підтримки для українців. Це надає можливість краще розуміти, як люди можуть навчитися справлятися з емоційними труднощами і адаптуватися до стресових ситуацій. Таке дослідження має велике значення для розвитку психологічної допомоги в Україні, допомагаючи спеціалістам створювати ефективні та підходящі

методики підтримки для населення.

**Мета роботи:** полягає у теоретичному аналізі та емпіричному вивченні процесів формування емоційної стійкості особистості під час військових дій.

**Матеріали та методи.** Проблема емоційної стійкості завжди була предметом зацікавлення для психологів як у минулому, так і в наш час. Видатні науковці, такі як Р. Лазарус, Г. Сельє, С. Фолкман, Ю. Щербатих та інші, глибоко вивчали стресостійкість особистості в рамках психології стресу. Ці дослідники зосереджувались на різних аспектах, що впливають на емоційну стійкість, таких як сприйняття стресових ситуацій, способи регуляції емоцій, стратегії копіngu та інші механізми адаптації до стресу. Вони розуміли, що наша здатність ефективно реагувати на стресові події та відновлювати емоційний баланс грає важливу роль у нашому психічному здоров'ї та загальному благополуччі. Інші вчені, такі як Л. Аболін, І. Аршава, М. Дьяченко, Л. Котова, К. Пилипенко, В. Писаренко, О. Рева, О. Чебикін, зосереджували свою увагу на емоційній стійкості особистості, досліджуючи взаємодію емоційних процесів та стресу, роль емоційної регуляції у витримці від стресу та інші аспекти.

Наша стаття присвячена актуальній та недостатньо розробленій проблемі емоційної стійкості особистості в умовах воєнних дій та збройних конфліктів. Основною метою є аналіз попередніх досліджень, що стосуються цієї проблеми, з метою уточнення її сутності та визначення факторів, які впливають на механізми розвитку емоційної стійкості особистості. Ми намірилися дослідити цю тему більш детально, звернувши увагу на психологічні, соціальні та культурні аспекти цієї проблеми, з метою зрозуміти її причини та наслідки.

**Результати та обговорення.** Емоційна стійкість особистості - це комплексна здатність керувати своїми емоціями та взаємодіяти з емоціями інших людей в різних ситуаціях. Це включає усвідомлення своїх власних емоцій і реакцій на них, здатність контролювати свої емоції, навіть у стресових чи непередбачуваних ситуаціях. Також це означає розуміння емоцій інших людей та вміння взаємодіяти з ними на емоційному рівні. Емоційно стійкі люди

зазвичай мають розвинену соціальну усвідомленість, можуть ефективно керувати відносинами та вирішувати конфлікти, спираючись на свою емоційну інтелігенцію.

Особистості з високим рівнем емоційної стійкості можуть краще справлятися зі стресом, легше пристосовуватися до життєвих змін, бути більш терплячими до труднощів і перешкод, а також керувати своїми емоціями навіть у складних ситуаціях. Вони можуть проявляти більшу самостійність та самосвідомість, розуміти та співчувати емоціям інших людей, а також вміти позитивно спілкуватися та взаємодіяти з навколишнім середовищем. Проте, важливо зазначити, що емоційна стійкість не означає відсутність емоцій чи неспроможність відчувати їх. Це вміння ефективно керувати своїми емоціями, навіть якщо вони негативні, і реагувати на них з розсудливістю.

Здатність до підвищення емоційної стійкості може бути покращена через різноманітні методи, що включають у себе самостереження, розвиток навичок саморегуляції, глибоке розуміння власних емоцій та їхнього впливу на поведінку, а також розвиток соціальної усвідомленості та навичок емоційного інтелекту. Останні дослідження в галузі емоційної стійкості, проведені такими вченими як Г. Балл, О. Мороз, В. Семеченко, М. Боришевський, Н. Чепелева, І. Кон та іншими, свідчать про вагомість цієї проблеми та наголошують на важливості її вирішення. Ці дослідження сприяють виявленню способів підвищення рівня емоційної стійкості та зменшення впливу емоційного стресу на здоров'я та діяльність людини.

Сьогодні емоційна стійкість стала одним з п'яти основних факторів у моделі особистості [5]. Аналізуючи це поняття, можна відзначити, що воно виникає з взаємодії двох сфер психіки - емоційної та вольової. Це призводить до використання різних термінів, які відображають цей феномен: "емоційно-вольова стійкість", "стресостійкість". Ці поняття описують здатність людини контролювати свої емоції і реагувати на стресові ситуації з великою мірою внутрішнього спокою та рішучості.

Аналіз літератури розкриває декілька ключових підходів до розуміння



емоційної стійкості:

Емоційна стійкість як властивість психіки. Цей підхід розглядає емоційну стійкість як індивідуальну властивість психіки, яка описує здатність особистості витримувати емоційний стрес, а також відновлюватись після травматичних подій. Ця здатність базується на складному комплексі вроджених та набутих психологічних і фізіологічних властивостей [5; 7; 4].

Емоційна стійкість як інтегральна властивість особистості. Цей підхід розглядає емоційну стійкість як інтегральну характеристику особистості, яка впливає на її здатність ефективно реагувати на емоційні виклики та виходити зі стресових ситуацій з мінімальними наслідками для психічного та фізичного здоров'я. Ця стійкість охоплює різні аспекти психіки, включаючи когнітивні процеси, поведінку та соціальні взаємини. Емоційна стійкість сприяє адаптації до негативних ситуацій і стресу, зберігаючи при цьому психічну рівновагу та ефективність у діяльності. Вона є важливою для досягнення успіху в різних сферах життя та для збереження психічного здоров'я в цілому [1; 2; 3; 8].

Ці два підходи доповнюють один одного, утворюючи комплексне розуміння емоційної стійкості як ключового аспекту психічного благополуччя та адаптації особистості до навколишнього середовища.

Сучасні дослідження, присвячені проблемі емоційної стійкості, можна об'єднати в три основні напрями [6, с. 14]:

1. *Емоційна стійкість в екстремальних умовах.* Ця галузь досліджень розглядає, як емоційна стійкість впливає на здатність особистості функціонувати в умовах стресу, кризи або небезпеки. Дослідники звертають увагу на те, як емоційна стійкість впливає на прийняття рішень та виконання завдань у критичних ситуаціях.

2. *Медичний аспект емоційної стійкості.* Цей напрямок вивчає взаємозв'язок між емоційною стійкістю та психосоматичними розладами, такими як стрес, депресія, а також їх вплив на фізичне здоров'я. Дослідження в цій області допомагають розробляти стратегії профілактики та лікування.

3. *Вплив емоцій на поведінку та функціонування особистості.* Ця

сфера досліджень досліджує, як емоції впливають на різні аспекти життя людини, включаючи рівень енергії, мотивацію, соціальні взаємодії та взаємини з навколишнім середовищем.

Аналіз наукових досліджень, що стосуються проблеми емоційної стійкості, підтверджує відсутність загальної згоди як у підходах до її дослідження, так і в самому розумінні терміну "емоційна стійкість". У цьому дослідженні ми не вступатимемо в полеміку, але розглядатимемо емоційну стійкість як механізм, який забезпечує цілісність функціонування системи емоційної регуляції особистості у взаємодії зі значущими іншими. Цей механізм дозволяє особистості контролювати свої емоційні стани в умовах соціальної взаємодії. Його ефективність залежить від збалансованого функціонування різних рівнів: фізіологічних, психофізіологічних, індивідуально-психологічних та соціально-психологічних чинників.

У новітніх дослідженнях емоційної стійкості розрізняють два ключові підходи: реактивний і активний. Основна різниця між ними полягає в тому, як детермінанта поточної поведінки розташовується на часовій шкалі: у минулому або майбутньому.

У реактивному підході розглядається лінійний хід подій від минулого і теперішнього до майбутнього. Це означає, що психолог спрямовує клієнта на постійне відновлення минулих подій. Навпаки, активний підхід передбачає спрямування на майбутнє, залучаючи клієнта до формування образу потрібного майбутнього та мотивуючи його до самостійного планування та досягнення цілей.

У парадигмі активності емоційної стійкості емоційна стабільність розглядається як спрямованість в майбутнє. Оцінка досягнутого результату вважається минулим, тому вона не може сама по собі стимулювати активність. Головним фактором, що визначає систему, є не сам результат, а розбіжності між досягнутим і бажаним майбутнім станом. Ці розбіжності, задовольняючи або не задовольняючи особу, можуть спонукати її до подальших пошуків чи зосередження на трансформації досвіду відповідно до ситуації.

Загалом, аналізуючи наукові дослідження Малхазова (2002, 2008, 2010, 2017–2021), вдалося виокремити ключові аспекти емоційної стійкості. Серед них:

1. *Емоційна стабільність*: вміння контролювати власні емоційні стани та використовувати звичні моделі реагування.
2. *Самоставлення*: віра у власну цінність, у здатність впливати на ситуацію та контролювати власні емоції.
3. *Цілепокладання*: чітке уявлення про мету взаємодії у конкретній ситуації та вміння знаходити шляхи до її досягнення.
4. *Рефлексивний досвід*: здатність антиципувати та мобілізувати ресурси, а також навчання на власних помилках [6, с. 14].

Такий аналіз дає можливість краще розуміти, яким чином можна впливати на емоційну стійкість через соціально-психологічний підхід.

**Висновки.** Підсумовуючи викладене, можемо зазначити, що на сьогоднішній день було проведено значні дослідження психофізіологічних та особистісних аспектів емоційної стійкості в науці. Однак, їх інтеграція в соціально-психологічний контекст супроводу здається проблематичною через кілька причин. По-перше, складність коригування психофізіологічних особливостей під час супроводу, оскільки вони є основними детермінантами емоційної стійкості. По-друге, соціально-психологічні чинники та індивідуальні особливості регуляції емоцій залишаються недостатньо дослідженими. Крім того, не вистачає системного розуміння ситуацій, які призводять до емоційного напруження. Таким чином, важливо визначити чинники розвитку емоційної стійкості, які є чутливими до корекційних впливів.

#### **СПИСОК ВИКОРИСТАНОЇ ЛІТЕРАТУРИ:**

1. Аршава І. Ф. Підходи до операціоналізації феномену “емоційна стійкість” як основи для вдосконалення його діагностики: *збірник наукових праць інституту психології ім.Г.С.Костюка АПН України “Проблеми загальної та педагогічної психології”*. Київ, 2006. Т.8. Ч.9. С.13-20.
2. Дудка Т. М. Психологічні особливості стресостійкості особистості. URL:

<http://kspodn.onu.edu.ua/index.php/kunena/sektsiya-3-fenomenipsikhologichnogo-zdorov-ya-ta-ortobiozu-lyudini-psikhoistorichnij-vimir/203-psikhologichni-osoblivosti-stresostijkosti-osobistosti>

3. Кляпець О. Я., Лазоренко Б. П., Лепіхова Л. А., Савінов В. В. Методики вивчення повсякденного стресу і способів розв'язання кризових життєвих ситуацій / За ред. Т. М. Титаренко. Київ : Міленіум, 2009. 120 с.

4. Корольчук В. М. Психологічні засади дослідження стресостійкості особистості. *Наукові студії із соціальної та політичної психології*. 2011. Вип. 26. С. 183–192.

5. Котова Л. М. Емоційна стійкість музикантів-інструменталістів у процесі дії зовнішніх стрес-факторів / Л. М. Котова // Теоретичні та практичні питання культурології : зб. наук. ст. – Запоріжжя : Запорізький держ. ун-т, 2000. – Вип. 3. – С. 211–218.

6. Малхазов О. Р. Розвиток емоційної стійкості осіб, що переживають наслідки травматичних подій : монографія.– Кропивницький : Імекс-ЛТД, 2022.– 215 с.

7. Пилипенко К. В. Формування емоційної стійкості як професійно важливої якості майбутнього практичного психолога : автореф. дис. ...канд. психол. наук: 19.00.07 / Пилипенко К. В. – К., 2010. – 20 с.

8. Подляшаник В. В. Адаптаційний потенціал та професійне здоров'я особистості / В. В. Подляшаник // Практична психологія та соціальна робота. – 2006. – № 12. – С. 71–74.

# ПСИХОЛОГІЧНІ ОСОБЛИВОСТІ ПРОФЕСІЙНОЇ ГОТОВНОСТІ РЯТУВАЛЬНИКІВ ДО ДІЯЛЬНОСТІ

**Цільмак О. М.,**

Завідувач кафедри психології, доктор юридичних наук,

Професор.

**Ізраелі Х.,**

Студентка

Національний університет “Одеська юридична академія”

м. Одеса, Україна

**Вступ.** Успіх в роботі фахівця обумовлений його психологічною готовністю до здійснення професійної діяльності та сформованістю професійної спрямованості особистості. Професійна спрямованість особистості виражається позитивним ставленням до професії, схильністю і інтересом до неї, бажанням вдосконалювати свою підготовку, задовольняти потреби, займаючись працею в області своєї професії.

Проблема психологічної готовності до професійної діяльності в сучасній психологічній науці є однією з актуальних. Поняттю психологічної готовності у психологічній науці почали приділяти увагу з кінця 50-х – початку 60-х рр. ХХ століття, проте до сьогоднішнього моменту немає його стійкого визначення, хоча загальний зміст розкрито досить широко.

Узагальненим показником у всіх дослідженнях є те, що вони спрямовані на вирішення однієї задачі – формування і розвиток психологічної готовності суб'єкта до різної професійної діяльності.

Проведений теоретичний аналіз психологічних наукових праць говорить про різноманітні використовувані підходи при дослідженні психологічної готовності до професійної діяльності :

а) при суб'єктно-діяльнісному підході під психологічною готовністю розуміється підсумковий результат підготовки до певної професійної діяльності. У результаті формується особистісна структура, яка включає в себе мотиваційний, вольовий, когнітивний, емоційний і операційний аспекти, а

також особисті якості, необхідні для виконання професійних завдань;

б) функціональний – готовність до діяльності розглядається як стан психіки, що, будучи сформованим, дозволяє фахівцеві досягти високих показників, і залежить від обсягу і повноти отримуваної інформації, від системи прямих і зворотних зв'язків;

в) змістовний – передбачає вивчення готовності до діяльності в залежності від конкретних умов;

г) соціально-функціональний підхід спрямований на дослідження тих функцій, які характеризують психологічну готовність в життєдіяльності суб'єкта;

д) структурно-психологічний підхід пов'язаний з характеристикою елементів психологічної готовності та їх взаємозв'язком між собою;

е) генетичний підхід розкриває основи психологічної готовності;

ж) зміст логіко-гносеологічного підходу полягає у визначенні сутності, змісту, основних критеріїв і взаємозв'язків з іншими показниками психологічної готовності.

**Мета роботи.** Теоретично обґрунтувати та емпірично дослідити психологічну готовність до професійної діяльності рятувальників та розробити практичні рекомендації щодо її удосконалення.

**Матеріали та методи.** Під час роботи використовувалися наукові методи, як загального, так і спеціального спрямування:

1) теоретичного характеру: аналіз наукової літератури та періодичних науково-популярних видань;

2) емпіричного характеру:

- тест сенсожиттєвих орієнтацій (СЖО) з метою діагностики цінностей і життєвих прагнень особистості;

- тест самоактуалізації Е. Шострома з метою вимірювання самоактуалізації особистості;

- методика визначення нервово-психічної стійкості «Прогноз» з метою визначення ризику дезадаптації рятувальників.

## **Результати та обговорення.**

### **1. Тест Опитувальник самоактуалізації Е.Шострома**

У результаті дослідження було виявлено, що за шкалою орієнтація в часі було виявлено 10% досліджених. Даний показник демонструє, наскільки особистість активно переживає сьогодення, не відкладаючи життя на потім і не шукаючи прихисткув минулому. Шкала підтримки становить 12%, а шкала цінності становить 8% досліджених. Високий рівень за цією шкалою вказує на те, що особистість відзначається подібними самоактуалізованими цінностями. Оцінка природи людини складає 12% і може мати як позитивні, так і негативні аспекти. Ця шкала виражає віру в людей і в їхні потенційні можливості. Потреба у шкалі пізнання становить 4%. Особливостями даної шкали є характерна для самоактуалізуючої особистості, постійна відкритість до нових вражень.

### **2. Розподіл вибірки за субшкалами і загальним показником сенсожиттєвих орієнтацій**

У результаті розподілу вибірку за субшкалами і загальним показником сенсожиттєвих орієнтацій було виявлено:

- Цілі в житті –  $32,90 \pm 5,92$
- Процес життя –  $31,09 \pm 4,44$
- Результативність життя –  $25,46 \pm 4,3$
- Локус контролю – Я –  $21,13 \pm 3,85$
- Локус контролю – життя –  $30,14 \pm 5,8$
- Загальний показник СЖО –  $103,10 \pm 15,03$

В середньому за всіма субшкалами показники рятувальників високі. Результати можуть бути пояснені тим, що часто фахівці набагато краще себе представляють як своє професійне майбутнє, так і, відповідно, свої цілі, можливості їх реалізації, що позначається на вірі у власні сили і можливості побудувати своє життя відповідно до бажаних цілей і завдань, уявлення про його сенс, а також на уявленнях про можливості його контролювати, вірі у можливість вільно приймати рішення і втілювати їх.

3. В методиці визначення нервово-психічної стійкості, ризику дезадаптації «Прогноз». В інтерпретації результатів, відповідно до ключа визначення нервово-психічної стійкості за методикою «Прогноз», чим вищий показник психічної напруги, тим більше ймовірності дезадаптації при стресі. Дані аналізу подано у таблиці 1.1

**Таблиця 1.1**

**Рівень психічної напруги рятувальників, %**

Рівень психічної напруги	Кількість досліджуваних
Високий	63,3
Середній	30
Низький	6,7

Результати частотного аналізу показують, що для рятувальників характерним є середній та високий рівень психічної напруги – 93,3% опитаних (рис. 1.2).

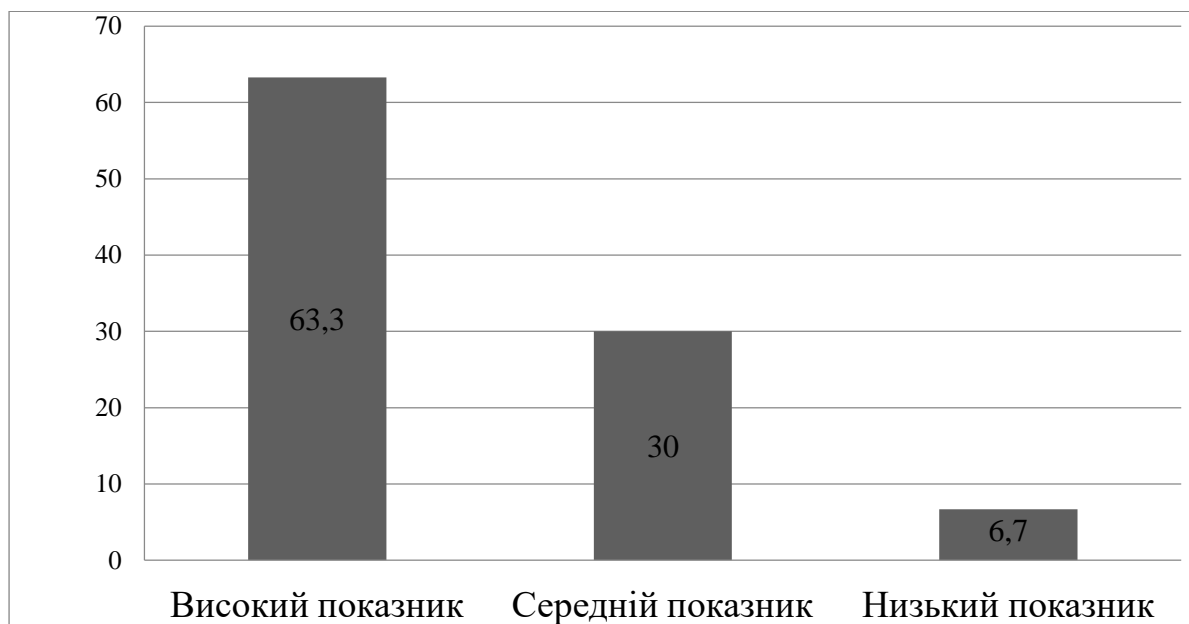

**Рис. 1.2. Гістограма рівня психічної напруги рятувальників, %**

Як можна побачити на рис. 1.2, у 63,3% рятувальників виявлена незадовільна нервово-психічна стійкість або стан нервово-психічної нестійкості, який проявляється у вразливості до порушень психічної функціонування при сильних психічних і фізичних навантаженнях. Отже, є



висока ймовірність виникнення нервово-психічних розладів.

У 30% рятувальників – задовільна нервово-психічна стійкість, що характеризується можливістю помірних порушень психічної діяльності в екстремальних ситуаціях, що супроводжуються неадекватною самооцінкою і (або) сприйняттям навколишньої дійсності.

Висока нервово-психічна стійкість виявлена тільки у 6,7% рятувальників. Вона відзначається малим ризиком порушень психічної функціональності і високим рівнем контролю над поведінкою.

**Висновки.** Проведене дослідження дозволяє зробити наступні висновки.

Для виявлення психологічних особливостей стану професійної готовності рятувальників було проведено дослідження. Результати за опитувальником самоактуалізації Е.Шострома вказують, що за шкалою орієнтація в часі було виявлено 10% досліджених. Шкала цінності становить 8% досліджених. Погляд на природу людини становить 12%. Потреба у шкала пізнанні становить 4%. Креативність становить 10%. Показник самоповаги становить 13% від загальної кількості досліджуваних. Спонтанність становить 14%. Саморозуміння становить 13% від загальної кількості досліджуваних. Контактність становить 8%. В результаті дослідження ціннісних орієнтацій особистості були зроблені висновки, що в середньому за всіма субшкалами показники рятувальників високі. Результати методики визначення нервово-психічної стійкості, ризику дезадаптації при стресі «Прогноз» дали змогу зробити висновок, що для рятувальників характерним є середній та високий рівень психічної напруги-90% опитаних.

**СПІВПРАЦЯ ВЧИТЕЛІВ, БАТЬКІВ ТА ПСИХОЛОГІВ З МЕТОЮ  
ПРОФІЛАКТИКИ АНТИСОЦІАЛЬНОЇ ПОВЕДІНКИ**

**Шопіна Анастасія**  
Студентка бакалавр  
Харківського інституту  
ПрАТ «ВНЗ ММАУП

Сім'я є незамінним, глибоко специфічним соціальним інститутом розвитку особистості. Протягом усього життя родина є найважливішим компонентом мікросередовища, а для дитини, особливо в перші роки її життя, вплив сім'ї домінує над усіма іншими впливами, значною мірою визначаючи її життєвий шлях у майбутньому. Саме в сім'ї закладаються основи ціннісно-мотиваційної сфери особистості, формується її характер.

Вплив сім'ї на розвиток особистості залежить від її складу, морально-психологічного клімату, соціальної орієнтації, загальної та педагогічної культури батьків, часу і характеру спілкування кожного з них з дитиною, єдності чи суперечливості вимог до – неї, кола сімейних інтересів тощо. Особливе значення для розвитку особистості дитини мають наступні умови:

1. Батьківське тепло, взаємна повага в сім'ї, довіра до дитини. Моральний розвиток дитини можливий лише в сімейній атмосфері взаємної поваги і довіри. Діти, які емоційно залежать від батьків і відчують до них велику прихильність, виростають більш совісними в порівнянні з тими, хто не знав таких відносин. Довірливі, щиросердечні стосунки сприяють тому, що діти поважають батьків, захоплюються ними і прагнуть бути схожими на них, що в кінцевому рахунку формує в них позитивні моральні якості. Діти, які відчують турботу, любов і довіру батьків, вчать так само ставитися до інших. Підлітки, які живуть в атмосфері ворожості і нерозуміння, хоча й бояться своїх батьків, але переймають їхні негативні риси.

2. Частота и інтенсивність спілкування батьків з дітьми. Те, в якій мірі

дитина ідентифікує себе з одним із батьків, залежить від частоти, інтенсивності і близькості їхнього спілкування. Для сина, що проводить більше часу і батьком, вплив останнього буде вирішальним. Аналогічно, дівчинка, якій ближче товариство матері, скоріше ідентифікує себе саме з нею. Завдяки частому й інтенсивному спілкуванню з батьками (особливо якщо воно демократичне) дитина переймає і засвоює батьківські цінності та норми. Однобічний авторитарний вплив батьків веде до більш слабких емоційних зв'язків з дітьми і знижує ефективність виховання.

3. Сімейна дисципліна, методи виховання, які використовуються батьками

Сімейна дисципліна впливає на моральний розвиток дітей, коли проводиться в життя не хаотично, а послідовно; коли підтримується за допомогою довірливого спілкування і переконування, а не зовнішнього контролю; коли між дітьми і батьками складаються демократичні стосунки, а не процвітає вседозволеність чи деспотизм

Одним з найважливіших аспектів дисципліни є послідовність дій батьків та їхня взаємна узгодженість. Непослідовність вимог створює в сім'ї нестабільну, нервову обстановку, що, природно, не сприяє моральному розвитку дітей, а іноді призводить до їх ворожості і навіть протиправних вчинків.

Батьки, які надають перевагу методу переконування і порадам, справляють більш позитивний вплив, ніж ті, хто суворо контролює дітей. Використовуючи методи, спрямовані на розуміння і внутрішнє прийняття певних цінностей, батьки домагаються їх засвоєння дітьми. Пояснення і заохочення з метою направити чи виправити поведінку дитини сприяють моральному розвитку, у той час як фізичні покарання і постійні дорікання призводять нерідко до антисоціальної поведінки і правопорушень.

Батьки, що покладаються на каральні методи, не досягають справжньої мети: формування у дітей совісності, уміння плідно спілкуватися і взаємодіяти з навколишніми. Жорстокі покарання, особливо на тлі негативних у цілому

відносин, ведуть до того, що дитина виростає черствою, байдужою, недисциплінованою. Замість того щоб виховати чуйність, такі методи послаблюють чутливість, діти звикають боятися і ненавидіти, вони не хочуть піклуватися про інших, не прагнуть заслужити схвалення. Підлітка можна змусити підкоритися, але як тільки загроза покарання ззовні зникає, його поведінка стає потенційно антисоціальною.

Зайва поблажливість з боку батьків також веде до відставання в соціалізації і моральному розвитку дитини, оскільки дітям не допомагають учитися контролювати себе. При відсутності зовнішнього регулювання дитина залишається мов би поза мораллю. Дітям необхідне батьківське керівництво. Без нього вони можуть вирости "зіпсованими" і швидше за все будуть зазнавати репресій з боку ровесників за відсутність поваги до інших людей, самоконтролю, витримки, внутрішнього стрижня.

#### 4. Приклад батьків.

Важливо, щоб батьки самі були моральними людьми, якщо вони прагнуть прищепити своїм дітям моральні норми і цінності. Багаторічні дослідження дорослих, які у підлітковому віці були засуджені за антигромадську поведінку, свідчать, що в період становлення на них найсильніше вплинула антисоціальна поведінка батьків.

На жаль, є родини, де складаються несприятливі умови для виховання дитини. До них належать сім'ї, уражені алкоголізмом, з аморальною поведінкою батьків, низьким культурним та освітнім рівнем, поганими житловими умовами та недостатнім матеріальним забезпеченням, конфліктністю у взаєминах між членами родини. До неблагополучних зараховують і зовні благополучні родини, у яких систематично припускаються серйозних помилок в сімейному вихованні внаслідок несприятливих взаємин між членами родини, педагогічної неосвіченості, низького рівня педагогічної культури. Діти з таких сімей, незважаючи на матеріальний "достаток", виростають озлобленими, замкненими, з порушеною вольовою активністю.

У деяких сім'ях батьки цікавляться лише успішністю дітей у школі.

Питання морального виховання, поведінки дітей, взаємин із товаришами, статусу їхньої дитини в класному колективі таких батьків не хвилюють.

Ні про які контакти у стосунках батьків і дітей не може бути і мови у сім'ях, де переважає надмірна суворість у ставленні до дитини, застосовуються антипедагогічні засоби впливу. Деякі батьки не враховують вікових та індивідуальних особливостей дітей, їхніх інтересів, здібностей. Особливо гостро це відчувається, коли діти переходять у підлітковий вік. У таких родинах дитина почуває себе чужою, страждає від браку взаєморозуміння з батьками.

Найбільш поширеними помилками сімейного виховання є невміння батьків знаходити адекватні вікові дитини прийоми і методи виховання, неузгодженість виховного впливу дорослих членів сім'ї, а також впливу сім'ї і школи, вчителя. Ці помилки часто не усвідомлюються батьками, і тому виправлення їх вимагає від класного керівника високої професійної майстерності, такту і терпіння.

Досягнення єдності педагогічних вимог сім'ї та школи покладено на педагогічний колектив. Для цього використовуються різноманітні форми співробітництва: індивідуальні, групові, колективні.

Індивідуальні форми роботи дозволяють встановити особистий контакт вчителя з усіма батьками, з'ясувати сутність педагогічної позиції сім'ї, тактовно допомогти батькам зрозуміти і виправити помилки, якщо вони є, або використати, зробити надбанням усіх кращий досвід сімейного виховання, або вжити рішучих заходів щодо оздоровлення виховної ситуації в сім'ї.

Найбільш поширеними формами індивідуальної роботи з батьками є бесіди і консультації в школі або при відвідуванні учителем сім'ї учня. Класний керівник проводить і групову роботу. До групи підбираються батьки зі схожих родин. Зокрема, це можуть бути неповні сім'ї, сім'ї, де батькам бракує певних педагогічних знань, родини із стійкими сімейними конфліктами, сім'ї, батьки в яких дуже суворі й надмірно вимогливі, або такі, де немає єдиних вимог з боку батька й матері, тощо. З такими родинами розробляється конкретна програма ліквідації прорахунків у вихованні.

Велику роль у розв'язанні спільних завдань навчання і виховання відіграють батьківські комітети школи і класу. Обирають їх на відповідних батьківських зборах, і працюють вони у тісному контакті з класними керівниками.

Класні і загальні батьківські збори є основною формою колективної роботи з батьками. Добре підготовлені і проведені батьківські збори сприяють створенню єдиного колективу педагогів і батьків, мобілізації його на розв'язання конкретних проблем життя і виховання дітей у сім'ї.

Величезна роль у вирішенні цих завдань належить батьківським комітетам школи і класу. Вони обираються на відповідних батьківських зборах і працюють у тісному контакті з класними керівниками. До шкільного батьківського комітету обираються представники батьківських колективів усіх класів. Голова цього комітету входить до складу педагогічної ради школи.

Корисно запрошувати батьків на уроки, залучати їх до підготовки і проведення ранків, політінформацій, виховних годин тощо. Все це сприяє кращому взаєморозумінню між вчителями і батьками, дітьми і дорослими, формує єдину спільну шкільно-сімейну систему впливу на дитину.

Виконання батьками громадських доручень з виховання дітей у школі або за місцем проживання - найбільш перспективна форма підвищення педагогічної культури батьків, озброєння їх педагогічними знаннями і досвідом. Саме така допомога школі особливо цінується дітьми і підлітками, сприяє зближенню учня з батьками і на цій основі - успішному розв'язанню багатьох складних питань виховання. Класному керівникові необхідно знати можливості і бажання батьків у цьому плані і повсякчас заохочувати їх до громадської роботи з дітьми і підлітками. Дуже добре, якщо постійне педагогічне доручення батька чи матері узгоджується і враховується за місцем їхньої роботи.

Громадська виховна робота з дітьми неминує розширює коло особистих інтересів батьків, надає життю сім'ї яскраво вираженої суспільної спрямованості. До такої роботи бажано залучити всіх батьків.

Крім названих форм взаємодії педагогічного і батьківського колективів, у

школах широко практикуються конференції з обміну досвідом сімейного виховання, дні відкритих дверей, усні журнали, вечори запитань та відповідей, відкриті уроки для батьків.

Провідною формою організації педагогічної освіти батьків є народні університети, які діють при школах, клубах і Будинках культури, підприємствах. Завдання їх полягає в тому, щоб дати слухачам систематичні педагогічні і загальнонаукові знання. Поряд з університетами широко розповсюджені педагогічні лекторії, школи молодих батьків, наставників тощо. До читання лекцій запрошуються вчені, педагоги і психологи, керівники шкіл, кращі вчителі, медичні працівники, юристи, громадські діячі. Широко запроваджуються активні форми навчання, зокрема, розв'язання педагогічних задач, ситуацій, диспути, обмін досвідом сімейного виховання.

У школах або в трудових колективах створюються консультпункти, де батьки можуть одержати кваліфіковану консультацію з питань, які їх хвилюють.

Поширені й такі форми як педагогічні семінари для батьківського активу, гуртки з вивчення окремих проблем педагогіки та дитячої психології, школи матерів, тематичні батьківські збори, вечори запитань і відповідей, педагогічні вечори для молодих батьків і матерів, батьківські конференції (шкільні, міжшкільні, районні, міські), педагогічні читання для батьків, обговорення статей на актуальні теми сімейного і суспільного виховання, опублікованих у періодичній пресі, передачі по радіо і телебаченню.

Застосовуючи різні форми і засоби педагогічної пропаганди, необхідно знайомити батьків з новою літературою, присвяченою проблемам сімейної педагогіки, залучати батьків до обміну кращим досвідом виховної роботи, демонструвати кінофільми на педагогічні теми, влаштовувати виставки учнівських робіт, тематичні виставки-консультації ("Одяг дітей різного віку", "Що читати дітям" та ін).

Всі згадані форми потрібні для активізації педагогічного всеобучу, мета якого - подолати педагогічну та психологічну неграмотність значної частини

батьків, сприяти виробленню умінь та навичок сімейного виховання.

### СПИСОК ЛІТЕРАТУРИ:

1. Восік-Кавалія Д. Самооцінка старшокласників та їх комунікативна активність. Викладання мов у вищих навчальних закладах освіти на сучасному етапі. Міжпредметні зв'язки. Наукові дослідження. Досвід. Пошуки : зб. наук. пр. Харків. нац. ун-т ім. В. Н. Каразіна. Харків : ХНУ, 1996. Вип. 35. 2019. С. 52–63.
2. Ефремцева С. А. Тренінг спілкування для старшокласників. К.: Ін-т психології АПН України, 1994. 76 с.
3. Мельник І. С. Особливості впливу взаємин з дорослими і однолітками на самооцінку старшого дошкільника : автореф. дис. на здобуття наук. ступеня канд. психол. наук : спец. 19.00.07 «Педагогічна та вікова психологія». Ін-т психології ім. Г. С. Костюка АПН України. К., 2009. 20с
4. Насонова О. В. Батьківські установки в сім'ї і ставлення підлітка до себе. Педагогіка і психологія. 2021. № 1. С. 101–108.
5. Пасічніченко А. Сім'я як чинник формування самооцінки дитини дошкільного віку. Актуальні проблеми дошкілля: зб. наук. пр. Дрогобич : ДДПУ, 2012. С. 75–81.



# ПСИХОЛОГІЧНІ ОСОБЛИВОСТІ САМОАКТУАЛІЗАЦІЇ ОСОБИСТОСТІ ЗАЛЕЖНО ВІД ТИПУ РОДИНИ ПОВНА/НЕПОВНА

**Шопша Олена Леонідівна,**

к.п.н., доцент

**Ступак Людмила Миколаївна,**

Студентка

Міжрегіональна Академія Управління Персоналом

м. Київ, Україна

## **Вступ. / introductions.**

Людина щодня зустрічається з певними вимогами з боку суспільства. Ефективність діяльності сучасної людини значною мірою пов'язано з її індивідуально-психологічними характеристиками й особливостями. Також її успішність і загальна життєва продуктивність багато в чому залежить від повноти реалізації нею власного потенціалу.

Основною умовою високого рівня життєдіяльності особистості можна вважати її самоактуалізацію. Тому велике значення набувають наукові праці, які дають можливість виявити особливості самоактуалізації сучасної особистості.

**Актуальність вивчення** самоактуалізації особистості обумовлено, насамперед, особливостями сучасного стану суспільства, у якому зроблено акцент на розвитку особистості. Серед факторів, що впливають на розвиток і взаємодію особистості з дійсністю, особливе місце займає її виховання. Особливості виховання впливають на розвиток особистості протягом онтогенезу, зокрема, на рівень і особливості її самоактуалізації.

## **Мета роботи. / aim.**

Простежити психологічні особливості самоактуалізації особистості в родинях різного типу. Ціль, гіпотеза, об'єкт і предмет дослідження визначили завдання дослідження:

- зробити теоретичний аналіз джерел, пов'язаних із проблемами самоактуалізації особистості (суть самого поняття, умови процесу

самоактуалізації, фази);

- провести емпіричне дослідження психологічних особливостей самоактуалізації особистості залежно від типу родини (повна/неповна);
- зробити аналіз дослідження й інтерпретувати його результати;
- розробити практичні рекомендації щодо психологічної корекції процесу самоактуалізації особистості в родинях різного типу.

### **Матеріали та методи./materials and methods.**

1. Вивчення й аналіз теоретичної літератури за темою дослідження.

2. Аналіз вивченого й зібраного в результаті проведеного дослідження матеріалу і його графічне узагальнення у вигляді таблиць.

3. Методи статистичної обробки даних.

Дослідження психологічних особливостей самоактуалізації особистості в родинях різного типу проводилося в три етапи. **Вибірка** становила 75 людей (37 чоловіків і 38 жінок) у віці від 19 до 29 років, з них 36 досліджуваних з неповних родин, 39 — з повних родин.

На першому етапі було проведено анкетування випробуваних. Анкету розроблено нами самостійно на основі опитувача «Аналіз сімейних взаємин» (Методика АСВ) (Є. Г. Ейдемільер, В. В. Юстіцкіс). Анкета допомагає прояснити основні особливості структури родини випробуваних, прийнятий у родині розподіл обов'язків, виховання самодисципліни дитини, і загальне бачення досліджуваним ролі батьків у наданні йому матеріальної й моральної допомоги під час проживання в родині.

На другому етапі було проведено дослідження рівня самоактуалізації особистості з використанням самоактуалізаційного тесту (САТ) (адаптація Ю. Е. Альошина, Л. Я. Гозман, М. В. Загика, М. В. Кроз). «Самоактуалізаційний тест» (САТ) складається із 126-ти пунктів, кожний з яких включає два судження ціннісного або поведінкового характеру.

На третьому етапі дослідження проаналізовано вплив типу родини на рівень і психологічні особливості самоактуалізації, виконано аналіз отриманих показників за різними шкалами і визначеними основними напрямками

подальшої наукової роботи.

### **Результати та обговорення./results and discussion.**

За допомогою процедури крос-табуляції в статистичній програмі «SPSS» проведено аналіз відповідей випробуваних з повних/неповних родин, за результатами якого було виявлено наступне.

Представники повних родин дали більше позитивних відповідей на запитання щодо факту надання батьками допомоги, підтримки, задоволення матеріальних потреб, чим досліджувані з неповних родин.

Можемо припустити, що причиною цього є те, що особистості, які виховувалися в повних родин, у цілому з часом сприймають атмосферу, що панувала в родині, як більш надійну, вони позитивно оцінюють участь батьків у власнім житті, не вважають, що їм чого-небудь не вистачало в житті (активного матеріального або моральної участі батьків у їхньому житті). Більшість досліджуваних з неповних родин (89%) заявили, що в цілому вважають своє дитинство/підлітковий вік досить складним, з життєвими труднощами, які можна було б легше подолати, якби в батьків була можливість і бажання втрутитися в справи дитини. На запитання, доручали їм батьки виконання складних і важливих завдань, більшість досліджуваних з неповних родин відповіли ствердно (41%), при цьому тільки 27% представників з повних родин дали позитивну відповідь, що також підтверджує загальну тезу про велику насиченість життя дітей у неповних родин ситуаціями, у яких на їхні плечі покладається необхідність брати на себе виконання відповідальних завдань. За результатами анкетування було встановлено, що в повних родин дітей більше готовили й до думки, що в будь-яких життєвих ситуаціях вони повинні покладатися на себе, а не шукати підтримки ззовні, повинні бути самостійними, незалежними від інших (64%). Серед досліджуваних з неповних родин позитивну відповідь дали тільки 42% респондентів. При цьому нами було виявлено, що навіть серед тих, хто має низький рівень самоактуалізації, чоловіки більш схильні брати на себе відповідальність і покладатися на власні сили, ніж жінки. Ми можемо пояснити це тим, що за статистикою більшість

неповних родин – це материнські родини, а жінки в чинність соціально-економічних обставин більше піддані залежної позиції, більше тяжіють до пошуку опори, до перекладання відповідальності на чийсь плечі, на зовнішні обставини (екстернальний локус контролю), і, таким чином, передають цю життєву філософію й модель поведінки власним дітям, особливо дочкам.

Отримані нами результати дослідження загального рівня самоактуалізації за методикою САТ представлено нижче на малюнках 1 і 2.

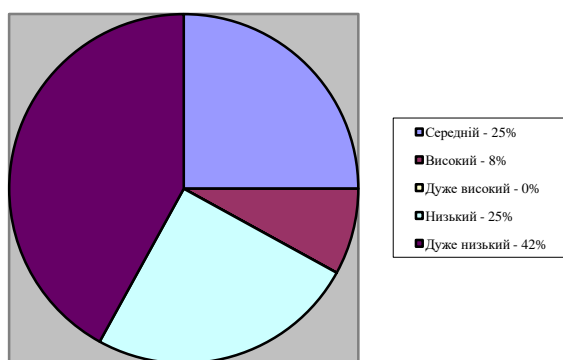

**Рис. 1. Загальний рівень самоактуалізації досліджуваних з неповних родин**

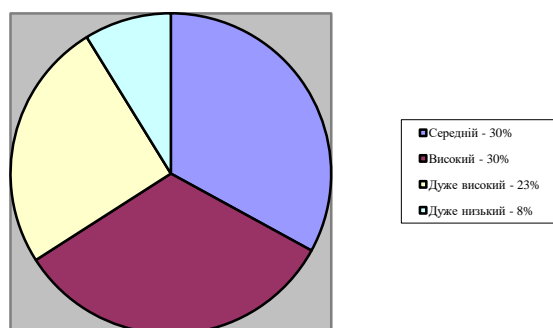

**Рис. 2. Загальний рівень самоактуалізації досліджуваних з повних родин**

### **Висновки./conclusions.**

Дослідження заснувалося на вивченні психологічних особливостей самоактуалізації особистості залежно від типу родини (повна/неповна). У ході дослідження здійснений теоретичний аналіз джерел, пов'язаних із проблемами самоактуалізації особистості; проведено емпіричне дослідження психологічних особливостей самоактуалізації особистості залежно від типу родини

(повна/неповна); проведений аналіз дослідження й інтерпретація його результатів; розроблено практичні рекомендації щодо психологічної корекції процесу самоактуалізації особистості в родинях різного типу.

Проведене дослідження дозволяє зробити наступні висновки:

Поняття «самоактуалізація» близько за змістом до поняття «особистісний ріст». У науковому світі його трактують як активний процес становлення, у яким людина бере на себе відповідальність за свій майбутній життєвий шлях. Традиційно теорію самоактуалізації асоціюють із іменем А. Маслоу. Абрахам Маслоу прагнення до самоактуалізації розуміє як «безперервне здійснення потенційних можливостей, здатностей і талантів, як здійснення своєї місії, або покликання, долі й т.п., як більш повне пізнання й, стало бути, прийняття своєї власної споконвічної природи, як безустанне прагнення до єдності, інтеграції, або внутрішньої синергії особистості» [38, с. 26].

Виходячи з даного визначення автор вважає, що розвиток і функціонування організму відбувається за допомогою таких фундаментальних потреб як потреба в ліквідації дефіциту й потреба в розвитку. Остання з потреб і відображає особистість, що прагне до самоактуалізації.

Ієрархічна модель системи базових потреб дозволяє А. Маслоу пояснити, чому самоактуалізація, що виражає сутність людину, далеко не завжди виступає як реальний мотив. Справа в тому, що в переважній більшості людей виявляються не задоволені потреби нижчих рівнів, більш насущні, і тому активність людини протягом усього життя направляється на задоволення саме цих потреб.

А. Маслоу вивчав життя й особливості життєдіяльності вісімнадцяти самоактуалізованих особистостей: А. Лінкольна, Т. Джефферсона, А. Ейнштейна, Е. Рузвельта, Д. Адамса, У. Джеймса, А. Швейцера, О. Хакслі, Спинози й ін. А. Маслоу визначив особливості самоактуалізуючих людей: ефективне сприйняття реальності; спонтанність; простота, природність; зосередженість на завданнях (на відміну від зосередженості на собі); потреба в періодичнім перебуванні на самоті; самостійність; незалежність, гнучкість в

оцінці подій; глибокі міжособистісні відносини; демократичність у характері; розрізнення засобів і цілей добра й зла; почуття гумору; творчий підхід до справи [39].

Розглядаючи особливості самоактуалізації, А. Маслоу зазначає й ті засоби поведінки, які сприяють її реалізації. У момент самоактуалізації «Я» реалізує саме себе, здійснює безперервний процес вибору, який означає для особистості її просування або відступ (брехати або говорити правду і т.д.).

За оцінкою Д. А. Леонтьєва, поняття самоактуалізації в теорії А. Маслоу містить у собі самостійні процеси самовираження, самоствердження, саморозвитку, які ігнорують істотні розбіжності між ними, а теоретична аморфність поняття самоактуалізації є одним із самих істотних недоліків даної теорії й ускладнює операціоналізацію [33, с. 153-158].

Д. А. Леонтьєв визначає самоактуалізацію як «процес розгортання й дозрівання закладених в організмі й особистості задатків, потенцій, можливостей» [Там же].

О. Н. Горділова визначає самоактуалізацію як потребу, результат і процес реалізації індивідуальності людини [24].

Такі тлумачення категорії самоактуалізації доводять неоднозначність її вивчення. Але це ще не всі труднощі вивчення даного терміну.

Такі вчені як, Н. Борисова, Л. Коган, Л. Коростилева й ін. вважають поняття «самоактуалізація» і «самореалізація» дуже близькими за змістом.

Вахрамов Є. Є. вважає, що поняття «самореалізація» означає розумовий, когнітивний аспект діяльності, теоретичну діяльність, роботу на внутрішньому плані. Самореалізація проявляється в побудові й коригуванні, перебудові «Концепції Я», включаючи «ідеальне Я», картину світу й життєвого плану, формування концепції минулого [17, с. 129-133].

Ми вважаємо, що самоактуалізація є більш широким поняттям, яке містить у собі особливості самореалізації.

У сучасній психології К. Роджерса прийнято вважати автором ще однієї теорії самоактуалізації. Психологічне здоров'я, ідеальний образ людини

К. Роджерс, як і Маслоу, зв'язує із самоактуалізацією. К. Роджерс розрізняє дві тенденції – актуалізації й самоактуалізації. Тенденція актуалізації – єдиний основний універсальний природний мотив, який стоїть за всіма іншими потребами й мотивами. Навіть ціль у всіх людей однакова – актуалізувати себе. Можна виділити наступні аспекти актуалізації: прагнення до розширення своїх границь; більшого впорядкування, цілісності; уроджена тенденція до розвитку своїх здатностей; прагнення до повної реалізації власного потенціалу, можливостей, здатностей; рух до автономності [45, с. 14].

Що стосується тенденції самоактуалізації – це прагнення актуалізувати Его, представлення про себе на основі інтеріорізованих оцінок інших людей.

Щодо вітчизняних досліджень самоактуалізації, то слід зазначити, що в нашій країні більш прийнятим є термін «самореалізація», а за кордоном – «самоактуалізація». Як зазначено в роботі А. Н. Городилової, деякі розбіжності даних термінів зв'язують із різними акцентами аналізу: обоє терміна відображають той самий процес, але самоактуалізація – у внутрішньому, суб'єктивному плані здійснення особистості, а самореалізація – у зовнішньому, об'єктивному плані особистості [24].

Аналіз літератури дозволяє нам затверджувати, що самоактуалізація є більш широким явищем, на відміну від явищ саморозвитку, самореалізації, самовираження й самоствердження. Ми вважаємо, що саморозвиток, самовираження, самоствердження й самореалізація – це активність особистості, що прагне до самоактуалізації (самоактуалізація: саморозвиток, самовираження, самоствердження, самореалізація). На нашу думку, самоактуалізація – це процес реалізації індивідуальності людини, яка проходить через різні види активності (саморозвиток, самовираження, самоствердження, самореалізація) і має на меті вдосконалювання й розвиток можливостей, які відображають динамічні процеси особистості.

Провівши узагальнення основних положень, викладених у психолого педагогічній літературі різних років, можемо зробити висновок, що саме родина як первинне середовище й основний фактор формування

особистості є тим середовищем, в якому відбувається виховання й формування мотиваційно-потребностної, цінностно-значеннєвої і функціонально регулятивної сфер життя особистості, тобто саме родина є тим мікросоціумом, в якому формується прагнення особистості до самоактуалізації.

Нами проводилося дослідження особливостей самоактуалізації особистості в родині різного типу. За результатами самоактуалізаційного тесту також було виявлено чітку залежність між типом родини, у якій виховувався індивід, його особливостями й рівнем самоактуалізації. Так, на основі вибірки було встановлено, що ті, хто виховувався в неповній родині в цілому мають більш низький рівень самоактуалізації, порівняно із представниками повних родин. Учасники дослідження з неповних родин мають дуже низький рівень самоактуалізації за шкалами «Гнучкість поведінки», «Самоповага», «Самоприйняття» і «Креативність» порівняно з учасниками з повних родин.

У ході дослідження підтвердилася гіпотеза. Психологічні особливості самоактуалізації особистості залежать від типу родини: повної/неповної.

Перспективою подальшого вивчення теорії самоактуалізації є дослідження особистісного розвитку різних вікових груп, тому що самоактуалізація є безперервним процесом, який триває все життя й визначається системою життєвих факторів. Це дозволить відстежити динаміку процесу самоактуалізації індивіду на різних етапах його особистого й суспільного життя, а також детермінацію цього процесу.



# СТРАТЕГІЇ ВИВЧЕННЯ ВІДЧУТТЯ НЕВПЕВНЕНОСТІ

**Ельчанінова Тетяна Миколаївна**

кандидат психологічних наук, доцент

**Садова Юлія Сергіївна**

магістрантка

Харківський національний педагогічний університет  
імені Г. С. Сковороди

**Вступ.** Впевненість у собі є важливим фактором у процесі соціальної взаємодії, оскільки кожна людина поводиться відповідно до того, як оцінює свої здібності та потенціал. Впевненість у собі є також опорою активної соціальної позиції людини та її ініціативності у контактах. Важко переоцінити вплив цієї риси характеру на досягнення, рівень домагань, самооцінку людини. З іншого боку, відсутність впевненості у собі, тобто непевненість, залишає потенціал особистості нерозкритим і являється однією з передумов можливої депресії та інших порушень ментального здоров'я. Світ сучасної людини стрімко змінюється і зазнає значного впливу ззовні. Глобальні зовнішні фактори, такі як війна спричиняють біженство, втрату майна, а в найгіршому варіанті близьких людей. В цих умовах особливого значення набуває розвинена зрілість, тобто прийняття людиною відповідальності за саму себе та вміння спиратися тільки на себе та свої сили. Адекватність оцінки своїх можливостей і сил завжди мала велике значення для майбутнього індивідуума. Непевненість, як властивість особистості, є складним фізичним явищем і характеризується зневірою в те, що сил, навичок та вмінь достатньо для досягнення відповідної цілі. Цей стан впливає на всі сфери життя. Тому визначення непевненості, факторів її формування та методів терапії мають значний вплив на життя як окремої людини, так і суспільства загалом.

**Ціль роботи.** В роботі здійснено теоретичне узагальнення за проблемою непевненості особистості за низкою психологічних досліджень; розроблено та запропоновано психодіагностичний комплекс методик для вивчення непевненої особистості.

**Матеріали та методи.** Намагання психологів виявити причини невпевненості та знайти шляхи її корекції, лікування чи послаблення її невротичного впливу не зупинялись ніколи. Одним з найперших вчених дослідників невпевненості у собі був Андре Сальтер. Його припущення було засноване на теорії І. П. Павлова, та мало на увазі, що причиною невпевненості є збільшена кількість процесів гальмування порівняно з процесами збудження. Особливу увагу він приділив відкритому та спонтанному вираженню своїх почуттів, які важко проявляти «загальмованій» особі. Сальтер розглядав впевнену у собі особу як ту, що наділена такими шістьма якостями: емоційність мови; експресивність та конгруентність поведінки та мови; вміння протистояти та атакувати; уміння не «ховатися» за невизначені формулювання; неприйняття самознищення та недооцінки своїх сил та якостей; здібність до імпровізації [1].

Розвиток його досліджень отримали в роботах Джозефа Вольпе, який виявив значення соціального страху в виникненні почуття невпевненості. Соціальний страх він розглядав як замкнене коло. Очевидно, що страх опинитися в певній ситуації знижує шанси на успіх, неуспіх підсилює страх, іншими словами страх створює ґрунт для невдач в соціальних ситуаціях, що його викликають, а невдачі слугують підкріплення страху. При цьому Вольпе відзначав, що в тому чи іншому вигляді страх присутній в психіці будь-якої людини. Проблема невпевнених у собі людей в тому, що страх стає домінуючим відчуттям, яке блокує соціальну активність. Пізніше до факторів виникнення невпевненості були зараховані такі почуття як провина та сором. Першими про це почали говорити німецькі психологи Рита та Рюдігер Ульріх в складному експерименті з використанням факторного аналізу. Вчені визначили соціальну поведінку як навичку, а невпевненість як дефіцит цієї навички.

Рюдігер та Рита Ульріх під впевненістю у собі вбачали здатність індивідуума пред'являти вимоги та запити у взаємодії з соціальним оточенням і домагатися їх здійснення. Окрім того, важливо зазначити, що до впевненості також відноситься здатність дозволяти собі мати запити і вимоги (переконання по відношенню до самого себе), осмислюватися їх проявляти (соціальний страх

та загальмованість) та наявність навичок їх здійснення (соціальні навички) [2].

В. Вендланд і Х. В. Хеферт дослідили вплив невпевненості у собі на різних етапах процесу регуляції поведінки. В їх трактовці невпевнена поведінка виглядає як нечіткість формулювання мети поведінки, неповноцінність планів поведінки, нереалістичні домагання, невірна оцінка результатів дії, невміння використовувати позитивні наслідки в якості «підкріплення» та недостатня корекція планів поведінки на основі вже dokonаних дій у минулому [3].

Немало важливу роль у впевненій поведінці відіграють переконання людини на рахунок самої себе та думка, яка виникає в тій чи іншій ситуації, як оцінка того, що відбувається. Р. Зігмунд називав зневірені по відношенню до самого себе думки – «негативні самовербалізації». Невпевненість він розглядав як наслідок гальмування впевненої поведінки під час концентрації уваги людини на таких негативних переконаннях як: «Я з цим не впораюсь..», «Це вище моїх сил..» і т.п. Так сформувалось визначення впевненості, як позитивної оцінки індивідумом особистих навичок та здібностей як достатніх для досягнення значущих для нього цілей та задоволення його потреб. Тобто, іншими словами, у впевненої у собі людини є достатній досвід успішних дій в соціумі, на які вона може спиратися [2].

На формування впевненості у собі впливають внутрішні та зовнішні фактори. Внутрішні фактори складаються з фізичних факторів (зріст, вага, зовнішній вигляд/краса, вік, досвід), самоформування сім'єю (забезпечення свободи поглядів у сім'ї, родині гармонія, праця батьків, становище батьків, багатство батьків, релігія). До зовнішніх факторів відносять такі сфери як навчання, робота та взаємодія з навколишнім середовищем [4].

Лазарусом виділено чотири групи навичок, якими має володіти доросла впевнена у собі людина: здатність відкрито говорити про свої бажання та вимоги; здатність сказати «ні»; здатність відкрито говорити про свої позитивні та негативні почуття; здатність встановлювати контакти та завершувати розмову.

Резюмуючи все вище сказане можна сказати, що невпевнена у собі

людина має труднощі з тим, щоб: висловлювати свої думки, почуття і пропозиції без звинувачень; без проблем попросити про послугу чи по допомогу; без почуття провини відмовитися від того, що не підходить; добре розуміти почуття і проблеми інших людей; легко знаходити шляхи до порозуміння; підтримувати рівноправні стосунки; спокійно не погоджуватися з почутим; запобігати маніпуляціям; висловитися на захист іншої людини [4].

Неправильним буде вважати, що всі ці навички формуються самі собою або є вродженими. Як і всі соціально-психологічні навички особистості, впевненість у собі формуються в ході соціалізації, тобто взаємодії з іншими людьми та соціальним оточенням [1].

Сім'я відповідає за перший досвід людини у взаємодії з навколишнім світом. Сім'я являє собою мікросоціум, в якому проходить формування особистості індивіда, стереотипів його поведінки і соціальних ролей. Як реабілітаційне середовище сім'я забезпечує внутрішньосімейну турботу, фізичну допомогу, психологічну підтримку [5]. Альберт Бандура вбачає розвиток навичок впевненої поведінки як результат наслідування дитиною стереотипів поведінки батьків. Мартін Селігман запропонував теорію «вивченої беспорядності» згідно з якою поряд з наслідуванням важливу роль на формування особистості мають реакції важливих людей на ту чи іншу поведінку дитини. «Вивчену беспорядність» він визначав як стан, що виникає в ситуації, коли зовнішні події від нас не залежать і ми нічого не можемо зробити, щоб змінити чи попередити їх. Як результат втрачається мотивація до будь-яких дій, що мають на увазі зміни в навколишньому середовищі.

В професійній сфері Б. Карстенсен и У. Клусманн виявили взаємозв'язок між впевненою поведінкою та професійним вигоранням. Автори вважають, що впевнена поведінка являється предиктором професійного благополуччя та ранньої кар'єрної адаптації (дослідження стосувалось професії вчителя) [6].

Невпевненість у собі тісно пов'язана з заниженою самооцінкою. Її наявність спричиняє намагання уникати вчинення будь-яких дій або ухвалення важливих рішень, перекладає свою відповідальність на інших, побоюється

критики та будь-яких труднощів. Стан постійного очікування небезпеки або ситуації, в якій доведеться ухвалювати рішення, не дозволяє людині розслабитися, тримаючи її у постійному емоційному і фізичному напруженні. Самооцінка, як і впевненість, не є вродженою, а поступово формується з раннього дитинства. На її формування у дорослому житті найістотніше впливають співвідношення власних досягнень людини з її очікуваннями і порівняння з досягненнями інших значущих для неї людей [7].

**Результати та обговорення.** Впевненість у собі є відображенням загального суб'єктивного емоційного стану людини та рішення, прийнятого особистістю на рахунок ставлення до себе. Важливу роль відіграють переконання щодо власних емоційних станів, таких як перемога, відчай, гордість і сором. Впевненість у собі тісно пов'язана з самооцінкою, рівнем домагань та задоволеністю своїм життям. То ж для комплексного дослідження наявного рівня впевненості було створено психодіагностичний методичний комплекс, до якого було включено: 1. Тест Райдаса «Впевненість у собі»; 2. Шкала самооцінки Розенберга. 3. Методика діагностики рівня соціальної фрустрації (В. В. Бойко); 4. Опитувальник Реана «Мотивація успіху і боязнь невдачі».

Формування невпевненості значним чином спричинене внутрішньосімейною взаємодією та випробуванням своїх сил у соціумі. Сім'я є мікросоціумом, що підкріплює або послаблює віру особистості в свої сили, надаючи перші оцінки його можливостям та здібностям. Для діагностики родинного середовища, в якому відбувалося виховання, використано методику І. Марковської «Взаємодія батьки-дитина» та авторську анкету для вивчення структури, особливостей сім'я, в якій виховувався опитуваний, формування ставлення до успіху, що є запорукою впевненості, яке передається у родині з покоління в покоління та ін.

**Висновки.** Перспективу подальшого дослідження ми вбачаємо у дослідженні впливу родинного досвіду на формування невпевненості у собі, встановлення наявних рівнів фрустрації та домагань особистості, а також у

розробці індивідуальних і групових програм для корекції та розвитку психологічного здоров'я та подолання невпевненості в собі.

### СПИСОК ВИКОРИСТАНИХ ДЖЕРЕЛ

1. Саннікова О. П. , Пружина М. О. Соціальна адаптивність впевнених і невпевнених осіб: порівняльна характеристика. *Диференціальний підхід у дослідженні професійного саомздійснення особистості*: матеріали всеукр. наук.-практ. конф., м. Одеса, 24-25 березня 2022/ ПНПУ ім. К. Д. Ушинського, Одеса, 2022, с. 59-67. URL : <http://dspace.pdpu.edu.ua/bitstream/123456789/15949/1/Sannikova%20%D0%9E.pdf>

2. Логвінова Д.В. Психологічні особливості впевненості молоді в собі, УДК 159.923-053.6, *Збірник наукових праць КПНУ імені Івана Огієнка, Інституту психології імені Г.С. Костюка НАПН України*, № 19, 2013 р., с. 357-367. URL : <http://elar.kpnu.edu.ua/xmlui/bitstream/handle/123456789/1706/Problemy-suchasnoi-psykholohii-Vyp.%2019.pdf?sequence=1&isAllowed=y>

3. Глушко Л. О. Психологічні особливості розвитку впевненості в собі у школярів різного: автореф. дис. ... канд. псих. наук: 19.00.07 Київ 2015, с. 21. URL : [http://psychology-naes-ua.institute/files/pdf/1\\_1441875527.pdf](http://psychology-naes-ua.institute/files/pdf/1_1441875527.pdf)

4. Endah Setyaningsih1i , Maya Nursalfi Yani , Nugroho Catur Prasetyo Determining factors of self-confidence in a using social environment path analysis. *European Journal of Education Studies*, 2024, Vol. 11, № 5. P. 274 – 284. URL : : [https://www.researchgate.net/publication/380007082\\_DETERMINING\\_FACTORS\\_OF\\_SELF-CONFIDENCE\\_IN\\_A\\_USING\\_SOCIAL\\_ENVIRONMENT\\_PATH\\_ANALYSIS](https://www.researchgate.net/publication/380007082_DETERMINING_FACTORS_OF_SELF-CONFIDENCE_IN_A_USING_SOCIAL_ENVIRONMENT_PATH_ANALYSIS)

5. Кокун О. М., Агаєв Н. А., Пішко І. О., Лозінська Н. С. Основи психологічних знань про психічні розлади для військового психолога. Методичний посібник. Київ : НДЦ ГП ЗСУ, 2018. 310 с. URL : <https://core.ac.uk/download/pdf/159118753.pdf>

6. Carstensen B., Klusmann U. Assertiveness and adaptation: Prospective teachers' social competence development and its signicance for occupational well-

being. *British Journal of Educational Psychology*, 2021, vol. 91 (1), p. 500–526.  
URL : <https://bpspsychub.onlinelibrary.wiley.com/doi/full/10.1111/bjep.12377>

7. Nikolaiev L., Herasina S., Hrechanovska O., Vlasenko O., Skliarenko S., Hrande K. The Development of Assertiveness of the Individual as a Subject of Communication. *Revista Românească pentru Educație Multidimensională*.2023. Vol. 15, № 2, p. 210-228, URL : <https://doi.org/10.18662/rrem/15.2/730>.

# SOCIOLOGICAL SCIENCES

## РОЛЬ ПСИХОЛОГІЧНО-ЕМОЦІЙНИХ АСПЕКТІВ ПРИ РОЗРОБЦІ UI ТА UX ДИЗАЙНУ

Денисенко Єва Максимівна

Студентка

Дніпровський Національний університет імені Олеся Гончара

м. Дніпро, Україна

Дизайн UI та UX тісно пов'язаний з психологією, яка допомагає захоплювати та утримувати увагу користувачів, створюючи орієнтований на людину цифровий досвід. Психологія є ключовою складовою процесу UX-дизайну, оскільки розуміння взаємодії людей з продуктом і впливу на їх рішення є критично важливим. Психологія дизайну об'єднує нейробіологію, когнітивну психологію, соціальну психологію та взаємодію людини з комп'ютером, підходячи до UX-дизайну через призму людської поведінки. Джо Ліч зазначає: “Дизайнер, який не розуміє людської психології, буде не більш успішним, ніж архітектор, який не розуміє фізику.” Розробка UI та UX потребує ретельної уваги до психологічних та емоційних аспектів, що впливають на сприйняття та поведінку користувачів. [Weinschenk S. 100 Things Every Designer Needs to Know about People. Pearson Education, Limited, 2011. – С. 1-5]

Виділяють декілька основних законів UX-дизайну якими користуються задля більш вдалого проектування продукту та ефективної взаємодії з цільовою аудиторією. Закони та принципи UX - це інструменти та рекомендації, які можуть допомогти дизайнеру створювати більш зручні та орієнтовані на користувачів інтерфейси.

Одним із перших законів які варто розглянути є закон Хікса або «парадокс вибору». Вважається, що користувачі витрачають більше часу на прийняття рішення яке приведе їх до бажаного результату, саме тоді, коли їм



пропонується більше варіантів. Тому при скороченні кількості можливих варіантів – поліпшується корисність та якість продукту. Наступним законом є закон Якоба. Закон стверджує, що більшу частину часу користувачі проводять на інших сайтах, тому нададуть перевагу сайту, який працюватиме так само як уже знайомі користувачам сайти. Вже усталені дизайн-патерни, можуть спростити процес проектування. Третій закон – це закон Міллера свідчить, що зазвичай людина може зберігати у своїй пам'яті тільки 7 елементів. Тому для зниження когнітивного навантаження рекомендується групувати інформацію та графічні елементи використані у дизайні по 5-9 елементів. Закон Фіттса також є необхідним для створення вдалого веб-застосунку. Психолог Пол Фіттс, досліджуючи рухову систему людини, показав, що час, необхідний для руху до цілі, залежить від відстані до цілі та її розміру. Отже, мета для користувача (кнопки, клікабельні елементи тощо) мають бути достатнього розміру для вибору, або натискання. Також такі об'єкти повинні мати достатню відстань між собою, для того, щоб користувач міг виявити їх і відрізнити. Закон близькості свідчить, що об'єкти, які розташовані близько один до одного, сприймаються як одна група об'єктів. Принципи закону близькості дають змогу користувачеві легше сприймати контент з першого погляду. Навіть якщо об'єкти мають сильні відмінності, але знаходяться поруч один до одного, візуально вони будуть сприйматися як група. Закон «Бритва Оккама» - це правило в науці та філософії, згідно з яким із кількох можливих, однаково повних пояснень чого-небудь слід вибирати найпростіше. У дизайні це означає, що вносити складність у дизайн потрібно тільки за крайньої потреби, тому варто аналізувати інтерфейс і видаляти все, що може бути зайвим, якщо під час видалення це не завдає шкоди інтерфейсу. Позбувшись складності, інтерфейс стане більш зрозумілим і ефективним. Закон Прегнанц, або «принципи групування та закон перцептивної організації». «Prägnanz» - це німецьке слово, що позначає виразність, лаконічність та упорядкованість. Дане правило є одним із принципів гештальт-законів групування об'єктів. Гештальт-психологія стверджує, що людський мозок має вроджену схильність до сприйняття

патернів, використовуючи п'ять основних категорій: близькість, схожість, неперервність, завершеність та пов'язаність. Ефект фон Ресторфа, також його називають ефектом ізоляції, який означає, що серед схожих об'єктів, користувачеві запам'ятається той, що відрізнятиметься від решти. Відтак рекомендується візуально відокремлювати важливу інформацію, або важливий об'єкт. Закон Парето свідчить про те, що 20% зусиль дають 80% результату, а решта 80% зусиль всього лише 20% результату. Тому рекомендується насамперед зосереджувати зусилля на тих місцях, які принесуть максимальну користь більшості користувачів інтерфейсом. Наприклад навігація в застосунку, зазвичай у вкладках навігації розташовано 20% функцій застосунку, які займають у користувача 80% часу, проведеного в цьому застосунку. Тобто ці 20% є найбільш використовуваними функціями. Пікове правило говорить, що користувачі надають оцінку отриманому досвіду виходячи зі своїх почуттів наприкінці та початку взаємодії з продуктом, а не під час безпосереднього використання. Тому потрібно аналізувати, які моменти продукту є найважливішими, і розмішувати їх на більш ефективних етапах користувацького шляху, зосередивши користувача на головному. Також не варто забувати, що, на жаль, користувачі частіше запам'ятовують негативний досвід, ніж позитивний. Закон спільної області та пов'язаності належить до гештальту законів групування. Він свідчить, що якщо елементи знаходяться в області з чітко позначеними межами, то люди природним чином сприймають об'єкти як групу. У дизайні для візуального групування елементів можна додавати межу області, або використовувати єдине тло для групи. Також ефективно використовувати феномен пов'язаності: об'єкти, які візуально пов'язані кольором, лініями, рамками, формами тощо, визначаються людьми як пов'язані об'єкти. Закон Постела, також відомий як принцип надійності. При розробці дизайну потрібно бути готовим до того, що користувач може вводити будь-які дані на сайті або в застосунку, здійснювати будь-які непередбачувані дії. Необхідно забезпечити користувачів якісним зворотним зв'язком у вигляді валідації, підказок і направляти користувача в потрібному напрямку. Закон

Теслера, також відомий як правило збереження складності. Це означає, що у кожній системі є свій рівень складності, який не можна зменшити. Рекомендовано проектувати максимально прості для сприйняття інтерфейси, але не спрощувати функції або можливості системи, оскільки деякі користувачі можуть віддавати перевагу складності. Ефект Зейгарник є одним із найвпливовіших, що на пряму впливає на користувацьку взаємодію з веб-застосунком. Це психологічний ефект, який показує, що люди запам'ятовують перервані та недороблені до кінця дії краще за інші. Незавершені завдання згідно з цим законом залишаються в пам'яті користувача довше, ніж завершені. У дизайні рекомендується сповіщати користувача про те, що дію не завершено, таким чином підвищується ймовірність її завершення. Закон Паркінсона свідчить, що найімовірніше виконання задачі займає весь термін, який на неї відведено. Якщо, наприклад, завдання можна зробити за кілька годин, але відведений на нього термін кілька днів, то людина робитиме це завдання кілька днів. Для більш ефективної роботи можна визначити конкретний час на виконання користувачем якоїсь дії. Наприклад, на сайті після додавання товарів у кошик у користувача є обмежений час оформити покупку. [Кириченко Д. Психологія в дизайні інтерфейсів: 20 законів UX-SDH. Software Development Hub | Компанія з розробки програмного забезпечення. URL: <https://sdh.com.ua/blog/business/psychology-in-interface-design-20-laws-of-ux/> (дата звернення: 22.05.2024)] Психологія відіграє важливу роль у розробці UI та UX дизайну, оскільки допомагає розуміти поведінку, потреби та очікування користувачів. Розуміння психологічних аспектів дозволяє створити інтуїтивно зрозумілі і комфортні інтерфейси, які забезпечують ефективну взаємодію та задоволення від використання продукту. Застосування принципів психології дозволяє пристосовувати дизайн до потреб та особливостей користувачів, забезпечуючи приємний та продуктивний досвід використання програмного забезпечення або додатку. Таким чином, психологічний підхід є ключовим для досягнення високої якості та успіху в галузі UI та UX дизайну.

## ПРАКТИКА САМОТНОСТІ ЯК СУЧАСНИЙ ІНДИВІДУАЛІЗМ

**Комишова Олександра Володимирівна,**

аспірантка

Криворізький державний педагогічний університет

Кривий Ріг, Україна

**Вступ.** Протягом століть вважалося, що людина не призначена для самотнього проживання. Арістотель зазначав, що той, хто живе поза спільнотою за своєю природою, а не через випадкові обставини, є або морально неповноцінною істотою, або надлюдиною. Така думка була зрозумілою, адже протягом багатьох століть людина не могла вижити самотійно з фізичних та економічних причин. Тепер індивідуальність та самовираження набувають перевагу над традиційними сімейними цінностями. Самотність не завжди є поганим досвідом. М. Монтень, Ф. Ніцше, Ж. Руссо, К. Юнг та інші науковці були прибічниками того, що людині важливо мати особистий простір для свободи та роздумів, щоб зрозуміти, як воно – належати собі.

Сучасне суспільство все більше переглядає погляди на самотність. Жити самому стає не лише зручніше, а й бажаніше. Індивідуалізм перестає бути просто тенденцією, він стає нашою новою реальністю. Людство росло в умовах, де вчили бути частиною більшого колективу – сім'ї, спільноти. Вважалося, що наше призначення – жити для інших. Однак, в сучасному світі, цінність індивідуального простору та особистого розвитку зростає. Свобода та самореалізація стають пріоритетними, ніж будь-які соціальні обмеження чи зобов'язання. Це не просто нова ідеологія, але новий спосіб життя. У світі все більше людей вибирають самотійне існування, і ця тенденція стає все більш помітною.

**Мета роботи** полягає у переосмисленні поняття самотності в сучасному суспільстві.

**Матеріали та методи.** Теоретичною основою дослідження стала праця американського соціолога Еріка Кляйненберга «Життя соло: Нова соціальна

реальність», яка змінила уявлення про сучасних одинаків. Використовуючи численні дослідження автор демонструє, що люди все менше бажають ділити особистий простір з іншими. Люди, які мають можливість мати власне житло, стабільний дохід все частіше вибирають переваги незалежного життя. Попри суспільну підтримку традиційних сімейних цінностей, ми не можемо ігнорувати ці зміни. Е. Кляйненберг намагається їх зрозуміти, спростувавши поширені міфи про тих, хто обрав таке життя.

Науковець також вказує на чотири ключові соціальні фактори, які сприяли зростанню популярності самотнього життя. Зміни в ролі жінки – дозволяють їм працювати та заробляти, не вважаючи сім'ю та материнство своїм єдиним призначенням. Революція в комунікаціях допомагає людям відчувати зв'язок зі світом, незалежно від відстані. Масова урбанізація робить життя в місті легшим для одиноких, ніж у сільській місцевості. А зростання тривалості життя означає, що багато вдівців не поспішають укласти нові шлюби чи переїжджати до родини, вибираючи активне та незалежне життя.

**Результати та обговорення.** У швидкоплинному світі особистісна реалізація можлива лише через соціальну активність, професійну гнучкість та готовність до змін. Хоча людина не була створена для ізоляції, сучасні технології та засоби комунікації дозволяють нам ефективно адаптуватися до самотнього життя. Е. Кляйненберг наголошує, що бути одним не означає страждати від самотності [1]. Самотність – ресурс, що дозволяє відсторонитися від метушні повсякденного життя та інформаційного перенасичення, зануритися у свою справжність.

Твердження про те, що одинаки не приносять користі суспільству, не відповідає дійсності. Навіть якщо залишити в стороні легендарних відлюдників та філософів, чиї настанови і відкриття стали серйозною частиною духовного досвіду людства, цей тезис не витримує критики. Сучасний міський спосіб життя активно сформується саме одинаками та їх потребами. Вони стали ініціаторами створення барів, спортзалів, служб доставки, які згодом стали зручними і для сімейних людей. Згідно зі світовою статистикою, самотні люди в

середньому у два рази частіше ходять в клуби та бари, ніж ті, хто є в шлюбі, частіше їдять в ресторанах, присвячують час хобі, беруть участь в волонтерських проєктах. За словами Кляйненберга, люди, що живуть в самотності, компенсують свій стан підвищеною соціальною активністю, що перевищує активність тих, хто проживає разом, а в містах, де багато однаків, вирує культурне життя. Таким чином, однаки є двигунами суспільного розвитку [1].

Щодо старшого покоління, то сучасні комунікації дозволяють їм вести активне соціальне життя, не відчуваючи себе ізольованими. Багато літніх людей свідомо обирають самотність, оскільки не хочуть бути тягарем для дітей, онуків. Вони також не поспішають шукати нових партнерів, віддаючи перевагу звичному способу життя. За даними Кляйненберга, якщо у 1900 році лише 10% літніх вдівців у США жили наодинці, то у 2000 році їхня кількість зросла до 62%, і якість їхнього життя виявилася вищою [1].

**Висновок.** Отже, суспільство повинно переглянути своє ставлення до «епохи однаків» і зрозуміти, що жити на самоті це не завжди про самотність, а свідомий вибір, який не обов'язково пов'язаний з негативним досвідом.

#### **ВИКОРИСТАНА ЛІТЕРАТУРА:**

1. Eric Klinenberg. Going Solo: The Extraordinary Rise and Surprising Appeal of Living Alone, Penguin Books, 2013, p. 288.

## ОСОБЛИВОСТІ АДАПТАЦІЇ ВНУТРІШНЬО ПЕРЕМІЩЕНИХ ОСІБ

**Коц Альона Анатоліївна,**  
здобувачка вищої освіти освіти 1 курсу  
Навчально-наукового інституту права та інноваційної освіти  
Науковий керівник:  
**Ядловська Ольга Степанівна,**  
доцентка кафедри міжнародних відносин та соціально-гуманітарних  
дисциплін, к. іст. н., доцент,  
Дніпровський державний університет внутрішніх справ  
м. Дніпро, Україна

**Вступ.** Внаслідок військової агресії рф проти України, анексії Автономної Республіки Крим, проведення антитерористичної операції (АТО) на Донбасі, а потім і повномасштабне вторгнення військ рф 24 лютого 2022 року на нашу територію Україна входить в першу десятку країн світу за чисельністю внутрішньо переміщених осіб.

Поява нової соціально незахищеної верстви населення зумовила необхідність зосередити увагу на вирішенні проблем внутрішньо переміщених осіб, створення умов для їх адаптації в соціальному середовищі шляхом використання можливостей різних державних і недержавних організацій. Це призвело до появи нового суб'єкта правових соціальних гарантій - внутрішньо переміщених осіб, і виникнення нових викликів для соціально-забезпечувальної сфери. Зокрема, це стосується питань щодо трудового влаштування, надання житла, відновлення пенсійних виплат, грошової допомоги та медичної допомоги, які потребують вирішення.

**Мета:** охарактеризувати основні шляхи реалізації якісного проживання внутрішньо переміщених осіб на нових місцях проживання та адаптаці у новому соціумі.

**Результати та обговорення.** Через повномасштабне вторгнення військових рф на територію всієї України, яке почалося 24 лютого 2022 року призвело до необхідності внесення вимушених змін у функціонування суспільних та державних механізмів нашої держави. Зокрема трудового

влаштування, надання житла, відновлення пенсійних виплат, грошової допомоги та медичної допомоги, які потребують вирішення. Люди, залишаючи свої рідні домівки, та втікаючи від щоденних обстрілів та військових дій, шукають притулок у інших, більш безпечних частинах нашої країни. Відтак, соціальна адаптація внутрішньо переміщених осіб є не просто важливим питанням, а необхідністю для нашого суспільства.

Поява нової соціально незахищеної верстви населення зумовила необхідність зосередити увагу на вирішенні проблем забезпечення соціальних гарантій та соціального захисту внутрішньо переміщених осіб, створення умов для їх адаптації в соціальному середовищі шляхом використання можливостей різних державних і недержавних організацій [3, с. 10].

Такі вимушені міграції населення створюють серйозні наслідки для нашої країни та впливають на її економічне та соціально-політичне життя. Та й самі мігранти стикалися з різними проблемами: економічними, соціально-психологічними, інституційними та правовими.

Один із основних засобів для соціальної адаптації внутрішньо переміщених осіб (ВПО) - це психологічна підтримка [4, с. 128]. Ця підтримка може включати індивідуальні консультації з психологом, групові заняття для підтримки та терапії, а також співпрацю з громадськими організаціями та волонтерами.

Ще одним важливим інструментом є професійна підготовка та перекваліфікація [1]. Це включає в себе навчання новим професійним навичкам та здійснення практичних вправ, що допомагають ВПО знайти роботу та успішно інтегруватися в нове оточення.

До інших важливих інструментів належить доступ до соціальних послуг та підтримки, таких як медична допомога, фінансова допомога, житло та харчування. Для досягнення успішної адаптації переселенців необхідно забезпечити їм належні умови життя та доступ до необхідних ресурсів.

Перед юристами висувається вимога свідомо засвоювати і критично осмислювати історичні та політичні явища. В цьому сенсі політична культура



виступає суспільним процесом та вимагає від громадян інтелектуального сприйняття й розуміння історичних надбань народу. З осмисленням минулого стає можливим комплексно оцінити та розвивати політико-культурний аспект громадянського суспільства та держави на сучасному етапі. Високий рівень політичної культури юриста – нагальна вимога сьогодення, оскільки саме від фахівців права залежить успішне розв’язання актуальних проблем державотворчого процесу [5, с. 155].

Таким чином, вивчення та аналіз поточної соціально-політичної ситуації в Україні дозволяє зробити висновок, що важливим завданням у соціальній політиці щодо внутрішньо переміщених осіб має стати їх адаптація та соціально-економічна інтеграція [2].

**Висновки.** Впровадження політик і програм, які сприяють соціальній адаптації ВПО та враховують їхні потреби, а також потреби вразливих груп місцевого населення, також може бути важливим інструментом адаптації. Ці програми можуть включати в себе відповідні законодавчі зміни, процедури створення спеціальних заходів підтримки, забезпечення доступу до освіти та інших важливих пільг. Важливо, щоб процес адаптації враховував особливі професійні потреби та унікальні виклики, з якими стикаються висококваліфіковані спеціалісти(ВКС). Надання підтримки через індивідуальне планування, наставництво, навчання та можливості для розвитку потенціалу є ключем до успішної адаптації. Крім того, створення атмосфери співпраці та зміцнення командного духу також відіграє важливу роль в інтеграції НСП в команду та забезпеченні ефективної роботи.

### СПИСОК ВИКОРИСТАНИХ ДЖЕРЕЛ:

1. Субботіна О. О. Адаптація та інтеграція внутрішньо переміщених осіб в сучасній Україні. *Національний технічний університет України «Київський політехнічний інститут»*. 2016. URL: <http://www.sociology.kpi.ua/wpcontent/uploads/2016/06/%D0%A1%D1%83%D0%B1%D0%B1%D0%BE%D1%82%D1%96%D0%BD%D0%B0-%D0%9E.pdf>

2. Голоси внутрішньо переміщених осіб в умовах війни: результати опитування у Вінницькій, Житомирській та Хмельницькій областях. 2022. URL: <https://www.prostir.ua/?news=holosy-vnutrishno-peremischenyh-osib-v-umovah-vijny-rezultaty-opytuvannya-u-vinnytskij-zhytomyrskij-ta-hmelnytskij-oblastyah>

3. Михайловський В. І. Адміністративно-правовий статус внутрішньо переміщених осіб в Україні. Рукопис. Дисертація на здобуття наукового ступеня кандидата юридичних наук за спеціальністю 12.00.07 – адміністративне право і процес, фінансове право, інформаційне право. – Запорізький національний університет, Запоріжжя, 2018. С.8-15.

4. Правовий статус внутрішньо переміщених осіб в Україні. Цимбалістий Т., Блащак А. *Актуальні проблеми правознавства*. № 4 (20).2019. С.126-130.

5. Ядловська О. С. Політична культура юристів як чинник професійності. *Правова держава: історія, сучасність та перспективи формування в Україні : матер. Всеукр. наук.-практ. конф. (м. Дніпро, 27 січня 2017 р.)*. Дніпро : Дніпроп. держ. ун-т внутр. справ, 2017. URL: <https://dduvs.edu.ua/wp-content/uploads/files/Structure/science/publish/9.pdf#page=153>

# ШТУЧНИЙ ІНТЕЛЕКТ І ДЕЗІНФОРМАЦІЯ: РОЗКРИТТЯ НЕГАТИВНОГО ВПЛИВУ

**Рибальченко Анастасія Андріївна,  
Карабуля Дарія Петрівна,**  
студентки 2 курсу  
факультету управління, адміністрування  
та інформаційної діяльності  
Ізмаїльський державний гуманітарний університет  
м. Ізмаїл, Україна

**Вступ./Introduction.** Ця тема привертає увагу до важливої проблеми сучасності. У сучасному цифровому світі поширення дезінформації стає все більш серйозною загрозою. Штучний інтелект може мати велике значення у виявленні та боротьбі з цим явищем. Його застосування виявляється як потенційний інструмент у цій боротьбі, проте виникають питання стосовно етичних аспектів та можливостей зловживання цією технологією. Вважаємо необхідним дослідити складні взаємозв'язки між штучним інтелектом та дезінформацією, а також підкреслити необхідність ретельного вивчення цієї проблеми для забезпечення інформаційної безпеки та довіри до медіа.

**Ціль роботи. /Aim.** Ця стаття полягає у вивченні та аналізі впливу штучного інтелекту на процеси поширення дезінформації. Розробка рекомендацій щодо ефективних стратегій протидії дезінформації за допомогою штучного інтелекту.

**Матеріали та методи. /Materials and methods.** Було використано теоретичні методи, тобто аналіз і узагальнення інформації.

**Результати та обговорення. /Results and discussion.** Штучний інтелект (ШІ) став повсюдним і змінює життя людей щодня. Це інструментарій системи чи сервісу з використанням якого можна збирати та адаптувати дані користувача (або дані, що розміщені у відкритих репозитаріях), та на їх основі генерувати нові рішення чи висновки, відповідно до поданого запиту користувача. [1] Девід Л. Пул стверджував, що штучний інтелект, спрямований

на те, щоб змусити комп'ютери поводитися, як люди, більш по-людськи і за значно менший час, ніж це потрібно людині. Він використовується для виконання завдань, які традиційно потребують людського розуму, таких як сприйняття об'єктів, розуміння мови, прийняття рішень та переклад тексту. Це означає, що системи ШІ можуть обробляти дані, навчатися на основі цих даних і робити прогнози або приймати рішення, використовуючи це навчання. Це дозволяє комп'ютерам виконувати завдання з більшою точністю, швидкістю та ефективністю, ніж це можливо для людей. [2]

Хоча штучний інтелект пропонує багато переваг, таких як підвищена ефективність і зручність, є також занепокоєння щодо його негативного впливу на суспільство. [3] Одними з головних проблем є втрата робочих місць, тобто застосування ШІ може призвести до автоматизації багатьох робочих місць, що може призвести до масового звільнення працівників; етичні наслідки ШІ, особливо в таких сферах, як конфіденційність і безпека. Системи штучного інтелекту мають здатність збирати та аналізувати величезні обсяги даних, що викликає занепокоєння щодо того, як ця інформація використовується та захищається. Одним із таких ризиків є зловживання технологією задля навмисного поширення неправдивої інформації, що становить значну загрозу для суспільства.

Дезінформація – виклик, з яким світ продовжує боротися, особливо враховуючи те, що для її створення часто використовується штучний інтелект (ШІ). В період, коли новітні цифрові технології та соціальні медіа сприяють виробництву та розповсюдженню як фальшивої, так і дезінформаційної інформації, Європейський Союз фокусується виключно на боротьбі з дезінформацією за допомогою законодавчих та технологічних інструментів. [4] Цей акцент пов'язаний з маніпулятивною природою дезінформації, а також необхідністю захисту основних прав та свобод, зокрема свободи висловлювання та доступу до інформації. Проблема дезінформації є особливою в тому сенсі, що, по-перше, поширена інформація є навмисно оманливою для маніпулювання людьми, а по-друге, для досягнення своєї мети її автор

користується перевагами сучасних технологій комунікації та інформації. [4] Штучний інтелект (ШІ) підсилює проблему дезінформації в мережі Інтернет двома шляхами. З одного боку, технології ШІ відкривають нові горизонти для створення або обробки текстового та візуального контенту, включаючи аудіо та відео. З іншого боку, системи ШІ, які розроблені та впроваджені онлайн-платформами з метою збільшення активності користувачів, значно сприяють ефективному та швидкому розповсюдженню дезінформації в мережі Інтернет. [4]

Дуже часто техніки штучного інтелекту застосовують так звані *deepfakes* «глибокі фейки» – аудіо- чи візуальний матеріал, оброблений цифровим способом, який є дуже реалістичним і практично не відрізняється від реального матеріалу – спочатку використовувався в кіноіндустрії. [5] Нині вони знаходять своє застосування в онлайн-сфері розваг, обману споживачів і навіть політики та міжнародних відносин. Хоча маніпуляції з текстами та зображеннями вже були можливими за допомогою менш складних інструментів, поява *deepfakes* також робить створення підроблених відео та аудіо також дуже доступним. Дійсно, «для досягнення достовірних результатів потрібні лише кілька сотень зображень або аудіозаписів як навчальні дані. Використання глибоких фейків в ЗМІ може мати негативні наслідки для суспільства. Вони не лише сприяють розповсюдженню недостовірної інформації, але також можуть підривати довіру до автентичної інформації, викликаючи сумніви щодо будь-якої інформації, незалежно від того, чи надається вона відомими ЗМІ чи офіційними установами. Таким чином, в контексті дезінформації, будь-хто, хто має намір обманювати або вводити в оману, може маніпулювати істинністю двома ефективними методами: підроблений вміст можна видати за справжній, а достовірну інформацію можна видати за підробку. Маніпульований контент не тільки з високою швидкістю поширюється на таких платформах, як Facebook або YouTube, він також цілеспрямовано демонструється охочим до перегляду адресатам. Компанія *Deertrace*, яка пропонує технологічне рішення для виявлення дідфейків, спробувала дати точну оцінку у своєму звіті «The State of

DeepFakes: Landscape, Threats and Impact»). Відповідно до звіту, опублікованого у вересні 2019 року, кількість дїпфейків за сім місяців майже подвоїлася із 7 964 у грудні 2018 року до 14 678 у липні 2019 року. [5] Крім того, поширення дезінформації все більше переходить на служби обміну миттєвими повідомленням, наприклад, WhatsApp. Там зашифровані повідомлення поширюються через приватні з'єднання, що збільшує довіру до переданої інформації. Це створює щось на кшталт прихованої віральності. Шифрування приватного спілкування в інтернеті, подібно до таємниці листування, є бажаним надбанням: у такий спосіб повідомлення не можуть переглядатися сторонніми особами. [5] Однак шифрування також означає, що поширена там інформація не може бути перевірена на її правдивість і тому не може відповідно модеруватися. Наприклад, у 2019 році також уже повідомлялося про випадки, коли генеровані ШІ мовні клони використовувались для соціальної інженерії. У серпні The Wall Street Journal<sup>8</sup> повідомив про перший випадок голосового шахрайства на основі ШІ, також відомого як вішинг (скорочення від voice phishing), яке німецькій компанії-жертві коштувало 220 000 євро. [5] Програмне забезпечення настільки успішно імітувало голос німецького менеджера, включаючи мелодику та легкий німецький акцент, що його британський колега негайно виконав нагальне прохання додзвонювача переказати названу суму. Кількість таких випадків частішає з кожним днем. Наразі дїпфейки не є масовим явищем. Вони все ще вимагають спеціальних навичок для створення і часто залишають на відео артефакти, такі як збої та пікселізація, які роблять підробку очевидною. Однак технологічний прогрес стрімко розвивається, значно зменшуючи кількість даних, необхідних для створення фальшивого відео. Нещодавня демонстрація Samsung продемонструвала здатність генерувати повноцінне відео лише з одного зображення. Крім того, дослідники з університетів і промисловості представили новий інструмент, що дозволяє користувачам маніпулювати мовою людини, вводячи бажаний текст для суб'єкта, який має говорити. За словами Сема Грегорі, програмного директора Witness, розповсюдження фейків - це лише

питання часу. Одне з перспективних технологічних рішень передбачає перевірку автентичності контенту ще до його поширення - так зване рішення "цифрового походження" [6]. Наносячи цифрові водяні знаки на аудіо-, фото- та відеоконтент у момент створення, ми можемо встановлювати облікові дані для кожної частини медіа. Ці дані слугують посиленнями для порівняння з підозрілими підробками. Перевірка автентичності контенту до того, як він пошириться, допомагає виявити дезінформацію на ранніх стадіях і запобігти її широкому розповсюдженню [4]. Інша пропозиція полягає в тому, щоб використовувати ті ж інструменти, які генерують глибокі фейки, для їхнього виявлення. Карен Хао з MIT Technology Review рекомендує урядам вимагати від компаній і дослідників, які створюють інструменти для виявлення глибоких фейків, інвестувати в контрзаходи, а соціальним мережам і пошуковим компаніям - інтегрувати ці контрзаходи безпосередньо у свої платформи [7]. Хоча технологічні рішення є важливими, самі по собі вони не можуть повністю подолати дезінформацію. Доктор Олександр Клімбург підкреслює, що просто атакувати технічні шари кіберпростору недостатньо. Ми також повинні звернути увагу на психологічний вимір [8]. Тому відповіді повинні виходити за межі технічного і зосереджуватися на психологічному вимірі. Зрештою, причина, чому дезінформація працює, полягає в тому, що на неї є аудиторія. Щоб підвищити стійкість до дезінформації в Інтернеті, ми повинні зробити пріоритетом освіту в галузі медіа та цифрової грамотності. Починаючи з раннього дитинства, люди повинні навчатися навичкам критичного мислення, методам перевірки фактів та оцінювати джерела інформації. Ця освіта має поширюватися не лише на дітей, а й на членів виборчих комісій, громадян похилого віку та маргіналізовані групи. Добре поінформоване населення краще здатне відрізнити правду від брехні [4]. Фінляндія є гарним прикладом для наслідування. Ще у 2014 році уряд запустив ініціативу з боротьби з фейковими новинами, спрямовану на мешканців, студентів, журналістів і політиків, з метою навчити їх протидіяти неправдивій інформації, покликаний посягти розбрат [9]. Застосовуючи такий активний підхід у боротьбі з поширенням

фейкових новин і дезінформації, ми можемо прокласти шлях до більш поінформованого суспільства, здатного протистояти викликам цифрової епохи з критичним мисленням і розбірливістю.

**Висновки./Conclusions.** У світлі вищесказаного, здається, можна зробити висновок, що штучний інтелект став невід'ємною частиною нашого повсякденного життя, і що він змінює спосіб нашої взаємодії з технологіями. Сьогодні ШІ є універсальним інструментом завдяки своїй функціональності, адаптивності та ефективності. Однак існують побоювання, що він може мати негативний вплив на суспільство. Оскільки ШІ продовжує розвиватися, важливо враховувати потенційні переваги та ризики, які він може принести. Очевидно, що боротьба з дезінформацією, яку генерує ШІ, вимагатиме скоординованих і колективних зусиль. Це складне питання, яке потребує багатогранного підходу, що поєднує технологічні досягнення, психологію та освіту. Якщо ми працюватимемо разом, то, можливо, зможемо сформувати більш здорові відносини з інформацією і захистити наші демократії від небезпеки дезінформації.

#### **СПИСОК ЛІТЕРАТУРИ./ LIST OF REFERENCES:**

1. МАР'ЄНКО, Майя; КОВАЛЕНКО, Валентина. Штучний інтелект та відкрита наука в освіті. URL: <https://www.fmo-journal.org/index.php/fmo/article/view/225>
2. ЖИДЕНКО, Тамара. Штучний інтелект його плюси та мінуси. URL: <https://archive.interconf.center/index.php/conference-proceeding/article/view/5834/5902>
3. Іванюк, Денис. ШТУЧНИЙ ІНТЕЛЕКТ: ІСТОРИЯ ТА ПЕРСПЕКТИВИ. URL: <https://naub.oa.edu.ua/shtuchnyj-intelekt-istoriya-ta-perspektyvy/>
4. Noemi Bontridder and Yves Poulet. The role of artificial intelligence in disinformation. URL: <https://www.cambridge.org/core/journals/data-and-policy/article/role-of-artificial-intelligence-in-disinformation/7C4BF6CA35184F149143DE968FC4C3B6>
5. Агнешка М. Вальорска. Діпфейк та Дезінформація. URL:



6. Chesney and Citron, “Deepfakes and the New Disinformation War: The Coming Age of Post-Truth Geopolitics.”

7. Karen Hao, “Deepfakes - What Needs to Be Done Next?” (Academia, June 12, 2019) URL: [https://www.academia.edu/39586141/Deepfakes-What\\_needs\\_to\\_be\\_done\\_next](https://www.academia.edu/39586141/Deepfakes-What_needs_to_be_done_next)

8. Alexander Klimburg, *The Darkening Web: The War for Cyberspace* (Penguin Press, 2017), 55.

9. Eliza Mackintosh, “Finland Is Winning the War on Fake News. What It’s Learned May Be Crucial to Western Democracy,” CNN, May 18, 2019. URL: <https://edition.cnn.com/interactive/2019/05/europe/finland-fake-news-intl/>

## СОЦІАЛЬНІ ПРОБЛЕМИ ВІДНОСИН МІЖ ПОКОЛІННЯМИ НА СУЧАСНОМУ ЕТАПІ В УКРАЇНІ

**Трухонь Оксана Вікторівна,**  
здобувачка вищої освіти освіти 1 курсу  
Навчально-наукового інституту права та інноваційної освіти  
Науковий керівник:  
**Ядловська Ольга Степанівна,**  
доцентка кафедри міжнародних відносин та соціально-гуманітарних  
дисциплін, к. іст. н., доцент,  
Дніпровський державний університет внутрішніх справ  
м. Дніпро, Україна

**Вступ.** Завжди існувала та ніколи не зникне проблема відносин між старшим та молодшим поколіннями. Основною причиною цього конфлікту є різниця у культурно-історичному та життєвому досвіді, а також вимоги старших представників до дотримання своїх порад, їх зауваження та намагання нав'язати свою манеру поведінки молодим. Старші говорять про неповагу молоді до них і занепад моралі, тоді як молодь вважає, що володіє достатнім багажем знань та вік не грає великої ролі. Ці розбіжності призводять до конфліктів, які ускладнюють спільне порозуміння та вирішення проблем. На жаль, перелік скарг та відмінностей постійно збільшується, і шляхи їх вирішення рідко знаходяться.

**Мета:** розглянути проблематику про відносини між різними поколіннями, охарактеризувати шляхи вирішення конфліктів між поколіннями в Україні.

**Результати та обговорення.** Молоде покоління не відкидає досвід старших поколінь і залежить від сімейних цінностей та традицій виховання. Проблему взаєморозуміння між батьками та дітьми вважають вічною, оскільки вона існуватиме, доки існуватиме суспільство.

Різниця у ставленні до минулого, сьогодення та майбутнього є однією з ключових причин, що впливають на формування конфліктів між поколіннями. Ця напруженість збільшується через нерівність у соціальних відносинах як між

поколіннями, так і всередині поколінь, що може призвести до відкритих конфліктів і зіткнень [2, с. 7]. Емоційна напруженість відносин між поколіннями в суспільстві нагадує відношення між статями: старші покоління створюють тиск, а молодші відчують латентну невдоволеність, що з часом може призвести до соціальних протестів, схожих на радикальні молодіжні рухи, які ми спостерігали в Європі у 60-х роках.

Проте важливо враховувати, що взаємодія між поколіннями, подібно до будь-якої форми соціальної взаємодії, має потенціал для позитивних змін у суспільних відносинах. Використання цього потенціалу в позитивному напрямку вимагає адекватного соціального контролю та конструктивного впливу з боку держави та громадянського суспільства [4, с. 20].

В Україні, як і в багатьох інших країнах, соціум стикається з проблемами, пов'язаними з конфліктами між поколіннями. Ці конфлікти можуть приймати форму політичних або культурних суперечок, а також економічних протистоянь щодо розподілу суспільних економічних ресурсів між різними групами, такими як молоді, трудові працівники та пенсіонери. Особливу увагу слід приділити проблемі старіння населення, яка є актуальною не лише для України, а й для багатьох інших країн Європи та світу [3, с. 5].

Різниці в системі цінностей між поколіннями на сучасному етапі розвитку українського суспільства пояснюються переходом до нової форми економічної організації, що спричинило значні зміни у політичних і соціальних процесах. Такі зміни вплинули на адаптацію сучасних поколінь до нової системи цінностей, особливо старших і середнього віку груп населення. У той же час, молоді покоління, які виростають у перехідний період, більш успішно адаптувалися до нового економічного та соціального порядку.

Серед сучасного молодіжного середовища виділяється явище тривалої молодості, яке нещодавно стало актуальним не лише в містах, але і в сільській місцевості. Затримка у виході зі статусу молодих людей є результатом структурних змін у соціальній системі і її ціннісних пріоритетах. Також, зростання значущості дорослішання у ціннісній ієрархії молоді відбувається

через привабливість постмодерністського способу життя і більшу залежність від глобальної інформаційної культури споживацького суспільства порівняно з іншими поколіннями [4, с. 63].

В Україні виникла певна проблема через старіння населення, спричинене зменшенням народжуваності і збільшенням тривалості життя старших груп. Ця проблема ще більше ускладнюється через те, що сучасне українське суспільство не готове адекватно відповісти на виклики, пов'язані з цим демографічним зміщенням. Виникає чимало питань, пов'язаних з ресурсами праці, суспільними відносинами і взаємодією між поколіннями.

У вирішенні конфліктів між поколіннями в Україні важливу роль може відігравати створення культури міжпоколінної солідарності, яка базується на використанні аксіологічних механізмів діалогу та взаємодії між поколіннями, передбачаючи їх трансляцію через систему сімейних цінностей. Ці цінності культури солідарності поколінь, які формуються в сім'ях і громадській сфері, можуть впливати на створення соціального капіталу, що, в свою чергу, сприяє збалансованому поєднанню традицій та інновацій у сфері розподілу соціальних і економічних ресурсів, політичної влади і культурної спадщини.

Враховуючи, що однією з ключових причин неефективності державної політики в Україні є розрив між визначеними цілями і завданнями та реальними механізмами їх виконання, настає необхідність критичного оцінювання діяльності органів влади та місцевого самоврядування у формуванні і реалізації державної політики у сфері соціального забезпечення та відкритості системи управлінських рішень для різних вікових груп [1, с. 10].

Зазначимо, що здатність до адаптування, функціонування й навіть певного розвитку під час війни, перспективи повоєнного відновлення України значною мірою залежать від рівня емоційної солідарності громадян та культури. Підкреслимо, що піклування про ментальне здоров'я. Зазначимо, що ускладнює вирішення проблеми широкого розповсюдження психічних та психологічних проблем факт замовчування з боку пацієнтів, постраждалих та ін., тому актуальним питанням є формування культури ставлення до

ментального здоров'я та звернення, у разі потреби, до відповідних фахівців психологів та медиків психотерапевтів та психіатрів [5, с. 314].

**Висновки.** У цілому, слід зазначити, що система соціальної політики в Україні потребує адаптації до умов сучасного ринкового середовища, що визначає економічну структуру. Для підвищення ефективності заходів, спрямованих на запобігання асоціальної поведінки громадян і на популяризацію здорового способу життя у всіх вікових групах, необхідно вжити кілька заходів. Одним із них є збільшення відповідальності за продаж тютюнових та алкогольних продуктів неповнолітнім. Це може бути досягнуто шляхом збільшення штрафів за подібні порушення. Також слід посилити адміністративну відповідальність за споживання алкогольних напоїв та куріння в громадських місцях, особливо на території освітніх закладів. Для забезпечення гарантованої медичної допомоги всім віковим групам та належного соціального захисту літнього населення важливо розробити механізми впровадження індивідуальних рахунків для медичного страхування та пенсійного забезпечення, а також страхування від безробіття, що є загальнопоширеним в країнах із розвинутою економікою.

## СПИСОК ВИКОРИСТАНИХ ДЖЕРЕЛ

1. Козак М. Соціальні проблеми відносин між поколіннями. Матеріали II Міжнародної студентської науково-технічної конференції „Природничі та гуманітарні науки. Актуальні питання. 2019 р. С. 257-257.
2. Колот А. М. Покоління Z і соціально-трудова платформа «Праця 4.0»: імперативи взаємодії. *«Праця 4.0»: імперативи взаємодії.* 2020. С. 95-130 с.
3. Смертюк С. С. Молодь у суспільстві, що трансформується: основні її проблеми і перспективи. *Магістерський науковий вісник.* № 40. 2023. 8-13 с.
4. Українське суспільство. Двадцять років незалежності. Соціологічний моніторинг: У 2-х т. Т.2: Таблиці і графіки / За ред. Є. І. Головахи, М. О. Шульги. К.: Інститут соціології НАН України,

2011. С. 480-501.

5. Ядловська О. С., Кагадій Д. О. Суспільні програми щодо формування культури ментального здоров'я в Україні. Scientific progress: innovations, achievements and prospects. *Proceedings of the 9th International scientific and practical conference. MDPC Publishing. Munich, Germany. 2023.* Pp. 311-318. URL: <https://sci-conf.com.ua/ix-mizhnarodna-naukovo-praktichna-konferentsiya-scientific-progress-innovations-achievements-and-prospects-29-31-05-2023-myunhen-nimechchina-arhiv/>.

# СОЦІАЛЬНІ ПРОБЛЕМИ У СУЧАСНИХ СІМ'ЯХ МОЛОДІ УКРАЇНИ

**Хоміч Христина Віталіївна,**  
здобувачка вищої освіти освіти 1 курсу  
Навчально-наукового інституту права та інноваційної освіти  
Науковий керівник:  
**Ядловська Ольга Степанівна,**  
доцентка кафедри міжнародних відносин та соціально-гуманітарних  
дисциплін, к. іст. н., доцент,  
Дніпровський державний університет внутрішніх справ  
м. Дніпро, Україна

**Вступ.** Сім'я є однією з основних інституцій суспільства, яка має важливе значення для структури та функціонування суспільства в цілому. Сімейне життя та структура сім'ї відображають культурні, соціальні та економічні зміни, що відбуваються в суспільстві. Соціологія, як наука, займається дослідженням цих змін та аналізом їх впливу на сімейну динаміку. Традиційно сім'я в більшості суспільств складалася з батьків і дітей. Проте в сучасному світі спостерігається різноманітність сімейних структур. Соціологи досліджують ці різновиди сімей, аналізуючи, як вони функціонують і як впливають на дітей та самих батьків. Однією з основних причин зміни сімейної структури є зростання рівня розлучень і розлучених пар. Соціологи досліджують фактори, які призводять до розлучень, такі як конфлікти, економічні труднощі, невдоволеність сексуальним життям тощо.

**Мета.** У статті розглядається тема зміни сімейного життя та структури. Побудови сім'ї та їх види і назви у суспільстві. У тезі розглянемо, як соціологія сприяє аналізу змін у сімейному житті та структурі сім'ї, а також які основні чинники впливають на ці зміни у молодих сім'ях.

**Результати та обговорення.** Традиційно батьки виконували ролі годувальника та домогосподарки, а діти були підлітками із суто обмеженими правами. Проте сьогодні ми спостерігаємо зміни в цій області. Жінки все більше виходять на роботу, а чоловіки беруть на себе більше обов'язків в господарстві та при вихованні дітей. Соціологи вивчають, як ці зміни в ролях

впливають на структуру сім'ї та як сімейні відносини змінюються внаслідок цього. Соціологи вивчають ці процеси, аналізуючи, як вони відображаються на сімейних цінностях і практика, зокрема: етапи утворення соціального інституту; виникнення потреби, задоволення якої вимагає спільних організованих дій, регулювання спільних цілей; поява соціальних норм і правил у процесі стихійної соціальної взаємодії, що здійснюється методом проб і помилок; поява процедур, пов'язаних з нормами і правилами; введення норм і правил, процедур, тобто їх прийняття, практичне застосування; встановлення системи санкцій для підтримки норм і правил, диференційованість їхнього застосування в окремих випадках; створення системи статусів і ролей, які охоплюють усіх без винятку членів суспільства [3].

Об'єктом соціології сім'ї є сімейні відносини, структура сім'ї, ролі членів сім'ї, динаміка взаємин між сім'єю та суспільством, а також вплив соціокультурних, економічних та інших факторів на функціонування сім'ї, вивчаючи різні аспекти сімейного життя, такі як структура родин, динаміка шлюбу та розлучення, вплив сімейних цінностей на соціальну поведінку, ролі батьків і дітей в сім'ї, а також ефекти соціокультурних змін на сімейні відносини. Останнім часом загострилося чимало молодіжних проблем, серед яких найголовніші: низький рівень життя, безробіття і значна економічна та соціальна залежність від батьків; шлюбно-сімейні; низька народжуваність рівень народжуваності не забезпечує відтворення поколінь; матеріальна незабезпеченість, відсутність ресурсів для поліпшення житлових умов; поганий стан здоров'я і зростання рівня соціальних відхилень; втрата ідеалів, соціальної перспективи, життєвого оптимізму [2].

Молоде покоління залишилося без надійних соціальних орієнтирів. Руїнація традиційних форм соціалізації підвищила особисту відповідальність молоді за свою долю, поставивши її перед необхідністю вибору, виявила неготовність більшості з них включитися в нові суспільні відносини. Вибір життєвого шляху став визначатися не здібностями й інтересами молодої людини, а конкретними обставинами.



Серед найвідоміших проблем які ми можемо спостерігати у молодих сім'ях це: безробіття, непорозуміння, низький рівень заробітної плати, конфлікти між родичами, фізичне насилля, зрада, не вистачає знань для міцної побудови сім'ї та багато інших проблем які наданий момент оточує на у суспільстві [1].

Перша висока проблема з якою зіткнулися молоді пари та сім'ї, саме чому і почалося багато розлучень та сварок, і це почався Covid-19. Багато компаній, підприємств, ресторанів, шкіл та садків почали зачинятися бо була велика небезпека для здоров'я усієї країни. Тому багато пар почали бути вдома 24/7, тільки вони у двох. Деяким повезло в кого були домашні улюбленці або діти адже це був єдиний варіант хоч якось відволіктись один від одного. Постійні надягання масок, рукавичок, постійна перевірка температури і кисню у крові та навіть надягання окулярів. А тим парам які живуть тільки у двох прийшлося прикласти багато зусиль та терпіння, щоб все ж таки залишитися разом і не порушити свої відносини. Багато проблем з якими вони зіткнулись, а саме: нестача грошей, бо коли в сім'ї двоє людей не працюють потрібно шукати вихід з ситуації, а в цей період це не було так легко, ефект чотирьох стін, коли ви просто навіть не можете відпочити один від одного, бачення якісь недоліків один в одному, постійні непорозуміння через домашні справи [4].

Виникають непорозуміння між поколіннями у питання гендерної тематики та стигматизації гендерних стереотипів. Упровадження гендерної освіти стикнулось з низкою проблем щодо розуміння гендерної проблематики в суспільстві та співставлення з культурними та релігійними традиціями. Частина проблемних ланок прослідковується у змістовому контенті дисциплін гендерного спрямування. Однак, у цілому, саме освіта стала основним соціальним інститутом, що висвітлює проблематику гендерного питання та гендерні підходи, залучаючи світовий досвід розвитку як гендерної політики та освіти, водночас, враховуючи традиційні статус та соціальні ролі чоловіка та жінки у сучасному українському суспільстві [5, с. 167].

Ці та інші головні аспекти які допомогли сім'ям, на жаль, розпадатися,

але це не єдина проблема з якою зіткнулися наше молоде покоління, особлива проблема - війна та соціум у війні. На жаль, вона теж внесла свої корективи у наше суспільство багато сім'ї розпалися не тільки через емігрування людей, а й через те, що багато чоловіків пішли на фронт, є деякі які виїхали, а хтось зараз знаходиться в окупації, або ж залишилися на фронтових територіях. Наші ЗСУ зараз борються за незалежність нашої країни із них 90% це чоловіки. Багато жінок, мам, бабусь виїхали за кордон і навіть вже і не будуть повертатися, вони вже почали будувати нове життя поза межами нашої країни, де наданий момент спокійніше.

Але дуже тішить коли ти чуєш, що є все ж такі які сто відсотків будуть повертатися і навіть не планують будувати своє життя поза межами України. Можемо тільки здогадуватися, що переживають жінки які знають, що їй чоловік на війні і не виходить на зв'язок більше п'яти-десяти днів. Як вона себе відчуває в цей момент знаючи, що вона може його більше ніколи не побачити. Ці всі проблеми пз'явилися у молодих сім'ях України, така проблематика стала повсякденною.

**Висновок.** Сучасні сім'ї в Україні стикаються з численними соціальними проблемами, які впливають на їхню стабільність та функціонування. Таким чином, низький рівень економічного благополуччя, безробіття, нестабільність на ринку праці, а також недостатня доступність до якісної освіти та медичного обслуговування створює труднощі для молодих сімей. Поруч із цим, відзначається зростання психосоціальних проблем, таких як стрес, депресія та конфлікти в сімейних відносинах.

Ці аспекти можуть бути пов'язані з високим рівнем вимог і тиску в сучасному суспільстві, а також невизначеністю майбутнього. Проблеми нашої країни полягають не тільки у війні та в ковіді, а й відношенню один до одного та й незмога знайти в майбутньому спільних інтересів для побудови міцної власної сім'ї. Адже, коли зустрічаються раз- два на тиждень, це одне, а бачити один одного кожного дня це зовсім інше.

## СПИСОК ВИКОРИСТАНОЇ ЛІТЕРАТУРИ:

1. Соціальні проблеми молоді в Україні. 2013. URL: <https://sites.google.com/a/kubg.edu.ua>.
2. Втрата ідеалів, соціальної перспективи. 2016. URL: <https://vtrataidealiv.blogspot.com/>.
3. Сучасні проблеми життєдіяльності української молоді, 2018. URL: <https://studfile.net/preview/>.
4. Сучасні проблеми суспільства. Правозахисна асоціація «Фрірайтс». Чернігів, 2019. URL: <https://umdp1.info/>.
5. Ядловська О. С., Кичата Л.О. Вивчення гендерної проблематики у вищій освіті України. *The 1 st International scientific and practical conference “Topical aspects of modern scientific research”(September 28-30, 2023) CPN Publishing Group, Tokyo, Japan. 2023. Pp. 163-168. <https://sci-conf.com.ua/wp-content/uploads/2023/09/TOPICAL-ASPECTS-OF-MODERN-SCIENTIFIC-RESEARCH-28-30.09.23.pdf#page=163>*

# JOURNALISM

## ДЕЯКІ АСПЕКТИ ДОТРИМАННЯ ПРИНЦИПІВ АКАДЕМІЧНОЇ ДОБРОЧЕСНОСТІ У СТУДЕНТСЬКОМУ СЕРЕДОВИЩІ УКРАЇНИ І США

Волинець Каріна Ігорівна,  
студентка  
Київського університету культури,  
м. Київ, Україна

**Вступ / Introductions.** Останніми роками в українському медійному і науковому просторі значно зросла увага і кількість публікацій з приводу академічної доброчесності, зокрема плагіатних скандалів – частотність їхнього виникнення уже стала звичною. Утім, кожен черговий публічний розголос негідних вчинків упійманих на гарячому високопосадовців, громадсько-політичних діячів, вчених, викладачів вишів з гучними іменами в Україні нічим традиційно не закінчується, крім громадського осуду. Для фігурантів, як правило, не настає ніякої відповідальності, адміністративних стягнень і покарань, позбавлення посад і відставок, чим наша держава кардинально відрізняється від країн Заходу.

Термін «академічна доброчесність» прийшов до нас зі Сполучених Штатів Америки наприкінці 60-х років минулого століття і звучить в англійському оригіналі як «*academic integrity*», себто є композицією слів «*academic*» (академічний) та «*integrity*», що тлумачиться у словниках як чесність, чистота, добросовісність, довіра, повага, сміливість, а також вживається як антонім зрозумілого на будь-якій мові слова «*corruption*»). У ті часи ця дефініція стала віддзеркаленням громадського руху американської освітянської спільноти, який постав з причини величезної кількості випадків плагіату та списування серед американського студентства. І якщо у США цей

освітянський рух постав як протест і вимога припинення шахрайства серед студентів, то через півстоліття в Україні він набув виразних ознак протидії засиллю зловживань серед академічної еліти. У то й же самий час зловживання і порушення у цій сфері у студентському середовищі залишаються у глибокій тіні: приклади серйозних наукових, соціологічних досліджень цієї проблеми з точки зору моралі, етики і права є одиничними.

**Мета роботи. / Aim.** Основним завданням вищої школи є підготовка висококваліфікованих фахівців для різних сфер і галузей економіки, господарства, культури і мистецтва країни, яка у сучасному дискурсі неможлива без сприйняття та дотримання усією спільнотою студентів і викладачів правил академічної доброчесності. Проте, в усьому світі існують особи, які свідомо порушують загальноприйняті і визнані принципи і правила у будь-якій сфері діяльності. Аналіз основних проявів академічної недоброчесності, характерні приклади недотримання норм, мотивації і причин несправедливих дій, способів протидії цим негативним явищам у вищих навчальних закладах України і США є метою даної статті.

**Матеріали та методи. / Materials and methods.** Дослідники давно відзначили факт, що українські старшокласники, студенти, молоді викладачі і вчені, орієнтовані на навчання і роботу за кордоном, при поверненні на батьківщину демонструють двоїсте, виразно «амбівалентне ставлення до стандартів академічної доброчесності – розуміння необхідності їхнього дотримання в "тій" академічній системі, та повне нехтування ними під час перебування в українській освітній системі. Зміна сприйняття стандартів академічної доброчесності в різних спільнотах є надзвичайно складним завданням..., яке для початку потребує дослідження, моніторингу змін та широкого висвітлення цієї проблеми в засобах масової інформації» [2].

Стійка увага до проблематики академічної доброчесності в Україні виникла як реакція на офіційно деклароване бажання долучитись до світових та європейських стандартів і стала каталізатором вимог прогресивно налаштованої освітньо-наукової спільноти щодо наведення порядку в академічній сфері. Як

констатують фахівці, в Україні «проголошуються декларації, вносяться положення до законів та нормативних документів щодо вимог дотримання принципів академічної доброчесності. Проте, реальне забезпечення академічної доброчесності в науці та освіті далеко не завжди здійснюється: значна кількість виявлених випадків недоброчесності не розглядаються; органи виконавчої влади, відповідальні за державний нагляд в галузі освіти, йдуть на порушення власних нормативних документів.., у свідомості учнів та студентів панує думка про прийнятність списування та академічного плагіату. Політика толерантності до академічної недоброчесності, особливо щодо посадових осіб та членів їхньої сімей, та вибраних "наукових спільнот", які мають значний адміністративний та політичний вплив, існує одночасно з формальним застосуванням "перевірки на плагіат" для студентів та здобувачів наукових ступенів... Додаткову проблему становить недовіра репуаційних механізмів впливу на порушників стандартів академічної доброчесності» [1].

В усьому світі академічній доброчесності у сучасному дискурсі протиставляється категорія академічної нечесності (*academic dishonesty*). До неї відносяться академічний плагіат, списування, обман, хабарництво, фабрикація, фальсифікація, необ'єктивне оцінювання. На круглому столі «Академічна доброчесність у вищій освіті: місія неможлива?!», проведеному у 2017 році, підкреслювалося, що діапазон порушень доброчесності досить широкий, і що ймовірними порушниками можуть бути не тільки представники професорсько-викладацького складу, а в переважній більшості і студенти. Йшлося і про те, що за порушення академічної доброчесності педагогічні, науково-педагогічні працівники ЗВО можуть бути притягнені до різних видів академічної відповідальності, таких як відмова у присудженні наукового ступеня чи присвоєнні вченого звання, позбавлення наукового ступеня чи вченого звання, позбавлення права брати участь у роботі визначених законом органів чи займати визначені законом посади, що стосуються освіти, тощо. Щодо студентів, то здобувачі освіти можуть бути притягнені до повторного проходження оцінювання (контрольна робота, іспит, залік), повторного

проходження відповідного освітнього компонента освітньої програми; відрахування із закладу освіти (крім осіб, які здобувають загальну середню освіту); позбавлення академічної стипендії та пільг з оплати навчання і так далі [2].

При всій різниці систем навчання основні проблеми, з якими стикаються американські вищі навчальні заклади, дуже подібні до проблем українських вишів. «Сучасний студент, як і у Сполучених Штатах, так і в Україні, має схильність до шахрайства. Замовлення виконання контрольних і курсових, бакалаврських і магістерських робіт, залучення третіх осіб для здачі іспитів і заліків – із цими проблемами стикаються викладачі по обидва боки океану» [6]. У той же час слід брати до уваги, що якщо в Україні принципи академічної доброчесності лише порівняно недавно стали активно входити в академічне середовище, то в університетах Сполучених Штатів Америки академічна доброчесність учасників освітнього процесу вже давно є усталеною нормою поведінки і переросла в традицію, відзначає дослідник В.Дроздов. У США «недотримання правил академічної доброчесності має у своєму безпосередньому розумінні посягання на права інших членів академічної спільноти, що навчаються у вищому навчальному закладі. Належність до академічної спільноти, відповідно й дотримання норм, правил та цінностей цієї спільноти, слугують одним із основних чинників стримування індивідів вдаватися до практик академічної недоброчесності» [5].

На цьому фоні ситуація в Україні є доволі неприглядною. Так, за результатами дослідницького проєкту "Академічна культура українського студентства: основні чинники формування та розвитку", 90% студентів використовують у своїй навчальній діяльності плагіат, тобто присвоюють результати роботи інших людей, видаючи їх за власні, щоб отримати оцінку, а далі – стипендію і диплом. Як наслідок – низький рівень кваліфікації фахівців, хронічний дефіцит професіоналів, заміщення й витіснення кваліфікованих кадрів псевдофахівцями, стагнація ринку праці [3].

Ця статистика більш ніж неприємна, але ми не згодні з твердженнями, які

регулярно з'являються в пресі (нерідко і з подачі західних джерел), що корупція, плагіат та інші негативні явища в освіті й науці стосуються передовсім України, котра порівняно недавно стала на шлях демократичного розвитку. Насправді, скажімо, США, Німеччині чи Великобританії, де давно запроваджені й успішно діють серйозні механізми боротьби і з корупцією, і з академічним плагіатом, плагіат все одно залишається широко розповсюдженим явищем. Так, вивчаючи ефективність використання пошукової системи Google для виявлення дослівного плагіату в магістерських дисертаціях ЗВО США, американські вчені проаналізували наукові праці у галузі медицини та біології і з'ясували, що у 27% робіт наявні такі порушення академічної доброчесності як плагіат, дублювання вже опублікованих даних дисертаційних досліджень, текстові запозичення, тощо [7]. Німецькі соціологи оприлюднили дані, згідно яких у Німеччині 50% наукових робіт містять плагіат, а в науковому середовищі Великобританії до плагіаторства схильні 58% університетських викладачів [8].

**Результати та обговорення./Results and discussion.** На відміну від США, де до вивчення проблем академічної доброчесності ставляться відповідально, в Україні, на жаль, донині практично не існує серйозних соціологічних досліджень щодо схильності українських учнів і студентів до шахрайств, плагіату, незаконних запозичень і списування. Показовий факт: американський професор Дональд МакКейб з Університету Рутгерса установив, що темпи обману серед студентів середньої школи та коледжів США є високими і постійно зростають. Згідно отриманих ним даних, 80 відсотків студентів американських коледжів з високими власними показниками навчання вважають, що обман не являється серйозною провиною, а є буденною справою, а більше 75% студентів хоча б один раз під час навчання на бакалавраті вдавались до академічного обману. Пояснення цього факту доволі просте: попри морально-етичні аспекти, завдяки новітнім технологіям у США, як і в Україні, стало набагато простіше діяти всупереч принципам академічної доброчесності. Наприклад, найбільша і найавторитетніша у світі американська



приватна некомерційна організація Служба освітніх тестувань, яка з 1947 року проводить освітні тестування, оцінювання та аналітичні дослідження і щорічно організовує 20 мільйонів іспитів у понад 9000 місцях тестування у США та 180 інших країнах, зазначає, що лише один веб-сайт з надання безкоштовних курсових робіт для студентів у середньому щодоби відвідує 80000 користувачів [6].

У дослідженні Г. В. Діденка «Ставлення студентів НАУКМА до відтворення практик академічної недоброчесності» автор визначає низку чинників, що сприяють відтворенню практик академічної недоброчесності студентами цього престижного університету. Одними з найголовніших серед них є: брак часу на адекватне виконання завдання (51,1%), велике навантаження (48,6%), легкість копіювання інформації з інтернету (39,7%), небажання вчитись та отримувати нові знання (39,6%), слабкі навички розуміння прочитаного (критичного мислення) (39,6%), порушення правил академічної доброчесності не вважають неправильним (39,2%), переконання, що їхня недоброчесність не буде виявлена (37,4%) [4].

Ці дані науковець отримав на базі опитування студентів 4 курсу Факультету соціальних наук та соціальних технологій НАУКМА. Однак вони, за винятком деяких показників, фактично будуть майже повністю ідентичними цифрам, думкам, відчуттям і переконанням студентам будь-якого американського університету.

**Висновки./Conclusions.** Академічна доброчесність нині постає як невід’ємна цивілізаційна компонента, котра фундується загальнолюдських фундаментальних цінностях. У розвинених країнах вона визначається як критично важлива не лише для забезпечення довіри до науки й наукових результатів, а й для підтвердження результатів освіти випускників навчальних закладів, що у свою чергу екстраполюється на майбутній розвиток і життя всього суспільства. Визнано, що це загальна світова проблема, хоча кожна країна, маючи відмінності у цивілізаційному розвитку й особливості національних культури, намагається вирішувати їх по-своєму, зважаючи на

міжнародний досвід їхнього практичного вирішення. Не ідеалізуючи західну систему вищої освіти, зокрема у США, у якій також існують доволі серйозні проблеми, констатуємо, що Україна поки що знаходиться лише на початку цього важкого шляху. І у прагненнях створення в незалежній Україні нової системи вищої освіти, в основі якої має бути студентоцентроване навчання та якість знань, нам необхідно використовувати досвід кращих університетів світу і, зокрема, практики забезпечення принципів академічної доброчесності в освітньому процесі.

### **СПИСОК ВИКОРИСТАНИХ ДЖЕРЕЛ./ REFERENCES.**

1. Академічна доброчесність. Аналітичний звіт та рекомендації. Записка експертної групи урядово-громадської ініціативи «Разом проти корупції». 30 вересня 2018 року. <https://rpr.org.ua/wp-content/uploads/2018/10/Analitichna-zapyska-akademichna-dobrochesnist.pdf>
2. Аналітичний звіт про круглий стіл «Академічна доброчесність у вищій освіті: місія неможлива?!» «Освітня політика», 12.01.2018. <http://education-ua.org/ua/draft-regulations/1116-analitichnij-zvit-pro-kruglij-stil-akademichna-dobrochesnist-u-vishchij-osviti-misiya-nemozhлива>
3. Благодетелева-Вовк С. Плагіат як ознака суспільної деградації. Дзеркало тижня, 09 вересня, 2016. <https://zn.ua/ukr/science/plagiat-yak-oznaka-suspilnoyi-degradaciyi-.html>
4. Діденко Г. В. Ставлення студентів НАУКМА до відтворення практик академічної не доброчесності. Кваліфікаційна робота. Київ, 2021. <https://ekmair.ukma.edu.ua/items/e8a7fb55-5411-457d-ab7e-33b491a4cfce>
5. Дроздов В. Як зробити освіту доброчесною? Досвід практик академічної доброчесності університетів США. 2017. <http://idgu.edu.ua/5384>
6. Загірняк Д. М. Академічна чесність як фундаментальна основа створення автономії вищого навчального закладу. (16 березня 2015р.). <https://www.kdu.edu.ua/new/detail.php?id=1108>
7. М. МакКаллоу, М. Холмберг. Використання пошукової системи Google

для виявлення дослівного плагіату в магістерських дисертаціях: попереднє дослідження. Coll Stud J., 2005, 39(3), 435-441.  
<https://doi.org/10.1080/13614570601136255>

8. Присяжна Л., Гриценко Н. 2017. Політика України щодо плагіату.  
[http://www.nbuviap.gov.ua/index.php?option=com\\_content&view=article&id=1674:politika-ukrajini-shchodo-plagiatu&catid=8&Itemid=350](http://www.nbuviap.gov.ua/index.php?option=com_content&view=article&id=1674:politika-ukrajini-shchodo-plagiatu&catid=8&Itemid=350).

# НОВИЙ ЗАКОН УКРАЇНИ «ПРО МЕДІА»: ПЕРИПЕТІЇ ДОВКОЛА ПРИЙНЯТТЯ, ПОЗИТИВИ, НЕДОЛІКИ

**Єрґін Іван Костянтинович**

Студент, здобувач вищої освіти  
Київський Університет Культури

**Ключові слова:** Прийняття закону, ризики надмірного регулювання, дискусії та суперечки, передумови та історія, аналіз досвіду, захист прав та інтересів.

**Вступ.** У динамічному світі, де інформація ллється безперервним потоком, а медіа відіграють все більш значущу роль у житті суспільства, прийняття нового Закону України «Про медіа» стає не просто черговою подією, а й кроком надзвичайної ваги. Цей документ, над яким ретельно працювали протягом кількох років, покликаний не лише оновити застарілу систему регулювання медіа, а й стати потужним рушієм змін, ведучи Україну до європейських стандартів свободи слова, плюралізму думок та розвитку медіасфери. Одним із ключових факторів, що стимулювали прийняття нового закону, є прагнення України до членства в Європейському Союзі. Уніфікація медійного законодавства з європейськими директивами та нормами стає невід’ємною частиною цього шляху. Новий закон, гармонізований з *acquis communautaire*, свідчить про серйозність намірів України та готовність дотримуватися високих стандартів інформаційної свободи. Свобода слова та плюралізм думок – це не просто абстрактні поняття, а й основа демократичного суспільства. Новий закон покликаний забезпечити вільний обмін інформацією, гарантувати доступ до достовірних та неупереджених новин, а також дати можливість кожному висловлювати свою думку без цензури та переслідувань.

**Мета дослідження** у аналізі процесу прийняття нового Закону "Про медіа" в Україні, включаючи передумови, дискусії, позиції учасників, міжнародний досвід та виявлення позитивних аспектів та недоліків для надання

рекомендацій щодо його вдосконалення.

**Завдання дослідження** полягає у проаналізуванні передумови та історію прийняття нового Закону "Про медіа" в Україні.

Вивчити дискусії та суперечки, що виникали під час розгляду законопроекту.

Визначити позиції ключових учасників (політичних партій, громадських організацій, експертів тощо) у відношенні до прийняття закону.

Провести порівняльний аналіз міжнародного досвіду з регулювання медіа з метою з'ясування кращих практик і відповідності нового законодавства міжнародним стандартам.

Виявити позитивні аспекти нового Закону "Про медіа", що сприяють розвитку медіа-сфери в Україні.

Виявити недоліки та проблеми законодавства та запропонувати можливі шляхи їх вирішення.

Зробити висновки та рекомендації щодо вдосконалення нового Закону "Про медіа" в Україні.

**Методи дослідження** полягають у вивченні текстів законопроекту, парламентських дебатів, аналіз рішень судів або інших правових документів, які стосуються нового Закону "Про медіа". Порівняння нового Закону "Про медіа" з аналогічними законодавчими актами інших країн з метою виявлення спільних та відмінних рис. Аналіз статистичних даних про ситуацію в медіа-сфері до та після прийняття закону для оцінки його впливу. Вивчення змісту медіа-матеріалів з метою виявлення та оцінки відображення законодавчих змін у ЗМІ.

**Практична значимість дослідження** полягає у можливості розуміння та оцінки впливу нового Закону "Про медіа" на медіа-сферу України, ідентифікації його позитивних та негативних аспектів, а також у розробці рекомендацій для його вдосконалення. Це може допомогти законодавцям, громадським

організаціям та іншим зацікавленим сторонам у прийнятті рішень щодо подальшого розвитку медіа-сфери.

**Теоретична значимість** полягає в тому, що дослідження розкриває історію, контекст та фактори, що вплинули на формування нового законодавства щодо медіа в Україні. Воно також дозволяє розглянути міжнародний досвід регулювання медіа і порівняти його з українським законодавством. Це може стати основою для подальших досліджень у сфері медіа-права та медіа-регулювання.

**Новизна дослідження** полягає в комплексному аналізі процесу прийняття нового Закону "Про медіа" в Україні та його впливу на медіа-сферу країни. Це перше дослідження, що систематично охоплює передумови, дискусії, ролі учасників, міжнародний контекст та практичні наслідки прийняття цього закону. Також, дослідження відзначається врахуванням позитивних та негативних аспектів законодавства, а також розробленням рекомендацій для його вдосконалення. Враховуючи актуальність теми та потребу в об'єктивному аналізі законодавчих змін у медіа-сфері, дане дослідження відкриває нові можливості для подальших досліджень у цій області.

**Структура дослідження:** Робота складається зі змісту, вступу, трьох розділів, висновку та списку використаних джерел (25 найменувань).

## СПИСОК ВИКОРИСТАНИХ ДЖЕРЕЛ

1. Про медіа: Закон України від 11.02.2024 р. URL: <https://zakon.rada.gov.ua/laws/show/2849-20#Text> (дата звернення 20.02.2024)
2. План реалізації Стратегії: Стаття 9 URL: <https://zakon.rada.gov.ua/laws/show/2849-20#Text:~:text=%D0%A1%D1%82%D0%B0%D1%82%D1%82%D1%8F%209.%20%D0%9F%D0%BB%D0%B0%D0%BD%20%D1%80%D0%B5%D0%B0%D0%BB%D1%96%D0%B7%D0%B0%D1%86%D1%96%D1%97%20%D0%A1%D1%82%D1%80%D0%B0%D1%82%D0%B5%D0%B3%D1%96%D1%97> (дата звернення 20.02.2024)

3. Вимоги до суб'єктів у сфері аудіовізуальних медіа: Стаття 21 URL: <https://zakon.rada.gov.ua/laws/show/2849-20#Text:~:text=%D0%A1%D1%82%D0%B0%D1%82%D1%82%D1%8F%2021.%20%D0%92%D0%B8%D0%BC%D0%BE%D0%B3%D0%B8%20%D0%B4%D0%BE%20%D1%81%D1%83%D0%B1%E2%80%99%D1%94%D0%BA%D1%82%D1%96%D0%B2%20%D1%83%20%D1%81%D1%84%D0%B5%D1%80%D1%96%20%D0%B0%D1%83%D0%B4%D1%96%D0%BE%D0%B2%D1%96%D0%B7%D1%83%D0%B0%D0%BB%D1%8C%D0%BD%D0%B8%D1%85%20%D0%BC%D0%B5%D0%B4%D1%96%D0%B0> (дата звернення 20.02.2024)

4. Вимоги до структури власності: Стаття 25 URL: <https://zakon.rada.gov.ua/laws/show/2849-20#Text:~:text=%D0%A1%D1%82%D0%B0%D1%82%D1%82%D1%8F%2025.%20%D0%92%D0%B8%D0%BC%D0%BE%D0%B3%D0%B8%20%D0%B4%D0%BE,%D1%86%D0%B5%20%D1%81%D1%83%D0%B1%E2%80%99%D1%94%D0%BA%D1%82%D0%B0%20%D1%83%20%D1%81%D1%84%D0%B5%D1%80%D1%96%20%D0%BC%D0%B5%D0%B4%D1%96%D0%B0>. (дата звернення 20.02.2024)

5. Припинення використання стандарту (радіотехнології) аналогового телевізійного мовлення: Стаття 12 URL: <https://zakon.rada.gov.ua/laws/show/2849-20#Text:~:text=%D0%A1%D1%82%D0%B0%D1%82%D1%82%D1%8F%2012.,%D1%87%D0%B8%D0%BD%D0%BD%D0%BE%D1%8E%20%D0%B0%D0%BD%D1%83%D0%BB%D1%8C%D0%BE%D0%B2%D0%B0%D0%BD%D0%B0%20%D0%BB%D1%96%D1%86%D0%B5%D0%BD%D0%B7%D1%96%D1%8F>. (дата звернення 20.02.2024)

6. Запровадження та зміна стандартів мовлення каналів мовлення та ефірних багатоканальних електронних комунікаційних мереж: Стаття 11 URL: <https://zakon.rada.gov.ua/laws/show/2849-20#Text:~:text=%D0%A1%D1%82%D0%B0%D1%82%D1%82%D1%8F%2011.,%D0%BB%D1%96%D1%86%D0%B5%D0%BD%D0%B7%D1%96%D0%B0%D1%82%D0%B0%D0%BC%20%D1%81%D0%BF%D1%80%D0%B0%D0%B2%D0%B5%D0%B4%D0%BB%D0%B8%D0%B2%D0%BE%D1%97%20%D0%BA%D0%BE%D0%BC%D0%BF%D0%B5%D0>

%BD%D1%81%D0%B0%D1%86%D1%96%D1%97. (дата звернення 20.02.2024)

7. Європейський продукт: Стаття 39 URL: <https://zakon.rada.gov.ua/laws/show/2849-20#Text:~:text=%D0%A1%D1%82%D0%B0%D1%82%D1%82%D1%8F%2039.,%D1%89%D0%BE%D0%B4%D0%BE%20%D1%94%D0%B2%D1%80%D0%BE%D0%BF%D0%B5%D0%B9%D1%81%D1%8C%D0%BA%D0%BE%D0%B3%D0%BE%20%D0%BF%D1%80%D0%BE%D0%B4%D1%83%D0%BA%D1%82%D1%83>. (дата звернення 20.02.2024)

8. Відео: «В російських телеграм-каналах істерика»: Герасим'юк про законопроект «Про медіа» URL: <https://www.youtube.com/watch?v=nYNK8YotshM> (дата звернення 20.02.2024)

9. Сайт Національної ради з питань телебачення і радіомовлення URL: <https://nrada.gov.ua/>

10. Відео: Закон про медіа: чи він обмежує свободу слова? – Євгенія Кравчук URL: [https://www.youtube.com/watch?v=Af3kC1NebRs&pp=ygU10L\\_RgNC-INC30LDQutC-0L3QvtC\\_0YDQvtGU0LrRgiDCq9Cf0YDQviDQvNC10LTRltCwwrs%3D](https://www.youtube.com/watch?v=Af3kC1NebRs&pp=ygU10L_RgNC-INC30LDQutC-0L3QvtC_0YDQvtGU0LrRgiDCq9Cf0YDQviDQvNC10LTRltCwwrs%3D) (дата звернення 20.02.2024)

11. Відео: Закон про медіа виписаний недосконало, нам доведеться його виправляти, – Княжицький URL: [https://www.youtube.com/watch?v=y\\_bm3n2\\_YAs](https://www.youtube.com/watch?v=y_bm3n2_YAs) (дата звернення 20.02.2024)

12. Що зробить з блогерами закон про медіа – нардеп Микита Потураєв URL: [https://www.youtube.com/watch?v=GCehGJ\\_5MWA](https://www.youtube.com/watch?v=GCehGJ_5MWA) (дата звернення 20.02.2024)

13. Володимир В'ятрович про маніпуляції довкола закону "Про медіа" URL: [https://www.youtube.com/watch?v=19Bfk3\\_V2Js](https://www.youtube.com/watch?v=19Bfk3_V2Js) (дата звернення 20.02.2024)

14. Перша поправка до Конституції США URL: [https://uk.wikipedia.org/wiki/%D0%9F%D0%B5%D1%80%D1%88%D0%B0\\_%D0%BF%D0%BE%D0%BF%D1%80%D0%B0%D0%B2%D0%BA%D0%B0\\_%D0%B4%D0%BE\\_%D0%9A%D0%BE%D0%BD%D1%81%D1%82%D0%B8%D1%82%D1%83%D1%86%D1%96%D1%97\\_%D0%A1%D0%A8%D0%90](https://uk.wikipedia.org/wiki/%D0%9F%D0%B5%D1%80%D1%88%D0%B0_%D0%BF%D0%BE%D0%BF%D1%80%D0%B0%D0%B2%D0%BA%D0%B0_%D0%B4%D0%BE_%D0%9A%D0%BE%D0%BD%D1%81%D1%82%D0%B8%D1%82%D1%83%D1%86%D1%96%D1%97_%D0%A1%D0%A8%D0%90) (дата



звернення 20.02.2024)

15. Лекція № 12. "Основи конституційного права Сполучених Штатів Америки" URL: <https://studies.in.ua/derzhavne-pravo-zarubizhnyh-krain/1470-leksya-12-osnovi-konstitucynogo-prava-spoluchenihshtatv-ameriki.html> (дата звернення 20.02.2024)

16. Ofcom відповідатиме за регулювання онлайн-простору у Великій Британії URL: <https://www.nrada.gov.ua/ofcom-vidpovidatyme-za-regulyuvannya-onlajn-prostoru-u-velykij-brytaniyi/> (дата звернення 20.02.2024)

17. Співрегулювання в Німеччині: на сторожі ТБ, радіо, інтернету та комп'ютерних ігор URL: <https://detector.media/infospace/article/123002/2017-02-09-spivregulyuvannya-v-nimechchyni-na-storozhi-tb-radio-internetu-ta-kompyuternykh-igor/> (дата звернення 20.02.2024)

18. Регулятор з питань медіа Франції об'єднався з органом з питань регулювання мережі Інтернет в єдину інституцію для кращого виконання своїх повноважень URL: <https://www.nrada.gov.ua/regulyator-z-pytan-media-frantsiyi-ob-yednavsya-z-organom-z-pytan-regulyuvannya-merezhi-internet-v-yedynu-instytutsiyu-dlya-krashhogo-vykonannya-svoyih-povnovazhen/> (дата звернення 20.02.2024)

19. Н.О.Мороз - Роль засобів масової інформації у формуванні громадянського суспільства України URL: <https://core.ac.uk/download/pdf/48399666.pdf> (дата звернення 20.02.2024)

20. Гарантії забезпечення свободи URL: [https://www.nrada.gov.ua/wp-content/uploads/2020/10/Kryteriyi-vymiryuvannya-svobody-slova\\_Zvit\\_RYE.pdf](https://www.nrada.gov.ua/wp-content/uploads/2020/10/Kryteriyi-vymiryuvannya-svobody-slova_Zvit_RYE.pdf) (дата звернення 20.02.2024)

21. Роз'яснення щодо впровадження Закону «Про медіа» URL: [https://jurliga.ligazakon.net/news/218586\\_rozyasnennya-shchodo-vprovadzhennya-zakonu-pro-meda](https://jurliga.ligazakon.net/news/218586_rozyasnennya-shchodo-vprovadzhennya-zakonu-pro-meda) (дата звернення 20.02.2024)

22. Верховна Рада ухвалила закон «Про медіа» — тепер влада може накладати санкції на ЗМІ та регулювати медійну політику. Чи це демократично? URL: <https://zaborona.com/verhovna-rada-uhvalyla-zakon-pro-media-teper-vlada->

mozhe-nakladaty-sankcziyi-na-zmi/ (дата звернення 20.02.2024)

23. Закон "Про медіа" відповідає стандартам Ради Європи - висновок експертів URL: <https://interfax.com.ua/news/telecom/895985.html> (дата звернення 20.02.2024)

24. Відповідальність за порушення законодавства у сфері медіа: аналіз, наслідки та шляхи врегулювання URL: <https://cedem.org.ua/analytics/vidpovidalnist-porushennya-media/> (дата звернення 20.02.2024)

25. Рада в роботі: які закони ухвалив Руслан Стефанчук і як працює уряд під час війни URL: <https://www.youtube.com/watch?v=8fbZjekPi9E> (дата звернення 20.02.2024)

# РОЛЬ ЖУРНАЛІСТСЬКОЇ ДІЯЛЬНОСТІ У ФОРМУВАННІ ІНКЛЮЗИВНОЇ КУЛЬТУРИ УКРАЇНСЬКОГО СУСПІЛЬСТВА

**Керечанин Крістіна Іванівна**  
Студентка  
Київський університет культури  
м. Київ, Україна

**Вступ. / Introductions.** Інклюзивна культура передбачає створення середовища, де кожна людина, незалежно від її відмінностей, матиме рівні права та можливості для повноцінної участі в соціальному житті. Формування такого суспільства є одним із пріоритетних напрямків розвитку демократії в Україні. Вагому роль у цьому процесі відіграють засоби масової інформації, які здатні не лише інформувати громадськість, але й впливати на суспільну свідомість, змінювати стереотипи та формувати нові культурні цінності. В Україні ця тема є особливо важливою в контексті реформ та європейської інтеграції.

**Мета роботи / Aim.** Визначити роль журналістської діяльності у формуванні інклюзивної культури українського суспільства шляхом дослідження принципів впровадження інклюзивних практик, вивчення психологічних аспектів стигматизації, аналізу нормативно-правового забезпечення та міжнародного досвіду з реформування суспільних стереотипів.

**Матеріали та методи / Materials and methods.** У дослідженні використано праці вітчизняних та зарубіжних авторів з теорії стигматизації, інклюзивності, науково-методичну літературу, законодавчі акти України, міжнародні документи та інтернет-ресурси. Застосовано кількісні (кореляційний аналіз, контент-аналіз) та якісні (порівняльний аналіз, документальний аналіз, кейс-стаді) методи, а також комбіновані методи (індукція, дедукція, синтез) для комплексного дослідження впливу медіа на формування інклюзивної культури. Зокрема, проведено оцінку відображення інклюзивності та виявлення стереотипів у журналістських матеріалах шляхом

контент-аналізу; порівняльний аналіз практик України та країн з розвинутою інклюзивною культурою; документальний аналіз законодавства.

**Результати та обговорення./Results and discussion.** Поняття "інклюзія" протягом останніх десятиліть зазнало значної трансформації та розширило межі свого семантичного поля. Сьогодні інклюзивність розглядається не лише в контексті залучення до суспільного життя осіб з інвалідністю та дітей з особливими освітніми потребами, а й стосується питань інтеграції всіх груп населення, незалежно від їхніх демографічних, економічних, культурних та інших особливостей. Таким чином, інклюзивне суспільство – це середовище, в якому кожен індивід може брати активну участь у соціокультурних процесах, не зазнаючи дискримінації чи порушення своїх прав та гідності.

Ключовою передумовою для розбудови інклюзивного середовища є подолання явища стигматизації — процесу нав'язування певним групам населення принизливих ярликів та стереотипів, що призводить до їх дискримінації та соціальної ізоляції. Теорія стигматизації, розроблена соціальними психологами у ХХ столітті, пояснює механізми формування девіантної поведінки індивідів під впливом суспільних реакцій на їхні відмінності. Стигматизовані особи часто приймають нав'язані їм стереотипні ролі, втрачаючи можливість повноцінної самореалізації.

Подолання стигматизації та руйнування дискримінаційних забобонів є одним із першочергових завдань журналістики у формуванні інклюзивної культури. Медіа мають інформувати аудиторію про різноманітність суспільства, пропагувати цінності толерантності та поваги до людської гідності, сприяти діалогу між різними соціальними групами. Важливим є висвітлення позитивного досвіду інтеграції стигматизованих осіб, демонстрація їхніх здобутків та внеску у розвиток держави.

Журналісти мають надзвичайно великий вплив на формування суспільної думки, саме вони не лише інформують суспільство про наявні проблеми та потреби вразливих категорій населення, а й можуть сприяти деконструкції стереотипів та встановленню діалогу між громадою та владою для вироблення

дієвих механізмів реалізації інклюзивної політики. Водночас, неефективна робота журналістів у цій сфері може призводити до закріплення негативних тенденцій та поглиблення соціальної ізоляції окремих груп.

За допомогою свого підходу до вибору тем, фактів та мовного оформлення матеріалу, журналісти можуть зміцнювати або руйнувати стереотипи. Наприклад, позитивне висвітлення досягнень та успіхів людей з інвалідністю може сприяти розбиттю уявлень про їхню непродуктивність або обмеженість. З іншого боку, негативний або упереджений підхід до висвітлення інвалідності може закріплювати стереотипи та викликати соціальну відмежованість.

Журналісти повинні уникати вживання стигматизуючих визначень, некоректних формулювань та образливих епітетів у своїх матеріалах. Необхідно дотримуватися принципів об'єктивності, неупередженості та поваги до етичних норм, відмовитися від стереотипного зображення представників різних соціальних груп. Водночас медіа мають висвітлювати випадки порушень прав людини, нетолерантності та дискримінації, привертаючи увагу громадськості до цих проблем.

Наразі в Україні діє низка міжнародних та національних законів і стратегій, спрямованих на захист прав вразливих груп населення, таких як особи з інвалідністю, діти, жінки, представники національних меншин та ЛГБТК+ спільноти. Ключовими міжнародними документами є Загальна декларація прав людини, Конвенція ООН про права осіб з інвалідністю, Конвенція ООН про права дитини, а також резолюції та рекомендації ООН і Ради Європи щодо недопущення дискримінації.

На національному рівні прийнято закони "Про основи соціальної захищеності осіб з інвалідністю в Україні", "Про реабілітацію осіб з інвалідністю в Україні", "Про забезпечення рівних прав та можливостей жінок і чоловіків" тощо. Розроблено стратегії інтеграції ромської національної меншини, створення безбар'єрного простору. Обговорюються законопроекти щодо запровадження інституту реєстрованих партнерств для ЛГБТК+

спільноти.

Проте, попри наявність відповідної нормативно-правової бази, в Україні все ще існують виклики у сфері інклюзивності та протидії дискримінації. Хоч аналіз законодавчої бази і свідчить про наявність значних позитивних зрушень, але також вказує на необхідність подальшого вдосконалення нормативних актів та їхнього ефективного впровадження. Зокрема удосконалення потребують механізми реалізації та моніторингу дотримання прав вразливих груп, підвищення рівня обізнаності та толерантності в суспільстві. Саме в цьому аспекті значну роль можуть відіграти ЗМІ, забезпечуючи об'єктивне висвітлення проблем та формуючи атмосферу взаєморозуміння і поваги до різноманіття.

Міжнародний досвід свідчить про ефективність інклюзивних практик у подоланні суспільних стереотипів та дискримінації. Прикладом є країни Європейського Союзу, які розробляють етичні кодекси для журналістів, проводять навчальні програми та тренінги з висвітлення тематики різноманітності. В США прийнято Закон про американців з інвалідністю, що заборонив дискримінацію цієї групи в усіх сферах життя. Канада виступає передовиком у просуванні культурної різноманітності та інклюзії через законодавчі акти та ініціативи у галузі журналістики. Австралійська кампанія "SeetheAbility" демонструє потенціал ЗМІ у зміні сприйняття людей з інвалідністю через позитивне висвітлення їхніх здібностей. Окремі країни також реалізують проекти співпраці журналістів з громадськими організаціями для підвищення обізнаності та етичних стандартів у висвітленні питань різноманітності.

Формування інклюзивної культури вимагає комплексного підходу, що передбачає співпрацю журналістів з освітянами, правозахисниками, органами державної влади та громадськими організаціями. Необхідно впроваджувати програми підвищення кваліфікації для представників медіа, навчати їх принципам інклюзивного висвітлення подій та коректного відображення різноманітності суспільства. Лише за умови консолідованих зусиль можливо

досягти прогресу в подоланні стереотипів, сформувати атмосферу взаєморозуміння та рівних можливостей для всіх верств населення незалежно від їхніх особливостей.

Водночас необхідно пам'ятати, що інклюзивність в ЗМІ має бути невід'ємною складовою редакційної політики, а не ситуативними кампаніями чи окремими матеріалами.

**Висновки./Conclusions.** Журналістика відіграє ключову роль у формуванні інклюзивної культури українського суспільства. Завдяки своєму інформаційному та культурному впливу, медіа здатні подолати явище стигматизації, сприяти руйнуванню дискримінаційних стереотипів та забобонів, пропагувати цінності толерантності та поваги до людської гідності. Для досягнення цієї мети необхідно дотримуватися принципів інклюзивного висвітлення подій, уникати стигматизуючих визначень та некоректних формулювань, співпрацювати з іншими соціальними інституціями в напрямку розбудови інклюзивного середовища. Лише консолідованими зусиллями можливо сформувати інклюзивну культуру в Україні, де кожна людина матиме рівні права та можливості для самореалізації.

## СПИСОК ВИКОРИСТАНИХ ДЖЕРЕЛ ТА ЛІТЕРАТУРИ

1. Нічого для нас без нас: Посібник з інклюзивного прийняття рішень для засобів масової інформації / За загальною редакцією Виртосу І.Г. Упорядники: Азін В. О., Байда Л. Ю., Госс Н., Ждан П.М., Флетчер А. К.: Ленвіт, 2015. 92 с.
2. Конституція України: Закон України від 28.06.1996 № 254-к. Відомості Верховної Ради України. 1996. № 30. С. 141.
3. Про засади запобігання та протидії дискримінації в Україні: Закон України від 06.09.2012 р. № 5207-VI : станом на 13 трав. 2014 р. URL: <https://zakon.rada.gov.ua/laws/show/5207-17#Text> (дата звернення: 22.05.2024).
4. Бацюкова С., Виртосу І. Адвокаційна журналістика : світовий та український досвід. [Електронний ресурс]. URL: [https://issuu.com/irf\\_ua/docs/rol-](https://issuu.com/irf_ua/docs/rol-)

2013-7-18\_2 (дата звернення: 22.05.2024).

5. Островська Н., Шендеровський К. Інклюзивний підхід у професійній підготовці журналістів. Права людини та масмедіа в Україні. Частина 3: Збірник конспектів лекцій / за ред. Виртосу І., Шендеровського К. Київ : Інститут журналістики, 2021. С. 105-121.

6. Скільська М. Місце і роль журналістики в інклюзивному суспільстві [Електронний ресурс]. URL: [http://dspace.tnpu.edu.ua/bitstream/123456789/29867/1/53\\_Skilska.pdf](http://dspace.tnpu.edu.ua/bitstream/123456789/29867/1/53_Skilska.pdf) (дата звернення: 22.05.2024).

7. Erikson K.T. Wayward Puritans: A Study in the Sociology of Deviance. New York: John Wiley & Sons Inc, 1966. 311 p.

8. Goffman E. Stigma: Notes on the Management of Spoiled Identity. Englewood Cliffs: Prentice-Hall, 1963. 147 p.

9. Lemert E.M. Social Pathology: A Systematic Approach to the Theory of Sociopathic Behavior. New York: McGraw-Hill, 1951. 453 p.

10. Canadian Multiculturalism Act, 1988. [Електронний ресурс]. URL: <https://pier21.ca/research/immigration-history/canadian-multiculturalism-act-1988> (дата звернення: 22.05.2024).



# РОЛЬ ГЛОБАЛЬНИХ МЕДІА У ФОРМУВАННІ СОЦІАЛЬНОЇ РЕАЛЬНОСТІ НА ПРИКЛАДІ ІНФОРМАЦІЙНОЇ ВІЙНИ МІЖ РОСІЄЮ ТА УКРАЇНОЮ

**Кошель Карина Сергіївна**  
студентка

Київський національний університет ім. Тараса Шевченка,  
м. Київ, Україна

**Вступ.** У сучасному світі медіа відіграють важливу роль у формуванні реальності та впливі на сприйняття подій широкою аудиторією. Завдяки своїй широкій доступності та охопленню, глобальні медіа стали потужним інструментом у руках політичних та соціальних акторів. Вони здатні не лише інформувати суспільство про події, але й формувати громадську думку, створюючи певні образи та наративи. Це особливо помітно під час міжнародних конфліктів, коли медіа стають ключовими гравцями у війні за уми та серця людей. Інформаційна війна між Росією та Україною є яскравим прикладом того, як медіа можуть використовуватися для маніпулювання інформацією та формування громадської думки. Цей конфлікт супроводжується масованими інформаційними атаками з обох сторін, де кожна намагається представити події у вигідному для себе світлі. Глобальні медіа, з їхньою здатністю до швидкого поширення інформації та формування наративів, стають важливими інструментами в цій боротьбі. Вони використовують різні техніки, включаючи створення міфів та архетипів, щоб вплинути на сприйняття конфлікту світовою спільнотою.

**Мета роботи** є дослідження ролі глобальних медіа у формуванні реальності сьогодення, з особливим акцентом на політичну міфологію в контексті інформаційної війни між Росією та Україною. Основний фокус буде на тому, як медіа впливають на сприйняття міжнародних конфліктів, використовуючи архетипи та міфологічні наративи, а також на стратегії та методи, які вони застосовують у цьому контексті. В рамках дослідження буде

розглянуто, яким чином медіа можуть впливати на громадську думку, створюючи певні образи конфліктуючих сторін, на прикладі війни в Іраку і «Арабської весни». Буде проаналізовано, як використовуються архетипи, такі як «герой», «злочинець» і «визволитель», «Блазень», «Тиран», «Цар», для створення емоційного відгуку у аудиторії. Особлива увага буде приділена аналізу політичних міфів, що використовуються медіа для підтримки або дискредитації певних політичних акторів та їхніх дій. Також було досліджено, які саме стратегії та методи застосовують медіа у контексті інформаційної війни між Росією та Україною. Це включає аналіз конкретних висвітлення полку «Азов» та «Бучанської різанини», де медіа використовувалися для маніпуляції фактами, поширення дезінформації та пропаганди. Окремо буде розглянуто роль соціальних медіа, які стали новим потужним інструментом у цій війні, дозволяючи швидко та ефективно поширювати інформацію.

**Матеріали та методи.** Для досягнення мети дослідження було використано широкий спектр джерел, що включає наукові статті та монографії, які розглядають тематику медіа-впливу та політичної міфології. Ці наукові праці надали теоретичну базу для розуміння механізмів впливу медіа на суспільство та формування наративів, що особливо актуально у контексті інформаційної війни. Важливу роль у дослідженні відігравали аналітичні звіти та дослідження, що стосуються інформаційної війни між Росією та Україною. Ці звіти містили цінні дані про те, як інформаційні кампанії проводилися обома сторонами, які стратегії та тактики використовувалися для досягнення політичних цілей, а також як це впливало на міжнародну громадську думку.

Основну увагу було зосереджено на матеріалах з новинних ресурсів та соціальних медіа, які висвітлюють конфлікт. Серед них особливий акцент було зроблено на таких глобальних медіа-ресурсах, як BBC, Reuters, Al Jazeera, Associated Press (AP) та CNN. Ці джерела аналізувалися на прикладі висвітлення конфлікту в США та Іраку, а також політичних криз, зокрема «Арабської весни». Аналіз матеріалів цих медіа дозволив зрозуміти, як західні медіа подають інформацію про міжнародні конфлікти та політичні кризи,

використовуючи певні наративи та риторичні прийоми. З російської сторони використовувалися матеріали RT (Russia Today) та ТАСС. Ці джерела надавали погляд з боку Росії на конфлікт з Україною, висвітлюючи події та дії української сторони у негативному світлі та виправдовуючи дії російської сторони. Аналіз цих джерел дозволив зрозуміти, які саме архетипи та міфологічні наративи використовуються для формування громадської думки в Росії та за її межами. З української сторони основним джерелом було BBC.ua, яке надавало українську перспективу на конфлікт. Особливу увагу було приділено висвітленню подій, пов'язаних з полком «Азов» та «Бучанською різаниною». Ці події стали ключовими у формуванні наративів про героїзм українських військових та жорстокість дій російської армії.

Для аналізу зібраних матеріалів було застосовано кілька дослідницьких методів. Контент-аналіз використовувався для детального аналізу текстових матеріалів з метою виявлення основних тем та наративів, що присутні у висвітленні конфлікту. Цей метод включав як кількісний, так і якісний аналіз медійного контенту, що дозволяло отримати більш повну картину медійного впливу. Дискурс-аналіз зосереджувався на вивченні мови та риторики, що використовуються в медіа для формування певних поглядів. Особлива увага приділялася аналізу комунікативних стратегій, які застосовуються у висвітленні конфлікту, що дозволяло виявити підходи до подання інформації та створення наративів. Метод кейс-стаді включав детальний аналіз окремих випадків використання медіа у контексті інформаційної війни. Це дозволило порівняти різні медіа-кампанії та їх вплив на аудиторію. Вивчення конкретних кейсів надавало можливість зрозуміти, як різні медіа використовувалися для досягнення політичних цілей. Аналіз архетипів та міфологічних наративів був спрямований на дослідження використання міфів та архетипів у медіа для створення емоційного відгуку серед аудиторії. Аналіз символічних елементів у висвітленні конфліктів допомагав розкрити, як ці елементи впливають на сприйняття подій та формування громадської думки. Критичний аналіз використовувався для оцінки ефективності медійних стратегій у формуванні

громадської думки. Він дозволяв оцінити наслідки використання медіа у контексті інформаційної війни, виявити як позитивні, так і негативні аспекти медійного впливу, а також визначити, в яких умовах та якими методами ці стратегії є найбільш ефективними.

**Результати та обговорення.** Глобальні медіа мають значний вплив на сприйняття міжнародних конфліктів, створюючи певні наративи та образи подій. Інформаційна війна між Росією та Україною показала, як різні медіа можуть маніпулювати фактами та використовувати різні риторичні прийоми для формування певної точки зору. Висвітлення конфлікту в медіа часто супроводжується відбором та поданням інформації таким чином, що створює певну картину подій, яка вигідна одній зі сторін. Наприклад, російські медіа, такі як RT (Russia Today) та ТАСС, часто акцентують увагу на захисті російських інтересів та виправданні дій Росії, в той час як українські медіа, такі як BBC.ua, намагаються показати агресію та порушення з боку Росії.

Політична міфологія є важливим інструментом у медійному висвітленні конфліктів. Використання архетипів, таких як «герой», «злочинець», «визволитель», «блазень», «тиран» і «цар», дозволяє медіа створювати сильні емоційні образи, що впливають на громадську думку. Ці архетипи використовуються для побудови наративів, що сприяють формуванню певних уявлень про конфліктуючі сторони. Російські та українські медіа активно використовують ці архетипи для зміцнення своїх позицій та впливу на аудиторію. Наприклад, російські медіа часто зображують українських військових як агресорів, використовуючи архетипи «злочинців», в той час як українські медіа підкреслюють героїзм своїх солдат, використовуючи архетип «героя».

Аналіз випадків показує, як медіа використовуються як інструмент в інформаційній війні. Наприклад, висвітлення подій таких як «Бучанська різанина» і діяльність полку «Азов» часто супроводжувалося маніпуляціями та викривленням фактів з обох сторін конфлікту. Глобально відомі медіа-ресурси, такі як BBC, Reuters, Al Jazeera, Associated Press (AP) та CNN, висвітлюють

міжнародні конфлікти (на прикладі війни в Іраку) та політичні кризи (на прикладі арабської весни), використовуючи подібні стратегії. Це дозволяє проводити паралелі між висвітленням конфліктів у різних регіонах і показує, що методи інформаційної війни є універсальними.

Використання медіа в інформаційній війні може мати як позитивні, так і негативні наслідки. З одного боку, медіа можуть привертати увагу до важливих проблем та сприяти мобілізації суспільства на захист своїх інтересів або підтримку певних дій. Наприклад, медійне висвітлення може сприяти збільшенню підтримки гуманітарних акцій або міжнародних санкцій проти агресора. З іншого боку, медіа можуть спричиняти дезінформацію та підвищення рівня конфліктності в суспільстві. Розповсюдження фейкових новин та маніпулятивних наративів може призводити до дезорієнтації аудиторії та поглиблення конфліктів. Критичний аналіз показує, що ефективність медійних стратегій залежить від контексту та методів їх застосування. Це підкреслює важливість відповідального використання медіа у висвітленні конфліктів та необхідність розвитку медіаграмотності серед населення.

**Висновки.** На основі проведеного дослідження можна зробити висновок, що глобальні медіа відіграють ключову роль у формуванні соціальної реальності, особливо в контексті міжнародних конфліктів. Російські медіа, такі як RT (Russia Today) та ТАСС, і українські медіа, зокрема ВВС.ua, використовують різні стратегії для створення наративів, що підтримують їхні політичні цілі та впливають на громадську думку. Ці стратегії включають маніпулятивні техніки, виривання фактів з контексту, поширення дезінформації та пропагандистських матеріалів, що спрямовані на дискредитацію протилежної сторони та легітимізацію власних дій. Міжнародні медіа, такі як ВВС, Reuters, Al Jazeera, Associated Press (AP) та CNN, виступають своєрідними посередниками між двома протилежними позиціями. Вони часто намагаються зберегти нейтральність та об'єктивність, проте їхня об'єктивність може бути під впливом політичних та економічних інтересів. Це призводить до того, що навіть міжнародні медіа можуть мати певні упередження або акценти у

висвітленні конфлікту. Маніпуляція інформацією та використання пропагандистських технік є поширеними методами в інформаційній війні між Росією та Україною. Це значно ускладнює формування об'єктивної картини подій, оскільки різні медіа представляють конфлікт у світлі, вигідному для їхніх політичних цілей. Таким чином, важливість критичного підходу до сприйняття медіа-контенту та необхідність розвитку медіаграмотності серед населення стає очевидною. Це дозволить краще розуміти різноманітність наративів і захищатися від інформаційних маніпуляцій, що впливають на соціальну реальність.

### **СПИСОК БІБЛІОГРАФІЧНИХ ПОСИЛАНЬ**

1. Котеньова І., Яковець А. В. Медіа як інструмент ведення інформаційної війни у міжнародних конфліктах. In *International scientific innovations in human life. Proceedings of the 11th International scientific and practical conference*. 2022. P. 607-624.
2. Zeitzoff T. How social media is changing conflict. *Journal of Conflict Resolution*. 2017. № 61(9). P. 1970-1991.
3. Rane H., Ewart J., Martinkus J. *Media framing of the Muslim world: Conflicts, crises and contexts*. Springer, 2014. 213 p.
4. Iraq, Gilligan, Kelly and the Hutton Report - 2003. BBC. URL: <https://www.bbc.com/historyofthebbc/research/editorial-independence/hutton-report> (дата звернення: 08.05.2024).
5. U.S.-led Iraq war ushered in years of chaos and conflict. Reuters. URL: <https://www.reuters.com/world/middle-east/us-led-iraq-war-ushered-years-chaos-conflict-2023-03-09/> (дата звернення: 08.05.2024).
6. Timeline: Conflict in Iraq. Al Jazeera. URL: <https://www.aljazeera.com/news/2006/3/20/timeline-conflict-in-iraq> (дата звернення: 08.05.2024).
7. The Associated Press. Saddam Hussein. URL: <https://apnews.com/hub/saddam-hussein> (дата звернення: 08.05.2024).

8. Opening to CNN Presents - War in Iraq: The Road to Baghdad VHS (2003). URL: [https://www.youtube.com/watch?v=UYiG-WTxXdA&ab\\_channel=TheVideoLover3](https://www.youtube.com/watch?v=UYiG-WTxXdA&ab_channel=TheVideoLover3) (дата звернення: 08.05.2024).
9. Egypt's revolution: 18 days in Tahrir Square. BBC. URL: <https://www.bbc.com/news/world-middle-east-16716089> (дата звернення: 08.05.2024).
10. Timeline: Libya's uprising against Muammar Gaddafi. Reuters. URL: <https://www.reuters.com/article/idUSTRE77K2QH/> (дата звернення: 08.05.2024).
11. CNN. Analysis: Politics of U.S. intervention in Syria. URL: <https://www.youtube.com/watch?v=NdP-SSX81hw> (дата звернення: 08.05.2024).
12. Источник: сдавшихся в плен в Мариуполе руководителей «Азова» этапировали в РФ. URL: <https://tass.ru/mezhdunarodnaya-panorama/14965913> (дата звернення: 08.05.2024).
13. BBC News Україна. Командування «Азову» з «Азовсталі»: «Якщо впадемо, орда полізе далі». URL: <https://www.youtube.com/watch?v=fXCvk4wvUTM> (дата звернення: 08.05.2024).
14. МИД: отсутствие реакции на запрос России по Буче доказывает инсценировку событий. URL: <https://russian.rt.com/ussr/news/1249736-zaharova-rossiya-bucha> (дата звернення: 08.05.2024).
15. Різанина цивільних у містечках під Києвом: що нам відомо і хто це розслідує. URL: <https://www.bbc.com/ukrainian/news-60973720> (дата звернення: 08.05.2024).

## СУЧАСНІ МЕТОДИ PR І РЕКЛАМИ В КІНОІНДУСТРІЇ

**Осаула Вадим Олександрович,**

науковий керівник

кандидат наук із соціальних комунікацій, професор з/н, доцент

Київський національний університет культури і мистецтв

**Хоценко Поліна Андріївна,**

Студент

Київський Національний Університет Культури і Мистецтв

м. Київ, Україна

**Вступ.** Станом на сьогодні кіноіндустрія займає лідируючі позиції в індустрії розваг та для того, щоб залучити якомога більше аудиторії, вона задіює все більш різноманітні джерела для просування своїх продуктів. Щоб зрозуміти які методи та елементи кінореклами є найефективнішими, потрібно дослідити кожен з них. Наприклад, зовнішня реклама, реклама в соціальних мережах, реклама на побутових продуктах, тощо. І визначити те, наскільки сильний вплив вони здійснюють на потенційну аудиторію.

**Мета роботи.** Проаналізувати сучасні інструменти реклами та стратегії кіномаркетингу і визначити ефективність цих методів на прикладах популярних фільмів та серіалів.

**Матеріали та методи використовують** аналіз історичних даних, приведення до прикладу використання різноманітних маркетингових інструментів, власне соціальне опитування.

**Результати та обговорення.** Історія кінематографу та кінореклама пережила багато технологічних трансформацій з моменту свого виникнення на початку XIX століття. Багато інструментів, що використовувались тоді, використовуються і зараз. Кіно це мистецтво, а як і будь яке мистецтво воно здатне змінюватись з плином часу та відображати в собі історичні події, зміни в соціокультурному ландшафті, бути інструментом революцій і пропаганди.

Першим маркетинговим елементом просування кінематографу були кінопостери, які довгий час посідали лідируюче місце та визнавалися



найефективнішими методами реклами. До розробки дизайнів запрошувались популярні художники, які втілювали у постери елементи певної епохи, використовували різні стилі малювання в залежності від десятиліть [2]. Після цифрового прогресу та популяризації телебачення, до кінопостерів, як до елемента кінореклами доєдналися трейлери. Вони привертати набагато більше уваги аудиторії через те, що глядачі могли побачити вирізані сцени з фільму, які демонстрували діалоги персонажів, їх костюми, елементи сюжету і т.ін. Трейлери стали ефективніше впливати на аудиторію через насичене візуальне наповнення та допомагали краще сприймати сюжет майбутньої картини, з чого деякі з глядачів могли робити висновки - сходити на цей фільм в кінотеатр чи ні. Навіть зараз трейлери залишаються найефективнішим методом реклами для багатьох, такі висновки я зробила виходячи з мого власного опитування, яке було присвячене впливу кінореклами.

Які елементи кінореклами ви вважаєте НАЙБІЛЬШ ефективними для вас особисто?  
40 відповідей



**Рис. 1. Власне соціальне опитування на тему впливу кінореклами**

Але для сучасного просування кінематографу буде недостатньо трейлерів та постерів. Маркетингова стратегія кіно сьогодні пов'язана з детальними аналізами аудиторії, ринку країни, актуальністю сюжету та багатьма різними факторами. Для кіностудій вихід нового фільму чи серіалу це завжди великий ризик, і для того, щоб запобігти цьому, до розробки правильної маркетингової стратегії долучається дуже багато людей [6].

З цифровою еволюцією та виникненням популярний стримінгових

сервісів для перегляду кіно таких, як Netflix, HBO Max, Apple TV + та інших, платформи почали запускати дуже багато різноманітної креативної реклами для привертання уваги аудиторії. І звичайно, що ця реклама перестала обмежуватись лише у візуальних рамках. Як до прикладу науково-фантастичний серіал «Дивні Дива» (англ. Stranger Things) він вийшов у 2016 році на платформі Netflix та дуже швидко став популярним, а наразі є одним з найуспішніших проєктів Netflix. Протягом чотирьох сезонів сюжет розповідає про невелике американське містечко Гокінз, у штаті Індіана, в якому у 1983 році через незаконні дослідження на дітях у лабораторії Міністерства енергетики відкривається магічний портал у світ під назвою Догори Дригом (англ. Upside Down). Він представляє собою вивернуте навпаки місто Гокінз, яке схоже на похмурий апокаліптичний світ. Головними персонажами серіалу є група дітей, які хочуть протистояти цьому злу та протягом сюжету рятують один одного. З ними в групі є дівчинка, яка має суперздібності телекінезу та може спостерігати за людьми. Вона була однією з тих дітей над якими проводили дослідження в лабораторії, але вдало втекла звідти. У четвертому сезоні, що вийшов у 2022 році можна помітити, як режисери вдало використали ідею саундтреку, як одну з головних деталей у сюжеті, та як це вплинуло на маркетинговий розвиток серіалу. Головним злодієм сезону виступає персонаж, який може проникати у свідомість інших, використовуючи гарні спогади і страхи своїх жертв проти них самих. Під час цього “нападу” жертви злодія поринають у стан трансу та не можуть реагувати на людей навколо. Однією з жертв злодія стала дівчина Максін, яка на початку четвертого сезону переживає втрату близької людини та дистанціюється від друзів, як фізично так і емоційно. Вперше вона предстає перед глядачами слухаючи пісню «Running Up That Hill» британської співачки Kate Bush, що була випущена у 1985 році. Під час емоційно слабкого стану дівчини вона потрапляє під вплив злодія та друзі допомагають їй вибратись з цього трансу, надіваючи на неї навушники та вмикаючи улюблену пісню дівчини «Running Up That Hill», яку вона все ще продовжує чути. Ця пісня стала особливою рятівницею для дівчини, тому що

допомогла вирватись з емоційної пастки та повернутися до друзів. Пісня «Running Up That Hill» була використана, як головний саундтрек у трейлері серіалу [4], а також після виходу на екрани підкорила всі музичні чарти та зайняла лідируючі позиції [3].

Наявність змістовного саундтреку доказує, що це теж може стати інструментом для просування фільму чи серіалу. В цьому випадку пісня породила окремий тренд у соціальних мережах, де люди ділилися своїми власними “піснями-рятівницями”, якщо б попали у сюжет цього серіалу. До цього тренду долучився стрімінговий сервіс для прослуховування музики Spotify, який разом з командою серіалу випустили плейлист «Upside Down», де за допомогою алгоритмів сервісу та історії прослуховувань буде сформовано 50 ваших власних пісень-рятівниць [7].

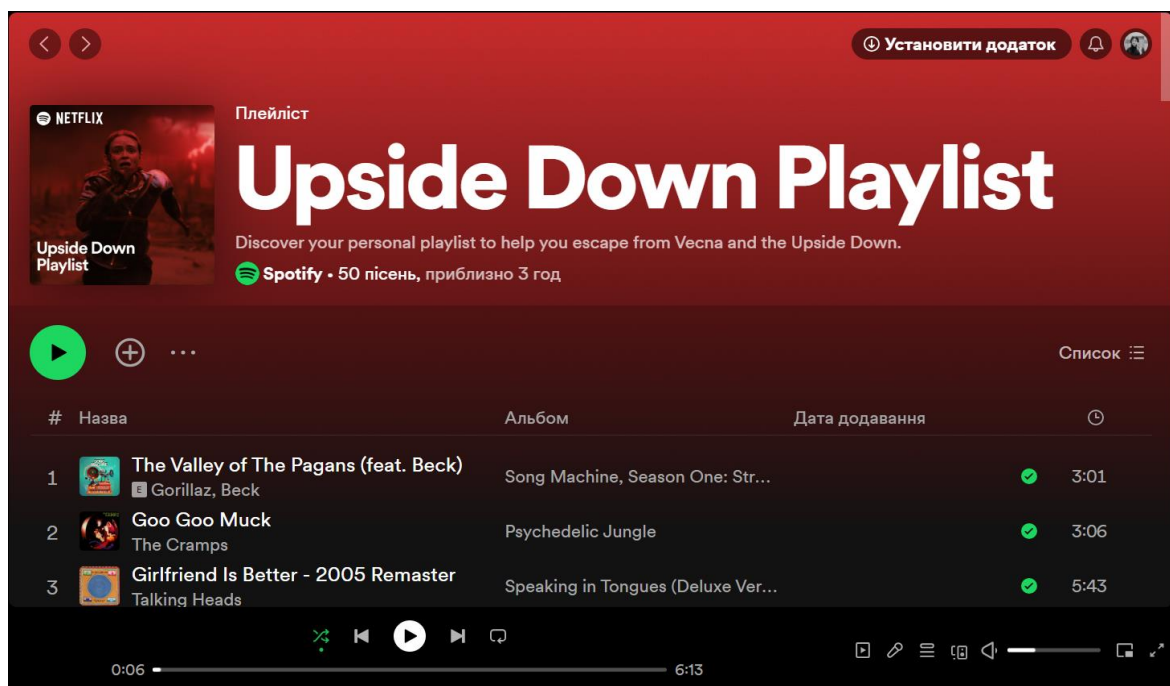

**Рис. 2. Плейлист в Spotify, розроблений разом з серіалом Stranger Things**

Успішно побудована маркетингова стратегія може почати приносити відносно “пасивний дохід” як це до сих пір є з франшизою «Гаррі Поттер». Останній фільм з цієї серії вийшов у 2011 році, він зібрав рекордні 1.3 мільярдів доларів у світовому прокаті та став найкасовішим з усіх знятих фільмів серії. Однак за 13 років популярність та впізнаваність магічного світу Гаррі Поттера жодним чином не зменшилася, навіть навпаки, молоде покоління росте на

книгах та фільмах, купує різноманітні речі з персонажами Гаррі Поттера та ходить до тематичних парків розваг, які засновані на Гаррі Поттері. Результатом такого успіху є розширення франшизи до глобальної торгової марки, яка належить компанії Warner Bros. Entertainment, яка ще на початку розробки першого фільму у 1999 році зареєструвала свою власну торгову марку. А разом з авторкою оригінальних книг - Джоан К.Роулінг у 2018 році була одобрена заявка на реєстрацію нової торгової марки WIZARDING WORLD. Тож компанія Warner Bros. заробляє буквально на всьому, де є згадування про Гаррі Поттера: різноманітні цифрові носії з фільмами; фотографії та вироби мистецтва; побутові речі; канцелярські прилади; їжа, дизайн якої передбачає використання персонажів; одяг та аксесуари та багато іншого [1]. Такі великі об'єми товарної продукції за даними 2021 року принесли компанії прибуток в 7.3 мільярди доларів.

Але найуспішнішим проектом цієї франшизи є тематичні парки Universal Studios. Вони змогли відтворити різні місця з фільму, наприклад саму магічну школу Гогвортс, селище Хогсмід та Косий провулок. Також там продається різноманітний мерч, як магичні палички або мантиї. Щорічно ці парки відвідує мільйони людей для того, щоб стати частиною цього магічного всесвіту. Парки Universal Studios у період з 2010 по 2020 рік отримали валовий прибуток у розмірі 37 мільярдів доларів США, а близько 11.8 млрд доларів з нього принесли зони «The Wizarding World of Harry Potter» [5].

**Висновки.** Сучасна кіноіндустрія завдяки технологічному прогресу може просувати свої продукти та підтримувати їх впізнаваність дуже різними способами. Кінопостери та трейлери все ще залишаються ефективними інструментами кінореклами, але в сучасному світі стає важче залучити увагу глядача, тому маркетинговим командам приходится пристосовуватися до різних методів. Аудиторія сьогодення потребує більше взаємодії з фільмом чи серіалом в соціальних мережах, якісний та динамічний трейлер і вірусний саундтрек.

## СПИСОК ВИКОРИСТАНИХ ДЖЕРЕЛ

1. Harry Potter Trademarks, Xavier Morales URL: <https://secureyourtrademark.com/blog/harry-potter-trademarks/>
2. History of Movie Posters, URL: <https://postercollector.co.uk/articles/history-of-movie-posters/>
3. How 'Stranger Things' Landed Kate Bush's 'Running Up That Hill', Jazz Tangcay URL: <https://variety.com/2022/music/news/stranger-things-kate-bush-running-up-hill-1235282576/>
4. Stranger Things 4 | Volume 2 Trailer | Netflix URL: [https://www.youtube.com/watch?v=sBEvEcpnG7k&ab\\_channel=StrangerThings](https://www.youtube.com/watch?v=sBEvEcpnG7k&ab_channel=StrangerThings)
5. The Harry Potter franchises magical moneymaking? URL: <https://www.lovemoney.com/galleries/122033/the-harry-potter-franchises-magical-moneymaking?page=2>
6. Top 10 Use Cases Of Data Analytics In Film Industry. Emerging India Analytics URL: <https://medium.com/@analyticsemergingindia/top-10-use-cases-of-data-analytics-in-film-industry-db20fda72cf1>
7. What song will save you from Vecna? Spotify can now tell you, Lauren Milici URL: <https://www.gamesradar.com/spotify-stranger-things-season-4-vecna-song/#:~:text=When%20Dustin%20and%20the%20gang,break%20out%20of%20Vecna's%20clutches>

# ТЕЛЕШОУ У СВІТОВОМУ ТА УКРАЇНСЬКОМУ МЕДІАПРОСТОРИ

**Рильська Анастасія Юрїївна**

Студентка

Національного університету культури і мистецтв

м. Київ, Україна

**Вступ / Introductions.** У сучасному світі телевізійні шоу відіграють ключову роль у формуванні культурних, соціальних та політичних реалій. Телебачення стало не просто розважальним засобом, але й важливим інструментом впливу на громадську думку та суспільну свідомість. Телевізійні програми мають значний вплив на глядачів, особливо в умовах глобалізації та цифрової трансформації медіапростору. Вони формують світогляд, соціальні норми та поведінкові моделі, що робить їх невіддільною частиною масової культури.

**Мета роботи / Aim.** Метою роботи є дослідження еволюції та впливу телешоу у світовому та українському медіапросторі, аналіз сучасних тенденцій у телебаченні та визначення перспектив розвитку українських телевізійних програм у контексті глобальних медіатрендів.

**Матеріали та методи / Materials and methods.** У дослідженні використовувалися методи контент-аналізу, порівняльного аналізу, а також методи якісного та кількісного аналізу. Було проаналізовано широкий спектр телевізійних шоу, як світових, так і українських, з метою виявлення основних тенденцій та впливів. Додатково розглядалися статистичні дані про аудиторію телевізійних програм, результати опитувань та досліджень щодо споживання медіаконтенту.

**Результати та обговорення / Results and discussion.** Телевізійні шоу пройшли значний шлях розвитку від початкових інформаційних та розважальних програм 1950-60-х років до сучасних багатожанрових форматів. Перші телевізійні програми були простими за форматом, але вони заклали основу для подальшого розвитку телебачення. Важливу роль у цьому процесі

відіграв технологічний прогрес, який сприяв розширенню та диверсифікації телевізійних форматів у 1970-90-х роках. З'явилися нові жанри, такі як реаліті-шоу, ігрові шоу та ток-шоу, які швидко завоювали популярність у глядачів і стали визначальними для формування сучасного медіапростору.

Зростання популярності потокових платформ, таких як Netflix, змінило способи споживання телевізійного контенту. Цифрові технології дозволили глядачам отримувати доступ до улюблених програм у будь-який час і на будь-якому пристрої. Інтерактивні шоу та трансмедійні наративи залучають аудиторію через множину платформ, надаючи глядачам більше можливостей для взаємодії з контентом та його персоналізації. Це відкриває нові горизонти для творчих експериментів у створенні телевізійних програм, дозволяючи авторам експериментувати з форматом і змістом, залучаючи глядачів у процес створення історії.

В умовах соціально-політичних криз, таких як війна, телевізійний контент відіграє важливу роль у підтримці морального стану глядачів. Потреба в розважальному контенті, що відвертає увагу від щоденного стресу, стимулює телевізійні канали адаптувати свої програми, включаючи елементи гумору та позитиву. Це допомагає підтримувати психологічну стабільність населення, надаючи людям можливість відвернути увагу від важких реалій та знайти емоційну підтримку в улюблених телевізійних шоу.

Телевізійні шоу формують соціальні норми, цінності та ідентичності глядачів. Вони впливають на громадську думку та соціальну активність, виступаючи потужним інструментом масової комунікації. Важливою є здатність телевізійних програм балансувати між поданням жорстких фактів та наданням надії та підтримки. Це вимагає від журналістів високого рівня професіоналізму та емпатії, особливо у висвітленні складних та емоційно насичених тем.

Зростання ролі онлайн-форматів і потокових сервісів вимагає від традиційного телебачення адаптації до нових умов. Інновації та цифрові технології продовжують впливати на розвиток телевізійного контенту в

Україні. Важливим аспектом є підтримка високих стандартів якості та професіоналізму у створенні телешоу, що відповідають запитам сучасного українського глядача. Високоякісний контент сприяє збереженню і зростанню аудиторії, підвищує рівень довіри до медіа та зміцнює культурну ідентичність.

**Висновки / Conclusions.** Дослідження еволюції та впливу телешоу у світовому та українському медіапросторі показало, що телевізійні програми є важливим елементом масової культури, що формує соціальні та культурні реалії. Зміни у способах споживання контенту, викликані цифровими технологіями, відкривають нові можливості для розвитку телевізійного мистецтва. Подальші дослідження в цій галузі можуть сприяти підвищенню культурної грамотності та суспільної свідомості, дозволяючи глядачам краще розуміти соціальні, економічні та політичні зміни у світі.

## ЛІТЕРАТУРА

1. Степан К. Вступ до журналістики: навч. посіб. Львів: ЛНУ імені Івана Франка, 2022. 512 с.
2. Українські медіа, ставлення та довіра у 2023 р. Опитування USAID/Internews щодо споживання медіа. 2023. 119 с.
3. Українці все частіше обирають споживати новини у форматі відео. URL: [<https://gradus.app/uk/open-reports/ukrainians-are-increasingly-choosing-consume-news-video-format-and-messengers-remain-top/>](<https://gradus.app/uk/open-reports/ukrainians-are-increasingly-choosing-consume-news-video-format-and-messengers-remain-top/>) (дата звернення: 29.04.2024).



# ЗМІНА ІНФОРМАЦІЙНОГО ЛАНДШАФТУ ДЕРЖАВИ У ПЕРІОД НЕСПРОВОКОВАНОЇ ВІЙНИ РОСІЇ ПРОТИ УКРАЇНИ

**Савенко Олександр Миколайович**

Науковий керівник

**Тадзіма Карен**

Студент

Київський Університет Культури

м. Київ, Україна

**Вступ./Introduction.** Вторгнення Росії в Україну порушило не тільки межі державної території, але й інформаційні бар'єри країни, відкривши двері для використання пропагандистських методів в українському медіапросторі. Завдяки цьому, українські медіа, що вже протягом останніх десятиліть стикалися з різними викликами, тепер змушені адаптуватися до нових умов та вимог.

Війна між Україною та Росією не тільки охопила бойові дії на полі, але й активно виявилася в інформаційному просторі. Українським ЗМІ постійно доводилося боротися з масивним потоком дезінформації, що розповсюджувався російськими пропагандистськими джерелами, політиками та впливовими особистостями. Навіть якщо лише 13% українців звертали увагу на російські джерела інформації, 89% з них робили це для перевірки того, як інформація подається в країні-агресорі. Соціальні медіа відігравали практичну роль у підтримці української армії. Збір коштів на потреби військових та постраждалих від війни залишається актуальним і досі.

**Ціль роботи./Aim.** Провести аналіз інформаційних змін під час неспровокованої війни Росії проти України, включаючи вплив російської пропаганди та соціальних медіа на формування громадської думки. Розробити стратегії протидії дезінформації та фейковим новинам, а також підвищення медійної грамотності населення. Аналізувати роль міжнародних ЗМІ та стратегії дипломатичної інформаційної війни в контексті конфлікту з Росією, з метою захисту інформаційного простору країни.

**Матеріали та методи./Materials and methods.** Для досягнення цілей дослідження використовуватимуться методи аналізу контенту ЗМІ, анкетування та опитування для визначення рівня медійної грамотності, аналіз соціальних мереж, експертні оцінки, а також аналіз офіційних документів та літературний аналіз.

**Результати та обговорення./Results and discussion.** Від початку повномасштабної агресії проти України російська сторона активно використовує пропагандистські технології, спрямовані на здійснення психологічного тиску на українське суспільство. За час майже дворічної війни ці пропагандистські технології суттєво еволюціонували. Спочатку, коли Росія сподівалася на швидку перемогу, пропагандистський фокус був зосереджений на ідеї неминучої капітуляції України та непереможності російських військ. Однак після тривалого періоду ворожнечі пропагандистська стратегія змінилася. Це свідчить про те, що російські агресори адаптувалися до свого досвіду і готові вчитися на ньому.

Наразі російський інформаційний тиск спрямований не на підтримку агресора, а на поширення зневіри, паніки та депресії серед українського населення. Ключові аспекти цього тиску на осінь 2023 року включають залякування українців через масштабні обстріли та мобілізацію серед громадян держави-агресора, створення образу "втомленої України" на Заході та спроби зменшення підтримки, а також підкреслення негативних аспектів у Збройних Силах України та проблем в українській армії з метою викликати зневіру та депресію.

Проте основна теза російської пропаганди залишається концепція конфлікту серед військового та політичного керівництва України, на що зараз спрямовані основні зусилля російських пропагандистських ресурсів.

Важливо відзначити, що російська пропаганда використовує нестандартні методи і завжди намагається підкріпити свої тези за допомогою зовнішніх джерел. Наприклад, вони проводять моніторинг українського інформаційного простору, аналізують всі висловлювання громадсько-політичних діячів з метою

використання цих тез для інформаційного впливу, якщо вони підходять для цього. З урахуванням відсутності цензури в Україні, навіть у період воєнного стану, знаходження необхідних тез у середовищі критично налаштованих до влади громадсько-політичних діячів не є складною задачею.

Важливо зауважити, що російський інформаційний вплив змінюється, адаптуючись до нових обставин. Оскільки російські влади усвідомили, що їхня офіційна позиція зустрічає негативну реакцію від більшості українців, вони використовують псевдо-українські джерела як ретранслятори необхідних тез. Наприклад, такі джерела можуть представляти собою фальшивих військовослужбовців або анонімних громадян, які спілкуються українською мовою для збільшення довіри.

Одним з основних напрямків російського інформаційного тиску є протидія мобілізації, для чого використовуються всі наявні інформаційні ресурси, поширюється як антимобілізаційна пропаганда, так і "рекомендації" щодо уникнення мобілізації.

**Висновки./Conclusions.** Дослідження підтверджує значний вплив неспровокованої війни Росії проти України на інформаційний ландшафт країни. Російська пропаганда та соціальні мережі відіграють ключову роль у формуванні громадської думки та поширенні дезінформації.

Важливою є підвищення медійної грамотності населення та розвиток стратегій протидії маніпуляціям інформацією. Міжнародні ЗМІ та дипломатичні ініціативи грають важливу роль у висвітленні конфлікту та контрінформації. Запровадження комплексу заходів для захисту інформаційного простору країни є критичним у контексті гібридної війни.

Загалом, важливо підкреслити, що не можна недооцінювати російську розвідку та психологічні спецоперації. Це пов'язано з тим, що вони постійно вдосконалюють свої підходи і методи та використовують різноманітні засоби і ресурси для реалізації своїх проєктів. Тому варто бути уважними та користуватися лише перевіреними джерелами інформації.

## ЛІТЕРАТУРА

1. Новородовський В. Інформаційна безпека України в умовах Російської агресії. Соціум. Документ. Комунікація. Сер. Іст. науки. 2020. Вип. 9. С. 150-179.
2. Про Центр. Центр протидії дезінформації при РНБО. URL: <https://cpd.gov.ua/documents/про-центр/> (дата звернення 04.05.2024)
3. Фещенко І. Інформаційна війна як органічна складова сучасного збройно-політичного конфлікту. Філософія та політологія в контексті сучасної культури. 2021. Вип. 13 (1). С. 96–103.
4. Хорошко В., Хохлачова Ю., Пірцхалава Т., Іванченко І. Інформаційна зброя як інструмент інформаційної війни. Захист інформації. Том 24, № 2, квітень-червень 2022. С. 50–58.

# ВАЖЛИВІСТЬ ТА ЕФЕКТИВНІСТЬ КОМУНІКАЦІЙНОЇ СТРАТЕГІЇ ДЛЯ ПРОСУВАННЯ СОЦІАЛЬНИХ МЕРЕЖ УКРАЇНСЬКИХ БРЕНДІВ ОДЯГУ

Сисак Христина Андріївна  
Студентка  
Київський університет культури  
м. Київ, Україна

## **Вступ./Introduction.**

Соціальні мережі мають значний вплив на стратегії маркетингу, оскільки це ще один із способів заявити про себе та отримати клієнтів. За допомогою соціальних мереж бренди комунікують зі своєю цільовою аудиторією, залучають їх увагу, будуть з ними довгострокові відносини і завдяки цьому підвищують продажі.

Актуальність дослідження полягає в тому, що з кожним роком соціальні мережі все більше розвиваються та стають важливим інструментом для онлайн-просування. Це дослідження допоможе виявити новітні тенденції використання соціальних мереж у маркетингових цілях кампаній, що допоможе покращити результативність комунікації з аудиторією та результати цієї комунікації

## **Ціль роботи./Aim.**

Ціль дослідження полягає у вивченні впливу соціальних мереж та ефективності комунікації у них на прикладі кампанії INTERTOP Ukraine. Конкретні цілі включають аналіз поточного використання соціальних мереж бренду INTERTOP Ukraine, успішність їх використання, можливості оптимізації стратегії інтернет-маркетингу та рекомендації для підвищення ефективності комунікаційної стратегії цього бренду.

Об'єктом дослідження є стратегії інтернет-маркетингу кампанії INTERTOP UKRAINE.

Предметом дослідження є вплив та важливість соціальних мереж на ці стратегії, зокрема їхнє використання, ефективність та можливості оптимізації.

## **Матеріали та методи./Materials and methods.**

Соціальний медіа-маркетинг або маркетинг соціальних мереж на сьогодні є досить новою сферою діяльності для сучасних підприємств, яка активно використовується ними в незалежності від виду діяльності, масштабів та цілей.

На даний момент соціальні мережі є одним із найефективніших та найперспективніших інструментів маркетингу.

Основною метою ведення соціальних мереж брендом є просування власної продукції та залучення й утримання уваги аудиторії до бренду та товару.

Зараз інтернет-маркетинг слугує повноцінним інструментом маркетингових стратегій.

Одним із інструментів інтернет-маркетингу є соціальні мережі, які бренди використовують як канал комунікації з аудиторією та для просування товарів.

Щоб ефективно просуватися в соціальних мережах в першу чергу необхідно розробити SMM-стратегію, де будуть чітко прописані всі інструменти просування та згодом її реалізувати.

Першим інструментом для просування в соціальних мережах можна виділити - контент. Існує декілька видів контенту в соціальних мережах-інформаційний, розважальний, залучаючий та той, що продає.

Ще одним інструментом для просування є таргетинг. За допомогою платної реклами можна ефективно залучити зацікавлених користувачів. Проте, це складніший спосіб просування, оскільки, неправильне налаштування таргету (без аналізу цільової аудиторії та з введенням неправильних параметрів) не принесе очікуваних результатів.

Для впізнаваності бренду найкращим інструментом просування буде співпраця з інфлюенсерами. Сюди відносяться будь-які відомі люди, що активно ведуть соціальні мережі (блогери, актори, співаки). Їм вдається впливати на думку аудиторії та за допомогою реклами викликати довіру до бренду.

Щоб всі ці інструменти працювали, варто завжди стежити за трендами та

впроваджувати їх у своїх соціальних мережах. Слідування за трендами однозначно допомагає досягти більшого успіху в соціальних мережах.

За допомогою вище описаних інструментів можна ефективніше втілювати SMM-стратегії та аналізувати їх результат для подальшого вдосконалення.

### **Результати та обговорення./Results and discussion.**

Бренд INTERTOP Ukraine використовує комплексний підхід для взаємодії з клієнтом, просуваючись у різних соціальних мережах, таких як: Facebook, Instagram, TikTok, Youtube, Threads, канал в Telegram.

За допомогою цієї мультिकанальності бренд має змогу швидше розвиватися та займати лідируючі позиції серед інших брендів.

Кампанія буде емоційний зв'язок з аудиторією за допомогою інтерактивного контенту, через акції, програми лояльності та розіграші продукції в соціальних мережах.

Для комунікації у фешн-бізнесі дуже важливе різноманіття, оскільки модні тенденції щоразу змінюються та приїдаються з часом.

У бренду досить активна аудиторія в соціальних мережах та хороше співвідношення кількості підписників до кількості вподобань та коментарів.

Великою перевагою INTERTOP серед конкурентів є те, що вони регулярно співпрацюють з інфлюенсерами, створюють колаборації з іншими брендами та використовують інші способи реклами, окрім соціальних мереж. Завдяки цьому вони отримують лояльну аудиторію, яка їм довіряє.

Важливим етапом для досягнення цілей буде впровадження співпраць з UGC-креїторами. Такі відео аудиторія поки не сприймає як нав'язливу рекламу, а як щирі рекомендації. Тому поки цей формат в тренді - варто його використовувати.

Також великим плюсом буде додавання дописів із загальною інформацією про компанію, оплату, доставку, цікаві пропозиції. Таке рішення ознайомить потенційний покупець з позиціонуванням бренду, його перевагами та унікальною торговою пропозицією.

## **Висновки./Conclusions.**

Соціальні мережі мають великий вплив на аудиторію. Вони відкривають багато можливостей для просування бізнесу. Але щоб вдало просувати компанію, підвищити її впізнаваність та активно взаємодіяти з аудиторією необхідна детальна стратегія..

INTERTOP Ukraine - сучасна та успішна компанія, що займає визначальне місце на глобальному ринку моди. Мережа вирізняється швидкістю реагування на зміни в моді та вмінням швидко випускати та постачати високоякісний одяг. А також має можливості розширення асортименту та виведення товарів на нові ринки. Проведено аналіз основних показників діяльності торговельної мережі, за результатами якого зроблено висновки щодо її конкурентоспроможності на ринку.

Аналіз комунікаційної стратегії дає можливість підібрати інструменти та канали взаємодії з аудиторією для покращення результативності від соціальних мереж. Неправильно підібрані канали комунікації - це часта помилка, через яку компанії зливають свій рекламний бюджет.

Аналіз конкурентів полягає в зборі всієї доступної інформації про них. Без конкурентного аналізу неможливо прокласти шлях до успіху компанії.

При дотриманні рекомендацій для вдосконалення соціальних мереж INTERTOP поставлених цілей вдасться досягти якнайшвидше.

Прогнозується зростання обсягів продажів жіночого одягу в торговельній мережі INTERTOP Ukraine, особливо у сегментах модного одягу та базових моделей. Розраховується на збільшення попиту завдяки активній маркетинговій стратегії, яка враховує останні модні тенденції та популярність бренду серед різних груп споживачів. Забезпечення високої якості продукції та швидке реагування на зміни у світі моди також сприятиме підвищенню обсягів продажів.



## РОЛЬ ТА ЗНАЧЕННЯ РЕДАКЦІЙНОЇ РОБОТИ В ФОТОРЕПОРТАЖІ

**Цюп'як Віолетта Олександрівна**  
студентка ЗВО «Університет короля Данила»  
м. Івано-Франківськ, Україна

Фоторепортаж – це важлива складова сучасної журналістики, яка відіграє значну роль у формуванні світогляду та сприйнятті подій суспільства. У світі, насиченому інформацією, зображення має велике значення, оскільки воно може передати емоції, створити атмосферу та зробити інформацію доступною для глядачів у найбільш зрозумілій формі. Редакційна робота в фоторепортажі відіграє ключову роль у забезпеченні якості та ефективності комунікації через зображення. Вона охоплює весь цикл створення фоторепортажу – від вибору теми та зйомки до обробки знімків та їхньої публікації. Редактор виступає не лише як посередник між фотографом та аудиторією, але й як куратор, який відповідає за забезпечення відповідності матеріалів журналістським стандартам та вимогам. Редакційна робота в фоторепортажі має велике значення для формування інформованого та критичного суспільства.

Систематизація та аналіз основних аспектів роботи редактора в жанрі фоторепортажу з метою виявлення його функціональних особливостей та ролі в процесі створення візуального контенту.

Методологічна основа дослідження ґрунтується на поєднанні кількох методів, спрямованих на вивчення різних аспектів роботи редактора в жанрі фоторепортажу. Серед них використовуються: Аналітичний метод: для розбору фотоматеріалів та визначення ключових елементів фоторепортажу, таких як композиція, світлота та композиційні рішення. Синтетичний метод: для узагальнення отриманих даних та висновків, формування комплексного уявлення про роль та функції редактора в процесі створення фоторепортажу. Компаративний аналіз: для порівняння підходів та методів, що використовуються редакторами в різних медіа-середовищах та культурних контекстах.

Роль редактора у фоторепортажі полягає в виборі кращих знімків, їхній композиції та обробці з метою максимально точного передавання інформації та емоційного зворотного зв'язку. Він аналізує кожен кадр, вибирає найзначущі моменти та визначає оптимальний спосіб їхнього візуального викладу. Значення редакційної роботи в фоторепортажі полягає не лише у створенні якісних зображень, але й у формуванні світогляду та сприйнятті подій суспільства. Вона допомагає зрозуміти сутність та значення подій через об'єктивне та адекватне представлення їх у зображеннях.

Однією з основних ролей редакції є відбір та оцінка фотоматеріалів. Редактори визначають, які фотографії найкраще відображають сутність події або теми, яка розглядається, та обирають ті знімки, які краще відповідають журналістським критеріям об'єктивності та інформативності. Вони також відповідають за перевірку достовірності та авторства фотографій. Крім того, редактори виконують функцію композиційного планування та монтажу фоторепортажу. Вони визначають послідовність та структуру зображень у фоторепортажі, щоб досягти максимального ефекту сприйняття аудиторією та передати не лише факти, але й емоції та настрої [1, с. 67].

Крім того, редактори відповідають за дотримання стандартів та етичних принципів журналістики у фоторепортажах. Вони контролюють зміст інформації, яка супроводжує фотографії, а також переконуються, що зображення не порушують прав людини та не розголошують конфіденційну інформацію. Загалом, редакційна робота в фоторепортажі є невід'ємною складовою процесу створення якісного та ефективного журналістського матеріалу. Редактори забезпечують зв'язок між фотографом і аудиторією, відіграючи ключову роль у передачі повідомлень та ідей через візуальні засоби масової інформації.

Крім перерахованих функцій, редакційна робота в фоторепортажі також передбачає важливий аспект управління часом та ресурсами. Редактори мають вміло керувати процесом роботи над фоторепортажем, встановлюючи чіткі терміни виконання завдань та координуючи роботу між фотожурналістами,

дизайнерами та іншими учасниками творчого колективу. Крім того, вони повинні мати високий рівень професійної компетентності та вміння працювати з різними технічними та програмними засобами для обробки та монтажу фотоматеріалів. Знання останніх тенденцій у фотожурналістиці, розуміння психології сприйняття зображень та вміння працювати з різними жанрами і стилями фотографії також є важливими аспектами роботи редактора в цій сфері [1, с. 68].

Зазначена вище складна комбінація знань, вмінь та навичок дозволяє редакторам ефективно впливати на формування інформаційного простору та культурного обличчя суспільства через фоторепортажі. Вони є не лише посередниками між фотожурналістом і аудиторією, але й активними учасниками у процесі трансформації фотографічних образів у важливі інформаційні продукти [2, с. 41].

У світі сучасної журналістики редакційна робота в фоторепортажі відіграє надзвичайно важливу роль. Вона не лише координує та керує процесом створення фотожурналістських матеріалів, але й впливає на їхній зміст, форму та естетичні якості. Редактори фоторепортажів виступають ключовими фігурами у формуванні інформаційного простору та визначенні журналістських тенденцій. Однією з основних функцій редакційної роботи є відбір та обробка фотоматеріалів з метою створення високоякісних фоторепортажів. Редактори вміло аналізують зображення, визначають їхню релевантність темі, вибирають найвиразніші кадри та розробляють стратегію їхнього подання.

Крім того, редакційна робота включає в себе координацію та управління процесом створення фотожурналістських матеріалів. Редактори встановлюють терміни виконання завдань, співпрацюють з фотожурналістами та іншими членами творчого колективу, а також забезпечують дотримання журналістських стандартів та етичних норм. Важливим аспектом редакційної роботи є також її вплив на формування інформаційного простору та культурного обличчя суспільства. Редактори активно сприяють розповсюдженню важливих подій та ідей через фоторепортажі, сприяючи тим самим розвитку громадянського

суспільства та демократії [2, с. 42-43].

Отже, редакційна робота в фоторепортажі є невід'ємною складовою сучасної журналістики. Вона забезпечує якісне подання інформації, сприяє формуванню образу подій та явищ у суспільстві, а також впливає на формування культурного обличчя сучасної журналістики. Редактор відіграє ключову роль у забезпеченні якісної та інформативної представленості подій через зображення.

Крім того, редактор важливий для забезпечення відповідності фоторепортажу журналістським стандартам і принципам об'єктивності та точності інформації. Його роль полягає в тому, щоб зробити так, щоб фоторепортаж був надійним та правдивим відображенням подій. Загалом, робота редактора в жанрі фоторепортажу вимагає відповідальності, професійності та творчого підходу. Він є ключовою фігурою у процесі створення впливових та значущих фоторепортажів, які не лише інформують, але й надихають та мобілізують громадську думку

### **СПИСОК ВИКОРИСТАНИХ ДЖЕРЕЛ:**

1. Балаклицький М. Журналістика: навч.-метод. посіб. / М. Балаклицький. Харків, 2016. 118 с.
- 2 Максимович М. Дослідження фотожурналістики / М. Максимович // Телевізійна й радіожурналістика. Львів, 2012. Вип. 11. С. 40–45.

# ВПЛИВ ЗМІ НА ФОРМУВАННЯ СУСПІЛЬНОЇ ДУМКИ

**Ярмоленко Марія Олександрівна,**

Студентка 4 курсу кафедри журналістики та міжнародних відносин

за спеціальністю «журналістика»,

ПВНЗ «Київський університет культури»,

м. Київ, Україна

**Вступ. / Introductions.** Засоби масової інформації (ЗМІ) не лише інформують населення про події та явища, що відбуваються в країні та світі, а й значною мірою формують суспільну думку щодо цих подій та явищ. Особливо яскраво цей вплив проявляється в умовах інформаційного суспільства, коли людина щодня стикається з величезними потоками інформації, які надходять з різноманітних джерел.

**Мета роботи. / Aim.** Метою роботи є дослідження ролі ЗМІ у формуванні суспільної думки в сучасному українському суспільстві, а також вироблення рекомендацій щодо підвищення ефективності впливу мас-медіа на громадськість.

**Матеріали та методи./Materials and methods.** Ознайомившись з багатьма джерелами, а саме: посібниками та підручниками з соціології Іванова В. Ф. та Дворецької Г. В., політології В. П. Горбатенка та журналістики Вукіної Н. В., Дементієвської Н. П. та Халперна Д., філософськими роботами Гегеля Г. В. та Юнга К. Г., та законами України, а також проаналізувавши їх, можна сформулювати певні методи роботи з даною темою.

**Результати та обговорення./Results and discussion.** Німецький філософ Георг Вільгельм Фрідріх Гегель писав: "Формальна, суб'єктивна свобода, яка полягає у тому, що окремі особистості як такі, мають і висловлюють свою власну думку, судження про спільні справи і подають пораду відносно них, проявляється у тієї сумісності, яка називається громадською думкою. Хотілось би підкреслити те, що Гегель вважає цю свободу суб'єктивною і, забігаючи наперед, враховуючи кількість факторів і маніпуляцій, які впливають на суспільну думку, з ним складно не погодитись. Він також вважав, що

громадську думку апріорі неможливо пізнати істинно.

Проте, наприклад за визначенням Г. Дворецької, - це сукупність уявлень, оцінок і суджень, що їх поділяє більшість чи принаймні значна частина населення стосовно проблем, подій чи фактів дійсності в конкретній соціальній ситуації. Вона може бути в суспільства в цілому, в етнічної групи, у виробничого колективу чи якогось іншого соціального угруповання.[2, с. 307]. І це також є наближеним до об'єктивної реальності визначенням, проте не стовідсотково.

Взявши до уваги те, що «громадська думка» це феномен, єдиного визначення якого немає, я візьму за визначення думку, на якій сходяться більшість вчених : громадська думка — це стан масової свідомості, який включає в себе приховане чи явне ставлення різних соціальних спільнот до проблем, подій і фактів дійсності.

Також важливо відмітити, що по-перше громадська думка базується виключно на суб'єктивних оцінках, оскільки формується як сукупність саме оціночних суджень. Громадська думка в першу чергу формується на основі ставлення тих чи інших соціальних груп до поведінки і діяльності тих чи інших людей чи спільнот, або подій чи явищ. Тобто обов'язковий елемент громадської думкою, — наявність позитивної чи негативної оцінки явища, персони або події. При чому ця оцінка не є абстрактною, вона відбиває позиції різних соціальних груп [3]

Останнім, але не менш важливим з приводу громадської думки як явища є те, що його можна розглядати з різної глибини. Такими рівнями глибини є з одного боку, наука, ідеологія, а з іншого, звичайна свідомість. Також у різних конкретних ситуаціях громадська думка виявляється у різній мірі адекватній реальному стану речей — вона може містити в собі як вірні, реалістичні, так і невірні, ілюзорні уявлення.

Буде доцільним згадати в цьому контексті про теорію Карла Густава Юнга про колективне несвідоме, зокрема про національне несвідоме. На його думку, згідно з теорією архетипів, в суспільства мають бути ідеали, які

неstimуть сенси та архетипічні опори, оскільки втративши це суспільство буде мати моральну та духовну дезорієнтацію та дисоціацію [4, с. 45]. Прикладом такої втрати є те, що переживали в 90-ті роки ті, хто був вихований в душі марксизму-ленінізму.

Наразі провідну роль в створенні та керуванні суспільною думкою відіграють засоби масової інформації, через те, що вони в більшості формують уявлення про світ та його реалії, використовуючи різні методи, часто відкрито використовуючи пропаганду та інформаційні маніпуляції а також різноманітні лінгвістичні засоби, в тому числі і НЛП. Ціллю такого маніпулювання є запровадження в масову свідомість соціально-політичних міфів, які формують певні цінності без їхнього критичного осмислення [5, с. 27]. Тобто мова йде про ті самі міфи, про які писалося вище.

В противагу методів пропаганди та інших “нечесних” методів існують стратегічні комунікації. К. Пауль, фахівець з Ренд Корпорейшн підкреслює, що слід розрізняти благодетельний вплив і маніпуляцію. Обман, маніпулювання, пропаганда: всі ці неадекватні форми впливу підривають довіру нинішніх і майбутніх повідомлень. Стратегічна комунікація – це вплив, що містить правду, прихильність до достовірності, і слід їх називати «добродетельними переконаннями».

Наказом 612 від 22.11.2017 Міністерства Оборони України [6] дається визначення: стратегічні комунікації - скоординоване і належне використання комунікативних можливостей держави: публічної дипломатії, зв'язків із громадськістю, військових зв'язків, інформаційних та психологічних операцій, заходів, спрямованих на просування цілей держави;

Хоча і пропаганда і стратегічні комунікації мають спільну основу та спільні цілі, ключовою відмінністю є використання принципово різних інструментів їх досягнення, і стратегічні комунікації вже самі по собі частково є методом протидії пропаганді.

Основним інструментом стратегічних комунікацій є переконання. Переконання будемо розуміти як основну форма впливу, яку повинні

застосовувати у своїй діяльності служби стратегічних комунікацій. Його головна відмінність від маніпулювання в тому, що маніпулятор, впливаючи на свідомість людини, не залишає їй вибору. Переконавання – це управління думками людей за допомогою різного роду аргументації.

Ще один метод боротьби з пропагандою та інформаційними маніпуляціями є розвиток в суспільстві навички критичного мислення. Критичне мислення – «особливий вид розумової діяльності, що дозволяє людині винести раціональне судження щодо запропонованої їй точки зору або моделі поведінки» [7, с. 8] Принципи та навички критичного мислення є фундаментом у розпізнаванні пропаганди в сучасному інформаційному просторі, допомагають не стати її жертвою, відрізнити переконливі аргументи від прийомів маніпулювання, визначати надійність того чи іншого джерела інформації та обдумувати кожне завдання або прийняте рішення [8]

**Висновки./Conclusions.** Вплив ЗМІ на формування суспільної думки є необхідним, проте з іншої сторони, при використанні методів пропаганди та інформаційних маніпуляцій це може значно нашкодити. Прикладом такої шкоди може бути та шкода, яку вже довгий час завдає інформаційна війна між росією і Україною і вплив ворожої ІІСО (інформаційно-психологічна операція). Методом протидії цій шкоди та формування позитивної, корисної та перш за все аргументованої суспільної думки є розвиток інституту стратегічних комунікацій, збільшення його впливу, а також розвиток в населення навичок критичного мислення.

### СПИСОК ВИКОРИСТАНИХ ДЖЕРЕЛ

1. Гегель Г. В. Філософія права. - М.: Мисль, 1990. - 524 с. - Р.90
2. Дворецька Г. В. Соціологія: Навч. посібник. — К.: КНЕУ, 2001.
3. Іванов В. Ф. Соціологія громадської думки і журналістики// електронна бібліотека Інституту журналістики
4. Юнг К. Г. Архетип и символ. М.: Ренессанс, 1991. 304 с.
5. Прикладна політологія: навч. посібник / за ред. В.П.Горбатенка. Київ:



Академія, 2008. 472 с.

6. Про затвердження Концепції стратегічних комунікацій Міністерства оборони України та Збройних Сил України: Наказ Міністерства Оборони України № 612 від 22.11.2017. URL: <https://zakon.rada.gov.ua/rada/show/v0612322-17#Text>

7. Вукіна Н. В., Дементієвська Н. П. Критичне мислення: як цього навчати. Харків : Основа ; Триада +, 2007.

8. Халперн Д. Психология критического мышления. Санкт-Петербург : Питер, 2000. 512 с.

# ART

## АНСАМБЛЕВІСТЬ ЯК ДІАЛОГІЧНИЙ ФЕНОМЕН (У ПРОЄКЦІЇ НА ФОРТЕПІАННИЙ АНСАМБЛЬ)

**Бойко Наталія Володимирівна,  
Лузанова Тетяна Володимирівна,  
Бетюга Андрій Станіславович,**  
Викладачі

Волинського фахового коледжу культури і мистецтв  
імені І. Ф. Стравінського Волинської обласної ради  
м. Луцьк, Україна

**Вступ.** У процесі мистецької освіти вагому роль відіграють освітні компоненти, пов'язані з різноманітного роду ансамблями – камерно-вокальними, камерно-інструментальними та ін. Фортеп'яний ансамбль вивчають здобувачі освіти за освітньо-професійною програмою «Музичне мистецтво. Фортепіано», які не беруть участь у великих колективах – хорі, оркестрі, а відтак, виховання діалогічних навичок у таких студентів є одним із особливих педагогічних завдань, що, з-поміж іншого потребує звернення до мистецтвознавчих теорій ансамблевості і діалогічності, що створить теоретичне підґрунтя для розуміння вказаних явищ.

**Мета роботи.** Мета роботи полягає у вирізненні специфіки ансамблевості як діалогічного феномену та створення її проєкції на фортеп'яний ансамбль.

**Матеріали і методи.** Матеріалом дослідження є феномен ансамблевості. Методи дослідження: філософсько-культурологічний, аналізу та синтезу, мистецтвознавчого аналізу та ін.

**Результати та обговорення.** Аналіз сутності феномену ансамблевості потребує звернення до теорії діалогу. В українському музикознавстві ця проблема опрацьована у низці досліджень, одним із наріжних серед них є праця Олександри Самойленко «Діалог як музично-культурологічний феномен:

методологічні аспекти сучасного музикознавства» [2]. Авторка опрацьовує предмет дослідження у двох основних аспектах: 1) типологія діалогу, яка відкриває нові ракурси досліджень музичної семантики і музикознавчих семантичних підходів; 2) розширення поняттєвої сфери музикознавства у культурологічному напрямку, за словами дослідниці – створення «музикознавчої бахтінології», тісно пов'язаної з естетичним підґрунтям вказаної науки [2, 1]. У результаті проведеного дослідження О. Самойленко обґрунтовує семирівневу систему діалогу, в якій вбачає такі шаблі:

- 1) мета-історичний, у витоках якого лежать поняття «Пам'ять», «Гра», «Любов»;
- 2) міжжанровий і стилістичний діалоги;
- 3) внутрішньо-жанровий, стилістичний, текстовий діалоги;
- 4) текстологічний діалог (на рівні таких сегментів, як «моторність», «пісенність» та ін.);
- 5) діалоги «ототожнення» і «згоди»;
- 6) композиційні форми і прийоми музики як катартичного мистецтва;
- 7) катартичність музичного сприйняття як діалогічність [2, 24–25].

З іншого ракурсу ансамблевість як діалогічний феномен аналізує Ірина Польська у праці «Камерний ансамбль: феноменологія жанру» [1]. Трактуючи ансамбль як взаємодію, тобто діалог, людей, авторка звертає увагу на такі аспекти ансамблевості, як соціокультурний, психологічний та етичний сторони діалогу, пов'язані з різними аспектами гармонійної персоніфікованої взаємодії у процесі гри.

Типологія фортепіанних ансамблів, у цілому, спирається на категорії однорідності та змішаності тембрів-інструментів. Остання пов'язується із участю фортепіано у різноманітного роду тріо, квартетах, квінтетах та ін. (див., наприклад, працю «Ансамблеве письмо: теорія та композиторська практика» [3]).

Натомість, однотембровий ансамбль – дуєт двох фортепіано або ансамбль у чотири руки – є формою гармонійного спілкування ідентичних персон, для

яких притаманний високий рівень суб'єктної тотожності у зв'язку з інструментальною однорідністю. Подібними є ансамблі-дуети будь-яких інших ідентичних інструментів.

Наведені ідеї із вказаних вище праць дозволили укласти певні висновки щодо ансамблевості як діалогічного феномену у проєкції на ансамбль фортепіанний.

**Висновки.** Проаналізувавши основні аспекти теорії ансамблевості у контексті її діалогічної природи, приходимо до висновку про наступні риси фоортепіанного ансамблю: 1) темброва однорідність; 2) рівноправність учасників дійства-гри; 3) структурна сталість (дуєт); 4) варіативність форм-для двох фортепіано або для фортепіано в чотири руки. У зв'язку із переважанням критеріїв сталості виростає висока актуальність тембрової роботи в її динаміці в залежності від потреб стилістики твору, високий рівень внутрішнього діалогу між учасниками гри.

## СПИСОК ЛІТЕРАТУРИ

1. Польська І. Камерний ансамбль: феноменологія жанру. *Наукові збірки Львівської національної музичної академії імені М. В. Лисенка*. Львів, 2010. Вип. 24: Камерно-інструментальний ансамбль: історія, теорія, практика. Виконавське мистецтво, кн. 1. С. 4–14.

2. Самойленко О. Діалог як музично-культурологічний феномен: методологічні аспекти сучасного музикознавства : автореф. дис. ... докт. мистецтвозн. : 17.00.03. Київ, 2003. 34 с.

3. Смірнова І., Калашник М. Ансамблеве письмо: теорія та композиторська практика : монографія. Харків : ТОВ «Планета-Прінт», 2021. 164 с.

# ФІРМОВИЙ СТИЛЬ ЯК ЧАСТИНА ВІЗУАЛЬНОГО ОБРАЗУ КОМПАНІЇ

Гуменюк Олександр Сергійович,

Викладач

Лац Аліна Володимирівна,

Косінчук Каріна Володимирівна,

Пастух Діана Ігорівна,

Студенти

Тернопільський фаховий коледж

Університету «Україна»

м. Тернопіль, Україна

## **Вступ./Introduction.**

У ХХІ столітті, коли ринки всіх галузей економіки активно глобалізуються, надзвичайно гостро постають проблеми конкурентної спроможності на ринку вже існуючих, а особливо компаній, які тільки починають свою діяльність. У наш час реклама поза сумнівом є важливим інструментом, який відіграє основну роль у розвитку сучасної ринкової та цифрової економіки та є її головним елементом. На думку спеціалістів, рекламу можна виділити як форму зв'язку, яка намагається перевести якість продуктів і постачальників послуг, а також стратегії мовою запитів та потреб споживачів. Реклама у наш час – це найбільш потужний інструмент у спробах компаній донести суть інформації до споживачів та клієнтів, спонукати їх до дій, привернути їхню увагу до послуг та товарів, створити позитивний візуальний образ самої компанії.

## **Мета роботи./Aim.**

Метою даної статті є розкриття значення фірмового стилю як частини візуального образу компанії, який використовується в комунікації зі споживачами з точки зору реклами.

## **Матеріали та методи./Materials and methods.**

Варто зазначити, що визначення "фірмовий стиль" означає конкретну практичну форму реалізації візуального образу фірми чи компанії, що поєднує у собі послідовність певних елементів загального процесу розробки

концептуального естетично-художнього вигляду складного соціологічного та культурного об'єкту, логічне запрограмування цілей створення систем діяльності з впровадження та реалізації.

Культурно-соціологічні процеси під час свого розвитку за останній час змінили комунікацію людини й повпливали на важливість створення індивідуальної фірмової стилістики, яка є основним інструментом для створення візуального образу компанії. Завдяки розвитку Інтернету у сучасному світі дизайнери мають змогу створювати фірмовий чи корпоративний стиль за допомогою дистанційного зв'язку з клієнтом. Що пришвидшило та спростило процес роботи з замовником та збільшило можливість замовника у виборі того чи іншого спеціаліста.

У середовищі сучасного ринку для кожної компанії чи підприємства питання створення ефективної фірмової стилістики стає все більш актуальним, оскільки елементи та носії фірмового стилю створюють певним способом візуальний образ компанії чи підприємства. Усі функції фірмової стилістики, так чи інакше, зв'язані із розробкою позитивного візуального образу компанії чи виробництва, який має запам'ятовуватися і бути позитивним та привабливим для його клієнтів та споживачів. В загальному фірмовий стиль допомагає своєму власнику:

а) вирізнитись з-поміж інших конкурентів, так щоб добре запам'ятатись і бути впізнаваним;

б) продемонструвати позиціонування та спадкоємність діяльності на ринку;

в) підтримати сьворену довіру у клієнтів та споживачів, а також партнерів по бізнесу чи дилерів.

Застосування фірмової стилістики дає можливість компанії чи виробництву об'єднати візуальні засоби маркетингових стратегій, посилити ефективність їхнього впливу на визначену цільову аудиторію.

Фірмовий стиль чи брендинг для того, щоб бути конкурентоспроможним на сучасному ринку, змушений постійно змінюватись та еволюціонувати, вести

пошук нових прийомів. Тобто візуальний образ компанії покращує імідж оскільки забезпечує повторення, завдяки чому загальна реклама дістається успіху. Застосування створеної гама кольорів, розробленого логотипу, типографіки та повтор всіх цих складових на автомобілях, упаковках, та інших рекламних матеріалах у місцях реалізації та продажів тощо, роблять фірмову стилістику основною складовою реклами. Це являє собою спеціально розроблену схему, яка зачіпає все, що стосується створення візуального образу. Основними елементами фірмового стилю є корпоративна гама кольорів, логотип чи фірмовий знак, шрифти. До фірмового стилю також додатково входить брендування приміщень організації, стосується усього, що може друкуватись, а також інших дрібниць, як посуд, серветки, значки, візитки та ін. Тому зовсім непросте завдання знайти хороші оригінальні гама кольорів, стилізоване рішення, композицію типографіки. Але якщо цю мету досягнули, то вже можна вважати, що створили конкурентоспроможний, сучасний та гармонійний візуальний образ. І чим естетично привабливіший даний візуальний образ, тим більше буде можливостей відкрити для себе керівництво компанії чи виробництва, створюючи стратегію її еволюції та розвитку. Отже, змінювати фірмову стилістику без важливої причини та ретельного аналізу є великою помилкою. Зазвичай вносять зміни в нього з двох причин: модернізація або значні переформатування в організації, наприклад її зміна власника чи приватизація.

### **Результати та обговорення./Results and discussion**

У результаті фірмовий стиль є важливою складовою загального візуального образу будь-якої компанії чи виробництва. Єдина фірмова стилістика рписує сукупність різних художніх, а також графічних креативних ідей, що створюють передумови для створення якісного та цікавого візуального образу компанії. Інтеграція фірмового стилю чий ого носіїв в усі види та напрямки рекламних кампаній сприяє кращій впізнаваності продукції та послуг на сучасному ринку. Також слід пам'ятати, що хаотична і необгрунтована заміна фірмової кольорової гама та типографіки можуть призвести до

негативного впливу на візуальний образ компанії.

Серед багатьох функцій фірмової стилістики найбільш виділяються: функції ідентифікації; довіри; ефективності.

Основні та постійні складові фірмової стилістики економлять час клієнта та споживача, дають можливість спростити процес покупки або отримання послуг і сприяють появі позитивних емоцій, що асоціюються з логотипом, таким чином вибудовується ефективний візуальний образ підприємства чи компанії. Однак, може бути ситуація коли реальний та штучно створений візуальні образи можуть перебувати у протиставленні, то спеціальні маркетингові прийоми та заходи зможуть зробити більше негативних наслідків чим позитивних. Тому якщо для великих компаній чи виробництв розробка власної неповторної фірмової стилістики - вадлива умова для досягнення цілей та успіху, то для менших та вузькоспеціалізованих фірм чи підприємств це рішення є вибірковим. Переважно цільова аудиторія таких підприємств найбільше зацікавлена у якості та функціоналі продукції чи послуг, ніж унікальності чи філософії того чи іншого фірмового стилю.

Натомість ефективне застосування фірмового стилю дозволяє:

- підвищувати впізнаваність серед клієнтів та споживачів;
- збільшувати конкурентні якості та перевагу;
- покращувати рівень довіри та репутацію;
- збільшувати кількість рекомендацій від споживачів та клієнтів;
- залучати бвльше працівників, які мають бажання попрацювати в авторитетних компаніях чи на підприємствах;
- знаходити інших зацікавлених партнерів.

### **Висновки./Conclusions**

Отже, необхідно підвести підсумки, що фірмовий стиль є одним з найосновніших чинників, які виконують неоціненний вплив на формування візуального образу компанії чи виробництва, а ткож для ідентифікації підприємства. В іншу чергу будь-яка торгова марка, яка має зформовану репутацію забезпечує стабільне виробництво та доходи. Постійно стійка



торгова марка надзвичайно міцна, забезпечена своїми унікальними образами і ці властивості згодом дадуть велике заощадження коштів тим, що не потребуватиме додаткових витрат на інші види рекламної продукції чи рекламних стратегій. Це зумовлено тим, що клієнт чи споживач буде розпізнавати будь-яку послугу чи продукцію даної торгової марки по відомому йому вже знаку, який викликатиме довіру та служитиме засобом ідентифікації з -поміж інших виробників.

Завданням вірно створеного та позитивного візуального образу є: підвищення впізнаваності; створення довіри; формування ідентичності, стимулювання продаж.

## **ФІРМОВИЙ СТИЛЬ ЯК ІНСТРУМЕНТ РОЗВИТКУ БРЕНДУ**

**Гуменюк Олександр Сергійович,**

Викладач

**Моспан Давид Ярославович,**

**Ошурко Тимофій Анатолійович,**

**Говорушко Віталій Степанович,**

Студенти

Тернопільський фаховий коледж

Університету «Україна»

м. Тернопіль, Україна

### **Вступ./Introduction.**

Конкуренція у світі з кожним днем зростає все більше, тому будь-яке виробництво чи компанія переслідує мету розробити найбільш вигідні умови для свого бізнесу. Як в античні часи, так і в реаліях сьогодення треба представляти свій товар чи послуги так, щоб вони запам'ятовувалися потенційному клієнту чи споживачу. Звідси випливає потреба ідентичності, яку на початкових кроках створює фірмова стилістика.

Більша половина брендів, які конкурують один з одним на ринку, мають проблеми однотипності візуальних образів. Маю на увазі, що виробництва чи підприємства не віддають належної уваги власній фірмовій стилістиці як інструменту розвитку бренду. Через дану проблему ми бачимо надзвичайно схожі між собою елементи фірмової стилістики в одному сегменті реалізації. В майбутньому це призводить до помилок, не дає можливості виділитися з натовпу. В такому випадку варто наголосити, що вирішити дану проблему може вдало підібрана та втілена у життя фірмова стилістика.

### **Мета роботи./Aim.**

Обґрунтувати ролі та місця фірмової стилістики як інструменту розвитку та формування бренду.

### **Матеріали та методи./Materials and methods.**

Методологічно-концептуальні аспекти теорій брендингу знайшли своє висвітлення у роботах багатьох науковців та дослідників. Але незважаючи на

те, що дефіциту статей чи публікацій у сфері інструментів просування та формування брендів вітчизняна та світова література не бачить, то питання фірмової стилістики, як інструменту розвитку бренду досі лишається не повністю описаним.

### **Результати та обговорення./Results and discussion**

Перш за все готовність виробництва чи компанії відкрити бізнес – це в першу чергу володіння дійсно якісним продуктом чи послугами. Після багатьох перевірок, підрахувань, виправлень помилок та вибір фінального варіанту розпочинається наступний етап – це впровадження та реалізація. Варто зрозуміти, що відразу мати великі обсяги продаж та високі рейтинги впізнаваності вдається лише одиницям, скоріш за все молода компанія не може конкурувати з більш відомими підприємствами чи брендами. Вирішити цю проблему можна з допомогою методичного збільшення впізнаваності торгової марки із перспективами еволюції її на бренд. Основним для рішення цієї задачі є фірмовий стиль як інструмент розвитку бренду.

Пропоную розглянути ключові поняття даної теми, що зрозуміти його важливість, необхідно повернутись до самих початків та поринути в історію його початку. Визначення фірмової стилістики доволі нове, але основні його складові мають початок багато років тому.

Наприклад, прототипом логотипу можна вважати тавро, тому що воно виконувало схожий функціонал що і фірмова стилістика. Фокусуючи увагу на те, що конкуренція була з того моменту, коли в людей з'явилися можливості вибору, буде легко нам розібратись, що і в минулому дуже важливим було виділятися серед конкурентів, захистит власного товару від підробок та зазначати про наявність гарантій якості. Тому майстри чи виробники своєї справи в античні часи залишали на своїх роботах тавро (відбиток), що мав особливий дизайн та відносився лише до конкретного майстра.

Перші торгові знаки у сучасній їх інтерпретації з'явилися вже в середині XIX ст. (західна Європа та Америка). Це сталося в результаті жорсткої необхідності виробників та підприємств вирізняти власну продукцію з-поміж

конкурентів. Торгові знаки чітко та зрозуміло вирішили дане питання. Тому вже тоді фірмова стилістика в загальному покроково ставала невід'ємною складовою розвитку компанії чи бренду. Досвід таких світових компаній як: Nike, Coca-Cola, Sony, Nivea показує, що вірно створена та використана фірмова стилістика в минулому, є невід'ємним елементом їхнього успіху вже зараз.

З розвитком нашої історії постійно іде науково-технічний прогрес. В зв'язку з цим породжуються можливості появи нових виробників чи компаній, більш складної конкуренції та розвитку ринку. Відомо, що в одні з основних складових успішного бізнесу вважається якісний продукт, проте з часом цього не вистачає, а потреба виділятися серед інших конкурентів зростає.

У наш час в літературі немає єдиного підходу щодо розуміння визначення «фірмовий стиль». Тому фірмова стилістика ідентифікує приналежність до всього, на чому вона розміщується (засоби комунікації, товари, комунікаційні повідомлення) до певного виробництва чи компанії. Її основна мета – зробити товари та послуги компаній відмінними від товарів та послуг конкурентів, підвищивши їх конкурентність та вберегти від підробок.

Основними складовими фірмової стилістики вважають:

- слоган,
- логотип,
- колірну палітру (фірмові кольори),
- фірмову типографіку.

Варто мати на увазі, що це не є головною інструкцією до застосування, цей перелік може змінюватися в залежності від вимог сучасного ринку. Інколи до цього списку додають певного корпоративного героя, музику та інші додаткові складові фірмової стилістики.

Логотип – це блок певних графічних елементів, що після вдалого поєднання символізують діяльність та інколи філософію компанії. В наш час присутня величезна кількість їх видів, але спеціалісти виокремлюють п'ять основних.

Одним з найпопулярніших можна вважати символічний логотип. Він являє собою графічне зображення (символ) частіш за все абстрактний. Його перевага полягає у швидкому запам'ятовуванні, легкому створенні образів та асоціацій у підсвідомості аудиторії. Вдалими прикладами такого варіанту логотипу можуть слугувати Apple або AUDI.

Текстовим логотипом називають напис фірмовим шрифтом. Перевага цього виду у легкому запам'ятовуванні, особливо якщо конкуренти використовують інший шрифт. Текстовий логотип має у собі окремі варіації: існуючі слова у назві компанії, штучно створені слова, абрєвіатури, букви, цифри. Наприклад, Facebook або Disney.

Комбіновані логотипи уміщують у собі і текст и графічне зображення. Він уміщує в собі переваги двох попередніх варіантів – зображення стимулює появу асоціацій, а текст допомагає зробити назву особливою. Прикладами можуть слугувати такі бренди як Adidas та Lacoste.

Емблема – різновид логотипу, який також являє собою поєднання назви та графічного зображення, але у певній художній формі. Наприклад, STARBUCKS або ФК «Дніпро».

Останній вид логотипу буквено-цифровий є самим неоднозначним з усіх. Його використовують у випадках, коли назва компанії або бренду є дуже великою або складно вимовляється. Проте, варто пам'ятати, що цим видом не завжди вдається досягти мети. Вдалими прикладами таких логотипів є Formula 1 та 7 Up.

Не менш основним елементом фірмової стилістики є слоган. Слоган – це коротка фраза чи сукупність слів, яке містить у собі основний посил та філософію виробництва чи компанії і легко запам'ятовується. Вдало продумане гасло повинно формувати та викликати постійно стійкі асоціації з компанією чи брендом.

Розробникам фірмової стилістики необхідно добре розуміти стратегію розвитку бренду та комунікаційну складову підприємства. Ці знання є важливою основою для подальшої розробки фірмової стилістики.

Вся рекламна кампанія націлена на одержання зворотного зв'язку, що ми юаємо у вигляді зацікавленості, зміни настроїв чи поведінки клієнтів чи споживачів по відношенню до послуги чи товарів та створенні інформаційного поля, яке пов'язане із фірмовою стилістикою бренду. Основне завдання фахівців – постійно підтримувати та створювати впізнаваність продукту чи послуг. .

Під час розробки комунікаційної політики необхідно враховувати посили, які важливо донести до цільової аудиторії так, щоб їх основний посил був легко визначеним, щоб він виділявся серед усіх та закарбовувався в пам'яті.

### **Висновки./Conclusions**

Проведене дослідження виявило, що фірмова стилістика є важливим інструментом розвитку бренду. Зневажливе відношення до його створення може призвести до негативного розвитку подій. Невдале поєднання може бути невірно прочитане, результатами чого стануть відсутність зацікавленості до продукту чи непізнаваність торгового знаку.

Всі складові фірмової стилістики є одним цілим, тому не можна відмовлятися від якогось з них. Кожна частина має у собі філософію виробництва чи компанії, виступає як носій закодованого послання до цільової аудиторії, а в подальшому відповіддю на нього.

Фірмовий стиль є своєрідним обличчям а частиною візуального образу компанії. Ідентифікація споживачем чи клієнтом логотипу, фірмових кольорів, типографіки та ін. здатне створити повний образ компанії чи виробництва. Саме фірмовий стиль є головним інструментом того, чи є торговий знак брендом, бо якщо ми говоримо про певний бренд, то в першу чергу згадуємо візуальні образи фірмового стилю, а вже далі послугу чи продукцію.

## ДИЗАЙН-ПРОЕКТ СУЧАСНИХ АРТ-ПРЕЗЕНТАЦІЙ

**Єнчев Михайло Михайлович,**  
аспірант КНУКіМ

**Вступ./Introduction.** Дизайн-менеджмент як проектно-комунікативна технологія знаходиться в стадії становлення. Зараз не існує розгорнутої системної інтерпретації і розгорнутої презентації цієї технології. Кожен із дослідників і кожен із дизайнерів намагається утворити свій образ. Тому орієнтація на синтетичне і семантичне уявлення явища, орієнтована на сценічний простір визначення дизайну, культурного простору дизайну і дизайн-менеджменту, характеризує різні підходи до менеджменту, які визначаються в контексті менеджменту культури і мистецтва, де формуються синтетичні конфігурації дизайн-менеджменту, менеджменту організації, менеджменту в мистецтві та ін.

Поняття «дизайн» і досі є дискусійним. Ми маємо декілька номінацій і визначень дизайну. Американська школа дизайну визначає його надзвичайно широко, починаючи від дизайну соціальних систем, і закінчуючи речовинним опосередкуванням будь-якої діяльності. На відміну від американського типу осмислення дизайну як надзвичайно широкої сфери конструктивно-будівної діяльності, французька школа, навпаки, вважає, що дизайн виникає лише з виникненням машинного виробництва. Сучасні українські дослідники пишуть про культурологічну модель дизайну, де фактично дизайн-менеджмент відображує одну із системних складових дизайнерської діяльності.

Менеджмент входить в системне ціле дизайну, але реконструюється як системна цілісність дизайн-менеджменту, коли набуває свого особливого диференційованого визначення в рамках управління проектами в контексті дизайнерських технологій. В Оксфордському словнику англійської мови категорія «менеджмент» визначається, як спосіб звернення до людей, як влада і мистецтво управління, як особливого роду вміння і своєрідні навички керувати,

зрештою, як орган управління і адміністративна одиниця [10]. Такий підхід є універсальним, широким, і звичайно, потребує певної диференціації. Мистецтво управління, а також визначення засобів, методів, принципів цього управління, свідчить про те, що це мистецтво корелює з науковим підходом, тому менеджмент є в певній мірі єдність науки і мистецтва.

Мода, реклама, дизайн імпліцитно несуть в собі дизайн-менеджмент як технологію, яка може працювати або не працювати в контексті культурних практик. Але саме ці практики і формують дизайн-менеджмент як певну проектну стратегію практики керування проектами.

Власне, концепт арт-презентації описує всі можливі конфігурації імагінації як презентації художнього образу в сучасній культурі. Це може бути інституалізована сцена, починаючи з театральних, естрадних, шоу-бізнесових програм, сцена фестивалів, сцена вулиці, а може бути сцена в широкому розумінні, як простір взаємодії і комунікації.

**Мета роботи. /Aim.** – визначення феномену дизайн-менеджменту як полісистемного виміру розвитку сучасних дизайнерських технологій.

**Матеріали та методи. /Materials and methods.** Задіяні компаративний та системний підходи, культурно-реконструктивний метод.

**Результати та обговорення. /Results and discussion.** Поняття «дизайн» і досі є дискусійним. Ми маємо декілька номінацій і визначень дизайну. Американська школа дизайну визначає його надзвичайно широко, починаючи від дизайну соціальних систем, і закінчуючи речовинним опосередкуванням будь-якої діяльності. На відміну від американського типу осмислення дизайну як надзвичайно широкої сфери конструктивно-будівної діяльності, французька школа, навпаки, вважає, що дизайн виникає лише з виникненням машинного виробництва. Сучасні українські дослідники пишуть про культурологічну модель дизайну, де фактично дизайн-менеджмент відображує одну із системних складових дизайнерської діяльності.

Менеджмент входить в системне ціле дизайну, але реконструюється як системна цілісність дизайн-менеджменту, коли набуває свого особливого



диференційованого визначення в рамках управління проектами в контексті дизайнерських технологій. В Оксфордському словнику англійської мови категорія «менеджмент» визначається, як спосіб звернення до людей, як влада і мистецтво управління, як особливого роду вміння і своєрідні навички керувати, зрештою, як орган управління і адміністративна одиниця [10]. Такий підхід є універсальним, широким, і звичайно, потребує певної диференціації. Мистецтво управління, а також визначення засобів, методів, принципів цього управління, свідчить про те, що це мистецтво корелює з науковим підходом, тому менеджмент є в певній мірі єдність науки і мистецтва.

Мода, реклама, дизайн імпліцитно несуть в собі дизайн-менеджмент як технологію, яка може працювати або не працювати в контексті культурних практик. Але саме ці практики і формують дизайн-менеджмент як певну проектну стратегію практики керування проектами.

Власне, концепт арт-презентації описує всі можливі конфігурації імагінації як презентації художнього образу в сучасній культурі. Це може бути інституалізована сцена, починаючи з театральних, естрадних, шоу-бізнесових програм, сцена фестивалів, сцена вулиці, а може бути сцена в широкому розумінні, як простір взаємодії і комунікації.

Отже, арт-презентація – це весь контекст імагінації культурного простору, задіяний, як образний ряд предметних, візуальних, вербальних, кінетичних, синестезійних та інших конфігурацій рецепції або перцепції середовища, в якому відбувається подія. Тобто, арт-презентація – це подія образного типу, яка має свою типологію, свої виміри, характеризує сутність реальності, яка презентує комунікативний, видовищно-інформаційний, зокрема рекламний аспекти.

Чому спочатку йде комунікативний, потім видовищно-інформаційний, а потім рекламний, тоді як в житті ми бачимо інвертований ряд цієї послідовності: реклама передує, вона є двигун всіх презентацій; видовище захоплює і втягує в свій простір; а комунікація здійснюється імпліцитно, як спілкування, перцепція, як широкий простір образного відтворення реакції

реципієнта в просторі шоу? Шоу як видовище в широкому сенсі, шоу як розвага, як рекреація, шоу як спосіб буття – це і є той стиль, який дає можливість арт-презентації бути насиченою, інформативною, рекламною, а також сповненою дизайнерськими технологіями, зокрема орієнтованою на дизайн-менеджмент, який є медіальним опосередкуючим елементом будь-якого образного ряду в будь-якій презентації.

Арт-презентації комунікативного простору, пов'язаного з образним відтворенням середовища дизайнерськими засобами, презентують певні проектні принципи формування арт-об'єкта. Це принцип ситуаціонізму, обумовлений визначенням комунікативної та естетичної ситуації формування відповідних дизайн-технологій та принцип інструменталізму, обумовлений соціопрагматикою комунікативного середовища.

Отже, такий підхід можна пов'язати з соціальним конструюванням, з прагматикою семіотичного типу; так чи інакше, він орієнтований на на дизайнерську практику як на певний комплекс дій і подій, що в контексті цієї неопрагматики утворюють своєрідну систему спонук, або перформативність арт-презентації. Такий підхід є активно-дієвим, орієнтованим на відгук реципієнта, важливий з точки зору комунікації в арт-конструкціях, арт-системах і арт-середовищі, яке несе в собі образні презентації.

Головним концептом стає знаковий продукт, орієнтований на комунікативність, концептуальність і контекстуальність, а сама знаковість розглядається, як певна концептуальність, помножена на контекстуальність. Фактично, це чисто структуралістський підхід, який в системі лінгвістики, в наративі, який описує соціальну дію, зокрема дизайнерські практики, дає можливість визначити соціопрагматику як дію знаків, або як семіоз.

Такий глобалістський підхід структурований в концепції Ролана Барта, в його дослідженні міфології, роботі, присвяченій знаковим конотаціям, зокрема в дослідженні «Система моди» і інших, а також в контексті риторичних трансформацій образу. Все ці дискурси опрацьовані в французькому

структуралізмі і у французькій школі дизайну, проектній сегментації соціальної дії, яка орієнтована на знаковий контекст. Отже, дизайн-менеджмент, дизайн-процес, дизайн-проекування, сам по собі «концепт» (міфогенний пристрій знакової системи), який у Ролана Барта визначається, як принцип конструювання, принцип створення нової реальності в його системі міфології, має бути системотворчим. І всі намагання його описати і пов'язуються з тим, що образ має бути раціоналізованим, а раціональні схеми дизайн-менеджменту мають бути образними.

Отже, єдність образу, патерну зображеної конструкції, генералізованого образу, гештальту, предмету, а також знаково визначеної структури цієї єдності характеризує семіоз, тобто знакову дію арт-презентації як своєрідний завершений семіотичний контекст. В дизайні власне семіотичний вимір стає тим опосередкуючим медіальним інтерпретативним механізмом, який допомагає поєднати наративні аспекти, тобто, дискурсивні, вербальні, предметні і образні реалії.

Утворення своєрідної конфліктології, або гармонізуючого конфлікту, різних образних реалій, або онтології імагінації образних презентацій, свідчить про те, що вступає в поле дії дизайн-наратив, або наративний вербальний контекст дизайн-менеджменту, який надає легенду, казку, спонукає до дива, чуда, і стає фактично рекламною інсталяцією того чи іншого продюсера, дизайнера, актора, який здійснює модні речі, будь то одяг, інтер'єр, будь то все те, що пов'язане з предметним світом. Це може бути і сучасний режисер, і актор, і співак, який вже розкручений як топ-зірка, в шоу-бізнесі. Але для того, щоб ця розкрутка відбулася, для того, щоб сформувався такий сучасний герой, який пройшов через всі випробування шоу «останнього героя», став переможцем, потрібно зробити красиву обгортку, красиву міфотворчу етикетку, лейбл суто наративного, вербального зразка. І цю роль виконує та легенда, той міф, який сповіщає про нову зірку, про новий образ, про нове диво, яке стає епіцентром арт-презентації сценічного видовищного простору. Сцена

розуміється тут в широкому комунікативному аспекті.

Отже, наративний, або дискурсивний, елемент арт-презентації корелює з концептуальним і образним, або семіотичним, компонентами, виконує от вербально-концептуальну функцію гармонізації середовища, яке орієнтовано на контекстуалізм, на створення легенди, на створення образу власне менеджера, дизайнера, режисера середовища, який і стає носієм надцінностей образних ремінісценцій.

**Висновки. /Conclusions.** Арт-презентація в сучасній культурі формується як широкий комунікативний процес взаємодії мистецтва і культурних практик. Цей процес визначається по-різному: як артизація, арт-дизайн, арт-конструкції, інсталяції, імагінація тощо. Але арт-презентація – це найбільш узагальнюючий концепт, який допомагає осмислити фактор присутності мистецьких реалій в середовищі комунікацій, які не мають ознак явно визначених художніх образних презентацій.

Це презентація, яка здійснюється частіше всього засобами дизайну, а дизайн-менеджмент допомагає визначити стильові системи, які розподіляються на гламур-культурний образ, треш-культурний образ, а також на концептуальні констеляції і на інші системи, які потребують гармонізації.

Арт-гармонізація призводить до міфотворчості, до сучасних реалій нової вестернізації, яка визначається як певна верифікація культурно-історичного простору персоніфікації інформації. Речі «оживають», в них вноситься словесний наратив, а наратив примушує жити модні інсталяції, виставкові комплекси, а також їх дизайнерів на правах героїв сьогоденної культури.

## ЛІТЕРАТУРА

1. Безгін І. Д., Семашко О.М., Ковтуненко В.І. Театр і глядач в сучасній соціокультурній реальності Київс. держ. ін-т театрального мистецтва ім. І.К.Карпенка-Карого. Київ : Наука, 2002. Ч. 1: Соціально-художні виміри українського театру: ретроспектива, стан, тенденції. 336 с.

2. Безгін О. І. Система управління театральною справою: Історія організаційних форм (20-30-ті рр. ХХ ст.) : Навч. посіб. для студ. вищ. театр. закл. освіти України. Київ : Компас, 2003. 168 с.

3. Вишеславський Г. Сучасне візуальне мистецтво України періоду постмодернізму. *Нариси з історії образотворчого мистецтва України ХХ ст.* кн II. 2007, С. 424 – 479.

# РОЛЬ ГРАФІЧНОГО ДИЗАЙНУ МОБІЛЬНОГО ЗАСТОСУНКУ У ВИРІШЕННІ ПРОБЛЕМИ ПРИЛАШТУВАННЯ БЕЗПРИТУЛЬНИХ ТВАРИН

**Жим Альбіна Сергіївна**

Студент четвертого курсу факультету  
української філології та мистецтвознавства  
імені Олеся Гончара  
м. Дніпро, Україна

**Вступ./Introduction.** Одною зі складних з проблем, породжених війною в Україні, є різке збільшення кількості безпритульних тварин. Причина тому-нестача притулків, а також безвідповідальність людей, що лишили тварин самих, виїхавши за кордон, або на інші території країни. Але ця проблема і до війни стояла в нашій країні достатньо гостро. Дослідження показують, що 1990-ті роки характеризувались збільшенням кількості безпритульних тварин. У перших десятиліттях 2000-х років проблема бездомних тварин почала набувати ще більших масштабів. Причиною тому були незаплановані розмноження, відмова господарів від тварин, економічні труднощі в країні та природні катастрофи. В той час зросло число тварин, які потрапляли до притулків, що створило необхідність в пошуку їм нових домівок. У середині 2010-х років організації, що займаються захистом тварин, стали стикатися із зростаючим навантаженням. Багато притулків відчули обмеження у фінансових ресурсах, перенаселеність та відсутність ефективної системи пошуку нових власників для тварин. Ці проблеми підштовхнули до створення соціальних мереж та онлайн-платформ для полегшення та вирішення згаданих задач.

**Ціль роботи./Aim** Дослідити мобільні застосунки як дієвий метод у вирішенні проблеми прилаштування безпритульних тварин, визначити важливі вимоги у створенні дизайну застосунку.

**Матеріали та методи./ Materials and methods.** Під час дослідження були використані такі методи як: пошуковий метод, порівняльний метод, метод узагальнення.

**Результати та обговорення./Results and discussion.** З поширенням соціальних мереж та онлайн-платформ проблема пошуку домівок для тварин отримала новий контекст. Організації притулків та волонтери почали використовувати ці інструменти для просування тварин та привертання уваги потенційних власників. Фотографії, історії та відеоматеріали, які розміщені на онлайн-платформах, полегшують прийняти рішення по усиновленню та збільшують шанси тварин на знаходження нового будинку. З 2020 року спільноти та групи захисту тварин стали активніше співпрацювати, об'єднуючи свої зусилля для розв'язання проблеми бездомності. Вони організують онлайн-кампанії, збирають кошти, розвивають програми усиновлення та сприяють обміну інформацією про тварин, які потребують допомоги. З 2022 року, з початком війни, в суспільстві спостерігається зростання усвідомленості щодо проблеми бездомності тварин. Проекти та ініціативи національного та міжнародного рівнів прагнуть змінити ставлення суспільства до безпритульних тварин та сприяти вирішенню цього складного питання. Зусилля громадськості, волонтерів та організацій покликані не лише полегшити життя тварин в притулках, а й створити усвідомлене та відповідальне суспільство. Останнім часом, соціальні мережі та онлайн-платформи стали ще більш потужним інструментом для вирішення проблеми бездомності тварин.

Технічні вимоги при розробці графічного дизайну для мобільних застосунків суттєво впливають на його успішність. Оптимізація для різних пристроїв, врахування роздільної здатності та важливість ефективності ресурсів можуть позитивно визначити користувацький досвід та взаємодію з додатком. Саме тому так важливо опиратися на наступні аспекти, які включають в себе:

1. Ергономіку;
2. Кольорову палітру та її психологічний вплив;
3. Адаптивність та сумісність з різними екранами;
4. Мінімалізм та чистота дизайну;
5. Векторну графіку;
6. Вибір шрифтів;

7. Конструктивний дизайн;
8. Функціональність, доступність, швидкодію;
9. Читабельність;
10. Візуальну ідентичність, брендування, а також багато інших факторів.

Веб-застосунок повинен відповідати певним вимогам та правилам створення досконалої композиції. Всі кольори та шрифти повинні бути вірно підібрані для того, щоб користувач зміг легко сприймати та засвоювати інформацію. Між строками повинна зберігатись певна дистанція. Застосунок повинен бути зручним у використанні та продуманим у відповідності із вимогами споживача. Фотографії та інші графічні об'єкти повинні доповнювати, допомагати, а не перевантажувати додаток. Сайт не повинен містити зайвих елементів, всі елементи повинні бути вірно і зручно оформленні. Іконки, позначки мають бути зрозумілими, підібраними чітко до певної текстової частини, а також згідно їх асоціативних якостей. Розмір шрифтів, кнопок та інших елементів не повинен перевищувати своїх стандартів. Кінцева мета застосунку є зацікавленість користувача, тому він повинен вселяти довіру та містити закличну частину.

Як приклад подібного застосунку можна згадати український мобільний додаток **Petsi**, який був створений після початку війни за участю волонтерської організації захисту прав тварин UAnimals. Основною метою його створення була допомога в пошуку загублених тварин або домівок для них. Додаток запроєктований таким чином, щоб забезпечити зручну та ефективну взаємодію з користувачами. З раніше перерахованих критеріїв можна виділити конструктивність, читабельність, мінімалізм та простоту дизайну, вибір шрифтів та неперевантажену кольорову палітру. Не дивлячись на таку кількість позитивних якостей застосунку, в ньому порушено найважливішу складову створення неповторного стилю та візуальної ідентичності, так як на зарубіжному ринку представлений аналогічний застосунок з хожою концепцією загального дизайну та логотипом. Не зважаючи на це, вдале графічне



оформлення додатку створює позитивне враження від користування. На жаль **Petsi** це єдиний приклад мобільного застосунку такої направленості на українському ринку. В той час як на запобіжному ринку, без сумнівів процвітає та що більш розповсюджуться та набувають популярності подібні застосунки. Тим самим можна відмітити те що за кордоном переважна відсутня, або, менш харктактерна ця проблема.

**Висновок./Conclusion.** Створення мобільних застосунків є важливою складовою в рішенні гострих проблем безпритульних тварин, пошуку домівок для них. Розробка досконалого, зручного у використанні, візуально привабливого дизайну графічного рішення застосунку допоможе у розв'язанні цього питання.

## ДОДАТОК

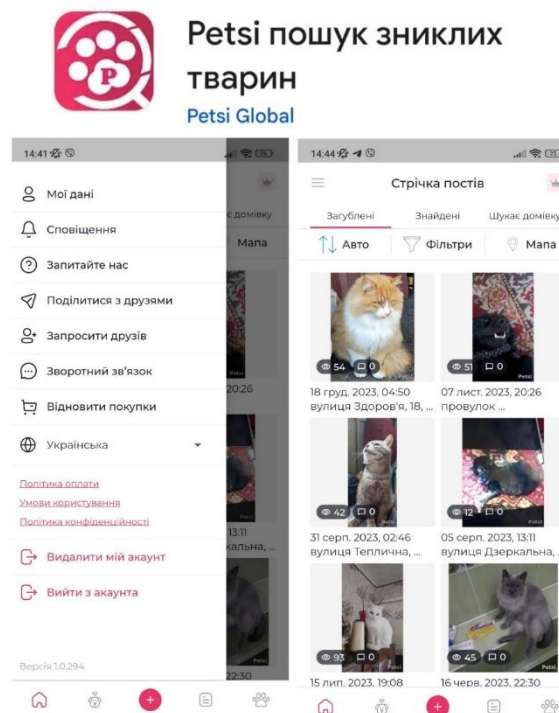

**Мал. 1 Petsi. Застосунок для пошуку зниклих тварин та домівки**

## ДЖЕРЕЛА

1. Бублик А. Дизайн веб-сторінки, як основа зручності читання, утримання та естетики сучасного веб-сайту. COMPUTER-INTEGRATED TECHNOLOGIES: EDUCATION, SCIENCE, PRODUCTION. 2021. С 45-55

2. Єременко Л. К. Дизайн і технічний прогрес. Теорія та практика дизайну. 2016. С. 51-68
3. Що відомо про Petsi? В Україні з'явився застосунок для пошуку зниклих тварин. <https://www.ukr.net/news/details/technologies/90707905.html> (дата звернення : 24.05.2024)
4. Війна закінчиться, а безпритульні тварини залишаться. Що роблять зоозахисники під час війни. <https://www.village.com.ua/village/city/animals/336159-yak-pratsyuuyut-pritulki-dlya-tvarin> (дата звернення 24.05.2024)

# ГРАФІЧНИЙ ДИЗАЙН: РОЗВИТОК ПЛАНЕТАРІЮ

**Колісник Олександра Володимирівна**

науковий керівник

**Мозгова Аліса Кирилівна**

студентка

Київський національний університет технологій та дизайну

м. Київ, Україна

**Вступ** Початок використання графічного дизайну в планетаріях у всьому світі датується другою половиною 20 століття. У ті роки планетарії стали центрами популяризації науки та астрономії, що привертало увагу широкої громадськості. Графічні засоби, такі як постери, логотипи та ілюстрації, стали важливими елементами для привертання уваги та поширення інформації про діяльність планетаріїв. Протягом наступних десятиліть розвитку технологій та зростання можливостей графічного дизайну, планетарії почали використовувати все складніші методи, такі як комп'ютерні візуалізації, анімація та інтерактивність. Це дозволило створювати захоплюючі та навчальні враження для відвідувачів, поглиблюючи їх розуміння космосу та науки.

Сьогодні багато планетаріїв по всьому світу активно використовують сучасний графічний дизайн для створення неповторних досвідів вивчення. Вони використовують передові технології для відтворення космічних явищ, інтерактивних демонстрацій та захоплюючих візуальних ефектів, щоб зробити відвідування планетарію незабутнім досвідом для кожного гостя.

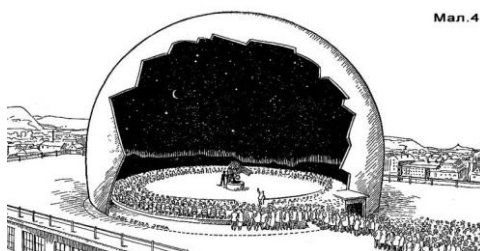

**Мал. 1. Перший в світі планетарій сучасного типу  
на даху фабричного цеху.**

**Ціль роботи** Мета цієї роботи - вивчити початкові етапи розвитку планетарію в графічному дизайні, щоб з'ясувати, як формувалися концепції

планетарію та графічні елементи у сучасному мистецтві та дизайні.

**Матеріали та методи** Шрифти, графічні елементи та кольори є ключовими складовими графічного дизайну планетарію. Їх взаємодія сприяє створенню унікального та привабливого візуального образу, який відображає місію та цінності цієї установи. Вибір шрифтів може відбуватися з урахуванням стилю та концепції планетарію. Технічні шрифти з геометричними формами можуть надавати враження сучасності та наукового підходу. Каліграфічні або експресивні шрифти, навпаки, можуть підкреслити естетичність та мистецьку складову планетарію. Кольори також відіграють важливу роль у графічному дизайні планетарію. Вони можуть відображати різноманітність космічних об'єктів та створювати атмосферу простору та дива.

**Результати та обговорення** Результати дослідження виявили, що початкові етапи розвитку планетарію у графічному дизайні були важливими для формування його унікального образу та визначення стилістичних особливостей. Аналіз вказав на значення творчого процесу, де експериментування з різними концепціями та техніками графічного виконання відіграло ключову роль. Цей процес сприяв визначенню стильового напрямку планетарію, відображаючи його місію та цінності у сучасному контексті мистецтва та дизайну. Такі дослідження дозволяють краще розуміти еволюцію графічного образу планетарію та виявити ключові моменти у його становленні.

**Висновки** Початковий графічний дизайн в планетарію, швидше за все, був простим і базувався на традиційних графічних елементах, таких як логотипи та постери. Проте з розвитком технологій та усвідомленням важливості графічного образу, планетарій став використовувати більш сучасні методи інтерактивного дизайну та цифрові технології для візуалізації космосу. Сучасний графічний дизайн планетарію включає в себе велику різноманітність елементів, від веб-дизайну та ілюстрацій до відео та анімації, а також новітні технології, які надають можливість вивчення космосу в захоплюючій формі, такі як віртуальна реальність та розширена реальність.

# Анімаційний кліпмейкінг у контексті актуальних дизайн-технологій

**Мулкохайнен Вікторія Анатоліївна,**

канд. мистецтвознавства, доцент

**Гончаренко Іулітта Русланівна,**

студентка

Київський національний університет

культури і мистецтв

м. Київ, Україна

**Вступ/Introduction.** Анімаційний кліп як аудіовізуальна форма мистецтва має значну роль у сучасній культурі, надаючи новий вимір вираження музичних ідей та намагаючись вирішити завдання більш ефективного привернення уваги аудиторії. Із зростанням популярності відеострімінгових сервісів та соціальних мереж анімаційні кліпи стають неодмінною складовою культурного простору, посідаючи унікальне місце в індустрії візуальних мистецтв. Так, враховуючи потреби сучасного суспільства у візуальному та культурному розвитку, анімаційний кліп стає не лише засобом візуалізації музичних творів, а й важливою формою мистецтва. На сьогоднішній день, у період глобалізації та масового споживання відеоконтенту, відеокліпи відіграють ключову роль у просуванні музичних композицій, кроскультурних процесах та формуванні естетичного смаку глядачів. Саме це й зумовлює актуальність даної теми.

**Мета роботи/Aim.** Мета передбачає дослідження особливостей анімаційних кліпів у контексті композиційних і технічних прийомів розробки, що дозволяють візуально інтерпретувати музичний матеріал.

**Матеріали та методи/Materials and methods.** Дослідження побудоване на основі аналізу конкретних прикладів анімаційних кліпів щодо специфіки їхньої візуальної мови, а також систематизації відповідних художньо-графічних характеристик, котрі формують оригінальний мультимедійний дизайн-продукт. Серед застосованих методів – порівняльний, композиційний, проектно-

технологічний.

**Результати та обговорення/Results and discussion.** Відеокліп може бути відзнятий на камеру, або створений за допомогою комп'ютерної графіки, чи намальований вручну [5]. Часто ці способи поєднуються між собою, що дає змогу створити новий унікальний продукт. Наприклад, частіше за все кліпи знімають на камеру, а далі за допомогою комп'ютерної графіки домальовують елементи, додають візуальні ефекти та покращують якість зображення, відредагувавши матеріал [4].

Прикладом такого відеокліпу є творчість гурту Gorilla, більша частина якої ґрунтується на використанні комп'ютерної графіки для створення альтернативних віртуальних персонажів та світів. "Feel Good Inc." - один із їхніх відомих кліпів, де цифрове зображення грає важливу роль.

Також до прикладів відеокліпів, створених у мультиплікаційному стилі, можна віднести кліп на пісню "Do the Evolution" від виконавця Pearl Jam. Цей відеокліп використовує комікний стиль та малюнок як спосіб передачі історії еволюції. Подібні відеороботи вражають своїми творчими підходами до малюнку та анімації, що робить їх унікальними та цікавими для перегляду, а також демонструють, як можна вдало використовувати комп'ютерну графіку для створення інноваційних візуальних вражень у музичному відео.

Наступним варіантом розробки відеокліпу є поєднання графіки з відеозйомкою. Прикладом такого синтезу є кліп до пісні "Take On Me" виконавця a-ha. При цьому варто відзначити, що багато відеокліпів створюються без використання великої кількості відеографіки чи графічних ефектів. Якщо говорити про проекти, де при розробці відеокліпів застосована проста зйомка, то це живі виступи, де відеофіксація живого виступу артиста часто використовується в якості відеокліпу. Це розповідний відеокліп, що може використовувати прості сценарії та сюжетні лінії, зняті на камеру без суттєвої обробки. Також деякі відеокліпи створюють ефектну мультимедійну атмосферу за допомогою красивих кінематографічних зображень, незалежно від їхнього змісту: чи є це міські краєвиди, природа або інші образи [1]. А зосередження на

виконавці або головних героях відеокліпу може створювати простий, але вдалий з точки зору художньо-стилістичної цілісності кліп.

Аналізуючи відповідний контент, можемо зауважити, що популярність анімаційних кліпів наразі зростає. Очевидно, привертають увагу і розробників, і глядачів такі характерні риси зазначеного відеоматеріалу, як певна наївність, щирість, близькість до емоційного стану цільової аудиторії, а також доступність сприйняття і, водночас, широкий простір для особистих асоціацій та індивідуальних вражень кожної людини. Подібний ефект досягається, завдяки простим графічним формам і образам, ретельній покадровій структурі, оптимальному темпу відтворення відеозображення задля максимально дієвого сприйняття [2; 3].

**Висновки/Conclusions.** Розробка унікального візуального стилю через анімаційну форму дозволяє презентувати характерні особливості та ідентичність музичного контенту, що сприяє його поширенню та популяризації. Вищенаведена форма мистецтва сприяє розвитку інноваційних творчих підходів у сучасній художньо-проектній культурі, що стимулює появу експериментальних форм різнобічної взаємодії музики та візуального мистецтва.

## СПИСОК ЛІТЕРАТУРИ

1. Бакен С. Всепроникна анімація. Нью Йорк: Routledge, 2013. 374 с.
2. Блер П. Мальована анімація з Престоном Блером. Київ: ArtHuss, 2021. 128 с.
3. Вільямс Р. Анімація. Посібник з виживання. Київ: ArtHuss, 2019. 392 с.
4. Лассетер Дж. Творчий процес: історія створення Disney/Pixar. Каліфорнія: Chronicle Books, 2011. 320 с.
5. Селбі Е. Анімація. Київ: ArtHuss, 2019. 224 с.

## ЕФЕКТИВНІ ПРИЙОМИ ВЕБ-ДИЗАЙНУ

**Мулкохайнен Вікторія Анатоліївна,**

канд. мистецтвознавства, доцент

**Крачко Вероніка Денисівна,**

студентка,

Київський національний університет

культури і мистецтв

м. Київ, Україна

**Вступ/Introductions.** У світі, де цифрове враження часто є першим і найважливішим, високоякісний дизайн веб-сайту не може бути ігнорованим. Зокрема, особливо потребують ефективної розробки веб-ресурси, орієнтовані на соціальні проблеми, адже сучасні веб-технології є потужним інструментом для поширення інформації та привернення уваги до гострих проблем нашого суспільства.

До того ж, автоматизація процесів та застосування цифрових технологій дозволяють організаціям та підприємствам вдосконалити свою діяльність, зменшуючи витрати часу та коштів. Це не тільки сприяє росту компаній, але й покращує якість послуг, які вони пропонують своїм клієнтам. Якісний веб-дизайн не менш важливий для підтримки глобальної конкурентоспроможності будь-якого бізнесу в сучасному діджитальному світі, де відіграє ключову роль саме сайт та його візуальне вираження. Саме це й зумовлює актуальність даної теми.

**Мета роботи/Aim.** Мета дослідження передбачає виокремлення та обґрунтування ефективних прийомів веб-дизайну, актуальних на сьогодні для українського діджиталізованого простору.

**Матеріали та методи/Materials and methods.** Основою дослідження стали висновки теоретиків та практиків галузі веб-дизайну, котрі розкривають головні проектно-графічні положення зазначеного виду діяльності з урахуванням сучасних тенденцій та популярних підходів. Серед застосованих методів – порівняльний, теоретичний, аналітичний, типологічний.



**Результати та обговорення/Results and discussion.** Веб-сайт часто є платформою, де потенційний клієнт зустрічається з брендом вперше, тому інтуїтивний та привабливий дизайн веб-сторінки здатен створити позитивне перше враження, підвищуючи впізнаваність бренду. Якісний дизайн викликає довіру та зацікавленість, на відміну від застарілого чи погано структурованого, котрий може відштовхнути потенційних клієнтів [2].

Ефективний та ергономічний дизайн є важливим аспектом для залучення та утримання відвідувачів сайту. Також, не можна ігнорувати вплив дизайну сайту на SEO – пошукову оптимізацію, оскільки пошукові системи (наприклад, Google) віддають перевагу сайтам з чіткою структурою, швидким завантаженням та оптимізованим контентом. Таким чином, якісний дизайн сприяє кращій видимості сайту в пошукових системах, що є ключовим елементом для залучення аудиторії. Крім того, веб-сайт може слугувати потужним інструментом брендингу, оскільки є частиною айдентики. Адже через дизайн можна передати цінності та особливості бренду, створивши унікальний візуальний образ, який відрізнятиме компанію від конкурентів [4].

Веб-сайт не тільки візуально презентує продукцію або послуги, а також приваблює та утримує увагу клієнтів, підвищує впізнаваність бренду та стимулює маркетингові стратегії. Він включає в себе елементи естетики та практичності, удосконалюючи користувацький досвід (UX) та інтерфейс (UI) [3]. Кожна деталь у створенні сайту, від підбору кольорової гами та шрифтів до розміщення елементів на сторінці та швидкості її завантаження, відіграє важливу роль у формуванні враження користувачів та їхній взаємодії з сайтом [1]. Сама структура, меню та інші елементи навігації мають бути інтуїтивно зрозумілими, легкими у використанні та надавати швидкий доступ до необхідної інформації [2].

Як публікують фахові блоги, аналіз цільової аудиторії є ключовим елементом для дизайну сайтів, оскільки дозволяє забезпечити високу ефективність та відповідність сайту потребам та очікуванням його користувачів [4].

Сучасний веб-ресурс важко уявити без динамічної графіки. Цей дизайнерський прийом використовується для більш активного залучення користувачів та поліпшення їхнього досвіду, завдяки впровадженню анімованих зображень, відео, інтерактивних елементів та іншої рухомої графіки [1].

У веб-проектванні не менш важливо приділяти особливу увагу спонукальним сигналам, які є ключовими для взаємодії користувачів з сайтом. Ці сигнали надають інформацію про можливі дії з об'єктами на сайті і тому мають бути чіткими та зрозумілими задля збільшення ймовірності того, що користувачі відреагують на них бажаним чином. Ефективне використання таких сигналів може бути реалізоване через використання тіней для акцентування на активних або вибраних об'єктах, що допомагає легше ідентифікувати інтерактивні (клікабельні) елементи. При цьому важливо адаптувати ці сигнали для веб-додатків на пристроях з мультитач-екранами, оскільки традиційні ефекти, такі як наведення курсору, можуть бути нерелевантними у подібній ситуації. Оскільки більшість користувачів сьогодні користується мобільними пристроями для доступу до інтернету, оптимізація мобільних версій стає не просто бажаною, а обов'язковою умовою [4].

**Висновки/Conclusions.** Отже, у веб-дизайні існує низка ефективних прийомів, що дозволяє зробити веб-ресурси більш продуктивними та комфортними для цільової аудиторії. Зокрема, усвідомлене застосування спонукальних сигналів у веб-дизайні може значно підвищити якість користувацького досвіду, роблячи інтерактивність сайту більш інтуїтивним та задовільним. Це не тільки поліпшує загальне користування сайтом, але й сприяє збільшенню попиту користувачів. Також при розробці веб-проектів не менш важливо дотримуватися протестованих правил побудови структури, навігації, графічного оформлення інтерфейсів. Оптимізація сайту для широкого спектру користувачів, постійне оновлення контенту, впровадження нових функцій, що покращують інтерактивність — всі ці заходи повинні бути спрямовані на підвищення ефективності веб-ресурсу.

## СПИСОК ЛІТЕРАТУРИ

1. Михайлов В. Кольори в UX-дизайні: підбір і взаємодія. 14.04.2023  
<https://dou.ua/forums/topic/43046/>
2. Олійник В., Таневська М. Інтуїтивний дизайн як запорука ефективності веб-сайту. *«Україна у світових глобалізаційних процесах: культура, економіка, суспільство»*: мат-ли IV Міжнар. наук.-практ. конф. Київ: КУК–КНУКіМ, 2019. С. 210–213.
3. Олійник В., Семенчук Н. Авангардні витoki швейцарського стилю та його експлікація в сучасному веб-дизайні. *Деміург: ідеї, технології, перспективи дизайну*. Київ: КНУКіМ. 2019. Вип. 2. С. 104–115.
4. Цільова аудиторія: як її визначити і навіщо це потрібно? 11.07.2019  
<https://rubarbs.com/ua/article/target-audience-how-to-define-it-and-why>.

# СОЦІАЛЬНИЙ ПЛАКАТ ЯК МЕТОД БОРОТЬБИ З КОРУПЦІЄЮ

**Счастнєва Софія Володимирівна**

Студентка

Дніпровський національний університет імені Олеся Гончара

м. Дніпро, Україна

**Вступ./Introduction.** Згідно з результатами загальнонаціонального опитування «Стан корупції в Україні. Сприйняття, досвід, ставлення», що проводилось взимку 2023 року, 89% респондентів вважають, що хабарництво є однією з важливих проблем України. Важливо зазначити, що поширеність та небезпека цього явища зростає під час великих соціальних потрясінь, таких як війна. Воєнний стан на території України створив сприятливе середовище для розповсюдження корупційної діяльності внаслідок відсутності контролю, нестабільності та невизначеності.

Це може включати різні прояви, від незаконного збагачення та зловживання службовим становищем, до торгівлі впливом та корупції у сфері військових закупівель. Важливим є те, що боротьба з хабарництвом вимагає не тільки законодавчих заходів, але й активної участі громадян, прозорості та обізнаності.

Створення антикорупційних плакатів є сучасним і оптимальним методом поширення у суспільстві інформації про наслідки корупції та способи боротьби з нею, заохочення громадськості до підтримки антикорупційних реформ та політик, спонукання до дій спрямованих на антикорупційну діяльність, формування негативного ставлення до корупційної діяльності.

**Ціль роботи./Aim.** Дослідити соціальний плакат у контексті антикорупційної діяльності, визначити важливі аспекти при створенні дизайну соціального плакату.

**Матеріали та методи./Materials and methods.** Були використані такі методи дослідження: пошуковий метод, порівняльний метод, метод узагальнення.

**Результати та обговорення./Results and discussion.** Корупція, як негативний соціальний феномен має глибоке коріння в історії людства. що сягає часів зародження класового суспільства, державності та права. Випадки корупції були помічені у таких давніх цивілізаціях, як Вавилон, Єгипет та Шумер. У 24-тому столітті до нашої ери цар Урукагіна ініціював реформи задля зниження рівня корупції в Шумері, а в тексті «Присяга громадянина Херсонеса». написаному в 3-тньому столітті до нашої ери, було зазначено про заборону приймати хабарі. Зважаючи на це, можна зробити висновки, що усвідомлення людством проблеми хабарництва відбулося ще в давні часи. Однак, боротьба з цим явищем продовжується і до наших днів.

Як метод боротьби з хабарництвом, соціальна реклама почала широко застосовуватись наприкінці 20-того століття. В Україні вона набула особливого значення наприкінці 1990 років, що було пов'язано з гострими політичними проблемами та економічною кризою.

Соціальна реклама має на меті привернути увагу громадськості до актуальних проблем суспільства, повідомити про нові соціальні ініціативи, проінформувати про шляхи вирішення соціальних проблем та спонукати до дій, спрямованих на їх подолання.

Наразі, найактуальнішим методом донесення інформації у соціальній рекламі є мова графіки, оскільки люди швидше сприймають візуальні елементи та краще запам'ятовують їх.

Соціальний плакат є однією з можливостей впливу на суспільство засобами графічного дизайну. При створенні соціального плакату важливо зважати на такі особливості:

- Шрифти: Усі шрифти мають легко сприйматись та добре читатись здалеку
- Зображення: Зображення має важливе значення при створенні плакату, оскільки, саме воно привертає увагу, сприяє кращому розумінню інформації та доносить основну ідею.
- Колористика : У соціальному плакаті важливу роль відіграють

кольори, оскільки вони мають вплив на підсвідомість людини та посилюють емоційність сприйняття візуального повідомлення.

- Лаконічність
- Гармонія усіх елементів між собою

На сьогоднішній день розвиток плакатного мистецтва активно взаємодіє з сучасними технологіями. Сучасний плакат надає дизайнерам нові можливості, відходячи від традиційних матеріалів.

**Висновки./Conclusions.** Хабарництво, як негативний прояв, було відоме людству ще з давніх часів. Боротьба з корупцією вимагає не лише законодавчих заходів, але й активної участі громадськості. Соціальний плакат є оптимальним та сучасним методом залучення громадськості до боротьби з корупцією. При створенні соціального плакату варто зважати на лаконічність, обраний шрифт та колір, символізм, психологічний та емоційний вплив.

#### ДЖЕРЕЛА

1. Стан корупції в Україні 2023: сприйняття, досвід, ставлення 2023. URL: <https://engage.org.ua/stan-koruptsii-v-ukraini-2023-spryjniattia-dosvid-stavlennia/> (дата звернення: 23.05. 2024)
2. Колосніченко О.В., Єжова О. В., Остапенко Н. В., Кротова Т. Ф., Колосніченко М. В., Чжоу Чуанцзінь Адаптивне мистецтво сучасного плакату: соціальна комунікація та реклама *наук. фах. журн. Art and Design*. м. Цзінань, Китайська Народна Республіка, 2022. №2. С. 79-93
3. Кінаш М. М. Корупція як соціальне негативне явище *форум права*. м. Харків, 2012. С 458-459
4. Українська бібліотечна енциклопедія. 2023. URL: <https://ube.nlu.org.ua/article/%D0%9F%D0%BB%D0%B0%D0%BA%D0%B0%D1%82> (дата звернення: 24.05. 2024)

# ГРАФІЧНИЙ ДИЗАЙН ЯК СПОСІБ СПРИЙНЯТТЯ ТА ПЕРЕДАВАННЯ ІНФОРМАЦІЇ

Тюрменко Катерина Олександрівна

Студентка

Національний університет технологій та дизайну

м. Київ, Україна

**Вступ./Introduction.** Графічний дизайн – це мистецтво візуального спілкування за допомогою зображень, шрифтів, кольорів та композиції. Він поєднує в собі креативність і технології для створення привабливих візуальних рішень, які захоплюють увагу та впливають на аудиторію. Графічний дизайн відіграє важливу роль у нашому житті, адже він не лише оточує нас з усіх боків, але й слугує потужним інструментом для передачі та сприйняття інформації.

Завдяки візуальним елементам, таким як зображення, шрифти, кольори та композиція, дизайнери **можуть візуалізувати складні ідеї, таким чином** графічний дизайн здатен перетворювати абстрактні концепції та складні дані на зрозумілі та цікаві візуальні образи. Це робить інформацію більш доступною для ширшої аудиторії, адже візуальні елементи часто сприймаються та обробляються мозком швидше, ніж текст.

**Графічний дизайн привертає увагу та акцентує на основні проблеми та поняття, адже у сучасному світі, де ми постійно бомбардуємося інформацією, важливо виділитися з натовпу.** Графічний дизайн може допомогти привернути увагу глядача, використовуючи контраст, колір, ієрархію та інші візуальні прийоми. Це дозволяє акцентувати важливі моменти та підкреслити ключові ідеї.

**Однією з функцій графічного дизайну є спроможність викликати емоції та формувати враження.** Графічний дизайн має силу викликати емоції, впливати на настрій та формувати враження. За допомогою правильного підбору кольорів, зображень та композиції дизайнери можуть створити атмосферу, яка буде відповідати їхнім цілям. Це може бути важливо для

реклами, маркетингу, або просто для того, щоб зробити інформацію більш приємною для сприйняття.

**Також графічний дизайн має можливість розповідати історії:** Візуальні образи мають унікальну здатність розповідати історії. Графічний дизайн може допомогти збудувати зв'язок з аудиторією, викликати співпереживання та підштовхнути до дії. Це робить його цінним інструментом для освіти, просвітництва та соціальних змін. Дизайн може **сприяти запам'ятовуванню:** Візуальна інформація зазвичай запам'ятовується краще, ніж текст. Завдяки графічному дизайну можна створити яскраві та запам'ятовуванні образи, які надовго залишаться в пам'яті людей. Це робить його цінним інструментом для навчання, маркетингу та реклами.

**Ціль роботи./Aim.** Дослідити та проаналізувати роль графічного дизайну в процесах сприйняття та передавання інформації. Розглянути складові графічного дизайну, його елементи, принципи та інструменти, їх значення та функції. Зрозуміти як можна сприймати та передавати інформацію за допомогою графічного дизайну. Переосмилити методи подачі інформації у сучасному світі.

**Матеріали та методи./Materials and methods.** Складові графічного дизайну:

Графічний дизайн ґрунтується на декількох ключових елементах, які в поєднанні створюють візуально привабливі та інформативні композиції:

1. Елементи дизайну:

- **Лнії:** Створюють контури, форми, напрямки та візуальний рух.
- **Точки:** Використовуються для акцентів, створення текстури та візуального інтересу.
- **Форми:** Базові (геометричні) та органічні форми складають основу візуальних елементів.
- **Площини:** Двовимірні простори, які визначаються лініями, формами та кольором.
- **Текстура:** Візуальна та тактильна якість поверхні.



- **Колір:** Викликає емоції, встановлює настрій та ієрархію, використовується для передачі інформації.
- **Типографія:** Вибір шрифтів, їх розмір, розташування та взаємодія з іншими елементами дизайну.
- **Зображення:** Фотографії, ілюстрації, графіки та інші візуальні елементи, які передають інформацію та створюють атмосферу.

Елементи дизайну – це мова, якою візуальні твори "спілкуються" з глядачем. Вони привертають увагу, направляють погляд, викликають емоції та формують враження. Також елементи дизайну можна охарактеризувати як будівельні блоки візуальних композицій, які можна розпізнати та чітко окреслити. Вони формують основу твору і можуть нести в собі різноманітні значення.

## 2. Принципи дизайну та композиції:

- **Контраст:** Протиставлення елементів дизайну для їх виділення та створення візуального інтересу.
- **Баланс:** Розподіл елементів дизайну таким чином, щоб створити відчуття візуальної рівноваги та гармонії.
- **Пропорція:** Співвідношення розмірів елементів дизайну один до одного та до цілого.
- **Ритм:** Повторення елементів дизайну для створення візуального руху та єдності.
- **Акцент:** Виділення одного елемента дизайну, щоб привернути до нього увагу.
- **Масштаб:** Співвідношення розміру елемента дизайну до його оточення.
- **Єдність:** Зв'язок між усіма елементами дизайну для створення цілісного образу.
- **Розміщення:** Розташування елементів дизайну на сторінці або в просторі.
- **Ієрархія:** Визначення важливості елементів дизайну та їх візуальне

підкреслення.

- **Простір:** Використання пусого простору для розділення елементів дизайну та створення відчуття простору.

- **Рух:** Напрямок візуального руху очей глядача по композиції.

Принципи та композиції дизайну – це фундаментальні правила, які ведуть до створення гармонійних та досконалих форм. Вони ґрунтуються на відповідності змісту, цілісності та єдності форми й змісту.

4. Інструменти та програмне забезпечення:

- Графічні редактори (Adobe Photoshop, Illustrator, InDesign)
- Програмне забезпечення для 3D-моделювання (Blender, Maya, 3ds Max)

- Програми для верстки (Adobe InDesign, QuarkXPress)

- Веб-інструменти (Adobe Dreamweaver, Figma)

- Шрифти (Google Fonts, Adobe Fonts)

- Фотобанки (Shutterstock, iStock)

Функції інструментів графічного дизайну:

- **Створення та редагування зображень:** додавання, видалення, корекція кольорів, яскравості, контрасту, ретушування, малювання, ілюстрування.

- **Робота з текстом:** додавання тексту, вибір шрифтів, розмірів, кольорів, форматування, розміщення на сторінці.

- **Компонування:** розташування елементів дизайну на сторінці, створення макетів, робота з простором, ієрархією елементів.

- **3D-моделювання:** створення тривимірних моделей об'єктів, персонажів, середовищ.

- **Прототипування:** створення інтерактивних прототипів веб-сайтів, мобільних додатків, інтерфейсів.

- **Співпраця:** робота над проектами з командою та клієнтами, обмін ідеями, зауваженнями.

**Результати та обговорення./Results and discussion.** Роль графічного

дизайну:

**1. Сила першого враження:** Графічний дизайн – це ваш візуальний голос, який може справити незабутнє перше враження на вашу цільову аудиторію. Завдяки привабливому та чіткому дизайну ви можете одразу зацікавити людей, викликати довіру та підштовхнути їх до взаємодії з вашим брендом.

**2. Візуальний брендинг: ключ до розпізнаваності:** Логотип, кольорова гама, шрифти – це не просто деталі, а фундамент візуальної ідентичності вашого бренду. Графічний дизайн робить вас впізнаваними, допомагає виділитися на тлі конкурентів та зміцнити лояльність клієнтів.

**3. Візуалізація ідей:** Графічний дизайн – це потужний інструмент для швидкої та ефективної передачі складних ідей та повідомлень. Візуальні елементи доповнюють текст, роблячи інформацію більш зрозумілою та запам'ятовуваною.

**4. Маркетинговий інструмент:** Рекламні банери, веб-сайти, брошури, упаковка – все це інструменти, які стають ще більш ефективними завдяки вдалому графічному дизайну. Він допомагає привернути увагу потенційних клієнтів, підкреслити переваги вашого продукту або послуги та спонукати до дії.

**Висновки./Conclusions.:** Графічний дизайн – це потужний інструмент для передачі інформації, який використовується в різних сферах, таких як реклама, маркетинг, освіта, просвітництво, дизайн інтерфейсів, веб-розробка та багато інших. Елементи, принципи та інструменти графічного дизайну – це мова, якою візуальні твори "спілкуються" з глядачем. Їх розуміння та вміле використання дозволяє дизайнерам створювати ефективні та емоційні візуальні комунікації, які досягають своїх цілей. Графічний дизайн не лише оточує нас з усіх боків, але й постійно розвивається, адаптуючись до нових потреб та технологій. Це робить його динамічною та цікавою сферою, яка завжди залишається актуальною.

# HISTORICAL SCIENCES

## ЗАКОНОДАВЧІ ЗМІНИ У США ЩОДО РАСОВОЇ ПОЛІТИКИ ЗА ПРЕЗИДЕНТСТВА Г. ТРУМЕНА (1945-1953 РР.)

**Ангельчук Євгеній Вячеславович,**  
здобувач другого (магістерського) рівня вищої освіти  
спеціальності 014 Середня освіта (Історія)  
ДЗ «Південноукраїнський національний  
педагогічний університет імені К. Д. Ушинського»,  
м. Одеса, Україна  
Науковий керівник

**Добролюбська Юлія Андріївна,**  
доктор філософських наук, професор  
ДЗ «Південноукраїнський національний педагогічний університет  
імені К. Д. Ушинського»

**Вступ.** Тема расової сегрегації в США залишається актуальною для дослідження у наші дні, з огляду на її глибокі корені в сучасному американському суспільстві і постійну присутність у різних аспектах життя. Особливо важливими для дослідження даної проблеми є часи президентства Г. Трумена, за якого на законодавчому рівні у США почали проводитися активні десегрегаційні заходи з подолання расової нерівності.

**Мета роботи.** Проаналізувати законодавчі заходи у часи президентства Г. Трумена, визначити дії і роль Г. Трумена та його адміністрації щодо викорінення основ расової сегрегації.

**Матеріали та методи.** У роботі використано історико-хронологічний метод, структурно-логічний метод, метод порівняння та метод узагальнення матеріалу.

**Результати та обговорення.** У травні 2020 року американське суспільство сколихнула новина: у місті Міннеаполіс штату Міннесота «білим»

поліцейським Дерекком Шовіним під час затримання був вбитий афроамериканець Джордж Флойд, який підозрювався в оплаті пачки цигарок фальшивою купюрою у 20 \$. Світом облетіли відеозаписи жорсткого затримання, з яких видно, що поліцейський тиснув коліном на шию Флойда, який не чинив опору, протягом 9 хвилин, що зрештою й призвело до його смерті. Дж. Флойд запевняв, що не може дихати, проте ці слова були проігноровані Д. Шовіним. Ця смерть спричинила широкомасштабні виступи чорношкірого населення не тільки у США, але й у ряді інших, здебільшого європейських країн, найвідомішим з яких став рух Black Lives Matter (BLM). Судовий процес над поліцейським, до якого була прикута увага усієї світової спільноти, зрештою закінчився у червні 2021 р. ухваленням рішення про позбавлення його волі строком на 22,5 роки [1]. Проте від початку і протягом тривалого часу свого існування США не слугували взірцем для демократії. Американське суспільство пройшло складний шлях становлення як нації громадян з рівними правами, не зважаючи на відмінності у кольорі шкіри, віросповіданні тощо.

Расову нерівність було закладено інститутом рабства, яке почало поширюватися Америкою починаючи з першої половини XVII ст. Першими рабами в Америці стали вихідці з Африканського континенту, яких у 1619 р. було переправлено до міста Гемптон англійцями [2, р. 3]. Після війни за незалежність США 1775-1783 рр. расова ситуація в країні загострилася, а в деяких штатах рабство було фактично легалізовано на державному рівні. Після прийняття у 1787 році Конституції США, яка не містила у собі дискримінаційних положень за расовою ознакою, у штатах почали приймати власні Конституції, за якими до виборів не допускалися представники афроамериканського та азіатського походження [3, с. 186]. Певні форми расової сегрегації існували у країні до закінчення Громадянської війни. Відомо, що афроамериканців за їхньою расовою ознакою ховали на окремих кладовищах, а під час проведення богослужбових заходів для них були передбачені окремі від білошкірих громадян місця. В період реконструкції Півдня, який тривав після

Громадянської війни у 1865-1867 рр., система расової сегрегації зазнала подальшого розвитку. Республіканці намагалися побороти це нерівноправ'я, проте їм цього зробити не вдалося [4, с. 32].

У часи президентства В. Вільсона політика расової сегрегації стала ще більш агресивною. Мала вона свій вияв і у законодавчих ініціативах, за якими забороні піддавалися міжрасові шлюби, розширювалися обмеження щодо прав на купівлю-продаж житла, користування громадським транспортом тощо [4, с. 37]. Певні десегрегаційні рішення впроваджувалися за часів Ф. Рузвельта, проте вони були поодинокими, а загалом політика продовжувала залишатися расистською. З однієї сторони, за його президенства у 1930-х рр. расова сегрегація була скасована у федеральних відомствах столиці [4, с. 37], з іншої - видавалися закони, які обмежували права расових меншин. Як приклад – закон Fair Labor Standards Act (скор. FLSA), прийнятий у 1938 році, за яким регламентувалися трудові відносини, але захисні норми якого не поширювалися на «кольорових» робітників [5, р. 4]. Як наслідок такої політики, перші роки президентства Г. Трумена позначилися збільшенням проявів расової нетерпимості та зростанням злочинності по відношенню до расових меншин, що закономірно змушувало останніх переходити до протидії. Особливо показовими були події 1946 р., які спонукали Г. Трумена вдатися до спроб на законодавчому рівні домогтися визнання рівних прав і свобод для усіх громадян. Так, у штаті Джорджія сталося гучне вбивство двох чорношкірих чоловіків та їхніх дружин, а у Південній Кароліні поліцейськими був побитий чорношкірий армієць, внаслідок чого він втратив зір. Одним з цих поліцейських виявився голова поліції штату, який згодом за рішенням білошкірого судді був виправданий, що спричинило хвилю протестів [6].

Але найбільш резонансні події відбулися у м. Колумбія штату Теннессі, де з 26 по 28 лютого 1946 р. виникле збройне протистояння між білошкірими расистами, підтриманими місцевою поліцією, та чорношкірими ветеранами Першої та Другої світових війн [7]. 25 лютого 1946 р. у магазині електротехніки сталася сварка щодо радіоприймача між покупницею Глэдїс Стефенсон та

«білим» продавцем, свідком якої став 19-річний син Гледіс – Джеймс – який, намагаючись розрядити ситуацію, став між ними. Це викликало обурення у продавця, який після цього завдав удар Джеймсу Стефенсону в обличчя, проте відповідь не забарилася – Джеймс, який займався боксом і провоював за США у Другій світовій війні, сильно відштовхнув продавця та розбив ним вітринне скло. Згодом після цього прибічники «білого» продавця вирішили зібратися задля лінчування молодого хлопця. Але на захист Джеймса виступили близько 160 чорношкірих ветеранів, які утворили у Мінк-Слайді – «негритянському» кварталі міста – своєрідний загін самооборони. Зрештою, внаслідок кривавого штурму кварталу, поліцейським і солдатам гвардії штату вдалося придушити збройний спротив та віддати залишок оборонців під суд. Примітне, що преса цілком стала на сторону расистів, замовчуючи про їхні наміри вдатися до лінчування Джеймса Стефенсона, які й призвели до цих подій [8, с. 54-55].

Так чи інакше, але після них у цьому ж році Г. Трумен почав проводити десегрегаційну політику. У червні 1946 р. Верховний суд прийняв рішення про "неконституційність" сегрегації у громадських автобусах на Півдні [8, с. 58], а згодом, у вересні 1946 р., Г. Трумен зустрівся з В. Уайтом – лідером найстарішої захисної організації «National Association for the Advancement of Colored People» (NAACP) [9]. Вкрай важливим кроком стало прийняття 5 грудня 1946 року Executive Order (Виконавчого наказу) №9808, яким визнавалася необхідність виробити механізми з подолання расової нетерпимості в країні та встановленню рівних прав. За цим наказом, вперше в історії США створювалася спеціальна комісія – President's Committee on Civil Rights (скор. PCCR) – яка отримала право на розслідування усіх порушень, вчинених з расової приналежності. Дана комісія складалася з 15-ти осіб, які були представниками різних соціальних верств, мали різну освіту, та підпорядковувалася особисто президенту. Для її діяльності було створено окремий президентський фонд [10, с. 32-33]. Важливо, що серед членів комісії був і перший афроамериканець, який отримав звання «доктор філософії» з економіки, А. Седді, а також один з синів Ф. Рузвельта – Ф. Рузвельт-

молодший. На комісію покладалося завдання виробити конкретні рекомендації щодо вирішення проблем расистського характеру [11, р. 4]. До сфери її обов'язків входило проаналізувати, як виконуються на місцях прийняті раніше десегрегаційні закони, надати президенту власне письмове розслідування і виробити нові десегрегаційні законопроекти, після чого саморозпуститися [12].

У 1947 р. Спеціальною комісією було представлено розроблений нею документ під назвою «To Secure These Rights» («Гарантувати ці права»), який складався з 178 сторінок та містив ретельний аналіз з питань расової сегрегації [13, р. 1]. Окрім цього, нею був випущений перелік рекомендацій, за основними положеннями якого пропонувалося: прийняти анти-лінчувальний закон; закон, що би усім громадянам США брати участь у федеральних та штатських виборах, а також балотуватися на державні посади незалежно від расової приналежності; створити спец. підрозділ при ФБР у галузі цивільних порушень; дозволити отримувати американське громадянство незалежно від раси та кольору шкіри [12].

У травні 1948 р. були скасовані приватні договори, за якими на громадян, що були представниками расових меншин, накладалися обмеження щодо продажу власного житла чи здачі його в оренду іншим громадянам [8, с. 58].

Згодом, 26 липня 1948 р., Г. Трумен поставив свій підпис ще під двома важливими десегрегаційними наказами – Executive Order №9980 та №9981. За першим наказом було сформовано правила регулювання справедливої практики працевлаштування в межах федеральної установи, задля дотримання якої був створений спеціальний орган, який мав право отримувати від працівників скарги або апеляції щодо дій персоналу на підставі ймовірної дискримінації [14]. Другим наказом скасувалася дискримінація «на основі раси, кольору шкіри, релігії або національного походження» у Збройних силах США [15]. У відповідності до цього наказу невдовзі було створено «Президентський комітет з питань рівності ставлення та можливостей у збройних силах», який складався з 7 осіб, двоє з яких були афроамериканцями. Внаслідок роботи цього комітету армію було реформовано [16, с. 55-56].



Всі ці досягнення Г. Трумена у вирішенні проблем расової сегрегації значною мірою посприяли його перемозі у президентських виборах 1948 р. У передвиборчі дні в одному з випусків газети «The Miami Times» було розміщено колонку «Ten reasons why I shall vote for Harry S. Truman» («Десять причин, чому я буду голосувати за Г. Трумена»), яку, цілком можливо, було опубліковано за сприяння самого Г. Трумена або представників його виборчої команди. Крім Виконавчих наказів та інших законодавчих ініціатив, спрямованих на подолання расової сегрегації, у ньому згадується про В. Хасті, який, завдяки зусиллям Г. Трумена, спочатку став першим чорношкірим федеральним суддею, а згодом і першим губернатором, Вірджинських островів [17, р. 1].

**Висновки.** Таким чином, за часів президентства Г. Трумена були зроблені перші практичні кроки з поступового викорінення дескримінаційних норм політики расової сегрегації. Завдяки його зусиллям, права расових меншин країни, які потерпали від несправедливого пригноблення навіть на законодавчому рівні, значною мірою були розширені. Всі ці заходи сприяли трансформації США у по справжньому демократичну країну і консолідації американського суспільства як єдиної нації.

## СПИСОК ВИКОРИСТАНИХ ДЖЕРЕЛ ТА ЛІТЕРАТУРИ

1. Supreme Court rejects appeal of former Minneapolis police officer convicted of killing George Floyd. The Associated Press. URL : <https://apnews.com/article/supreme-court-george-floyd-officer-convicted-2c08301003ebb4ed83f53679e179d5e2> (дата звернення: 22.05.2024)
2. Beth A. 1619: Virginia's First Africans. Hampton: Hampton History Museum, 2019. 34 p.
3. Кушнер Н. В. Динамика избирательного права в американском обществе XIX в.: гендерный аспект. XXI век: актуальные проблемы исторической науки: Материалы междунар. науч. конф., посвящ. 70-летию ист.

фак. БГУ. Минск, 2004. С. 186-187.

4. Воробьев Д. Н. Создание и закрепление системы расовой сегрегации на юге США (конец XIX – начало XX вв.). Вестник Брянского государственного университета. 2020 (4). С. 31-40.

5. Dixon R. From Excluded to Essential: Tracing the Racist Exclusion of Farmworkers, Domestic Workers, and Tipped Workers from the Fair Labor Standards Act. New York: National Employment Law Project, 2021. 27 p.

6. Harry S Truman and Civil Rights. URL : [www.trumanlibrary.gov/public/TrumanCivilRights\\_NatlPark.pdf&ved=2ahUKEwim75iLILD8AhVaIEQIHT3MB1gQFnoECDYQAQ&usg=AOvVaw24aUnqNuFqeeVOjqPhMrsN](http://www.trumanlibrary.gov/public/TrumanCivilRights_NatlPark.pdf&ved=2ahUKEwim75iLILD8AhVaIEQIHT3MB1gQFnoECDYQAQ&usg=AOvVaw24aUnqNuFqeeVOjqPhMrsN) (дата звернения: 22.05.2024)

7. Momodu S. The Columbia race riot (1946). 2019. URL : <https://www.blackpast.org/african-american-history/the-columbia-race-riot-1946/> (дата звернения: 23.05.2024)

8. История США. В 4-х т. Т. 4.: 1945-1980 / отв. ред. В. Л. Мальков. Москва : Издательство «Наука», 1987. 744 с.

9. Issac Woodard Jr., Hate Crime Victim born. URL : <https://aaregistry.org/story/issac-woodard-jr-born/> (дата звернения: 23.05.2024)

10. Золов А. В. Гарри Трумэн и проблема расовой сегрегации в США во второй половине 1940-х годов. Вестник Российского государственного университета им. И. Канта. 2009. Вып. 12. С. 31-37.

11. Juhnke W. President Truman's Committee on Civil Rights. Frederick: University Publications of America, 1984. P. 4.

12. To Secure These Rights. Executive Order 9808 establishing the president's Committee on civil rights. URL : <https://www.trumanlibrary.gov/library/to-secure-these-rights> (дата звернения: 23.05.2024)

13. Noted woman lawyer comments on committee report. Jackson advocate. Jackson, Mississippi: P. Greene, 1947. Number 54. P. 1-2.

14. Executive Order 9980. URL : <https://www.trumanlibrary.gov/library/executive-orders/9980/executive-order-9980> (дата звернения: 24.05.2024)

15. Executive Order 9981, Desegregating the Military. URL : <https://www.nps.gov/articles/000/executive-order-9981.htm> (дата звернення: 24.05.2024)

16. Семенцов Н. Ю. Десегрегация в вооружённых силах США (1945-1952 гг.). Военно-исторический журнал. №8. 2012. С. 54-57.

17. Ten reasons why I shall vote for Harry S. Truman. The Miami times. Miami, Fla: published by Henry E. Sigismund Reeves, 1948. October 30. P. 1-3.

## ГОЛОД 1921-1923 РОКІВ ЗА СПОГАДАМИ САМОВИДЦЯ

**Власова Дарія Євгеніївна**

студентка

ВСП «Гірничий фаховий коледж

Криворізького Національного Університету»

м. Кривий Ріг

Голод 1921-1923 рр. в УСРР був викликаний неврожаєм, політикою військового комунізму та наслідками військових дій в Україні у 1917-1921 роках. Дослідження цих подій проведено та проаналізовано в багатьох наукових працях сучасних українських істориків (напр., Кульчицького С. В. та Мовчан О. М. «Невідомі сторінки голоду 1921-1923 рр. в Україні»), спогадах сучасників та працівників міжнародних організацій для подолання наслідків голоду 1921-1923 рр. (напр., Дуглас Сміт «Российская миссия. История о том, как Америка спасла Советский Союз от гибели»).

Метою роботи є аналіз подій голоду 1922-1923 рр. у Катеринославі на основі спогадів журналіста Зиновія Арбатова, який описав події у місті у 1917-1922 рр.

В період воєнного комунізму головною метою збереження продрозкладки залишалося забезпечення російських «червоних столиць». Документи свідчать, що тиск почався уже в березні 1921 року, коли було оголошено «продтижневик» і тисячі комуністів та безпартійних робітників мобілізовано у хлібозаготівельні загони, що направлялися на село. Якщо в грудні 1920 року в середньому за добу заготовлювалося 1,5 тис. пуд. хліба, то в березні – 7-8 тис. пуд. Збільшилося й відправлення хліба у Російську Федерацію: 142 тис. пуд. – у січні, 247 тис. пуд. – у лютому, 1114 тис. пуд. – у березні 1921 року. В квітні після закінчення «продтижневика» і повернення продзагонів у міста кількість відправленого до Росії хліба знову зменшилась – до 132 тис. пуд. Це викликало незадоволення ЦК РКП(б) [2, С. 6].

8 травня голова українського уряду Х. Раковський і нарком продовольства республіки М. Владимиров дістали телеграфне повідомлення

секретаря ЦК РКП(б) В. Молотова про постанову керівництва більшовицької партії, витриману у найбільш рішучих виразах: «Зобов'язати український ЦК і укрнаркомпрод під персональну відповідальність тт. Раковського і Владимирова відправити в розпорядження наркомпроду РСФРР протягом травня не менше 40 маршрутів, переважно з хлібом» [2, С. 7].

Чотири десятки продовольчих ешелонів за місяць – такої кількості від України раніше не вимагали. І це – незважаючи на звільнення від продрозкладки чотирьох з дванадцяти губерній республіки. Не бралися до уваги і наслідки неврожаю на півдні республіки. Попереднього року зима була тут без снігу, а весна без дощів, і селяни вже почали відчувати загрозу голоду. Але в далекій від причорноморських степів Москві були інші думки про продовольче становище в Україні. Голова російського уряду 18 травня телеграфував М. Фрунзе (в копіях Г. Петровському і Х. Раковському): «Гов. Бухарін каже, що врожай на півдні чудовий... Питання життя і смерті для нас-зібрати з України 200-300 мільйонів пудів» [2, С. 7].

В спогадах відомого журналіста Зиновія Арбатова «Екатеринослав 1917-1922 г.г.» докладно описуються події громадсько-політичного та економічного життя в місті: життя в період Тимчасового Уряду, прихід до влади та пропаганда більшовиків, влада махновців, комуністичне будівництво, білогвардійський режим, голод 1921-1922 рр. в Катеринославі. Відомий місцевий журналіст виділив такі особливості життя мешканців Катеринослава та влади більшовиків в період голоду 1921-1922 рр.:

1. Боротьба з холодом. Радянські службовці опалювались в залізних пічках столами, стільцями, папером, а червоні солдати вночі знімали з житлових будинків дерев'яні сходи. В цих умовах Виконком запропонував Комунхозу в кинутих домах буржуазії забирати дерев'яні частини для опалення лікарень, приютів та казарм, а в результаті: «...Каждый рабочий, уходя с работы, уносил с собой «шабашку», а потом, вместо «шабашек», у рабочих появились малые санки, на которые, все же, укладывались 4-5 пудов дров». Цікаво, що міліціонери також брали участь у розкраданні дров:

«Приставленные на ночую охрану леса милиционеры всю ночь стреляли в воздух, непрерывно нагружая подводы и сани, отправляя дрова своим домой, знакомым и приятелям» [1, С. 120].

2. Зиновій Арбатов об'єднує холод і голод в цей період як єдине негативне явище в Катеринославі у 1921-1922 рр.: «Хлеба!.. Только... одного только хлеба...» тоном безнадійної покорності просили робочі у приїждивших в майстерські заспокоювати їх комуністів. Хлеба не давали, а по городу носились автомобілі, в яких важко розваливались ситі і довольні верхи радянської влади» [1, С. 131]. Змінилося ставлення і самого журналіста до зазначених подій: «Жили мы как полудикіе люди на необитаемом острове... Продолжительное недоедание и в последние месяцы определенный, ничем не прикрытый голод вызывал в мозгу бредовые мысли о бегстве куда нибудь в Европу... Америку... куда нибудь... лишь бы спасти себя и свою малую семью от приближавшегося призрака мучительной голодной смерти...» [1, С. 138].

3. Автор спогадів зазначає неефективну боротьбу більшовиків з численними хворобами під час голоду: «К тифу, холере и цынге прибавилась какая то странная, врачами не раскрытая, болезнь, возникшая на почве острого недоедания... Сильные головные боли валили голодного с ног, и после нескольких дней мучительной головной боли больного записывали в очередь в одну из братских могил кладбища...» [1, С. 138].

4. Відомий журналіст також підкреслює терор більшовиків та їх неспроможність у боротьбі з голодом: «Власть ушла от всяких забот о кормлении населения и, жестоко и отчаянно расстреливали крестьян, обстреливая деревни орудийным огнем, а нередко и сжигая деревни до основания, выколачивала продовольственный налог для прокормления чекистов, членов коммунистической партии и армии» [1, С. 138].

5. Цікавими є також його свідчення про злочини та крадівництво в радянських установах: подробиці підписи комісарів для отримання з каси мільйонів карбованців, подробиці ордерів та видавання майна у вигляді

мануфактури, заліза, цвяхів, крадівництво з продовольчих складів цукру, борошна, солі тощо [1, С. 138].

6. Також ситуація в Катеринославі ускладнювалася поширенням корупції в радянських установах: завідуючий Губернським Земельним відділом Шаляхін виписував завідуючому відділом Соціального забезпечення Харитоненко продукти, а останній виписував Шаляпіну мануфактуру, білизну, нитки тощо [1, С. 138].

7. Нестабільно працювала також карткова система: «...продовольственные организации об'являли белые карточки недействительными, выдавая взамен белым – голубые. Неделями стояли голодные дети, женщины и старики в очередях по обмену карточек только для того, чтобы через месяц подчиниться новому приказу и стать в новую очередь по обмену голубых карточек на белые...» [1, С. 139].

8. Голод та хвороби викликали протести та виступи робітників, що загрожувало владі більшовиків в місті. Але вночі робітники-«мятежники» були заарештовані й 51 робітник отримали вирок у вигляді негайного розстрілу [1, С. 131-132].

У вищезазначеному дослідженні Кульчицького С. В. і Мовчан О. М. зазначалося, що з Катеринославської губернії було зібрано 842 тис. пуд. хліба при вимозі 2404 тис. пуд. хліба [2, С. 14]. Замість надісланого зерна Україна майже нічого не отримала – ані грошей, ані промислових товарів. Товарообмін між радянськими республіками, запланований як перехід від адміністративно-розподільчих до ринкових відносин, було зірвано [2, С. 14-15].

Не краще були справи і з фінансуванням хлібозаготівель...крім того, ясно – за гроші хліб купувати не можна, якщо одночасно не буде товарів, які селяни зможуть купувати за гроші [2, С. 15].

З вищезазначених спогадів Зиновія Арбатова можна зробити висновки щодо подій у Катеринославі у 1921-1922 рр.: боротьба з холодом у місті була організована владою більшовиків незадовільно та супроводжувалась розкраданням дров й заборонаю на опалення під загрозою розстрілу; з холодом

посилювався голод та прагнення автора виїхати в Америку або Європу, але виїзд з міста став серйозною проблемою для його мешканців через контроль ЧК; неефективна боротьба радянського керівництва у Катеринославі з численними хворобами та високою смертністю серед мешканців міста; політика терору більшовиків проти робітників та селян, які виступали проти радянської влади; поширення злочинів, крадівництва та корупції серед членів партійно-державного керівництва у місті; нестабільна робота у видачі продовольчих карток.

Спогади Зиновія Арбатова збігаються з результатами досліджень сучасних українських істориків та можуть стати корисними при вивченні періоду воєнного комунізму в нашому краї.

#### **ВИКОРИСТАНА ЛІТЕРАТУРА:**

1. Архив русской революции: в 22 т. Москва: «Терра», 1991. Т. 11-12. 310, 296 с. Екатеринославъ 1917-22 г.г. Арбатов З.Ю. Т. 12. С. 83-148.
2. Кульчицький С. В., Мовчан О. М. Невідомі сторінки голоду 1921-1923 рр. в Україні. – К.: Ін-т історії України АН України, 1993. – 70 с.



## ЕТАПИ СТАНОВЛЕННЯ РОМАНО-ГЕРМАНСЬКОЇ ПРАВОВОЇ СІМ'Ї

**Горланов Дмитро Віталійович**  
Курсант ННІ та ПФПНП  
Дніпропетровського державного  
університету внутрішніх справ  
Науковий керівник:  
**Жеглінська Тетяна Олегівна**  
старший викладач кафедри теорії  
та історії держави і права  
Дніпропетровського державного  
університету внутрішніх справ

Романо-германська правова сім'я, яка є однією з найвпливовіших у світі, пройшла через декілька значущих етапів у своєму розвитку. Хронологічно можна виділити три основні періоди:

Період звичаєвого права і писаного римського права (до XIII століття).

Відродження вивчення римського права в університетах (XIII—XVIII ст.).

Період кодифікації та завершення формування романо-германської правової сім'ї як цілісного явища (XVIII — до нашого часу).

Перший етап характеризується домінуванням звичаєвого права, яке формувалося після падіння Римської імперії. Германські племена принесли свої національні звичаї, що переважно склалися з неписаних традицій, які передавалися усно і часто були невизначеними. Ці звичаї відображали примітивний рівень розвитку суспільства, що живе в умовах натурального господарства і колективістських відносин [1, с. 15].

У V—VIII століттях закони германських племен почали записуватися латиною, що привело до появи так званих варварських правд (*leges barbarorum*). Найвідомішою з них є Салічна правда (496 рік). До VI століття більшість германських племен вже мала свої письмові закони, що стало важливим кроком до формування єдиної системи континентального права [2, с. 31].

Другий етап знаменується відродженням інтересу до римського права та його вивченням у європейських університетах. Цей період став часом, коли

романо-германське право почало формуватися як наукова дисципліна. Рене Давид вважав, що в цей час суспільство усвідомило необхідність права для забезпечення порядку та безпеки. Виникла ідея рецепції римського права, яка суттєво вплинула на правову систему Європи.

Основними чинниками, що вплинули на формування романо-германського права в цей період, були:

Рецепція римського права.

Діяльність європейських університетів.

Вплив канонічного права.

Створення міського права.

Розвиток торговельного права.

Університети стали осередками розвитку правової науки. У програмах навчання римське право займало центральне місце, поступово формуючи нові правові принципи, які були не лише академічними, але й раціональними. В XVII—XVIII століттях в університетах утвердилася теорія природного права, яка прагнула створити "краще право", що відповідало б ідеалам справедливості, зв'язуючи право з філософією, релігією та мораллю.

Третій етап розпочався у XVIII столітті і триває до сьогодні. Він характеризується процесом кодифікації права, що завершив формування романо-германської правової сім'ї як цілісної системи. Кодифікація означає систематизацію та впорядкування законодавства, що дозволило створити чітку, структуровану правову систему [3, с. 17].

Одним з найважливіших прикладів цього періоду є створення Французького цивільного кодексу (Кодексу Наполеона) у 1804 році, який став взірцем для багатьох країн. Цей кодекс заклав основи для сучасного цивільного права, яке продовжує розвиватися і впливати на юридичні системи по всьому світу. Таким чином, розвиток романо-германської правової сім'ї пройшов через важливі історичні етапи, які сформували сучасну правову систему, що поєднує традиції, наукові досягнення та прагнення до справедливості і порядку.

Третій період у розвитку романо-германської правової сім'ї, що

розпочався у XVIII столітті і триває до сьогодні, асоціюється з інтенсивним розвитком законодавства в європейських країнах та процесом кодифікації. Буржуазні революції, такі як Французька революція, докорінно змінили або скасували феодальні правові інститути. Закон стає основним джерелом романо-германського права, що підкріплюється прийняттям численних кодексів у більшості країн Європи в XIX столітті. Буржуазні революції кінця XVIII-початку XIX століть змінили структуру суспільства і право, призвели до виникнення нових політичних та економічних умов. Одним з найвідоміших результатів цього періоду стала кодифікація права, тобто створення систематизованих збірок законів, які замінили хаотичні та застарілі феодальні норми [4, с. 6].

Французький цивільний кодекс, прийнятий у 1804 році (відомий як Кодекс Наполеона), став зразком для багатьох європейських та неєвропейських країн. Він систематизував цивільне право, зробив його більш доступним і зрозумілим для громадян. Слідом за Францією, інші країни Європи також розпочали процес кодифікації своїх правових систем, що включало створення цивільних, кримінальних, торговельних та інших кодексів.

У наш час кодекси, поряд з іншими правовими актами, зокрема чинними законами, регулюють практично всі важливі сфери суспільного життя. Вони є основними джерелами права в романо-германській правовій сім'ї. На вершині піраміди нормативно-правових актів у цій системі знаходяться конституції та конституційні закони, які мають найвищу юридичну силу і впливають на зміст і розвиток всієї правової системи.

Великі зміни торкнулися також правових інститутів і галузей публічного права. Це було викликано насамперед зміною стосунків між громадянином і державою, визнанням і розширенням прав і свобод людини і громадянина, а також реформуванням системи державної влади. Після прийняття конституцій були впроваджені принципи поділу влади, з'явилися конституційні суди, які стали гарантом дотримання конституційних норм. У XX столітті відбулося зближення національних правових систем з міжнародним правом, що сприяло

формуванню єдиного правового простору [3, с. 27]. Незважаючи на спільні основи, правові системи окремих країн романо-германської сім'ї можуть значно відрізнятися одна від одної. Тому пропонується об'єднувати правові системи держав романо-германської правової сім'ї у підсім'ї. Виділяють такі підсім'ї:

- Романська підсім'я — включає країни, де римське право справило найбільший вплив, такі як Франція, Італія, Іспанія, Португалія та Латинська Америка.

- Германська підсім'я — включає країни з переважанням германських правових традицій, такі як Німеччина, Австрія, Швейцарія.

- Північно-західна підсім'я — включає країни Скандинавії та Нідерланди.

- Південно-західна підсім'я — включає країни, розташовані на південному заході Європи.

- Східноєвропейська підсім'я — включає країни Східної Європи, де романо-германські правові традиції змішані з місцевими правовими системами.

Таким чином, етапи становлення романо-германської правової сім'ї демонструють поступовий розвиток від примітивних звичаєвих норм до високорозвиненої системи писаного права. Кожен етап відіграв ключову роль у формуванні сучасного правового порядку, забезпечуючи стабільність, передбачуваність та справедливість у регулюванні суспільних відносин. Сучасна романо-германська правова сім'я продовжує розвиватися, зберігаючи свою основу у принципах раціональності та систематизації, що були закладені на попередніх етапах.

### **СПИСОК ВИКОРИСТАНИХ ДЖЕРЕЛ:**

1. Бандурка, О. М., М. Ю. Бурдін, О. М. Головка. Теорія держави і права. 2018. С. 65
2. Ковальчук, Софія. Проблема визначення поняття публічної влади в теорії держави і права. Вісник Національного університету «Львівська

політехніка». Серія: юридичні науки 2017. С. 47-51.

3. Романо-германська правова сім'я. Велика українська юридична енциклопедія : у 20 т. / О. В. Петришин (відп. ред.) та ін.. 2017. Т. 3 : Загальна теорія права. С. 679.

4. Теорія держави і права: Підручник. За ред. О. В. Зайчука, Н. М. Оніщенко. К.: Юрінком Інтер, 2006. 688 с.

## **ПРИВАТНО-ПРАВОВІ АСПЕКТИ РОЗБУДОВИ УКРАЇНИ ЯК ПРАВОВОЇ ДЕРЖАВИ**

**Жеглінська Т. О.**

старший викладач кафедри теорії та історії  
держави і права  
Дніпровського державного університету  
внутрішніх справ

**Павлюк А. Р.,**

курсант ННППФПНП,  
Дніпровський державний університет внутрішніх справ  
м. Дніпро, Україна

Розбудова правової держави в Україні визнається ключовим напрямком демократичного розвитку. Недостатнє дотримання законів, прийняття необдуманих нормативних актів та поширення правового нігілізму вимагають уваги до проблеми правової держави та шляхів її вдосконалення.

Основні принципи правової держави, як верховенство права, рівність перед законом, пріоритет прав людини перед інтересами будь-якої спільності, важливі для її функціонування. Також важливі принципи гарантування прав та свобод людини, взаємна відповідальність держави та особи та поділ влади.

Забезпечення правової держави передбачає не лише рівність громадян перед законом, а й їхню взаємну відповідальність. Громадяни мають право на судовий захист та можуть звертатися до національних та міжнародних судів. Поділ державної влади на законодавчу, виконавчу та судову є важливим аспектом правової держави.

Враховуючи ці принципи, розвиток правової держави в Україні потребує системних заходів для покращення правової культури та дотримання прав людини та закону [1, с. 4].

Розвиток правової держави в Україні є повільним і неодноразово натрапляє на перешкоди. Судова та правоохоронна системи мають суттєві недоліки, а захист прав людини залишається недостатнім. Прийняття законів не завжди відповідає принципам науковості. Наприклад, кримінальне

законодавство може страждати від неконтрольованого реформування, що загрожує його ефективності. Права людини мають бути гарантовані, і кожна людина має право на визначення власних благ, які не порушують інтереси інших. Також важливо забезпечувати обмеження влади держави для захисту індивіда [2, с. 61–62].

Законотворчість в Україні потребує вдосконалення через освіту парламентарів, якісні правові експертизи законопроектів та урахування громадської думки. Принципи законотворчості, як верховенство права, захист прав людини, демократія, моральність, системність та інші, є важливими для створення справедливого законодавства. Упровадження бікамералізму може зробити парламентську діяльність більш ефективною, зокрема через додатковий контроль і баланс у прийнятті законів [3, с. 488–489].

Підтримники ідеї двопалатності парламенту аргументують її необхідністю для покращення законодавчої діяльності. Друга палата може виступати як професійний редактор законопроектів, що надходять з нижньої палати, та гарантувати легітимність конституційних реформ. Важливо підкреслити, що наряду з інституційними змінами потрібно звернути увагу на підвищення правосвідомості та правової культури серед громадян. Розвиток цих аспектів може бути ключем до подолання правового нігілізму, особливо серед політичних та правоохоронних еліт, які володіють значними владними повноваженнями [4, с. 107].

Правовий нігілізм, у своєму корені, породжує такі шкідливі явища, як хабарництво, корупція, кумівство і патрон-клієнтельні зв'язки, що не відповідають ідеї правової держави. Ця проблема актуальна для різних типів соціальних систем, особливо важлива під час переходу від одного політико-правового режиму до іншого. Розповсюдження правового нігілізму є індикатором деформації суспільної правосвідомості та наявності в ній антиправових тенденцій.

Перемога над правовим нігілізмом та повна реалізація принципів правової держави потребує комплексного й системного застосування різних

засобів, зокрема, акцентуючи увагу на правовому вихованні. Досягнення цієї мети можливе лише за умови, що держава забезпечить невідворотність покарання за порушення законів та буде активно боротися з корупцією в правоохоронних та судових органах. Створення ціннісної політико-правової основи за європейськими стандартами під час правовиховних заходів сприятиме розкриттю міфів про діяльність владних структур, підвищенню ефективності співпраці між громадянським суспільством і владою, а також зміцненню ролі органів місцевого самоврядування.

Отже, обговорення щодо впровадження ключових аспектів правової держави в Україні розгортається на кількох напрямках: забезпечення якості роботи судових та правоохоронних органів, чіткий розподіл повноважень між гілками влади, захист прав і свобод громадян, підвищення рівня законодавчої діяльності у парламенті, дотримання принципів правової держави в усіх сферах життя суспільства. Загалом можна зазначити, що ідея правової держави в Україні ще в процесі становлення, оскільки принципи її функціонування не виконуються системно у правових відносинах країни. Розвиток інститутів правової держави є необхідною частиною всієї системи управління в країні, тому потрібні реформи у судовій гілці влади, правоохоронних органах та процедурах законотворення, з урахуванням міжнародного досвіду. Одним із шляхів покращення якості законодавчої роботи є можливе створення двопалатного парламенту в Україні, що дозволить більш ретельно розглядати законопроекти, представляти інтереси різних регіонів та забезпечувати пошук компромісу у стратегічних напрямках розвитку країни.

Досвід країн з вибудованими демократичними традиціями підтверджує, що важливим етапом у розвитку правової держави є не лише прийняття якісних законів, а й їх реалізація та дотримання всіма учасниками суспільства, що мають високу правосвідомість та правову культуру. З метою підвищення рівня правосвідомості та правової культури українських громадян пропонується створити ефективну систему правового виховання, яка б отримувала підтримку як з боку держави, так і громадянського суспільства. Важливо передбачити в



правовій політиці країни послідовні заходи для забезпечення правового виховання.

### **СПИСОК ВИКОРИСТАНИХ ДЖЕРЕЛ:**

1. Васильєв С. В. Концепції правової глобалізації. Наукові записки. Серія: Право. 2023. (№ 14). С. 12–17.
2. Дзьобань О. П., Жданенко С. Б. Права людини і національна безпека: філософсько-правові аспекти взаємозв'язку. Інформація і право. 2020. (№ 2). С. 9–22.
3. Матвійчук А. В. Регуляторна політика і законотворча діяльності держави. XI Міжнародної науково-практичної конференції. Шляхи розвитку правової науки в умовах сьогодення. 2021. 22-23 квіт. С. 304.
4. Ковбель А. С. Правовий нігілізм в Україні. Актуальні проблеми правового регулювання в Україні та країнах ближнього зарубіжжя. 2020. 28 груд. С. 80.

# УКРАЇНСЬКА РАДЯНСЬКА ІСТОРІОГРАФІЯ ПРО КНЯЖІ ЗНАКИ

**Котелевський Михайло Михайлович,**  
Здобувач другого (магістерського) освітнього рівня  
спеціальності 032 Історія та археологія  
Бердянський державний педагогічний університет  
Тимчасово переміщений до, м. Запоріжжя, Україна

## **Вступ. / Introductions.**

Історіописання в Радянській Україні є цікавим не лише з огляду на збереження його сумнівних традицій у сучасному.

Варто замислитись і над можливими пов'язаннями окремих пластів та середовищ історичної науки в УРСР із дорадянською і нерадянською українською історичною думкою [1, с. 7].

Разом з тим, радянські історики так і не спроміглися створити синтетичну працю, яка б розкривала генезу української історичної науки від найдавніших часів до другої половини ХХ ст. включно. Внаслідок чого офіційний образ розвитку української історіографії не мав, по-перше, завершеного, по-друге, сталого характеру [1, с. 318].

Все це вплинуло негативним чином і на дослідження знакової системи України, в тому числі і княжої доби.

## **Мета роботи. / Aim.**

Дослідити українську радянську історіографію, що присвячена княжим знакам.

## **Матеріали та методи./Materials and methods.**

Наукові роботи українських радянських істориків. Методи аналізу та синтезу, історико-порівняльний метод.

## **Результати та обговорення./Results and discussion.**

В радянській історіографії не досліджувалася діяльність українських науковців в еміграції. Якщо їх імена згадувалися, то лише з критичної сторони. Цей фактор натякає на достатньо обмежену об'єктивність досліджень

українських радянських істориків. Водночас, праці радянських вчених у цьому питанні виразно побудовані на антитезі щодо діаспорних досліджень.

Нині становище докорінно змінилося і наукова спадщина українських еміграційних науковців все більше цікавить сучасних дослідників історії.

Характерною рисою офіційного бачення української історіографії радянського періоду, була ідея вторинності та не самобутності української історичної думки, надуманої її залежності від «позитивного» впливу російських суспільно-політичних реалій та російської «прогресивної думки» [1, с. 319].

Це певною мірою відобразилося й на оцінках знакової традиції Русі в дослідженнях українських радянських науковців.

Так, у своїй наукових дослідженнях «Розповідає геральдика», «Таємниці геральдики», «Системи знаків Північного Причорномор'я», «Дорогами тисячоріччя», український археолог радянських часів, доктор історичних наук В.Драчук приділив увагу княжим знакам Руських земель, походженню писемності та її розвитку у Києво-Руській державі, підкреслюючи самобутність розвитку цих напрямків на давньоукраїнських та сусідніх з ними землях.

На думку вченого, найдавніші відомості про геральдичні знаки руських князів, які використовувалися в якості знаків князівської власності, відносяться до середини X ст. [2, с. 30].

Певну увагу в наукових роботах В.Драчука приділено вивченню княжих печаток.

Дослідження вислих печаток, крім того, сприяло визначенню часових періодів походження стародавніх грамот. Скріплення такими печатками офіційних документів, які зазвичай, замінювали підпис, та було широко розповсюджено у Давній Русі. [2, с. 48].

Описуючи бібліотеку київського князя Ярослава, В.Драчук констатує, що в ній зберігалось близько 250 рукописних книг. Цифра невелика, якщо врахувати, з якою швидкістю розвивалися на Русі, до монгольської навали, писемність та книжна справа [3, с. 236].

Важливе місце в творчій спадщині видатного українського науковця В.

Гавриленка, було питання дослідження княжих знаків Києво-Руської держави.

Беззаперечним досягненням та значною заслугою вченого є те, що він звів підсумки розвитку української науки про печатки, продемонстрував багатий спектр нашої сфрагістичної бази, глибину творчих пошуків дослідників печаток. На цьому базовому пласті вченому поталанило завершити процес становлення української сфрагістики, як окремого напрямку досліджень, що було не так просто в умовах радянського режиму, коли російські історики не полишали спроби монополізувати сфрагістичні розвідки в СРСР.

У одній із своїх монографій, де історик досліджує історіографію сфрагістики від давніх часів, автор констатує, що перші письмові згадки про сфрагістичні пам'ятки Київської Русі наводяться в «Повісті временних літ». Дані літопису підтверджуються речовими знахідками. До нас дійшли печатки Святослава Ігоровича, Ярослава Мудрого, Володимира Мономаха, Мстислава Володимировича, Всеволода, В'ячеслава Ярославичів, тмутараканського посадника Ратибора, київського митрополита Георгія та ін. [4, с. 10].

#### **Висновки./Conclusions.**

Підбиваючи підсумки викладеного, можна дійти висновку, що дослідження княжих знаків Києво-Руської держави мали місце у наукових роботах українських радянських істориків в період існування СРСР, але розвиток та глибина досліджень гальмувалися радянською владою і намірами російсько-радянських істориків монополізувати цю сферу досліджень. Вкарбована у свідомість радянського народу теза про «єдність трьох народів» не могла допустити навіть припущення того, що українська історія могла мати самобутні риси та бути відображеною в дослідженнях українських науковців.

#### **ЛІТЕРАТУРА**

1. Яремчук В. Минуле України в історичній науці УРСР після - сталінської доби. – Острог: Вид-во Національного університету “Острозька академія”, 2009. – 526 с.
2. Драчук В. Рассказывает геральдика. – Москва, издательство «Наука»,

1977 – 738 с.

3. Драчук В. Дорогами тисячелетий. О чѐм поведали письмена. – Москва, Молодая гвардия, 1976 – 197 с.

4. В. Гавриленко. Українська сфрагістика. – Київ, Наукова думка, 1977-169 с.

## СТАНОВИЩЕ ІЗМАЇЛЬСЬКОГО ПОРТУ В 1944-1950-х РР.

**Майданевич Сніжана Борисівна,**

кандидат історичних наук

Дунайський інститут водного транспорту ДУІТ

м. Ізмаїл, Україна

**Вступ.** Ізмаїльський морський торговельний порт – це великий український державний торговий порт міжнародного значення. Він є важливою транспортною ланкою, яка з'єднує країни Центральної та Північної Європи з країнами Чорноморського та Середземноморського басейнів. З початком широкомасштабного вторгнення Росії та територію України стратегічне значення Ізмаїльського порту лише посилилося. Це підприємство, як і решта портової інфраструктури країни неодноразово зазнавало атак дронами-камікадзе типу «Shahed», які нанесли суттєві матеріальні збитки економіці України. Так, наприклад, 23 серпня 2023 р. внаслідок російської атаки було знищено 13 тис. т зерна, яке призначалося для Румунії та Єгипту, а експортна міць порту була знижена на 15% [1].

Навіть в складних умовах війни Ізмаїльський морський торговельний порт надає різні види послуг. А саме:

- 1) вантажно-розвантажувальні роботи та зберігання вантажів;
- 2) кріплення, ув'язка, укладання спецвантажів матеріалами замовника;
- 3) експедирування вантажів; 4) робота з пакування; 5) маркування і перемаркування вантажів; 6) замовлення залізничних вагонів для відправки вантажу з порту; 7) забезпечення безпечної стоянки суден; 8) бункерування суден водою; 9) очищення суден від нафтовмісних, стічних вод і сміття; 10) послуги підміни команди та з підводки й відведення барж тощо; 11) доставка катерами комісій і агентів; 12) виконання послуг з надання плавучих кранів; 13) доставка вантажу по Нижньому і Середньому Дунаю силами портового флоту; 14) Міжрейсовий ремонт несамохідного флоту та інші види діяльності [2, 3].

**Мета роботи.** Ізмаїльський морський торговельний порт має багатовікову історію. Це підприємство відчуло на собі зміну політичних режимів і негативний вплив воєнних баталій. Особливе стратегічне значення Ізмаїльський порт набував у воєнні роки. Друга світова війна не стала виключенням. Після закінчення російсько-української війни нашу державу чекає складний шлях відновлення всіх об'єктів критичної інфраструктури, до числа яких входить також водний транспорт. Тому, доречним, на наш погляд, є здійснення ретроспективного аналізу розвитку Ізмаїльського порту в роки Другої світової війни та в перші роки після її закінчення. Це дасть можливість виокремити позитивний досвід та прорахунки тогочасної влади в питаннях модернізації портового комплексу. Отже, основою метою статті є аналіз становища Ізмаїльського порту впродовж 1944 – 1950-х рр.

**Основний матеріал.** Початком зародження історії порту вважають 7 серпня (26 липня) 1813 р., коли в м. Ізмаїлі була створена карантинна контора. Через десять років був відкритий Ізмаїльський порт. За офіційними даними, вже у 1825 р. через Ізмаїльський порт було вивезено за кордон товарів на суму понад 905 тис. крб (в 4 рази більше, ніж через Ренійський та Аккерманський порти разом). Наступного року порт відвідало 154 судна. Основний експорт складала переважно сільськогосподарська продукція, зокрема, пшениця і кукурудза [4, с. 87].

У жовтні 1828 р. Ізмаїльський порт отримав право на вільну торгівлю і на його території почала працювати митниця. Поступово потужність порту лише зростала. Так, впродовж 1826-1851 рр. кількість суден, які відвідали Ізмаїльський порт збільшилася з 156 до 500 [5]. У 1851 р. через цей порт на зовнішній ринок було вивезено товарів на суму 2 млн. крб. Разом з тим модернізація порту відбувалася досить повільно. Наприклад, перша кам'яна набережна з пристанями для торгових суден тут з'явилася лише у 1892 р. [4, с. 89].

Наприкінці XIX початку XX ст. Ізмаїльський порт отримав статус головного порту Бессарабії. Впродовж 1893 р. його відвідали 418 суден, а

експорт зерна склав понад 4 млн пудів. У 1903 р. вантажоперевезення склали 6 млн. пудів. Відомо, що в 1908 р. у порти Рені, Аккерман, Кілія та Ізмаїл зайшло 940 іноземних і 2,4 тис. каботажних суден [4, с. 101-102].

Впродовж 1918-1940 рр., а також частково в 1941-1944 рр. Південна Бессарабія входила до складу Румунського Королівства. Більшість вітчизняних дослідників відмічають негативні наслідки перебування регіону під контролем румунської влади.

26 серпня 1944 р. війська 3-го Українського фронту звільнили Ізмаїл від німецько-румунських військ. В умовах воєнного часу розпочалася робота з відновлення економічного потенціалу Українського Придунав'я. Вже впродовж трьох діб після звільнення міста працівники порту переробили колію залізної дороги, відремонтували трофейні вагони, поставили потяг на рейки для транспортування вантажів зі станції в порт. До 1 січня 1945 р. Ізмаїльський порт підпорядковувався Чорноморському пароплавству, пізніше – перейшов на баланс Радянського Дунайського державного пароплавства [5].

У 1944 р. через Ізмаїльський та Ренійський порти проходила основна частина вантажів для 2-го та 3-го Українських фронтів. У наступні роки кількість вантажоперевезень значно зростає через розвиток торгівельних відносин з придунайськими країнами. Об'єми роботи постійно зростали. За офіційними даними, в порівнянні з 1940 р. лише за два місяці роботи в 1944 р. Ізмаїльський порт виконав план майже на 179%. Контингент робочих у цей час складав 713 осіб, по найму також працювали ще 700 осіб [6, с. 12-13].

У воєнні роки Ізмаїл став центром перевезення воєнного вантажу. Впродовж вересня-грудня 1944 р. Ізмаїльським портом були опрацьовані 477 барж через які було перевезено 112 300 т зерна [6, с. 13, 18].

У 1945 р. в Ізмаїльському порту була проведена низка ремонтних робіт. Зокрема, були побудовані будівлі електростанції, різних складів і цехів, пекарні, магазину, тимчасового морського вокзалу та ін. В експлуатаційний стан було приведено дамбу. Були обладнані майстерні, встановлена електростанція на 33 кВт., змонтована телефонна станція [6, с. 20]. У



тимчасовому розпорядженні порту знаходилося два плаваючі елеватори – «Екатокир» і «Зевс», на постійній основі працював плавкран № 5 [6, с. 29]. Необхідно додати, що модернізація підприємства велася також за рахунок самих робітників. Для прикладу, в 1944 р. робітники порту внесли на будівництво бронекатерів не менше своєї місячної заробітної плати [6, с. 19].

Досить гостро в цей час відчувався кадровий дефіцит, який був викликаний відсутністю житлового фонду для робітників, а також низьким рівнем заробітної плати. Переважна більшість чоловіків працювала вантажниками, роботи виконувалися переважно в ручну. За офіційними даними, на початку травня 1949 р. в Ізмаїльському порту працювало 724 працівника (613 чоловіків і 111 жінок). Наприкінці 1954 р. кількість працівників порту складала 673 особи. З них 41 особа працювала в управлінні порту, до плавскладу входила 31 особа, 14 працівників були зв'язковими, на складах працювали 47 осіб, займалися завантаженням і розвантаженням – 348 осіб. Через складні умови праці мобілізовані працівники нерідко втікали з підприємства [7, с. 353].

Для збільшення кількості спеціалістів в порту постійно проходили підготовчі та перепідготовчі курси. Так, впродовж 1944-1951 рр. нові професії отримали 799 осіб (з них: вантажники – 149, відповідальні за прийомом та відправленням вантажів – 122 особи, працівників, які працюють з лебідкою-90, електрокарників – 49, слюсарів – 48, електромонтерів – 26, кранівників – 25, мотористів – 24, бригадирів-вантажників – 22, матросів – 21). Понад 1,1 тис. працівників підвищили свою кваліфікацію. Серед них: 258 кранівників, 157 бригадирів-вантажників, 133 особи, які займалися прийомом-передачею вантажу, 125 вантажників, 70 водіїв, 45 електрозварювальників-лебідчиків, 31 слюсар та ін. Крім того 23 особи отримали другу професію, 134 працівника пройшли «стаханівську школу», 20 отримали вищий розряд [7, с. 351].

Для збільшення об'ємів роботи активно використовувалися соціалістичні змагання, які передбачали: 1) прискорення оборотності суден; 2) зростання буксирувальної потужності; 3) безперебійна робота механізмів; 4) організація

роботи екіпажів; 5) економія витрат; 6) культурно-масова робота та навчання; 7) дострокове виконання плану та економія матеріальних витрат. Соціалістичні змагання проводилися між окремими суднами, окремими членами екіпажів, вахтами тощо [6, с. 62]. За результатами передтравневого соціалістичного змагання 1945 р. Ізмаїльський порт виконав план місячної вантажопереробки на 105%. Також було додатково підготовлено 60 працівників ще 48 продовжили навчання [6, с. 22].

У 1946 р. працівникам Ізмаїльського порту вдалося збільшити продуктивність праці на завантаженні та розвантаженні вантажів на 27%, разом з тим знизити собівартість однієї тони перевалки вантажів на 21% [6, с. 38]. У вересні 1948 р. працівники Ізмаїльського порту достроково виконали щорічний план. Ними були опрацьовані 779 суден, понад 13,3 тис. вагонів, 391,6 тис. вантажів [6, с. 49]. У період 1946-1950 рр. Ізмаїльський порт виконав план на 109,7% [6, с. 59].

Керівництвом порту активно використовувалися методи заохочення та покарання. Наприклад, у разі економії палива та електроенергії, дотримання гарного технічного стану судна, за виконання та перевиконання плану робітникам порту передбачалося надання премії у розмірі від 5 до 20% від заробітної платні. Окрім матеріального стимулювання праці діяла також система дисциплінарних стягнень, за деякі вчинки загрожувала навіть кримінальна відповідальність [7, с. 355].

**Висновки.** Отже, період Другої світової війни та перші роки післявоєнної відбудови були досить складним для Ізмаїльського порту. Відчувався дефіцит кваліфікованих кадрів, на низькому рівні залишалася механізація праці. Переважна більшість робіт проводилася в ручну, високі досягнення та перевиконання річних планів здебільшого пояснюються соціалістичними змаганнями та ентузіазмом самих працівників. Серед позитивних рішень адміністрації можна виділити надання премій, відкриття підготовчих курсів і курсів перепідготовки та підвищення кваліфікації, які хоча й не в повному обсязі однак вирішували кадрову проблему. Важливим досягненням було також

налагодження зв'язків з придунайськими країнами. Це давало додаткові вантажопотоки та фінансові надходження до державного бюджету.

## ЛІТЕРАТУРА

1. Дзеркало тижня. Атака на порт Ізмаїла. URL: <https://zn.ua/ECONOMICS/ataka-na-port-izmaila-unichtozheno-15-eksportnykh-moshchnostej-i-13-tysjach-tonn-zerna.html> (дата звернення: 18.05.2024).
2. Офіційний сайт Департаменту морегосподарського комплексу, транспортної інфраструктури та зв'язку. Ізмаїльський порт. URL: <https://morhoz.od.gov.ua/moregospodarskyj-kompleks/morskyj-port-izmayil/> (дата звернення: 15.05.2024).
3. Ізмаїльський МТП. URL: <https://tripoli.land/ua/elevators/izmailskiy-morskoj-port> (дата звернення: 15.05.2024).
4. Лебеденко О. М., Тичина А. К. Українське Подунав'я : минуле та сучасне. Одеса : Астропринт, 2002. 208 с.
5. Інформаційний портал газети «Кур'єр тижня». Із історії припортового району. URL: <http://izmail.es/article/36351/>
6. Радянське Дунайське Пароплавство (1944-1969) : документи та матеріали. Одеса : Маяк, 1970. 223 с. URL: <http://irbis-nbuv.gov.ua/ulib/item/0001671> (дата звернення: 19.05.2024).
7. Oleksii Ilin. The Financial Situation and Working Conditions of Workers and Employees of the Soviet Danube Shipping Company (1944-1954). *Journal of Danubian Studies and Research*. Vol. 8, № 2/2018. P. 349-359.

# ІСТОРІЯ СТВОРЕННЯ БОТАНІЧНОГО САДУ В ОДЕСІ: ВИСТАВКА ДОКУМЕНТІВ ДЕРЖАВНОГО АРХІВУ ОДЕСЬКОЇ ОБЛАСТІ

**Мартиненко Олена Василівна**

Начальник відділу інформації та використання  
документів Національного архівного фонду

**Столярова Вікторія Григорівна**

Головний спеціаліст з питань персоналу

**Сугак Валерія Валеріївна**

Головний науковий співробітник  
Державний архів Одеської області  
м. Одеса, Україна

**Вступ.** Державний архів Одеської області має багаторічну практику підготовки документальних та онлайн виставок. При підготовці виставки про історію створення ботанічного саду в місті Одеса в першу чергу використовувались іменний та тематичний архівні каталоги. Джерельна база експозиції представлена такими фондами: Ф. 42 «Канцелярія попечителя Одеського учбового округу»; Ф. 45 «Новоросійський університет»; Ф. 59 «Одеський будівельний комітет».

**Ціль роботи.** Метою статті є аналіз та систематизація джерел з фондів Державного архіву Одеської області, в яких представлені історичні факти передумов створення та заснування ботанічного саду.

**Матеріали та методи.** В розвідці застосовано загальнонаукові та історичні методи: хронологічний, порівняльно-історичний, історико-системний.

**Результати та обговорення.** Перший ботанічний сад в Одесі був заснований ботаніком-французом Карлом Десметом в 1819 році. І перші документи виставки – Приписи графа Ланжерона про влаштування ботанічного саду за його відсутності (мова йшла про виділення коштів на придбання рослин) [1] та лист графа Ланжерона Одеському градоначальнику Миколі Трегубову про придбання рослин для ботанічного саду [2] – розкривають подробиці цієї події.

Безпосередньо створення університетського ботанічного саду

розпочалося у 1867 році, коли були придбані перші 70 видів рослин. Вони зберігалися у приватній теплиці під наглядом колективу кафедри ботаніки, а у квітні 1874 року на засіданні фізико-математичного факультету університету обговорювалось питання про створення саду на території університетського хутору [3].

Трохи пізніше було започатковано колекцію рослин відкритого ґрунту, яка безперервно поповнювалась. У 1881 році Правління університету направило лист Департаменту землеробства та сільської промисловості з проханням безоплатно доставити дерева та кущі для облаштування ботанічного саду [4]. Того ж року рішенням адміністрації університету ботанічний сад було переведено на університетський хутір у районі Малого Фонтану (зараз Французький бульвар, буд. 87) [5]. Зусиллями завідувача кафедри ботаніки Людвіга Рейнгарда, який був призначений директором, у 1884 році на території саду було збудовано оранжерею [6].

У 1891 році професор ботаніки університету Франц Каменський направив рапорт попечителю Одеського учбового округу проєкт устрою фітогеографічних груп в університетському ботанічному саду. План устрою фітогеографічних груп представлений на виставці [7].

Робота та ініціатива Франца Каменського не була підтримана керівництвом університету і знову постало питання про закриття ботанічного саду на Малому Фонтані. Однак детальне ознайомлення з роботою саду дозволило комісії зробити висновок, що ботанічний сад є єдиним у степовій частині південного узбережжя Чорного моря, у великому морському місті ботанічний сад є необхідним і не підлягає закриттю. Одночасно комісія визнала за необхідне розширення саду і введення до його структури лабораторії, бібліотеки та гербарію.

Пізніше була проведена перевірка ботанічного саду Міністерством освіти і комісією університету. Висновок комісії про стан університетського саду був представлений у травні 1893 року [8]. У фондах Держархіву зберігається копія плану земельної ділянки ботанічного саду університету за 1896 рік [9].

Керівництво університету намагалось забезпечувати потреби ботанічного саду, це підтверджують клопотання виконуючого обов'язки ректора і правління університету попечителю Одеського учбового округу про збільшення штату працівників ботанічного саду в 1905 році, асигнування на його потреби за 1905-1907 роки та звіт завідувача ботанічним садом про додаткове асигнування за 1919 рік [10, 11, 12].

На початку ХХ століття було вирішено збудувати нову оранжерею. Проект оранжереї розглянув та схвалив Будівельний комітет Міністерства народної освіти 27 липня 1911 року [13]. Листування попечителя Одеського учбового округу з Правлінням університету про затвердження будівельної комісії для будівництва головної оранжереї у 1913 році [14] та повідомлення Міністерства народної освіти попечителю Одеського учбового округу про відкриття кредиту у 1913 році на будівництво оранжереї в ботанічному саду [15] містять подробиці робіт з облаштування оранжереї.

У 1920 році університет реорганізували у три окремих навчальних заклади, тому ботанічний сад опинився поза цими установами. Ці події, а також часта зміна керівництва негативно вплинули на стан саду. В 1923 році керівником ботанічного саду був призначений професор Дмитро Свиренко, завдяки його таланту організатора вже через рік була отримана субсидія на утримання саду, ботанічний сад отримав статус науково-дослідної та культурно-освітньої установи.

У 1933 році сад увійшов до складу науково-дослідних установ Одеського державного університету ім. І. І. Мечникова і був закріплений за кафедрою ботаніки. Територію саду було переплановано, оранжереї, теплиці – відремонтовано. Згодом директором саду було призначено професора Георгія Потапенка, на якого була покладена величезна відповідальність за збереження колекційного фонду під час Другої Світової війни. У післявоєнні роки сад потребував термінового відновлення, оскільки був майже знищений. В 1948 році для розширення площі університету було передано територію за адресою Французький бульвар, буд. 48/50. З того часу сад розташований на двох

територіях.

У 1963 році ботанічному саду надано статус парку-пам'ятки садово-паркового мистецтва. На площі 16 га розміщено колекційний фонд рослин, який зберігається на території двох дендрологічних парків та в теплицях загальною площею 2 тис. 400 м<sup>2</sup>. Він нараховує 3 тис. 800 видів та декоративних форм, у тому числі 2 тис. – оранжерейних, 204 види – місцевої флори [16].

Нині ботсад називається «Ботанічний сад загальнодержавного значення ім. академіка В. І. Липського Одеського національного університету імені І. І. Мечникова», на честь вченого-флориста Липського Володимира Іполитовича, який був директором ботанічного саду в 1928-1933 роках.

У зв'язку з тим, що ботанічний сад є навчальним підрозділом біологічного факультету, на його базі щорічно виконуються дипломні і курсові роботи, наукові співробітники саду читають лекції студентам, учням міста й області, готують методичну допомогу, каталог колекційного фонду ботанічного саду. Як член Ради ботанічних садів і дендропарків України бере участь у реалізації проєкту «Адвентивна флора у ботсадах України» та в освітніх програмах з охорони рослин, здійснює обмін насінням більш ніж із 200 ботанічними установами світу [17].

**Висновки.** Отже, виставка архівних документів з історії створення ботанічного саду в Одесі розкриває передумови його відкриття, зовнішні та внутрішні фактори впливу на цю подію.

#### ДЖЕРЕЛА ТА ЛІТЕРАТУРА

1. Державний архів Одеської області. Ф. 59. Оп. 1. Спр. 149. Арк. 96.
2. Там само. Ф. 59. Оп. 1. Спр. 149. Арк. 208-209, 213, 286-296.
3. Там само. Ф. 45. Оп. 4. Спр. 2302. Арк. 30-31.
4. Там само. Ф. 45. Оп. 7. Спр. 22. Арк. 30-31.
5. Там само. Ф. 45. Оп. 7. Спр. 22. Арк. 1-3, 52-53 зв.
6. Там само. Ф. 45. Оп. 7. Спр. 51, 75-76.
7. Там само. Ф. 42. Оп. 35. Спр. 322. Арк. 34-34 зв, 42-44.

8. Там само. Ф. 45. Оп. 4. Спр. 2406. Арк. 14-15 зв.
9. Там само. Ф. 45. Оп. 8. Спр. 58. Арк. 200.
10. Там само. Ф. 42. Оп. 35. Спр. 410. Арк. 3, 5-8.
11. Там само. Ф. 42. Оп. 35. Спр. 411. Арк. 1 зв.
12. Там само. Ф. 45. Оп. 4. Спр. 2047. Арк. 169-170 зв.
13. Там само. Ф. 45. Оп. 9. Спр. 82. Арк. 17, 36, 46.
14. Там само. Ф. 42. Оп. 35. Спр. 618. Арк. 1.
15. Там само. Ф. 42. Оп. 37. Спр. 23а. Арк. 2.
16. Ботанічний сад Одеського національного університету імені І. І. Мечникова. Офіційний сайт. URL:<http://garden.onu.edu.ua>
17. Галерея ботанічного саду. URL:<https://onu.edu.ua/uk/science/botanicgarden>



## ПАРТІЯ «СЛУГА НАРОДУ» ЯК ІСТОРИЧНИЙ ФЕНОМЕН УКРАЇНСЬКОЇ ПОЛІТИКИ

**Марущак Я. С.**

к.ю.н., доцент кафедри українознавства  
Національного Університету Одеська морська Академія

**Анотація:** В тезах розглянуто позачергові парламентські вибори в Україні 2019 року, та їх передумову, перемогу на цих виборах партії «Слуга народу».

**Ключові слова:** електоральна революція, президентські вибори, парламентські вибори.

Після перемоги у другому турі в президентських виборах у 2019 році, на своїй інавгурації Президент України Володимир Зеленський, 20 травня, розпустив Верховну Раду VIII скликання. Необхідно зазначити, що В. Зеленський отримав рекордні 73,22% голосів виборців.

Логіка подій вимагала від нового президента повного перезавантаження ключових гілок влади, оскільки тогочасне суспільство вимагало, щоб цей процес відбувся.

Виникає необхідність зазначити, які процеси відбувались в Україні станом на 2019 рік, та які настрої були в нашому суспільстві перед проведенням президентських виборів. Як зазначив О. Бойко, ключовими чинниками, що впливали на результат голосування на користь В. Зеленського були наступні:

- тривала невизначеність у розв'язанні конфлікту на сході України;
- непослідовність та уповільненість реформування суспільства;
- різке здорожчання енергоносіїв, яке зачепило практично кожного виборця і сформувало негативне ставлення до чинної влади та її лідера П. Порошенка;
- невдоволення широких мас впливом олігархів на розвиток держави й високим рівнем корупції в усіх сферах суспільного життя;

– гранично низький рівень довіри суспільства до органів влади, політичної еліти та її лідерів, що вкотре стимулювало потребу в «нових» обличчях;

- активне використання у виборчому процесі новітніх технологій і каналів спілкування з виборцями;

15. формування іміджу кандидата В. Зеленського на основі свідомого/несвідомого ототожнення із зіграним ним героєм фільму «Слуга народу» В. Голобородьком. [1,111]

Зважаючи на всі вищевикладені чинники, можна зазначити, що суспільство втомилось від популістської риторики як парламенту VIII скликання, так і V-го Президента України Петра Порошенка.

Парламентські вибори 21 липня 2019 року мали наступні результати:

- «Слуга Народу» - 43,16%. Необхідно зазначити, що це найвищий результат за всю історію незалежності України;

- «Опозиційна платформа – За життя» - 13,05%;

- «Батьківщина» - 8,82%;

- «Європейська солідарність» - 8,10%;

- Партія «Голос» - 5,82. [3].

Отже запит суспільства на «нові обличчя» був виконаний. Рекордна кількість громадян, що раніше не мали ніякого стосунку до професійної політичної діяльності отримали мандат народного депутата України. С приводу професійної діяльності депутатів важливо зазначити наступне, до свого обрання, вони працювали в абсолютно різних сферах. До Ради пройшли 98 підприємців, 40 юристів та адвокатів, 23 викладача, 18 керівників підприємств та їхніх заступників, 11 громадських діячів, 10 помічників посадових осіб, 9 журналістів, 7 економістів, фінансистів і бухгалтерів, 2 політологи, 6 лікарів. Крім того, є спортсмени, піарники, військові, правоохоронець, дипломат, прокурори, науковці, дизайнери, фотограф, сценарист, режисер, продюсери.[2]

Отже, парламентські вибори 2019 року, можна без перебільшення назвати історичною подією. Вперше, до Верховної Ради потрапила велика кількість

осіб, що не мала відношення до політики. Україна довела, що є демократичною державою в якій відсутнє кастове розподілення суспільства, як в деяких наших сусідніх країнах й кожен громадянин, що має намір працювати в професійній політиці має на це шанс в нашій державі.

#### **ДЖЕРЕЛА:**

1. Бойко О. Новітня історія України (2014-2024 рр.): навч. Посіб. / Олександр Бойко. – 2-ге вид., допов. – Київ: ВЦ «Академія», 2023. – 224 с. – (Серія «Альма-матер»)
2. Не лише фотографи: професії депутатів нового скликання, Аналітичний портал «Слово і діло» інтернет джерело - <https://www.slovoidilo.ua/2019/07/29/infografika/polityka/piarnyky-fotohrafy-zhurnalisty-profesiyi-ta-osvita-novoobranux-nardepiv>
3. Парламентські вибори в Україні 2019, Вікіпедія, електронне джерело [https://uk.wikipedia.org/wiki/Парламентські\\_вибори\\_в\\_Україні\\_2019](https://uk.wikipedia.org/wiki/Парламентські_вибори_в_Україні_2019)

# CULTUROLOGY

## СЬОГОДНІШНІ ПЕРСПЕКТИВИ РОЗВИТКУ УКРАЇНСЬКОЇ ФІЛОСОФІЇ ТА КУЛЬТУРИ

Головіна Єлизавета Олегівна  
Студентка  
Київський національний університет  
ім. Тараса Шевченка  
м. Київ, Україна

**Вступ / Introductions:** Українська філософія та культура мають значний потенціал для розвитку в сучасному світі, особливо в контексті глобалізації. Багата історія та культурний доробок, а також сучасні виклики та нові технології створюють нові можливості для розвитку філософської думки та культурних практик в Україні.

**Мета роботи / Aim:** Дослідити перспективи розвитку української філософії та культури в сучасних умовах, зокрема, в контексті політичних та соціальних змін, а також впливу інформаційних технологій на культурний обмін та співпрацю.

**Матеріали та методи / Materials and methods:** Аналіз історичних джерел та спадщини видатних українських мислителів [3; 5]. Вивчення сучасних політичних, економічних та соціальних змін в Україні [2]. Дослідження впливу інформаційних технологій на культурний обмін [1; 4]. Методологія включає порівняльний аналіз, історико-філософський метод та соціокультурний підхід.

### **Результати та обговорення / Results and discussion:**

1. Історичний фундамент української філософії, внесок Григорія Сковороди, Володимира Вернадського, Інокентія Гізеля у світову філософську думку [3].

2. Актуальні виклики для української філософії, включаючи питання національної ідентичності та місця України в глобальному контексті [1; 4].

3. Можливості, відкриті інформаційними технологіями, для культурного обміну та співпраці українських філософів з міжнародною спільнотою [1; 4].

4. Перспективи розвитку української культури через поєднання історичної спадщини з новими ідеями та технологіями [1; 4; 6].

**Висновки / Conclusions:** Українська філософія та культура мають значний потенціал для розвитку в сучасному світі. Використання історичної спадщини, рефлексія над сучасними викликами та активна участь у глобальних дискусіях сприятимуть створенню відкритого, толерантного та розвиненого суспільства, яке здатне ефективно вирішувати виклики сучасності.

#### **СПИСОК ВИКОРИСТАНОЇ ЛІТЕРАТУРИ:**

1. Українська культура ХХ – початку ХХІ століть. Кн. 1 / Б. М. Ажнюк [та ін.]; редкол.: М. Г. Жулинський (голов. ред.) [та ін.]. 2011. 862 с.

2. Філософія незалежної України: витоки, напрями, представники [Текст]: [монографія] / Іван Васильович Бойченко; Київ. нац. ун-т ім. Тараса Шевченка. - К.: Промінь, 2013. - 375 с.

3. Філософія в українській культурі: (методологія та історія) [Текст]: філос. нариси / В. С. Горський. - К.: Центр практичної філософії, 2001. - 235 с.

4. Сучасна українська філософія: традиції, тенденції, інновації: збірник наукових праць / відп. ред. А. Є. Конверський, Л. О. Шашкова. – К.: Видавничо-поліграфічний центр "Київський університет", 2011. 303 с. [16] окр. с. іл.

5. Історія української культури: у 5 т. / голов. ред. Б. Є. Патон; НАН України. – Київ : Наук. думка, 2001–2013.

6. Українська культура ХХ – початку ХХІ століть. Кн. 4: Проблеми функціонування, збереження і розвитку культури в Україні / Л. Ф. Артюх [та ін.] ; редкол.: Жулинський М. Г. (голов. ред.) [та ін.]. – 2013. – 942 с.

# ОСНОВНІ АТРИБУТИВНІ ОСОБЛИВОСТІ ВБРАННЯ УКРАЇНСЬКИХ ЖІНОК XVII-XVIII СТОЛІТТЯ

Дмитренко Алла Адамівна

к. і.н., доцент

Волинський національний університет  
імені Лесі Українки  
м. Луцьк, Україна

Сьогодні велика увага приділяється традиційно вбранню, особливості якого є темою величезної кількості монографій та статей. Важлива роль й історичного вбрання, яке часто використовується в історичних реконструкціях, фільмах, виставах, побудові музейних експозицій та виставок. Тому в освітньо-професійному плані здобувачів освіти спеціальності музеєзнавство, пам'яткознавство є освітній компоненті «Атрибуція історичного костюму». Атрибуція передбачає вивчення предмету і виокремлення його основних атрибутів, які відрізняють один предмет від іншого. Український одяг у своєму розвитку пройшов багато етапів. Особливо цікавим є жіноче вбрання XVII-XVIII століття, яке є зразком трансформації одягу від давніх форм до європейського одягу того часу.

У XVII–XVIII століттях сформувалось кілька комплектів вбрання залежно від соціального стану: одяг селян, міщан, польської шляхти, українських магнатів та шляхти, вбрання січових і виборних (реєстрових) козаків.

Помітні зміни торкнулися насамперед вбрання вищих суспільних верств-української шляхти та магнатів, частково – козацтва та міщанства і зовсім не вплинули на селянський одяг. Вбрання місцевих дворян, хоч і виготовлялося з привізних західноєвропейських тканин, загалом зберігало східнослов'янський крій.

Ренесансний за суттю й формою, бароковий за зовнішньою естетикою, одяг еліти українського суспільства відзначався приталеністю форм чоловічого і жіночого верхнього вбрання, різноманіттям фактур дорогоцінних тканин,

хутра, розкішно оздоблювальних матеріалів та прикрас. Сільські жінки єдині зберігали традиції в одязі, які формувалися упродовж століть і дійшли до кінця XIX – початку XX століття, утворивши те, що ми називаємо традиційним вбранням. Особливістю вбрання жінок-селянок є те, що вони використовували переважно домоткані тканини і лише до святкового вбрання додавали окремі куплені атрибути – стрічки, намиста, тканина для святкових очіпків та ін. Virізнялося вбрання дівчат, які частіше використовували дорогі елементи для святкового костюму.

Окремі автори пишуть, що сільські жінки «фанатично оберігали вбрання від чужорідних впливів і передавали у спадок наступним колінням». Вважаємо, що ніякого фанатизму не було. Жінки б із задоволенням придбали б собі дорогі шовкові тканини, але за що? Просто були такі умови життя, в яких жінки не могли собі дозволити іншого.

Міщанкам доводилося балансувати між сільськими жінками і більш заможними жінками з міського середовища. З одного боку, часто будучи вихідцями з сільської місцевості, їм ближче і доступніше було саме та вбрання. З другого боку, бачачи на вулицях жінок у розкішних сукнях, у них, безперечно, виникало бажання мати щось подібне.

Тому міські жінки по можливості використовували якісь елементи вбрання дворянок, але вони не могли дозволити собі дорогих тканин. Тому в міському середовищі склався жіночий костюм народний по суті (традиційні тканини) сучасний за силуетом.

Найбільш консервативним на той час був одяг жінок із середовища прогресивної української шляхти, давніх боярських родин. Це дружини козацьких гетьманів, полковників та старшин.

Вони зберігали ті традиції у вбранні, що сформувались з часу Київської Русі і своїм зовнішнім виглядом демонстрували відданість давнім традиціям. Чи добре це? З одного боку так, адже це збереження ідентичності, як форм протистояння росії, де наряджалися в потворні перуки та ін. Ці жінки продовжували носити сорочки, плахти і запаски, вони одягали намітки, а на

них – шапки-кораблики та «рогаті» шапки. Але суспільство не стоїть на місці, воно розвивається, формує нові традиції і моду. Тому жінки із середовища прогресивної української шляхти та давніх боярських родин все ж поступово вводили нові елементи.

Мінялися тканини, шиючи окремі елементи одягу із дорогих привізних тканин, що підкреслювали їхній статус. Слідуючи європейській моді, вони поступово окремі елементи одягу (жупани, каптани) шили приталеними. Дорогими були прикраси, модні шнурівки, вишукане модне взуття та ін. Отже, незважаючи на консервативність одягу, модні елементи поступово проникали до вбрання жінок української шляхти та давніх боярських родин. І це в той час, коли їхні чоловіки кардинально змінювали строї, все частіше вбираючись на польсько-турецький манір.

Найбільш прогресивним був одяг жінок вищих верств українського суспільства, яке почало активно переймати тогочасні західноєвропейські стереотипи, постійно відчуваючи вплив польської моди. Як і в Європі, дворянки одягали приталені сукні, туго зашнуровані корсети, що стягували талію, широкі розкішні спідниці.

Тобто елітне жіноче вбрання зазнало стильових змін й істотно відрізнялося від вбрання українських шляхтянок. Незмінними залишалися підбиті хутром кунтуші, які за традицією накидали на плечі. Вбрання шили з дорогих тканин, одяг облямовували дорогим хутром, шовковими і золототканими стрічками, носили дорогі прикраси.

Як бачимо, кожен комплекс вбрання має подібні риси з нас наступним костюмом. Жінки, що проживали у сільській місцевості, найбільше зберігали традиції в одязі, хоч і використовували окремі новомодні елементи (стрічки, тканина для головних уборів, прикраси та ін.).

Одяг жінок-міщанок у багатьох рисах повторював вбрання селянок, які також використовувати домоткані тканини, але прагнули одягатися так, як міська еліта, що жила поруч.

Тому, за можливості, купували собі дорожчі тканини для вбрання.



Вбрання жінок із середовища прогресивної української шляхти і давніх боярських родин також зберігало традиційні форми (ті ж сорочки, плахти, очіпки та ін.), але для їх виготовлення використовувались дорожчі тканини. Форми верхнього одягу поступово наближались до вбрання жінок дворянок, які вдягались у найбільш прогресивні строї, наслідуючи європейську (насамперед польську) моду, хоча й зберігали окремі елементи старої моди, наприклад, хутрянні кунтуші наопашку.

# LITERATURE

УДК 37.013

## ОСНОВНЫЕ НАПРАВЛЕНИЯ ИССЛЕДОВАНИЙ РАЗВИТИЯ СРЕДНЕГО ПРОФОБРАЗОВАНИЯ В КНР

**Чжоу Хунвей**

кан. фил. н., преподаватель,  
Университет Хучжоу,  
г. Хучжоу, КНР

В статье анализируются основные направления исследований современного состояния системы среднего профессионального образования (СПО) в КНР, раскрываются правовые основы профессионального образования, обобщаются тенденции модернизации профессионального образования в КНР в последние десятилетия и направления его дальнейшего развития в контексте общего реформирования системы образования.

**Ключевые слова:** среднее профессиональное образование (СПО) в КНР, тенденции развития образования, основные направления модернизации СПО.

На данном этапе экономическое развитие Китая перешло от скоростного роста к высококачественному развитию, а качественное экономическое развитие требует не только научно-исследовательских и инновационных решений, но и технических и квалифицированных кадров.

Как тип образования, наиболее тесно связанный с экономическим развитием и индустриальной структурой, профессиональное образование нуждается во внимании к воспитанию высококвалифицированных технических специалистов, а также активному повышению полноты и согласованности их знаний, качества и структуры способностей.

С этой целью государство провело ряд политических мер, предложив

содействовать качественному развитию профессионального образования, возвращать более качественные технические и квалифицированные кадры, обеспечивать сильную кадровую и квалифицированную поддержку для всестороннего строительства современного социалистического государства. В новой редакции «Закона о профессиональном образовании Китайской Народной Республики» (май 2022 г.) впервые в законодательной форме было уточнено положение профессионального образования как специального «вида образования» и подчеркнуто, что профессиональное образование и общее образование одинаково важны.

Пересмотр Закона о профессиональном образовании свидетельствует о насущной необходимости реформирования и развития профессионального образования и в то же время обеспечивает правовую основу и научное руководство для принятия соответствующих нормативных актов о местном профессиональном образовании. Еще 12 октября 2021 года Госсовет КНР выпустил «Мнения о содействии качественному развитию современного профессионального образования», в котором подчеркивается необходимость «ускорить пересмотр Закона о профессиональном образовании, а органы местного самоуправления должны сформулировать и пересмотреть соответствующие местные законы и нормативные акты с учетом фактических условий» [1].

29 октября 2021 года провинция Сычуань официально запустила исследовательский проект по местному законодательству в области профессионального образования для изучения проекта рабочего плана «Правил профессионального образования провинции Сычуань». Провинция Сычуань впервые подняла статус профессионального образования до уровня местного законодательства, обеспечив правовую гарантию для содействия качественному развитию профессионального образования и возвращению высококвалифицированных талантов.

В последние годы профессиональное образование стало актуальной темой в академических исследованиях. Исследования ученых в основном

сосредоточены на следующих таких аспектах:

- внутренний механизм системы профессионального образования и системы возрождения сельских территорий в этнических районах с позиции теории систем;
- вопросы профессионального образования и развития предпринимательства, такие как интеграция промышленности и образования и сотрудничество между школой и предприятием;
- опыт и пути, которые могут быть использованы в системах передового профессионального образования других стран;
- высококачественное развитие профессионального образования, включая измерение высокого уровня профессионального образования. [2].

В условиях трансформации режима экономического развития Китая качественное развитие профессионального образования является актуальной темой в современных исследованиях. На этой основе ученые провели расширенные дискуссии, такие как «качественная подготовка кадров в профессиональном образовании», «построение качественной системы профессионального образования» и «качественные исследования политики профессионального образования». Развитие качественного профессионального образования является основным трендом в сфере профессионального образования.

## **СПИСОК ЛИТЕРАТУРЫ**

1. Наиболее перспективные направления развития профессионального образования [Электронный ресурс] — Режим доступа: <https://zq.gp451.com/> — Дата доступа: 22.04.2024.
2. Всемерное повышение качества и привлекательности профессионального образования [Электронный ресурс] — Режим доступа: <http://russian.news.cn/> — Дата доступа: 22.04.2024.

## ДЕЯТЕЛЬНОСТЬ МЕДИАРЕСУРСОВ ПО ПОПУЛЯРИЗАЦИИ КУЛЬТУРНОГО НАСЛЕДИЯ В УСЛОВИЯХ ГЛОБАЛИЗАЦИИ (НА ПРИМЕРЕ ГОРОДА ХУЧЖОУ, КНР)

**Чжэн Тяньюй,**  
студентка

**Чень Ченьлин,**  
к.фил. н.,

Университет Хучжоу (КНР)

Появление эпохи "Интернет+" породило новые модели цифровой коммуникации и культурного обмена. В этом контексте разнообразные формы медиа стали новой платформой для передачи культурного наследия, соединяющей традиционное и современное, придающие передаче культурного наследия дополнительную энергию [1, с.46]. Этот тренд предоставляет городу Хучжоу широкие возможности для разнообразного распространения нематериального культурного наследия, способствует его продвижению через новые медиа-платформы, в том числе через короткометражные видео, с каждым годом приобщая всё более широкую аудиторию к традиционной культуре.

Нематериальное культурное наследие представляет собой различные традиционные формы культурного выражения, передаваемые поколениями и воспринимаемые как часть культурного наследия различных этнических групп и региональных сообществ [2]. Наследие символизирует историческую память, общие эмоции и мудрость опыта народа. Оно является важным источником национального духа, несёт богатые коннотации китайской истории и является важным ресурсом для развития культурной индустрии. Нематериальное культурное наследие Хучжоу предоставляет ценные интеллектуальные ресурсы для изучения местных обычаев, социальной и экономической жизни, а также несет в себе гуманитарные и философские идеи культуры У Юэ (одно из десяти царств в эпоху пяти династий, 907–978 гг.)

Долгая историческая культурная традиция Хучжоу создала разнообразное нематериальное культурное наследие, такое как чаепитие, шелковая культура,

традиционные ремесла и т. д. Это нематериальное культурное наследие является важной частью культурного богатства Хучжоу, символом идентичности горожан и их культурной уверенности. В быстром темпе современной жизни новые медиа не только увеличивают общественную осведомленность о нематериальном культурном наследии, но и повышают его привлекательность в глазах общественности. Однако большинство молодых людей сильно подвержены влиянию поп-культуры и процессу глобализации, что приводит к их слабой идентификации с традиционной культурой. Они более склонны принимать ценности и эстетические взгляды поп-культуры, что приводит к недостаточному пониманию и принятию нематериального культурного наследия. Кроме того, традиционное нематериальное культурное наследие недостаточно учитывается в школьном образовании, которое сосредотачивается на передаче знаний и подготовке к экзаменам, а не на систематической и глубокой передаче культурного наследия, что приводит к недостаточному интересу к нему учеников. Поэтому в эпоху новых медиа важно умело объединять традиционную культуру с современными технологиями, придавая новую жизнь нематериальному культурному наследию Хучжоу, укрепляя культурную идентичность.

Нематериальное культурное наследие Хучжоу, в сравнении с другими городами, еще не создало широко известных и влиятельных туристических брендов. Китай, как страна с богатой культурой, имеет свои собственные нематериальные культурные проекты в различных регионах, которые могут иметь схожие особенности и выражение, что приводит к возможной путанице и непониманию у туристов. В условиях острой конкуренции на туристическом рынке бренды нематериального культурного наследия Хучжоу должны лучше выделять свою уникальность и местные особенности, чтобы привлечь внимание туристов.

В области маркетинга и продвижения нематериальной культуры Хучжоу не хватает эффективных стратегий, что затрудняет расширение ее известности. В процессе развития туристической индустрии нематериальное культурное

наследие не смогло эффективно объединиться с туристической отраслью, образуя полноценную туристическую цепочку. В развитии бренда нематериального культурного наследия недостаточно поддержки профессионалов, таких как бренд-менеджеры и маркетологи, что приводит к тому, что нематериальное культурное наследие не может стать конкурентоспособным туристическим брендом. Кроме того, туристы хотят не только наблюдать за представлениями и посещать выставки, но и участвовать в процессе создания нематериального культурного наследия, приобретать ценные навыки.

Современные технологии и медиа-платформы могут предоставить более широкие каналы и более разнообразные формы распространения нематериального культурного наследия. Однако проекты нематериального культурного наследия Хучжоу пока не полностью используют эти инструменты, их пропаганда охватывает различные области, включая "нематериальное наследие + учеба", "нематериальное наследие + туризм", "нематериальное наследие + развлечения", "нематериальное наследие + праздники", "нематериальное наследие + культурное искусство", а также международные проекты.

Однако в процессе международной пропаганды "нематериального наследия + деятельность" аудитории разных областей имеют различия, что ограничивает охват и влияние пропаганды нематериального наследия. Например, "нематериальное наследие + обучение" сконцентрировано на образовательных мероприятиях в школах, "нематериальное наследие + туризм" направлено на привлечение туристов, а "нематериальное наследие + культурное искусство" и "нематериальное наследие + развлечения" фокусируются на определенных культурных и художественных мероприятиях. Эти проекты имеют общие ограничения в международной пропаганде. Во-первых, недостаточная мощность пропаганды.

Хотя эти "проекты нематериального наследия + " яркие и разнообразные, их реклама не полностью показывает их богатство и привлекательность.

Недостаточные инвестиции и внимание на рынке приводят к недостаточному повышению известности и влияния этих проектов. Во-вторых, цель пропаганды слишком узкая. Цели пропаганды для каждого проекта "нематериального наследия +" слишком узкие. Это делает контент и методы пропаганды однообразными и затрудняет привлечение более широкой аудитории и внимания. В-третьих, есть проблемы с формой пропаганды. В области международной деятельности по нематериальному культурному наследию, есть недостатки в формах пропаганды. Не используются разнообразные каналы и средства для международной пропаганды, что приводит к недостаточной экспозиции и влиянию культурного наследия Хучжоу на международной арене. Поэтому для пропаганды нематериального культурного наследия Хучжоу в различных областях важно обеспечить разнообразие и целенаправленность. Усиление рекламы, расширение рекламных каналов и разработка более привлекательных содержания и форм помогут повысить узнаваемость и влияние нематериального культурного наследия в обществе.

Культурный резонанс нематериального наследия может возникать не только в местных общинах, но и в международных культурных обменах, способствуя взаимодействию и пониманию различных культур. Нематериальное наследие Хучжоу также должно представлять свою современную ценность в соответствии с духом времени и международными идеями. Необходимо глубже исследовать духовное содержание и культурные гены культуры Хучжоу, повышая культурный уровень внешнего распространения нематериального наследия Хучжоу и подчеркивая его уникальность [3, с.99]. Позволить большому количеству людей понять и принять нематериальную культуру, способствовать уважению и толерантности к культурному разнообразию и проявить уникальный культурный шарм Китая в современном обществе.

Качественный культурный бренд является ключевым содержанием представительности нематериального наследия Хучжоу, отражающим сущность и важность культуры Хучжоу. В процессе внешнего распространения с



использованием новых медиа необходимо создать продвигаемый бренд, полностью раскрывающий духовное содержание культуры Хучжоу. Помимо рекламы высококачественных культурных проектов необходимо создать высококачественные культурные продукты [3, с.100]. Следует уделить внимание извлечению и распространению характерных черт культуры Хучжоу, глубоко исследовать местные особенности и уникальные черты, подчеркнуть характер Хучжоу через тщательное планирование и рекламу на рынке, отличить его от однородных продуктов, укрепить характер Хучжоу и предоставить туристам возможность глубоко взаимодействовать с традиционной культурой. В соответствии с потребностями и предпочтениями туристов предоставить персонализированные услуги и продукты нематериального наследия.

Традиционные способы распространения культурного наследия не могут удовлетворить потребности современного общества, необходимы инновации и развитие новых каналов распространения для демонстрации своей уникальной привлекательности. Новые медиа-платформы благодаря своему широкому охвату, трансграничной природе и быстрому распространению информации становятся мощным инструментом распространения нематериального наследия Хучжоу. Требуется более активное использование новых медиа, в частности, видео платформ как важного канала распространения нематериального наследия. Это очевидно на примере TikTok, который стал одной из самых популярных платформ для обмена короткими видеороликами во всем мире благодаря разнообразному контенту, быстрому темпу, фрагментированности, индивидуальному творчеству и социальному взаимодействию, привлекая пользователей со всего мира.

#### **ЛИТЕРАТУРА:**

1. Би Циулин. Коммуникация нематериального культурного наследия на основе платформы короткого видео. - Журнал Индустрия культуры. - 2018 г. - №14, С. 46-48.
2. Закон Китайской Народной Республики о нематериальном культурном

наследии. Генеральная канцелярия ЦК КПК, 2011-02-25, Агентство Синьхуа.  
[https://www.gov.cn/flfg/2011-02/25/content\\_1811046.htm](https://www.gov.cn/flfg/2011-02/25/content_1811046.htm)

3. Чжао Ян, Чжао Фэнцзюань. Исследование стратегии внешней коммуникации не старинной кулинарной культуры Сучжоу в условиях культурного "выхода в свет". Журнал железнодорожного профессионально-технического института Чжэнчжоу. 2021г.- №3.-С. 97-101.

# POLITICAL SCIENCES

## INTERETHNIC CONFLICT

**Tepliuk Maxim Valerievich,**

Student

Kharkiv National University of Radio Electronics

Kharkiv, Ukraine

**Introductions.** In today's rapidly developing society, the problem of interethnic conflicts in the world is acute. One of the main and dangerous types of conflict that can disrupt the internal order of society is interethnic conflict. The fact that this type of conflict is poorly studied indicates that not everything has been written about interethnic conflicts. Studying the classification of interethnic conflicts gives us a chance to find a more compromise solution, as well as to understand and correctly assess how conflict situations occur in society and prevent them in the future. Today, there is no single classification of interethnic conflicts. When interpreting the concept of “interethnic conflict,” different scholars give different definitions. To summarize, interethnic conflicts, like any other type of conflict, are primarily a clash of interests between two or more people. The reasons for the clash of interests can be very different.

**Aim.** The purpose of the study is to analyze interethnic conflicts. It is an attempt to identify the levels of conflictogenic and deformed types of nation-building process and draw certain conclusions.

**Materials and methods.** An interethnic conflict is a conflict between members of ethnic communities that usually live in close proximity in any state. Since “nationality” in the Ukrainian language usually means the same as “ethnicity,” it is sometimes referred to as interethnic conflict.

In recent decades, there has been a global rise of national movements and ideologies, accompanied in many cases by a great aggravation of interethnic tensions,

which occasionally culminate in global conflicts. Of particular concern is the deterioration of interethnic relations in many post-communist countries. After all, it is known that “regions of uncontrolled political disintegration retain an increased ‘seismicity’ for many decades, if not centuries”.

The presented general model of internal national interethnic compatibility allows us to identify the levels of conflictogenic and deformed types of nation-building process and draw certain conclusions.

First, the analysis of the stages of nation formation at the macro level as urbanized industrial-civil societies and interethnic compatibility shows that the most ethno (national) conflictogenic are the transitional periods - from the old to the new stage of nation formation, when agrarian and estate types of socio-ethnic roles, statuses and relations die out and develop into new, industrial-civil types.

Secondly, the nature of mesosocial relations that emerge and develop in parallel with the formation of new communities at the level of structural social restructuring determines the fact that the growth of ethno (natio) conflict situations in the periods between the main four stages is most pronounced at the sociopsychological, ethnopsychological and personal psychological levels. At the same time, the personal psychological level is a kind of indicator of future, deep social and political changes. This is the most significant symptom in a society that is in dire need of radical restructuring.

The concept of intra-national inter-ethnic compatibility allows us to identify the causes and nature of ethnic conflict as a phenomenon of social life. According to this concept, ethnic conflict is not only a specific manifestation of the social in the national (ethnic), but also encompasses its originality. Ethnic conflict is the embodiment of social contradiction, the accumulation of the ethno-national in the social.

The main essential feature of interethnic contradictions is the presence of a special subject of these relations - nations, nationalities, and in a broad sense, ethnicity. Today, there are 2,000 to 3,000 different ethnic groups in the world.

Some of them have created their own multiethnic states, such as Austria

(92.5% Austrians), Norway (96.8% Norwegians), and Japan (99% Japanese). Others have created or are part of multi-ethnic states, such as India, China, Ukraine, and others.

In the course of their development, in order to meet their political, socio-economic and cultural needs, ethnic groups necessarily enter into various relations with other ethnic groups either in the system of interstate relations or within multinational (polyethnic) states. Interethnic relations are the interconnections and interdependencies that have developed in the course of the life of different ethnic groups in order to satisfy their group interests. The interaction of contacting ethnic groups necessarily includes action and opposition, i.e. it is a specific form of contradiction.

It is a specific form of contradiction, the accumulation of the ethno-national in the social.

All contradictions and conflicts in the field of interethnic relations are caused by a complex of objective and subjective dialectically interrelated reasons. In the broadest sense, interethnic tensions arise as a result of the uneven distribution among ethnic groups of the total amount of material goods and resources available to a particular social system and the inequality of their political, economic, cultural and other statuses. As is well known, absolute equality (between ethnic groups, among other things) is impossible in any society, even in theory.

Firstly, individual peoples differ in size, and thus, even under other equal conditions, larger ethnic groups, which, through their “representatives,” occupy a dominant position in the power structure, have an impact on socio-political and cultural processes in society, the decision-making process and their nature. In this way, the dominant ethnic group or nation determines the legal status of minorities, the conditions and possibilities for their representatives to be admitted to power. Such conditions may include loyalty to the existing government, the dominant ethnic group, knowledge of the state language, educational qualifications, and others.

Second, the territories where ethnic groups live differ in terms of geography, the degree of endowment with natural resources and other natural factors that

facilitate or, on the contrary, hinder the development of production and the accumulation of certain types of wealth. Any measures to redistribute the social product among different ethnic groups living in a multinational state often lead to the idea that this particular ethnic group or region feeds others, that the problems of a particular ethnic group are caused by the unfair attitude of the central government, which is “settled” by representatives of a foreign ethnic group and others.

Thirdly, objective reasons that constantly influence interethnic relations include: former relations between peoples (wars and conflicts, former political domination and subjugation); religious, linguistic, psychological and other differences between peoples.

Fourthly, the objective causes of interethnic contradictions (especially in the CIS states) also include territoriality: the nature of the historical settlement of peoples, as well as the mismatch of ethnic borders of existing newly formed states; state-legal causes: the de facto unequal political status of peoples or parts of them due to the principles of rigid attachment of ethnic groups to territory.

At present, the reasons for sharp interethnic contradictions are the intensified demographic and migration processes from the “poor” South to the “rich” North. In a number of countries, such as Germany, France, and Sweden, they have significantly changed the ratio of indigenous and migrant populations, which has caused the indigenous population to worry about preserving their national identity. In each country, interethnic tensions manifest themselves in different ways, with varying degrees of scale, severity, and consequences. However, despite such differences, interethnic conflicts have some common features and a certain logic of development, which is manifested, in particular, in the order of demands. Conflicts often begin with the raising and discussion of the problem of national language and culture. Later, the demands usually move into the political sphere, developing into status claims. Finally, the struggle for special status takes the form of territorial claims. In the course of this struggle, archaic ideas and claims about the historical justification of such claims are revived. Distorted archaic ideas imbue the conflict with historical content, which each of the conflicting parties uses to justify its position. Such

historical arguments can often be neither confirmed nor denied.

Thus, starting with seemingly innocent calls for the protection of language and culture, and continuing under the slogans of “preserving ethnic purity” of a community, restoring “historical justice” to it, etc., interethnic clashes often escalate into large-scale bloody conflicts, during which language and culture are no longer the issue.

**Results and discussion** Any conflict can have different outcomes: stalemate, when each party to the conflict continues to block the actions of the opponent; coercion, which is the most common and widespread in the actions of many modern states; and peaceful settlement, which ensures the search for mutually acceptable solutions. In conflict resolution, an important role is played by a “third party,” i.e., independent arbitrators who promote democratic enforcement of the national rights of the conflicting parties.

The historical experience of the struggle for Ukrainian statehood has proved that the ethno-political elite plays a crucial role in overcoming and resolving intra- and interethnic conflicts and in uniting the people.

It is known that the Kyivan state fell prey to enemies because it was weakened by the internecine struggle of the princes; the Cossack democratic republic fell into decline as a result of the internal struggle for the hetman's mace. The Ukrainian People's Republic perished because the leaders of various political forces failed to put national interests above personal and class interests. It is worth remembering that Ukraine also lost its statehood as a result of the political elite's betrayal of national interests or due to anti-Ukrainian forces inciting hostility between the people and its elite, which always ended in tragedy for the entire Ukrainian society.

The successful resolution of the problems of the formation of the Ukrainian people and its statehood largely depends on a targeted and balanced ethno-national policy.

The causes of conflicts in society and ways to resolve them, as well as their importance for social development, social governance, and harmonization of social relations are studied by conflictology, an independent branch of scientific knowledge

that emerged at the intersection of sociology, political science, and political psychology.

**Conclusions** Today, the threat of interethnic conflicts is one of the main factors destabilizing social development, along with terrorism, which can disrupt stability within society and lead to complete violations of human rights and death. The classification of interethnic conflicts can contribute to a faster resolution of conflicts and their elimination.

#### REFERENCES:

1. World Values Survey [Electronic resource] // Association for World Values Surveys. 2017. - Access mode to the resource: <https://www.worldvaluessurvey.org/WVSONline.jsp> (accessed 04/25/2021). - Title from the screen.

2. Witman K. M. Conflict of ethnicity as a threat to the ethno-political stability of the state / K. M. Witman // Scientific works of the National University of OYA. - 2010. - P. 121-128.

3. Yevtukh V.B. Ethnosociology: prospects of application / V.B. Yevtukh. Yevtukh // Sociology: theory, methods, marketing. - 2000. - No. 2. - P. 20-25.

4. Yevtukh V. B. Modern ethno-national dynamics of Ukrainian society: trends, patterns, features / VB Yevtukh. Yevtukh // International Scientific Forum: Sociology, Psychology, Pedagogy, Management - 2009. - No. 1. - P. 3-23.

5. Zakharchuk N. V. Philosophical and sociological aspect of the category “tolerance” and its role in intercultural communication / N. V. Zakharchuk // Bulletin of NTUU “KPI”. Philosophy. Psychology. Pedagogy. - 2012. - No. 3. - P. 23-28.

6. Korolyuk K. A. Dynamics of interethnic relations in modern Ukraine: diploma work: 054 Sociology / Koroliuk K.A. - Kyiv: NAU, 2021. 27 p.

7. Panchuk M. I. Problems of terminology of legislation regulating ethno-national relations in Ukraine / M. I. Panchuk, V. O. Kotyhorenko // Ukrainian Society. 2020 - № 1 (72). - P. 9-40.

8. Development and interaction of Jewish communities in the European space: a monograph. - Kyiv: I.F. Kuras Institute of Pedagogical and Educational Sciences of



the National Academy of Sciences of Ukraine, 2017. 464 p.

9. World Values Survey in Ukraine / L. Akulenko, O. Balakireva, I. Volosevych and others - Kyiv: Ukrainian Center for European Policy, 2020. 216 p.

10. Ukrainian Students in Search of Identity: a monograph / edited by V. L. Arbenina, L. G. Sokuryanska - Kharkiv: V. N. Karazin Kharkiv National University, 2012. 520 p.

11. Ukrainian Society and European Values: Report on the Results of a Sociological Survey [Electronic resource] // Friedrich Ebert Foundation - Access to the resource: [http://fes.kiev.ua/n/cms/fileadmin/upload2/JEuropeiski\\_cinnosti\\_tables\\_and\\_diagrams\\_MR\\_.pdf](http://fes.kiev.ua/n/cms/fileadmin/upload2/JEuropeiski_cinnosti_tables_and_diagrams_MR_.pdf). (accessed 03/19/2021). Title from the screen.

12. Khalilev R. A. Interethnic conflict and their connection with the state of the operational situation / R. A. Khalilev // Scientific Notes of V. I. Vernadsky Taurida National University. Series: Legal Sciences. - 2019. - Vol. 26(65). - № 1. - C. 300-310.

13. Khalilev R.A. Interethnic contradictions - a factor of interethnic conflicts / R.A. Khalilev // Scientific Notes of V.I. Vernadsky Taurida National University. Series: Legal Sciences. - 2012. - Vol. 25(64). - № 2. - C. 103-106.

14. Khmelko V.E. Attitude of Ukrainian citizens to its accession to the European Union and NATO and their assessment of their awareness of these organizations [Electronic resource] / V.E. Khmelko // KIIS - Access to the resource: [https://www.kiis.com.ua/materials/articles/attitude\\_to\\_es\\_and\\_nato.pdf](https://www.kiis.com.ua/materials/articles/attitude_to_es_and_nato.pdf). (accessed 03/18/2021). Title from the screen.

15. Shlyakhtun P.P. Political Science (Theory and History of Political Science): a textbook / P.P. Shlyakhtun - Kyiv: Lybid, 2005. 576 p.

# ЦИФРОВА ТРАНСФОРМАЦІЯ В ОРГАНАХ ДЕРЖАВНОЇ ВЛАДИ

**Сілаєв Віталій В'ячеславович,**

аспірант кафедри політології

Науковий керівник:

**Горінов Павло Валерійович,**

к.ю.н., доцент

Український державний університет

імені Михайла Драгоманова

м. Київ, Україна

**Вступ.** У сучасному світі, який стрімко розвивається під впливом інформаційно-комунікаційних технологій, цифрова трансформація стає невід'ємною частиною життя суспільства та функціонування державних інституцій. Процеси цифровізації охоплюють усі сфери діяльності - від бізнесу до освіти, медицини та державного управління.

Органи державної влади не можуть залишатися осторонь цих глобальних змін, адже успішна цифрова трансформація є запорукою ефективного виконання владних функцій, надання якісних публічних послуг громадянам та підвищення рівня конкурентоспроможності країни на міжнародній арені. Цифрові технології відкривають нові можливості для оптимізації процесів, підвищення продуктивності праці державних службовців, забезпечення прозорості та підзвітності органів влади. Впровадження новітніх цифрових інструментів дозволяє трансформувати традиційні моделі надання публічних послуг, зробивши їх більш доступними, зручними та клієнтоорієнтованими. Крім того, цифрова трансформація сприяє залученню громадян до процесу прийняття рішень, підвищує рівень їхньої обізнаності та довіри до владних інституцій.

Водночас, цифрова трансформація в органах державної влади є складним та багатогранним процесом, який вимагає комплексного підходу, значних інвестицій, розвитку цифрових навичок у державних службовців та вирішення низки викликів, пов'язаних із забезпеченням кібербезпеки, подоланням

цифрової нерівності та зміною організаційної культури.

Сьогодні цифрова трансформація органів державної влади є одним з пріоритетних напрямків розвитку багатьох країн світу. Досвід провідних держав демонструє, що впровадження цифрових технологій у сферу державного управління дозволяє підвищити якість публічних послуг, зміцнити довіру громадян до влади, стимулювати економічне зростання та інновації. Таким чином, цифрова трансформація є невід'ємною складовою сучасного ефективного урядування та шляхом до сталого розвитку суспільства.

**Мета роботи.** Метою даної роботи є дослідження процесу цифрової трансформації в органах державної влади, визначення її ключових напрямків, переваг, викликів та перспектив впровадження. Робота спрямована на розкриття значення та важливості цифрових перетворень у сфері державного управління для підвищення ефективності, прозорості та клієнтоорієнтованості роботи органів влади.

**Матеріали та методи.** У процесі підготовки роботи було здійснено огляд та аналіз наукових публікацій, таких як монографії Мохової Ю. Л. та Клімушина П. С., статті у фахових виданнях авторів Шевченка О. О., Бочко Н. Є., Новіченко Н., Горбатої Л. П., Квітки С., а також навчальних посібників з електронного урядування Клименка І. В. та ін. Були використані законодавчі акти, стратегічні документи, статистичні дані та міжнародні звіти, присвячені питанням цифрової трансформації державного сектору. Застосовувались аналітичний та порівняльний методи для вивчення тенденцій, передового досвіду та кращих практик впровадження цифрових технологій в органах державної влади.

Методи систематизації та узагальнення використовувались для формулювання висновків та рекомендацій щодо успішної реалізації процесів цифровізації в державному управлінні.

**Результати та обговорення.** Одним з найважливіших аспектів цифрової трансформації в державному управлінні є електронний уряд (е-урядування). Електронне урядування є ключовим елементом ефективної урядової діяльності

та сучасного демократичного суспільства, який забезпечує вільний та оперативний доступ населення до інформації та відкритого діалогу між державою та громадськістю за допомогою застосування інформаційних технологій. Застосування елементів е-урядування в умовах цифровізації передбачає створення єдиної електронної системи органів державної влади та органів місцевого самоврядування, а також Єдиного веб-порталу е-урядування для громадян та організацій, що репрезентує весь комплекс електронних державних послуг і забезпечує доступ до них за технологією «єдиного вікна», виходячи з потреб і функціональних аспектів.

У сфері цифрових трансформацій Україна досягла певних позитивних результатів: введено відповідні законодавчі ініціативи, наявні національні та регіональні цифрові лідери із відповідними ініціативами, розвиток цифрової інфраструктури, розвиток електронного урядування. У жовтні 2016 року Україна офіційно приєдналася до Міжнародної хартії відкритих даних, взявши на себе зобов'язання перед міжнародною спільнотою впроваджувати національну політику відкритих даних відповідно до принципів хартії. Державна податкова служба України, Пенсійний фонд України, Державний комітет статистики України (загалом 11 центральних органів виконавчої влади) приймають звітність в електронній формі; за підтримки Міжнародного фонду «Відродження» розпочато створення Українського центру електронного урядування. Узагальнюючі світовий досвід формування цифрової інфраструктури визначимо елементи механізму розвитку цифрової інфраструктури в Україні, які включають: широкосмуговий доступ до Інтернету, комп'ютеризація, відкриті дані, хмарні сервіси, електронні державні послуги, безготівкові розрахунки, кібербезпека.

Ще одним важливим аспектом цифрової трансформації є впровадження цифрових робочих місць. Впровадження цифрових інструментів у робочі процеси державних службовців дозволяє підвищити продуктивність та ефективність їх роботи.

Це включає використання систем електронного документообігу, спільних

онлайн-простору для співпраці, хмарних сервісів та інших інструментів для автоматизації та оптимізації внутрішніх процесів. Одним з новітніх цифрових механізмів удосконалення якості управління є саме впровадження технології цифрового робочого місця. В Концепції розвитку цифрової економіки та суспільства України прямо передбачено створення цифрових робочих місць як один з напрямків цифровізації.

Цифрове робоче місце (ЦРМ) визначається як віртуальний еквівалент фізичного робочого місця, котрий вимагає належної організації, користування та управління, оскільки воно має стати запорукою підвищеної ефективності працівників та створення для них більш сприятливих умов праці. Перевагами цифрових робочих місць є зменшення витрат на апаратне забезпечення, офісні приміщення, відрядження та багато інших.

У публічній сфері ЦРМ покликане сприяти гнучкості в методах виконання посадових обов'язків публічними службовцями, стимулювати їх спільну роботу та взаємодію, підтримувати децентралізовані та мобільні робочі середовища, використовувати різні цифрові технології для роботи. Впровадження ЦРМ забезпечить підвищення ефективності та залученість державних службовців за рахунок підвищення зручності їх роботи. Для ефективного впровадження ЦРМ необхідні стратегічне планування, операційне управління, проактивне залучення користувачів, високий рівень зручності на основі досвіду користувача, надійна, безпечна та гнучка технологія. Таким чином, цифрові робочі місця є ключовим елементом цифрової трансформації в державних органах.

Їх запровадження дозволяє оновити робочі процеси, забезпечити гнучкість та залучення працівників шляхом використання новітніх цифрових інструментів. В результаті це сприятиме підвищенню продуктивності та якості надання публічних послуг громадянам.

Ще одним із ключових напрямів цифрової трансформації органів державної влади є впровадження концепції відкритих даних. Публічна інформація у формі відкритих даних – це публічна інформація у форматі, що

дозволяє її автоматизоване оброблення електронними засобами, вільний та безоплатний доступ до неї, а також її подальше використання. Відкриті дані виступають потужним інструментом забезпечення прозорості, підзвітності та ефективності роботи органів влади. Вони також сприяють залученню громадян до процесу прийняття рішень через доступ до актуальної інформації, розвитку інновацій шляхом створення нових сервісів та додатків на базі державних даних, що стали відкритими, а також підвищенню якості публічних послуг завдяки можливості аналізу та контролю діяльності влади та ефективнішому використанню державних ресурсів.

Для реалізації ініціативи відкритих даних в Україні створено Єдиний державний веб-портал відкритих даних [data.gov.ua](http://data.gov.ua). Однак залишаються виклики, серед яких в тексті вказуються невисокий рівень компетентності державних службовців щодо відкритих даних та несвоєчасне або ж не в повному обсязі оприлюднення та оновлення органами державної влади наборів державних даних.

Потреба застосування в управлінні інструментів електронного урядування для надання публічної інформації в електронному вигляді на сьогодні очевидна для всіх. Відкриті дані є одним з ключових інструментів електронного урядування, що дозволяє забезпечити вільний доступ громадян до інформації про діяльність органів влади. Таким чином, розвиток відкритих даних є важливою складовою успішної Цифрової трансформації в органах державної влади.

Оприлюднення відкритих даних сприяє досягненню більшої прозорості та підзвітності під час прийняття рішень, дає можливість громадянам контролювати діяльність влади та ефективність використання державних ресурсів. Крім того, відкриті дані відкривають нові можливості для розвитку інновацій шляхом створення додатків та сервісів на основі державних даних, залучаючи ІТ-сектор та громадянське суспільство до вирішення нагальних проблем.

Відтак, впровадження принципів відкритих даних та формування

культури відкритого урядування є критично важливим для підвищення ефективності роботи органів влади через активне залучення громадян та бізнесу до процесів управління та прийняття рішень.

Забезпечення належного рівня кібербезпеки також є критично важливим аспектом цифрової трансформації органів державної влади. У міру переходу до цифрових технологій та хмарних рішень зростає ризик кібератак, витоку даних та порушень конфіденційності. Органи державної влади зберігають величезну кількість конфіденційної інформації, включаючи персональні дані громадян, фінансові дані, дані, що стосуються національної безпеки, та іншу чутливу інформацію. Витік чи компрометація таких даних може мати серйозні наслідки для громадян, держави та національної безпеки.

Для забезпечення належного рівня кібербезпеки необхідно впровадити сучасні системи захисту, такі як брандмауери, антивірусні програми, системи виявлення вторгнень тощо. Важливо також розробити та впровадити політики безпеки, які регламентують доступ до конфіденційної інформації, вимоги до паролів, процедури резервного копіювання даних та плани реагування на інциденти кібербезпеки.

Розвиток цифрових навичок у державних службовців є іншим ключовим аспектом успішної цифрової трансформації. Впровадження нових технологій, програмного забезпечення та цифрових інструментів вимагає від персоналу відповідних знань та навичок для їх ефективного використання. Це включає навчання роботі з новими системами, базами даних, хмарними рішеннями, а також розвиток навичок аналітики даних, критичного мислення та вирішення проблем.

Органам державної влади необхідно розробити та впровадити навчальні програми, тренінги та заходи з підвищення кваліфікації персоналу. Це може включати онлайн-курси, семінари, практичні заняття та наставництво. Розвиток цифрових навичок дозволить державним службовцям ефективно використовувати нові технології, адаптуватися до змін та підвищити продуктивність та якість надання послуг громадянам. Більш того, важливо

заохочувати культуру безперервного навчання та професійного розвитку в органах державної влади. Технології швидко розвиваються, тому державні службовці повинні постійно оновлювати свої знання та навички, щоб залишатися актуальними та ефективними.

**Висновки.** Цифрова трансформація в органах державної влади є комплексним і багатогранним процесом, який вимагає системного підходу та залучення всіх рівнів державного управління. Для досягнення максимальної ефективності необхідно забезпечити узгоджену стратегію та координацію зусиль. Успішна реалізація цифрової трансформації потребує значних інвестицій у розвиток цифрової інфраструктури, включаючи розгортання широкопasmового інтернету, створення хмарних сервісів, центрів обробки даних та забезпечення належного рівня кібербезпеки.

Крім технічних аспектів, важливо створити сприятливе законодавче та нормативне середовище, яке сприятиме впровадженню цифрових технологій, захисту конфіденційності даних та забезпеченню прав громадян у цифровому просторі. Необхідно приділити значну увагу підвищенню цифрової грамотності та навичок державних службовців шляхом постійного навчання та професійного розвитку. Це дозволить їм ефективно використовувати нові технології, адаптуватися до змін та підвищити продуктивність і якість надання послуг громадянам.

Паралельно слід заохочувати залучення громадян, бізнесу та ІТ-спільноти до процесу цифрової трансформації через відкритий діалог, співпрацю та використання їхніх ідей та інновацій. Це сприятиме більшій прозорості, підзвітності та ефективності роботи органів влади, а також розвитку інновацій на основі державних даних.

Важливим є забезпечення безперервного моніторингу та оцінки процесу цифрової трансформації, визначення проблемних сфер та вчасне вжиття відповідних заходів для їх вирішення. Необхідно розвивати культуру інновацій та вдосконалення в органах державної влади, заохочуючи експериментування та впровадження передових практик і технологій задля підвищення



ефективності та якості державних послуг.

Цифрова трансформація є складним і тривалим процесом, який вимагає постійних зусиль, ресурсів та відданості з боку державних органів. Однак її успішна реалізація принесе значні переваги, такі як підвищення ефективності, прозорості та підзвітності уряду, а також покращення якості життя громадян за рахунок доступності і зручності електронних послуг. Досягнення цифрової трансформації дозволить органам державної влади перейти на якісно новий рівень функціонування, відповідаючи сучасним вимогам та очікуванням суспільства.

# ЛІБЕРАЛЬНА ДЕРЖАВА: РЕАЛІЇ ТА ПЕРСПЕКТИВИ

**Тішко Лілія Володимирівна**

к.і.н., доцент, доцент кафедри філософії, соціології та історії  
Дніпровський державний аграрно-економічний університет  
м. Дніпро, Україна

## **Вступ**

Однією з найвпливовіших форм політичної свідомості є політична ідеологія. Вона реалізується в доктринах, які виправдовують прагнення певних суспільних сил до використання влади і намагаються відповідно цього підпорядковувати громадську думку. Кожна політична доктрина містить певні політичні цінності й орієнтири щодо розвитку різних сфер суспільного життя.

## **Ціль роботи**

Дослідити реалії та перспективи ліберального устрою держави

## **Результати та обговорення**

Лібералізм – політична та ідеологічна течія, що об'єднує прихильників вільного підприємництва та демократичних свобод і обмежує сфери діяльності держави. [1; С. 319] Ідейно-моральне ядро класичного лібералізму сформували такі положення як: абсолютна цінність людської особистості, збереження природних прав людини, рівність можливостей, обмеження обсягу та сфер діяльності держави, захищеність від державного втручання в особисте життя людини і свобода дій у межах закону, децентралізація, індивідуалізм, вільний ринок. Згідно цих принципів виходить, що свобода людини – це особиста, громадянська свобода, а права громадянина існують незалежно від державної влади.

Ліберальна держава є громадянським суспільством, в якому держава не протистоїть громадянинові як потужна влада, але в якому сам громадянин є державою. Ліберальна політика прагне розширення вільних зон у всіх сферах життя і обмежити роль держави до необхідного. Це включає в себе визнання спроможності громадян самоорганізовуватися і брати на себе виконання

багатьох задач та ініціатив у громадських структурах.

Проте сьогодні класичний лібералізм у його істинному розумінні не проявляється. Назва не збігається з сутністю цього поняття, навіть більше-суперечить їй. Те, що наразі називають лібералізмом є скоріш «лівим» лібералізмом, а якщо точніше – соціал-демократією. Акценти ставляться на соціальні права та обов'язки, всемогутність влади, планову економіку, колективізм, урівняння людей через досягнення однакового результату, наявність цензури небажаних висловлювань, владу більшості тощо. Саме це сьогодні культивується найчастіше. Але як показує історія, це лише руйнує суспільні уклади буття і веде не до прогресу, а навпаки – до значного погіршення рівня життя. Тобто керуючись лозунгами так званого «лівого» лібералізму, багато держав, у тому числі й Україна – продовжують жити в ілюзії, що все кардинально можна змінити на краще.

Закономірно, що загальне благо є сукупністю індивідуальних благ. У цьому полягає основний закон соціально-політичного життя, коли особистість є метою, а держава – засобом. Якраз у ліберальному суспільстві держава працює на людей, а не навпаки.

Загалом держава створена для реалізації лише трьох основних функцій: забезпечення внутрішньої та зовнішньої безпеки, фінансової стабільності національної валюти та міжнародного представництва. Інших функцій держава не повинна мати! Реалізація решти задач повинна належати суспільству, і досягатися частково комерційною діяльністю, частково – благодійною.

На жаль, сьогодні держава є синонімом до слова «чиновники». Не кожен сприймає останніх як звичайних менеджерів, які повинні бути звільнені, якщо вони вдало не виконують своїх функцій. Мотивація чиновника змінюється у залежності від того, яку задачу перед ним ставити. Якщо задачею є захист держави, то чиновниками стануть благородні люди, так звані соціальні слуги народу, які витіснять з чиновницького апарату всіх, хто не спроможний пожертвувати собою заради розвитку суспільства. Але як тільки державі дають можливість розпоряджатися соціальним обслуговуванням населення, тоді

інтереси чиновників стоять вище інтересів людей. На жаль, це автоматичний процес, пов'язаний з природньою сутністю людини, яка рідко відступить від можливості легко отримати для себе щось більше (тим паче, маючи таку нагоду). Тому кого б народ не обрав в якості своїх управлінців, загального прогресу та покращення рівня життя не відбудеться.

### **Висновки**

Ліберальна політико-ідеологічної доктрина, роблячи наголос на тому, що людям повинно бути дозволено робити абсолютно все, що вони хочуть, – якщо ці дії, не порушують прав і свобод інших представників суспільства, – виступає за повагу до прав особистості, прав громадян. Людина залежить від цих прав, якщо вона хоче прожити своє життя вільно. Таким чином, свобода думки є прямим шляхом до прогресу людського духу, якого можна досягти лише в конкуренції вільних ідей та знань. Проте, на жаль, сьогодні ідейно-моральне ядро класичного лібералізму замінили принципами так званого «лівого» лібералізму, що значно ускладнює поставлену задачу побудови дійсно вільного, прогресивного суспільства.

### **ЛІТЕРАТУРА**

1. Політологія: Підручник для студентів вищих навчальних закладів / за ред. О. В. Бабкіної, В. П. Горбатенка. К.: Академія, 2003. 528 с.

# PHILOLOGICAL SCIENCES

## АНГЛОМОВНІ СКОРОЧЕННЯ В ІНТЕРНЕТ-ПРОСТОРИ ТА МОБІЛЬНИХ ТЕКСТОВИХ ПОВІДОМЛЕННЯХ ТА ЇХ ПЕРЕКЛАД УКРАЇНСЬКОЮ МОВОЮ

Голеброда Аліна Ігорівна

Студентка

Волинський національний університет імені Лесі Українки

м. Луцьк, Україна

**Вступ.** Сучасний цифровий-простір активно використовує англomовні скорочення для спрощення та прискорення комунікації, що поширюються з кожним днем та стають необхідним елементом онлайн-діалогу. Однак переклад цих скорочень на українську мову вимагає уваги та творчого підходу, оскільки не завжди існують прямі еквіваленти для англійських абревіатур.

**Мета.** З'ясувати найпопулярніші скорочення в Інтернет просторі та мобільних текстових повідомленнях англійської мови та їх особливості.

**Результати досліджень.** Складність перекладу скорочень полягає в тому, що перекладач повинен спочатку розшифрувати абревіатуру, перекласти її на українську мову, а потім перетворити те саме слово на більш зручний, короткий і функціональний варіант, який звучатиме достатньо природно для користувача комп'ютера.

Скорочення класифікують за способом перекладу, виділяючи неперекладні термінологічні одиниці, що в українських текстах передаються латиницею; деякі з них є буквено-цифровими графічними абревіатурами, наприклад, U2, інші – абревіатурами інтернет-комунікацій. Інші абревіатури, які не містять конкретного слова, а є вигаданими назвами або комбінаціями літер, включають назви компаній, такі як H&M, Google тощо.

Ще одним способом є транскрибування – спосіб відтворення звукових

форм за допомогою українського алфавіту. У комп'ютерній термінології він активно використовується для перекладу назв обладнання, такого як комп'ютери, сканери, принтери та телефони, і ця тенденція продовжується з появою більш сучасних коптерів, дронів та роутерів.

І. Попова зазначає, що скорочення слів у англійській мові стає більш помітним, особливо в епоху інформативного швидкого спілкування. Наприклад, спілкуючись у соціальних мережах, особливо молодь, прагне скоротити слова для спрощення онлайн спілкування. Одні з найбільш популярних скорочень: будь ласка – PLS, PLZ (please); вибач – SMT (sorry) тощо. Типовими прикладами англійських SMS-скорочень є такі: AAF – as a friend; AAR – at any rate; AFAIK – as far as I know тощо (Сидорук, 2016).

Для відтворення англійських інтернет-скорочень та SMS-повідомлень українською мовою використовуються різні способи, зокрема запозичення, транскрипція або транслітерація, калькування, описовий переклад або змішані способи. Так до безеквівалентних скорочень належить аббревіатура ІМО зобов'язана своєю етимологією фразі «in my opinion».

Існує також тип перекладу за пошуком еквівалента, якщо це можливо. Перекладач підбирає український корінь. Це більше стосується простих термінів, аніж скорочень чи складноскорочень. Наприклад data перекладаємо як дані.

Калькування передбачає переклад скорочення за допомогою заміни його складників, можливо цілої морфеми, або слова. Наприклад, WTO – World Trade Organization (Всесвітня торгівельна організація).

Експлікація – це описовий переклад. Для нього характерні лексичні та граматичні трансформації, коли перекладач замінює лексичну одиницю (без використання існуючих скорочень) цілим словом або словосполученням, яке передає значення аббревіатури. Наприклад, RBTL (read between the lines) – читай поміж рядків.

Описові переклади часто містять сленгові аббревіатури. Такі аббревіатури не мають точного перекладу, а перекладаються повними словами: exam

(examination) – екзамен.

У перекладі транскрипція і транслітерація зазвичай існують і функціонують одночасно. Найпоширеніший випадок – це використання транскрипції при збереженні транслітерації: applet (application let) – аплет; token– токен.

До змішаних способів перекладу належать такі скорочення IBM (International Business Machines Corporation) – корпорація IBM (калькування+запозичення).

Із 40 проаналізованих скорочень до безеквівалентних скорочень належать 9 лексем, до пошуку еквівалентів – 12 одиниць, до способу калькування та експлікації – по 4 лексеми, до описового перекладу – 5 одиниць, до транскрипції та транслітерації лише 2 лексеми, до змішаних способів перекладу– 4 одиниці (Рис. 1).

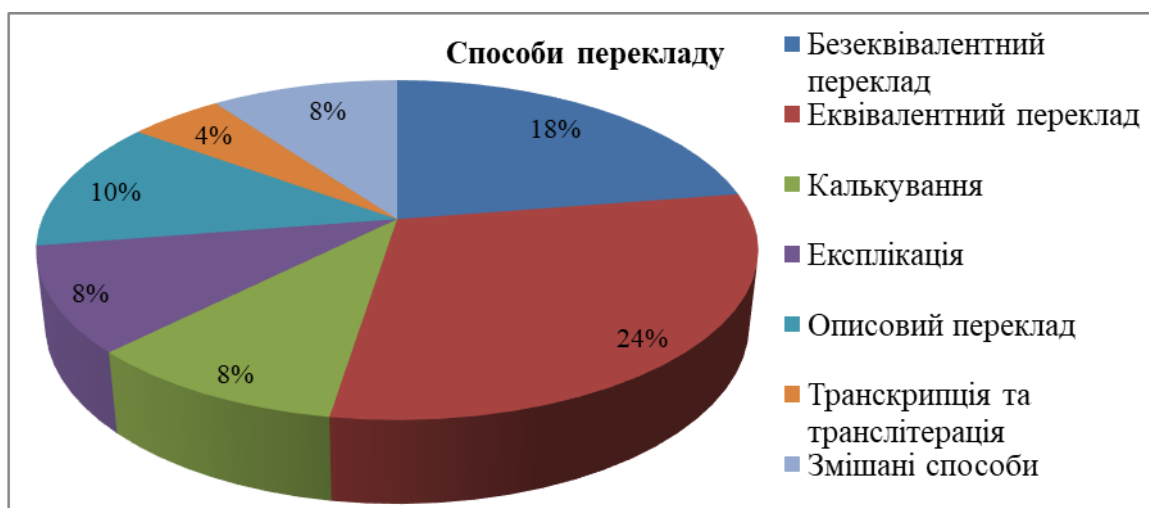

**Рис. 1. Співвідношення способів перекладу скорочень**

Так до еквівалентного способу перекладу належать найбільше проаналізованих скорочень (24%), на другому місці – безеквівалентний переклад (18%), на третьому – описовий переклад з 10%, далі по 8% у таких способів перекладу як калькування, експлікація та змішані способи, а на останньому місці – переклад транскрипцією та транслітерацією (4%).

**Висновок.** Для перекладу англійських скорочень в інтернет-просторі та мобільних текстових повідомленнях українською мовою використовуються

різні способи, зокрема запозичення, безеквівалентний та еквівалентний переклади, транскрипція або транслітерація, калькування, описовий переклад, експлікація або змішані способи. Кожен із них має свої переваги та обмеження, проте спільною метою є забезпечення зрозумілості та зручності сприйняття тексту для користувачів українською мовою.

### **СПИСОК ВИКОРИСТАНИХ ДЖЕРЕЛ**

1. Попова, І. Скорочення в сучасній англійській мові: способи творення та особливості функціонування. 34-41.
2. Сидорук, Г. І. (2016) Інтернет-скорочення як засіб мовної економії. Лінгвістика і поетика тексту. Серія «Філологічні студії». 14. 138



# ОСОБЛИВОСТІ СИНТАКСИСУ В ДОПИСАХ У СОЦІАЛЬНИХ МЕРЕЖАХ ВЕЛИКОБРИТАНІЇ

Дульська Софія Олександрівна

Студентка

Харківський національний педагогічний університет  
імені Г. С. Сковороди  
м. Харків, Україна

**Вступ.** Соціальні мережі стали не тільки платформою для спілкування, але й важливим засобом вираження ідентичності та самовираження для мільйонів користувачів. Таким чином, аналіз синтаксичних особливостей дописів допоможе краще зрозуміти, як люди використовують мовні засоби для побудови свого онлайн-іміджу.

**Мета дослідження:** аналізувати та визначити типові синтаксичні конструкції, які використовуються у дописах у соціальних мережах Великобританії.

**Об'єкт дослідження:** мова соціальних мереж Великобританії.

**Предмет дослідження:** синтаксичні особливості дописів у соціальних мережах Великобританії.

Соціальні мережі представляють собою онлайн-платформи, які забезпечують користувачам можливість створення профілів, спілкування з іншими користувачами, обміну контентом та спільною діяльністю в мережі. Концепція мови соціальних мереж описує використання неформальних мовних шаблонів як у формальних, так і у неформальних ситуаціях, що служить різним цілям і функціям.

Виявлено, що скорочення і аббревіатури є загальними рисами мережевої комунікативної мови, яку використовують користувачі у своїх онлайн-розмовах. Скорочення і аббревіатури, такі як “ppl”, “abt”, “tfn”, “whnvr”, “whn”, “pls” і “thnks”, зазвичай виникають з кількох причин, таких як характер онлайн-розмови, яка має бути короткою та швидкою, обмежений простір для кожного онлайн-повідомлення.

Іншіагальні риси включають опускання голосних у написанні повсякденних слів, таких як “thanks” і “between”, які стають “thx” і “btwn”, а також опускання літери “g” в формах на “-ing”, як у “goin” і “thnkin”. Іншою важливою особливістю є використання скорочень. Деякі приклади поширених скорочень: “btdt” (“been there, done that”), “rofl” (“roll on the floor laughing”), “lol» (“laughing out loud» або “lots of love», в залежності від контексту), “brb” (“be right back”), “lmk” (“let me know”), “btw” (“by the way”)

Також загальні риси включають опускання голосних у написанні повсякденних слів, таких як “thanks” і “between”, які стають “thx” і “btwn”, а також опускання літери “g” в формах на “-ing”, як у “goin” і “thnkin”. Іншою важливою особливістю є використання скорочень. Деякі приклади поширених скорочень: “btdt” (“been there, done that”), “rofl” (“roll on the floor laughing”), “lol» (“laughing out loud» або “lots of love», в залежності від контексту), “brb” (“be right back”), “lmk” (“let me know”), “btw” (“by the way”)

Мова соціальних медіа є неформальною та відображає зміни в мові, взаємодії та поведінці в різних соціальних і культурних контекстах, формованих онлайн.

Літературна мова, навпаки, підтримує формальні та структуровані висловлювання з акцентом на наративні, описові та поетичні елементи. Вона характеризується складним словником, складними реченнями та дотриманням традиційних граматичних та стилістичних правил.

Мова соціальних медіа спрямована на стимулювання взаємодії через «лайки», репости та коментарі, сприяючи відчуттю спільноти та взаємодії. На відміну від цього, літературна мова у романах або есе не прагне до негайної взаємодії, але має на меті передати повне і самодостатнє повідомлення.

У мережі Ютуб типовою особливістю є використання коротких речень з неформальним та розмовним стилем, що сприяє залученню аудиторії. Наприклад: “Let’s become the Greatest Tech Community on the Planet”

У Твіттері переважають речення складної структури з використанням різних розділових знаків, таких як коми та три крапки. Це може створювати

складні ідеї та ритмічний потік у тексті, наприклад: “Following what has been a turbulent few weeks for me, in which I have felt unsupported and cast aside by my own party, I have been left to feel politically isolated for representing the common voice of my loyal constituents in Ashfield”

У текстах в Інстаграмі можна відзначити використання еліптичних речень, де деякі елементи можуть бути опущені, але зміст все ще зрозумілий. Наприклад: “Ready for another winter on the line”

Використання англійських абревіатур та скорочень у соціальних мережах є поширеним явищем, що відображає сучасні технологічні тенденції та вироблену мовну практику в цифровому спілкуванні. Усі поширені абревіатури є реченнями або словосполученнями, які були типові і скоротилися до абревіатур.

Наприклад, у соціальних мережах часто можна побачити такі абревіатури та скорочення: LOL – laughing out loud (сміюся вголос), OMG – oh my God (о, мій Боже), BRB – be right back (зараз повернусь), IMO/IMHO – in my opinion/in my humble opinion (на мою думку/на мою скромну думку), TBH – to be honest (щиро кажучи), TBT – throwback Thursday (згадка про минуле у четвер), IRL – in real life (у реальному житті), BTW – by the way (до речі), IDK – I don't know (я не знаю), SMH – shaking my head (покидаю головою). Однак важливо використовувати абревіатури та скорочення розумно, щоб уникнути непорозумінь та забезпечити зрозуміле спілкування.

Користувачі активно використовують такі методи для створення компактних та виразних повідомлень: користувачі часто скорочують слова та фрази, наприклад, LOL (Laugh Out Loud), BRB (Be Right Back), ICYMI (In Case You Missed It) Це дозволяє швидко та ефективно висловлювати емоції та ідеї. Об'єднання частин двох слів для створення нового, наприклад, “infotainment” (information + entertainment). Це допомагає створити лаконічне та зрозуміли вираження ідеї

**Висновки.** Досліджено особливості мови, що використовується у соціальних мережах. Виявлено, що ця мова відрізняється від літературної мови

за своєю неформальністю, використанням абревіатур, позначок та специфічних виразів, які характерні для онлайн-спілкування. Структура фраз у соціальних мережах часто є простою та зрозумілою, відповідаючи специфіці коротких повідомлень. Розуміння синтаксичних особливостей мови соціальних мереж є важливим для розвитку компетенцій у сфері міжособистісного спілкування та роботи з текстами в цифровому середовищі.

### СПИСОК ВИКОРИСТАНИХ ДЖЕРЕЛ

1. Лісовенко Д. В. Англійські скорочення в інтернет-просторі : thesis. 2020. URL: <https://essuir.sumdu.edu.ua/handle/123456789/83548> (дата звернення: 25.03.2024).
2. Бочко О. Ю., Кузяк В. В., Aleksandraviciute В. Дослідження ринку соціальних мереж світу. *The actual problems of regional economy development*. 2020. Т.1, №16. С.84–93. URL: <https://doi.org/10.15330/apred.1.16.84-93> (дата звернення: 25.03.2024).
3. Teaching social media 2: media language. *David Buckingham*. URL: <https://davidbuckingham.net/2018/03/14/teaching-social-media-2-media-language/> (date of access: 25.03.2024).
4. Using social-media data to investigate morphosyntactic variation and dialect syntax in a lesser-used language: two case studies from Welsh - ORA - Oxford University Research Archive. *ORA - Oxford University Research Archive*. URL: <https://ora.ox.ac.uk/objects/uuid:ddf820f3-264a-4cf6-89df-0212550e6afb> (date of access: 25.03.2024).

# ОГЛЯД ЛІТЕРАТУРИ ДЛЯ ВИКЛАДАННЯ КРИТИКИ ХУДОЖНЬОГО ПЕРЕКЛАДУ

**Ласінська Тетяна Анатоліївна**

к.філол.н., асистент

Київський національний університет імені Тараса Шевченка

м. Київ, Україна

**Вступ / Introduction.** У сучасному перекладознавстві критика художнього перекладу займає важливе місце. Переклад художніх творів вимагає не лише знань мови, але й глибокого розуміння культурних контекстів та здатності до інтерпретації. Дослідження в цій сфері допомагають розкрити складні аспекти перекладацької діяльності, сприяють розвитку перекладацьких навичок і підвищують якість перекладів.

Викладання та вивчення критики художнього перекладу є важливим аспектом підготовки перекладачів та літературознавців. Зважаючи на зростаючий інтерес до цієї галузі, необхідно досліджувати та впроваджувати сучасні підходи та методики. Важливим елементом цього процесу є використання перевірених джерел та критичних праць, які допомагають студентам розвивати свої аналітичні здібності та розуміння особливостей художнього перекладу.

**Ціль роботи / Aim.** Метою даної роботи є систематизація та аналіз основних джерел, що використовуються для викладання критики художнього перекладу, а також визначення основних проблем та методів, що розглядаються в сучасних дослідженнях з цієї тематики.

**Матеріали та методи / Materials and Methods.** Матеріалами для дослідження стали праці провідних українських та зарубіжних авторів, які спеціалізуються на теорії та практиці художнього перекладу. Методологія включає аналіз літературних джерел, порівняльний аналіз перекладів, а також розгляд критичних рецензій на переклади. Використано підручники, монографії та статті, що охоплюють різні аспекти художнього перекладу та міжкультурної

комунікації.

**Результати та обговорення / Results and Discussion.** Дослідження показало, що критика художнього перекладу є багатограним процесом, який включає аналіз тексту, інтерпретацію культурних контекстів та оцінку адекватності перекладу. Роботи таких авторів, як Микола Лукаш, Григорій Кочур, Юрій Андрухович, Роман Скакун, Олег Жупанський, Валерій Шевчук та Ірина Ковальська, мають значний вплив на розвиток перекладознавства в Україні. Їхні праці сприяють глибшому розумінню процесів перекладу та покращують методи критики художніх перекладів.

Праці В. Кухаренка, зокрема його дослідження «Інтерпретація тексту», акцентують увагу на важливості правильного тлумачення тексту при перекладі. Ці джерела допомагають студентам і фахівцям краще зрозуміти складнощі перекладу та вдосконалити свої навички через аналіз прикладів і виконання практичних завдань.

Таким чином, вивчення та аналіз вказаних джерел є необхідним для розвитку теоретичних і практичних навичок у сфері критики художнього перекладу, що, в свою чергу, підвищує якість перекладів.

**Виклад основного матеріалу / Presentation of the main material.** Викладання та вивчення теорії перекладу та різних дисциплін суміжних із сферою перекладознавства потребує як творчого підходу до вибору засобів викладання та навчання, так і постійного вдосконалення власних знань та умінь, розширення теоретичної обізнаності із усіма сучасними тенденціями у галузі теорії перекладу та літератури, а також із новими практичними досягненнями фахівців перекладу.

Викладач повинен стимулювати студентів до вивчення нових тенденцій, що виникають у мові та її ресурсах, залучати якомога більше словників для вдосконалення власних мовних навиків та для практичного їх використання у процесі роботи.

Такими джерелами для вдосконалення та навчання можуть стати сучасні електронні ресурси та бібліотеки. Так за останній час зросла кількість

підручників, які можна використовувати у разі викладання критики художнього перекладу та для підготовки до семінарських занять та лекцій з даного предмету. Серед них, в першу чергу, англомовні джерела: "The Translator's Invisibility: A History of Translation" [11] by Lawrence Venuti, що охоплює історію перекладу та аналізує різні підходи до перекладу художніх творів; "Literary Translation: A Practical Guide" [10] by Clifford E. Landers – практичний посібник, що охоплює основні аспекти перекладу художньої літератури; "Translation and Translating: Theory and Practice" [9] by Roger T. Bell, в якому поєднуються теоретичні та практичні аспекти перекладу, включаючи художній переклад; "In Other Words: A Coursebook on Translation" [8] by Mona Baker, що пропонує багато практичних вправ і прикладів, які допомагають розвинути навички перекладу, зокрема художнього.

Окремою ланкою слід виділити ряд вітчизняних ґрунтовних джерел у галузі перекладу, серед яких посібник-довідник Карабана В. І. «Теорія і практика перекладу з української мови на англійську» [3] та підручник І. Корунця "Теорія і практика перекладу (аспектний переклад)" [6], які включають у собі як теоретичний матеріал, так і практичні завдання, охоплюючи різні аспекти перекладу з української на англійську мову; монографія Л. В. Коломієць "Концептуально-методологічні засади сучасного українського поетичного перекладу" [4], що досліджує українські переклади англомовної поезії, охоплюючи історію перекладознавства як на Заході, так і в Україні, та враховуючи теоретичні підходи від Цицерона до постколоніальних студій.

Ще одна робота Л. В. Коломієць, "Перекладознавчі семінари: Актуальні теоретичні концепції та моделі аналізу поетичного перекладу" [5], присвячена вивченню актуальних теоретичних концепцій та моделей аналізу поетичного перекладу.

"Енциклопедія перекладознавства" [1], за редакцією О. А. Кальниченка та Л. М. Черноватого, є джерелом теоретичних поглядів провідних Західних перекладознавців.

В свою чергу, в роботі Р. П. Зорівчак "Реалія в художньому мовленні; перекладознавчий аспект" [2] акцентується увага на правильному відтворенні реалій у перекладі, враховуючи культурні особливості народу, а "Інтерпретація тексту" [7] В. А. Кухаренка містить теоретичний матеріал та вправи для розвитку навичок інтерпретації тексту.

Як видно, викладання критики художнього перекладу є складним і багатограним процесом, який вимагає врахування багатьох аспектів. Серед особливостей, на які треба акцентувати увагу – достатність теоретичної бази, здатність робити літературознавчий аналіз, порівняльний аналіз, здатність розуміти та помічати культурологічні аспекти твору.

Водночас, слід ознайомлювати студентів із зразками робіт, які представлені такими провідними фахівцями як: Микола Лукаш, який відомий не лише як перекладач, але й як критик перекладів, в працях якого містяться глибокий аналіз проблем художнього перекладу, а також численні рецензії на переклади його колег; Григорій Кочур, одио з найвідоміших українських перекладачів та теоретиків перекладу, роботи якого охоплюють широке коло питань, пов'язаних з перекладознавством, і включають критику перекладів; Юрій Андрухович, відомий письменник, поет і перекладач, який також займається критикою перекладів, статті якого часто аналізують якість та адекватність українських перекладів зарубіжної літератури; Роман Скакун, літературний критик, який пише про проблеми перекладу в Україні, аналізуючи як класичні, так і сучасні переклади; Олег Жупанський, відомий перекладач і літературний критик, який часто звертає увагу на питання адекватності та стилістичної точності перекладів, а також Валерій Шевчук, відомий письменник і дослідник літератури, який також займається критикою перекладів, аналізуючи їх з точки зору літературознавства.

Отже, ці джерела є незамінними для викладання критики художнього перекладу, сприяючи підвищенню якості підготовки майбутніх перекладачів та літературознавців.



**Висновки / Conclusions.** Дослідження показало, що викладання критики художнього перекладу вимагає комплексного підходу, де використання навчально-методичних джерел – розширюють розуміння процесу перекладу, надаючи обґрунтовані аналізи та практичні приклади, допомагаючи студентам та професіоналам у розвитку навичок та розумінні ключових концепцій перекладу, а підкріплення працями відомих перекладаців і критиків – нададуть студентам можливість глибоко зануритися в проблематику художнього перекладу, розвивати аналітичні здібності та вдосконалювати навички перекладу через критичний аналіз.

Таким чином, ефективне викладання критики художнього перекладу спирається на багатий спектр літературних джерел, що дозволяє студентам отримати цілісне уявлення про цей процес, розвинути свої професійні компетенції та підготуватися до викликів перекладацької діяльності. Впровадження цих джерел у навчальний процес сприяє підвищенню якості освіти та популяризації найкращих зразків перекладацького мистецтва.

#### **ЛІТЕРАТУРА / REFERENCES:**

1. Енциклопедія перекладознавства [Encyclopedia of Translation Studies], пер. з англ. за заг. ред.: О. А. Кальниченка та Л. М. Черноватого (Вінниця: Нова Книга, 2020-2021). Т. 1 (2020), 584 с.; Т. 2 (2020), 276 с.; Т. 3 (2021), 314 с.

2. Зорівчак Р. П. Реалія в художньому мовленні; перекладознавчий аспект. Іноземна філологія [Zorivchak R. P. Realia in Artistic Discourse; Translation Studies Perspective. Foreign Philology] (Львів., 1994), 232 с.

3. Карабан В. Теорія і практика перекладу з української мови на англійську: посібник-довідник [Karaban V. Theory and Practice of Translation from Ukrainian into English: Guidebook-Handbook]. Вінниця: Нова книга, 2003. 608 с. URL: [https://books.google.com.ua/books?id=RTLZCQAAQBAJ&printsec=frontcover&hl=ru&source=gbs\\_ge\\_summary\\_r&cad=0#v=onepage&q&f=false](https://books.google.com.ua/books?id=RTLZCQAAQBAJ&printsec=frontcover&hl=ru&source=gbs_ge_summary_r&cad=0#v=onepage&q&f=false)

4. Коломієць Л. В. Концептуально-методологічні засади сучасного українського поетичного перекладу (на матеріалі перекладів з англійської,

ірландської та американської поезії) [Kolomiets L. V. Conceptual and Methodological Foundations of Modern Ukrainian Poetic Translation (Based on Translations from English, Irish, and American Poetry)] (Київ: Видавничо-поліграфічний центр «Київський університет», 2004), 164 с.

5. Коломієць Л. В. Перекладознавчі семінари: Актуальні теоретичні концепції та моделі аналізу поетичного перекладу [Kolomiets L. V. Translation Studies Seminars: Current Theoretical Concepts and Models of Poetic Translation Analysis] (Київ: Видавничо-поліграфічний центр «Київський університет», 2011), 46 с.

6. Корунець І. Теорія і практика перекладу (аспектний переклад) [Korunets I. Theory and Practice of Translation (Aspect Translation)], 5-те вид., виправ. і допов. (Вінниця: Нова книга, 2017), 448 с. URL: [https://books.google.com.ua/books?id=Y75QDwAAQBAJ&printsec=copyright&redir\\_esc=y#v=onepage&q&f=false](https://books.google.com.ua/books?id=Y75QDwAAQBAJ&printsec=copyright&redir_esc=y#v=onepage&q&f=false)

7. Кухаренко В. А. Інтерпретація тексту: навч. посібник для студентів старших курсів факультетів англійської мови [Kukhareno V. A. Text Interpretation: Educational Guide for Senior Students of English Language Faculties] (Вінниця, Нова Книга, 2004), 272 с.

8. Baker, Mona. In Other Words: A Coursebook on Translation, 3-d edition. London: Routledge, 2018. 390 p.

9. Bell, Roger T. Translation and translating: theory and practice. New York, Longman, coll. Applied Linguistic and Language Study, 1991. 298 p. URL: <https://library.navoiy-uni.uz/files/translation%20and%20translating-%20theory%20and%20practice%20roger%20t.%20bell.pdf>

10. Landers, Clifford E. Literary Translation: A Practical Guide (Topics in Translation, 22). Multilingual Matters, 2001. 224 p.

11. Venuti, Lawrence. The Translator's Invisibility: A History of Translation. Routledge, 2008. 319 p.

# LINGUISTIC STRATEGIES IN LITERARY TRANSLATION: THEORETICAL ASPECT

**Москаленко Олена Іванівна**

Доктор педагогічних наук,  
професор кафедри іноземної філології і перекладу

**Гуд Анастасія Олегівна**

Студентка

Національний університет біоресурсів

і природокористування України

м. Київ, Україна

The assertion about the multidisciplinary nature of translation brings the academic world to a multiplicity of terms: appropriation, transformation, freedom, reproduction, new production, transgression, acculturation, manipulation, displacement, deviation, interpretation, substitution, deformation, decontextualization. Translation is indeed an experience of multiplicity. Translation and the original are parts of two heterogeneous cultural and linguistic worlds, governed by different "repertoires" (intertextuality, social and political norms, sociocultural contexts, etc.). Therefore, reading the original and translated text cannot be identical.

Translating with a sole focus on word equivalence means ignoring the reader and believing that one can have complete control over the text. In the translation of a literary text, the first task of the bilingual translator is to identify cultural referents (cultures) that contribute to a better transposition of the sociocultural atmosphere and national specificity of the source text. The translator must demonstrate perfect lexical creativity in the process of restoring the cultural context.

A significant challenge in translating literary fiction is the diversity of genres and forms. Depending on whether one is translating lyric poetry, drama, or epic, the tasks facing the translator will differ, and accordingly, so will the results. Literature, after all, is nothing other than a form of expression and application of certain linguistic properties. The form of a literary work becomes fundamental and often

takes precedence over the idea, but once again, the form of the text changes depending on the genre.

Thus, it becomes clear that literary translators deal with various linguistic problems that differ based on the attempts to provide a certain authenticity to a dramatic text or when working with lyrical or epic genres. In other words, the diversity of literary forms and genres challenges the skill of translators.

In light of this, the issue of analyzing the components of the three literary genres is central to this work. The results of the analysis would clearly show what actions are required from the translator by these forms. In academic circles, linguists still talk about the impossibility of conveying the language of a lyrical work, meaning that a literary work is considered untranslatable. If one agrees with this, it turns out that a literary translator does not aim solely to translate from a foreign language into their native one but has deeper tasks. In the translation of a literary work, it is very difficult to reproduce all levels of interpretation completely.

A literary work is an artistic creation, as it conceals within itself an elusive ambiguity, inexhaustibility, and incredibility that evades even the most attentive native speaker. Its depth is hidden in the unknown, explained by a multitude of interpretations at all levels, interpretations that sometimes differ and even contradict each other.

Among the various possibilities of translation, researchers often focus on strategies for reproducing cultural features as a type of cultural translation. The analysis of the translation processes of cultural units, specifically the linguistic formations of different peoples and cultures, mainly concentrates on the problems associated with the act of translating these literary works. Translators must overcome linguistic and cultural barriers, generated by psychosocial-linguistic realities (national realities) – it is in such cases that the translator resorts to cultural transposition.

Thus, the work on translation is carried out within diverse historical, linguistic, and literary contexts, and the studies of translation scholars cover a very wide range of concepts and practices of translation. In the translation of poems, rhythm is a defining factor, and here the translator must take into account the phonetic features of

the target language. Different language groups have their own characteristics. Evidently, instances of alliteration, assonance, and consonance are extremely important. A literary translator working on poetry faces the greatest obstacle – the first word of the poem, which determines the type of line, consonance, alliteration, assonance, and consonance. Every element of the line must be selected in precise proportion to create musical harmony and rhythm.

If such nuances are not considered in translation, these elements may disappear. Only an experienced translator is capable of reproducing the rhythm that has the effect of the original text and retains the poem's authentic meaning. In such a case, the translator has personal limits in the use of comparisons, metaphors, symbols, which are the means by which the poet realizes the ideas of the work, and the image of the translated poem, the associations it provokes in the reader, depend on the translator's skill. Among these associations, sound stands out as the first element to disappear when it comes to poetic reproduction. On the other hand, the compression of ideas may give way to elaboration. Since the translator tries to capture all the evoked images, they may resort to explanation, using more words than the author used.

Working on a dramatic work can also pose a challenge for the translator. A playwright constructs their play in such a way as to capture the audience's attention. From the very beginning, the work must evoke certain emotions. The performance allows the audience to get an idea of what will happen even before the action begins. The most challenging elements to translate in a dramatic work are irony and satire. Therefore, any translator who fails to convey these aspects will inevitably lose a significant portion of their audience's interest. In a performance, the audience observes the staging, the script, and the development. They are kept in suspense by the author's twists and conflicts. These elements create dramatic art, and the translator must preserve them.

Another important aspect of a dramatic text is that everything is based on visual perception, meaning that action becomes more important to the audience than textual information. Costumes, background, lighting – all these elements matter in the

unfolding of the action, as they help to understand the work. If the translator misses any of these elements, the translation will become ineffective. These elements fall within the sociocultural and civilizational frameworks of the work, and even a small deviation from the original can lead to a misinterpretation of the work's intent. Indeed, when it comes to drama, the visual aspect prevails over other aspects. A performance is meant to captivate the audience, and it is in the dramatic genre that the contact between characters and the audience is closer and more vivid than in other genres. Moreover, a playwright resembles a poet more than a prose writer in the sense that they detail the lines, just like a poet. This shows their awareness of the audience's preferences. A translator who deviates from this goal will inevitably fail in their task. Additionally, a playwright presenting a play listens to criticism and audience reactions. This is the only genre with spontaneous reactions, making it perhaps the most difficult to translate.

In translating prose, preserving the spatial-temporal framework is particularly important. The author chooses their setting and time period according to the circumstances and the prevailing atmosphere of the novel. Misunderstanding and misrepresenting this structure risks creating a different impression of the actions that take place. The action is closely linked to the setting and time, which are inseparable from the plot, together creating the necessary cohesion. If they are misrepresented or improperly presented, the translation loses its meaning and deviates from the author's intended goals. It is important to understand that the sense of place, historical period, season, and time of day are not mere embellishments of the story. These are what the author sees and feels when writing. They are also the primary means by which the reader psychologically enters the story and experiences it with a full sense of physical presence. In fiction, this phenomenon is called *verisimilitude*.

A translator who neglects these aspects cannot produce an effective translation. Thus, the practice of translation is not a simple task because an effective translation requires appropriate knowledge and exceptional skills that encompass all the professional competencies of a translator.

## ПЕРЕКЛАДАЦЬКИЙ АНАЛІЗ ПІСНІ «ПЛИВЕ КАЧА ПО ТИСИНІ»

**Панченко Володимир Аркадійович**

кандидат філологічних наук  
туристична агенція «Тревеллаб»

**Вступ.** Пісні, більше ніж будь-який інший поетичний твір, мають великий емоційний вплив на слухачів. Вони здатні викликати почуття гордості за свою культуру, мову та історію, що, в свою чергу, стимулює бажання захищати свою країну від загроз зовнішніх або внутрішніх. Українські патріотичні пісні під час Революції гідності викликали хвилю емоційної реакції та об'єднали народ у боротьбі за свободу та демократію. Вони також стали відомими в усьому світі, тому їх переклад англійською мовою постає в центрі уваги дослідників у різних галузях гуманітарних наук.

**Ціль** цієї наукової розвідки – проаналізувати особливості перекладу пісні «Пливе кача...» англійською мовою.

**Матеріали та методи.** Матеріалом дослідження стала українська пісня «Пливе кача по Тисині» [1] стала широко відомою як символ і реквієм по Героях Небесної сотні. Застосовано порівняльний та описовий методи дослідження.

**Результати та обговорення.** Вперше під час Революції гідності пісню було виконано як реквієм на похороні загиблого білоруського активіста Михайла Жизневського. Тоді й закріпилась традиція прощатися із полеглими українськими героями під пісню «Пливе кача...».

На жаль, автор пісні невідомий, проте одним із ймовірних авторів називають Василя Ґренджу-Донського. Його вірш «Пливе кача по Тисині» був надрукований 1923 року. Пісня має свою власну ритмічну мелодію, що допомагає залучити слухача і підкреслити траурний настрій та емоційність тексту. Пісня розпочинається звертанням до матері сина, який зі смутком і жалем розуміє, що помре на чужині:

*Погину я в чужім краю.*

*Хто ж ми буде брати яму?*

*I will die in a foreign land.*

*Who then will dig my grave for me?*

Закінчується пісня тим, що мати відповідає сину, що буде горювати за ним, адже він «на її серці лежав»:

*Якби ж мені, синку, не жаль?*

*Ти ж на моїм серцю лежав.*

*How could I not grieve for you, my son?*

*You've always lain upon my heart.*

Як стверджував В. Л. Гошовський, «в образі качки або селезня народ змальовує мандрівника, а в образі води, річки – чужину» [2, с. 338]. Можна провести паралель між образом річки з пісні та річкою Стікс, яка, згідно з давньогрецькою міфологією, відділяла світ живих від підземного царства мертвих; через неї переправлялися душі померлих. Тиса уособлює неминучість долі, чужий край, де судилося померти ліричному герою.

У цій пісні використані такі художні засоби:

1. Рефрени:

*Гей, плине кача по Тисині – Oh, a duckling floats down the Tysyn;*

*Мамко ж моя, не лай мені – My mother, oh, do not scold me;*

*Сам не знаю, де погину – I myself do not know where I'll die;*

2. Риторичні питання:

*Хто ж ми буде брати яму? – Who then will dig my grave for me?*

*Ци не жаль ти, мамко, буде? – Won't you grieve for me, mother?*

Під час перекладу цієї пісні було застосовано такі перекладацькі трансформації, як:

1. Додавання:

*Ти ж на моїм серцю лежав – You've always lain upon my heart.*

Слово «always» було додане у перекладі для надання тексту більшого емоційного забарвлення й підкреслення того, що життя та щастя сина було для матері найважливішою річчю у світі;



2. Транслітерація: *Тисина – Тусун*.

**Висновки.** У пісні «Пливе кача по Тисині» важливою темою є розділення сім'ї через війну. Перекладацькі трансформації допомагають висловити ці почуття зрозуміло для аудиторії. Наприклад, додане слово «always» у рядку «You've always lain upon my heart» підкреслює незмінність і стійкість любові матері до сина. Транслітерація назви річки допомагає зберегти звуковий образ у перекладі. Такі перекладацькі рішення сприяють збереженню сенсу та емоційної насиченості оригінального тексту.

### ЛІТЕРАТУРА

1. Пливе кача по Тисині. URL: [Pikkardiyska Tertsiya - Пливе кача по Тисині \(Plyve kacha po Tysyni\) lyrics + English translation \(Version #3\)](#) (дата звернення: 10.04.2024).

2. Гошовський В. Українські пісні Закарпаття. Львів, 2003. 448 с.

## ОКАЗІОНАЛІЗМИ В НІМЕЦЬКОМУ МЕДІА-ПУБЛІЦИСТИЧНОМУ ДИСКУРСІ

Підлужна Ірина Андріївна

викладач

Національна академія Національної гвардії України

м. Харків, Україна

**Вступ.** Засоби масової інформації орієнтовані на масового читача, тому публіцистичне слово характеризується великою роллю в ньому емоційного компонента, що набуває в рамках газетно-публіцистичного стилю оціночного характеру. Оцінність і зумовлює в багатьох випадках використання okazionalizmів з експресивним забарвленням. Автор при цьому прагне «ефекту новизни», незвичайності, він уникає повторень одних і тих же слів у межах невеликого контексту.

**Ціль роботи.** Проаналізувати вживання okazionalizmів на прикладі німецьких публіцистичних текстів.

**Матеріали та методи.** Використовувались наступні методи дослідження: метод суцільної вибірки (формування фактичного матеріалу дослідження), описовий метод (спостереження, класифікація та інтерпретація досліджуваних лінгвістичних явищ), метод функціонального аналізу.

Матеріалом послужили німецькомовні тексти газетно-публіцистичного стилю.

**Результати та обговорення.** Okazionalizmi – явище досить поширене в дискурсивній практиці носіїв мови. Активне їх використання відбувається в художньому, розмовному та публіцистичному стилях. У термінологічному аспекті щодо їх реалізацій наявна досить розлога номінативна парадигма, однак загальноновизнаними вважаються назви okazionalizm та okazionalnoe slovo. Природу okazionalnoe slova прийнято визначати у співвіднесенні з неологізмом, потенційним словом і канонічним. На відміну від останніх, це така мовленнєва одиниця, яка створюється конкретним мовцем для вираження

відтінків експресії.

Авторський okazіоналізм у текстах німецького медіа-публіцистичного дискурсу має сприйматися як нормальне мовне явище, а відсутність слова у словнику не повинна бути перепорою для його перекладу. До того ж, саме перекладацька практика робить найбільший внесок у поповнення лексичного запасу мови новими словами.

Okazіоналізми, переклад яких повністю залежить від контексту, допускають багато варіантів перекладу, а тому декодування їхньої семантичної структури неможливе без залучення контекстуального матеріалу, оскільки вони змістовно залежні від попереднього чи наступного контексту.

Процес перекладу okazіоналізмів німецьких медіа українською мовою відбувається у два етапи:

1) з'ясування значення неологізму (коли перекладач звертається до словника або тлумачить значення нового слова, беручи до уваги його структуру та контекст);

2) власне переклад засобами української мови, а саме: транскрипція/транслітерація, калькування, описовий переклад, функціональна заміна.

**Висновки.** Проблема перекладу okazіональних новотворів у німецьких публіцистичних текстах є одним із найскладніших завдань, які стоять перед перекладачем. Перекладаючи okazіоналізми в публіцистичних текстах, важливо правильно передати емоційне посилення, яке автор заклав у текст. І чим краще це вдається, тим якіснішим є переклад.

## ЛІТЕРАТУРА

1. Пастух І. Німецький сленг: інтегративні особливості неологізмів сьогодення. *Мандрівець*. 2010. №4. С.76-79.
2. „Man spricht Deutsch“. ZEIT. URL: <http://www.zeit.de/reisen/2010-04/tokyo-deutsch> (дата звернення: 18.04.2024).

## СКОВОРОДА – ФІЛОСОФ СУЧАСНОЇ НАЦІОНАЛЬНОЇ ІДЕЇ

**Ращупкіна Марія Олегівна,**  
студентка факультету української та іноземної філології,  
Дрогобицький державний педагогічний університет  
імені І. Франка  
м. Дрогобич, Україна

Геополітичне розташування нашої держави, сусідство з прогресивною Європою та терористичною росією не могло не вплинути на формування мислення та стилю життя українців.

Цього року ми відзначаємо 300-річчя Дня народження Григорія Сковороди і цього року російська ракета влучила в музей Григорія Сковороди у Сковородинівці. Негідкини також зруйнували приміщення Харківського національного педагогічного університету імені Григорія Сковороди, пошкодили пам'ятник Сковороді біля корпусу цього університету, напевно, музей Сковорди для рашистів був завданням «фізично» знищити філософію Сковороди. Сучасний український письменник Сергій Жадан спираючись на заповіт Сковороди «Світ ловив мене, та не спіймав» висловився «вони полюють за Сковородою, але спіймати не можуть».

Григорій Сковорода козацького роду. Він народився 3 грудня 1722 року в Чорнухах Лубенського повіту. Батьки – Сава та Пелагея – у сім років віддали його до школи. А восени 1734 року Сковорода вже почав навчатися у **Києво-Могилянській академії**. Український філософ-містик, богослов, поет, педагог.

Григорій Сковорода жив у такий історичний період коли все українське було підірване і знищені рештки української держави, тому особливо цінною та актуальною є «українська народна філософія від Сковороди».

**«Я не покину Батьківщини. Мені моя сопілка і вівця дорожчі царського вінця»** , - **відповів Сковорода на пропозицію служити при дворі російської імператриці.**

Майже в кожному кабінеті шкіл є стенди з проникливими словами

мудрого Сковороди:

«Хто думає про науку, той любить її, а хто її любить, той ніколи не перестає вчитися, хоча б зовні він і здавався бездіяльним».

Розвиток української філософської традиції варто осмислювати через призму творчості Григорія Сковороди. Притчі, байки, оригінальна і перекладна поезія, проповіді й епістолярій, філософські і педагогічні трактати – саме у таких жанрах реалізувалась мовотворчість Григорія Сковороди. Він виробив цілу філософію слова: воно має структуру, що нагадує структуру світу. Є матерія однак є щось невидиме, невловиме, внутрішнє, завдяки чому слово переживає речі, людей, час, простір. Слово не тільки знак світу, мова – знакова система.

«Язык – мала частка, але, наче кермо на кораблі, володіє цілим тілом, чи не так само володіє і править тілом думка? Язык лише тінь, що, наче годинниковий дзвіночок, дзвенить у повітрі, а сама пружина – се думка. Думка-невидима голова языка, сім'я справі, корінь тілові. Думка – се язык, що не замовкає, неослаблена пружина, безперервний рух, що рухає і носить на собі, наче ветху ризу, тлінний тілесний бруд, що припав до своєї думки і зникає, як тінь від яблуні.

Питання мови, культури, філософії ніколи так не стояли гостро, як в часи теперішніх воєнних випробувань в Україні. Питання національної самоідентифікації українського суспільства є визначальним в перспективі формування та розвитку населення України.

На думку Григорія Сковороди «за межами свого народу людина не існує у природній спосіб» і він доводить це своєю спадщиною, яка лише на перший погляд є аполітична та лише морально-етична.

*«Майбутнім ми маримо, а сучасним гордуємо...»*, - говорить філософ.

У творі «Симфонія про народ» філософ Сковорда пише: «Кожен мусить пізнати свій народ і себе в ньому. Чи ти рус?.. Будь ним... Чи ти лях? Будь ляхом. Чи ти німець? Німечествуй. Француз? Французствуй. Татарин? Татарствуй. Усе добре на своєму місці й своєю мірою...»

Сковородинське «**Пізнай себе**» має національний вимір бо передбачало «пізнання свого народу й себе в ньому» вже хоча б тому, що на противагу просвітницькому гаслу: «Всі люди рівні» – наш філософ стверджував: «Усі люди різні». Його парадокс «нерівної рівності»?

Очевидно, філософ хотів зрозуміти і розкрити людську душу, сповнену протилежностей, та прекрасний і болісно трагічний світ навколо. «Бог схожий на багатий фонтан, що наповнює різні посудини за їхньою вмістимістю. Над фонтаном напис: «Нерівна всім рівність». Ллються з різних трубок різні струмені в різні посудини, що стоять довкола фонтана. Менша посудина має менше, але в тому є рівна більшій, що вони обидві однаково повні». Це стосується не тільки людей, а й народів. І, ясна річ, кожна людина найбільше любить свій народ. Та любов Сковороди до України була така ревна, що не раз викликала подив, а то й роздратування. Відомий український письменник і журналіст Жан Верне (Іван Вернет) під час першої зустрічі зі Сковородою був такий вражений цією «надзвичайною любов'ю» філософа. Сковорода найбільше любив українців.

Григорій Сковорода розробив концепцію троїстого самопізнання, тобто пізнання себе як особи (*individuum*), як громадянина (*in statu*) та як власне людини (*in genere*).

В ідеї персональної свободи, яку сповідував український філософ, – світоглядний код українців. І в нинішній війні основна складова – битва за українську ідентичність, у яку від початку повномасштабного вторгнення цілиться ворог.

Виокремлення теми свободи у філософії Г. Сковороди та її дослідження є важливим для української нації, що пройшла тернистий шлях перш, ніж її здобути. Сковорода постав проводирем українського народу та спонукав до духовного відродження нації, пробуджуючи її до боротьби за волю. Для того, щоб відродити націю, слід відновити її духовність, зміцнити моральний дух народу, не втратити свою самостійність та незалежність.

*Що є свобода? Добро в ній яке?  
Кажуть, неначе воно золотє?  
Ні ж бо, не злотне: зрівнявши все злото,  
Проти свободи воно лиш болото.  
О, якби в дурні мені не пошитись,  
Щоб без свободи не міг я лишитись.  
Слава навіки буде з тобою,  
Вольності отче, Богдане-герою!*

В часи війни найбільший вплив має головнокомандуючий та блискучий ритор, сила зброї і слова приведе до перемоги. Григорій Сковорода говорив у житті простою розмовною українською мовою, добре знав фольклор і життя всіх верств суспільства. Його наукові трактати у жанрі монологів і діалогів з традиційними засобами класичної риторики і виразними вкрапленнями живомовних елементів, його літературна творчість, у якій все сильніше проступали окремі риси українського народу, літературної мови, засвідчили синтез мудрості книжної і народної.

У своїх філософських працях Г. Сковорода переосмислює всі сторони людського життя. Його вчення базується на подвійності буття людини. Суєта бере людину в полон – і вона втрачає свою самобутність.

У притчі «Убогий Жайворонок» філософ змальовує образ України як краю, де «оселилася простота й царствовала дружба, що робила мале великим, дешеве дорогим, а просте приємним». І саме сюди, в Україну, приходить Божа Діва-Істина, втікаючи від світу, що потонув у гріхах. У притчі Сковороди старовинний мотив «гнаної Правди» є останнім відблиском золотого віку, коли люди шанували правду з власної волі, а не з примусу, постає його рідна Україна.

Сковорода використовує алегоричний підхід для подання своїх думок так у творі «Убогий Жайворонок» – це алегорія про «сродність» українців до добра та про їхню «несродність» до зла. І мудрий жайворонок Сабаш, і працюватий

дятел Немес, і навіть нерозважливий тетервак Фридрих, на відміну від нетопирів чи яструбів, зроду добрі. Прикметно, що саме тут зринає в Сковороди опозиція України й Росії. «...Не дивуйся, друже, що тетервак названий Фридрихом, – каже філософ, даруючи притчу своєму приятелю Федорові Диському. – А якщо досадно, то згадай, що всі ми такі. Усю ж бо Малоросію Великоросія називає тетерваками. Чого ж соромитись! Тетервак, звісно, – птах немудрий, але й не злобивий. Не той дурний, хто не знає..., той а, хто знати не хоче». Росіяни – «сторонні люди». Вони бачать тільки те, що на поверхні, те, що здається їм глупотою, тому й називають українців тетерваками. Але вони не знають справжнього єства української людини, того, що вона належить до Божого світу. Смішний комусь тетервак має ім'я Фридрих, яке походить від германського Frithuric і означає «мирний вождь». А Сабаш означає «син миру», Немес – «справедливий». Усі вони – і Фридрих, і Сабаш, і Немес – діти миру, мешканці «Миргорода», тобто «горнього Єрусалима». Одне слово, гасло «Пізнай себе» означає для українця, зокрема, усвідомити своє добре серце, щоб не стати чужим своєму роду, бо, як каже філософ, «кожен народ..., мов та пшениця, може час від часу вироджуватись...».

«Не тіло, а душа є людиною», – говорив філософ.

Духовний світ людини глибокий, багатогранний, але непізнаний до кінця. Що він багатший, то цікавіша людина, то прекрасніше її життя. Велике значення мають духовні цінності.

Сучасники високо оцінили науку Сковороди і тішаться початком його воскресіння, яке дасть йому належне місце у житті українського народу і людства, а також стане добрим початком для духового пробудження і відродження нашого народу.

І на Сковороді можуть здійснитися слова Святого Письма: «Камінь, що ви, будівничі, відкинули, але каменем став Він наріжним» (Діяння 4:11). Г. Сковорода може стати тим наріжним каменем у фундаменті духового відродження і піднесення на вищі щаблі духа українського народу.

Молдовський письменник і вчений-історик, почесний член Румунської



Академії наук **Александрю Гиждеу** називає Сковороду передвісником романтичної «національної філософії».

Та ще більшу вагу мав Сковорода в Україні ХХ століття. Він був культовим для нашого модернізму. Саме ідеї українського філософа можна вбачати коріння культурного й політичного резистансу українських шістдесятників.

Бібліографи називають Сковороду справжнім сином України, української землі, української культури, української життєрадісної барокової доби. Так Юзеф Третьак у книжці «Петро Скарга в історії та літературі Берестейської унії» назвав Сковороду «справжнім виверненням тих позитивних моральних первістків, що дрімали в грудях українського народу», і трактував сковородинський містицизм як прояв українського національного характеру. Зрештою, навіть те, що наріжним каменем своєї філософії Сковорода зробив ідею самопізнання, можна вважати проявом його «українськості».

Ігор Костецький назве Сковороду одним-єдиним навчителем модерної України, людиною, котра репрезентує ту українську культуру, «яка має вселюдське значення». Василь Барка говоритиме про Сковороду як про «найбільшого після перших отців Церкви християнського філософа світу», а власне життєве кредо окреслить словами: «Світ мене спіймав, але не вдержав». Дмитро Донцов присвятить останні дні життя праці над статтею «Дороговказ Григорія Сковороди нашій сучасності» – прикінцева сторінка рукопису так і залишилась у його друкарській машинці...

А що ми шукаємо в Сковороді сьогодні? Різне. Оксана Забужко (Оксана Стефанівна Забужко – українська письменниця, поетеса, есеїстка, філософиня. Її твори перекладено багатьма мовами) – *ту domeжну повноту буття, яку вона називає «третім рівнем свободи»*, Володимир Єшкілев (Єшкілев Володимир Львович – український прозаїк, есеїст, кінодраматург, сценарист) – *постмодерну театральність*, Юрій Іздрик (Юрій Ромánович Іздрик-український прозаїк, поет, культуролог, автор концептуального журнального проекту «Четвер») – *ризоматичність*... Як не повірити Сергію

Жадану (Сергій Вікторович Жадан — український письменник, перекладач, громадський діяч, фронтмен гуртів «Жадан і Собаки» та «Лінія Маннергейма»), який нещодавно на мистецькому фестивалі «*De libertate*» сказав: «Сковорода – це вічне». Одне слово, у пошуках власної ідентичності ми дедалі частіше звертаємося до Сковороди. Може, нехай не сьогодні, то завтра в наших душах таки запанує сквородинський образ України як відблиску золотого віку, образ, що несе в собі віру, надію й любов...

### СПИСОК ЛІТЕРАТУРИ

1. Ісаєвич, Я. Д. "Філософська спадщина Григорія Сковороди". Український історичний журнал, 1982.
2. Кримський, А. Ю. Григорій Сковорода як філософ. - Київ: Наукова думка, 1989.
3. Мішанич, О. В. Літературна спадщина Григорія Сковороди. - Київ: Вища школа, 1985.
4. Чижевський, Д. І. "Григорій Сковорода і європейська філософія". Вісник Національної академії наук України, 1969.

# LINGUISTIC FEATURES OF FORREST GUMP'S SPEECH AND ITS TRANSLATION INTO UKRAINIAN

**Хацер Ганна Олексіївна**

к.філол.н., доц.,  
доц. кафедри теорії та практики  
перекладу з англійської мови  
Запорізький національний університет  
м. Запоріжжя, Україна

**Introduction.** The movie industry has become one of the most developed and popular areas in modern art. Globalization, technical developments, and AI spreading in all spheres of our lives have also influenced its features, such as structure, plots, vocabulary, and interconnection of visual and textual (speaking) materials. The combination of visual, verbal, and musical means allows for a more substantial impact on viewers, conveying a wider range of emotions through a variety of artistic means.

The film industry in the United States and Canada, or the North American movie market, released over 16,350 movies between 1995 and 2023 [Film industry]. From slang and idioms to cultural references and regional dialects, American movies are filled with linguistic nuances that can be challenging to convey accurately in another language, including Ukrainian. One of such an example is a movie “Forrest Gump.” It was a critical and commercial success and is considered to be a classic by audiences around the world. Its main character, Forrest Gump, despite his intellectual limitations, leads a life full of events and becomes a participant in some of the most significant historical events of the second half of the 20th century. His speech is unique and makes him different from other characters.

**Aim.** The paper aims to study the speech peculiarities of Forrest Gump, its vocabulary, sentence structures, and how it is translated into Ukrainian.

**Materials and methods.** The movie to be used as a source of material for research is the American drama-comedy “Forrest Gump,” which earned six Academy Awards, including Best Picture. The research was carried out using methods such as

analysis and synthesis, descriptive-analytical, contextual-interpretive, and linguistic and stylistic analysis.

**Results and discussion.** The concept of "film text" can be regarded as a powerful tool of linguistic and extra-linguistic influence, as a result of which the viewer's point of view, mood, and way of thinking can radically change. Different researchers understand it differently, focusing on various aspects of this notion. N. G. Matyash regards it as a kind of creolized text, a text that combines both verbal and non-verbal methods of communication [Матяш, 2014]. V. V. Serdyuchenko considers the film text as a discrete sequence of continuous sections of the text. Continuous segments of the film text are frames. Thus, the film text is a chain of nuclear frames [Сердюченко, 2018]. American linguists are expanding the concept of film text from dialogues to complete audiovisual pictures of movies, including transcribed pauses, intonation scales, hesitation markers, background events on the screen, and others. An integral part of the verbal component is acting, filming features, editing, and sound engineering.

The movie "Forrest Gump" is distinguished by the emotionality and imagery of the speech of its characters, which leads to the use of a significant amount of emotionally colored vocabulary, namely colloquial, non-normative, and persistent expressions. Forrest Gump is a unique character whose speech reflects his unordinary way of thinking and perceiving the world. While analyzing it, several features have been singled out:

1. Simple sentence structure. Due to his mental peculiarities and other ways of perception of the world and things happening in it, Forrest tends to use simple sentences. For example:

*Her dream had come true. She was a folk singer.*

*And there was always something to do.*

*I sent her letters. Not every day, but almost.*

2. Repetitive phrases. Another feature of Forrest's speech is the usage of the same word or phrase several times if he believes it is essential and meaningful, like in the following sentences:

*Mommy says **stupid** is as **stupid** does.*

***Momma always said that God is mysterious. My Momma always said you got to put the past behind you before you can move on.***

*...but I think it was her grandma's **dog**. He was a mean **dog**.*

3. Limited emotional vocabulary. Forrest often communicates factually and directly, avoiding elaborate descriptions or expressing emotions overtly. Sometimes, if he needs to describe his feelings, he uses phrases heard from other people:

*I'm scared. I miss you, Jenny. I wanted to tell you I love you.*

4. Naïve and simultaneously deep in meaning vocabulary. The main character is always straightforward and reflects on events happening in his life through his knowledge and abilities. However, this simple vocabulary deeply reflects his philosophy and serious philosophical questions about our lives. For example:

*I'm not a smart man, but I know what love is.*

*He didn't want to be called **crippled**, just like I didn't want to be called **stupid**.*

*I didn't stay home for long, because I'd made a **promise** to Bubba. And I always try to keep my promise.*

Speaking about the ways of translating and preserving the unique features of the speech of the main character of the movie “Forrest Gump” into Ukrainian, the transformation of addition, concretization, generalization, and antonymic translation are most often used.

*And I had you **placed** here under our tree. – І я **поховав** тебе тут під нашим деревом.*

When translating this phrase a translator used concretization and changed the verb “placed,” which has broader meaning in English into Ukrainian verb “поховав” that reflects the particular context.

*Our house was **never empty**. – Наш будинок завжди був повний.*

In this example, a translator used antonymic translation while preserving the original meaning – “never empty” sounds in Ukrainian as “завжди був повний.”

The same transformation is used in the next example:

*Well, now we **ain't strangers** any more. – Тепер ми з вами знайомі.*

In the case of translating profanity, professionals use the transformation of a unit into a normative variant or the selection of a functional counterpart, in which censorship is maintained. Still, the expressive coloring of the word is also preserved. Let us consider the following example:

*God damn it, kick some ass! – Чорт візьми, покажи їм, де раки зимують!*

While translating the sentence into Ukrainian, the translator preferred neutralizing part of the profanity used in the original and replacing it with a more neutral phraseological expression in the Ukrainian language: “показати, де раки зимують,” which has the same expressive meaning.

**Conclusions.** While seemingly simple on the surface, Forrest Gump’s speech incorporates a complex tapestry of innocence, honesty, and deep emotions. His limited vocabulary becomes a unique identifier, instantly recognizable and contributing to his character. Translating these features into Ukrainian requires careful consideration to preserve his speech’s essence and its emotional impact on viewers.

In the future, it is advisable to research in more detail the characteristic features of the speech of other main characters and make a comparative analysis, as well as their influence on the film text. In addition, it is worth examining ways of conveying Forrest Gump’s southern accent, slang, and phraseological units.

## REFERENCES

1. Матяш Н. Г. Кінотекст як креолізований текст. *Збірник наукових праць Харківського університету Повітряних Сил ім. І. Кожедуба*. Серія: Філологія. 2014. 39-42 с.

2. Сердюченко В. В. Особливості перекладу назв кінофільмів з англійської мови. 2018. URL: <https://ir.nmu.org.ua/handle/123456789/151654> (date of access: 17.05.2024)

3. Film industry in the United States and Canada - statistics & facts. Statista. 2024. URL: <https://www.statista.com/topics/964/film/#topicOverview> (date of access: 18.05.2024)

# PHILOSOPHICAL SCIENCES

## СКЕПТИЧНІ ЗАСАДИ ФЕНОМЕНОЛОГІЇ ТА АНАЛІТИЧНОЇ ФІЛОСОФІЇ

**Гриценко Аліна Леонідівна**  
Аспірантка кафедри філософії,  
історії та соціально – гуманітарних дисциплін  
Донбаський державний педагогічний університет  
Слов'янськ, Україна

**Вступ. / Introductions.** На сьогоднішній день, одним із напрямків розвитку сучасної філософії спостерігається тенденція до наближення та поєднання теоретичних засад феноменології і аналітичної філософії.

Мова йде про поєднання вказаних теорій, як на рівні проблематики, так і на рівні методології. У першому відношенні це безумовно питання свідомості, її характеристик і ментальних станів людини. Не менш актуальною є питання про статус логіко-математичних моделей реальності. Зрозуміло, в таких складних питаннях не обходиться без істотних відмінностей. Для Гуссерля математика – це ейдетична наука, що позбавлена природної установки, так само, як і феноменологія, з тією різницею, що математичний дискурс має справу з гранично формальними об'єктами.

Для ранньої аналітичної філософії математика є областю формально-логічних відносин, особлива логіко-семантична гра, правила якої встановлюються конвенційно.

**Ціль роботи./Aim.** Основною метою роботи є виявлення спільної проблематики феноменології і аналітичної філософії. Основним завданням є також розкриття питання щодо скептичної позиції мислителів, зваженої теоретичної позиції, що відображає реальні проблеми на шляху пізнання свідомості і ментальної характеристики людини.

**Матеріали та методи./Materials and methods.** Щодо методології слід говорити про систематичний скепсис зазначених теорій, причому цей скепсис не тільки мається на увазі, а прямо декларується, як ми й збираємося показати. Тут достатньо вказати на гуссерлівський принцип *epoché* – утримання від суджень, розроблений вже в античному скептицизмі. Що стосується Вітгенштайна, його скептична установка давно є предметом розгляду і навряд чи викликає сумнів.

У розумінні Е. Гуссерля чиста свідомість відкривається в результаті здійснення феноменологічних редукцій – послідовного утримання від будь-якого визнання дійсності світу феноменів, виведення за дужки всіх елементів реальності, навіть нееїдетичних елементів самої свідомості. Для буття свідомості в якості темпорального потоку наших інтенцій немає необхідності в будь-якому реальному існуванні. Феноменологія стверджує, що існування предметів не є необхідністю, – воно у певному відношенні має випадковий характер. Тут мається на увазі наступне: завжди може бути так, що подальше протікання досвіду змусить відмовитися від того, що було покладено в його основу. [1, с. 101].

Таким чином, між ментальними актами і реальністю проходить межа невизначеності. Сам факт існування свідомості не може бути обумовленим існуванням природи. Остання, з позиції феноменології існує, лише як така, що впорядкована і систематизована актами свідомості. Саме це конституювання як раз і є інтенціональною діяльністю свідомості по формуванню власної предметності як системи ноєматичних структур. [2, с. 103-104].

Свідомість у своїй власній формі має визнаватися взаємозв'язком іманентного буття, яке не потребує для свого існування ніякої предметності, окрім трансцендентальної, в яку ніщо не може проникнути і зсередини якої ніщо не може вислизнути, яке не може полягати в жодній просторово-часовій взаємодії і не може відчувати детермінації з боку фізичного світу.

**Результати обговорення. /Results and discussion.** Таким чином, в рамках феноменологічної редукції ми направляємо погляд на чисту свідомість в її



абсолютної автономії. Вона і буде тим, що залишається в якості феноменологічного залишку. З предмету пізнання виключається все фактичне, конкретне, реально існуюче і єдиним завданням істинного пізнання оголошується дослідження феномену свідомості як такої. Використання феноменологічної редукції створює перехід від природної установки свідомості до феноменологічної.

В результаті редукції свідомість постає не як відображення зовнішнього світу, а як наділена особливою здатністю створювати свій особистісний світ ноєматичних структур і сама вона є структурою, що визначає себе. Відповідно до цього, вже не є принциповим, чи існує у фізичної реальності інтенціональний об'єкт. Лише натуралістична установка нав'язує нам бажання шукати реальність за межами інтенціонального процесу.

**Висновки./Conclusions.** Тези висвітлюють тенденцію до наближення та поєднання теоретичних засад феноменології і аналітичної філософії, виявляють спільну проблематику обох важливих напрямків філософії, пошук їх точок перетину та взаємодії між собою.

### **СПИСОК БІБЛІОГРАФІЧНИХ ПОСИЛАНЬ.**

1. Husserl E. Husserliana. Bd. III.1. Ideen zu einer reinen Phänomenologie und Phänomenologischen Philosophie. Haag: Nijhoff, 1976. – 476 s.
2. Husserl E. Gesammelte Werke, Husserliana. B. 34. Zur Phänomenologischen Reduktion. Texte aus dem Nachlass (1926–1935). Springer, 2002. – 657 s.

# ЕКЗИСТЕНЦІЙНА КОМУНІКАЦІЯ ТА ВИЩІ ФОРМИ ЛЮБОВІ

Дубровіна Оксана Валеріївна,

вчитель,

Ліцей № 153

м. Київ, Україна

**Вступ.** З кінця XIX століття мислителі часто характеризують людину як істоту самотню, що намагається разом з тим вирватись зі своєї самотності. Також дослідники згадують й таке явище, як криза комунікації. Це серйозні проблеми, які потребують свого вирішення. У філософії любові існує думка, що любов має здатність згладжувати це неприємне переживання самотності, особливо тут йдеться про вищі форми любові.

**Мета роботи.** Проаналізуємо, які ж риси мають вищі форми любові у класифікаціях мислителів і що їх відрізняє від інших форм та дозволяє людині подолати наслідки кризи комунікації, самотність.

**Матеріали та методи.** Аналізуючи феномен любові, мислителі різних часів пропонували свої визначення, типологізації та вибудовували ієрархії від нижчих до вищих форм любові. Платон у своєму діалозі «Бенкет» пропонує відрізнити вульгарного Ерота (мова йде про бога любові), що асоціюється з сексуальним потягом і пристрастю від небесного Ерота, що асоціюється з тягою до краси чужої душі. Платон пише про те, що існують різні потяги: тяга до речей, тяга до тіл, тяга до душ, але найвищою є тяга/любов до прекрасних ідей-цінностей, таких як любов до блага, справедливості та ін.

Поділ на вульгарну і небесну любов став важливою частиною християнської традиції. Християнська любов розуміється не просто як небесна, божественна, але й як всепрощаюча, милосердна, така, що здатна піклуватись. Христос вважається взірцем такої вищої форми любові.

Засновник психоаналізу Зігмунд Фрейд пропонує відрізнити інфантильну любов, що має характер відповіді-подяки, від зрілої любові, яка активна, відповідальна та альтруїстична за своїм характером.

Еріх Фромм у своїй відомій роботі «Мистецтво любити» виділяє п'ять типів любові й також пропонує свою ієрархію типів любові. Найвищою в цій ієрархії є любов, яку легше всього побачити у відношенні матері до своїх дітей. Вона альтруїстична, жертвенна, турботлива, здатна все простити, прагне зрозуміти, допомогти. Це любов не за щось, але безумовна, що дарує здатність приймати іншого таким який він є.

Клайв Степлз Льюїс в книзі «Любов» будує ієрархію любові від любові до предметів, природи, до любові-привязаності, що підтримується звичкою, далі веде мову про закоханість, як про захоплення красою іншої людини. На вершину він ставить альтруїстичну, жертвенну любов-милосердя, яка виступає як свого роду моральна позиція по відношенню до інших людей.

**Висновки.** У підсумку, на даних типологізацій та ієрархій, можна звернути увагу на те, що на думку вищезазначених мислителів вищі форми любові обов'язково включають в себе те, що сьогодні ми називаємо екзистенційним типом комунікації (термін Карла Ясперса). Ті форми любові, які мислителі оцінюють вище за всі інші, характеризуються особливою якістю комунікації, яка вибудовується на довірі, щирому інтересі до іншого «я», прагненні зрозуміти іншого, відкритості, емпатії, прийнятті, підтримці, ясності і турботі. Йдеться про своєрідну моральну позицію по відношенню до інших, коли завжди є місце для милосердя, конструктивних й відповідальних дій. Вибудовування взаємозв'язку з іншими людьми на основі такої комунікації робить людей щасливими, дозволяє зберігати здоров'я, наповнює життя змістом, веде до справжнього людського існування, тому що зачіпає найглибші рівні особистості і підносить любов до вищих її форм.

## ОНТОЛОГІЧНА ПРОБЛЕМА «БУТТЯ – НЕБУТТЯ»

**Куніцька Тетяна Сергіївна**

Студентка 2 курсу факультету публічного управління та адміністрування  
Хмельницького університету управління та права імені Леоніда Юзькова

Керівник:

**Ювсеченко Ярослав Володимирович**

Кандидат філософських наук, доцент

**Вступ.** Онтологічні проблеми у філософії становлять одну з ключових галузей філософського дослідження і виникають при спробі визначити природу буття, існування та реальності. Онтологія – це галузь філософії, що вивчає основні категорії буття, питання про те, що існує, як це існує та які принципи лежать в основі цього існування.

**Ціль роботи.** З'ясувати роль та зміст онтологічної проблеми «буття-небуття».

**Матеріали та методи.** У вказаній науковій роботі використано логічний, аналітичний та системний аналіз наукової літератури досліджуваної проблематики.

**Результати та обговорення.** У класичній філософії важливою онтологічною проблемою була проблема «буття – небуття», особливо питання трансформації першого у друге. З часом визначилась картина трактування цієї проблеми, відповідно до якої буття розглядалось як те, що має форму організації, є суцим та єдиним, а небуття – виступає як безструктурний хаос [1, с. 122].

Другою онтологічною протилежністю є протилежність між родами буття–тілом та духом. Вона зумовлює виникнення двоякого трактування буття та приводить до визнання одночасної наявності протилежних реальностей-матеріальної та ідеальної. Такі думки були підкріплені християнством. Їх активним захисником, зокрема у XIII ст., був Тома Аквінський, а у XVII ст. – Рене Декарт [1, с. 123].

Досить цікавим для дослідників онтологічних проблем є трактування

морально-етичних норм поведінки людини та їх зв'язок з християнським світоглядом. Адже питання світобудови Володимир Мономах розглядав з точки зору традиційного для християнства уявлення, як створену Богом, на «догоду людині» [2, 35].

Крайні матеріалістичні концепції буття заперечують існування духовності. Вони вважають духовність реакцією на фізичну дію, емоції-скороченням внутрішніх органів, а думки - змінами у функціонуванні мозкової тканини та мовного апарату.

Важливість онтології була визнана тому, що ця категорія відкрила шлях до розуміння глибини типу мислення, проблеми парадигм, що пояснюють світ, яка є центральною для сучасної Європи і, як наслідок, майже планетарної цивілізації. Гайдеггер поставив питання про сутнісний характер реальності і звів його до поняття часу.

Зрозуміло, що поняття «буття» або ж «екзистенції» є дуже широким, оскільки охоплює весь спектр сутнісних речей. Екзистенція - це узагальнений образ навколишнього світу, індивідуальний прояв природи в окремих предметах і явищах. Саме тоді, коли виникли сумніви, пов'язані з поняттям існування, і з'явилася потреба в самоаналізі, філософи почали сперечатися над питаннями реальності. Саме тоді, коли виникли сумніви щодо існування світу "там", "скрізь", філософи поставили питання про минуле і майбутнє, що неминуче призвело до онтологічних питань.

Сучасна філософська думка ґрунтується на трактуванні буття як єдиної системи, основні частини якої взаємопов'язані між собою і є проявами певної повноти та єдності. При цьому реальний світ виявляється розділеним, розчленованим і досить чітко визначеною структурою, в основі якої лежать три характерні шари дійсності: природне буття, соціальне буття та ідеальне буття.

Буття природи як першої форми реальності характеризується наступними особливостями.

- вона охоплює всі існуючі об'єкти та явища, за винятком людини;
- вона є результатом тривалої універсальної еволюції існуючих речей;

- виявляється у здатності всіх компонентів системи до самоорганізації та спонтанного переходу на вищі рівні організації та впорядкування;

- існує у своїх природних формах - живій (біологічні процеси та явища) та неживій (елементарні частинки та поля, атоми та молекули).

Соціальне буття розкривається через суспільство і людське буття, що характеризується особливими структурами (індивід, сім'я, група, клас, нація, держава, людство) і проявляється у сферах суспільного життя (матеріальне виробництво, наукова, духовна, політична, сфера послуг тощо).

Третя форма реальності - ідеальна, духовна реальність - характеризується взаємозв'язком із соціальним буттям, а саме:

- вона взаємопов'язана з соціальним буттям, тому що на цьому рівні повторює і відтворює соціальні структури;

- охоплює несвідомі психічні структури індивідуального та колективного несвідомого;

- має здатність до динамічного розвитку внаслідок широкого використання новітніх інформаційних технологій та інструментів.

На думку більшості філософів, те, що об'єднує реальність і визначає єдність її різноманітних форм, слід вважати матерією. Вона фіксує внутрішню єдність речей, тобто єдність у її сутнісному вираженні, і відповідає тим параметрам об'єктивного світу, які роблять його таким. Слід зазначити, що протягом століть філософи, які прагнули пояснити природу світу, шукали таку субстанцію, іноді ототожнюючи її з реальними речами і станами природи, а іноді пов'язуючи з Богом, Абсолютною Ідеєю або суб'єктивними людськими проявами.

**Висновки.** Онтологічні проблеми у філософії займають центральне місце у вивченні природи буття та існування. Вони виникають у спробі зрозуміти і пояснити, що існує, як воно існує і які фундаментальні принципи лежать в основі цього існування. Центральною проблемою онтології є розуміння природи буття та існування. Що означає бути реальним? Чи можемо ми визначити об'єктивну реальність незалежно від людського сприйняття? Іншою

проблемою є питання про те, як визначити спільні риси (універсалії) та відмінності (індивідуалізації) між речами та ідеями. Онтологія також займається питаннями, що стосуються природи часу і простору. Чи існують час і простір незалежно від матеріальних об'єктів? Як ми можемо зрозуміти природу об'єктивної реальності, якщо вона існує? Ці питання стимулюють філософське мислення та постійний пошук нових підходів до розуміння природи буття та існування. Ці питання формують основу для розвитку онтологічних теорій і концепцій, які впливають на широкий спектр галузей знань.

### **СПИСОК ВИКОРИСТАНИХ ДЖЕРЕЛ:**

1. Філософія: підручник, В. С. Бліхар, М. М. Цимбалюк, Н. В. Гайворонюк, В. В. Левкулич, Б. Б. Шандра, В. Ю. Свищо. Вид. 2-ге, перероб. та доп. Ужгород: Вид-во УжНУ «Говерла», 2021. 440 с.
2. Огородник І. В., Русин М. Ю. Українська філософія в іменах. За ред. М. Ф.Тарасенка. К., 1997. 328с.

# ПРОБЛЕМА НЕ-ЕКЗИСТЕНЦІЇ СУЧАСНОЇ УКРАЇНСЬКОЇ ФІЛОСОФІЇ

**Савонова Г. І.,**

д. філос. н.,

доцент кафедри українознавства,

культури та документознавства Національного університету

Полтавська політехніка імені Юрія Кондратюка

**Вступ.** Поставлене у 2009 році питання С. Дацюком «Чи потрібна філософія в Україні?» і досі потребує осмислення [2]. Можна говорити як про висловлення особистої лаконічної відповіді на це питання, так і про ті проблеми, які були цим питанням окреслені.

Наразі не можна сказати, що в наукових колах точаться дебати щодо вище зазначеного питання. Не було цього і раніше, але сказати, що самих дослідників філософії це не хвилює було б неправдивим. Більш того сьогодні це питання набуває гостроти з врахуванням процесу боротьби українців за незалежність і право самоідентифікації, збереження національної спадщини та свободи.

«Чи потрібна філософія в Україні?» є питанням-викликом до суспільства, запитом щодо того, чи хоче Україна виборювати собі провідні позиції на міжнародній арені по усіх фронтах чи готова обходитися другорядними ролями. Але це ще питання до наукової української спільноти, яке прослідковується у змісті матеріалу, а не у постановці теми дослідження. Тож це питання варто продовжити наступним чином: «Чи потрібна філософія в Україні, коли в країні немає сучасної філософії?». Тож постає проблема не-екзистенції філософії в Україні.

Відповідно **метою роботи** є визначення специфіки й причин не-екзистенції сучасної української філософії.

**Матеріали та методи.** Базовим методом дослідження є метод філософського аналізу з опорою на дослідницькі матеріали та особисті спостереження.



**Результати та обговорення.** Передусім варто розібратися зі змістом проблеми не-екзистенції української філософії. Поняття «не-екзистенція» комплектує у собі ту фазу розвитку філософії, яка наразі характерна для України. Не-екзистенція філософії – це існування філософії в режимі завмирання, без розвитку, занепаду чи сповільнення, тобто філософія в Україні завмерла на рівні викладацької діяльності в закладах вищої освіти та підготовці нових педагогічних кадрів через захист дисертацій. Отже, можна говорити про те, що філософія в Україні існує без існування. Саме тому важко назвати сучасні філософські школи в Україні, назвати імена провідних українських філософів XXI століття, про чию діяльність було б відомо хоча б на рівні країни. І тут мова йде не про докторів чи кандидатів філософських наук, не про дослідників філософії, а про тих, кого можна самих назвати філософами з великої літери, про розробників власних концепцій, авторів філософських трактатів.

Звісно можна було б висунути антитезу заяві про не-екзистенцію сучасної української філософії, говорити про те, що відбувається процес відродження філософії десь так на етапі проторенесансу, але проблема не-екзистенції полягає не у відсутності філософських конкурсів серед учнівської молоді, чи конкурсі монографій з філософії, а у відсутності існування самотніх українських філософів і філософських течій. Саме про це свідчить відсутність згадок про специфіку української філософії XXI століття, а пафосні назви збірників матеріалів на кшталт «Сучасна українська філософія: традиції, тенденції, інновації» зводяться або до епічного оспівування діяльності певної людини на керівній посаді [5] або до публікації тез від студентів до науковців з будь-яких філософських тем. Відразу хочеться зазначити, що не намагаючись давати якоесь суб'єктивне оціночне судження подібному явищу, ми просто констатуємо цей факт для подальшого дослідження.

Звернемося до причин проблеми не-екзистенції. Деякі з цих причин були зазначені іншими дослідниками, а деякі можна сформулювати як їхній результат, наслідок довготривалої стагнації.

Наприклад, А. Баумейстер вважає, що українська сучасна філософія розпочала своє відродження, що можна назвати позитивною відповіддю на питання С. Дацюка, але і він не обходить важливий момент, який став характерним для української філософії, а саме – активне звернення українських філософів до результатів своїх західноєвропейських колег замість власного вільного міркування. Наведемо власні слова дослідника: «Якщо виникає потреба в літературі до нових дисциплін (метафізика, онтологія, теологічні дисципліни), то поспішають скоріше щось перекласти, замість того, щоб робити ставку на українських авторів. У цьому проявляється комплекс власної меншовартості, нерозуміння того, що ресурси, витрачені тільки на переклади, «з’їдають» творчий потенціал нашої культури. На Заході 35-40 літні філософи дуже рідко займаються перекладами. У нас це – один із головних чинників виживання в професії» [1]. І це є дуже важливим зауваженням, яке було зроблено А. Баумейстером ще у 2011 році, а вже у 2021 році інший дослідник нарікає на те, що процес перекладу філософських творів з іноземних мов пригальмував через брак фінансування [3]. 10 років відокремлюють занепокоєння одного дослідника щодо тяги українських філософів спиратися виключно на твори іноземних колег і хвилювання іншого, що цей процес сповільнюється. Тобто, якщо А. Баумейстер хвилюється щодо того, що звичка спиратися на чийсь думки сповільнює самостійність української філософської думки, то А. Єрмоленко нарікає на зменшення можливості спиратися на чужі філософські думки. Разом зі своїм слушним зауваженням А. Баумейстер пропускає важливий момент у своїй статті, а саме те, що українські філософи зосереджені на дослідженні здобутків переважно європейських філософів та осмисленні історії української філософської думки. Не заперечуючи важливість цих досліджень поставимо питання щодо специфіки сучасної української філософії як такої.

Проблема сильної прив’язки української філософської думки до авторитетів сягає радянських часів, коли посилання на певних діячів у наукових роботах було обов’язковим, тобто входило у структуру дослідження. А це

означає, що у спадок сучасній українській філософії залишилась наукова структурованість подачі матеріалів. Так, А. Єрмоленко виокремлює три етапи «творення філософської незалежності» [3, с. 47]. Перший етап визначається ним як процес подолання ідеологічної заганжованості, другий – знайомством філософів з кращими здобутками світової філософської думки, недоступної у радянські часи, та останній етап – пошуком розв’язання проблем сучасності. Цей поділ є дещо умовним, адже визначити більш-менш конкретні дати переходу від одного етапу на інший не є можливим.

Процес подолання марксистсько-ленінської ідеології розтягнувся на 90-ті роки і збігся з тим моментом, коли країна потребувала потужнішого руху філософської думки. До того ж поступове подолання марксистсько-ленінської ідеології ще не означало подолання імперіалістичних ідей Московії, що було пов’язано, на думку А. Єрмоленко, з «інформаційною монополією Москви на зарубіжну філософську літературу» [3, с. 52]. Неможливість швидко ознайомитися з результатами напрацювань закордонних філософів призвело до того, що левову долю вільного від комуністичних поглядів місце для дослідження посіли російські філософи «срібного віку».

Ще однією важливою причиною не-екзистенціалізму сучасної української філософії стає започаткований у 90-ті роки ХХ століття невиправдано високий видавничий процес створення підручників і посібників з філософії. Беззаперечним є необхідність формування нових навчальних матеріалів для студентів та аспірантів, але важко також не погодитися з думкою, що «...розвиток науки, зокрема й філософії, навряд чи варто починати з підручників. Але чомусь склалась традиція, спрямована якраз на підготовку підручників. Понад те, кар’єрне зростання, особливо у вищах, прямо залежало від наявності підготовлених науковцями підручників. Так наша країна опинилась мало не попереду всього світу з видання підручників. Начебто філософію можна вивчати за підручниками. На жаль, ця ситуація існує й досі» [3, с. 52]. Українські філософи змушені займатися підготовкою підручників і посібників замість того, щоб займатися фундаментальними дослідженнями та

давати відповіді на суспільний попит. Радянська система рейтингів та балів науково-педагогічного працівника навіть при реформуванні системи освіти лише змінила власний вигляд, але не суть. Хіба що до сталого підходу додалися вимоги щодо публікації у фахових журналах з міжнародною індексацією видавництва та вимоги щодо зростання індексу цитування в недосконалих електронних системах. Крім цього додається ще значна кількість вимог до роботи науково-педагогічного працівника, яка жодним чином не сприяє якості наукової роботи, адже дати п'ятирічку за ударні 4 роки так і залишається головною вимогою до науковця в системі вищої освіти.

Не сприяє покращенню ситуації і процес зменшення кількості годин на викладання філософії в закладах вищої освіти. «Останнім часом, на жаль, згортається процес подальшого розвитку філософії у вищій школі України. Зменшується кількість годин на курси з філософії. Це при тому, що запроваджується новий науковий ступінь – доктор філософії. Філософія дедалі більше перетворюється з «покликання» на «легкий гешефт», що перекинулось і на так звані наукометричні періодичні видання. І це – негативна тенденція» [3, с. 59]. Викладання філософії в ЗВО України перетворюється на таку собі дань традиції, і ще варто пошукати такий заклад, де його адміністрація вважає, що ця дисципліна потрібна студентам. Звісно, що це теж є однією з причин не-екзистенції сучасної філософії, адже комерціалізований підхід до філософії не є дієвим, а оцінення роботи філософа з позиції матеріального зиску тут і зараз доволі наївним. Як зазначили О. Йосепенко та С. Йосепенко, судження текстів філософів ще повинно пройти перевірку часом [4, с. 167].

У свою чергу С. Дацюк визначає, що «філософія використовувалася державною владою в якості ідеології так довго, що вона втратила свій справжній сенс і своє глибинне призначення. Не тільки СРСР не потребував філософії, але і незалежна Україна також її не потребує, бо до утилітарного використання філософії задля рекламних маніпуляцій тепер долучився ще і бізнес» [2]. На його думку, філософія втрачає фундаментальність і влада та бізнес підтримують лише ту філософію, яка відповідає їхнім

маніпулятивно-ідеологічним потребам. «Загальне враження від української філософії – хоч минулого, хоч теперішнього – приземленість, відсутність божевільних ідей, які би захоплювали уяву, змушували змінювати своє життя в новому світовлаштуванні, пробивали бар'єри офіціозу та національні кордони» [2]. Фактично сучасна українська філософія переймається дрібними справами «дитячої пісочниці», коли продовжує дискутувати, який філософ є українським, а який – російським, або коли переймається націоналістичними ідеями, що заздалегідь прописані в нормативно-правових актах держави, й не цікавиться глобально-духовними питаннями, занурена у дослідження історії філософії і зовсім не опікується футурологією. У такому разі не можна говорити ні про зазначений А. Єрмоленко 3 етап розвитку сучасної української філософії, ні про її взагалі виживаємість. Сьогодні українська філософія представлена на рівні дисертаційних досліджень, наукових статей у фахових виданнях, доповідях на конференціях. Але спроби знайти філософські трактати сучасних українських філософів у книгарнях є марною. А це означає, що вона окрім вище зазначених можливостей публікації не виходить на суспільний загаль, тобто залишається в дуже вузьких колах. І до того ж вимоги до структури статті, тез і тим паче дисертації накладають на філософа дуже сильні обмеження, які б можна було б порівняти з тим, якби художникам дозволялося малювати виключно сільські пейзажи олією на полотні певних розмірів і тільки широкими мазками.

Звісно можна пригадати і брак фінансування фундаментальних досліджень в Україні, і низькі фінансові доходи самих філософів, що не сприяє їхньому самофінансуванню, але як би це дивно не звучало, це не є головною причиною не-екзистенції філософії. Можна зазначити також і відсутність інтересу до філософії ЗМІ, яке часто не лише реагує на запит аудиторії, але й само формує цей запит. Але і це також не є дієвою причиною зазначеної ситуації в країні. Брак фінансування, скорочення годин на викладання філософії в ЗВО, низькі доходи інтелігенції, збільшення бездумного завантаження науково-педагогічних працівників різними вимогами, відсутність інтересу до філософії в українській спільноті – дійсно є причинами не-екзистенції

філософії, але другорядними причинами, які витікають з головної причини-зашореності тем і підходів до філософії, пануванні старої наукової парадигми та дань традиції мислити відповідно до ідеологічних науково-державних настанов.

**Висновки.** Отже, цілком логічно, що відновлення української філософії може розпочатися передусім з усунення головних, а не другорядних причин. Зміни повинні розпочатися з появи молодих українських філософів, які зможуть формувати та презентувати вільні і можливо божевільні ідеї, що змінять стару наукову парадигму. Філософія не є наукою, філософія є ґрунтом наукового мислення, поштовхом для ефективного розвитку усіх наук, а це означає, що доки існує застій у філософському мисленні доти і буде застій в розвитку усієї вітчизняної науки.

### СПИСОК ВИКОРИСТАНОЇ ЛІТЕРАТУРИ

1. Баумейстер А. Кілька слів про сучасну українську філософію. URL: <https://day.kyiv.ua/blog/suspilstvo/kilka-sliv-pro-suchasnu-ukrayinsku-filosofiyu> (дата звернення: 21.05.2024).
2. Дацюк С. Чи потрібна філософія в Україні? URL: <https://www.pravda.com.ua/articles/2009/03/20/3820391/> (дата звернення: 21.05.2024).
3. Єрмоленко А. М. Філософія як чинник духовної незалежності України. *Філософська думка*. 2021. № 3. С. 47-63.
4. Йосипенко О., Йосипенко С. Філософія в сучасній Україні: проблеми конституювання. URL: <https://ekmair.ukma.edu.ua/server/api/core/bitstreams/6a3e3a70-2b81-4990-af49-5b8f91462be9/content> (дата звернення: 21.05.2024).
5. Сучасна українська філософія: традиції, тенденції, інновації : збірник наукових праць / відп. ред. А. Є. Конверський, Л. О. Шашкова. Київ : Видавничо-поліграфічний центр «Київський університет», 2011. 303 с.

# ВПЛИВ ШТУЧНОГО ІНТЕЛЕКТУ НА ІНФОРМАЦІЙНІ ТЕХНОЛОГІЇ ТА ЇХНІЙ ПОДАЛЬШИЙ РОЗВИТОК

Уколов Денис Віталійович

Беда Софія Іванівна

Студенти

Харківський національний університет радіоелектроніки  
м. Харків, Україна

**Вступ.** Штучний інтелект (ШІ) – це технологічна революція, яка змінює підходи до вирішення проблем і забезпечує неймовірний розвиток у різних сферах. Однією з галузей, яка суттєво трансформується завдяки ШІ, є інформаційні технології (ІТ). Вплив штучного інтелекту на ІТ не тільки прискорює розвиток технологій, але й змінює сам спосіб роботи з інформацією, взаємодії з нею та розробки нових інструментів і можливостей. Але всі події можуть мати свої наслідки в майбутньому, які розглядаються в рамках дослідження.

Стрімкий розвиток штучного інтелекту (ШІ) впливає у наш час на різні аспекти нашого життя, включаючи інформаційні технології (ІТ). На сьогоднішній день ШІ стає частиною суспільства, бізнесу та технологічного прогресу, тому треба розуміти його вплив на ІТ, бо це дозволить краще підготуватися до можливих викликів, які виникають з його розвитком.

**Ціль роботи.** Завдання полягає в аналізі цього впливу, виокремленні ключових тенденцій та висвітленні можливих перспектив подальшого розвитку обох галузей. Вирішення цих питань може визначити шлях розвитку технологічної еволюції та впливати на подальший прогрес людства. Проблема полягає в тому, що ШІ, хоч і має безліч переваг, викликає небезпеки для ІТ. Зростання використання ШІ може призвести до збільшення залежності від цих технологій та підвищити ризик втрати контролю над інформацією. Існує загроза збільшення безробіття внаслідок автоматизації процесів за допомогою ШІ.

**Матеріали та методи.** До дослідження проблеми впливу докладається велика кількість вчених. У рамках роботи ми виокремили вчення науковиці Меланії Мітчелл, відомої дослідниці у галузі машинного навчання та ШІ. Пані Мітчелл вважає, що проблема створення людського інтелекту в машинах залишається вкрай недооціненою. Сучасним системам ШІ вкрай не вистачає людського інтелекту, а саме здатності зрозуміти значення людських проблем. Від роботи ШІ цілком можливі негативні наслідки, таких як загроза приватності, дискримінація або збільшення нерівності в суспільстві [1]. Численні дослідження продемонстрували легкість, з якою хакери могли обдурити системи розпізнавання обличчя та об'єктів конкретними незначними змінами зображень, наклеїти непомітні наклейки на знак «стоп», щоб система зору безпілотного автомобіля помилилася. Найкращі програми ШІ можуть бути ненадійними, коли стикаються з ситуаціями, які відрізняються від того, на чому їх навчали. Помилки таких систем варіюються від нешкідливих і жартівливих до потенційно катастрофічних.

**Результати та обговорення.** Завдяки ШІ створюються алгоритми, які дозволяють аналізувати великі обсяги даних швидше та ефективніше, виявляти закономірності та тренди, що раніше залишалися непоміченими. Це дозволяє компаніям приймати кращі рішення на основі об'єктивних даних [2]. Окрім цього, це також автоматизація процесів. ШІ дозволяє створювати імперативні системи та програми, які можуть виконувати повсякденні завдання, раніше виконувані людьми. Це дозволяє звільнити ресурси та підвищити ефективність бізнес-процесів. Це відкриває нові можливості для створення продуктів, які більш точно відповідатимуть потребам користувачів.

Головними здобутками у галузі ШІ є глибоке навчання (Deep Learning), яке є підгалуззю машинного навчання. Його алгоритми дозволяють системам використовувати нейронні мережі з багатьма шарами для автоматичного вивчення складних патернів у великих обсягах даних. Цей підхід використовується у багатьох сферах, включаючи обробку зображень, аналіз тексту, голосові та музичні розпізнавання та інші. Також хочемо виокремити



машинне навчання в натуральній мові (Natural Language Processing), завдяки розвитку якого системи можуть зрозуміти, аналізувати та генерувати людську мову. Це відкриває широкі можливості для розробки чат-ботів, автоматичного перекладу, аналізу текстів тощо.

Однак, разом з усім цим приходять і виклики. Важливо забезпечити, щоб розвиток ШІ не порушував основні права та свободи людини. При розвитку ШІ виникають питання щодо конфіденційності та приватності особистих даних, оскільки системи можуть збирати, аналізувати та використовувати великі обсяги інформації без належного контролю. Це може призвести до порушень приватності та можливості зловживання зібраними даними. Крім того, існує загроза збільшення безробіття внаслідок автоматизації процесів за допомогою ШІ. Важливо забезпечити соціальну адаптацію до цих змін та розробити стратегії для забезпечення стабільності на ринку праці. Також існують питання щодо відповідальності за прийняття рішень, які здійснюються системами ШІ. У випадках, коли системи здійснюють автономні дії, може виникнути питання про те, хто несе відповідальність за негативні наслідки або помилки.

**Висновки.** Важливо зауважити, що хоч і є вразливі аспекти розвитку ШІ, багато з цих проблем можна вирішити за допомогою ефективного регулювання, етичних стандартів та технологічних рішень. Наприклад, встановлення прозорих правил збору та використання даних, розробка алгоритмів, які приймають етично обґрунтовані рішення, і розвиток програм, спрямованих на зменшення соціальних нерівностей. Також треба сприяти подальшому розвитку автоматизації з використанням великих обсягів даних. Розвиток гібридних систем дозволить створити більш ефективні та інтелектуальні рішення у сферах, де потрібна взаємодія між людьми та комп'ютерами.

Таким чином, ШІ відкриває широкі можливості для подальшого технологічного прогресу та впливу на суспільство, тому його вплив на ІТ є суттєвим і невід'ємним. Це відкриває нові можливості для розвитку технологій та оптимізації бізнес-процесів, однак потребує уваги до етичних та соціальних аспектів. Запевняючи баланс між інноваціями та етичними стандартами, ми

можемо забезпечити стійкий розвиток суспільства у цифрову еру.

### **СПИСОК ЛІТЕРАТУРИ**

1. Mitchell, M. Artificial Intelligence Hits the Barrier of Meaning (2019), Department of Computer Science, Portland State University, Portland, USA
2. Szegedy, C.; Zaremba, W.; Sutskever, I.; Bruna, J.; Erhan, D.; Goodfellow, I.; Fergus, R. Intriguing Properties of Neural Networks. In Proceedings of the International Conference on Learning Representations (2014), Banff, MB, Canada, 14–16 April 2014.

# СПЕЦИФІКА ФІЛОСОФСЬКОГО ОСМИСЛЕННЯ ВІЙНИ

**Ювсечко Ярослав Володимирович**

к.ф.н., доцент

**Михайловський Олександр Миколайович**

Студент

Хмельницький університет управління

та права імені Леоніда Юзькова

м. Хмельницький, Україна

**Вступ./Introduction.** Війна завжди залишала глибокий слід у людській історії, формуючи суспільства, нації та культурні норми. Філософське осмислення війни є ключовим аспектом у розумінні її суті, наслідків та можливостей для людства. Існує безліч визначень війни, одне із них стверджує, що це складне соціально-історичне явище, яке протягом століть досліджувалося філософами, соціологами, політологами, істориками та іншими науковцями. Її не можна звести до простого акту насильства або конфлікту між державами. Війна - це багатогранне явище, яке має глибокі корені в суспільстві та історії.

Війна може бути визначена як організоване збройне протистояння між двома або більше сторонами, яке ведеться з метою досягнення певних політичних, економічних, або інших цілей. Вона може бути міждержавною, громадянською, релігійною, або іншого характеру.

Війна має багато форм і проявів. Вона може бути тотальною, коли в неї залучені всі ресурси воюючих сторін, або обмеженою, коли бойові дії ведуться лише на певній території або в певних сферах. Війна може бути конвенційною, коли використовуються традиційні види зброї, або неконвенційною, коли використовуються зброя масового знищення, тероризм, або інші нетрадиційні методи ведення війни [1].

**Мета роботи. / Aim.** Ця тема була і є однаково актуальною для людства, адже незважаючи на те, що протягом 20 століття було зроблено багато зусиль для запобігання війнам, вони все ще залишаються однією з найактуальніших проблем сучасності. Війна в Україні, яка розпочалася 24 лютого 2022 року, ще

раз підкреслила небезпеку цього явища та його руйнівні наслідки для людства.

Проблема війни та миру завжди цікавила філософів як минулих століть, так і сучасності, серед таких є наступні: Демокріт, Сократ, Цицерон, Кант, Фіхте, Г. Ситник, М. Логінов, В. Ряшко, К. Клаузевіц та інші.

**Матеріали та методи./Materials and methods.** З філософської точки зору війна може бути розглянута як одна з форм буття. Вона суперечить прагненню людини до миру, гармонії та єднання, це своєрідна деструктивна сила, яка руйнує життя, цінності та сам сенс буття. Однак війна не є абсолютною порожнечою. Вона має свою онтологічну структуру, свої закони та правила. Війна - це складне явище, яке включає в себе як елементи хаосу, так і елементи порядку. Вона може породжувати героїзм, самопожертву та інші високі людські якості. Наприклад на думку Гегеля, слабкі суспільства можуть вийти з війни сильнішими. Але це можливо лише у тому разі, якщо війна не знищить це суспільство [2].

Війна також кардинально змінює умови буття людини, кидає людину в екстремальну ситуацію, коли життя постійно під загрозою, а моральні норми стають розмитими. Війна змушує людину робити складні вибори, йти на компроміси зі своїми цінностями та переконаннями.

В умовах війни людина часто втрачає відчуття сенсу життя, адже війна руйнує все те, що було для неї важливим. Війна може призвести до втрати віри, надії та любові.

Людина на війні стикається з рядом екзистенційних проблем, таких як:

- Проблема смерті - остійна загроза смерті змушує людину замислитися над сенсом життя та смерті.
- Проблема свободи - війна обмежує свободу людини, адже вона змушена підпорядковуватися наказам та жити за жорсткими правилами.
- Проблема відповідальності - війна змушує людину робити складні моральні вибори, за які їй доведеться нести відповідальність.
- Проблема сенсу життя - війна руйнує все те, що було для людини важливим, і змушує її замислитися над сенсом життя .

Філософське осмислення цих проблем може допомогти людині знайти сенс життя в умовах війни та зберегти свою людську гідність. З одного боку, виправдати війну неможливо. Вона завжди несе за собою страждання, смерть та руйнування. З іншого боку, ми не можемо ігнорувати реальність війни. Вона існує, і, на жаль, людство не змогло остаточно позбутися її протягом історії.

**Результати та обговорення./Results and discussion.** Чому ж війни все ще трапляються? Однією з головних причин є існування авторитарних режимів, які нехтують правами людини та прагнуть до агресії.

Чи можна уникнути війн у майбутньому? Це складне питання, на яке немає простої відповіді. Ми можемо сподіватися, що людство зрештою зможе подолати насильство та побудувати більш мирний світ. Але наразі ми змушені жити в реальності, де війна є можливістю. Людство не може просто сидіти склавши руки. Ми повинні продовжувати боротися за мир, засуджувати агресію та захищати тих, хто постраждав від війни.

**Висновки./Conclusions.** Отже, філософське осмислення війни має ключове значення для розуміння її сутності та подолання негативних наслідків, які вона несе. Знання про глибинні причини воєнних конфліктів, їх вплив на людство та культуру допомагає сформуванню комплексний підхід до вирішення проблем, які спричиняє війна. Оскільки світ стає дедалі більш взаємопов'язаним, необхідність пошуку мирних шляхів вирішення конфліктів стає ще більш актуальним. Висновки, які випливають із філософського осмислення війни, можуть слугувати орієнтиром для політиків, лідерів та громадянського суспільства у їхньому прагненні до миру і справедливості.

#### **СПИСОК ВИКОРИСТАНИХ ДЖЕРЕЛ:**

1. Ситник П. Філософія війни та миру: курс лекцій. Київ. 2023.
2. Ряшко О., Остапенко Л. Проблема війни і миру у філософії Канте, Гегеля, Фіхте. 2016. 474-480 с. URL: <https://science.lpnu.ua/sites/default/files/journal-paper/2017/aug/5693/vnulpurn201685575.pdf>

# ECONOMIC SCIENCES

УДК 330

## РОЛЬ КОРПОРАТИВНОЇ СОЦІАЛЬНОЇ ВІДПОВІДАЛЬНОСТІ НА ПІДПРИЄМСТВІ

**Андронік О. Л.**

Доцент кафедри підприємництва,  
корпоративної та просторової економіки  
Донецький національний університет імені Василя Стуса  
м. Вінниця, Україна

**Вороніна А. Ю.**

студентка економічного факультету  
Донецький національний університет імені Василя Стуса  
м. Вінниця, Україна

**Вступ./Introduction.** В сучасному світі бізнес не може існувати у вакуумі, ізолювано від соціальних та екологічних викликів, що стоять перед суспільством.

Зростання усвідомленості серед споживачів, працівників та інвесторів змушує компанії переосмислювати свою роль і відповідальність. У цьому контексті корпоративна соціальна відповідальність (КСВ) стає невід'ємною частиною стратегічного управління будь-якого підприємства. КСВ передбачає не лише зосередженість на фінансових показниках, але й активне залучення до вирішення соціальних та екологічних проблем.

**Ціль роботи./Aim.** Ціллю цієї роботи є дослідження ролі корпоративної соціальної відповідальності (КСВ) на підприємстві, аналіз її впливу на репутацію компанії, мотивацію співробітників, соціальні аспекти діяльності. Робота спрямована на виявлення переваг та викликів, пов'язаних з впровадженням КСВ, а також на розкриття практичних підходів до ефективного управління соціально відповідальними ініціативами.

**Матеріали та методи./Materials and methods.** Питанням доцільності та особливостей корпоративної соціальної відповідальності присвячені роботи вітчизняних науковців, серед яких Моїсеєнко Т. Є., Гарбачук Я. В., Грицарук І. О., Грішнова О. А., Міщук Г. Ю., Олійник О. О., Мазуренко В. Г. Було здійснено систематичний огляд наукових статей та публікацій з метою виявлення ключових аспектів та підходів до КСВ.

**Результати та обговорення./Results and discussion.** Соціальна відповідальність активно та успішно впроваджується у всьому світі. Компанії не тільки вирішують проблеми суспільства, інвестуючи кошти у розвиток освіти, медицини, науки, промисловості, підтримуючи соціально незахищених людей та піклуючись про екологічні заходи, а й отримують певну користь від цієї діяльності. У західних країнах соціальна відповідальність функціонує як стабільний соціальний інститут, раціональний та ефективний. Це відрізняється від традиційної благодійності.

Важливого значення набуває соціальна відповідальність бізнесу в умовах світової фінансово-економічної кризи. Якщо в період економічного підйому багато компаній вважали соціальну відповідальність економічно вигідним способом інвестувати у власний імідж, то в нових умовах суто економічна ефективність такої інвестиції стає щонайменше сумнівною. Це висуває на перший план соціальні аспекте бізнесу перед суспільством. [2]

Соціальна відповідальність - це усвідомлення суб'єктами соціальної держави єдності соціального простору, свідоме виконання своїх обов'язків перед співгромадянами, суспільством, державою. В явищі соціальної відповідальності домінує моральний компонент, що має бути підкріплений юридичною відповідальністю. Соціальна відповідальність заохочує кожну людину враховувати інтереси суспільства, беручи на себе відповідальність за вплив своєї діяльності на інших людей, громади та навколишнє середовище в усіх аспектах [1].

На розвиток цієї функції, на її значущість визначальний вплив справляє поглиблення поділу праці та зростання усупільнення виробництва. Зв'язки та

відносини між членами суспільства, його інститутами, що розвиваються з поглибленням суспільного поділу праці, є об'єктивним підґрунтям взаємозалежності суб'єктів діяльності і потребують соціально відповідальної поведінки, оскільки зростає взаємозалежність людини та суспільства [4, 5].

Під реальною відповідальністю слід розуміти відповідальність в особистісному плані – реальні вчинки людини, що узгоджені з вимогами соціальних норм, а в соціальному плані – негативні наслідки для людини, що настають внаслідок неузгодженості її вчинків з вимогами соціальних норм.

Потенційна відповідальність – це певний дієвий механізм соціального контролю, що здатен забезпечити притягнення кожного винного до відповідного виду соціальної відповідальності у випадках порушення ним приписів соціальних норм, а в особистісному – усвідомлення людиною можливості відповідальності за наслідки особистої діяльності. [3]

Концепція соціальної відповідальності в контексті бізнесу означає, що фірма або компанія функціонує для досягнення своїх фінансових цілей і водночас допомагає суспільству. Головною ідеєю є поєднання прибуткової діяльності підприємства з діяльністю, що приносить користь населенню. [2]

Мається на увазі, що соціально-відповідальна компанія працює не лише для максимізації прибутку, а має приймати рішення та виконувати дії, які є прийнятними з точки зору цілей і цінностей суспільства. У свою чергу, корпоративна соціальна відповідальність (КСВ) - це концепція управління, в рамках якої компанії включають соціальні та екологічні проблеми у свої бізнес-операції і взаємодіють зі своїми зацікавленими сторонами. На сьогоднішній день у соціально свідомому середовищі співробітники й клієнти надають велике значення роботі та витрачають гроші на підприємства, які віддають пріоритет корпоративній соціальній відповідальності. [3]

Корпоративна соціальна відповідальність (КСВ) — це відповідальність підприємства за прямий та опосередкований вплив на економічну, екологічну та соціальні системи, в які воно вбудоване. Про КСВ в Україні знають та навіть чують мало. Це пояснюється тим, що історія розвитку українського бізнесу



відрізняється від західної та має свої особливості. Тож і розвиток КСВ в Україні проходить інакше.

**Основними перевагами підприємства які використовують корпоративну соціальну відповідальність є:**

1. Працівники виконують свої обов'язки більш відповідально та почувають себе більш захищеними перед роботодавцем;

2. Постачальники та покупці більш зацікавлені у співпраці тому що асоціюють свою репутацію з репутацією партнера тому часто приймають участь в різних заходах;

3. Місцева влада та контролюючі органи, інвестори з більшою довірою ставляться до таких підприємств.

**Недоліками підприємств з КСВ є:**

1. Благодійна діяльність яка відбувається в рамках КСВ чітко повинна бути прописана в Кодексі корпоративного управління підприємства;

2. Створення відповідної бухгалтерської та фінансової звітності для відображення результатів проведеної роботи;

3. Затрати на робочу силу або створення відповідного відділу КСВ та інші. [6]

В Україні на сьогодні, ключовою проблемою регулювання КСВ є впровадження та виконання вимог чинного законодавства, пов'язаного із КСВ. Якщо закони не працюють на практиці (незадовільне фінансування, нерівномірність розподілу витрат, тощо), увесь процес законодавчого регулювання не досягне поставлених цілей та стратегій розвитку.

Справедливим є твердження, що в Україні деякі вимоги навіть жорсткіші за такі ж вимоги, як і в ЄС та зафіксовані в законодавстві, але на жаль, вони не діють на практиці. [7]

**Висновки./Conclusions.** Корпоративна соціальна відповідальність (КСВ) стає дедалі важливішим аспектом діяльності сучасних підприємств. Впровадження КСВ сприяє не лише поліпшенню іміджу компаній, але й має суттєвий вплив на їхню конкурентоспроможність, мотивацію співробітників,

соціальну стабільність. КСВ може бути потужним інструментом для досягнення сталого розвитку бізнесу.

Отже при формуванні корпоративної стратегії необхідно визначити та розробити заходи, які б підвищили конкурентоспроможність українських компаній, наприклад:

- включати стратегічні заходи КСВ в стратегію корпоративного розвитку, започаткувавши стандарти звітності у своїй програмі соціально відповідального ставлення підприємства у майбутньому з урахуванням принципів соціальної відповідальності;

- впроваджувати політику відповідального ставлення організації до своїх найманих працівників, підтримувати та розвивати позицію активного громадянства, навчати персонал соціальній відповідальності на рівні з іншими бізнес - цілями, в системі оцінки персоналу ввести компетенцію 386 «корпоративна соціальна відповідальність працівника»;

- започаткувати діалог із групами впливу як інструмент отримання інформації щодо оптимізації соціальних програм та мінімізації ризиків підприємства. Виховувати соціальну відповідальність всіх груп впливу, як з боку бізнесу, так і зацікавлених сторін поза бізнесом;

- створити спеціалізовані підрозділи (для великих за розміром та масштабом діяльності підприємств), до компетенції яких було б віднесений напрям діяльності з управління КСВ, або, якщо це не є можливим (йдеться про малий бізнес), уведення окремої посади (функції), відповідальної виключно за адміністрування цієї діяльності;

- впровадити принципи корпоративної соціальної відповідальності в діяльність органів державної влади і місцевого самоврядування;

- збільшити бюджети організацій на заходи з КСВ.

### **ЛІТЕРАТУРА:**

1. Моїсеєнко Т. Є., Гарбарчук Я. В. Корпоративна соціальна відповідальність в забезпеченні конкурентоспроможності підприємства.

2. Грицарук І. О. Соціальна відповідальність підприємництва: формування та реалізація в національній економіці., Тернопіль. 2020

3. Корпоративна соціальна відповідальність: Конспект лекцій [Електронний ресурс]: навч. посіб. для студентів спеціальності 075 «Маркетинг», освітньо-професійної програми «Промисловий маркетинг» / КПІ ім. Ігоря Сікорського; укладач: М. О. Чупріна. – Електронні текстові дані (1 файл: 1,8 МБ). Київ: КПІ ім. Ігоря Сікорського. 2023. 138 с.

4. Всесвітня рада бізнесу із сталого розвитку (WBCSD): сайт. URL: <http://www.wbcsd.org> (дата звернення: 20.05.2024).

5. Грішнова О. А., Міщук Г. Ю., Олійник О. О. Соціальна відповідальність у трудових відносинах: теорія, практика, регулювання ризиків: монографія. Рівне : НУВГП, 2014. 216 с.

6. Мазуренко В. П., Засенко О. Ю. Сучасна концепція корпоративної соціальної відповідальності у міжнародному бізнесі. *Ефективна економіка* № 6, 2012

7. Волосковець Н. Ю. Корпоративна соціальна відповідальність підприємств як основа інноваційного розвитку сучасної економіки. *Наукові праці КНТУ. Економічні науки*. 2010. № 17. С. 125–131. – URL: [http://www.kntu.kr.ua/doc/zb\\_17\\_ekon/index.html](http://www.kntu.kr.ua/doc/zb_17_ekon/index.html)

## ВСТУП ДО АВІАЦІЙНОЇ ЛОГІСТИКИ НА АВІАЦІЙНОМУ ТРАНСПОРТІ УКРАЇНИ (ОСНОВНІ ПОНЯТТЯ ТА ВИЗНАЧЕННЯ)

**Баран Р. Т.**

к.е.н., член-кор. Транспортної академії України, Київ, Україна  
почесний працівник авіаційного транспорту України,  
арбітр Національної служби посередництва та примирення

**Вступ і актуальність теми.** Зазначимо, що у ХХІ ст. завершується ера першого сторічного періоду становлення (1903) та розвитку цивільної авіації (ЦА). Її функціонування, як транспортної складової сполучень припало на ціленинуле ХХ ст. [1]. З термінологічного погляду ці авіатранспортні процеси (АТ) характеризувалися становленням системи формування, вивчення, обліку та реалізації попиту на авіатранспортну діяльність (АТД). Називатимемо це – комерційною діяльністю (КД) в ЦА. Під визначенням АТД розуміємо – зовнішню, по відношенню до ЦА тієї чи іншої країни, роботу із доставлянь корисного навантаження (КН) чи виконання авіаційних робіт із застосування авіації (Ав) в галузях економіки (ЗАГЕ). Якщо брати визначення попиту на АТД, то воно має значення, з одної сторони, для авіаційної індустрії (промисловості), яка формує у відповідності до рівнів попиту свою пропозицію. Зокрема це стосується розвитку авіаційної науки, техніки, технології або ж конструювання і виробництва авіатехніки. З іншої сторони, у відповідності до цього формується пропозиція авіаіндустрії на АТД. І все це - мережа АТ тої чи іншої держави. Отже АТ складається із сітки (мережі) повітряних ліній (ПЛ) і летовищ (Л) або аеропортів (А). КД А (Л) і ПЛ в якості зовнішньої роботи формує підходи, методи і моделі рекламної та довідково-інформаційної діяльності суб'єктів АТ [2]. Тобто КД АТ відноситься до всього того, що формує попит на авіадоставляння по ПЛ із аеропортів вильоту (АПВ) до аеропортів прильоту (призначення) (АПП). АТ якраз і постає як складова підсистеми єдиної транспортної системи (ЄТС) тієї чи іншої країни. Щодо України, то ці процеси тут врегульовані чинним законодавством, де поняття АТ

із ЄТС подані у правових законодавчих приписах статей 32 і 33 [3]. З метою актуалізації запровадження авіатранспортної логістики (АЛ) тут подаємо спробу вироблення підходів із синтезу її визначень, понять і категорій. При цьому це стосується і самого АТ, який є в системі ЦА взагалі, так і на комплексній основі, зокрема в галузі АТД, де запровадження АЛ є основою із підвищення економічної ефективності його діяльності (ЕФД).

**Постановка проблеми авторського розроблення.** Поточні справи в АТД у ЦА вимагають вироблення організаційно-правової та технологічно-економічної складових комплексних підходів до управління в АТ України. Якщо прийняти до уваги авторське визначення АЛ в якості управління авіатранспортними потоками (АТрП), то саме це має слугувати базовими принципами державного регулювання АТ. І вже від організації його функціонування на логістичних моделях можна очікувати підвищення ЕФД на ринках АТП. Отож у статті подано вступ до вироблення категорій, визначень та понять АЛ та авторського підходу до їх вирішення на АТ [4].

**Мета роботи.** У результаті виконаних науково-теоретичних досліджень, поставленого експерименту у практиці функціонування в якості запроваджених форм і методів авіаційної економіки (АЕ) було синтезовано певні визначення понять ЦА, АТ, АЛ. Зокрема в певній мірі це було реалізоване нами ще під час практичної роботи в експлуатаційних підприємствах АТ. Така діяльність з новим розмахом розпочата вже в роки Незалежності нашої країни в Київському ОАЗ (КОАЗ) на поч. 1990-их років. Відтоді довелося долучитися й приймати участь у реструктуризації КОАЗ. Серед іншого конкретно була причетність до вироблення нормативно-правової бази виділення із складу КОАЗ аеропортових служб та створення на їх базі початково-кінцевих підприємств АТ, якими є А [5]. Згодом таку ж роботу довелося проводити вже у Львівському державному авіапідприємстві (ЛДАП), як клоні колишнього Львівського ОАЗ (ЛОАЗ). Якщо коротко й історично, то сам же той ЛОАЗ існував у тогочасній плановій «економіці», так званого народногосподарського комплексу (НГК), ще від початку 1950-их років. Діяв як авіапідприємство у формі монопольного

об'єднання авіаційної інфраструктури (АІ) декількох летунських авіазагонів (АЗ), Л «Скнилів», бо А в повному розумінні того поняття воно тоді не було, авіатехнічної бази (АТБ), міського агентства (МА) з мережею авіакас і в т.ч. із так званими, товарними касирами на промислових підприємствах, бази ЕРТЗП, авіаметеорологічних служб цивільних (АСМЦ), служби руху (СР), як в районі Л, так і в зонально-районному центрі ореолу його ПЛ, авіапасажирської, інженерної інфраструктур, тощо.

Принагідно можна відзначити, що започаткований в ті часи планової економіки ще сл. п. П. С. Бебешком, який 1950 роках очолював Українське управління цивільного повітряного флоту ЛОАЗ певним чином мав завершений цикл АТД. Вже у наш час він спочатку був оптимізованим в організаційно-економічному плані, коли на його базі новопризначеним керівником чомусь в якості «командира» Л. Ю. Загревою (1950-2010) було перереєстровано у ЛДАП із ним же, як гендиректором на чолі. Потім із його служб у 1998 році створене Державне авіапідприємство «Львівські авіалінії» (ДАП). І вже ДАП реорганізовувалося в сторону формування складових суб'єктів АТ. Саме так у 2003 році постали експлуатант, як авіаперевізник (ДАП) та А міста Львова, який зареєстрований (2004) з ознаками окремого регіонального для держави держпідприємства – Міжнародний аеропорт «Львів» (МАЛ) [6]. І для нього треба було виробити економічно-управлінський та фінансовий інструментарій з підвищення ЕФД. З цією метою автором було подано доктрину сталого розвитку МАЛ із застосуванням логістичних принципів управління [7].

**Невирішена проблема іншими авторами та джерельна база.** Певним чином логістика (Л), як така, була предметом досліджень деяких українських авторів (Є. Крикавський, М. Григорак, О. Косарев, Г. Юн та інші). Зокрема, конкретно Є. Крикавський за його авторськими матеріалами та методами розглядав Л фактично чисто у теоретичному плані та без використання її основоположної сутності в якості «управління потоками». Та його майже мертвонароджене поняття «логістика підприємства» (ЛП) не може відображати практичних її аспектів взагалі, а тим більше АЛ. І саме тому нам на думку щодо

такої «науки» спадає публікація академіка А. Мігдала [8]. Для цього вирішено подати вступ до організації ефективних форм і моделей АЛ деякі її поняття, категорії чи визначення [9].

Деякими авторами вчинено спробу простого поширення Л на А. Натомість це не дозволило їм вирішити проблеми синтезу понять і визначень АЛ, не кажучи вже про ЕФД [10]. Л. А. Яценко, з яким нами було створено навчальний посібник, який у якійсь мірі міг би бути започаткуванням ЛА. Можна сказати, що вона, та АЛ, якраз тоді і зароджувалася в АТ, де від часу зародження ЦА формуються авіатранспортні потоки, які через ПЛ проходять з (в) А на АТП та й зрештою далі на ринки [11]. Правда, тоді це називалося «єдиними технологічними процесами» і до АЛ не тоді дійшло. Саме тому у цій статті подається спроба з означення сфери запровадження напрямків АЛ в АТ. Для цього й показано результати досліджень та постановочного експерименту із практичної реалізації напрямків пошуку становлення на комплексній основі теоретико-практичних засад вироблення і синтезу базових понять і визначень в галузі АТ, з огляду на АЛ [3, 5, 12].

**Результати та подання матеріалу для обговорення.** В розумінні автора, ЦА є підсистемою ЄТС будь якої авіаційної країни. Не є тут винятком і Україна [3]. Під ЦА будемо розуміти комплекс техніко-технологічних засобів авіатехніки (ЗА), наявної у суб'єктів її техніко-технологічних підсистем. Тобто саме такі із них є складовими ЦА: АТ, застосування авіації в галузях економіки (ЗАГЕ), авіаіндустрії із промислового конструювання і виробництва ЗА (наземної, повітряної тощо), служб експлуатації (ЕПС) і з організації авіап перевезень. І ще наземної із комерційного призначення та експлуатації засобів механізації, автоматизації, робототехніки і навіть елементів штучного інтелекту в А, авіаремонтних заводах (АРЗ), СР повітряних суден (ПС) у повітряному просторі (ПП), їх летунсько-технічної (ЛТ) та комерційної експлуатації (КЕ), КД, організації перевезень (ОП) тощо. Тобто всього того, що визначене Повітряним кодексом України (ПКУ) в якості суб'єктів і об'єктів ЦА [12]. В загальному стилізовану схему організаційно-управлінської (логістичної)

моделі АТ можна подати в авторській інтерпретації так, як це є на рис. 1.

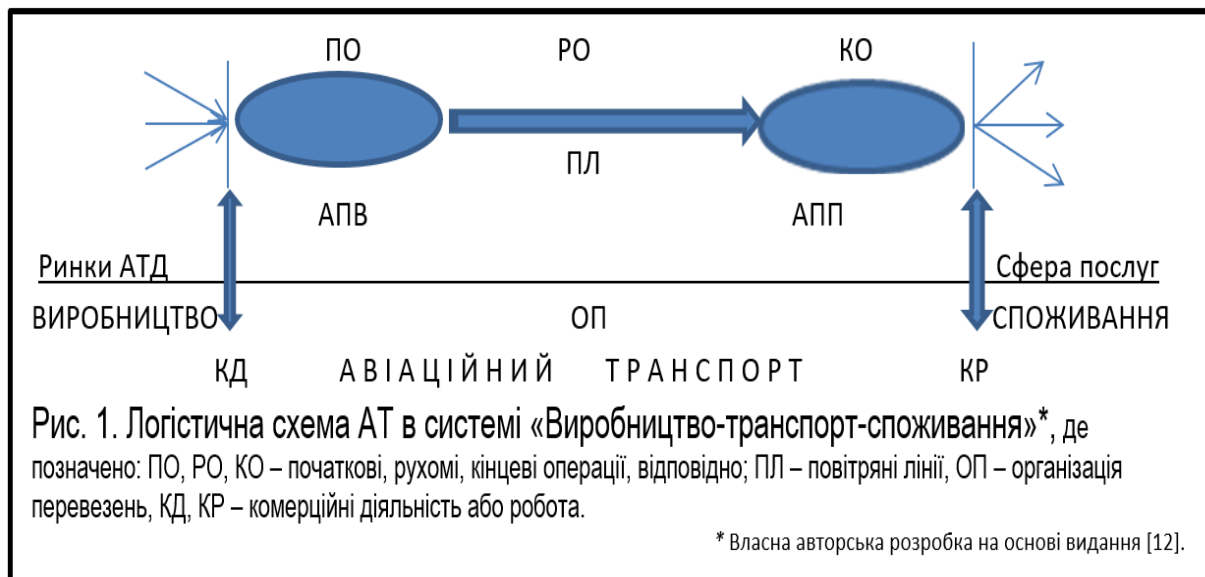

Метою вироблення логістичних методів організації діяльності функціонування та управління в галузі ЦА, на наше переконання, необхідно подати управлінсько-менеджерські, з огляду на використання персоналу (авіаційні спеціалісти (АвС)), вироблені підходи до керівних форм діяльністю самих тих підсистем ЦА, яким є АТ. Шкода, та якраз цього в нашій державі поки що немає. Хоча у ПКУ про це внесений окремий правовий припис у ст. 49, та знову ж таки, «менеджменту персоналу» по АвС поки що немає [12]. Тобто у нашій «повітряній конституції», якою є ПКУ, ні з огляду «на букву», ні в посиланнях на його «дух», чомусь не згадано про АЛ в АТ, КД, фінлогістику тощо? І це, не кажучи вже про ЦА взагалі та відповідний для неї «менеджмент персоналу (МП)», хоча автором ця проблема давно була піднята [13]. Саме тому, чи не першою нашою заввагою є те, що чинний ПКУ вимагає додаткової уваги щодо внесення змін, доповнень чи й навіть його переприйняття. Адже у ньому відсутні розділи щодо КД, авіаційної економіки (АЕ), фінансів авіатранспортних суб'єктів національної ЦА (АФ), АЛ та МП з огляду на введення поняття «АвС», фінлогістики і т.і. У ПКУ фактично навіть відсутнє економіко-правове визначення самого того АТ [14]?!

Отож, АТ – це підсистема ЦА, яка є складовою ЄТС України і основою її функціонування, оскільки вона спрямована на споживачів цього виду сполучень (пасажирські, вантажні, поштові доставляння) є безпека, ЕфД і т.і. І



споживачі у відповідності до чинного законодавства мало того, що мають бути забезпечені з огляду на безпеку авіаперевезень (БА), то ще й і треба мати на увазі з огляду й на захист їхніх прав [15]. Саме тому і в цій частині потрібні зміни ПКУ. БА складається з безпеки польотів (БП) на ПЛ, авіаційної безпеки (АБ) в А, пожежної-техногенного захисту життєдіяльності, промислової санітарії (ПрС), екологічної роботи в А і навіть вжиття заходів від природнього опромінення (ПрО) на ПЛ [16]. Щодо всього того маємо розробляти поняття і визначення відповідних категорій, а подекуди й синтезу цілого понятійного апарату, як ось, наприклад, у випадку із необхідністю захисту від ПрО [17]. Саме тому свого часу з метою наукового вивчення було застосоване поняття, - якості доставляння (ЯД) під яким можна розуміти споживчо вигідні, безпечні, економічно та фінансово ефективні форми АТД. І тому, якщо брати в розрізі ПрО, то автором дещо ширше це питання розглянуто в певній його частині в іншій публікації і тут не наводиться [17].

Потрібно також сказати в загальному, що АТ – це системна складова ЦА, яка на комплексній основі має будуватися на початково-кінцевих (АПВ, АПП) і рухомих операціях (ЕПС) під АТД, якими є ПЛ, як це нами показано на рис. 1. Щодо ПКО, то скажемо так, що це є не що інше, як АПВ і АПП, де зароджуються саме авіатранспортні потоки. Правда, тут ще можуть бути і аеропорти трансферу (АПтр) або транзитні (АПТ), а, наприклад, для вантажних рейсів і перевалочні А. Про А, як складові підсистеми АТ, з огляду на їх експлуатацію, тільки недавно написано іншими авторами [18]. РО – це те, що ми розуміємо в якості діяльності авіаперевізників на ПЛ. Визначення ОП може бути подане, як, забезпечення на комплексній основі АТД, яку можна подати так, як це наведено в записі (1), -

$$(1) \quad \boxed{ОП = ПКО + РО}$$

У цьому зв'язку визначення РО може бути прирівняне до наведеного у ПКУ поняття ЕПС, а ПКО відповідно - А. Проте тезовість викладення матеріалу тут не дозволяє розширити напрямки синтезу понять, належних до РО чи ПКО на АТ. Натомість скажемо, що ОП складається із КД, летунсько-

технічної експлуатації (ЛТЕ) ПС. Таким чином, якщо коротко, то можна підійти до визначення АТ, як підсистеми ЦА, яка об'єднує в собі всі такі необхідні авіатранспортні складові, які у свою чергу подаємо так як наведено у

записі (2),- (2)  $AT = ПКO + ОП (ПКO (АПВ+АПТ (АП_{тр}) + АПП + РО (КЕ+ЛТЕ))$ .

Отож, якщо А є місцем КД, коли КД – це організаційно-управлінські заходи в АТ, спрямовані на формування, визначення, структуризації та освоєння попиту на АТД, що являють собою рекламні та довідково-інформаційні заходи, купівля-продаж послуг АТ із залучення, оформлення, прийняття до авіап перевезень (посадка авіапасажирів чи завантаження в ПС), передачі авіанавантаження ЕПС з метою організації доставляння корисного навантаження ПС у просторі та часі на ПЛ. І ще: оформлення і укладення угод, а КД – це функціональні обов'язки із організації послуг після прибуття в АПП з метою ОП тощо. Як і ЕПС все це суб'єкти з організації доставлянь на ПЛ, або від АПВ до АПП. І все це разом є нічим іншим, як формуванням АТ потоків, які на ринках пропозиції АТД виконують роботи з ОП, а саме РО (КЕ+ЛТЕ), а також виконують супроводження АТД на ринках АТП в якості авіап перевізників. З огляду на запровадження комплексних аспектів діяльності ЦА нашої країни можна і потрібно напевне навести хоча б коротенький (вступний) перелік здійснюваних функцій і операцій, притаманних для складової підсистеми ЦА, якою зокрема є АТ. У межах управління його діяльністю на ринках АТД якраз і потрібне введення АЛ. Тобто, якщо в А зосереджено всю пов'язану діяльність із запровадженням в АТ комплексної механізації, електро-електронної техніки і автоматизованих технологій роботизації всіх процесів, пов'язаних із доставками й АБ, як узагальнюючого фактору БАП, а також виконання КД і КР, слот-координації й управління ОП. При цьому ЕПС відповідають за техніко-технологічні процеси, пов'язані із БП в організації РО. І, якщо взяти в цій частині АТ саме технічно-летунську експлуатацію ПС, то тут хоч якось в частині опису БП, ще є публікації [16]. Натомість результатів досліджень в галузі знань з авіаційної економіки (АЕ) на

відповідних комплексно-практичних рівнях недостатньо. Якщо взяти до уваги разові видання з цього приводу в Україні, у книжці В. Кулаєва АЕ подана якоюсь «мертвою» метою її написання. Так є тому, оскільки причетність авторського колективу до практичних засад і набутих навичок в АТ складає враження сумнівності [19]. Авторів, як практикуючому менеджеру вищої ланки в галузі летовищної справи, КД і ОП із майже 40-ти річним стажем при вивченні публікацій інших авторів в частині АЕ мало імпонує надуманість і відсутність комплексності подання матеріалу їхніх видань. Проте визначення в курсі АЕ та АФ понять і категорій та всього комплексу наукових знань, особливо в частині визначення ЕФД АТ, то маємо намір своє бачення подати в іншій публікації на основі рекомендованої практики міжнародних авіатранспортних організацій (МАО) [20].

**Висновки.** І так до синтезу понять в організації діяльності АТ можемо подати авторську концепцію АЛ в системі національної господарської системи ЦА «Виробництво–транспорт–споживання» (ВТС). Тобто так, як це подано на рис. 1, де АЛ мала б стати основою управління повітряно-транспортними потоками. Тут можемо подати перелік визначених потоків, пов'язаних із АТД на АТ і АЛ:

- 1) документації із формування попиту на доставляння (авіапасажери, вантажі, пошта). Варто також навести і додаткові класифікації послуг. Наприклад, бізнес-польоти, авіа доставляння за розкладом руху ПС чи за чартерними угодами і по спецзамовленнях тощо. Тобто все те, що включає в себе ОП, яка базується на слот-координації в аеропортах;
- 2) фінансові потоки, які також супроводжують ОП;
- 3) матеріальні потоки (ПММ, запчастини, матеріальні резерви, техніко- енергетичні ресурси тощо, які потрібні для ОП);
- 4) авіатранспортні потоки за графіками обороту ПС (слот-координаційні моделі, розклади руху ПС на ПЛ);
- 5) підбір і розстановка екіпажів ПС і обслуговуючого персоналу польотів і всього того, що має відношення до ПЛ ;

6) потоки авіапасажирів, вантажів, пошти (від АПВ через АТр (АТ) до АПП);

7) графіки роботи змін в А і використання ресурсів для безпечного ритмічного функціонування Л (злітно-посадкових смуг, перонів, руліжних чи з'їздних доріжок, місць стоянок (МС) і т.і.);

8) планування і менеджмент персоналу щодо екіпажів, змін обслуговуючого персоналу, режими роботи і відпочину;

9) забезпечення клінінго-кейтерингових операцій в А та необхідних матеріалів, кейтерінгу і борт харчування;

10) вантажно-розвантажувальні та супутні роботи і вантажно-комерційна діяльність при доставлянні вантажів і поштового навантаження вантажних відсіків за поштовим лімітом [13];

11) авіадвірцеві послуги А, медичне забезпечення авіавідправлень чи приймання прильотів;

12) послуги АБ для авіаперевізників у відповідності до слот-координації, санітарно-карантинних та інших заходів;

13) зносини з органами держави (митні, фіто-карантинні, прикордонні та інші формальності) [19];

14) інші АТ процеси і піди системи, наприклад, аварійно-рятувальні дії.

Тому подаємо визначення і розпочнемо з того, що АЛ - це процеси управління авіатранспортними потоками на ПЛ при перевезеннях КН на ПС (авіапасажири, вантажі, пошта), які складаються із КД із залучення того КН, а ще планування ГрО ПС в ЄТС, слот-координації (СлК) в А, розподілу КН по ПЛ, контролю виконання польотів, оптимізації на комплексній основі ПКО і РО, наземних послуг, застосування комплексної механізації в А із врахуванням пов'язаних із ними інформаційних і фінансових потоків. Ефективність АЛ на АТ вимагає координації та особливо техніко-економічних вишукувань (ТЕВ), започаткованих в ЦА та розроблених їх автором, проф. Національного авіаційного університету сл. П. Леонідом Андрійовичем Яценком (1933-2013) [11].

За результатами дослідження по зазначеній темі і синтезу понять та визначень АЛ і її категорій в системі АТ з урахуванням ПКУ та чинного авіатранспортного законодавства та рекомендованої практики МАО можна зазначити, що вона на етапі запровадження вимагає формалізації процесів функціонування на комплексній основі, як самої ЦА, так і її складових підсистем, зокрема не є винятком і АТ. Ознайомившись із новими публікаціями інших авторів, виявлено відсутність розгляду ними питань БП в ЦА, вирішення проблем які стоїть на першому місці і поряд із ними також і АЛ з метою підвищення ЕФД функціонування АТ [21]. З огляду на це зазначимо, що всі без виключення потоки, які виникають у ланцюгу АТ системи В-Т-С стосується цих складових підсистем і ефективно та співвідносно управління ними через засоби техніко-технологічної стандартизації є базуючими засобами фінансово-економічних відносин авіабізнесу в АТ та новизною і авіатранспортній науці й дослідженнях АЕ, зокрема [13]. Задамося запитанням, які такі потоки є, наприклад, в А? Деякими авторами поширене поняття ЛП і на летовища, що не дозволило їм вирішити проблеми синтезу понять і визначень АЛ, не кажучи вже про ЕФД [10].

І це нам – практикам таки відомо, оскільки в аеропортах окрім фінансових потоків інших практично виявити неможливо?!

Саме тому окрім запровадження фінансової логістики (на наше переконання замість неоконкретного поняття «фінансовий менеджмент») і іншого тут придумувати не можливо. І, щоб не розписувати тут нашого підходу, то відсилаємо читачів і дослідників цієї теми до більш нами поданого раніше в публікації [9]. Отож у роботах М. Григорак, О. Косарева і частково Г. Юна і ін. подані якісь моделі, що відірвані від розуміння потоків та організації діяльності АПВ та АПП та й взагалі АТ. І це, не кажучи про ЦА, проте це вже тема іншої публікації.

## СПИСОК ЛІТЕРАТУРИ

1. R.G. Grant. Flight. The complete History. DK. – London, New-York,

Munich, Melbourne, and Dehli. FAE, 2002. Полянська Н. Є. Організація комерційної роботи на ПТ: [монографія]/ Н. Є. Полянська. – К.: НАУ, 2004.

2. Про транспорт : Закон України від 10.11.1994р. № 232/94.

3. Баран Р. Т. Комерційна логістика, як основа стабільності авіакомпаній// Доповіді 2-ої МНК «Проблеми економіки транспорту»/ Р. Т. Баран. – Дн. РВВ ДПТ-у, 2002. – С.106; Економічно-фінансова основа та правова база парадигми реформування повітряно-транспортної системи України// Проблеми підготовки кадрів з логістики/ зб. доповідей IV-ої МНПК / Р. Т. Баран. - К.: НАУ, 2006.-С. 14;

4. Про заходи щодо розвитку аеропортового комплексу «Київ» (Жуляни-Васильків): постанова Кабміну від 17.09.1993р. № 746.

5. Щодо створення ДХК «Львівські авіалінії»: наказ Мінтрансу від 19.12.2003р № 988.

6. Доктрина сталого розвитку ДП «Міжнародний аеропорт «Львів» на 2016-2020 рр.// Авторське право і суміжні права. ОБ № 41. – К: ДСІВ України, 2016 (авт. свід. Р. Т. Баран № 65331). – С. 237.

7. А. Мігдал. Про психологію наукової творчості// Наука и жизнь, № 2, 1976. – С.104.

8. Баран Р. Т. Про фінансову логістику в цивільній авіації України Матеріали XVI МНТК «Авіа-2023», 18-20.04.2023р./ Р. Т. Баран.- К.: НАУ. Режим доступу: <https://conference.nau.edu.ua/index.php/AVIA/AVIA2023/schedConf/presentations>. - С. 25.20.

9. Логістичні концепції розвитку аеропортів: монографія/ за наук. ред. М. Ю. Григорак, Л. В. Савченко. – К: СГ Україна, 2017.

10. Яценко Л. А., Баран Р. Т. Обґрунтування технологічних схем комплексного транспортного обслуговування пасажирів і вантажної клієнтури повітряного транспорту. Навч. пос./ Л. А. Яценко. – К.: КІЩА, 1988; Технико-экономические изыскания воздушных сообщений/ Л. А. Яценко. – М.: Транспорт, 1983; Обоснование типового состава воздушных судов для авиалиний/ Л. А. Яценко. – К.: КИИГА, 1985.

11. Повітряний кодекс України: закон України від 19.05.2011р. № 3393-VI.
12. Баран Р. Т. Організація, технологія і правове регулювання перевезень вантажів повітряним транспортом/ Р. Т. Баран. – К.: КПЦА, 1993. – С. 52, 88.
13. Баран Р. Т. Безпека, авіакатастрофи та кадрова політика на АТ України //The 3-th International scientific and practical conference “Topical issues of modern science, society and education” (Октобер 3-5, 2021) “Sci-conf.com.ua”, Kharkiv, Ukraine. 2021.– С. 889-900.
14. Про захист прав споживачів: закон України від 12.05.1991 року № 1023-XII.
15. Безпека авіації / В.Н. Бабак і ін. - К.: Техніка, 2004.
16. Баран Р. Т. Питання радіаційної безпеки авіапасажирів та членів екіпажів повітряних суден й економічної ефективності повітряного транспорту України// Новини сучасної науки, XXXI МНПІК/ Р. Т. Баран. – Він., 03.06.2019р. Ч.1,
17. Інженерні основи аеропортобудування : навч. пос. / О. І. Лапенко, О. В. Родченко, С. М. Скребнева [та ін.] - К.: НАУ, 2017.
18. Економіка цивільної авіації України. Монографія / Кулаєв В. Ф., Щелкунов В. И. – К.: Фенікс, 2010.
19. Дос. 9562. Порадник з економіки аеропортів. Затверджений Генеральним секретарем ІКАО та опублікований з його санкції. Вид. III, 2013. – Монреаль, ІКАО. Режим доступу: [https://www.icao.int/publications/Documents/9562\\_3ed\\_ru.pdf](https://www.icao.int/publications/Documents/9562_3ed_ru.pdf).
20. Харазішвілі Ю. М. і ін. Сталій розвиток авіаційного транспорту України: стратегічні сценарії та інституційний супровід: монографія/ за ред. Ю.М. Харазішвілі; НАН України, Ін-т екон. пром-сті.-К., 2022. Режим доступу: [https://iie.org.ua/wpcontent/uploads/application/pdf/mono2022\\_compressed.pdf](https://iie.org.ua/wpcontent/uploads/application/pdf/mono2022_compressed.pdf) .

## ТЕНДЕНЦІЇ БАНКІВСЬКОГО ФІНАНСУВАННЯ СТАЛОГО РОЗВИТКУ В УКРАЇНІ

**Винницький А. І.,**

аспірант

Національний університет «Львівська політехніка», м. Львів

**Вступ.** Сучасні виклики, що стоять перед суспільством, вимагають від банківського сектору більш відповідального та стійкого підходу до фінансових практик. Україна, як країна, що прогресивно розвивається, також не залишається осторонь цього процесу. Розвиток сталого фінансування стає стратегічним завданням для українських банків, що вимагає уваги та дослідження з боку як академічної спільноти, так і практикуючих фахівців у сфері фінансів.

Зростаюча увага до питань сталого розвитку, екологічної безпеки та соціальної відповідальності приводить до необхідності впровадження нових стратегій у фінансовій сфері. Банківські установи в Україні починають усвідомлювати важливість інтеграції принципів сталого розвитку в свою діяльність та поступово переходять до зелених та етичних фінансових практик. Відповідно, аналіз тенденцій банківського фінансування сталого розвитку в Україні стає актуальною темою для дослідження.

**Ціль роботи.** Мета даної роботи полягає в аналізі та систематизації тенденцій банківського фінансування сталого розвитку в Україні з метою визначення ключових аспектів еволюції цієї галузі та вироблення рекомендацій для підтримки сталого економічного зростання та соціально-екологічної стійкості країни.

**Матеріали та методи.** Для підготовки даної роботи було проведено систематичний аналіз наукової літератури, актів та постанов НБУ пов'язані з банківським фінансуванням сталого розвитку в Україні. Для вирішення поставлених завдань використовувалися теоретичні та пізнавальні методи.



**Результати та обговорення.** Тенденції банківського фінансування сталого розвитку в Україні є частиною глобального руху до відповідальності та стійкості у фінансовій сфері, але мають свої особливості через місцеві економічні та політичні умови. Основні напрямки розвитку включають:

1. **Інтеграція ESG-принципів:** Інтеграція принципів екологічної, соціальної відповідальності та корпоративного управління (ESG) у фінансовий сектор України стає все більш важливою та актуальною з кількох причин [1, 2]:

- **Глобальні тенденції та міжнародні вимоги:** Світова спільнота, включно з міжнародними інвесторами та партнерами, все більше звертає увагу на сталість діяльності компаній. Міжнародні стандарти, такі як принципи відповідального інвестування, вимагають від компаній дотримання ESG-стандартів.

- **Регуляторна підтримка:** Національний банк України (НБУ) та інші регуляторні органи починають усвідомлювати важливість ESG-факторів в оцінці ризиків та стійкості фінансових установ.

- **Ринкова диференціація:** Банки, які активно інтегрують ESG-принципи, можуть покращити свій імідж та репутацію, залучаючи нових клієнтів, особливо серед молодого покоління, яке все більше звертає увагу на соціальну та екологічну відповідальність бізнесу.

- **Продуктовий інноваційний розвиток:** Розвиток продуктів, що базуються на ESG-принципах, дозволяє банкам розширювати свої портфелі та пропонувати нові продукти, такі як зелені кредити, інвестиції в сталий розвиток та фонди, які вкладають кошти в екологічно чисті технології.

- **Операційна ефективність:** Інтеграція ESG може також сприяти операційній ефективності, оскільки зосередження на екологічних стандартах може знижувати витрати на енергію та ресурси, а соціальна відповідальність може покращувати взаємини зі співробітниками та знижувати ризик страйків та соціальної напруженості.

2. **Залучення міжнародних інвестицій:** Залучення міжнародних інвестицій є ключовим елементом у підтримці та розвитку банківського

фінансування сталого розвитку. У глобальному контексті, інвестиції з-за кордону можуть відігравати вирішальну роль у стимулюванні економічного зростання та екологічних інновацій.

Міжнародні інвестори, в свою чергу, шукають можливості для інвестування, які обіцяють не тільки фінансовий прибуток, але й соціальну та екологічну віддачу. Це спонукає їх вибирати проекти та компанії, що практикують принципи корпоративної соціальної відповідальності.

Проте, залучення міжнародних інвестицій не обмежується лише капітальними вливаннями. Це також сприяє глобальному обміну знаннями та досвідом, зміцненню інституціональних рамок та вдосконаленню нормативної бази країни приймача. Завдяки цьому міжнародні інвестиції мають комплексний вплив на економіку, поліпшуючи її стійкість та адаптивність до глобальних викликів.

У довгостроковій перспективі, ефективне залучення міжнародних інвестицій може сприяти створенню міцнішої, більш стійкої економіки, яка спроможна протистояти як економічним, так і екологічним викликам сучасності. З іншого боку, успішне залучення міжнародних інвестицій вимагає від країн приймачів виконання певних умов та стандартів, що може стати серйозним викликом для багатьох регіонів. Наприклад, інвестори можуть вимагати значного поліпшення у правовій та бізнес-інфраструктурі, що потребує часу та ресурсів. Це може включати реформування законодавства, підвищення прозорості урядування, а також заходи зі зміцнення прав інтелектуальної власності.

Також, країни повинні бути готові до можливих економічних коливань, які можуть виникнути в результаті залежності від іноземних інвестицій. Зокрема, при відтоку капіталу можуть виникнути фінансові кризи, якщо країна не розробила відповідну стратегію диверсифікації своєї економіки.

Однак, попри всі виклики, перспективи залучення міжнародних інвестицій залишаються дуже обнадійливими. Розвиток глобальних стандартів сталого розвитку, таких як цілі сталого розвитку ООН, створює сприятливе

середовище для інвесторів, які шукають можливості для вкладення капіталу у стійкі проекти. У цілому, глобальне залучення міжнародних інвестицій у сфері сталого розвитку має потенціал не тільки для підвищення економічного росту, але й для зміцнення глобальної екологічної стійкості, що є критично важливим для забезпечення довгострокового добробуту планети.

**3. Регулятивні ініціативи:** Регулятивні ініціативи України в області сталого розвитку відіграють важливу роль у формуванні відповідної економічної і соціальної політики країни, а також сприяють залученню інвестицій і міжнародної підтримки. Давайте розглянемо детальніше ключові аспекти цих ініціатив та їх вплив на розвиток сталої економіки в Україні.

Одним з перших кроків у напрямку сталого розвитку було прийняття Україною ряду законів та нормативних актів, які регулюють використання природних ресурсів, забруднення довкілля, розробку і впровадження зелених технологій та заходів щодо енергоефективності. Зокрема, значна увага приділяється скороченню викидів в атмосферу, підвищенню частки відновлюваних джерел енергії у енергетичному балансі країни та покращенню енергетичної незалежності.

Україна також активно працює над залученням громадськості та різних зацікавлених сторін до процесу впровадження сталого розвитку через різноманітні платформи громадського діалогу та участі. Це включає проведення громадських слухань, засідань робочих груп, а також використання онлайн платформ для збору пропозицій та зворотного зв'язку від населення. Національні стратегії та програми, такі як "Стратегія зі сталого розвитку України до 2030 року" [4], визначають довгострокові цілі та завдання країни у сфері екології, соціальної справедливості та економічної стабільності. Вони включають комплексні заходи з оптимізації використання природних ресурсів, підвищення якості життя населення та захисту довкілля.

Попри значні успіхи, Україна все ще стикається з рядом викликів на шляху до сталого розвитку, включаючи політичну нестабільність, корупцію, необхідність модернізації промисловості та інфраструктури, а також потребу в

додаткових інвестиціях. З іншого боку, стрімкий розвиток технологій та зростання глобальної уваги до питань клімату і сталості відкривають нові можливості для прогресу та інтеграції України у світову економіку.

**4. Розвиток зеленого фінансування:** Розвиток зеленого фінансування в Україні є важливим компонентом національної стратегії сталого розвитку, спрямованої на мінімізацію екологічного впливу та підвищення економічної стабільності. Уряд України активно працює над розробкою стратегій і політик, що включають заходи з підтримки зеленого фінансування, зокрема через реформування національного законодавства в сфері екології та енергетики. Ці заходи направлені на стимулювання інвестицій у відновлювані джерела енергії, енергоефективність, стійке управління ресурсами та захист довкілля [5].

З метою сприяння зеленим інвестиціям, в Україні запроваджено ряд фінансових інструментів, таких як зелені облігації, державні гранти, податкові пільги та знижки для компаній, що впроваджують екологічно чисті технології. Ці інструменти допомагають зменшити фінансові бар'єри і стимулюють приватні та корпоративні інвестиції у зелені проекти.

Активізація приватного сектору є ключовим фактором успіху зеленого фінансування. Бізнес ініціативи, такі як створення стартапів у галузі чистих технологій, розробка і впровадження інноваційних енергоефективних рішень, вносять значний вклад у економічне та екологічне відродження країни. Співпраця держави та бізнесу може значно прискорити досягнення сталого розвитку.

Україна активно співпрацює з міжнародними організаціями та урядами інших країн для залучення зовнішнього фінансування та експертизи у сфері зеленого фінансування. Ця підтримка включає технічну допомогу, інвестиції в інфраструктуру та доступ до новітніх технологій.

Розвиток зеленого фінансування в Україні має стратегічне значення для економічного та екологічного майбутнього країни. Посилення законодавчих рамок, залучення інвестицій, інтеграція в глобальні ринки, розвиток

технологічної бази та підвищення обізнаності громадськості є ключовими елементами, що визначатимуть успіх цієї ініціативи. Завдяки збалансованому підходу та міжнародній підтримці, Україна має всі шанси стати лідером у регіоні з питань зеленого фінансування та сталого розвитку.

**5. Освіта та просвітництво:** в Україні активізується рух по підвищенню обізнаності серед громадян та бізнесу щодо важливості сталого фінансування. Цей тренд не є унікальним лише для України, а стає частиною світового руху до більш сталої та екологічно свідомої економіки [9].

Банки та навчальні заклади в Україні відіграють важливу роль у цьому процесі. Вони запускають різноманітні освітні програми, воркшопи, курси та семінари, спрямовані на підвищення рівня знань та обізнаності щодо сталого фінансування. Ці ініціативи охоплюють широкий спектр аудиторії, включаючи як споживачів, так і підприємства, та надають їм необхідні знання та інструменти для ефективного управління фінансами з урахуванням принципів сталого розвитку.

Підвищення обізнаності про стале фінансування відіграє важливу роль у розвитку екологічно свідомого суспільства та бізнес-середовища. Свідомість про переваги зелених інвестицій та фінансових рішень сприяє формуванню попиту на екологічно чисті товари та послуги, а також стимулює підприємства до впровадження зелених практик у свою діяльність.

Освітні програми та ініціативи охоплюють різноманітні аудиторії, включаючи студентів, підприємців, банкірів, урядовців та громадськість. Це дозволяє забезпечити широке поширення інформації та залучення різних сегментів суспільства до обговорення та реалізації ініціатив у сфері сталого фінансування.

З підвищенням обізнаності та зацікавленості в сталому фінансуванні очікується подальший розвиток цього напрямку в Україні. Відкритість для нових ідей, постійне оновлення освітніх програм та підтримка з боку влади та бізнесу сприятимуть зростанню сталого фінансування та його впливу на економіку країни.

**Висновки.** Україна спостерігає значний прогрес у впровадженні сталого фінансування, відображаючи свою відповідальність перед екологічними та соціальними викликами. Інтеграція ESG-принципів, залучення міжнародних інвестицій, розвиток зеленого фінансування та освіта щодо сталого розвитку є ключовими напрямками розвитку банківської сфери. Проте, щоб забезпечити стале економічне зростання та соціально-екологічну стійкість, необхідні додаткові заходи щодо розвитку регулятивних механізмів, підвищення фінансової грамотності та підтримки ініціатив, спрямованих на збереження навколишнього середовища та соціальний прогрес.

## ЛІТЕРАТУРА

1. Шевченко О. О., Забезпечення сталого розвитку бізнесу та принципів ESG. <https://ekmair.ukma.edu.ua/server/api/core/bitstreams/48a3b9ab-ec52-4ccc-a2e7-061ede5c2d0b/content>
2. Камінський А. Б., Негрей М. В., Федчун А. ЕФЕКТ ESG-SCORE в оцінці ризику прямих та портфельних інвестицій: докази з ринків ЦСЄ. Вісник Харківського національного університету імені В.Н.Каразіна, Випуск 15, Серія «Міжнародні відносини. Економіка. Країнознавство. Туризм», №15, 2022 р.-С. 38-44.
3. Нормативні та прикладні засади формування фінансової системи України в умовах сталого розвитку. <https://razumkov.org.ua/statti/normatyvni-ta-prykladni-zasady-formuvannia-finansovoi-systemy-ukrainy-v-umovakh-stalogo-rozvytku>
4. Закон України Про Стратегію сталого розвитку України до 2030 року. <https://ips.ligazakon.net/document/ЖН6YF00A?an=332>
5. “Зелені інвестиції у сталому розвитку: Світовий досвід та Український контекст. [https://razumkov.org.ua/uploads/article/2019\\_ZELEN\\_INVEST.pdf](https://razumkov.org.ua/uploads/article/2019_ZELEN_INVEST.pdf)
6. Круп’як І. Й., Особливості фінансування сталого розвитку економіки держави. [http://www.global-national.in.ua/archive/11-2016/11\\_2016.pdf#page=726](http://www.global-national.in.ua/archive/11-2016/11_2016.pdf#page=726)
7. Указ Президента Укараїни Про Стратегію сталого розвитку "Україна - 2020" <https://zakon.rada.gov.ua/laws/show/5/2015#Text>

8. Зелені інвестиції у сталому розвитку: світовий досвід та український контекст. Аналітична доповідь, Центр Разумкова, 2019. — 316 с.
9. Політику щодо розвитку сталого фінансування на період до 2025 року. <https://bank.gov.ua/ua/news/all/natsionalniy-bank-prezentuvav-politiku-schodo-rozvitku-stalogo-finansuvannya-na-period-do-2025-roku>

## УТОЧНЕННЯ ОБ'ЄКТУ ЗАБЕЗПЕЧЕННЯ КАДРОВОЇ БЕЗПЕКИ ПІДПРИЄМСТВА В УМОВАХ ІНТЕЛЕКТУАЛІЗАЦІЇ ЕКОНОМІКИ

**Вітик Богдан Мирославович**  
Аспірант  
Українська академія друкарства  
м. Львів, Україна

**Вступ.** У формуванні теоретичного базису забезпечення кадрової безпеки підприємства прослідковується певна незмінність позицій, що обмежується врахуванням лише факту трансформації національної економіки на основі переходу від адміністративно-командно моделі у напрямі до ринкової. Ключові зміни стосуються конкретизації складу, функцій та завдань внутрішніх суб'єктів безпеки для самостійного здійснення безпекової діяльності. Раніше існуюча монополія правоохоронних органів щодо ліквідації правопорушень зі сторони працівників підприємства чи сторонніх осіб поступилася необхідністю недопущення виникнення, протидії та ліквідації загроз на основі організації власної системи кадрової безпеки із розширенням складу об'єктів безпеки. Такі зміни можна вважати важливими, але тимчасовими для українських підприємств, оскільки в інших країнах процес забезпечення кадрової безпеки розглядається із врахуванням глобальніших зрушень, тобто у ракурсі переходу від аграрного (доіндустріального) суспільства, де ключовим ресурсом створення суспільного блага була земля, до індустріального, що визначило пріоритетність природних ресурсів і капіталу, із наступним поступом до формування постіндустріального суспільства, де ваги набули знання й інформація. Поточний етап, який відбувається з різною інтенсивністю в кожній країні, визначається інтелектуалізацією усіх економічних процесів, адже створення та використання інформації й знань можливий лише за активної участі людини. Відтак результативність безпекової діяльності залежить не лише від кардинальних змін в межах національної економіки, а більш суттєвіших зрушень для вибудовування стратегії дій у боротьбі за трудові ресурси при



відкритості ринку праці.

**Метою роботи** є з'ясування та обґрунтування змін, які повинні мати місце в практиці забезпечення кадрової безпеки підприємства під впливом інтелектуалізації економіки.

**Матеріали та методи.** Для обґрунтування змін в методичних засадах забезпечення кадрової безпеки підприємства застосовано методи: індукції та дедукції, порівняння і систематизації — при дослідженні сутнісних характеристик терміну «інтелект»; синтезу і аналізу — для коригування позицій взаємодії суб'єктів й об'єктів безпеки в сфері забезпечення кадрової безпеки підприємства; графічний — для наочного подання теоретичного і методичного матеріалу; абстрактно-логічний — для теоретичних узагальнень і висновків дослідження.

**Виклад основного матеріалу.** З позиції забезпечення кадрової безпеки носієм інтелекту є людина, тобто працівник, який являється основним об'єктом безпеки. Сучасне розуміння поняття «інтелект» спирається на початковий латинський термін *intellectus*, що означав розум, здатність пізнавати, сприймати, розуміти. В довідниковій літературі ці параметри збережені, оскільки йдеться про «...розум, здатність людини думати, мислити, рівень розумового розвитку» [1, с. 140]. Серед сучасних поглядів на інтелект можна виділити кілька трактувань, які безпосередньо стосуються економічних процесів. С. Манів доводить важливість розуміти інтелект як здібності, що проявляються у «...здатності швидко і легко набувати нових знань і вміння, на основі чого досліджувати оточуючий світ та будувати пояснюючі теорії спостережуваних явищ» [2, с. 52]. Певним дискусійним моментом є те, що С. Манів вказує на спроможність «набувати нових знань» задля пізнання навколишнього середовища, тобто домінує індивідуальність над необхідністю генерування нових знань, які можна комерціалізувати через інноваційну діяльність підприємства. Цей важливий момент більш якісно окреслений у твердженні С. Степаненка, згідно якого інтелект потрібно сприймати як «...унікальну здатність створювати нові знання, творчість нових знань шляхом

переосмислення, інтуїтивного передбачення, ... на основі розрізнених і ще не осмислених даних (інформації), так і попередньо набутих знань, здібностей, досвіду» [5, с. 224]. Імпонує те, що С. Степаненко розрізняє існуючий стосовно певної особи інтелект та процеси його розвитку, що дозволяє генерувати нові знання. Водночас наголошується на унікальності інтелектуального рівня кожного працівника, що, в умовах посилення конкурентної боротьби, в якій одним із найбільш ефективних засобів виступає інтелектуальний потенціал, визначає характер змін в засадах кадрової безпеки.

Серед інших позицій нами виділено дві, з причини їх близькості до засад провадження безпекової діяльності підприємства. Так, В. Петрушенко акцентує увагу, поміж інших, на такій характеристиці інтелекту як «...здатності людини діяти цілеспрямовано» [3, с. 77]. Організація виробничого, в т.ч. творчого, процесу передбачає створення певних умов, тобто сприятливих і з відповідним рівнем безпеки для особи й підприємства, але досягнення очікуваного результату визначається саме цілеспрямованістю дій виконавців. Заходи стимулювання відіграють важливу роль, але ключовими залишаються внутрішні мотиватори, які реалізуються у цілеспрямованості. І. Ревак з безпекової позиції наголошує, що інтелект також визначається «...здатністю мислити, адекватно реагувати на виклики зовнішнього та внутрішнього середовища, швидко приймати правильні рішення та брати на себе відповідальність за прийняті рішення» [4, с. 136]. Фактично І. Ревак підкреслює, що інтелектуальний рівень визначає спроможність кожного працівника залучати в певній якості і щодо окремого переліку завдань до безпекової діяльності, тим самим збільшуючи ресурсну базу, зокрема кадрову, системи економічної безпеки підприємства. В питаннях забезпечення кадрової безпеки цей момент є важливим, адже виклики стосовно персоналу ідентифікуються та перевіряються на підставі спостереження інших працівників, які повинні усвідомлювати важливість досягнення корпоративних інтересів як підстава реалізації власних інтересів. В цілому уявлення економістів щодо інтелекту спирається на доробок філософів, психологів,

педагогів тощо, що створює необхідну основу, але повинно в подальшому поглиблюватися уже із врахуванням того місця й значення, яке йому відводиться у процесі переходу до постіндустріального суспільства. Зроблені узагальнення дають змогу покращити роботу з об'єктами безпеки в частині запровадження:

- обов'язкового оцінювання спадкових задатків;
- систематичного моніторингу професійних знань;
- процедури стеження за трудовою дисципліною та психологічно-моральним кліматом в колективі;
- виявлення фактів прояву творчої ініціативи та креативності у прийнятті й виконанні завдань.

**Висновки.** Загалом можна стверджувати, що питання інтелекту в безпековій діяльності стосовно кадрової безпеки перебуває на початках вибудовування базових засад здійснення. Існує розуміння важливості інтелектуального рівня працівників як об'єкта безпеки, але питання конкурентної боротьби, створення умов, стимулювання, ефективного використання не вирішено, оскільки спадковою є прив'язка до фізичної праці. Зазначене повинно бути змінене не лише через встановлені орієнтири для нашої країни у післявоєнній відбудові на формування постіндустріального суспільства, але під тиском зростаючої конкурентної боротьби зі сторони іноземних товаровиробників за найманих працівників.

### **БІБЛІОГРАФІЧНИЙ СПИСОК:**

1. Великий тлумачний словник сучасної української мови / уклад. В.Т. Бусел. Київ : Ірпінь : ВТФ «Перун», 2002. 1440 с.
2. Манів С. З. Інтелектуальний потенціал: його суть та складові. *Економіка та держава*. 2009. №6. С. 51–55.
3. Петрушенко В. Тлумачний словник основних філософських термінів. Львів: Вид-во НУ «Львівська політехніка», 2009. 264 с.

4. Ревак І. О. Наукові підходи до тлумачення сутності інтелектуального потенціалу. *Науковий вісник Львівського державного університету внутрішніх справ*. 2013. №2. С. 132–146.

5. Степаненко С. В. Нова економіка в постіндустріальному суспільстві: до питання про співвідношення понять. *Академічний огляд*. 2005. №2. С. 22–26.

# ЛЮДСЬКИЙ ФАКТОР В ЛОГІСТИЧНІЙ СИСТЕМІ

**Гриценко Сергій Іванович**

д.е.н., професор

**Драч Микита Сергійович**

студент

Національний авіаційний університет

м. Київ, Україна

**Вступ.** Логістика є ключовим елементом сучасної економіки, забезпечуючи ефективний рух товарів, інформації та ресурсів від виробника до споживача. Вона охоплює широкий спектр процесів, включаючи транспортування, складування, управління запасами, обробку замовлень та інші функції, які взаємодіють для досягнення оптимальних результатів. Незважаючи на значний технічний прогрес та автоматизацію, які суттєво змінили обличчя логістики, людський фактор залишається вирішальним елементом в цій складній системі. Люди відіграють ключову роль в управлінні, плануванні та виконанні логістичних операцій, а їх знання, навички та компетентність безпосередньо впливають на ефективність і надійність логістичних процесів.

**Мета роботи.** Метою даної роботи є дослідження ролі людського фактора в логістичній системі, аналіз впливу людських ресурсів на ефективність логістичних операцій та визначення основних викликів і можливостей, пов'язаних з управлінням людськими ресурсами в цій галузі.

**Матеріали та методи.** Питанням людського фактору як домінантного чинника логістичної діяльності присвячені праці вітчизняних вчених [5-9]. Для вирішення поставленої мети використано методи системного аналізу, синтезу та узагальнення.

**Результати та обговорення.** Людський фактор є критично важливим елементом логістичної системи. Людський фактор – це дія чи бездіяльність людини, яка залежить від людської природи, техніки чи знаряддя праці та конкретних умов середовища і здатна вплинути на рівень безпеки підприємства [1].

Незважаючи на впровадження автоматизованих систем управління та технологій, які дозволяють оптимізувати багато аспектів логістики, роль людини залишається незамінною. Фахівці з логістики повинні мати високий рівень знань та навичок для управління складними процесами, що включають планування маршрутів, оптимізацію запасів, управління транспортними засобами та вирішення непередбачуваних ситуацій.

Одним з ключових аспектів, які впливають на ефективність логістичних операцій, є кваліфікація та компетентність персоналу. Відсутність належної підготовки та освіти може призводити до помилок, які коштують компаніям значних фінансових втрат. Важливим є також мотиваційний аспект, адже задоволеність роботою та мотивація персоналу безпосередньо впливають на їх продуктивність.

Організаційна культура та управлінські практики також відіграють важливу роль у формуванні ефективної логістичної системи. Створення сприятливого робочого середовища, де персонал має можливість для професійного розвитку та кар'єрного росту, сприяє підвищенню рівня залученості та відповідальності працівників. Компанії, які активно інвестують в навчання та розвиток своїх співробітників, демонструють кращі результати в логістичних операціях.

Технологічний розвиток також вимагає адаптації та постійного навчання персоналу. Впровадження нових технологій, таких як системи управління ланцюгами постачання (SCM є концепцією та стратегією управління, що включає інтегрований підхід до керування потоком інформації про матеріали, продукти та послуги, які перетворюються протягом логістичних та виробничих процесів підприємства. Метою цієї стратегії є досягнення вимірного економічного ефекту, такого як зниження витрат та задоволення попиту на кінцеву продукцію [2]), системи управління складами (WMS - це комплекс програмного та апаратного забезпечення, який дозволяє ефективно управляти розміщенням та переміщенням товарів на складі. Основна відмінність між WMS і складськими обліковими системами полягає в тому, що WMS виконує

не лише облікову функцію, але й активну управлінську роль [3].) та автоматизовані транспортні системи, потребує від працівників не тільки технічних знань, але й навичок роботи з новими інструментами та технологіями. Це підвищує вимоги до кваліфікації персоналу та потребує регулярного оновлення знань.

Окрім технічних аспектів, важливим є розвиток так званих «м'яких» навичок (soft skills — універсальні непрофесійні якості, які допомагають нам взаємодіяти між собою в команді незалежно від сфери діяльності [4]), таких як комунікативні здібності, управління часом, стресостійкість та здатність до командної роботи. Логістичні процеси часто потребують координації дій між різними відділами та партнерами, а також швидкого реагування на змінні умови ринку. Тому здатність ефективно комунікувати, працювати в команді та швидко приймати рішення є критично важливою.

Одним з основних викликів, з якими стикаються компанії, є пошук та утримання кваліфікованого персоналу. В умовах високої конкуренції на ринку праці, компанії повинні пропонувати привабливі умови праці та можливості для професійного розвитку, щоб залучити та зберегти талановитих фахівців. Важливим аспектом є також створення умов для балансу між роботою та особистим життям, що сприяє підвищенню задоволеності роботою та зниженню рівня плинності кадрів.

**Висновки.** Роль людського фактора в логістичній системі є надзвичайно важливою і комплексною. Ефективне управління людськими ресурсами в логістиці вимагає всебічного підходу, який включає підвищення кваліфікації персоналу, мотивацію, розвиток організаційної культури та адаптацію до технологічних змін. Компанії, які інвестують у своїх співробітників та створюють сприятливі умови для їх розвитку, досягають кращих результатів в логістичних операціях. Важливим є також розуміння того, що людський фактор залишається вирішальним навіть в умовах значної автоматизації та технологічного прогресу. Лише гармонійне поєднання технологічних інновацій та компетентного управління людськими ресурсами може забезпечити

стабільність та ефективність логістичної системи в довгостроковій перспективі.

## СПИСОК ВИКОРИСТАНИХ ДЖЕРЕЛ

1. Особливості впливу людського фактору на рівень економічної безпеки підприємства. *Східна Європа: економіка, бізнес та управління*: веб-сайт. URL: [http://www.easterneurope-ebm.in.ua/journal/21\\_2019/55.pdf](http://www.easterneurope-ebm.in.ua/journal/21_2019/55.pdf)
2. Supply Chain Management, SCM. *Itenterprise*: веб-сайт. URL: <https://www.it.ua/knowledge-base/technology-innovation/supply-chain-management-scm>
3. Що таке WMS система? *Ukrainian Intelligent System*: веб-сайт. URL: <https://uislab.com/uk/chto-takoe-wms-sistema/>
4. Що таке Soft Skills і для чого їх треба розвивати? *Work.ua*: веб-сайт. URL: <https://www.work.ua/articles/self-development/2049/>
5. Гриценко С.І. Перспективи логістичного обслуговування споживачів в авіаційних вантажних перевезеннях. *Вісник Хмельницького національного університету*. Серія: Економічні науки. 2019. №3. С. 67 – 70.
6. Гриценко С.І. Роль маркетингової логістики в сервісній діяльності компанії. *Розвиток маркетингу в умовах інформатизації суспільства*. Колективна монографія. К.: КНЕУ ім. Вадима Гетьмана, 2019. 463 с. (С. 329-341).
7. Гриценко С. І., Демус А. О., Чигирик І. Г. Формування професійних компетентностей фахівців з логістики. *Актуальні проблеми розвитку галузевої економіки та логістики*: тези доп. ІХ міжнарод. наук.-практ. internet-конференція з міжнар. участю, Харків, (28 жовтня 2021 р.). Харків. 2021. С. 131-133.
8. European methodology for monetizing external costs of road transport. Перспективи «зеленої» логістики в діяльності підприємств України. *Conceptual principles, methods and models of greening logistics activities*. Monograph /Gritsenko S., Savchenko L., Матвеев В.В., ect. Primedia eLaunch. Boston (USA), 2023. 218 p. ISBN: 979-8-88992-697-9. URL: <https://isg-konf.com/979-8-88992->



697-9/. DOI: 10.46299/979-8-88992-697-9.

9. Демус А. О., Гриценко С. І., Карпунь О. В. Діджиталізація процесу обслуговування клієнтів в ланцюгах постачання логістичної компанії. *Проблеми підготовки професійних кадрів з логістики в умовах глобального конкурентного середовища: XXI Міжнародна науково-практична конференція, 27 жовтня 2023 р.:* збірник доп. К., НАУ. 2023. С. 190-194.

# СУТНІСТЬ ТА ПОКАЗНИКИ ВИЗНАЧЕННЯ ЕФЕКТИВНОСТІ ДІЯЛЬНОСТІ ПІДПРИЄМСТВА

Децик Ольга Ігорівна

к. е. н.

Задорожний Тарас Богданович

Магістр

Відокремлений структурний підрозділ «Інститут інноваційної освіти  
Київського національного університету будівництва і архітектури»  
м. Київ, Україна

**Вступ.** У сучасних ринкових умовах господарювання особлива увага приділяється проблемі економічної ефективності діяльності підприємств як з позиції самих господарюючих суб'єктів на всіх рівнях економіки (підприємство, галузь, регіон) з метою коригування управління і планування, так і з боку зовнішніх для об'єкта аналізу інститутів (інвестиційних і регулюючих) для визначення економічного становища даного підприємства в економічній системі країни.

**Метою роботи** є дослідження сутності та показників визначення ефективності діяльності підприємства.

**Матеріали та методи.** При написанні роботи використані загальнонаукові методи порівняння, історичний та логічний методи.

**Результати та обговорення** Ефективність як одне із загальних і головних понять в економіці формується під впливом усього спектра факторів і відносин у суспільстві. В умовах ринкової економіки, яка характерна для розвинутих капіталістичних країні і яка загалом формувалася в нашій країні, основними принципами й інститутами, що створюють передумови для раціоналізації витрат і результату, є приватна власність, свобода підприємництва і вибору, конкуренція, система ринкових цін, а також державне регулювання. Економічний зміст економічної ефективності полягає у збільшенні позитивного результату (ефекту) з одиниці витрат сукупної праці. Категорія “ефективність” на рівні підприємства характеризує зв'язок між величиною отриманого

результату його діяльності і кількістю інвестованих або витрачених у виробництві ресурсів.

Економічну ефективність характеризують вартісні показники, які є кінцевим або проміжним результатом діяльності підприємства: обсяг товарної, чистої, реалізованої продукції, величина одержаного прибутку, рентабельність виробництва, продуктивність праці, економія матеріальних і трудових ресурсів тощо. Підвищення економічної ефективності можна досягнути шляхом використання меншої кількості ресурсів для створення більшого результату при використанні тієї самої кількості ресурсів чи більшого випуску з відносно меншою кількістю ресурсів [14].

Якщо розглядати ефективність використовуваних на підприємстві ресурсів, то доцільно акцентувати увагу на їх розподілі на основні та оборотні фонди. В свою чергу показники ефективності використання основних засобів описують величину їх віддачі, прибутковості на одиницю затраченого капіталу на їх формування.

На структуру і часткову ефективність використання ресурсів підприємства значний вплив мають зовнішні фактори, ринки ресурсів, пропозиція і попит на окремі види ресурсів та урівноважені на них ціни. Так, зі зростанням цін на паливно-енергетичні ресурси в нашій країні істотно змінюється структура витрат підприємства і рівень ефективності, збільшується частка витрат на паливно-енергетичні ресурси і знижується ефективність їхнього використання. Для збереження необхідного рівня сукупної економічної ефективності потрібні ресурсозберігальна техніка і технології, при цьому зростання витрат основного капіталу буде супроводжуватися економією витрат на паливо й енергію.

Для підвищення ефективності роботи підприємства в даних умовах необхідно використовувати: додаткові витрати на розширення ринків збуту своєї продукції, диверсифікованість виробництва, маркетинг, випуск нових видів продукції. При цьому приріст результату має бути більшим за приріст ресурсів, що забезпечить підвищення ефективності.

**Висновки.** Взагалі сучасна стратегія підвищення ефективності діяльності підприємства в умовах ринкової економіки поєднує управління ресурсами (у тому числі й їхнє скорочення за необхідності) з постійним прагненням розширити масштаби виробництва шляхом випуску нових видів продукції і виходу на нові ринки збуту.

### **СПИСОК ВИКОРИСТАНОЇ ЛІТЕРАТУРИ**

1. Куцик В. І. Організаційно-економічний механізм управління діяльністю інтегрованих корпоративних систем в структурі національної економіки: монографія / В. І. Куцик, О. І. Кліпкова, О. О. Жихарцева. Львів : Растр, 2018. 296 с.

2. Ярославський А. О. Економічна ефективність діяльності підприємства: теоретичний аспект. *Науковий вісник Ужгородського національного університету. Серія: Міжнародні економічні відносини та світове господарство.* № 20 (3). 2018. С. 174-177.

# ПРОБЛЕМИ ВІДТВОРЕННЯ ОСНОВНИХ ЗАСОБІВ НА ВІТЧИЗНЯНИХ ПІДПРИЄМСТВАХ: КАПІТАЛЬНИЙ РЕМОНТ ТА РЕКОНСТРУКЦІЯ

Децик Ольга Ігорівна,

к.е.н.,

Радзівон Андрій Романович,

магістр

Відокремлений структурний підрозділ «Інститут інноваційної освіти  
Київського національного університету будівництва і архітектури»

Кафедра економіки, менеджменту та управління територіями,  
м. Київ, Україна

**Вступ.** Однією з основних проблем у розвитку економіки України є значний рівень фізичного зношення та морального старіння основних виробничих фондів вітчизняних підприємств. Будівлі та споруди зводяться для забезпечення потреб людей. Незалежно від їх призначення всі вони мають відповідати наступним експлуатаційним вимогам: будівельні конструкції й будівлі та споруди в цілому повинні мати достатню міцність для того, щоб сприймати експлуатаційне навантаження без руйнування; будівлі та споруди повинні бути придатними до нормальної експлуатації, тобто зручними в експлуатації, відповідати вимогам протипожежної, екологічної, санітарної безпеки; бути економічними в експлуатації і мати привабливий та естетичний зовнішній вигляд; конструкції мають бути ремонтпридатними, зручними в експлуатації та ремонті тощо.

**Метою роботи** є дослідження проблем відтворення основних засобів на підприємствах України.

**Матеріали і методи.** При написанні роботи були використані методи аналізу та синтезу, історичний та логічний методи.

**Результати та обговорення.** У процесі науково-технічного прогресу (НТП) відбувається неперервна та поступова зміна співвідношення між обсягами виробничих ресурсів, які здійснюють виготовлення продукції, насамперед, – між масою основних засобів та чисельністю промислово-

виробничого персоналу. Для переважної більшості видів продукції (товарів, робіт та послуг) така зміна відображається у зростанні вартості основних засобів, що припадає на одного робітника, тобто у збільшенні рівня фондоозброєності праці, що, своєю чергою, призводить до збільшення її продуктивності. За таких умов значення основних виробничих фондів як одного з основних факторів здійснення виробничого процесу постійно зростає, а, враховуючи, що механізація та автоматизація виробництва довгостроковому періоді залишаються одними з найбільш пріоритетних напрямів НТП, роль, яку відіграють основні засоби у забезпеченні економічного зростання, буде лише посилюватися. Разом із тим, ефективність суспільного виробництва визначається не лише масою основних засобів, які функціонують у народному господарстві, алей якісними характеристиками цих засобів, ступенем відповідності їх сучасним досягненням науки і техніки.

Забезпечення належних якісних характеристик засобів праці потребує своєчасної заміни застарілих основних засобів, подальше функціонування яких є недоцільне, та поліпшення тих основних засобів, подальше використання внаслідок такого їх покращення є економічно виправданим. Таким чином, оновлення основних фондів підприємству загальному розумінні можна трактувати як процес їх заміни та (або) поліпшення з метою підвищення техніко-організаційного рівня виробництва та удосконалення техніко-технологічної бази підприємств.

Ефективність відтворювальних процесів залежить від строків експлуатації основних фондів (насамперед їх активної частини). Скорочення або збільшення періоду експлуатації по-різному впливають на рівень ефективності відтворення та використання основних фондів.

Просте відтворення основних виробничих засобів здійснюється у двох формах:

- заміна зношених або застарілих основних виробничих засобів;
- капітальний ремонт діючих основних засобів. Ремонт – це процес усунення тимчасового фізичного спрацювання конструктивних елементів

(деталей, вузлів) у натуральній формі та забезпеченням такий спосіб постійної дієздатності засобів праці протягом усього періоду їхньої експлуатації [53, с. 80].

Основними видами ремонтів за технічною ознакою (обсягом і складністю виконуваних робіт) є [48, с. 34]:

- поточний – збереження засобів праці в придатному для продуктивного використання стані проведенням регулярних ремонтно-профілактичних операцій для усунення дрібних несправностей і запобігання прогресуючому фізичному спрацюванню;

- капітальний – періодичне відшкодування нормального фізичного спрацювання конструктивних елементів засобів праці й максимально можливе відновлення первинних техніко-експлуатаційних параметрів із допомогою повного розбирання об'єкта, що ремонтується, заміни спрацьованих деталей (вузлів) новими чи відновленими, наступного складання і короткого після ремонтного випробування;

- відновний – особливий вид найбільш складних ремонтних робіт, необхідність у проведенні яких виникає внаслідок стихійного лиха (пожежі, повені, землетрусу).

Капітальний ремонт машин, устаткувань провадиться для відновлення їх виробничого ресурсу. При цьому здійснюється, як правило, повне розбирання машини або верстата, виявлення дефектів, контроль технічного стану, власне ремонт, складання устаткування після ремонту, його регулювання та випробування.

Витрати на всі види ремонтів визначаються підприємствами самостійно, виходячи з технічного рівня, фізичного зносу основних виробничих засобів та забезпечення ремонтних робіт матеріально-технічними ресурсами.

Економічна доцільність капітального ремонту основних виробничих засобів визначається порівнюванням витрат на капітальний ремонт об'єкта з вартістю аналогічного нового устаткування. Якщо вартість капітального ремонту цього об'єкта перевищує вартість аналогічного нового устаткування, то

такий ремонт робити недоцільно.

Фінансування капітального ремонту на підприємстві здійснюється згідно з планом капітального ремонту. План складають на підставі кошторисно-фінансових розрахунків щодо ремонту окремих об'єктів з урахуванням чинних норм, цін, тарифів. До складу витрат на капітальний ремонт включають проектно-кошторисні витрати; оплату ремонтних робіт; вартість придбання нових деталей, вузлів, агрегатів; вартість заміни зношених конструкцій і деталей у будівлях і спорудах.

Порядок фінансування капітального ремонту залежить від способу його проведення. У разі здійснення капітального ремонту машин, устаткування, транспортних засобів підрядним способом на основі договорів розрахунки провадяться за актами приймання повністю відремонтованих вузлів, агрегатів тощо. Розрахунки стосовно ремонту, який здійснюється господарським способом провадяться, як правило, за окремими елементами витрат: виплата заробітної плати, оплата рахунків за матеріальні цінності, деталі, які використані в період проведення ремонту основних засобів тощо.

Контроль за здійсненням капітального ремонту, оформленням кошторисно-технічної документації, економним витрачанням грошових коштів здійснює керівник підприємства.

Під ремонтними роботами при реконструкції мається на увазі перебудова вже споруджених об'єктів з метою удосконалення їх виду і додання більш високого рівня якості. Обов'язкова умова реконструкції - заощадження несучих і огорожувальних конструкцій. Для виконання процесу реконструкції призупиняють експлуатаційну роботу об'єкта. Якщо говорити про відмінності від капітального і поточного ремонту, то реконструкція має кардинальні відмінні риси. У процесі реконструкції дозволяється вносити зміни в габарити будівлі або приміщення, тобто, виконується перепланування. Важливо мати робочий проект реконструкції, в який входять всі розрахунки і детальні креслення. Іноді використовується ескізний проект.

Тобто, реконструкція - це той же капітальний ремонт, але вже в більш



складному вигляді, де проводяться роботи по зсуву перегородок, об'єднання кімнат та інших перебудов будівлі. Зверніть увагу, при проведенні будь-яких різновидів ремонту повинна бути організована якісна вентиляція. Це необхідно, щоб всі проведені заходи здійснювалися в комфорті, а виконані реставраційні роботи надовго зберегли свій зовнішній вигляд, не піддаючись проблемам, пов'язаних з поганою вентиляцією приміщення.

**Висновки.** Отже, рівень відновлення основних засобів та економічна ефективність інноваційних технічних розробок визначається за їх впливом на поліпшення кінцевих показників виробництва, головним чином на приріст прибутку за рахунок підвищення надійності, поліпшення якості продукції, скорочення витрат праці та зниження собівартості виробництва продукції (робіт, послуг).

## СПИСОК ВИКОРИСТАНОЇ ЛІТЕРАТУРИ

1. Матієшин М. М. Організація економічного аналізу процесу експлуатації основних засобів у будівельних підприємствах [Електронний ресурс. *Ефективна економіка*. 2014. №7. URL: <http://www.economy.nayka.com.ua>

2. Види будівельно-ремонтних робіт URL: <http://kapitel.lviv.ua/price/> (дата звернення: 23.04.2024).

# СТАТИСТИЧНІ ПОКАЗНИКИ ПРИРОДНОГО ТА МЕХАНІЧНОГО РУХУ НАСЕЛЕННЯ

**Даценко Ганна Василівна**

Доктор економічних наук, професор, завідувач кафедри  
обліку та оподаткування

**Щедрін Дарія Юріївна**

Здобувач освіти

Вінницький торговельно-економічний інститут ДТЕУ  
м. Вінниця, Україна

**Вступ.** Вивчення статистичних показників природного і механічного переміщення населення спрямоване на розуміння різних факторів, що впливають на зміну чисельності населення з перебігом часу. Переміщення відноситься до змін чисельності населення, викликаним такими факторами, як народжуваність і смертність, а механічне переміщення охоплює міграційні процеси і інші штучні переміщення населення.

**Ціль роботи.** Основна мета аналізу статистичних показників природного і механічного переміщення населення полягає в розумінні динаміки змін складу населення. Вивчаючи народжуваність, смертність, структуру міграції та інші пов'язані з цим показники, дослідники можуть краще зрозуміти, як населення змінюється з часом, і ця інформація може бути використана політиками, містобудівниками та іншими зацікавленими сторонами для прийняття обґрунтованих рішень щодо розподілу ресурсів, розвитку інфраструктури та надання соціальних послуг.

**Матеріали та методи.** В ході виконання поставленого дослідження, було використано такі методи, як збір даних, аналіз даних, порівняльний аналіз, моделювання, інтерпретація.

**Результати та обговорення.** Природний і механічний рух населення - це дві ключові концепції в демографії, які відображають процеси народжуваності, смертності та міграції в певній територіальній одиниці. Аналіз природного і механічного руху населення надає важливу інформацію для розробки політики

в галузі демографії, міграції та соціального розвитку.

Природний рух визначається як різниця між кількістю народжених і кількістю померлих у певному періоді часу в межах даної території. Національні статистичні органи і демографічні дослідження вивчають природний рух для визначення демографічної ситуації країни або регіону. Високий рівень народжуваності порівняно з низьким рівнем смертності може призводити до природного приросту населення.

Природний приріст населення може мати значний вплив на соціально-економічний розвиток країни, включаючи зміни в ринковій потребі в ресурсах, системі охорони здоров'я, освіті та інфраструктурі. Він також відображає демографічні тенденції, такі як вікова структура населення, що має велике значення для планування соціальних програм, пенсійних систем та інших аспектів суспільного життя. Тому вивчення та аналіз природного руху населення є важливою складовою демографічної політики країни. На (рис. 1) зображено рівень смертності в Україні в період з 2010 по 2021 рік (число смертей на 1000 осіб) має тенденцію до зростання і коливань, що відображає демографічні зміни, економічні та соціальні фактори.

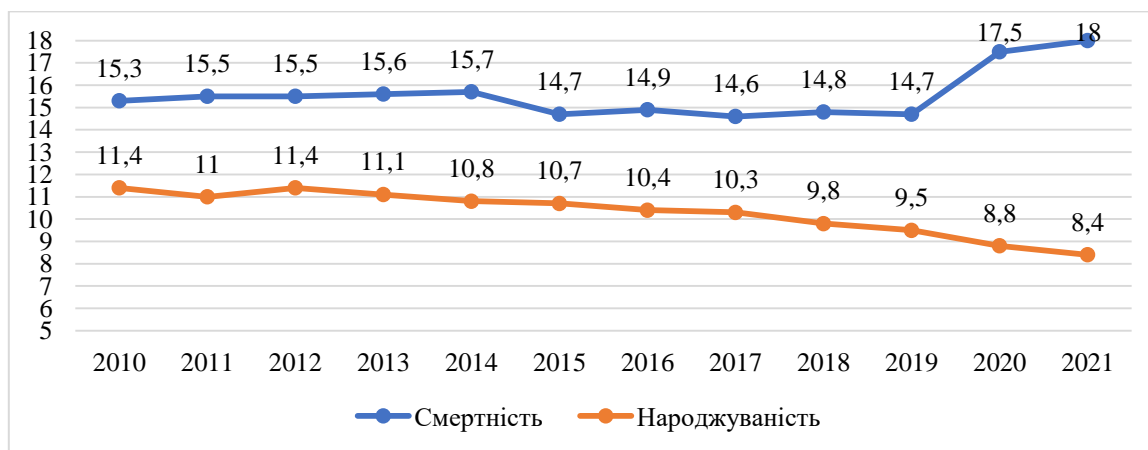

**Рис. 1. Рівень смертності та народжуваності в Україні**

Механічний рух – це переміщення людей через кордони регіону/країни, яке пов’язане зі зміною їх місця проживання. Це може бути внутрішня міграція в межах країни або міжнародна міграція між країнами. Внутрішня міграція в межах країни передбачає переміщення людей з одного регіону або місця

проживання до іншого всередині меж країни. Це може бути зумовлено різними чинниками, такими як пошук кращих можливостей для заробітку, навчання, поліпшення життя або політичні події. Міжнародна міграція, з іншого боку, означає переміщення людей з однієї країни до іншої. Це може бути викликано різними причинами, включаючи економічні можливості, політичні аспекти, конфлікти, пошук безпеки або зміни клімату.

Механічний рух населення має значний вплив на соціальну, економічну та культурну динаміку як у країні, так і у приймаючих регіонах. Він може створювати як позитивні, так і викликані труднощами наслідки для приймаючих та відправних спільнот.

Важливо враховувати, що як внутрішня, так і міжнародна міграція може мати вплив на демографічну структуру країни або регіону. Наприклад, внутрішня міграція може сприяти концентрації населення в мегаполісах або розвитку регіональних центрів, що впливає на розподіл ресурсів та інфраструктури. Міграційні потоки можуть бути взаємними: одна країна може бути приймачем мігрантів, тоді як інша бути їх відправником. Це створює взаємозалежність між країнами та потребу у міжнародному співробітництві для управління міграційними процесами.

Розуміння економічного статусу мігрантів грає ключову роль у вивченні їхньої інтеграції та соціально-економічного впливу на приймаюче суспільство. Цей параметр включає оцінку таких аспектів, як економічна активність, рівень зайнятості та доходи мігрантів. Аналіз економічного статусу мігрантів допомагає урядам та міжнародним організаціям приймати рішення щодо розробки політик міграції та інтеграції, спрямованих на забезпечення успішної адаптації мігрантів у новому середовищі та зменшення ризику соціально-економічної вразливості. Він дозволяє виявляти проблемні аспекти та розробляти програми та заходи для їх вирішення.

Природні катастрофи, такі як землетруси, повені, урагани або засухи, можуть спричинити масові переміщення людей з місць їхнього проживання до інших регіонів або країн, де є кращі умови для виживання та відновлення

життя. Економічні кризи також можуть впливати на міграційні потоки, змушуючи людей шукати кращих економічних можливостей за кордоном.

Статистичні показники механічного руху населення включають в себе такі параметри, як кількість мігрантів, розподіл за віком, статтю, рівнем освіти тощо. Ці дані допомагають урядам та міжнародним організаціям розробляти політику щодо міграції та інтеграції мігрантів.

На (рис. 2) зображено коефіцієнт внутрішньої та міжнародної міграції (кількість переміщень населення всередині країни на 1 000 осіб населення) в Україні протягом 2010-2022 років зазнавав змін через різні соціально-економічні та політичні фактори.

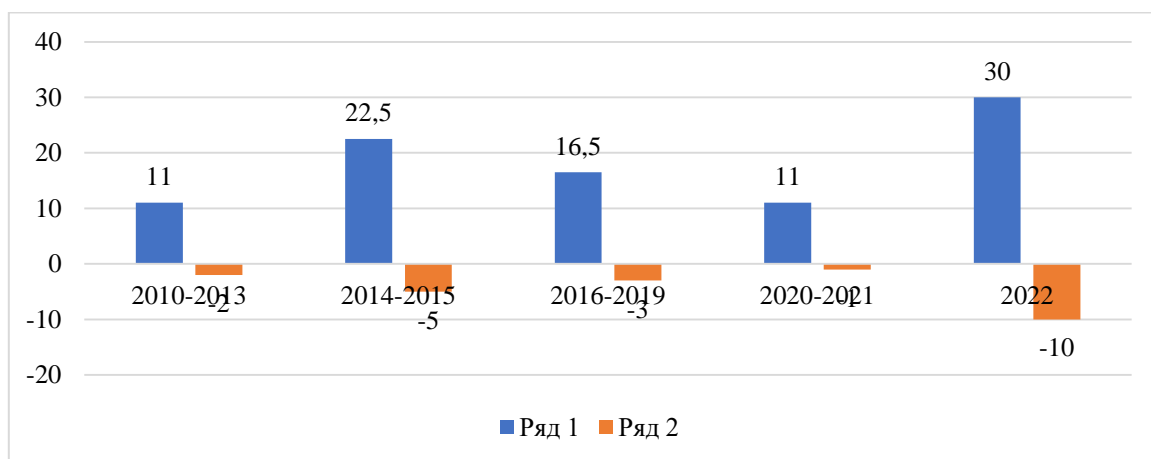

**Рис. 2. Внутрішня та міжнародна міграція**

Порівнюючи статистичні показники природного та механічного руху населення, можна отримати повніше уявлення про динаміку змін у населенні країни або регіону. Обидва ці процеси взаємопов'язані і мають важливе значення для соціально-економічного розвитку суспільства. Розуміння цих показників допомагає урядам і міжнародним організаціям розробляти стратегії для забезпечення сталого росту населення, підтримки якості життя громадян та вирішення соціально-економічних викликів, що стоять перед суспільством.

**Висновки.** Демографічна ситуація в Україні характеризувалася низьким рівнем народжуваності, високою смертністю і скороченням чисельності населення через велику кількість іммігрантів. Ці тенденції відображають вплив економічних труднощів, військових конфліктів, пандемій та інших факторів.

Для поліпшення демографічної ситуації необхідні комплексні заходи щодо підтримки показників народжуваності, зниження смертності та створення умов для повернення мігрантів.

### СПИСОК ВИКОРИСТАНИХ ДЖЕРЕЛ:

1. Кулинич Р. О. Демографічна ситуація України як фактор економічної безпеки *Молодіжний науковий вісник УАБС НБУ*. 2020. № 6. С. 228–236.

2. Шевченко О. О., Хоруженко Н. І., Яртемик Т. І. Політика організації соціального захисту вразливих категорій населення та молоді в умовах територіальної громади. *Держава та регіони*. 2020. № 5. С. 111–116. URL: [http://www.econom.stateandregions.zp.ua/journal/2020/5\\_2020/21.pdf](http://www.econom.stateandregions.zp.ua/journal/2020/5_2020/21.pdf)

3. Короленко Н. В. Міжнародна міграція робочої сили: причини та наслідки. *Ефективна економіка*. 2021. № 1. DOI: <https://doi.org/10.32702/2307-2105-2021.1.85>

4. Астрамович-Лейк Т., Турчин Я. Б., Івасечко О. Я. Проекція концепцій міжнародної міграції щодо пояснення характеру й мотивів трудової міграції українців до Польщі. *Регіональні студії*. 2021. № 24. С. 94–102. DOI: <https://doi.org/10.32782/2663-6170/2021.24.13>

# ШЛЯХИ ПІДВИЩЕННЯ ЕКСПОРТНОГО ПОТЕНЦІАЛУ УКРАЇНСЬКИХ ПІДПРИЄМСТВ

**Дмитренко Артем Іванович,**

к.е.н., доцент

**Пустоваров Данііл Андрійович,**

Студент

Київського національного економічного університету  
імені Вадима Гетьмана  
м. Київ, Україна

**Вступ. / Introductions.** Експортна діяльність відіграє ключову роль у забезпеченні стійкого економічного зростання та конкурентоспроможності українських підприємств на міжнародних ринках. Однак, на сьогоднішній день вітчизняні компанії стикаються з низкою проблем, які стримують реалізацію їхнього експортного потенціалу. Серед них: низька конкурентоспроможність продукції, застаріла виробнича інфраструктура, нестача кваліфікованих кадрів, обмежений доступ до фінансування та ринків збуту [1, с. 12]. Тому пошук ефективних шляхів підвищення експортного потенціалу є надзвичайно актуальним завданням для забезпечення сталого розвитку українських підприємств.

**Мета роботи. / Aim.** Метою даної роботи є визначення ключових проблем, з якими стикаються українські підприємства у сфері експорту, та розробка практичних рекомендацій щодо підвищення їхнього експортного потенціалу.

**Матеріали та методи./Materials and methods.** У дослідженні використовуються як теоретичні, так і емпіричні методи. Зокрема, аналіз, синтез, порівняння та узагальнення застосовувалися для вивчення теоретичних аспектів експортного потенціалу та чинників, що впливають на його розвиток. Крім того, були використані статистичні дані з офіційних джерел, таких як Державна служба статистики України [7], для аналізу поточної ситуації в експортній діяльності українських підприємств.

## Результати та обговорення./Results and discussion.

Основними галузями, що формують експортний потенціал України, є сільське господарство, металургія, машинобудування та хімічна промисловість. Проте, незважаючи на наявність значних ресурсів та виробничих потужностей, експортний потенціал українських підприємств залишається недостатньо реалізованим.

Таблиця 1.

### Динаміка експорту товарів та послуг України (млрд дол. США)

Рік	Експорт товарів	Експорт послуг	Загальний експорт
2018	47,3	11,6	58,9
2019	50,1	15,6	65,7
2020	49,2	12,9	62,1
2021	68,2	16,4	84,6
2022	49,6	14,1	63,7

Джерело: Державна служба статистики України [6]

Як видно з таблиці 1, загальний експорт товарів та послуг України зростав до 2021 року, проте у 2022 році відбулося його значне скорочення через наслідки повномасштабної війни з Росією. При цьому основними експортними товарами залишаються продукція агропромислового комплексу, чорні метали та вироби з них, а також машини та обладнання.

Згідно з проведеним аналізом, основними перешкодами на шляху реалізації експортного потенціалу українських підприємств є:

1. Низька конкурентоспроможність продукції на світовому ринку, що пов'язано зі застарілими технологіями, недостатнім рівнем інновацій та відсутністю ефективних маркетингових стратегій [2, с. 21].

2. Нестача кваліфікованих кадрів у сфері експорту, міжнародної торгівлі та логістики, що ускладнює процес виходу на зовнішні ринки [3, с. 89].

3. Обмежений доступ до фінансових ресурсів, необхідних для модернізації виробництва, просування продукції на нових ринках та розвитку експортної інфраструктури [4, с. 136].



4. Застаріла виробнича та логістична інфраструктура, що знижує ефективність експортних операцій та збільшує витрати [5, с. 59].

5. Недосконалість нормативно-правової бази, що регулює експортну діяльність, наявність адміністративних бар'єрів та складних бюрократичних процедур [5, с. 63].

Для подолання цих проблем та підвищення експортного потенціалу підприємств необхідно вжити комплекс заходів:

1. Модернізація виробничих потужностей, впровадження інноваційних технологій та підвищення якості продукції відповідно до міжнародних стандартів.

2. Розвиток людського капіталу шляхом навчання та перекваліфікації кадрів у сфері експорту, міжнародної торгівлі та логістики.

3. Покращення доступу до фінансових ресурсів, зокрема шляхом створення спеціальних кредитних ліній та програм підтримки експортерів.

4. Розбудова експортної інфраструктури, включаючи логістичні центри, транспортну інфраструктуру та торгові представництва за кордоном.

5. Удосконалення нормативно-правової бази, що регулює експортну діяльність, спрощення адміністративних процедур та зменшення бюрократичних бар'єрів.

6. Активізація маркетингових зусиль для просування українських товарів та послуг на зовнішніх ринках, участь у міжнародних виставках та ярмарках.

### **Висновки./Conclusions.**

Для підприємств, що прагнуть максимально реалізувати свій експортний потенціал та зміцнити конкурентні позиції на міжнародних ринках, критично важливо вжити зазначених далі заходів.

По-перше, необхідно активно інвестувати в модернізацію виробництва, впровадження інноваційних технологій та підвищення якості продукції відповідно до міжнародних стандартів. Статистика свідчить, що частка українського експорту високотехнологічної продукції залишається вкрай

низькою - лише 5,8% у 2022 році. Диверсифікація експортного кошика та збільшення частки продукції з високою доданою вартістю дозволить підвищити конкурентоспроможність та зміцнити позиції на перспективних ринках.

По-друге, підприємствам потрібно приділяти особливу увагу розвитку людського капіталу, інвестуючи в навчання та перекваліфікацію кадрів у сферах експорту, міжнародної торгівлі та логістики, направляючи їх на навчання у інші країни, або надаючи доступ до онлайн курсів по підвищенню спеціалізації.

По-третє, необхідно активізувати маркетингові зусилля для просування своєї продукції на зовнішніх ринках. Участь у міжнародних виставках та ярмарках, вивчення потреб та тенденцій на цільових ринках, розробка ефективних стратегій позиціонування та збуту – все це дозволить підвищити впізнаваність бренду та збільшити експортні продажі.

Крім того, українським підприємствам варто шукати альтернативні джерела фінансування для підтримки експортної діяльності, такі як експортне кредитування, залучення іноземних інвестицій чи державні програми підтримки.

Незважаючи на складні умови воєнного часу, українські підприємства мають невикористаний експортний потенціал який ще можна використовувати не порушуючи закону.

### **ДЖЕРЕЛА ІНФОРМАЦІЇ/ SOURCES.**

1. Войтко В. В. Експортний потенціал промислових підприємств України. Управління економікою: теорія та практика: зб. наук. праць / НАН України, Ін-т економіки пром-сті. Київ, 2021. С. 10-18.

2. Мельник Т. М., Пугачевська К. С. Проблеми та перспективи розвитку експортного потенціалу України. Проблеми економіки. 2020. №3. С. 19-26.

3. Сиченко В. В. Підвищення експортного потенціалу підприємств України в умовах глобалізації. Вісник Дніпропетровського університету. Серія:

Менеджмент інновацій. 2020. Вип. 8. С. 84-92.

4. Кулицький С. П. Шляхи підвищення експортного потенціалу підприємств машинобудування України. Вчені записки Університету "КРОК". 2022. № 1 (65). С. 133-141.

5. Гальчинський Л. Ю. Розвиток експортного потенціалу промисловості як фактор структурних змін в економіці. Проблеми економіки. 2021. № 3. С. 52-64.

6. Офіційний сайт Державної служби статистики України. URL: <http://www.ukrstat.gov.ua/> (дата звернення: 25.05.2024).

7. Аналітичний огляд "Структура українського експорту у 2022 році" Європейської Бізнес Асоціації.

8. Рейтинг Світового банку "Ведення бізнесу 2023". URL: <https://www.doingbusiness.org/rankings> (дата звернення: 25.05.2024).

# ЗАПРОВАДЖЕННЯ КОНЦЕПЦІЇ ЦИРКУЛЯРНОЇ ЕКОНОМІКИ У ПИВОВАРНІЙ ПРОМИСЛОВОСТІ

**Карабуля Артем Валентинович**  
Студент  
НТУУ «КПІ ім. Ігоря Сікорського»

**Вступ.** Пиво є одним з найпопулярніших алкогольних напоїв у світі, і його споживання постійно зростає. У 2023 році загальний ринок пива склав 759,1 млрд доларів США. В Україні основними виробниками є «Оболонь», Carlsberg Ukraine та AB InBev Efes. Однак разом із зростанням споживання пива зростає і його екологічний відбиток. Сектор виробництва напоїв почав зменшувати свій вплив на клімат та переосмислювати свої бізнес-моделі відповідно до принципів циркулярної економіки. Дослідження показують, що виробництво пива та його упаковка є основними джерелами викидів та відходів. Хоча існують прості та значущі ініціативи для зменшення негативного впливу, подальше вивчення та впровадження концепцій циркулярної економіки в пивоварну промисловість може сприяти зменшенню екологічного відбитку та підвищенню сталості цілої галузі.

**Ціль роботи.** Основною метою даної наукової роботи є перевірка застосовності концепції циркулярної економіки до пивоварного ланцюга. З цією метою було проаналізовано процес варіння пива, визначено основні відходи, що утворюються на пивоварнях, та пакувальні матеріали, що використовуються, а також їхній асортимент за складом та виходом.

**Матеріали та методи.** Для написання даної наукової роботи було проаналізовано наукові праці іноземних вчених із зазначеної проблематики. Це дозволило ознайомитися з існуючими практиками поводження з відходами на пивоварних заводах, а також з потенційними вигодами від впровадження принципів циркулярної економіки. Також було приділено увагу директивам та регламентам Європейського союзу як світового лідера із запровадження принципів циркулярної економіки.

**Результати та обговорення.** Модель лінійної економіки відображає створені людиною екосистеми для виробництва продуктів харчування, що вимагають не лише безперервного постачання енергії та маси ззовні, оскільки поживні речовини не переробляються на місці вирощування сільськогосподарських культур, а й утилізації відходів. На противагу цьому, так звана модель циркулярної економіки звертається до природних екосистем, які здатні до самовідновлення. Її пріоритетним напрямком є усунення відходів і забруднення, збереження продуктів і матеріалів у використанні та регенерація природних систем.

Відповідно до ієрархії відходів, викладеної у статті 4 переглянутої рамкової директиви про відходи (Директива 2008/98/ЄС; Європейський Союз [ЄС], 2008) [1], з будь-якими відходами необхідно поводитися таким чином, щоб вони не мали негативного впливу на навколишнє середовище та здоров'я людини. По-перше, необхідно запобігати їх утворенню. По-друге, коли відходи вже утворилися, весь пристрій або його запасні частини повинні бути перероблені або подані на інші варіанти відновлення.

У ланцюгу пивоваріння концепція циркулярної економіки може бути застосована в двох аспектах:

1. Повторне використання абіотичних матеріалів, таких як пакувальні матеріали, загальна вага яких переважно складається зі скляних пляшок.
2. Повторне використання біотичних матеріалів, а саме основних побічних продуктів процесу пивоваріння.

Усі абіотичні матеріали, що утворюються в результаті пакування пива, як правило, проходять роздільний збір відходів, що дозволяє відокремлювати скло, пластик, алюміній, сталь, папір або деревину для їхньої подальшої переробки. Частка викинутих компонентів упаковки варіюється від 0,4% у випадку скляних пляшок до 3,5% у випадку стретч-плівки.

Задля зменшення внеску пакувальних матеріалів у вуглецевий слід пива, необхідно було б вдаватися до таких мір:

1. Використання менших пляшок або кег,

2. Використання пляшок, що включають більший відсоток перероблених матеріалів

3. Використання контейнерів, придатних для багаторазового використання.

Перш ніж вирішити, яка упаковка для пива справді має менший вплив на навколишнє середовище: одноразова, перероблена чи багаторазова, слід оцінити внесок етапу споживання пива (що охоплює не лише охолодження, розлив та втрати пива, а й переміщення споживачів та очищення стічних вод, що утворюються).

На великих пивоварних заводах волога пивна дробина (ПД), а також гаряча бражка та відпрацьовані пивні дріжджі (ВПД) зазвичай використовуються як кормова добавка як для жуйних, так і для нежуйних тварин. Що стосується відпрацьованої хмелевої/гарячої дробини, то її залишкова гіркота перешкоджає використанню її в якості корму для тварин. Тим не менш, завдяки мінімальній кількості, цей побічний продукт можна додавати до пивної дробини для приготування корму, який не буде відкинутий худобою.

Для управління переробкою ПД відповідно до шаблону циркулярної економіки можна застосувати ієрархію харчових відходів, визначену Директивою 2008/98/ЄС (ЄС, 2008) [1]. Перш за все, через високий вміст білка і клітковини, такі відпрацьовані зерна можуть бути використані в харчовій промисловості. Зокрема, збагачення харчових продуктів ПД не впливає на смак, запах і консистенцію кінцевого продукту, а також на його оцінку кінцевим споживачем за умови, що його вміст не перевищував 10% (мас.) у сухих макаронних виробках або 25-30% у хлібі і снеках.

Другий варіант утилізації відходів використовується більшістю промислових та крафтових пивоварень для утилізації свіжого ПД як кормової добавки у харчуванні тварин та комах. З цією метою, відповідно до Регламенту ЄС № 183/2005 (ЄС, 2005) [2], харчові компанії, які бажають продавати свої побічні продукти як кормові матеріали, повинні зареєструватися в місцевих органах влади та розробити спеціальний план аналізу небезпечних факторів та

критичних контрольних точок (НАССР). Крім того, через високий вміст вологи ПД є настільки швидкопсувною, що її потрібно згодувати протягом 2-3 днів після виготовлення, якщо вона не зберігається при 5°C, не сушиться і не маринується. У той час як сушіння майже не практикується, оскільки високі операційні витрати не компенсуються кінцевим використанням корму, маринування є низьковитратною операцією, здатною подовжити термін зберігання ПД без жодного зворотного впливу на його якість.

Завдяки високому вмісту білка, відпрацьовані пивна дріжджі (ВПД) можуть бути перетворені на білкові концентрати та ізоляти. ВПД використовуються як джерело харчових дріжджових екстрактів. Вони можуть бути використані для створення нових функціональних продуктів харчування з особливими смаковими властивостями, або, більш традиційно, для покращення смаку харчових продуктів шляхом дозування відповідних специфічних компонентів, а саме нуклеотидів, пептидів та амінокислот.

Незважаючи на те, що вони використовуються для приготування кормів для тварин, вологі ВПД у поєднанні з ПД та гарячою брагою продається переважно фермерам як недорога кормова добавка, особливо великими пивоварнями.

Через високий вміст вологи та хімічний склад, ВПД легко розкладаються. Таким чином, перед тим, як згодувати тваринам, ВПД необхідно висушити або стабілізувати шляхом додавання органічних кислот. Вологий ВПД в основному використовуються для годівлі великої рогатої худоби.

Третій варіант поводження з відходами передбачає використання ВПД як джерела декількох корисних сполук, таких як ферменти, поліфеноли, ергокальциферол, сахариди та трегалоза.

Нарешті, ВПД можна використовувати як добриво шляхом компостування або розкидання на землі, хоча ці варіанти поводження з відходами є найменш бажаними для застосування.

**Висновки.** Аналіз стосувався можливостей утилізації відходів пивоваріння. Проведений економічний аналіз ринку, заснований на постачанні

відходів двох великих виробників пива на біопереробний завод у центрі США, показав, що використання цих відходів не є економічно виправданим. У цьому контексті пряма утилізація побічних продуктів солодження та пивоваріння як корму для тварин є більш ефективним варіантом для пивоварних заводів. Ця стратегія не лише дозволяє уникнути виробництва кормів, але й допомагає знизити викиди парникових газів.

Щодо альтернативних варіантів використання відходів пивоваріння, більшість з них залишаються лише лабораторними випробуваннями і не включають аналізу витрат і вигод або ринкового аналізу. Проте варто зазначити, що існують ініціативи, такі як використання вологих пивних дробин для виробництва продуктів харчування та напоїв, які можуть бути перспективними в контексті циркулярної економіки.

У цілому, щоб підтримати перехід до циркулярної економіки, пивна промисловість повинна активно займатися скороченням, повторним використанням, переробкою та відновленням пакувальних матеріалів для пива.

### **СПИСОК ВИКОРИСТАНИХ ДЖЕРЕЛ**

1. Директива 2008/98/ЄС Європейського Парламенту та Ради від 19 листопада 2008 року про відходи та про скасування Директиви 75/442/ЄЕС та Директиви 91/156/ЄЕС [Електронний ресурс] // Європейський Союз (ЄС). – 2008. – Режим доступу до ресурсу: <https://eur-lex.europa.eu/legal-content/EN/TXT/?uri=CELEX:32008L0098>.
2. Регламент (ЄС) № 183/2005 Європейського Парламенту та Ради [Електронний ресурс] // Європейський Парламент та Рада. – 2005. – Режим доступу до ресурсу: <https://eur-lex.europa.eu/legal-content/EN/TXT/?uri=CELEX:32005R0183>.
3. Brewing and the Environment Report [Електронний ресурс] // Brewers Association. – 2022. – Режим доступу до ресурсу: <https://www.brewersassociation.org/annual-report/>.
4. Circular economy strategies for the brewing industry: A review / J.



M.Bocken, J. M. Rombach, D. M. Hospers, S. M. Westerbeek. // Resources, Conservation and Recycling. – 2017.

5. Study on the Greenhouse Gas Emissions of the Brewing Industry [Электронний ресурс] // European Beer Brewers\ ' Union. – 2020. – Режим доступу до ресурсу: [https://res.mdpi.com/d\\_attachment/sustainability/sustainability-10-04191/article\\_deploy/sustainability-10-04191.pdf](https://res.mdpi.com/d_attachment/sustainability/sustainability-10-04191/article_deploy/sustainability-10-04191.pdf).

6. Upcycling of brewers' spent yeast: A review / [M. S. Mota, C. M. Freire, J. A. Coutinho та ін.]. // International Journal of Food Science & Technology. – 2018.

7. Valorization of brewers' spent grain: A review / [J. A. Mussatto, E. M. Silva, M. J. Teixeira та ін.]. // The International Journal of Life Cycle Assessment. – 2011.

# ПРОБЛЕМНІ АСПЕКТИ НОВАЦІЙ ОПОДАТКУВАННЯ ОПЕРАЦІЙ БАНКІВ В УКРАЇНІ

**Карпова Влада Вікторівна,**

к.е.н., доцент

**Мачула Артем Ігорович,**

Студент

Харківський національний економічний

університет ім. Семена Кузнеця

м. Харків, Україна

**Вступ.** Банки посідають важливе значення в економіці будь-якої держави, в тому числі України. Адже банки забезпечують функціонування фінансової системи країни, надають фінансову підтримку підприємствам, домогосподарствам та державі, сприяють розвитку платіжних систем, здійснюють кредитування та інвестування. Банки також сприяють стимулюванню економічного зростання, розширенню обсягів кредитування та залученню зарубіжних інвестицій. Важливою функцією банків є зберігання грошових коштів та фінансових активів, що сприяє збереженню стабільності фінансової системи країни. У цілому банки відіграють ключову роль у забезпеченні економічного розвитку України.

Оподаткування суттєво впливає на діяльність банків. Податки здійснюють прямий вплив на прибутковість банків, стратегію розвитку та взагалі на фінансову стійкість. Однією з основних форм оподаткування для банків є податок на прибуток. Ставка цього податку впливає на конкурентоспроможність банків, їхню здатність до інвестування та розвитку бізнесу. Оподаткування може також впливати на стратегії оптимізації податкового навантаження, розвиток продуктів та послуг банку, його відносини з клієнтами та партнерами.

В 2023 році відбулися суттєві новації в оподаткуванні банків, які можуть в подальшому вплинути на фінансову стабільність всієї банківської системи та на економіку України в цілому.

**Мета роботи.** Метою дослідження є аналіз новацій, внесених в оподаткування банків Законом України «Про внесення змін до Податкового кодексу України щодо особливостей оподаткування банків та інших платників податків» від 21 листопада 2023 року № 3474-ІХ [1] та виявлення проблемних аспектів впливу цих змін на оподаткування банків.

**Матеріали та методи.** В дослідженні використовувалися якісні методи застосовувалися для аналізу впливу нововведень, внесених в Податковий кодекс України [2], Законом № 3474-ІХ [1], відносно впливу на діяльність банків в Україні.

**Результати та обговорення.** В 2023 році вступив в силу Закон № 3474-ІХ [1], яким було внесено зміни щодо оподаткування банків в Податковий кодекс України [2].

Як відмічають податківці [3], новацією Закону № 3474-ІХ є встановлення за 2023 рік підвищеної базової ставки податку на прибуток у розмірі 50 % (у тому числі для сплати авансових внесків при виплаті дивідендів). Починаючи зі звітних періодів 2024 року та у подальші роки базова ставка становить 25 % (замість діючої до нововведень базової ставки у розмірі 18 %). Окрім того Законом № 3474-ІХ встановлена заборона на врахування у 2023 році непогашених податкових збитків минулих років у зменшення об'єкту оподаткування з правом на таке врахування, починаючи зі звітних періодів 2024 року до повного їх погашення.

Зокрема, відповідно до норм п. 136.1<sup>1</sup> Податкового кодексу України [2] в 2024 році базова (основна) ставка податку становить 25 % для цілей:

- оподаткування прибутку банку, визначеного відповідно до пп. 134.1.1 Податкового кодексу України [2];
- оподаткування скоригованого прибутку контрольованої іноземної компанії банку, визначеного відповідно до ст. 39<sup>2</sup> Податкового кодексу України [2];
- застосування положень п. 57.1<sup>1</sup> Податкового кодексу України [2] до виплати дивідендів банками.

Отже за результатами податкового (звітнього) 2023 року базова (основна) ставка податку на прибуток підприємств для цілей оподаткування прибутку банків, а також для застосування щодо банків положень 57.1<sup>1</sup> Податкового кодексу України [2] становить 50 %.

При цьому сума податку на прибуток підприємств за 2023 рік за ставкою 50 % визначається за звітний період – 2023 рік у Податковій декларації з прибутку підприємств за такий податковий (звітний) рік. Нарахування та сплата грошового зобов'язання з податку на прибуток підприємств за попередні податкові (звітні) періоди 2023 року (квартал, півріччя та три квартали) за базовою (основною) ставкою, що діяла до набрання чинності Законом № 3474-IX, тобто 18 %, не є порушенням правил нарахування та сплати грошового зобов'язання з податку на прибуток підприємств.

Однак після набрання чинності Законом № 3474-IX (08.12.2023 р.) банки повинні визначити податкові зобов'язання щодо податку на прибуток за увесь 2023 рік за ставкою 50 %. Підлягають перерахунку за збільшеною ставкою для оподаткування податком на прибуток підприємств (50 %) виплачені банками протягом 2023 року дивіденди.

За результатами податкового (звітнього) 2023 року банки:

- не застосовували положення, передбачені пп. 140.4.4 Податкового кодексу України;

- не зменшували фінансовий результат до оподаткування на суму від'ємного значення об'єкта оподаткування минулих податкових (звітних) років. Водночас за загальними правилами платники податку на прибуток зменшують об'єкт оподаткування на суму накопичених податкових збитків минулих податкових (звітних) років до повного їх списання, але з урахуванням обмежень для великих платників податків.

За результатами сплати авансових внесків з податку на прибуток підприємств, передбачених п. 57.1<sup>1</sup> Податкового кодексу України за ставкою 18%, у складі Податкової декларації з податку на прибуток підприємств за 2023 рік банки відображали уточнені показники (суми від'ємного значення об'єкта

оподаткування минулих звітних періодів, суми авансових внесків з податку на прибуток підприємств при виплаті дивідендів за ставкою 50 %), що містяться у поданих ними раніше Деклараціях.

У разі відображення уточнених показників із вищезазначених підстав санкції, передбачені ст. 50 Податкового кодексу України, не застосовуються. У разі виникнення додаткового грошового зобов'язання, яке виникає внаслідок уточнення показників, таке грошове зобов'язання підлягає сплаті у строки, встановлені для сплати податкового зобов'язання щодо податку на прибуток за результатами 2023 року.

Водночас таке суттєве збільшення податкового навантаження на банки може негативно вплинути на їх діяльність.

Як відзначалося в Зауваженнях Головного юридичного управління Апарату Верховної Ради України [4], новації, внесені Законом № 3474-ІХ, не відповідають статті 58 Конституції України, згідно з якою закони та інші нормативно-правові акти не мають зворотної дії в часі, крім випадків, коли вони пом'якшують або скасовують відповідальність особи. Крім того, зазначене суперечить принципу стабільності податкового законодавства, встановленого у ст. 4 Податкового кодексу України, згідно з яким зміни до будь-яких елементів податків та зборів не можуть вноситися пізніше як за шість місяців до початку нового бюджетного періоду, в якому будуть діяти нові правила та ставки. Податки та збори, їх ставки, а також податкові пільги не можуть змінюватися протягом бюджетного року.

У Висновку Головного науково-експертне управління [5] вказувалося на те, що у супровідних до проекту документах, всупереч вимогам п.п. 1, 2 ч. 1 ст. 91 Регламенту Верховної Ради України, не надано належних обґрунтування, зокрема, запропонованих розміру ставки та періоду оподаткування вказаним податком, заборони перенесення податкових збитків попередніх періодів, насамперед, в аспекті встановлення справедливого податкового навантаження на банки (з урахуванням обсягу додаткового доходу банків від операцій з державними цінними паперами, цінними паперами Національного банку

України у структурі їх доходів), а також оцінки впливу запропонованого рішення на фінансове становище банків (з урахуванням прогнозу зміни параметрів (розміру, структури) доходів банків упродовж дії нового податку, умов його формування тощо), відповідно, на зміну вартості банківських кредитів, доходності депозитів тощо.

Окремого обґрунтування означене потребує і в аспекті того, що запропонований механізм оподаткування, порівняно з прямим оподаткуванням «непередбачуваних» («windfall taxes») процентних доходів банків, містить ризики того, що банки у вказані податкові періоди для нівелювання негативного впливу збільшеної удвічі ставки податку спрямовуватимуть свою діяльність саме на високодохідні операції з відповідними цінними паперами, а не на кредитування економіки як основної функції банку. У зв'язку з цим, оскільки згідно зі ст. 116 Конституції України Кабінет Міністрів України забезпечує проведення фінансової та податкової політики, а Національний банк України відповідно до ч. 3 ст. 6 Закону України «Про Національний банк України» у межах своїх повноважень сприяє фінансовій стабільності, в тому числі, стабільності банківської системи, для прийняття виваженого рішення щодо внесеного проекту доцільно отримати відповідні інформацію та висновки Уряду та Національного банку України.

Однак обґрунтування впливу новацій, внесених Законом № 3474-IX на діяльність банків, так і не було здійснено, що є негативним моментом, який може в подальшому призвести до негативних наслідків результатів діяльності банківського сектору в Україні.

**Висновки.** Новації, внесені Законом № 3474-IX в Податковий кодекс України, призвели до суттєвого збільшення податкового навантаження на банки зі ставки 18% на ставку 50 % в 2023 році. При цьому таке збільшення фактично відбулося «заднім числом», що виступило додатковим чинником, який вплинув на діяльність всього банківського сектору. В цих умовах виникає необхідність проведення поглибленого аналізу результатів впливу змін в оподаткуванні на діяльність банківських установ та відповідного коригування

законодавчих норм. Адже стабільна робота банківської системи забезпечує функціонування економіки України в цілому.

### **СПИСОК ВИКОРИСТАНИХ ДЖЕРЕЛ**

1. Закон України «Про внесення змін до Податкового кодексу України щодо особливостей оподаткування банків та інших платників податків» від 21 листопада 2023 року № 3474-IX. URL: <https://zakon.rada.gov.ua/laws/show/3474-20#Text>.

2. Податковий кодекс України від 02.12.2010 р. № 2755-VI. URL: <https://zakon.rada.gov.ua/laws/show/2755-17#Text>.

3. Інформаційний лист № 6/2023. Банки: зміна ставок, податок на прибуток. URL: [https://tax.gov.ua/data/material/000/621/740671/InfoList6\\_2023.pdf](https://tax.gov.ua/data/material/000/621/740671/InfoList6_2023.pdf).

4. Зауваження до проекту Закону України про внесення змін до Податкового кодексу України щодо особливостей оподаткування банків та інших платників податків. URL: <https://itd.rada.gov.ua/8d517cff-5881-495a-bff0-233805b13fa7>.

5. Висновок Головного науково-експертне управління на проект Закону України «Про внесення зміни до підрозділу 4 розділу XX «Перехідні положення» Податкового кодексу України щодо особливостей оподаткування банків». URL: <https://itd.rada.gov.ua/a66e0e2d-5397-4b9f-bb1f-e20015d2af3a>.

# ОРГАНІЗАЦІЯ ЕФЕКТИВНОЇ ВИРОБНИЧОЇ ДІЯЛЬНОСТІ

**Кириченко Сергій Олександрович**

к.е.н., доцент

ORCID ID: 0000-0001-6195-5204

**Сізов Олександр Ілліч**

студент

КПІ імені Ігоря Сікорського

**Вступ.** У нинішніх умовах розвитку економіки України слід очікувати посилення уваги до проблем підвищення ефективності виробництва з боку керівників підприємств і державних органів. Забезпечення зростання ефективності виробничих підприємств і галузей є найважливішою умовою успішного результату конкурентної боротьби вітчизняних підприємств на ринках товарів і послуг. Організація ефективної виробничої діяльності є критично важливою для досягнення конкурентоспроможності та стійкого розвитку підприємств. Ефективна організація виробництва включає оптимізацію ресурсів, вдосконалення управлінських процесів та впровадження сучасних технологій.

**Мета роботи.** Комплексний аналіз факторів впливу на ефективності виробничої діяльності підприємства. Визначити та обґрунтувати роль і місце організації виробництва в комплексі заходів щодо забезпечення зростання ефективності функціонування підприємств.

**Матеріали та методи.** Аналізу, синтезу, порівняння, деталізації, групування.

**Результати та обговорення.** Організація ефективності виробничої діяльності – це здатність підприємства ставити цілі, заради яких було організовано виробництво, а також досягати їх за допомогою схвалених суспільством засобів з певним співвідношенням між витратами і прибутком. Причому сам процес досягнення цілей дуже важливий, адже якщо вони не будуть досягнуті, організація виробництва не буде ефективною. [1]

Варто відзначити, що діяльність по організації виробництва здійснюється



в рамках певної виробничої системи. Отже, виділяють: зовнішні цілі (наприклад, виробництво деталей згідно з графіком поставок або випуск товару в необхідній кількості, замовленому споживачем); внутрішні (це можуть бути: удосконалення організаційної структури підприємства або системи планування та інші).

Підвищення ефективності виробництва можливо при зниженні витрат, але при цьому якість продукції залишається стабільно високим. Як правило, цього вдається досягти за рахунок впровадження нових технологій, розробки нових видів конкурентоспроможних товарів, вдосконалення принципів управління, систематизації бізнесу.

Ефективність виробництва є найважливішою категорією. Розуміючи, як вона розраховується, аналізується та вдосконалюється, можна побудувати успішну та конкурентоспроможну компанію. Також можливість відстеження показників дозволить в подальшому ще раз перевірити розрахунки, щоб переконатися в правильності ваших дій.

Саме організація виробництва і система управління покликані створити всі необхідні організаційні та соціально-економічні умови, які зумовлюють досягнення підвищення ефективності виробництва.

При цьому слід враховувати, що в умовах високоавтоматизованого виробництва ефективність роботи підприємства все більше залежить від техніко-економічних характеристик обладнання, умов його експлуатації та використання. У зв'язку з цим підвищується роль людського фактора, визначаються завдання розробки і реалізації групових форм організації та мотивації праці, використання методів збагачення праці, підвищення ступеня самостійності і відповідальності працівників. [2]

У сучасних умовах неодмінною вимогою для вирішення завдань підвищення ефективності виробництва є прискорення виробничих процесів, що виражається в скороченні тривалості виробничого циклу. Факторами, що забезпечують вирішення цієї проблеми, є не тільки зниження трудомісткості виробів на основі використання виробничих технологічних процесів, а й

широке застосування організаційних методів і засобів: скорочення перерв у виробничому процесі, оптимізація маршрутів руху предметів праці, скорочення часу на налагодження обладнання та контрольні операції. Не менш важливим є прискорення процесів освоєння виробництва нових видів продукції. [3]

Важливим завданням є також вирішення організаційних питань, пов'язаних із забезпеченням виробництва високоякісної продукції. На підприємствах повинна бути створена внутрішня система забезпечення якості, яка передбачає створення необхідних організаційно-технічних умов, виконання яких дозволить гарантувати випуск продукції належної якості. При цьому повинні вирішуватися питання управління витратами на якість з метою мінімізації витрат, пов'язаних із забезпеченням якості продукції, що випускається.

Слід також враховувати, що в останні роки започаткувалися тенденції до зміни собівартості продукції: частка витрат на оплату праці в собівартості продукції постійно знижується, а частка матеріальних і енергетичних витрат, витрат на обслуговування, транспортування і зберігання обладнання, забезпечення якості неухильно зростає. Тому стимул організаційної роботи має бути спрямований на пошук і реалізацію можливостей економії матеріальних та енергетичних ресурсів, впровадження новітніх систем використання обладнання, логістичних принципів управління матеріальними потоками. [3]

**Висновки.** Підсумовуючи викладене, слід зазначити, неухильне підвищення ефективності виробництва передбачає безпосередню участь вищого ешелону управлінського персоналу у всіх заходах, пов'язаних з вирішенням цього завдання. Для цього керівники вищої ланки повинні розбиратися у виробничих питаннях, мати досвід впровадження нового обладнання та технології, знати принципи організації виробництва та праці. На жаль, в сучасних умовах багато керівників підприємств все більше уваги приділяють економічним, фінансовим і правовим аспектам управління і набагато менше розбираються у виробничих питаннях. В епоху нинішнього технологічного вибуху кількість фахівців з виробництва, організації та

управління виробництвом повинна збільшуватися, щоб сектор управління міг справлятися із завданнями підвищення ефективності виробництва.

### **СПИСОК ВИКОРИСТАНИХ ДЖЕРЕЛ:**

1. Ярославський А. О. Економічна ефективність діяльності підприємства: теоретичний аспект. Науковий вісник Ужгородського національного університету. 2018. Випуск 20, частина 3. с. 174-179.

2. Маркіна І. А. Методологічні питання ефективності управління. Фінанси України. 2013. № 6. с. 24-32.

3. Савенко Н. В. Економічна сутність ефективності виробництва підприємства і аналіз підходів до її визначення. Інноваційна економіка. 2009. № 2. с. 153-162.

# **ПРОБЛЕМНІ ПИТАННЯ ЩОДО РЕЗУЛЬТАТІВ ФІНАНСОВО-ГОСПОДАРСЬКИХ ОПЕРАЦІЙ ЗА ДЕРИВАТИВНИМИ УГОДАМИ – ЗБИТКИ ЧИ НОРМАЛЬНА ОПЕРАЦІЙНА ДІЯЛЬНІСТЬ**

**Корецька Юлія Володимирівна**

Український науково-дослідний інститут спеціальної техніки та судових експертиз Служби безпеки України

## **Вступ.**

Ситуація в Україні з ринком фінансових інструментів перебуває на стадії розвитку, оскільки з прийняттям 01.07.2021 нової редакції Закону України «Про ринки капіталу та організовані товарні ринки» (далі – Закон № 3480) [1] відбулося поліпшення цих правовідносин. Серед основних змін, зокрема, слід виділити спрощення порядку залучення інвестицій та запровадження нових сучасних дієвих фінансових інструментів.

Виходячи з положень Закону № 3480, основними деривативними (інакше похідними) фінансовими інструментами є деривативні цінні папери та деривативні контракти. Ціни на похідні фінансові інструменти встановлюються залежно від активів, що лежать у їх основі та мають назву «базових». До базових активів належать цінні папери, відсоткові ставки, фондові індекси, товарні ресурси, дорогоцінні метали, валюта тощо.

До основи класу деривативних фінансових інструментів входять ф'ючерсні, форвардні, опціонні угоди та свопи, які ще називаються строковими контрактами, оскільки пов'язані з виконанням певних дій протягом визначеного періоду або у визначений момент у майбутньому. У строкових контрактах є своя специфікація, тобто юридичні документи, у яких встановлюються обсяги базового активу, його ціна, термін виконання, валюта розрахунків та спосіб виконання, також зазначаються інші характеристики.

Загалом ринок строкових контрактів не лише ефективний механізм страхування цінових ризиків, а й високодохідний об'єкт інвестування фінансових ресурсів.

### **Мета роботи.**

З'ясування характеру підсумків фінансово-господарських операцій за форвардними угодами та свопами: чи є вони збитком у юридичному розумінні, чи виступають результатом поточної операційної діяльності.

### **Матеріали та методи.**

Деривативний контракт, як похідний фінансовий інструмент, є договором, що засвідчує право та (або) зобов'язання придбати (продати) базовий актив на визначених у даному договорі умовах.

Хеджування – засіб обмеження ризику шляхом укладання протилежної угоди. Це форма (сутність хеджування) страхування ризиків, які можуть привести до збитків від зміни вартості товару. За технікою здійснення розрізняють хеджування за строком дії на коротке та довге. Коротке хеджування полягає в тому, що власники активів страхуються від можливого падіння цін на активи шляхом продажу строкових контрактів, а довге хеджування – у тому, що покупці зменшують вплив від можливого збільшення цін на активи через купівлю строкових контрактів.

Форвардний контракт (форвард) – угода між двома сторонами про майбутню поставку певного активу (цінних паперів, валюти тощо) за ціною, визначеною на момент його укладання [2].

За класичною світовою фінансовою теорією форварди укладаються з метою реальної поставки (купівлі чи продажу) відповідного активу для страхування від можливих несприятливих цінових змін на даний актив. В Україні форварди виступають як один із методів державного регулювання цін на продукцію та державну підтримку вітчизняних виробників на основі додаткового кредитування суб'єктів господарювання.

Водночас, слід зауважити, що форвардні контракти це відмінний інструмент захисту стабільної роботи підприємства під час валютних коливань, який захищає суб'єктів господарювання, що займаються імпортом або експортом, і, як наслідок, захист постачальників та покупців місцевого ринку окремого товару.

Серед основних українських користувачів форвардних контрактів є фінансові установи різних рівнів і форм власності, а також агропромисловий комплекс України.

За своєю природою форвардні контракти в агропромисловому секторі не завжди є ліквідними, оскільки виконання гарантовано лише контрактом, а може відбутися ситуація, коли сплатити штраф за невиконання контракту однією зі сторін вигідніше, чим виконати форвардних контракт.

Для банківської сфери форвардний контракт – звичайний договір купівлі-продажу, який укладається між банком та клієнтом, у якому фіксується курс купівлі (продажу) валюти на заздалегідь обумовлену дату. Строк договору становить не менше 3 банківських днів. У банківській сфері на виконання форвардних контрактів, або генеральних контрактів проводяться конверсійні угоди по типу «своп» або «спот».

Податковим кодексом України поняття «своп» визначено як «цивільно-правова угода про здійснення обміну потоками платежів (готівкових або безготівкових) чи іншими активами, розрахованими на підставі ціни (котирування) базового активу, в тому числі процентних ставок, в межах суми, визначеної договором на конкретну дату платежів (дату проведення розрахунків) протягом дії контракту» [3].

Іншими словами, своп це обмінна операція базового активу, у якій укладання угоди про купівлю (продаж) активу супроводжується проведенням контругоди, угоди про зворотні продаж (купівлю) того ж активу через певний термін на тих самих або інших умовах.

Щодо поняття збитків варто нагадати різні фахові точки зору на це.

Збитки в юридичному розумінні розподіляються на прямі понесені витрати, які здійснив кредитор або нанесені йому внаслідок пошкодження майна чи його втрати, та не одержані кредитором доходи внаслідок невиконання зобов'язань контрагентом (боржником).

Економічний зміст збитків багатьма науковцями та практикуючими економістами визначається як матеріальні (майнові та фінансові) втрати,

що зазнала одна сторона в результаті порушення будь-яких зобов'язань іншою стороною або форс-мажорних обставин (стихійне лихо, девальвація національної валюти, військові дії тощо).

Коротко окреслимо також пов'язані зі збитками поняття доходу та витрат.

Доходи – це збільшення економічних вигод протягом звітного періоду завдяки припливу чи зростанню активів або зменшення зобов'язань, які примножують капітал і не є внесками акціонерів.

Витрати – це зменшення економічних вигод у звітному періоді, викликане відпливом чи використанням активів або появою заборгованості, що спричиняється до зменшення власного капіталу і не є наслідком розподілення між акціонерами. Витрати – це або збільшення суми зобов'язань без відповідного зростання суми активів, або зменшення суми активів без відповідного зниження суми зобов'язань [4].

Доходи банку складаються з: відсотків за надані кредити; відсотків, сплачених баками-кореспондентами; плати за розрахункове та касове обслуговування клієнтів; позитивної курсової різниці від операцій в іноземній валюті; доходів від операцій з цінними паперами; доходів від факторингових, лізингових, трастових операцій, інформаційних, консультаційних послуг; відшкодування клієнтами поштових, телеграфних витрат; доходів від участі в діяльності інших організацій та ін.

Витрати банку складаються з: виплати відсотків за пасивними операціями (за поточними та депозитними рахунками, облігаціями, депозитними сертифікатами); плата за кредитні ресурси, одержані від інших банків і від Національного банку України; оплати послуг з кореспондентських відносин; комісії за операціями з іноземною валютою; витрати на інкасацію виручки; оплати послуг (обчислювальних центрів, аудиторських, поштових, телеграфних); витрат на підготовку та підвищення кваліфікацій кадрів; витрат на рекламу; амортизаційних відрахувань основних фондів; витрат, пов'язаних з виготовленням і впровадженням платіжно-розрахункових документів; платежів зі страхування майна та діяльності банків; витрат на утримання апарату; інших

витрат (збитки від списання безнадійної заборгованості клієнтів, штрафи, сплачені за порушення правил ведення операцій тощо) [5].

До операційних доходів відносяться надходження, отримані банком у результаті здійснення операцій чи надання послуг своїм клієнтам. Операційні доходи складаються з процентних (отримані проценти) та непроцентних (чисте позитивне сальдо) доходів від торговельних операцій на валютному ринку та ринку цінних паперів; дивідендів; доходів від фінансового лізингу; отриманих штрафів тощо.

Прибуток банку – це перевищення доходів банку над витратами. Прибуток формується в результаті здійснення кредитних, розрахункових, грошових операцій та інших видів діяльності банку. Отже, фінансовий результат діяльності фінансової установи – банку, має формуватися із врахуванням усіх перелічених доходів і витрат у відповідному періоді, а не на підставі окремих операцій. Якщо розглядати проведення обмінних операцій на умовах своп для виконання форвардних контрактів за невеликий проміжок часу (один-два місяці), то результат операцій виглядає як «виведення грошових коштів» або «доведення до банкрутства», хоча в довготривалому періоді результатом своп-операцій буде прибуток, як це наведено в таблиці 1.

**Таблиця 1**

**Узагальнені результати валютно-обмінних операцій  
на міжбанківському ринку**

<b>Період проведення операцій</b>	<b>Витрати</b>	<b>Доходи</b>
липень 2019 року	6 006 462,00	7 342 709,20
серпень 2019 року	42 740 728,70	40 725 054,90
вересень 2019 року	25 678 101,50	25 940 072,90
<i>Всього за 3 квартал 2019 року</i>	<i>74 425 292,20</i>	<i>74 007 837,00</i>
жовтень 2019 року	23 529 186,80	9 464 672,30
листопад 2019 року	5 496 192,00	15 953 727,00
грудень 2019 року	10 530 150,50	3 959 065,00
<i>Всього за 4 квартал 2019 року</i>	<i>39 555 529,30</i>	<i>29 377 464,30</i>
Разом за II півріччя 2019 року	113 980 821,50	103 385 301,30
січень 2020 року	4 879 925,00	19 970 800,00
лютий 2020 року	0,00	29 097 805,00
березень 2020 року	43 862 662,40	11 948 912,45
<i>Всього за I квартал 2020 року</i>	<i>48 742 587,40</i>	<i>61 017 517,45</i>



**Продовження таблиці 1**

квітень 2020 року	18 314 267,30	20 291 374,65
травень 2020 року	73 624,50	0,00
<i>Всього за 2 квартал 2016 року</i>	<i>18 387 891,80</i>	<i>20 291 374,65</i>
вересень 2020 року	5 376,00	84 783,00
<i>Всього за 3 квартал 2020 року</i>	<i>5 376,00</i>	<i>84 783,00</i>
жовтень 2020 року		83 718,00
листопад 2020 року		111 448,00
грудень 2020 року	76 059,60	
<i>Всього за 4 квартал 2020 року</i>	<i>76 059,60</i>	<i>195 166,00</i>
Разом за 2020 рік	67 211 914,80	81 588 841,10
січень 2021 року	4 404 859,00	5 064 103,70
<b>РАЗОМ</b>	<b>185 597 595,30</b>	<b>190 038 246,10</b>

Таким чином, при детальному розгляді наведеної в таблиці 1 інформації щодо аналізу своп-операцій за 3 квартал 2019 року або за II півріччя 2019 року видно, що результатом операцій буде економічний збиток, проте якщо розглядати операції в довготривалій перспективі, то економічний результат-прибуток. Отже, висновки про «виведення грошових коштів» або «доведення до банкрутства» в короткостроковому періоді є спростовними, хибними,

оскільки аналіз результатів виконання форвардних контрактів необхідно проводити не менше ніж за півтора-два роки.

**Результати та обговорення.**

Результат фінансово-господарських операцій за форвардними угодами та свопами може бути збитком (як економічна категорія) як підсумок звичайної операційної діяльності, що відображається у фінансовій звітності, та в жодному разі не є збитком у правовому сенсі, як юридична категорія.

**Висновки.**

Своп-операції клієнтів фінансових установ – це, насамперед, у довготривалій перспективі високодохідний об’єкт інвестування фінансових ресурсів, який проводиться для зменшення ризиків отримання збитків результатів господарської діяльності, оскільки супроводжується не лише продажем, але й майже одночасною купівлею валюти, строкових відсотків

тощо.

Таким чином, наявні підстави упевнитися в тому, що збитки короткострокових періодів (місяць, квартал) це лише допустимий засіб мінімізації податкових платежів. Тому, виключно за умови розуміння процесів застосування фінансових інструментів інвестування можна виконати достовірний аналіз фінансово-господарської діяльності.

### **СПИСОК ВИКОРИСТАНИХ ДЖЕРЕЛ.**

1. Закон України від 23.05.2006 № 3480-IV «Про ринки капіталу та організовані товарні ринки».
2. Цінні папери: Підручник / Під редакцією доктора економічних наук, професора, члена-кореспондента НАН України В.Д. Базилевича. Київ, Знання, 2011.
3. Податковий кодекс України від 02.12.2010 № 2755-VI.
4. Косова Т. Д. Аналіз банківської діяльності: Навчальний посібник для студентів вищих навчальних закладів. – К.: Центр учбової літератури, 2008.– 487.
5. Міщенко В. І. Банківські операції: Підручник / В. І. Міщенко, Н. Г. Слав'янська, О. Г. Коренєва. — 2-е вид., переробл. і доп. — К. : Знання, 2007. — с. 46 – 48.

## ОСНОВИ МАРКЕТИНГУ МЕДИЧНИХ ПОСЛУГ

**Коротченко Іван**  
Студент бакалавр  
Харківського інституту  
ПрАТ «ВНЗ ММАУП

Компанії зацікавлені як у залученні додаткових пацієнтів, а значить, у пропонуванні якісних послуг, роботі висококваліфікованого персоналу, так і у створенні позитивного іміджу сталої компанії, надійного об'єкта інвестування, з додатковою соціальною значущістю.

У результаті перед лікувально-профілактичними закладами (ЛПЗ) постає два завдання, для вирішення яких недостатньо лише професійних медичних знань:

- створити репутацію ефективного лікувально-профілактичного закладу;
- створити імідж гідного ділового партнера.

Таким чином, передача фінансування приватним особам, некомерційним організаціям, страховим компаніям та обмеження обсягів державного фінансування закладів охорони здоров'я призвели до впровадження маркетингових принципів у системи управління охороною здоров'я для залучення додаткових споживачів послуг та інвесторів.

Ще однією передумовою використання маркетингу є науково-технічний прогрес: поява нових промислових та інформаційних технологій значно знизила витрати на багато ресурсів, що використовуються закладами охорони здоров'я.

Збільшення кількості медичних закладів, зумовлене зростанням попиту на їхні послуги, а також зростання прибутковості останніх за рахунок використання сучасних методів управління та нових технологій, передбачає вільний вибір споживачем їх послуг, а тому Клієнти висувають підвищені вимоги до якості послуг і обслуговування. Заклади охорони здоров'я, у свою чергу, змушені частіше вдаватися до маркетингових інструментів, щоб

зрозуміти потреби споживачів не лише щодо лікування, а й обслуговування, а також виробити конкурентоспроможну стратегію розвитку свого бізнесу.

Поступові зміни у свідомості населення призводять до зміни структури попиту на медичні послуги та медичні товари: зростає попит на інформаційні ресурси, препарати для самолікування, профілактичні процедури та медичні послуги. При цьому споживач є достатньо поінформованим, що призводить до підвищення його вимог до якості та безпеки медичної допомоги. Це не тільки посилює конкуренцію на ринку медичних послуг, а й змінює умови діяльності компаній, які раніше працювали на ринку продавців.

У результаті появи ринку покупців медичні організації стикаються з необхідністю розробки нових методів та інструментів управління організацією. Головну роль у цьому процесі відіграє маркетинговий менеджмент.

Управління ринком в охороні здоров'я здійснюється на трьох рівнях:

- державний рівень, де визначаються стратегічні цілі розвитку держави і суспільства, проектується політика розвитку охорони здоров'я, визначаються пріоритетні проблеми та шляхи їх вирішення тощо. Тут маркетинг використовується як для опитування споживачів медичних послуг, зокрема їх ставлення до охорони здоров'я, потреб громади тощо, так і для формування громадської підтримки реформи охорони здоров'я;

- регіональний рівень - рівень регіональних органів влади, де доповнюються, конкретизуються та адаптуються до місцевих умов додаткові територіальні програми та заходи, спрямовані на вирішення конкретних медичних проблем, уточнюється нормативна база охорони здоров'я, система забезпечення населення лікарськими засобами. та вдосконалення конкретних медичних послуг;

- рівень компаній, де ведеться безпосередня робота зі споживачами, в тому числі вивчення їх уподобань і виявлення тенденцій попиту.

Маркетинг в охороні здоров'я (в його класичному розумінні) можливий за наявності ринку медичних послуг, ринкових відносин між лікарем і пацієнтом, конкуренції між лікарями, виробниками медичних препаратів і товарів.

## СПИСОК ЛІТЕРАТУРИ:

1. Григор, М. К. Проблемні питання організації ефективної роботи відділу маркетингу/М. К. Григор // Збірник наукових праць Черкаського державного технологічного університету: Серія: Економічні науки. - Випуск 3 - С. 103 – 106
2. Іванова, В. В. Планування діяльності підприємства : навчальний посібник для студентів внз/В. В. Іванова - К. : ЦУЛ,2006. - 472
3. Крамченко, Л. І. Статистика ринку товарів і послуг: навчальний посібник для студ. вищ. навч. закл./Л. І. Крамченко - Львів : Новий Світ-2000,2016. - 296
4. Калініченко О. Інструменти маркетингового дослідження в охороні здоров'я. URL: <https://core.ac.uk/download/pdf/196239047.pdf>
5. Сержук А. В. Комплекс маркетингу на ринку охорони здоров'я. Науковий вісник Полтавського університету економіки і торгівлі. Серія: Економічні науки. 2015. № 2 (71). С. 23–28
6. Соколова Ю. О., Пасічник К. В. Удосконалення діяльності державного медичного закладу на засадах маркетингу. Інфраструктура ринку. 2019. № 37. С. 150–158.

# СТАЛИЙ РОЗВИТОК ПІД ЧАС ВІЙНИ: ОСОБЛИВОСТІ ТА ВИКЛИКИ

**Котенок Михайло Григорович**

Аспірант

Київський Національний Економічний Університет ім. В. Гетьмана

м. Київ, Україна

**Вступ.** Україна довгий час підтримує впровадження Порядку денного щодо сталого розвитку до 2030 року, міжнародного документу, що має на меті подолання бідності, захист планети та забезпечення миру та процвітання всіх людей до кінця поточного десятиліття. У 2019 році Президент України Володимир Зеленський підписав Указ щодо інтеграції 17 Цілей сталого розвитку у державну політику, що мало стати основою для досягнення сталого економічного та соціального розвитку для всіх українців за принципом «ніхто не залишиться без уваги». Україна, як держава, що входить до складу ООН, долучилася до глобального процесу просування сталого розвитку. Вона прийняла Стратегію сталого розвитку до 2030 року і вперше у 2020 році представила звіт про свій прогрес у цьому відношенні. Однак війна та її деструктивні наслідки перешкоджають досягненню Україною Цілей Сталого Розвитку і представляють виклик для міжнародної спільноти, яка неодмінно почує її негативні наслідки [1, 2].

Збройна агресія Росії проти України породжує проблеми економічного, соціального та екологічного характеру. Ці проблеми потребують дослідження і розуміння. Війна ускладнює прогрес у напрямку сталого розвитку. Водночас вона вимагає від держав, бізнесу та міжнародних організацій соціально відповідальної позиції. Майбутня відбудова держави потребуватиме складних рішень української влади та підтримки світового співтовариства і великого бізнесу. В умовах конфлікту бізнес може продемонструвати готовність до забезпечення сталості і підтвердити свою прив'язаність до принципів корпоративної соціальної відповідальності (КСВ). Тому важливим є вивчення проявів соціально відповідальної поведінки у відповідь на війну в європейській

країні.

**Мета роботи.** Це дослідження спрямоване на аналіз впливу війни на досягнення Цілей сталого розвитку. Визначення теоретичних засад сталого розвитку як сучасної парадигми розвитку людства, переосмислення його цілей та особливостей реалізації для України крізь призму негативних наслідків війни.

**Матеріали та методи.** Під час дослідження використовувалися загальні наукові методи, такі як абстрактно-логічний аналіз, вибіркоче спостереження, синтез та узагальнення даних, а також метод кейсів.

**Результати та обговорення.** Для ефективного управління сталим розвитком спочатку потрібно з'ясувати, що саме розуміється під цим поняттям. Існує багато підходів до його визначення, але всі вони відображають ідею про те, що сталий розвиток означає задоволення потреб сучасного покоління та урахування потреб майбутніх поколінь. Також він спрямований на забезпечення гармонійного поєднання соціальних, економічних та екологічних аспектів для забезпечення збалансованого зростання.

Україна визначила чотири основні аспекти для досягнення цілей сталого розвитку: соціальний, економічний, екологічний і управлінський. Соціальний аспект передбачає реалізацію дій у сферах охорони здоров'я, освіти, децентралізації та підвищення рівня життя населення. Це формує основу людського капіталу України і є ключем до сталого розвитку у майбутньому. Економічна складова цілей сталого розвитку в Україні охоплює зміцнення партнерства між бізнесом і державою у розвитку науки та інновацій, втілення інфраструктурних проєктів, впровадження структурних змін у національній економіці через диверсифікацію, цифровізацію та ефективне використання ресурсів, а також створення нових робочих місць. Екологічна складова цілей сталого розвитку передбачає глибокі зміни в екологічній політиці, припинення виснажливого використання природних ресурсів, розвиток системи управління та переробки відходів у відповідності до міжнародних стандартів. Управлінська складова досягнення цілей сталого розвитку в Україні передбачає

перезавантаження системи державного управління на різних рівнях, підвищення ефективності діяльності органів влади і місцевого самоврядування, а також забезпечення гендерної рівності.

Реалізація процесів досягнення цілей сталого розвитку в Україні розпочалася у 2014 році, коли Росія анексувала частину її території. Окупація Криму та частин Донецької та Луганської областей спричинила загрозу миру та безпеки в Європі і всьому світі. У лютому 2022 року активні військові дії та окупація нових територій призвели до значних людських та економічних втрат, порушення логістичних ланцюжків постачання і великої міграції, що спричинили зниження рівня життя населення. Розв'язання проблем, пов'язаних з тривалою військовою агресією Росії проти України, має велике значення для досягнення глобальних цілей сталого розвитку. Щоб успішно досягти цих цілей протягом наступного десятиліття, потрібно систематично впроваджувати та контролювати політику та бюджетування, орієнтовані на цілі сталого розвитку. Наша мета полягає в досягненні цих цілей шляхом підвищення стандартів життя населення до середньоєвропейського рівня. Від цього залежить благополуччя як країни в цілому, так і кожної сім'ї, кожної людини, кожної дитини [3, 4, 5].

Сучасні події в Україні змушують світову спільноту переглянути глобальні цілі сталого розвитку. В останні роки у розвинених країнах основна увага була спрямована на екологію та довкілля. Проте війна в Україні підкреслила, що без миру, сталого розвитку економіки, справедливості та захисту прав людини існування інших цілей може бути вкрай складним. Тому під час воєнного конфлікту першочерговими пріоритетами стали соціально-економічні цілі розвитку країни. У контексті економічних викликів, які виникли в Україні через військові дії, важливо розглянути зміни у роботі ключових галузей. Наприклад, за даними Національного банку України, у 2023 році внутрішній валовий продукт (ВВП) країни зазнав падіння на 15%, що є безпосереднім наслідком зниження виробничих потужностей та масштабних руйнувань інфраструктури. Крім того, сфера аграрних технологій зазнала



значних втрат, де, згідно з доповіддю Міністерства агрополітики, втрати урожаю склали близько 20% від загальної квоти через активні бойові дії на сході країни та неможливість обробки земель у прифронтових зонах. Ці конкретні дані підкреслюють глибокий вплив війни на сталий економічний розвиток та необхідність реалізації цілеспрямованих заходів для стабілізації ситуації та відновлення постраждалих секторів.

Для розуміння унікальності та спільності викликів, з якими зіштовхнулася Україна, корисно порівняти її ситуацію з досвідом інших країн, які переживали військові конфлікти чи кризи. Наприклад, Сирія, що з 2011 року відчуває наслідки громадянської війни, також стикалася зі значними втратами в інфраструктурі та економіці. За даними Світового банку, Сирія втратила приблизно 226 мільярдів доларів США економічної вартості з початку конфлікту, що призвело до кардинальних змін у соціальній структурі та економічних показниках країни. У контексті країн колишньої Югославії, військові конфлікти 1990-х років також глибоко вплинули на регіональний розвиток, призводячи до тривалих економічних втрат і соціальної дестабілізації. Ці приклади дозволяють краще зрозуміти, що подібні конфлікти створюють довготривалі виклики для національного розвитку, але також відкривають можливості для інноваційних рішень у сфері відновлення та сталого розвитку, які можна застосувати в українських реаліях.

Війна має критичний вплив на економіку в Україні та в інших країнах Європи, порушуючи баланс у всіх її головних аспектах. Рішення, що стосуються військової агресії, мають велике значення для досягнення цілей сталого розвитку. Збитки від руйнування інфраструктури, особливо енергетичної, і втрати людського капіталу призвели до серйозного зниження економічного розвитку в 2022 і 2023 роках, і їх відновлення у майбутньому буде важким. Хоча ризики і невизначеність лишаються високими, міжнародна фінансова допомога сприяє макроекономічній стабільності. Однією з успішних ініціатив, яка ілюструє прагнення України досягти цілей сталого розвитку навіть під час війни, є проект «Зелене відновлення». Цей проект реалізується у

співпраці з Європейським Союзом та орієнтований на відновлення пошкодженої інфраструктури з використанням зелених технологій. Одним із напрямків проекту є реконструкція будівель з використанням енергоефективних матеріалів, що не лише сприяє скороченню енергоспоживання, але й зменшує викиди вуглекислого газу.

Наприклад, у місті Ірпінь, яке постраждало від бойових дій, було відновлено декілька житлових комплексів, де застосовано сонячні панелі та системи централізованого теплопостачання, що працюють на біомасі. Ці заходи не тільки допомогли місцевим мешканцям повернутися до відновлених домівок, але й стали кроком до зменшення екологічного впливу війни та забезпечення більш сталого майбутнього для всієї країни.

Під час війни майже всі інвестиції припинено. Нові інвестиції можуть бути лише пов'язані з перенесенням виробництва компаній (більше 1000 компаній подали заявки на участь у відповідній державній програмі), будівництвом житла для внутрішньо переміщених осіб та державними інвестиціями у відновлення окремих об'єктів інфраструктури. Банківський сектор втратив велику частину своїх активів у регіонах, що постраждали від війни, і, за оцінками деяких експертів, 50-70% грошового потоку від кредитів (відсотки та погашення). Проблеми з ліквідністю були успішно вирішені завдяки наданню Національним банком України додаткових кредитів рефінансування.

Військові дії вплинули на роботу більшості компаній в Україні. Для багатьох роботодавців стає важливим питання скорочення зарплати працівників. Під час війни середня зарплата працівників залежить від стану бізнесу, стабільності регіону та рівня інфляції.

До початку повномасштабної війни в лютому, Україна успішно просувалась у досягненні 15 з 17 Цілей сталого розвитку, зокрема у зменшенні бідності. Проте ці позитивні тенденції швидко змінюються: прогнози ПРООН показують, що до 90% населення України може стати бідним або вразливим до бідності, якщо війна триватиме ще один рік.

**Висновки.** Війна в Україні стала каталізатором процесу, який має забезпечити перегляд основоположних принципів та ідей самого сталого розвитку. Війна становить серйозну перешкоду для досягнення цілей, таких як зменшення бідності, забезпечення якісної освіти, боротьба з голодом, покращення медичних послуг, забезпечення благополуччя, доступ до чистої питної води, енергоресурсів та іншого. Україна повинна поєднати зусилля у відбудові та гуманітарній допомозі, щоб не втратити свої здобутки. Досягнення цілей сталого розвитку потребує сильної національної відповідальності та надійних інституційних механізмів. Україні важливо використати відновлення як шанс для ефективної відбудови, спрямованої на зелений, інклюзивний та справедливий розвиток.

#### **СПИСОК ВИКОРИСТАНИХ ДЖЕРЕЛ:**

1. Про Цілі сталого розвитку України на період до 2030 року. Указ Президента України від 30.09.2019. URL: <https://zakon.rada.gov.ua/laws/show/722/2019#Text>.
2. Про Стратегію сталого розвитку Україна-2020: указ Президента України від 12 січ. 2015 р. № 5/2015. URL: <http://zakon4.rada.gov.ua/laws/show/5/2015>.
3. Боголюбов В. М. Стратегія сталого розвитку. Київ: ВЦ НУБІПУ, 2018. 446 с.
4. Україна. Добровільний національний огляд. Цілі сталого розвитку. URL: <https://ukraine.un.org/sites/default/files/202110/VNR%20SDG%20Ukraine%202020.pdf>.
5. Соціально-економічний потенціал сталого розвитку України та її регіонів: національна доповідь / за ред. акад. НАН України Е.М.Лібанової, акад. НААН України М. А. Хвесика. –К.: ДУ ІЕПСР НАН України, 2014. 776 с.

## ФОРМУВАННЯ ДЕПОЗИТІВ В УКРАЇНІ

**Кудла Сергій,**  
студент III курсу,  
групи ОЗ1 Відокремленого структурного підрозділу  
«Хорольський агропромисловий фаховий коледж ПДАУ  
Науковий керівник  
**Глюзіцька Валентина,**  
викладач методист Відокремленого структурного підрозділу  
«Хорольський агропромисловий фаховий коледж ПДАУ

Пам'ятайте – кошти на депозиті! Пасивні, додаткові кошти!

**Вступ: Депозити** - це один із найпопулярніших способів збереження та примноження заощаджень в Україні. Їх пропонують всі українські банки, і вони відрізняються за процентними ставками, строками, умовами та іншими характеристиками.

**Мета роботи:** Аналіз депозитів в Україні їх порівняльний характер та захист.

**Матеріали та методи:** Депозит – це грошові кошти в готівковій чи безготівковій формі, які ви розміщуєте на банківському рахунку з метою збереження та отримання процентів.

Існує багато видів депозитів, які можна класифікувати за різними критеріями. Але я наведу приклад на деяких з найпоширеніших:

За строком дії : Строкові депозити: розміщуються на певний термін (від 1 дня до 5 років) і зазвичай пропонують більш високу процентну ставку, ніж депозити до запитання. [1]

Депозити до запитання: ви можете зняти кошти з такого депозиту в будь-який момент, але процентна ставка за ним зазвичай нижча.

За валютою: в гривнях: найпоширеніший вид депозитів в Україні. Депозити в іноземній валюті: можуть бути більш вигідними, якщо ви очікуєте девальвації гривні.

За способом нарахування відсотків:

Депозити з простою процентною ставкою: відсотки нараховуються на початкову суму депозиту. Депозити з капіталізацією відсотків: відсотки нараховуються не лише на початкову суму депозиту, але й на нараховані раніше відсотки. [2]

Для детального аналізу розглянемо депозитну політику на прикладі банків: Приват банку, ПУМБу та Монобанку. Зараз, у військовий час досить обережно видаються кредити, а депозити можна вкласти в різні банки. Відстоки по депозитаим різні. Давайте розглянемо детально пропозиції банків.

**Таблиця 1**

**Депозити від Приват банку на 20.05.2024**

Приват Банк		
	Строковий	Накопичувальний
Сума	Від 2 грн	Від 2 грн
Термін	Від 1 до 24 місяців	Від 365 днів
Процентна ставка	Залежить від терміну депозиту	Від 8,5 %
Капіталізація	Щомісяця	Щомісяця
Дострокове розірвання	Можливе з втратою відстоків	Можливе з втратою відстоків

**Таблиця 2**

**Депозити від ПУМБу на 20.05.2024**

ПУМБ		
	Дохідний	Вільний
Сума	Від 5000 грн	Від 1000 грн
Термін	Від 1 до 18 місяців	Від 1 місяця
Процентна ставка	Від 7-15.00%	Від 4 до 5%
Капіталізація	Щомісяця	Щомісяця
Дострокове розірвання	Можливе з втратою відстоків	Можливе з втратою відстоків

## Депозити від Монобанку на 20.05.2024 [5]

Монобанк		
	Еко-депозит	Накопичувальний рахунок
Сума	Від 100 грн	Від 1 грн
Термін	Від 365 днів	Безстроковий
Процентна ставка	Від 12.00%	Від 10.00%
Капіталізація	В кінці терміну	Щодня
Дострокове розірвання	Неможливе з втратою відсотків	Можливе без втрати відсотків

Перед формуванням депозиту в одному з даних банків яб порекомендував звертати увагу на: умови депозитів можуть змінюватися, тому перед оформленням рекомендується уточнювати актуальну інформацію на сайтах банків. Деякі депозити можуть мати додаткові умови, наприклад, мінімальний залишок на рахунку або заборона на дострокове розірвання. При виборі депозиту рекомендується порівняти процентні ставки, терміни, умови капіталізації та можливості дострокового розірвання. На мою думку найкраще класти кошти під строковий депозит. Строковий депозит складний – це надійний спосіб зберегти та примножити заощадження. Також в формуванні строкового депозиту я матиму такі переваги: Гарантований дохід: знаю скільки зароблю. Вища процентна ставка: більше заощаджую. Зберігаю кошти; не витрачаю даремно. Захищені кошти: ФГВФО гарантує до 200 000 грн. Різноманіття: обираю депозит під свої потреби. Додаткові послуги: капіталізація, дострокове розірвання. Простота: легко оформити. [ 3 ]

Аналізуючи депозити різних банків зверніть увагу на зростаючий депозит в ПУМБ банку. Зростаючий депозит в ПУМБ - це депозит, який пропонує змінну процентну ставку, яка зростає протягом строку дії депозиту. Переваги зростаючого депозиту: Вища прибутковість, порівняно з депозитами з фіксованою ставкою. Можливість отримати більший прибуток, якщо процентні ставки на ринку зростуть. Гнучкість: можливість поповнювати депозит протягом

строку дії. Та можливість часткового зняття коштів (з певними обмеженнями).

**Таблиця 4**

**Порівняння строкового депозиту Приватбанку та Дохідного депозиту ПУМБ [3, 4]**

	Приват банк	ПУМБ
Процентна ставка	9.5% річних.	Від 7-15% річних.
Строк	Від 1 до 24 місяців.	Від 1 до 18 місяців.
Капіталізація	Щомісячна.	Щомісячна.
Податок	18% ПДФО + 1,5% військовий збір	18% ПДФО + 1,5% військовий збір
Переваги	Висока процентна ставка. Щомісячна капіталізація. Широкий спектр строків.	Можливість поповнення. Збільшення процентної ставки протягом строку депозиту.
Недоліки	Можливість поповнення. Дострокове розірвання з втратою відсотків.	Менша процентна ставка порівняно з Приватбанком. Дострокове розірвання з втратою відсотків.

Об'єктом страхування виступають вклади — кошти в готівковій або безготівковій формі у валюті України або в іноземній валюті, які залучені банком від вкладника (або які надійшли для вкладника) на умовах договору банківського вкладу (депозиту), банківського рахунку або шляхом видачі іменного депозитного сертифіката, включаючи нараховані відсотки на такі кошти.

Фонд є установою, що виконує спеціальні функції у сфері гарантування вкладів фізичних осіб та виведення неплатоспроможних банків з ринку. Фонд підзвітний Кабінету Міністрів України та Національному банку України. Учасниками Фонду є банки. Участь банків у Фонді є обов'язковою.

Фонд гарантує кожному вкладнику банку відшкодування коштів за його вкладом. Фонд відшкодовує кошти в розмірі вкладу, включаючи відсотки, нараховані на день прийняття рішення Національним банком України про віднесення банку до категорії неплатоспроможних та початку процедури виведення Фондом банку з ринку, але не більше суми граничного розміру

відшкодування коштів за вкладами, встановленого на дату прийняття такого рішення, незалежно від кількості вкладів в одному банку. З 2012 року, у зв'язку з прийняттям нового Закону України. Про систему гарантування вкладів фізичних осіб, сума граничного розміру відшкодування коштів за вкладами не може бути більшою 200000 гривень.

Фонд не відшкодовує кошти:

- 1) Передані банку в довірче управління;
- 2) За вкладом у розмірі менше 10 гривень; 3) За вкладом, підтвердженим ощадним (депозитним) сертифікатом на пред'явника;
- 4) Розміщені на вклад у банку особою, яка була членом спостережної (наглядової) ради, правління (ради директорів), ревізійної комісії банку, якщо з дня її звільнення з посади до дня прийняття Національним банком України рішення про віднесення такого банку до категорії неплатоспроможних не минув один рік;
- 5) Розміщені на вклад у банку особою, яка надавала банку професійні послуги як аудитор, юридичний радник, суб'єкт оціночної діяльності, якщо ці послуги мали безпосередній вплив на виникнення ознак неплатоспроможності банку і якщо з дня припинення надання послуг до дня прийняття Національним банком України рішення про віднесення такого банку до категорії неплатоспроможних не минув один рік;
- 6) Розміщені на вклад власником істотної участі банку;
- 7) Розміщені на вклад особою, яка на індивідуальній основі отримує від банку проценти за вкладом на більш сприятливих договірних умовах, ніж звичайні, або має інші фінансові привілеї від банку;
- 8) За вкладом у банку, що є предметом застави та забезпечує виконання зобов'язань вкладника перед цим банком, в обсязі таких зобов'язань;
- 9) За вкладами у філіях іноземних банків.

Підсумок:

Строковий депозит Приватбанку підходить для тих, хто шукає високу процентну ставку та не планує поповнювати депозит. Доіхдний депозит ПУМБ



підходить для тих, хто хоче мати можливість поповнювати депозит і отримати трохи більшу процентну ставку протягом строку депозиту[4].

**Важливо:** Перед відкриттям депозиту рекомендується ознайомитися з усіма умовами та тарифами банку. Процентні ставки можуть змінюватися, тому актуальну інформацію можна отримати на веб-сайтах банків.

**Додаткові фактори:** Надійність банку: Обидва банки є одними з найбільших і найнадійніших в Україні. Зручність обслуговування: Обидва банки мають широку мережу відділень та зручні онлайн-банкінг. Інші продукти та послуги: Обидва банки пропонують широкий спектр інших продуктів та послуг, таких як кредити, картки, рахунки тощо.

**Рекомендація:** Вибір депозиту залежить від ваших індивідуальних потреб та цілей. Рекомендується порівняти пропозиції обох банків та вибрати депозит, який відповідає вашим потребам.

Пам'ятайте – кошти на депозиті! Пасивні, додаткові кошти, як для підприємства, так і для фізичних осіб!

### **СПИСОК ВИКОРИСТАНИХ ДЖЕРЕЛ**

1. [<https://ap-bank.com/news/post/yak-vidkryty-depozyt-protsedura-ta-neobhidni-dokumenty> ]
2. [<https://vseprogroshi.com.ua/klasyfikaciya-depozytnyh-vkladiv.html>]
3. [<https://privatbank.ua/depozit>]
4. [<https://www.pumb.ua/deposit>]
5. [<https://www.monobank.ua/deposit>]

# СОЦІАЛЬНЕ ПРОЕКТУВАННЯ ТА РОЗВИТОК ГРОМАДЯНСЬКОГО СУСПІЛЬСТВА: РОЛЬ ОРГАНІЗАЦІЙНОГО ЛІДЕРСТВА

**Кузьменко Дар'я Миколаївна**

Студентка

**Семів Любов Казимирівна**

Д.е.н., професор

Львівський національний університет

імені Івана Франка

м. Львів, Україна

**Вступ. / Introductions.** Сучасне суспільство постійно змінюється, вимагаючи нових підходів до соціального проектування та розвитку громадянського суспільства. Один із ключових елементів успішної реалізації цих завдань - організаційне лідерство. Лідерство в організаціях виступає важливим катализатором змін, сприяючи ефективному вирішенню соціальних проблем та стимулюючи розвиток громадянського суспільства.

**Мета роботи. / Aim.** Ця робота має на меті розглянути роль організаційного лідерства в контексті соціального проектування та розвитку громадянського суспільства. Ми спробуємо проаналізувати вплив лідерських якостей та підходів на результативність соціальних проектів та зростання громадянського активізму.

**Матеріали та методи./Materials and methods.** Для досягнення поставленої мети використовувалися дані з наукових статей, кейс-стадій, а також аналіз досвіду провідних організацій та лідерів в галузі соціального проектування та розвитку громадянського суспільства. Методологія дослідження включала в себе аналіз літературних джерел, інтерв'ю з експертами та опитування активістів громадських організацій.

**Результати та обговорення./Results and discussion.** Результати дослідження вказують на те, що ефективне організаційне лідерство є ключовим фактором у забезпеченні успіху соціальних проектів та зміцненні громадянського суспільства. Лідери, які проявляють вміння мотивувати,

впливати на співробітників та мобілізувати ресурси, здатні досягти значних результатів у вирішенні соціальних проблем. Крім того, важливою є спроможність лідерів до співпраці та створення партнерських відносин з іншими організаціями та громадськістю.

Організаційне лідерство грає важливу роль у розвитку громадянського суспільства через різноманітні аспекти:

1. **Відповідальність і мотивація:** Лідери організацій мають велику відповідальність перед своїми співробітниками та спільнотою, що вони обслуговують. Їхня здатність мотивувати людей і прикладом демонструвати відданість спільній справі визначає успіх проектів і ініціатив.

2. **Стратегічне планування і виконання:** Лідери повинні мати ясну візію для своєї організації та проектів, які вони розвивають. Вони відповідають за стратегічне планування і виконання цих планів, що допомагає досягти позитивного впливу на громадянське суспільство.

3. **Залучення громадськості:** Лідерство полягає не лише в управлінні, а й у здатності залучати інших до спільної справи. Лідери повинні будувати партнерства з іншими організаціями, компаніями, урядовими установами та громадськістю для досягнення спільних цілей.

4. **Розвиток спільноти:** Ефективні лідери сприяють розвитку спільноти, створюючи умови для активної участі громадян у різних ініціативах та проектах, які спрямовані на покращення соціальної ситуації.

5. **Зміна культури і цінностей:** Лідерство може вплинути на зміну культурних та ціннісних орієнтирів у суспільстві, спрямовуючи його на більш громадянськи орієнтовані цінності.

У цілому, організаційне лідерство відіграє ключову роль у соціальному проектуванні та розвитку громадянського суспільства, сприяючи покращенню якості життя та досягненню сталого розвитку.

**Висновки./Conclusions.** Організаційне лідерство відіграє вирішальну роль у соціальному проектуванні та розвитку громадянського суспільства.

Лідери, які володіють ефективними комунікаційними та мобілізаційними навичками, здатні стати катализаторами змін та досягнути значних успіхів у вирішенні найскладніших соціальних викликів. Отже, розвиток лідерських якостей серед учасників громадських організацій та підтримка їхньої активної ролі в суспільстві є важливим завданням для створення стійкого, справедливого та розвинутого суспільства.

# ФІНАНСОВА ПОЛІТИКА ПІДПРИЄМСТВ-СУБ'ЄКТІВ МІЖНАРОДНОГО БІЗНЕСУ

**Лежетьокова Вікторія Генадіївна**

к. е. н. доцент

**Ничай Софія Олександрівна**

студентка

Державний торговельно-економічний університет  
м. Київ, Україна

**Вступ.** В сучасному глобалізованому світі фінансова політика підприємств-суб'єктів міжнародного бізнесу набуває особливого значення, враховуючи постійні зміни у міжнародному економічному середовищі та необхідність адаптації до нових умов. Ця політика стає ключовим інструментом управління фінансовими ресурсами підприємств, спрямована на досягнення стратегічних цілей, забезпечення фінансової стабільності та максимізації прибутковості в умовах міжнародної конкуренції.

**Ціль роботи.** Мета даної роботи – обґрунтування формування і надання рекомендацій щодо здійснення ефективної фінансової політики підприємств-суб'єктів міжнародного бізнесу.

**Матеріали та методи.** При написанні роботи були використані наступні методи дослідження: методи порівняння та узагальнення; методи спостереження; розрахунково-аналітичний та графічний методи.

**Результати та обговорення.** Фінансова політика підприємства-суб'єкта міжнародного бізнесу - це комплекс стратегічних рішень і заходів, спрямованих на ефективне управління фінансовими ресурсами в умовах глобального бізнесу [1]. Ця політика спрямована на досягнення фінансової стабільності, забезпечення конкурентоспроможності та максимізацію прибутковості в умовах міжнародного ринкового середовища. Вона включає в себе такі аспекти, як управління капіталом, фінансове планування, управління ризиками валютних коливань, оптимізація податкового навантаження, залучення та ефективне використання міжнародних фінансових інструментів тощо (див.табл.1).

## Складові фінансової політики

Формування капіталу	Вибір оптимального співвідношення між власним та залученим капіталом для забезпечення фінансової стійкості.
Управління ліквідністю	Орієнтоване на забезпечення достатньої готівки та ліквідних активів для виплати поточних зобов'язань.
Фінансування	Вибір джерел фінансування для підтримки операцій та розвитку, включаючи кредитування, випуск акцій, залучення інвестицій.
Управління ризиками	Ідентифікація, оцінка, керування фінансовими ризиками, такими як кредитний ризик, процентний ризик, валютний ризик тощо.
Оцінка інвестиційних можливостей	Включає наліз та вибір проектів та інвестицій з метою максимізації прибутковості та зменшення ризиків.
Управління оборотними активами	Включає у себе керування запасами, дебіторською заборгованістю та готівкою, щоб забезпечити ефективне використання ресурсів.
Фінансове планування	Розробка стратегій фінансового управління, включаючи бюджетування, прогнозування та аналіз фінансової звітності.
Управління валютними ризиками	Враховувати ризики, пов'язані зі змінами в тарифах, митних обмеженнях, валютних коливаннях та вживати заходів для захисту своєї фінансової стабільності в умовах зміни курсів
Оптимізація податкових стратегій	Розробляти податкові стратегії, щоб використовувати податкові пільги та міжнародні угоди для зменшення податкового тиску

Залежно від тривалості періоду й характеру завдань фінансова політика ділиться на фінансову стратегію і фінансову тактику.

Фінансова стратегія - це політика, на довготермінову перспективу і для вирішення глобальних завдань соціально-економічного розвитку [6].

Фінансова тактика - це поточна фінансова політика, спрямована на вирішення конкретних завдань відповідного періоду для реалізації завдань стратегії [6].

Фінансовий механізм є важливою частиною. Він забезпечує умови ефективного формування, розподілу й використання фінансових ресурсів у

відповідності до визначених пріоритетів стійкого розвитку суб'єкту господарювання: зростання обсягів виробництва й реалізації, рівня прибутковості, капіталізації; відновлення платоспроможності, фінансової стійкості; максимізації ринкової вартості підприємства [5]. До нього входять: методи планування і прогнозування фінансів різних рівнів, фінансові важелі, законодавча база функціонування фінансів, нормативне забезпечення, інформаційна база фінансового механізму.

Основним механізмом у досягненні мети саме фінансового управління підприємства є процедури формування та реалізації фінансової політики [2]. В умовах постійної зміни зовнішнього середовища і внутрішніх умов збільшується ймовірність виникнення кризових ситуацій, які можуть набувати різних форм. Зараз, як кризи, можна розглядати повномасштабне вторгнення, наслідки пандемії, сповільнення економічного зростання, зміни умов кредитування, проблеми іноземного інвестування, обмежений доступ до кредитів та інші.

Який же процес управління фінансовими ризиками? Існують такі етапи: ідентифікація, оцінка та аналіз, підбір та реалізація методу управління цими ризиками, контроль і моніторинг та оцінка ефективності їх управління.

Під час повномасштабного вторгнення українські підприємства мають певні проблеми, адже різні види доходів зменшуються, часто спостерігається збиток. Хоча з іншого боку деякі витрати, кредиторська заборгованість та інші поточні зобов'язання можуть зменшуватись. Показники ефективності капіталу зараз низькі та потребують заходів підвищення.

Отже, потрібно акцентувати увагу на збережені та підвищені фінансової стійкості показників та правильності ведення фінансової політики українських підприємств.

Першочерговим етапом у покращання фінансового стану підприємств-суб'єктів міжнародного бізнесу є залучення іноземних інвестицій.

В 2016-2021 роках спостерігалось поступове наростання чистого притоку коштів за операціями round tripping з 3.8% до 68.5% відповідно від приливу ПІІ

в Україну. Термін *round tripping* означає процес направлення резидентами за кордон коштів, які потім вертаються в країну у вигляді прямих інвестицій. У 2022 році відтік коштів за цими операціями (-0.6 млрд дол. США) був пов'язаний з початком повномасштабного вторгнення російських військ в Україну у лютому 2022 року. У 2023 році основними закордонними інвесторами в корпоративному сегменті виступали компанії, що вже мали потужності в Україні на момент повномасштабного вторгнення РФ. Чистий притік ПІІ в Україну за 2023 р. становив 1,1 млрд дол. США, а разом з цим спостерігалось і нарощування обсягів за операціями *round tripping* до рівня 0.4 млрд дол. США (38.1 % від припливу ПІІ в Україну у 2023р.). Найбільші обсяги операцій *round tripping* здійснювались через Кіпр, Нідерланди, Швейцарію та Австрію [4].

Щоб підвищити фінансову стійкість також необхідно збільшити грошові резерви підприємства. Це підвищить абсолютну ліквідність і дозволить звертатися до банків для отримання поточного фінансування [3]. Важливо підкреслити, що банки надають кредити лише платоспроможним підприємствам з належним рівнем ліквідності. Для збільшення грошових резервів варто розглянути кілька можливих шляхів, таких як збільшення статутного капіталу, залучення кредитних коштів та збільшення обсягів продажу. Крім того, для підвищення ефективності використання капіталу можливо здійснити реінвестування прибутку, залучення коштів власників або інвесторів.

Особливу увагу необхідно звернути увагу на приховані резерви. Приховані резерви — частина капіталу, що ніяк не відображена в Балансі. Саме за рахунок активізації даних резервів можна досягти значного покращення у роботі, що у свою чергу призведе до зміцнення фінансового стану загалом.

Другорядними рішеннями покращення можуть слугувати введення ERP-системи для планування ресурсів підприємства, використання економіко-математичних методів, прогнозування та моніторинг.

**Висновки.** Отже, фінансова політика підприємства - це стратегічне керівництво фінансовими ресурсами з метою досягнення цілей бізнесу.



Українські підприємства неефективно використовують свою фінансову політику, неправильно використовують свої фінансові ресурси, мають збиток та потребує пропозицій для вигідного подальшого існування. Для покращення управління фінансовою стійкістю потрібно: залучити іноземні інвестиції, знайти кращі банківські умови для довгострокового кредитування, активізувати приховані резерви, ввести систему для об'єднання всіх бізнес процесів, використовувати прогнозування та моніторинг.

### СПИСОК ВИКОРИСТАНИХ ДЖЕРЕЛ:

1. Крейдич І. М., Єрешко Ю. О., Товмасян В. Р. Сутність та економічна природа фінансової політики підприємства. *Економічний вісник Національного технічного університету України «Київський політехнічний інститут»*. 2020. Т. 1, № 17. URL: <https://doi.org/10.20535/2307-5651.17.2020.216317>
2. Крейдич І. М., Товмасян В. Р. Систематизація критеріїв оцінювання фінансової політики авіаційних підприємств. *Підприємництво та інновації*. 2020. № 14. С. 47–53. URL: <https://doi.org/10.37320/2415-3583/14.9>
3. Мільман Л. М., Кучмілова Т. С. Фінансова політика держави в умовах цифровізації економіки. *Цифрова економіка та економічна безпека*. 2023. № 8 (08). С. 173–177. URL: <https://doi.org/10.32782/dees.8-29>
4. НБУ Оцінка обсягів прямих іноземних інвестицій, в яких кінцевим контролюючим інвестором є резидент (round tripping) за 2010 – 2023 роки. URL: [https://bank.gov.ua/admin\\_uploads/article/FDI\\_round\\_triping\\_ICL-DFS\\_pr.pdf?v=4](https://bank.gov.ua/admin_uploads/article/FDI_round_triping_ICL-DFS_pr.pdf?v=4)
5. Фінанси - навчальний посібник Модуль 1 сутність, функції фінансів та організаційно-економічні засади функціонування фінансової системи URL: <https://subjectum.eu/economic/finances1/9.html>
6. Фінансова політика держави URL: <https://naurok.com.ua/finansova-politika-derzhavi-85265.html>

# ДЕТЕРМІНАНТИ ЗАБЕЗПЕЧЕННЯ РОЗВИТКУ СИСТЕМИ УПРАВЛІННЯ ПЕРСОНАЛУ ПІДПРИЄМСТВА

**Мазник Юрій Іванович**  
**Торбич Андрій Віталійович**  
**Ярмус Тарас Богданович**  
**Матвієвський Назар Анатолійович**  
Аспіранти  
Національний університет  
«Львівська політехніка»

**Вступ. / Introductions.** Сучасний ринок праці, економічні виклики та швидкі зміни в технологіях вимагають від компаній постійного вдосконалення та адаптації своїх систем управління персоналом. На це впливає ряд причин, серед яких виділяємо наступні: зміни в демографічному складі робочої сили, боротьбу за таланти, цифровізацію та автоматизацію процесів управління персоналом, нові економічні виклики та економічну нестабільність, розвиток основних аспектів корпоративної соціальної відповідальності та зміни суспільних пріоритетів з бажанням збалансувати роботу та особисте життя, поява інноваційних моделей управління персоналом, тощо. Все це зумовлює актуальність дослідження детермінантів системи управління персоналом підприємства. Врахування цих детермінантів дозволяє підприємствам адаптувати свої стратегії управління персоналом до нових викликів, підвищити ефективність роботи та забезпечити довгострокову стійкість. Системний підхід до аналізу та впровадження нових практик управління персоналом є ключем до успішного розвитку підприємств у сучасному динамічному середовищі.

**Мета роботи. / Aim.** Метою даного дослідження є визначення основних детермінантів забезпечення розвитку системи управління персоналу в сучасних умовах.

**Матеріали та методи./Materials and methods.** Для дослідження детермінантів розвитку системи управління персоналом (СУП) підприємства необхідно застосувати комплексний підхід, який поєднує різні методи збору та

аналізу даних. Використання різноманітних методів дозволяє отримати глибоке розуміння впливових факторів та забезпечити надійність результатів. Разом з тим, для цілей даного дослідження використано переважно аналізування наукових джерел для ідентифікації ключових детермінантів системи управління персоналом, який полягає в систематичному огляді літератури, контент-аналізі публікацій. Це дослідження є критично важливим для адаптації систем управління персоналом до сучасних викликів та забезпечення конкурентоспроможності підприємства.

**Результати та обговорення./Results and discussion.** Розвиток систем управління персоналом (СУП) на підприємстві залежить від різних детермінантів, які впливають на ефективність, адаптивність і інноваційність цих систем. Врахування цих детермінантів дозволяє підприємствам розробляти стратегії, що сприяють розвитку людського капіталу і підвищенню конкурентоспроможності. Нижче наведені основні детермінанти, які впливають на розвиток систем управління персоналом. За джерелами виникнення, детермінанти поділено на внутрішні та зовнішні, які, в свою чергу включають сукупність детермінантів нижчого рівня.

Отже, в сукупності внутрішніх детермінантів виділяють наступні підвиди:

1.1. Організаційна культура, яка в свою чергу включає:

- корпоративні цінності, які визначають поведінку співробітників, їх ставлення до роботи та мотивацію;
- культуру навчання та розвитку, як підтримку постійного навчання, розвиток навичок та знань персоналу.

1.2. Стратегія компанії, яка передбачає зв'язок з бізнес-стратегією (система управління персоналом повинна бути інтегрована в загальну стратегію підприємства для досягнення спільних цілей) та інноваційні підходи (які передбачають впровадження нових технологій та методик управління персоналом).

1.3. Структуру організації, яка включає розподіл ролей та обов'язків, що в значній мірі впливає на ефективність комунікацій і процесів прийняття рішень та гнучкість структури, як здатність швидко адаптуватися до змін у зовнішньому середовищі.

1.4. Лідерство і управлінські практики, які включають стиль керівництва (що, в свою чергу впливає на мотивацію, продуктивність і задоволеність співробітників) та підтримку розвитку персоналу (що передбачає наявність лідерів, які сприяють професійному зростанню своїх підлеглих).

В складі зовнішніх детермінантів розглядають економічні умови, технологічний розвиток, соціальні фактори, законодавчі та регуляторні вимоги, інноваційні, психологічні та мотиваційні, освітні та професійні детермінанти. Доцільно детальніше розглянути особливості їх вплив на забезпечення розвитку персоналу.

2.1. Економічні умови, в свою чергу передбачають стан економіки держави загалом, що в значній мірі визначає та впливає на можливості фінансування програм розвитку персоналу та рівень безробіття - визначає доступність кваліфікованих кадрів на ринку праці.

2.2. Технологічний розвиток передбачає реалізацію інновацій в управлінні персоналом, які проявляються у впровадженні HR-технологій, автоматизації процесів та цифровізації, яка впливає на необхідність постійного підвищення цифрових компетенцій співробітників.

2.3. Соціальні фактори зумовлені суттєвими демографічними змінами в суспільно-економічних умовах сьогодення, а також соціальними очікуваннями всіх членів суспільства, що проявляється у змінах у ставленні до роботи, цінності молодих поколінь, тощо.

2.4. Законодавчі та регуляторні вимоги включають як загальне господарське та трудове законодавство, яке регулює права та обов'язки роботодавців і працівників, так і конкретне регулювання навчання та розвитку, яке включає вимоги до кваліфікацій, сертифікацій та безперервного навчання.

3. Інноваційні детермінанти передбачають використання інновацій в

систему розвитку персоналу, що пов'язано із впровадженням нових технологій (Big Data та аналітика і HRIS); застосування гнучких форм зайнятості, які набули особливої актуальності після пандемії covid-19 та компетентісний підхід, який передбачає визначення та розвиток ключових компетенцій, необхідних для досягнення стратегічних цілей компанії.

4. Психологічні та мотиваційні детермінанти включають мотивацію та задоволення (передбачає використання теорій мотивації для розробки програм стимулювання співробітників) та задоволеність роботою (вплив на продуктивність і лояльність співробітників).

5. Освітні та професійні детермінанти враховують освітній рівень співробітників, особливості навчальних програм, які застосовуються при підготовці та перепідготовці фахівців, передбачає реалізацію концепцію навчання протягом всього життя.

**Висновки./Conclusions.** Розвиток систем управління персоналом на підприємстві залежить від різноманітних внутрішніх та зовнішніх детермінантів. Врахування організаційної культури, стратегічних цілей, економічних умов, технологічних інновацій та соціальних факторів дозволяє створити ефективну систему управління персоналом, яка сприяє розвитку людського капіталу і підвищенню конкурентоспроможності підприємства. Збалансований підхід до розвитку системи управління персоналом, орієнтований на інновації та потреби співробітників, забезпечує довгостроковий успіх та стабільність організації.

## СУЧАСНЕ ОЦІНЮВАННЯ ПРИБУТКОВОСТІ ПІДПРИЄМСТВА

**Міщенко Володимир Акимович,**

д.е.н., проф.

**Гринько Діана Вікторівна,**

студентка 4-го курсу,

Національний технічний університет

«Харківський політехнічний інститут»

м. Харків, Україна

**Вступ./Introduction.** Загальний прибуток підприємства віддзеркалює кінцевий результат діяльності підприємства. Він включає прибутки від усіх окремих видів діяльності підприємства. В залежності від специфіки підприємства можна розраховувати: 1) прибуток від реалізації товарної продукції, робіт та послуг; 2) прибуток від операційної діяльності; 3) прибуток від звичайної діяльності; 4) прибуток від надзвичайної діяльності. З урахуванням цього визначається чистий прибуток, який залишається в розпорядженні підприємства. На практиці приміняються різні методичні підходи й моделі для визначення чистого прибутку.

**Ціль роботи./Aim** – віддзеркалити особливості окремих моделей формування прибутку й запропонувати шляхи вдосконалення цього процесу з урахуванням сьогоденних умов функціонування підприємств.

**Матеріали й методи./Materials and methods.** Дослідження проводилося на базі літературних джерел, опублікованих авторських статей і тез, виконаних науково-дослідних робіт, статистичних матеріалів. В якості методів дослідження для досягнення поставленої мети були використані теоретичний, порівняльний та системний аналіз.

**Результати й обговорення./Results and discussion.** Зазвичай у наукових джерелах поняття прибутку й рентабельності розглядаються сумісно. З точки зору оцінювання ефективності діяльності підприємства багато науковців віддають перевагу саме показнику рентабельності, який повніше характеризує кінцеві результати господарювання, оскільки така відносна величина

відображає співвідношення ефекту до вкладеного капіталу або спожитих ресурсів. Рентабельність також відображає в певній мірі опосередковано ефективність менеджменту підприємства й доцільність проведених ним заходів у процесі функціонування підприємства за певний період. Одночасно вона дозволяє краще оцінити реальну ситуацію й створити необхідні умови для обґрунтованого розширення, розвитку й підвищення конкурентоспроможності підприємства.

Як правило, всі показники рентабельності входять в декілька груп: 1) рентабельність реалізації продукції; 2) рентабельність активів; 3) рентабельність власного капіталу та зобов'язань; 4) витратні показники рентабельності. У вітчизняній і світовій економічній літературі використовуються безліч показників рентабельності, розрахунок яких надає можливість підприємствам визначити оптимальний рівень рентабельності. Рентабельність у довгостроковій перспективі дозволить підприємству бути гнучким до викликів у короткостроковому періоді, а оптимальний її рівень дозволить підприємству визначити резерви та свідчитиме не лише про наявність прибутку, але й про можливість його використання в майбутньому.

Для детальнішого аналізу прибутковості підприємства доцільно проводити факторний аналіз показників, зокрема рентабельності. До основних резервів підвищення прибутковості діяльності підприємства включаються традиційні фактори:

- 1) збільшення обсягу випуску та реалізації продукції;
- 2) зниження собівартості за окремими статтями витрат;
- 3) впровадження досягнень науково-технічного прогресу;
- 4) підвищення якості продукції;
- 5) підвищення продуктивності праці;
- 6) зміна структури номенклатурно-асортиментного випуску продукції.

Описані підходи характеризують оцінку фінансового стану й якості управління з урахуванням бухгалтерського прибутку, який в нинішніх умовах стає недостатньо ефективним. Використання традиційних методів оцінки

ефективності діяльності компанії (заснованих на балансовій вартості) передбачає отримання інформації лише про попередні результати діяльності організації, виключаючи можливість прогнозу.

Однак, сукупність бухгалтерських показників – це лише балансова вартість компанії, а потенційні інвестори зацікавлені насамперед у ринковій вартості. У зв'язку з цим все більшої актуальності набуває сьогодні розвиток концепції економічного прибутку, основоположником якого вважається А. Маршалл. Основна відмінність цього підходу – при розрахунку прибутку також враховуються витрати, пов'язані із залученням капіталу.

Концепція управління вартістю (Value-Based Management), що базується на використанні економічного прибутку, дозволяє оцінити вплив майбутнього ефекту від того чи іншого економічного рішення на діяльність компанії. Метою такого підходу є забезпечення зростання ринкової вартості організації та її акцій, тобто максимізація вартості підприємства та добробуту її акціонерів.

В кінці минулого століття з'явилося багато показників, що дозволяють оцінити ефективність діяльності компанії на основі економічного прибутку. Найбільш поширеними стали: Economic Value Added (EVA) – показник доданої економічної вартості; Shareholder Value Added (SVA) – показник акціонерної доданої вартості; Market Value Added (MVA) – показник доданої ринкової вартості [1].

Показник економічної доданої вартості є найбільш відомим і він широко використовується для оцінки вартості підприємства. Основна ідея показника полягає в тому, що власний (акціонерний) капітал повинен заробляти в крайньому випадку ту саму норму повернення як схожі інвестиційні ризики на ринках капіталу.

EVA є індикатором якості стратегічних і оперативних антикризових управлінських рішень: постійна позитивна величина цього показника свідчить про збільшення вартості компанії, тоді як негативна – про її зниження. Вартість компанії росте в тому випадку, якщо заробленого прибутку після віднімання всіх витрат вистачає на погашення суми за використання власного (дивіденди) і



позикового (відсотки) капіталу. Цей показник характеризує фінансову «результативність» компанії та використовується у системі вартісно-орієнтованого управління. Фактично EVA визначається як різниця між чистим операційним прибутком після податків та альтернативною вартістю інвестованого капіталу. При визначенні EVA враховуються тільки результати від операційної (основної) діяльності підприємства, оскільки неопераційна діяльність характеризується нижчими витратами на капітал в порівнянні з необхідними для операційної діяльності.

Акціонерна додана вартість (SVA) визначається як різниця між двома показниками – вартістю акціонерного капіталу після деякої операції та вартістю того ж капіталу до цієї операції. Також як і показник EVA, акціонерна додана вартість застосовується для визначення вартості компанії та ефективності інвестиційних рішень. Основна перевага SVA перед EVA полягає в тому, що за допомогою показника SVA оцінюється ринкова вартість інвестованого капіталу і немає необхідності використовувати безліч поправок при обчисленні чистого операційного прибутку після сплати податків.

Показник доданої ринкової вартості (MVA) дозволяє визначити величину перевищення ринкової капіталізації компанії над вартістю власного капіталу (представленої в бухгалтерському балансі). Ринкова капіталізація бізнесу є множення кількості акцій підприємства, випущених в обіг, на їхню ринкову ціну. Вважається, що MVA є окремим випадком EVA. Її можна інтерпретувати як додатковий акціонерний капітал, що дорівнює дисконтованій вартості майбутніх очікуваних EVA.

З урахуванням вище викладеного в доповнення до застосування традиційних методів оцінки фінансового стану підприємства пропонується:

- 1) здійснювати аналіз проміжних показників прибутковості з метою своєчасної розробки організаційно-управлінських заходів щодо зниження витрат за окремими статтями собівартості й ціни залученого капіталу;

- 2) впровадити в практику метод оцінювання чистого прибутку з урахуванням вартості власного капіталу;

3) оцінювати прибутковість підприємства з використанням вартісних показників наряду з індикаторами бухгалтерської рентабельності [2].

Впровадження пропозицій буде доцільним за умови, коли підприємство використовує вартісно-орієнтований підхід в управлінській діяльності.

Для прогнозування прибутковості важливо правильно вибрати відповідні методи й прийоми. В науковій літературі пропонуються й практично використовуються такі методи: 1) балансовий метод; 2) методи експертних оцінок; 3) метод рядів динаміки; 4) економетричні моделі. Прогнозування прибутковості на короткостроковий період може здійснюватися з використанням адаптивних ситуаційних методів. Вони передбачають постійну зміну коефіцієнтів побудованої моделі при надходженні нової інформації, адаптуючись тим самим до нових даних. Саме методи експоненційного згладжування володіють такими властивостями.

#### **Висновки./Conclusions.**

1. Впровадження авторських пропозицій буде доцільним і ефективним лише за умови, коли підприємство використовує вартісно-орієнтований підхід в управлінській діяльності.

2. Абсолютні вартісні показники й відносні індикатори, що базуються на них, застосовуються в багатьох країнах на великих і середніх підприємствах. Однією з основних їх переваг є гармонізація інтересів усіх економічних агентів, що приймають участь у створенні та реалізації виробленої компанією продукції.

3. Дослідження теоретичних засад концепцій управління вартістю показали, що на сьогоднішній день система вартісно-орієнтованого управління являється основним інструментом, який може успішно використовуватися підприємствами для управління приростом їх вартості. Показник економічної доданої вартості EVA може бути вибраний в якості критерію оцінки результатів діяльності і ефективності управління вартістю. Цей показник не просто відображає вартість підприємства, а й дозволяє робити висновок про ефективність менеджменту компанії, отримання додаткового прибутку на

вкладені кошти.

4. В нинішніх і майбутніх умовах від традиційного аналізу фінансових результатів з використанням прибутку за період і їх порівняння з аналогічними показниками минулого періоду менеджмент повинен переходити до довгострокового прогнозу грошових потоків і безперервного моніторингу приросту вартості компанії. При цьому, найважливішою метою стає саме максимізація вартості компанії, а головною відмінною рисою корпоративного менеджменту управління - націленість у майбутнє.

### **СПИСОК ВИКОРИСТАНИХ ДЖЕРЕЛ.**

1. Міщенко В. А. Використання показника економічної доданої вартості в антикризовому управлінні підприємством / Домніна І. І., Міщенко В. А. // XXV Міжнародна науково-практична конференція «Інформаційні технології: наука, техніка, технологія, освіта здоров'я» (MicroCAD-2020) (м. Харків, жовтень 2020 р.) . – Харків: НТУ «ХПІ», с.109.

2. Міщенко В. А., Сосюра Ю. О., Аверичева П. Р. Актуалізація оцінювання фінансового стану підприємства. Інформаційні технології: наука, техніка, технологія, освіта, здоров'я: тези доповідей XXXII міжнародної науково-практичної конференції MicroCAD-2023, 17-20 травня /за ред. проф. Сокола Є. І. Харків: НТУ «ХПІ». с.761.

# ДОСЛІДЖЕННЯ СТРАТЕГІЙ АДАПТАЦІЇ МАЛОГО БІЗНЕСУ ДО УМОВ НЕВИЗНАЧЕНОСТІ ЗОВНІШНЬОГО СЕРЕДОВИЩА

**Остромський Ростислав Русланович**

аспірант

Український Державний Університет

Науки і Технологій

м. Дніпро

**Рябик Ганна Євгенівна**

к.е.н., доцент кафедри ПВтаТПЕ

Український Державний Університет

Науки і Технологій

м. Дніпро

**Вступ./Introduction.** У сучасному бізнес-середовищі невизначеність є неминучою реальністю для організацій усіх розмірів та галузей. Економічні спади, стихійні лиха, ринкові збої, війна, пандемії та технологічні інновації – це лише кілька прикладів факторів, які можуть створювати невизначеність і порушувати бізнес-операції.

Зокрема сьогодні, центральним чинником нестабільної економіки в Європі є повномасштабна війна в Україні: велика кількість руйнувань інфраструктури, втрата людських ресурсів, зменшення частки промислових підприємств, зниження інвестицій в Україну - це тільки частина питань з якими стикається наша економіка кожного дня.

Подолання невизначеності вимагає проактивного та стратегічного підходу, особливо для малого бізнесу. Успішне підприємство повинно враховувати потенційні дестабілізаційні фактори та бути готовим до їх виникнення, а також мати достатню адаптивність для здійснення коригувань. Хоча немає двох однакових підприємств, є кілька загальних стратегій, які успішні компанії застосовують для управління невизначеністю. Застосовуючи та інтегруючи ці стратегії, підприємства малого бізнесу зможуть не лише подолати потенційні проблеми, але й розвиватись в умовах турбулентності зовнішнього середовища.

**Мета тези** полягає у вивченні впливу невизначеності на діяльність малих підприємств та пошуку стратегій адаптації та успішного функціонування в умовах невизначеності економічного ринку. Досліджуючи різноманітні аспекти цієї проблеми, ми ставимо за мету зрозуміти, які фактори невизначеності найбільше впливають на малі бізнеси, які стратегії управління та розвитку вони використовують для подолання труднощів, а також які можливості бачать для досягнення стабільності та успіху.

**Матеріали та методи./Materials and methods.** У даному дослідженні використано декілька видів джерел та методів для вивчення впливу невизначеності на малий бізнес, таких як пошук ключових понять, систематизація матеріалу, узагальнення даних тощо.

**Результати та обговорення./Results and discussion.** Невизначеність у бізнесі стосується сценаріїв, за яких компанії відчувають труднощі, які неможливо передбачити чи оцінити [3]. Як наслідок, підприємствам може бути важко передбачити свою ефективність у цей час.

Найперший чинник бізнес-невизначеності для України є військово-політична ситуація [1]. Війна призвела до посилення напруженості на фінансових ринках, безпрецедентного зростання цін на сировинні товари та посилення економічної невизначеності, що виражається в уповільненні економічного зростання та підвищенні інфляції. Тобто, зростаюча невизначеність щодо обсягу, масштабу та тривалості збоїв у світовій економіці, спричинених збройною агресією Росії проти України, є ключовим внутрішнім фактором, що впливає на функціонування української економічної системи. Військові дії призвели до найбільшого економічного колапсу в історії незалежної України.

Та це не всі приклади бізнес-невизначеності [2], про які слід знати, також актуальними чинниками залишаються, наприклад, боротьба з новим конкурентом, який виходить на ринок; зміна попиту клієнтів у відповідь на події у світі; суворіші галузеві правила через зміни урядової політики; втрата доходу через порушення конфіденційності даних; труднощі з позичанням

грошей або погашенням існуючих позик через підвищення процентної ставки.

Проведений аналіз ринку ІТ-стартапів виявив низку ключових стратегій [4,8], які можуть допомогти підприємствам малого бізнесу підготуватися до періодів невизначеності. Зокрема, управління малим бізнесом передбачає постійне протистояння невизначеності та подолання викликів. Хоча універсального підходу до боротьби з бізнес-невизначеністю не існує, існують загальні рекомендації, які допоможуть легше пережити важкі часи.

Одна з таких рекомендацій це залишатися гнучкими та економними [6]. Залежно від типу бізнесу, застосування одного з цих підходів може допомогти оптимізувати операції та заощадити кошти:

- Гнучкий підхід (Agile). Гнучкий підхід, що походить зі сфери ІТ, дозволяє команді бути більш адаптивною, креативною та стійкою до змін та невизначеності. Бути гнучким означає участь в ефективних і безперервних циклах мислення та дій, що включає тестування продуктів протягом усього процесу розробки. Наприклад, для скорочення часу циклу можна перейти на кварталні цикли планування, виконувати спринти для створення мінімально життєздатних продуктів і працювати в міжфункціональних командах.

- Економний підхід (Lean). Економна робота — це методологія виробництва, яка зосереджена на мінімізації відходів, при цьому забезпечуючи якісну продукцію для клієнтів. Завдяки оптимізації систем, скороченню непотрібних витрат і відходів економні компанії можуть швидко переходити між завданнями, щоб підвищити ефективність і адаптуватися до мінливих потреб клієнтів. Використання сучасних технологій для автоматизації систем та стандартизації процесів дозволяє працювати економно.

- Методологія Lean Startup. Методологія Lean Startup, розроблена підприємцем Еріком Райсом, поєднує найкращі підходи Agile та Lean. Вона зосереджується на питанні: «Чи варто створювати цей продукт?» на основі тестування продукту на ринку. Для реалізації підходу Lean Startup слід включити цикл зворотного зв'язку створення-вимірювання-навчання: спочатку виявити проблему, яку потрібно вирішити, а потім розробити продукт для

тестування на ринку. Зворотний зв'язок із ринком дозволить швидко перейти до іншої ідеї, ніші чи ринку, якщо це необхідно.

Прозора комунікація. У часи невизначеності ефективна комунікація є життєво необхідною для безперебійної роботи підприємства [5]. Важливо зосередитися як на внутрішній, так і на зовнішній комунікації, щоб гарантувати, що клієнти, персонал, зацікавлені сторони та всі учасники ланцюга постачання будуть в курсі останніх подій.

Зосередження на контрольованих аспектах. Може бути важко вирішити, на чому зосередити свою увагу в невизначений час. Щоб уникнути перевантаження, слід визнати речі, які знаходяться поза контролем, і зосередитися на тому, що можна контролювати — наприклад, збереження грошових потоків.

План управління ризиками. Завжди краще бути максимально підготовленими, навіть коли ринки стабільні [7]. Наявність плану управління ризиками може допомогти пом'якшити наслідки, коли щось піде не так. Щоб створити план, слід проаналізувати всі потенційні ризики, з якими може зіткнутися бізнес, і виміряти їхні рівні ризику на основі ймовірності та рівня впливу. Потім визначити способи боротьби з ризиками, застосувавши одну з чотирьох загальних стратегій:

- повністю уникати ризику;
- знизити рівень ризику, вживаючи заходів для мінімізації потенційних негативних наслідків або зменшення ймовірності негативного результату;
- прийняти ризик як звичайне ділове явище та продовжувати план;
- передати частину ризику страховій компанії, купивши страхування загальної відповідальності або спеціальні страхові плани для галузі.

**Висновки./Conclusions.** Узагальнюючи, слід зазначити, що невизначеність є проблемою, з якою на разі стикаються всі бізнеси в Україні, адже військові умови тривають та їх вплив відчувається на всіх рівнях функціонування економіки. Ділові ризики не завжди можна передбачити, однак

бізнес-лідери можуть найкраще підготуватися до них, розробивши стратегії, які застосовні до різноманітних можливих сценаріїв. Важливу роль у цьому процесі відіграють здатність навчатися у суміжних сферах бізнесу, комунікабельність, гнучкість та прозорість, що є ключовими елементами для підтримки цінних ділових відносин у періоди невизначеності.

Підготовленість до непередбачуваних ситуацій та здатність адаптуватися до нових умов забезпечують стійкість та конкурентоспроможність підприємств у довгостроковій перспективі.

### СПИСОК ВИКОРИСТАНИХ ДЖЕРЕЛ

1. Грушко В. Економіка в умовах війни та повоєнний економічний розвиток. *Вчені записки Університету «КРОК»*. 2024. №1(73). С. 47-53. URL: DOI: 10.31732/2663-2209-2024-73-47-53 (Дата звернення: 21.05.2024)
2. Arend R.J. Multi-Dimensionality of Uncertainty. *Uncertainty in Strategic Decision Making*. 2024. P. 155-165. URL: [https://doi.org/10.1007/978-3-031-48553-4\\_10](https://doi.org/10.1007/978-3-031-48553-4_10) (Дата звернення: 20.05.2024)
3. Biçer I. Uncertainty Modelling. In: *Supply Chain Analytics. Springer Texts in Business and Economics*. 2023. P. 121-157. URL: [https://doi.org/10.1007/978-3-031-30347-0\\_4](https://doi.org/10.1007/978-3-031-30347-0_4) (Дата звернення: 15.05.2024)
4. Fairlie R. The impact of COVID-19 on small business owners: evidence from the first three months after widespread social-distancing restrictions. *Journal of Economics & Management Strategy*. 2020. № 29(4). P. 727-740. URL: [https://login.research4life.org/tacsgr1doi\\_org/10.1111/jems.12400](https://login.research4life.org/tacsgr1doi_org/10.1111/jems.12400) (Дата звернення: 09.05.2024)
5. Lüdeke-Freund F. Sustainable entrepreneurship, innovation, and business models: Integrative framework and propositions for future research. *Business Strategy and the Environment*. 2020. № 29. P. 665–681. URL: [https://login.research4life.org/tacsgr1doi\\_org/10.1002/bse.2396](https://login.research4life.org/tacsgr1doi_org/10.1002/bse.2396) (Дата звернення: 03.05.2024)
6. Razavi Hajiagha S.H., Ahmadzadeh Kandi N., Amoozad Mahdiraji H.,



Jafari-Sadeghi V. and Hashemi, S.S. International entrepreneurial startups' location under uncertainty through a heterogeneous multi-layer decision-making approach: evidence and application of an emerging economy. *International Journal of Entrepreneurial Behavior & Research*. 2022. № 28. P. 767-800. URL: [https://login.research4life.org/tacsgr1doi\\_org/10.1108/IJEBR-05-2021-0387](https://login.research4life.org/tacsgr1doi_org/10.1108/IJEBR-05-2021-0387) (Дата звернення: 17.05.2024)

7. Spence L. J. Small Business Social Responsibility: Expanding Core CSR Theory. *Business & Society*. 2016. № 55(1). P. 23-55. URL: [https://login.research4life.org/tacsgr1doi\\_org/10.1177/0007650314523256](https://login.research4life.org/tacsgr1doi_org/10.1177/0007650314523256) (Дата звернення: 16.05.2024)

8. Westman L., Luederitz C., Kundurpi A., Mercado A. J., Burch S. L. Market transformations as collaborative change: Institutional co-evolution through small business entrepreneurship. *Business Strategy and the Environment*. 2023. № 32(2). P. 936–957. URL: [https://login.research4life.org/tacsgr1doi\\_org/10.1002/bse.3083](https://login.research4life.org/tacsgr1doi_org/10.1002/bse.3083) (Дата звернення: 21.05.2024)

# НАПРЯМИ ІНВЕСТИЦІЙНОГО ЗАБЕЗПЕЧЕННЯ ЕКОНОМІКИ УКРАЇНИ У ПОВОЄННИЙ ПЕРІОД

П'ятночка Борис Володимирович  
Торбич Богдан Віталійович  
Ільчишин Микола Зіновійович  
Матвієвський Назар Анатолійович  
Аспіранти  
Національний університет  
«Львівська політехніка»

**Вступ. / Introductions.** Актуальність дослідження напрямів інвестиційного забезпечення економіки України у повоєнний період є надзвичайно важливою. Зважаючи на те, що внаслідок війни зруйновано або пошкоджено значну частину інфраструктури України, інвестиції необхідні для відновлення житлових будинків, доріг, мостів, енергетичних об'єктів, шкіл, лікарень тощо. Це забезпечить базові умови для повернення до нормального життя і функціонування економіки.

Інвестиції сприятимуть розвитку економіки України. Повоєнна реконструкція відкриває можливості для економічного зростання та модернізації. Інвестиції в новітні технології, зелену енергетику, інновації та промисловість сприятимуть підвищенню конкурентоспроможності економіки України на глобальному ринку. Інвестиції в економіку сприятимуть створенню нових робочих місць і зниженню рівня безробіття, що є критично важливим для забезпечення соціальної стабільності. Відбудова економіки створює можливості для працевлаштування, особливо для тих, хто постраждав від війни. Залучення інвестицій сприятиме фінансовій стабільності та відновленню банківського сектора. Інвестори також можуть допомогти в реструктуризації державного боргу та підвищенні довіри до української фінансової системи.

При цьому, важливим джерелом інвестиційного забезпечення відбудови української економіки та інфраструктури повинні стати іноземні інвестиції. Важливо розробити стратегії для залучення іноземних інвесторів, які можуть

надати необхідний капітал для відновлення країни. Стабільність, прозорість і правова впевненість є ключовими факторами для залучення інвестицій. Дослідження мають на меті визначити найефективніші способи створення сприятливого інвестиційного клімату.

Державна підтримка у вигляді політики, спрямованої на стимулювання приватних інвестицій, є ключовим елементом для успішного економічного відновлення. Важливо розробити ефективні механізми співпраці між державним і приватним секторами. Для забезпечення ефективного використання інвестицій важливими є інституційні реформи, спрямовані на підвищення ефективності управління, боротьбу з корупцією та забезпечення верховенства права.

Актуальність дослідження напрямів інвестиційного забезпечення економіки України у повоєнний період є надзвичайно високою через необхідність відбудови країни, забезпечення економічного зростання, створення сприятливого інвестиційного клімату, забезпечення соціальної стабільності та проведення інституційних реформ. Інвестиції відіграють ключову роль у відновленні та розвитку економіки, забезпечуючи стійке майбутнє для України.

**Мета роботи. / Aim.** Метою даного дослідження є визначення основних напрямів інвестиційного забезпечення економіки України у повоєнний період.

**Матеріали та методи./Materials and methods.** При дослідженні інвестиційного забезпечення економіки України у повоєнний період доцільно використовувати різноманітні матеріали та методи, що дозволяють всебічно оцінити поточну ситуацію, виявити проблеми та запропонувати ефективні стратегії для залучення і використання інвестицій. Проте, в межах даного дослідження, основний акцент зроблено на аналіз кращих практик, тобто вивчення успішних кейсів залучення інвестицій у різних країнах. Використання такого підходу дозволяє визначити найкращі варіанти інвестиційного забезпечення економіки України у повоєнний період. Це сприяє розробці ефективних стратегій та заходів для залучення інвестицій і забезпечення сталого економічного розвитку країни.

**Результати та обговорення./Results and discussion.** Для ефективного інвестиційного забезпечення економіки України в повоєнний період варто звернутися до досвіду інших країн, які успішно пройшли етапи відновлення та розвитку після кризових ситуацій. На основі аналізу кращих практик можна виокремити основні напрями, які мають стратегічне значення для України.

1. Відновлення та модернізація інфраструктури.

Кращим прикладом відновлення та модернізації інфраструктури вважається Німеччина після Другої світової війни. Тоді було прийнято «План Маршалла» (Офіційно- Європейська програма відновлення), який передбачав надання фінансової допомоги і став ключовим інструментом для відбудови інфраструктури країни. При цьому, основний фокус був спрямований на транспортну інфраструктуру: реконструкція доріг, мостів, залізничного транспорту. Відновлення транспортної інфраструктури стало фундаментом для економічного дива Німеччини. Відновлення доріг, мостів та залізниць забезпечило швидке перевезення товарів та пасажирів, сприяло розвитку промисловості та торгівлі, а також покращило якість життя населення. Таким чином, Німеччина змогла швидко відновити економіку та стати одним з лідерів у Європі.

Враховуючи такий позитивний досвід Німеччини, основними рекомендаціями для України є: залучення міжнародних грантів та кредитів для відновлення ключових інфраструктурних об'єктів; пріоритетне фінансування проектів з високим економічним ефектом, таких як транспортні коридори та енергетична інфраструктура.

2. Підтримка малого та середнього бізнесу (МСБ).

Плануючи такий напрям відновлення України після війни, доцільно використати досвід Польщі після економічних реформ 1990-х років. В той час для підтримки малого та середнього бізнесу (МСБ) в країні використовувалися різні програми фінансування, які сприяли їх розвитку та стабільності. Окрім суттєвої підтримки Європейського союзу, міжнародних фінансових інституцій, Уряд Польщі створив кілька національних програм для підтримки малого та

середнього бізнесу, якими реалізував різноманітні фінансові інструменти, такі як кредити, гарантії та капіталовкладення для МСБ, а також спеціально створене Агентство Розвитку Промисловості (Agencja Rozwoju Przemysłu, ARP) підтримувало МСБ через програми інвестицій, реструктуризації та модернізації. Також комерційні банки та спеціалізовані фінансові інституції надавали фінансові продукти для МСБ. Зокрема, банки розробляли спеціальні кредитні продукти з вигідними умовами для МСБ, існували спеціальні програми мікрокредитування для підприємців, які не мали доступу до традиційних банківських кредитів.

Важливу роль зіграло й те, що польські підприємці могли отримати гранти та субсидії для розвитку бізнесу. Зокрема, існували гранти на інновації та технологічний розвиток - програми, спрямовані на підтримку інноваційних проектів та впровадження нових технологій у виробництво; субсидії для стартапів - підтримка новостворених компаній через субсидії на розвиток бізнесу. Завдяки цим програмам, Польща змогла створити сприятливе середовище для розвитку малого та середнього бізнесу. Це сприяло економічному зростанню, створенню нових робочих місць і підвищенню конкурентоспроможності польських підприємств на міжнародному ринку.

Враховуючи такий важливий досвід Польщі, в Україні доцільно розробляти та реалізовувати програми фінансової підтримки для МСБ, особливо в регіонах, які найбільше постраждали від конфлікту та стимулювати розвиток інфраструктури для стартапів, включаючи інкубатори та акселератори за прямої підтримки держави, а також залученням вітчизняних та зарубіжних інвестицій шляхом створення сприятливих програм для реалізації бізнесу таких інвесторів.

### 3. Інвестиції в зелену енергетику.

Данія та Німеччина характеризуються кращими світовими практиками інвестицій в зелену енергетику. Зокрема, для розвитку вітрової та сонячної енергетики були направлені державні субсидії та податкові пільги для інвесторів. При цьому, створено сприятливі умови для приватних інвесторів для

реалізації реформ енергетичного ринку.

Враховуючи досвід Данії та Німеччини, в Україні на етапі повоєнного відновлення економіки доцільно розробити та впроваджувати стимулюючі механізми для інвестицій у відновлювану енергетику та запроваджувати підтримку проектів з енергоефективності та зменшення викидів парникових газів.

#### 4. Модернізація промисловості та технологій.

Південна Корея з кінця 1950-х років пройшла через феноменальний процес індустріалізації та інноваційного розвитку, який перетворив країну з бідної аграрної економіки на одну з провідних індустріально розвинених націй світу. Цей перехід відомий як "Корейське економічне диво".

Досвід Південної Кореї демонструє, як продумана державна політика, інвестиції в інфраструктуру, освіту та інновації можуть привести до швидкої індустріалізації та сталого економічного розвитку. Для використання такого позитивного досвіду, Україні потрібні інвестиції у високотехнологічні галузі, такі як ІТ, агротехнології, біотехнології. Це, в свою чергу, вимагає створення умов для залучення іноземних інвесторів через спеціальні економічні зони та податкові пільги.

#### 5. Розвиток людського капіталу.

Досвід Сінгапуру у розвитку людського капіталу є одним із найуспішніших прикладів у світі. Сінгапур зумів перетворити обмежені природні ресурси на сильну економіку завдяки зосередженню на освіті, професійній підготовці та інноваціях. В країні активно розвиваються та підтримуються державні програми підготовки кадрів для високотехнологічних галузей, а також співпраця між університетами, дослідницькими центрами та бізнесом.

Досвід Сінгапуру у розвитку людського капіталу показує, як стратегічні інвестиції в освіту, постійне навчання та інновації можуть перетворити країну на глобального лідера в економіці та технологіях. Сінгапур є прикладом того, як можна ефективно використовувати людські ресурси для досягнення сталого

економічного зростання та соціального розвитку.

Враховуючи такий позитивний досвід, в Україні доцільно розширити програм професійного навчання та перепідготовки, особливо у технологічних секторах, а також всіляко підтримувати наукові дослідження і розробки через гранти та співпрацю з міжнародними науковими установами.

#### 6. Фінансова стабілізація та реформи.

Після економічних реформ 1970-х років Чилі вдалось досягти макроекономічної стабільності, встановивши контроль над інфляцією та бюджетним дефіцитом. Проведені реформи фінансового сектора сприяли розвитку банківської системи та залучення іноземних інвестицій.

Відтак, в Україні доцільно продовжувати реформи у фінансовому секторі для забезпечення прозорості та стабільності, а також залучати іноземні інвестиції через створення сприятливого інвестиційного клімату.

#### 7. Розвиток регіонів.

Після приєднання до Європейського Союзу в 1986 році Іспанія здійснила значний прогрес у розвитку своїх регіонів завдяки використанню фінансової допомоги ЄС, структурних реформ та інфраструктурних інвестицій. Досвід Іспанії показує, як ефективне використання коштів ЄС, структурні реформи та цілеспрямовані інвестиції можуть сприяти розвитку регіонів, економічному зростанню та підвищенню якості життя населення.

Іспанія змогла значно покращити свою інфраструктуру, підтримати інновації та розвинути людський капітал, що дозволило їй стати однією з провідних економік Європи.

Враховуючи досвід Іспанії, в Україні доцільно впроваджувати спеціальні програми підтримки для регіонів, що постраждали від війни, також використовуючи міжнародну допомогу та гранти для реалізації регіональних проектів.

**Висновки./Conclusions.** Аналіз кращих практик показує, що для ефективного інвестиційного забезпечення економіки України в повоєнний період важливо сфокусуватися на відновленні та модернізації інфраструктури,

підтримці малого та середнього бізнесу, розвитку зеленої енергетики, модернізації промисловості, розвитку людського капіталу, забезпеченні фінансової стабільності та стимулюванні регіонального розвитку. Ці напрями можуть стати основою для стратегічного планування та залучення інвестицій, необхідних для сталого економічного зростання України.



## ПЛАНУВАННЯ ВИРОБНИЦТВА НА ОСНОВІ ЗАСТОСУВАННЯ КРИВИХ ЗРОСТАННЯ ПРОДУКТИВНОСТІ

**Панасейко Сергій Миколайович,**

к.е.н., доцент

**Панасейко Ірина Миколаївна,**

к.е.н., доцент

**Панасейко Микола Сергійович,**

аспірант

Університет митної справи та фінансів

м. Дніпро, Україна

**Вступ.** Планування діяльності є однією із основних функцій менеджменту підприємства, яке направлене на раціональне використання його ресурсів, збільшення прибутковості, зниження витрат. Не випадково планування вважається як надзвичайно важливим для господарської діяльності, так і складним. Щоб перейти від розробки збалансованої системи показників діяльності підприємства до побудови кінцевого прогнозного балансу фахівцям різних підрозділів підприємства доводиться використовувати різні системи, формати, підходи, методи розрахунків, в тому числі математичні.

Тому є доцільним, крім застосування загальноприйнятих методів побудови планів підприємства, використання в окремих випадках нестандартних підходів, окремих розрахунків.

На підприємстві об'єктами планування виступають необоротні активи, запаси сировини і матеріалів, грошові кошти, дебіторська заборгованість, власний капітал, довгострокові та поточні зобов'язання. Не менш важливим об'єктом планування вважаються і трудові ресурси, їх ефективне використання. Одним із основних підсумкових показників є, звичайно, продуктивність праці.

**Мета роботи.** Розробити практичні рекомендації щодо застосування в процесі планування виробництва продукції підприємства теорії кривих зростання продуктивності.

**Матеріали та методи.** В процесі роботи використовувалися емпіричні методи дослідження. Так, при аналізі теорії кривих зростання продуктивності було застосовано методи прикладної математики, табличний та графічний методи.

**Результати та обговорення.** На підприємствах усіх сфер економіки одним з основних показників вважається продуктивність праці. Під даним показником в першу чергу розуміють кількість продукції, яку вироблено за одиницю часу роботи. Іншим варіантом є обсяг витрат часу на виготовлення одиниці продукції.

Перед кожним керівником підприємства, структурного підрозділу перманентно стоїть завдання–підвищення продуктивності праці. Але при цьому серед інших умов виділяються вимоги щодо не втрати якості продукції, робіт та наданих послуг, покращення ефективності обслуговування.

Для підвищення продуктивності фахівці-економісти здійснюють планування трудового процесу, проводять нормування праці. При цьому застосовуються різні методи обчислень, способи обробки інформації.

В розвинених країнах широкого застосування отримала теорія кривих зростання продуктивності. Для фахівців українського бізнесу методи даної теорії також можуть слугувати вагомим інструментом під час складання виробничих програм, планування бізнесу. Візуально крива зростання продуктивності є графіком який відображає взаємозв'язок між кількістю виробленої продукції та часом, витраченим на її виробництво.

На підприємствах під час планування виробництва продукції криву зростання продуктивності доцільно використовувати для оцінки часу розробки продукту, понесених витрат.

Криві продуктивності також можуть знаходити своє застосування для пошуку компромісних рішень в системі виробництва "Just-In-Time» («точно у термін»), де при втраті окремих переваг крупносерійного виробництва досягають зменшення матеріальних витрат на основі переходу до дрібносерійного виробництва продукції.

Статистичні криві також знайшли широкого застосування при плануванні цін на готову продукцію та витрат виробництва, розробці інвестиційних проектів. В основу логіки теорії кривих зростання продуктивності покладено те, що якщо працівник повторює один і той же процес, він за рахунок досвіду покращує свою майстерність, підвищує продуктивність своєї праці. А групова продуктивність є результатом як практичної діяльності, так і удосконаленням обладнання, поліпшенням управління.

В процесі застосування теорії кривих зростання продуктивності праці обов'язково враховують деякі припущення. Серед основних припущень слід виділити: в процесі прогнозування має бути кількісно передбачуваним розмір зниження витрат часу; при зменшенні норм виробництва зменшується час на виробництво одиниці продукції; кількість часу, витрачений на виробництво наступного виробу має менше значення, від часу попереднього.

Вперше криві зростання продуктивності було застосовано в авіаційній промисловості [1]. В процесі обробки даних спостереження було враховано, що із збільшенням кількості виробленої продукції у двічі, кількість витраченого часу між двома випусками зменшувалося на 20%. Якщо на виробництво першого літаючого виробу витрачалось 50 тис. год., то на виробництво другого-40 тис. год., четвертого – 32 тис. год., восьмого – 25,6 тис. год.

У зв'язку із зменшенням кожного разу витрат часу на 20%, лінію, яка з'єднує точки в координатах часу і випуску, називають «Кривою 80% зростання продуктивності».

Для прискорення процесу побудови кривої зростання доцільно використовувати табличні дані, розраховані на основі логарифмування. Далі наведено приклад побудови експоненти арифметичним методом. В таблиці 1 наведено дані для побудови кривої 80% зростання продуктивності.

В першій графі таблиці 1 наведено номери продукції. Кожне значення наступного номеру продукту дорівнює попередньому значенню, помноженому на два.

Таблиця 1

**Залежність кількості годин, витрачених на виробництво одиниці продукції, від кількості одиниць продукції, вироблених раніше (для кривої 80% зростання продуктивності)**

Номер виробу	Кількість часу на виробництво одиниці продукції, год	Кумулятивне значення, (табличне)	Кумулятивна кількість робочого часу, год.	Середня кумулятивне значення витраченого часу, год.
1	2	3	4=50 000 x гр.3	5=гр.4/гр.1
1	50 000	1	50 000	50 000
2	40 000	1,8	90 000	45 000
4	32 000	3,142	157 100	39 275
8	25 600	5,346	267 300	33 413
16	20 480	8,92014	446 007	27 875
32	16 384	14,67862	733 931	22 935
64	13 107	23,92453	1 196 227	18 691
128	10 486	38,74395	1 937 198	15 134
256	8 389	62,47318	3 123 659	12 202

Для розрахунку часу, витраченого на виробництво другого виробу (гр.2), беруть час на виробництво першого виробу і перемножують на показник зростання продуктивності, виражений у процентах (80%):

$$50\,000 \times 0,8 = 40\,000 \text{ год.}$$

Для розрахунку часу, витраченого на виробництво четвертого виробу (гр.2), беруть час на виробництво другого виробу і знову перемножують на показник зростання продуктивності:

$$40\,000 \times 0,8 = 32\,000 \text{ год.}$$

Для планування виробництва продукції розраховують середнє кумулятивне значення витраченого часу (гр.4 таблиці 1).

Порядок розрахунку даного показника наступний.

Дані для гр.3 таблиці 1 обирають із спеціально розроблених таблиць. Фрагмент таких даних наведено в таблиці 2.

## Криві зростання продуктивності (кумулятивні значення) (фрагмент)

№ одиниці	Рівень продуктивності		
	65%	75%	80%
1	1,000	1,000	1,000
2	1,650	1,750	1,800
3	2,155	2,384	2,502
4	2,578	2,946	3,142
...			
8	3,847	4,802	5,346
...			
16	5,541	7,635	8,920
...			

Кумулятивну кількість робочого часу (гр.4 таблиці 1) розраховують добуток значень гр.3 на кількість часу на виробництво першої одиниці продукції.

Тобто, для виробу 8 маємо розрахунок:

$$50\,000 \times 5,346 = 267\,300 \text{ год.}$$

Для того, щоб розрахувати для виробу 8 середнє кумулятивне значення витраченого часу (гр.5 таблиці 1) необхідно значення кумулятивної кількості робочого часу для виробу 8 розділити на число 8:

$$267\,300 / 8 = 33\,413 \text{ год.}$$

На рис. 1 зображено криві зростання продуктивності праці. Даний графік відображає взаємозв'язок між часом на виготовлення одиниці продукції та обсягом виробництва.

Саме зниження часу на виробництво кожної наступного виробу і свідчить про підвищення продуктивності. Кумулятивна середня продуктивність є результатом визначення сукупного середнього часу на виробництво одиниці продукції. Кумулятивний середній час і час на виготовлення одиниці продукції називають кривими зростання продуктивності. Для прогнозування продуктивності праці економісти застосовують криві зростання в розрахунках для виробів з тривалим циклом виробництва.

Коли плануються обсяги виробництва на певний період часу, тоді криві зростання застосовують до масштабного виробництва з коротким циклом.

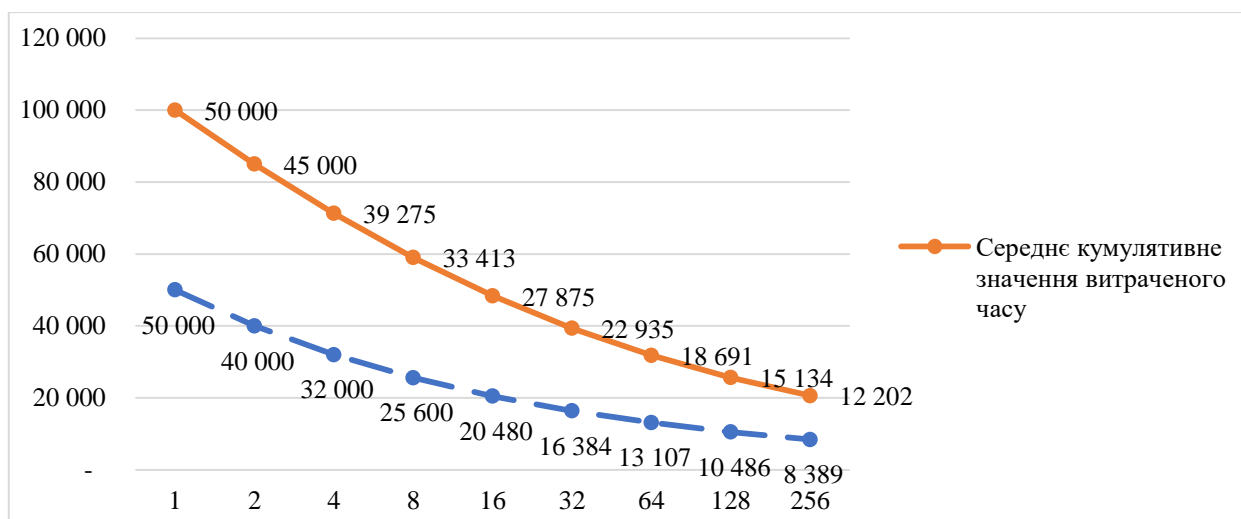

**Рис.1. Криві зростання продуктивності**

Практика свідчить, що чим більш тривалий період функціонування підприємства, тобто чим більше періодів охоплює дослідження, тим точніше результати оцінки кривої зростання продуктивності.

**Висновки.** В процесі планування виробничої діяльності підприємства доцільно використовувати наряду з класичними методами проведення розрахунків окремі спеціальні графічні методи. Одним із таких методів є побудова кривих зростання продуктивності. Даний метод можна ефективно застосовувати як при розробці стратегії підприємства, так і в процесі прогнозування, планування і нормування праці, виробничих витрат, ціноутворення.

### СПИСОК ЛІТЕРАТУРИ.

1. Wright T.P. Factors Affecting the Cost of Air planes. Journal of the Aeronautical Sciences, February 1936, P.122-128.

# ІНСТРУМЕНТИ ПІДТРИМКИ РОЗВИТКУ КРЕАТИВНИХ ІНДУСТРІЙ

**Пашук Лідія Віталіївна**

д. е. н, доцент

**Свищук Ірина Любомирівна**

PhD Student, 1-го року

Київський національний університет

імені Тараса Шевченка

м. Київ, Україна

**Вступ.** Креативні індустрії відіграють важливу роль у сучасній економіці, сприяючи інноваціям, створенню робочих місць та підвищенню культурного капіталу. Відповідно до Закону України «Про культуру» № 2778-VI редакція від 21.09.2023 р. «креативні індустрії – це види економічної діяльності, метою яких є створення доданої вартості і робочих місць через культурне (мистецьке) та/або креативне вираження» [1].

Проте для успішного розвитку і масштабування креативних підприємств необхідна відповідна інфраструктура підтримки бізнесу. В Україні, як і в багатьох інших країнах, створення ефективних структур для надання послуг з розвитку бізнесу є ключовим завданням для забезпечення сталого росту малого і середнього підприємництва.

**Мета роботи.** Визначити основні інструменти підтримки розвитку креативних індустрій задля системного їх розвитку.

**Матеріали та методи.** Для аналізу функціонування структур підтримки бізнесу, зокрема в контексті їхньої ролі у розвитку креативних індустрій, було використано комплексний підхід, який включає в себе вивчення наукової літератури, аналіз статистичних даних та практичних кейсів.

**Результати та обговорення.** Функціонування структур для надання послуг з розвитку бізнесу, зокрема в креативних індустріях, є важливим аспектом розвитку малого і середнього підприємництва. Для того, щоб краще зрозуміти, як ці структури можуть підтримувати креативні індустрії, розглянемо основні підходи та успішні українські практики (табл. 1).

Таблиця 1.

## Основні характеристики структур підтримки бізнесу

Структура	Опис	Переваги для креативних індустрій
One-Stop-Shop (OSS)	Центр, що надає всі необхідні адміністративні та консультаційні послуги для підприємців в одному місці.	Швидкий доступ до ресурсів та послуг, зменшення бюрократичного навантаження.
Центр обслуговування бізнесу	Організація, яка надає підтримку бізнесу через маркетингові, бухгалтерські, юридичні послуги та інші види консультацій.	Комплексна підтримка у веденні бізнесу, підвищення професійних навичок підприємців.
Бізнес-інкубатор	Програма, що підтримує стартапи на ранніх етапах через надання офісного простору, наставництва та фінансування.	Спеціалізована підтримка для креативних стартапів, доступ до мережі контактів та ресурсів.
Бізнес-акселератор	Програма, що допомагає стартапам швидко масштабувати бізнес через інтенсивні тренінги, наставництво та доступ до інвесторів.	Інтенсивна підтримка для швидкого зростання, доступ до фінансування та експертної допомоги.

Джерело: складено автором на основі [3].

Першим і досить важливим напрямом є One-Stop-Shop (OSS) - магазин однієї зупинки або центр єдиного вікна [2]. Дана концепція забезпечує зручність та ефективність для підприємців, які можуть отримати всі необхідні послуги та консультації в одному місці.

Як щодо прикладів, то в Україні такою структурою є Центри надання адміністративних послуг (ЦНАП). ЦНАПи є державними установами, що були засновані з метою забезпечення зручного та ефективного надання адміністративних послуг громадянам. На початок 2022 року мережа ЦНАП в Україні зросла до близько 3 тисяч точок. Серед них — 1027 ЦНАП, 1712 віддалених робочих місць, 124 територіальні підрозділи та 28 мобільних ЦНАП [4].

На рис. 1. ми розглянемо основні послуги ЦЄВ.



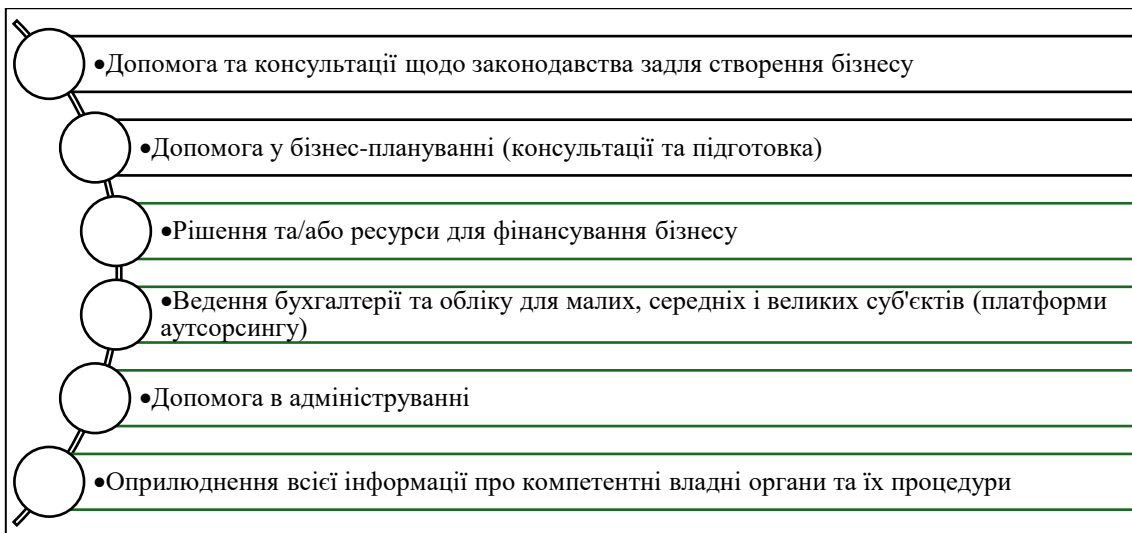

**Рис. 1. Основні послуги ЦЄВ**

*Джерело: складено автором на основі [3].*

Для розвитку сектору креативних індустрії, центри єдиного вікна можуть забезпечити креативні підприємства швидким доступом до необхідних ресурсів, консультацій, та адміністративних послуг. В свою чергу, це дозволяє художникам, дизайнерам, музикантам та іншим представникам креативних індустрій зосередитись на своїй творчій діяльності, мінімізуючи час на бюрократичні процедури.

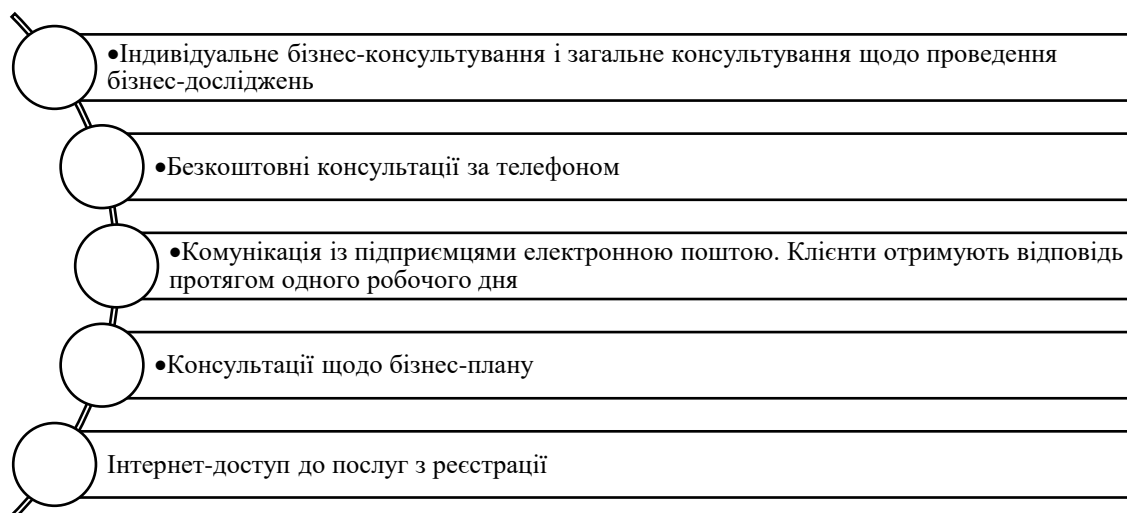

**Рис. 2. Основні послуги ЦОБ**

*Джерело: складено автором на основі [3].*

Наступним є центр обслуговування бізнесу (ЦОБ), які виступають структурами, які пропонують широкий спектр послуг з розвитку бізнесу для різних підприємств на всіх етапах їхнього життєвого циклу з метою

забезпечення стабільного успіху клієнтів-підприємств. ЦОБ надають різноманітні послуги, спрямовані на підтримку бізнесу, проте вони не займаються фізичним виробництвом товарів [2, 5].

На рис. 2. ми розглянемо основні послуги ЦОБ.

Центри обслуговування бізнесу можуть надати креативним підприємцям доступ до маркетингових послуг, бухгалтерської підтримки, юридичних консультацій, що є критично важливим для розвитку та комерціалізації їхніх проєктів. Такі центри можуть організовувати тренінги та семінари, спрямовані на підвищення професійних навичок у сфері управління бізнесом.

Наступними є бізнес-інкубатори та бізнес-акселератори. Бізнес-акселератор - це програма або організація, яка надає стартапам інтенсивну підтримку та активну допомогу у прискоренні їхнього росту та розвитку [6]. Бізнес-акселератори зазвичай пропонують обмірковані програми, що тривають від декількох тижнів до декількох місяців, під час яких стартапи отримують доступ до менторів, експертів, ресурсів та можливостей для масштабування свого бізнесу. На противагу попереднім, програма акселерації часто завершуються презентацією перед потенційними інвесторами або іншими зацікавленими сторонами.

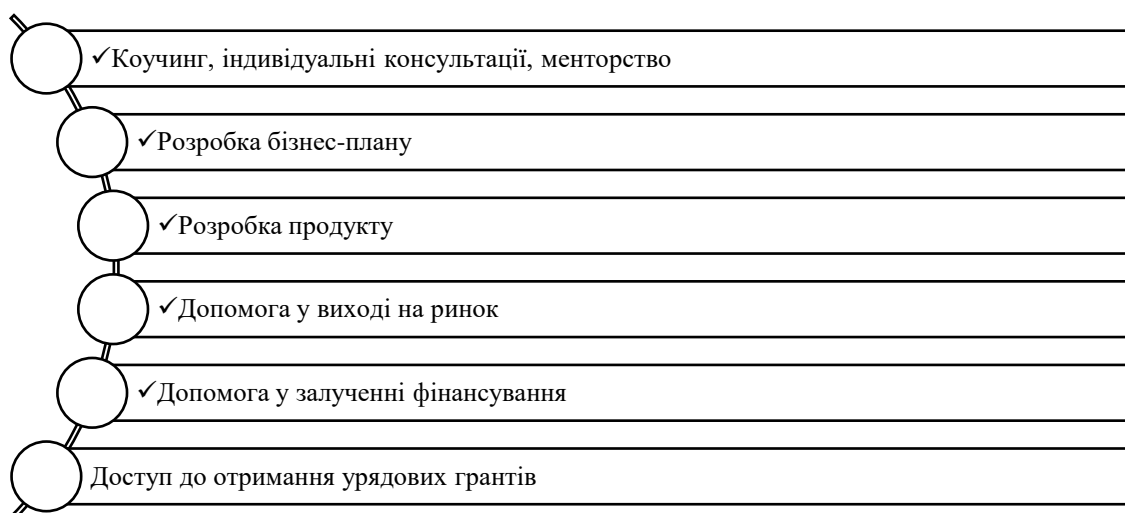

**Рис. 3. Основні послуги бізнес-інкубаторів**

*Джерело: складено автором на основі [3].*

Як щодо бізнес-інкубаторів, то вони для креативних індустрій можуть

пропонувати спеціалізовані програми підтримки для стартапів у галузях мистецтва, моди, дизайну та технологій. Інкубатори забезпечують наставництво, офісний простір, доступ до мережі контактів, а також фінансування на ранніх етапах розвитку проектів.

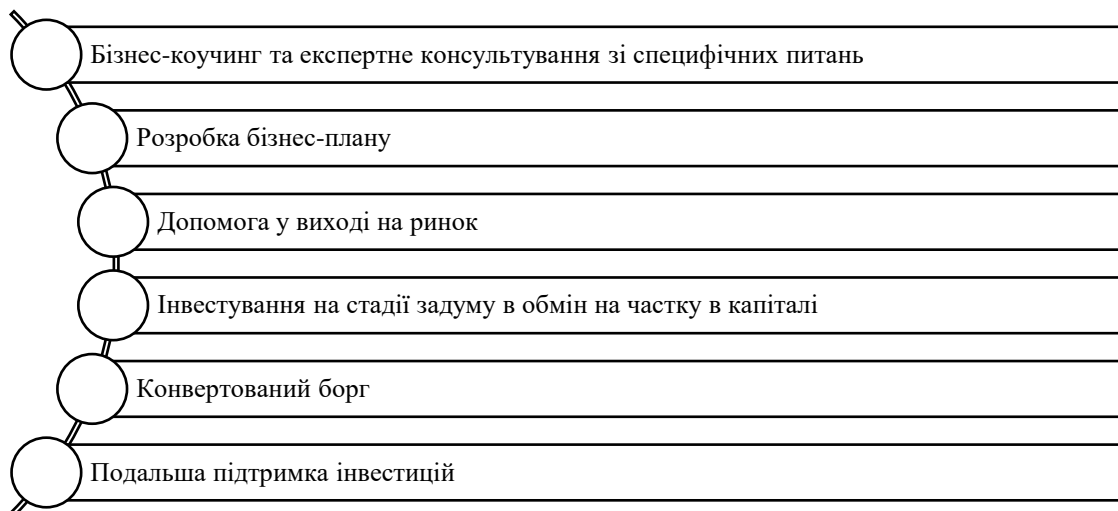

**Рис. 4. Основні послуги бізнес-акселератори**

*Джерело: складено автором на основі [3].*

Бізнес-акселератори надають підтримку більш зрілим стартапам у креативних галузях, допомагаючи їм швидше вийти на ринок і масштабувати бізнес. Програми акселераторів часто включають інтенсивні тренінги, доступ до інвесторів та менторів з досвідом у креативних індустріях.

**Висновки.** Отже, такі структури, як One-Stop-Shop (OSS), центри обслуговування бізнесу, бізнес-інкубатори та бізнес-акселератори, відіграють важливу роль у розвитку креативних індустрій, надаючи підприємцям необхідні ресурси, підтримку та консультації. Їхнє існування дозволяє створювати сприятливе середовище для розвитку креативного бізнесу, де підприємці можуть зосередитись на своїй творчій діяльності та досягати успіху на ринку.

#### **СПИСОК ВИКОРИСТАНИХ ДЖЕРЕЛ:**

1. Закон України «Про культуру» № 2778-VI редакція від 21.09.2023 р.  
URL: <https://zakon.rada.gov.ua/laws/show/2778-17#Text>

2. Урядовий кур'єр. Принцип єдиного вікна. URL: <https://ukurier.gov.ua/uk/articles/princip-yedinogo-vikna-sho-ce-take/>
3. Пащук Л. В. Механізми державного регулювання інституційного розвитку підприємницьких екосистем. - 2020. - № 12. - С. 147-157. URL: [http://nbuv.gov.ua/UJRN/frvu\\_2020\\_12\\_20](http://nbuv.gov.ua/UJRN/frvu_2020_12_20)
4. Платформа Дія Центрів. Розвиток сфери адмінпослуг. URL: <https://center.diia.gov.ua/blog/rozvitok-sferi-adminposlug-kilkist-tocok-dostupu-do-administrativnih-poslug-nablizaetsa-do-3000>
5. Porte's. Що таке бізнес-центр? Які переваги та як правильно обрати? URL: <https://portes.ua/ua/blog/chto-takoe-biznes-centr-kakie-preimushestva-i-kak-pravilno-vybrat/>
6. Olha H. Maliarchuk. Business incubation and acceleration process: theoretical foundation. УДК 338.2. DOI: <http://sedu.kneu.edu.ua/article/view/250457/247949>

## ІНТЕГРАЦІЯ DeFi З КОНВЕКЦІОНАЛЬНИМИ ФІНАНСОВИМИ СИСТЕМАМИ

**Перебийніс Дмитро Сергійович,**  
аспірант кафедри Міжнародних фінансів,  
Київський національний економічний університет,  
імені Вадима Гетьмана  
Київ, Україна

**Вступ.** Останні роки стали свідками значного зростання децентралізованих фінансів (DeFi), які використовують блокчейн-технології для створення нових фінансових послуг та інструментів без участі традиційних фінансових установ. За даними DeFi Pulse, загальна вартість заблокованих активів у DeFi досягла понад 80 мільярдів доларів США станом на початок 2024 року, що є значним збільшенням порівняно з менш ніж 1 мільярдом доларів у 2019 році. Цей стрімкий ріст вказує на високий потенціал DeFi для трансформації фінансових ринків. Інтеграція DeFi з конвенційними фінансовими системами є важливим етапом для досягнення більшої стабільності та інклюзивності у світовій економіці. Водночас, за даними звіту від Світового економічного форуму, близько 60% фінансових установ уже почали досліджувати або впроваджувати блокчейн-рішення, що свідчить про значний інтерес до цієї технології. Важливо зрозуміти, як DeFi може бути інтегровано з існуючими системами для покращення фінансових послуг, зменшення витрат та підвищення прозорості.

**Ціль роботи.** Метою роботи є аналіз викликів та перспектив інтеграції децентралізованих фінансів з конвенційними фінансовими системами.

**Матеріали та методи.** Для дослідження інтеграції DeFi з конвенційними фінансовими системами будуть використані різноманітні матеріали та методи. Матеріали включатимуть наукові статті та дослідження на тему DeFi, звіти від Світового економічного форуму, McKinsey, PwC, а також дані про ринок DeFi з джерел, таких як DeFi Pulse та DappRadar. Статистичні дані про традиційні

фінансові інститути будуть отримані від МВФ та Світового банку. Методи дослідження включатимуть літературний огляд для аналізу існуючих досліджень, емпіричний аналіз даних про ринок DeFi, порівняльний аналіз моделей інтеграції в різних країнах, а також кейсові дослідження успішних прикладів інтеграції.

**Виклад основного матеріалу.** Децентралізовані фінанси пропонують зниження трансакційних витрат, покращення фінансової інклюзії та підвищення прозорості завдяки використанню смарт-контрактів. Це дозволяє користувачам мати більше контролю над своїми фінансами та уникати ризиків, пов'язаних із централізованими посередниками [1]. Все більше традиційних фінансових установ починають досліджувати використання blockchain технології та криптовалют, що відкриває нові можливості для співпраці між традиційними фінансами та DeFi. Банки можуть використовувати blockchain для підвищення ефективності та безпеки своїх платіжних систем, а DeFi протоколи можуть виграти від партнерства з традиційними фінансовими установами, покращуючи регуляторну відповідність та адаптацію [2].

**Таблиця 1**

**Приклад інтеграції DeFi з традиційними фінансовими системами**

Аспект	Традиційні фінансові системи	Децентралізовані фінанси (DeFi)	Інтеграційні можливості
Трансакційні витрати	Високі, через участь посередників та ручні процеси	Низькі, завдяки автоматизації смарт-контрактів	Скорочення витрат до 30% за рахунок блокчейн-автоматизації
Фінансова інклюзія	Обмежена для незабанкових регіонів та населення	Доступна для всіх з інтернет-з'єднанням	Залучення 1.7 мільярда дорослих без банківських рахунків, 69% з яких мають мобільні телефони
Прозорість та безпека	Обмежена, залежить від довіри до установ	Висока, завдяки публічності блокчейн-записів	Підвищення довіри користувачів та зменшення ризику шахрайства
Швидкість операцій	Від кількох годин до	Миттєва або за кілька хвилин	Підвищення швидкості фінансових

	декількох днів		операцій
Регуляторна відповідність	Висока, суворо регульовані урядами	Залежить від децентралізованих протоколів	Покращення регуляторної відповідності DeFi через партнерство з традиційними установами
Кредитування та запозичення	Традиційні банки та кредитні організації, з високими вимогами до позичальників	Децентралізовані платформи, доступні для більш широкого кола позичальників	Розширення можливостей кредитування через децентралізовані платформи, що знижують бар'єри для отримання кредитів
Управління активами	Централізовані структури, з високими комісіями	Децентралізовані інструменти, що дозволяють самостійне управління активами	Створення нових фінансових продуктів на базі DeFi для управління активами з низькими комісіями
Ризики та вразливості	Залежність від людського фактору, ризики шахрайства та зловживань	Вразливості смарт-контрактів та кібербезпеки	Розробка нових методів захисту та аудиту смарт-контрактів, використання багаторівневих систем захисту даних
Технологічні інновації	Повільніші темпи, залежні від централізованих інноваційних процесів	Швидкі, завдяки децентралізованій природі	Стимулювання інновацій через інтеграцію DeFi з традиційними фінансовими установами, створення гібридних моделей
Користувацький досвід	Вимагає довіри до посередників, складні процеси	Прямий контроль користувачів над своїми фінансами	Покращення користувацького досвіду завдяки поєднанню найкращих практик з обох світів фінансів

Джерело: створено автором

Яскравим прикладом є проєкт Guardian, проведений під керівництвом Монетарної влади Сінгапуру у співпраці з DBS Bank, J.P. Morgan та SBI

Holdings, демонструє можливості застосування DeFi-протоколів у глобальних фінансових ринках. Перший пілотний проект успішно показав, що DeFi може бути використаний для токенизації активів та інших фінансових транзакцій на публічному блокчейні, забезпечуючи фінансову стабільність та інтеграцію. У рамках першого етапу пілотного проекту були проведені успішні випробування, що включали торговельні операції з облігаціями урядів Сінгапуру та Японії, а також обмін іноземної валюти з використанням модифікованого протоколу Aave та децентралізованої біржі Uniswap на блокчейні Polygon. Проект дозволило дослідити можливості використання токенизованих депозитів та інших фінансових інструментів у рамках DeFi, а також встановити стандарти для подальшого розвитку технологій [3].

Іншим значним проектом інтеграції DeFi в традиційні фінансові системи є ініціатива Onyx від J.P. Morgan, що спрямований на створення банківської платформи та використовує технологію блокчейну для обміну вартості, інформації та цифрових активів. Одним із ключових елементів Onyx є Onyx Digital Assets, що дозволяє обмінювати різні типи цифрових активів на блокчейні. Платформа надає можливість токенизації реальних активів, що відкриває нові можливості для фінансових установ та інвесторів. J.P. Morgan успішно провела токенизацію грошових ринків спільно з BlackRock, що дозволило залучити трильйони доларів до DeFi-екосистеми. Проект Onyx також включає колаборацію з Apollo Global Management для створення доказу концепції (proof of concept), що демонструє, як токенизація може оптимізувати управління портфелями великих клієнтів. Використовуючи інфраструктурні провайдери Axelar, Oasis Pro та Provenance Blockchain, цей проект дозволяє управляти портфелями в автоматизований та ефективний спосіб, що зменшує витрати та підвищує прозорість процесів [4].

У вересні 2018 року компанією Circle у партнерстві з Coinbase через Centre Consortium був запущений проект USD Coin, який є одним із найбільш використовуваних стейблкоїнів у світі і підтримується різноманітними блокчейн-платформами, включаючи Ethereum, Solana, Algorand, Stellar та інші.



Кожен USDC підкріплений реальними доларами США, що зберігаються у резервах на банківських рахунках. USDC продовжує активно розвиватися та інтегруватися у фінансові системи по всьому світу за рахунок інтеграції з центральними банками та установами, збільшенню сумісності з різними платформами та розвитком регуляторного середовища [5]. На даний момент використовується для різних цілей, включаючи торгівлю, перекази, платежі та збереження вартості. Станом на 2024 рік, USDC є одним з найбільш поширених стейблкоїнів з мільярдами доларів у циркуляції (рис. 1).

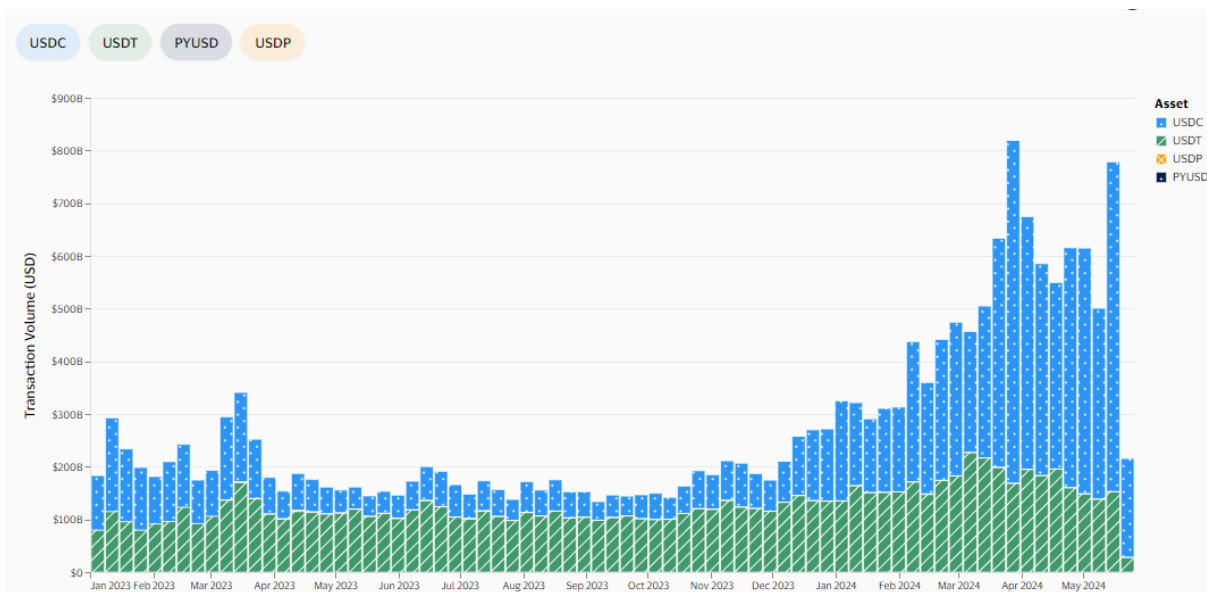

**Рис. 1 Загальний місячний обсяг транзакцій зі стейблкоїном**

Джерело: [6]

Однак, не зважаючи на зростання кількості проєктів пов'язаних із інтеграцією децентралізованих фінансів у конвенціональні фінансові системи, процес інтеграції займає знану частину часу та розтягується на роки через проблеми, котрі виникають у процесі реалізації та розв'язуються по мірі розвитку, вибудовуючи нові структуру для їхнього функціонування. Так, наприклад, однією з головних проблем було забезпечення довіри користувачів до стабільності та прозорості стейблкоїна. Для вирішення цієї проблеми розробники впровадили регулярні аудити резервів, що підтверджують наявність доларових запасів, які підтримують кожен випущений USDC. Додатковою значною перешкодою стала регуляторна невизначеність у різних юрисдикціях через, однак для вирішення цієї проблеми Circle активно співпрацює з

регуляторами та фінансовими установами, що допомагає забезпечити відповідність правовим нормам та підтримку регуляторів.

Проект Guardian, ініційований Монетарною владою Сінгапуру у співпраці з DBS Bank, J.P. Morgan та SBI Holdings, також зіткнувся з кількома викликами. Основний виклик був пов'язаний з інтеграцією децентралізованих фінансів (DeFi) у традиційні фінансові системи, що вимагало розробки нових стандартів і протоколів для забезпечення безпеки та відповідності нормативним вимогам. Ще однією проблемою стало управління ризиками, пов'язаними з використанням смарт-контрактів і децентралізованих бірж. Для вирішення цих проблем, проект Guardian використовував інноваційні підходи, такі як впровадження "трастових якорів", що забезпечують відповідність нормам "Знай свого клієнта" (KYC) та протидії відмиванню грошей (AML).

**Висновки.** Інтеграція DeFi з конвенційними фінансовими системами має великий потенціал для революціонізації сучасного фінансового ландшафту. Вона забезпечує зниження транзакційних витрат, покращення фінансової інклюзії та підвищення прозорості завдяки використанню смарт-контрактів. Проекти, такі як Guardian і Онух, демонструють практичні можливості та досягнення, які можуть бути використані для токенизації активів та автоматизації фінансових транзакцій, зменшуючи ризики та витрати. Дані показують, що загальна вартість заблокованих активів у DeFi досягла понад 80 мільярдів доларів США на початок 2024 року, що підкреслює стрімке зростання цього сектора. Впровадження блокчейн-технологій може скоротити витрати на фінансові операції до 30%, що є важливим фактором для підвищення ефективності фінансових систем.

Попри ці переваги, інтеграція DeFi з традиційними фінансовими системами стикається з рядом викликів, таких як регуляторна відповідність, безпека даних та захист прав споживачів. Проект Guardian успішно подолав ці виклики за допомогою нових стандартів і протоколів, які забезпечують безпеку та відповідність нормативним вимогам. Використання смарт-контрактів для автоматизації фінансових процесів дозволяє зменшити ризики людських

помилки та шахрайства, підвищуючи прозорість і довіру користувачів. Це, в свою чергу, стимулює розвиток нових фінансових продуктів і послуг, таких як децентралізовані біржі, платформи для кредитування та управління активами. Для досягнення успішної інтеграції DeFi з конвенційними фінансовими системами необхідно продовжувати роботу над розвитком регуляторних рамок і забезпеченням безпеки даних. Проекти, такі як Онух і USD Coin, демонструють, що можлива співпраця між традиційними фінансовими установами та DeFi може привести до створення більш стабільного і ефективного фінансового середовища, що підвищує доступність і прозорість фінансових послуг для широкого кола користувачів.

### **СПИСОК ЛІТЕРАТУРИ**

1. Bridging the Gap: Integrating DeFi into Traditional Finance Systems [Електронний ресурс] // Expand My Business. – 2024. – Режим доступу до ресурсу: <https://blog.emb.global/defi-into-traditional-finance/>.
2. The Future of DeFi: Integrating Traditional Finance and Decentralized Finance [Електронний ресурс] // Finance Magnates. – 2023. – URL: <https://www.financemagnates.com/cryptocurrency/education-centre/the-future-of-defi-integrating-traditional-finance-and-decentralized-finance/>.
3. Institutional DeFi: The next generation of finance? [Електронний ресурс] // J. P. Morgan. – 2022. – URL: <https://www.jpmorgan.com/insights/payments/wallets/institutional-defi>.
4. Allison I. JPMorgan Wants to Bring Trillions of Dollars of Tokenized Assets to DeFi [Електронний ресурс] / Ian Allison // J. P. Morgan. – 2022. – URL: <https://www.coindesk.com/business/2022/06/11/jpmorgan-wants-to-bring-trillions-of-dollars-of-tokenized-assets-to-defi/>.
5. Fully backed digital dollars [Електронний ресурс] // Circle – URL: <https://www.circle.com/en/usdc>.
6. Stablecoin Transactions [Електронний ресурс] // VISA – URL: <https://visaonchainanalytics.com/transactions>.

## ДЕЯКІ АСПЕКТИ ЗАСТОСУВАННЯ ІМІТАЦІЙНОГО МОДЕЛЮВАННЯ В ОЦІНЦІ ПРОЕКТНИХ РИЗИКІВ

**Пилип'як Олександр Валерійович,**

к.е.н., доцент

Хмельницький національний університет

м. Хмельницький, Україна

**Вступ. / Introductions.** Інвестиційні процеси є одними із визначальних фінансово-економічних процесів розвитку економічної системи на усіх її рівнях. Однією із складових інвестиційної діяльності є ризики, які її супроводжують. Саме фактор ризику – формує конфігурацію усіх інвестиційних процесів. Слід чітко розуміти, що ризики – це об'єктивна реальність, позбутися якої неможливо. Ризики супроводжують інвестиційний проект з моменту його ініціації і завершуючи припиненням.

Актуальність проблематики оцінки проектних ризиків виявляє себе у теоретичному та прикладному аспектах. У теоретичному аспекті актуальність обумовлюється тим, що ризик виступає одним з основних структурних елементів у низці сучасних інвестиційних теорій, зокрема, у сучасній портфельній теорії, моделі оцінки капітальних активів, теорії реальних опціонів тощо.

**Мета роботи. / Aim.** Метою даної роботи є дослідження прикладних аспектів застосування методу імітаційного моделювання для оцінки проектних ризиків.

**Матеріали та методи. /Materials and methods.** У першу чергу застосовано метод моделювання як загальнонауковий інструментарій. Також застосовується метод аналізу та порівняння при інтерпретації отриманих результатів.

**Результати та обговорення./Results and discussion.** Оскільки метод імітаційного моделювання враховує форму залежності між самими факторними ознаками і передбачає застосування потужного математичного апарату та,

відповідно, ЕОМ, то його застосування для оцінювання проектних ризиків ще не набуло належно широкого поширення, але інструментарій даного методу інтенсивно розвивається. І однією із безсумнівних переваг методу імітаційного моделювання є можливість його застосування, насамперед, в умовах невизначеності та ризику.

Застосування імітації дозволяє зробити висновки щодо можливих результатах, які ґрунтуються на ймовірнісних розподілах випадкових величин. Стохастичну імітацію часто називають методом Монте-Карло.

Імітаційне моделювання проектних ризиків складається з двох великих етапів: створення моделі і аналізу ризиків. Але це тільки верхня частина айсберга. Побудова імітаційної моделі вимагає кропіткої роботи. Розглянемо основні кроки застосування методу імітаційного моделювання для оцінювання проектних ризиків:

Крок 1. Визначаються усі незалежні показники (фактори ризику), які гіпотетично здійснюють вплив на результативний показник (показники) інвестиційного проекту. При цьому слід мати на увазі, що вельми небажаним є високий кореляційний зв'язок між факторними показниками: такі показники виключаються із попереднього переліку.

Крім чистої теперішньої вартості ( $NPV$ ) в якості результативного показника при оцінці проектних ризиків застосовують: дисконтований період окупності ( $DDP$ ); модифіковану чисту теперішню вартість ( $MNPV$ ); дисконтований індекс прибутковості ( $DPI$ ); внутрішню норму прибутковості ( $IRR$ ); модифіковану внутрішню норму прибутковості ( $MIRR$ ), грошовий потік ( $CF$ ) тощо.

В якості факторних показників, як вважають автори, можна обрати будь-який кількісний показник, що прямо або опосередковано впливає на результативний.

Крок 2. За допомогою спеціальних методів початковий набір факторних показників звужується: залишаються тільки найбільш значущі.

Крок 3. Встановлюється форма взаємозв'язку між факторними

показниками та результативним показником у вигляді математичного рівняння або системи рівнянь.

Крок 4. Задаються закони розподілу ймовірностей факторних показників моделі. Припускається, що кожен факторний показник є випадковою величиною (що відповідає дійсності) і для можливих значень цих випадкових величин, які теж визначаються, з'ясовуються ймовірності, тобто задається закон розподілу.

Завдання закону розподілу випадкових величин обов'язково передбачає з'ясування різновиду розподілу. Як показує досвід оптимально коли закон розподілу є нормальним.

Крок 5. Здійснюється генерація випадкових сценаріїв, що ґрунтується на системі прийнятих гіпотез щодо законів розподілу ймовірностей незалежних показників та особливостей протікання досліджуваного явища або процесу. Власне сама генерація здійснюється з метою отримання додаткових значень незалежних показників в межах їх законів розподілу. Наприклад, встановлено, що два факторні показники, для кожного із яких визначено дванадцять значень, відповідно із ймовірностями для кожного, змінюються за нормальним законом розподілу. У такому разі необхідно генерувати ще додаткові значення, які б також “підкорялися” нормальному закону. Це здійснюється з метою розширення початкової вибірки до меж репрезентативності: більша вибірка-краща репрезентативність – більше можливостей для моделювання.

Досвід показує, що у переважній більшості випадків цілком достатньо 200-500 значень. Саме генерування здійснюється, переважно, методом Монте-Карло, який в сучасних умовах реалізується практично виключно за допомогою ЄОМ.

Як вже було зазначено вище, може мати місце підхід, коли результативний показник розглядається без факторних. У цьому випадку на основі попередньо здійсненого статистичного аналізу генеруються значення саме результативного показника.

Крок 6. На основі початкових та генерованих значень факторних ознак

здійснюється процедура моделювання, тобто визначення значень результативного показника при різних значеннях факторних показників. Після чого на основі отриманих в результаті імітації даних розраховуються критерії, які кількісно характеризують ризик, насамперед, це: дисперсія, середнє квадратичне відхилення, квадратичний коефіцієнт варіації, квадратичний рівень варіації, довірчі межі середнього значення.

**Висновки./Conclusions.** Безумовно, що прикладні аспекти оцінки проектних ризиків методом імітаційного моделювання не вичерпуються викладеним матеріалом. Так практично поза увагою залишилася проблеми відбору факторів для подальшого дослідження, оцінки надійності отриманих результатів тощо. Складність полягає й тому, що на сьогодні не має однозначності у прикладних аспектах імітаційного моделювання ризиків. Є фундаментальна теорія, яка доволі часто не “стикується” із практикою. Аналітикам, які власне і оцінюють проектні ризики дана стаття стане у нагоді, оскільки без зайвих теоретичних викладок показує процедуру моделювання ризиків. Тому, автори вважають що мета статті досягнута повністю: наведений матеріал допоможе на практиці оцінювати проектні ризики одним із найбільш цікавих і водночас перспективних методів – методом імітаційного моделювання.

## ЛІТЕРАТУРА

1. Механізми розвитку національної інноваційної системи: монографія / О. Г. Мельник; ВНЗ "Національна академія управління". - Київ : ВНЗ "Національна академія управління", 2018. - 417 с.
2. David E. Linton. Foundations of Investment Management: Mastering Financial Markets, Asset Classes, and Investment Strategies, 9th Edition. 2020. 458p.
3. Md. Borhan UddinBhuiyan, Hedy Jiaying Huang, Charlde Villiers. Determinants of environmental investment: Evidence from Europe. Journal of Cleaner Production, 2021. Volume 292.

# АНАЛІЗ ТЕНДЕНЦІЙ СФЕРИ ІНЖИНІРИНГУ В УКРАЇНІ У ВОЄННИЙ ПЕРІОД

**Познякова Анастасія Сергіївна,**

Студентка

Одеський національний економічний університет

м. Одеса, Україна

**Вступ. / Introduction.** Зарубіжний та вітчизняний досвід демонструє, що інжиніринг – це одна з важливих форм підвищення ефективності бізнесу, основою якого є технічний та організаційний потенціал підприємства, що поєднує в собі можливості технічних, технологічних, організаційних систем, обладнання та обчислювальної техніки, маркетингові дослідження, а також фінансову стійкість при вирішенні поставленої мети. Практичне застосування інжинірингу дозволяє отримати значну економію коштів замовника, підвищити рівень економічного розвитку країни, досягти підвищення ефективності і віддачі від інвестиційних проектів [1, с. 18]. Саме тому інжинірингові послуги та підприємства, що їх надають, набувають все більшої популярності серед замовників. У тому числі активно розвивається інжиніринговий сектор України, хоча повномасштабне вторгнення дещо змінило тенденції розвитку у цій галузі.

**Мета роботи. / Aim.** Аналіз тенденцій та статистичних відомостей сфери надання інжинірингових послуг в Україні за останні роки. Визначення впливу воєнних подій на досліджену галузь.

**Матеріали та методи./Materials and methods.** При написанні роботи були використанні наукові статті українських вчених, а також офіційні статистичні данні Державної служби статистики України. Були застосовані такі методи як аналіз, синтез та систематизація інформації.

**Результати та обговорення./Results and discussion.** Серед актуальних тенденцій та напрямків розвитку інжинірингових послуг в Україні можна виділити наступні:

- інвестування у розвиток інжинірингу, який стимулюватиме темпи



зростання економіки;

- налагодження ефективного міжгалузевого обміну інноваціями, слідування за світовими науково-технічними тенденціями;
- орієнтація на експорт та впровадження нових технологій;
- диверсифікація підприємницької діяльності [2, с. 96].

Наразі великий вплив на розвиток ринку послуг має соціально-економічні та політичні фактори: спочатку пандемія, а потім війна, яка призупинила активний розвиток інжинірингу в Україні. Однак, на фоні останнього, в Україні як раз буде затребуваною інжинірингова галузь, яка допоможе відновити та покращити будівельний комплекс країни та його енергетичну структуру, яка в останні роки завдає значної шкоди.

Окрім виділених найбільш актуальних проблем, в Україні також існують наступні, які є давно невирішеними:

- невизначеність принципів державної політики щодо функціонування ринку інновацій та технологій, відсутність системного підходу до визначення пріоритетів державної політики в інноваційній сфері та сфері державного замовлення;
- відсутність достатнього фінансування, що спричиняє залучення українських фахівців зарубіжними компаніями;
- відсутність стратегії експорту та професійного маркетингу, який би якісно аналізував можливості на світовому ринку;
- відсутність значного досвіду здійснення техніко-економічного співробітництва з зарубіжними контрагентами;
- більшу частку ринку займають зарубіжні компанії.

Також на розвиток українського ринку інжинірингових послуг значно впливає той факт, що в країні відсутня статистична інформація у тому обсязі, який необхідний для аналізу цього виду діяльності, а тому оцінювати стан українського ринку дуже важко [3, с. 162].

На офіційному сайті Державної служби статистики можна знайти інформацію щодо обсягу реалізованих послуг за регіонами та видами

економічної діяльності. Але мінусом є те, що дані про обсяги реалізованих послуг у сфері інжинірингу об'єднанні з даними сфер архітектури, технічних випробувань та досліджень, тобто вони охоплюють досить велику сферу діяльності, що не дозволяє ефективно аналізувати діяльність окремих підприємств у питанні конкурентоспроможності. До того ж, до другого кварталу 2019 р. ця інформація була об'єднана з інформацією про обсяги реалізації послуг сфери діяльності головних управлінь (хед-офісов) та консультування з питань керування, що охоплювало ще більшу сферу діяльності та гальмувало дослідження сфери інжинірингу.

У табл. 1 зібрані та відображені найбільш актуальні статистичні відомості галузі за останні роки.

**Таблиця 1**

**Обсяг реалізованих послуг у сфері архітектури, інжинірингу, технічних випробувань та досліджень в Україні за 2019-2022 рр.**

Рік	Квартал	Обсяг реалізованих послуг, тис. грн	Ковзна середня, m=3	Відношення до ковзної середньої	Обсяг реалізованих послуг з поправкою на сезон, тис. грн
2019	2	7868896,8	х	х	7973408,5
	3	8653027,9	9102073,6	0,951	9404206,4
	4	10784296	8451368,9	1,276	7928344,9
2020	1	5916782,7	7458705,9	0,793	8278983,5
	2	5675039,1	6099539,9	0,930	5750412,8
	3	6706797,8	7304109,9	0,918	7289022
	4	9530492,8	7089178,2	1,344	7006580,1
2021	1	5030244	7340759,8	0,685	7038505,4
	2	7461542,6	6925270,7	1,077	7560644
	3	8284025,5	9292426,7	0,891	9003170,5
	4	12131712	8307982,5	1,460	8918931,5
2022	1	4508209,9	6774122,6	0,666	6308055,8
	2	3682445,8	3864721,5	0,953	3731354,6
	3	3403508,9	4674009	0,728	3698971,1
	4	6936072,4	х	х	5099227,1

Джерело: згруповано автором на основі даних [4]

Графічно дослідженні статистичні данні зображені на рис. 1.

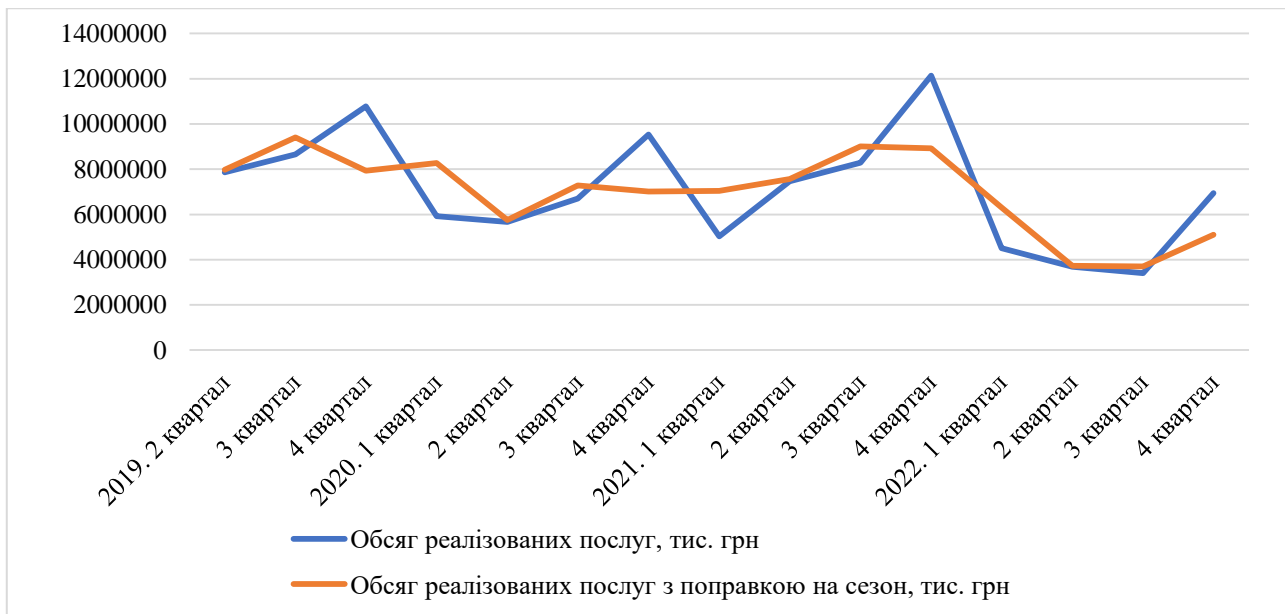

**Рис. 1. Динаміка обсягу реалізованих послуг у сферах архітектури, інжинірингу, технічних випробувань та досліджень в Україні за 2019-2022 рр. по кварталах**

З аналізу динаміки обсягу реалізації послуг можна відмітити певну закономірність, коли у кожному четвертому кварталі значення показників більші, ніж у будь-якому іншому кварталі відповідного року. Це підтверджує розрахунок індексу сезонності, який становить 1,36 і свідчить про збільшення обсягів реалізації на 36% у порівнянні з середнім значенням показника. Індекс сезонності для першого кварталу складає 0,715, що є найменшим показником, а для другого та третього кварталів – 0,987 і 0,92 відповідно.

Можна побачити, що з 2022 р. обсяги реалізації значно скоротилися, особливо у другому та третьому кварталах, що пов'язано з повномасштабним вторгненням. На жаль, відповідної інформації за 2023 р. поки що немає, а тому проаналізувати вплив воєнних подій на галузь, зокрема на обсяги реалізації послуг, більш детально не є можливим.

Також з 2021 р. почала фіксуватись інформація про кількість активних підприємств за видами економічної діяльності та за регіонами України. Так станом на 1 листопада 2021 р. кількість активних підприємств, які займаються діяльністю у сфері інжинірингу, геології, геодезії та надають послуги технічного консультування в цих сферах, в Україні складало 4752 од., в

2022 р. - 4029 од., а в 2023 р. – лише 3678 од., що в цілому пояснюється впливом політико-економічних факторів.

**Висновки./Conclusions.** Отже, сфера інжинірингових послуг за останні роки зазнала значного розвитку, однак війна його частково згальмувала, на що вказує офіційна статистична інформація. Проаналізована галузь потребує подальших досліджень, які б розкривали питання адаптації підприємств до роботи в умовах військового положення.

### СПИСОК ВИКОРИСТАНИХ ДЖЕРЕЛ

1. Тугай О. А., Власенко Т. В. Загальні основи інжинірингової діяльності та її сучасний стан в Україні. *Нові технології в будівництві*. 2018. № 34. С. 15-20.
2. Чала В. С., Агарков Є. С., Глущенко А. В. Експортний потенціал українських інжинірингових компаній. *Економічний простір*. 2021. № 176. С. 95-98.
3. Н. В. Швець, О. О. Хандій. Основні риси та тенденції розвитку ринку інжинірингових послуг. *Економіка та право*. 2015. №3 (42). С. 160-164.
4. Державна служба статистики України. URL: <https://www.ukrstat.gov.ua/>

# АНТИКРИЗОВІ ЗАСАДИ УПРАВЛІННЯ ПІДПРИЄМСТВОМ В УМОВАХ ВОЄННОГО СТАНУ

**Садова Вікторія Вікторівна**

Студент

Черкаський національний університет імені Богдана Хмельницького  
м. Черкаси, Україна

Війна – катастрофічне явище для економіки. Руйнуються логістичні ланцюжки, виробничі потужності, об'єкти інфраструктури, що значно ускладнює ведення всього бізнесу. У цьому контексті велика кількість підприємств обмежує або припиняє свою діяльність, що призводить до зниження ВВП, зростання безробіття та зростання бідності. Для розвитку економіки в умовах воєнного часу головним завданням має стати відновлення та налагодження господарської діяльності у всіх можливих формах. Для цього кожен суб'єкт господарювання має забезпечити безперервну роботу підприємства в умовах воєнного часу. Комплексний механізм антикризового управління підприємством, адаптований до умов війни, здатний подолати непередбачені ситуації та забезпечити ефективне функціонування підприємства в складних економічних умовах. В основі цього механізму має бути комплекс взаємопов'язаних заходів щодо адаптації підприємства до умов воєнного часу, забезпечення безперервної роботи, ефективного функціонування та запобігання виникненню нових кризових явищ.

Аналіз останніх досліджень і публікацій показує, що антикризовому управлінню підприємством в умовах війни на сьогодні ще не приділено достатньо уваги. Деякі окремі аспекти цього питання висвітлені у роботах М. Тимошенко та В. Петрова, І. Єпіфанової та Д. Болотнова, А. Марачевської.

Метою є теоретичне дослідження антикризових засад управління підприємством в умовах воєнного стану.

Сьогодні бізнес-сфера в Україні знову стикається з викликом, який загрожує її фінансовій стабільності. Цього разу причина – початок тотальної

агресії Росії проти України. Через воєнний стан під загрозою кожна галузь української економіки. Багато підприємств, розташованих у районах активних бойових дій, були змушені припинити свою діяльність або перенести виробництво та евакуювати персонал у безпечніші райони [1].

За даними Міністерства економіки України, яке створювало державну програму переміщення підприємств, вже перенесли виробництво понад 700 підприємств, з них понад 470 вже відновили свою діяльність. Крім того, щонайменше 1700 підприємств очікують евакуації, а понад 320 знаходяться в процесі переїзду. Навіть ті підприємства, які розташовані не в безпосередній близькості від зон бомбардувань, мають серйозні проблеми із постачанням сировини та логістикою, які виникають внаслідок російської агресії.

Цілком очевидно, що у 2024 році питання впровадження принципів антикризового управління в підприємницьку діяльність України постає особливо гостро. Ці політики включають:

- 1) своєчасна діагностика кризових явищ підприємства;
- 2) терміновість реагування на різні кризові явища;
- 3) реакція підприємства на ступінь реальної загрози його діяльності;
- 4) повна реалізація внутрішнього потенціалу виходу з кризи [2].

Найкращим прикладом позитивного впливу антикризового управління є ІТ-сфера України. Лише за 1 квартал 2023 року він забезпечив бюджет України рекордними експортними надходженнями в \$2 млрд, що на 28% більше, ніж минулого року [3]. До масштабного наступу Росії ІТ-галузь була на третьому місці за темпами зростання експортного обороту після АПК і металургії [3].

Вивчивши ці явища, можна виділити наступні характерні риси: постійний аналіз політичної та економічної ситуації, прогнозування несприятливих обставин і своєчасна розробка комплексу заходів щодо мінімізації їх наслідків, дистанційна робота та дистанційний контроль ефективності співробітників, низька залежність від місця розташування та ресурсів. Але головною цінністю кожної ІТ-компанії є люди, вони є рушійною силою та активом цієї галузі. Тому створення сприятливих умов праці для своїх працівників робить цю галузь

найуспішнішою.

Усунення негативних наслідків кризи на підприємстві, зменшення збитків, викликаних кризою, удосконалення механізму сталого розвитку підприємства є важливими завданнями антикризового управління підприємством. Після завершення антикризового управління підприємство має розпочати усунення всіх видів негативного впливу на підприємство під час кризового процесу та покращити внутрішнє управління та зовнішні відносини підприємства з громадськістю за допомогою низки управлінських заходів. На етапі подолання корпоративної кризи є два пріоритети: по-перше, якнайшвидше провести якісну роботу з посткризової реконструкції та оновлення; по-друге, провести об'єктивну оцінку після кризи та проаналізувати й узагальнити досвід і знання, отримані в процесі корпоративного антикризового менеджменту. Якщо робота по виходу з кризи проведена добре, це може не тільки усунути першопричини кризи, але й підвищити довіру суспільства до компанії та відновити гарний імідж.

Як правило, відновлення фізичних втрат може бути здійснено впорядковано за допомогою відносно ефективних заходів, перевіряється стан резервів капіталу та захист корпоративних ресурсів. Тому що під час війни багато підприємств могли втратити виробничі матеріали, такі як будинки, машини та обладнання. Прямі збитки, спричинені цим, зроблять можливості виробництва та реалізації продукції відносно недостатніми, а підприємства поступово втратять здатність виробляти та продавати продукцію. Однак звільнення та втрата клієнтів також призведуть до скорочення виробництва або зупинки сильно постраждалих підприємств [4].

Отже, всі вищезазначені характеристики є основними для будь-якого бізнесу, щоб мати можливість їх втілити при перших ознаках кризових ситуацій. Ігнорування антикризової кампанії є неприпустимим, оскільки боротьба з кризою на початкових етапах значно спрощується, поки підприємство не зазнає серйозних втрат.

У воєнних умовах головним завданням кожного суб'єкта господарювання

є забезпечення безперебійної роботи підприємства та його сталого економічного розвитку. Ефективним засобом досягнення цієї мети є впровадження механізму антикризового управління компанією.

Оскільки військова криза відрізняється від звичайної, основні елементи механізму антикризового управління підприємством також мають свої особливості у воєнний період. Серед них: мета, основні завдання, принципи, діагностика, стратегії, методи та заходи антикризового управління. Важливу роль відіграють тактичні прийоми, спрямовані на швидке поліпшення фінансово-економічних показників компанії, особливо популярними є скорочення, аутсорсинг і регуляризація.

### **СПИСОК ВИКОРИСТАНИХ ДЖЕРЕЛ**

1. Міністерство економіки України. В рамках програми релокації вже 477 підприємств відновили роботу на безпечних територіях. URL: <http://surl.li/dbeem>

2. Купчак М. Я., Сковрон І. А., Садова О. В. Ефективна модель антикризового управління. 2021. URL : <https://sci.ldubgd.edu.ua/bitstream/123456789/8453/1/ЕФЕКТИВНА%20МОДЕЛЬ%20АНТИКРИЗОВОГО%20УПРАВЛІННЯ.pdf>

3. IT під час війни : острів стабільності та точка росту для економіки. URL : <https://focus.ua/uk/economics/519314-it-pid-chas-viyni-ostriv-stabilnosti-ta-tochka-rostu-dlya-ekonomiki>

4. Лігоненко Л. О. Антикризове управління підприємством: підручник. Київ : Нац. торг.-екон. ун-т, 2015. 824 с.



# СТАН ЦИФРОВІЗАЦІЇ ЕКОНОМІКИ УКРАЇНИ

Секретар Іван Володимирович  
Садов'як Микола Богданович  
Ільчишин Микола Зіновійович  
Мацевко Богдан Володимирович  
Аспіранти  
Національний університет  
«Львівська політехніка»

**Вступ. / Introductions.** Дослідження стану цифровізації економіки України є надзвичайно актуальним з кількох причин, що охоплюють економічні, соціальні, політичні та технологічні аспекти розвитку країни. Зокрема, ІТ-сектор є одним із найдинамічніших в економіці України, роблячи значний внесок у ВВП країни та створюючи нові робочі місця; українські ІТ-компанії є конкурентоспроможними на міжнародному ринку, надаючи послуги з розробки програмного забезпечення, аутсорсингу та інших технологічних рішень; цифрові платформи, такі як Дія, забезпечують громадянам зручний доступ до державних послуг, що зменшує бюрократію та підвищує прозорість, цифрові рішення в сфері освіти та охорони здоров'я забезпечують доступ до якісних послуг навіть у віддалених регіонах; відповідність європейським стандартам у сфері цифровізації сприяє процесу інтеграції України до Європейського Союзу. Ці та інші аргументи зумовили напрям дослідження, яке допомагає оцінити досягнення, виявити проблеми та визначити шляхи подальшого розвитку, що є критично важливим для успішної інтеграції України в глобальну цифрову економіку.

**Мета роботи. / Aim.** Метою даного дослідження є визначення стану цифровізації економіки України, що визначає особливості розвитку всіх сфер господарювання в сучасних умовах.

**Матеріали та методи./Materials and methods.** Для дослідження стану цифровізації економіки України можна використовувати різноманітні матеріали і методи, які допоможуть забезпечити комплексний і точний аналіз. До

основних матеріалів, які застосовані в даному дослідженні відносяться інформація про програми цифровізації, національні стратегії та проекти; публікації українських та зарубіжних дослідників про аспекти цифровізації; огляд статистичних даних та досліджень ринку. При цьому основними методами дослідження обрано контент-аналіз, як аналіз публікацій, звітів та інших текстових джерел для виявлення ключових тем та проблем. Це дозволить отримати повне і точне уявлення про стан цифровізації економіки України, забезпечить глибокий аналіз поточних досягнень, виявлення проблем та розробку рекомендацій для подальшого розвитку цифрової економіки в Україні.

**Результати та обговорення./Results and discussion.** Стан цифровізації економіки України демонструє значний прогрес у кількох ключових сферах, хоча залишаються виклики та можливості для подальшого розвитку.

Цифровізація всіх сфер національної економіки є важливою складовою державної політики та ініціатив. Уряд України прийняв стратегію цифрової трансформації, спрямовану на впровадження цифрових технологій у всі сфери економіки та суспільного життя. Одночасно в Україні функціонує «Дія.City» - спеціальний правовий режим для ІТ-індустрії, який забезпечує сприятливі умови для розвитку технологічних компаній, включаючи податкові пільги та спрощення регуляторних вимог.

Успішно впроваджується в повсякденне життя українців цифрова платформа «Портал Дія», яка надає громадянам доступ до державних послуг онлайн, зокрема оформлення документів, реєстрація бізнесу та отримання соціальної допомоги.

Також важливу роль в цифровізації різноманітних соціальних аспектів життєдіяльності країни відіграють цифрові сервіси в сфері охорони здоров'я (eHealth) та правосуддя (eCourt), що спрощують доступ до медичних та юридичних послуг відповідно.

Важливою складовою цифровізації країни є розширення доступу до високошвидкісного Інтернету в Україні. Міські райони України мають відносно високий рівень покриття високошвидкісним Інтернетом. Це обумовлено

високою концентрацією населення та бізнесів, що робить інвестиції в інфраструктуру більш економічно доцільними. Висока конкуренція між Інтернет-провайдерами сприяє покращенню якості послуг та зниженню цін. Мешканці міст мають доступ до широкого спектру провайдерів і технологій, включаючи оптоволоконний Інтернет, кабельний Інтернет та мобільний Інтернет 4G/5G. Одним з головних викликів для розширення Інтернет-покриття в сільських районах є низька щільність населення, що збільшує витрати на будівництво інфраструктури. Багато сільських районів досі мають обмежений доступ до високошвидкісного Інтернету або покладаються на застарілі технології, такі як ADSL або навіть супутниковий Інтернет, які забезпечують нижчі швидкості та вищу вартість послуг. Разом з тим, вже існують державні та приватні ініціативи, спрямовані на покращення доступу до Інтернету в сільських регіонах. Це включає державні програми субсидування та підтримки, а також проекти провайдерів, спрямовані на розширення мереж.

В Україні відповідно до світових тенденцій розвитку економіки стрімко розвивається ІТ-індустрія. ІТ-сектор є одним із найдинамічніших в Україні, з численними компаніями, що працюють у галузі програмного забезпечення, аутсорсингу та розробки продуктів. В той же час Україна стала значним експортером ІТ-послуг, забезпечуючи конкурентоспроможні та високоякісні рішення для міжнародних клієнтів.

Розвиток ІТ-індустрії всіляко підтримується державною та місцевими владами за співпраці бізнесу та науки. В країні відбувається створення технологічних парків та бізнес-інкубаторів, які підтримують розвиток стартапів та інноваційних компаній, а також відзначається зростання обсягів інвестицій у цифрові стартапи, зокрема через венчурні фонди та бізнес-ангелів.

Одним з важливих напрямів цифровізації суспільно-економічних відносин в Україні є посилення запровадження інформаційних технологій в освіті. Це проявляється, насамперед, в діджиталізації навчальних програм. Впровадження цифрових технологій у навчальні програми шкіл та університетів сприяє розвитку цифрових навичок у молоді. Також зростання

популярності онлайн-курсів та платформ для самонавчання, що дозволяє громадянам підвищувати свою кваліфікацію та здобувати нові навички.

Інновації та різноманітні цифрові рішення заповнили практично всі сфери економіки, що покращує якість життя, спрощує та пришвидшує здійснення більшості бізнес-процесів, операцій, обігу коштів. В країні відбувається розвиток FinTech-бізнесу, тобто зростання кількості компаній, що пропонують інноваційні фінансові послуги, такі як мобільні платежі, онлайн-банкінг та цифрові гарантії.

Державна підтримка таких процесів проявляється через впровадження регуляторних змін, що сприяють розвитку FinTech-сектора та залученню інвестицій. Діджиталізація бізнесу проявляється через активний розвиток електронної комерції, зокрема через платформи онлайн-торгівлі та маркетплейси. Паралельно поліпшується логістична інфраструктура, що підтримує розвиток e-commerce, включаючи швидку доставку та послуги зберігання.

Попри існування суттєвих зрушень в цифровізації суспільно-економічних процесів в Україні, існують також певні виклики, серед яких виділяємо:

- значний розрив у доступі до цифрових технологій між міськими та сільськими регіонами, що потребує адресних заходів для забезпечення рівних можливостей;
- зростання потреби в кібербезі для захисту особистих даних громадян та корпоративної інформації від кібератак.

**Висновки./Conclusions.** Цифровізація економіки України демонструє значні успіхи, особливо в розвитку IT-сектора, електронного урядування та онлайн-освіти. Проте для подальшого прогресу необхідні додаткові інвестиції в інфраструктуру, заходи для зменшення цифрового розриву та посилення кібербезпеки. Спільні зусилля держави, бізнесу та громадянського суспільства дозволять Україні стати конкурентоспроможною цифровою економікою на глобальному рівні.

## КЛЮЧОВІ НАПРЯМИ ПОСИЛЕННЯ РОЛІ СТРАХУВАННЯ В ЕКОНОМІЦІ УКРАЇНИ

Сех А. А.

Львівський національний університет  
ім. Івана Франка

Становлення України як самостійної, незалежної і демократичної держави призвело до створення і розвитку страхового ринку. Ринок страхових послуг є важливою складовою ринкової інфраструктури і тісно пов'язаний з ринками засобів виробництва, споживчих товарів, капіталу та цінних паперів, праці та робочої сили. У розвинених країнах економіки страхування відіграє значну роль, надаючи підприємцям надійний захист їхніх інтересів від наслідків різних ризиків, таких як техногенні аварії, фінансові ризики, криміногенні фактори, стихійні лиха та інші непередбачувані події.

Страхування є формою захисту майнових і особистих інтересів застрахованих осіб, які укладають угоду зі страховиком і сплачують певну суму грошей – страховий внесок. У разі виникнення страхової події, страховик виплачує заздалегідь визначену суму компенсації, що допомагає захистити людей і підприємства від фінансових втрат. Страхування також є методом управління ризиками, який дозволяє зменшити вплив фінансових збитків у разі непередбачуваних подій. Це означає, що особа або суб'єкт господарювання може передати ризик фінансових збитків страховій компанії за певну плату. Це дозволяє зменшити вплив ризиків на фінансовий стан і забезпечити захист від можливих збитків. Важливим аспектом є дотримання правил страхування.

Стан страхового ринку на 2018-2022р.р. характеризується постійним скороченням кількості страхових компаній через:

- недовіру населення до такого типу фінансової діяльності;
- анулювання нацбанком ліцензійних страховиків;
- повномасштабне вторгнення РФ.

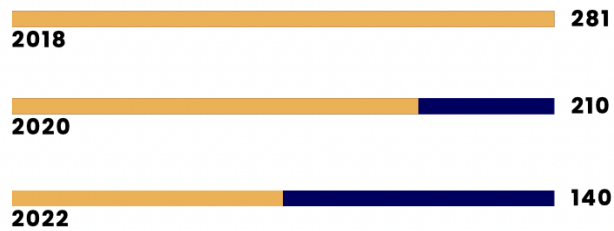

**Рис. 1. К-сть страхових компаній [2].**

При вивченні страхових ринків важливо звернути увагу на підприємницьку активність, особливо в умовах воєнного часу, коли ризики значно зростають. У кризових ситуаціях ймовірність несприятливих наслідків збільшується, тому необхідно приймати заходи для мінімізації ризиків. Незважаючи на зміну стану економіки та політики в країні, роботу, планування та розвиток бізнесу потрібно продовжувати, при цьому мінімізуючи ризики.

У Європі страхування бізнес-ризиків широко використовується, тоді як на українському ринку цей напрямок тільки починає розвиватися. Хоча криза може обмежувати можливості підприємців, важливо планувати та інвестувати в розвиток підприємства. У середньо- та довгостроковій перспективі страхування бізнес-ризиків має хороші перспективи в Україні. Страхові відносини регулюються Цивільним кодексом та Законом про страхування, а Нацкомфінпослуги затверджують конкретні правила та видають ліцензії страховим компаніям.

#### **Рейтинг основних бізнес- ризиків для України в 2014 році [4]:**

- крадіжка, шахрайство. корупція 45%;
- перерви у виробництві, перебої в ланцюзі постачань 45%;
- пожежа 41%;
- зміни в законодавчій і нормативній базі 36%;
- стихійні лиха 32%;
- стагнація або падіння ринку 23%;
- коливання цін на ринку 14%;
- незадовільна якість, серійний брак 9%;
- втрата репутації або цінності бренду 9%;

– відключення подачі електроенергії 9%;

Порівнявши основні бізнес-ризиків у 2014-2023р.р., можна виокремити значне зростання ризиків, пов'язаних з безпекою, перериванням бізнесу та електро-водопостачання, що є зрозумілим в умовах воєнного часу та глобального зростання бізнес-ризиків [5].

Незважаючи на негативні чинники, що ускладнюють розвиток страхування в Україні, цей сектор національного ринку фінансових послуг має значні перспективи для майбутнього розвитку. Важливо підтримувати інтеграцію України у світові структури, що визначають міжнародну політику страхування. Державна політика повинна піддаватися постійному удосконаленню шляхом сприяння оптимізації відносин між обов'язковим та добровільним страхуванням. Такий підхід до регулювання страхових процесів беззаперечно матиме позитивний вплив на зростання попиту населення на добровільні види страхування майна, здоров'я тощо.

Найважливішим є підвищення рівня інформованості населення про страхові послуги, які надаються страховиками. Для досягнення цієї мети необхідно закріпити законодавчий обов'язок страховиків інформувати споживачів про умови страхування, страхові тарифи та пояснювати страхувальникам умови договору страхування, який вони укладають, розкривати інформацію про свою діяльність. Підвищення доступності страхових послуг має сприяти забезпеченню можливості дистанційної реалізації страхових продуктів за допомогою інформаційно-телекомунікаційних мереж та укладення договору страхування в електронному вигляді.

Для покращення ситуації на страховому ринку важливо впроваджувати зарубіжний досвід організації страхування та ефективного регулювання, оскільки розвинуті країни вже мають чітку національну систему координації діяльності страхових організацій та провідну роль держави у розробці програм і стратегій розвитку страхування. Також можна брати за приклад країни, які досягли успіху у розвитку кооперативних страхових організацій, наприклад

США.

Таким чином, з метою покращення ситуації на страховому ринку доцільно реалізувати низку системних різнопланових заходів, спрямованих на усунення проблем, що спричинені фінансовою та економічною кризами. Тому в подальшому дослідженні особливий акцент буде зосереджений висвітленню механізму щодо активізації інвестиційного потенціалу страхового ринку.

#### ЛІТЕРАТУРА:

1. Огляд страхового ринку України за 1 півріччя 2022 року URL: <https://bank.gov.ua/ua/news/all/oglyad-strahovogo-rinku-ukrayini-za-i-pivrichchya-2022-roku>
2. Д. Л. Тарасенко. О. Ю. Тарасенко. Аналіз страхового ринку України. DOI: <https://doi.org/10.32782/2524-0072/2022-40-63>
3. Огляд страхового ринку України за 1 півріччя 2021 року URL: [https://bank.gov.ua/admin\\_uploads/article/Insurance\\_market\\_review\\_first\\_half\\_2021\\_pr\\_2021-10-26.pdf?v=4](https://bank.gov.ua/admin_uploads/article/Insurance_market_review_first_half_2021_pr_2021-10-26.pdf?v=4)
4. Страхування підприємницьких ризиків. Приватне акціонерне товариство "Промислово-страхова компанія". URL: <https://iic.kharkov.ua/ua/strahuvannya-pidpriemnickih-rizikiv>
5. Звіт Allianz Risk Barometer 2023. URL: <https://www.agcs.allianz.com/news-and-insights/news/allianz-risk-barometer-2023-press.html>



## СТРАТЕГІЯ РОЗВИТКУ ПІДПРИЄМСТВА ТА ПІСЛЯВОЄННА РЕКОНСТРУКЦІЯ

**Сімшаг К. С.**

студентка економіко-гуманітарного факультету  
ДВНЗ «Донецький національний технічний університет»  
м. Луцьк, Україна

**Коваленко Ю. О.**

д.е.н., доцент, професор  
кафедри управління і фінансово-економічної безпеки

**Вступ.** Післявоєнне розширення України являє собою складну динаміку, що охоплює різноманітні сфери суспільного життя та управління державою, зорієнтовані на поліпшення якості життя громадян і сприяння розвитку громад.

**Мета роботи.** Метою статті є огляд сучасного економічного стану України та визначення стратегічних напрямків підтримки країн-партнерів у формуванні стратегій відновлення економіки після конфліктів.

**Матеріали та методи.** Під час активної фази конфлікту неможливо точно оцінити обсяг збитків, але наслідки стають очевидними:

- руйнування безлічі логістичних ланцюгів, які формувалися й удосконалювалися протягом років;
- збільшення обтяження через руйнування активів;
- зменшення перспектив та збільшення зобов'язань;
- у деяких випадках навіть неможливість приєднання до програм відновлення.

Спроба розробити програми виходу з економічної кризи, спричиненої війною, повинна ґрунтуватися на нових морально-етичних цінностях та принципах відповідального споживання. Ці принципи передбачають мінімізацію використання природних і інших ресурсів, зменшення обсягів відходів шляхом їх повторного використання, застосування відновлювальних ресурсів, впровадження товарів з тривалим життєвим циклом, іншими словами, на основі принципів п'ятого технологічного укладу [1, с. 161-183]. Розглянемо

активні та пасивні групи стратегій. У рамках активних стратегій визначено стратегію активного вторгнення та орієнтацію на ринкову нішу. Серед пасивних стратегій виокремлено стратегію пасивного вторгнення та захисну стратегію. Більш детальну характеристику наведемо в табл.1.

**Таблиця 1**

**Характеристика активних та пасивних стратегій**

Назва групи	Характеристика
Активні стратегії	-активні стратегії підприємства, спрямовані на реагування на зміни на ринку та випередження головних конкурентів; -гнучкість у всіх бізнес-процесах; -можливість інтенсивного використання всіх доступних ресурсів, таких як праця, енергія, сировина та матеріали, обладнання; -постійний пошук та впровадження інновацій у виробничій, маркетинговій та управлінській діяльності.
Пасивні стратегії	-спираються на наслідування конкурентів і реагування на їх дії, замість активного визначення власного курсу дій; -передбачають перегляд стратегій лише у разі потреби, викликаній змінами у внутрішньому або зовнішньому середовищі підприємства; -пасивні стратегії є менш ризиковими порівняно з активними стратегіями, оскільки вони не передбачають значних інновацій або змін у ділових процесах.

*Джерело: [1, с. 161-183]*

**Результати та обговорення.** На сьогодні важливо залучити значні інвестиції для досягнення економічних цілей. Основні ініціативи та програмні рішення у рамках стратегічного проєкту відновлення України після війни мають бути спрямовані на наступні напрями (рис. 1).



**Рис. 1. Основні сфери проєкту стратегічного бачення повоєнної відбудови України [2]**

Економічна стратегія полягає в реконструкції та розвитку економіки, приваблення інвестицій, створення сприятливого бізнес-середовища, забезпечення ефективного використання ресурсів та створення нових робочих місць.

Демографічна стратегія відіграє ключову роль у забезпеченні стійкого розвитку країни, а саме: розробка політики, спрямованої на підтримку здоров'я населення, збільшення народжуваності, зниження смертності, притягування мігрантів для забезпечення робочої сили.

Міжнародні інвестиції забезпечують країну необхідними фінансовими ресурсами для відновлення пошкодженої інфраструктури, економічних галузей та соціальних систем.

Україна, співпрацюючи зі своїми міжнародними партнерами, визначила три джерела фінансування для реконструкцій: міжнародні фінансові установи, приватні інвестиційні фонди, а також державні активи країни агресора, що знаходяться на депозитних рахунках у західних міжнародних депозитаріях, таких як Euroclear і Clearstream, а також інші заморожені фінансові ресурси. Відомо, що близько 300 мільярдів доларів США з активів російської федерації розміщені на території країн, що підтримують Україну, і можуть бути використані для фінансування процесу відновлення [2].

Найсуттєвішими наслідками війни є значні руйнування інфраструктури, порушення соціальної стабільності, руйнування соціальних зв'язків та втрата довіри до влади, зміни у відносинах із міжнародними партнерами, порушення екологічної ситуації та найголовніший наслідок – це втрата життів цивільного населення, військовослужбовців [3, с. 202].

**Висновки.** Отже, створення стратегічних орієнтирів післявоєнного розвитку має забезпечувати не лише виконання поточних і короткострокових завдань, але й сприяти досягненню стратегічних цілей у довгостроковій перспективі. Це передбачає забезпечення економічної безпеки підприємства та розробку механізмів компромісу, які враховують національні інтереси країни й сприяють формуванню майбутньої конкурентоспроможності. Україна повинна

звернути увагу на підвищення продуктивності та модернізації виробництва, що є ключовими каталізаторами економічного відновлення. Забезпечення реалізації вищезазначених проєктів за належного фінансування і дотримання правил прозорості дасть змогу відновити економіку протягом 10-12 років.

### **СПИСОК ВИКОРИСТАНИХ ДЖЕРЕЛ:**

1. Павліха Н. В., Войчук М. В. Концептуальні засади безпеки сталого просторового розвитку: теоретико-методологічний аспект. *Міжнародна економічна безпека України: теорія, методологія, практика. Колективна практика* / за заг. наук. ред. П. Я. Кравчука. Луцьк: ІВВ Луцького НТУ, 2020. 161-183 с.

2. Дослідження ініціатив у сфері повоєнного відновлення. URL:[https://ednannia.ua/images/Master\\_version\\_UKR\\_Rebuilding.pdf](https://ednannia.ua/images/Master_version_UKR_Rebuilding.pdf) (дата звернення: 19.04.2024).

3. Підоричева І. Післявоєнне відновлення Європи: досвід та уроки для України. *Журнал європейської економіки*. 2022. Т. 21, № 2 (81). С.190-207.

## ЗАСТОСУВАННЯ МЕТОДУ РОЗПОДІЛУ ВИТРАТ МАЙБУТНІХ ПЕРІОДІВ НА ОСНОВІ ЧИСТОГО ПРИБУТКУ ВІД ІНШОЇ ОПЕРАЦІЙНОЇ ДІЯЛЬНОСТІ

Сук П. Л.,

д.е.н., професор, професор кафедри обліку і оподаткування,  
Відокремлений підрозділ Національного університету  
біоресурсів і природокористування України  
“Ніжинський агротехнічний інститут”,  
м. Ніжин, Україна

**Вступ.** Щоб підприємство у процесі ведення господарської діяльності мало можливість розподіляти витрати між періодами їх виникнення, застосовують витрати майбутніх періодів (далі – ВМП). ВМП – це витрати, які включаються у собівартість продукції не в періоді їх здійснення, а в наступних періодах.

Згідно Методичних рекомендацій щодо заповнення форм фінансової звітності, ВМП – це витрати, що мали місце протягом поточного або попередніх звітних періодів, але належать до наступних звітних періодів [1].

Відповідно до Інструкції про застосування Плану рахунків бухгалтерського обліку активів, капіталу, зобов'язань і господарських операцій підприємств і організацій, до ВМП відносяться витрати, пов'язані з підготовчими до виробництва роботами в сезонних галузях промисловості; з освоєнням нових виробництв та агрегатів; сплачені авансом орендні платежі; оплата страхового поліса; оплата торгового патенту; передплата на газети, журнали, періодичні та довідкові видання тощо.

Обліковують ВМП на рахунку 39 “Витрати майбутніх періодів”. За дебетом рахунку 39 відображається накопичення витрат майбутніх періодів, за кредитом – їх списання (розподіл) та включення до складу витрат звітного періоду [2; 3].

Дистрибуцію (від англ. *distribution* – розподіл) ВМП по періодах

здійснюють за певними методами. Наприклад, можна використовувати метод розподілу ВМП на основі чистого прибутку від іншої операційної діяльності.

**Мета** – довести можливість застосування методу розподілу ВМП на основі чистого прибутку від іншої операційної діяльності.

**Матеріали та методи.** Інша операційна діяльність – це вид операційної діяльності підприємства, яка не є основною діяльністю і безпосередньо не пов’язана з виробництвом або реалізацією продукції (товарів, робіт, послуг) [1; 4].

Відповідно до Методичних рекомендацій щодо заповнення форм фінансової звітності, чистий прибуток (збиток) визначається як алгебраїчна сума прибутку (збитку) до оподаткування, податку на прибуток та прибутку (збитку) від припиненої діяльності після оподаткування [4, п. 3.25].

Відтак, чистий прибуток від іншої операційної діяльності обчислюється як алгебраїчна сума прибутку від іншої операційної діяльності та податку на прибуток від іншої операційної діяльності.

Чистий прибуток від іншої операційної діяльності підприємства в бухгалтерському обліку і звітності окремо не визначається, його можна обрахувати на основі бухгалтерських даних і звітів. Він відображається у складі прибутку від операційної діяльності, прибутку до оподаткування, чистого прибутку тощо.

У Звіті про фінансові результати (Звіті про сукупний дохід) (форма № 2) прибуток від операційної діяльності наводиться у статті “Фінансовий результат від операційної діяльності (прибуток)” (код рядка 2190), прибуток до оподаткування міститься у статті “Фінансовий результат до оподаткування (прибуток)” (код рядка 2290), чистий прибуток знаходиться у статті “Чистий фінансовий результат (прибуток)” (код рядка 2350) [1; 4].

Прибуток (збиток) підприємства обліковують на рахунку 79 “Фінансові результати”.

Прибуток (збиток) від операційної діяльності підприємства визначається на субрахунку 791 “Результат операційної діяльності”.

Облік нерозподілених прибутків чи непокритих збитків поточного та минулих років, а також використаного в поточному році прибутку ведуть на рахунку 44 “Нерозподілені прибутки (непокриті збитки)”.

За кредитом рахунку відображається збільшення прибутку від усіх видів діяльності, за дебетом – збитки та використання прибутку.

На субрахунку 441 “Прибуток нерозподілений” відображаються наявність та рух нерозподіленого прибутку.

Чистий прибуток відображають за дебетом рахунку 79 (або субрахунку 791) і за кредитом рахунку 44 (або субрахунку 441) [2; 3].

Річна сума розподілу ВМП за методом на основі чистого прибутку від іншої операційної діяльності вираховується множенням суми розподілу ВМП на коефіцієнт розподілу ВМП, який розраховується діленням фактичного або планового обсягу прибутку від іншої операційної діяльності за окремі періоди на плановий обсяг прибутку від іншої операційної діяльності за увесь період.

Прибуток від іншої операційної діяльності визначається за формулою:

$$\text{ПЮД} = \text{ЮД} - \text{АВ} - \text{ВЗ} - \text{ЮВ},$$

де: ПЮД – прибуток від іншої операційної діяльності; ЮД – інший операційний дохід; АВ – адміністративні витрати; ВЗ – витрати на збут; ЮВ – інші операційні витрати.

Розраховують податок на прибуток від іншої операційної діяльності за формулою:

$$\text{ППЮД} = (\text{ПЮД}) \times 18\%,$$

де: ПППЮД – податок на прибуток від іншої операційної діяльності; 18% -ставка податку на прибуток.

Щоб обчислити чистий прибуток від іншої операційної діяльності використовують формулу:

$$\text{ЧПЮД} = \text{ПЮД} - \text{ППЮД},$$

де: ЧПЮД – чистий прибуток від іншої операційної діяльності.

Метод розподілу ВМП на основі чистого прибутку від іншої операційної діяльності прораховують за формулами:

$$PCPBM\Pi = CPBM\Pi \times KPB\Pi,$$

де: PCPBM\Pi – річна сума розподілу ВМП; CPBM\Pi – сума розподілу ВМП; KPB\Pi – коефіцієнт розподілу ВМП.

$$KPB\Pi = O\text{ЧП}\text{ОД} : \text{П}\text{О}\text{Ч}\text{П}\text{О}\text{Д},$$

де: O\text{ЧП}\text{ОД} – плановий або фактичний обсяг чистого прибутку від іншої операційної діяльності за окремі періоди; \text{П}\text{О}\text{Ч}\text{П}\text{О}\text{Д} – плановий обсяг чистого прибутку від іншої операційної діяльності за увесь період.

Відраховувати ВМП за методом на основі чистого прибутку від іншої операційної діяльності також можна за іншим варіантом:

$$PCPBM\Pi = O\text{ЧП}\text{ОД} \times KPB\Pi,$$

$$KPB\Pi = CPBM\Pi : \text{П}\text{О}\text{Ч}\text{П}\text{О}\text{Д}.$$

Аллокацію (від англ. *allocation* – розподіл, розміщення) ВМП за методом на основі чистого прибутку від іншої операційної діяльності можна здійснювати за двома способами: 1) від первісної (початкової) суми ВМП; 2) від залишкової (поточної) суми ВМП.

Технологію розподілу ВМП за методом на основі чистого прибутку від іншої операційної діяльності розглянуто на прикладі.

Приклад. Початкова (первісна) сума ВМП становить 71000 грн, строк розподілу – 12 років. Заплановано за цей період отримати 540000 грн чистого прибутку від іншої операційної діяльності, у тому числі: за 1-й рік – 94000 грн, за 2-й рік – 85000 грн, за 3-й рік – 78000 грн, за 4-й рік – 67000 грн, за 5-й рік – 50000 грн, за 6-й рік – 48000 грн, за 7-й рік – 32000 грн, за 8-й рік – 26000 грн, за 9-й рік – 20000 грн, за 10-й рік – 17000 грн, за 11-й рік – 15000 грн, за 12-й рік – 8000 грн.

Обчислимо коефіцієнти розподілу ВМП: за 1-й рік – 0,1741 (94000 : 540000 = 0,1741), за 2-й рік – 0,1574 (85000 : 540000 = 0,1574), за 3-й рік – 0,1444 (78000 : 540000 = 0,1444), за 4-й рік – 0,1241 (67000 : 540000 = 0,1241), за 5-й рік – 0,0926 (50000 : 540000 = 0,0926), за 6-й рік – 0,0889 (48000 : 540000 = 0,0889), за 7-й рік – 0,0593 (32000 : 540000 = 0,0593), за 8-й рік – 0,0481 (26000 : 540000 = 0,0481), за 9-й рік – 0,0370 (20000 : 540000 = 0,0370), за 10-й рік –



0,0315 ( $17000 : 540000 = 0,0315$ ), за 11-й рік – 0,0278 ( $15000 : 540000 = 0,0278$ ), за 12-й рік – 0,0148 ( $8000 : 540000 = 0,0148$ ).

Розподіл ВМП за методом на основі чистого прибутку від іншої операційної діяльності (1-й спосіб (від початкової (первісної) суми ВМП)) відображено в таблиці 1.

**Таблиця 1**

**Включення ВМП у наступні періоди за 1-м способом (від початкової (первісної) суми ВМП) методу на основі чистого прибутку від іншої операційної діяльності**

Рік	Сума розподілу ВМП, грн	Чистий прибуток від іншої операційної діяльності, грн	Коефіцієнти розподілу ВМП	Річна сума розподілу ВМП, грн
1	71000	94000	0,1741	12361
2	71000	85000	0,1574	11175
3	71000	78000	0,1444	10252
4	71000	67000	0,1241	8811
5	71000	50000	0,0926	6575
6	71000	48000	0,0889	6312
7	71000	32000	0,0593	4210
8	71000	26000	0,0481	3415
9	71000	20000	0,0370	2627
10	71000	17000	0,0315	2237
11	71000	15000	0,0278	1974
12	71000	8000	0,0148	1051
x	Разом	540000	1	71000

*[авторська розробка]*

Результати розподілу ВМП за 2-м способом (від залишкової (поточної) суми ВМП) методу на основі чистого прибутку від іншої операційної діяльності

наведено в таблиці 2.

Таблиця 2

**Включення ВМП у наступні періоди за 2-м способом (від залишкової (поточної) суми ВМП) методу на основі чистого прибутку від іншої операційної діяльності**

Рік	Сума розподілу ВМП, грн	Чистий прибуток від іншої операційної діяльності, грн	Коефіцієнти розподілу ВМП	Річна сума розподілу ВМП, грн
1	71000	94000	0,1741	12361
2	58639	85000	0,1574	9230
3	49409	78000	0,1444	7135
4	42274	67000	0,1241	5246
5	37028	50000	0,0926	3429
6	33599	48000	0,0889	2987
7	30612	32000	0,0593	1815
8	28797	26000	0,0481	1385
9	27412	20000	0,0370	1014
10	26398	17000	0,0315	832
11	25566	15000	0,0278	711
12	24855	8000	0,0148	24855
x	Разом	540000	1	71000

*[авторська розробка]*

Як можна побачити з таблиць 1 і 2, річні суми розподілу ВМП, обчислені за 1-м і 2-м способами відрізняються. Це пояснюється тим, що при 1-му способі кожного року ВМП розподіляються із початкової суми, а при 2-му способі за кожен рік ВМП відраховуються із залишкової суми. Причому, якщо при 1-му способі ВМП за 12 років розподілились повністю, то при 2-му способі в останньому році сума ВМП не розподіляється, а включається у витрати періоду.

**Результати і обговорення.** До іншої операційної діяльності відносяться інші види діяльності, які не є основною, інвестиційною або фінансовою діяльністю [1; 4].

Чистий прибуток від іншої операційної діяльності визначається як різниця між прибутком від іншої операційної діяльності та податком на

прибуток від іншої операційної діяльності.

Чистий прибуток від іншої операційної діяльності підприємство може обраховувати виходячи із власних потреб, зокрема в управлінському обліку. Його можна використовувати для контролю за здійсненням господарської діяльності або формування інформації на вимогу користувачів.

Окремо в бухгалтерському обліку і звітності чистий прибуток від іншої операційної діяльності підприємства не розраховується. Він обліковується у складі прибутку від операційної діяльності, фінансового результату до оподаткування і чистого фінансового результату. Тому чистий прибуток від іншої операційної діяльності можна вирахувати на основі даних рахунків 79 “Фінансові результати”, 44 “Нерозподілені прибутки (непокриті збитки)” та субрахунків 791 “Результат операційної діяльності”, 441 “Прибуток нерозподілений” тощо.

**Висновки.** ВМП не визнаються у періоді їх виникнення, а потребують включення (списання) до складу витрат наступних періодів. Для цього використовують різні методи. Потрібно застосовувати такий метод, який би забезпечив розподіл витрат пропорційно отриманим доходам.

Для використання відповідного методу розподілу ВМП критерієм може бути чистий прибуток від іншої операційної діяльності.

Розподіл ВМП можна здійснювати за методом на основі чистого прибутку від іншої операційної діяльності.

Розподіл ВМП за методом на основі чистого прибутку від іншої операційної діяльності можна виконувати за двома способами: 1) із первісної (початкової) суми ВМП; 2) із залишкової (поточної) суми ВМП.

### **СПИСОК ВИКОРИСТАНИХ ДЖЕРЕЛ:**

1. Методичні рекомендації щодо заповнення форм фінансової звітності, затверджено наказом Міністерства фінансів України 28 березня 2013 р. № 433. – Електронний ресурс. – Режим доступу : <https://zakon.rada.gov.ua/rada/show/v0433201-13/conv#Text>.

2. План рахунків бухгалтерського обліку активів, капіталу, зобов'язань і господарських операцій підприємств і організацій, затверджено наказом Міністерства фінансів України 30 листопада 1999 р. № 291 (у редакції наказу Міністерства фінансів України 09 грудня 2011 р. № 1591), зареєстровано в Міністерстві юстиції України 28 грудня 2011 р. за № 1557/20295. – Електронний ресурс. – Режим доступу : <https://zakon.rada.gov.ua/laws/show/z1557-11#Text>.

3. Інструкція про застосування Плану рахунків бухгалтерського обліку активів, капіталу, зобов'язань і господарських операцій підприємств і організацій, затверджено наказом Міністерства фінансів України 30 листопада 1999 р. № 291, зареєстровано в Міністерстві юстиції України 21 грудня 1999 р. за № 893/4186. – Електронний ресурс. – Режим доступу : <https://zakon.rada.gov.ua/laws/show/z0893-99#Text>.

4. Національне положення (стандарт) бухгалтерського обліку 1 “Загальні вимоги до фінансової звітності”, затверджено наказом Міністерства фінансів України 7 лютого 2013 р. № 73, зареєстровано в Міністерстві юстиції України 28 лютого 2013 р. за № 336/22868. – Електронний ресурс. – Режим доступу : <https://zakon.rada.gov.ua/laws/show/z0336-13#Text>.

**РОЗГЛЯД ТЕОРЕТИЧНИХ КОНЦЕПЦІЙ, ЯКІ ПОЯСНЮЮТЬ  
ОСНОВНІ МОТИВИ ПРИВАБЛЕННЯ ПРЯМИХ ІНОЗЕМНИХ  
ІНВЕСТИЦІЙ У ЕКОНОМІКИ КРАЇН СВІТУ**

**Товкачова Анастасія Станіславівна**  
студентка

**Гавриш Олег Анатолійович**  
д.т.н., професор кафедри міжнародної економіки  
Національний технічний університет України  
«Київський політехнічний інститут імені Ігоря Сікорського»,  
м. Київ, Україна

**Вступ./Introduction.** Протягом історії економічної думки науковці завжди приділяли значну увагу дослідженню чинників, які визначають привабливість економік різних держав для прямих іноземних інвестицій (ПІІ). В економічній літературі представлено чимало теорій, які пояснюють причини міжнародного руху капіталу. Головна мета цих теорій полягає у виявленні та аналізі мотивів, які спонукають компанії здійснювати транснаціональний експорт капіталу.

**Мета роботи./Aim.** Метою роботи є систематизація ключових теорій, які розкривають мотивацію інвесторів у здійсненні прямих іноземних інвестицій, та визначення найбільш важливих факторів при оцінці інвестиційної привабливості країни іноземними інвесторами.

**Матеріали та методи./Materials and methods.** Для досягнення поставленої мети було проаналізовано теоретичні концепції, які пояснюють основні мотиви залучення прямих іноземних інвестицій у економіки країн світу. Використано методи систематизації, порівняння та узагальнення.

**Результати та обговорення./Results and discussion.** Теорії прямих іноземних інвестицій насамперед досліджують передумови та ефекти інвестування. Відповідно до класичної теорії, головним економічним стимулом руху капітальних ресурсів є різниця у нормі прибутку (граничному продукті

капіталу, процентній ставці), яка заохочує переміщення між країнами та визначає інтенсивність цього процесу. Згідно з неокейнсіанськими моделями, ефективність прямого іноземного інвестування залежить від стану та динаміки економіки приймаючої країни через довгостроковість та відносну інерційність інвестицій [1 с. 14-20].

МВФ зазначає метою прямого іноземного інвестування – це залучення зарубіжних інвестицій у сектори економіки, які визначають її конкурентоспроможність на світовій арені. Окрім різниці в нормі прибутку, важливу роль у поясненні ПІІ відіграють також відмінності в обсягах отриманого прибутку та доступі до передових технологій [2].

Економісти завжди приділяли значну увагу дослідженню факторів інвестиційної привабливості країн для ПІІ. Існує багато теорій, які пояснюють причини міжнародного руху капіталу та аналізують мотиви компаній здійснювати його експорт. У цьому дослідженні ми систематизували ключові теорії, які розкривають мотивацію інвесторів у здійсненні прямих іноземних інвестицій (див. табл. 1).

**Таблиця 1**

**Ключові теорії прямих іноземних інвестицій**

Теорія та період виникнення	Автор теорії	Причини здійснення ПІІ
1	2	3
Ринкової недосконалості / Ринкової влади / Монополістичних переваг 1960 -1969	С. Хаймер Ч. Кіндлбергер	Реалізація та збереження унікальних або монополістичних переваг компанії, а також небажання їх передачі через ліцензування у зв'язку з потенційним ризиком втрати цих переваг. Компанії прагнуть використовувати свої специфічні переваги на іноземних ринках для отримання більшого прибутку та посилення ринкової влади.
Парадигма міжнародного життєвого циклу товару 1966, 1974, 1979	Р. Вернон	Еволюція продукту і його технологій виробництва. Збільшення тривалості життєвого циклу товару з метою нарощення обсягів збуту. Компанії переносять виробництво за кордон на різних стадіях життєвого циклу продукту для оптимізації витрат та адаптації до місцевих умов.
Теорія трансакційних витрат / Теорія інтерналізації 1937, 1971, 1976, 1985	Р. Коуз Р. Кейвс П. Бакклі М. Кассон	Зниження трансакційних витрат. Розвиток та повне використання специфічних переваг компанії у формі вертикальної інтеграції, що зумовлює нові операції та види діяльності, які раніше здійснювалися ринком посередників, а тепер – під контролем компанії. Інтерналізація дозволяє фірмам уникати ринкових недоліків та зменшувати невизначеність у міжнародних операціях.

*Продовження табл. 1*

Макроекономічна теорія прямих іноземних інвестицій 1970-80-ті	К. Коджіма Т. Озава	Порівняльні переваги країни, взаємодоповнення яких є основним принципом позитивного впливу ПІІ. ПІІ повинні спрямовуватися у сектори, де приймаюча країна має порівняльні переваги, для досягнення взаємовигідних результатів та стимулювання економічного зростання.
Еклектична парадигма «OLI» 1980-90-ті	Дж. Даннінг	Створення або отримання доступу до ресурсів і можливостей, які доповнюють існуючі ключові компетенції компанії. Посилення переваг власності («O»), місцезнаходження («L») та інтерналізації («I») для успішного здійснення ПІІ. Компанії прагнуть використовувати свої специфічні переваги в поєднанні з перевагами розташування приймаючої країни та перевагами інтерналізації для максимізації ефективності інвестицій.
Концепція «капіталу знань» 1980-90-ті	Дж. Маркузен, В. Ізіер, Е. Гелпмен	Висока мобільність послуг, можливість поширення яких зумовлена володінням особливим видом капіталу – «знаннями». Компанії здійснюють ПІІ для використання свого інтелектуального капіталу на іноземних ринках та отримання доступу до нових знань та технологій.

Джерело: складено автором за даними [1 с. 10-20; 3-7]

Основна мета розглянутих в (див. табл. 1) теорії прямих іноземних інвестицій – знайти шляхи економічного розвитку країни за рахунок залучення прямих іноземних інвестицій. Концепції, розроблені провідними економістами, розкривають складну природу феномену прямих іноземних інвестицій.

Систематизуючи основні фактори, які виділяють ці теорії щодо залучення ПІІ, можна виокремити наступні [3-7]:

1. Недосконалість ринку приймаючої країни та наявність у компанії унікальних конкурентних переваг, які вона прагне реалізувати на іноземних ринках;

2. Стадія життєвого циклу продукту, рівень технологічного розвитку приймаючої країни, місткість ринку та потенціал зростання попиту;

3. Рівень трансакційних витрат на ринку приймаючої країни, ступінь розвитку ринкових інститутів, можливості вертикальної інтеграції та контролю над операціями;

4. Наявність порівняльних переваг приймаючої країни в певних галузях, потенціал взаємодоповнення економік країни-інвестора та приймаючої країни,

рівень економічного розвитку та індустріалізації;

5. Привабливість факторів розташування приймаючої країни (ресурси, ринок, інституції), можливості інтерналізації операцій для зниження трансакційних витрат, синергія між перевагами власності, розташування та інтерналізації;

6. Рівень розвитку людського капіталу та освіти в приймаючій країні, наявність науково-дослідних інституцій та інноваційних кластерів, ефективність захисту прав інтелектуальної власності, можливості для трансферу знань та технологій.

Таким чином, теорії ПІІ акцентують увагу на різних аспектах інвестиційної привабливості країн, враховуючи як характеристики самих країн-інвесторів, так і особливості економічного, інституційного та технологічного середовища приймаючих країн.

Ці теорії охоплюють такі фактори, як прагнення компаній до ринкової влади, технологічна конкуренція, мінімізація трансакційних витрат, пошук ресурсів, ринків та підвищення ефективності. Вони не лише допомагають у розробці та реалізації інвестиційної політики, спрямованої на економічне зростання та промисловий розвиток, але й пояснюють зміни в моделях іноземних інвестицій та мотивацію інвесторів у відповідь на різні економічні стратегії та стимули в приймаючих країнах [5-7].

Для наведених теорій характерним буде розуміння мотивації інвесторів до інвестування для оцінки привабливості країни та розробки її майбутньої політики залучення прямих іноземних інвестицій. Врахування різноманітних факторів, які впливають на рішення про інвестування, дозволяє країнам створювати сприятливі умови та стимули, що відповідають потребам та стратегіям іноземних інвесторів. Виходячи зі сфери інтересів іноземних інвесторів, пропонується згрупувати економічні детермінанти країн-одержувачів у відповідності з наступними напрямками (див. рис. 1) ресурсоорієнтовані (для забезпечення стабільних і високоякісних ресурсів); прямі іноземні інвестиції, орієнтовані на ефективність (для збільшення



заощаджень); стратегічний пошук активів (для розширення можливостей компанії) й орієнтовані на ринок інвестиції (для просування товарів на нові ринки або захисту існуючих) [3 с. 65].

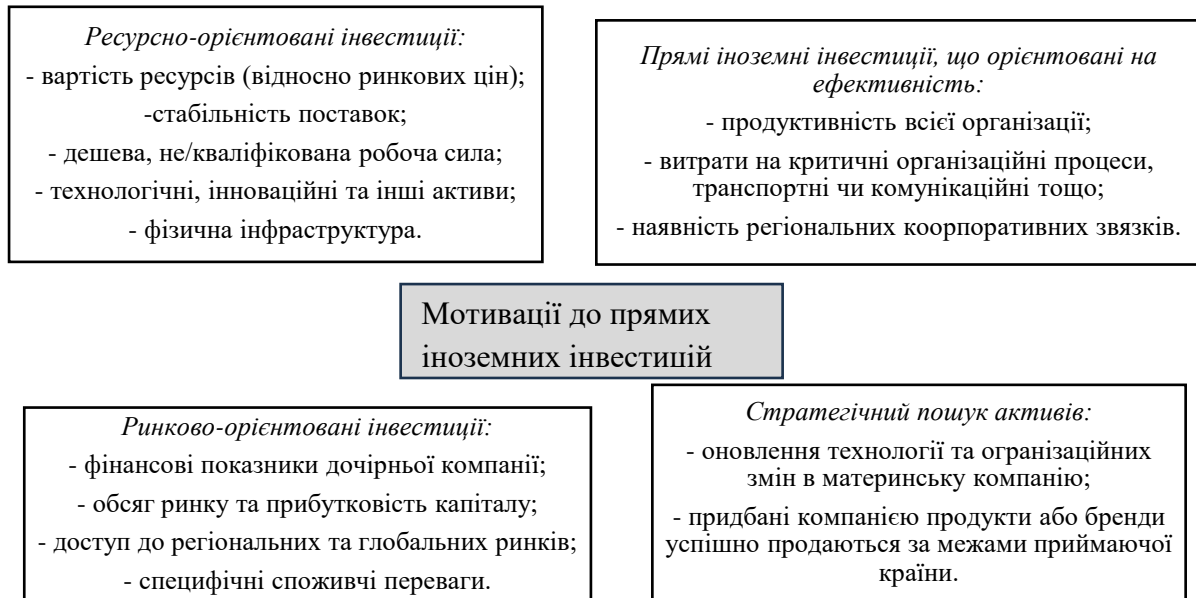

**Рис. 1. Провідні мотивації до прямих іноземних інвестицій**

Джерело: складено автором за даними [3 с. 60-65]

**Висновки./Conclusions.** Розгляд теоретичних концепцій ПІІ дозволяє глибше зрозуміти природу прямих іноземних інвестицій, враховуючи різні аспекти та мотиви інвесторів, а також специфіку середовища приймаючих країн. Ключовими факторами інвестиційної привабливості країн є недосконалість ринку, життєвий цикл продукту, трансакційні витрати, порівняльні переваги, фактори розташування та рівень розвитку людського капіталу й інновацій.

Розуміння мотивації інвесторів та врахування економічних детермінантів країн-реципієнтів ПІІ є важливим для формування ефективної політики залучення іноземних інвестицій та стимулювання економічного розвитку країн світу.

## СПИСОК ЛІТЕРАТУРИ

1. Hymer, Stephen H. The International Operations of National Firms: A Study of Direct Foreign Investment / Hymer, Stephen H. – (MIT Press), 1976.-253 с.
2. International Monetary Fund. Glossary of foreign direct investment terms. URL: <https://www.imf.org/external/np/sta/di/glossary.pdf> (дата звернення: 20.03.2024)
3. Hui-Lin Lin, Yi-Chi Hsiao & Eric S. Lin. Do different types of FDI strategies spur productivity and innovation capability growth? Evidence from Taiwanese manufacturing firms // Journal of Business Economics and Management, Taylor & Francis Journals, 2015. vol. 16(3), pages 599-620.
4. Denisia V. Foreign Direct Investment Theories: An Overview of the Main FDI Theories // European Journal of Interdisciplinary Studies. 2010. №2(2), P. 104 – 110.
5. Casson M. Coase and International Business: The Origin and Development of Internalisation Theory // Managerial and Decision Economics. Special Issue: Coase and the Theory of the Firm. 2015. Vol. 36, №1. pp. 55-66
6. Dorakh A. A Gravity Model Analysis of FDI across EU Member States // Journal of Economic Integration. 2020. Vol. 35, №2. P. 426-456.
7. Avramov A. Horizontal Versus Vertical Integration: Tests Of The Knowledge-Capital Model Of Multinationals. Erasmus Universiteit Rotterdam. 2008. P.52URL:<https://www.google.com/url?sa=t&source=web&rct=j&opi=89978449&url>=(дата звернення: 24.03.2024).
8. Klaus E. M. What is “strategic asset seeking FDI”? // Multinational Business Review. 2015. Vol. 23, № 1, P. 57-66

# МОДЕЛІ ТА КОНЦЕПЦІЇ ІДЕАЛЬНИХ МІСТ ТА СИСТЕМА ЇХ ЕКОНОМІКИ У ПРАЦЯХ ПРОВІДНИХ СВІТОВИХ ЕКОНОМІСТІВ

**Філяк Максим Сергійович**

Кандидат економічних наук

Докторант, Львівський університет бізнесу та права

ORCID:0009-0004-0931-5196

**Аредов Володимир Анатолійович**

Аспірант, Східноукраїнський національний університет  
імені Володимира Даля

## **Вступ**

У сучасному світі розвиток міст є ключовим аспектом сталого економічного зростання та соціокультурного розвитку. Концепції і моделі ідеальних міст та їх економічні системи стали предметом детальних досліджень провідних світових економістів, які вносять вагомий внесок у розуміння оптимальних стратегій розвитку міських просторів.

## **Мета роботи:**

Надати огляд досліджень провідних світових економістів, які присвячені вивченню моделей раціонального планування, кругової економіки та інших ключових аспектів, що визначають успішний розвиток міських територій.

## **Матеріали та методи.**

Використано методи кабінетного дослідження та документоаналізу наукового внеску дослідників В. Крістеллера, Сесіль Мазонф, В. Айзарда, П.Д. Холла. Нижче надаємо результати дослідження.

Німецький географ і автор теорії центральних місць Вальтер Крісталлер вніс значний внесок у наукову сферу, яка стосується моделей та концепції ідеальних міст. В основі його наукової діяльності лежить концепція ідеальних міст, що розвивається за раціональним планом для максимізації ефективності та сприяння соціальній гармонії. Він визначає ідеальні міста як міські території з чітким і логічним плануванням, які містять окремі зони для проживання, комерції, промисловості, а також громадські простори та зелені зони. Також

Крісталлер наголошує на важливості транспортної інфраструктури, яка повинна бути спроектована для мінімізації часу подорожей та зменшення дорожніх заторів.

Крісталлер розробив численні економічні моделі для аналізу функціонування ідеальних міст. Одна з його найвпливовіших моделей - це "виробничо-споживчий комплекс". Модель передбачає, що міста повинні бути організовані навколо ряду ключових галузей, які виробляють товари та надають послуги місцевим мешканцям. Ці галузі повинні розташовуватися в безпосередній близькості до житлових районів для мінімізації витрат на транспортування та сприяння економічній самодостатності.

Роботи Крісталлера суттєво вплинули на планування міст та економічний розвиток, особливо в Німеччині. Його ідеї були впроваджені у численних проектах з планування міст по всьому світу і таким чином посприяли сталому економічному розвитку та покращенню якості життя в місті.

"Закон ґраток Крісталлера" в цілому каже про те, що центральні місця розташовані на території з урахуванням оптимального покриття та взаємодії з населенням. Це дозволяє прогнозувати розміщення різноманітних центрів певної місцевості та визначати їхню взаємодію. Теорія центральних місць Крісталлера стала важливим інструментом для розуміння економічної та соціокультурної організації територій. Вона сприяла розвитку ефективних стратегій розміщення ресурсів та інфраструктури території для оптимізації обслуговування населення.

Видатний американський науковець, економіст і географ Волтер Айзард відіграв визначальну роль у розвитку географії та економіки, зокрема, в школі просторового аналізу. Він вважається засновником науки про регіони та одним із ключових представників цього напрямку. Айзард вніс дуже значний внесок в галузь моделей та концепцій ідеальних міст та системи їх економіки. Айзард активно розвивав ідеї просторового аналізу і таким чином впливав на формування підходів до вивчення економічних і соціальних явищ в регіонах.

Айзард вперше сформулював поняття "регіональна економіка" та

визначив ключові аспекти, які визначають економічний розвиток регіонів. Його роботи були спрямовані на створення моделей, що пояснюють економічні відносини в різних просторових контекстах. Він визначав фактори, які впливають на конкурентоспроможність регіонів та формулював стратегії для стимулювання економічного зростання. Однією з ключових ідей Волтера Айзарда є важливість просторової організації економіки та врахування географічних особливостей при вивченні економічних систем. Його моделі враховують взаємодію між різними територіями та галузями економіки, що є важливим для розуміння ефективності та стійкості систем.

Британський урбаніст Сер Пітер Джеффри Холл був видатною постаттю в галузі урбаністики та регіонального планування, вніс значний внесок у розуміння урбаністичного та регіонального розвитку. Його міждисциплінарний підхід поєднував теорію економіки, урбаністичне планування та архітектуру. Сер Пітер Холл відомий своєю підтримкою раціонального планування та дослідженням концепції ідеальних міст. Він підкреслював важливість логічних планувань, зонування та ефективного дизайну урбанізованих територій. Холл також вніс значний внесок у транспортне планування, акцентуючи значущість добре розробленої транспортної інфраструктури для зменшення часу подорожей та заторів.

Роботи Холла часто враховують екологічну стійкість як невід'ємну частину урбаністичного планування та розвитку. Однією з найвідоміших робіт Холла на цю тему є "Cities in Civilization: Culture, Innovation and Urban Order," опублікована в 1998 році. У цій книзі Холл проводить глибокий історичний аналіз розвитку міст від давніх часів до сучасності. Він обговорює роль міст у сприянні інноваціям, творчості та культурній взаємодії, а також виклики, з якими вони стикаються у збереженні порядку та сталості. Ще однією значимою роботою Холла є "The Containment of Urban England," опублікована в 1974 році. У цій книзі вивчається історія міського планування в Англії, з особливим акцентом на період після Другої світової війни. Холл стверджує, що домінуюча парадигма планування того часу, яка робила наголос на нових масштабних

містах та передмістях, не вирішила кореневі причини міських проблем і фактично їх загострила. Холл виступає за підхід до розвитку міста, що враховує потреби та бажання місцевих громад.

Французька економістка та міський планувальник Сесіль Мазонеф (Cécile G. Maisonneuve), яка відзначилася вагомими дослідженнями у сфері економіки міста, сталого розвитку та планування розвитку міст. Мазонеф виявила глибокий інтерес до сталого міського розвитку, пропагуючи моделі, такі як кругове місто. У її роботі акцентується на важливості систем замкнутого циклу для покращення обігу ресурсів у межах міст, що сприяє сталості та ефективності. Вона також провела дослідження щодо сталих транспортних систем, включаючи інтеграцію інфраструктури для велосипедистів та пішоходів, що передбачає розробку екологічно чистих транспортних рішень. Мазонеф активно брала участь у розробці політики та стратегій міського планування.

### **Висновки та обговорення**

Як ми частково згадували вище, розвиваючи просторової парадигми в Європі Вальтер Крісталлер розробив теорію центральних місць, а також визначив концепцію "Закону ґраток Крісталлера". У дослідженнях, які згодом набули важливості для географії та планування, Крісталлер вивчав розміщення центрів і послуг у просторі з урахуванням взаємодії між ними.

Вальтер Айзард залишив помітний слід у галузі моделювання і концептуалізації ідеальних міст та економічних систем. Його доробок надихає вчених та дослідників щодо просторових аспектів розвитку сучасних географічних та економічних систем.

Роботи Пітера Джеффрі Холла вплинули на політику, пов'язану із транспортним плануванням урбанізованих територій. Холл розробив ряд економічних моделей, пов'язаних із розумінням економічної динаміки міст, для аналізу урбаністичних регіональних систем. Таким чином, ідеї Холла мають глибокий вплив на урбаністичне планування та економічний розвиток. Його теорії та концепції використовуються в численних проектах урбаністичного

планування по всьому світу.

Науковий внесок французької економістки Сесіль Мазонєф включає проекти щодо перебудови браунфілд-територій, створення зелених зон у міських областях та впровадження сталих транспортних систем. У її дослідженнях також наголошується на інтеграції економічних аспектів у міського планування та розвиток, у т.ч. просування сталого та рівноправного зростання, відповідно до ширших цілей підтримання стійкості та рівності у розвитку районів міст.

### **СПИСОК ВИКОРИСТАНИХ ДЖЕРЕЛ**

1. Немець К. А. Теорія і методологія географічної науки : методи просторового аналізу : навч.-метод. посібник / К. А. Немець, Л. М. Немець. —Х. : ХНУ імені В. Н. Каразіна, 2014. — 172 с.
2. Isard, W., Azis, I. J., Drennan, M. P., Miller, R. E., & Saltzman, S. (1998). *Methods of Interregional and Regional Analysis*. Ashgate Publishing.
3. Hall, P. (1998). *Cities in Civilization: Culture, Innovation, and Urban Order*. Weidenfeld & Nicolson.
4. Hall, P. (1974). The Containment of Urban England. *The Geographical Journal*, 140(3), 386-408.
5. Cécile Maisonneuve, “Decarbonizing European Cities: How to Speed Up and Build Synergies?”, Notes de l’Ifri, Ifri, novembre 2023.

## ДОСЛІДЖЕННЯ РИНКУ ІТ-ПОСЛУГ В УКРАЇНІ ТА ЧЕРКАСЬКІЙ ОБЛАСТІ

**Харківський Нікіта Андрійович**

студент

Черкаський державний бізнес-коледж

м. Черкаси, Україна

В умовах сучасної глобалізації інформаційні технології (ІТ) розвиваються надзвичайно швидко, проникаючи в усі сфери людської діяльності. Це стимулює активний розвиток технологій і світової економіки в цілому, сприяючи появі нових галузей виробництва та ринків, зокрема ринку ІТ-послуг.

В Україні ринок ІТ-послуг знаходиться на етапі активного зростання, посідаючи друге місце серед найбільших вітчизняних галузей експорту послуг, поступаючись лише транспортним послугам. Щорічно послуги ІТ в Україні демонструють стабільне зростання на 11-26%, успішно конкуруючи на світовому ринку. Це свідчить про значний попит на українські інформаційні технології, відкриваючи численні можливості для розвитку економічного потенціалу країни.

Ринок ІТ-послуг в Україні почав розвиватися з 1991 року, після здобуття незалежності. Хоча розвиток був досить динамічним, у ті роки цей ринок не займав значної частки, оскільки традиційні галузі, такі як роздрібна торгівля, важка промисловість та сільське господарство, були основними. Незважаючи на швидкий розвиток після здобуття незалежності, частка ІТ-послуг до 2011 року була незначною в загальному ВВП. У 2011 році загальний обсяг ВВП України становив 1138,3 млрд грн, з яких лише 3% припадало на сектор інформації та телекомунікацій, причому значну частину цього сектора становили телекомунікації, а не ІТ [1].

У 2013 році частка ІТ-послуг в економіці становила 0,74%, і саме з цього року можна було виділити частку ІТ окремо від телекомунікацій. За майже



десять років частка ІТ зросла втричі, хоча в порівнянні з іншими галузями вона залишалася відносно низькою [2]. Ключовим моментом у розвитку галузі стала російська агресія в 2014 році, що призвело до повного відходу від російського ринку та розширення співпраці з країнами Заходу та Азії. Спочатку компанії переживали невизначеність через необхідність перебудови ринку, але згодом це дало поштовх для розвитку українського ІТ, закріплення на нових ринках і підвищення привабливості для інвестицій. У 2021 році, незважаючи на пандемію COVID-19, ринок ІТ-послуг виріс на 36%, зокрема за рахунок експорту, який збільшився з \$5 млрд у 2020 році до \$6,8 млрд. Це сприяло зростанню кількості фахівців, зацікавлених у віддаленій роботі: якщо у 2020 році їх було 244 тисячі, то у 2021 році - вже 285 тисяч. Загалом за 2019-2021 роки індустрія зросла більш ніж удвічі за експортом і більш ніж на 50% за кількістю фахівців [3].

Період з 2019 по 2021 рік можна назвати золотою ерою ІТ як в Україні, так і у світі. Світова спільнота масово перейшла в онлайн, що спонукало ІТ-компанії активно наймати персонал для обслуговування нового формату бізнесу та сервісу, створювати нові продукти та прискорювати розвиток технологій, включаючи перші якісні AI-розробки.

Наступним значним етапом стало повномасштабне вторгнення Росії в лютому 2022 року. Якщо у 2010 році експорт ІТ-послуг складав 404 млн доларів США, то до 2021 року ця сума зросла до 6,9 млрд доларів США, а в 2022 році досягла піку у 7,3 млрд доларів США. Всі галузі вітчизняної економіки відчули на собі руйнівну силу російської агресії, але завдяки мобільності та адаптивності сектор ІТ зберіг позитивну динаміку: у 2022 році його зростання становило 5,8%.

У 2022 році ІТ-галузь України забезпечила 3,5% ВВП, а валютні надходження від діяльності ІТ-сектору склали 7,34 млрд доларів США. Обсяг експорту галузі у 2022 році порівняно з 2021 роком збільшився на 400 млн доларів США (5,8%). За даними НБУ, частка комп'ютерних послуг у структурі всього експорту послуг з України у 2022 році зросла на 7,7% порівняно з

попереднім роком і становила 45,5% (рис. 1). За даними рисунку, між 2014 та 2016 роками темпи зростання сповільнилися до менше ніж 20%, головним чином через події, пов'язані з російською агресією, та припинення багатьох ІТ-експортних операцій до Росії. Мінімальний приріст у 5,85% спостерігався у 2022 році. Проте у 2023 році відбулося зменшення обсягу експорту на 8,5%, що було спричинено повномасштабним вторгненням Росії в Україну та проблемами з електропостачанням у другій половині цього року [4].

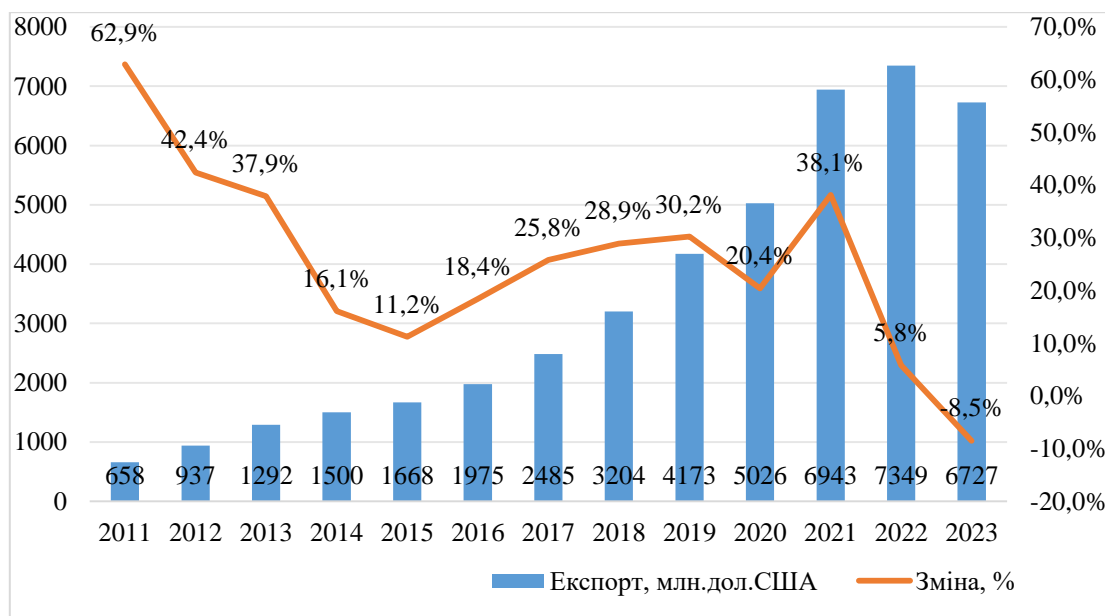

**Рисунок 1. Динаміка експорту ІТ-послуг у % за період 2011–2023 років**

*Джерело: побудовано автором на основі [4]*

Відсоток ІТ-послуг у структурі українського експорту щороку зростає. Якщо у 2010 році вони склали лише 0,62% від загального обсягу, то до 2021 року цей показник виріс до 8,52%. У 2022 році частка збільшилася ще більше, досягнувши 12,89%. Хоча експорт ІТ-послуг у 2022 році збільшився лише на 5,85%, різкий приріст їх частки у структурі експорту був зумовлений загальним спадом експорту з України. У 2023 році експорт українських ІТ-послуг склав \$6,7 млрд, що на 8,5% менше, ніж у 2022 році, коли він досяг рекордних \$7,3 млрд [4].

В умовах конфлікту з росією 4,4% компаній здійснили повну релокацію в межах України, тоді як 13,1% провели часткове переселення. Майже третина

(29,2%) компаній не здійснювали релокацію взагалі. Найчастішим напрямком для релокації ІТ-компаній з України стала Польща, яка активно прогресує, пропонуючи сприятливе податкове середовище для ІТ-сектора (рис. 2). За кордон частково або повністю перемістилися 42% компаній, а 5% закрили частину офісів в Україні. Компанії переважно переїжджали в країни, де вже мали відкриті офіси чи представництва, зокрема це Польща (49 компаній), Німеччина (24), Іспанія і Румунія (по 12), США, Болгарія, Канада, Португалія (від 6 до 10 компаній) [5].

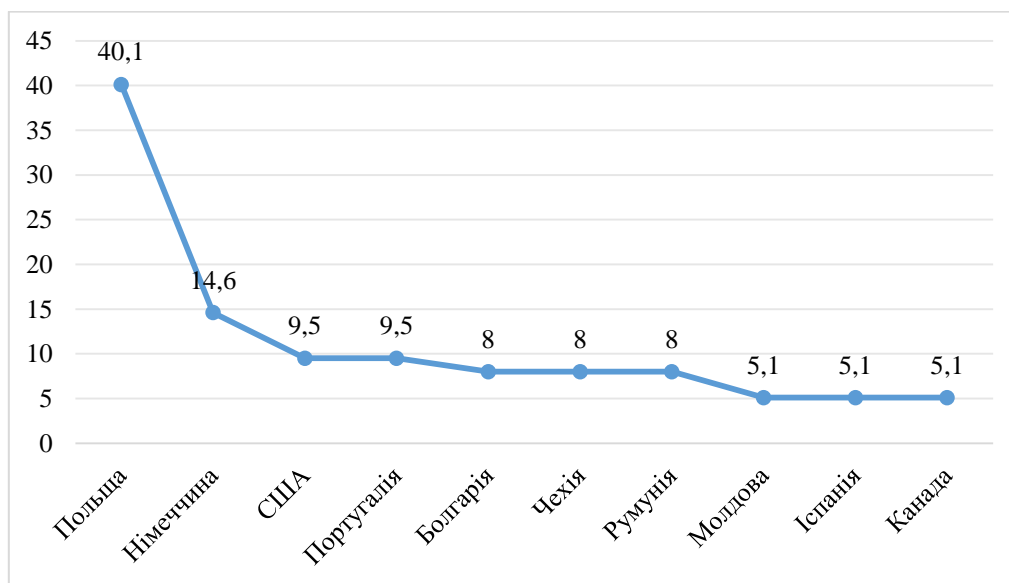

**Рисунок 2. Країни до яких релокувались ІТ-компанії та частка компаній, що обрала ту чи іншу країну, %**

Так як, ІТ-ринок в Україні є одним з найбільш популярних і швидкозростаючих ринків праці, то і Черкаський ІТ-ринок не є винятком. У місті та області працює значна кількість ІТ-компаній, як великих, що налічують близько 150 спеціалістів, так і малих з кількістю 15-20 співробітників. У регіоні є декілька вузів та коледжів, які готують випускників за технічними спеціальностями. Кількість освітніх ІТ ініціатив, таких як курси, хакатони, стажування та буткемпи, активно зростає, що допомагає талановитій молоді розпочати свою кар'єру в ІТ. Зростає також стартап-спільнота. З цією метою в місті було створено ІТ-кластер, що стало логічним кроком на шляху розвитку ІТ-ринку.

Станом на 2021 рік у Черкасах та області налічувалося 4872 ІТ-ФОПів та 53 юридичні особи, що здійснюють свою діяльність за ІТ-КВЕДами. Найпопулярнішими серед них є: 62.01 Комп'ютерне програмування, 70.22 Консультування з питань комерційної діяльності, 63.93 Надання інших інформаційних послуг. Загалом за останні п'ять років кількість ФОПів у Черкаському регіоні зменшується, проте кількість ІТ-ФОПів постійно зростає. При цьому 3,52% випускників ІТ-спеціальностей є випускниками саме черкаських закладів вищої освіти. Область посідала 8-ме місце за кількістю ІТ-ФОПів, поступаючись Києву та області, Харківській, Закарпатській, Дніпропетровській, Запорізькій та Вінницькій областям [6].

За період з 2017 по 2022 роки обсяг реалізованої ІТ-продукції в регіоні зріс майже на 300%. Більшість розробок черкаських ІТ-компаній орієнтовані на американський ринок (42,6%) та європейський (24,7%). Серед найпопулярніших країн, з якими працюють компанії, є США, Канада, Німеччина та Ізраїль. Безпосередньо місто Черкаси займають 12-те місце у рейтингу найкомфортніших для айтішників міст. До позитивних аспектів проживання ІТ-спеціалістів у місті Черкаси можна зарахувати зручність переміщення містом, особливо на авто (3,7 бала при середньому показнику для всіх міст 3,1), кількість і стан зелених зон (3,9 бала проти 3,7), близькість до великих рекреаційних зон (3,6 бала проти 3,2) та хороший клімат (4,1 бала проти 3,8) [6].

Виручка від реалізації ІТ-послуг у сфері телекомунікацій, комп'ютерних та інформаційних послуг у 2022 році становила понад 24 млн доларів США, що складає 71% усього експорту послуг. ІТ-фахівці переважно надають послуги американським компаніям, отримуючи 53% коштів від США. Загалом за 2022 рік ФОПи з Черкаської області сплатили єдиного податку близько 99 млн грн, а юридичні особи — 20 млн грн [6].

Наслідком багаторічного розвитку ІТ-сфери в місті Черкаси стало виникнення компаній, що спеціалізуються на сфері програмного забезпечення. Найбільшими представниками на ринку комп'ютерних технологій є:

SPD-Ukraine, EKreative, IM4U DIGITAL MARKETING AGENCY, інші індивідуальні фізичні особи підприємці.

Отже, український ІТ-сектор показує імпресивні темпи зростання та вплив на економіку країни. За останні десятиріччя ІТ-індустрія зросла в 3 рази, досягнувши значної частки у валовому внутрішньому продукті (ВВП). У 2022 році ІТ галузь України забезпечила 3,5% ВВП країни, а валютні надходження від діяльності ІТ-сектору склали 7,34 млрд доларів США. Експорт ІТ-послуг зріс на 5,8% у порівнянні з 2021 роком, становлячи значну частку загального експорту послуг України. Незважаючи на військову агресію, сектор продовжує демонструвати стабільний розвиток та інноваційний потенціал. ІТ-компанії активно адаптувались до умов війни, зокрема здійснюючи релокацію в межах України та за кордон, зберігаючи високу продуктивність та створюючи нові продукти. Освітні ініціативи, такі як курси, хакатони та стажування, активно сприяють підготовці нових спеціалістів та розвитку стартап-ком'юніті. Українські міста, зокрема Черкаси, продемонстрували значний потенціал у розвитку ІТ-індустрії, що стало можливим завдяки зручним умовам проживання та роботи, а також високому рівню технічної освіти. Популярність послуг черкаських ІТ-компаній у США, Канаді, Німеччині та Ізраїлі підтверджує їх високу конкурентоспроможність. Комфортні умови проживання та робоче середовище в місті сприяють залученню і утриманню кваліфікованих фахівців. Виручка від ІТ-послуг складає значну частину експорту регіону, а ІТ-фахівці роблять вагомий внесок у місцеву економіку через сплату податків. Незважаючи на виклики, сектор ІТ в Черкасах продовжує розвиватися, створюючи нові можливості для підприємців і фахівців.

## ЛІТЕРАТУРА

1. Офіційна сторінка національного банку України. URL: <https://bank.gov.ua/ua/statistic/sector-external> (дата звернення 20.05.2024)

Річний обсяг ІТ-експорту України вперше знизився. *Офіційний сайт Спільноти програмістів dou.ua* URL: <https://dou.ua/lenta/articles/it-export-2023/>

(дата звернення 20.05.2024)

3. Розвиток ІТ в Україні – що відбувається на ринку. Економічна правда, електронне видання. URL: <https://www.epravda.com.ua/publications/2024/02/5/709501/> (дата звернення 24.05.2024)

4. Публікації. Офіційний веб-сайт Державної служби статистики України. URL: [http://ukrstat.gov.ua/menu/publikac\\_.htm](http://ukrstat.gov.ua/menu/publikac_.htm). (дата звернення 23.05.2024)

5. Українська ІТ-індустрія: загальні дані та рівень спеціалістів. IT Ukraine Association. URL: <https://itukraine.org.ua/infografika.-ukraïnska-itindustriya-zagalni-dani-ta-p> (дата звернення 23.05.2024)

6. Офіційний сайт Головного управління статистики у Черкаській області. URL: <https://www.ck.ukrstat.gov.ua/> (дата звернення 23.05.2024)

# АНАЛІЗ СУЧАСНОГО СТАНУ ІТ-ГАЛУЗІ ЕКОНОМІКИ УКРАЇНИ. ПЕРСПЕКТИВИ РОЗВИТКУ В УМОВАХ ВОЄННОГО СТАНУ

**Хворостяний В'ячеслав Сергійович**

Аспірант

Приватний вищий навчальний заклад

"Європейський університет"

м. Київ, Україна

**Вступ.** Сучасний стан ІТ-галузі в економіці України набуває особливої актуальності в умовах повномасштабної війни, що спричинило значні кризи в економічних та соціальних аспектах.

В структурі експорту послуг, галузь інформаційних технологій відіграє одну з провідних ролей в економіці країни. Попри динамічний розвиток і значний прогрес галузі протягом останніх років, актуальні статистичні дані свідчать про те, що обсяг валютних надходжень в українську економіку від експорту ІТ-послуг у 2023 році суттєво скоротився, а сфера інформаційних технологій вперше не показала зростання. Кризові явища, спричинені військовими діями в Україні, суттєво ускладнюють розвиток галузі.

**Ціль роботи.** Ціль роботи полягає у всебічному аналізі сучасного стану ІТ-галузі економіки України. Це дослідження має на меті оцінити вплив поточних кризових явищ, включаючи військові дії та пов'язані з ними економічні потрясіння, на функціонування та розвиток ІТ-сектору. Аналізуючи ці впливи, важливо визначити, як саме війна змінила структуру, динаміку та ключові показники галузі, а також виявити нові виклики та можливості, що постали перед нею.

Окрім того, дослідження спрямоване на формування прогнозів щодо подальшого розвитку ІТ-галузі в Україні в умовах війни. Це включає виявлення потенційних шляхів адаптації ІТ-компаній до нових реалій, аналіз можливостей для зростання та інновацій, а також оцінку ролі ІТ-сектору у відновленні економіки країни в цей складний період.

Дослідження має на меті не лише теоретичний аналіз, але й розробку

практичних рекомендацій щодо підтримки та розвитку ІТ-галузі в умовах воєнного стану. Зокрема, важливо визначити, які заходи можуть сприяти збереженню та розвитку людського капіталу, підвищенню конкурентоспроможності ІТ-компаній та забезпеченню стабільного зростання галузі. В результаті, робота повинна надати комплексне бачення того, як ІТ-галузь може стати ключовим чинником економічної стійкості та розвитку України в умовах сучасних викликів.

**Матеріали та методи.** Для дослідження сучасного стану ІТ-галузі економіки України в умовах воєнного стану використовуються різноманітні джерела та методи аналізу. Основні матеріали дослідження включають статистичні дані динаміки ІТ-експорту, чисельність ІТ-спеціалістів в Україні, а також інформацію про країни, з яких надходить виторг від ІТ-експорту, і відповідну динаміку. Ці дані дозволяють отримати комплексне уявлення про поточний стан ІТ-галузі, її внесок в економіку та вплив зовнішніх факторів на її розвиток.

Для збору даних використовуватимуться джерела інформації, такі як Державна служба статистики України, профільні видання, які спеціалізуються на аналізі ІТ-галузі країни, а також галузеві звіти. Окрім цього, буде здійснено аналіз даних з відкритих джерел, таких як публікації у наукових журналах, аналітичні звіти консалтингових компаній та результати опитувань ІТ-компаній.

Методологія дослідження передбачає використання кількісних та якісних методів аналізу. Кількісні методи включають статистичний аналіз динаміки ІТ-експорту та чисельності ІТ-спеціалістів, що дозволить виявити основні тенденції та зміни в галузі за останні роки. Використання методів регресійного аналізу допоможе встановити залежність між різними економічними показниками та ІТ-експортом.

Якісні методи включають контент-аналіз публікацій, аналітичних звітів та інтерв'ю з представниками ІТ-компаній та експертами галузі. Цей підхід дозволить отримати глибше розуміння факторів, що впливають на розвиток



ІТ-сектору, та виявити практики та стратегії, які використовуються для адаптації до умов воєнного стану. Комбінація кількісних та якісних методів забезпечить комплексний підхід до дослідження, дозволяючи отримати обґрунтовані висновки та рекомендації.

Такий підхід забезпечить всебічний огляд сучасного стану ІТ-галузі в Україні та її перспектив в умовах воєнного стану, а також сприятиме розробці ефективних стратегій підтримки та розвитку галузі.

**Результати та обговорення.** Протягом останніх років сектор інформаційних технологій (ІТ) в Україні здобув велику увагу, ставши важливим компонентом національної економіки. ІТ-індустрія стала ключовою складовою розвитку економіки, забезпечуючи стабільний дохід та високий рівень зайнятості. Однак, повномасштабна війна, що розпочалася у 2022 році, внесла суттєві корективи в розвиток цього сектора.

На початкових етапах війни ІТ-ринок в Україні продемонстрував високу стійкість та здатність до адаптації. Однак, у 2023 році стали помітні негативні тенденції, що проявилися у скороченні ділової активності та погіршенні фінансових показників.

Незважаючи на ці виклики, ІТ-галузь продовжує залишатися однією з найдинамічніших в українській економіці.

Попри руйнівний вплив російської агресії, ІТ-галузь в Україні продемонструвала позитивну динаміку зростання у 2022 році, що склала 5,8%. За оцінками Асоціації «ІТ Ukraine», український ІТ-ринок має значні конкурентні переваги, такі як великий ринок праці, широка географія експорту та велика кількість випускників ІТ-спеціальностей.

За даними, представленими на DOU, ІТ-експорт України у 2023 році зменшився на 8,5% порівняно з попереднім роком (рис. 1).

Це зниження можна пояснити безпрецедентними викликами, спричиненими війною, такими як нестабільність, ризики безпеки та дестабілізація економічної ситуації. Проте, попри значні труднощі, ІТ-галузь залишається важливим експортним сектором.

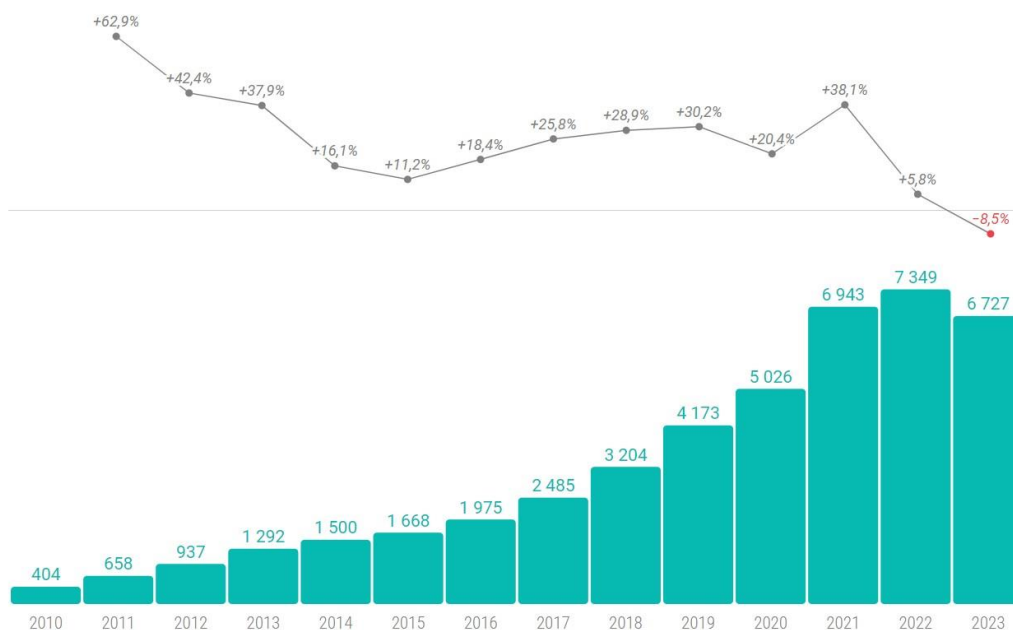

**Рис. 1. Динаміка ІТ-експорту з 2010-го до 2023 року, річний обсяг [1]**

Основними країнами-імпортерами українських ІТ-послуг залишаються США, Мальта та Велика Британія. Однак обсяг виторгу з цих країн знизився: США — з 2973 млн доларів у 2022 році до 2677 млн доларів у 2023 році, Мальта — з 581 млн до 567 млн доларів, Велика Британія — з 693 млн до 535 млн доларів (рис. 2). Це свідчить про певний відтік клієнтів або зменшення замовлень, що пов'язано з ризиками, асоційованими з веденням бізнесу в умовах війни. Проте, збереження високих показників експорту навіть у кризовий період вказує на значну довіру міжнародних партнерів до українських ІТ-фахівців

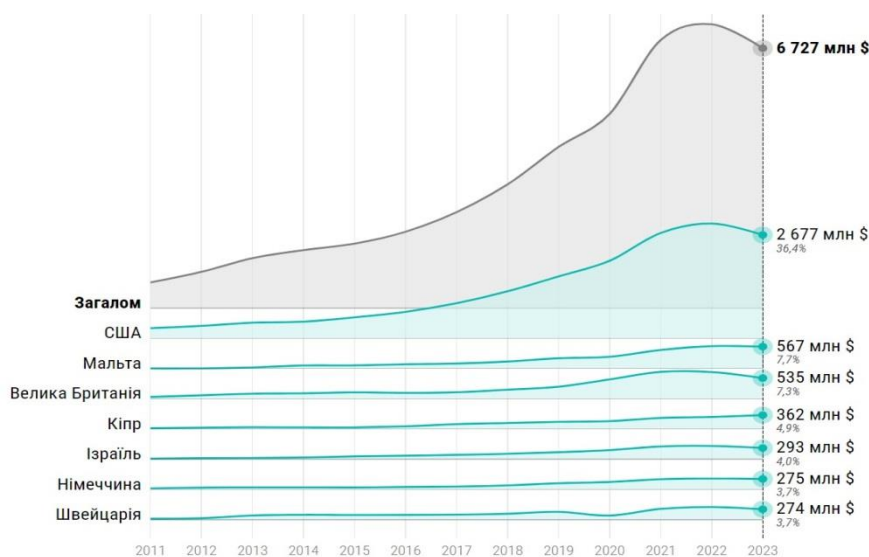

**Рис. 2. Країни, з яких надходить виторг від ІТ-експорту. [1]**

Незважаючи на економічні труднощі, кількість працівників в ІТ-індустрії України навіть збільшилася: з 336800 у 2022 році до 346200 у 2023 році (рис. 3). Це свідчить про високий рівень адаптивності сектору, який продовжує залучати нових фахівців навіть в умовах кризи. ІТ-компанії активно інвестують у навчання та розвиток персоналу, що допомагає підтримувати високий рівень кваліфікації працівників і зберігати конкурентоспроможність на міжнародному ринку.

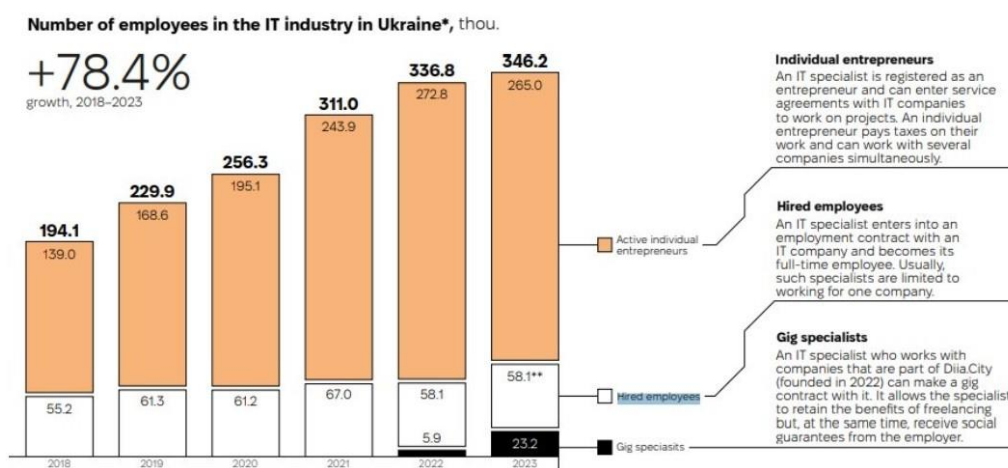

Джерело: дослідження Digital Tiger: the Power of Ukrainian IT

**Рис. 3. Кількість ІТ-спеціалістів. Динаміка за роками [2]**

Перспективи розвитку української ІТ-галузі в умовах воєнного стану визначаються низкою важливих факторів.

Одним з ключових аспектів є стабілізація ситуації в країні. Повернення до стабільного мирного життя сприятиме відновленню довіри міжнародних клієнтів, що, в свою чергу, призведе до зростання кількості замовлень. Відновлення інфраструктури та нормалізація економічної ситуації створять базу для подальшого розвитку галузі.

Іншим важливим фактором є інвестиції в освіту та розвиток. Продовження фінансування освітніх програм та підтримка молодих спеціалістів допоможуть зберегти високий рівень кваліфікації працівників. Це включає як внутрішні освітні ініціативи компаній, так і державні програми підтримки ІТ-освіти.

**Висновки.** ІТ-сектор продовжує залишатися важливим експортним напрямком, забезпечуючи стабільний дохід та зайнятість для багатьох українців. Українська ІТ-індустрія має великий потенціал для зростання та зміцнення своїх позицій на міжнародному ринку, що свідчить про актуальність та важливість подальшого дослідження цього сектору. На сьогодні Україна та її ІТ-галузь долають значні виклики, пов'язані з війною. Збереження людського капіталу, балансування між військовими та економічними потребами, а також забезпечення зростання галузі стають ключовими завданнями для сектору.

Аналіз сучасного стану ІТ-галузі економіки України в контексті кризових явищ, спричинених повномасштабною війною, дозволяє зробити кілька важливих висновків щодо її розвитку та перспектив. Одним із ключових спостережень є зменшення частки ІТ-експорту за 2023 рік. Згідно з представленими даними, показники ІТ-експорту демонструють падіння на 8,5% порівняно з попереднім роком, що свідчить про суттєві виклики, з якими стикається галузь в умовах війни.

Розглядаючи географічний розподіл надходжень від ІТ-експорту, можна помітити, що основними ринками залишаються США, Мальта та Велика Британія. Однак аналіз вказує на зниження доходів від основних країн-замовників. Це відображає загальну тенденцію до зниження міжнародного попиту на українські ІТ-послуги, що обмежує можливості для зростання українських ІТ-компаній на міжнародному ринку.

На тлі цих викликів, позитивним сигналом є збільшення кількості працівників ІТ-індустрії в Україні. Це свідчить про зростаючий інтерес до ІТ-сектору серед українських спеціалістів. Конкуренція на ринку фахівців сприяє підвищенню кваліфікаційних вимог, що в свою чергу покращує якість наданих послуг та сприяє зростанню глобальної конкурентоспроможності українського ІТ-сектору. Зростання чисельності ІТ-спеціалістів може бути ключовим фактором для відновлення та подальшого розвитку галузі, забезпечуючи її інноваційний потенціал.

Загалом, аналіз сучасного стану ІТ-галузі економіки України показує, що,

незважаючи на значні виклики, спричинені повномасштабною війною, галузь зберігає гарні перспективи для розвитку. Для подальшого розвитку та відновлення позицій на міжнародних ринках, Україні необхідно зосередитись на підтримці інновацій, покращенні бізнес-клімату, розвитку та популяризації ІТ-освіти та впровадженні програм підтримки розвитку ІТ-галузі з боку держави. Це дозволить не лише утримати теперішні позиції, але й закласти основу для майбутнього зростання та зміцнення позицій на глобальному ринку ІТ-послуг.

### **СПИСОК ВИКОРИСТАНИХ ДЖЕРЕЛ**

1. Річний обсяг ІТ-експорту України вперше знизився. Це плато чи погіршення ситуації? URL: <https://dou.ua/lenta/articles/it-export-2023/>
2. Антологія українського ІТ: 10 слайдів про те, як розвивається індустрія технологій. URL: <https://dev.ua/news/antolohiia-ukrainskoho-it-10-slaidiv-pro-te-iaak-rozvyvaietsia-industriia-tekhnologii-1710434979>
3. ІТ-галузь в умовах війни: який стан найбільших теххабів України. URL: <https://itcluster.lviv.ua/it-galuz-v-umovah-vijny-yakyj-stan-najbilshyh-tehhabiv-ukrayiny/>
4. Ринок праці ІТ-сектору в умовах війни: реалії та перспективи. URL: <https://niss.gov.ua/news/komentari-ekspertiv/rynok-pratsi-it-sektoru-v-umovakh-viyny-realiyi-ta-perpektyvy>

# СУЧАСНІ МЕТОДИКИ ТА ПІДХОДИ ДО УПРАВЛІННЯ РЕАЛІЗАЦІЄЮ БІЗНЕС-ПРОЕКТІВ

**Чаркіна Тетяна Юріївна,**

д.е.н., доцент,

завідуюча кафедрою економіки та менеджменту

**Чорна Тетяна Олександрівна,**

Студентка

Український державний університет науки та технологій,

м. Дніпро, Україна

**Вступ.** Бізнес-план являє собою детальний документ, що описує основні аспекти планованої діяльності підприємства. Досягнення комерційних цілей підприємства за допомогою ефективного бізнес-планування та маркетингу вимагає глибокого знання ринкової ситуації, розуміння потреб споживачів, вміння аналізувати та знаходити альтернативи, творчого та креативного підходу до розв'язання проблем.

**Мета роботи.** Дослідити сучасні методики та підходи до управління реалізацією бізнес-проектів в умовах конкурентного ринку.

**Матеріали та методи.** У роботі використано – системний підхід, порівняльний метод, графічний метод та метод експертних оцінок, модель конкурентних переваг М. Портера

**Результати та обговорення.** Для того, щоб економіка країни стабільно розвивалася, потрібно щоб ефективно функціонували бізнес – структури. Зараз система управління бізнесу потребує застосування сучасних ефективних моделей. Саме використання методичних підходів, що враховують особливості конкурентного середовища, впливають на управління конкурентоспроможністю бізнес-суб'єктів.

Загалом, управління бізнес-проектами може використовувати різні методики та підходи в залежності від характеру проекту, вимог та умов. Але для кожної галузі та окремих підприємств найкращими будуть різні підходи до управління реалізацією бізнес-проектів в умовах конкурентного ринку.

Один з таких класичних відомих методів - метод експертних оцінок.

Метод експертних оцінок (ЕО) є популярним інструментом для реалізації бізнес-проектів, особливо там, де потрібно провести оцінку ризиків, прогнозування результатів або прийняття стратегічних рішень. Основна ідея полягає в тому, що група експертів зі спеціалізованими знаннями та досвідом у відповідній галузі або предметній області збирається разом для обговорення та оцінки ключових аспектів проекту.

Метод експертних оцінок може бути корисним інструментом для прийняття обґрунтованих та досліджених рішень у реалізації бізнес-проектів, особливо в умовах невизначеності та складності, а такі умови існують останні роки, тому цей метод підходить для розробки бізнес-планів в умовах постійних змін.

У маркетинговій експертній оцінці аналізують оптимальність загальної маркетингової стратегії, коректність оцінки ринкової ситуації та конкуренції, визначення цільової аудиторії, ефективність маркетингового комплексу тощо. Основним завданням є пошук можливих недоліків та пропозиція альтернативних, більш ефективних підходів та методів. У разі потреби також пропонуються зміни та шляхи покращення.

Загалом, професійна допомога у бізнес-плануванні може допомогти уникнути цих проблем та забезпечити більший шанс на успіх [1].

Даний метод широко використовується в різних компаніях для реалізації бізнес-проектів, особливо коли потрібно оцінити ризики, прогнозувати розвиток підприємства або визначати стратегічні напрямки трансформації підприємства.

Наприклад, компанії в сфері технологій, такі як Microsoft, Google або IBM, користуються методом експертних оцінок для прогнозування тенденцій у сфері технологій, оцінки інновацій та розробки нових продуктів. У галузі фармації та медицини, фірми Pfizer, Novartis та GlaxoSmithKline за допомогою методу експертних оцінок розробляють очікуваний прогноз попиту на ліки тощо.

Ще один метод, який широко використовується вже довгий час та гарно працює - модель конкурентних переваг М. Портера

Модель галузевої конкуренції Майкла Портера є широко використовуваним інструментом для аналізу конкурентного середовища в галузях бізнесу та визначення стратегічних переваг (рис.1)

Професор Гарвардської школи бізнесу М. Портер довів, що стан конкуренції у галузі можна охарактеризувати п'ятьма конкурентними силами [2]:

- Загроза нових учасників – конкурентів: опис того, наскільки легко нові компанії можуть увійти на ринок та конкурувати з існуючими учасниками. Чим менше перешкод для входу на ринок, тим більша загроза нових учасників;

- Можливість заміщення продуктів або послуг: іноді трапляються ситуації, коли продукти або послуги компанії можуть бути замінені іншими альтернативами. Адже, чим більше альтернатив, тим вища загроза заміщення;

- Постачальники: ця сила визначає вплив постачальників на ціни та якість матеріалів чи послуг, які вони надають. Якщо постачальники починають диктувати свої умови та бачать прояви залежності від них, тоді вони можуть підвищувати ціни або знижувати якість, що негативно впливає на прибутковість компаній;

- Покупці: ця сила визначає вплив покупців на ціни та якість товарів або послуг. Простими словами – здатністю споживачів продукції фірми висувати свої умови. Чим більше контролюють ринок покупці, тим більше вони можуть диктувати умови, що також може негативно впливати на фінансовий результат компаній відповідно;

- Конкуренція між існуючими учасниками: дана сила описує ступінь конкуренції між існуючими учасниками у галузі. Чим більше конкурентів і чим активніше вони конкурують, тим складніше для кожного учасника зберегти свою прибутковість та позиції на ринку.





**Рис. 1. Основні принципи моделі М. Портера.**  
*(сформовано на основі джерела [2])*

Ці п'ять сил взаємодіють між собою і формують структуру індустрії, що впливає на прибутковість компаній в галузі. Модель конкурентних переваг М. Портера допомагає компаніям розуміти конкурентне середовище та приймати стратегічні рішення для забезпечення їхньої успішності.

На сьогоднішній день відомі компанії, які використовують підходи Майкла Портера, зокрема велика роздрібна мережа Walmart активно використовує модель «П'ять сил конкуренції» для аналізу конкурентного середовища в роздрібній торгівлі та формулювання стратегій.

Компанія Intel, яка є одним з провідних виробників мікропроцесорів у світі, використовує підходи Майкла Портера для аналізу ринку комп'ютерних технологій та розробки стратегій для виходу на лідерство.

**Висновки.** Сучасні моделі управління реалізацією бізнес-проектів дають можливість компаніям бути більш гнучкими, швидко адаптуватися до змін та ефективно досягати своїх цілей. Ці моделі надають компаніям інструменти та

методології для успішного виконання проектів на сучасному швидкозмінному ринковому середовищі.

### **СПИСОК ЛІТЕРАТУРИ**

1. ЕКСПЕРТНА ОЦІНКА БІЗНЕС-ПЛАНУ, МАРКЕТИНГУ ТА БРЕНДИНГУ. URL: <https://dinanta.com/blog/expert-review>

2. SWOT-аналіз соціо - економіко-екологічного стану підприємств : конспект лекцій / укладач І. Ю. Аблєєва. – Суми: Сумський державний університет, 2020. – 233 с.

## СУЧАСНІ ТЕНДЕНЦІЇ РОЗВИТКУ ІНФОРМАЦІЙНОГО ОБСЛУГОВУВАННЯ В ЕЛЕКТРОННОМУ СЕРЕДОВИЩІ

**Шевченко Д. І.,**

здобувач вищої освіти ОС «доктор філософії»,  
029 – Інформаційна, бібліотечна та архівна справа  
Київський національний університет культури і мистецтв  
м. Київ, Україна

У контексті стрімкого технологічного прогресу та зростаючої цифрової трансформації, сучасні тенденції розвитку інформаційного обслуговування в електронному середовищі виявляють ряд проблем, таких як безпека даних, доступність інформації, якість обслуговування, неоднорідність стандартів та цифрова грамотність, що потребує уваги та подальших досліджень для забезпечення ефективного та доступного інформаційного середовища для всіх користувачів. Також важливим стає питання популяризації у стрімко розвиваючому суспільстві.

**Ключові слова:** публічні бібліотеки, роль публічних бібліотек, інформаційні потреби, розвиток бібліотек, трансформація бібліотек, завдання публічної бібліотеки.

Бібліотеки, як ключові постачальники інформації, стикаються з необхідністю забезпечення безпеки, доступності, якості та цифрової грамотності у своїх послугах в електронному середовищі. Захист конфіденційності та безпеки персональних даних користувачів стає пріоритетною задачею, оскільки бібліотеки зберігають великий обсяг цінної інформації. Доступність інформації в електронному вигляді має бути забезпечена для всіх користувачів, незалежно від їхніх технічних можливостей або фізичних обмежень. Одночасно, якість обслуговування у віртуальному просторі має відповідати сучасним стандартам, а цифрова грамотність користувачів важлива для ефективного користування електронними ресурсами

та послугами бібліотек. Такий підхід відображає необхідність поєднання традиційних бібліотечних цінностей з сучасними вимогами до електронного інформаційного середовища.

Інформатизація включає в себе впровадження нових технологій та методів, спрямованих на підвищення ефективності роботи бібліотекарів і полегшення доступу до інформації для читачів. Одним з ключових аспектів цього процесу є автоматизація, яка спрощує рутинні завдання фахівців та створює зручний сервіс для користувачів у пошуку інформації. Ці зміни впроваджуються за допомогою комп'ютерів, локальних мереж та програмного забезпечення. Автоматизація бібліотеки є складним процесом, який має вплив на всі аспекти діяльності бібліотеки, і тому потребує обережного підходу. Це не лише встановлення системи обробки даних, а й питання щодо розвитку та адаптації робочих процесів з метою оптимального використання переваг, які пропонують інформаційні системи. Автоматизація бібліотеки відбувається поетапно, і терміни впровадження інформаційних технологій для організації міжбібліотечного співробітництва мають бути заздалегідь сплановані та визначені. Система автоматизації бібліотеки зазвичай включає кілька етапів, і порядок їх розробки, адаптації та впровадження повністю залежить від специфіки потреб.

За результатами дослідження у дисертації К. С. Бережної [2] було виявлено, що в процесі автоматизації бібліотеки керівництво повинно враховувати такі аспекти:

- Прийняття рішення та розробка проекту автоматизації. Створення функціонального підрозділу, відповідального за процес автоматизації.
- Аналіз досвіду автоматизації інших бібліотек. Поступове навчання персоналу.
- Визначення технологічної та технічної бази. Реалізація локальної бібліотечної мережі. Можливість обміну комп'ютерною інформацією між бібліотеками. Створення власних баз даних.

Завдяки автоматизації та впровадженню нових інформаційних технологій

бібліотеки розширюють спектр своїх послуг. Окрім традиційних бібліотечних сервісів, тепер у бібліотек є можливість надавати додаткові сервіси, такі як відправлення або одержання електронних повідомлень, використання Інтернету, пошук інформації в мережі на замовлення, запис інформації, друк на принтері, комп'ютерний переклад тексту, сканування та копіювання. Передусім це дозволило бібліотеці розширити доступ фахівцям до науково-технічної інформації, використовуючи зовнішні ресурси. Загалом, використання сучасних технологій у обслуговуванні користувачів не лише підвищує ефективність використання ресурсів бібліотеки та полегшує доступ користувачів до інформації, але й надає престиж та привабливість бібліотеці. Автоматизація бібліотечних процесів вимагає змін не лише у технологічних аспектах, але й у змістовних аспектах роботи бібліотеки. Змінюються позиція бібліотеки та її взаємодія з читачами, переглядаються вимоги до бібліотечного сервісу, індивідуальні форми інформаційного забезпечення і, як наслідок, показники якості професійної роботи.

Також один з перспективних напрямків техніко-технологічного розвитку у сфері інформатизації – створення електронних бібліотек. У теорії електронних бібліотек виділяють два підходи. Перший, застосований, зокрема, А. Чекмарьовим, Д. Соловяненко [1], практично об'єднує електронну бібліотеку з комплексною автоматизацією бібліотечних процесів. М. С. Слободяник, розглядаючи бібліотекознавчі аспекти функціонування електронних бібліотек, розрізняє у їх структурі повнотекстову базу даних та метайнформацію, які дозволяють здійснювати пошук документів.

Популяризація сучасних бібліотек теж одна із тенденцій розвитку. Найбільш сприятливим середовищем для популяризації є Інтернет. Зростає кількість людей, які використовують Інтернет як головне джерело інформації та спілкування. Ця стабільна тенденція до збільшення числа віддалених користувачів вимагає від бібліотек впровадження нових форм та розробок, спрямованих на ефективне обслуговування читачів у віддаленому режимі. Соціальні мережі стають важливим інструментом для присутності сучасних

бібліотек у віртуальному комунікаційному просторі. Представництво бібліотек у соціальних мережах формує інформаційно-комунікаційне середовище, яке відкриває нові можливості для організації взаємодії з користувачами, спрощує доступ до бібліотечних ресурсів і послуг, а також сприяє формуванню сучасного інформаційного іміджу бібліотеки як центру інформаційної активності.

**Висновки.** Розглянуті тенденції розвитку інформаційного обслуговування в електронному середовищі відображають актуальні виклики та можливості, що постають перед сучасними інформаційними системами. Необхідність забезпечення безпеки, доступності, якості та цифрової грамотності відображається як ключовий пріоритет у розвитку електронного інформаційного середовища. Для подальшого просування цих тенденцій необхідно активно впроваджувати технологічні інновації, сприяти розвитку цифрової грамотності та забезпеченню стандартів якості обслуговування. Автоматизація інформаційного обслуговування в електронному середовищі є ключовим завданням для побудови ефективною та доступною інформаційною інфраструктури, що відповідає потребам сучасного суспільства.

#### ЛІТЕРАТУРА:

1. Чекмарьов А., Соловяненко Д. Електронне середовище бібліотечної галузі: нові ресурси та можливості. *Бібліотечний вісник*. 2010. № 6. С. 51–54. URL: [http://nbuv.gov.ua/UJRN/bv\\_2010\\_6\\_7](http://nbuv.gov.ua/UJRN/bv_2010_6_7) (дата звернення: 15.05.2024).

2. Бережна К. С. Публічні бібліотеки України: вектори модернізації в інформаційному суспільстві : дис. ... канд. наук із соц. комунікацій / Харків. держ. акад. культури. Харків, 2018. 232 с. URL : [https://eprints.kname.edu.ua/50308/1/dis\\_Berezhna.pdf](https://eprints.kname.edu.ua/50308/1/dis_Berezhna.pdf) (дата звернення: 10.05.2024).

# LEGAL SCIENCES

## THE USE OF THE ENGLISH LANGUAGE IN THE WORK OF LAW ENFORCEMENT AGENCIES

**Dyakov Maxym Vyacheslavovich,**

Higher education applicant of the 3rd year  
Institute of Law and Training of Specialists for the units  
of the National Police of the Dnipropetrovs'k State University  
of Internal Affairs

Scientific supervisor:

**Pakulova Tetiana Vasylivna**

Associate Professor of the Department of Foreign Language for Professional  
Purposes of Dnipropetrovs'k State University of Internal Affairs

The use of the English language in the work of law enforcement agencies is of paramount importance, serving as a critical tool for effective communication, documentation, and legal proceedings. English, as the primary language of legal and administrative discourse in many countries, plays a crucial role in ensuring clarity, precision, and uniformity within the criminal justice system.

One of the primary functions of law enforcement is to maintain public order and safety. Clear and concise communication is essential in this regard, as officers need to convey information accurately and promptly to their colleagues, superiors, and the public. English, being a widely spoken language, facilitates seamless communication among law enforcement personnel, ensuring that crucial information is conveyed without ambiguity or misunderstanding.

Documentation is another key aspect of law enforcement work, and accurate record-keeping is vital for investigations, court proceedings, and administrative purposes. Police reports, witness statements, and legal documents must be drafted with precision to uphold the integrity of the justice system. The use of English ensures that these documents are consistent, understandable, and in compliance with

legal standards [1, p. 15].

Furthermore, English proficiency is crucial for law enforcement officers when interacting with diverse communities. In multicultural societies, officers often encounter individuals who may not speak English as their first language. The ability to communicate effectively in English allows law enforcement personnel to bridge language barriers, fostering trust and cooperation within the community [3, p. 86].

In legal proceedings, whether in written submissions or verbal arguments, the use of English is fundamental. Legal professionals, including law enforcement officers, must articulate their cases clearly and persuasively [2, p. 60].

The nuances of legal language require a comprehensive understanding of English to interpret and apply laws accurately. Moreover, international cooperation in addressing transnational crimes and sharing intelligence relies heavily on a common language, and English often serves as the *lingua franca* in such collaborations. Interpol, for example, employs English as one of its official languages, emphasizing the language's role in facilitating global efforts to combat crime [4, p. 37].

In conclusion, the use of the English language in the work of law enforcement agencies is indispensable. From daily communication among officers to the documentation of investigations and participation in legal proceedings, English proficiency enhances the efficiency, transparency, and effectiveness of law enforcement efforts. As societies continue to evolve and diversify, the importance of linguistic competence in English remains a cornerstone of successful law enforcement practices [3, p. 80].

The role of the English language in the operations of law enforcement agencies is multifaceted and crucial. Its significance extends beyond mere communication, encompassing documentation, legal proceedings, community engagement, and international cooperation. The use of English ensures clarity, consistency, and precision in conveying information, which is essential for maintaining public order and safety.

Moreover, English proficiency enables effective interaction with diverse communities, fostering trust and collaboration. As the global landscape of crime



becomes increasingly interconnected, the importance of a common language, often English, cannot be overstated in facilitating international cooperation among law enforcement agencies. In essence, the effective use of the English language is not just a linguistic necessity for law enforcement; it is a cornerstone that underpins the core functions of justice, security, and the protection of communities.

## **REFERENCES**

1. Addison, C. Harris Lecture, and Hongju Koh. How is international human rights law enforced?. *International Law of Human Rights*. Routledge, 2017. 241-262.
2. Rolison, Jonathan J., What are the factors that contribute to road accidents? An assessment of law enforcement views, ordinary drivers' opinions, and road accident records. *Accident Analysis & Prevention* 115 2018. P. 11-24.
3. Van Dijk, Auke J., et al. Law enforcement and public health: recognition and enhancement of joined-up solutions. *The lancet* 393.10168 2019. P. 287-294.
4. Violanti, John M., et al. Law enforcement suicide: a review. *Policing: An International Journal* 42.2 2019. P. 141-164.

**THE PROCEDURE FOR REVIEWING LIFE SENTENCES:  
IMPLEMENTATION OF THE PRINCIPLES OF CRIMINAL LAW OR  
INCONSISTENCY WITH THE PROCESSES OF DEMOCRATISATION OF  
LEGAL RESPONSIBILITY**

**Kurenkov Volodymyr**

student

Kharkiv National University of Radioelectronics

**Aliexsieiev Maksym**

student

Kharkiv National University of Radioelectronics

**Introductions.** The issue of the procedure for reviewing life sentences is one of the most relevant and controversial in the field of criminal law. It touches upon a number of fundamental principles of this branch of law, such as legality, equality before the law, humanism, individualisation of punishment, etc. At the same time, this issue is directly related to the processes of democratisation of legal liability, as it involves compliance with modern standards of human rights protection. Ukraine is one of the countries with the institution of life imprisonment, but the current mechanism for reviewing life sentences - presidential pardon - has been repeatedly criticised by international institutions. In particular, the European Court of Human Rights has pointed out that the Ukrainian pardon procedure does not comply with the fundamental principles of criminal law and Ukraine's international obligations in this area. In this regard, a detailed analysis of the existing procedure for reviewing life sentences in Ukraine in terms of its compliance with the principles of criminal law and the processes of democratisation of legal responsibility seems to be an extremely urgent task. This is the purpose of the present study, the results of which will have both theoretical and practical significance in the context of further reform of the national criminal law.

**Aim.** The main objective of this study is to provide a comprehensive analysis of the current procedure for reviewing life sentences in Ukraine from the perspective of its compliance with the fundamental principles of criminal law and general trends

in the democratisation of legal liability. To achieve this goal, the following key tasks are envisaged. To determine the list of basic principles of criminal law which are directly related to the procedure of review of life sentences. To thoroughly examine the mechanism of presidential pardon of life sentenced persons existing in Ukraine, its legal grounds, stages and criteria of application. To analyse how the principles of legality, equality, humanism, justice, etc. are implemented within the current procedure for reviewing life sentences. To determine to what extent the Ukrainian system of pardoning life sentences complies with international human rights standards and is in line with general trends in the democratisation of legal responsibility.

Based on the analysis, to formulate reasonable conclusions and recommendations on possible ways to improve the legal regulation of the issue under study in Ukraine. Thus, a comprehensive study of the procedure for reviewing life sentences through the prism of the principles of criminal law and democratisation of legal liability will allow obtaining a holistic picture of the state of the relevant area of legal regulation in Ukraine and outlining the prospects for its development.

**Materials and methods.** The empirical basis of the study was formed by a number of diverse sources. First of all, these are the legal acts of Ukraine that regulate the procedure for reviewing life sentences - the Constitution of Ukraine, the Criminal Code of Ukraine, the Criminal Executive Code of Ukraine, the Decree of the President of Ukraine "On the Regulations on the Procedure for Granting Pardons". An important source was also the judgments of the European Court of Human Rights in cases against Ukraine related to the issue of life imprisonment (Petukhov v. Ukraine, Lenov v. Ukraine, etc.).

To form the theoretical basis of the study, the author used the scientific works of leading domestic and foreign experts in the field of criminal law, criminology and penitentiary activities. Among them are the works of V. O. Kuznetsov, A. V. Savchenko, V. O. Maltsev, N. M. Karpachev, N. A. Belyaev, A. M. Kolodii, P. V. Kuzmin and other well-known scholars. The statistical data of the State Penitentiary Service of Ukraine on the number of people sentenced to life

imprisonment, the results of sociological surveys of public opinion on the attitude of the population to life imprisonment, as well as media materials on the relevant topics were of great importance for the objective coverage of the problem under study.

To achieve the goal and solve the outlined tasks, the study used a set of general scientific and specialised research methods. The methods of induction and deduction, analysis and synthesis were used both to formulate theoretical generalisations based on primary empirical data and to determine the principles of criminal law, the implementation of which was analysed in the procedure for reviewing life sentences.

The formal-dogmatic method was key in interpreting the content of the provisions of the legal acts regulating this procedure in Ukraine. The comparative legal method was used to identify common and distinctive features in the approaches to the regulation of the life sentence review procedure in Ukraine and other states, both members of the Council of Europe and non-members.

Sociological methods, such as surveys, questionnaires, and content analysis, were used to study public opinion, value orientations, and attitudes of the population regarding the issue of life imprisonment. Statistical methods enabled quantitative analysis of empirical data on the practice of imposing and executing life sentences in Ukraine. The systematic approach as a fundamental principle of scientific knowledge ensured a comprehensive study of the phenomenon under investigation in the interconnection of its legal, social, moral, ethical, penitentiary and other aspects.

The combination of various methods and sources of information created a reliable basis for an objective and comprehensive analysis of the compliance of the current procedure for reviewing life sentences in Ukraine with the basic principles of criminal law and general trends in the democratisation of legal responsibility.

**Results and discussion.** The analysis of the current procedure for reviewing life sentences in Ukraine has shown that, in general, it complies with a number of key principles of criminal law. At the same time, certain inconsistencies have been identified which may pose obstacles to the democratisation of legal responsibility in Ukraine.

First of all, the procedure under study fully complies with the principle of

legality, since a convicted person can be pardoned only on the basis of a relevant decree of the President of Ukraine as the head of state. The very fact of the existence of such an institution as pardon is provided for in the Constitution and detailed in special legislation. The principle of equality of citizens before the law is facilitated by equal access to the pardon application procedure for all those sentenced to life imprisonment. Nationality, gender, religious beliefs or other socio-demographic characteristics are not an obstacle to its application.

Elements of humanism are present in the consideration of petitions based on the degree of remorse of the convicted person, his/her behaviour, compensation for the damage caused, etc. This allows for individualisation of the decision-making process in accordance with the principle of humanism of punishment. At the same time, the implementation of the principle of justice raises certain doubts, since the analysis of the practice of reviewing petitions shows the absence of clear criteria for granting pardons to some persons and denying them to others. This creates a risk of bias and unequal treatment.

It is also worth noting that the frequency of repeated petitions (no more than once every 5 years) provided for in the current Regulation may contradict the principle of the inevitability of the execution of a sentence. After all, it provides for the possibility of releasing a convicted person from serving another part of a life sentence. At the same time, the existence of such a procedure generally complies with the principle of democracy and takes into account the will of the people through the involvement of petitions from NGOs, labour collectives, etc. In the comparative legal context, Ukraine's approach to the review of life sentences is not fully consistent with the practice of most European countries. It is known that in most European countries life imprisonment is not applied at all, and the maximum term of imprisonment has a clearly defined upper limit (15-25 years).

Thus, the current procedure for reviewing life sentences in Ukraine generally implements most of the basic principles of criminal law, but contains certain controversial aspects. Therefore, improvement of its legislative regulation seems appropriate in view of the trends of democratisation of legal responsibility and

international standards in this area.

**Conclusions.** A thorough analysis of the current procedure for reviewing life sentences in the form of presidential pardon in Ukraine allows us to draw a number of conclusions regarding its compliance with the principles of criminal law and general trends in the democratisation of legal responsibility.

Firstly, it should be recognised that the very existence of the institution of pardoning persons sentenced to life imprisonment is a manifestation of the implementation of the principle of humanism of punishment in national legislation. The possibility of further mitigation of sentences for life prisoners prevents their complete desocialisation and preserves incentives for correction.

Secondly, the procedure for reviewing petitions, which involves various state bodies and civic institutions, enshrined in the Regulation on Pardons, reflects the principles of democracy, equality before the law and individualisation of sentencing.

At the same time, certain controversial issues have been identified in the procedure for reviewing life sentences. In particular, the absence of clear legislatively established criteria for granting or rejecting pardons creates risks of arbitrary and biased approach, which calls into question the principle of justice.

Instead, the requirement in the Regulation that a sufficiently long period of time (5 years) must have elapsed before a second application can be made contradicts the principle of the inevitability of execution of a sentence. After all, it allows for the release of a convicted person from serving the part of a life sentence to which he or she was sentenced.

From a comparative legal perspective, the Ukrainian model does not seem to be progressive enough, as most European countries have abandoned life imprisonment as a form of criminal punishment. Instead, they use imprisonment for a clearly defined maximum term (15-25 years).

Therefore, to bring national legislation in line with modern international standards and trends in the democratisation of legal responsibility, it would be advisable to consider the prospect of a complete abolition of the institution of life imprisonment in Ukraine. However, if the political will to take such a radical step is

currently absent, minimal improvements should be envisaged. Enshrining in the legislation an exhaustive list of grounds for granting pardons to life-sentenced prisoners. Introducing more flexible terms for repeated petitions (e.g. annually). Expanding the range of actors involved in the consideration of petitions (human rights organisations, experts, etc.).

Such changes will eliminate the existing inconsistencies between the procedure for reviewing life sentences and the basic principles of criminal law, as well as better align this area with European practices in line with the overall process of humanisation and democratisation of legal responsibility in Ukraine.

### **SOURCES**

1. Кузнєцов В. О. Кримінальне право України / В. О. Кузнєцов, А. В. Савченко //Глава 3. - №1. - С. 30, 33.

2. Мальцев В. О. Принципи кримінального законодавства і суспільно небезпечне діяння / В. О. Мальцев // Держава і право. - 1997. - № 2. - С. 98, 102.

3. Науково-практичний коментар Кримінального кодексу України від 5 квітня 2001 / За ред. М. І. Мельника, М. І. Хавронюка. - К., 2001. - 36 с.

## **ВИКОРИСТАННЯ СУЧАСНИХ ТЕХНОЛОГІЙ У ВОГНЕВІЙ ПІДГОТОВЦІ**

**Бабак Катерина Іванівна**

здобувач вищої освіти 3 курсу  
Навчально-наукового інституту  
права та підготовки фахівців для  
підрозділів Національної поліції

**Копійка Максим Романович**

здобувач вищої освіти 3 курсу  
Навчально-наукового інституту  
права та підготовки фахівців для  
підрозділів Національної поліції

Науковий керівник:

**Бодирєв Дмитро Анатолійович**

старший викладач кафедри тактико-спеціальної підготовки  
Дніпропетровський державний університет внутрішніх справ  
м. Дніпро, Україна

**Вступ.** Готовність поліцейських до виконання своїх професійних обов'язків в значній мірі залежить від їхньої впевненості у володінні табельною зброєю. Однак випускники закладів вищої освіти МВС України на практиці часто відчують, що їм бракує практичних навичок в цьому питанні. Це може бути пов'язано з тим, що сучасна система навчання в основному акцентується на теоретичних аспектах та вивченні великої кількості законодавчих і нормативно-правових актів, які часто змінюються в процесі навчання. Таким чином, науково-педагогічним працівникам та інструкторам доводиться активно впроваджувати інновації у вищу освіту. Використання інтерактивних технологій у вогневій підготовці співробітників МВС України стає ключовим чинником для підвищення їхньої професійної компетентності.

**Мета роботи.** З розвитком інформаційних технологій важко уникнути необхідності модернізувати процес навчання шляхом впровадження інноваційних комп'ютерних програм. Це вимагає розробки нових методів формування знань, вмінь та навичок.



Один з найбільш ефективних підходів до навчання стрільбі з вогнепальної зброї - це використання електронних або мультимедійних стрілецьких тренажерів і симуляторів. Протягом більш ніж двадцяти років на світовому ринку існує велика різноманітність таких систем, включаючи 2D- та 3D-віртуальну реальність, які містять стрілецькі мішені та системи моделювання ситуацій з використанням датчиків [1, с. 7].

**Матеріали та методи.** Сучасна вогнева підготовка неможлива без інновацій, які допомагають сформувати стійкі знання про використання зброї та навички стрільби в поліцейських під час виконання службових завдань. Аналіз використання електронних тренажерів у закладах вищої освіти МВС свідчить, що співробітники активно використовують їх, що сприяє покращенню результатів навчання курсантів і слухачів незалежно від рівня їхньої стрілецької підготовки [3, с. 340]. Широке застосування таких систем в навчанні поліцейських допоможе покращити їхні навички та ефективність у виконанні службових завдань, що в свою чергу підвищить імідж поліції в цілому.

Проте, важливо пам'ятати, що повний перехід від традиційних методів вогневої підготовки до найновіших технологій не завжди призводить до очікуваних результатів у реальних умовах. Крім того, чинне законодавство встановлює конкретні вимоги до навчання поліцейських зі стрільби та витрати боєприпасів під час практичних занять. Це Курс стрільб, який має на меті навчити поліцейських володіти зброєю та стріляти в різних умовах. Важливо знати, що впровадження інноваційних технологій не повинно суперечити цим вимогам [4, с. 74].

Неможливо недооцінити важливість використання мультимедійних тирів у системі вогневої підготовки курсантів і слухачів в ЗВО МВС. Ці інноваційні тренажери дозволяють ефективно та у короткі строки навчити або покращити практичні вміння стрільби, включаючи швидку та влучну стрільбу з різних положень, в тому числі в русі та в умовах обмеженого часу. Вони також сприяють підвищенню рівня знань щодо юридичних та тактичних аспектів

використання зброї.

Мультимедійні тири дозволяють інструкторам ефективно навчати курсантів та слухачів прицільній стрільбі, формувати навички правильного тримання та прицілювання зброї, а також вчити їх швидкому та точному прицілюванню, веденню стрільби в руху та з різних положень. Використання інноваційних технологій дозволяє покращити навички стрільби по рухомим і нерухомих мішеням, а також вдосконалювати стрілецьку техніку та техніку зміни магазину [2, с. 41].

**Результати та обговорення.** Процес навчання стрільбі передбачає послідовне набуття різних навичок та їхню подальшу автоматизацію. Важливо, щоб студенти отримували навички не тільки в окремих елементах, але і у цілому комплексі рухів, який складається з різних стрілецьких навичок. Навчання повинно супроводжуватись фізіологічною та психологічною підготовкою для управління негативними реакціями стрілка на звук та віддачу зброї [1, с. 62].

Інтерактивні тренажери та мультимедійні тири грають ключову роль у вдосконаленні навчального процесу в ЗВО МВС. Вони допомагають курсантам та слухачам освоювати нові технології та методи навчання, оцінювати свій прогрес та аналізувати результати стрільби.

Однак важливо пам'ятати, що інтерактивні тренажери є допоміжним засобом навчання і не можуть повністю замінити традиційні методи. Тільки реальне навчання з використанням живої зброї та боєприпасів може забезпечити стійкі навички та повну готовність поліцейських до використання зброї в реальних ситуаціях. У цьому контексті інноваційні технології стають важливою допоміжною складовою вогневої підготовки, яка сприяє підвищенню ефективності та якості навчання [1, с. 2]

**Висновки.** Таким чином, розвиток і впровадження мультимедійних технологій у вогневу підготовку має стимулювати викладачів та інструкторів до вдосконалення навичок використання новітнього обладнання та програмного забезпечення, що створює основу для підвищення методичного рівня

проведення навчань і тренувань із вогневої підготовки та дозволяє забезпечити більш ефективно засвоєння тактико-технічних елементів вогневого зіткнення, сформувати навички швидкісного визначення цілі, оцінки правомірності застосування зброї та ведення вогню у стресовій ситуації.

### **СПИСОК ВИКОРИСТАНИХ ДЖЕРЕЛ:**

1. Мислива, О. О.; Бодирєв, Д. А., Вогнева підготовка: інновації vs. Традиції. Науковий вісник Дніпропетровського державного університету внутрішніх справ. 2021. №1. 39 с. URL: <http://er.dduvs.in.ua/handle/123456789/6598>
2. Савченко, М. С., С. В. Жуковський. Вогнева підготовка складова професійної підготовки поліцейського. Матеріали ОДУВС 2020 р. 161 с.
3. Семенюк В. І. Удосконалення системи навчання курсантів вищих військових навчальних закладів з вогневої підготовки. Сучасна парадигма формування професіоналізму майбутніх фахівців: науковотеоретичний збірник. Переяслав-Хмельницький: ДПУ, 2011. С. 33-35.
4. Штофель, Д. Х., К. С. Навроцька, Л. В. Вашук. Сучасний стан, перспективи розвитку і застосування стрілецьких тренажерів у вогневій підготовці (за матеріалами вітчизняних і закордонних виставок). ВНТУ, 2018 р. 84 с.

## ВИКОРИСТАННЯ ІНФОРМАЦІЇ З ДОВІДКОВО-ІНФОРМАЦІЙНИХ БАЗ ДАНИХ ВІЛЬНОГО ДОСТУПУ (ДЕРЖАВНИХ РЕЄСТРІВ)

**Бабак Катерина Іванівна**

здобувач вищої освіти 3 курсу  
Навчально-наукового інституту  
права та підготовки фахівців для  
підрозділів Національної поліції  
Дніпропетровського державного  
університету внутрішніх справ  
Науковий керівник:

**Рижков Едуард Володимирович**

кандидат юридичних наук,  
професор, професор кафедри економічної та  
інформаційної безпеки,  
Дніпропетровського державного  
університету внутрішніх справ  
м. Дніпро, Україна

**Вступ.** Державний реєстр, також відомий як Єдиний державний реєстр, є ключовою автоматизованою системою обліку інформації про осіб, майно та документи, яка створюється та утримується державою з метою забезпечення ефективного виконання її функцій. Цей реєстр є надзвичайно важливим інструментом, що дозволяє уряду збирати, обробляти та забезпечувати доступ до різноманітної інформації, необхідної для прийняття рішень та виконання різних функцій держави.

**Мета роботи.** Однією з основних функцій державного реєстру є накопичення інформації. Він служить місцем, де збирається та зберігається різноманітна інформація про осіб, їх власність, права та обов'язки, а також про документи, що регулюють їх правовий статус. Ця інформація може бути зібрана від різних джерел, таких як реєстраційні органи, судові відомості, адміністративні установи тощо [1].

По-друге, державний реєстр виконує функцію обробки інформації. Це означає, що зібрані дані піддаються аналізу, систематизації та структуруванню

з метою забезпечення доступу до них у зручній формі. Обробка даних дозволяє уряду отримувати цінні відомості та аналізувати їх для прийняття обґрунтованих рішень [2].

Останньою, але не менш важливою функцією є надання доступу до певних відомостей. Державний реєстр є механізмом, який забезпечує офіційне визнання та доступ до інформації, що міститься в ньому. Це може бути важливо для різних сторін, таких як громадяни, бізнес-структури, урядові органи та інші зацікавлені сторони. Важливо зазначити, що державний реєстр має особливий статус, інформація в ньому вважається правильною та правдивою, якщо не доведено інше. Це означає, що в загальному випадку дані, які знаходяться в цьому реєстрі, не потребують додаткового підтвердження або доказів їх достовірності [3].

**Матеріали та методи.** Значення конкретної інформації, яка міститься в державному реєстрі, визначається відповідним положенням, що регулює цей реєстр. Наприклад, у різних країнах можуть існувати різні державні реєстри, такі як реєстри юридичних осіб та фізичних осіб-підприємців, судових рішень, нормативних актів тощо.

Україна, подібно до багатьох інших країн, активно формує державні реєстри в різних сферах діяльності. Найпоширенішою практикою є створення Єдиних державних реєстрів, які об'єднують інформацію з різних галузей для більшої ефективності та зручності користувачів. Деякі з найпопулярніших державних реєстрів в Україні включають Єдиний державний реєстр юридичних осіб та фізичних осіб-підприємців, Єдиний державний реєстр судових рішень, Єдиний державний реєстр нормативних актів, Державний реєстр фізичних осіб, а також Єдиний державний реєстр виборців і Єдина електронна інформаційна система «Вибори». Всі ці реєстри відіграють важливу роль у забезпеченні прозорості, ефективності та законності в державі [4].

Довідково-інформаційні бази даних є сховищами інформації, які містять різноманітні дані про громадян, транспортні засоби, нерухоме майно, судимості тощо. Ці дані зазвичай збираються та зберігаються державними органами з

метою забезпечення публічного доступу до інформації та підвищення прозорості влади. Поліцейські органи використовують ці бази даних для отримання необхідної інформації для виконання своїх службових обов'язків.

Поліція може використовувати довідкові бази даних для ідентифікації осіб, перевірки їхніх злочинних записів, судимостей або з'єднань з іншими кримінальними діями.

За допомогою інформації з державних реєстрів транспортних засобів, поліція може встановлювати власників автомобілів, перевіряти їхню легальність, а також використовувати цю інформацію при розслідуванні дорожніх інцидентів.

Інформація з державних реєстрів може допомогти поліції в моніторингу заборонених осіб або місць, що є потенційно небезпечними.

Аналіз даних з довідкових баз даних дозволяє поліції прогнозувати тенденції злочинності, виявляти злочинні угруповання та розробляти стратегії запобігання злочинності [1, с. 35].

**Результати та обговорення.** Державні реєстри, що є складовою частиною довідково-інформаційних баз даних вільного доступу, представляють собою важливий інструмент управління інформацією та реалізації державної політики. Вони надають можливість отримання доступу до широкого спектру даних про громадян, юридичних осіб, нормативно-правові акти, судові рішення та інші важливі відомості. У цьому науковому тексті ми розглянемо різні аспекти використання інформації з державних реєстрів та їх значення для наукових досліджень та практичного застосування [5].

Державні реєстри становлять важливий джерело первинних даних для наукових досліджень у різних галузях знань. Інформація, яка міститься в цих реєстрах, може бути використана для проведення аналізу та вивчення різних аспектів суспільного життя, економіки, права, демографії тощо. Наприклад, дані про фізичних осіб можуть бути використані для дослідження демографічних процесів, а інформація про юридичних осіб - для аналізу ринкової конкуренції та бізнес-середовища [3].

Державні реєстри є важливим джерелом інформації для соціальних досліджень. Вони дозволяють аналізувати соціальні та економічні тенденції, визначати динаміку змін у суспільстві та реагувати на соціальні виклики. Наприклад, дані про рівень освіти, зайнятість, доходи та інші соціально-економічні характеристики можуть бути використані для аналізу структури суспільства та розробки соціальних програм [4].

Для правових досліджень інформація з державних реєстрів є невід'ємною складовою. Вона дозволяє вивчати законодавчу базу, аналізувати судову практику та розвивати правову науку. Наприклад, доступ до даних про судові рішення може бути використаний для аналізу правової практики та визначення тенденцій у судочинстві.

Забезпечення вільного доступу до державних реєстрів має велике значення для розвитку науки та практичного застосування отриманої інформації. Це дозволяє науковцям, дослідникам та громадянам використовувати дані для розробки нових ідей, вирішення актуальних проблем та розвитку суспільства в цілому [5].

**Висновки.** Отже, державні реєстри є важливим джерелом інформації для наукових досліджень та практичного застосування отриманих даних. Вони дозволяють аналізувати різноманітні аспекти суспільного життя, розвивати науку та реагувати на сучасні виклики. Забезпечення доступу до цих реєстрів є важливою умовою для подальшого розвитку наукового дослідження та практичного застосування отриманих результатів.

### СПИСОК ВИКОРИСТАНИХ ДЖЕРЕЛ:

1. Інформаційні технології : підруч. / В. Б. Вишня, К. Ю. Ісмайлов, І. В. Краснобрижкий, С. О. Прокопов, Е. В. Рижков. Дніпро : Дніп-роп. держ. ун-т внутр. справ, 2021. 492 с.
2. Економічний потенціал відкритих даних для України. URL: <http://tapas.org.ua/wp-content/uploads/2018/04/1524641131.pdf>.
3. Інноваційні сервіси відкритих даних для забезпечення ефективного

функціонування е-уряду. URL: <http://www.kbuapa.kharkov.ua/e-book/apdu/2017-%201/doc/1/02.pdf>.

4. Система відкритих даних в дії: Уряд відкриває понад 300 реєстрів та наборів даних. URL: [https://www.kmu.gov.ua/news/248569951\](https://www.kmu.gov.ua/news/248569951)

5. Жукова А. Д. Система відкритих державних даних. 2021. С. 78. [http://libs.mfknu.km.ua/bitstream/123456789/1902/1/%D0%96%D1%83%D0%B A%D0%BE%D0%B2%D0%B0%20%D0%90.%20%D0%94.%20\\_90-94.pdf](http://libs.mfknu.km.ua/bitstream/123456789/1902/1/%D0%96%D1%83%D0%B A%D0%BE%D0%B2%D0%B0%20%D0%90.%20%D0%94.%20_90-94.pdf)



# ДО ПИТАННЯ ЗАБЕЗПЕЧЕННЯ БЕЗПЕКИ ОБ'ЄКТІВ КРИТИЧНОЇ ІНФРАСТРУКТУРИ ЯК СЛАДОВОЇ ОПЕРАТИВНО-РОЗШУКОВОЇ ДІЯЛЬНОСТІ

**Бабак Катерина**

здобувач вищої освіти

3 курсу Навчально-наукового інституту

права та підготовки фахівців для

підрозділів Національної поліції

Дніпропетровського державного

університету внутрішніх справ

Науковий керівник:

**Телійчук Віталій**

професор кафедри

оперативно-розшукової діяльності, к.ю.н.,

старший науковий співробітник, доцент

Дніпропетровського державного

університету внутрішніх справ

м. Дніпро, Україна

**Вступ.** Сучасні збройні конфлікти відрізняються від тих, що ми спостерігали раніше. Однією з головних особливостей є зміна способів впливу на об'єкти критичної інфраструктури (КІ) з боку противника. Ця зміна відбулася внаслідок використання нових загроз, які раніше вважалися малоймовірними або малозначущими.

**Мета роботи.** Сьогодні відбувається активне застосування іррегулярних військових формувань, приватних військових компаній та сил спеціальних операцій. Противник використовує диверсійні та терористичні дії, а також застосовує партизанські методи боротьби для досягнення своїх цілей. Це ставить під загрозу безпеку об'єктів КІ, зокрема у контексті триваючого збройного конфлікту на сході України. Забезпечення безпеки об'єктів критичної інфраструктури, зокрема їх протидиверсійний захист, стає вельми актуальним завданням. Цей протидиверсійний захист передбачає комплекс заходів, які здійснюються спільно адміністрацією об'єктів, військовими

формуваннями та правоохоронними органами. Його метою є запобігання диверсійним акціям, спрямованим на руйнування чи пошкодження об'єктів КІ з метою завдання шкоди національним інтересам держави [1].

Одними з ключових суб'єктів, які здійснюють протидиверсійний захист, є Національна гвардія, Служба безпеки України та Національна поліція України. Вони виконують свої функції та завдання з урахуванням особливостей і специфіки діяльності, забезпечуючи безпеку об'єктів КІ у складних умовах сучасних збройних конфліктів.

**Матеріали та методи.** Впровадження та функціонування ефективної системи кібербезпеки є невід'ємною складовою національної безпеки країни в умовах постійної динаміки кіберзагроз та кібератак. Основу національної системи кібербезпеки України формують Міністерство оборони, Державна служба спеціального зв'язку та захисту інформації, Служба безпеки, Національна поліція, Національний банк України та розвідувальні органи [3].

Служба безпеки України відіграє ключову роль у забезпеченні кібербезпеки. Їй доручено завдання попередження, виявлення, припинення та розкриття кіберзлочинів, здійснення контррозвідувальних та оперативно-розшукових заходів, спрямованих на боротьбу з кібертероризмом та кібершпигунством, а також на готовність об'єктів критичної інфраструктури до можливих кібератак та кіберінцидентів. Важливим аспектом є також протидія кіберзлочинності, яка становить загрозу життєво важливим інтересам держави.

Аналіз положень Стратегії кібербезпеки свідчить про наявність ризиків, що сприяють деструктивному впливу загроз у кіберсфері. Серед них можна виокремити недостатню захищеність критичної інфраструктури, відсутність системності заходів кіберзахисту та недостатній розвиток організаційно-технічної інфраструктури забезпечення кібербезпеки [4, с. 17]. Для забезпечення кіберзахисту критичної інфраструктури пропонується вдосконалення правової бази, впровадження державного реєстру об'єктів критичної інформаційної інфраструктури, розробка вимог до кіберзахисту цих об'єктів та створення підрозділів кіберзахисту. Також важливим аспектом є

покращення державно-приватного партнерства у запобіганні та локалізації кіберзагроз.

Наукова база кібербезпеки в Україні регулюється нормативно-правовими актами, серед яких важливе значення має Закон України «Про основні засади забезпечення кібербезпеки України». Цей закон визначає правові та організаційні основи забезпечення кібербезпеки, встановлює цілі, напрями та принципи державної політики у цій сфері, а також регулює функції органів влади та інших суб'єктів у цій сфері. Ефективне функціонування національної системи кібербезпеки є критично важливим для забезпечення національної безпеки України в умовах постійної еволюції кіберзагроз та кібератак [3].

**Результати та обговорення.** В результаті аналізу виявлено, що в сучасних умовах зростає складність та різноманітність загроз, якими загрожує критична інфраструктура. Особливою увагою варто надавати новим та еволюціонуючим кіберзагрозам, які можуть призвести до серйозних наслідків для стабільності та безпеки.

Таким чином, необхідно постійно удосконалювати та розвивати заходи забезпечення безпеки об'єктів критичної інфраструктури [2]. Забезпечення безпеки об'єктів критичної інфраструктури вимагає комплексного підходу, що включає в себе не лише технічні та технологічні заходи, але й організаційні та правові механізми.

Оперативно-розшукова діяльність є важливим елементом цього комплексу, оскільки дозволяє вчасно виявляти, розслідувати та припиняти можливі загрози та втручання.

Серед суб'єктів Національної поліції оперативно - розшукову діяльність можуть здійснювати лише підрозділи кримінальної та спеціальної поліції. Слід погодитися з позицією О. В. Кириченка, що кримінальна поліція виконує надзвичайно широкий спектр правоохоронних функцій, серед яких можна назвати такі: здійснення захисту прав і свобод людини, інтересів суспільства і держави від протиправних посягань, встановлення та викриття осіб, які готують або вчинили розбої; здійснення комплексу заходів щодо виявлення та

документування осіб, які займаються злочинною діяльністю; протидія незаконному обігу вогнепальної зброї, бойових припасів та вибухових речовин; виявлення та запобігання розбоям, вчиненим неповнолітніми; запобігання виникненню організованих злочинних угруповань, встановленню ними корумпованих зв'язків з державними службовцями та посадовими особами, втягненню їх у злочинну діяльність; протидія транснаціональній злочинності тощо. Основними суб'єктами оперативно-розшукової протидії розбоям є підрозділи карного розшуку. [5]

**Висновки.** Важливо зазначити, що успішна реалізація заходів забезпечення безпеки об'єктів критичної інфраструктури потребує співпраці та координації різних відомств, організацій та галузей влади. Тільки завдяки взаємодії та спільним зусиллям можна досягти оптимальних результатів у запобіганні та реагуванні на потенційні загрози. У майбутньому необхідно продовжувати дослідження та розвиток методів та засобів забезпечення безпеки об'єктів критичної інфраструктури з урахуванням постійного змінювання середовища. Тільки шляхом постійного удосконалення та адаптації можна забезпечити ефективний захист важливих об'єктів, що є основою стабільності та безпеки суспільства.

### **СПИСОК ВИКОРИСТАНИХ ДЖЕРЕЛ:**

1. Про Стратегію кібербезпеки України : Указ Президента України «Про уведення в дію рішення Ради національної безпеки і оборони України від 27 січня 2016 року» від 15 березня 2016 р. № 96/2016. Урядовий кур'єр. 2016. №52.
2. Про основні засади забезпечення кібербезпеки України : Закон України від 5 жовтня 2017 р. № 2163-VIII. Урядовий кур'єр. 2017. № 215.
3. Про затвердження Порядку формування переліку інформаційно-телекомунікаційних систем об'єктів критичної інфраструктури держави : Постанова Кабінету Міністрів України від 23 серпня 2016 р. № 563. Урядовий кур'єр. 2016. № 168.

4. Єрменчук, Олександр. Оцінка загроз критичній інфраструктурі як важлива складова частина діяльності із захисту державної безпеки. *Jurnalul juridic national: teorie și practică* 34.6. 2018. С. 50-54.

5. Телійчук В. Г., Приступа Д. В. Щодо питання протидії підрозділами кримінальної поліції розбоям / В. Г. Телійчук, Д. В. Приступа // *Науковий вісник Дніпропетровського державного університету внутрішніх справ*. - 2019. - № 4 (101). – С. 271-276

# ТРАНСКОРДОННИЙ АСПЕКТ АЛІМЕНТНИХ ЗОБОВ'ЯЗАНЬ

**Багнюк Інна Володимирівна**

здобувач 3-го року навчання

Науковий керівник:

**Бельо Людмила Юріївна**

старший викладач

Національний університет «Одеська морська академія»

м. Одеса, Україна

**Вступ.** Транскордонний аспект аліментних зобов'язань є актуальною проблемою в сучасному світі, особливо це проявляється в умовах світової глобалізації та інтеграції. Треба зазначити, що ускладнюючими факторами щодо стягнення аліментів за кордоном є різниця в сімейному та процесуальному законодавстві окремих країн, а також мовні особливості щодо оформлення тих чи інших необхідних документів. Однак наразі вирішення даних проблем можна назвати не тільки можливим, але й ще ефективним, і досягається це завдяки врегульованості транскордонних аспектів аліментних зобов'язань міжнародним правом та двосторонніми угодами між державами.

**Мета роботи.** Важливо розглянути основні аспекти стягнення аліментів з-за кордону, включаючи такі категорії, як правовий статус міжнародних нормативно-правових актів, процедури стягнення аліментів у разі існування судового рішення по справі або й без нього, а також особливості, що передбачені регіональними угодами та значно полегшують процес стягнення аліментів у міжнародному просторі.

**Матеріали та методи.** Матеріалами дослідження слугували міжнародні та національні нормативні акти, а також вітчизняна наукова література. В процесі написання роботи були використані методи системно-структурного та логічного аналізів, синтез та метод узагальнення.

**Результати та обговорення.** Сьогодні, коли простежується тенденція до інтеграційних процесів серед міжнародного співтовариства, особливо злободенними стають питання перетинання сімейними зв'язками національних

кордонів. Саме тому аспект регулювання аліментних зобов'язань у міжнародному просторі виявляється досить актуальним. Аліменти, як правова категорія, хоча і надають матеріальну підтримку для дітей або колишніх членів сім'ї, але, на жаль, можуть становити складність у випадку їхнього транскордонного характеру. У цьому контексті вивчення та регулювання аліментів з-за кордону набуває все більшого значення як для правозахисників, так і для сімейних юристів та урядових органів.

Питання транскордонного регулювання аліментних зобов'язань хоча й наразі в умовах глобалізації має особливо актуальне значення, проте міжнародне співтовариство почало турбуватися з цього приводу ще в минулому столітті. Зокрема, у 1956 році було прийнято важливий нормативний документ, що є основним джерелом регулювання аліментних відносин у міжнародному приватному праві, і, до речі, ратифікований Україною – Конвенція ООН про стягнення аліментів за кордоном. Конвенція встановлює стандарти та процедури для розгляду та виконання аліментарних вимог у міжнародному контексті через спеціально уповноважені органи в кожній країні, а також надає механізми для ефективного стягнення аліментів через кордони та сприяє вирішенню складнощів, пов'язаних з транскордонними аліментарними зобов'язаннями [1].

Ще одним важливим документом, що регулює аліментні відносини з іноземним елементом є Конвенція про міжнародне стягнення аліментів на дітей та інших видів сімейного утримання 2007 року. Так, даною Конвенцією передбачено наділення центральних органів державної влади повноваженнями щодо вирішення аліментних питань з міжнародним характером на безоплатній основі [2]. Особливим аспектом даного нормативного акту є його гнучкість. Зокрема, передбачено, що держави можуть регулювати віковий критерій щодо сплати аліментів на дітей: Норвегія передбачила 25-річний вік дитини, Албанія погодилася на таку цифру за умови відвідування дитиною вищого навчального закладу, а ось Україна знизила граничний вік до 18 років [3, с. 168].

Таким чином, можемо говорити про те, що питання сплати аліментів

закордону наразі є достатньо врегульованим на міжнародному рівні. До того ж, Україна як держава, яка схильна до еміграції населення, досить вдало та всебічно, на нашу думку, врегулювала процедури щодо стягнення аліментів з відповідача, що знаходиться в іншій країні. Так, наприклад, зробити це можна двома способами:

1. Шляхом подання клопотання щодо виконання рішення суду України про стягнення аліментів (адже рішення українських судів можуть виконуватися закордоном, але на це потрібен дозвіл відповідної держави);

2. За допомогою заяви про встановлення рішення щодо аліментів (у випадку, коли немає судового рішення у даній справі).

Задля вжиття даних процедур позивач/заявник звертається з заявою або клопотанням та доданим переліком необхідних документів до територіальних органів Міністерства юстиції України.

Заява про стягнення аліментів за кордоном має містити наступні відомості: повне ім'я, громадянство, дата народження, місце проживання, місце роботи відповідача, його фотокартку, а також відомості про його сімейні та фінансові обставини, інформація про особу, на користь якої стягуватимуться аліменти, підстави для сплати аліментів та реквізити для переказу коштів.

Якщо наявне судове рішення, прийняте в Україні, то необхідно скласти клопотання про визнання і виконання рішення про сплату аліментів, до якого додати копію даного рішення, довідку про набрання ним чинності, довідку про невиконання цього рішення, довідку про належне повідомлення позивача про судові засідання та журнал судового засідання, фотокартку відповідача [4].

В даному аспекті особливо корисними є положення, що передбачені вищезгаданою Конвенцією 1956 року, а саме щодо можливість завірення таких документів лише перекладачем або бюро перекладів. Таким чином, набагато спрощується процес подання заяви або клопотання без необхідності нотаріального завірення, консульської легалізації та засвідчення перекладів апостилом [1].

Важливими у питанні міжнародних аліментних зобов'язань є договори



про міжнародну правову допомогу, які можуть не тільки значно спростити процес стягнення аліментів з-за кордону, а ще й надавати додаткові пільги. Так, наприклад, у Договорі між Україною та Республікою Польща про правову допомогу та правові відносини у цивільних та кримінальних справах, зазначено додаткові умови щодо використання законодавства окремої держави задля уникнення спорів про юрисдикцію: якщо стягуються аліменти на дитину, то застосовується закон тієї держави, громадянином якої є дитина; в інших справах щодо аліментів – закон тієї країни, на території якої проживає особа, що порушує клопотання. Також необхідно відмітити положення даного договору про те, що Україна та Польща на основі взаємності надають громадянам один одного звільнення від сплати судових витрат у випадках, передбачених законодавством [5].

Потрібно відмітити, що вищезгадані нормативно-правові документи є ситуаційними. Це означає, що вони за своїм призначенням не можуть чітко окреслити питання щодо стягнення аліментів за кордоном, оскільки кожна справа з транскордонним характером потребує індивідуальної конкретизації [6, с. 413]. Саме тому треба зазначити, що під час вирішення аліментних питань у міжнародному просторі, важливо спиратися не тільки на міжнародні акти, але й враховувати особливості законодавства держави кожної сторони (наприклад, щодо підстав звільнення від сплати судового збору, або ж щодо факторів, які враховуються при визначенні розміру аліментів) та наявність двосторонніх договорів, які можуть визначати юрисдикцію органів тієї чи іншої держави, мову подання документів тощо.

**Висновки.** Таким чином, хоча й питання стягнення аліментів з-за кордону здається юридично складним процесом, проте наявність міжнародних конвенцій, двосторонніх договорів, а також інструкцій у національному законодавстві, наразі дозволила ефективно вирішувати цю проблему. Важливо відмітити, що кожна ситуація потребує індивідуального підходу, при якому потрібно враховувати ряд важливих факторів: особливості законодавства кожної держави, встановлення юрисдикції компетентних органів, обрання

правильної форми (клопотання або заява) тощо.

### **СПИСОК ВИКОРИСТАНИХ ДЖЕРЕЛ:**

1. Конвенція про стягнення аліментів за кордоном: Конвенція ООН від 20.06.1956 р. № 995\_425. URL: [https://zakon.rada.gov.ua/laws/show/995\\_425#Text](https://zakon.rada.gov.ua/laws/show/995_425#Text).
2. Конвенція про міжнародне стягнення аліментів на дітей та інших видів сімейного утримання: Конвенція ООН від 23.11.2007 р. № 995\_112. URL: [https://zakon.rada.gov.ua/laws/show/995\\_112#Text](https://zakon.rada.gov.ua/laws/show/995_112#Text).
3. Заставна О. Регулювання аліментних відносин у транскордонному просторі. *Юридичний вісник*. № 1. 2021 р. С. 166-173.
4. Стягнення аліментів із-за кордону: покрокова інструкція. URL: <https://minjust.gov.ua/m/styagnennya-alimentiv-iz-za-kordonu-pokroкова-instruktsiya>.
5. Договір між Україною та Республікою Польща про правову допомогу та правові відносини у цивільних та кримінальних справах: Договір від 24.05.1993 р. № 616\_174. URL: [https://zakon.rada.gov.ua/laws/show/616\\_174#Text](https://zakon.rada.gov.ua/laws/show/616_174#Text).
6. Муляр Г.В., Шуст Г.П., Бабич В.А. Особливості законодавчого регулювання аліментних зобов'язань та стягнення аліментів на утримання дитини із-за кордону у період дії воєнного стану в Україні. *Журнал «Наукові інновації та передові технології»*. № 14 (28). 2023 р. С. 407-415.

**ГУМАНІЗМ І ПРАВА ЛЮДИНИ:  
ІСТОРИЧНИЙ РОЗВИТОК І СУЧАСНІ ВИКЛИКИ**

**Богуславський Олександр Анатолійович**

Аспірант

Херсонський державний університет

Івано-Франківськ, Україна

**Вступ.** Гуманізм як філософська течія, що зосереджується на цінності, гідності та праві кожної окремої людини, має багатовікову історію розвитку. Ідеї гуманізму стали основою для формування сучасних концепцій прав людини, які сьогодні є наріжним каменем міжнародного права та національних правових систем. Від античних філософів, таких як Сократ, Платон та Арістотель, до мислителів епохи Просвітництва, таких як Джон Локк, Жан-Жак Руссо та Іммануїл Кант, гуманістичні ідеї пройшли складний еволюційний шлях, формуючи фундамент сучасних прав людини.

Однак, у сучасному світі гуманістичні принципи стикаються з численними викликами, які вимагають їх філософського переосмислення та адаптації. Глобалізація, технологічний прогрес, соціально-економічна нерівність та інші проблеми сучасності створюють нові умови для реалізації прав людини та вимагають нового філософсько-правового підходу. Зокрема, глобалізаційні процеси та мультикультуралізм викликають необхідність врахування культурних відмінностей, технологічний прогрес ставить нові етичні та правові питання, а соціально-економічна нерівність потребує активнішого докладання зусиль у площині забезпечення соціальної справедливості.

У данних наукових тезах розглянуто історичний розвиток гуманістичних ідей та їхній вплив на формування прав людини, а також проаналізовано сучасні виклики, що постають перед гуманістичними принципами у сучасному правовому контексті.

**Ціль роботи.** Ціллю цієї наукової роботи є дослідження історичного розвитку гуманістичних ідей у контексті прав людини та аналіз сучасних викликів, що постають перед гуманізмом як філософсько-правовим принципом. Робота спрямована на виявлення нових підходів до адаптації гуманістичних цінностей в умовах глобалізації, технологічного прогресу та соціально-економічної нерівності.

**Матеріали та методи.** У ході даного дослідження були використані історичний, порівняльний, системний та аналітичний методи. Історичний метод дозволив дослідити еволюцію гуманістичних ідей від античності до сучасності, порівняльний метод – аналізувати різні філософські підходи та зміни у гуманістичних принципах. Системний метод допоміг проаналізувати сучасні виклики, такі як глобалізація, технологічний прогрес та соціально-економічна нерівність, а аналітичний метод – критично оцінити наукову літературу та правові документи. Матеріалами для дослідження служили наукові праці, статті та правові акти, що стосуються історичного розвитку та сучасних аспектів прав людини.

**Результати обговорення.** Гуманістичні ідеї, що лежать в основі прав людини, мають глибоке історичне коріння, яке простежується від античності до сучасності. Гуманізм як філософське вчення акцентує увагу на цінності кожної окремої особистості, її гідності та невід'ємних прав. Ці ідеї стали фундаментом для розвитку прав людини, які зараз є наріжним каменем міжнародного права та національних конституцій.

У античності філософи, такі як Сократ, Платон та Арістотель, висловлювали думки про гідність людини та її природні права. Сократ говорив про важливість внутрішньої моральної автономії, Платон – про справедливість, а Арістотель – про природне право та добродетель. Вони заклали підвалини для подальшого розвитку гуманістичних ідей [1, с. 30].

Середньовіччя принесло новий погляд на людину через призму християнства, де людина розглядалась як створення Бога, наділене вродженою гідністю. Тома Аквінський об'єднав арістотелівську філософію з

християнською теологією, що дало новий імпульс розвитку прав людини [2, с. 142].

В епоху Просвітництва такі філософи як Джон Локк, Жан-Жак Руссо та Іммануїл Кант, розробили концепції природних прав та суспільного договору. Джон Локк у своїй теорії природного права стверджував, що кожна людина має невід'ємні права на життя, свободу та власність. Жан-Жак Руссо розвинув ідею загальної волі, а Іммануїл Кант підкреслив значення автономії та морального закону як основи прав людини [2, с. 143].

Сучасний період ознаменувався інституціоналізацією прав людини. Після Другої світової війни було створено Організацію Об'єднаних Націй, яка прийняла Загальну декларацію прав людини у 1948 році. Цей документ став важливим етапом в еволюції гуманістичних ідей, встановивши універсальні стандарти прав людини, що мають бути захищені в усьому світі.

Гуманістичні ідеї продовжують розвиватися і в наш час, знаходячи своє відображення у різних міжнародних та національних правових актах, а також у практиці міжнародних та національних судів. Вони служать базисом для боротьби за права людини, соціальну справедливість та рівність.

Гуманістичні ідеї, що лежать в основі прав людини, зіткнулися з численними викликами у сучасному світі. Глобалізація, технологічний прогрес, зміна клімату, соціально-економічна нерівність та політичні конфлікти – все це створює нові умови, які вимагають переосмислення та адаптації гуманістичних принципів. Науковий філософсько-правовий аналіз дозволяє зрозуміти ці виклики та знайти шляхи їх подолання.

Глобалізація привнесла значні зміни у міжкультурні взаємодії та створила нові умови для реалізації прав людини. Мультикультуралізм, як наслідок глобалізаційних процесів, став викликом для традиційних гуманістичних принципів, оскільки вимагав врахування культурних відмінностей та забезпечення прав різних етнічних і релігійних груп. Філософія права повинна знаходити баланс між універсальністю прав людини та їх культурною специфікою, зберігаючи при цьому основні гуманістичні цінності.

Технологічний прогрес, зокрема розвиток інформаційних технологій, штучного інтелекту та біотехнологій, ставить нові етичні та правові питання [3, с.19]. Проблеми конфіденційності, генетичного редагування, кібербезпеки та автоматизації праці потребують оновлення правових норм та принципів. Гуманістичний підхід вимагає забезпечення того, щоб технологічні досягнення слугували покращенню добробуту людини та не порушували її фундаментальних прав.

Соціально-економічна нерівність, яка посилилась унаслідок глобальних економічних криз, є серйозним викликом для реалізації гуманістичних принципів. Забезпечення соціальної справедливості, рівного доступу до ресурсів та можливостей, боротьба з бідністю та дискримінацією – все це потребує переосмислення та адаптації правових механізмів. Філософія права повинна забезпечувати, щоб економічні реформи були спрямовані на забезпечення гідності та прав кожної людини.

**Висновок.** Історична еволюція гуманістичних ідей у контексті прав людини характеризується тим, що є тривалим і багатовимірним процесом. Від античних філософів до сучасних правозахисників, ці ідеї пройшли довгий шлях, формуючи основу для сучасних концепцій прав людини. Вони продовжують впливати на правову систему та суспільну свідомість, забезпечуючи постійний розвиток та адаптацію правових норм до нових викликів часу.

Сучасні виклики для гуманістичних ідей і гуманізму в області прав людини потребують глибокого філософсько-правового аналізу та адаптації правових норм до нових умов. Глобалізація, технологічний прогрес, соціально-економічна нерівність та інші, вимагають оновлення гуманістичних принципів, задля ефективності реагування та повноцінного забезпечення захисту прав людини на високому сучасному рівні.

## СПИСОК ВИКОРИСТАНОЇ ЛІТЕРАТУРИ

1. Грищук О. В., Гелеш А. І. Формування та розвиток ідей гуманізму у праві. Хмельницький: Хмельницький університет управління та права,

2013. 288 с.

2. Грищук О. В. Філософія конституційних цінностей: монографія. Київ: Компанія ВАІТЕ, 2019. 416 с.

3. Петришин, О. В., Гиляка О. С. Права людини у цифрову епоху : виклики, загрози та перспективи. Вісник Національної академії правових наук України, 2021, т. 28, № 1, с. 7–35.

# СУТНІСТЬ ТА ЗАГАЛЬНІ ЗАСАДИ ПРАВОВИХ НАСЛІДКІВ НЕДОДЕРЖАННЯ ВИМОГ ЗАКОНОДАВСТВА ПРИ ВЧИНЕННІ ПРАВОЧИНІВ

**Бодра Аліна Олександрівна**  
здобувач вищої освіти юридичного факультету  
Національний університет біоресурсів і природокористування України

**Вступ.** Недодержання вимог законодавства при вчиненні правочинів є поширеним явищем, яке може мати значні правові наслідки для сторін такого правочину. У цій тезі ми розглянемо сутність та загальні засади правових наслідків недодержання вимог законодавства при вчиненні правочинів.

**Ціль роботи.** Ця робота має на меті дослідити питання недодержання вимог законодавства при вчиненні правочинів.

**Матеріали та методи.** Для досягнення поставленої мети було використано комплекс методів дослідження, зокрема, аналіз нормативно-правових актів, наукових статей та робіт на дану тематику.

**Результати та обговорення.** Недійсні угоди не тягнуть за собою правових наслідків, не містять якостей юридичного факту, на підставі якого виникають ті цивільно-правові наслідки, настання яких бажають сторони.

Водночас слід погодитися з І. Дзерою, яка зазначає, що недотримання не всіх перерахованих умов тягне за собою недійсність правочину. Бо згідно зі ст. 218 ЦК України недотримання сторонами письмової форми правочину, встановленої законом, не тягне за собою її недійсність, крім випадків, встановлених законом, тому умова про форму правочину не входить до загальних умов, недотримання яких тягне за собою недійсність правочину [1, с. 22].

Недійсна угода, якщо її недійсність встановлено законом (нікчемна угода). У цьому випадку визнання такого правочину недійсним судом не потрібне. Якщо недійсність правочину прямо не встановлено законом, але одна із сторін або інша зацікавлена особа заперечує її дійсність на підставах,



встановлених законом, така угода може бути визнана судом недійсною (оспорювана угода) (стаття 215 ЦК України).

Недійсність окремої частини правочину не тягне за собою недійсності інших її частин і правочину в цілому, якщо можна припустити, що правочин був би вчинений і без включення до нього недійсної частини. Суд може також визнати нікчемний правочин дійсним, якщо буде встановлено, що він відповідав справжній волі особи, яка вчинила її, а нотаріальному посвідченню правочину перешкоджала обставина, яка не залежала від її волі (ч. 2 ст. 219 ЦК України) [2].

Недійсними можуть бути визнані лише угоди, що вчинилися. Недійсним правочином визнається такий правочин, який спрямований на настання певних наслідків, але через невідповідність вимогам чинного законодавства їх не тягне. Тобто, зроблені дії не створюють юридичних наслідків, тому що не відповідають юридичному факту, встановленому законодавством [3, с. 42].

Усі правочини щодо відчуження житла повинні відповідати встановленій законом письмовій формі, з дотриманням встановлених ЦК України вимог (статті 203, 205, 207, 209 ЦК).

Однією з основних вимог до укладання угод щодо відчуження житла є дотримання письмової форми, що підлягають обов'язковому нотаріальному посвідченню та обов'язковій державній реєстрації. Угода здійснена з моменту його державної реєстрації (ст. 210 ЦК України) [2].

Відповідно до статті 4 Закону України «Про державну реєстрацію прав на нерухоме майно та їх обтяжень» передбачено, що державній реєстрації підлягають:

- право власності та право довірчої власності як спосіб забезпечення виконання зобов'язання на нерухоме майно, об'єкт незавершеного будівництва, право довірчої власності як спосіб забезпечення виконання зобов'язання на майбутній об'єкт нерухомості;

- спеціальне майнове право на об'єкт незавершеного будівництва, майбутній об'єкт нерухомості відповідно до Закону України «Про гарантування

прав на об'єкти нерухомого майна, які будуть збудовані в майбутньому» від 15.08.2022 № 2518-IX;

- речові права на нерухоме майно, похідні від права власності (право користування (найму, оренди) будинком або іншою капітальною спорудою (їх окремою частиною), що виникає на підставі договору найму (оренди) будівлі або іншої капітальної споруди (їх окремої частини), укладеної строком щонайменше трьох років;

- обтяження речових прав на нерухоме майно, об'єкт незавершеного будівництва, майбутній об'єкт нерухомості [4].

Особливості вчинення нотаріальних дій та державної реєстрації передбачені Порядком вчинення нотаріальних дій нотаріусами України, затвердженого наказом Міністерства юстиції України від 22.02.2012 р. № 296/5 (далі – Порядок).

Хоча недійсність таких правочинів прямо не регулюється окремими правовими нормами, існують положення, що дозволяють суду визнавати такі правочини недійсними. Іншими словами, для визнання оспорюваного правочину недійсним необхідно встановити юридичні факти, що підтверджують неправильність такої угоди [3, с. 42].

Ми у свою чергу згодні з позицією Д. П. Цвігуна, який визначає загальні підстави визнання правочинів недійсними. Однак не можемо не погодитися з позицією Н. К. Галянтич, більш детально аналізує недійсні угоди в житловій сфері, зокрема за наступною класифікацією: до нікчемних угод у житловій сфері відносить: угоди, укладені з метою, що порушують публічний порядок (ст.228 ЦК України); удавані та фіктивні угоди (статті 234, 235 ЦК України); скоєно недієздатною фізичною особою (ст.226 ЦК України); угода, вчинена без дозволу органу опіки та піклування (ст. 224 ЦК України) та вчинена малолітньою особою за межами її цивільної дієздатності (ст. 221 ЦК України); порушення вимог щодо нотаріального посвідчення та державної реєстрації (ст. 219 ЦК України); наявності довіреності, у якій зазначена дата її скоєння (ст. 247 ДК РФ) [5].

Проте вважаємо положення про віднесення правочинів, вчинених без дозволу органу опіки та піклування (ст. 224 ЦК України) до групи нікчемних досить дискусійним, оскільки аналізуючи судову практику, відповідно до п. 94 постанови Великої Палати Верховного Суду від 26.10.2021 № 755/12052/19, суд погодився та підтримав правові висновки, викладені у постанові Великої Палати Верховного Суду від 29 вересня 2020 року у справі № 757/13243/17 та постанові Верховного Суду України від 20 січня 2016 року у справі № 504/2 ц (виробництво № 6-2940ц15). Цей висновок зводиться до наступного: правочин, здійснений батьками (усиновлювачами) щодо нерухомого майна, право власності на яке або право користування яким мають діти, за відсутності обов'язкового попереднього дозволу органу опіки та піклування може бути визнано судом недійсним (частина шоста статті 203, частина перша статті 215 ЦК України) за умови, якщо буде встановлено, що угода, що оспорюється, суперечить правам та інтересам дитини, - звужує обсяг існуючих майнових прав дитини та/або порушує охоронювані законом інтереси дитини, зменшує або обмежує права та інтереси дитини щодо житлового приміщення, порушує гарантії збереження права дитини на житло. Сам по собі факт відсутності обов'язкового попереднього дозволу органу опіки та піклування на укладання оспорюваного правочину не є безумовною підставою для визнання його недійсним [6].

Тому вважаємо, що незалежно від законодавчої конструкції ст. 224 ЦК України до другої групи недійсних правочинів, а саме оскаржуваних, слід віднести правочини, вчинені без згоди органу опіки та піклування.

Цілком погоджуємося з М.К. Голянтичем, який визначає правочини, що оспорюються, як правочини, які визнаються такими лише в судовому порядку: юридичної особи, вчинені без спеціального дозволу (ліцензії) (ст. 227 України); вчинені неповнолітньою особою за межами її цивільної дієздатності (ст. 222 ЦК України); вчинене особою, дієздатність якої обмежена судом (ст. 223 ЦК України); вчинене особою, яка в момент вчинення не усвідомлювала значення своїх дій та (або) не могла ними керувати (ст. 225 ЦК України); правочин під

впливом помилки, шахрайства, насильства, зловмисної згоди представника однієї сторони з іншою (статті 229-232 ЦК України); під впливом тяжких обставин (ст. 233 ЦК України) [5].

Проте вважаємо, що до зазначених видів оспорюваних правочинів слід також віднести правочини, які стосуються особливого права власності на предмет незавершеного будівництва, майбутній нерухомий об'єкт, оскільки відповідно до ст. 10 абз. 1 Закону України "Про гарантії права власності на нерухоме майно, що буде збудовано" спеціальне речове право на об'єкт незавершеного будівництва, майбутній нерухомий об'єкт (спеціальне речове право) - вид речового права на нерухоме майно, що об'єктом незавершеного будівництва, майбутнього об'єкта нерухомого майна, що перебуває: у власності та управлінні таким об'єктом за власним бажанням, незалежно від волі інших осіб, якщо інше не встановлено законом, і виникає внаслідок набуття права до виконання будівельні роботи, але не раніше державної реєстрації цього права, а завершено після введення в експлуатацію закінченого будівництвом обладнання та державної реєстрації права власності на відповідний об'єкт нерухомого майна; право особи, за якою зареєстровано таке право, вимагати завершення будівництва об'єкта (в тому числі об'єкта, частиною якого є майбутній нерухомий об'єкт) та введення його в експлуатацію, що має наслідком набуття права власності на об'єкта такою особою, об'єкта нерухомого майна, який відповідає технічним характеристикам відповідного предмета, визначеним у договорі [7].

Цікавою є позиція М.К. Галянтича, яка зазначає, що правочини не повинні допускатися, якщо розмір житлової площі, що припадає на кожного члена сім'ї, менший за середній рівень житлової забезпеченості громадян у даному місці проживання [5].

Ми не погоджуємося з позицією М. К. Галянтича, вважаємо, що розмір житлової площі не повинен бути однією з підстав для визначення можливості вчинення злочинної діяльності. Спираючись на ЦК України, який є основним актом цивільного законодавства України, можна стверджувати, що умова про

середній рівень житлової забезпеченості громадян у населеному пункті не є обов'язковою умовою для визначення можливості вчинення правочинів. .

Крім того, таке обмеження може створити нерівні умови для різних категорій громадян, особливо в тих регіонах, де середній рівень житлової забезпеченості є низьким. Також може бути аргумент, що інші фактори, такі як дохід, стабільність сімейних стосунків або інші соціальні аспекти, повинні бути взяті до уваги при визначенні можливості вчинення злочину.

**Висновки.** Отже, можна стверджувати, що оцінка можливості вчинення правочину має бути комплексною та ґрунтуватися на нормах чинного законодавства, в даному випадку ЦК України, але якщо необхідно встановити додаткові підстави для вчинення правочину, то оцінка можливості вчинення правочину повинна бути комплексною. ми вважаємо, що необхідно буде враховувати різні чинники, а не обмежуватися лише розміром житлової площі порівняно із середнім рівнем добробуту громадян у конкретному помешканні.

## СПИСОК ВИКОРИСТАНИХ ДЖЕРЕЛ

1. Дзера І. Поняття та правова природа недійсних правочинів. *Підприємство, господарство і право*. 2018. № 11. С. 21 – 25
2. Цивільний кодекс України: Закон України від 16.01.2003 р. *Відомості Верховної Ради України (ВВР)*, 2003, №№ 40-44, ст.356. URL : <https://zakon.rada.gov.ua/laws/show/435-15#Text>
3. Цвігун Д.П. Правові наслідки недійсності правочинів: основні аспекти. *Прикарпатський юридичний вісник*. 2021. Вип. 3(38). С. 40 – 43.
4. Про державну реєстрацію речових прав на нерухоме майно та їх обтяжень : Закон України від 01.07.2004 № 1952-IV. *Відомості Верховної Ради України (ВВР)*, 2004, № 51, ст. 553. URL : <https://zakon.rada.gov.ua/laws/show/1952-15#Text>
5. Галянтич М. К. Житлове право України: навч. посібник. URL : [http://megalib.com.ua/content/7679\\_\\_2\\_Osoblivosti\\_civilnopravovoi\\_vidpovidalnost\\_i\\_za\\_poryshennya\\_y\\_jitlovii\\_sferi.html](http://megalib.com.ua/content/7679__2_Osoblivosti_civilnopravovoi_vidpovidalnost_i_za_poryshennya_y_jitlovii_sferi.html)

6. Постанова Великої Палати Верховного Суду від 26.10.2021 по справі № 755/12052/19 (провадження № 14-113 цс 21). URL: <https://reyestr.court.gov.ua/Review/101584602>

7. Про гарантування речових прав на об'єкти нерухомого майна, які будуть споруджені в майбутньому : Закон України від 15.08.2022 № 2518-IX. *Відомості Верховної Ради (ВВР)*, 2023, № 23-24, ст. 90. URL : <https://zakon.rada.gov.ua/laws/show/2518-20#Text>

## **ВИПРАВЛЕННЯ НЕДОЛІКІВ У СУДОВИХ РІШЕННЯХ, УХВАЛЕНИХ У СПРАВАХ ОКРЕМОГО ПРОВАДЖЕННЯ**

**Бойко Володимир Володимирович**

здобувач вищої освіти

курсант 3-го курсу

Навчально-наукового інституту права та

підготовки фахівців для підрозділів Національної поліції

Дніпропетровського державного університету внутрішніх справ

Науковий керівник:

**Логінова Марина Вікторівна**

викладач кафедри цивільного права та процесу

Дніпропетровського державного університету внутрішніх справ

**Вступ.** В ході цивільного судочинства суд здійснює процесуальні дії різної юридичної природи, які оформлюються у вигляді судових рішень. Згідно зі статтею 258 частиною 1 Цивільного процесуального кодексу України (далі-ЦПК) [1], залежно від суті питання, що вирішується судом, судові рішення поділяються на ухвали, рішення, постанови та судові накази.

**Результати та обговорення.** Відповідно до частин 2-5 статті 258 ЦПК України, суд постановляє ухвали з процесуальних питань, пов'язаних з рухом справи в суді першої інстанції, щодо клопотань та заяв учасників справи, відкладення розгляду, оголошення перерви, зупинення або закриття провадження, залишення заяви без розгляду, а також в інших випадках, передбачених ЦПК України.

В рамках окремого провадження, як і в інших видах цивільного судочинства, суд виносить судові рішення. Окреме провадження, згідно з ч. 7 ст. 19 ЦПК України, застосовується для розгляду справ про підтвердження чи спростування юридичних фактів, що мають значення для захисту прав та інтересів особи, або для створення умов реалізації нею особистих немайнових чи майнових прав, або для підтвердження чи спростування беззаперечних прав.

Зважаючи на юридичну природу окремого провадження як різновиду непозовного цивільного судочинства, можна зробити висновок, що під час

розгляду цивільних справ у цьому порядку суд може ухвалювати два типи судових рішень: рішення суду та ухвали суду.

Іноді виникає потреба внести певні виправлення до судових рішень або ухвал. За загальним правилом, законодавство дозволяє вносити виправлення до судових рішень до їх підписання та проголошення. Однак з цього правила існують певні винятки. Цивільне процесуальне законодавство України передбачає три процесуальні форми виправлення недоліків рішення судом, який його ухвалив: 1) виправлення помилок чи арифметичних помилок у судовому рішенні (ст. 269 ЦПК України); 2) ухвалення додаткового рішення суду (ст. 270 ЦПК України); 3) роз'яснення судового рішення (ст. 271 ЦПК України).

Згідно з загальним правилом, суд, який ухвалив рішення, не має права його скасовувати або змінювати після його проголошення. Проте це правило не застосовується, якщо під час ухвалення та оформлення рішення в нарадчій кімнаті судом були допущені помилки, такі як описки чи арифметичні помилки.

Описка – це мимовільна (випадкова) помилка в рішенні, допущена під час його викладення. До описок належать помилки у правописі, розділових знаках, а також помилки у смисловому викладенні речення. Таким чином, описками вважаються мимовільні граматичні, орфографічні та стилістичні помилки, які призводять до неточного викладення змісту судового рішення. Прикладами описок можуть бути: викривлення у прізвищі судді, прізвищах, іменах та по батькові сторін та інших осіб, які беруть участь у справі, неправильні звороти мови, стилістично неправильно складені речення, а також розділові знаки, якщо вони спотворюють дійсний зміст рішення [2].

Зауважимо, що виправленню підлягають лише ті описки, які мають суттєвий характер. До таких помилок належать:

- 1) Неправильне написання прізвищ та імен учасників справи, а також інших осіб, що згадуються в рішенні.
- 2) Помилки в адресах, назвах спірного майна, датах та строках.

Важливо зазначити, що граматичні помилки, які не спотворюють змісту



судового рішення та не призводять до його неправильного тлумачення, не є описками і не підлягають виправленню [3].

Процедура виправлення описок та арифметичних помилок у судовому рішенні регламентується ч. 1 ст. 269 ЦПК України та передбачає два способи ініціювання:

- За власною ініціативою суду.
- За заявою учасників справи.

Заява про внесення виправлень розглядається судом протягом десяти днів з моменту її надходження (ч. 3 ст. 269 ЦПК України). Рішення про внесення виправлень приймається без повідомлення учасників справи у формі ухвали. У разі ініціювання виправлень судом, розгляд питання відбувається в судовому засіданні за участю сторін, але їх неявка не перешкоджає прийняттю рішення (ч. 2 ст. 269 ЦПК України). За результатами розгляду питання про внесення виправлень суд виносить ухвалу, яка надсилається всім особам, яким видавалося чи надсилалося судове рішення, що містить описки чи арифметичні помилки. Згідно з загальним правилом, рішення суду має бути повним, тобто містити відповіді суду на всі заявлені вимоги, а також вирішувати всі інші питання, в тому числі процесуальні. Неповнота чи невизначеність мотивів суду щодо заявлених у справі вимог, а також окремих процесуальних питань є правовою підставою для ухвалення додаткового рішення [4].

Отже, відповідно до ч. 1 ст. 270 ЦПК України суд, який ухвалив рішення, може за заявою учасників справи чи з власної ініціативи ухвалити додаткове рішення, якщо:

1) Суд не ухвалив рішення щодо певної вимоги, з приводу якої сторони подавали докази і давали пояснення. Наприклад, підставою для ухвалення додаткового рішення у справі про визнання фізичної особи обмежено дієздатною може бути те, що суд, вирішивши питання про обмеження цивільної дієздатності фізичної особи, не ухвалив рішення щодо встановлення над такою особою опіки.

2) Суд, вирішивши питання про право, не зазначив точної грошової

суми, присудженої до стягнення, або майно, яке підлягає передачі, або дії, що треба виконати. Зокрема, за даною підставою додаткове рішення може бути ухвалене у випадку, якщо, наприклад, суд, вирішивши питання про визнання спадщини відумерлою під час розгляду однойменної категорії цивільних справ, не визначив, яке саме спадкове майно переходить у власність територіальної громади.

3) **Судом не вирішено питання про судові витрати.** Важливо зазначити, що згідно з ч. 7 ст. 294 ЦПК України у випадку ухвалення судом рішення у справах окремого провадження судові витрати не відшкодовуються, якщо інше не встановлено законом. Тому "невирішення" питання про судові витрати як підстава для ухвалення додаткового рішення у справах окремого провадження практично не використовується.

4) **Суд не допустив негайного виконання рішення у випадках, передбачених ст. 430 ЦПК України.** Згідно з ч. 1 ст. 430 ЦПК України суд може допустити негайне виконання рішень, ухвалених у справах окремого провадження.

Процедура ухвалення додаткового рішення аналогічна ухваленню основного рішення. У разі потреби суд може викликати до участі в судовому засіданні сторін або інших учасників справи. Неявка осіб, належним чином повідомлених про дату, час та місце судового засідання, не перешкоджає розгляду заяви. Додаткове рішення або ухвалу про відмову в його ухваленні можна оскаржити в установленому законом порядку.

Рішення суду має відповідати критеріям визначеності та ясності: бути логічним, чітким, переконливим і зрозумілим як для учасників справи, так і для державного або приватного виконавця. Якщо ж зміст рішення викладено недостатньо чітко, містить протиріччя або з інших причин є незрозумілим для осіб, які брали участь у справі, або для державного чи приватного виконавця, суд за їхньою заявою зобов'язаний роз'яснити таке рішення.

Найчастіше роз'яснення потребує резолютивна частина рішення суду, яка має містити чіткі формулювання щодо вирішення спірного правовідношення

або інших заявлених вимог. При поданні заяви про роз'яснення особи, які її ініціюють, повинні:

- Вказати, що саме в резолютивній частині рішення для них є незрозумілим.
- Зазначити, які є варіанти тлумачення рішення.
- Пояснити, як саме невизначеність та нечіткість резолютивної частини рішення суду може вплинути на ефективність його виконання.

Окрім резолютивної частини, може бути роз'яснена й мотивувальна частина рішення суду. Це може бути необхідно, якщо потрібно підтвердити преюдиціально встановлений факт чи правовідношення, визнане судовим рішенням, що вступило в законну силу [5].

Як уже зазначалося, роз'яснення судового рішення здійснюється за заявою учасників справи, державного або приватного виконавця, якщо судове рішення набрало законної сили. При цьому, згідно з ч. 2 ст. 271 ЦПК України, подання заяви про роз'яснення судового рішення допускається, якщо судове рішення ще не виконане або не закінчився строк, протягом якого рішення може бути пред'явлене до примусового виконання. Суд розглядає заяву про роз'яснення судового рішення протягом десяти днів з дня її надходження у тому ж порядку, в якому було ухвалено відповідне судове рішення.

Суд роз'яснює своє рішення шляхом винесення відповідної ухвали. У ній суд більш чітко і детально викладає ті частини рішення, які викликають труднощі у розумінні, не вносячи жодних змін до його змісту та не торкаючись питань, які не розглядалися судом. Якщо ж учасники справи, державний або приватний виконавець фактично ставлять перед судом питання про зміну рішення або внесення до нього нових даних, суд своєю ухвалою відмовляє в роз'ясненні рішення (п. 13 Постанови Пленуму Верховного Суду України від 18 грудня 2009 року № 14 "Про судові рішення").

Таким чином, ми розглянули способи виправлення недоліків у судовому рішенні судом, який його ухвалив. Ці способи застосовуються для виправлення недоліків у судових рішеннях, ухвалених у всіх видах цивільного судочинства,

в тому числі у справах окремого провадження. Водночас важливо зазначити, що для справ окремого провадження законодавець передбачив можливість скасування рішення судом, який його ухвалив. Фактично це можна розглядати як спеціальний спосіб виправлення недоліків у судових рішеннях, ухвалених у справах даного виду цивільного судочинства.

**Висновок.** Аналіз цивільного процесуального законодавства України дозволяє нам зробити висновок про те, що, крім загальних способів виправлення недоліків у судових рішеннях (виправлення описок чи арифметичних помилок, ухвалення додаткового рішення, роз'яснення рішення), у справах окремого провадження суд у випадках, визначених законом, має право на скасування рішення, яке він ухвалив. Це можна розглядати як спеціальний спосіб виправлення недоліків у судових рішеннях, ухвалених у справах даного виду цивільного судочинства.

### СПИСОК ВИКОРИСТАНОЇ ЛІТЕРАТУРИ

1. Цивільний процесуальний кодекс України : Кодекс України від 18.03.2004 р. № 1618-IV : станом на 27 квіт. 2024 р. URL: <https://zakon.rada.gov.ua/laws/show/1618-15#Text> (дата звернення: 14.05.2024).

2. Цивільне процесуальне право України (Загальна частина): підруч. / О.В. Гетманцев, Л.А. Кондрат'єва, Л.А. Остафійчук, А.Л. Паскар, І.Ю. Татулич; за ред. О.В. Гетманцева. Чернівці: Чернівець. нац. ун-т ім. Ю. Федьковича, 2022, 412 с.

3. Цивільне право та процес: підготовка до іспиту. Частина друга : навч. посіб. / кол. авт. [Резворович К. Р. (кер.), Юнін О. С., Юніна М. П. та ін.]. – Дніпро : Видавець Біла К. О., 2020. – 216 с

4. Цивільний процес України: підручник / кол. авторів; за ред. Ц58 В. О. Кучера. – Львів: ЛьвДУВС, 2016. – 768 с.

5. Цивільний процес : навч. посіб. / [О. Г. Бортнік, О. Л. Зайцев, В. А. Кройтор та ін.] ; за заг. ред. В. А. Кройтора ; МВС України, Харків. нац. ун-т внутр. справ. – Харків : ХНУВС, 2022. – 336 с.

## **КРИМІНАЛЬНИЙ АНАЛІЗ В УМОВАХ ВОЄННОГО СТАНУ**

**Бурда Артур Юрійович**

курсант 2-го курсу факультету  
підготовки фахівців для підрозділів  
кримінальної поліції  
Дніпропетровського державного  
університету внутрішніх справ  
Науковий керівник:

**Кисельов Андрій Олександрович**

доцент кафедри оперативно-розшукової діяльності  
факультету підготовки фахівців для підрозділів кримінальної поліції  
Дніпропетровського державного  
університету внутрішніх справ  
кандидат юридичних наук, доцент  
майор поліції

У зв'язку з повномасштабним вторгненням Російської Федерації на територію України, життя українців зазнало радикальних змін. Указом Президента №64/2022 введено воєнний стан у всій державі. Ця ситуація привела до змін у роботі всіх сфер управління, зокрема правоохоронних органів, які перейшли на особливий режим функціонування, спрямований на оборону України.

Кримінальний аналіз відіграє ключову роль у забезпеченні безпеки держави та суспільства в умовах воєнного конфлікту. Він є інструментом для виявлення, розслідування та запобігання кримінальних правопорушень. В контексті воєнного стану, дія кримінального аналізу набуває певних особливостей [1, с. 7].

По-перше, це специфіка запитів, які стосуються кримінальних правопорушень проти людства та національної безпеки. Злочини, такі як порушення законів війни чи колабораціонізм, вимагають особливої уваги та оперативності у їх виявленні та розслідуванні.

По-друге, в умовах воєнного стану кримінальний аналіз повинен бути надзвичайно оперативним. Ефективність роботи правоохоронних органів

напряму впливає на стан безпеки суспільства. Зростання рівня злочинності в умовах кризи та нестабільності ставить під загрозу як внутрішню, так і зовнішню безпеку країни.

По-третє, ефективність кримінального аналізу в умовах воєнного стану безпосередньо впливає на забезпечення стабільності суспільства, його обороноздатності та економічної стійкості. Швидке та ефективне розслідування кримінальних проваджень стає складовою стратегії забезпечення національної безпеки та миру.

Кримінальний аналіз у контексті воєнного стану відіграє важливу роль у забезпеченні безпеки та стабільності держави. Його ефективність залежить від оперативності та спроможності правоохоронних органів адаптуватися до нових викликів та загроз, що виникають у період кризи [2, с. 40].

Кримінальний аналіз залишається невід'ємною складовою боротьби зі злочинністю в умовах воєнного конфлікту. Навіть навздогін зі складнощами та загрозами, які приносить війна, він стає ще більш важливим для забезпечення безпеки держави та громадян. Діяльність кримінального аналітика у сучасних реаліях повинна бути максимально оперативною, оскільки саме від цього залежить не лише встановлення осіб, скоєння кримінальних правопорушень, але й загальна безпека країни [3, с. 5].

Спеціалісти використовують різноманітне програмне забезпечення, спеціально розроблене для пошуку, аналізу та синтезу інформації. Важливою частиною їхньої роботи є створення аналітичних продуктів, які мають інформативний та рекомендаційний характер. Під час кримінального аналізу в умовах воєнного стану особливо важливо враховувати тактичні особливості. Це включає у себе адаптацію методів та підходів до складної ситуації, а також врахування специфіки роботи в умовах військового конфлікту.

Однією з найпоширеніших програм з використанням штучного інтелекту у сфері кримінального аналізу є "Hala Systems". Ця американська компанія створена для виявлення та документування злочинів проти людства, безпеки та миру, здійснюючихся з боку Російської Федерації на території України. "Hala

Systems" співпрацює зі світовими організаціями, такими як Спеціальна комісія Об'єднаних Націй та Міжнародний кримінальний суд [4, с. 31].

У висновку, слід зазначити, що у сучасних умовах дія воєнного стану в Україні підкреслює важливість ролі кримінального аналізу як інструменту забезпечення безпеки. Використання спеціалізованого програмного забезпечення, такого як "Hala Systems", стає невід'ємною складовою ефективною боротьби з криміналізацією та забезпеченням стабільності країни.

У контексті воєнного стану, кримінальний аналіз виявляється критично важливим інструментом для забезпечення безпеки держави та громадян. По-перше, він сприяє виявленню, розслідуванню та запобіганню кримінальних правопорушень, зокрема тих, які стосуються порушень законів війни, національної безпеки та колабораціонізму. По-друге, оперативність у проведенні кримінального аналізу є ключовою у забезпеченні ефективної роботи правоохоронних органів в умовах кризи. По-третє, кримінальний аналіз в умовах воєнного стану стає складовою стратегії забезпечення стабільності суспільства, обороноздатності країни та економічної стійкості [2, с. 46].

Крім того, розвиток технологій, зокрема використання програмного забезпечення зі штучним інтелектом, дозволяє здійснювати кримінальний аналіз більш ефективно та оперативно.

Отже, кримінальний аналіз в умовах воєнного стану залишається актуальним і важливим елементом забезпечення безпеки держави та суспільства, а також виявляється ключовим чинником для виявлення та протидії злочинності в умовах кризи.

## **СПИСОК ВИКОРИСТАНИХ ДЖЕРЕЛ**

1. Про введення воєнного стану в Україні. Указ Президента України №64/2022. Указ затверджено Законом № 2102-IX від 24.02.2022. URL:<https://zakon.rada.gov.ua/laws/show/64/2022#Text>

2. Федчак І. А. Основи кримінального аналізу: навч. посіб. Львів. Львів. держ. у-т внутр. справ. 2021. 288 с.

3. Калиновський О. В., Школьніков В.І. Використання методу кримінального аналізу для протидії організованій злочинності. Часопис Київського університету права. № 1 (2017). С. 300-303.

4. А. О. Кисельов. Особливості здійснення кримінального аналізу на прикладі складання аналітичного звіту (за матеріалами УКА ГУНП в Дніпропетровській області). Бюлетень з обміну досвідом роботи №228/2021. РВВ ДНДІ. К., 2021, с. 63-67.



# ЗАСТОСУВАННЯ ІНФОРМАЦІЙНИХ ТЕХНОЛОГІЙ У ДІЯЛЬНОСТІ НАЦІОНАЛЬНОЇ ПОЛІЦІЇ УКРАЇНИ

**Бурлака Олександр Ігорович**

курсант 2 курсу Навчально-наукового інституту  
права та підготовки фахівців  
для підрозділів Національної поліції,  
Дніпропетровського державного  
університету внутрішніх справ

**РибальченкО Людмила Володимирівна**

к.е.н. доцент кафедри економічної та  
інформаційної безпеки,  
Дніпропетровського державного  
університету внутрішніх справ

В сучасному світі інформаційні технології (ІТ) відіграють все більш важливу роль у всіх сферах життя, й діяльність Національної поліції України (НПУ) не є винятком. Впровадження ІТ дає можливість оптимізувати багато аспектів роботи поліції, зробити її більш ефективною та прозорою, а також покращити рівень обслуговування громадян.

Інформаційно-комунікаційні технології, або ж ІКТ, – це не просто слова, це цілий світ інструментів, що дозволяють нам творити, зберігати, ділитися, обробляти та керувати інформацією. Цей всеосяжний термін охоплює всі технології, які ми використовуємо для спілкування та роботи з даними [1, с. 84].

Здатність оперативно обробляти інформацію і вживати заходів для швидкого реагування на неї дозволяє забезпечити високий рівень безпеки і комфорту для громадян. Сьогодні Інформаційні технології інтегровані практично в усі бізнес-процеси для поліпшення систем комплаєнс-менеджменту, тому їх використання, особливо персональних пристроїв зв'язку - смартфонів, стало більш ефективним. Поліпшення правил дорожнього руху, благоустрою та комфорту життя - перспективний напрямок для розвитку ІТ-сектора і підвищення рівня залученості громадськості в пересування по місту [2, с. 4-18].

Велика кількість комп'ютерних злочинів було скоєно з використанням інструментів та інформації, добровільно наданих користувачами Інтернету. Унікальність глобальної системи полягає в тому, що вона не належить приватній особі, приватній компанії, урядовій установі або іншій країні. Практично в кожному сегменті мережі відсутнє централізоване регулювання, цензура або інші методи управління інформацією.

Це відкриває практично необмежені можливості для доступу до інформації, широко використовуваної злочинцями. Інтернет можна розглядати як інструмент для вчинення комп'ютерних злочинів і середовище для здійснення різних злочинних дій.

Сьогодні державні структури намагаються раціоналізувати і, в деяких випадках, посилити використання публічних мереж, беручи до уваги необхідність для України відстоювати свої стратегічні інтереси і захищати цілісність держави, використовуючи Інтернет для розпалювання сепаратизму у зв'язку з поточною геополітичною ситуацією [3].

25.02.2017 прийнята «Доктрина інформаційної безпеки». Доктрина України 2009 року була замінена [5]. У доктрині чітко визначені завдання та національні інтереси України, - визначено загрози в інформаційному просторі. Система стратегій завдання в області інформаційної безпеки означають отримання прибутку громадян, їх інформаційна безпека.

Ключові напрямки використання ІКТ в НПУ:

1.Збирання та аналіз даних: ІКТ використовуються для збирання даних про злочини, злочинців та інші аспекти роботи поліції. Ці дані потім аналізуються для виявлення тенденцій, запобігання злочинам та покращення розслідувань. Використання камер спостереження, датчиків та інших пристроїв для збору даних про злочини, злочинців, дорожній рух та інші аспекти роботи поліції.

2. Оперативна діяльність: ІКТ використовуються для координації роботи поліцейських, відстеження правопорушників та реагування на надзвичайні ситуації. Використання систем комп'ютеризованого диспетчерського управління

(КДСУ) для координації роботи поліцейських, відстеження правопорушників, реагування на надзвичайні ситуації та оптимізації маршрутів патрулювання [4].

3. Спілкування з громадськістю: ІКТ використовуються для спілкування з громадськістю, надання інформації про послуги поліції та збору відгуків. Запровадження гарячих ліній та чат-ботів для надання консультацій та швидкого реагування на звернення громадян. Створення веб-сайтів та онлайн-сервісів для надання інформації про послуги поліції, подання скарг, отримання допомоги та спілкування з представниками відомства.

4. Кібербезпека: ІКТ використовуються для захисту поліцейських систем від кібератак. Розслідування кіберзлочинів та співпраця з іншими державними органами та приватними компаніями для боротьби з кіберзлочинністю.

5. Навчання: ІКТ використовуються для навчання поліцейських новим методам та навичкам. Запровадження програм професійного розвитку та підвищення кваліфікації для поліцейських у сфері використання ІКТ.

Найважливішими характеристиками інформаційної системи є межі та основні основи. Інформаційна система відкрита, тобто взаємодіє із зовнішнім середовищем. Однак розділення Системи та навколишнього середовища, як правило, не є тривіальним.

Отже, з урахуванням позиції спостерігача (з точки зору співробітника поліції/НПУ), загальним призначенням інформаційної системи є отримання інформаційних запитів від співробітників поліції/службістів в рамках вирішення службових завдань. Це зводиться до надання послуг для семантично важливого потоку даних. Це означає, що структура та характеристики інформації важливі для продуктивності НПУ.

Завдяки сучасним інформаційним системам, які об'єднують засоби комунікації, смартфони, планшети тощо, можна покращити процес притягнення правопорушників до відповідальності [3].

Ці системи дають можливість використовувати фото- та відеодокази, що значно спрощує фіксацію правопорушень.

## СПИСОК ВИКОРИСТАНИХ ДЖЕРЕЛ

1. Інформаційні технології в правоохоронній діяльності: Посібник / В. А. Кудінов., В. М. Смаглюк, Ю. І. Ігнатушко, Іщенко В. А. – К.: НАВСУ, 2013.-82с.
2. Стогній Б. С. Інформатизація та інтелектуалізація електроенергетики: пріоритети. та практичні доробки Стогній Б. С., Кириленко О. В., Буткевич О. Ф., Левітський В. Г.; Праці Інституту електродинаміки НАН України, 2002, № 3 (3).С. 4-18.
3. Юлія Сабадишина: Як налагодити систему паркування у Львові: 20. пропозицій. [Електронний ресурс]. Режим доступу: [http://tvoemisto.tv/news/yak\\_nalagodyty\\_systemu\\_parkuvannya\\_u\\_lvovi\\_20\\_propozytsiy\\_75787.html](http://tvoemisto.tv/news/yak_nalagodyty_systemu_parkuvannya_u_lvovi_20_propozytsiy_75787.html) (2016).
4. Департамент інформаційно-аналітичної підтримки. UPD: <https://www.npu.gov.ua/pro-policiyu/struktura-nacionalnoyi-policiyi/departament-informacijno-analitichnoyi-pidtrimki>
5. Про рішення Ради Національної безпеки і оборони України від 29 грудня 2016 року «Про Доктрину інформаційної безпеки України»: Указ Президента України від 27.02.2017 р. № 47/2017. URL. <http://zakon.rada.gov.ua/laws/show/47/2017> (дата зв-ня 06.12.2018).

# КРИМІНАЛЬНЕ ПРАВОПОРУШЕННЯ ЯК ПІДСТАВА ДЛЯ УСУНЕННЯ ПРЕЗИДЕНТА УКРАЇНИ З ПОСТА В ПОРЯДКУ ІМПІЧМЕНТУ

**Вергелес Іван Іванович**

Студент

Науковий керівник:

**Кудрявцева Олена Миколаївна**

К.ю.н., доцент кафедри конституційного права

Київський національний університет імені Тараса Шевченка

м. Київ, Україна

**Вступ.** Конституція України встановила, що усунення Президента України з поста в порядку імпічменту можливе в разі вчинення ним державної зради або іншого злочину. Ці ж підстави передбачені Законом України «Про особливу процедуру усунення Президента України з поста (імпічмент)». Хоч вони визначені Основним Законом України ще в далекому 1996 році, проте «або іншого злочину» після «державної зради» можна протлумачити як обов'язковість приналежності «іншого злочину» до злочинів проти держави (злочинів проти основ національної безпеки України). Та й поява поняття «кримінальне правопорушення» нашо́вхує на роздуми, чи можливо усунути Президента України з поста в порядку імпічменту в разі вчинення ним кримінального проступку.

**Ціль роботи.** Метою роботи є внесення пропозиції змінення Конституції України та Закону України «Про особливу процедуру усунення Президента України з поста (імпічмент)» в аспекті підстав усунення Президента України з поста в порядку імпічменту.

**Матеріали та методи.** Для досягнення цілі роботи були проаналізовані нормативно-правові акти України і був застосований порівняльний метод.

**Результати та обговорення.** Відповідно до частини першої статті 111 Конституції України Президент України може бути усунений з поста Верховною Радою України в порядку імпічменту у разі вчинення ним державної зради або іншого злочину [1].

Так як Основний Закон України був прийнятий 28 червня 1996 року, то він зважав на Кримінальний кодекс України від 28 грудня 1960 року, який тоді був чинним. Стаття 7 наводила визначення поняття «злочину», а 8 – «тяжкого злочину». Глава I Особливої частини містила перелік злочинів проти держави, першим із яких була державна зрада (стаття 56), яка була тяжким злочином [2].

Цей кодекс втратив чинність 1 вересня 2001 року, коли набрав чинність новий Кримінальний кодекс України, прийнятий 5 квітня 2001 року. Його перша редакція передбачала класифікацію злочинів, які залежно від ступеня тяжкості поділялися на злочини невеликої тяжкості, середньої тяжкості, тяжкі та особливо тяжкі (частина перша статті 12). Державна зрада (стаття 111) стала третім злочином в Особливій частині, містяться у Розділі I «Злочини проти основ національної безпеки України» і будучи особливо тяжким злочином [3].

22 листопада 2018 року було прийнято Закон України «Про внесення змін до деяких законодавчих актів України щодо спрощення досудового розслідування окремих категорій кримінальних правопорушень», який у чинному Кримінальному кодексі України, зокрема, замінив слово «злочин» словами «кримінальне правопорушення» і запровадив поняття «кримінальний проступок» [4].

Відтоді і нині кримінальні правопорушення поділяються на кримінальні проступки і злочини. Останні – на нетяжкі, тяжкі та особливо тяжкі (частина перша, третя статті 12). Державна зрада залишилася особливо тяжким злочином проти основ національної безпеки України [5].

Аналіз вищенаведеного свідчить про те, що конституційне положення застаріло. Але це не завадило в Законі України «Про особливу процедуру усунення Президента України з поста (імпічмент)» від 10 вересня 2019 року, наприклад, у частині першій статті 1 та статті 2 згадувати саме «злочин» [6]. Ця згадка є зрозумілою, бо цей Закон відповідно до статті, зокрема, 111 Конституції України визначає правові та організаційні засади притягнення Президента України до конституційної відповідальності шляхом усунення з поста в порядку імпічменту. І тому не дивно, що він не суперечить Основному

Закону України. Це ще й пов'язано з тим, що закони та інші нормативно-правові акти приймаються на основі Конституції України і повинні відповідати їй (частина друга статті 8) [1].

Аргументом за те, чому конституційне формулювання «злочину» варто замінити, може слугувати крадіжка (без кваліфікуючих ознак). Колись вона була злочином проти індивідуальної власності громадян (частина 1 статті 140) і не була тяжким злочином [2]. Потім крадіжка стала злочином проти власності (частина перша статті 185) і була злочином середньої тяжкості [3]. Зараз вона-кримінальне правопорушення проти власності, а саме – кримінальний проступок [5]. Виходячи з цього, якщо прямо тлумачити Конституцію України, Президент України, вчинивши крадіжку, не може бути усунутий з поста в порядку імпічменту, оскільки вона вже не є злочином. І тому, після покарання у вигляді, зокрема, штрафу, він залишиться гарантом, зокрема, додержання Конституції України, прав і свобод людини і громадянина, згідно з частиною другою статті 102 [1].

У цьому ж аспекті може виникнути питання, чому ж тоді дрібне викрадення чужого майна не може призвести до імпічменту? Воно ж теж, виходячи з частини першої статті 51 Кодексу України про адміністративні правопорушення, може вчинятися шляхом крадіжки [7]. Суспільний осуд може звісно призвести до відставки Президента України, оскільки легітимність буде підірваним тим, що він вчинивши, хоч і адміністративне, але правопорушення, не перестане бути главою держави. Проте, із легальної точки зору, дрібне викрадення чужого майна не тягнутиме за собою можливість такого юридичного наслідку, як імпічмент, отож гарант зможе залишитися на своєму посту до наступних виборів Президента України. Таким чином, не слід зважати на законодавство України про адміністративні правопорушення при можливості дострокового припинення повноважень Президента України.

При потенційній заміні «злочину» на «кримінальне правопорушення» противники цього можуть поставити влучне запитання: «Для чого змінювати Конституцію України, якщо можна змінити Кримінальний кодекс України?»

Частково відповісти на це можуть Кравцова З. С. та автори пояснювальної записки до згаданого вище закону від 22 листопада 2018 року. Аналіз першої у свій час продемонстрував те, що дослідники звертали увагу на необхідність унормування конституційно-правової відповідальності Президента України шляхом визначення її підстав. Так, О. Мельник пропонував розширити підстави імпічменту глави держави, закріпивши у частині першій ст. 111 Конституції України, що Президент України може бути усунений з поста Верховною Радою України в порядку імпічменту у випадку порушення ним Конституції та законів України та шляхом доповнення п. 2 ст. 108 Конституції України положенням про дострокове припинення повноважень Президента України у разі рішення всеукраїнського референдуму. Також, вона підтримувала думку З. Лунь, яка пропонувала посилити конституційну відповідальність окремих суб'єктів конституційного права України, в тому числі й глави держави, на підставі вдосконалення інституту присяги, та встановити як підставу конституційної відповідальності порушення присяги особою, яка її складає [8, с. 325]. Спостереження других продемонструвало, що підхід до поділу на злочини і кримінальні проступки обрано й законодавцями інших держав (Кримінальний кодекс ФРН 1998 року, Кримінальний кодекс Естонії 2003 року, Кримінальний кодекс Латвії 1998 року, Кримінальний кодекс Швейцарії, Кримінальний кодекс Угорщини, Туреччини та інші) [9].

У відповідь на гіпотетичне питання тих самих противників, чи не зміниться через деякий час кримінальне законодавство після того, як оновиться конституційне положення (тобто, чи не стануть «кримінальні правопорушення» знову тільки «злочинами»), можна привести контрольний проєкт нового Кримінального кодексу України. Станом на 25 лютого 2024 року його стаття 2.1.1 наводить наступне визначення поняття «кримінальне правопорушення»: «протиправне діяння, яке відповідає складу злочину чи проступку, передбаченого цим Кодексом». Зрада Україні (стаття 9.1.5) – злочин, а, наприклад, дрібне викрадення (стаття 6.1.17) – проступок [10]. Тобто, «кримінальне правопорушення» буде актуальним із точки зору кримінального



(і не тільки) права України.

Щодо «державної зради або іншого...», то може виникнути наступне запитання: «Чи є доцільним зрівняння державної зради із крадіжкою, оскільки вони, виходить, обидві підстави для імпічменту?» Хоч злочини проти основ національної безпеки України і є особливо тяжкими, проте суспільна небезпека не має бути вирішальною у згадуваному конституційному положенні (оскільки імпічмент буде можливий при будь-якому кримінальному правопорушенні), і тому найкраще частина перша статті 111 Основного Закону України звучатиме так: «Президент України може бути усунений з поста Верховною Радою України в порядку імпічменту у разі вчинення ним кримінального правопорушення».

**Висновки.** Запровадження «кримінального правопорушення» замість «державної зради або іншого злочину» мінімізує можливості неправильного тлумачення, зокрема, частини першої статті 111 Конституції України, та вказуватиме на сучасність Основного Закону України і актуальність згаданого Закону України, деталізуючого її.

## СПИСОК ВИКОРИСТАНИХ ДЖЕРЕЛ

1. Конституція України: Закон від 28.06.1996 № 254к/96-ВР. URL: <https://zakon.rada.gov.ua/laws/show/254%D0%BA/96-%D0%B2%D1%80/conv#n4976> (дата звернення: 19.05.2024).
2. Кримінальний кодекс України: Кодекс від 28.12.1960 2001-05. URL: <https://zakon.rada.gov.ua/laws/show/2001-05/conv#Text> (19.05.2024).
3. Кримінальний кодекс України: Кодекс від 05.04.2001 № 2341-III, перша редакція. URL: <https://zakon.rada.gov.ua/laws/show/2341-14/ed20010405#Text> (дата звернення: 19.05.2024).
4. Закон України «Про внесення змін до деяких законодавчих актів України щодо спрощення досудового розслідування окремих категорій кримінальних правопорушень»: Закон від 22.11.2018 № 2617-VIII. URL: <https://zakon.rada.gov.ua/laws/show/2617-19#Text> (дата звернення: 19.05.2024).

5. Кримінальний кодекс України: Кодекс від 05.04.2001 № 2341-III, поточна редакція. URL: <https://zakon.rada.gov.ua/laws/show/2341-14#Text> (дата звернення: 19.05.2024).
6. Закон України «Про особливу процедуру усунення Президента України з поста (імпичмент)»: Закон від 10.09.2019 № 39-IX. URL: <https://zakon.rada.gov.ua/laws/show/39-20#Text> (19.05.2024).
7. Кодекс України про адміністративні правопорушення (статті 1 - 212-24): Кодекс від 07.12.1984 № 8073-X. URL: <https://zakon.rada.gov.ua/laws/show/80731-10/conv#Text> (19.05.2024).
8. Кравцова З. С. Конституційно-правові засади організації і здійснення державної влади в Україні : монограф. Київ: Видавництво Ліра-К, 2019. 428 с.
9. Пояснювальна записка 19.04.2018 до проекту Закону № 2617-VIII. URL: [https://w1.c1.rada.gov.ua/pls/zweb2/webproc4\\_1?pf3511=63928](https://w1.c1.rada.gov.ua/pls/zweb2/webproc4_1?pf3511=63928).
10. Текст проекту нового Кримінального кодексу України (станом на 25.02.2024). URL: <https://newcriminalcode.org.ua/criminal-code>.

# ЗАГАЛЬНА ХАРАКТЕРИСТИКА ТА ВИДИ АДМІНІСТРАТИВНИХ ПРАВОПОРУШЕНЬ, ЩО ПОСЯГАЮТЬ НА ГРОМАДСЬКИЙ ПОРЯДОК І ГРОМАДСЬКУ БЕЗПЕКУ

**Вакуліч Богдан Ігорович,**  
здобувач вищої освіти 1 курсу  
факультету підготовки фахівців  
для підрозділів превентивної діяльності  
Дніпропетровського державного університету внутрішніх справ  
Науковий керівник:  
**Дерев'янка Крістіна Віталіївна,**  
викладач кафедри адміністративного права,  
процесу та адміністративної діяльності  
Дніпропетровського державного університету внутрішніх справ  
старший лейтенант поліції

Зростання криміногенного потенціалу у сучасному суспільстві стає проблемою, що набуває все більшої актуальності і гостроти. Це зумовлено не лише загальними тенденціями переходу до нових суспільних умов, а й специфічними викликами, які супроводжують цей процес.

По-перше, ми спостерігаємо кризові явища в економіці, які породжують соціальні напруги та збільшують ризик виникнення правопорушень. Наприклад, безробіття, економічна нестабільність та зростання рівня бідності можуть спонукати людей до злочинної діяльності.

По-друге, високий рівень розшарування суспільства створює певні соціальні нерівності, які можуть бути джерелом конфліктів та порушень громадського порядку. Нерівність у доступі до освіти, охорони здоров'я, житла та інших ресурсів може поглиблювати розбіжності між соціальними групами та сприяти напруженості у суспільстві.

По-третє, зміна старих механізмів соціального управління може призвести до втрати стабільності та збільшення безпекових загроз. Реформи у сферах освіти, охорони здоров'я, соціального забезпечення тощо можуть викликати неспокій серед населення та збільшити ризик суспільних конфліктів.

Загалом, розуміння понять "громадська безпека" та "громадський порядок" є критично важливим у контексті адміністративного права. Вони визначають об'єкт адміністративних правопорушень і встановлюють основи для розробки ефективних стратегій профілактики та боротьби з порушеннями громадського порядку та безпеки. Таке розуміння є ключовим для забезпечення стабільності та безпеки в суспільстві, а також для підвищення ефективності діяльності правоохоронних органів у запобіганні та припиненні правопорушень.

Кодекс України про адміністративні правопорушення (далі - КУпАП) є основним нормативним актом, що встановлює адміністративну відповідальність за порушення, які впливають на громадський порядок та безпеку. Він містить перелік таких правопорушень, процедуру їх розгляду та накладення адміністративних стягнень.

Згідно з частиною 1 статті 9 КУпАП, адміністративним право- порушенням (проступком) є протиправна, винна (умисна або необережна) дія чи бездіяльність, яка посягає на громадський порядок, власність, права і свободи громадян, на встановлений порядок управління і за яку законом передбачено адміністративну відповідальність [1].

Кожне конкретне правопорушення має свої унікальні характеристики, такі як суб'єкт, час, місце вчинення та обставини. Воно порушує діючі правові норми та може призвести до виникнення негативних наслідків для громадського порядку та безпеки. Порушення може відбуватися у різних сферах громадського життя, включаючи економіку, суспільні відносини та дотримання закону.

Отже, розуміння та реалізація положень КУпАП є важливими для забезпечення громадського порядку та безпеки шляхом запобігання та припинення адміністративних правопорушень

Об'єктом адміністративних правопорушень, що порушують громадську безпеку, є суспільні відносини, які спрямовані на створення умов для стійкого та всебічного прогресу людини, суспільства і держави. Ці відносини включають у себе широкий спектр аспектів, від забезпечення безпеки особистості та її

майна до забезпечення нормального функціонування установ, підприємств, організацій та діяльності посадових осіб.

Адміністративне правопорушення, що впливає на громадський порядок та безпеку, можна охарактеризувати як суспільно шкідливу, протиправну дію або бездіяльність, яка порушує суспільні відносини, що спрямовані на забезпечення недоторканності життя, здоров'я та гідності громадян, а також на створення умов для сталого прогресу людини, суспільства і держави. Ці дії чи бездіяльність можуть бути умисними або необережними і передбачаються адміністративною відповідальністю згідно з чинним законодавством.

Враховуючи те, що громадський порядок та громадська безпека є окремими родовими об'єктами адміністративних правопорушень, вони можуть бути закріплені в різних частинах або розділах майбутнього Кодексу України про адміністративні правопорушення. Такий підхід відображає їхню важливість та специфіку і сприяє більш ефективному регулюванню порушень у цих сферах [3, с. 125].

Аналіз наявних досліджень у юридичній літературі дозволяє висунути власний погляд, який відповідає третій точці зору. Згідно з цим підходом, ми погоджуємося з думкою вчених, що громадський порядок і громадська безпека є тісно пов'язаними, взаємообумовленими та самостійними соціально-правовими категоріями, які мають як спільні, так і відмінні риси [2, с. 33-34].

Розглядаючи громадський порядок та громадську безпеку, ми визнаємо, що ці поняття взаємопов'язані і взаємозалежні. Громадський порядок, у широкому розумінні, відображає стан законності, дисципліни та стабільності в суспільстві. Він є важливою складовою громадської безпеки, оскільки створює умови для захисту прав та інтересів громадян, підтримує нормальний розвиток суспільства та держави.

З іншого боку, громадська безпека охоплює ширший спектр аспектів, таких як захист життя, здоров'я та майна громадян, боротьба зі злочинністю, запобігання негативним явищам і кризовим ситуаціям тощо. Вона передбачає забезпечення умов для життєдіяльності суспільства та його розвитку. Отже, ми

погоджуємося з тим, що громадський порядок і громадська безпека є різними, але взаємозалежними категоріями, які спільно визначають стабільність і безпеку в суспільстві.

Адміністративні правопорушення, що впливають на громадський порядок, описані у статтях КУпАП: 61, 77-1, 83-1, 85, 85-1, 89, 173, 173-1, 173-2, 174, 175-1, 176, 177, 178, 179, 180, 181, 181-1, 182, 183, 184.

Адміністративні правопорушення, які стосуються громадської безпеки, визначені у статтях КУпАП: 41 ч. 2, 42, 42-1, 42-2, 42-3, 44, 45, 46, 46-1, 52, 53, 57, 59-1, 60, 62, 71, 72, 77, 78, 79, 82-4, 83, 88, 90, 90-1, 91-1, 93, 94, 95, 103, 105, 106-1, 107, 109, 111, 114, 116, 116-2, 117, 118, 120, 121, 121-1 ч. 2, 122 ч. 2, 123, 128, 128-1, 129, 130, 133, 139, 140, 175, 177-2.

Отже, Отримане визначення громадського порядку та громадської безпеки як об'єктів, які стають предметом посягань адміністративних правопорушень, відкриває шлях до подальшого розвитку адміністративно-правового законодавства.

Це набуває важливого значення в контексті вирішення питань, пов'язаних з розподілом компетенції між державними органами, органами місцевого самоврядування та громадськими організаціями у сфері забезпечення громадського порядку та громадської безпеки.

Подальше удосконалення адміністративно-деліктного законодавства спрямоване на забезпечення ефективного контролю за додержанням законності та забезпеченням безпеки у суспільстві. Це включає в себе розробку більш докладних і прозорих нормативних актів, а також встановлення чітких процедур і механізмів відповідальності за порушення громадського порядку та громадської безпеки.

Розуміння цих понять є ключовим для забезпечення правової стабільності та захисту прав громадян. Адекватна реакція на правопорушення в цих сферах допомагає зберегти порядок і спокій у суспільстві, що є важливим фактором для його розвитку та процвітання.

## СПИСОК ВИКОРИСТАНОЇ ЛІТЕРАТУРИ

1. Кодекс України про адміністративні правопорушення. Відомості Верховної Ради Української РСР (ВВР) 1984, додаток до № 51, ст.1122. URL: <https://zakon.rada.gov.ua/laws/show/80731-10#Text> (дата звернення: 25.05.2024).

2. Доценко О. С. Організація управління міліцією громадської безпеки в сучасних умовах: дис. ... канд. юрид. наук: 12.00.07 / Доценко Олександр Сергійович. К., 2013. 207 с.

3. Бугайчук К. Л. Адміністративні проступки: сутність та організаційно-правові заходи їх профілактики: дис. ... канд. юрид. наук: 12.00.07 / Бугайчук Костянтин Леонідович. Х., 2012.-243 с.

# АКТУАЛЬНІСТЬ КОНЦЕПЦІЇ ПОДІЛУ ВЛАДИ ШАРЛЯ ЛУЇ МОНТЕСК'Є В СУЧАСНІЙ УКРАЇНІ

**Вернидуб Олександра Євгенівна,**

к.е.н., доцент

**Котенко Тетяна Вікторівна,**

Студентка

Київський національний університет ім. Тараса Шевченка

м. Київ, Україна

**Вступ. / Introductions.** В статті розглядається концепція поділу влади, запропонована Шарлем Луї Монтеस्क'є, те, що вона є однією з фундаментальних основ демократичних систем управління. Вона передбачає розподіл державної влади на три незалежні гілки: законодавчу, виконавчу та судову, що дозволяє уникнути узурпації влади та забезпечує систему стримувань і противаг. В сучасній Україні, яка перебуває у процесі політичних та соціальних перетворень, ця концепція залишається особливо актуальною.

## **Мета роботи. / Aim.**

Метою цієї роботи є аналіз актуальності концепції поділу влади Монтеस्क'є в сучасній Україні, визначення її ролі у забезпеченні демократичного розвитку держави та виявлення основних викликів і перспектив впровадження цієї концепції в українських реаліях.

## **Матеріали та методи. / Materials and methods.**

Опрацьовано основні праці Шарля Луї Монтеस्क'є, зокрема його твір "Про дух законів", а також сучасні дослідження щодо поділу влади в Україні та інших демократичних країнах. Вивчено Конституцію України та інші нормативно-правові акти, що регулюють діяльність гілок влади в Україні. Порівняно механізми поділу влади в Україні з іншими демократичними країнами, щоб виявити специфічні виклики та перспективи для України.

## **Результати та обговорення. / Results and discussion.**

1. Історичний контекст та основні принципи Монтеस्क'є:

- Монтеस्क'є запропонував розподіл влади як засіб протидії абсолютизму,



що стало основою для демократичних конституцій, включаючи американську та українську.

- Його ідеї стали основоположними для створення системи стримувань і противаг, яка дозволяє уникнути зосередження влади в руках однієї особи чи групи осіб.

## 2. Впровадження концепції в Україні:

- Конституція України закріплює принципи поділу влади, розділяючи її на законодавчу (Верховна Рада), виконавчу (Кабінет Міністрів) та судову гілку (суди загальної юрисдикції та Конституційний Суд).

- Президент України виконує роль арбітра між гілками влади, що забезпечує баланс та взаємодію між ними.

- Реалізація принципу поділу влади в Україні стикається з проблемами, пов'язаними з недостатньою незалежністю судової системи та тиском виконавчої влади на судову гілку.

## 3. Актуальність у сучасних умовах:

- Концепція поділу влади запобігає авторитаризму і забезпечує політичну стабільність, що є критично важливим для України на шляху демократичних перетворень.

- Баланс влади сприяє ефективній взаємодії та контролю між гілками влади, знижуючи рівень корупції та зловживання владою.

- За результатами соціологічних опитувань, більшість громадян України підтримують необхідність поділу влади та вважають цей принцип важливим для функціонування демократичної держави.

## 4. Виклики та перспективи:

- Політичні кризи в Україні виявляють необхідність підтримки незалежності судової влади та обмеження впливу інших гілок на неї.

- Судова реформа є ключовою для забезпечення незалежності суддів та підвищення довіри громадян до судової системи.

- Важливою є роль антикорупційних органів, які виступають інструментом контролю за діяльністю виконавчої та законодавчої гілок влади.

## 5. Практичні приклади:

- Впровадження антикорупційних органів, таких як НАБУ, демонструє реалізацію принципів поділу влади та контролю між гілками влади.
- Активна участь громадянського суспільства у контролі за владою підтримує баланс та прозорість державного управління.
- Зусилля з боку громадських організацій та міжнародних партнерів спрямовані на зміцнення демократичних інститутів і підвищення прозорості уряду.

### **Висновки. / Conclusions.**

Концепція поділу влади Монтеस्क'є залишається надзвичайно актуальною для сучасної України. Вона є фундаментом для демократичного розвитку, запобігає концентрації влади та сприяє стабільності політичної системи. Впровадження та підтримка цих принципів є ключовими для подальшого розвитку України як демократичної правової держави. Виклики, які стоять перед Україною, вимагають активного застосування принципів поділу влади для забезпечення незалежності судової системи та зниження рівня корупції.

# ОСОБЛИВОСТІ УНІФІКАЦІЇ МОРСЬКОГО ПРАВА

**Волік Вячеслав Вікторович,**

**Кутьїна Дар'я Олексіївна**

Студентка

Маріупольського державного університету

м. Київ, Україна

**Вступ. / Introductions.** Морське право визначається не лише нормативно-правовими актами, але й історичними, економічними та геополітичними факторами. З виникненням перших морських торгових маршрутів виникла потреба в уніфікації норм права, що регулюють морські відносини. Однак, різноманітність суверенних держав, кожна з яких має свої інтереси та підходи до регулювання морського простору, ускладнює цей процес. У даному рефераті буде проаналізовано особливості уніфікації морського права, враховуючи історичний контекст, сучасні тенденції та виклики, з якими стикається міжнародне співтовариство у цій сфері.

Зростання світової торгівлі призводить до збільшення обсягів вантажів, що перевозяться морем, що, в свою чергу, робить питання безпеки судноплавства та захисту навколишнього середовища ще більш актуальними. З появою нових технологій та видів діяльності на морі виникають нові виклики, які потребують правового регулювання. Наприклад, діяльність на шельфі, піратство, забруднення морського середовища тощо.

**Мета роботи. / Aim.** Мета роботи полягає в дослідженні основних аспектів уніфікації морського права з метою розкриття їх значення та впливу на міжнародні морські відносини. Конкретні цілі дослідження включають аналіз історичного контексту формування морського права та розвитку уніфікаційних зусиль та вивчення основних міжнародних договорів та конвенцій, спрямованих на уніфікацію морського права. Також оцінка сучасних тенденцій уніфікації морського права та їх вплив на розвиток міжнародних морських відносин та виявлення викликів та проблем, що виникають у процесі уніфікації морського права та шляхів їх подолання.

Загальна мета полягає у встановленні ключових аспектів уніфікації морського права з метою розуміння їх важливості для забезпечення стабільності та розвитку міжнародних морських відносин.

**Матеріали та методи./Materials and methods.** Методи включають в себе систематичний аналіз наукової літератури, монографій, наукових статей, міжнародних договорів та конвенцій, пов'язаних з морським правом; а також системний та порівняльний аналіз. Для оцінки тенденцій уніфікації морського права використовуються дані статистичних звітів міжнародних організацій, таких як Міжнародна морська організація (ММО), Міжнародна організація праці (МОП) тощо.

**Результати та обговорення./Results and discussion.** Уніфікація морського права – це процес створення та узгодження загальних правових норм і стандартів, які регулюють міжнародні морські відносини. Цей процес спрямований на забезпечення єдності та стабільності у правовому регулюванні морських справ, що включає такі аспекти, як безпека судноплавства, захист морського середовища, морська торгівля та комерційні операції.

Уніфікація морського права має на меті зниження правової несприятливості та невизначеності, яка може виникати внаслідок різниці в національному законодавстві різних країн. Цей процес сприяє створенню спільних правових стандартів, які полегшують міжнародні перевезення, торгівлю та інші види морської діяльності.

Уніфікація морського права здійснюється через укладення міжнародних договорів, конвенцій, розробку міжнародних стандартів та рекомендацій від спеціалізованих міжнародних організацій, таких як Міжнародна морська організація (ММО), Міжнародна організація праці (МОП), Міжнародний адвокатський конгрес (МАК) та інші.

Принципи уніфікації морського права є важливими встановленими принципами, які керують процесом створення загальних норм та стандартів для регулювання міжнародних морських відносин.

**Принцип справедливості і рівності.** Уніфікація морського права має

забезпечувати рівні умови для всіх учасників морських відносин і забезпечувати справедливість у вирішенні конфліктів та суперечок.

**Принцип міжнародного співробітництва.** Уніфікація морського права базується на принципах взаємного співробітництва та взаємного відкриття між державами з метою досягнення спільних цілей у забезпеченні безпеки, охорони морського середовища та сприяння морській торгівлі.

**Принцип автономії.** Уніфікація морського права має забезпечувати автономію судноплавців та інших учасників морських відносин у прийнятті рішень та дотриманні міжнародних норм та стандартів.

**Принцип врахування інтересів.** Уніфікація морського права повинна враховувати різні інтереси та потреби держав, судновласників, моряків та інших учасників морських відносин.

**Принцип гнучкості та адаптабельності.** Уніфікація морського права повинна бути гнучкою та адаптабельною до змін у міжнародному середовищі та технологічного прогресу.

Ці принципи сприяють створенню системи морського права, яка б максимально враховувала інтереси всіх зацікавлених сторін та сприяла стабільності та розвитку міжнародних морських відносин.

Уніфікація морського права відноситься до процесу створення міжнародних нормативних актів, які регулюють різні аспекти морського життя та діяльності. Цей процес має на меті забезпечення єдиності правового регулювання у сфері морських відносин між різними країнами.

Значення уніфікації морського права полягає в створенні універсальних правил та стандартів, що сприяють забезпеченню безпеки на морі, захисту морського середовища, регулюванню торгівлі та інших морських відносин. Це також допомагає уникнути конфліктів між різними національними законодавствами, сприяючи спільному розумінню та взаємодії між державами у сфері морського права.

Основні напрямки уніфікації морського права включають такі аспекти, як міжнародне морське право, правила безпеки судноплавства, правила

міжнародної торгівлі, регулювання портової діяльності та захист морського середовища.

Існує декілька основних методів уніфікації морського права, які використовуються для зближення та узгодження національних законодавств та міжнародних норм, що регулюють відносини, пов'язані з діяльністю на морі.

Кодифікація – цей метод передбачає прийняття міжнародних кодексів морського права, які містять уніфіковані норми з різних питань, таких як безпека мореплавства, захист морського середовища, відповідальність за шкоду, заподіяну внаслідок аварій, тощо.

Договірне правотворчість – цей метод передбачає укладення міжнародних договорів з питань морського права. Міжнародні договори можуть бути універсальними, тобто мати силу для всіх держав світу, або регіональними, тобто мати силу для держав певного регіону. Прикладом міжнародних договорів з питань морського права є Конвенція ООН з морського права 1982 року

Звичаєве правотворчість – цей метод передбачає формування норм морського права на основі звичаїв, які складаються протягом тривалого часу та визнаються більшістю держав. Звичаєві норми морського права мають меншу юридичну силу, ніж міжнародні кодекси та договори, але вони все ж таки відіграють важливу роль у регулюванні відносин у сфері морського права.

Застосування загальних принципів права – цей метод передбачає використання загальних принципів права, таких як принципи справедливості та рівності, для вирішення спорів у сфері морського права. Загальні принципи права застосовуються, якщо немає уніфікованої норми, яка регулює спірне питання.

**Висновки./Conclusions.** У процесі уніфікації морського права важливу роль відіграють міжнародні конвенції, кодекси, засідання та практика міжнародних судів. Цей процес спрямований на створення загальноприйнятих норм та стандартів, що регулюють морські відносини.

Основні методи уніфікації морського права дозволяють досягти єдності в

правовому регулюванні на міжнародному рівні, забезпечуючи безпеку на морі, захист морського середовища та забезпечуючи права та обов'язки учасників морських відносин. Зусилля міжнародних організацій, таких як Міжнародна морська організація, в сфері уніфікації морського права допомагають створити систему правил, яка враховує інтереси різних країн та сприяє спільному розвитку морського простору. Уніфікація морського права має велике значення для забезпечення стабільності та розвитку міжнародних морських відносин у сучасному світі.

# АДМІНІСТРАТИВНА ЮСТИЦІЯ ФРАНЦІЇ

**Волік Вячеслав Вікторович**

д.ю.н., професор кафедри права

Маріупольського державного університету

**Кутьїна Дар'я Олексіївна**

Студентка

Маріупольського державного університету

м. Київ, Україна

**Вступ. / Introductions.** Адміністративна юстиція Франції є ключовим елементом французької правової системи, яка відіграє визначну роль у забезпеченні ефективного функціонування державного апарату та захисту прав громадян в адміністративних справах. Ця галузь права виникла внаслідок історичного розвитку та постійних потреб у забезпеченні контролю за діяльністю органів влади.

Адміністративна юстиція Франції відрізняється своєрідністю та специфічними особливостями порівняно з іншими галузями права. Вона має свої власні судові органи, процедури та принципи, які регулюють відносини між державними органами та приватними особами, а також між самими державними органами.

**Мета роботи. / Aim.** Метою роботи є: дослідити систему адміністративної юстиції Франції та її місце в правовій системі країни; проаналізувати принципи та інститути адміністративного судочинства Франції; вивчити процесуальні особливості адміністративного судочинства Франції; розглянути роль адміністративної юстиції у захисті прав людини та верховенства права у Франції.

**Матеріали та методи./Materials and methods.** Використання офіційних правових документів, таких як конституція, закони, постанови уряду та судова практика для розуміння основних принципів та нормативних вимог, які регулюють адміністративну юстицію Франції. Аналіз наукової літератури, монографій, статей, дисертацій та інших джерел з метою збільшення розуміння



історії, розвитку та сучасного стану адміністративної юстиції у Франції. Проведення спеціальних досліджень з метою вивчення конкретних аспектів функціонування адміністративної юстиції, таких як процеси прийняття рішень, взаємодія сторін у судових процесах тощо.

**Результати та обговорення./Results and discussion.** У 1799 році Наполеон запровадив адміністративну юстицію во Франції через прийняття Уложення про Державну раду. Ця рада відповідає за розгляд скарг громадян на дії адміністрації на різних рівнях з питань законності прийнятих рішень, зокрема у справах розірвання контрактів, виникаючих обов'язків внаслідок деліктів та оподаткування. Сучасна адміністративна юстиція Франції функціонує як окрема гілка судової системи з основною метою вирішення конфліктів між громадянами та державними органами, або між самими державними органами та відомствами. Вона приймає рішення на підставі норм адміністративного права.

Система адміністративної юстиції Франції відома своєю унікальністю і специфікою. Основним органом цієї системи є Рада держави (Conseil d'État), яка є одночасно консультативним органом уряду і верховним судом з питань адміністративного права. Вона розглядає скарги громадян на рішення адміністрації, вирішує конфлікти між державними органами, і виконує інші функції, пов'язані з адміністративним правом.

Система адміністративної юстиції Франції також включає в себе апеляційні та адміністративні суди на рівні округів та департаментів. Ці суди вирішують питання, пов'язані з адміністративними рішеннями, діяльністю державних органів та відшкодуванням шкоди, завданої внаслідок дій держави [1].

Апеляційні суди Франції розглядають рішення, прийняті регіональними судами. Ці апеляційні суди спеціалізуються на вирішенні адміністративних спорів щодо оподаткування, адміністративних контрактів, відповідальності держави перед громадянами та інших питань, пов'язаних з державною службою. Апеляційні скарги на рішення судів щодо муніципальних виборів

підпадають під компетенцію Державної ради. У Франції функціонує 5 апеляційних судів, кожен з яких складається з 2 або 3 палат. Головами цих судів є члени Державної ради. Члени судів не можуть бути замінені на їх посадах без їх згоди, і не можуть бути переміщені по службі або підвищені на посаді без їхнього погодження. Рішення з апеляційних скарг приймають палати судів, за винятком випадків, коли це робиться пленумами судів.

У системі адміністративних судів Франції, найнижчою та третьою за рангом ланкою є регіональні та загальні адміністративні суди. На відміну від спеціалізованих судів, регіональні суди Франції розглядають широкий спектр справ, які не підпадають під компетенцію спеціалізованих судів. Спеціалізовані суди призначені для більш компетентного вирішення питань, що стосуються конкретних сфер діяльності адміністрації, та з метою залучення різноманітних представників громадськості (наприклад, лікарів, пенсіонерів, викладачів) до участі в судових процесах [3].

Процедура в адміністративних судах Франції є письмовою та інквізиційною. Це означає, що суд сам збирає докази у справі та не залежить від доказів, представлених сторонами. Сторони мають право бути представленими адвокатами та брати участь у судових засіданнях. Рішення адміністративного суду першої інстанції можна оскаржити до апеляційного адміністративного суду протягом двох місяців з дати його винесення. Апеляційний суд перевіряє законність та обґрунтованість рішення суду першої інстанції.

Рішення апеляційного адміністративного суду також можна оскаржити до Державної ради, але лише з певних підстав, таких як порушення закону або серйозні процесуальні порушення.

Адміністративні суди Франції пропонують широкий спектр засобів правового захисту для громадян, які оскаржують дії адміністративних органів.

Основні засоби правового захисту:

1. Скасування адміністративного акту. Це найпоширеніший засіб правового захисту. Суд може скасувати адміністративний акт, якщо визнає його незаконним.

2. Зобов'язання вчинити дії. Суд може зобов'язати адміністративний орган вчинити певні дії, якщо визнає, що він бездіяльний.

3. Виплата компенсації. Суд може присудити громадянину компенсацію за шкоду, завдану йому незаконними діями адміністративного органу.

4. Виконання рішення. Суд може вжити заходів для виконання свого рішення, якщо адміністративний орган не виконає його добровільно [2].

Французька адміністративна юстиція переважно базується на письмовому провадженні, що забезпечує перевагу його обміркованості та виваженості. Сторони та інші учасники судового процесу мають достатньо часу для уважного обговорення та розгляду всіх аспектів справи перед тим, як представити їх на папері. У зв'язку з цим усні виступи під час судових засідань не дозволяють вносити нові дані або докази. Вони повинні обмежуватися матеріалами, що вже містяться у наданих документах. Якщо нові дані, докази або документи з'являються під час судового процесу, це може призвести до перезапуску процедури, щоб надати іншій стороні можливість ознайомитися з ними. Все це спрямовано на прийняття найбільш обґрунтованого та законного рішення у кожній конкретній адміністративній справі.

**Висновки./Conclusions.** Адміністративна юстиція Франції є важливим елементом французького правового ландшафту. Вона характеризується високим рівнем професіоналізму, обґрунтованості та письмового провадження. Адміністративні суди та їх функціонування спрямовані на забезпечення правової стабільності, захисту прав та інтересів громадян і компаній, а також на забезпечення ефективного вирішення спорів, пов'язаних з діяльністю публічної адміністрації. Ця система дозволяє всім сторонам в судовому процесі мати чітке розуміння їх прав та обов'язків, що сприяє створенню справедливого та обґрунтованого рішення. Адміністративна юстиція Франції відіграє важливу роль у захисті прав громадян та забезпеченні законності дій органів державної влади. Вона є складною та розвиненою системою, яка постійно вдосконалюється.

## СПИСОК ЛІТЕРАТУРИ

1. Адміністративне судочинство у Франції. URL: [https://pidru4niki.com/2008021558742/pravo/administrativne\\_sudochinstvo\\_frantsiyi?ysclid=lvh6krbar2914816406](https://pidru4niki.com/2008021558742/pravo/administrativne_sudochinstvo_frantsiyi?ysclid=lvh6krbar2914816406) (дата звернення: 26.04.2024)
2. Адміністративна юстиція : Європ. досвід та пропозиції для України. Київ : Факт, 2003. 536 с.
3. ОСОБЛИВОСТІ АДМІНІСТРАТИВНОЇ ЮРИСДИКЦІЇ ФРАНЦІЇ ТА УКРАЇНИ: ПОРІВНЯЛЬНО-ПРАВОВИЙ АСПЕКТ. URL: <http://www.baltijapublishing.lv/omp/index.php/bp/catalog/download/263/7277/15152-1?inline=1> (дата звернення: 26.04.2024)

# ПОРІВНЯЛЬНЕ МОРСЬКЕ ПРАВО

**Волік В'ячеслав Вікторович**

**Макєєв Владислав Олегович**

Студент

Маріупольський державний Університет

м. Маріуполь, Україна

## **Вступ**

Морське право є однією з найважливіших галузей права, оскільки воно регулює відносини, пов'язані з використанням морського простору та його ресурсів. Порівняльне морське право вивчає різні правові системи та їхні підходи до регулювання морських справ. У цій роботі розглянемо основні аспекти порівняльного морського права з урахуванням його значення у сучасному світі.

## **Мета роботи**

Метою даної роботи є огляд та аналіз основних аспектів порівняльного морського права з метою з'ясування відмінностей та спільних принципів регулювання морських справ у різних юрисдикціях.

## **Матеріали та методи**

Для досягнення цієї мети будуть використані наукові статті, монографії, міжнародні конвенції та законодавчі акти з різних країн, що регулюють морське право. Методи дослідження включатимуть аналіз та порівняння нормативно-правових актів, вивчення судової практики та аналіз наукової літератури з даної теми.

## **Результати та обговорення**

Огляд історичного розвитку морського права в різних країнах світу:

Визначення основних етапів розвитку морського права.

Порівняння внеску різних культур та цивілізацій у формування морських правових норм.

Порівняння основних принципів та концепцій морського права у різних юрисдикціях:

Аналіз основних принципів морського права, таких як свобода моря, суверенітет, екологічна відповідальність тощо.

Порівняння підходів до вирішення спірних питань, які виникають у морському праві.

Аналіз особливостей регулювання морського простору, природних ресурсів та морської торгівлі в різних системах права:

Вивчення правових норм, що стосуються експлуатації морських ресурсів, торгівлі та транспортування товарів по морю.

Порівняння рівня розвитку інфраструктури морських портів та законодавства про їх функціонування.

Порівняння міжнародних договорів та конвенцій:

Аналіз ключових міжнародних документів, що регулюють морське право, таких як Конвенція ООН про морське право 1982 року.

Вивчення ролі міжнародних договорів у вирішенні спірних питань між державами.

### **Висновки**

Дослідження порівняльного морського права показує, що хоча у різних країнах існують відмінності у підходах до регулювання морських справ, проте існують загальні принципи, які мають важливе значення для всього міжнародного співтовариства. Розуміння цих принципів дозволить забезпечити ефективну охорону морського середовища, безпеку мореплавства та стабільність у міжнародних відносинах.

### **СПИСОК ВИКОРИСТАНИХ ДЖЕРЕЛ**

1. Іванов С. М. Право морського сполучення України: проблеми, тенденції, перспективи. – К.: Вид-во КНУ ім. Тараса Шевченка, 2018.
2. Карпова О. В. Морське право України в системі міжнародного морського права. – Одеса: ОНАЗ ім. О. С. Попова, 2017.
3. Маслов В. В. Морське право України: навч. посіб. – К.: Вид-во Юрінком Інтер, 2019.

4. Короленко І. М. Міжнародне морське право. – К.: Інститут морського права і порядку, 2015.
5. Churchill R. R., Lowe A. V., Nicholas M. A. The Law of the Sea. – Manchester University Press, 2017.
6. Rothwell D. R., Stephens T. Maritime Boundaries in the World. – Brill Nijhoff, 2017.
7. Oxman B. H., Rothwell D. R. Reflections on the Contemporary Law of the Sea. – Martinus Nijhoff Publishers, 2013.

# ПОРІВНЯЛЬНЕ АДМІНІСТРАТИВНЕ ПРАВО

**Волік В'ячеслав Вікторович**  
**Макєєв Владислав Олегович**

Студент  
Маріупольський державний Університет  
м. Маріуполь Україна

## **Вступ**

Порівняльне адміністративне право є важливою галуззю юридичної науки, яка досліджує системи адміністративного права різних країн, їхні принципи, інститути та процедури.

Ця галузь дозволяє аналізувати та порівнювати правові системи з різних частин світу, виявляти їхні схожості та відмінності, а також розвивати загальні принципи адміністративного права.

## **Мета роботи**

Метою нашої роботи є проведення порівняльного аналізу основних аспектів адміністративного права в обраних країнах з метою виявлення спільних тенденцій та особливостей.

## **Матеріали та методи**

Для досягнення поставленої мети ми використали наукові статті, монографії, законодавчі акти та інші джерела з адміністративного права країн, таких як США, Велика Британія, Франція, Німеччина та Японія. Метод порівняльного аналізу дозволив зіставити основні аспекти регулювання адміністративних відносин у цих країнах.

## **Результати та обговорення**

Проведений аналіз дозволив виявити, що в більшості розвинених країн спостерігається загальна тенденція до децентралізації адміністративної влади та підвищення ролі судового контролю над діяльністю владних органів. Зокрема, в багатьох європейських країнах спостерігається перехід до моделі адміністративного правосуддя, яке забезпечує ефективний захист прав та свобод громадян від недоліків в діяльності державних органів.



У той же час, в країнах з розвинутою системою common law, таких як Велика Британія та США, акцент робиться на забезпеченні прозорості та відповідальності державних органів перед громадянами. Важливим елементом є також активне впровадження електронних систем управління та адміністрування, що сприяє підвищенню ефективності та доступності адміністративних послуг.

### **Висновки**

На основі проведеного дослідження можна зробити висновок, що порівняльне адміністративне право є важливою галуззю юридичної науки, яка допомагає зрозуміти та аналізувати різноманітність правових систем у світі.

Порівняння правових норм та інститутів різних країн дозволяє виявляти кращі практики та використовувати їх для подальшого вдосконалення адміністративного права в усіх юрисдикціях.

### **СПИСОК ВИКОРИСТАНИХ ДЖЕРЕЛ**

1. Олександр Маруніч - "Порівняльне адміністративне право: Навчальний посібник"
2. Віктор Стаднік – "Порівняльне адміністративне право: Теорія і практика"
3. Анатолій Діденко - "Порівняльне адміністративне право: Порівняльний аспект"
4. Susan Rose-Ackerman, Peter L. Lindseth - "Comparative Administrative Law"
5. Steven J. Balla, Mathew D. McCubbins, Barry R. Weingast - "Comparative Administrative Law"
6. Giacinto della Cananea, Paul Craig - "Global Administrative Law and EU Administrative Law: Relationships, Legal Issues and Comparison"

## ОРГАНИ РОЗГЛЯДУ ТРУДОВИХ СПОРІВ

**Вольський Руслан Олександрович**

Здобувач вищої освіти

Навчальної групи СР-142

3 курсу ННПФППН

Дніпропетровського державного  
університету внутрішніх справ

**Логінова Марина Вікторівна**

Викладач кафедри цивільного  
права та процесу

Дніпропетровського державного  
університету внутрішніх справ

На сьогоднішній день трудові відносини є частиною повсякденного життя, у зв'язку з цим одним із суттєвих завдань держави є не лише проголошення та забезпечення дотримання прав і свобод громадян, а й законодавче закріплення механізму їх правового захисту. Як відомо, у трудові правовідносини вступають сторони з інтересами, що не співпадають, тому практика наочно показує, що ніхто не застрахований від загрози виникнення трудових спорів.

Трудовий спор є приватно-правовим спором між працівником і роботодавцем по предмету трудових правовідносин. Виникненню трудового спору передують наявність розбіжностей між цими зазначеними суб'єктами, і, думка їх про протиправності діянь один одного.

Єдиного підходу щодо визначення трудового спору на рівні доктрини трудового права не сформовано, існують різні точки зору вчених щодо змісту зазначеного поняття. Більше того, триває дискусія щодо співвідношення понять «трудовий спір» та «трудовий конфлікт», так у деяких спеціальних джерелах вони ототожнюються, у той час як іншими авторами здійснюється досить аргументоване їх розмежування. Повсякчас в один ряд із згаданими вище категоріями також ставлять поняття «розбіжність» [1].

Підставою виникнення трудового спору є наявність складного

юридичного факту:

а) порушення (дійсне чи уявне) однією із сторін трудового правовідношення суб'єктивного трудового права іншої сторони (або висування однією із сторін вимог про встановлення нових чи зміну існуючих умов праці);

б) звернення зацікавленої сторони до відповідного юрисдикційного органу;

в) прийняття юрисдикційним органом заяви до розгляду [2, с. 51].

Згідно зі статтею 221 КЗпПУ Трудові спори розглядаються [3]:

1) комісіями по трудових спорах. Комісії по трудових спорах є одним із органів, які мають повноваження розглядати індивідуальні трудові спори. Ці комісії створюються та функціонують на підприємствах, в установах чи організаціях, де виникають трудові спори. Вони розглядають та вирішують спори, які виникають між працівником і роботодавцем або уповноваженим ним органом, що стосуються порушення прав та законних інтересів працівників. Наприклад, такі спори можуть стосуватися звільнення працівника з роботи, накладення дисциплінарного стягнення, ненадання відпустки, оплати праці тощо.

2) місцевими загальними судами. Місцеві загальні суди є другим органом, що розглядає трудові спори. Цей порядок розгляду застосовується до всіх трудових спорів, незалежно від форми трудового договору. Суди займаються розглядом справ, які не були вирішені на рівні комісій по трудових спорах, або коли сторони трудового спору відразу звертаються до суду для вирішення конфлікту.

Звернення за рішенням трудового спору в судовому порядку не завжди має найефективніший результат, оскільки, перш за все, судовий порядок вимагає юридичного супроводу та відповідних знань, а по-друге, цей процес має значні тимчасові витрати [4]. Таким чином, вирішення індивідуального трудового спору комісією з трудових спорів може бути ефективнішим за багатьма показниками.

У багатьох випадках працівники, які стикаються з порушенням їх

трудових прав, не мають достатніх знань трудового законодавства, що дозволяє їм захистити свої права у сфері відповідних трудових правовідносин. З цього випливає наступна проблема – низький рівень правосвідомості та правової культури найманих працівників, яка породжує звернення останніх за захистом своїх трудових прав до органів судової влади, тоді як можна використовувати і досудові способи врегулювання конфліктів у трудовій сфері.

Насправді питання ухвалення та виконання рішень комісією з трудових спорів мають безліч недоліків. Проблемою є фактична нерівність сторін у процесі розгляду індивідуального трудового спору, що виник між ними. Залежність працівника від роботодавця проявляється і під час розгляду та вирішення трудових справ, особливо коли трудовий договір між сторонами процесу продовжує діяти.

Таким чином, стаття 221 КЗпПУ визначає два основні шляхи вирішення трудових спорів: через комісії по трудових спорах на місцях роботи та через місцеві загальні суди, забезпечуючи тим самим правовий захист прав та інтересів працівників у трудових відносинах.

### **СПИСОК ВИКОРИСТАНИХ ДЖЕРЕЛ**

1. Уварова Н. В. Проблеми теорії та практики вирішення трудових спорів: автореф. дис. ... д.ю.н.: 12.00.05 – трудове право; право соціального забезпечення. Харківський національний університет внутрішніх справ України. Харків, 2018. 35 с.
2. Трудове право України: підручник (за ред. проф. О. М. Ярошенко). Харків: Вид-во 2022. 376 с.
3. Кодекс законів про працю України від 10.12.1971 № 322-VIII. Дата оновлення 15.06.2023. URL: <https://zakon.rada.gov.ua/laws/show/322-08#top>
4. Трудове право та право соціального забезпечення : навч. посібн. для підгот. до іспиту. Харків : Право, 2021. 258 с.

## **ПЕНСІЙНЕ ПРАВО ЯК СКЛАДОВА ПРАВА СОЦІАЛЬНОГО ЗАБЕЗПЕЧЕННЯ**

**Вольський Руслан Олександрович**

Здобувач вищої освіти

Навчальної групи СР-142

3 курсу ННПФППН

Дніпропетровського державного  
університету внутрішніх справ

**Логінова Марина Вікторівна**

Викладач кафедри цивільного  
права та процесу

Дніпропетровського державного  
університету внутрішніх справ

Пенсійне забезпечення за своєю значимістю займає одне з пріоритетних місць у соціальній системі загалом. Діяльність держави щодо пенсійного забезпечення населення виділена в окремий напрямок.

Пенсійне забезпечення – це система інститутів, діяльність яких спрямована на формування суспільно необхідного рівня життя осіб, нездатних до праці з тих чи інших причин, основними з яких є – інвалідність, старість, втрата годувальника [1].

Пенсійне забезпечення є важливим атрибутом соціальної політики усіх держав. Головними завданнями усіх пенсійних систем є створення вигідних умов для забезпечення добробуту усіх пенсіонерів, зниження рівня споживання та формування інвестиційного ресурсу економіки та подолання бідності. Пенсійна система є важливою складовою фінансової інфраструктури країни, оскільки забезпечує населенню необхідні ресурси для їхнього життя.

Державне пенсійне забезпечення здійснюється з допомогою коштів Пенсійного фонду України. У системі пенсійного забезпечення України можна виділити такі основні проблеми: збільшення кількості одержувачів різноманітних соціальних виплат, пов'язане зі старінням населення; низький розмір соціальних виплат; тенденція збільшення виконуваних співробітниками

фонду функцій [2].

Пенсійне забезпечення в Україні виконує різні функції, спрямовані на забезпечення пенсійної підтримки громадян, соціальний захист, та забезпечення фінансової стійкості системи. Основні функції пенсійного забезпечення в Україні включають [3]:

- соціальний захист пенсіонерів. Пенсійне забезпечення надає соціальний захист пенсіонерам, забезпечуючи їхні основні потреби та гідне життя після виходу на пенсію. Ця функція включає в себе виплати пенсій, а також інші соціальні пільги та допомогу.

- збереження та накопичення активів. Пенсійне забезпечення сприяє збереженню та накопиченню фінансових активів для майбутньої пенсійної підтримки громадян. Процес накопичення може включати внески працівників, роботодавців, а також інвестування активів;

- фінансова стійкість системи. Пенсійне забезпечення включає в себе функції фінансової стійкості, такі як управління пенсійним фондом, розподіл коштів, інвестиції та контроль за фінансами, щоб забезпечити стійкість та рівновагу між внесками та виплатами;

- адаптація до демографічних змін. Пенсійна забезпечення має функцію адаптації до демографічних змін, зокрема, зростання тривалості життя та зміни в розподілі населення за віком. Вона може включати в себе реформи, спрямовані на підвищення віку виходу на пенсію чи інші заходи для забезпечення стійкості системи;

- регулювання і контроль. Пенсійне забезпечення також включає в себе функції регулювання та контролю за діяльністю пенсійних фондів, роботодавців та інших учасників системи для забезпечення відповідності законодавству.

Згідно з Законом України «Про загальнообов'язкове державне пенсійне страхування» [4] в Україні функціонує 3 рівні пенсійної системи:

- інститут солідарної системи загальнообов'язкового державного пенсійного страхування;

– інститут накопичувальної системи загальнообов'язкового державного пенсійного страхування

– інститут недержавного пенсійного забезпечення [4].

Пенсійний фонд України є центральним органом виконавчої влади, відповідальним за реалізацію державної політики з питань пенсійного забезпечення та ведення обліку осіб, які підлягають загальнообов'язковому державному соціальному страхуванню.

Отже, право на пенсійне забезпечення, як одне із основних прав особи на соціальний захист, включає матеріальне забезпечення у вигляді надання пенсії людині у разі досягнення нею відповідного віку, настання інвалідності чи втрати годувальника або з інших визначених законом/договором обставин на умовах та у порядку передбаченому чинним законодавством України. При цьому рівень такого матеріального забезпечення повинен бути не нижче прожиткового мінімуму.

### **СПИСОК ВИКОРИСТАНИХ ДЖЕРЕЛ**

1. Жайворонок І. Р. Державне регулювання системи пенсійного забезпечення. Diss. спец. 08.00. 03 «Економіка та управління національним господарством, 2021.

2. Болотіна Є. В. Проблеми розвитку пенсійного забезпечення в Україні в контексті соціального захисту. Экономический вестник Донбасса 1 (63). 2021. С. 162-170.

3. Трудове право України: підручник (за ред. проф. О. М. Ярошенко). Харків: Вид-во 2022. 376 с.

4. Про загальнообов'язкове державне пенсійне страхування: Закон України від 09.07.2003 № 49-51. Дата оновлення: 01.01.2023. URL: <https://zakon.rada.gov.ua/laws/show/1058-15#Text>

## ЮРИДИЧНА СИЛА ТА ДОКАЗОВА ЦІННІСТЬ ЕЛЕКТРОННИХ ДОКУМЕНТІВ

**Воляннюк Денис Віталійович,**  
курсант 1 курсу Навчально-наукового  
інституту права та підготовки фахівців  
для підрозділів Національної поліції  
Дніпропетровського державного  
університету внутрішніх справ  
Науковий керівник:

**Некlesa Олександр Вікторович,**  
викладач кафедри  
кримінального процесу та стратегічних розслідувань  
Дніпропетровського державного  
університету внутрішніх справ

Широке поширення та застосування цифрових технологій, електронних засобів комунікації та Інтернету значно вплинуло на всі сфери суспільних відносин. Внаслідок цих змін з'явилися нові джерела доказової інформації, а також механізми та методи роботи з нею. У зв'язку з загальною комп'ютеризацією та інформатизацією, проблема ефективного використання досягнень науково-технічного прогресу під час розгляду судових справ стала одним з основних викликів для теорії та практики.

Використання комп'ютерної обробки інформації призвело до з'яви так званих "безпаперових" документів, які створюються на комп'ютерах та зберігаються на електронних пристроях. У зв'язку з цим, термін "документ" тепер асоціюється з матеріальним носієм, оскільки інформація, яка міститься в ньому, піддається подібним процесам: запис, зберігання, передача, одержання (збирання та пошук) та читання [1, с. 307].

Одним з перших нормативно-правових актів, призначених для встановлення основних організаційно-правових принципів електронного документообігу та використання електронних документів в Україні, був Закон України «Про електронні документи та електронний документообіг», що



прийнятий 22 травня 2003 року [2].

У своїй науковій роботі О. В. Шведова провела дослідження теоретичних, методологічних і практичних аспектів комплексного криміналістичного аналізу документів, що створені з використанням комп'ютерних технологій. Вона детально розглянула поняття та класифікацію об'єктів, завдань, методів та методик, що використовуються в комплексному криміналістичному аналізі документів, зроблених за допомогою комп'ютерних технологій. Крім того, вчений надає наукове визначення терміну "електронний документ", розглядає основні характеристики та ознаки електронних документів і пропонує їх класифікацію [3].

Ю. Ю. Орлов та С. С. Чернявський зауважили, що "електронні документи" можуть бути створені незалежно від кримінального розслідування. Вони можуть містити опис подій, що є об'єктом розслідування (наприклад, результати моніторингу дій користувача, який здійснює шахрайство в комп'ютерній мережі), або вони можуть бути засобом вчинення злочину (наприклад, імітаційний сайт для здійснення Інтернет-маркетингу), або вони можуть фіксувати окремі факти і обставини, що стосуються кримінального розслідування (наприклад, трафіки з'єднань абонентів мобільного зв'язку, які можуть бути свідками події) [4, с. 18].

Колективи авторів з закладів вищої освіти, які забезпечують навчання зі спеціальності "Право", також досліджували поняття електронного документа. Наприклад, в Дніпропетровському державному університеті внутрішніх справ були опубліковані методичні рекомендації під назвою "Використання електронних носіїв інформації з медіа-контентом у якості джерел доказів". В цьому документі автори проаналізували поняття та різновиди електронних носіїв інформації, також вони дослідили тактичні особливості доступу до цих носіїв, порядок ідентифікації власника Інтернет-сторінки, особливості проведення експертизи носіїв інформації та інші аспекти [5].

Отже, концепція електронних доказів потребує подальшого вдосконалення з урахуванням стандартів Ради Європи та практики країн

Європейського Союзу. У Конвенції про кіберзлочинність визначено термін "комп'ютерні дані" як будь-яке представлення фактів, інформації або концепцій у формі, придатній для обробки у комп'ютерній системі, включаючи програму, що може викликати виконання певної функції комп'ютерною системою. Також визначено термін "дані про рух інформації", які описують характеристики комунікації за допомогою комп'ютерної системи. З аналізу проведених досліджень можна зробити висновок, що науковці стикаються з проблемою відсутності однозначного визначення поняття "електронний документ", яке на даний момент відсутнє в Кримінальному процесуальному кодексі. Однак, ще більшою проблемою є відсутність загального підходу до сутності електронного документа у процесі доказування.

#### **ВИКОРИСТАНІ ДЖЕРЕЛА:**

- 1) Салтевський М. В. Криміналістика. Підручник: у 2-х ч. 1. Х.: КонСУМ. Основа. 1999. 416 с. (дата звернення: 16.02.2024).
- 2) Про електронні документи та електронний документообіг: Закон України від 22.05.2003 № 851-IV. URL: <http://zakon3.rada.gov.ua/laws/show/851-15/para07#o7> (дата звернення: 16.02.2024).
- 3) Шведова О. В. Комплексне криміналістичне дослідження документів, виконаних за допомогою комп'ютерних технологій: автореф. дис. ... канд. юрид. наук: 12.00.09. Київ. 2006. 19 с. (дата звернення: 16.02.2024).
- 4) Орлов Ю. Ю., Чернявський С. С. Електронне відображення як джерело доказів у кримінальному провадженні. Юридичний часопис Національної академії внутрішніх справ. 2017. № 1(13). С. 12–24. (дата звернення: 16.02.2024).
- 5) Гаркуша А. Г. Захарко А. В., Рогальська В. В., Краснобрижий І. В., Брягін О. В. Використання електронних носіїв інформації з медіа-контентом у якості джерел доказів: методичні рекомендації. Дніпро: Дніпропетровський державний університет внутрішніх справ, 2019. 73 с. (дата звернення: 16.02.2024).

# ЛІБЕРАЛІЗАЦІЯ АНТИКОРУПЦІЙНОГО ЗАКОНОДАВСТВА УКРАЇНИ: ПЕРСПЕКТИВИ ТА РЕАЛІЗАЦІЯ

**Горчакова Євгенія Віталіївна,**  
студентка Навчально-наукового Інститут права  
Київського національного університету імені Тараса Шевченка  
м. Київ, Україна

**Вступ.** Перед сучасним глобалізованим світом з кожним днем постає все більше і більше викликів та питань, що потребують негайного вирішення. Навіть на фоні глобального потепління та зменшення життєво необхідних ресурсів, центральними залишаються питання щодо суспільства, його функціонування та найбільш оптимального співіснування усіх його членів. На цьому шляху значною перешкодою залишається існування корупції. Звичайно, говорити про повне її викорінення - неможливо. Однак необхідним є максимальне обмеження її проявів.

Натомість, варто звернути увагу на кримінально правову політику держави, яка має зосереджуватись не стільки на обмежувальних заходах, скільки на використанні таких правових інструментів, що здатні забезпечити якомога більшу свободу кожного індивіда, яка в свою чергу не позіхатиме на свободу інших людей. Чим більше держава втручається у приватне життя людини - тим більше можливості для корупції. Повноцінне регулювання, обмеження та жорсткий контроль вже давно є антиподами для розвинених демократичних країн. В свою чергу, дерегуляція та зменшення обмежень є як ніколи актуальними.

*Власне лібералізація антикорупційного законодавства є одним з ключових кроків у становленні сучасного демократичного суспільства. Це прояв зрілості та відданості принципам правової держави та захисту прав людини.*

**Ціль роботи.** Ціль роботи полягає в окресленні правових заходів та законодавчих інструментів, які є необхідними на шляху до лібералізації антикорупційного законодавства України.

**Матеріали та методи.** Серед методів дослідження окресленої теми застосовано метод аналізу, що використовується для розкладання теми на певні основні частини, з подальшим аналізом кожної із них; метод порівняння - для можливості застосування та впровадження в правову систему України зарубіжного досвіду; гіпотетичний метод, за допомогою якого досліджуються наукові припущення з приводу лібералізації антикорупційного законодавства України.

Звернімо увагу на правове регулювання в рамках **національного правового поля**. На мою думку, можливим шляхом лібералізації українського антикорупційного законодавства буде вжиття превентивних заходів по відношенню до діяльності публічних службовців та закріплення реалізації таких заходів на законодавчому рівні. Імплементация антикорупційних програм на основі результатів оцінки наявних корупційних ризиків. Конкретизація та поліпшення юридичної техніки. Дотримання принципів визначеності, ефективності та співмірності дії й покарання. Дотримання інтересів громадськості та держави. Серед них:

**Підвищення рівня доброчесності службовців.** У жовтні 2023 затверджено Порядок здійснення моніторингу способу життя суб'єктів декларування [2]. У пункті 2 Порядку закріплено, що моніторинг способу життя суб'єктів декларування здійснюється з метою встановлення відповідності їх рівня життя наявним у них та членів їх сім'ї майну і одержаним ними доходам згідно з деклараціями особи, уповноваженої на виконання функцій держави або місцевого самоврядування, із додержанням законодавства про захист персональних даних та не повинен передбачати надмірного втручання у право на недоторканність особистого і сімейного життя особи. Тут важливо зосередити увагу на вирішенні питання, чи людина маючи вже звичним для неї певний рівень життя - зможе забезпечувати собі його, перебуваючи на певній посаді, що передбачає певний чітко визначений дохід без суміщення з іншими видами діяльності (окрім дозволених) чи безпосередньо з діяльністю, яка передбачена кримінальним кодексом України як заборонена.

**Система електронного декларування** є одним із ключових антикорупційних механізмів, що виконує превентивну функцію і є дієвим інструментом виявлення корупції. Вона, перш за все, гарантує громадський контроль за статками публічних службовців, які отримують дохід, зокрема, з Державного бюджету. Безсумнівно електронне декларування є позитивним явищем для українського правового поля. Однак певні аспекти цього правового механізму також підлягають лібералізації. Можливим є підвищення рівня ланки, до якої суми можна не вносити інформацію до декларацій. Беручи під свій контроль таку кількість інформації щодо осіб в сфері публічного права, держава втрачає можливість зосереджено слідкувати за дійсно масштабними корупційними проявами.

Зміна підходу до **сумісництва з посадами пов'язаними з виконанням функцій держави**. Можливо передбачити ширший перелік такої діяльності в позаробочий час. Щоб у службовців, які чесно виконують свої повноваження по відношенню до держави та до громадськості була можливість чесно заробляти гроші у приватній сфері однак у відкритий спосіб з усією звітністю і можливістю контролювати питання щодо конфлікту інтересів. Таких шлях може підштовхнути свідомість особи і українського суспільства в цілому до позитивних змін та тенденцій. В деяких випадках у службовців відпаде необхідність в пошуці неправомірних коштів, адже вони матимуть можливість заробити додаткові кошти в приватній сфері.

На мою думку, досить сучасним, правомірним та одночасно зручним для економічних ресурсів держави, а також безсумнівно лібералістичним є інститут **угод**. Довгий час навколо них точаться дискусії. Натомість угоди потребують популяризації та уніфікації їх використання в правозастосовчій сфері. Використання інститут угод допоможе економити дорогоцінні ресурси антикорупційних органів на ще ефективнішу боротьбу з корупцією. Для активного та ефективного використання цього інструменту в кримінальному процесі України доцільно [3]:

- зобов'язати прокурора надавати вмотивовану відмову на клопотання

сторони захисту про ініціювання процесу укладення угоди про визнання винуватості;

- надати можливість суду витребувати зібрані матеріали досудового розслідування або ж зобов'язати прокурора разом з обвинувальним актом та угодою про визнання винуватості направляти до суду матеріали досудового розслідування;

- урегулювати питання різної практики судів щодо тлумачення ч. 2 ст. 75 КК України шляхом надання роз'яснень пленумом Верховного Суду;

- сформулювати узагальнення судової практики ВАКС щодо затвердження або відмови в затвердженні угод про визнання винуватості та оприлюднити його.

**Розрізнення понять «неправомірна вигода-підкуп» та «неправомірна вигода-подяка»**, що не передбачено в межах статті 368 КК України. Ключовою є дискусія щодо малозначності чи немалозначності цієї складової передбаченого діяння. З цього приводу у п. 43 Пояснювальної записки до Кримінальної конвенції РЄ про боротьбу з корупцією можна прочитати, що одержання вигоди після вчинення публічною посадовою особою дії без попереднього пропонування, вимагання або згоди з нею злочином відповідно до Конвенції не є [4].

**Доопрацювання** статті 369 КК України щодо пропозиції, обіцянки або надання неправомірної вигоди службовій особі. У цій статті відсутній визначений розмір такої неправомірної вигоди, що на мою думку є недоліком. Так само як і кваліфікуючі ознаки - «службовій особі, яка займає відповідальне становище» та «службовій особі, яка займає особливо відповідальне становище» саме для цієї статті.

Важливим та корисним є **імплементація зарубіжного досвіду** в законодавство України. Деякі апробовані у світі ідеї мають гарну можливість ефективно функціонувати і в рамках українського правового середовища. Лібералізація антикорупційного законодавства України полягає, в такому випадку, в тому, що введення подібних механізмів відкидає потребу вдаватися

до засобів впливу передбачених кримінальним Законом, а натомість зосереджує увагу саме на запобіганні вчиненню подібних правопорушень.

Серед антикорупційних механізмів, які запроваджуються в Німеччині, слід назвати створення реєстру корумпованих фірм. У даному разі Німеччина йде шляхом іноземного досвіду, зокрема ізраїльського. Його суть полягає в тому, що фірма, яка включена до такого реєстру, позбавляється права виконувати будь-які державні замовлення та стає об'єктом більш пильної уваги з боку правоохоронних органів [5].

Звернімо увагу на досвід країни з найнижчим рівнем корупції в усьому світі - Данії, що активно дотримується політики «абсолютної нетерпимості». За сприяння «Датського агентства міжнародного розвитку» усі компанії включають у свої контракти «Антикорупційні положення», тобто компанії повинні підписувати декларацію про незастосування хабарництва. Недотримання цього положення може привести до розірвання контракту і відмови вести справи з цими партнерами в майбутньому. А також в Данії існують етичні кодекси або кодекси честі чиновників, висока цивільна ініціатива, забезпечення гласності і відкритості на рівні уряду [6].

Досвід Сінгапуру, економіка якого майже повністю винищила корупцію, свідчить про дієвість механізмів та принципів, реалізація яких здійснюється через [6]:

- призначення посадовців через визнання особистих і професійних заслуг, а не за наявність родинних зв'язків або політичного заступництва;
- відповідну плату державним службовцям (згідно формулі, прив'язаної до середньої заробітної плати успішно працюючих в приватному секторі осіб (адвокатів, банкірів тощо);
- обов'язкове створення ефективного, працюючого на принципі чесності і відданості своїй справі органу по боротьбі з корупцією, і захист інформаторів, що повідомляють про випадки корупції;
- мінімізовану кількість підписів, необхідних при оформленні документів, що зменшує можливості для корупції.

**Результати та обговорення.** Підсумовуючи, очевидно, що світові лідери надають перевагу профілактиці кримінальним та іншим правопорушенням щодо корупції. Важливу роль відіграють саме превентивні заходи та інструменти державної політики, що працюють на випередження і гарантують існування безпечного середовища в сфері взаємодії громадянина і держави вже сьогодні. Тенденції в лібералізації підходів полягають в створенні таких умов, за яких для корупції майже не залишається місця, в завчасному прогнозуванні таких шляхів, якими буде комфортно рухатись саме в рамках правового поля.

**Висновки.** Отже, створення більш ефективних та прозорих механізмів боротьби з корупцією, збалансування інтересів держави, бізнесу та громадянського суспільства, відповідна платня для міністрів і державних службовців, а також забезпечення гарантованого доступу до правосуддя для всіх, - і є саме тим необхідним шляхом для лібералізації антикорупційного законодавства в Україні. Варто зазначити, що ключовою проблемою протидії корупції в наш час також є правозастосовча практика. Пропорційність, ефективність та дієвість санкцій. Натомість лібералізація антикорупційного законодавства сприяє створенню сприятливого інвестиційного клімату, забезпечує стійкий економічний розвиток та підвищує довіру до владних структур. Вона також демонструє здатність країни до реформ та відкритості перед світовим співтовариством, що особливо важливо для прагнення законодавця до гармонізації вітчизняного законодавства із законодавством країн ЄС та вдосконалення антикорупційного законодавства України. Історія показує, що країни з прогресивним та прозорим антикорупційним законодавством є більш стійкими та конкурентоспроможними на міжнародному ринку. Тому лібералізація антикорупційного законодавства-це не лише стратегічний вибір для України, але й важливий крок у напрямку створення справедливого, розвиненого та демократичного суспільства.

## **СПИСОК ВИКОРИСТАНИХ ДЖЕРЕЛ**

1. Кримінальний кодекс України



2. Порядок здійснення моніторингу способу життя суб'єктів декларування (чинний, станом на 10.05.2024 р.). URL: <https://zakon.rada.gov.ua/laws/show/z1873-23#Text>

3. Демчук П., Ткачук А. Чи час домовлятися: тенденції ВАКС щодо укладення угод у корупційних справах. URL: <https://justtalk.com.ua/post/chi-chas-domovlyatisya-tendentsii-vaks-schodo-ukladennya-ugod-u-koruptsijnih-spravah>.

4. Дудоров О. О. Про розмежування злочину, передбаченого статтею 368 Кримінального кодексу України, і проступку, передбаченого статтею 172-5 Кодексу України про адміністративні правопорушення. Вісник Луганського державного університету внутрішніх справ імені Е.О. Дідоренка. 2017. Вип. 2. С. 84–99.

5. Урядовий портал. Боротьба з корупцією. URL: <https://www.kmu.gov.ua/reformi/verhovenstvo-prava-ta-borotba-z-korupciyeyu/borotba-z-korupciyeyu>

6. Лазаренко С. Ж., Бабенко К. А. Позитивний аспект антикорупційних практик країн світу. URL: <https://baas.gov.ua/ua/proekty/articles/b/295-pozitivnij-aspekt-antikoruptsijnikh-praktik-krajin-svitu.html>

# **ПРОБЛЕМНІ ПИТАННЯ ВИКОНАННЯ ПОКАРАННЯ У ВИДІ СЛУЖБОВИХ ОБМЕЖЕНЬ ДЛЯ ВІЙСЬКОВОСЛУЖБОВЦІВ У РАЗІ ВИНИКНЕННЯ ПІДСТАВ ДЛЯ ЗВІЛЬНЕННЯ ЗАСУДЖЕНОГО З ВІЙСЬКОВОЇ СЛУЖБИ**

**Грітенко Оксана Анатоліївна**

к.е.н., доцент

**Мішина Анна Артурівна**

студент факультету:

навчально наукового інституту

права та інноваційної освіти

Дніпропетровський державний університет

внутрішніх справ

м. Дніпро, Україна

Забезпечення належного виконання судових вироків є наріжним каменем верховенства права та справедливого здійснення правосуддя. У військовому контексті покарання у вигляді обмеження по службі для засуджених військовослужбовців являє собою унікальні труднощі, особливо коли підстави для звільнення виникають під час відбування покарання.

**Метою роботи** є дослідження проблемних питань виконання покарання у виді службових обмежень для військовослужбовців у разі виникнення підстав для звільнення засудженого з військової служби.

**Виклад основного матеріалу.** «Службові обмеження для військовослужбовців – це передбачений у ст. 58 КК України вид основного покарання, що застосовується до засуджених військовослужбовців, крім військовослужбовців строкової служби, на строк від шести місяців до двох років у випадках, передбачених КК України, а також у випадках, коли суд, враховуючи обставини справи та особу засудженого, вважатиме за можливе замість обмеження волі чи позбавлення волі на строк не більше двох років призначити службове обмеження на той самий строк» [2; 4, с. 189].

Перш за все, важливо зрозуміти правову базу, яка регулює обмеження по службі як покарання в Україні. Згідно з Кримінальним кодексом України,

обмеження по службі передбачає позбавлення засудженого права на підвищення у званні, роботі або посаді на певний строк. Крім того, може бути утримано частину заробітної плати. Це покарання спрямоване на підтримання дисципліни і порядку в збройних силах, а також на те, щоб засуджені військовослужбовці могли продовжувати службу.

Однак складнощі виникають, коли підстави для звільнення з'являються під час виконання вироку. Підстави для звільнення визначені Законом України «Про військовий обов'язок і військову службу» [5] та включають у себе такі причини, як досягнення граничного віку, стан здоров'я, скорочення чисельності або вчинення злочину, несумісного з військовою службою. Виникає питання про те, наскільки ефективно накладати обмеження на військову службу, якщо засуджений не служить в армії. «При виникненні підстав, що виникають з таких об'єктивних обставин, як: закінчення строку дії контракту, погіршення стану здоров'я, настання віку, за сімейними обставинами чи за інших поважних причин, процедура звільнення особи з військової служби відбувається згідно з вимогами статей 233-245 Положення про проходження громадянами України військової служби у Збройних Силах України (далі – ЗСУ) [6]. На підставі відповідних рапортів та документів, що підтверджують необхідність звільнення особи з військової служби, її бажання, інших складових, визначених Положенням, видається наказ командира військової частини про звільнення особи з військової служби» [3, с. 137].

Одна з проблем полягає в потенційному порушенні принципу правової визначеності та верховенства права. Якщо військовослужбовець звільняється в період відбування покарання у вигляді обмеження з військової служби, то вирок фактично не підлягає виконанню, оскільки на нього вже не поширюються правила і порядки, прийняті у збройних силах. Така ситуація підриває авторитет вироку суду і створює правовий парадокс, за якого теоретично обґрунтований вирок не може бути приведений у виконання на практиці.

Ще одна проблема - можливість нерівного поводження та дискримінації.

Якщо одні засуджені військовослужбовці можуть подати заяву про звільнення й уникнути виконання вироку, а інші мають відбути весь строк покарання, це створює дисбаланс і ставить під сумнів справедливість і рівне застосування закону. Крім того, існує ризик того, що стримувальний ефект обмеження служби як покарання може бути підірваний. Якщо засуджені військовослужбовці дізнаються про лазівки, за допомогою яких їх можна звільнити від покарання шляхом звільнення, їхні стимули до добрих справ і підтримання військової дисципліни можуть бути ослаблені. «Засуджені до такого виду покарання, як це випливає з його змісту, продовжують перебувати на військовій службі, зокрема й на посадах, які вони займали під час вчинення злочину. З огляду на це службові обмеження для військовослужбовців, як видається, не повинні застосовуватися до осіб, які вчинили злочини, пов'язані з виконанням ними службових чи професійних обов'язків, коли залишення їх на тій самій посаді може призвести до послаблення виховного й попереджувального впливу покарання або до вчинення таких самих чи однорідних злочинних діянь» [1, с. 228].

Для вирішення цих проблем можна знайти кілька рішень. По-перше, це реформа законодавства. Верховна Рада може внести зміни до відповідного законодавства, щоб чітко визначити, як діяти в разі виникнення підстав для звільнення з армії під час відбування покарання у вигляді службового обмеження. Це може включати положення про скорочення частини строку покарання, що залишилася, до альтернативного покарання, такого як штраф або громадські роботи. По-друге, важливим є судове тлумачення. Суди можуть видавати обов'язкові до виконання тлумачення і прецеденти, які роз'яснюють, як слід виконувати вирок до обмеження волі в разі звільнення. Це дасть змогу встановити послідовну правову практику та забезпечити рівне поводження.

По-третє, ще одним варіантом вирішення проблем є альтернативні варіанти вироків. Судові органи України можуть вивчити альтернативні варіанти вироків для військовослужбовців і службовців, які не пов'язані безпосередньо з дійсною службою. До них відносяться умовні вирокі, вирокі з

випробувальним терміном та інші покарання, не пов'язані з позбавленням волі, які можуть бути призначені як з проходженням військової служби, так і без неї. Тобто «у разі виникнення об'єктивних підстав чи у зв'язку із дією особливого періоду, воєнного стану щодо звільнення особи військовослужбовця з військової служби під час відбування ним покарання доцільно з'ясувати всі необхідні обставини, що стали підставами для його застосування, з наступним розглядом за поданням командира військової частини за місцем відбування покарання можливості звільнення від подальшого відбування покарання чи заміни невідбутої частини покарання більш м'яким його видом» [3, с. 142]. По-четверте, важливим є контроль після демобілізації. Тобто може бути створена система контролю і виконання вироків з обмеженнями по службі навіть після демобілізації. Це може включати координацію між військовою владою і цивільними правоохоронними органами для забезпечення дотримання вироків.

**Висновки.** Отже, розв'язання проблеми накладення службових обмежень на звільнених військовослужбовців вимагає комплексного підходу, що включає правову реформу, судову інтерпретацію та практичні механізми примусу. Вирішивши ці проблеми, Україна зможе забезпечити дотримання принципів правової визначеності, рівного поводження та ефективного виконання судових рішень у системі військової юстиції.

### **СПИСОК ВИКОРИСТАНОЇ ЛІТЕРАТУРИ:**

1. Бурда С. Я. Історія виникнення та сучасний стан покарання у виді службових обмежень для військовослужбовців. *Науковий вісник Львівського державного університету внутрішніх справ*. 2018. №4. С. 225-233.
2. Кримінальний кодекс України: Закон України від 05.04.2001, №2341-III. *Відомості Верховної Ради України*. URL: <https://zakon.rada.gov.ua/laws/show/2341-14#Text> (дата звернення: 23.04.2024).
3. Ніколаєнко Т. Проблемні аспекти виконання покарання у виді службових обмежень для військовослужбовців у разі виникнення підстав для

звільнення засудженого з військової служби. *Юридичний вісник*. 2017. №2. С. 136-143.

4. Примаченко В. Ф., Хашев В. Г., Шаблистий В. В., Школа С. М., Якименко Л. Г. Кримінально-виконавче право України: курс лекцій. Дніпро : Дніпроп. держ. ун-т внутр. справ, 2019. 236 с.

5. Про військовий обов'язок і військову службу: Закон України від 25.03.1992, № 2232-ХІІ. *Відомості Верховної Ради України*. URL: <https://zakon.rada.gov.ua/laws/show/2232-12#Text> (дата звернення: 23.04.2024).

6. Про Положення про проходження громадянами України військової служби у Збройних Силах України: Указ Президента України від 10.12.2008, № 1153/2008. URL: <https://zakon.rada.gov.ua/laws/show/1153/2008#Text> (дата звернення: 23.04.2024).

## ГЕНДЕРНА РІВНІСТЬ ПРИ ЗДІЙСНЕННІ ПРАВОСУДДЯ

**Данильченко А. О.**

Курсант 3-го курсу ННПФПНП

Науковий керівник:

**Логінова М. В.**

Викладач кафедри цивільного права та процесу

Дніпропетровський державний університет внутрішніх справ

м. Дніпро, Україна

Питання гендерної рівності є актуальним в наш час, адже у 21 столітті з кожним роком правових змін зазнають всі галузі права. Такі як державні, приватні, соціальні та багато інших, не є виключенням і самостійна галузь права- цивільно процесуальне право. В даній роботі розглянемо основні аспекти удосконалення вирішення питань гендерної рівності, а саме в судовій системі. Гендерна рівність є однією з умов, що гарантують розвиток суспільства. Водночас, юридична професія відіграє важливу роль у подоланні конкретних проявів несправедливості, спричинених соціально-економічними, політичними, культурними та іншими факторами. Вона може запропонувати компроміс для забезпечення впровадження відповідних соціальних змін.

В Україні зберігається проблема недостатнього захисту жінок і дотримання гендерної рівності в різних сферах суспільного життя.

Основними причинами такої ситуації є низька поінформованість населення про міжнародні стандарти у сфері захисту від гендерної дискримінації, нездатність представників правничих професій виявити дискримінаційні положення в законодавстві, гендерно-нейтральне законодавство, яке має дискримінаційні наслідки на практиці, або гендерні стереотипи, які є у суспільстві, а також недостатня спроможність виявляти випадки порушення прав та законних інтересів. У зв'язку з цим Комітет ООН з ліквідації щодо дискримінації жінок закликав Україну провести кампанію з підвищення обізнаності щодо Конвенції та Факультативних протоколів до неї серед працівників судової системи, юристів і широкої громадськості. Він також

рекомендував посилити програми навчання та підвищення обізнаності про сферу дії Конвенції, зокрема, для суддів, адвокатів та працівників правоохоронних органів, щоб спонукати їх застосовувати положення Конвенції. Аналогічні рекомендації були також зроблені в країні організаціями громадянського суспільства. Саме з юристів/ок починається створення захищеного правом простору, в якому можуть знаходити вираз ідеї й різноманітні інтереси різних соціальних груп. Вони можуть виступати потужним засобом соціальних змін, коли їх діяльність спрямована на подолання дискримінації й забезпечення гендерної рівності. Позиція представників/ниць правничої спільноти у відповідних питаннях здатна формувати політику держави в їх вирішенні. [1, с. 6]

- Уряд України затвердив Національний план дій (розпорядження № 634-р7) щодо виконання рекомендацій, викладених у прикінцевих зауваженнях Комітету ООН з ліквідації дискримінації щодо жінок щодо восьмої періодичної доповіді України про виконання Конвенції про ліквідацію всіх форм дискримінації щодо жінок, до 2021 року.

- Зокрема, Розроблення стандартів гендерної компетентності на різних рівнях вищої освіти в галузі юриспруденції, правоохоронної діяльності та міжнародного права та їх затвердження як невід'ємної частини стандартів вищої освіти за цими спеціальностями; Розробка вимог до гендерної компетентності під час прийняття на роботу співробітників судових органів, прокуратури, слідства і поліції, а також загальних стандартів щорічної атестації.

Також, важливо знати, що існує подібний індикатор виміру гендерної сенситивності єдиного законодавчого органу України Верховної Ради України, який збирається з 2011 року за ініціативи Програми сприяння Парламенту Агентства США з міжнародного розвитку на основі рекомендацій наданих Міжнародним парламентським союзом і має 7 складових, які відповідають ключовим напрямкам дій :

- Збільшення кількості жінок в парламенті



- Посилення законодавства і політики гендерної рівності
- Наскрізне впровадження гендерної рівності в усю діяльність парламенту
- Підвищення гендерної сенситивності інфраструктури і парламентської культури
  - Розподіл відповідальності за гендерну рівність між жінками і чоловіками депутатами
  - Заохочення політичних партій впроваджувати політику гендерної рівності
  - Гендерна чутливість і рівність персоналу парламенту [2]

Певні кроки робить і виконавча влада - у березні 2017 року Іванну Климпуш-Цинцадзе, Віце-прем'єр міністра з питань європейської інтеграції було призначено відповідальною за координування включення гендерного компоненту в діяльність органів виконавчої влади та створення Урядового офісу гендерного уповноваженого. [3] Отже, Реалізація гендерної рівності є одним із найактуальніших завдань сьогодення і розглядається як центральний чинник захисту прав людини, функціонування демократії, утвердження верховенства закону, економічного зростання та сталого розвитку. Ця проблематика – порівняно нова для суддівського та адвокатського професійного середовища. Досліджуючи дане питання, зрозумілим стає те, що нашій країні ще треба вдосконалювати політику на посилення забезпечення гендерної рівності.

## ЛІТЕРАТУРА

1. О. О. Уварова: ПРАВА ЖІНОК ТА ГЕНДЕРНА РІВНІСТЬ, книга: Київ, 2018; 6 с. URL: [https://nlu.edu.ua/wp-content/uploads/2021/05/msc\\_9\\_copy.pdf](https://nlu.edu.ua/wp-content/uploads/2021/05/msc_9_copy.pdf)
2. Gender-Sensitive Parliaments; веб сайт. URL: <http://archive.ipu.org/pdf/publications/gsp11-e.pdf>. (Дата звернення: 18.11.2023)
3. Урядовий портал; веб сайт. URL: <https://www.kmu.gov.ua/control/publish/article?art> . (Дата звернення:18.11.2023)

# **ПРАВОВЕ ЗАБЕЗПЕЧЕННЯ ОХОРОНИ ПРАЦІ НА ПІДПРИЄМСТВАХ: АКТУАЛЬНІ ПИТАННЯ**

**Данильченко Анастасія**

Курсант 3-го курсу ННПФПНП

Дніпропетровський державний університет внутрішніх справ

Науковий керівник:

**Логінова Марина**

Викладач кафедри цивільного права та процесу

Дніпропетровський державний університет внутрішніх справ

м. Дніпро, Україна

Визначення поняття "охорона праці" Відповідно до Закону України "Про охорону праці", охорона праці - це система правових, соціально-економічних, організаційно-технічних, санітарно-гігієнічних і лікувально-профілактичних заходів та засобів, спрямованих на збереження здоров'я і працездатності людини у процесі праці.

Значення належного правового забезпечення охорони праці Належне правове регулювання охорони праці має надзвичайно важливе значення як для захисту життя і здоров'я працівників, так і для забезпечення належних і безпечних умов праці, високої продуктивності та конкурентоздатності підприємств. Від рівня дотримання вимог законодавства про охорону праці залежить також зниження виробничого травматизму, професійної захворюваності та відповідних економічних втрат.

Основні законодавчі акти у сфері охорони праці в Україні Правові засади охорони праці в Україні визначаються Конституцією України, Кодексом законів про працю, Законами "Про охорону праці", "Про загальнообов'язкове державне соціальне страхування", постановами Кабінету Міністрів, галузевими нормативними актами з охорони праці.

Актуальність теми доповіді зумовлена високою соціальною значущістю питань охорони праці, наявністю численних проблем у цій сфері та потребою адаптації національного законодавства до європейських стандартів безпеки

праці.

Права та обов'язки працівників у сфері охорони праці:

-Право працівника на належні безпечні і здорові умови праці

Відповідно до ст. 7 Закону "Про охорону праці" працівники мають право на належні, безпечні і здорові умови праці. На роботодавця покладається обов'язок створити такі умови праці, які відповідають вимогам нормативно-правових актів, а також забезпечити режим праці та відпочинку працівників згідно із законодавством. [2]

-Обов'язки працівника дотримуватися вимог охорони праці

Водночас працівники зобов'язані дотримуватися вимог нормативно-правових актів з охорони праці, правил поведінки з машинами, механізмами, устаткуванням та іншими засобами виробництва, користуватися засобами колективного та індивідуального захисту (ст.14 Закону).

-Право відмовитися від виконання робіт у разі загрози життю і здоров'ю

У разі виникнення виробничої ситуації, небезпечної для життя чи здоров'я працівника або людей, які його оточують, і неможливості усунути цю небезпеку засобами колективного чи індивідуального захисту, працівник має право відмовитися від виконання дорученої роботи, повідомивши про це безпосереднього керівника (ст.6 Закону). [1]

Медичні огляди працівників: види, порядок проведення

- Попередні (під час прийняття на роботу) медогляди

Працівники при прийнятті на роботу, а також періодично, в строки встановлені нормативними актами, проходять обов'язкові медичні огляди (ст.17 Закону). Попередній медогляд має на меті попередження допуску до виконання робіт осіб з протипоказаннями за станом здоров'я.

-Періодичні (протягом трудової діяльності) медогляди

Періодичні медогляди проводяться щорічно чи з іншою періодичністю, встановленою нормативними актами, з метою виявлення професійних захворювань та захворювань, що перешкоджають виконанню робіт у шкідливих умовах праці.

- Позачергові медогляди та їх підстави

Позачергові медогляди проводяться за зверненнями працівників, експертизою профзахворювання, за ініціативою роботодавців.

Актуальні питання та напрямки вдосконалення законодавства про охорону праці

- Проблеми реалізації законодавства про охорону праці в Україні

Серед ключових проблем - низький рівень виконання законодавства про охорону праці, відсутність дієвих стимулів для роботодавців щодо створення належних умов праці, неналежний рівень виробничого контролю та нагляду за безпекою праці тощо.

-Необхідність імплементації європейських стандартів охорони праці

У зв'язку з євроінтеграційним курсом України важливим є адаптація національних норм до директив ЄС з питань охорони праці, зокрема, щодо вимог до робочого місця, використання засобів індивідуального захисту, забезпечення безпеки під час роботи з машинами і механізмами та ін.

Підсумовуючи, слід зазначити, що належне правове регулювання питань охорони праці є одним з ключових чинників забезпечення безпеки трудової діяльності, збереження здоров'я та життя працівників, а також підвищення продуктивності праці на виробництві.

Чинне законодавство України у сфері охорони праці, попри наявність досить розгалуженої системи нормативно-правових актів, має низку прогалин та недоліків, що знижує його ефективність. Серед основних проблем – невідповідність окремих норм сучасним вимогам, неналежний рівень виконання законодавства, відсутність дієвих механізмів стимулювання роботодавців до створення безпечних умов праці.

З огляду на це, першочерговими завданнями мають стати вдосконалення національного законодавства шляхом імплементації директив ЄС та міжнародних норм у сфері охорони праці, посилення відповідальності за порушення законодавства, створення дієвих економічних стимулів для роботодавців щодо забезпечення безпечних умов праці.

Лише за умови комплексного та системного підходу до вирішення проблемних питань охорони праці на законодавчому рівні можна досягти суттєвого підвищення рівня безпеки праці на вітчизняних підприємствах, що матиме важливе соціальне та економічне значення.

#### **ВИКОРИСТАНІ ДЖЕРЕЛА:**

1. Кодекс законів про працю України від 10.12.1971 р. URL: <https://zakon.rada.gov.ua/laws/show/322-08#Text> (Дата звернення: 01.05.2024).
2. Закон України про охорону праці ( Відомості Верховної Ради України (ВВР), 1992, №49, ст.668). URL: <https://zakon.rada.gov.ua/laws/show/2694-12#Text> (Дата звернення: 01.05.2024).

# ОСОБЛИВОСТІ ПРАВОВОГО РЕГУЛЮВАННЯ ПРАЦІ ЖІНОК В УКРАЇНІ

**Деменко Віталій Михайлович**

курсант н.г. СР-142

Навчально-наукового інститута

права та підготовки фахівців

для підрозділів національної поліції,

Дніпропетровський державний університет

внутрішніх справ

**Логінова Маріна Вікторівна**

Викладач кафедри цивільного права та процесу

Дніпропетровського державного

університету внутрішніх справ

м. Дніпро, Україна

**Вступ. / Introductions.** Актуальність даної теми полягає в тому, що в сучасному світі гостро стоїть проблема нерівності між чоловіками та жінками. У більшості випадків саме жінки зазнають проявів дискримінації. Гендерна рівність та заборона дискримінації у будь-якому її прояві є гарантіями, що закріплені в Конституції нашої держави. Проте, на жаль, закріплення таких норм в законодавстві все ж не свідчить про реалізацію їх на практиці [1, с. 30].

**Мета роботи. / Aim.** Метою роботи є дослідження особливостей правового регулювання праці жінок.

**Матеріали та методи./Materials and methods.** Слід зазначити, що проблематика використання світового досвіду з регулювання праці знаходить висвітлення в працях М. Г. Александрова, Н. Б. Болотіної, П. Ю. Буряка, В. С. Венедіктова, В. П. Грохольського, Ю. П. Дмитренка, В. В. Жернакова, М. І. Іншина, І. Я. Кисельова, М. В. Лушикової.

**Результати та обговорення./Results and discussion.** Жінка виконує найважливіші соціальні функції материнства. Без урахування цих особливостей неможливо реалізувати раціональну, ефективну систему заходів з охорони праці жінок, яка обов'язково включає систему додаткових заходів, що

запобігають специфічно шкідливому впливу виробничих факторів на організм жінки та її здоров'я.

Умови праці для жінок – це комплекс взаємопов'язаних технічних, організаційних, санітарно-гігієнічних, психофізіологічних заходів, які оптимально враховують особливості жіночого організму.

Метою охорони праці жінок є запобігання травмам, професійним, інфекційним захворюванням та захворюванням, пов'язаним з умовами їхньої праці. Недотримання норм охорони праці призводить не тільки до порушення здоров'я жінки (включаючи переривання вагітності та втрату здатності до репродуктивної функції та пологів), але й до порушення здоров'я майбутніх дітей, тому що організм жінки піддається впливу в період грудного вигодовування та шкідливі виробничі фактори можуть порушувати лактацію, а деякі хімічні речовини через грудне молоко здатні проникати у організм дитини [2].

Сучасне законодавство намагається надати всім громадянам рівні умови праці, незалежно від статі, але з урахуванням деяких особливостей жіночого організму працюючим жінкам надається низка пільг.

В галузі охорони праці існує велика кількість нормативних правових актів, що встановлюють державні нормативні вимоги щодо охорони праці. Жіноча праця має свої особливості, оскільки вона містить норми, які частково обмежують застосування загальних правил і встановлюють до них додаткові правила.

Основними проблемами у галузі охорони праці жінок є: робота у несприятливих умовах праці та не надання компенсації за цю роботу, встановлену законодавством України; недотримання норм гранично допустимих навантажень при підйомі та переміщенні тяжкості вручну; відправлення у відрядження, на понаднормову роботу, роботу у нічний час, у вихідні та неробочі святкові дні вагітних та жінок з дітьми віком до трьох років.

Сьогодні правове регулювання праці жінок в Україні здійснюється Конституцією України [3], у гл. 12 «Праця жінок» Кодексу законів про працю

України (далі — КЗпП), регулюванню цих питань присвячені ст. 55, 63, 174, 175, 176, а також інші норми чинного КЗпП [4], ст. 10 Закону України «Про охорону праці» [5], розділом 4 Закону України «Про забезпечення рівних прав та можливостей жінок і чоловіків» [6], «Про організацію трудових відносин в умовах воєнного стану» від 15 березня 2022 року [7], а також іншими нормативно-правовими актами, якими встановлюються заборони та обмеження щодо застосування праці жінок.

Європейський Союз (далі – ЄС) славиться своєю прихильністю до принципів рівності та рівних прав для всіх громадян, зокрема в контексті прав жінок у сфері праці та професійного розвитку. У цій роботі розглядаються ключові аспекти та досягнення, які стосуються правового регулювання праці жінок в ЄС.

Якщо ж проаналізувати практику країн ЄС, то можемо сказати що ключовим принципом реалізації основних трудових прав є проголошення рівності чоловіків та жінок у сфері праці.

**Висновки./Conclusions.** На закінчення хочу сказати, що на етапі українське законодавство у сфері охорони праці жінок перебуває у стадії розробки.

ЄС виступає як лідер у справах захисту та підтримки прав жінок у сфері праці, свідченням чому є нормативні акти, зокрема, директиви, спрямовані на боротьбу з дискримінацією, забезпечення рівних можливостей та прав жінок, а також на підтримку їх у професійному зростанні.

Чинне трудове законодавство України щодо праці жінок загалом відповідає європейським стандартам. Водночас, незважаючи на тривалу співпрацю в рамках Ради Європи та проголошений курс на європейську інтеграцію, але національне законодавство потребує змін і узгодження з європейськими стандартами, саме усунення дискримінаційного підходу до жінок на робочому місці та забезпечення їхньої рівності є не лише моральною, але й економічною потребою нашої держави.



## СПИСОК ВИКОРИСТАНИХ ДЖЕРЕЛ

1. Герасименко В. В. Особливості правового регулювання праці жінок в Україні. Проблемні питання правоохоронної та правозахисної діяльності в контексті євроінтеграційних тенденцій : матеріали міжнародної курсантсько-студентської наук.- практик. конф., м. Одеса, 28 квітня 2023 р. / редкол. В. П. Маковій, та ін. Одеса, ОДУВС, 2023. 508 с. 2023. 30 с.
2. Лазіс М. І. Правове регулювання праці жінок в Україні. Проблеми та виклики. 2020.
3. Конституція України від 28 червня 1996 р. Офіційний сайт Верховної Ради України. URL: <https://zakon.rada.gov.ua/laws/show/254%D0%BA/96-%D0%B2%D1%80#Text>
4. Кодекс законів про працю України від 10 грудня 1971 р. Офіційний сайт Верховної Ради України. URL: <https://zakon.rada.gov.ua/laws/show/322-08#Text>
5. Про охорону праці: Закон України від 14 жовтня 1992 р. № 2694–XII. // Офіційний сайт Верховної Ради України. URL: <https://zakon.rada.gov.ua/laws/show/2694-12#Text>
6. Закон України «Про забезпечення рівних прав та можливостей жінок і чоловіків» від 8 вересня 2005 р. Офіційний сайт Верховної Ради України. URL: <https://zakon.rada.gov.ua/laws/show/2866-15#Text>
7. Про організацію трудових відносин в умовах воєнного стану: Закон України від 15 березня 2022 року. Офіційний сайт Верховної Ради України. URL: [https://zakon.rada.gov.ua/laws/show/2136-20#doc\\_info](https://zakon.rada.gov.ua/laws/show/2136-20#doc_info)

# ОСОБЛИВОСТІ БЮДЖЕТНОГО ЗАКОНОДАВСТВА В УКРАЇНІ В УМОВАХ ВОЄННОГО СТАНУ

Депутат Єлизавета Вікторівна,  
студентка групи ПБ-21-3  
Навчально-наукового інституту права  
Державного податкового університету

**Вступ.** Формування та виконання обласних бюджетів під час воєнного стану в Україні стало предметом особливої уваги уряду, що відобразилося у розпорядженні № 252, прийнятому 11 березня 2022 року. Бюджет визначається як важлива складова економічного забезпечення країни, адже якість цієї системи визначає добробут громадян, її конкурентоспроможність та загальне економічне зростання.

**Ціль роботи.** Дослідження та аналіз основних аспектів бюджетного законодавства України в умовах воєнного стану, вплив міжнародної фінансової підтримки та вчасної реструктуризації на стабільність бюджетної системи України.

**Матеріали та методи.** У процесі написання роботи були використанні нормативно-правові акти України, наукові статті та публікації з офіційного сайту Міністерства фінансів України.

При дослідженні цього питання, було використано загальнонаукові та спеціальні методи наукового дослідження.

**Результати та обговорення.** Постанова Кабінету Міністрів України від 11 березня 2022 року № 252 "Деякі питання формування та виконання місцевих бюджетів у період військового стану" передбачає необхідність прийняття ефективних управлінських рішень для забезпечення безперебійної роботи установ і організацій бюджетної сфери, а також задоволення життєво важливих потреб територіальних громад у період військового стану. Указ Президента України від 24 лютого 2022 року № 64 "Про запровадження військового стану в Україні" встановлює, що формування та виконання обласних бюджетів повинні

здійснюватися відповідно до бюджетного законодавства з урахуванням певних особливостей.

Також, під час припинення або скасування воєнного стану, Державна аудиторська служба не проводить перевірок щодо виконання місцевих бюджетів, а ті, які уже було розпочато, припиняються.

У зв'язку з поточною ситуацією в Україні, робота центральних і регіональних виконавчих органів влади відчуває надзвичайне навантаження внаслідок воєнної кризи. Незважаючи на конфлікт, українська економіка продовжує функціонувати, що свідчить про важливість воєнного фінансування, соціальної допомоги та державних виплат як стимулу для громадян залишатися працювати у країні.

Дефіцит держбюджету України за 2023 рік сягнув 1,33 трлн грн, що на 418,9 млрд грн більше, ніж 2022 року. Так, загалом за 2023 рік доходи держбюджету становили 2,67 трлн грн, зокрема загального фонду - 1,66 трлн грн. Із них грантова міжнародна допомога становила 425,4 млрд грн (з яких 400,5 млрд грн надійшло від США). [1]

У результаті міжнародної фінансової підтримки та вчасної реструктуризації боргове навантаження у 2023 році було помірним.

Навіть під час війни, Україна продовжує надавати повне і своєчасне обслуговування своїх боргів згідно з умовами кредитних договорів. При цьому платежі з погашення державного боргу за січень – лютий 2024 року склали 67,7 млрд грн (94,9% плану), платежі з обслуговування – 35,6 млрд грн (95,5 % плану). [2]

У 2023 році було проведено реструктуризацію значної частини зовнішнього боргу України. Угоди про відстрочення платежів з обслуговування та погашення державного боргу будуть погашені до 2024 року (але за програмою МВФ також заплановано продовження до 2027 року). Цей процес спочатку розпочався з групою офіційних кредиторів України з країн G7 та членів Паризького клубу, а потім охопив власників комерційного зовнішнього державного боргу, таких як власники єврооблігацій та ВВП-варантів.

Усього було піддано реструктуризації зобов'язання на суму понад 23 мільярдів доларів. Ця реструктуризація дозволила Україні за два роки, з 2022 по 2023 рік, зекономити приблизно 6 мільярдів доларів, які можуть бути спрямовані на фінансування оборони та інших невідкладних потреб.

Протягом 2022-2023 років було відкрито 10 процедур на загальну суму 2,67 млрд грн, а закрито – 12 процедур на загальну суму 6,82 млрд грн (із урахуванням процедур, які були започатковані до війни). [3]

Значна допомога у вигляді грантів, наданих міжнародним співтовариством, полегшила боргове навантаження.

За підсумками 2023 року Україна отримала 425,4 млрд грн грантової допомоги. Якщо б така допомога не надавалася, Україна мусила б скорочувати державні витрати у невійськовій сфері, включаючи соціальні витрати.

З допомогою міжнародних донорів та вчасної реструктуризації, які зменшили значну частину ризиків боргової кризи, Україна уникнула катастрофічного сценарію – невпорядкованого дефолту. Минулий рік завершився з помірними показниками боргового навантаження на економіку і бюджет, що відображає стабілізацію ситуації. З прогнозованою динамікою державного боргу в наступні роки країна буде мати можливість розвиватися без значних фінансових труднощів.

**Висновки.** Отже, у 2023 році в Україні було особливо актуальне питання бюджетного законодавства в умовах воєнного стану. Реалізація військових операцій вимагала від уряду та законодавчих органів прийняття ефективних заходів з реорганізації бюджетних витрат.

Особлива увага приділялася забезпеченню оборонної потреби країни, а також соціальному захисту громадян у зоні конфлікту. Додаткові фінансові ресурси та міжнародна допомога стали важливими складовими у забезпеченні фінансової стійкості в умовах воєнного стану, що допомогли Україні уникнути негативних наслідків боргової кризи та забезпечити стабільність економічного розвитку у складний період.

## СПИСОК ВИКОРИСТАНИХ ДЖЕРЕЛ

1. Економічна правда. Дефіцит держбюджету України за рік сягнув трильйона – Мінфін. URL: [ <https://www.epravda.com.ua/news/2024/01/2/708323/> ]
2. Мінфін: У лютому податок на прибуток та дивіденди від держпідприємств забезпечили понад третину доходів загального фонду держбюджету. URL: [ <https://www.kmu.gov.ua/news/minfin-u-liutomu-podatok-na-prybutok-ta-dyvidendy-vid-derzhpidpriemstv-zabezpechyly-ponad-tretynu-dokhodiv-zahalnoho-fondu-derzhbiudzhetu> ]
3. Економічна правда. Фінансова реструктуризація в умовах війни — інструмент відновлення бізнесу. URL: [ <https://www.epravda.com.ua/columns/2023/05/23/700421/> ]

## **ЗАГАЛЬНА ХАРАКТЕРИСТИКА СУДОВИХ РІШЕНЬ У ЦИВІЛЬНОМУ ПРОЦЕСІ**

**Дуденко Марія Олександрівна**  
здобувач вищої освіти 3-го курсу  
Навчально наукового інституту права  
та підготовки фахівців для підрозділів  
Національної поліції  
Науковий керівник:

**Логінова Марина Вікторівна**  
Викладач кафедри цивільного права та процесу  
Дніпропетровського державного університету  
внутрішніх справ  
Дніпропетровський державний  
університет внутрішніх справ,  
м. Дніпро, Україна

Цивільне судочинство має важливу роль для вирішення цивільних справ. Дана галузь судочинства, відповідно до вимог законодавства забезпечує своєчасний та неупереджений розгляд спорів, а саме цивільних спорів, а також їх вирішення. Цивільні спори повинні бути вирішені в результаті з ефективним захистом порушених прав, свобод або ж інтересів учасників цивільного процесу, а саме фізичних, юридичних осіб, або ж держави. В результаті вирішення таких спорів судом приймаються певні види рішень.

Судовими рішеннями у цивільному процесі є акти правосуддя у цивільних справах, процесуальні документи, які ухвалюються судом, за допомогою яких вирішуються питання щодо спору сторін по суті, матеріально-правової вимоги позивача до відповідача тощо. Прийняттям таких рішень завершується стадія судового розгляду, а також підсумовується діяльність суду, який розглядав справу, та забезпечував вирішення справи по суті. Варто зазначити, що саме вирішення справи по суті є головною ознакою судових рішень [1]. Судові рішення являються цивільно-процесуальними актами захисту оспорюваних чи порушених прав та охоронюваних законом інтересів учасників та сторін цивільного процесу [1].

Захист законних прав та інтересів забезпечуються за допомогою застосування державного примусу, і суд є одним із тих державних органів, які уповноважені застосовувати такого роду примус. Застосування державного примусу судом є специфічною гарантією з елементами імперативного характеру, за допомогою якого забезпечується відновлення і захист порушених прав, а також захист охоронюваних законом інтересів [1].

Вимоги до судових рішень Законодавець визначив у Цивільно-процесуальному кодексі. Такими вимогами є законність, обґрунтованість, форма, зміст та порядок проголошення [1]. Саме дотримання та відповідність судового рішення цим вимогам робить рішення суду правосудним. За вищенаведеними вимогами судові рішення повинно відповідати нормам матеріального та процесуального права, обґрунтованим, тобто, правильним з фактичного боку, викладеним у письмовій формі суддею, зі змістом, що відповідає вимогам законодавства, а також ухвалені рішення суду повинно бути проголошено прилюдно, крім тих справ, що розглядаються у порядку закритого судового засідання тощо. Варто зазначити, що судові рішення є обов'язковими для всіх, а також підлягають неухильному виконанню та дотриманню. І у всіх випадках, в незалежності чи була задоволена вимога повністю або частково, чи відмовлено у такій вимозі, рішення суду впливає на поведінку суб'єктів цивільно-процесуальних правовідносин. Іншими словами, усі повинні діяти згідно з приписами, що містяться у судовому рішенні та дотримуватись їх [1]. Як висновок, відповідно до вищенаведеного, судовими рішеннями є процесуальними документами, які ухвалюються судом. Такими документами є ухвали та рішення суду, а також судові накази.

### **СПИСОК ВИКОРИСТАНИХ ДЖЕРЕЛ:**

1. Цивільно процесуальний кодекс України: Закон України від 18.03.2004 р. №1618-IV станом на 18 бер. 2024р. URL:<https://zakon.rada.gov.ua/laws/show/1618-15#Text>

## **СУДОВЕ ЗАСІДАННЯ ЯК ПРОЦЕСУАЛЬНА ФОРМА РОЗГЛЯДУ ТА ВИРІШЕННЯ ЦИВІЛЬНОЇ СПРАВИ**

**Дуденко Марія Олександрівна**

здобувач вищої освіти 3-го курсу  
Навчально наукового інституту права  
та підготовки фахівців для підрозділів  
Національної поліції

Дніпропетровського державного університету  
внутрішніх справ

Науковий керівник:

**Логінова Марина Вікторівна**

Викладач кафедри цивільного права та процесу  
Дніпропетровського державного університету  
внутрішніх справ

Дніпропетровський державний  
університет внутрішніх справ,  
м. Дніпро, Україна

У судовому засіданні розгляд справи здійснюється розгляд справи у призначений час та день. Судовий розгляд здійснюється у спеціальному приміщенні суду. Таким приміщенням є зала судових засідань. Функцію керуючого ходом судового засідання здійснює головуючий, також спрямовує хід судового розгляду. Така процесуальна форма як судове засідання має певну систему, яка включає в себе декілька елементів. Такими елементами є певні етапи, а саме: підготовча частина, розгляд справи по суті, судові дебати, а також ухвалення та проголошення рішення [1].

Відповідно до вищевказаного, першим етапом є підготовча частина, яка несе в собі характер попередньої перевірки. Метою підготовчої частини є те, що процесуальні дії учасників цивільного процесу повинні бути спрямовані на визначення можливості розгляду справи по суті в певному судовому засіданні. Послідовність таких дій на даному етапі Законодавець визначив у статтях 163-172 Цивільному процесуальному кодексі [1]. На даному етапі повинно бути вирішено певний перелік питань, а саме: яким складом суду може розглядатися



дана справа, чи можливе проведення судового засідання за присутніх учасників цивільного процесу при наявних доказах та чи було заявлено про відводи тощо.

Наступним етапом є розгляд справи по суті. Даний етап регламентується статтями 173-192 Цивільного процесуального кодексу України [1]. Розгляд справи по суті починається з доповіді головуючого, в якій йдеться про виклад обставин справи, що буде розглядатися. Також головуючий повинен зазначити назву справи, позивача, відповідача, зміст заявлених вимог та їх обґрунтування, суть та предмет спору, про певні обставини та визнання таких обставин сторонами провадження тощо. Після такої доповіді головуючий повинен з'ясувати, чи підтримує позивач свої вимоги, а також чи визнає відповідач вимоги позивача. Також Головуючий повинен з'ясувати, чи сторони мають бажання укласти мирову угоду тощо. Після цього заслуховуються пояснення осіб, які є учасниками цивільного процесу, а потім Головуючий визначає порядок допиту свідків, а також дослідження доказів у справі.

Частиною судового засідання є судові дебати. На даному етапі судового засідання особи, які беруть участь у справі, підбивають підсумки наданих пояснень, дають оцінку доказам, які було досліджено, а також намагаються переконати суд у тому, яке рішення повинно бути постановлено [1].

Після закінчення розгляду справи по суті, негайно, суди ухвалюють рішення та постанови іменем України. Всі рішення та постанови складаються та підписуються в нарадчій кімнаті безпосередньо у складі суду, яким була розглянута та чи інша цивільна справа [1].

### **СПИСОК ВИКОРИСТАНИХ ДЖЕРЕЛ:**

1. Цивільно процесуальний кодекс України: Закон України від 18.03.2004 р. №1618-IV станом на 18 бер. 2024р. URL:<https://zakon.rada.gov.ua/laws/show/1618-15#Text>

# **КРИМІНАЛЬНІ ПРАВОПОРУШЕННЯ ПРОТИ ОСНОВ НАЦІОНАЛЬНОЇ БЕЗПЕКИ УКРАЇНИ: КРИМІНАЛЬНО-ПРАВОВА ХАРАКТЕРИСТИКА**

**Дуденко Марія Олександрівна**  
здобувач вищої освіти 3-го курсу  
Навчально наукового інституту права  
та підготовки фахівців для підрозділів  
Національної поліції

Дніпропетровського державного університету  
внутрішніх справ  
Науковий керівник:

**Чорна Аліна Геннадіївна**  
старший викладач кафедри кримінального права  
та кримінології  
Дніпропетровського державного університету  
внутрішніх справ  
Дніпропетровський державний  
університет внутрішніх справ,  
м. Дніпро, Україна

Згідно з правовими нормами конституції України, життя людини, її здоров'я, гідність і честь, безпеку та її недоторканність визнається найвищою соціальною цінністю [1]. Тому, виходячи з того, що саме держава забезпечує дотримання соціальних та демократичних інститутів, тому без таких аспектів як забезпечення дотримання конституційного ладу, державної безпеки та обороноздатності держави унеможлиблюється забезпечення підтримання належного рівня життя, адже без дотримання таких аспектів не буде забезпечено належної боротьби зі злочинністю, дотримання прав і свобод людини, а також її честі та гідності тощо.

Закон України “Про національну безпеку України” набув чинності 8 липня 2018 року. В даному законі визначаються як принципи і основи національної безпеки і оборони, так і цілі та основні засади державної політики, які в свою чергу, будуть забезпечувати та гарантувати громадянам і суспільству

захист від можливих чи потенційних загроз. Такі кримінальні правопорушення як злочини проти безпеки держави становлять найбільшу та найсерйознішу загрозу для таких аспектів як територіальна цілісність, суверенітет держави, конституційний лад, недоторканість та обороноздатність України тощо. Вищезазначені соціальні цінності потребують належної кримінально-правової охорони, адже без неї не буде можливе правильне функціонування будь-якої держави. Необхідність пошуку нових і діючих засобів та шляхів протидії таким кримінальним правопорушенням має особливе значення, особливо в умовах сьогодення, коли в Україні введено воєнний стан. Національна безпека являє собою багатостороннє і складне юридичне явище. Це пояснюється тим, що дане явище вміщує в себе багато взаємопов'язаних між собою елементів, що співвідносяться між собою. Кримінальні правопорушення проти основ національної безпеки посягають не лише на державну безпеку, а і на національну в загальному також. Поняття національної безпеки міститься у п. 9 ч. 1 ст. Закону України “Про національну безпеку України”. Національна безпека - це захищеність територіальної цілісності, державного суверенітету, демократичного конституційного ладу, а також інших державних та національних інтересів України від потенційних загроз [2].

Кримінальними правопорушеннями проти основ національної безпеки є передбачені Кримінальним кодексом України протиправні, винні та карані, суспільно-небезпечні діяння, які, в свою чергу, заподіюють шкоду чи створюють загрозу заподіяння такої шкоди зовнішній чи внутрішній безпеці держави. Такий вид кримінальних правопорушень є одним із найбільш небезпечних. Особлива частина Кримінального кодексу України розпочинається з розділу, який присвячений саме цьому виду кримінальних правопорушень.

Родовим об'єктом таких кримінальних правопорушень є суспільні відносини у сфері забезпечення державної безпеки, територіальної цілісності, державного суверенітету а також конституційного ладу тощо. Варто зазначити, що такі відносини забезпечують існування України як демократичної,

незалежної, а також суверенної держави тощо. З об'єктивної сторони, усі кримінальні правопорушення, що передбачені I розділом Особливої частини Кримінального кодексу України вчиняються шляхом дії, іншими словами, шляхом активної поведінки. Такі кримінальні правопорушення мають формальний склад, адже рівень їх суспільної небезпеки є високим. Суб'єктом вчинення більшості таких кримінальних правопорушень є фізична осудна особа, якій на момент вчинення даного кримінального правопорушення виповнилося 16 років. А у ст. 112 і 113 Кримінального кодексу України суб'єктом може бути і фізична осудна особа, якій на момент вчинення кримінального правопорушення виповнилося 14 років [3]. З суб'єктивної сторони, даний вид кримінальних правопорушень вчиняється лише умисно, і умисел може бути лише прямим.

Як висновок, можна сказати, що кримінальні правопорушення проти основ національної безпеки є одними з найнебезпечніших, тому що посягають на найвищі соціальні цінності такі як: життя і здоров'я людини, національну безпеку та суверенітет держави, територіальну цілісність та незалежність тощо.

### **СПИСОК ВИКОРИСТАНИХ ДЖЕРЕЛ:**

1. Конституція України: закон України від 28.06.1996 № 254к/96-ВР// <https://zakon.rada.gov.ua/go/254%D0%BA/96-%D0%B2%D1%80>Дата звернення: 10.03.2024.
2. Закон України “Про національну безпеку України”: <https://zakon.rada.gov.ua/go/2469-19> . Дата звернення: 10.03.2024.
3. Кримінальний кодекс України : <https://zakon.rada.gov.ua/go/2341-14>. Дата звернення: 10.03.2024.

## ЗАСТОСУВАННЯ ЗАПОБІЖНОГО ЗАХОДУ – ТРИМАННЯ ПІД ВАРТОЮ

**Дусяк Олександра Сергіївна**

здобувачка вищої освіти

3 курсу навчально-наукового інституту

права та підготовки фахівців

для підрозділів Національної поліції

Дніпропетровського державного

університету внутрішніх справ

Науковий керівник:

**Кіяниця Володимир Миколайович**

старший викладач кафедри кримінального

процесу та стратегічних розслідувань

Дніпропетровського державного

університету внутрішніх справ

**Вступ./Introduction.** Одним із завдань кримінального провадження є охорона прав, свобод та законних інтересів його учасників з тим, щоб жодна особа не була піддана необґрунтованому процесуальному примусу. Найбільш правообмежуючим заходом процесуального примусу є запобіжний захід у вигляді тримання під вартою, який обмежує одне із фундаментальних прав людини – право на свободу та особисту недоторканість.

**Ціль роботи./Aim.** дослідження порядку застосування до підозрюваних та/або обвинувачених такого запобіжного заходу як тримання під вартою, вивчення літератури, яка досліджує цей порядок та вивчення теми.

**Матеріали та методи./Materials and methods.** методи логічного та якісного аналізу, методи системного аналізу, синтезу, спеціально-юридичний метод та ін.

**Результати та обговорення./Results and discussion.** Кримінальний процесуальний кодекс України 2012 р. став значним здобутком на шляху реформування сфери кримінального судочинства. У цілому чинний порядок здійснення кримінального провадження значно відрізняється від сталих підходів проведення кримінального судочинства. Важливим питанням, яке суттєво впливає на захист прав, свобод і законних інтересів особи, є належне

виконання завдань кримінального провадження, що в передбачених законом випадках супроводжується необхідністю застосування системи заходів забезпечення кримінального провадження, одним з елементів якої є запобіжні заходи.

Запобіжний захід у вигляді тримання під вартою є одним із ключових інструментів кримінально-правового законодавства, спрямованого на забезпечення безпеки суспільства та запобігання злочинності. У зв'язку з постійною динамікою суспільного життя та зміною форм і методів вчинення злочинів, необхідно систематично аналізувати ефективність застосування запобіжного заходу - тримання під вартою з метою вдосконалення правового регулювання та оптимізації процесу затримання та утримання підозрюваних та обвинувачених.

Тримання під вартою є винятковим найсуворішим запобіжним заходом, оскільки застосовується виключно у разі, якщо прокурор доведе, що жоден із більш м'яких запобіжних заходів не зможе запобігти ризикам, передбаченим статтею 177 КПК України [1].

Характеризуючи такий запобіжний захід як тримання під вартою, можна запропонувати таке його визначення: тримання під вартою це – винятковий запобіжний захід, що застосовується до підозрюваного, обвинуваченого, засудженого, вирок щодо якого не набрав законної сили, на підставі ухвали слідчого судді, суду в разі доведення недоцільності застосування більш м'яких запобіжних заходів та з обов'язковим визначенням розміру застави в передбачених законом випадках, і полягає в примусовій ізоляції особи шляхом поміщення до установи попереднього ув'язнення з метою попередження негативних наслідків, що можуть вплинути на хід і результати кримінального провадження.

Відповідно до ст. 29 Конституції України Кожна людина має право на свободу та особисту недоторканність. Застосування запобіжного заходу у вигляді тримання під вартою є суттєвим обмеженням права на свободу. Проте, у тій самій статті Конституції України йдеться про можливість такого

обмеження за неухильного дотримання порядку і процедури такого обмеження [2].

Зі змісту ст. 29 Конституції випливає, що для такого суттєвого обмеження, як тримання під вартою, необхідна сукупність таких умов: наявність підстав, дотримання порядку обрання запобіжного заходу, встановленого чинним КПК, та вмотивоване рішення суду.

Для з'ясування підстав застосування запобіжного заходу у вигляді тримання під вартою необхідно, перш за все, з'ясувати мету такого запобіжного заходу. Відповідно до ч.1 ст. 177 КПК метою застосування запобіжного заходу є забезпечення виконання підозрюваним, обвинуваченим покладених на нього процесуальних обов'язків, а також запобігання спробам:

- 1) переховуватися від органів досудового розслідування та/або суду;
- 2) знищити, сховати або спотворити будь-яку із речей чи документів, які мають істотне значення для встановлення обставин кримінального правопорушення;
- 3) незаконно впливати на потерпілого, свідка, іншого підозрюваного, обвинуваченого, експерта, спеціаліста у цьому ж кримінальному провадженні;
- 4) перешкоджати кримінальному провадженню іншим чином;
- 5) вчинити інше кримінальне правопорушення чи продовжити кримінальне правопорушення, у якому підозрюється, обвинувачується [1].

Ю. М. Грошевий та О. Г. Шило зазначають, що відповідно до ч. 2 ст. 177 КПК України підстави застосування запобіжних заходів включають такі складові: наявність обґрунтованої підозри у вчиненні особою кримінального правопорушення; наявність ризиків, які дають достатні підстави слідчому судді, суду вважати, що підозрюваний, обвинувачений може переховуватися від органів досудового розслідування, суду, перешкоджати здійсненню кримінального провадження або продовжити протиправну діяльність, знищити, сховати або спотворити будь-яку із речей чи документів, які мають істотне значення для встановлення обставин кримінального правопорушення тощо. Автори вважають, що цих 2 підстав достатньо для постановлення слідчим

суддею, суддею ухвали про застосування запобіжного заходу у вигляді тримання під вартою [3, с. 222].

Варто зауважити, що до даних підстав необхідно врахувати ще одну, яка передбачена ч. 3 ст. 176 КПК України, а саме обов'язок слідчого судді, суду відмовити у застосуванні запобіжного заходу, якщо слідчий, прокурор не доведе, що встановлені під час розгляду клопотання про застосування запобіжних заходів обставини, є достатніми для переконання, що жоден із більш м'яких запобіжних заходів, не може запобігти доведеним під час розгляду ризику або ризикам. При цьому найбільш м'яким запобіжним заходом є особисте зобов'язання, а найбільш суворим - тримання під вартою. [4, с. 51].

У разі обрання запобіжного заходу у вигляді тримання під вартою слідчий суддя, суд зобов'язані дослідити всі матеріали кримінального провадження, надані слідчим, прокурором для підтвердження або скасування викладених у клопотанні доказів. Найпоширенішими проблемами, які виникають у разі застосування запобіжного заходу у вигляді тримання під вартою, є незрозуміння слідчим доцільності застосування запобіжного заходу у вигляді тримання під вартою, порушення розумності строків у кримінальних провадженнях стосовно осіб, яких тримають під вартою; невизначеність тривалості розгляду слідчим суддею, судом матеріалів кримінального провадження.

Чинний КПК України передбачає наявність обов'язкового існування обґрунтованої підозри у вчиненні особою кримінального правопорушення. Проте на практиці виникає проблема, яка полягає у встановленні того, чи є доцільним під час застосування до особи тримання під вартою збирання доказів вчинення нею кримінального правопорушення, чи ж досить лише довести наявність ризиків, що передбачають обрання певного виду запобіжного заходу.

**Висновки./Conclusions.** Отже, запобіжний захід у вигляді тримання під вартою є важливим інструментом у кримінально-правовому законодавстві, спрямованим на забезпечення безпеки суспільства та запобігання злочинності. Однак використання цього запобіжного заходу повинно бути обґрунтованим і



відповідати принципам законності та захисту прав людини.

### **СПИСОК ВИКОРИСТАНИХ ДЖЕРЕЛ:**

1. Кримінальний процесуальний кодекс: Закон України від 05.07.2012 № 5076-VI URL: <https://zakon.rada.gov.ua/laws/show/4651-17#Text> (дата звернення: 17.03.2024)
2. Конституція України: Закон України від 08.12.2004 № 2222-IV URL: <https://zakon.rada.gov.ua/laws/show/254%D0%BA/96-%D0%B2%D1%80#Text> (дата звернення: 17.03.2024)
3. Грошевий, Ю. М., Шило О. Г. (2013). Підстави обрання запобіжних заходів за новим КПК України. Юридичний часопис Національної академії внутрішніх справ, (1), 220–226
4. Дерев'янку, М. І. (2015). Підстави застосування запобіжного заходу у вигляді тримання під вартою. Вісник кримінального судочинства, (3), 49–55.

# ПРАВОВА ПРИРОДА ПРАВА НА ЗАЙНЯТІСТЬ ЯК ЮРИДИЧНОГО МЕХАНІЗМУ ЗАБЕЗПЕЧЕННЯ ЗАЙНЯТОСТІ НАСЕЛЕННЯ

**Жданова Катерина Володимирівна**

курсант 3 курсу  
навчально-наукового інституту права підготовки фахівців  
для підрозділів національної поліції  
Дніпровського державного університету внутрішніх справ

Науковий керівник:

**Логінова Марина Вікторівна**

викладач кафедри  
цивільного права та процесу  
Дніпропетровського державний  
університету внутрішніх справ

Забезпечення зайнятості населення в Україні залишається найболючішою проблемою нашої держави. У цьому сенсі для науки трудового права важливим є конкретне окреслення виниклої проблематики: якою є правова природа права на зайнятість та відповідно до того, яким має бути юридичний механізм його реалізації.

Право на зайнятість, як ключовий елемент соціально-економічних відносин, завжди привертало увагу як академічних дослідників, так і практиків права. Забезпечення зайнятості населення визнається однією з головних функцій держави, а відповідне законодавство та правові механізми є необхідним інструментом для досягнення цієї мети. Однак, у сучасному світі, з його швидкою зміною економічних умов, технологічними інноваціями та соціальними трансформаціями, проблематика права на зайнятість набуває нового звучання та актуальності.

Суть права на зайнятість полягає в гарантуванні кожному громадянину можливості знаходити та зберігати роботу відповідно до його кваліфікації та особистих уподобань. Це не лише забезпечує економічне самостійність та соціальний захист, але й є важливим стимулом для розвитку суспільства та підвищення його конкурентоспроможності на міжнародному ринку [1].

У даному дослідженні на меті розглянути ключові аспекти правової природи права на зайнятість як юридичного механізму забезпечення зайнятості населення. Аналізуючи роль цього права у соціально-економічному розвитку, визначати гарантії та обмеження його реалізації, висвітлювати проблеми, з якими стикаються сучасні суспільства у цій сфері, а також розглядати механізми правового захисту прав на зайнятість.

Також звернемо увагу на міжнародний досвід та практику забезпечення зайнятості, оскільки це дозволить нам виявити найефективніші підходи та стратегії у цій сфері. Наша мета полягає в тому, щоб на основі аналізу поточного стану та перспектив розвитку правового регулювання зайнятості розробити пропозиції щодо вдосконалення законодавства та практичних механізмів, спрямованих на забезпечення належного рівня зайнятості та соціально-економічного добробуту населення.

Досягнення повної, ефективної та вільно обраної зайнятості неможливе без комплексного правового регулювання в цій сфері. Правове регулювання, здійснене за допомогою різних юридичних інструментів, таких як правові норми, правовідносини та індивідуальні правові акти, має значний вплив на суспільні відносини. Його метою є організація, захист та розвиток цих відносин відповідно до потреб суспільства та економічних умов, які складають основу даної соціальної системи. [2].

Призначення правових норм у сфері забезпечення зайнятості проявляється у сприянні установленню трудових правовідносин, які включають у себе виникнення прав і обов'язків, які, як правило, припиняються. Сутність правового регулювання полягає у встановленні прав та обов'язків учасників соціальних відносин, а також визначенні видів припустимої та належної поведінки [3, с. 152]. Однак, правовідносини, хоча й є досить поширеною формою впливу держави на суспільні відносини в сфері зайнятості, не єдиний механізм впливу. Наприклад, правовідносини у цій сфері виникають на основі юридичного факту, який фіксує результат регулюючого впливу права, але не визначає всіх мотивів поведінки учасників відносин забезпечення зайнятості.

Правове регулювання виявляє свій вплив задовго до виникнення таких правовідносин, що свідчить про широкий діапазон регулюючих факторів у цій сфері [4, с. 97].

Також можна відзначити, що правове регулювання забезпечення зайнятості включає як прямий, так і непрямий регулятивний вплив. До першого відносяться наступні основні аспекти:

а) закріплення організаційно-правових форм забезпечення зайнятості;  
б) регламентація різноманітних відносин, що складаються в даній сфері;  
в) установлення юридичних фактів, з якими пов'язується виникнення, зміна та припинення відносин зайнятості, а також відносин із застосування праці;

г) регламентація правового положення органів із сприяння та забезпечення зайнятості;

д) закріплення юридичних гарантій для окремих категорій працівників та ін. Також до цієї категорії слід віднести пряму регулюючу діяльність держави у сприянні та забезпеченні зайнятості. Ця діяльність включає управління у сфері формування робочої сили та організацію забезпечення зайнятості населення за різними методами, такими як активна участь державних органів у цьому процесі [5, с. 131].

Один із ключових висновків полягає в тому, що для ефективного правового регулювання зайнятості потрібно впровадження комплексу заходів, спрямованих на розвиток ринку праці, підвищення професійного рівня населення, створення сприятливих умов для підприємництва та залучення інвестицій. Одночасно важливо гарантувати дотримання прав працівників, включаючи захист від дискримінації та експлуатації.

Міжнародний досвід також свідчить про те, що співпраця та обмін досвідом між країнами може сприяти розвитку національних систем забезпечення зайнятості та підвищенню їхньої ефективності. У цьому контексті важливо враховувати специфіку кожної країни та адаптувати найкращі практики до власних потреб та умов.

Загалом, право на зайнятість є важливим елементом соціально-економічного розвитку суспільства, а його правове забезпечення вимагає постійного вдосконалення та адаптації до змінних умов. Наше дослідження сприяє глибшому розумінню цієї проблематики та може слугувати основою для подальших досліджень та розвитку ефективних правових механізмів забезпечення зайнятості населення.

Отже, за своєю правовою природою право на зайнятість виступає, по-перше, як суб'єктивне право кожного громадянина, який входить до категорії економічно-активного населення, на державне сприяння в одержанні роботи або необхідної профпідготовки для цього, якому відповідає обов'язок держави в особі його компетентних органів здійснити таке сприяння, і, по-друге, як правочин реалізувати свої можливості на одержання державного сприяння в різних організаційно-правових формах, вимагати від відповідних органів і посадових осіб належного виконання цього обов'язку.

#### **СПИСОК ВИКОРИСТАНИХ ДЖЕРЕЛ:**

1. Про зайнятість населення : Закон України від 05.07.2012 р. № 5067-VI. URL: <https://zakon.rada.gov.ua/laws/show/5067-17#Text>
2. Пищуліна О., Маркевич К. Ринок праці в умовах війни: основні тенденції та напрями стабілізації. URL: <https://razumkov.org.ua/images/2022/07/18/2022-ANALITZAPIS-PISHULINA-2.pdf>
3. Шостак С. В. Особливості державного регулювання зайнятості населення. Держава та регіони. 2012. № 1 (37). С. 152–155.
4. Шабанов Р. І. Правові аспекти соціального діалогу у сфері забезпечення та сприяння зайнятості населення Науковий вісник Херсонського державного університету. Серія «Юридичні науки». – 2015. – № 1. – С. 97–102.
5. Котова Л. В. Поняття та юридична природа альтернативних форм зайнятості у сучасних умовах – 2012. – № 25. – С. 131–137.

# **ПРОБЛЕМАТИКА ЗАБЕЗПЕЧЕННЯ РІВНОГО ДОСТУПУ ДО ЕЛЕКТРОННИХ СЕРВІСІВ ПРАВОСУДДЯ У ЦИВІЛЬНОМУ ПРОЦЕСІ**

**Жданова Катерина Володимирівна**

Курсант 3го курсу ННПтаПФПП

Дніпровського державного  
університету внутрішніх справ

Науковий керівник:

**Нагорна Олена Олександрівна**

Старший викладач кафедри цивільного права та процесу  
Дніпровського державного університету внутрішніх справ

Ця тема висуває ряд важливих питань, серед яких важливе місце займає забезпечення доступу до технічних засобів та навичок використання електронних сервісів. Не всі учасники цивільного процесу можуть мати доступ до інтернету або необхідну технічну підтримку для користування електронними платформами. Крім того, існують ризики цифрового виключення для груп населення з обмеженими можливостями або з обмеженим доступом до освіти.

У центрі уваги також знаходиться впровадження електронних сервісів, які б дозволяли забезпечити рівний доступ до правосуддя, зокрема шляхом надання можливості ефективного представництва інтересів для всіх сторін, залучення до участі у процесі осіб з різним рівнем доступу до технологій та врахування їхніх потреб.

Повільний судовий процес, з порушенням встановлених строків для розгляду цивільних справ та прийняття судових рішень, призводить до ряду негативних наслідків. Це не лише спричиняє сумніви в об'єктивності судової системи України серед громадян, а й підриває довіру до держави на міжнародному рівні. Саме тому важливо ретельно вивчити та впровадити сучасні методи для прискорення судочинства, включаючи використання електронного суду як засобу підвищення ефективності та доступності правосуддя для громадян [1].

В Україні зазначено у Стратегії реформування судової системи, прийнятої Указом Президента в 2015 році, про впровадження інформаційних технологій у судову діяльність та автоматизацію процесів. Ухвалення в 2016 році Закону "Про судоустрій і статус суддів" спричинило створення нової категорії в судовій системі - Єдиної судової інформаційно-телекомунікаційної системи (ЄСІТС). У 2017 році були внесені зміни до процесуального законодавства, що включили ідею "електронного суду", розвиваючи ЄСІТС [2].

Діджиталізація правосуддя має значну кількість переваг, включаючи економію коштів та часу, пришвидшення розгляду справ, полегшення доступу до матеріалів справи для учасників процесу, забезпечення справедливості, відкритості та доступності правосуддя, боротьбу з зловживанням судовою владою та, важливо, збереження екологічності [3, ст. 144]. Однак, через високу суперечливість українського законодавства виникають проблеми з повноцінним впровадженням електронного судочинства.

1) Потреба у друкуванні електронних звернень, які надходять через "Електронний суд", створює значні перешкоди у відсутності особистого кабінету учасника справи у підсистемі. Одночасне надсилання документів у електронному форматі фактично повторює паперовий варіант. Для вирішення цієї проблеми необхідно терміново внести зміни до процесуальних кодексів щодо механізмів електронного суду;

2) Спостерігається низький рівень залучення державних органів виконавчої влади до системи. Один із варіантів розв'язання цієї проблеми - введення обов'язкового використання "Електронного суду" принаймні для первинних звернень.

3) Узагальнено не передбачено можливості надсилання справи в електронному форматі до апеляційного чи касаційного суду;

4) Зараз спостерігається досить низький рівень довіри громадян України до електронних послуг, а також значна інерція у процесі цифрової трансформації суспільства, тому стає необхідним активне інформування громадян про процедуру використання електронних сервісів;

5) Варто визнати, що в українських судах існує серйозна проблема з технічним забезпеченням та програмним забезпеченням, що призводить до проблем з якісним залученням судів до електронного судочинства [1].

Поміж перерахованих аспектів, також важливою є проблема доступності електронного правосуддя для малозабезпечених груп громадян. Якщо введено виключно електронний обіг документів та відсутність можливості подати або отримати документи у звичному паперовому форматі, то органи державної влади мають забезпечити не лише обізнаність населення щодо користування "Електронним судом", але й гарантувати рівність прав кожної особи через доступ до мережі Інтернет та необхідних для цього пристроїв, хоча зараз це може здатися непрактичним.

У висновку можна зазначити, що проблематика забезпечення рівного доступу до електронних сервісів правосуддя у цивільному процесі вимагає негайних заходів з боку законодавства, технологічного розвитку та соціальної політики. Забезпечення рівних можливостей для всіх учасників цивільного процесу є ключовим аспектом розвитку правової системи, який вимагає уваги та зусиль усіх зацікавлених сторін.

Напрямки вирішення цієї проблеми включають удосконалення технологічних засобів, розширення доступу до навчання та підтримки користувачів, а також вдосконалення законодавства з питань конфіденційності та безпеки даних.

Важливо також звернути увагу на соціально-економічні аспекти, що впливають на доступ до технологій, та розробити програми та ініціативи, спрямовані на зменшення цифрового відокремлення.

Успішне вирішення цих проблем може сприяти покращенню доступності правосуддя для всіх громадян, підвищенню довіри до правової системи та забезпеченню рівних можливостей участі у цивільному процесі. Тільки шляхом спільних зусиль уряду, суспільства та технологічного сектору можна досягти істинної рівності перед законом у цифровій епохі.



## СПИСОК ВИКОРИСТАНИХ ДЖЕРЕЛ:

1. Калараш А. Електронний суд: актуальні проблеми, шляхи їх вирішення та перспективи реформування. Судово-юридична газета. 2021. URL: <https://sud.ua/ru/news/blog/219733-elektronniy-sud-aktualni-problemi-shlyakhi-yikh-virishennya-ta-perspektivi-reformuvannya>.
2. Про Стратегію розвитку системи правосуддя та конституційного судочинства на 2021-2023 роки: Указ Президента України; Стратегія від 11.06.2021 № 231/2021. Президент України. URL: <https://zakon.rada.gov.ua/laws/show/231/2021#Text>
3. Угриновська О. Електронний документообіг у цивільному процесі України. Вісник Львівського університету. Серія Юридична. 2017. Вип. 64. С. 144-150.

## ДОКАЗИ І ДОКАЗУВАННЯ У ЦИВІЛЬНОМУ ПРОЦЕСІ

**Жовтобрюх Нікіта Владиславович**

Здобувач вищої освіти

Навчальної групи СР-142

3 курсу ННПФППН

Дніпропетровського державного  
університету внутрішніх справ

**Нагорна Олена Олександрівна**

Старший викладач кафедри

цивільного права та процесу

Дніпропетровського державного  
університету внутрішніх справ

старший лейтенант поліції

Доказування грає провідну роль цивільно-процесуальній діяльності, характеризується багатогранністю і складністю. Ефективне досягнення цілей та завдань цивільного процесу безпосередньо пов'язане з доказами, і оскільки всі рішення виносяться лише за наявності відповідних доказів, теорія доказування займає особливе місце у цивільному провадженні [1].

Вивчення поняття та правових властивостей доказів є складним процесом. З питань дослідження такого явища, як докази, існує безліч точок зору, і немає єдино вірної. Значна роль доказів у провадженні ускладнює формування наукового обґрунтованого поняття. Дискусії з цього питання не затихають досі. Вчені-юристи висловлюють різні погляди, часом поняття доказів тлумачилось у залежності від політичних подій, які відбувались у суспільстві. На наш погляд, поняття доказу має бути незалежним від чийхось поглядів.

Поняття доказів згідно з ч. 1 ст. 57 Цивільного процесуального кодексу України доказами є будь-які фактичні дані, на підставі яких суд встановлює наявність або відсутність обставин, що обґрунтовують вимоги і заперечення сторін, та інші обставини, які мають значення для вирішення справи. Таке визначення поняття доказів запропонував законодавець, виклавши його у ЦПК

України [2]

А частина 2 цієї ж норми закріпила, що ці дані встановлюються такими засобами:

- 1) письмовими, речовими і електронними доказами;
- 2) висновками експертів;
- 3) показаннями свідків [2].

Отож законодавець взагалі не застосовує терміну «засоби доказування», тим паче не тлумачить його, водночас в юридичній літературі традиційно вживається родове поняття «засоби доказування» для означення письмових, речових, електронних доказів, висновків експертів, показань свідка.

Поняття «доказування» теж немає чіткого законодавчого тлумачення, хіба що в ст. 81 ЦПК України закріплюється обов'язок доказування і подання доказів, зміст якого розкривається через вказівку в частині 1 на обов'язок кожної сторони довести ті обставини, на які вона посилається як на підставу своїх вимог або заперечень, крім випадків, встановлених цим Кодексом [2].

Доказування – це послідовна діяльність відповідних посадових осіб для встановлення істини про обставини, що мають значення для законного, обґрунтованого та справедливого вирішення цивільної справи.

Доказ носить інтелектуальний та дослідницький характер.

Процес доказування включає збирання, перевірку та оцінку доказів. Кожен з етапів взаємопов'язаний і обов'язковий. Сторони мають право представляти докази, що підтверджують їхні позиції, та оспорювати докази, представлені протилежною стороною. Суд зобов'язаний оцінювати всі докази на предмет їх релевантності, допустимості та достовірності, а також враховувати можливі засоби доказування, що не були використані сторонами, але можуть бути важливими для справи.

Предметом доказування є матеріальні юридично значущі обставини, що визначаються судом з урахуванням думки осіб, що беруть участь у справі. Метою звернення до суду є встановлення матеріальних юридичних фактів.

Визначення предмета доказування є свого роду фундаментом для

побудови всієї доказової бази, оскільки неправильне визначення предмета доказування, тобто обставин, що мають значення для правильного вирішення справи, є підставою для скасування або зміни судового рішення судом вищої інстанції [3]

Слід звернути увагу, що на формування предмета доказування безпосередньо впливають такі фактори:

- Вказівка позивачем на обставини, покладені в основу позовних вимог, як обґрунтування юридичних фактів, з якими пов'язують виникнення спору;
- обставини, які відповідач вказав у своїх запереченнях проти пред'явлених позовних вимог;
- обставини, які мають значення для справи та встановлення яких для суду необхідне для всебічного та обґрунтованого рішення.

Отже, підсумовуючи вважаємо, що доказуванням є діяльністю суду та учасників цивільного процесу, спрямована на встановлення дійсних обставин справи, що здійснюється за допомогою доказів (зазначення про них, подання, дослідження та оцінки). Процес доказування здійснюється на підставі поданих до суду доказів, які отримані з відповідних засобів доказування.

### **СПИСОК ВИКОРИСТАНИХ ДЖЕРЕЛ**

1. Феннич В. П., В. В. Заборовський, В. Г. Фазикош. Докази і доказування в цивільному процесі. 2022.
2. Цивільний процесуальний кодекс України: Закон України від 18 березня 2004 року зі змінами та доповненнями. URL: <http://zakon.rada.gov.ua>
3. Гудима М. М. «Докази», «засоби доказування», «доказування»: рефлексія понять в цивільному процесуальному праві. IX International scientific and practical conference «Scientific Problems and Options for Their Solution» (February 7-9, 2024) Bucharest, Romania, International Scientific Unity. 2024. 310 p.. 2024.

**ПРЕДСТАВНИЦТВО У ВИКОНАВЧОМУ ПРОВАДЖЕННІ:  
НАПРЯМКИ ВДОСКОНАЛЕННЯ**

**Жукова Єлизавета**

Курсант 3 курсу

ННППФПНП

Дніпропетровського державного  
університету внутрішніх справ

Науковий керівник:

**Логінова Марина Вікторівна**

викладач кафедри цивільного права

та процесу Дніпропетровського

державного університету внутрішніх справ

У процесі реформування національних правових систем, що триває, забезпечення та гарантування ефективності та результативності захисту від порушень прав, свобод та інтересів особи є ключовим викликом, який залишається актуальним і на етапі виконання рішень Суду. Практика Європейського суду з прав людини щодо тлумачення та застосування Конвенції про захист прав людини і основоположних свобод та пункту 1 статті 6 Першого протоколу до неї вказує на те, що виконання судових рішень є самостійною та невід'ємною частиною судового процесу, а розумний строк розгляду справи включає час між надходженням заяви до суду та її виконанням. Вказується, що до нього включається час між надходженням заяви до суду та виконанням судового рішення. Варто зазначити, що ЄСПЛ неодноразово вказував у своїх рішеннях, що він включає період між надходженням заяви до суду і закінченням виконання рішення у справі (Ромашов проти України (27.07.2004), Шмарко проти України (20.07.2004) (27.07.2004), "Дубенко проти України" (01.01.2005 (11.11.2008)), "Крутько проти України" (27.11.2008), "Іванов проти України" (15.10.2009) та ін.). Верховний Суд також зайняв позицію, що невиконання судових рішень, які набрали законної сили, суперечить принципу верховенства права (Постанова Верховного Суду від 29 листопада 2019 року, справа № 805/5043/15-а).

У зв'язку з цим сучасний етап правової реформи в Україні потребує створення ефективних механізмів забезпечення виконання судових рішень на засадах верховенства права відповідно до європейських стандартів. 61 рекомендації Ради Європи щодо доступу до правосуддя у цивільних справах та Указу Президента України № 276/2015 від 20 травня 2015 року "Про стратегію реформування судоустрою, судочинства та суміжних правових інститутів на 2015-2020 роки", яка передбачає реалізацію принципу верховенства права, незалежне здійснення правосуддя на засадах верховенства права незалежне забезпечення верховенства права, реалізація суспільних очікувань на незалежний і справедливий суд та функціонування судової влади відповідно до європейських цінностей і стандартів у сфері захисту прав людини. Відповідно до Стратегії, пріоритетними напрямками реформування судоустрою, судочинства та суміжних правових систем були, зокрема, підвищення ефективності судової влади, посилення гарантій адвокатської діяльності та забезпечення доступу до безоплатної правової допомоги. Ці питання потребували негайного правового реформування шляхом запровадження інституційних змін та комплексного реформування галузевого законодавства відповідних правових систем.

Дослідники, які вивчали питання виконавчого провадження, звертали увагу на особливості суб'єктного складу, підстав та характеру правовідносин між представником та особою, інтереси якої представляють у виконавчому провадженні [1, с. 44-49], а також на те, що загальне право на представництво, зокрема право на правову допомогу адвоката у виконавчому провадженні Також звертає увагу на. [2, с. 93-96].

Системний аналіз статей 16 та 17 Закону України "Про виконавче провадження", які регулюють питання представництва сторін у виконавчому провадженні, дає підстави для часткової згоди з вищезазначеною пропозицією. У цьому контексті, відповідно до статей 3, 5, 7, 17 та 21 Закону України "Про судоустрій і статус суддів", судову владу здійснюють виключно суди, що утворюють систему судоустрою відповідно до закону. Правосуддя

здійснюється відповідно до Конституції України, у встановленому законодавством України порядку та у визначених законом процесуальних формах, що забезпечують доступність правосуддя для всіх осіб. Конституційне право на правову допомогу гарантує доступ до правосуддя та ефективність судового захисту (стаття 59 Конституції). Це конституційне положення є загальним і поширюється на всі види судочинства. Зокрема, його реалізація забезпечується за допомогою судового представництва - одного з видів безоплатної правової допомоги. Таким чином, як міжгалузевий правовий інститут, система судового представництва має досить широку сферу правової діяльності і для її подальшого розвитку та вдосконалення необхідний єдиний підхід. Враховуючи єдність судової системи і судоустрою та основоположні конституційні принципи правосуддя і судочинства, правове регулювання та вдосконалення правової допомоги у виконавчому провадженні потребує комплексного реформування і повинно базуватися на існуючій моделі судового представництва. Водночас не можна виключати певних особливостей правового регулювання представництва у виконавчому провадженні в єдиній правовій системі. Такий підхід був би цілком виправданим і доцільним, оскільки забезпечив би ефективний захист прав у виконавчому провадженні та суттєву реалізацію принципів верховенства права.

### **СПИСОК ВИКОРИСТАНИХ ДЖЕРЕЛ**

1. Щербак С. В. Представництво у виконавчому процесі / С. В. Щербак // Правовий вісник Української академії банківської справи. – 2013. – № 1(8). – С. 44– 49.
2. Снідевич О. Проблемні питання представництва у виконавчому провадженні України /О. Снідевич // Jurnalul Juridic National: Teorie si practica. – Национальниi юридический журнал: теория и практика. – National Law Journal: Teorie and practica. – 2019. – С. 93–96.

## ЩОДО ОКРЕМИХ ПРОБЛЕМ ПРАВОВОГО СТАТУСУ ПРОКУРОРА В ЦИВІЛЬНОМУ СУДОЧИНСТВІ

**Жукова Єлизавета**

Курсант 3 курсу

ННППФПНП

Дніпропетровського державного  
університету внутрішніх справ

Науковий керівник:

**Логінова Марина Вікторівна**

викладач кафедри цивільного права

та процесу Дніпропетровського

державного університету внутрішніх справ

Питання здійснення прокурором функції представництва інтересів громадянина або держави в суді, у тому числі в умовах її законодавчих обмежень, було предметом наукових досліджень таких вчених, як К. Гузе, Т. Дунас, П. Каркач, А. Лапкін, І. Радченко, М. Руденко, М. Стефанчук, О. Шандула. При цьому перші дисертації були захищені на початку п'ятдесятих років 20 століття. Серед них, зокрема, виділяється робота професора С. Каца "Участь прокурора в радянському цивільному процесі (народні суди та апеляційні суди)" [1]. Важливе значення мала також монографія "Участь прокурора в радянському цивільному процесі" [2]. Ці праці відповідали тогочасному законодавству, і хоча політичні зміни суттєво вплинули на прокурорську систему, праці Семена Юхимовича й досі залишаються одним із базових наукових джерел.

Певними недоліками сучасного правового регулювання є правовий статус прокурора в цивільному процесі. Стаття 57 Цивільного процесуального кодексу України передбачає, що у разі відкриття провадження у справі за позовом прокурора в інтересах держави в особі органу, уповноваженого здійснювати функції держави у спірних правовідносинах, такий орган набуває статусу позивача. Якщо такого органу немає або він не має повноважень на звернення до суду, прокурор повинен зазначити про це в заяві, і тоді він набуває статусу



позивача.

Однак загальноприйнятим є визначення, що позивач - це особа, яка є суб'єктом цивільних процесуальних правовідносин у судочинстві і звертається до суду за захистом своїх прав, свобод чи інтересів, коли вважає, що її права, свободи чи інтереси порушені, оспорується або невизнані, або про їх порушення, невизнання або оспорування. Під особою, яка звертається до суду, слід розуміти відповідний орган, уповноважений звертатися до суду за захистом своїх прав, свобод чи інтересів [3, с. 293]. Прокурор не може набувати статусу позивача у справі, якщо він звертається в інтересах держави в особі організації, уповноваженої здійснювати функції держави у спірних правовідносинах. Прокурор зберігає специфічний правовий статус суб'єкта, який звертається за захистом прав інших осіб.

Набуття прокурором правового статусу позивача викликало критику з боку Конституційного Суду України, який у справі № 3-рп-99 від 08.04.2017 р. наголосив, що функцію представництва держави в суді здійснюють органи, уповноважені державою на виконання відповідних функцій у конфліктних відносинах КСУ підкреслив, що [3], на підтвердження своєї позиції КСУ послався на статті 6, 7, 13 та 143 Конституції України, в яких зазначено, що суб'єктом владних повноважень є орган державної влади або орган місцевого самоврядування, уповноважений відповідно до закону здійснювати владні управлінські функції. Такі "органи, уповноважені державою здійснювати відповідні функції у спірних правовідносинах", беруть участь у судовому процесі як позивачі, навіть якщо справа порушена за позовною заявою прокурора.

Далі КСУ аналізує правову природу представництва прокуратурою України інтересів держави в суді (реалізація повноважень щодо захисту інтересів держави шляхом звернення до суду з позовом). Враховуючи вищевикладене, а також те, що КСУ не заперечує право прокурора на звернення до суду, можна зробити висновок, що прокурор може ініціювати провадження у справі за власною ініціативою на захист інтересів держави, але зміна його

процесуального статусу на позивача є непослідовною та суперечить природі представництва, конституційним положенням та тлумаченню КСУ. Це не відповідає природі права на представництво та тлумаченню КСУ.

На перший погляд, конструкція, передбачена статтею 57 ЦПК України, видається необхідною як певна фікція, оскільки держава є надто абстрактною конструкцією для цивільних процесуальних відносин, які конституційно характеризуються індивідуалізованими суспільними відносинами між конкретними особами. Однак, відповідно до частини 2 статті 48 Цивільного процесуального кодексу України, позивачами та відповідачами можуть бути не лише держава, але й фізичні та юридичні особи. Наведені вище положення прямо передбачають можливість участі держави в процесі в якості позивача, і формальних проблем з набуттям державою статусу позивача не існує. Це дає підстави для висновку, що немає необхідності визначати прокурора позивачем у справі, а отже, прокурор має залишатися в процесуальному статусі суб'єкта, який звертається за захистом прав інших осіб, як це передбачено статтею 56 Кримінального процесуального кодексу України.

Ця неточність правового регулювання не потребує значних зусиль для виправлення, але є важливою для правильного визначення суб'єктного складу цивільних процесуальних правовідносин та забезпечення більшої однаковості правозастосовчої практики.

### **СПИСОК ВИКОРИСТАНИХ ДЖЕРЕЛ**

1. участь прокурора в цивільному судочинстві (в народних і апеляційних судах): автореф. дис. ... канд. юрид. наук / С. Я. Кац (Харків, 2018) - 15 с.
2. Доля прокурора в Кац С. Я. цивільний процес: навч. посібник / С. Я. Кац – Харків, 2016
3. Цивільне процесуальне право: навч. посібник / В. В. Комаров, В. В. Бігун, В. М. Комаров. Комаров, В. Бігун, В. Баранкова та ін.; за ред. Комарова. Х., 2019.

## **ПРОБЛЕМНІ ПИТАННЯ ЗАКОНОДАВЧОГО ВРЕГУЛЮВАННЯ УЧАСТІ ПРОКУРОРА У ЦИВІЛЬНОМУ ПРОЦЕСІ УКРАЇНИ**

**Жукова Єлизавета**

Курсант 3 курсу

ННППФППП

Дніпропетровського державного  
університету внутрішніх справ

Науковий керівник:

**Логінова Марина Вікторівна**

викладач кафедри цивільного права

та процесу Дніпропетровського

державного університету внутрішніх справ

Відповідно до статті 121 Конституції України на Генеральну прокуратуру України покладено представництво інтересів громадянина або держави в суді у випадках, визначених законом.

Ефективність судового захисту та ухвалення судами законних і обґрунтованих рішень як гарантія справедливого судового захисту значною мірою залежить від нормативно-правового регулювання цивільних процесуальних правовідносин. Вибір європейського вектору розвитку вітчизняного законодавства, у тому числі й цивільного процесуального, відображає процес адаптації українського права до міжнародних європейських стандартів.

Тому дослідження у сфері оптимізації права на судовий захист, зокрема здійснення функції представництва прокурором у цивільному судочинстві, виявлення недоліків у чинному законодавстві та підготовка рекомендацій щодо його вдосконалення сприяють створенню належних умов для справедливого правосуддя відповідно до міжнародних стандартів.

Сальвіа зазначає, що право на справедливий суд не передбачено в Конвенції і за своєю природою вимагає регулювання з боку держави, яке може відрізнятись в різних місцях і в різний час, залежно від потреб і ресурсів суспільства та окремих осіб. Право на справедливий суд підлягає обмеженням,

але ці обмеження не повинні впливати на сутність цього права [1, с. 283].

Закон України від 14 жовтня 2014 року "Про прокуратуру" (далі - Закон) передбачає виконання прокурором функції представництва в суді. У суді прокурор здійснює процесуальні та інші дії, спрямовані на захист інтересів громадянина або держави, у порядку, передбаченому законом.

Однак новий Закон (ч. 2 ст. 23) звужує підстави для участі прокурора в цивільному процесі в якості представника інтересів громадян (громадян України, іноземців та осіб без громадянства) (відповідні зміни внесені до ст. 45 Цивільного процесуального кодексу ("ЦПК").

Прокурор здійснює представницькі функції щодо громадянина, якщо така особа не здатна самотійно захистити порушене чи оспорюване право, не може реалізувати процесуальні повноваження через недосягнення повноліття, недієздатність або обмежену дієздатність, за умови, що права, свободи та інтереси такої особи можуть бути порушені інтересів такої особи, лише у разі, якщо законний представник або орган, яким законом надано право здійснювати їх захист, не здійснює чи неналежним чином здійснює захист.

При цьому законодавець не враховує причини, через які особа може бути не в змозі самотійно захищати свої права, наприклад, похилий вік або тяжка хвороба, що, на нашу думку, перешкоджає реалізації громадянами свого конституційного права на судовий захист.

Як зазначає Н. Сакала, доступ до правосуддя пов'язаний не лише з фізичним доступом до судів та судових процесів, а й із захистом порушених прав і свобод за допомогою адекватних, тобто справедливих, процедур [2, с. 48]. За таких обставин доступ до правосуддя обмежується не лише фізичним доступом, а й неможливістю особи ефективно захистити свої права в суді.

Це означає: подання позову (заяви) до суду; участь у розгляді справи за своїм позовом; участь у справі за власною ініціативою; вступ у справу за позовом іншої особи; подання апеляційної скарги на будь-якій стадії судового процесу; подання заяви про перегляд судового рішення апеляційним судом,

Верховним Судом України; за нововиявленими обставинами - заява про перегляд судового рішення за нововиявленими обставинами; подання заяви про перегляд судового рішення за нововиявленими обставинами. нововиявленими обставинами є заява про перегляд судового рішення (ч. 2 ст. 45).

У літературі особлива увага приділяється питанню процесуального оформлення процедури вступу прокурора у справу в суді першої інстанції. Оскільки така процедура не передбачена законом, К. А. Гузе закономірно пропонує, щоб у суді першої інстанції прокурор, який вступає у провадження, розпочате за позовом іншої особи, був зобов'язаний подати до суду заяву з викладенням підстав своєї дії та обґрунтуванням на її підтримку (пропонується доповнити суд першої інстанції відповідним положенням) [3, с. 3]. (пропонується доповнити відповідним положенням суд першої інстанції) [3, с. 13].

У проекті змін до Судового кодексу, підготовленому Радою з питань судової реформи (Draft PRC Judicial Law, версія від 08.04.2016), участь прокурорів у цивільному судочинстві обмежується: прокурор може брати участь у процесі за власним бажанням лише до початку основного судового розгляду, а не на будь-якій стадії процесу, Слід зазначити, що це також негативно впливає на реалізацію права на судовий захист.

Звертає на себе увагу суперечність між положеннями проекту та положеннями закону. Абзац 6 пункту 2 статті 23 закону встановлює право прокурора вступати у справу, розпочату на будь-якій стадії судового процесу за зверненням (заявою, клопотанням) іншої особи, в порядку, встановленому процесуальним законом, якщо в суді здійснюється представництво інтересів громадянина або держави.

Крім того, чинний Закон "Про прокуратуру" та проект змін до Закону "Про прокуратуру" не визначають другого повноваження прокурора – повноваження вступати у справу, розпочату за ініціативою іншої особи. Такі повноваження потребують відповідного роз'яснення у Статуті ЦПК.

## ВИКОРИСТАНА ЛІТЕРАТУРА

1. Де Сальвіа М. Прецеденти Європейського суду по правам людини. Руководящие принципы судебной практики, относящиеся к Европейской конвенции о защите прав человека и основных свобод. – СПб., 2019. – 1072 с.

2. Сакара Н. Ю. Проблема доступності правосуддя у цивільних справах : монографія. – Х. : Право, 2018. – 256 с.

3. Гузе К. А. Представництво прокурором інтересів громадян або держави в цивільному судочинстві України : автореф. дис. ...канд. юрид. наук. : 12.07.03 – Нац. юрид. ун-т ім. Я. Мудрого. – Харків, 2017. – 21 с

## ФОРМУВАННЯ ЗДОРОВОГО СПОСОБУ ЖИТТЯ В КОНТЕКСТІ СПЕЦІАЛЬНОЇ ФІЗИЧНОЇ ПІДГОТОВКИ ПОЛІЦЕЙСЬКИХ

**Журавель Олександр Анатолійович,**  
старший викладач кафедри  
спеціальної фізичної підготовки  
Дніпровський державний університет внутрішніх справ

**Вступ. / Introductions.** В Україні склалась критична ситуація зі станом здоров'я населення та курсантської молоді, зокрема. Тому першорядною проблемою нашого буття є питання здоров'я нації, особливо її підростаючих поколінь. Одним із ефективних шляхів вирішення цього завдання є створення умов для фізичного розвитку та рухової активності, посилення мотивації до систематичних занять зі спеціальної фізичної підготовки.

**Результати та обговорення./Results and discussion.** З метою якісної підготовки фахівців для МВС слід визнати доцільність безперервної підготовки працівника, оскільки особа повинна завжди розвивати та удосконалювати свої знання, вміння та навички. Фізична підготовка – це педагогічний процес, спрямований на виховання фізичних якостей і розвиток функціональних резервів, що створюють сприятливі умови для забезпечення життєдіяльності людини. Поняття «фізична підготовка» використовується тоді, коли необхідно підкреслити прикладну спрямованість фізичного виховання стосовно трудової, військової, спортивної та інших видів діяльності. Цей вид підготовки є одним з пріоритетних напрямків підготовки майбутніх поліцейських до виконання професійної діяльності [1, с. 39].

Здоров'я поліцейських визначає їхню ефективність та здатність виконувати службові обов'язки. Спеціальна фізична підготовка для поліцейських повинна бути спрямована на розвиток не лише фізичних, але й психічних якостей. Заняття спортом, тренування, підвищення витривалості та координації може підготувати правоохоронців до викликів, з якими вони можуть стикатися при виконанні службових завдань. Специфіка служби

поліцейського вимагає підтримання енергії та витривалості завдяки правильному харчуванню: збалансований раціон, вітаміни та вода залишаються ключовими компонентами, що забезпечують оптимальну фізичну та психічну активність. Крім того, ще одним фактором до формування здорового способу життя у поліцейських, є мотивація. Мотивація – це сукупність внутрішніх та зовнішніх чинників, які підштовхують правоохоронців до прийняття та утримання здорових життєвих звичок. Внутрішнім стимулом може бути свідомість важливості фізичної активності та збалансованого харчування для збереження фізичної та психічної готовності. Зовнішні мотиватори можуть включати систему підтримки від колег, здорового корпоративного стилю життя, або навіть премії та заохочення для тих, хто дотримується здорових звичок.

Таким чином, формування здорового способу життя для поліцейських-це складний процес, що включає в себе фізичні, харчові та психологічні аспекти. Лише комплексний підхід дозволить створити оптимальні умови для його успішного функціонування.

Серед проблемних аспектів фізичної підготовки курсантів в системі освіти МВС України в умовах військового стану можемо виокремити наступні:

- підвищення фізичної витривалості та розвиток бойових навичок;
- психологічна стійкість;
- озброєння курсантів необхідними знаннями і вміннями у сфері військової тактики, використання спецзасобів, орієнтування на місцевості тощо.

**Висновки./Conclusions.** Отже, варто зазначити, що наразі наша країна потребує поліцейських, які здатні ефективно виконувати свою роботу та приносити користь державі. Адже саме поліція є тим правоохоронним органом, який, окрім знань та нормативно-правових актів, застосовує ще й силу, аби убезпечити населення від протиправних загроз. Тому здоровий спосіб життя та спеціальна фізична підготовка поліцейських є важливими складовими їхнього професійного успіху та впливають на безпеку та благополуччя громадян та



країни в цілому.

### **СПИСОК ВИКОРИСТАНИХ ДЖЕРЕЛ:**

1. Актуальні проблеми фізичної підготовки працівників Національної поліції в умовах воєнного стану: матеріали Регіональної науково-практичної конференції молодих вчених (в авторській редакції), (м. Кропивницький, 16 вересня 2022 року). Кропивницький, 2022. 264 с. URL: <http://repositsc.nuczu.edu.ua/bitstream/123456789/15953/1/%D0%A1%D1%82%D0%B0%D1%82%D1%82%D1%8F%2016.09.2022.pdf> (дата звернення: 28.02.2024)
2. Ануфрієв М. І., Бутов С. Є., Гіда О. Ф. Решко С. М. Основи спеціальної фізичної підготовки працівників органів внутрішніх справ: Навч. 10 посібник / Заг. ред. Я. Ю. Кондратьєва та Є. М. Моїсеєва. К.: Національна академія внутрішніх справ України, 2003. 338 с.
3. Шутка Г. І. та ін. Теоретичні засади формування здорового способу життя здобувачів вищої освіти. URL: [https://univd.edu.ua/general/publishing/konf/29\\_05\\_2020/pdf/18.pdf](https://univd.edu.ua/general/publishing/konf/29_05_2020/pdf/18.pdf) (дата звернення: 21.05.2024)

## СПОРТИВНИЙ МЕНЕДЖМЕНТ ТА МАРКЕТИНГ: ПРОБЛЕМИ ТА ІННОВАЦІЙНІ ПІДХОДИ

**Журавель Олександр Анатолійович,**  
старший викладач кафедри  
спеціальної фізичної підготовки  
Дніпровський державний  
університет внутрішніх справ  
**Дуняшенко Олександр Олександрович,**  
курсант 2-го курсу  
Навчально-наукового інституту  
права та підготовки фахівців для підрозділів  
Національної поліції  
Дніпровський державний університет  
внутрішніх справ  
м. Дніпро, Україна

**Ключові слова:** менеджмент, маркетинг, індустрія спорту, інноваційні підходи, конкурентоспроможність.

**Вступ. / Introductions.** Сучасна індустрія спорту стала не лише полем для фізичних досягнень, але і складним світом бізнесу, де спортивний менеджмент та маркетинг визначають успіх та вплив. Все більше стає очевидним, що вдалий розвиток спортивного заходу або кар'єри спортсмена вимагає великої уваги до аспектів менеджменту та ефективних маркетингових стратегій.

Спорт втілює в собі емоції, таланти та конкуренцію, але водночас є потужним інструментом для розвитку бізнесу та побудови сильних брендів. Сучасний спортивний менеджмент вимагає глибокого розуміння не лише аспектів тренувань та гри, але і навичок ефективного управління фінансами, маркетингу, комунікацій та стратегічного планування.

Завдяки технологічному розвитку та глобалізації, сучасний спортивний менеджмент став важливою галуззю, яка об'єднує аматорський та професійний спорт, а також створює несамопитий попит на інновації в маркетинговій сфері.

**Результати та обговорення./Results and discussion.** Менеджмент і маркетинг у фізичній культурі і спорті – це теорія і практика ефективного управління організаціями фізкультурно-спортивної спрямованості в сучасних ринкових умовах. Спорт і фізична і культура функціонують у сучасній Україні у формі різноманітних фізкультурних і спортивних організацій. Це насамперед клуби професійного спорту, клуби для аматорського, робочого спорту тощо. Усім, хто цікавиться фізичною культурою і спортом, та навіть тим, хто далекий від них, добре знайомі назви таких спортивних організацій, як дитячоюнацька спортивна школа, фітнес-клуб, фізкультурно-оздоровчий центр, спортивний комплекс, плавальний басейн, федерація хокею тощо. Загалом в Україні роботу з фізичної культури і спорту проводять безліч різних організацій фізкультурно-спортивного спрямування.

Такі вчені, як: Л. М. Газнюк, С. О. Разумовський, В. І. Мудрик, Ю. П. Мічуда, С. А. Завітний займалися проблемами визначення ключових аспектів спортивного маркетингу, задоволення потреб та запитів споживачів на спортивному ринку; а праці Р.В Федорович, С. Б. Семенюк, В. А. Муштай, Б. П Бересток висвітлюють теоретичні та прикладні завдання щодо розробки та реалізації маркетингової стратегії розвитку організацій, у тому числі і спортивних. Проте існуючі наукові розробки вимагають теоретично та практично обґрунтованих рекомендацій щодо формування стратегії розвитку спортивного маркетингу з урахуванням особливостей потенціалу України [1].

Спортивний менеджмент та маркетинг в сучасному світі має свої переваги та недоліки. До проблемних моментів можемо віднести: фінансове управління, травми та медичне забезпечення, Міжнародні трансфери та контракти тощо.

Сучасні спортивні клуби та організації часто стикаються з фінансовими викликами, такими як великі гонорари для гравців, підтримання спортивної інфраструктури та зростаючі витрати. Ефективне фінансове управління та раціональне використання ресурсів можуть допомогти вирішити цю проблему.

Збільшення інтенсивності та конкуренції в спорті призводить до

зростання травм. Спортивні менеджери повинні забезпечити ефективне медичне забезпечення та реабілітацію для спортсменів.

Міжнародні трансфери гравців можуть стати складним завданням через різницю в законодавстві та культурних особливостей.

Розглянемо деякі ключові аспекти сучасного спортивного менеджменту та маркетингу, які визначають успіх у цій сфері: брендування, репутація технологічні інновації, ефективний маркетинг тощо.

Спортивний бренд сьогодні – це не лише логотип на футболці чи емблема на спортивних товарах. Це складний комплекс образу, цінностей та унікальності, який формується навколо конкретного атлета, команди чи події. Спортивний менеджер повинен ретельно працювати над брендуванням, розвивати ідентичність та позиціонування, щоб забезпечити високий рівень популярності.

Репутація, як і в будь-якому іншому бізнесі, вирішальна. Спортивні менеджери повинні бути готові ефективно реагувати на будь-які виклики та кризи, щоб зберегти та покращити репутацію свого клієнта.

Завдяки стрімкому технологічному розвитку, спортивний менеджмент отримав безліч нових можливостей. Від аналізу даних та використання штучного інтелекту до впровадження віртуальної реальності під час тренувань-технології революціонізують спорт. Менеджерам слід бути в курсі та впроваджувати інновації для покращення тренувань, аналізу гри та взаємодії з фанатами.

Спортивний маркетинг сьогодні – це не лише трансляції матчів чи рекламні банери. Він включає в себе соціальні мережі, взаємодію з фанатами, створення унікального контенту та застосування стратегій впливових особистостей.

**Висновки./Conclusions.** Отже, варто зазначити, що спортивний менеджмент та маркетинг у сучасному світі є не тільки необхідними елементами успішного функціонування спортивних організацій та заходів, але й ключовими чинниками, що визначають їхню конкурентоспроможність та

вплив на суспільство. У сфері спортивного менеджменту важливо акцентувати увагу на фінансовому управлінні, особливо при зростанні витрат та зобов'язань перед гравцями. Також актуальним залишається питання медичного забезпечення та травматичності у спорті, що вимагає від менеджерів системного та комплексного підходу. У контексті спортивного маркетингу, конкуренція на насиченому ринку вимагає від брендів створення унікальних та інноваційних стратегій для привертання уваги споживачів. Активна взаємодія з фанатами та використання онлайн-платформ визначають нові стандарти в маркетинговій взаємодії. Шляхи вирішення накладених викликів включають в себе впровадження технологічних інновацій у всі сфери діяльності, починаючи від тренувань і закінчуючи взаємодією з фанатами. Забезпечення етичного та чесного спорту, а також виведення його на більш загальнодоступний рівень, стає важливим завданням для всіх учасників цього процесу. У світлі цих викликів та інновацій розвитку важливо залишатися гнучкими, креативними та готовими до постійного вдосконалення. Тільки так спортивний менеджмент та маркетинг зможуть витримати випробування сучасності, забезпечити стаłe зростання та популярність у світі спорту.

### **СПИСОК ВИКОРИСТАНИХ ДЖЕРЕЛ:**

1. Кравченко Т. П. Організація спортивного маркетингу в сучасних умовах. URL. <https://spppc.com.ua/index.php/journal/article/view/1241/1216> (дата звернення: 22.05.2024)
2. Криштанович С. Менеджмент і маркетинг у фізичній культурі і спорті: навч. посіб. / Світлана Криштанович, Володимир Холявка. Львів : ЛДУФК, 2018. 176 с. URL. <https://repository.ldufk.edu.ua/bitstream/34606048/22418/1/%D0%A5%D0%BE%D0%BB%D1%8F%D0%B2%D0%BA%D0%B0%20%D0%92..pdf> (дата звернення: 22.05.2024)

## **ЗБІР ДАНИХ ПРО ОСОБУ, ЩО ОБШУКУЄТЬСЯ**

**Ісланкін Сергій Миколайович**

Старший викладач кафедри кримінально-правових дисциплін

**Комарук Олександр Вадимович**

Студент

Дніпропетровський державний університет

внутрішніх справ, м. Дніпро, Україна

"Обшук" - це діяльність правоохоронних органів або служб безпеки, яка передбачає перевірку та огляд приватного або публічного місця, приміщення, автомобіля, особи чи іншого об'єкта з метою виявлення, вилучення або перевірки наявності певних предметів, документів, доказів чи інформації, які можуть мати значення для розслідування злочинів або забезпечення безпеки суспільства. Обшук — це слідча дія, змістом якої є примусове обстеження приміщень і споруд, ділянок місцевості, окремих громадян з метою відшукування і вилучення предметів, що мають значення у справі, а також виявлення розшукуваних осіб. Обшук займає своєрідне положення в класифікації слідчих дій на вербальні та невербальні. Він може характеризуватися присутністю і, навпаки, відсутністю обшукуваного. Ця дія може мати елементи взаємодії з обшукуваним, а може відрізнитися протидією.

Обшук є невідкладною слідчою дією й у випадках, що не терплять зволікання, може бути проведений без санкції прокурора, але з наступним повідомленням прокурора в добовий строк про проведений обшук та його результати. Водночас, як відзначається в кримінально-процесуальній літературі, до проведення обшуку варто вдаватися лише за наявності вагомих підстав, для цього завжди повинні бути вагомі, або, як сформульовано в законі, «достатні підстави» [1].

У правовій сфері обшук є важливим інструментом для забезпечення правопорядку та боротьби зі злочинністю. Процедура обшуку регулюється законом і передбачає виконання певних процедур та обмежень з метою захисту прав осіб, які підлягають обшуку, а також забезпечення законності та

об'єктивності цієї діяльності.

Основні аспекти обшуку в правовій сфері включають [2]:

1. Законність та обґрунтованість.
2. Прозорість та свідомість осіб, які підлягають обшуку.
3. Захист прав осіб та власності.
4. Об'єктивність та документація.
5. Кінцеві дії та документація.

- Збір даних про особу, яка перебуває під обшуком, є важливим аспектом в правовій сфері, оскільки ця інформація може мати вирішальне значення для розслідування злочинів та забезпечення правопорядку [3]. Ось декілька аргументів, що обґрунтовують важливість цього процесу:

1. Виявлення доказів та матеріалу злочину.
2. Захист суспільства та запобігання злочинам.
3. Збереження доказової бази та вирішення справедливих судових справ.
4. Забезпечення ефективності роботи правоохоронних органів.
5. Забезпечення прав особи, що перебуває під обшуком.

Збір даних про особу, що перебуває під обшуком, є важливим і чутливим процесом, який потребує дотримання чітких правових норм та принципів. Мої думки на цю тему з урахуванням українського законодавства такі:

1. Забезпечення прав та свобод особи: Збір даних під час обшуку має відбуватися з повагою до прав та свобод особи. Конституція України гарантує право на недоторканість особистого життя, а законодавство встановлює обмеження втручання в приватність лише за наявності законних підстав.

2. Законність та обґрунтованість дій: Проведення обшуку повинно ґрунтуватися на судовому рішенні та належних підставах, що передбачені Кримінальним процесуальним кодексом України. Це забезпечує законність та об'єктивність дій правоохоронних органів.

3. Конфіденційність та захист даних: Закон України "Про захист персональних даних" містить принципи та вимоги щодо конфіденційності

інформації та захисту персональних даних, які збираються під час обшуку. Це важливо для запобігання несанкціонованого доступу та використання цих даних.

4. Етичні стандарти: В проведенні обшуку слід дотримуватися етичних стандартів, зокрема у відношенні до поваги до особи, об'єктивності дій та справедливості.

5. Механізми контролю та відповідальності: Українське законодавство передбачає механізми контролю за діяльністю правоохоронних органів під час обшуку та встановлює відповідальність за порушення законодавства у цій сфері.

Отже, обшук в правовій сфері є складним та ретельно регульованим процесом, який має захищати права осіб та одночасно забезпечувати ефективність діяльності правоохоронних органів та служб безпеки.

Цілі збору даних повинні бути чітко визначені відповідно до законодавства та морально-етичних норм, а також повинні бути обґрунтовані необхідністю та пропорційністю заходів, що здійснюються під час обшуку.

Методи та техніки збору даних під час обшуку мають бути застосовані відповідно до вимог законодавства та з урахуванням прав та свобод особи, що перебуває під обшуком. Також важливо, щоб вони були обґрунтовані і мали достатню правову підставу для застосування. Вимоги щодо організації та зберігання зібраних даних про особу, яка перебуває під обшуком, включають захист персональних даних від несанкціонованого доступу, забезпечення конфіденційності інформації та дотримання принципу недоторканості особистого життя. Українське законодавство містить чіткі норми та принципи, які регулюють права та обов'язки особи, що перебуває під обшуком, а також правоохоронних органів у цьому процесі. Дотримання цих норм дозволяє забезпечити захист прав людини та збереження законності у проведенні правоохоронних заходів.

1. Права особи, яка перебуває під обшуком:

- Право на недоторканість особистого життя та приватності, що



гарантоване Конституцією України.

- Право на конфіденційність інформації та захист персональних даних, які збираються під час обшуку, від несанкціонованого доступу та використання.

2. Обов'язки особи, яка перебуває під обшуком:

- Співпраця з правоохоронними органами у встановленому законом порядку.

- Дотримання законних вимог та процедур, що встановлені для проведення обшуку.

3. Права та обов'язки правоохоронних органів:

- Право на проведення обшуку за наявності судового рішення та достатніх підстав.

- Обов'язок забезпечувати конфіденційність інформації, отриманої під час обшуку, та дотримання законних процедур.

4. Принципи та стандарти:

- Дотримання принципів законності, обґрунтованості та об'єктивності у проведенні обшуку.

- Застосування етичних стандартів та повага до прав і свобод особи під час обшуку.

5. Механізми захисту прав та відповідальність за порушення:

- Механізми правового захисту особи, яка перебуває під обшуком, в разі порушення її прав.

- Відповідальність за недотримання законних вимог та процедур під час обшуку.

### **ВИКОРИСТАНІ ДЖЕРЕЛА**

1. Кримінальний процесуальний кодекс України
2. <https://zakon.rada.gov.ua/laws/show/3477-15#Text>
3. Конституція України.
4. Закон України "Про захист персональних даних"

## ПРИЧИНИ ТА НАСЛІДКИ ДОМАШНЬОГО НАСИЛЬСТВА

**Іщенко Євгеній Сергійович,**

курсант II курсу факультету  
підготовки фахівців для підрозділі превентивної діяльності  
Дніпропетровського державного  
університету внутрішніх справ

Науковий керівник:

**Пісоцька Каріна Олександрівна,**

старша лейтенантка поліції,  
доцентка кафедри адміністративного права,  
процесу та адміністративної діяльності ФПФПД  
Дніпропетровського державного  
університету внутрішніх справ

Проблема домашнього насильства в Україні все ще залишається прихованим явищем і вийдена поверхню лише тоді, коли її більше не можна буде приховувати. Насамперед домашнє насильство законодавство визначає наступним чином - діяння (дії або бездіяльність) фізичного, сексуального, психологічного або економічного насильства, що вчиняються в сім'ї чи в межах місця проживання або між родичами, або між колишнім чи теперішнім подружжям, або між іншими особами, які спільно проживають (проживали) однією сім'єю, але не перебувають (не перебували) у родинних відносинах чи у шлюбі між собою, незалежно від того, чи проживає (проживала) особа, яка вчинила домашнє насильство, у тому самому місці, що й постраждала особа, а також погрози вчинення таких діянь [1]. Зокрема, міжнародний та національний досвід свідчить, що - домашнє насильство відбувається в сім'ї незалежно від соціального статусу, релігійних переконань, сексуальної орієнтації чи етнічного походження. Жертвами домашнього насильства можуть стати як чоловіки, так і жінки. Однак переважна більшість насильницьких і неодноразових нападів здійснюється чоловіками на жінок - своїх партнерок.

- порівняно з чоловіками, жінки протягом свого життя частіше є жертвами насильства; частіше стають об'єктами віктимізації, що повторюється

(поступово опановують психологію жертви, котра крім образ і нападів нічого від оточуючих не очікує); частіше одержують тілесні ушкодження і потребують медичної допомоги; їм частіше погрожують, і вони частіше відчувають страх та занепокоєння у зв'язку з цим; - у практичному контексті наслідки насильства в сім'ї через конфлікти відносно житла, фінансового стану та виховання дітей для жінок набагато серйозніші, ніж для чоловіків [2, с. 2].

Постраждалі і кривдники найчастіше називають такі причини домашнього насильства у своїх сім'ях: стрес на роботі, пияцтво, вживання наркотиків, запальний характер, виховна мета, образа. Проте реальні причини насильства зазвичай приховані. Ними можуть бути: патологічні ревності, модель поведінки, засвоєна у батьківській сім'ї, занижена або завищена самооцінка, нереалізовані мрії та бажання з дитинства, власне самоствердження через інших людей, потреба у визнанні, психічні відхилення та захворювання, різні релігійні та політичні погляди, хронічний алкоголізм, наркоманія.

Алкоголь, стрес, дратівливість до близької людини – зазвичай лише поверхові, а не справжні причини жорстокості. Проте саме вони можуть стати індикаторами, які сигналізують про небезпеку [3]. Серед найбільш розповсюджених причин, чому жертви не звертаються до правоохоронних органів, - страх помсти "кривдника", почуття провини, страх зганьбити свою сім'ю, сором і приниження, низька самооцінка, бажання створити образ ідеальної сім'ї або щасливої пари перед іншими, самопожертва заради дітей і фінансова залежність.

Наслідки домашнього насильства зазвичай розглядають з точки зору концепції травми. Термін психічна травма з'явився в науковій літературі з кінця XIX століття. Психічна травма (в перекладі з грецької – «поранення», «результат насильства») – тяжкі та болісні переживання людини, пов'язані з травматичними подіями власного життя, накопичення збудження, з якими вона не в змозі впоратися або які частково долаються за допомогою несвідомих механізмів захисту, що інколи ведуть до утворення невротичних симптомів [4. с. 60]. Втрата здоров'я потерпілого від насильства в родині, впливає на

потенційні можливості, позначається на продуктивності праці, на вихованні дітей, на відсутності на роботі в результаті втрати працездатності, накладає негативний відбиток на всі сторони життя.

### СПИСОК ВИКОРИСТАНИХ ДЖЕРЕЛ

1. Закон України «Про запобігання та протидію домашньому насильству»  
URL: [zakon.rada.gov.ua/laws/show/2229-19](http://zakon.rada.gov.ua/laws/show/2229-19) (дата звернення: 28.04.2024)
2. Причини та наслідки насильства над жінкою в сім'ї. Автори – Циганчук Т. В., кандидат психологічних наук, Київський університет імені Бориса Грінченка. URL: <https://elibrary.kubg.edu.ua/id/eprint/3530/1/2.pdf> (дата звернення: 28.04.2024)
3. «Причини вчинення домашнього насильства» URL: <https://1547.ukc.gov.ua/dovidkova-informatsiya/protydiya-domashnomu-nasylstvu/prychyny-vchynennya-domashnogo-nasylstva/> (дата звернення: 28.04.2024)
4. Актуальні проблеми сімейного насильства : монографія / Перцева Т. О., Огоренко В. В., Кожина Г. М., Зеленська К. О., Носов С.Г., Терьошина І. Ф., Гненна О. М., Мамчур О. Й., Тимофєєв Р. М., Шорніков А. В.; за заг. ред. проф. Т. О. Перцевої та проф. В. В. Огоренко. Дніпро, 2021. – 188 с. URL: <https://repo.dma.dp.ua/6952/1/Актуальні%20проблеми%20сімейного%20насильства.%20монографія.pdf>

**ЗМІСТ ЕЛЕМЕНТІВ ВЕРХОВЕНСТВА ПРАВА В СВІТЛІ ПРАКТИКИ  
КОНСТИТУЦІЙНОГО СУДУ УКРАЇНИ**

**Калінніков Олексій Валерійович**

доктор філософії

м. Київ, Україна

**Анотація:** Проаналізовано напрацювання Європейської Комісії «За демократію через право» (Венеційської Комісії), наукові дослідження, а також практику Конституційного Суду України стосовно розуміння складових елементів верховенства права, які виступають певним інструментарієм об'єктивного оцінювання всіх юридичних процедур в державі на предмет відповідності доктрині верховенства права. Конституційним Судом України, як органом конституційної юрисдикції, використано напрацювання Венеційської Комісії для подальшого розвитку розуміння складових елементів верховенства права.

**Ключові слова:** верховенство права, законність, юридична визначеність, заборона свавілля, доступ до правосуддя, рівність перед законом, дискримінація.

**Вступ. / Introduction.** 28 червня 1996 року було прийнято Конституцію України та у статті 8 Основного Закону України було закріплено, що в Україні визнається і діє принцип верховенства права [1].

Запровадження доктрини верховенства права в Україні було наслідком використання досвіду, як вітчизняних, так і іноземних дослідників, а тому це стало дуже прогресивним кроком вперед для розбудови всієї правової системи України та приведення її у відповідність до європейських стандартів.

Після цієї визначної події розпочався процес практичної реалізації вказаного принципу та продовжено наукове дослідження верховенства права, його елементів та їх змісту.

**Мета роботи. / Aim.** Дослідження практики Конституційного Суду України з використанням напрацювань Європейської Комісії «За демократію через право» (Венеційської Комісії) та наукових досліджень для розуміння складових елементів верховенства права.

**Матеріали та методи. / Materials and methods.** Використано Конституцію України, документи Європейської Комісії «За демократію через право» (Венеційська Комісія), наукові здобутки іноземних і вітчизняних науковців та практику органом конституційної юрисдикції України. Зважаючи на поставлену мету, особливості об'єкта і предмета дослідження обрано методологічний інструментарій. Під час дослідження використано систему методів наукового пізнання: формальної логіки (абстрагування, аналогію, дедукцію, індукцію, синтез) - для з'ясування змісту розглядуваного питання; теоретичний - у процесі дослідження наукової та навчально-методичної літератури.

**Результати та обговорення./Results and discussion.** Конституційний суд України своїх рішеннях, в тому числі, від 16 листопада 2022 року № 9-р(П)/2022 та від 20 березня 2024 року № 2-р(П)/2024 для тлумачення принципу верховенства права, його складових елементів використовує, в тому числі, Доповідь про правовладдя, схвалена Європейською Комісією «За демократію через право» (Венеційська Комісія) на її 86-му пленарному засіданні, яке відбулося 25–26 березня 2011 року [CDL-AD(2011)003rev] та «Rule of Law Checklist» (Мірило правовладдя), ухвалена Венеційською Комісією на 106-му пленарному засіданні (Венеція, 11-12 березня 2016 року) [2, 3].

У вказаних документах Європейською Комісією «За демократію через право» (Венеційська Комісія) зазначається, що незважаючи на різні правові системи та наукові підходи можна знайти консенсус щодо необхідних складових верховенства права, а також правової держави, які будуть не лише формальними, а й субстантивними чи матеріальними (*materieller Rechtsstaatsbegriff*). В зв'язку з чим елементи верховенства права можливо

класифікувати наступним чином: 1) Законність, включаючи прозорий, підзвітний та демократичний процес введення закону в дію; 2) Правова визначеність; 3) Заборона свавілля; 4) Доступ до правосуддя у незалежних та неупереджених судах, включаючи перегляд судом адміністративних законів; 5) Повага до прав людини; 6) Запобігання дискримінації та рівність перед законом [4, 5].

Законність є одним із провідних складників верховенства права (правовладдя). Такою її розглядали творці концепції The Rule of Law (верховенство права/правовладдя), зокрема її основоположник, англійський конституціоналіст, професор Алберт Дайсі [6, с. 25].

Законність як елемент верховенства права означає, що закону необхідно дотримуватися. Ця вимога поширюється не лише на фізичних осіб, але також на органи влади, державні та приватні. Оскільки законність стосується також посадових осіб, вона також вимагає того, щоб вони вимагали уповноваження щодо здійснення певних дій та діяли в межах наданих їм повноважень. Законність також передбачає те, що жодна особа не може бути покарана, якщо вона не порушила попередньо введений в дію або встановлений закон і що закон не може бути порушений безкарно. Закон повинен, по можливості, охоронятися. [7, с. 113].

Системний аналіз положень Конституції України, проведений Конституційним Судом України, вказує на те, що повноваження органів державної влади визначаються Конституцією і законами України, а Верховної Ради України з питань здійснення державної влади встановлюються лише Конституцією України [8].

Юридична визначеність як складник верховенства права (правовладдя) означає насамперед вимогу чіткості підстав, цілей і змісту нормативних приписів, особливо тих із них, що їх адресовано безпосередньо людині. Особа повинна мати змогу передбачати юридичні наслідки своєї поведінки. Досвід свідчить, що абсолютна визначеність таких наслідків є недосяжною через низку обставин — особливості мови, що нею сформульовано норми закону, їх

загальність, неможливість заздалегідь передбачити в них усі реальні ситуації тощо. Закон, який прагне регламентувати дії людей та визначити наслідки таких дій за допомогою надмірної жорсткості формулювань, швидко набуває рис «скам'янілості», тобто застаріває. Право ж має бути здатним іти в ногу з обставинами, що змінюються [6, с. 53].

Конституційний Суд України у рішенні від 29 червня 2010 року № 17-рп/2010 зазначив, що одним із елементів верховенства права є принцип правової визначеності, у якому стверджується, що обмеження основних прав людини та громадянина і втілення цих обмежень на практиці допустиме лише за умови забезпечення передбачуваності застосування правових норм, встановлюваних такими обмеженнями. Тобто обмеження будь-якого права повинне базуватися на критеріях, які дадуть змогу особі відокремлювати правомірну поведінку від протиправної, передбачати юридичні наслідки своєї поведінки [9].

Стосовно такого елементу верховенства права як заборона свавілля слід зауважити, що хоча дискреційні повноваження необхідні для виконання багатьох урядових завдань у сучасних, складних суспільствах, ці повноваження не можуть здійснюватися у свавільний спосіб. Таке здійснення повноважень дозволяє прийняття суттєво несправедливих, необґрунтованих, нераціональних або репресивних рішень, які суперечать поняттю верховенства права [7, с. 114].

Конституційний Суд України у рішенні від 7 квітня 2021 року № 1-р(П)/2021 витлумачив, що із припису частини першої статті 8 Конституції України, згідно з яким «в Україні визнається і діє принцип верховенства права», впливає обов'язок держави не вдаватися до свавільних дій [10].

Стосовно такого елементу як доступ до правосуддя у незалежних та неупереджених судах слід зауважити, що у демократичному суспільстві саме суду належить визначальна роль у захисті прав людини і забезпеченні верховенства права. І це цілком логічно. Адже саме суд ставить «останню крапку» в пошуку й утвердженні права при розв'язанні конкретних справ, саме він уособлює (чи принаймні має уособлювати) безсторонність, неупередженість



і справедливість. Остаточне рішення суду має бути беззаперечно виконане на практиці, що є невід'ємним складником права на доступ до правосуддя. Чим вищий у країні авторитет суду й правосуддя, чим більшу незалежність має суд у взаємовідносинах із законодавчою та виконавчою владами, тим вищий рівень відповідності верховенству права і демократії самої держави, тим надійніше захищені від можливих посягань права і свободи людини. [6, с. 130, 131].

В розумінні рішення Конституційного Суду України від 25 листопада 1997 року № 6-зп/1997 частину другу статті 55 Конституції України необхідно розуміти так, що кожен, тобто громадянин України, іноземець, особа без громадянства має гарантоване державою право оскаржити в суді загальної юрисдикції рішення, дії чи бездіяльність будь-якого органу державної влади, органу місцевого самоврядування, посадових і службових осіб, якщо громадянин України, іноземець, особа без громадянства вважають, що їх рішення, дія чи бездіяльність порушують або ущемлюють права і свободи громадянина України, іноземця, особи без громадянства чи перешкоджають їх здійсненню, а тому потребують правового захисту в суді [11].

Ніхто не може бути обмежений у праві на доступ до правосуддя, яке охоплює можливість особи ініціювати судовий розгляд та брати безпосередню участь у судовому процесі, або позбавлений такого права [12].

Відносно такого елемента як повага до прав людини Конституційний Суд України виходить із того, що відповідно до статті 8 Конституції України у її взаємозв'язку з приписами частини третьої статті 22, частини першої статті 64 Конституції України «верховенство права» (правовладдя) вимагає, щоб утручання в конституційні права і свободи людини завжди було домірним [13].

У Рішенні Конституційного Суду України від 22 березня 2023 року № 3-р(II)/2023 наголошено, що обмеження щодо реалізації конституційних прав і свобод не можуть бути свавільними та несправедливими, їх устанавлюють виключно Конституція і закони України, вони мають відповідати правомірній меті, бути обумовлені суспільною потребою досягнення цієї мети, домірними; у разі обмеження конституційного права (свободи) законодавець зобов'язаний

запровадити таке нормативне регулювання, яке уможливить оптимальне досягнення правомірної мети з мінімальним втручанням у реалізацію цього права (свободи) і не порушуватиме сутності такого права [14].

Щодо наступного елементу верховенства права - запобігання дискримінації та рівність перед законом слід зазначити, що як зазначають дослідники на відміну від деяких інших складників принципу верховенства права, цей принцип зазвичай фіксують у конституціях. Не є винятком і Конституція України. Відповідно до частини першої статті Основного Закону громадяни України мають рівні конституційні права і свободи та є рівними перед законом [6, с. 76].

Конституційний Суд України у рішенні від 16 жовтня 2007 року № 8-рп/2007 зазначив, що гарантована частиною першою статті 24 Конституції України рівність громадян перед законом означає рівну для всіх обов'язковість конкретного закону з усіма відмінностями у правах або обов'язках, привілеях чи обмеженнях, які в цьому законі встановлені [15].

Конституційний Суд України наголошував, що гарантована Конституцією України рівність усіх людей у їхніх правах і свободах означає конечність забезпечення їм рівних юридичних можливостей як матеріального, так і процесуального характеру для реалізації однакових за змістом та обсягом прав і свобод. У державі, керованій правовладдям, звернення до суду є універсальним механізмом захисту прав, свобод та законних інтересів фізичних і юридичних осіб, а додержання загальних принципів рівності громадян перед законом та заборони дискримінації, що їх визначено приписами частин першої, другої статті 24 Конституції України, є неодмінним складником реалізації права на судовий захист [16, 17].

Конституційний Суд України в ухвалі від 28 жовтня 2020 року № 240-2(II)/2020 виходив з того, що порушенням принципу рівності, тобто дискримінацією особи, є не будь-яка відмінність у регулюванні її юридичного статусу, а лише об'єктивно невинуватана відмінність у правовому регулюванні її статусу та статусу інших осіб, які перебувають в однаковому або певним

чином схожому становищі [18].

Водночас незважаючи на те, що в документах Європейської Комісії «За демократію через право» (Венеційська Комісія) не зазначається принцип домірності Конституційним Судом України витлумачено, що принцип домірності (пропорційності) є одним із визначальних елементів у системі складників верховенства права (правовладдя).

Принцип домірності (пропорційності) спрямовано, насамперед, на установлення розумного балансу між потрібними в демократичному суспільстві випадками обмеження прав людини та легітимною метою такого обмеження. У практиці ЄСПЛ таке отримало назву «тесту на домірність». Хоча в процесі тривалої еволюції цей принцип істотно розширив межі свого використання, досягнення балансу між приватними та публічними інтересами залишається визначальним і дотепер [6, с. 98].

У рішенні Конституційного Суду України від 1 листопада 2023 року № 9-р(П)/2023 визначено, що важливим складником правовладдя (верховенства права) є принцип домірності [19].

В рішенні від 21 липня 2021 року № 3-р(П)/2021 Конституційний Суд України зазначив, що принцип верховенства права, зокрема така його вимога, як принцип домірності, є взаємопов'язаними фундаментальними засадами функціонування усієї юридичної системи України [20].

Співвідношення між поставленою метою та засобами її досягнення має відповідати вимогам принципу домірності, який забезпечує справедливий баланс між вимогами захисту загального інтересу та потребою забезпечити індивідуальні права особи, відповідно до якого цілі обмежень прав людини мають бути істотними, а засоби їх досягнення – обґрунтованими та мінімально обтяжливими для осіб, чії права обмежено (рішення Конституційного Суду України від 6 квітня 2022 року № 1-р(П)/2022) [16].

Принцип домірності зобов'язує суд у кожному конкретному випадку домірно застосовувати види покарання та (або) інші заходи кримінально-правового характеру з огляду на ступінь тяжкості вчиненого кримінального

правопорушення та низку інших фактів і обставин (рішення Великої палати Конституційного Суду України від 30 червня 2022 року № 1-р/2022) [21].

Внаслідок отримання результатів і обговорення проведеного дослідження проаналізовано практику Конституційного Суду України зважаючи на документи Венеційської Комісії та здобутки вітчизняних та іноземних дослідників щодо розуміння змісту складових елементів верховенства права.

**Висновки. / Conclusions.** Європейською Комісією «За демократію через право» (Венеційська Комісія) було напрацьовано перелік елементів верховенства права та їх змістовне наповнення, які виступають певним інструментарієм об'єктивного оцінювання законодавства, судової практики та всіх юридичних процедур в державі на предмет відповідності доктрині верховенства права. Дослідження напрацьовань Венеційської Комісії та рішень Конституційного Суду України, як органу конституційної юрисдикції, надають можливість дійти висновку, що розуміння складових елементів верховенства права розкриває зміст цього принципу. Конституційний Суд України використав напрацювання Європейської Комісії «За демократію через право» для подальшого розвитку розуміння елементів верховенства права.

#### СПИСОК ЛІТЕРАТУРИ:

1. Конституція України : прийнята 28 черв. 1996 р. *Верховна Рада України* : [сайт]. URL: <https://zakon.rada.gov.ua/laws/show/254%D0%BA/96-%D0%B2%D1%80#Text>.
2. Рішення Конституційного Суду України від 16 листопада 2022 року №9-р(II)/2022. URL: <https://zakon.rada.gov.ua/laws/show/v009p710-22#Text>.
3. Рішення Конституційного Суду України від 20 березня 2024 року № 2-р(II)/2024. URL: <https://zakon.rada.gov.ua/laws/show/v002p710-24#Text>.
4. Доповідь Європейської комісії за демократію через право «Про верховенство права» : затверджена Венеційською Комісією на 86-му пленарному засіданні, 25–26 березня 2011 року. URL: [http://www.venice.coe.int/webforms/documents/default.aspx?pdffile=CDL-AD\(2011\)003rev-rus](http://www.venice.coe.int/webforms/documents/default.aspx?pdffile=CDL-AD(2011)003rev-rus) .

5. Спеціальне дослідження Європейської Комісії «За демократію через право» (Венеційська Комісія) «Мірило правовладдя». URL: <https://www.venice.coe.int/images/SITE%20IMAGES/Publications/Rule%20of%20Law%20checklist%20UKR.pdf>.

6. Мірило верховенства права (правовладдя) національного рівня: практика України (Rule of law Checklist at national level: case of Ukraine) / за заг. ред. М. Козюбри ; Передмова: Головатий С. ; упорядники та автори коментарів: В. Венгер, С. Головатий, А. Заєць, Є. Зверєв, М. Козюбра, Ю. Матвєєва, О. Цельєв ; Центр дослідження проблем верховенства права та його втілення в національну практику України Національного університету «Києво-Могилянська академія». Київ, 2021 — 152 с.

7. Практично-методичний посібник викладача «Верховенство права та права людини» [https://newjustice.org.ua/wp-content/uploads/2018/05/curriculum\\_rule\\_of\\_law\\_cd.pdf](https://newjustice.org.ua/wp-content/uploads/2018/05/curriculum_rule_of_law_cd.pdf).

8. Рішення Конституційного Суду України від 27 травня 2009 року № 12-рп/2009. URL: <https://zakon.rada.gov.ua/laws/show/v012p710-09#Text>.

9. Рішення Конституційного Суду України від 29 червня 2010 року № 17-рп/2010. URL: <https://zakon.rada.gov.ua/laws/show/v017p710-10#Text>.

10. Рішення Конституційного Суду України від 7 квітня 2021 року № 1-р(II)/2021. URL: <https://zakon.rada.gov.ua/laws/show/va01p710-21#Text>.

11. Рішення Конституційного Суду України від 25 листопада 1997 року № 6-зп/1997. URL: <https://zakon.rada.gov.ua/laws/show/v006p710-97#Text>.

12. Рішення Конституційного Суду України від 12 квітня 2012 року № 9-рп/2012. URL: <https://zakon.rada.gov.ua/laws/show/v009p710-12#Text>.

13. Рішення Конституційного Суду України від 19 квітня 2023 року № 4-р(II)/2023. URL: <https://zakon.rada.gov.ua/laws/show/v004p710-23#Text>.

14. Рішення Конституційного Суду України від 22 березня 2023 року № 3-р(II)/2023. URL: <https://zakon.rada.gov.ua/laws/show/v003p710-23#Text>.

15. Рішення Конституційного Суду України від 16 жовтня 2007 року № 8-рп/2007. URL: <https://zakon.rada.gov.ua/laws/show/v008p710-07#Text>.

16. Рішення Конституційного Суду України від 6 квітня 2022 року № 2-р(II)/2022. URL: <https://zakon.rada.gov.ua/laws/show/v002p710-22#Text>.
17. Рішення Конституційного Суду України від 22 листопада 2023 року № 10-р(II)/2023. URL: <https://zakon.rada.gov.ua/laws/show/v010p710-23#Text>.
18. Ухвала Конституційного Суду України від 28 жовтня 2020 року № 240-2(II)/2020. URL: <https://ccu.gov.ua/dokument/240-2ii2020>.
19. Рішення Конституційного Суду України від 1 листопада 2023 року № 9-р(II)/2023. URL: <https://zakon.rada.gov.ua/laws/show/v009p710-23#Text>.
20. Рішення Конституційного Суду України від 21 липня 2021 року № 3-р(II)/2021. URL: <https://zakon.rada.gov.ua/laws/show/v003p710-21#Text>.
21. Рішення Великої палати Конституційного Суду України від 30 червня 2022 року № 1-р/2022. URL: <https://zakon.rada.gov.ua/laws/show/va01p710-22#Text>.

## СИСТЕМА МЕТОДІВ КРИМІНАЛЬНОГО АНАЛІЗУ

**Карпенко Кирило Сергійович**

Здобувач вищої освіти другого курсу  
Спеціальність 262 «Правоохоронна діяльність»  
Факультет підготовки фахівців для підрозділів  
кримінальної поліції

Дніпропетровський державний університет  
внутрішніх справ

Науковий керівник:

**Кисельов Андрій Олександрович**

доцент кафедри  
оперативно-розшукової діяльності  
факультету підготовки фахівців  
для підрозділів кримінальної поліції

Дніпропетровського державного університету  
внутрішніх справ

кандидат юридичних наук, доцент  
майор поліції

Кримінальний аналіз представляє собою складний і важливий аспект інформаційно-аналітичної діяльності, спрямований на виявлення та аналіз внутрішніх зв'язків між даними, що стосуються правопорушення, та іншою інформацією, отриманою з різних джерел. Його метою є підтримка оперативно-розшукової та слідчої діяльності шляхом забезпечення цілеспрямованого пошуку, аналізу та оцінки кримінальної інформації. Кримінальний аналіз є ключовим етапом в процесі розслідування злочинів, спрямованим на систематичне та глибоке вивчення кримінальних подій та учасників злочинних ситуацій. Він ґрунтується на використанні спеціальних методів, які дозволяють ефективно аналізувати інформацію та виявляти внутрішні зв'язки між різними аспектами злочинів.

У процесі кримінального аналізу здійснюється ряд дій, таких як пошук, виявлення, фіксація, вилучення, упорядкування та візуалізація кримінальної інформації. Це дозволяє створювати та перевіряти гіпотези щодо протиправних

дій, включаючи опис структури та діяльності злочинних груп [2, с. 28]. Крім того, кримінальний аналіз забезпечує керівному складу чітку інформацію для прийняття рішень щодо оперативно-розшукових та слідчих заходів. Важливим аспектом є взаємодія між аналітичним процесом та оперативно-розшуковою діяльністю. Аналіз надає підстави для проведення слідчих та оперативно-розшукових заходів, а також сприяє активному здобуванню інформації [3, с. 19].

Завдяки використанню інтелектуальних технологій, таких як IBM i2 аналітика, обробка великих обсягів інформації стає можливою, що допомагає підвищити продуктивність та скоротити час, необхідний для аналізу даних. Збирання та аналіз інформації відіграє ключову роль у досудовому розслідуванні, забезпечуючи достатні передумови для подальшого розслідування кримінальних правопорушень. Проте успішне проведення аналізу вимагає урахування особливостей пошуково-пізнавальної діяльності та індивідуальних характеристик події злочину [4, с. 15].

Кисельовим А.О. відмічено, що під час оперативно-розшукової протидії кримінальним правопорушенням, поліцейські мають враховувати тактичні та інші особливості [5-8], в тому числі й під час здійснення кримінального аналізу.

У сучасних умовах розкриття кримінальних правопорушень неможливе без участі кримінальних аналітиків та проведення аналітичної розвідувальної роботи, що стає необхідною складовою оперативно-розшукового та кримінального провадження.

У контексті сучасних вимог та потреб у боротьбі зі злочинністю, розгляд використання методів кримінального аналізу в оперативному провадженні та досудовому розслідуванні набуває особливої актуальності. Запропоновані правові аспекти є кроком уперед у вдосконаленні правового регулювання процесу збирання та використання інформації, що може бути важливим доказовим матеріалом у кримінальних провадженнях [2, с. 15].

По-перше, важливо зазначити, що використання матеріалів тимчасового доступу до інформації про зв'язок та результатів їх аналізу, таких як довідки,



протоколи або висновки експертів, як докази у кримінальному провадженні, є доцільним та ефективним кроком. Це дозволить врахувати об'єктивні результати аналізу під час судового розгляду, що забезпечить більш обґрунтоване й справедливе прийняття рішення.

По-друге, внесення змін до Закону України «Про оперативно-розшукову діяльність», що стосується отримання інформації від операторів і провайдерів телекомунікацій, відкриває нові можливості для ефективного використання цієї інформації у кримінальних справах.

Зокрема, введення можливості отримання інформації про зв'язок, абонента та надання телекомунікаційних послуг дозволить збільшити швидкість та ефективність проведення розслідувань [1, с. 27].

По-третє, зазначені зміни передбачають можливість отримання доступу до інформації без судового виклику особи, у володінні якої вона знаходиться, що сприяє швидкому реагуванню на злочинну діяльність та надає слідчому суддею можливість прийняття необхідних рішень у найкоротший термін.

Отже, запропоновані правові аспекти є важливим кроком удосконалення правового регулювання процесу оперативного провадження та досудового розслідування в Україні. Їхнє введення сприятиме ефективнішому використанню методів кримінального аналізу та підвищить ефективність боротьби зі злочинністю [2, с. 55].

Система методів кримінального аналізу є важливим інструментом у розслідуванні злочинів та протидії злочинності. Вона дозволяє здійснювати комплексний аналіз кримінальних подій та ефективно виявляти та припиняти злочинну діяльність. Однак її успішне використання залежить від професіоналізму та компетентності фахівців, а також від дотримання норм законодавства та прав людини.

### **СПИСОК ВИКОРИСТАНИХ ДЖЕРЕЛ:**

1. Білоус, Р. В., В. І. Василичук О. В. Таран. Використання методів кримінального аналізу під час оперативного провадження та досудового

розслідування. Using Methods of Criminal Analysis during Expeditious Proceedings and Pretrial Investigation. 2021.

2. Живко, Зінаїда Богданівна, Тарас Володимирович Рудий, and Володимир Васильович Сенік. Технології кримінального аналізу у практиці протидії кіберзлочинності. Соціально-правові студії. 2018. 40-47.

3. Мелашенко, Владислав Костянтинович. Особливості використання методів кримінального аналізу для протидії шахрайства. Збірник матеріалів 2023. С. 360.

4. Струков, В. М., Д. Ю. Узлов, Ю. В. Гнусов. Інструментальні інтелектуальні платформи для кримінального аналізу. 2021. С. 89.

5. Кисельов А. О. Особливості документування підрозділами кримінальної поліції злочинних дій, пов'язаних із незаконним заволодінням транспортним засобом. Оперативно-розшукова діяльність Національної поліції: проблеми теорії та практики: матеріали. Всеукраїнської наук.-практ. конф. 19 жовт. 2018 р. Дніпро: Дніпроп. держ. ун-т внутр. справ, 2018.

6. Кисельов А. О. Тактика спілкування поліцейського з особами. The Top Actual Researches in Modern Science : Proceedings of the IInd International Scientific and Practical Conference (Ajman, July 28-29, 2016, UAE). International Scientific and Practical Conference «World Science». № 8 (12). July 2016. P. 25-28.

7. Горелік Д. С., Кисельов А. О. Міжнародне співробітництво Національної поліції у сфері оперативно розшукової діяльності. Оперативно-розшукова діяльність Національної поліції: проблеми теорії та практики: матеріали Всеукр. наук.-практ. конф. (Дніпро, 19 жовтня 2018 р.): У 2-х ч. - Ч. 1. Дніпро: ДДУВС, 2018. С. 139-141.

8. Kyselov A., Kovalevska O. An investigation of effective police communication. law enforcement roles requiring language skills. Methodological bases of studying the processes of general mental laws in human interaction with the environment. International Science Group. — Boston : Primedia eLounch, 2022. 194 p. Available at : DOI - 10.46299/ISG.2022.MONO.PSYCHOL.1/ Pp. 39-47.

## ДЕЯКІ ПОНЯТТЯ ТА ОЗНАКИ ПОКАРАНЬ

**Карпенко Кирило Сергійович**

курсант 2-го курсу факультету  
підготовки фахівців для підрозділів  
кримінальної поліції

Дніпропетровського державного  
університету внутрішніх справ

Науковий керівник:

**Людвік Валентин Дмитрович**

доцент кафедри кримінального  
права та кримінології

кандидат юридичних наук, доцент

Покарання є одним з основних інструментів правосуддя, яке застосовується державою на підставі вироку суду до особи, визнаної винною у вчиненні кримінального правопорушення. Суть покарання полягає у введенні обмежень у права та свободи засудженого відповідно до закону. Важливо зазначити, що мета покарання не обмежується лише карою за вчинене кримінальне правопорушення. Вона також спрямована на виправлення особи, яка була засуджена, та запобігання подібним правопорушенням у майбутньому, як засудженими, так і іншими особами. Необхідно розрізняти покарання, які можуть застосовуватися як основні (прямі) та як додаткові (призначені додатково до основних). Також існують покарання, які можуть використовуватися як основні, так і додаткові залежно від обставин конкретного випадку [2, с. 55].

Одним з важливих аспектів мети покарання є запобігання вчиненню нових кримінальних правопорушень. Це досягається не лише покаранням засудженого, але і впливом на його морально-етичні установки та поведінку, спрямовані на відповідність закону та правопорядку [3]. Однак, важливо зазначити, що покарання не має на меті завдавати фізичних страждань чи принижувати гідність особи. Воно спрямоване на відновлення справедливості, виправлення порушника та запобігання майбутнім правопорушенням,

зберігаючи при цьому гуманітарний підхід до особи, яка вчинила кримінальне правопорушення.

Основне покарання в правовій системі визначається як те, що застосовується як самостійне покарання за вчинене кримінальне правопорушення і не може додаватися до інших видів покарань. Ці види покарань є найбільш суворими обмеженнями прав і свобод особи, і вони встановлюються відповідно до визначених законом процедур [2, с. 56].

Основними видами покарань, які можуть застосовуватися лише як самостійні, є громадські роботи, виправні роботи, службові обмеження для військовослужбовців, пробаційний нагляд, арешт, обмеження волі, тримання в дисциплінарному батальйоні для військовослужбовців, позбавлення волі на певний строк і довічне позбавлення волі. Кожен з цих видів має свої особливості і обмеження в застосуванні, зокрема, в залежності від характеру кримінального правопорушення, стану здоров'я засудженого, його віку та інших обставин. Наприклад, громадські роботи передбачають виконання безоплатних суспільно корисних робіт протягом певного часу, який встановлюється судом. Це може бути від 60 до 240 годин, при цьому засудженому відраховується час, проведений на цих роботах. Проте громадські роботи не призначаються особам з інвалідністю першої або другої групи, вагітним жінкам, особам пенсійного віку та іншим категоріям осіб [3].

Виправні роботи є ще одним видом основного покарання і включають виконання робіт за місцем роботи засудженого. Таке покарання може тривати від 6 місяців до 2 років і передбачає відрахування певної частини заробітку засудженого на користь держави. Звичайно, виправні роботи також не застосовуються до певних категорій осіб, таких як непрацездатні, пенсіонери, військовослужбовці і представники деяких професій [2, с. 57].

Також слід зазначити, що військовослужбовцям, які не є військовослужбовцями строкової служби, можуть бути застосовані службові обмеження на строк від 6 місяців до 2 років. Це покарання передбачає обмеження в правах та відрахування частини грошового забезпечення

засудженого на користь держави. Такий вид покарання може застосовуватися замість позбавлення волі у випадках, коли це вважається доцільним судом.

Пробаційний нагляд в Україні є одним із видів покарань згідно зі ст. 59-1 Кримінального кодексу України [1]. Це заходи, спрямовані на контроль та виховання засуджених без їх ізоляції від суспільства. Суд встановлює обов'язки, які засуджені повинні виконувати під час пробаційного нагляду.

Першим обов'язком є регулярне з'являння для реєстрації перед уповноваженим органом з питань пробації. Це дозволяє контролювати їхнє місце перебування та діяльність. Другий обов'язок полягає в повідомленні про будь-які зміни у місці проживання, роботі або навчанні. Це дозволяє вчасно вживати заходів, якщо засудженому потрібна певна підтримка або контроль.

Третій обов'язок полягає в обмеженні виїзду за межі країни без дозволу уповноваженого органу. Це забезпечує контроль над їхнім рухом та уникненням можливих порушень закону за кордоном. Крім того, суд може встановити додаткові обов'язки, такі як використання електронного засобу контролю, виконання певних дій чи обмеження спілкування та пересування.

Пробаційний нагляд може тривати від одного до п'яти років і не застосовується до осіб, які під час його відбування вчинили нові кримінальні правопорушення. Такий підхід спрямований на стимулювання засуджених до відповідальності та ведення добропорядного способу життя після відбуття покарання [3].

Стаття 60 Кримінального кодексу України передбачає застосування арешту як покарання виключно до військовослужбовців в умовах ізоляції протягом одного до шести місяців [1]. Це стосується ізоляції в умовах гауптвахти для військовослужбовців. Стаття 61 Кримінального кодексу передбачає покарання у вигляді обмеження волі, яке означає утримання особи в установах відкритого типу без ізоляції від суспільства протягом одного до п'яти років [1]. Це покарання не застосовується до неповнолітніх, вагітних жінок з дітьми до чотирнадцяти років, осіб пенсійного віку, військовослужбовців інвалідності першої і другої груп, серед інших категорій

осіб, які зазначені в законі.

Стаття 62 Кримінального кодексу визначає покарання у вигляді тримання в дисциплінарному батальйоні, яке застосовується до військовослужбовців різних категорій на строк від шести місяців до двох років [1]. Таке покарання не може бути застосоване до осіб, які раніше відбували позбавлення волі. Стаття 63 Кримінального кодексу передбачає покарання у вигляді позбавлення волі, що включає ізоляцію засудженого у кримінально-виконавчих установах закритого типу на строк від одного до п'ятнадцяти років [1]. Цей вид покарання застосовується з урахуванням обставин справи і особливостей засудженого, за винятком випадків, передбачених Кримінальним кодексом України.

Відповідно до законодавства України, довічне позбавлення волі є найважчим видом покарання, яке застосовується лише у випадках вчинення особливо тяжких кримінальних правопорушень і лише за умови, якщо суд не вважає за доцільне призначати покарання у вигляді позбавлення волі на певний строк. Така міра покарання не застосовується до осіб, які вчинили кримінальні правопорушення до досягнення ними повноліття (18 років), осіб віком понад 65 років, жінок у стані вагітності на час вчинення кримінального правопорушення або на момент винесення вироку, а також у випадках, передбачених ч. 4 ст. 68 Кримінального кодексу України [1].

Крім того, відповідно до частини 4 статті 52 Кримінального кодексу України, за одне порушення може бути призначено лише одне основне покарання, яке передбачене за відповідною статтею цього Кодексу [1]. До основного покарання може додаватися одне або кілька додаткових покарань у випадках і в порядку, визначених законом. Таке обмеження спрямоване на забезпечення прозорості та справедливості при призначенні покарань за вчинення кримінальних правопорушень.

Отже, поняття покарання в сучасному правовому контексті є ключовим елементом системи правосуддя, що має на меті забезпечення суспільного порядку та відповідальності за правопорушення. Ознаки покарання визначаються його призначенням та метою. По-перше, покарання має

виправний характер, спрямований на те, щоб змінити поведінку правопорушника та убезпечити суспільство від подібних дій у майбутньому. По-друге, покарання має запобіжний аспект, що передбачає відсічення правопорушника від суспільства на певний строк або в певних умовах, щоб уникнути повторення злочинів. Нарешті, покарання також має ресторативний аспект, що передбачає відшкодування збитків, запобігання компенсації шкоди та відновлення правопорушника у правах і статусі в суспільстві після відбуття покарання.

### **СПИСОК ВИКОРИСТАНИХ ДЖЕРЕЛ**

1. Кримінальний кодекс України. URL: <http://zakon4.rada.gov.ua/laws/show/2341-14>
2. Вереша Р. В. Мета покарання: теорії (концепції), історія, та сучасний стан. *Вісник Академії адвокатури України*. 2020. Число 2. С. 54-61.
3. Мергель М. Р. Критерії класифікації покарань. *Збірник наукових статей Прикарпатського національного університету ім. В. Стефаника*. 2023. URL:<http://lib.pu.if.ua:8080/bitstream/123456789/17450/1/6413-20004-1-10-20230525.pdf>

# ВИЗНАЧЕННЯ ПОНЯТТЯ «ПЕРСОНАЛЬНІ ДАНІ» В ЗАКОНОДАВСТВІ УКРАЇНИ ТА АКТАХ ЄВРОПЕЙСЬКОГО СОЮЗУ

**Кебус Андрій Віталійович**

аспірант

Відкритий Університет Розвитку Людини «Україна»

м. Київ, Україна

**Вступ.** Чи помічали ви, що кожна сторінка, яку ви відвідуєте, чи кожен додаток, який ви використовуєте, намагається отримати ваші дані? Як користувачеві Інтернету, вам потрібно точно знати, хто може бачити вашу онлайн-активність, що треті сторони збираються робити з вашими персональними даними, кому передаватимуть їх, як зберігатимуть, з якою метою вони їх збирають та як довго зберігатимуть і т. д. Дані обробляються не лише під час роботи в Інтернеті, вони відіграють життєво важливу роль у багатьох аспектах сучасного життя, включаючи комерцію, охорону здоров'я, соціальну взаємодію та управління. Персональні дані є цінним активом у цифрову епоху, оскільки охоплюють різноманітну інформацію, яка може ідентифікувати особу. Деякі з цих даних можуть бути досить чутливими, тому очевидно, що ви повинні мати певний контроль над цим питанням.

**Ціль роботи.** Оскільки можливості збору та обробки персональних даних значно розширюються, питання їх захисту є одним із проблемних правових питань. Несанкціонований доступ до персональних даних і подальше їх використання недобросовісними користувачами може завдати шкоди особі та порушити права і свободи людини. Через низький рівень правових знань люди часто не знають про питання захисту своїх персональних даних. І тому, чітке розуміння визначення самого поняття «персональні дані» допоможе усвідомити серйозність проблеми та важливість їх ефективного захисту, їхню цінність для дотримання прав громадян на приватність. Отже, мета цієї роботи визначити поняття «персональні дані» в законодавстві України та актах Європейського Союзу (далі ЄС), а також визначити, які саме дані включаються в розуміння та



тлумачення цього поняття.

**Матеріали та методи.** Метод, який було використано в цій роботі, є нормативним дослідженням. Дані було зібрані шляхом читання, вивчення та аналізу конвенцій, директив, законів та положень, бібліотечних ресурсів, підручників, журналів, літератури та інтернет-ресурсів з питань дослідження.

**Результати та обговорення.** Проблема неправомірних і несанкціонованих дій з отримання та використання персональної інформації та організована злочинність – все це потребує створення та розробки системи законодавства, що регулює захист персональних даних відповідно до сучасних економічних і соціально-правових реалій. Сьогодні існує більш ніж 100 міжнародно-правових актів - Конвенцій, Протоколів, Директив, Рекомендацій Ради Європи (далі РЄ) та ЄС, які прямо або побічно відносяться до правового регулювання захисту персональних даних (абз.3) [1]. Стаття 12 Загальної декларації прав людини 1948 року визначає, що ніхто не може зазнавати безпідставного втручання у його особисте і сімейне життя, безпідставного посягання на недоторканність його житла, тайну його кореспонденції або на його честь і репутацію, а також, що кожна людина має право законний захист від такого втручання або таких посягань [2]. Це одне з фундаментальних прав та свобод людини, воно є універсальними, неподільними, а міжнародне співтовариство зобов'язане забезпечувати захист цих прав. Це право гарантується і статтею 17 Міжнародного пакту про громадянські і політичні права від 1966 року [3].

Європейська Конвенція з прав людини 1950 року говорить про те, що кожен має право на повагу до свого приватного і сімейного життя, до свого житла і кореспонденції (ст.8, п 1) [4]. Але додає наступне - не допускається втручання органів державної влади у здійснення цього права, за винятком випадків, коли таке втручання не передбачено законом і не є необхідним у демократичному суспільстві в інтересах національної та громадської безпеки або економічного добробуту країни, для запобігання заворушенням чи злочинам, для захисту заворушень чи злочинів, для охорони здоров'я чи моралі

або для захисту прав і прав і свобод інших осіб (ст. 8, п 2) [5].

Конвенція РЄ «Про захист осіб у зв'язку з автоматизованою обробкою персональних даних» від 28 січня 1981 року, яку було прийнято з метою захисту права на недоторканність приватного життя фізичних осіб з огляду на зростаючий транскордонний потік персональних даних, які обробляються автоматично, визначає персональні дані, як «будь-яку інформацію, яка стосується конкретно визначеної особи або особи (суб'єкт даних), що може бути конкретно визначеною» (№ 108, ст. 2) [6].

Директива 95/46/ЄС Європейського Парламенту та Ради від 24 жовтня 1995 року «Про захист осіб у зв'язку з обробкою персональних даних і про вільний рух таких даних» розширює поняття "персональні дані" як такі, що означають будь-яку інформацію, що стосується ідентифікованої фізичної особи або особи, яка може бути ідентифікована («суб'єкт даних»); особа, яка може бути ідентифікована, - це особа, яку можна ідентифікувати, прямо чи опосередковано, зокрема, за ідентифікаційним номером або за одним чи кількома факторами, що характеризують її фізичну, фізіологічну, психічну, економічну, культурну чи соціальну приналежність (гл. 1, ст. 2а) [7]. Ця Директива застосовується до даних, що обробляються автоматизованими засобами (наприклад, комп'ютерна база даних клієнтів), і тих, що містяться або призначені для використання в неавтоматизованих системах реєстрації (традиційні паперові файли). Вона встановлює ключові критерії законності обробки, одним з яких є добровільна згода суб'єкта даних, та встановлює принципи якості даних, які повинні застосовуватися для всіх законних видів діяльності їх обробки.

Міжнародна правова спільнота намагається розробити, уніфікувати та адаптувати до нових реалій життя правила, які гарантуватимуть захист фундаментальних прав громадян та надаватимуть сприятливих умов розвитку бізнесу у нових цифрових реаліях. У 2016 році ЄС прийняв Загальний регламент про захист даних (GDPR) [8], який прийшов на заміну Директиві про захист даних 1995 року і був розроблений для «гармонізації» законів про захист

даних у всіх країнах-членах ЄС та забезпечення більшого захисту прав фізичних осіб. Він удосконалює визначення «персональні дані» - вони «означають будь-яку інформацію, що стосується ідентифікованої фізичної особи або фізичної особи, що ідентифікується («суб'єкта даних»); фізична особа, яку можна ідентифікувати, є такою особою, яку можна ідентифікувати, прямо чи опосередковано, зокрема, за такими ідентифікаторами як ім'я, ідентифікаційний номер, дані про місцеперебування, онлайн-ідентифікатор або за одним чи декількома факторами, що є визначальними для фізичної, фізіологічної, генетичної, розумової, економічної, культурної чи соціальної сутності такої фізичної особи» (ст. 4 п. 1) [9].

Розглянемо поняття «персональні дані» в українському законодавстві. Стаття 32 (ч. 1 та 2) Конституції України (далі КУ) гарантує - ніхто не може зазнавати втручання в його особисте і сімейне життя, крім випадків, передбачених КУ. Не допускається збирання, зберігання, використання та поширення конфіденційної інформації про особу без її згоди, крім випадків, визначених законом, і лише в інтересах національної безпеки, економічного добробуту та прав людини [10]. В свою чергу Конституційний суд України (далі КСУ), пояснюючи статтю 32, надає уточнення щодо персональних даних, які самі по собі чи в сукупності ідентифікують або конкретно ідентифікують особу: «національність, освіта, сімейний стан, релігійні переконання, матеріальний стан, стан здоров'я, адреса, дата і місце народження, місце проживання та перебування тощо, дані про особисті майнові та немайнові відносини цієї особи з іншими особами, зокрема членами сім'ї, а також відомості про події та явища, що відбувалися або відбуваються у побутовому, інтимному, товариському, професійному, діловому та інших сферах життя особи, за винятком даних стосовно виконання повноважень особою, яка займає посаду, пов'язану зі здійсненням функцій держави або органів місцевого самоврядування» (п. 3.3, абз.5) [11]. КСУ при цьому відмічає, що цей перелік не є вичерпним (п. 3.2 абз.6) [12].

Законодавство України визначає персональні дані як: «відомості чи

сукупність відомостей про фізичну особу, яка ідентифікована або може бути конкретно ідентифікована» (ст. 11 ЗУ «Про інформацію») [13], ст. 2 ЗУ «Про захист персональних даних» [14]). Саме визначення дуже загальне і створює труднощі для розуміння про те, які саме дані маються на увазі законотворцем. Тобто, якщо певна інформація дозволяє власнику виділити конкретну особу серед групи людей, вона може вважатися персональними даними. Проте, якщо певний набір даних не дозволяє ідентифікувати особу, обробка таких даних не захищається законом. Стаття 7 останнього закону вносить уточнення, що забороняється обробка персональних даних про расове або етнічне походження, політичні, релігійні або світоглядні переконання, членство в політичних партіях та професійних спілках, засудження до кримінального покарання, а також даних, які стосуються здоров'я, статевого життя, біометричні або генетичні дані. Але відсутня інформація про такі дані, як IP-адреси, метадані, ідентифікатори пристроїв, біометричні дані та інші дані, які також можна використовувати для ідентифікації особи.

Міністерство Юстиції України у своєму поясненні вказує, що законодавством України не встановлено і не може бути встановлено чіткого переліку відомостей про фізичну особу, які є персональними даними, задля можливості застосування положень Закону до різноманітних ситуацій, в тому числі при обробці персональних даних в інформаційних (автоматизованих) базах та картотеках персональних даних, які можуть виникнути у майбутньому, у зв'язку зі зміною в технологічній, соціальній, економічній та інших сферах суспільного життя. (абз.5) [15]. Тому очевидним є те, що це може спричинювати маніпуляції та недотримання законів володільцем чи розпорядником персональних даних.

**Висновки.** Отже, проаналізувавши визначення поняття «персональні дані» в законодавстві України та актах Європейського Союзу, можна побачити, що існують певні прогалини у чіткому визначенні персональних даних законотворцем в Україні порівняно з європейським, а особливо у адаптації цього поняття до реалій сьогодення. Це може спричинювати різночитання

закону, створювати проблеми захисту персональних даних, а, отже, і порушувати права людини. Тому, перш ніж надати доступ до своїх персональних даних, потрібно розуміти та усвідомлювати серйозність такого рішення, цінність такої інформації та важливість її ефективного захисту.

## ЛІТЕРАТУРА.

1. Брижко, В. М., Сучасні основи захисту персональних даних в європейських правових актах. *Журнал "Інформація і право"* № 3(18)/2016. [Електронний ресурс] - [https://doi.org/10.37750/2616-6798.2016.3\(18\).272967](https://doi.org/10.37750/2616-6798.2016.3(18).272967)
2. Загальна декларація прав людини прийнята і проголошена резолюцією 217 А (III) Генеральної Асамблеї ООН від 10 грудня 1948 року. [Електронний ресурс] - [https://zakon.rada.gov.ua/laws/show/995\\_015#Text](https://zakon.rada.gov.ua/laws/show/995_015#Text)
3. International Covenant On Civil and Political Rights. United Nations 1967. [Електронний ресурс] - [https://treaties.un.org/doc/treaties/1976/03/19760323%200617%20am/ch\\_iv\\_04.pdf](https://treaties.un.org/doc/treaties/1976/03/19760323%200617%20am/ch_iv_04.pdf)
4. Convention for the Protection of Human Rights and Fundamental Freedoms, as amended by Protocols No. 11 and 14. Rome, 4.XI.1950. [Електронний ресурс] - [https://www.eods.eu/library/CoE\\_European%20Convention%20for%20the%20Protection%20of%20Human%20Rights%20and%20Fundamental%20Freedoms\\_1950\\_EN.pdf](https://www.eods.eu/library/CoE_European%20Convention%20for%20the%20Protection%20of%20Human%20Rights%20and%20Fundamental%20Freedoms_1950_EN.pdf)
5. Там само.
6. Конвенція Ради Європи «Про захист осіб у зв'язку з автоматизованою обробкою персональних даних» від 28 січня 1981. [Електронний ресурс] - [https://zakon.rada.gov.ua/laws/show/994\\_326#Text](https://zakon.rada.gov.ua/laws/show/994_326#Text)
7. Директива 95/46/ЄС Європейського Парламенту та Ради від 24 жовтня 1995 року про захист осіб у зв'язку з обробкою персональних даних і про вільний рух таких даних. [Електронний ресурс] - [https://zakon.rada.gov.ua/laws/show/994\\_242#Text](https://zakon.rada.gov.ua/laws/show/994_242#Text)
8. General Data Protection Regulation (GDPR). [Електронний ресурс] - <https://gdpr.eu/tag/gdpr/>

9. General Data Protection Regulation (GDPR). [Електронний ресурс] - <https://gdpr.eu/article-4-definitions/>

10. Конституція України. (Відомості Верховної Ради України (ВВР), 1996, № 30, ст. 141). Стаття 32. [Електронний ресурс] - <https://zakon.rada.gov.ua/laws/show/254%D0%BA/96%D0%B2%D1%80#Text>

11. Рішення Конституційного Суду України у справі за конституційним поданням Жашківської районної ради Черкаської області щодо офіційного тлумачення положень частин першої, другої статті 32, частин другої, третьої статті 34 Конституції України. Справа № 1-9/2012. 20 січня 2012 року, № 2-рп/2012. Пункт 3.3, абзац 5. [Електронний ресурс] - <https://zakon.rada.gov.ua/laws/show/v002p710-12#n51>

12. Там само. Пункт 3.2, абзац 6.

13. Закон України “Про інформацію” від 02.10.1992 № 2657-ХІІ, ст. 11. [Електронний ресурс] - <https://zakon.rada.gov.ua/laws/show/2657-12#Text>

14. Закон України «Про захист персональних даних» № 2297 від 01.06.2010 р. ст. 2. [Електронний ресурс] - <https://zakon.rada.gov.ua/cgi-bin/laws/main.cgi?nreg=2297-17#Text>

15. Міністерство Юстиції України. Деякі питання практичного застосування Закону України "Про захист персональних даних". 21.12.2011. [Електронний ресурс] - <https://zakon.rada.gov.ua/laws/show/n0076323-11#Tex>

# ІДЕНТИФІКАЦІЯ ВИБУХОНЕБЕЗПЕЧНИХ ПРЕДМЕТІВ: ЗАПОРУКА БЕЗПЕКИ ТА СТАБІЛЬНОСТІ В СУСПІЛЬСТВІ

**Кирстя Максим Віталієвич,**  
курсант II курсу факультету  
підготовки фахівців для  
підрозділів кримінальної поліції  
Дніпровського державного  
університету внутрішніх справ  
Науковий керівник:  
**Гіденко Євген Сергійович,**  
старший викладач кафедри  
тактико-спеціальної підготовки  
Дніпропетровського державного  
університету внутрішніх справ  
м. Дніпро, Україна

**Вступ.** Вибухонебезпечні предмети (ВНП) становлять серйозну загрозу для життя та безпеки людей. Їхнє вчасне виявлення та знешкодження є ключовим завданням для забезпечення громадської безпеки. На жаль, ВНП можуть бути присутні де завгодно: у житлових приміщеннях, на вулицях, у транспорті, на пустищах. У цьому контексті вміння ідентифікувати ВНП стає життєво необхідною навичкою для представників силових структур, рятувальних служб та пересічних громадян. Незнання або нехтування правилами безпеки може призвести до трагічних наслідків.

Варто зауважити, що громадяни повинні довіряти владним інститутам, а отже, потребують кодифікованих правил та правил поведінки, які повинні захищати суспільство від зловживання владою. Невиконання цих правил може стати вибухонебезпечним фактором, що призводить до соціального напруження та конфліктів, ставлячи під загрозу стабільність і мир у суспільстві. [1]

Не можемо оминути увагою, те, що вибухонебезпечні предмети поділяються на три основні категорії за призначенням:

- Боєприпаси являють собою предмети, призначені для ураження цілей. До цієї категорії належать снаряди, бомби, міни, ракети та інші види

боєприпасів. Вони використовуються в бойових діях для знищення живої сили, техніки та інших об'єктів супротивника. Специфіка боєприпасів полягає в їх високій потужності та здатності викликати значні руйнування, що робить їх особливо небезпечними в умовах бойових дій та під час їх транспортування і зберігання. Авіаційні боєприпаси мають тривалу історію розвитку в галузі озброєння ударної авіації що випромінюють радіо- і оптико-електронні засоби противника. Можливість об'єднання в єдину автоматизовану систему розвідувального та інформаційного забезпечення угруповань військ (сил) на театрі бойових дій. Можливість надійного управління групою авіаційних баражуючих боєприпасів при одночасному скоординованому груповому обстрілу декількох цілей [2].

- Вибухові пристрої створюються з метою генерування вибуху для досягнення певних цілей, таких як руйнування будівель, технічних споруд або інших конструкцій. До цієї категорії входять ручні гранати, фугаси, саморобні вибухові пристрої та інші засоби, здатні спричинити вибух. Вибухові пристрої використовуються як у військових, так і в цивільних цілях, зокрема в інженерних роботах, де необхідно здійснити контрольоване руйнування об'єктів.

- Піротехнічні засоби призначені для створення світлових, димових або звукових ефектів, а також для сигнального чи освітлювального використання. До них належать феєрверки, сигнальні ракети, димові шашки та інші вироби піротехнічного характеру. Піротехнічні засоби широко застосовуються як у розважальних заходах, так і в рятувальних операціях, а також у військових діях для забезпечення зв'язку та координації. Незважаючи на відносно низьку потужність у порівнянні з боєприпасами, вони також можуть бути небезпечними при неправильному використанні.

Хочемо також закцентувати вашу увагу на те, що методи ідентифікації вибухонебезпечних предметів (ВНП) включають візуальний огляд, використання спеціалізованих приладів, таких як металошукачі та детектори вибухових речовин, а також застосування сучасних технологій, таких як



рентгенівські сканери та дрони з тепловізорами. Важливими є також навчання та підготовка персоналу силових структур і рятувальних служб для розпізнавання ВНП за зовнішніми ознаками та поведінкою підозрілих об'єктів. Використання систем автоматизованого аналізу даних і об'єднання різних методів у комплексний підхід підвищують точність і ефективність виявлення ВНП.

До уваги слід віднести те, що заходи безпеки при виявленні вибухонебезпечних предметів включають негайне обмеження доступу до місця знахідки, повідомлення відповідних служб (поліції, рятувальних підрозділів, саперів), евакуацію людей з небезпечної зони, уникнення фізичного контакту з підозрілим предметом, обмеження використання радіозасобів, поширення інформації про порядок дій серед населення, організацію постійного спостереження за територією до прибуття фахівців та документування інциденту для подальшого аналізу та звітності. Хочемо виділити наслідки, які починається після евакуації постраждалих у безпечні райони та може продовжуватися кілька місяців, подальша динаміка стану багато в чому визначається здатністю цього контингенту адаптуватися до умов існування, що змінилися. [3]

Ідентифікація вибухонебезпечних предметів (ВНП) має критичний вплив на громадську безпеку та стабільність у демократії, оскільки своєчасне виявлення та знешкодження ВНП запобігає потенційним трагедіям, зберігаючи життя людей і запобігаючи руйнуванню інфраструктури. Це підвищує довіру громадян до владних інститутів та сприяє підтримці суспільного спокою, знижуючи ризики соціального напруження та конфліктів. Таким чином, ефективна ідентифікація ВНП є невід'ємною частиною забезпечення стабільності та безпеки в демократичному суспільстві.

**Висновки.** Підсумовуючи вищезазначене, вважаємо за необхідне наголосити на тому, що у сучасному світі вибухонебезпечні предмети становлять серйозну загрозу для життя та безпеки людей. Їхнє вчасне виявлення та знешкодження є критично важливими завданнями для

забезпечення громадської безпеки. Ця проблема стає ще більш актуальною в умовах демократії, де важливою є довіра громадян до владних інститутів. Ефективна ідентифікація та безпечне знешкодження вибухонебезпечних предметів сприяють підтримці стабільності та зниженню ризику соціального напруження і конфліктів, що робить ці заходи необхідними складовими безпеки в демократичному суспільстві.

#### **ЛІТЕРАТУРА:**

1. Гіденко Є. С. Збільшення довіри населення, як основний напрям роботи Національної поліції / Є. С. Гіденко // Актуальні проблеми службово-бойової діяльності сил сектору безпеки і оборони України в умовах воєнного стану : матеріали Регіон. Наук.-пр акт. Конф. (м. Дніпро, 30 черв. 2022 р.). – Дніпро : ДДУВС, 2022. – С. 24-26

2. Безпілотний літальний апарат, БЛА, БПЛА. URL: <https://ua.wikipedia.org/wiki> (дата звернення 21.05.2024)

3. Біліченко В. Психологічна допомога з метою подолання наслідків воєного стану / В. Біліченко // Науковий вісник Дніпропетровського державного університету внутрішніх справ. – 2022. – Спеціальний випуск № 2 (121). – С.567-571

# **МІЖНАРОДНЕ ЕКОЛОГІЧНЕ ПРАВО ОХОРОНА МОРСЬКОГО СЕРЕДОВИЩА: АНАЛІЗ МІЖНАРОДНИХ ДОМОВЛЕНОСТЕЙ ТА РЕЖИМІВ ДЛЯ ЗБЕРЕЖЕННЯ ТА ВІДНОВЛЕННЯ МОРСЬКОГО СЕРЕДОВИЩА**

**Ковейно Юлія Володимирівна**

**Макєєв Владислав Олегович**

Студент

Маріупольський державний Університет

м. Маріуполь, Україна

## **Вступ**

Морське середовище є надзвичайно важливим складником екосистеми планети, яке потребує особливої уваги та заходів з охорони та відновлення. Міжнародні домовленості та режими відіграють ключову роль у цьому процесі, регулюючи діяльність країн у морських водах та зоні прибережної лінії. Метою даної роботи є аналіз цих міжнародних домовленостей та режимів для збереження та відновлення морського середовища.

## **Мета роботи**

Оцінити ефективність міжнародних домовленостей та режимів у збереженні та відновленні морського середовища.

## **Матеріали та методи**

Для проведення аналізу було використано наукові статті, монографії, міжнародні конвенції та угоди, а також звіти міжнародних організацій з охорони навколишнього середовища. Методи дослідження включали вивчення та аналіз літературних джерел, порівняльний аналіз міжнародних домовленостей та режимів, а також узагальнення отриманих результатів.

## **Результати та обговорення**

Результати аналізу показали, що міжнародні домовленості та режими грають важливу роль у збереженні та відновленні морського середовища. Наприклад, конвенція Марсельського протоколу щодо забруднення моря від суден, а також Конвенція про біорізноманіття спрямовані на збереження та

відновлення біорізноманіття морських екосистем. Однак, обговорюються також проблеми виконання цих домовленостей та режимів, а також необхідність подальшого покращення міжнародного законодавства з цього питання.

### **Висновки**

Міжнародні домовленості та режими відіграють важливу роль у збереженні та відновленні морського середовища. Однак, необхідні подальші зусилля для забезпечення ефективного виконання цих домовленостей та режимів і збереження морських екосистем для майбутніх поколінь.

### **СПИСОК ЛІТЕРАТУРИ**

1. Інтернаціональна Конвенція про біорізноманіття, 1992 р.
2. Марсельський протокол про забруднення моря від суден, 1978 р.
3. Девід Гантон, «Міжнародне екологічне право», 2015 р.
4. Звіти Міжнародного агентства з охорони навколишнього середовища.

# ДЕРЖАВА ТА ПРАВО В УЧЕННІ Ш. Л. МОНТЕСК'Є

**Козак Ростислав Віталійович**

к.е.н., доцент

**Котенко Тетяна Вікторівна,**

Студент

Київський національний університет ім. Тараса Шевченка  
м. Київ, Україна

**Вступ. / Introductions.** Шарль Луї де Монтеск'є (1689-1755) – визначний французький філософ, політичний теоретик та правознавець. Його роботи, зокрема "Дух законів" (1748), стали основою для сучасної політичної теорії та правової держави. Монтеск'є вважав, що для забезпечення свободи та запобігання тиранії необхідно розділити владу на три гілки: законодавчу, виконавчу та судову.

**Ціль роботи. / Aim.** Аналіз впливу вчення Ш. Л. Монтеск'є на формування сучасних концепцій держави та права, визначення основних ідей його робіт та їх значення для розвитку правових систем.

**Матеріали та методи. / Materials and methods.** Дослідження базується на аналізі основних праць Ш. Л. Монтеск'є, зокрема "Дух законів". Використано історичний, порівняльний та контекстуальний аналіз для визначення основних ідей та принципів, які вплинули на формування сучасних правових і політичних систем.

## **Результати та обговорення. / Results and discussion.**

Монтеск'є вважав, що держава виникає природним чином із суспільних відносин. Він стверджував, що для забезпечення свободи громадян необхідно розподілити владу між різними гілками. Такий розподіл дозволяє запобігти зосередженню влади в одних руках і захищає громадянські свободи.

Основні ідеї Монтеск'є включають:

Розподіл влади. Згідно з Монтеск'є, влада повинна бути розділена на законодавчу, виконавчу та судову гілки, що повинні діяти незалежно одна від одної. Такий розподіл запобігає тиранії та забезпечує свободу громадян.

Кліматичний детермінізм. Монтеск'є вважав, що клімат і географічні умови впливають на характер законів та політичних систем. Він вважав, що закони повинні враховувати природні умови країни. Наприклад, спекотний клімат сприяв встановленню деспотії, а холодний викликав жагу до свободи [ст. 21]

Свобода як мета держави. Монтеск'є визначав свободу як можливість робити все, що не заборонено законами. Він стверджував, що закони повинні захищати свободу, а не обмежувати її.

Ідеальна держава. Ідеальною державою для Монтеск'є була вільна держава, заснована на концепції поділу влади. Він вважав, що метою поділу влади є гарантування безпеки громадян від свавілля та зловживання владою, а також забезпечення їхньої політичної свободи [ст. 21]

Природа та принципи управління. Монтеск'є розрізняв помірковані та непомірковані форми правління. До поміркованих він відносив демократію, аристократію та монархію, де відносини між правителем і громадянами здійснюються на основі закону в правовій формі. Непоміркованою формою правління він вважав деспотію, де влада здійснюється довільно і все концентрується в одній особі [ст. 22-23]

Історизм. Монтеск'є підкреслював принцип історизму, згідно з яким держава виникає на певному історичному етапі розвитку суспільства, коли люди починають використовувати спільні блага у власних цілях і потребах, що змушує їх укласти угоди та створювати державу [ст. 23]

**Висновки. / Conclusions.** Ідеї Ш. Л. Монтеск'є стали основою для розвитку багатьох сучасних правових і політичних систем. Його теорія розподілу влади є ключовою для розуміння принципів функціонування демократичних держав. Вплив кліматичних умов на закони, як вважав Монтеск'є, також знайшов своє відображення в сучасних правових дослідженнях. Вчення Монтеск'є підкреслює важливість свободи як основного принципу правової держави.

## УХИЛЕННЯ ВІД МОБІЛІЗАЦІЇ

Виконав:

здобувач вищої освіти 3 курсу Дніпропетровського державного  
Університету внутрішніх справ

**Копетан Дмитро Сергійович**

здобувач вищої освіти 3 курсу Дніпропетровського державного  
Університету внутрішніх справ

**Дьяков Максим В'ячеславович**

здобувач вищої освіти 3 курсу  
Дніпропетровського державного  
Університету внутрішніх справ

**Срібний Валентин Юрійович**

здобувач вищої освіти 3 курсу Дніпропетровського державного  
Університету внутрішніх справ

**Мусієнко Аркадій Олександрович**

Науковий керівник:

Старший викладач кафедри

Дніпропетровського державного  
Університету внутрішніх справ

**Чорна Аліна Генадіївна**

Ухилення від мобілізації, або недотримання військової повинності, є проблемою, що стикається з багатьма країнами у періоди загрози безпеці. Воно може мати серйозні наслідки для обороноздатності та безпеки держави.

В Україні триває військовий стан і чоловіків масово мобілізують до лав Збройних Сил України. Будь-яка особа, яка отримала повістку, повинна у визначений термін звернутися до вказаного територіального центру комплектування та соціальної підтримки. Це стосується і тих осіб, які мають право на відстрочку або є непридатними до служби за станом здоров'я.

Відповідно до Законів України «Про мобілізаційну підготовку та мобілізацію», «Про військовий обов'язок і військову службу» громадяни, які ухиляються від призову на строкову військову службу, призову за мобілізацією, військового обліку або спеціальних (перевірочних) зборів, несуть адміністративну та кримінальну відповідальність.

Відповідальність являє собою дотримання особистістю всіх загальноприйнятих соціальних норм. Всі види юридичної відповідальності мають схожі ознаки, так як форми контролю за діяльністю особистості визначають відповідальність або з позиції самої людини, або суспільства в цілому [3, с. 1140].

Досить часто стверджують, що кримінальна відповідальність – це вимушене зазнавання особою, яка вчинила злочин, державного осуду, а також передбачених кримінальним законодавством обмежень особистого, майнового або іншого характеру, що визначаються вироком суду й накладаються на винного повноважними державними органами.

Верховна Рада зробила крок для посилення мобілізації в Україні, ухваливши 11 квітня 2024 року закон №10449. Цей документ вносить кардинальні зміни до процесу мобілізації в умовах війни з росією.

Стаття 211 Кодексу України про адміністративні правопорушення стосується випадків пошкодження або втрати військово-облікових документів через недбале зберігання особами, які мають військовий обов'язок. Це може включати посвідчення про приписку до призовних діляниць, військові квитки та тимчасові посвідчення військовозобов'язаних. За такі дії передбачено накладення штрафу в розмірі від тридцяти до п'ятдесяти неоподатковуваних мінімумів доходів громадян [1].

Повторне порушення цього виду протягом року після попереднього адміністративного стягнення, а також вчинення таких порушень у спеціальний період, може призвести до накладення штрафу в розмірі від п'ятдесяти до ста неоподатковуваних мінімумів доходів громадян.

Стаття 336 Кримінального кодексу України передбачає відповідальність за ухилення від призову на військову службу під час мобілізації, у спеціальний період або від призову на військову службу за призовом осіб із числа резервістів в особливий період. За такі дії передбачена позбавлення волі на строк від трьох до п'яти років [3].

В кримінально-правовій науці під суб'єктивною стороною злочину



розуміється психічна діяльність особи, що безпосередньо пов'язана з вчиненням злочину. Вона утворює психологічний зміст суспільно небезпечного діяння і є його внутрішньою стороною. Якщо об'єктивна сторона злочину характеризується ознаками, які відображають реальні явища і сприймаються за допомогою органів почуттів (зору, слуху, дотику, нюху), то суб'єктивна сторона злочину відображає внутрішній світ людини і не може бути сприйнята безпосередньо. Її можна розуміти лише шляхом аналізу та оцінки об'єктивних характеристик злочину, таких як утримання дій або бездіяльності, способів вчинення, використані при цьому знаряддя або засоби і т.д.

Особою, яка може бути суб'єктом цього злочину, є особа, яка має обов'язок явки на загальну мобілізацію до військового призовного пункту відповідного центру комплектування та соціальної підтримки. Якщо така особа отримала відповідне повідомлення у встановленому законом порядку, але ухилилася від призову на військову службу під час мобілізації, вона може бути притягнута до кримінальної відповідальності згідно з цією статтею [4, с. 402].

Під суб'єктивною стороною злочину в кримінально-правовій науці розуміється психічна діяльність особи, безпосередньо пов'язана з вчиненням злочину. Утворюючи психологічний зміст суспільно небезпечного діяння, суб'єктивна сторона злочину є його внутрішньою (по відношенню до об'єктивної) стороною. Якщо об'єктивна сторона характеризується ознаками, що відображають реальні явища, і тому сприймається безпосередньо за допомогою органів почуттів (зору, слуху, дотику, нюху), то суб'єктивна сторона злочину відображає внутрішній світ людини і не може сприйматися безпосередньо. Вона пізнається тільки шляхом аналізу і оцінки об'єктивних характеристик злочину – утримання дій або бездіяльності, способу їх вчинення, використовуваних при цьому знарядь або засобів і т. ін.

Ухилення від мобілізації є складною проблемою, яка вимагає комплексного підходу до розв'язання. Подолання цієї проблеми потребує спільних зусиль з боку влади, суспільства та інших зацікавлених сторін. Шляхи боротьби з ухиленням від мобілізації повинні ґрунтуватися на аналізі причин,

розвитку соціально-економічних заходів та зміцненні довіри до влади та військової служби.

Отже, ухилення від призову за мобілізацією є злочином з формальним складом. У ході проведеного нами дослідження встановлено такі найпоширенішими способами вчинення такого злочину є письмова відмова від призову за мобілізацією, або свідоме ігнорування отриманого письмового повідомлення про необхідність приступити до військової служби.

### **СПИСОК ВИКОРИСТАНИХ ДЖЕРЕЛ**

1. Кодекс України про адміністративні правопорушення від 07.12.1984 № 8073- X. Дата оновлення: 11.06.2020. URL: <https://zakon.rada.gov.ua/laws/show/80731-10>
2. Кримінальний процесуальний кодекс України. Відомості Верховної ради (ВВР). 2013. № 9–10, № 11–12, № 13. Ст. 88. URL: <https://zakon.rada.gov.ua/laws/show/4651-17#n5941>
3. Чорна А. Г. Види кримінальної відповідальності. The 12th International scientific and practical conference “Modern research in world science” (February 26-28, 2023) SPC “Sci-conf.com.ua”, Lviv, Ukraine. 2023.С. 1140-1143
4. Шаблистий В. В. Окремі питання кримінально-правового забезпечення воєнної безпеки людини та безпеки військової служби. Науковий вісник Дніпропетровського державного університету внутрішніх справ. 2013. № 2 (66). С. 400-406

# ЩОДО ОРГАНІЗАЦІЙНО-ПРАВОВОГО МЕХАНІЗМУ ПОДАТКОВОГО КОНТРОЛЮ

**Костенко Юлія Олександрівна**

к.ю.н., доцент

доцент кафедри господарського та адміністративного права  
Донецький національний університет імені Василя Стуса  
м. Вінниця, Україна

**Вступ.** З метою забезпечення сталої економіки будь-яка держава має сформувати ефективну податкову систему, яка з одного боку – слугує поповненню доходної частини державного та місцевих бюджетів, а з іншого-направлена на стимулювання бізнес-активності суб'єктів господарювання. Так, за даними Міністерства фінансів України надходження до доходної частини державного бюджету від податків та зборів в 2022 році склали – 1 091,4 млрд. грн. [1]; 2023 році – 1,2 трл. грн. [2]; на 1 квітня 2024 року – 405793,4 млн. грн. [3]. Такі показники свідчать про те, що фізичні та юридичні особи – платники податків, не дивлячись на складний військовий час в нашій країні, продовжують сумлінно виконувати свій податковий обов'язок та підтримувати нашу державу, сплачуючи до бюджету обов'язкові платежі.

**Ціль роботи.** Уточнити елементи організаційно-правового механізму податкового контролю.

**Матеріали та методи.** Методологічну основу роботи складає сукупність методів діалектичного, системно-структурного, статистичного, формально-логічного та інших загальнонаукових і спеціальних методів пізнання.

**Результати та обговорення.** Однією із умов ефективного функціонування податкової системи є здійснення належноорганізованого податкового контролю. Відповідно до норм податкового законодавства під останнім слід розуміти встановлену систему заходів, що вживаються податковими органами з метою контролю правильності нарахування, повноти і своєчасності сплати податків і зборів, а також дотримання законодавства з питань регулювання обігу готівки, проведення розрахункових та касових

операцій, патентування, ліцензування та іншого законодавства, контроль за дотриманням якого покладено на контролюючі органи (п. 61.1. ст. 61 ПК України) [4].

Фактично сутність податкового контролю зводиться до процесу досліджування, порівняння, фіксації в обліку всіх господарських та фінансових операцій, виявлення порушень та прийняття заходів щодо їх усунення та попередження в майбутньому.

Податковий контроль, як один із основних видів державного фінансового контролю, характеризується основними рисами останнього, проте, відзначається більш вузькою сферою дії, й, відповідно, певними особливостями, зокрема: 1) безперервністю, що пов'язано з постійною потребою держави і органів місцевого самоврядування у фінансових ресурсах; 2) суворогою процедурною регламентацією; 3) спеціальним суб'єктним складом; 4) обґрунтованістю та доказовістю інформації, що міститься в актах за результатами податкової перевірки; 5) недопущенням заподіяння шкоди платникам податків при здійсненні заходів податкового контролю; б) дотриманням принципу презумпції невинуватості платників податків.

Здійснення податкового контролю є складовою управління всією податковою системою. Разом з тим, вважаємо, що реалізація останнього не є самоціллю для держави. Податковий контроль виступає елементом регуляторної системи в цілому, метою якої є встановлення певних стандартів в господарській, фінансовій сфері, і, податковий контроль в такому сенсі направлений на своєчасне виявлення відхилень від таких стандартів (порушення принципу законності, ефективності, доцільності, економічності управління фінансовими ресурсами). За такого підходу податковий контроль розуміється як функція публічного управління економікою.

В такий спосіб, з широкої точки зору, податковий контроль можна визначити як регламентовану систему взаємопов'язаних елементів, яка забезпечує функціонування податкової системи держави та дотримання державних і місцевих фіскальних інтересів.

До таких елементів можна віднести наступні: 1) нормативно-правова база регламентації здійснення податкового контролю (основним нормативно-правовим актом є Податковий кодекс України, Гл. 5-8 якого присвячено процедурній регламентації податкового контролю); 2) суб'єкти податкового контролю (в даному випадку йдеться саме про уповноважену сторону податкових правовідносин, на яку законодавцем покладено обов'язок щодо реалізації контрольної функції в оподаткуванні). Зокрема, до контролюючих суб'єктів відносяться: а) податкові органи (Державна податкова служба України та її територіальні органи) – щодо дотримання законодавства з питань оподаткування; законодавства з питань сплати єдиного внеску, а також щодо дотримання іншого законодавства, контроль за виконанням якого покладено на податкові органи; б) митні органи (Державна митна служба України та її територіальні органи) – щодо дотримання законодавства з питань митної справи та оподаткування митом, акцизним податком, податком на додану вартість, іншими податками та зборами, які відповідно до податкового, митного та іншого законодавства справляються у зв'язку із ввезенням (пересиланням) товарів на митну територію України або територію вільної митної зони або вивезенням (пересиланням) товарів з митної території України або території вільної митної зони.

Інші державні органи не мають права проводити перевірки своєчасності, достовірності, повноти нарахування та сплати податків і зборів, у тому числі на запит правоохоронних органів; 3) об'єкт та предмет податкового контролю. Під об'єктом податкового контролю слід розуміти податкові правовідносини, які виникають між контролюючим органом та платником податків. Предметом же податкового контролю виступає добросовісність виконання зобов'язаними особами (платниками податків, податковими агентами) покладеного на них податкового обов'язку; 4) сукупність регламентованих форм та способів податкового контролю. Так, ст. 62 ПК України чітко визначено способи здійснення останнього, а саме: а) ведення обліку платників податків; б) інформаційно-аналітичне забезпечення діяльності контролюючих органів;

б) перевірки та звірки; в) моніторинг контрольованих операцій та опитування посадових, уповноважених осіб та/або працівників платника податків; г) облік та моніторинг діяльності фінансових агентів; 5) сукупність регламентованих державою процедур обліку, нарахування, сплати податків та зборів, узгодження податкових зобов'язань та оскарження дій контролюючих органів; 5) мета та завдання податкового контролю.

Саме формування в державі належного рівня податкової дисципліни, що пов'язано з добросовісним виконанням платниками податків покладених на них податкових обов'язків, слід розуміти як мету податкового контролю.

З реалізацією цієї мети пов'язано виконання низки завдань податкового контролю: забезпечення виконання податкового законодавства суб'єктами податкових правовідносин; виявлення порушень податкового законодавства, а також відшкодування матеріальної шкоди, що спричинена державі в результаті таких порушень; забезпечення невідворотності притягнення до фінансової, адміністративної, кримінальної відповідальності осіб за скоєння відповідного податкового правопорушення (злочину); удосконалення реєстраційно-облікових процедур; підвищення ефективності здійснення контрольних процедур; впровадження інструментів цифровізації в податковій сфері та їх подальший розвиток (електронний кабінет платника податків; електронне податкове консультування; е-аудит тощо); б) принципи податкового контролю: законності, ефективності, гласності, компетентності, визначеності, відповідальності, дотримання податкової таємниці, об'єктивності та визначеності, рівності та презумпції добросовісності.

**Висновки.** В такий спосіб податковий контроль слід розглядати як визначений організаційно-правовий механізм, який направлений на забезпечення законності, дотримання податкової дисципліни та доцільності при мобілізації грошових коштів і пов'язаних з ними матеріальних засобів до доходної частини державного та місцевих бюджетів.

## ЛІТЕРАТУРА

1. Доходи державного бюджету України 2022. URL: Доходи держбюджету України (2022) (minfin.com.ua)
2. Ключові фінансові показники 2023 року. URL: Міністерство фінансів - підсумки 2023 | Кабінет Міністрів України (kmi.gov.ua)
3. Доходи державного бюджету України 2023. URL: Доходи бюджету України [2024] Мінфін (minfin.com.ua)
4. Податковий кодекс України: Закон України від 02.12.2010 р. № 2755-VI. URL: <https://zakon.rada.gov.ua/laws/show/2755-17#Text>

## ЩОДО КРИМІНАЛЬНИХ ПРАВОПОРУШЕНЬ ПРОТИ ПОРЯДКУ ПРИЗОВУ ТА МОБІЛІЗАЦІЇ В УМОВАХ ВОЄННОГО СТАНУ

**Крисько Вікторія Андріївна,  
Григорчук Тетяна Віталіївна,  
Бабенко Олексій Сергійович,**  
здобувачі вищої освіти 3 курсу  
Навчально-наукового інституту  
права та підготовки фахівців для  
підрозділів Національної поліції  
Дніпропетровського державного  
університету внутрішніх справ  
Науковий керівник:

**Чорна Аліна Геннадіївна,**  
старший викладач кафедри  
кримінального права та кримінології  
Дніпропетровського державного  
університету внутрішніх справ

Кримінальні правопорушення проти порядку призову та мобілізації в умовах воєнного стану є серйозною загрозою для національної безпеки та обороноздатності держави. Умови воєнного стану є досить складними для суспільства та держави, тому важливо дотримуватися законів та правил, які регулюють процедури призову та мобілізації. Порушення їх може суттєво зашкодити обороноздатності та безпеці країни, тому необхідно рішуче реагувати на подібні правопорушення.

Оскільки з 24 лютого 2022 року Указом Президента України в Україні діє воєнний стан, то в таких умовах держава має право призвати громадян на строкову військову службу для забезпечення обороноздатності та безпеки країни [1].

Відповідно до Закону України «Про правовий режим воєнного стану», воєнним станом визнається спеціальний правовий режим, що оголошується в Україні або у певних її територіях у разі нападу або загрози збройної агресії, яка становить небезпеку для державної незалежності, територіальної цілісності



України. Воєнний стан передбачає делегування відповідним органам державної влади, військовому командуванню та органам місцевого самоврядування повноважень, необхідних для відвернення загрози, упередження збройної агресії, а також тимчасове, зумовлене загрозою, обмеження конституційних прав і свобод людини і громадянина із зазначенням строку дії цих обмежень [2].

Ухилення від призову або мобілізації у період воєнного стану є неприпустимим, оскільки це може призвести до великої кількості негативних наслідків. Такі дії включають у себе відмову виконувати військові обов'язки, симуляція хвороби, хабарництво або підробку документів для уникнення військової служби. Це не тільки порушує законодавство країни та загрожує національній безпеці, але і підриває довіру до суспільства та держави.

Мобілізація – це складний набір заходів, спрямованих на координацію дій національної економіки, діяльності органів державної влади та інших установ у період особливого стану, а також на підготовку Збройних Сил України, інших військових підрозділів та служб цивільного захисту до функціонування в умовах воєнного стану. Мобілізація може бути загальною або частковою і проводиться відверто чи конфіденційно [3].

Обговорюючи кримінальні правопорушення проти порядку призову та мобілізації в умовах воєнного стану, слід звертати увагу на те, які положення закону можуть бути порушені такими діями, які наслідки має армія та безпека країни, а також які санкції можуть бути застосовані до винних осіб.

Відповідальність за дані правопорушення передбачена в Кримінальному кодексі України, а саме статті 335-337. Ухилення від призову за мобілізацією – карається позбавленням волі на строк від двох до п'яти років. Ухилення може включати в себе нанесення призовником самому собі тілесних травм, надання лікарям чи працівникам військкомату недозволеної вимоги з метою зміни статусу призовника та уникнення призову. Особа, яка перебуває у запасі та має обов'язок призову на військову службу та отримала відповідне повідомлення або наказ військового комісара, виступає суб'єктом ухилення від призову за

мобілізацією [4].

Звертаючи увагу на кримінальні правопорушення, спрямовані проти порядку призову та мобілізації під час воєнного стану, необхідно наголосити на важливості проведення заходів для забезпечення громадської безпеки та запобігання злочинній діяльності в цей період. У зв'язку з підвищеним ризиком вчинення злочинів у такі періоди, держава зазвичай вживає невідкладних заходів для посилення контролю за громадським порядком та попередження злочинності.

Такі дії можуть включати мобілізацію правоохоронних органів, введення додаткових обмежень щодо переміщення осіб та впровадження спеціальних засобів контролю та нагляду [5, с. 90].

Дотримання правил призову та мобілізації гарантує ефективне залучення кваліфікованих осіб та відповідних ресурсів для підтримання обороноздатності держави. Це створює базові умови для готовності військ та правоохоронних органів до дій у разі виникнення загрози.

Порушення порядку призову та мобілізації може призвести до зниження ефективності оборонних дій, допомогти потенційним нападникам та порушити стабільність в країні. Усі ці аспекти свідчать про необхідність строгого дотримання порядку призову та мобілізації в умовах воєнного стану, виявлення та покарання осіб, які порушують цей порядок. Забезпечення дотримання правопорядку та справедливого правосуддя у випадку вчинення подібних кримінальних правопорушень має велике значення для забезпечення національної безпеки та обороноздатності держави.

Отже, дотримання правових і процесуальних вимог у сфері призову та мобілізації в умовах воєнного стану є необхідною передумовою для збереження національної безпеки та відсічення будь-яких загроз державному суверенітету. Невиконання цих норм і стандартів може відобразитися на обороноздатності країни та підірвати військову готовність в умовах воєнного стану. Таким чином, ефективне та дотримання правових норм у цьому контексті є критично важливим для національної безпеки та обороноздатності країни.

## СПИСОК ВИКОРИСТАНОЇ ЛІТЕРАТУРИ:

1. Указ Президента України №64/2022 від 24 лютого 2022 року. URL: <https://www.president.gov.ua/documents/642022-41397> (Дата звернення 30.04.2024).
2. Про правовий режим воєнного стану: Закон України від 10.11.2015 № 766-VIII URL: <https://zakon.rada.gov.ua/laws/show/389-19#Text> (Дата звернення 30.04.2024)
3. Закон України “Про мобілізаційну підготовку та мобілізацію” від 28 червня 2023 року N3161-IX. URL: [https://ips.ligazakon.net/document/view/T354300?an=1&ed=2023\\_06\\_28](https://ips.ligazakon.net/document/view/T354300?an=1&ed=2023_06_28) (Дата звернення – 30.04.2024).
4. Кримінальний кодекс України від 5 квітня 2001 року. URL: <https://zakon.rada.gov.ua/laws/show/2341-14#Text> (Дата звернення - 30.04.2024).
5. Чорна А. Г., Томас Д. С. Основні аспекти кримінально-правової політики в умовах воєнного стану. Матеріали конференцій МНЛ, (23 лютого 2024 р., м. Полтава), 89–91. Вилучено з <https://archive.liga.science/index.php/conference-proceedings/article/view/791>

**КРИМІНАЛЬНІ ПРАВОПОРУШЕННЯ ПРОТИ СЕКСУАЛЬНОЇ  
НЕДОТОРКАНОСТІ: ПРОБЛЕМИ ДОКАЗУВАННЯ ТА ЗАХИСТУ  
ПРАВ ПОТЕРПІЛИХ**

**Кузьмін Ярослав Артемович,  
Гамій Владислав Олександрович,  
Крижановська Єлизавета Георгіївна,**  
здобувачі вищої освіти 3 курсу  
Навчально-наукового інституту  
права та підготовки фахівців для  
підрозділів Національної поліції  
Дніпропетровського державного  
університету внутрішніх справ  
Науковий керівник:  
**Чорна Аліна Геннадіївна,**  
старший викладач кафедри  
кримінального права та кримінології  
Дніпропетровського державного  
університету внутрішніх справ

Кримінальні правопорушення проти статевої свободи та статевої недоторканості особи становлять серйозну загрозу для суспільства, вирізняються винятковою аморальністю та цинічністю осіб, що допускаються таких дій. У більшості випадків ці правопорушення пов'язані з порушенням статевої свободи особи або її статевої недоторканості, що грубо принижує гідність постраждалої та завдає їй глибокої психічної травми, а також може призвести до серйозних наслідків для її здоров'я. Ці правопорушення є надзвичайно небезпечними.

Суспільна небезпека цих кримінальних правопорушень визначається не лише посяганням на статеvu свободу або статеvu недоторканість особи, але й завданням шкоди іншим суспільним відносинам та соціальним цінностям, таким як нормальний фізичний та психічний розвиток дітей і підлітків, здоров'я, честь і гідність особи тощо.

Кримінальні правопорушення проти статевої свободи та статевої недоторканості порушують встановлений у суспільстві порядок статевої відносин і основні принципи статевої моральності, виражаючи це через посягання на статева свободу та статева недоторканність особи.

Об'єктом цих правопорушень є статева свобода і статева недоторканність особи. Під статевою свободою розуміється можливість особи вільно обирати партнера для сексуальних відносин, визначати форму цих відносин і уникати будь-якого примусу. Доросла й психічно здорова людина має право самостійно вирішувати, з ким і як вона задовольняє свої сексуальні потреби. Статева свобода означає здатність особи управляти своїми діями у сфері сексуальних стосунків, тоді як статева недоторканність передбачає, що не можна вступати у сексуальні відносини з особою, яка не може забезпечити свою статева свободу (наприклад, внаслідок недоліку віку або психічних проблем). Статева недоторканність гарантує, що інтереси цієї особи завжди будуть захищені законом і будь-які сексуальні дії, здійснені без її згоди, будуть кримінально покарані [3, с. 7].

Більшість науковців вважає, що об'єктом кримінальних правопорушень проти статевої свободи та статевої недоторканості при вчиненні на дорослу особу є статева свобода, а на неповнолітню - її нормальний статевий розвиток, тобто статева недоторканність. Честь, гідність, здоров'я, життя і моральність є додатковими безпосередніми об'єктами цих кримінальних правопорушень, хоча це може бути факультативним. Необхідною ознакою цих кримінальних правопорушень є наявність потерпілого, який може вирізнитися за певними ознаками, такими як залежність від винуватця, недосягнення певного стану або віку.

Розглядаючи об'єктивну сторону цих правопорушень, важливо враховувати активну поведінку винуватця, що виявляється у фізичних та/або інтелектуальних діях сексуальної спрямованості [1].

Суб'єктом цих кримінальних правопорушень є фізична осудна особа, яка досягла відповідного віку - 14 або 16 років, в залежності від статті

Кримінального кодексу України.

З суб'єктивної сторони всі ці кримінальні правопорушення характеризуються прямим умислом. Законодавчі зміни, внесені Верховною Радою України з січня 2019 року, спрямовані на посилення відповідальності за кримінальні правопорушення на сексуальному ґрунті та домашнє насильство. Ці зміни імплементують положення Стамбульської конвенції в національне законодавство, щоб підвищити ефективність боротьби з сексуальним та домашнім насильством.

Дані кримінальні правопорушення є караними, відповідно до статті 152 Кримінального кодексу України, вчинення сексуальних дій з використанням геніталій або іншого предмета без згоди потерпілої особи, які включають вагінальне, анальне або оральне проникнення, є зґвалтуванням і підлягає покаранню у вигляді позбавлення волі на строк від трьох до п'яти років [4].

Неоднаковість індивідуальних свідчень виступає суттєвою перепороною у справах щодо сексуальних правопорушень, що часто розвиваються у замкнених просторах, де відсутні свідки. Внаслідок цього, обґрунтування та доведення факту порушення стає проблематичним завданням. Сліди сексуального правопорушення становлять джерела доказів. Ураховуючи значний часовий проміжок, що є характерним для розслідування злочинів цієї категорії, зазвичай важко визначити та зафіксувати матеріальні сліди сексуальних дій. Проте існує можливість, що сліди зґвалтування можуть залишитися на одязі потерпілої особи і зберегтися до моменту відкриття кримінального провадження.

Характеристикою свідчень від потерпілих від зґвалтувань є те, що вони відрізняються підвищеною емоційністю. Те, що вони пережили під час сексуального насильства, такі як фізичні і моральні страждання, страх, жах і відчай, залишається довго в пам'яті. Цей комплекс стресового навантаження може призводити до виникнення «слідового» афекту - психогенного реактивного стану, невротичного розладу і, внаслідок цього, тимчасового провалу пам'яті. У випадку виявлення такого стану рекомендується провести повторний допит через певний час [2, с. 45].

Забезпечення конфіденційності під час розгляду справи та судового процесу визначається як ключовий аспект захисту прав потерпілих від сексуальних правопорушень. Також істотним є надання потерпілим доступу до психосоціальної підтримки та психотерапевтичної допомоги. Запровадження ефективної взаємодії між правоохоронними органами, службами соціального захисту та медичними установами впливає на підвищення ефективності заходів захисту прав потерпілих.

### СПИСОК ВИКОРИСТАНИХ ДЖЕРЕЛ

1. Медвідь С. С. Проблеми кваліфікації злочинів проти статевої свободи та статевої недоторканості особи. 2020. URL: <http://rep.knlu.edu.ua/xmlui/handle/787878787/883>
2. Особливості механізму вчинення сексуального насильства на тимчасово окупованих територіях та його розслідування. *Криміналістичний вісник*. № 1(39), 2023. С. 39 – 49.
3. Дудоров, О. О. "Злочини проти статевої свободи та статевої недоторканості особи (основні положення кримінально-правової характеристики)." (2018).
4. Кримінальний кодекс України від 5 квітня 2001 року. URL: <https://zakon.rada.gov.ua/laws/show/2341-14#Text> (Дата звернення - 07.05.2024).

**ДО ПИТАННЯ ПРИЗНАЧЕННЯ ТА ОСОБЛИВОСТЕЙ ПРОВЕДЕННЯ  
ОПЕРАТИВНОГО ОГЛЯДУ**

**Кузьмін Ярослав Артемович**  
здобувач вищої освіти 3 курсу  
Навчально-наукового інституту  
права та підготовки фахівців для  
підрозділів Національної поліції  
Дніпропетровського державного  
університету внутрішніх справ  
Науковий керівник:

**Телійчук Віталій Григорович**  
професор кафедри оперативно-розшукової  
діяльності факультету підготовки фахівців  
для підрозділів кримінальної поліції  
Дніпропетровського державного  
університету внутрішніх справ  
кандидат юридичних наук, старший науковий  
співробітник, доцент

Сучасна війна характеризується складними викликами та загрозами, в тому числі шпигунством, тероризмом та іншими формами ворожих дій. За таких обставин важливо здійснювати оперативний огляд для вчасного виявлення слідів злочинної діяльності, зброї, техніки супротивника та ідентифікації загроз безпеці та життя військовослужбовців та мирних громадян. Оперативний огляд є одним з ключових інструментів в оперативно-розшуковій діяльності правоохоронних органів. Він має важливе значення для забезпечення ефективності та успішності розслідування злочинів. Роль оперативного огляду полягає у зборі, аналізі та обробці інформації про події, осіб та об'єкти, котрі мають важливе значення для встановлення обставин кримінального правопорушення та викриття злочинців.

Відповідно до статті 6 Закону України «Про оперативно-розшукову діяльність», оперативним підрозділам для виконання завдань оперативно-



розшукової діяльності за наявності підстав надається право накладати арешт на кореспонденцію, здійснювати її огляд та виїмку згідно з положеннями статей 261, 262 Кримінального процесуального кодексу України (КПК України) [1].

Відповідно до положень ст. 262 КПК України негласна слідча (розшукова) дія «Огляд і виїмка кореспонденції» проводиться винятково з дозволу слідчого судді, оскільки є втручанням у приватне спілкування [2, с. 102].

Основна мета оперативного огляду полягає в зборі доказів, інформації та об'єктів, що дозволять правоохоронним органам здійснити успішне розслідування злочинів. Для цього оперативний огляд включає в себе ряд дій, таких як збір даних, слідкування за підозрюваними, проведення обстежень та інші заходи, спрямовані на отримання необхідної інформації.

Швидкість і ефективність проведення оперативного огляду в умовах війни є вирішальними для успішного виконання завдань. Оперативники повинні бути готові працювати під час бойових дій, коли час іноді стає критичним фактором. Тому вони повинні бути наділені швидкими рефлексами, високою концентрацією уваги та вмінням швидко аналізувати інформацію. Робота в умовах війни вимагає від оперативників великих зусиль і вміння працювати під високим тиском. Вони повинні бути готові до ризику та стресових ситуацій, які можуть виникнути в будь-який момент. Також, важливо мати командну злагодженість і вміння працювати у колективі, щоб ефективно виконувати поставлені завдання.

Оперативний огляд полягає у візуальному, слуховому і запаховому вивченні обстановки у відвідуваному об'єкті з метою виявлення, вилучення і дослідження предметів, які мають причинний зв'язок з обставинами вчинення кримінальних злочинів, підозрюваними особами [3, с. 22].

Значення оперативного огляду в оперативно-розшуковій діяльності не може бути недооціненим. Він відіграє ключову роль у забезпеченні успішності та ефективності розслідування злочинів, сприяючи виявленню злочинців та встановленню обставин їх дій. Ефективне використання оперативного огляду

дозволяє вирішувати навіть найскладніші кримінальні провадження, забезпечуючи безпеку та правопорядок у суспільстві. Для проведення оперативного огляду застосовуються різноманітні технічні засоби, які дозволяють збирати докази, виявляти сліди злочину та відшукувати матеріальні докази. Технічні засоби можуть включати фото- та відео- засоби, засоби для збору біологічних доказів, спеціальні пристрої для дослідження приміщень тощо. Використання технічних засобів дозволяє більш ефективно та об'єктивно збирати інформацію під час проведення оперативного огляду.

Проведення оперативного огляду включає в себе взаємодію з особами, які перебувають під оглядом. Психологічні аспекти грають важливу роль у цьому процесі, оскільки вони можуть впливати на співпрацю та сприйняття осіб, які беруть участь у проведенні огляду. Розуміння психологічних особливостей взаємодії може допомогти правоохоронним органам ефективно проводити оперативний огляд та отримувати достовірну інформацію.

Ми погоджуємося з думкою В. Г. Телійчука, що вміння розуміти жести дозволить оперативному працівнику отримати більше важливої інформації для поліції під час розмови, ніж простий аналіз сказаного, створити повноцінний психологічний портрет особи і його особливості, і, як наслідок, більш майстерно виконувати свої професійні обов'язки [4, с. 113-114].

Можна дійти висновку, що проведення оперативного огляду є складним та відповідальним процесом, який вимагає від правоохоронних органів спеціальних знань, навичок та професійної підготовки. Дотримання правових норм, використання технічних та психологічних аспектів є важливими елементами успішного проведення оперативного огляду і досягнення поставлених цілей у розслідуванні злочинів.

Проведення оперативного огляду в умовах війни вимагає від оперативників швидкості, вміння працювати під високим тиском і знання специфіки військового конфлікту. Тільки обладнані такими навичками та знаннями оперативники зможуть ефективно виконувати свої завдання та забезпечувати безпеку суспільства.

## СПИСОК ВИКОРИСТАНОЇ ЛІТЕРАТУРИ:

1. Закон України “Про оперативно-розшукову діяльність” від 18 лютого 1992 року. URL: <https://zakon.rada.gov.ua/laws/show/2135-12#Text> (Дата звернення 16.03.2024).
2. Черняк А. М. Оперативний огляд як засіб діяльності оперативних підрозділів: стаття. Вісник кримінального судочинства №1/2019. С.102-111. URL: [https://vkslaw.knu.ua/images/verstka/1\\_2019\\_chernyak.pdf](https://vkslaw.knu.ua/images/verstka/1_2019_chernyak.pdf)
3. Права та обов’язки оперативних підрозділів для студентів 4 курсу денної форми навчання і спеціальності «Правознавство». 2016 року - 32 с.
4. Телійчук В. Г. 2023. Використання навичок здійснення візуальної психодіагностики як ефективний засіб отримання інформації оперативними працівниками. Організаційний комітет, с. 111-114.

## ДЕЯКІ АСПЕКТИ ЗАОЧНОГО РОЗГЛЯДУ СПРАВИ У ЦИВІЛЬНОМУ ПРОЦЕСІ

**Кузьмін Ярослав**

здобувач вищої освіти 3 курсу  
Навчально-наукового інституту  
права та підготовки фахівців для  
підрозділів Національної поліції  
Дніпропетровського державного  
університету внутрішніх справ

Науковий керівник:

**Логінова Марина**

Старший викладач кафедри  
Цивільного права і процесу  
Дніпропетровський державний  
університет внутрішніх справ  
Капітан поліції

У цивільному процесі, заочний розгляд справи відіграє важливу роль і має свої особливості, які впливають на ефективність та справедливість судового рішення. Цей вид розгляду сприяє збереженню часу і ресурсів, але одночасно може обмежувати права сторін на адекватний захист їхніх інтересів. Для забезпечення справедливого заочного розгляду необхідно враховувати та розвивати правові та процесуальні механізми, що гарантують сторонам рівні умови участі в судовому процесі, доступ до доказів та можливість представити свою точку зору.

Заочний розгляд справи - це розгляд цивільної справи судом без особистої участі однієї або всіх сторін, їх представників або третіх осіб, які беруть участь у справі. Заочний розгляд справи проводиться в випадках, передбачених процесуальним законом, і має на меті забезпечити ефективний та оперативний розгляд справи, а також захист прав і законних інтересів сторін. При цьому, суд повинен дотримуватися певних гарантій прав і законних інтересів сторін, передбачених законом, для запобігання порушення їх прав та ухвалення несправедливого рішення.

Актуальність дослідження проблеми заочного розгляду справ у цивільному процесі обумовлена низкою факторів. Одним з головних факторів є зростання кількості справ, які розглядаються в судах, що призводить до навантаження на судову систему та збільшення термінів розгляду справ. Заочний розгляд справи є одним з інструментів, який дозволяє оптимізувати роботу суду та прискорити розгляд справ. Однак, заочний розгляд справи також має свої особливості та вимагає дотримання певних гарантій прав і законних інтересів сторін.

Заочний розгляд справи - це процедура судового засідання у цивільній справі, коли відповідач відсутній без поважних причин, але він має право подати заяву про перегляд рішення суду, який його ухвалив. Мета інституту заочного провадження полягає в забезпеченні розширення судового захисту прав громадян і організацій, а також свободи їх вибору, враховуючи принцип диспозитивності. Одночасно, він спрямований на запобігання можливості зловживання суб'єктивними процесуальними правами відповідачем і установаження негативних наслідків за такі зловживання [1, с. 443].

Особливості заочного розгляду справ в цивільному процесі включають наступне:

1. Повідомлення сторін про призначення заочного розгляду справи: суд повинен належним чином повідомити всіх сторін, їх представників або третіх осіб, які беруть участь у справі, про призначення заочного розгляду справи, терміни та місце його проведення.

2. Права та обов'язки сторін: сторони зберігають свої права та обов'язки, передбачені процесуальним законом, у заочному розгляді справи. Вони мають право ознайомитися з матеріалами справи, надавати докази, висувати аргументи, ставити питання та заперечувати, подавати клопотання та скарги.

3. Участь сторін: сторони можуть брати участь у заочному розгляді справи через своїх представників, або за допомогою засобів зв'язку, що дозволяють здійснювати відео- та аудіоконференції.

4. Рішення суду: рішення суду у заочному розгляді справи має таку ж

юридичну силу, що і рішення, ухвалене в результаті особистого розгляду справи.

Відповідно до Цивільного процесуального кодексу України, суд може ухвалити заочне рішення у разі виконання наступних умов: відповідач повідомлений про дату, час і місце судового засідання; відповідач не з'явився в судове засідання без поважних причин або без повідомлення причин; відповідач не подав відзив; позивач не заперечує проти такого вирішення справи [2].

Однією з головних проблем заочного розгляду справ у цивільному процесі є недостатня інформованість сторін, обмежені можливості для доказування, неможливість безпосереднього спілкування сторін, недостатня гарантія прав сторін та недостатня ефективність. Сторони можуть не бути належним чином інформовані про призначення заочного розгляду справи або не мати доступу до матеріалів справи, що може призвести до порушення їх прав та законних інтересів. Крім того, обмежені можливості для доказування можуть ускладнити доказування обставин справи, а неможливість безпосереднього спілкування сторін може призвести до непорозумінь та неправильного розуміння аргументів та доказів. Заочний розгляд справи також може супроводжуватися порушенням прав сторін, зокрема права на особисту участь у судовому розгляді та права на належну правову допомогу, а також бути менш ефективним, ніж особистий розгляд справи.

У цивільному провадженні заочний розгляд справ в Україні був визначений як один з ключових аспектів реформування судової системи. Розвиток правової держави та громадянського суспільства неможливий без належного механізму захисту прав і свобод людини. Судові органи завжди повинні гарантувати захист прав, тому необхідне їх реформування для створення ефективного механізму правового захисту [3, с. 214].

Для вирішення проблем заочного розгляду справ у цивільному процесі необхідно вжити наступних заходів: поліпшення інформування сторін про призначення заочного розгляду справи та надання їм доступу до матеріалів

справи, забезпечення належних можливостей для доказування, забезпечення можливості безпосереднього спілкування сторін, гарантування прав сторін, включаючи право на особисту участь у судовому розгляді та право на належну правову допомогу, а також підвищення ефективності заочного розгляду справ. Для цього необхідно вдосконалювати процесуальне законодавство, впроваджувати нові технології, такі як відеоконференції, та надавати належну підготовку суддям та іншим учасникам процесу. Крім того, необхідно забезпечити належний контроль за дотриманням прав сторін у заочному розгляді справ та надати можливість оскарження рішення суду у випадках, коли права сторін були порушені.

Аналізуючи деякі аспекти заочного розгляду справи у цивільному процесі, можна зробити висновок про значення його впливу на забезпечення справедливості та ефективності судового рішення, а також визначити напрями подальших досліджень у даній сфері. Заочний розгляд справ у цивільному процесі є важливим інструментом для забезпечення доступу до правосуддя та ефективного розгляду справ, але він також має свої особливості та проблеми, які необхідно враховувати. Недотримання гарантій судового розгляду може призвести до порушення прав сторін та несправедливого рішення. Тому вивчення проблеми заочного розгляду справ у цивільному процесі є актуальним та необхідним для поліпшення механізму його застосування та забезпечення належного захисту прав і законних інтересів сторін.

### **СПИСОК ВИКОРИСТАНОЇ ЛІТЕРАТУРИ:**

1. Цивільний процес України: підручник / кол. авторів; за ред. Ц58 В. О. Кучера. – Львів: ЛьвДУВС, 2016. – 768 с
2. Цивільний процесуальний кодекс України від 16 січня 2003 року URL: <https://zakon.rada.gov.ua/laws/show/1618-15#Text> (Дата звернення 07.05.2024).
3. Андрієвська, Л. О., А. В. Крупіцька, and Д. О. Скляр. "Заочний розгляд справи, його значення та місце в цивільному процесі суспільства." (2020).

# РОЗВИТОК ЮРИДИЧНОГО ДОКУМЕНТОЗНАВСТВА В УКРАЇНІ ЯК ОСНОВА СУЧАСНОЇ ПРАВОВОЇ ПЛОЩИНИ

**Кукарін Тимур Ігорович**

Курсант 1-го курсу Навчально-наукового  
інституту права та підготовки фахівців для  
підрозділів Національної поліції,  
Дніпропетровського державного  
університету внутрішніх справ  
Науковий керівник:

**Некlesa Олександр Вікторович**

Викладач кафедри  
Кримінального процесу  
та стратегічних розслідувань,  
старший лейтенант поліції

Ефективна система документування та комунікації є невід'ємною складовою будь-якої сучасної держави. Це пов'язано з великим обсягом адміністративної, управлінської та нормативно-правової роботи, яка потребує якісного документування.

У сучасному світі документи відіграють ключову роль у вирішенні будь-яких спорів (адміністративних, господарських тощо). Саме документ слугує "фіксатором" важливої інформації, яка має бути зафіксована на матеріальному носії.

Юридичне документознавство – це наука з давньою та багатою історією, що сягає часів Римської імперії та продовжує розвиватися до сьогодення. Поняття "документ" завжди супроводжувало людство на різних етапах його розвитку, адже його основна функція – це збереження та узагальнення інформації.

У сучасній юридичній системі держави юридичне документознавство тісно пов'язане з нотаріатом. Нотаріат посвідчує факти та події, що з давніх часів було основною функцією документу та його творця.

Нотаріат – це одна з найдавніших галузей права, яка здавна й донині бере



на себе відповідальність за офіційне підтвердження фактів, подій, заяв та волевиявлення людей. Система нотаріату відіграє ключову роль у становленні та забезпеченні належного функціонування держави. Розвиток цивільного обороту, поява нових форм і методів ведення господарської діяльності, укладення будь-яких правочинів – все це має за собою певні юридичні наслідки, які обов'язково повинні бути зафіксовані у письмовому вигляді [1, с. 114].

Незважаючи на те, що юридична наука має багату історію, юридичне документознавство як окрема сфера наукових досліджень є відносно новим напрямком. Традиційно вітчизняні та зарубіжні науковці зосереджувалися на загальних аспектах юридичної науки, не приділяючи належної уваги цій важливій темі.

Слід розглянути етапи розвитку юридичного

1. Первинне виникнення юридичного документу, як типового засобу засвідчення певного факту чи події.
2. Формування категорії людей, що вміють використовувати юридичні документи та створювати їх.
3. Формування юридичного документознавства, як науки, яка досліджує ті чи інші види документів.
4. Подальша популяризація та входження його до системи освіти.
5. Створення дисциплін, що вивчають юридичне документознавство та подібних
6. Становлення юридичного документознавства, як комплексної науки, що вивчає всі властивості документів.
7. Формування категорії людей, що займаються створенням, зміною, переробкою документів на професійній основі (юристи, нотаріуси, реєстратори тощо).

Щоб повноцінно зрозуміти юридичне документознавство в Україні та його становлення як наукової дисципліни, важливо звернутися до історичного коріння документознавства загалом. Документознавство як наука зародилося

задовго до виникнення держави та системи державотворення [2, с. 3].

Важливим аспектом розвитку системи юридичного документознавства є впровадження інновацій. На сучасному етапі розвитку суспільних методів господарювання та державно-управлінської діяльності в Україні гостро постає питання про запровадження ефективних стратегій розвитку державотворчих процесів та пошук інноваційних моделей управління державою. У цьому процесі юридичне документознавство відіграє провідну роль [3, с. 88].

Важливо розглянути й історичні передумови до розвитку юридичного документознавства в Україні. Проголошення Акту незалежності України в 1991 році розпочало новий період становлення самостійної національної системи організації діловодства, що передбачало проведення наступних кроків:

1. розробка нормативної бази у сфері документознавства та уніфікації управлінської діяльності
2. створення в структурі Держкомархіву України Українського науково-дослідного інституту архівної справи документознавства (1994 рік)
3. узгодження національного законодавства з нормами міжнародного права в сфері обміну управлінською документацією

Вивчення історичного розвитку юридичного документознавства, його зв'язку з системою державотворення та державного управління, а також комплексне дослідження взаємопов'язаних факторів та проблем дозволить зрозуміти цінність цієї системи юридичної техніки. Та практично допомогти у вирішенні багатьох питань, які час від часу виникають у сучасній юридичній площині та практиці.

### **СПИСОК ВИКОРИСТАНИХ ДЖЕРЕЛ**

1. Наумик А. С. Перспективи впровадження цифрового нотаріату. Глобалізація наукових знань: міжнародна співпраця та інтеграція галузей наук : матеріали IV міжнар. студент. наук. конф., м. Тернопіль, 17 лют. 2023 р. С. 114-115.
2. Скидан Р. О., Сезонов В. С., Ястремська Н. М. Теоретико-

методологічні засади становлення та розвитку юридичного документознавства в Україні. Академічні візії. 2023. № 17.

3. Наумик А. С., Сидоренко Н. С. Деякі аспекти проєктного управління в органах державної влади. Технології, інструменти та стратегії реалізації наукових досліджень : матеріали V міжнар. наук. конф., м. Київ, 24 лют. 2023 р. С. 88–89

## ПРАВО НА АНОНІМНІСТЬ: СУТНІСТЬ І ЗАГРОЗИ

**Кучер Вікторія Андріївна**

Студентка

Навчально-науковий інститут права

Київського національного університету імені Тараса Шевченка

м. Київ, Україна

**Вступ.** Право особи на анонімність в контексті захисту приватності в сучасному інформаційному суспільстві набуває особливої важливості через поширеність використання мережі Інтернет і соціальних мереж. Саме тому визначення сутності права на анонімність і виявлення загроз, які воно в собі несе, є важливими аспектами для подальшого розвитку правового середовища.

**Ціль роботи** полягає у встановленні сутності права на анонімність та виявленні основних загроз, які виникають у зв'язку із його реалізацією.

**Матеріали та методи.** Матеріалами, використаними в роботі, є законодавство України. Основними методами, використаними в роботі, є аналіз, порівняння та синтез.

**Результати та обговорення.** Сутність права на анонімність, хоча воно напряду й не визначене в такому формулюванні в законодавстві, впливає з положень Конституції України, законів України «Про авторське право і суміжні права», «Про медіа» та «Про звернення громадян». Так, відповідно до чч.1-2 ст.32 Конституції України, ніхто не може зазнавати втручання в його особисте і сімейне життя, крім випадків, передбачених Конституцією України. Не допускається збирання, зберігання, використання та поширення конфіденційної інформації про особу без її згоди, крім випадків, визначених законом, і лише в інтересах національної безпеки, економічного добробуту та прав людини [1]. З цього можна зробити висновок, що, захищаючи право на приватність особистого життя і конфіденційної інформації, Конституція України певним чином гарантує право на анонімність.

Варто звернути увагу на те, що відповідно до ч.4 ст.9 Закону України «Про авторське право і суміжні права» (далі – Закон про авторське право), якщо

твір опубліковано анонімно чи під псевдонімом (крім випадку, якщо псевдонім однозначно ідентифікує автора), видавець твору (його ім'я чи назва (найменування) мають бути зазначені у примірниках твору) вважається представником автора і має право здійснювати майнові права автора до моменту, поки автор такого твору не заявить про своє авторство [2]. Ця норма не лише гарантує право видавця на майнові права щодо твору, який він видає, а й також забезпечує авторові можливість зберігати анонімність.

Також, відповідно до пп.2-3 ч.1 ст.11 Закону про авторське право, особистими немайновими правами автора є: право забороняти під час будь-якого використання твору згадування свого імені, якщо автор твору бажає залишитися анонімом; право обирати псевдонім, зазначати і вимагати зазначення псевдоніма замість справжнього імені автора в оригіналі і копіях твору і за будь-якого використання твору. Тобто цим Законом визначається повага до права на анонімність автора.

Окрім того, відповідно до ч.3 ст.31 Закону про авторське право, для творів, оприлюднених анонімно або під псевдонімом, строк чинності майнових прав інтелектуальної власності на твір спливає через 70 років, що обчислюються з 1 січня року, наступного за роком, в якому твір було оприлюднено. Якщо взятий автором псевдонім не викликає сумніву щодо особи автора або якщо авторство твору, оприлюдненого анонімно або під псевдонімом, розкривається не пізніше ніж через 70 років після оприлюднення твору, застосовується строк, передбачений частиною другою цієї статті. Таким чином законодавець, по суті, підкреслює важливість права на анонімність автора і повагу до цього права.

Варто також зважати на норму Закону України «Про медіа», яка визначає право на анонімність журналіста. Так, відповідно до п.5 ч.1 ст.11-1 цього Закону, журналіст має право поширювати підготовлені ним матеріали (фонограми, відеозаписи, письмові тексти тощо) за власним підписом (авторством) або під умовним ім'ям (псевдонімом) [3].

Водночас, відповідно до ч.1 ст.8 Закону України «Про звернення

громадян», письмове звернення без зазначення місця проживання, не підписане автором (авторами), а також таке, з якого неможливо встановити авторство, визнається анонімним і розгляду не підлягає [4]. Отже, тут право на анонімність певним чином порушується.

Проте згідно з ч.2 зазначеної статті, не розглядаються повторні звернення одним і тим же органом від одного і того ж громадянина з одного і того ж питання, якщо перше вирішено по суті, а також ті звернення, терміни розгляду яких передбачено статтею 17 цього Закону, та звернення осіб, визнаних судом недієздатними. Тобто можна визначити, що згадане вище обмеження анонімності є певним засобом для запобігання зловживанню анонімністю для повторних звернень, які зазначені у цій частині статті. Таким чином здійснюється запобігання зловживанню правом на звернення громадян, яке могло б блокувати діяльність відповідачів на ці звернення.

Серед думок науковців щодо питання сутності анонімності вважаю за необхідне зауважити думку В. Серьогіна, який стверджує: «право на анонімність полягає в гарантованій законом можливості фізичної особи вступати в суспільні відносини, не ідентифікуючи себе (залишаючись «пересічним громадянином»), а також вчиняти будь-які дії, спрямовані на уникнення своєї ідентифікації з боку інших осіб» [5, 155].

Варто також зауважити, що анонімність, хоча й захищається законодавством, несе за собою особливі загрози. Так, публікуючи твори, наукові або журналістські статті анонімно чи під псевдонімом, особа може здійснювати протиправні діяння, такі як пропаганда тероризму, насильства, жорстокості тощо, розпалювати ворожнечу тощо. Через анонімність чи використання псевдоніму виникає потенційна загроза безкарності за можливі правопорушення, адже ідентифікація особи в такому разі ускладнюється. Окрім того, через анонімність складніше ідентифікувати навіть те, скільки осіб здійснюють певну протиправну діяльність (наприклад, публікацію творів, що містять пропаганду тероризму), а тому не лише покарати, а й припинити таку діяльність стає значно складніше, що може загрожувати громадському порядку,

а в деяких випадках і національній безпеці держави.

**Висновки.** Отже, сутність права на анонімність полягає передусім у можливості особи лишатися невідомою і не бути викритою, ідентифікованою і передусім стосується авторів. Попри захищеність законами України, це право може нести в собі загрози для суспільства, наприклад загрозу безкарності за можливі правопорушення в аспекті пропаганди тероризму, насильства, жорстокості, розпалювання ворожнечі у творах анонімного авторства.

### ЛІТЕРАТУРА:

1. Конституція України - Відомості Верховної Ради України (ВВР), 1996, № 30, ст. 141 - Електронний ресурс (дата звернення: 01.05.2024): <https://zakon.rada.gov.ua/laws/show/254к/96-вр#Text>
2. Закон України «Про авторське право і суміжні права» - Відомості Верховної Ради (ВВР), 2023, № 57, ст.166 - Електронний ресурс (дата звернення: 01.05.2024): <https://zakon.rada.gov.ua/laws/show/2811-20#top>
3. Закон України «Про медіа» - Відомості Верховної Ради України (ВВР), 2023, №№ 47-50, ст.120 - Електронний ресурс (дата звернення: 01.05.2024): <https://zakon.rada.gov.ua/laws/show/2849-20#Text>
4. Закон України «Про звернення громадян» - Відомості Верховної Ради України (ВВР), 1996, № 47, ст.256 - Електронний ресурс (дата звернення: 01.05.2024): <https://zakon.rada.gov.ua/laws/show/393/96-вр#Text>
5. Серьогін В. А., Право на анонімність як елемент прайвесі - Науковий вісник Ужгородського національного університету - 2014 - №24 (1) - с.154-159

# КРИТЕРІЇ СКРИНІНГУ ПРЯМИХ ІНОЗЕМНИХ ІНВЕСТИЦІЙ: ЗАРУБІЖНИЙ ДОСВІД ТА НАЦІОНАЛЬНІ НАПРАЦЮВАННЯ

**Кучерявенко Сергій Сергійович**

Аспірант

Державний торговельно-економічний університет

м. Київ, Україна

**Вступ.** Характерною особливістю країн із запровадженою процедурою скринінгу прямих іноземних інвестицій (далі – СПІ) є еволюція регулювання іноземних інвестицій від загального і всеохоплюючого індивідуального дозволу на основі неявних і неконкретизованих регуляторних цілей до перевірки з точки зору національної безпеки та громадського порядку, яка застосовується лише до певних видів іноземних інвестицій відповідно до встановлених письмових правил і відповідно до кодифікованих юридичних процедур. Ця трансформація покращує правову визначеність, передбачуваність і процедурну справедливість регуляторного режиму, сприяючи тим самим більшій повазі до верховенства права.

При цьому варто враховувати, що категорії національної безпеки та громадського порядку можуть охоплювати настільки широке коло правовідносин, що без чіткого визначення критеріїв застосування процедури, скринінг прямих іноземних інвестицій може лише нашкодити національній економіці внаслідок неналежного застосування та відсутності правової визначеності, що тільки погіршить інвестиційний клімат держави.

З іншого боку, визначення критеріїв СПІ на законодавчому рівні дозволить чітко встановити, які саме прямі іноземні інвестиції підлягатимуть перевірці, що вкрай важливо іноземним інвесторам при плануванні інвестувати в економіку України.

**Метою роботи** є визначення оптимальних критеріїв застосування процедури скринінгу прямих іноземних інвестицій.

**Матеріали та методи.** Джерельною основою для написання даної роботи



виступили дослідження таких вітчизняних та зарубіжних вчених, як: Жуков М.С., Cheng Bian, Jaśkowski, M., Pawłowski, S. Методологічну основу роботи складає сукупність прийомів для досягнення поставленої мети. Завдяки діалектичного методу пізнання розкрита сутність критеріїв застосування СПШ. Методом аналізу та синтезу окреслено ознаки критеріїв об'єктів, які підлягають скринінгу, та характеристики, що враховуються при запровадженні даного механізму. За допомогою методу порівняння оглянуто підходи різних країн до визначення критеріїв проведення СПШ.

**Результати та обговорення.** Як показує досвід зарубіжних країн, основними можна виділити наступні критерії перевірки прямих іноземних інвестицій: в залежності від об'єкта/сектора інвестиції та відповідно до відсоткової частки участі, яку іноземний інвестор отримує в результаті інвестиції (рівня контролю). При цьому, зазначені критерії можуть застосовуватися як окремо, так і в сукупності.

Найбільш поширеним критерієм до застосування СПШ є визначення на урядовому рівні кола об'єктів, інвестиції в які підлягатимуть перевірці. Зазвичай, це об'єкти, які є частиною критичної інфраструктури, наприклад, у сфері оборони, енергетики чи продуктів подвійного призначення тощо.

При цьому в законодавстві має бути визначено чи перевірка здійснюється за будь-якої інвестиції чи все ж в залежності від рівня контролю, який іноземний інвестор отримує в результаті.

Наприклад, в Німеччині в принципі, будь-яке придбання компанії інвесторами, розташованими за межами території ЄС або регіону Європейської асоціації вільної торгівлі (ЄАВТ), в результаті якого інвестори набувають у власність щонайменше 25% прав голосу компанії-резидента Німеччини, може підлягати такій перевірці. Якщо ж вітчизняна компанія управляє об'єктами критичної інфраструктури або надає інші послуги, що мають особливе значення для безпеки, поріг для перевірки становить лише не менше ніж 10% [1].

В Польщі контроль за певними видами інвестицій не спрямований виключно на інвестиції, здійснені іноземними особами. Він охоплює інвестиції

будь-якого інвестора, вітчизняного чи іноземного, з ЄС чи з країн, що не входять до складу ЄС. Крім того, він не робить різниці між приватними та державними інвесторами [2].

Польське законодавство не визначає окремі компанії, до яких застосовуватиметься процедура контролю («захищені компанії» згідно з законодавством), залишаючи це питання на розсуд виконавчої влади (Ради Міністрів Польщі). Однак профільний закон перераховує сектори, компанії, що працюють у яких, можуть бути визнані «захищеними»: виробництво електроенергії, телекомунікаційна діяльність, виробництво автомобільного бензину або дизельного палива, підземне зберігання сирової нафти або природного газу, виробництво хімічних речовин, добрив і хімічної продукції, розподіл природного газу або електроенергії, транспортування газоподібного палива тощо.

Рада Міністрів, приймаючи рішення про віднесення підприємства до категорії захищених, бере до уваги наступні елементи: (1) частка ринку, (2) масштаби діяльності, (3) ймовірність і серйозність ризику для фундаментальних інтересів суспільства і (4) необхідність застосування процедури контролю у випадку даної компанії для захисту громадського порядку або громадської безпеки. Для віднесення підприємства до категорії захищених не має значення, чи є воно державним або приватним підприємством [2].

При цьому процедура контролю ініціюється у випадку транзакцій, що призводять до домінування (50% голосів/капіталу або більше) або істотної участі (що розуміється як (1) досягнення відповідних порогових значень, 20%, 25%, 33% голосів/капіталу; (2) досягнення середньозваженого показника 20% голосів протягом останніх 2 років; або (3) придбання підприємства<sup>13</sup> у захищеної компанії) [2].

У Франції, здебільшого, майже всі іноземні інвестиції не проходять процедуру отримання дозволу з боку держави. Водночас, якщо такі інвестиції можуть вплинути на здійснення державних повноважень, громадську безпеку,

національну оборону або ж діяльність, в яку планують залучити іноземні інвестиції, пов'язані з дослідженням та виробництвом зброї, боєприпасів, необхідним є отримання дозволу на залучення таких іноземних інвестицій із боку Міністерства економіки. Окрім того, отримання дозволу на здійснення іноземної інвестиції є обов'язковим у таких сферах, які пов'язані з державною таємницею, з обороною країни [3].

Важливою умовою є пов'язаність об'єкта інвестиції з військовим сектором, тому при визначенні необхідності проведення процедури СПІ логічним є їхній наступний поділ: об'єкти військового сектору та чутливі цивільні сектори економіки.

Перша категорія стосується військового сектору, включаючи військову промисловість, допоміжні галузі військової промисловості та інвестиції, які планується здійснювати у безпосередній близькості до військово-промислових об'єктів. Друга категорія охоплює чутливі цивільні сектори, включаючи «важливу сільськогосподарську продукцію, важливу енергетику та ресурси, виробництво критично важливого обладнання, важливу інфраструктуру, важливий транспорт, важливі культурні продукти та послуги, важливі продукти та послуги ІТ та Інтернету, важливі фінансові послуги, ключові технології та інші важливі сектори». Різниця між цими двома категоріями полягає в тому, що іноземні інвестиції в першій категорії підлягають перегляду незалежно від розміру або значення, в той час як іноземні інвестиції в другій категорії потребують перегляду лише тоді, коли іноземний інвестор прагне отримати контроль над об'єктом, що купується [4].

На перший погляд, перелік секторів, що підлягають перевірці, є вичерпним і звільняє від перевірки з точки зору національної безпеки сектори, не зазначені в цьому переліку. Однак більш детальний аналіз може свідчити про протилежне. Деякі терміни залишаються незрозумілими і не супроводжуються подальшими правилами тлумачення, наприклад, «поблизу», «важливі», «критичні» або «інфраструктура», що, ймовірно, пов'язано з тим, що уряд хоче зберегти значний рівень свободи дій і маневру в процесі перегляду,

щоб охопити широкий спектр секторів. Наприклад, «ключові технології» включені до переліку секторів, що підлягають перегляду, але немає подальшого визначення або вказівок щодо їхнього значення та обсягу, що призводить до потенційно розширеного і примхливого застосування на практиці. Як наслідок, перелік секторів, що підлягають перегляду, є скоріше орієнтовним, ніж вичерпним [4].

Щодо передумов визначення критеріїв застосування майбутньої процедури СПШ в Україні, то в чинному національному законодавстві наразі визначені три терміни, які тісно пов'язані з питаннями національної безпеки та громадського порядку та в подальшому стануть базовими при встановленні об'єктів, прямі іноземні інвестиції в які підлягатимуть скринінгу, це: «об'єкт критичної інфраструктури» [5], «об'єкт, що має стратегічне значення для національної безпеки України» [6], визначення якого відсутнє в чинному законодавстві, та «об'єкт державної власності, що має стратегічне значення для економіки і безпеки держави» [7], визначення якого також відсутнє, проте наявний конкретний перелік таких підприємств.

Тому майбутній закон про СПШ в положеннях про визначення об'єктів перевірки або матиме відсильний характер на відповідні закони задля недопущення конкуренції та колізії, або самостійно надаватиме конкретний перелік.

**Висновки.** Підсумовуючи викладене, найбільш ефективним підходом визначення за яких умов прямі іноземні інвестиції підлягатимуть скринінгу, вважаємо затвердження на законодавчому рівні відповідних критеріїв, таких як: сфера економіки, в якій функціонує об'єкт інвестиції, та/або в залежності від відсоткової частки участі іноземного інвестора після оформлення угоди. Поряд з цим визначення Кабінетом Міністрів України конкретних підприємств, які є важливою частиною національної безпеки та громадського порядку України, а тому прямі іноземні інвестиції в такі об'єкти в обов'язковому порядку підлягатимуть перевірці, також є ефективним засобом у формуванні української моделі скринінгу прямих іноземних інвестицій.

## СПИСОК ВИКОРИСТАНИХ ДЖЕРЕЛ:

1. Investment screening. *Foreign Trade and Investment Law* : веб-сайт.  
URL: <https://www.bmwk.de/Redaktion/EN/Artikel/Foreign-Trade/investment-screening.html>
2. Jaśkowski, M., Pawłowski, S. (2020). Foreign Investment Screening in Poland, Lithuania and Latvia. In: Hindelang, S., Moberg, A. (eds) YSEC Yearbook of Socio-Economic Constitutions 2020. YSEC Yearbook of Socio-Economic Constitutions, vol 2020. Springer, Cham.
3. Жуков М. С. Адміністративно-правове регулювання скринінгу іноземних інвестицій: досвід зарубіжних країн : Юридичний науковий електронний журнал, 3/2020.
4. Cheng Bian, "National Security Review of Foreign Investment in China", *Erasmus Law Review*, 4, (2022) : 278-289. URL: <https://www.elevenjournals.com/tijdschrift/ELR/2022/4/ELR-D-23-00003>
5. Про критичну інфраструктуру : Закон України від 16 листопада 2021 року № 1882-IX. URL: <https://zakon.rada.gov.ua/laws/show/1882-20#Text>
6. Про рішення Ради національної безпеки і оборони України від 11 серпня 2021 року «Про Стратегію економічної безпеки України на період до 2025 року» : Указ Президента України від 11 серпня 2021 року № 347/2021. URL: <https://zakon.rada.gov.ua/laws/show/347/2021#Text>
7. Про управління об'єктами державної власності : Закон України від 21 вересня 2006 року № 185-V. URL: <https://zakon.rada.gov.ua/laws/show/185-16#Text>

## НЕЗАКОННЕ ЗАВОЛОДІННЯ ТРАНСПОРТНИМ ЗАСОБОМ: АСПЕКТИ ЗЛОЧИНУ

**Лаврентьєва Катерина Вікторівна**  
здобувачка вищої освіти III курсу  
Навчально-наукового інституту права  
та підготовки фахівців для підрозділів  
Національної поліції  
Дніпропетровського державного  
університету внутрішніх справ  
Науковий керівник:  
**Чорна Аліна Геннадіївна**  
старший викладач кафедри  
кримінального права та криминології  
Дніпропетровський державний  
університет внутрішніх справ

Незаконне заволодіння транспортним засобом – злочин, який має негативні наслідки як для власників майна, так і для суспільства в цілому, оскільки транспортний засіб відіграє важливу роль в житті людей, забезпечуючи швидке пересування людей та товарів. Проте це робить їх приманкою для злочинців, які прагнуть незаконно заволодіти ними.

Актуальність теми дослідження обумовлюється фактором широкого поширення злочину. Незаконне заволодіння транспортним засобом залишається одним із найпоширеніших видів злочинів в Україні, оскільки на момент 2022 року було відкрито 4 194 кримінальних проваджень щодо цього злочину.

Насамперед, незаконне заволодіння транспортним засобом кваліфікується за статтею 289 Кримінального кодексу України (ККУ), яке передбачає: штраф від однієї тисячі до однієї тисячі двохсот неоподатковуваних мінімумів доходів громадян або обмеженням волі на строк від трьох до п'яти років, або позбавленням волі на той самий строк [1].

Згідно з Кримінальним кодексом України, до кваліфікуючих ознак незаконного заволодіння транспортним засобом належать такі обставини:

1. Вчинення діяння групою осіб за попередньою змовою. Це означає,

що дві або більше особи заздалегідь домовилися про викрадення транспортного засобу та спільно діяли для досягнення цієї мети.

2. Повторність. Викрадення вважається повторним, якщо особа раніше вже була засуджена за аналогічний злочин.

3. Застосування насильства, що не є небезпечним для життя або здоров'я потерпілого, або погроза такого насильства. До насильства належать будь-які дії, які спричинили фізичний біль або погрозу його спричинити.

4. Проникнення у приміщення чи інше сховище. Це може бути гараж, склад, бокс або будь-яке інше місце, де зберігається транспортний засіб.

Предметом злочину є транспортний засіб. Відповідно до примітки статті 286 ККУ, транспортний засіб – це всі види автомобілів, трактори та інші самохідні машини, трамваї і тролейбуси, а також мотоцикли та інші механічні транспортні засоби [1]. Згідно з дослідженнями вчених, найбільшим відсотком незаконного заволодіння транспортним засобом є заволодіння автомобілів та становить 65% (з них: легкові – 53,9 %, вантажні (великогабаритні) – 11 %) [2].

Спосіб вчинення злочину є досить важливим аспектом для кваліфікації незаконного заволодіння транспортним засобом. Під способом вчинення злочину слід розуміти сукупність дій, які злочинець використовує для підготовки, вчинення та приховування злочину. Ці дії об'єднані єдиним умислом та залежать від форми реалізації злочину [3]. Існує 4 основних способи вчинення незаконного заволодіння транспортним засобом:

1. Таємне посягання (особа заволодіває транспортним засобом без відома та згоди власника; це може бути викрадення з відкритого місця, з гаража або з будь-якого іншого місця, де транспортний засіб був припаркований).

2. Відкрите, поєднане з насильством або погрозами його застосування (особа заволодіває транспортним засобом, використовуючи фізичну силу або погрожуючи їй використовувати; це може бути напад на власника, погрози розправою або пошкодження майна).

3. Відкрите, не поєднане з насильством або погрозами (особа заволодіває транспортним засобом відкрито, але без використання насильства

або погроз; це може бути викрадення транспортного засобу, який був залишений без нагляду з ключами в замку запалювання).

4. Шляхом обману або зловживання довірою (особа заволодіває транспортним засобом, обманюючи власника або зловживаючи його довірою; це може бути викрадення під приводом оренди, тестування або ремонту).

Незаконним заволодінням транспортним засобом може вважатися лише дія, вчинена осудною фізичною особою, яка досягла віку кримінальної відповідальності: 16 років за ч. 1 ст. 289 ККУ; 14 років за ч. 2 та 3 ст. 289 ККУ. Важливою особливістю є те, що суб'єкт злочину не повинен мати права на користування транспортним засобом, яким він незаконно заволодіває.

Суб'єктивна сторона незаконного заволодіння транспортним засобом полягає тільки в прямому умислі. Це означає, що особа усвідомлює, що заволодіння є протиправним, розуміє суспільну небезпеку цього діяння та бажає його вчинення. Якщо особа помилково вважала, що має право користуватися транспортним засобом (наприклад, через службове становище, дружбу, родинні стосунки), то відповідальність за цією статтею не настає.

Обов'язковим аспектом для кваліфікації злочину є мета, з якою вона вчиняється. Заволодіння транспортним засобом може мати будь-яку мету, наприклад, привласнення транспортного засобу, доставка вантажу, поїздка до певного місця.

Отже, незаконне заволодіння транспортним засобом - це серйозний злочин, який має значні наслідки для власників майна та суспільства в цілому, та є найпоширенішим злочином, відповідно зі статистикою за 2022 рік. Також є різні способи вчинення злочину, а саме: таємне посягання, відкрите посягання з насильством та без насильства, посягання шляхом обману.

## **СПИСОК ВИКОРИСТАНИХ ДЖЕРЕЛ**

1. Кримінальний кодекс України, 2001 р. URL: <https://zakon.rada.gov.ua/laws/show/2341-14#Text> (дата звернення 24.03.2024).
2. Христов О. Л. Протидія незаконним заволодінням транспортними



засобами: криміналістичний аспект: монографія. – Дніпро: Дніпропетровський державний університет внутрішніх справ, 2017. – 148 с.

3. Лютий В. В. Спосіб вчинення злочину як елемент криміналістичної характеристики незаконних заволодінь транспортними засобами, вчинених організованими групами // Науковий вісник Дніпропетровського державного університету внутрішніх справ: збірник наукових праць. 2015. № 4. С. 305-313.

## ПОНЯТТЯ «ДЕРЖАВИ» У ФІЛОСОФІ Г. ГЕГЕЛЯ

**Лантух Марія Сергіївна,**  
студентка I-го курсу денної форми навчання (бакалаврат)  
Навчально-наукового інституту Права  
Київського національного університету імені Тараса Шевченка,  
Україна  
Науковий керівник:  
**Котенко Тетяна Вікторівна,**  
доцент

Видатний німецький філософ Г. Гегель надав суспільству значні наукові внески в області філософії, історії, релігії, етики, права, естетики та педагогіки. У своїй творчості, зокрема у праці "Філософія права", він застосовував власний розвинутий діалектичний метод, щоб глибоко проаналізувати проблеми взаємозв'язку суспільства, держави та людини.

Опублікована вперше у 1820 році, робота Гегеля "Філософія права" звернула увагу на питання суспільства, політики, держави, права та законодавства, що завжди викликали інтерес філософа [2]. Ще на етапі свого студентства (1788–1793) він інтенсивно вивчав та аналізував досягнення попередньої правової та політичної філософії, звертаючи особливу увагу на погляди великих мислителів, таких як Платон, Аристотель, Руссо, Кант, а також на представників французького та німецького Просвітництва.

Погляди Г.В.Ф. Гегеля на державу цікавили багатьох дослідників його філософії. Серед фахівців хотілося б відзначити Ж. Дерріду, К. Поппера, Р. Стерна, П. Сінгера, та інших [1].

Принцип єдності влади структурує організацію влади, розподіляючи функції та повноваження між різними органами. Гегель вбачав єдність в особі монарха, обмеженого законом, що забезпечує суверенітет через конституційну монархію. Він підкреслював органічний розвиток та єдність суспільства як основу легітимності влади [4]. Гегель вважав, що законодавство має враховувати органічну будову суспільства і надавав перевагу сильній,

децентралізованій державі, яка гарантує свободу громадян у всьому, крім сфери державної влади.

Держава, як стверджував Гегель, є реалізацією моральної ідеї-морального духу, який являється очевидною, зрозумілою субстанційною волею, що свідомо мислить і знає себе, та втілює те, що знає [2, с. 507].

В уявленні Гегеля держава є не лише абстрактною концепцією, але й втіленням моральної ідеї, що має вирішальне значення для розвитку як особистості, так і суспільства. Стверджуючи, що "державна – це хода Бога в світі" або "немає нічого святішого та вищого, аніж державний спосіб мислення", він відзначає важливість держави як основи морального порядку [2]. Зокрема, він розглядає державу як вияв моральної свободи, де особиста свобода виявляється через служіння загальному благу, що втілюється у державних інститутах.

Попри ідеалізацію держави як вищого порядку моральних цінностей, Гегель визнає існування її реальних, емпіричних проявів, які можуть бути віддаленими від ідеалів. Хоча держава не є творінням мистецтва і може мати свої недоліки через свавілля та помилки, це не зменшує її сутності як важливого аспекту моральної життєвої сфери.

Відношення між особистістю та державою в Гегелівській філософії розглядається як взаємопов'язані сторони моральної свободи. Особиста свобода проявляється через активну участь у формуванні загального блага, що втілюється у структурах держави. Попри наявність недоліків у реальних державах, сутність філософського підходу Гегеля залишається актуальною і важливою для розуміння морального та політичного порядку.

Але ж, як зазначає П. Сінгер, переклад знаменитої фрази Гегеля, що «Державна – це хода Бога у світі», не є точним, точніше було б перекласти так: «Шляхи Господні у світі є такими, що держава існує» [1]. За Гегелем, основним завданням центральної влади є надання громадянам свободи і захист від посягань на неї. Він вважав, що централізована державна організація має недоліки, оскільки не може сподіватися на активну підтримку своїх громадян.

Гегель бачив силу у децентралізованій державі, де влада передається громадянам [7]. Він рекомендував відрізнити, що потрібно державі, від того, що необхідно суспільству, і надавав перевагу народові зі значною свободою діяльності [8]. Гегель вважав, що в таких умовах і сама держава стає сильною. Він підкреслював важливість механізмів, таких як представницькі зібрання з дебатами та свобода слова, які сприяють розвитку суспільства та взаємодії з державою.

Гегель висловлював політико-правову концепцію, в якій національні особливості розглядалися як ключовий фактор державно-правового розвитку. Він підкреслював, що модернізація цього життя виникає з самотнього розвитку кожної нації і не може здійснюватися шляхом простого копіювання досягнень інших.

В умовах конфлікту війна вирішує питання не про те, яке з двох прав, що зіткнулися, є справжнє, оскільки, по суті, обидва ці права є справжніми, а питання про те, яке право повинно поступитися іншому. Саме тому Гегель підкреслював, що гарантією незалежності держави є її збройні сили, розвинутим станом яких є постійна армія.

Гегель розглядає державу як конкретну свободу, індивідуальну державу, що ґрунтується на конституційній монархії, оснований на розподілі влад. Він визначає три різні влади в політичній державі: законодавчу, представницьку та владу монарха. Гегель не погоджується з поглядами Лока і Монтеск'є на самотійність влад, оскільки вважає, що це може призвести до їхньої ворожості. Він стверджує, що всі ці влади повинні підпорядковуватися інтересам держави [2].

Представницька влада, за Гегелем, включає судову владу і має за завдання підпорядковувати окремі сфери під загальне, виконувати рішення монарха і підтримувати існуючі закони. Законодавча влада визначає засади законодавства та устрою держави.

Гегель аналізує відносини між державами, розглядає проблеми війни і миру, а також взаємозв'язок внутрішньої та зовнішньої політики [10]. Він

розглядає війну як фактор і форму політики, реалістично підходячи до цієї проблеми. Взаємодія різних держав він трактує як колізійні зіткнення протилежних інтересів, прав і сил, і розв'язання цих конфліктів через комбінацію сил і політичних рішень для захисту інтересів і прав.

Проаналізувавши наукову та філософську спадщину Г. В. Ф. Гегеля, можемо зробити висновок, що його концепція держави відображає глибоке розуміння взаємозв'язку між суспільством, правом та індивідом. Погляди Гегеля на державу, які він розвинув у своїй роботі "Філософія права", не лише відображають його глибоке розуміння політичних процесів, але й надають підґрунтя для подальших роздумів та досліджень у сфері політичної філософії.

### **СПИСОК ВИКОРИСТАНИХ ДЖЕРЕЛ:**

1. Singer, Peter Hegel. In Roger Scruton (ed.), *Tijdschrift Voor Filosofie*. Oxford University Press. 1983. pp. 177-177.
2. Г. Гегель. *Основи філософії права*. В: Юніверс. 1820 р. 336 с.
3. Мінаков М. А. Проблема досвіду в філософії Гегеля. *Філософський альманах: Збірник наукових праць № 53*. 2006. С.3-18.
4. Павлова, Т. С. Філософський аналіз права і держави у роботі ГВФ Гегеля філософська пропедевтика. *Вісник Дніпропетровського університету. Серія: Філософія. Соціологія. Політологія*, (18, № 20 (1)). 2010. С.193-198.
5. Попович, Т. Обов'язок згідно вчення ГВФ Гегеля. *Науковий вісник Ужгородського національного університету. Серія: Право*, 1(74), 2022. С. 35-40.
6. Розова, Т. В., Чорна, Л. В. Філософська система Гегеля як вчення про етапи розвитку абсолютної ідеї. *Гілея: науковий вісник*, (93), 2015. С. 226-230.
7. Ряшко, В. І., Ряшко, О. В. Діалектика взаємозв'язку держави і громадянського суспільства у Філософії права Г. Гегеля. *Науковий вісник Львівського державного університету внутрішніх справ. Серія юридична*, (4). 2013. С. 505-514.

8. Ряшко, О. В., Остапенко, Л. О. Права і свободи людини в філософії Гегеля. *Науковий вісник Львівського державного університету внутрішніх справ. Серія юридична*, (2), 2017. С. 65-77.
9. Ряшко, О. В., Пенцак, М. Ю. ДІАЛЕКТИКА ВЗАЄМОЗВ'ЯЗКУ СВОБОДИ І НЕОБХІДНОСТІ В ФІЛОСОФІЇ ГЕГЕЛЯ. *Редакційна колегія*, 2018. С.263.
10. Шевченко, А. Є., Старостюк, А. В. До питання функціонування громадянського суспільства та розбудови правової держави в Україні. *Юридичний вісник. Повітряне і космічне право* (4). 2014. С. 41.

## **ПРОБЛЕМИ НАБУТТЯ ПРАВА ВЛАСНОСТІ НА ЗЕМЕЛЬНУ ДІЛЯНКУ ЗА ДАВНІСТЮ КОРИСТУВАННЯ**

**Липницька Євгенія Олександрівна,**

к.ю.н., доцент,

**Мельник Володимир Вадимович,**

студент

КПІ ім. Ігоря Сікорського

м. Київ, Україна

Набувальна давність є одним із способів виникнення права власності. Це спосіб, згідно з яким право власності на річ виникає вперше або незалежно від права попереднього власника на річ. Воно ґрунтується не на попередніх майнових і правонаступницьких відносинах, а на сукупності обставин, а саме: наявності суб'єкта, здатного набути право власності на певний об'єкт; законність майна; добросовісність заволодіння чужим майном; відкритість власності; безперервність власності; відсутність законодавчої норми про обмеження чи заборони набуття права власності за набувальною давністю. Серед об'єктів права власності особливе і важливе місце посідають земельні ділянки. Право власності на них може набути на підставах, визначених законом, у тому числі за набувальною давністю. ст. 344 ЦК України «Набувальна давність» навіть окремо виділяє земельні ділянки серед об'єктів набувальної давності, водночас вказуючи, що порядок набуття права власності на них за набувальною давністю регулюється спеціальним законом. ст. 119 Земельного кодексу України замість того, щоб регулювати особливості такого набуття, просто відсилає до загального порядку безоплатного набуття права власності на земельні ділянки, в якому вирішення питання про передачу земельної ділянки у власність особи є компетенцією органу державної влади або органу місцевого самоврядування, для якого дотримання особою умов набувальної давності не є обов'язковим.

Закріплення процедур отримання землі у власність є свідченням трансформації земельного законодавства щодо створення механізмів

ефективного використання земельних ресурсів як базової складової довкілля та складової національної безпеки. Аналіз законодавства України та наукових розробок у сфері цивільного та земельного права дає підстави стверджувати, що законодавство, яке визначає порядок набуття права власності на землю, особливо за давністю користування, залишається актуальним, особливо у зв'язку з появою проблем, які виникають під час запровадження ринку землі в Україні.

Недосконале законодавче регулювання досліджуваних правовідносин, відсутність позитивної судової практики та комплексного доктринального вирішення вказаних проблем актуалізують тематику нашого дослідження. Набуття права власності на земельну ділянку за набувальною давністю потребує конкретизації з метою уникнення неоднозначного застосування. Огляд судової практики свідчить про те, що суди неоднаково тлумачать положення цивільного та земельного законодавства щодо набуття права власності на земельну ділянку за набувальною давністю

Загальні правила застосування набувальної давності містяться у ст. 344 Цивільного кодексу України [1]. Особа, яка добросовісно заволоділа чужим майном і продовжує відкрито, безперервно володіти протягом десяти років нерухомим майном або протягом п'яти років рухомим майном, набуває право власності на це майно (набувальна давність), якщо інше не встановлено цим Кодексом [2, с. 55]. Набуття права власності на земельну ділянку за набувальною давністю регулюється законом.

Важливим аспектом Земельного Кодексу України стало положення ст. 119 щодо процедури набуття права на земельну ділянку за давністю користування, у строк, у зв'язку із збігом якого за визначених у законі умов у володільця майна виникає право власності на таке майно. Особа, яка володіє чужим майном протягом тривалого терміну, може набути право власності на нього, посилаючись на давність користування. Якщо власник майна не заявляє про своє право на річ протягом тривалого часу, така його поведінка фактично засвідчує відмову від такого майна. Річ визнається власністю її нинішнього



фактичного власника. Ділянку на підставі набувальної давності можуть отримати у власність або в користування лише громадяни України (ст. 119 ЗК України) [3].

Положення ЗК України з приводу набуття права власності на земельну ділянку за давністю користування вказують на наступне – «громадяни, які добросовісно, відкрито і безперервно користуються земельною ділянкою протягом 15 років, але не мають документів, які б свідчили про наявність у них прав на цю земельну ділянку, можуть звернутися до органу державної влади, Ради міністрів Автономної Республіки Крим або органу місцевого самоврядування з клопотанням про передачу її у власність або надання у користування. Розмір цієї земельної ділянки встановлюється у межах норм, визначених цим Кодексом» [3].

Отже, набувальна давність – це підстава набуття права на нерухоме або рухоме майно особою, яка не є власником такого майна, але добросовісно заволоділа чужим майном і продовжує відкрито, безперервно володіти ним як своїм власним нерухомим майном протягом десяти років або рухомим майном-протягом п'яти років, якщо інше не встановлено ЦК України [3].

Процедура набуття права власності на ділянку на таких умовах регулюється лише земельним законодавством, що підтверджено позицією Верховного Суду від 3 липня 2018 р. у справі № 670/266/17. Тому суд повинен враховувати факт добросовісного, відкритого й безперервного користування ділянкою протягом визначеного законом періоду, за відсутності документів, які засвідчують наявність у них прав на цю ділянку. Особа може звернутися з клопотанням про передачу такої ділянки у власність або надання її в користування як добросовісному користувачу, котрий відкрито і безперервно використовував її властивості протягом 15 років, але не може надати документів, які засвідчують наявність прав на неї до уповноваженого органу. За отримання відмови, особа має право оскаржити такі дії до суду в установленому порядку (ст. 119 ЗК України) [4]. Саме земельним законодавством визначається можливість порушення питання про розгляд і

передачу ділянки у власність чи користування перед уповноваженими органами [5, с. 28].

Процедура набуття права власності на таку ділянку потребує конкретизації задля уникнення неоднозначного застосування. Факти неоднакового тлумачення положень цивільного та земельного законодавства створюють можливості ухвалити незаконні рішення. Тому пропонують закріпити і норму, що набуття права власності за набувальною давністю на земельну ділянку за рішенням суду не застосовується (ч. 4 ст. 344 ЦК України) [6, с. 176]. Хоча більш доцільним видається законодавче удосконалення положень земельного законодавства про набуття прав на земельну ділянку за набувальною давністю з визначенням конкретного механізму підтвердження факту використання ділянки протягом тривалого періоду за відсутності законодавчо визначених підстав [7, с. 151].

Аналіз статті 119 Земельного кодексу України дає підстави для висновку про відсутність пільг для осіб, зазначених у частині першій цієї статті, оскільки навіть дотримання всіх умов набувальної давності не призводить до виникнення права власності землі і власне стосується загального порядку надання земельних ділянок у власність або у користування (статті 118, 123 Земельного кодексу України). Ця норма передбачає лише право звернення до органу державної влади або органу місцевого самоврядування з клопотанням про передачу земельної ділянки у власність чи користування і не передбачає обов'язковості передачі земельної ділянки у власність чи користування таким особам, якщо на дотримання передбаченого законодавством порядку звернення та надання необхідних документів» [8].

Тому можна погодитися з думкою О. Печеного, що у практичному застосуванні виникла низка проблем щодо визнання права власності за набувальною давністю, існують твердження, що ст. 344 ЦК України нині є «мертвою» нормою, що вимагає певних коректив судової практики [5, с. 19]. Це твердження є особливо актуальним, коли йдеться про набуття права власності за набувальною давністю на земельну ділянку.

Підсумовуючи, можна сказати, що є необхідність удосконалення чинного законодавства щодо набуття права власності на земельну ділянку за набувальною давністю. Тому не погодитися з думкою К. В. Рибалко, що набуття права власності на землю за набувальною давністю є реальним, однак виконання всіх вимог ст. 119 ЗК України не створює для громадянина жодного пріоритету в процедурі приватизації, яка здійснюється на загальних підставах [9, с. 30-33].

Відтак, чинним законодавством не передбачено набуття прав на земельні ділянки за набувальною давністю. ст. 119 Земельного кодексу України встановлює як наслідок «сумлінного, відкритого і безперервного користування земельною ділянкою протягом 15 років» можливість «звернутися до органу державної влади або органу місцевого самоврядування з клопотанням про передачу її у власність або надання». для використання». Звернутися з таким проханням має можливість кожен, незалежно від факту користування земельною ділянкою, а тим більше його тривалості та характеру. Те, що передбачено ст. 119 Земельного кодексу України, не є набувальною давністю в усталеному розумінні, оскільки виникнення права передбачається внаслідок волевиявлення «органу», а не внаслідок витоку давності. Більше того, така невизначеність дає можливість ухвалювати незаконні рішення щодо права власності на земельні ділянки. Вважаємо, що законодавець повинен чітко зазначити, що ч. 4 ст. 344 ЦК України щодо набуття права власності за набувальною давністю на земельну ділянку за рішенням суду не застосовується.

### **СПИСОК ВИКОРИСТАНИХ ДЖЕРЕЛ**

1. Цивільний кодекс України : Закон України від 16.01.2003 № 435- IV. Відомості Верховної Ради України. 2003. № 40-44. Ст. 356.
2. Зигрій О. В. Право власності на землю: сучасні проблеми та перспективи їх вирішення. *Наукові записки*. 2023. № 14. С. 55-59
3. Земельний кодекс України : Закон України від 25.10.2001 № 2768-III.

Відомості Верховної Ради України. 2002. № 3-4. Ст. 27.

4. Постанова Верховного Суду від 03.07.2018 р. у справі № 670/266/17. Єдиний державний реєстр судових рішень. URL : <https://bit.ly/3eDpCQR>.

5. Печений О. Визнання права власності за набувальною давністю: підстави, порядок, процесуальні особливості. *Вісник Національної асоціації адвокатів України*. 2019. № 4 (52). С. 19-29.

6. Герасимчук Л. Набувальна давність як підстава набуття права власності на земельну ділянку. *Земельне право*. 2020. № 2. С. 172-176

7. Маньогора Т. В. Набувальна давність на земельну ділянку. *Інформація і право*. 2020. № 1 (32). С. 145-152

8. Постанова Верховного Суду України від 11 квітня 2018 року по справа № 742/2916/15-ц. URL: <http://reyestr.court.gov.ua/Review/73627618>

9. Рибалко К. Приватизація земельної ділянки за набувальною давністю – реальна, але в загальному порядку. *Вісник Національної асоціації адвокатів України*. 2019. № 4 (52). С. 30-33.

## **ОСОБЛИВОСТІ УЧАСТІ ТРЕТІХ ОСІБ В СПРАВАХ ПРО ПОНОВЛЕННЯ В РОБОТІ**

**Логінова Марина Вікторівна**

викладач кафедри  
цивільного права та процесу

**Ярина Ярослава Ігорович**

Студент

Дніпропетровський державний університет  
внутрішніх справ  
м. Дніпро, Україна

Участь у процесі за статтею 38 ЦПК наділяє всіх учасників практично всіма правами та обов'язками, які передбачені для сторін, за винятком деяких невеликих, але значущих відмінностей. Це одна з причин, що призводить до змішання третіх осіб цього роду з іншими учасниками.

У випадку участі третьої особи, яка не пред'являє самостійних вимог у справі, зазвичай виникає один позов від позивача до відповідача, а не кілька паралельних позовів, як це може мати місце при спільній участі в процесі. Третя особа, яка не має самостійних вимог у справі, діє в межах своїх прав незалежно, тобто її процесуальні дії не залежать від узгодження з іншою стороною, з якою вона виступає [2, с. 40].

Оскільки третя особа не є суб'єктом спірної правовідносини, в процесі розгляду суперечки між первинними сторонами не може бути прийнято рішення на її користь, і від неї не може бути стягнуто нічого. Відносини між первісною стороною і третьою особою, як правило, вирішуються у самостійному судовому порядку (наприклад, за регресивним позовом) [3, с. 62].

Участь третіх осіб у трудових справах представляє собою особливий аспект участі третіх осіб у справах (згідно зі статтею 39 Цивільного процесуального кодексу). У випадках, передбачених цією статтею, суд може ініціювати розгляд регресивного позову з боку підприємства, установи чи організації проти посадової особи, винної у неправомірному звільненні

працівника. Під час розгляду цього позову разом із позовом про відновлення на роботі, суд може стягнути суму, призначену позивачеві за примусовий відгул, з посадової особи на користь відповідача. Це правило ґрунтується на статті 214 Кодексу законів про працю, яка встановлює матеріальну відповідальність посадових осіб за переведення на іншу роботу або звільнення працівників з вираженим порушенням закону [1].

Застосовувати статтю 39 ЦПК суд може лише в тому випадку, якщо працівник був звільнений з роботи без згоди профспілкового комітету або з підстав, не передбачених законом .

При вирішенні спорів щодо відновлення на роботі профспілкові органи не залучаються до відповідальності, оскільки вони не мають відносин ані в трудовій, ані в цивільно-правовій сферах з відповідачем. З боку відповідача залучається лише та посадова особа, яка видала неправомірне рішення про переведення або звільнення працівника.

У цивільному судочинстві посадова особа виступає як третя особа без самостійних вимог на стороні відповідача і як відповідач за регресивним позовом. Вона користується всіма правами і несе обов'язки третьої особи (згідно зі статтями 30 і 39 ЦПК). Як відповідач за регресивним позовом, посадова особа наділена правами сторони відповідно до статті 33 ЦПК. При винесенні рішення суд зобов'язаний у резолютивній частині визначити, що відповідач (юридична особа) повинна відновити позивача на роботі і виплатити йому заробітну плату за час примусового відгулу, а потім вказати на стягнення цієї суми на користь відповідача з третьої особи [1].

Учасники цивільно-правового конфлікту, які не є сторонами, визначаються як треті особи, і вони мають зацікавленість у вирішенні спору між основними сторонами. Залежно від ступеня та характеру їх зацікавленості розрізняються дві категорії третіх осіб [3, с. 22]. Перша група включає тих, хто висуває самостійні вимоги у справі (їхні права та обов'язки аналогічні позивачу), а друга - тих, хто не висуває своїх вимог, але може приєднатися до справи на боці позивача чи відповідача, якщо рішення може вплинути на їхні

права або обов'язки. Справи про поновлення на роботі мають особливості відповідно до статті 39 Цивільного процесуального кодексу [1]. У таких справах суд може самостійно залучити до участі в розгляді як третю особу посадову особу, відповідальну за звільнення або переведення незаконно звільнених або переведених працівників [4, с. 20]. Крім того, суд може покласти на цю посадову особу (третю особу) обов'язок відшкодувати збитки відповідачу за вимушений прогул чи менше оплачену роботу. Розмір компенсації у таких випадках визначається законодавством про працю, і лише в цих справах дозволяється одночасний розгляд основного та регресивного позовів.

### **СПИСОК ВИКОРИСТАНИХ ДЖЕРЕЛ**

1. Цивільний процесуальний кодекс України. URL: <https://zakon.rada.gov.ua/laws/show/1618-15#Text>
2. Мадараш А. Треті особи в цивільному процесі. 2016 р. С. 33.
3. Резворович К. Особливості участі третіх осіб в справах про поновлення в роботі. Редакційна колегія. 2021 р. С. 271.
4. Сільченко С. Особливості розгляду трудових спорів з урахуванням змінених процесуальних норм. Підприємництво, господарство і право 2018 р. С. 148-152.

## **СУТНІСТЬ ПРИНЦИПУ ЗМАГАЛЬНОСТІ ТА РІВНОПРАВНОСТІ СТОРИН, ЇХ РЕАЛІЗАЦІЯ В ЦИВІЛЬНОМУ ПРОЦЕСІ**

**Логінова Марина Вікторівна**

викладач кафедри  
цивільного права та процесу

**Ярина Ярослава Ігорович**

Студент

Дніпропетровський державний університет

внутрішніх справ

м. Дніпро, Україна

Один з основних принципів судочинства, який має велике значення, - це принцип змагальності. Цей принцип є одним з чотирьох ключових принципів юридичного процесу, які утворюють модель процесу. Вони взаємодіють між собою і утворюють основу для різних типів судових процесів. Перша пара принципів, яка об'єднується діалектичним зв'язком, включає принцип змагальності і принцип об'єктивної істини (іноді відомий як принцип активного суду, «слідчий» чи «інквізиційний» принцип). Друга пара складається з принципу диспозитивності і принципу публічності.

Панування принципу змагальності в цивільному судочинстві визначає його специфіку, особливо у контексті принципу диспозитивності. Це означає, що процес будується на засаді конфронтації сторін, при цьому позивач має обов'язок зазначити суду факти, що обґрунтовують його звернення, та представити докази їх існування чи відсутності. Відповідач, у свою чергу, має право заперечити подані обставини і представити свої докази. Цей принцип є ключовим елементом цивільного судочинства, оскільки він прямо пов'язаний із процесом доказування. Спроможність сторін виносити та захищати свої права робить його одним із головних важелів судового процесу [1, с. 68].

Змагальність, яка є важливим аспектом конституційних принципів судочинства, визначається як рівні можливості зацікавлених сторін у пошуку правди та захисті своїх інтересів в судовому процесі. Відповідно до положень



пункту 3 частини 2 статті 129 Конституції України, основним принципом судочинства є «змагальність сторін та свобода в наданні ними суду своїх доказів і у доведенні перед судом їх переконливості».

Принцип змагальності у цивільному судочинстві означає, що сторонам в судовому процесі надається можливість активно брати участь у вирішенні спору. Це передбачає рівність їхніх прав і можливостей, самостійність у представленні інтересів, здатність переконати суд у правильності своїх аргументів та відсутність одностороннього спрямування судового процесу. Принцип сприяє відкритості та публічності процесу, забезпечуючи справедливий та балансований розгляд справи. Суд відіграє ключову роль у незалежному, об'єктивному та неупередженому керівництві процесом. Він має роз'яснювати учасникам їхні процесуальні права та обов'язки, сприяти їм у реалізації цих прав та стежити за правильним розвитком подій. Завдання судді полягає не в тому, щоб збирати докази за пасивні сторони, а в створенні умов для повного та всебічного дослідження доказового матеріалу та встановлення фактичних обставин справи [2, с. 62].

Принцип змагальності визначається двома важливими аспектами. По-перше, кожній стороні надається можливість переконати суд у законності та обґрунтованості своїх вимог та заперечень за допомогою реалізації прав, що передбачені процесуальним законодавством. По-друге, сторона, яка прагне перемогти у спорі, повинна взяти участь у змаганні, в рамках якого встановлені правила процесуального законодавства. Вона має переконати суд у своїй правоті, при цьому суд сприяє обом сторонам у реалізації їхніх прав, зберігаючи при цьому об'єктивність і безсторонність.

Принцип рівноправності сторін є одним із фундаментальних принципів цивільного процесу, визначаючи рівний статус та можливості всіх сторін участі в судовому процесі. Його сутність полягає в забезпеченні рівності перед законом та рівних можливостей в захисті та представленні своїх прав та інтересів для всіх учасників процесу. Усі сторони в судовому процесі повинні мати рівний статус перед законом. Це означає, що ніхто не може бути підданий

дискримінації або обмеженням у доступі до правосуддя через різниці в статусі, роду, расі, релігії чи інших ознак [3, с. 59].

Сторони мають право на рівні можливості в представленні своїх доказів, аргументів та захисту своїх прав та інтересів. Суд повинен забезпечувати однаковий доступ до доказів, можливість допиту свідків, адвокатської підтримки тощо. Суд повинен активно дбати про те, щоб зберігати рівновагу між сторонами та не допускати домінування однієї сторони над іншою. Суд повинен бути об'єктивним, безстороннім та вживати заходи для забезпечення рівних можливостей для всіх. Принцип рівноправності також передбачає запобігання ситуаціям, де одна сторона має значно більше ресурсів чи можливостей для захисту своїх прав порівняно з іншою. Суд повинен робити відповідні корекції для уникнення такої нерівності.

Важливо відзначити, що принцип змагальності тісно пов'язаний з принципом рівності. У транснаціональних принципах цивільного процесу відзначено, що суд повинен гарантувати рівне ставлення та розумні можливості сторін для захисту своїх прав у судовому процесі. Основними ознаками змагального процесу є протилежні матеріально-правові інтереси сторін, наділення їх рівними процесуальними правами, а також наявність незалежного юрисдикційного органу, який вирішує правовий спір по його суті. Ці принципи в сукупності формують основу для справедливого та ефективного функціонування цивільного судочинства.

### **СПИСОК ВИКОРИСТАНИХ ДЖЕРЕЛ**

1. Боровська, І. А., Петровський, А. В. Особливості реалізації принципу судового керівництва (case management) у цивільному судочинстві України. Аналітично-порівняльне правознавство, 2022, (6), 68-74.
2. Заплітна, І. А. Поняття, принципи та види судового процесу. Галицькі студії: Юридичні науки, 2023, (3), 60-65.
3. Кузьменко, К. О. Принцип неприпустимості зловживання процесуальними правами в цивільному судочинстві. 2023. С. 58 – 66.

# ФОРМУВАННЯ АДМІНІСТРАТИВНОГО ПРАВА У ЗАРУБІЖНИХ КРАЇНАХ

**Мазур Ольга Володимирівна,**  
4 курс, перший(бакалаврський)рівень вищої освіти,  
заочна форма навчання,  
освітня програма «Міжнародне право»  
Маріупольський державний університет

**Вступ. / Introductions.** Адміністративне право є важливою складовою правової системи будь-якої країни і визначає взаємовідносини між державою та громадянами, а також регулює діяльність владних органів. Формування адміністративного права у зарубіжних країнах відображає різні історичні, культурні та політичні контексти.

**Мета роботи. / Aim.** Мета роботи полягає у вивченні та аналізі процесу формування адміністративного права у різних країнах світу. Розпочати потрібно з того, що проблема формування адміністративного права у зарубіжних країнах є складною та багатогранною. Історичні та культурні особливості кожної країни впливають на формування цієї галузі права, визначаючи її специфіку та особливості. Однією з ключових проблем є пошук балансу між потужністю держави та захистом прав громадян, що може призводити до недостатнього контролю за діяльністю державних органів та порушень прав людини. Недостатня чіткість законодавства та відсутність ефективних механізмів контролю також ускладнюють формування адміністративного права. Глобалізація вносить свої виклики, створюючи необхідність гармонізації стандартів та розвитку міжнародного співробітництва. Вирішення цих проблем потребує комплексного підходу, який би враховував історичні, культурні та політичні особливості кожної країни та сприяв балансу між потужністю держави та захистом прав громадян.

**Матеріали та методи./Materials and methods.** У роботі використовуються наукові статті, монографії, документи міжнародних організацій та законодавчі акти з різних країн. Методологія включає аналіз

законодавчих та історичних документів, порівняння правових систем та вивчення практики їх впровадження у зарубіжних країнах. Історичні та культурні традиції відіграють ключову роль у формуванні адміністративного права. Наприклад, у країнах, що мали колоніальну історію, таких як Індія та Канада, спостерігається вплив правових систем колонізаторів, що визначили особливості структури та функціонування адміністративного апарату. Також важливою є історія розвитку державних структур та їх взаємодія з суспільством, що впливає на формування правових норм та принципів адміністративного права.

**Результати та обговорення./Results and discussion.** Правові системи також мають значний вплив на формування адміністративного права. Наприклад, у країнах зі змішаною правовою системою, таких як Японія та Ізраїль, спостерігається поєднання елементів різних правових традицій, що визначає специфіку адміністративного права. Крім того, важливим є вплив міжнародного права та конвенцій на формування адміністративного права, зокрема у сферах прав людини, екології та міжнародної торгівлі.

Процес глобалізації також впливає на формування адміністративного права. Зміни у світовій економіці, технологіях та політиці створюють нові виклики для держав, що вимагають адаптації правових систем та адміністративних процедур до нових умов. Глобальні проблеми, такі як зміни клімату, міграція та тероризм, потребують співпраці між державами у сфері адміністративного регулювання.

**Висновки./Conclusions.** Усі ці фактори визначають складність формування адміністративного права у зарубіжних країнах. Незважаючи на це, розуміння цих особливостей є важливим для подальшого розвитку та вдосконалення адміністративного права як вітчизняних, так і зарубіжних держав.

Лише за умови узгоджених дій і співпраці між країнами можна досягти ефективного та сучасного адміністративного правопорядку, який відповідатиме потребам сучасного світу.

## СПИСОК ЛІТЕРАТУРИ

1. Степаненко І. М. "Загальна теорія державного управління: Навч. посібник". К.: Юрінком Інтер, 2019.
2. Корнієнко В. М., Жук В. Г., Яременко О. М. "Державне управління: Навч. посібник". К.: Центр навчальної літератури, 2020.
3. Громова І. В. "Адміністративне право: Загальна та особлива частини: Підручник". К.: Видавничий дім "Ін Юре", 2021.
4. Яблонська І. І., Гетьман Н. І. "Державне управління: Навч. посібник". К.: Атіка, 2020.
5. Варламова І. В., Голуб І. Г. "Адміністративне право: Навч. посібник". К.: Видавничий дім "Ін Юре", 2019.

## ПОНЯТТЯ ТА ПРАВОВИЙ РЕЖИМ ВІДКРИТОГО МОРЯ

**Мазур Ольга Володимирівна,**  
4 курс, перший (бакалаврський) рівень вищої освіти,  
заочна форма навчання,  
освітня програма «Міжнародне право»  
Маріупольський державний університет

**Вступ. / Introduction.** Відкрите море є однією з ключових понять у міжнародному морському праві. У статті 1 Конвенції про відкрите море 1958 р. термін «відкрите море» охоплює «всі частини моря, які не входять ні в територіальне море, ні у внутрішні води будь-якої держави». У Конвенції ООН з морського права 1982 р. під відкритим морем розуміються всі частини моря, «які не входять ні у виключну економічну зону, ні в територіальне море або внутрішні води будь-якої держави, ні в архіпелажні води держави-архіпелагу» (ст. 86 Конвенції). Поняття відкритого моря має важливе значення для регулювання використання морських ресурсів, забезпечення вільної навігації та захисту довкілля.

**Мета роботи. / Aim.** Мета роботи полягає в дослідженні понять, що стосуються правового режиму відкритого моря згідно міжнародного права. Основні принципи правового режиму відкритого моря встановлені Конвенцією Організації Об'єднаних Націй з морського права (UNCLOS) 1982 року. Згідно з UNCLOS, кожна держава має право на мирне користування відкритим морем для вільної навігації, рибальства та наукових досліджень. При цьому, жодна держава не може претендувати на суверенітет чи юрисдикцію над відкритим морем.

Усі країни мають право прокладати підводні кабелі та трубопроводи на дні відкритого моря поза межами свого континентального шельфу. Жодна держава не може перешкоджати іншій країні в цьому процесі, але при цьому перша повинна враховувати вже існуючі кабелі та трубопроводи, не заважати їх ремонту та уникати перешкоджання судноплавству та рибальству. Прибережна країна має обмежене право втручання у підкладання та обслуговування

іноземних підводних кабелів або трубопроводів на її континентальному шельфі, за винятком деяких випадків, і траєкторія проходження цих інфраструктурних об'єктів визначається за згодою прибережної країни.

**Матеріали та методи./Materials and methods.** У роботі використані наукові статті, монографії та законодавчі акти з міжнародного права морів. Методологія дослідження базується на аналізі та порівнянні різних поглядів і підходів до визначення понять та правового режиму відкритого моря згідно з прийнятими міжнародними угодами та конвенціями.

**Результати та обговорення./Results and discussion.** Проблематика правового режиму відкритого моря включає суперечності в тлумаченні правових норм між державами, конфлікти через різні інтереси щодо використання ресурсів та територіальні претензії, потребу в ефективному управлінні для забезпечення раціонального використання ресурсів та охорони навколишнього середовища, а також проблеми безпеки та екологічні проблеми, які вимагають спільних зусиль держав для їх вирішення.

**Висновки./Conclusions.** Таким чином, відкритим морем визнаються простори Світового океану, що знаходяться за зовнішньою межею територіального моря, які не підпорядковані суверенітету будь-якої держави і знаходяться, у загальному, і рівному користуванні всіх держав.

Враховуючи важливість відкритого моря для всіх держав, важливо забезпечити міжнародне співробітництво та управління для забезпечення ефективного та стійкого використання цієї важливої області. Уникнення конфліктів та вирішення проблем вимагає спільних зусиль та зобов'язань усіх держав за дотриманням принципів міжнародного права.

## СПИСОК ЛІТЕРАТУРИ

1. Конвенція Організації Об'єднаних Націй по морському праву от 10.12.1982г.//[Електронний ресурс].–Режим доступу: <http://zakon1.rada.gov.ua>;
2. Конвенція про відкрите море от 29.04.1958 г. // [Електронний ресурс]. – Режим доступу: <http://zakon1.rada.gov.ua>;

3. Єлєзаров О. П. Здійснення юрисдикції прибережних держав з метою захисту морського середовища від забруднення з суден: міжнародно-правовий аспект. - Юридична наука № 3/2011. – Ст.205 – 210;

4. Кузнецов С. О. Морське право : підручн. / С. О. Кузнецов, Т. В. Аверочкіна. – Одеса : Фенікс, 2011. – 382 с.



# ПРАВА І СВОБОДИ ЛЮДИНИ ЯК ОСНОВА ІСНУВАННЯ СУЧАСНОГО ДЕМОКРАТИЧНОГО СУСПІЛЬСТВА

**Мартолог Кірілл Русланович,**  
студент 1-го курсу денної форми  
здобуття освіти першого (бакалаврського) рівня  
вищої освіти спеціальності 081 «Право»,  
освітньої програми «Право»,  
навчально-наукового інституту права  
Київського національного університету імені Тараса Шевченка  
м. Київ, Україна  
к.ю.н., доцент  
**Котенко Тетяна Вікторівна**

**Вступ./Introduction.** Права і свободи людини є фундаментом, на якому будується сучасне демократичне суспільство. Вони забезпечують кожному індивіду можливість реалізувати свої потенціали, вільно виражати думки та брати участь у політичному житті. Захист і дотримання прав людини гарантують не лише справедливість і рівність, але й стабільність та розвиток держави. У сучасних умовах глобалізації та технологічного прогресу питання прав і свобод набувають нових аспектів та викликів, що вимагає постійного вдосконалення правових механізмів та суспільної свідомості. У рамках цих тез ми дослідимо, яким чином права і свободи людини сприяють зміцненню демократичних інституцій, запобіганню конфліктам та побудові гармонійного соціального середовища.

**Ціль роботи./Aim.** Ціль роботи полягає в тому, щоб набути цілісного уявлення про історичний розвиток та становлення концепції прав людини; засвоїти сутність та зміст прав людини; з'ясувати підстави розрізнення категорій «права людини» і «права громадянина» та їх співвідношення; засвоїти конституційно-правові засади забезпечення прав людини у правоохоронній діяльності; ознайомитись з сучасними міжнародноправовими стандартами прав людини у правоохоронній діяльності та сучасним станом їх реалізації у діяльності правоохоронних органів України.

**Матеріали та методи./Materials and methods.** Дослідження прав і свобод людини як основи існування сучасного демократичного суспільства в різні епохи базується на аналізі історичних джерел, філософських текстів, політичних трактатів та ідеологічних праць, які становлять основу політичної думки в різні історичні періоди.

Об'єктом дослідження стали праці таких вчених, як: І. П. Андрусак, Д. Є. Забзалюк, П. М. Лепісевич, Р. Б. Тополевський, О. В. Ковальова, А. І. Берендєєва, А. Г. Пишна, В. Ю. Томіна, В. О. Боняк, М. В. Корнієнко.

Методологія включає літературний, історичний, контекстуальний, порівняльний аналіз, а також синтез та узагальнення. Використовуючи ці методи, ми можемо отримати глибоке розуміння та аналіз прав і свобод людини як основи існування сучасного демократичного суспільства в різні історичні епохи.

**Результати та обговорення./Results and discussion.** Природа основних прав і свобод людини визначається тим, що в якій би країні особа не проживала, вона перебуває під захистом світового співтовариства, а також держави, громадянином якої вона є. Стан свободи не дарується публічною владою, а належить людині від народження. Він реалізується через суб'єктивні права, які мають природно-правовий характер, а тому є невід'ємними. На шляху свободи стоїть держава, яка створюється людьми для підтримки можливості реалізації самої свободи. Держава через закони, і насамперед конституцію, закріплює права і свободи людини, які є мірою можливої поведінки для особи.

Історія ідеї прав людини бере свої витоки в давнині. Вже в Біблії містяться положення про цінність і недоторканність людського життя, рівності людей. В античних державах і країнах Давнього Сходу обґрунтовувалася рівність людей однаковими природними умовами їхнього походження з Космосу, «неба». І хоча за часів рабовласництва і феодалізму панувала ідея про права «вільних» людей (Аристотель, Платон та ін.), її розвиток сприяв накопиченню інтелектуального матеріалу для подальшого розвитку у цьому

напрямку - визнання рівності усіх людей перед законом.

Активність у розвитку ідеї про права людини припадає на епоху Відродження і Просвіти. У XVII-XVIII ст. ця ідея продовжує свій розвиток у теорії природного (природженого) права, яка дозволила оцінювати з позицій справедливості діюче в державі позитивне право, проводити його перетворення в напрямку гуманізму і свободи. Г. Гроцій, Дж. Локк, Б. Спіноза, Ж.-Ж. Руссо, Ш. Монтеск'є, Т. Джефферсон, І. Кант, Дж.-Ст. Мілль, І. Бентам закладають основи сучасного розуміння прав людини, серед яких першочерговими та священними вважають право на життя, свободу, власність.

Отже, наведене ілюструє, що права людини, як зазначає Ю. Шемшученко є історично мінливою категорією, яка еволюціонує разом із суспільством та державою. Багатогранність людини породжує невичерпність її прав. Разом з людиною, її рівнем розвитку та значенням у соціумі постійно змінюються і її права, їх пріоритети.

Традиційно для класифікації прав людини використовують теорію поділу прав людини, яку розробив французький правознавець Карел Васак. Основою цієї концепції є генераційний підхід, а саме, поділ прав на три покоління. Відповідно до теорії походження прав людини їх поділяють на три групи, чи так звані покоління. Так, перше покоління становлять громадянські та політичні права, друге покоління – соціально-економічні та культурні права, третє – колективні права, або права «солідарності».

Перше покоління громадянських і політичних прав бере початок від XVII-XVIII ст., а саме у період після англійської, американської та французької революцій та є основою індивідуальної свободи. Перші акти англійського конституціоналізму, що закріплюють права людини – Петиція про права (1628 р.) поклала на англійського короля певні обов'язки, що мали б захищати підданих від сваволі королівської адміністрації, Habeas Corpus Act (Закон про недоторканність особи) (1679 р.), що вперше увів поняття «належної» процедури, передбачив гарантії недоторканності особи, принцип презумпції невинуватості і Білль про права (1689 р.), який встановив свободу слова у

парламенті, свободу виборів та право звернення підданих із петицією до короля.

Друге покоління прав - економічні, соціальні та культурні, ідея яких з'являється на початку XIX ст., формується після соціалістичних революцій. Їх відносять, до позитивних прав, оскільки вони вимагають для своєї реалізації участі держави. Друге покоління прав людини – поглиблення особистих (громадянських) і розвиток соціально-економічних і культурних прав (право на працю, відпочинок, соціальне забезпечення, медичну допомогу тощо) – сформувалося в процесі боротьби народів за поліпшення свого економічного становища та підвищення культурного статусу.

Третє покоління прав розглядається як продукт розвитку національної держави кінця XIX ст. Згадування цих прав знаходимо в статті 28 Загальної декларації прав людини: «Кожна людина має право на соціальний і міжнародний порядок, при якому права і свободи, викладені в цій Декларації, можуть бути повністю здійснені». Третє покоління прав людини можна назвати солідарними (колективними), тобто правами всього людства – правами людини і правами народів.

Розвиток філософії, медицини, технічний прогрес трансформує суспільні відносини. Внаслідок цілого ряду наукових відкриттів, що відбулися в середині XX ст. і продовжують тривати до сьогодні, перед суспільством постало багато можливостей, яких до цього часу не існувало, зокрема, право на інформаційний простір світу, на надання різних послуг - глобальна мережа Інтернет; права людини, пов'язані з науковими відкриттями в галузі мікробіології, медицини, генетики (клонування, трансплантація органів, використання «віртуальної реальності», штучне запліднення, зміна статі, «генна інженерія» тощо). Право як система правових норм повинне давати адекватну відповідь на ці зміни у вигляді відповідного нормативного регулювання.

Питання прав і свобод людини на сьогодні є найважливішою проблемою внутрішньої та зовнішньої політики всіх держав світової спільноти. Стан справ у сфері забезпечення прав і свобод, їх практичної реалізації є тим критерієм, за

яким оцінюється рівень демократичного розвитку будь-якої держави й суспільства в цілому. Кожна людина має громадянські (особисті) й політичні права, свободи, а також економічні, соціальні, екологічні та культурні права. Існує чіткий перелік основних прав людини. Його закріплено в Загальній декларації прав людини, прийнятій ООН 10 грудня 1948 р.

У науковій літературі існує понад 10 критеріїв класифікації прав та свобод людини. За джерелом походження прав людини їх розділяють на: природні і позитивні. Права людини поділяються на позитивні та негативні, що відображають позитивні та негативні аспекти свободи. Позитивні права людини фіксують обов'язки держави, осіб і організацій надати громадянину ті або інші блага, здійснювати певні дії (право на соціальне забезпечення, освіту, охорону здоров'я, гідний життєвий рівень). Здійснення позитивних прав не можливе без наявності у держави достатніх ресурсів, їх конкретне наповнення прямо залежить від багатства країни і демократичності її політичної системи. У негативному значенні свобода розуміється, як відсутність примушення, обмеження у ставленні до особи, в позитивному - свобода вибору, а головне, спроможність людини до досягнення своєї мети, прояву хисту до індивідуального розвитку. Згідно з такими відмінностями свободи негативні права визначають обов'язки держави та інших людей стримуватися від тих або інших дій у ставленні до особи.

Ідея свободи — одна з головних у філософії Дж. Локка. Нею просякнута всі елементи його філософської системи. І це не дивно, адже Локк цілком справедливо вважається одним із представників класичного європейського лібералізму, навіть одним із зачинателів ліберальної філософії в новочасній Європі. Свобода розглядається англійським філософом як одне з фундаментальних прав людини, яке полягає у праві на вільний вибір, покладання і переслідування життєвих цілей. Варто зазначити, що у потрійній правовій формулі Локка, всі зазначені права взаємопов'язані між собою, передбачають одне одного, або, як пише Е. Ю. Соловйов, "рефлектують одне в одне". Тому кожне з них має значення лише за умов наявності інших. Сама по

собі свобода як така була б неможливою, принаймні, обмеженою, якби не була доповнена правом на життя (свободою розпоряджатися власними життєвими силами) і правом на власність (свободою розпоряджатися продуктами своєї життєдіяльності, предметними втіленнями власних цілей). У цьому сенсі кожне з прав можна розглядати як різновид свободи.

Жан-Жак Руссо стверджував: «Якщо хтось відмовиться підкорятися загальній волі, то він буде до цього примушений всім організмом, а це означає, що його силою примусять бути вільним». Як відомо, колективістські ідеї знайшли втілення в марксизмі-ленінізмі і соціалістичному праві. Рене Давид навіть виділив окрему «сім'ю соціалістичного права», яку він характеризує таким чином: «Керівники соціалістичних країн декларують розбудову суспільства нового типу, в якому не буде держави і права. Тому єдиним джерелом соціалістичного права є революційна творчість законодавця, що втілює волю народу, керованого комуністичною партією. Засоби виробництва націоналізовані. Приватне право поступається пануванню права публічного».

**Висновки./Conclusions.** У висновку слід підкреслити, що права і свободи людини є наріжним каменем сучасного демократичного суспільства, забезпечуючи умови для розвитку особистості, збереження соціальної справедливості та підтримання миру. Без надійного захисту прав і свобод неможливо уявити справжню демократію, адже вони формують основу для активної громадянської участі, відповідального урядування та соціального прогресу. Сучасні виклики вимагають від нас постійної роботи над вдосконаленням правових механізмів і зміцненням правосвідомості, щоб забезпечити гідне життя для кожного індивіда. Лише так ми зможемо зберегти і розвивати демократичні цінності, які є запорукою стабільного і справедливого суспільства.

## МІЖНАРОДНО-ПРАВОВЕ РЕГУЛЮВАННЯ ЗАХИСТУ ПРАВ ДИТИНИ

**Миронець О. М.**

Науковий керівник, доцент кафедри  
конституційного і адміністративного права  
Юридичного факультету,  
Національний авіаційний університет,  
м. Київ, Україна

**Макаренко Я. В.,**

здобувач вищої освіти першого (бакалаврського) рівня  
Юридичного факультету,  
Національний авіаційний університет,  
м. Київ, Україна

Захист прав дитини є однією з найважливіших та найактуальніших проблем у сучасному світі. Діти, як майбутнє кожної нації, повинні мати гарантовані права на життя, розвиток, безпеку та благополуччя. Визнання та захист цих прав на міжнародному рівні відіграє ключову роль у формуванні справедливого та гуманного суспільства.

Основним міжнародним документом, в якому викладені права дитини, є Конвенція ООН про права дитини. В українському законодавстві правовими документами, які регулюють це питання, є Конституція України, Сімейний кодекс України, Закон України “Про охорону дитинства” та Цивільний кодекс України [1].

Початком діяльності з міжнародно-правового регулювання в галузі захисту прав дітей вважається створення у 1923 р. Міжнародного союзу порятунку дітей [2]. Через п'ять років 16 вересня 1924 було прийнято Декларацію прав дитини (Женевську декларацію), перший міжнародний договір про права дітей. У той час права дітей розглядалися в основному в контексті заходів, які необхідно було прийняти відносно рабства, дитячої праці, торгівлі дітьми. Союзом було розроблено перший міжнародний акт-Декларацію прав дитини (або Женевську декларацію), яка завдяки зусиллям першопрохідниці прав дитини Еглантіни 10 Джебб була прийнята П'ятою

Асамблеєю Ліги Націй у 1924 р. [3].

Важливим кроком світової спільноти в контексті захисту прав дітей стало прийняття Декларації прав дитини 20 листопада 1959 р. Цей документ, який був прийнятий на основі та на виконання Загальної декларації прав людини (1948 р.), наголошує, що кожна дитина має володіти усіма правами, зазначеними у ньому. Декларація містила всього десять принципів, проте саме вони стали фундаментом міжнародно-правового захисту прав дитини. Вперше увага громадськості була звернена на такі основні засади формування прав дитини, як: рівність та вся повнота прав дитини, спеціальний захист прав дитини, право на ім'я та громадянство, право на соціальний захист, забезпечення належних умов захисту та розвитку дітей з обмеженими можливостями, повний і гармонійний розвиток дитини в любові та розумінні, право на безоплатну й обов'язкову освіту, пріоритетність захисту прав дитини, захист від усіх форм недбайливого ставлення, жорстокості та експлуатації, виховання дитини у дусі взаєморозуміння, терпимості, дружби між народами, миру і братерства [4].

Декларація прав дитини стала основою для прийняття Конвенції про права дитини (1989 р.). У 1978 р. уряд Польщі представив Комісії ООН з прав людини первісний проект цього документа, підготовлений на основі Декларації. А 20 листопада, у тридцяту річницю Декларації 1959 року, було ухвалено Конвенцію, що часто називають світовою Конституцією прав дитини. Україна ратифікувала дану Конвенцію постановою Верховної Ради України № 789-ХІІ від 27 лютого 1991 року [5].

Отже, міжнародне право чітко окреслило комплексні зобов'язання щодо захисту прав дитини. Від Женевської декларації 1924 року до Конвенції про права дитини 1989 року, світове співтовариство визнало необхідність спеціального захисту дітей та встановило стандарти для їх благополуччя. Однак, прийняття міжнародних норм не гарантує автоматичного дотримання. Потрібні постійні зусилля з боку урядів, громадянського суспільства та міжнародних організацій, щоб гарантувати, що кожна дитина має можливість



жити в безпеці, гідності та щасті.

### **СПИСОК ВИКОРИСТАНИХ ДЖЕРЕЛ:**

1. Права дітей. Що про них треба знати? URL: <https://legalaid.gov.ua/novyny/prava-ditej-shho-pro-nyh-treba-znaty/> (дата звернення: 8.05.2024 )
2. Лінник Н. В. Історичні передумови захисту прав і свобод дитини на різних етапах розвитку суспільства. Університетські наукові записки. 2006. № 2 (18). С. 41–45. URL: [www.univer.km.ua](http://www.univer.km.ua) (дата звернення: 8.05.2024 )
3. Дитинство під прицілом: права дитини в умовах збройного конфлікту на сході України: наукове видання / О. А. Біда, А. Б. Блага, О. А. Мартиненко, П. І. Пархоменко, М. Г. Статкевич, С. В. Тарабанова; за заг. ред. А. П. Буценка / Українська Гельсінська спілка з прав людини. – К., КИТ, 2016. – 82 с. з іл. URL: [https://helsinki.org.ua/wp-content/uploads/2016/03/Preview\\_Child\\_Pid\\_Prizilom.pdf](https://helsinki.org.ua/wp-content/uploads/2016/03/Preview_Child_Pid_Prizilom.pdf) (дата звернення: 8.05.2024);
4. Декларація прав дитини: Міжнародний документ від 20.11.1959 URL: [https://zakon.rada.gov.ua/laws/show/995\\_384](https://zakon.rada.gov.ua/laws/show/995_384) (дата звернення: 8.05.2024);
5. Н. М. Оніщенко, О. Л. Львова, С. О. Сунегін. Права і свободи дитини: вступ до проблеми. Часопис Київського університету права// 2013/2. Теорія та історія держави і права. Філософія права. С. 13-17.

## ПРАВО НА ЩАСТЯ В КОНТЕКСТІ СОМАТИЧНИХ ПРАВ ЛЮДИНИ

**Москалюк Олександр Володимирович,**

к.ю.н., доцент

**Гацелюк Евеліна Аттілівна,**

Студентка

Київський національний університет

імені Тараса Шевченка

м. Київ, Україна

**Вступ.** Закріплення й розширення каталогу прав людини відбувалося чималий проміжок часу. Покоління прав розвивалися в контексті історичних подій, які охоплювали зокрема досягнення у політиці, як мистецтві управління державою, економіці, медицині, освіті, науці тощо. Соматичні права, як права четвертого покоління, визначаються як основні права людини на непорушність її фізичного тіла та контроль над ним. До списку сучасних прав людини, наприклад, входять право на евтаназію, зміна статі, трансплантація органів, клонування, одностатеві шлюби.

**Мета роботи.** Дослідити право на зміну статі через призму права на щастя, проаналізувати рішення Європейського суду з прав людини в розрізі даної проблеми.

**Матеріали та методи.** Методи дослідження базуються на використанні широкого спектру загальнонаукових та конкретно-наукових методів пізнання, таких як аналіз та синтез, індукція та дедукція, конкретизація. Інформаційною базою є офіційний сайт з опублікованими рішеннями практики Європейського суду з прав людини.

**Результати та обговорення.** У справі «Schlumpf v. Switzerland» [1], заявниця Надін Шлюмпф, яка народилася у 1937 році під ім'ям Макс Шлюпф, вирішила змінити свою стать у 2002 році. Вона стверджувала, що з дитинства страждала психологічно через свою гендерну ідентичність, що наштовхувало її до декількох спроб самогубства. Лише після того, як її діти виростили, а чоловік помер від раку, вона вирішила вжити конкретних заходів. У 2003 році вона

почала гормональну терапію, психіатричне та ендокринологічне лікування. Через рік вона успішно перенесла операцію зі зміни статі. Однак, публічний фонд страхування відмовився виплатити компенсацію, на яку вона подала заявку в той самий місяць. Причиною цього було не лише ризик для її здоров'я в пізньому віці, але і прецедентна практика федерального страхового суду, яка вимагала дворічний «період спостереження» перед операцією.

Шлюпф подала скаргу до Страсбургського суду через відмову у відшкодуванні зазначених вище причин збитків. Суд підтримав її та визнав, що її право на повагу до приватного життя, згідно зі статтею 8 Європейської конвенції з прав людини, було порушено. Суд поставив під сумнів статус прецедентної практики національного рівня (правило двох років), яка у цьому конкретному випадку (високий вік заявника) не враховувала всі обставини справи. Суд зазначив, що Конвенція не гарантує право на відшкодування витрат за операції зі зміни статі.

Суть справи полягала не у відшкодуванні збитків, а в надмірному застосуванні правила двох років у швейцарському прецедентному праві. Однак, це був важливий випадок, коли ЄСПЛ вийшов за рамки питань юридичного визнання транссексуалів і звернувся до практичних аспектів зміни статі. Суд визначив, що для оцінки виправданості винятків з правила двох років необхідно використовувати досвід медичного персоналу та враховувати усі медичні, а також біологічні та психологічні аспекти. Замість «механічного» застосування правил, ЄСПЛ рекомендував людський підхід.

На мою думку, постає питання екзистенційне — конкуренція двох титанів з каталогу прав людини: права на життя та права на щастя, до якого, зрештою, все зводиться. Адже якщо мова йде про доцільність перевірки наявності саме гендерної дисфорії протягом періоду двох років і, відповідно, очікування хірургічної операції протягом цього періоду, то варто було б запровадити певне диференційоване регулювання за критерієм віку та/або іншими обставинами. Інакше, незважаючи на те, що рівність є основоположним принципом сучасного права, пронизана різними аспектами і значеннями, оскільки вона виступає як

юридична концепція, ідеал справедливості, принцип та суб'єктивне право, як можна зробити висновок з фабули, — може стати інструментом для необґрунтованої дискримінації.

Питання зміни статі є питанням щастя, як конституційної категорії, а не питанням життя. Коли дві особи - транссексуали, віком 18 та 67 років, опиняються в медичній установі й потребують водночас термінового оперування, однак фактично допомогу надати можливо лише комусь одному, то лікар, скоріше за все, обере варіант надання екстреної інвазивної допомоги 18-річному пацієнту чи пацієнтці з утилітарних міркувань, які переважають серед буденної лікарської практики. Проте коли мова йде про процедури зміни статі й існування черг, варто враховувати дещо інші критерії, зокрема вік (в зворотньому вигляді) особи, яка потребує таких маніпуляцій.

**Висновки.** По-перше, розвиток соматичних прав людини потребує нової дискусії про те, як належним чином забезпечити права, які входять до сучасного покоління прав. По-друге, постає питання врахування всіх аспектів практичної реалізації цього права, адже проблемним є питанням не рівності в частині зміни статі, так як вона має особистісне підґрунтя, а необґрунтованої дискримінації (стосується певної групи людей), яку зокрема зазнала заявниця у проаналізованій справі, як представниця людей похилого віку. Надін Шлюмпф зазнала порушення права на повагу до приватного життя, яке відокремлює особливу частину приватної сфери людської життєдіяльності, яка полягає в різноманітних відносинах, стосунках, явищах, подіях, що не мають публічного значення, визначається і регулюється самою особою. Держава, виходячи з ст. 8 Європейської конвенції з прав людини, не повинна втручатися в цю сферу, тобто держава має негативні зобов'язання відносно цього права. Однак, якщо втручання є передбаченим, виправданим та необхідним в демократичному суспільстві, то пропоную розглядати зміну статі, як процес реалізації права на щастя. У випадку існування обґрунтованого строку очікування медичного втручання, тривалість очікування повинна диференціюватися в залежності від комплексу обставин, зокрема віку особи (67-річна заявниця) та загальної

тривалості життя. Тобто враховувати довготривалу відсутність для неї можливості реалізації права на щастя шляхом усунення невідповідності між її гендерною ідентичністю ( її особистим відчуттям власної статі) та статтю, яка отримана при народженні, на відміну від, наприклад, 18-річної особи.

#### **СПИСОК ВИКОРИСТАНИХ ДЖЕРЕЛ:**

1. Рішення Європейського суду з прав людини від 08.01.2009 по справі № 29002/06 «Schlumpf v. Switzerland». URL: <https://hudoc.echr.coe.int/tpk197/view.asp?i=002-1720>

## **МАТЕРІАЛЬНА ВІДПОВІДАЛЬНІСТЬ СТОРІН ТРУДОВИХ ПРАВОВІДНОСИН**

**Наліжитий Вадим Віталійович**

Здобувач вищої освіти

Навчальної групи СР-142

3 курсу ННІФППН

Дніпропетровського державного  
університету внутрішніх справ

Науковий керівник:

**Логінова Марина Вікторівна**

Викладач кафедри цивільного  
права та процесу

Дніпропетровського державного  
університету внутрішніх справ

Питання матеріальної відповідальності як для працівника, так і для роботодавця, завжди залишається одним з актуальних в аспекті застосування трудового законодавства. Роботодавці прагнуть до максимального відшкодування від працівників, тоді як працівники прагнуть забезпечити гарантії своїх прав при притягненні до матеріальної відповідальності, незалежно від змін в ринкових умовах. Матеріальна відповідальність є одним із важливих аспектів у сфері трудового права, оскільки вона регулює відносини між працівником та роботодавцем у випадках порушення трудових обов'язків чи завдання шкоди. У цьому науковому тексті розглянемо ключові аспекти матеріальної відповідальності сторін трудових правовідносин.

Одним із основних дискусійних питань у теорії трудового права є визначення самого поняття матеріальної відповідальності. Різні науковці мають різні підходи до цього питання. Проте, після аналізу різноманітних підходів можна визначити спільну точку зору: матеріальна відповідальність полягає у зобов'язанні сторін трудових відносин відшкодувати шкоду, завдану іншій стороні через невиконання або неналежне виконання трудових обов'язків [1, с. 89].

Ще одним обговорюваним питанням є місце матеріальної відповідальності в системі юридичної відповідальності. Більшість учених вважають, що матеріальна відповідальність має самостійний характер у трудовому праві. Проте, є думки, що цю відповідальність слід розглядати як різновид цивільно-правової відповідальності [3, с. 41]. Такий підхід, з одного боку, задовольняє інтереси підприємців, але, з іншого боку, ставить працівника в нерівний економічний стан, оскільки він не несе ризиків підприємницької діяльності та отримує фіксовану заробітну плату. Таким чином, можна підтвердити, що матеріальна відповідальність у трудовому праві є самостійним видом відповідальності. Це обґрунтовується тим, що вона регулюється трудовим законодавством, є характерною для трудових правовідносин, діє принцип невинуватості працівника, та обмежується відшкодуванням дійсної шкоди. Такий підхід забезпечує рівноправ'я сторін трудового договору та відповідає принципам справедливості в сучасному трудовому праві [4, с. 5].

У сфері трудового права питання щодо підстав виникнення матеріальної відповідальності сторін трудового договору в основному вирішується через трудове правопорушення, що вже майже не викликає суперечок. Однак, серед елементів трудового правопорушення, спірним залишається питання щодо тлумачення поняття шкоди в трудовому праві. Дійсно, трудове законодавство не визначає прямо поняття «пряма дійсна шкода», що може призводити до недорозумінь та помилок у практичній діяльності [2, с. 47].

У науковій літературі також існує розбіжність у тлумаченні різновидів матеріальної відповідальності сторін трудових правовідносин. Це можна спостерігати у визначенні обмеженої та повної, індивідуальної та колективної матеріальної відповідальності, а також відповідальності працівника перед роботодавцем та навпаки. Зокрема, Кодекс законів про працю України передбачає чотири види матеріальної відповідальності працівника, проте не надає чіткого визначення для інших видів, які можуть виникати на практиці [1, с. 39].

Це свідчить про потребу у доповненні Кодексу законів про працю

окремою главою, присвяченою матеріальній відповідальності сторін трудового договору. У цій главі мають бути визначені поняття та види матеріальної відповідальності, а також чітко розглянуті права та обов'язки сторін у випадках виникнення матеріальної відповідальності. Такий крок допоможе унормувати практику та уникнути непорозумінь між сторонами трудових відносин, а також забезпечить більшу правову впевненість як працівників, так і роботодавців.

Для забезпечення більшої правової впевненості сторін трудових правовідносин та уникнення непорозумінь у практиці, є необхідним доповнення законодавства конкретними нормами, які чітко визначатимуть поняття та види матеріальної відповідальності, а також права та обов'язки сторін у випадках виникнення такої відповідальності.

Отже, матеріальна відповідальність у трудових правовідносинах є складним та багатогранним питанням, яке потребує уважного вивчення та ретельного регулювання на рівні законодавства. Тільки відповідно до чітких норм та визначень можна забезпечити справедливість та рівноправ'я між сторонами трудового договору.

### **СПИСОК ВИКОРИСТАНИХ ДЖЕРЕЛ**

1. Борисов, Сергій Едуардович. До питання правової природи матеріальної відповідальності сторін трудових правовідносин. 2020. С. 42.
2. Войцишена, О. В. Особливості застосування трудового законодавства про матеріальну відповідальність працівників. Аналітично-порівняльне правознавство. 2022. С. 103-107.
3. Гайдаренко Л. Г. Матеріальна відповідальність працівника: поняття, особливості, види. 2021. С. 86.
4. Ілющенко, А. С. "Щодо визначення поняття матеріальної відповідальності працівників. 2022. С. 75



# РОЛЬ НАЦІОНАЛЬНОЇ ПОЛІЦІЇ У ЗАБЕЗПЕЧЕННІ ПРАВ І СВОБОД ЛЮДИНИ В УКРАЇНІ

**Науменко Даніїл Вікторович**  
Курсант 1-го курсу Навчально-наукового  
інституту права та підготовки фахівців для  
підрозділів Національної поліції,  
Дніпропетровського державного  
університету внутрішніх справ  
Науковий керівник:  
**Жеглінська Тетяна Олегівна**  
Старший викладач кафедри  
«Теорії та історії держави і права»

Відповідно до статті 3 Конституції України людина, її життя і здоров'я, честь і гідність, недоторканність і безпека визнаються в Україні найвищою соціальною цінністю. Спрямованість діяльності держави визначається саме колом прав і свобод людини, системою гарантій їх забезпечення. Утвердження і забезпечення прав і свобод людини є головним обов'язком держави [1].

Більше того, згідно зі ст. 1 Закону України "Про Національну поліцію", Національна поліція України як "центральный орган виконавчої влади, служить суспільству шляхом забезпечення охорони прав і свобод людини, протидії злочинності, підтримання публічної безпеки і порядку". Діяльність поліції спрямовується та координується Кабінетом Міністрів України через Міністра внутрішніх справ України згідно із законом. У межах своїх повноважень взаємодіє з органами правопорядку та іншими органами державної влади, а також органами місцевого самоврядування, відповідно до закону та інших нормативно-правових актів [2].

Отже, Національна поліція України відіграє ключову роль у забезпеченні прав і свобод людини в країні. Згідно з Законом України "Про Національну поліцію", основними завданнями поліції є захист життя, здоров'я, прав і свобод громадян України, іноземних громадян, осіб без громадянства, протидія злочинності, охорона публічного порядку, власності, забезпечення публічної

безпеки [2].

Важливе місце в діяльності Національної поліції України щодо забезпечення прав і свобод людини займає організація та здійснення запобіжної, профілактичної роботи як найбільш ефективного та гуманного способу боротьби зі злочинами та іншими правопорушеннями.

Профілактичні заходи, які здійснюються у процесі управління внутрішніми справами, складаються із заходів загальної та індивідуальної профілактики. Загальна профілактика спрямована на виявлення та усунення причин та умов, що сприяють скоєнню правопорушень. Індивідуальні профілактичні заходи застосовуються безпосередньо до особи з антигромадськими установками та орієнтаціями з метою переконати її у необхідності законслухняної поведінки. У процесі профілактики Національною поліцією попереджаються також нещасні випадки, шкідливі та суспільно небезпечні наслідки, що виникають при епідеміях, пожежах, повенях, землетрусах та інших стихійних лих [3, с. 11].

Одним із найбільш дієвим інструментом, що забезпечує державну охорону права і свободи людини, є Національна поліція України. Бо тільки поліція має у своєму розпорядженні необхідні засоби (правові санкції, запобіжні заходи, зброю, спеціальні засоби), за допомогою яких можуть бути суттєво обмежені або навіть порушені права громадян [4, с. 237].

Так, на нашу думку, важливим кроком у цьому напрямі є прийняття Стратегії сталого розвитку «Україна – 2020», якою в Україні визначаються вектори руху щодо впровадження європейських стандартів життя в оборонній, соціально-економічній, правоохоронній сферах. Задля цього рух здійснюється за такими векторами: вектор розвитку – це забезпечення сталого розвитку держави, проведення структурних реформ та, як наслідок, підвищення стандартів життя; вектор безпеки – це забезпечення гарантій безпеки держави, бізнесу та громадян, захищеності інвестицій і приватної власності; вектор відповідальності – це забезпечення гарантій, що кожен громадянин, незалежно від раси, кольору шкіри, політичних, релігійних та інших переконань, статі,

етнічного та соціального походження, майнового стану, місця проживання, мовних або інших ознак, матиме доступ до високоякісної освіти, системи охорони здоров'я та інших послуг в державному та приватному секторах; вектор гордості – це забезпечення взаємної поваги та толерантності в суспільстві, гордості за власну державу, її історію, культуру, науку, спорт [5, с. 134], [6].

Слід зазначити, що Національна поліція співпрацює з іншими правоохоронними органами, а також з громадськими організаціями та інститутами громадянського суспільства для забезпечення прав і свобод людини в Україні. Важливо зазначити, що Національна поліція несе відповідальність за свої дії перед законом і громадянами. Для забезпечення ефективного захисту прав і свобод людини важливо, щоб Національна поліція діяла законно, обґрунтовано та з повагою до прав і свобод людини.

### **СПИСОК ВИКОРИСТАНИХ ДЖЕРЕЛ**

1. Конституція України від 28 червня 1996 р. № 254к/96-ВР (поточна редакція: 01.01.2020) URL: <https://zakon.rada.gov.ua/laws/show/254%D0%BA/96-%D0%B2%D1%80#Text> (дата звернення: 04.04.2024)
2. Закон України «Про Національну поліцію» від 2 липня 2015 р. № 580-VIII (поточна редакція: 29.03.2024) URL: <https://zakon.rada.gov.ua/laws/show/580-19#Text> (дата звернення: 04.04.2024)
3. Бичок О. Поняття та сутність діяльності поліції як складової частини МВС у забезпеченні прав і свобод людини та громадянина / О. Бичок, М. Максимова // Актуальні проблеми превентивної діяльності Національної поліції в умовах воєнного стану : матеріали Регіон. кругл. столу (м. Дніпро, 19 квітня 2023 р.). Дніпро : ДДУВС, 2023. – С. 10-12
4. Кравченко І.С. Роль поліцейського територіальної громади у забезпеченні національної безпеки держави / І.С.Кравченко // Міжнародна та національна безпека: теоретичні і прикладні аспекти : матер. III Міжнар. наук.-практ. конф. (м. Дніпро, 15 березня 2019 р.). - Дніпро : ДДУВС, 2019.-С. 236-237

5. Дотримання прав людини у правоохоронній діяльності: стан та перспективи: матеріали Всеукр. круг. столу (м. Дніпро, 28 берез. 2023 р.). – Дніпро : ДДУВС, 2023. – 246 с.

6. Указ Президента Про Стратегію сталого розвитку "Україна - 2020" від 12.01.2015 №5/2015 URL: <https://zakon.rada.gov.ua/laws/show/5/2015#Text> (дата звернення: 04.04.2024)

**НОРМАТИВНО-ПРАВОВЕ РЕГУЛЮВАННЯ ДІЯЛЬНОСТІ  
ДЕПАРТАМЕНТУ СТРАТЕГІЧНИХ РОЗСЛІДУВАНЬ ТА  
СТРУКТУРНИХ ПІДРОЗДІЛІВ**

**Наумов Георгій**

курсант 2 курсу ННП та ПФПНП  
Дніпровського державного  
університету внутрішніх справ

**Сідельник Микита**

курсант 2 курсу ННП та ПФПНП  
Дніпровського державного  
університету внутрішніх справ

Науковий керівник:

**Єфімов Володимир**

доцент кафедри кримінального процесу і  
стратегічних розслідувань Дніпровського  
державного університету внутрішніх справ,  
кандидат юридичних наук, доцент

Основним завданням департаменту стратегічних розслідувань (далі-ДСР) є боротьба з організованою злочинністю шляхом її виявлення та нейтралізації, з метою захисту громадян та держави від негативного впливу злочинних організацій, організованих груп та інших угруповань [1].

Головними принципами ДСР є не тільки загальні, міжгалузеві принципи такі, як: верховенство права, законність, гуманність тощо, а й такі унікальні: превентивність (запобігання злочинам вчинених злочинними організаціями та організованих групах); інноваційність (запровадження сучасних методів у діяльності органів); рішучість (здатність йти на ризики задля досягнення поставленої мети); оперативність (документування злочинів, які готуються та миттєве реагування на всі події); унікальність (використання у діяльності ексклюзивних засобів та надсучасних методів для ідентифікації та виявленні організаторів злочинних угруповань) [1].

З метою виконання поставлених завдань та дотриманні принципів працівники ДСР повинні керуватися у своїй діяльності низки нормативно-

правових актів, зокрема: Конституції України, міжнародних правових актів, постанов Кабінету Міністрів України, законів та кодексів України, а також відомчих наказів Міністерства внутрішніх справ України.

Говорячи, про дотримання у діяльності Конституції України, то необхідно звернути увагу, що Конституція України – це Основний Закон, який встановлює основоположні, фундаментальні принципи, якими повинні керуватися усі органи, зокрема такими принципами: право на недоторканість житла (ст. 29), право на таємницю листування, телефонних розмов, телеграфії та іншої кореспонденції (ст. 31), право на невтручання в особисте та сімейне життя (ст. 32) [2].

Розглядаючи міжнародні правові акти, то таких низка, зокрема Конвенція Організації Об'єднаних Націй (далі - ООН) проти транснаціональної організованої злочинності (від 15.11.2000), де визначено основні поняття, які можуть використовуватися при протидії організованої злочинності, а також основні засади, на яких повинні діяти країни-учасниці, як у внутрішніх відносинах, так і зовнішніх [3].

Іншим міжнародним актом, де розглядається питання протидії організованої злочинності є Рамкова Конвенція ООН проти організованої злочинності, у якій визначено основні напрями діяльності злочинних організацій, які мають міжнародний характер: незаконний обіг наркотичних та психотропних речовин; торгівля людьми; підробка грошових знаків; незаконна торгівля предметами культурної спадщини, які визнані у Конвенції ЮНЕСКО як ті, що заборонено ввозити, вивозити, передавати; викрадення ядерного матеріалу; терористичні акти; збут зброї та вибухових речовин; підкуп осіб органів державної влади. Кожен із вищевказаних видів діяльності злочинних організацій є такими, що потребують особливої уваги, а також такими, що вчиняються організованими групами чи злочинними організаціями, тобто об'єктами, яким протидіє ДСР [4].

У призмі даного питання слід розглянути і Угоду про Асоціацію України з Європейським Союзом, де одним із напрямів діяльності України є активна

проти дія злочинним угрупованням, зокрема, діяльність яких пов'язана із збутом зброї та вибухових речовин [5].

Іншими міжнародними актами є і Конвенція про боротьбу з торгівлею людьми та з експлуатації проституції третіми особами (1949) [6]; Міжнародна Конвенція про боротьбу з фінансуванням тероризму (2002) тощо [7].

Говорячи про внутрішні закони, якими регулюються діяльність ДСР є і Закон України «Про Національну поліцію» [8], адже ДСР відносяться до підрозділів Національної поліції; Кримінальний процесуальний кодекс України, де регламентується порядок здійснення процесуальних заходів [9]; Кримінальний кодекс України, у якому передбачено склад кримінальних правопорушень [10], пов'язаних із злочинними організаціями, організованими групами, злочинними спільнотами, бандами тощо.

Розглядаючи діяльність ДСР, то окремо слід вказати, що головним напрямом роботи є оперативно-розшукова діяльність, яка регулюється Інструкцією про порядок організації оперативно-розшукової діяльності та негласної роботи оперативними підрозділами Національної поліції України, затвердженої Наказом Міністерства внутрішніх справ України №07 від 05.05.2016, яка має гриф секретності «таємно» [11].

Проте одним із основоположних законів, яким регулюються діяльність ДСР є Наказ Голови Національної поліції України від 23.10.2019 року № 1077 затверджено «Положення про Департамент стратегічних розслідувань Національної поліції України» [12].

Саме вищезазначеним документом було створено та затверджено діяльність ДСР, а також зазначено права та обов'язки співробітників ДСР. Окремо слід вказати, що 09.10.2019 було видано Постанову Кабінету Міністрів України №867, у якій було прийнято рішення про створення юридичної особи публічного права міжрегіональний територіальний центр Національної поліції- Департамент стратегічних розслідувань [13].

Виходячи із вищевказаного, слід дійти висновку, що діяльність ДСР та структурних підрозділів базується на низці нормативно-правових актів, які

визначають основні напрями, принципи та завдання діяльності. Слід звернути увагу, що у численному переліку законів, кодексів, наказів, особливе місце відіграють міжнародно-правові акти, якими регулюється питання протидії злочинним угруповань, що є основним напрямом роботи підрозділів ДСР.

### **СПИСОК ВИКОРИСТАНИХ ДЖЕРЕЛ**

1. Діяльність Департаменту стратегічних розслідувань. Основні напрями.  
URL: <https://dsr.npu.gov.ua/pro-departaments>
2. Конституція України. Закон від 28.06.1996 №254-к/96 ВР//Відомості Верховної Ради України (ВВР), 1996, № 30, ст. 141. URL: <https://zakon.rada.gov.ua/laws/show/254%D0%BA/96-%D0%B2%D1%80#Text>
3. Конвенція Організації Об'єднаних Націй проти транснаціональної організованої злочинності. Прийнята резолюцією 55/25 Генеральної Асамблеї від 15 листопада 2000 року. Дата набуття чинності для України: 21.05.2004.  
URL: [https://zakon.rada.gov.ua/laws/show/995\\_789#Text](https://zakon.rada.gov.ua/laws/show/995_789#Text)
4. Рамкова Конвенція Організації Об'єднаних Націй проти організованої злочинності. Міжнародний документ від 21.07.1997. URL: [https://zakon.rada.gov.ua/laws/show/995\\_786#Text](https://zakon.rada.gov.ua/laws/show/995_786#Text)
5. Угода про Асоціацію між Україною, з однієї сторони, та Європейським Союзом, Європейським співтовариством з атомної енергії і їхніми державами-членами, з іншої сторони. Міжнародний документ від 27.06.2014. Угоду ратифіковано із заявою Законом № 1678-VII від 16.09.2014. URL: [https://zakon.rada.gov.ua/laws/show/984\\_011#Text](https://zakon.rada.gov.ua/laws/show/984_011#Text)
6. Конвенція про боротьбу з торгівлею людьми і з експлуатацією проституції третіми особами. Міжнародний документ від 02.12.1949. URL: [https://zakon.rada.gov.ua/laws/show/995\\_162#Text](https://zakon.rada.gov.ua/laws/show/995_162#Text)
7. Конвенція про боротьбу із фінансуванням тероризму. Міжнародний документ від 09.12.1999. Конвенцію ратифіковано із заявою Законом № 149-IV (149-15) від 12.09.2002. URL: [https://zakon.rada.gov.ua/laws/show/995\\_518#Text](https://zakon.rada.gov.ua/laws/show/995_518#Text)
8. Про Національну поліцію. Закон України від 02.07.2015 № 580-VIII//



Відомості Верховної Ради (ВВР), 2015, № 40-41, ст.379. URL: <https://zakon.rada.gov.ua/laws/show/580-19#Text>

9. Кримінальний процесуальний кодекс України. Закон від 13.04.2012 № 4651-VI// Відомості Верховної Ради України (ВВР), 2013, № 9-10, № 11-12, № 13, ст.88. URL: <https://zakon.rada.gov.ua/laws/show/4651-17#Text>

10. Кримінальний кодекс України. Закон від 05.04.2001 № 2341-III// Відомості Верховної Ради України (ВВР), 2001, № 25-26, ст.131. URL: <https://zakon.rada.gov.ua/laws/show/2341-14#Text>

11. Інструкція про організацію оперативно-розшукової діяльності та негласної роботи оперативними підрозділами Національної поліції України. Наказ Міністерства внутрішніх справ України від 05 травня 2016 року № 07. Зареєстрований в Міністерстві юстиції України 10 травня 2016 року за № 696/28826.

12. Положення про Департамент стратегічних розслідувань Національної поліції України. Наказ Голови Національної поліції України від 23.10.2019 року № 1077. URL: <https://web.archive.org/web/20201001232120/http://tranzit.ltd.ua/nakaz/files/%D0%9D%D0%B0%D0%BA%D0%B0%D0%B7%20%D0%9D%D0%9F%201077%20-%2023102019%20%D0%BF%D0%BE%D0%BB%D0%BE%D0%B6%D0%B5%D0%BD%D0%BD%D1%8F%20%D0%94%D0%A1%D0%A0.pdf>

13. Постанова Кабінету Міністрів України від 09.10.2019 №867 «Про утворення територіального органу Національної поліції». URL: <https://www.kmu.gov.ua/npas/pro-utvorennya-teritorialnogo-organ-a867>

## **ОСОБЛИВОСТІ ЗАСТОСУВАННЯ ПОЛІЦЕСЬКИХ ЗАХОДІВ ПРИМУСУ ЯК МЕТОДУ АДМІНІСТРАТИВНОЇ ДІЯЛЬНОСТІ ПОЛІЦІЇ**

**Обоянцев Станіслав Сергійович,**  
здобувач вищої освіти 1 курсу  
факультету підготовки фахівців  
для підрозділів превентивної діяльності  
Дніпропетровського державного університету внутрішніх справ  
Науковий керівник:  
**Дерев'янка Крістіна Віталіївна,**  
викладач кафедри адміністративного права,  
процесу та адміністративної діяльності  
Дніпропетровського державного університету внутрішніх справ  
старший лейтенант поліції

Побудова правової держави в Україні, яка ефективно охороняє права і свободи людини та громадянина, а також забезпечує верховенство права в усіх сферах суспільного життя, є одним із головних напрямів державного будівництва. Подальший розвиток демократії та забезпечення прав і свобод громадян тісно пов'язані з підвищенням якості та ефективності адміністративної діяльності різних складових сектору безпеки і оборони. Одне з провідних місць у цьому секторі займає Національна поліція України.

Національна поліція України відіграє важливу роль у захисті національних інтересів у сфері критичної інфраструктури, здійснюючи свої завдання в різних аспектах. Основним серед них є нормативно-правовий (статутний) простір. Верховенство права вимагає, щоб усі дії поліції були законними та відповідали встановленим нормам. Нормативно-правовий простір включає закони, підзаконні акти, інструкції та інші правові документи, які регулюють діяльність поліції. У процесі глобалізації цей простір поступово перетворюється в єдиний правовий режим, що регулює застосування поліцейських заходів примусу під час адміністративної діяльності.

Інформаційний простір охоплює всі аспекти обробки та використання інформації, необхідної для виконання завдань. Це включає збір, аналіз,

зберігання та передачу даних, а також забезпечення інформаційної безпеки. Ефективне управління інформацією дозволяє поліції швидко реагувати на загрози та приймати обґрунтовані рішення.

Економічний простір стосується всіх фінансових аспектів діяльності поліції. Це включає фінансування, бюджетування, економічний аналіз та управління ресурсами. Належне фінансування та ефективне використання ресурсів є необхідними для успішного виконання завдань поліції.

Екологічний простір охоплює заходи, спрямовані на захист навколишнього середовища. Поліція повинна враховувати екологічні фактори у своїй діяльності, щоб мінімізувати негативний вплив на довкілля.

Структурний простір стосується організаційної структури поліції, її внутрішньої ієрархії та підрозділів. Ефективна організаційна структура дозволяє поліції діяти злагоджено та координовано, що є необхідним для виконання її завдань.

Функціональний простір охоплює конкретні функції та завдання, які виконує поліція. Це можуть бути заходи з охорони громадського порядку, боротьби зі злочинністю, профілактики правопорушень та інші адміністративні заходи. Функціональна ефективність поліції залежить від її здатності виконувати свої обов'язки з урахуванням правових норм та вимог.

Отже, діяльність Національної поліції України з захисту критичної інфраструктури є багатогранною і здійснюється у різних просторах. Головним серед них є нормативно-правовий простір, який розвивається у контексті глобалізації, створюючи єдиний правовий режим для регулювання застосування поліцейських заходів примусу. Інформаційний, економічний, екологічний, структурний та функціональний простори також відіграють важливу роль у забезпеченні ефективної діяльності поліції та захисті національних інтересів.

Слід зазначити, що застосування поліцейських заходів примусу [2] є важливим для подолання опору під час превентивних заходів, відновлення публічного порядку та безпеки, а також локалізації негативних наслідків. Це включає збереження місця події у первинному, незміненому стані, забезпечення

фіксації та збирання речових доказів у відповідності до закону, затримання правопорушника та його доставлення до підрозділу Національної поліції України.

Крім того, такі заходи допомагають виконувати завдання з забезпечення територіальної цілісності, державного суверенітету, боротьби зі злочинністю, а також забезпечують законне, необхідне, пропорційне та ефективне реагування на надзвичайні ситуації у їх зародку.

Ці примусові заходи дозволяють поліції ефективно реагувати на різні виклики, підтримувати порядок і безпеку в суспільстві, а також забезпечувати належне здійснення правосуддя та дотримання законів.

Особливо важливо розглянути питання про суб'єкти, які застосовують поліцейські заходи примусу під час виконання завдань та здійснення адміністративної діяльності. О. Комісаров та В. Покайчук підкреслюють, що сили охорони правопорядку відіграють провідну роль у цій системі. Вони вважають, що для успішної боротьби з виникненням, попередженням та подоланням наслідків надзвичайних ситуацій потрібна цілеспрямована державна політика та створення системи сил охорони правопорядку як основного інструменту її реалізації [3; 4]. Ми повністю погоджуємося з цією думкою.

Забезпечення особистої безпеки працівників правоохоронних органів, збереження їхнього життя та здоров'я є надзвичайно важливим. Це безпосередньо пов'язане з визначенням форм і методів застосування поліцейських заходів примусу. Ефективне та кваліфіковане виконання завдань вимагає належного забезпечення особистої безпеки, гарантій професійної діяльності, психологічної стійкості та мотивації кожного поліцейського, а також підтримання бойового духу підрозділу. Через це виникла необхідність дослідження механізму застосування поліцейських заходів примусу як методу адміністративної діяльності. Це включає визначення суб'єктів, форм і методів застосування таких заходів, аналіз процесуально-правового забезпечення та визначення способів забезпечення законності під час виконання

адміністративної діяльності.

У контексті реформування системи забезпечення національної безпеки та сил охорони правопорядку, а також інтеграції безпекових та оборонних інституцій до стандартів НАТО і правової системи до стандартів Європейського Союзу, виникла потреба дослідження пріоритетів удосконалення нормативно-правового забезпечення застосування поліцейських заходів примусу. Це дослідження спрямоване на підвищення ефективності виконання завдань та забезпечення національної безпеки в умовах сучасних викликів.

Отже, поліцейські заходи примусу є необхідним інструментом у сфері адміністративної діяльності поліції. Вони використовуються для забезпечення громадського порядку, захисту прав і свобод громадян, а також для запобігання злочинам та правопорушенням.

Однак важливо зазначити, що застосування поліцейських заходів примусу повинно бути обмеженим і здійснюватися в межах закону та з урахуванням прав людини. Поліцейські повинні дотримуватися принципів пропорційності, необхідності та законності під час використання примусу.

Особливості застосування поліцейських заходів примусу полягають у тому, що вони можуть бути різноманітними, включаючи затримання, використання фізичної сили, застосування спеціальних засобів (наприклад, кайданок, батонів, газу тощо) та інші. Кожен випадок застосування примусу вимагає індивідуального підходу та оцінки ситуації з метою забезпечення ефективного та безпечного втручання поліції.

Загалом, поліцейські заходи примусу є необхідним елементом діяльності поліції, проте їх застосування повинно бути обмеженим, законним і здійснюватися з урахуванням прав людини та принципів правової держави.

## **СПИСОК ВИКОРИСТАНІ ЛІТЕРАТУРИ**

1. Про Національну поліцію: Закон України від 02.07.2015 р. № 580-VIII  
URL: <http://zakon5.rada.gov.ua/laws/show/580-19/> (дата звернення: 25.05.2024).
2. Комісаров О., Покайчук В. Створення і функціонування системи сил

охорони правопорядку в розрізі забезпечення державної безпеки України. Вісник Львівського університету. Серія міжнародні відносини. 2016. Вип. 38. С. 219–225. URL: <http://publications.lnu.edu.ua/bulletins/index.php/intrel/article/view/2369/2424> (дата звернення: 25.05.2024).

3. Покайчук В. Я. Сутність і співвідношення понять «сили безпеки» та «сили охорони правопорядку». Науковий вісник Дніпропетровського державного університету внутрішніх справ. 2020. № 4. С. 47-53.

## ОСОБЛИВОСТІ ТА ЗАКОНОДАВЧЕ РЕГУЛЮВАННЯ ЮРИДИЧНИХ ДОКУМЕНТІВ

**Обоянцев Станіслав Сергійович,**  
здобувач вищої освіти 1 курсу  
факультету підготовки фахівців  
для підрозділів превентивної діяльності  
Дніпропетровського державного університету внутрішніх справ  
Науковий керівник:  
**Єфімов Володимир Веніамінович,**  
доцент кафедри кримінального процесу  
та стратегічних розслідувань  
Дніпропетровського державного університету внутрішніх справ,  
кандидат юридичних наук, доцент

Головним питанням, яке слід розглянути у дослідженні, є визначення поняття "юридичний документ". Варто зауважити, що терміни "документ" і "юридичний документ" часто використовуються як синоніми, оскільки законодавство не встановлює чіткого визначення поняття "юридичний документ".

Нормативно-правові документи повинні відповідати нормам законодавства, зокрема Конституції України, загальновизнаним нормам міжнародного права та міжнародним договорам, укладеним Україною з іншими державами. Юридичні документи мають бути узгоджені з чинним законодавством і політикою керівних органів. Видавати їх повинні виключно компетентні органи відповідно до їх офіційно визначених повноважень.

Юридичні документи містять інформацію про суспільство, політичний устрій, звичаї та культуру народу. Вивчаючи природу юридичних документів, важливо розкрити зміст правового життя шляхом набуття знань про право та правові явища.

Особливості, характерні для певного типу юридичного документа, не завжди підходять для всіх типів юридичних документів. У юридичних енциклопедіях терміни «правовий документ» і «юридичний документ» часто

замінюють поняттями «нормативно-правовий акт» або «правовий акт».

У юриспруденції не можна використовувати широке поняття «документ», оскільки не всі документи є правовими. Юридичні документи є особливим видом документів, за допомогою яких оформлюються рішення та дії різних установ, посадових осіб і громадян [8].

Реалізація ефективних правових приписів можлива лише за умови наявності якісної системи нормативної правової поведінки. Організація діяльності держави та взаємодія індивідів у суспільстві тісно пов'язані зі створенням та розповсюдженням різноманітних юридичних документів, таких як договори, декларації, рішення та інші подібні документи. Важливо зазначити, що ступінь відповідності юридичних документів чинним законам відіграє ключову роль у цьому процесі.

Якість правового впливу значною мірою залежить від потреб суспільства. Це означає, що правові норми та приписи повинні відповідати актуальним соціальним, економічним та культурним вимогам. Водночас, якість самих юридичних документів має бути на високому рівні, оскільки вони є основним засобом формування правових відносин у суспільстві.

Юридичні документи повинні бути складені таким чином, щоб їх зміст чітко відображав правові норми і не суперечив чинному законодавству. Це забезпечує правову визначеність і стабільність, що є необхідними умовами для належного функціонування правової системи.

Крім того, юридичні документи відіграють важливу роль у забезпеченні прозорості та підзвітності державних органів та посадових осіб. Вони надають громадянам можливість ознайомитися з прийнятими рішеннями, впливати на процес їх прийняття та захищати свої права у разі порушення.

Таким чином, створення і розповсюдження якісних юридичних документів є невід'ємною складовою ефективною правовою системою, що забезпечує стабільність, справедливість та відповідність правових приписів сучасним потребам суспільства.

У ст. 99 чинного Кримінального процесуального кодексу України



документом є матеріальний об'єкт, створений спеціально для збереження інформації і містить зафіксовану за допомогою письмових знаків, звуків і зображень інформацію, яка може бути використана як доказ фактів або обставин. Документи можуть включати фотографії, аудіозаписи, відеозаписи та інші носії, у тому числі електронні матеріали, отримані за результатами вчинення кримінально-процесуальних дій, передбачених чинними міжнародними договорами, згода на обов'язковість яких надана Верховною Радою України, а також носії інформації, що фіксують процесуальні дії за допомогою технічних засобів і підготовлені в порядку, встановленому Кримінальним процесуальним кодексом України, а також протоколи процесуальних заходів та додатки до них, результати перевірок та акти перевірок [14].

Залежно від характеру створення, розрізняють такі юридичні документи:

1. **Оригінал** – перший або єдиний примірник офіційного документа.
2. **Копія** – документ, який точно відтворює та призначений для відображення всіх зовнішніх характеристик або частин іншого документа та його інформації.

Копії поділяються на:

- **Вихідні дані** – повний примірник оригіналу документа, зроблений одночасно з оригіналом.
- **Витяг** – примірник офіційного документа, який відтворює окремі частини та засвідчений належним чином.
- **Копія витягу** – повторний примірник документа, що має юридичну силу.

Важливо зазначити, що в юридичній практиці важливою ознакою документа є можливість зробити його копію. Уміння створювати копії та чітко розрізняти оригінали і копії документів за їхнім правовим статусом має велике значення при роботі з електронними документами та в судових спорах.

Чітке розрізнення між оригіналами та копіями документів є критичним, оскільки це впливає на їхню юридичну силу і допустимість як доказів у судових

процесах. Оригінали зазвичай мають більшу доказову вагу, а правильне засвідчення копій дозволяє їм бути використаними у правових процедурах. Це особливо актуально в епоху цифрових технологій, де електронні документи та їхні копії потребують додаткових заходів захисту та верифікації, щоб забезпечити їх автентичність і юридичну чинність [9].

Кожен юридичний документ має такі складові:

1. **Суб'єкт** – особа або орган, який створює або видає документ.
2. **Об'єкт** – предмет або ситуація, до яких стосується документ.
3. **Юридичні факти** – обставини або події, які документ підтверджує або регулює (наприклад, при видачі свідоцтва).
4. **Місце і час видання (створення)** – де і коли документ було створено або видано.

Ці складові, які іноді називаються «додатками», включають:

- Назва документа
- Орган, який видав документ
- Дата видання
- Місце видання
- Підпис посадової особи
- Печатка

Ці елементи називаються **істотними елементами документа**. Вони надають документу юридичної сили та роблять його законним. Без цих елементів документ може втратити свою юридичну чинність і не бути визнаним у правовому полі.

Чинне законодавство встановлює чіткі вимоги до форми та змісту юридичних документів, а також до конкретних видів, які застосовуються в окремих випадках. Залежно від виду інформації, юридичні документи можна поділити на два основні типи:

1. **Документи, що містять доказову інформацію** – необхідні для повного, всебічного та об'єктивного розгляду конкретної справи.
2. **Документи, складені відповідними державними органами** –

створюються в процесі їх діяльності.

Кожен юрист використовує у своїй роботі різноманітні юридичні документи, зокрема:

- Закони загального чи спеціального характеру
- Положення
- Довідники
- Офіційні звіти чи огляди справ приватного сектора
- Праці теоретиків чи практиків
- Юридичні публікації
- Встановлені форми та збірники зразків

Велика кількість юридичних документів потребує формування методики обробки у вигляді бази юридичних документів. Це значно спрощує правову діяльність адвокатів, нотаріусів, судів, посадових осіб та службовців органів місцевого самоврядування, правоохоронних органів, прокурорів, юрисконсультів тощо. Така база дозволяє ефективніше зберігати, обробляти та використовувати юридичні документи, забезпечуючи оперативний доступ до необхідної інформації та підвищуючи ефективність правової роботи.

Отже, Особливості юридичних документів полягають у їхній структурі, класифікації та відповідності правовим вимогам. Законодавче регулювання встановлює чіткі вимоги до їхньої форми, змісту та процесу створення, забезпечуючи правову визначеність і можливість їхнього використання як доказів у правових процесах. Дотримання цих вимог є критичним для збереження їхньої юридичної сили та ефективності в правовій діяльності.

### **СПИСОК ВИКОРИСТАНИХ ДЖЕРЕЛ:**

1. Онищук І. Техніка юридичного письма: понятійно-категоріальний апарат // Вісник Національної академії правових наук України. 2013. № 3. С. 87-94.
2. Попова І. М. Правове регулювання засвідчення копій електронних документів // Правова інформатика. 2011. №3–4(31). С. 43–49.

3. Кримінальний процесуальний кодекс України від 13.04.2012 р. № 4651-VI (із змінами та доповненнями). Відомості Верховної Ради України. 2013. № 9-10, № 11-12, № 13. Ст. 88. URL: <https://zakon.rada.gov.ua/laws/show/4651-17#Text> (дата звернення: 25.05.2024)

## РОЛЬ ПІДГОТОВЧОГО ПРОВАДЖЕННЯ В ЦИВІЛЬНОМУ ПРОЦЕСІ

**Омельянець Анна Олександрівна,**

здобувач вищої освіти

3 курсу навчально-наукового інституту права та

підготовки фахівців для підрозділів

національної поліції

Дніпропетровського державного університету

внутрішніх справ

Науковий керівник:

**Логінова Марина Вікторівна,**

Викладач кафедри

Цивільного права та процесу, капітан поліції

Підготовче провадження є необхідною та важливою стадією цивільного процесу, яка має вирішальне значення для правильного та ефективного вирішення справи. У цьому контексті варто зазначити, що відповідна увага до цієї стадії є критичною, оскільки недооцінка, помилки чи недбалість на цій етапі можуть спричинити серйозні наслідки, що поширюються на весь подальший судовий процес.

Згідно з визначенням, підготовче провадження складається із послідовності процесуальних дій, які здійснюються судом та учасниками судового процесу з метою ретельного аналізу справи, визначення можливості урегулювання спору або підготовки до судового розгляду. Важливим є те, що ця стадія є обов'язковою для всіх цивільних справ загального позовного провадження, особливо враховуючи те, що саме в цьому типі провадження розглядаються найскладніші справи [1, с. 52].

Завдання підготовчого провадження визначаються цивільним процесуальним законодавством і включають такі аспекти, як остаточне визначення предмета спору та характеру спірних правовідносин, виявлення позовних вимог і учасників судового процесу, з'ясування заперечень проти позовних вимог, визначення обставин справи та зібрання відповідних доказів, вирішення відводів та встановлення порядку розгляду справи [3, с. 18].

Необхідно підкреслити, що успішне проведення підготовчого провадження є важливим етапом для забезпечення правильного, своєчасного та безперешкодного розгляду справи по суті. Його значення полягає у створенні необхідних передумов для ефективного та справедливого вирішення цивільних спорів в рамках судової системи [4, с. 24].

Проведення підготовчого засідання є ключовим етапом на стадії підготовчого провадження в цивільному процесі. Цей етап є важливим з точки зору забезпечення ефективного та безперешкодного розгляду справи. Згідно з Цивільним процесуальним кодексом України (далі - ЦПК України), проведення підготовчого засідання є обов'язковим у кожній справі, яка розглядається за правилами загального позовного провадження, особливо у випадках, коли ці справи мають складний характер. У інших категоріях цивільних справ, таких як спрощене позовне провадження, наказне провадження, окреме провадження, проведення підготовчого засідання не передбачене [2].

Основною метою підготовчого засідання є виконання завдань підготовчого провадження. Зокрема, його ціллю є з'ясування можливості врегулювання спору до судового розгляду або забезпечення правильного, своєчасного та безперешкодного розгляду справи по суті. Варто зауважити, що підготовче засідання є інструментом для виконання цих завдань та досягнення цієї мети [1, с. 8].

Статтею 197 ЦПК України визначено перелік підготовчих дій, які можуть бути вчинені під час підготовчого засідання та які спрямовані на досягнення мети цього засідання. Перш за все, підготовче засідання проводиться судом з повідомленням учасників справи. Суд надає учасникам інформацію про дату та час проведення засідання для того, щоб вони могли з'явитися до суду та реалізувати свої процесуальні права та обов'язки. Участь у підготовчому засіданні не є обов'язковою для учасників справи, але вони мають право брати участь у ньому в режимі відеоконференції поза межами приміщення суду.

На підготовчому засіданні суд вчиняє ряд підготовчих дій. Зокрема, він оголошує склад суду та інших учасників процесу, з'ясовує можливість

укладення мирової угоди між сторонами, передачу справи на вирішення до третейського суду чи вирішення спору за участю судді. У разі укладення мирової угоди або іншої домовленості між сторонами, суд приймає відповідні рішення щодо подальшого ходу справи.

Підготовче провадження є важливою складовою кожного цивільного процесу. Цей етап спрямований на збір доказів, встановлення фактів і формування бази для подальшого розгляду справи. Ретельне і ефективне підготовче провадження забезпечує розгляд справи належним чином, забезпечує права сторін та сприяє забезпеченню справедливості. Однією з ключових функцій підготовчого провадження є збір доказів. Це включає в себе отримання письмових свідчень, документів, експертних висновків та інших матеріалів, які мають важливе значення для розгляду справи. Збір доказів дозволяє сторонам і суду утворити повну картину подій і встановити обставини справи.

Отже, підготовче засідання є важливим етапом цивільного процесу, спрямованим на забезпечення правильного та ефективного розгляду справи. Його проведення дозволяє учасникам судового процесу вчасно реалізувати свої права та обов'язки, а суду - здійснити необхідні процесуальні дії для підготовки справи до розгляду по суті.

#### **СПИСОК ВИКОРИСТАНИХ ДЖЕРЕЛ:**

1. Гулик, А. Г. Мета підготовчого провадження в контексті оптимізації цивільного судочинства. Держава і право. Юридичні і політичні науки. 2019. С. 117-125.
2. Пуль, С. І., С. І. Пуль. Зміна позову в цивільному судочинстві. 2018 С. 63.
3. Цал-Цалко, Юлія Юліївна, Ю. Ю. Цал-Цалко. Сутність підготовчого провадження. 2019. С. 48.
4. Шаповал, Микола Михайлович. Підготовче провадження в цивільному судочинстві України. 2022. С. 42.

# ПРАВОВИЙ СТАТУС NFT ЯК ОБ'ЄКТА ПРАВА

**Острівний Дмитро Миколайович**

аспірант

Науково-дослідний інститут публічного права

м. Київ, Україна

## **Вступ**

В Україні алгоритм розвитку законодавчої бази стосовно нюансів, тлумачення NFT є важливим елементом на шляху до створення сприятливого середовища для інновацій та розвитку цифрового бізнесу.

NFT (Non-Fungible Tokens) – це унікальні цифрові токени, які використовуються для підтвердження права власності на віртуальні активи, такі як зображення, музика, відео, ігрові предмети тощо. Їх поява знаменує собою нову еру в цифровій економіці та ставить перед законодавцями та юристами низку нових викликів.

## **Правова природа NFT:**

Давайте розглянемо правову природу NFT.

З точки зору українського законодавства NFT можуть розглядатися як:

- Цифрові активи: відповідно до ст. 177 Цивільного кодексу України, "цифровим активом є майно, яке існує лише в цифровій формі та не може існувати в іншій формі".
- Об'єкти права інтелектуальної власності: якщо NFT містить твір, захищений авторським правом, патентом, торговельною маркою тощо.
- Цінні папери: якщо NFT використовується для представлення частки в компанії або іншого активу.

Важливо зазначити, що чинне законодавство України не містить прямого визначення NFT та не встановлює спеціальних правил регулювання їх обігу. Це створює певні правові прогалини та невизначеності, які потребують вирішення.

## **Правові аспекти створення та обігу NFT**

Акцентую увагу на правові аспекти створення та обігу NFT.



Створення та обіг NFT зазвичай здійснюються на основі смарт-контрактів, які є самовиконавчими угодами, записаними в блокчейні. Смарт-контракти можуть містити різні умови, що регулюють права та обов'язки власників NFT, правила їх передачі та інші аспекти їх обігу.

Важливою проблемою є захист прав власників NFT. Зважаючи на децентралізований характер блокчейну, складно вилучити NFT з обігу або вжити інших заходів для захисту прав власника у випадку порушення.

### **Результати та обговорення. Фінансові та податкові аспекти NFT**

Також слід приділити увагу фінансовим та податковим аспектам NFT. NFT в повній мірі можуть розглядатися як фінансові активи з точки зору законодавства про цінні папери та інвестиційну діяльність. А це означає, що до них можуть застосовуватися певні вимоги щодо розкриття інформації, ліцензування та оподаткування.

- Кваліфікація NFT з точки зору фінансового законодавства:

- Згідно з Національною комісією з цінних паперів та фондового ринку України, NFT можуть розглядатися як цінні папери, якщо вони відповідають визначенню, наведеному в ст. 1 Закону України "Про цінні папери та фондовий ринок".

- Це означає, що до них можуть застосовуватися вимоги щодо розкриття інформації, ліцензування та реєстрації.

- Податкові зобов'язання, пов'язані з операціями з NFT:

- Доходи, отримані від продажу NFT, можуть оподатковуватися як дохід фізичної або юридичної особи.

- Ставка податку на доходи фізичних осіб становить 18% або 19,5%, залежно від суми доходу.

- Для юридичних осіб ставка податку на прибуток становить 18%.

- Регулювання діяльності криптобірж та інших платформ, що пропонують послуги з NFT:

- Наразі в Україні відсутнє спеціальне законодавство, яке регулює діяльність криптобірж та інших платформ, що пропонують послуги з NFT.

Однак до них можуть застосовуватися загальні вимоги щодо фінансового моніторингу, запобігання легалізації коштів, отриманих злочинним шляхом, та боротьби з фінансуванням тероризму.

### **Висновки**

NFT – це нове явище, яке має значний потенціал для розвитку цифрової економіки. Однак їх поява створює перед законодавцями та юристами низку нових викликів, пов'язаних з визначенням правового статусу NFT, захистом прав власників NFT, оподаткуванням операцій з NFT та регулюванням діяльності криптобірж та інших платформ, що пропонують послуги з NFT.

Важливо, щоб правове регулювання NFT розвивалося синхронно з розвитком ринку, сприяючи захисту прав власників NFT, запобігаючи шахрайству та стимулюючи розвиток легального ринку.

### **ДЖЕРЕЛА:**

1. Цивільний кодекс України від 16.01.2003 № 435-IV Ст. 177
2. Офіційне тлумачення положень статті 177 див. в Рішенні Конституційного Суду N 31-рп/2009 від 10.12.2009 [https://kodeksy.com.ua/tsivil\\_nij\\_kodeks\\_ukraini/statja-177.htm](https://kodeksy.com.ua/tsivil_nij_kodeks_ukraini/statja-177.htm)
3. Закон України "Про цінні папери та фондовий ринок" Ст. 1
4. Податковий кодекс України
5. Рішення Національної комісії з цінних паперів та фондового ринку від 26.09.2023 № 1067
6. України "Про затвердження Річного звіту про діяльність Національної комісії з цінних паперів та фондового ринку України за 2021 рік" [https://www.nssmc.gov.ua/wp-content/uploads/2022/08/rish\\_1053-1-1.pdf](https://www.nssmc.gov.ua/wp-content/uploads/2022/08/rish_1053-1-1.pdf)

## ПРАВОВА СВІДОМІСТЬ І ПРАВОВА КУЛЬТУРА

**Павленко Микита Андрійович,**  
курсант 1 курсу Навчально-наукового інституту  
права та підготовки фахівців для підрозділів Національної поліції  
Дніпропетровського державного університету внутрішніх справ  
Науковий керівник:  
**Жеглінська Тетяна Олегівна,**  
старший викладач кафедри теорії та історії держави і права  
Дніпропетровського державного університету внутрішніх справ

**Актуальність.** Правова свідомість відіграє ключову роль у формуванні ставлення індивідів до закону та їхньої готовності його дотримуватися. Правова культура об'єднує знання про право, правову поведінку та повагу до правових інститутів. Розвиток цих аспектів сприяє зміцненню правової держави, де захищені права і свободи людини. Стаття 3 Конституції України проголошує, що людина, її життя та здоров'я, честь і гідність, недоторканність і безпека визнаються в Україні найвищою соціальною цінністю. Права та свободи людини є невід'ємними та непорушними. Ця стаття закладає фундаментальний принцип, на якому будується всі інші закони країни, а саме пріоритет прав і свобод людини [1].

**Виклад основного матеріалу.** Ключовими елементами, що формують правову культуру у суспільстві та є відображенням правової свідомості, вважаються: якість та ефективність захисту фундаментальних прав і свобод особи; втілення принципів верховенства закону в соціальне та державне життя; освіченість громадян та урядовців у правових питаннях; наявність законодавства, що відрізняється своєю досконалістю як у формі, так і в суті; рівень законності в суспільстві; ефективність системи правоохоронних органів; прогрес у галузі юридичних наук; активна участь юристів у розробці та удосконаленні нормативних актів і так далі.

Як зазначають А. Кучук та А. Пекарчук, хоча поняття «правосвідомість» дійсно виникло і було активно використано у радянському юридичному вченні,

його значення та роль не варто недооцінювати у сучасному контексті. Правосвідомість як поняття може мати різні інтерпретації, залежно від юридичної традиції та методології. Вона не обмежується лише знанням законів, але також включає моральні та етичні аспекти відношення до права і закону, їх внутрішнє усвідомлення та волю до їх дотримання. В цьому контексті, обидві наведені вище особи мають певний рівень правосвідомості, який проявляється у їхній поведінці та ставленні до права, хоча і в різний спосіб [2].

Слід зазначити різні аспекти деформації правової свідомості, включно з правовим нігілізмом, правовими паліативами, міфологією, інфантилізмом та недосвідченістю. З них правовий нігілізм є найбільш ризикованим, оскільки він проникає не тільки в свідомість людей, але й у державну та громадську діяльність, включаючи юридичну сферу. Тому необхідно дослідити його суть, причини та методи подолання, створивши умови, які спонукатимуть людей діяти в рамках закону.

Знання основоположних принципів демократичного ладу, включно з верховенством права та повагою до прав людини, є невід'ємною частиною освіти.

Щодо підвищення рівня правосвідомості та правової культури серед громадян України, можна виділити кілька напрямків:

- на державному рівні: орієнтація політики на захист прав особи, консолідація правової політики, забезпечення добробуту населення, дотримання Конституції та законів усіма суб'єктами;
- у правотворчості: зростання професійних стандартів у законодавчій роботі, надання права на законодавчу ініціативу населенню, поширення знань у сфері юридичного крафту, обговорення законопроектів у широких колах;
- у правозастосуванні: оновлення судової системи, забезпечення доступу до справедливості, проведення навчальних заходів для держслужбовців, створення консультативних рад, підвищення відповідальності за порушення прав;
- у громадянському суспільстві: розвиток громадських організацій,

активний захист прав, боротьба з беззаконням;

- у медіасфері: ініціативи щодо змін до законодавства про медіа для обмеження насильства в контенті, створення громадської ради для контролю за медіа, заснування суспільного телебачення та спеціалізованих програм з правової освіти.

Правова свідомість (правосвідомість) представляє собою унікальну композицію суспільної свідомості, що охоплює різноманітні прояви правової реальності в правових теоріях та концепціях, у поглядах, уявленнях та почуттях людей щодо права, його справедливості, значущості, а також його ролі у забезпеченні особистої свободи та загальнолюдських цінностей. Правосвідомості притаманні як ті риси, що є загальними для всіх видів суспільної свідомості, такі як, наприклад, ті, що відрізняють її від інших.

В області юридичної освіти ключові аспекти охоплюють розширення обізнаності з правових питань (включно з використанням медіа), залучення уваги громадськості до правових знань та збільшення їхньої доступності, а також впровадження маркетингових стратегій і підтримку виховання в сім'ї заснованого на правових принципах. Для підняття рівня юридичної обізнаності серед громадян України, насамперед, необхідно сформулювати чітку державну стратегію в цій сфері, впровадити системний і науково обґрунтований підхід до організації відповідних ініціатив та забезпечити координацію дій усіх державних інституцій.

Такий підхід має базуватися на життєвих прикладах, що демонструють відданість закону з боку влади та її представників. Використання позитивного досвіду минулого, адаптованого до сучасних умов та потреб України, як незалежної країни, що прагне до демократії і правової держави, є суттєвим. Важливо також усвідомлювати, що розвиток сучасної правової культури залежить не тільки від зусиль держави, але й від активності всього суспільства та кожного окремого громадянина.

**Висновок.** Важливість правової свідомості та культури у формуванні стабільного та справедливого суспільства не може бути переоцінена.

Ефективний захист фундаментальних прав і свобод, принципи верховенства закону, високий рівень освіченості громадян у правових питаннях, якісне законодавство та ефективні правоохоронні органи є основними стовпами правової культури. Комплексні програми правової освіти, засновані на найкращих світових практиках та адаптовані до потреб різних вікових та професійних груп, сприяють підвищенню правової обізнаності. Боротьба з правовим нігілізмом та іншими формами деформації правової свідомості є ключовим завданням на шляху до зміцнення правової держави. Все це в сукупності веде до формування здорового правового середовища, де кожен громадянин є активним учасником та гарантом дотримання прав і свобод.

#### **СПИСОК ВИКОРИСТАНИХ ДЖЕРЕЛ:**

1. Конституція України: Закон України від 28.06.1996. URL : <https://zakon.rada.gov.ua/laws/show/254%D0%BA/96-%D0%B2%D1%80#Text> (дата звернення 06.03.2024).
2. Кучук А.М., Пекарчук А.В. Правосвідомість в. відчуття справедливості. URL : <https://ljd.dnuvs.in.ua/wp-content/uploads/2022/01/3-kuchuk-rekarchuk.pdf> (дата звернення 06.03.2024).

# ШТУЧНИЙ ІНТЕЛЕКТ В ОБСЛУГОВУВАННІ КЛІЄНТІВ

**Папуша Анастасія,  
Статіва Олександра,**

студентки 1 курсу економічного факультету  
Харківський національний університет імені В. Н. Каразіна  
м. Харків, Україна

**Вступ.** Напевно не існує людини, яка б не чула про штучний інтелект у 2024 році. Справжній фурор ШІ визвав 30 листопада 2022 року.[6] Чому саме ця дата? Тому що цього дня світ побачив першу версію Chat GPT. Зараз, у 2024 році, більшість людей не зможуть уявити свого життя без користування штучним інтелектом. ШІ може робити все-від написання рецепту, як краще приготувати налисники до складання іспитів в МВА. Для того, щоб порахувати скільки всього може зробити ШІ знадобиться дуже багато часу. З появою Chat GPT з'явилося дуже багато сервісів, які побудовані на базі Chat GPT. І завдяки ним ви можете зробити все, що вам потрібно. [1]

**Мета роботи.** Штучний інтелект в обслуговуванні клієнтів став не просто технологічним трендом, а необхідністю у сучасному світі. Починаючи з простих завдань, таких як автоматичне відповідання на запитання або рекомендації товарів, і закінчуючи складнішими аналізами та прогнозами, штучний інтелект стає невід'ємною частиною бізнесу. [3] Розглянемо приклади застосування штучного інтелекту в обслуговуванні клієнтів. Одним із найпопулярніших засобів є використання чат-ботів для надання швидкої та ефективної підтримки клієнтам.

**Матеріали та методи.** Ми провели польові дослідження та визначили методи, які за допомогою штучного інтелекту допоможуть якісно обслуговувати клієнтів. Розглянемо конкретні методи із прикладами. Що ж таке чатботи і як вони можуть допомогти у взаємодії з клієнтами? Для початку пропоную розібратися з тим, що ж таке взаємодія з клієнтом? Загалом, взаємодія з клієнтом включає в себе допомогу клієнтам, які планують придбати товар або послугу. Наприклад, це може бути відповідь на питання клієнту,

допомога з вибором послуги, сама покупка клієнта і його відгуки. [2] Це допомагає зрозуміти, які товари та послуги потрібні клієнту. Для взаємодії з клієнтами є менеджери, які постійно інформують клієнта. [4] Але з популярністю ІІ з'явилися чатботи, які можуть замінити менеджера. Тож, як працюють чатботи? Вони запрограмовані так, щоб зрозуміти, яке завдання їм надають, і знаходять на цей запит відповідь. Якщо сказати більш точно, то програма використовує лінгвістичну обробку даних, знаходить відповідь та надає вам її. Вони можуть працювати цілодобово, що є дуже великою перевагою перед людиною. Чатботи будуть корисні для типових і легких запитань, але, на жаль, на складні запитання він не зможе відповісти, тому для цього все ще буде потрібен менеджер.

Взаємодія ботів і клієнтів з живими операторами-важливий крок у покращенні обслуговування клієнтів. Чат-боти ефективні у вирішенні невеликих проблем, але більшість з них не готові до вирішення складних і делікатних ситуацій. Однак розширене реагування необхідне, коли ІІ може визначити потребу в підключенні оператора для нестандартних ситуацій. У таких випадках оператор може вирішити продовжити аналіз проблеми самостійно або передати її чатботу. Такий підхід значно підвищує рівень персоналізації в обслуговуванні клієнтів і поєднує переваги технічного та людського підходів. Таким чином, розширене спілкування створює унікальний клієнтський досвід і дозволяє досягти найкращого обслуговування.

Аналіз настроїв за допомогою штучного інтелекту широко використовується в голосовій та електронній пошті. Сьогодні багато голосових роботів на основі ІІ оснащені інструментами аналізу настроїв, які використовують обробку природної мови для інтерпретації відповідей клієнтів. Це дозволяє адаптувати відповіді до конкретної поведінки клієнта, мінімізуючи ризик посилення розчарування і надаючи натомість конструктивну допомогу. Аналіз настроїв також полегшує створення електронних листів. Наприклад, Grammarly використовує емоційний контекст, щоб припустити, як одержувач сприймає повідомлення - оптимістично, доброзичливо, професійно тощо. Інші



інструменти, такі як ті, що надаються Grammarly, допомагають проаналізувати тон тексту і визначити загальний настрій. Ці методи використовуються не тільки для складання вихідних повідомлень, але й ефективно працюють з вхідними листами. Багато компаній використовують ці інструменти штучного інтелекту для читання та класифікації листів, щоб команди підтримки могли швидко реагувати на важливі листи. Аналізуючи проблему одержувача, його емоційний стан та історію взаємовідносин з компанією, штучний інтелект може допомогти ефективно класифікувати листи та перенаправляти їх до відповідного експерта для вирішення. [5]

Наразі ми маємо багато способів контакту з компаніями, які надають свої послуги або товари. Ми може замовити товар на сайті, в менеджерах, користуватися службою підтримки тощо. Але постійно відслідковувати різні способи для компанії не дуже зручно, тому компаніям, які надають свої послуги було б дуже зручно мати омні-каналну службу підтримки. [7] В чому ж полягає її суть? Клієнт може обирати для себе зручний спосіб взаємодії з компанією, а компанія зможе всі способи взаємодії зберігати в одній базі даних. [4] Але для того, щоб створити дану базу треба постійно відстежувати канали. У цьому випадку на допомогу може прийти ШІ. Він буде переадресовувати клієнтів на найбільш оптимальні канали підтримки, які підійдуть для вирішення проблеми клієнта. Наприклад, якщо всі телефонні оператори будуть зайняті, ШІ зможе запропонувати операторів чату, де клієнт зможе поговорити з оператором, але за допомогою листування.

Відео монтаж зі штучним інтелектом може значно скоротити час, який витрачається на цей процес. Зазвичай обробка кожної хвилини готового відео займає від 30 хвилин до години, а монтаж 10-хвилинного відео може зайняти до 10 годин. Але штучний інтелект може скоротити цей час удвічі, не вимагаючи спеціальних навичок у виробництві або монтажі. Компанія Synthesia AI, наприклад, визначила переваги використання ШІ для створення відео порівняно з традиційними методами. Оскільки споживчий попит на відеоконтент зростає, ШІ може зробити революцію на ринку відео, знизивши планку для створення

високоякісного відео і збільшивши використання відео в блогах і рекламних кампаніях.

**Результати та обговорення.** Як ми вже з'ясували, ШІ має багато переваг. По-перше, це підвищення продуктивності. За допомогою ШІ компанії можуть оперативніше відповідати на запити клієнтів, допомагати клієнтам у вирішенні проблем тощо. Це дозволить підприємствам зменшити час очікування та підвищити якість взаємодії з клієнтами. [4] У випадках з аналізом емоцій через листування, це допоможе вам правильно та якісно побудувати ваше спілкування, розуміючи настрій співрозмовника і підібрати правильні фрази та вислови, щоб ваше спілкування пройшло якомога приємніше. Досить важлива перевага для компаній-це зниження витрат на обслуговування клієнтів. Компанії можуть зменшити кількість операторів та менеджерів, оскільки ШІ можуть відповідати на найпоширеніші запитання.

Незважаючи на переваги, ШІ в обслуговуванні клієнтів має і недоліки: його основна мета - підвищити ефективність, але без належних інвестицій у навчання та оновлення продуктів весь потенціал ШІ може бути не реалізований. Фінансові обмеження часто є бар'єром, оскільки не всі інвестують у навчання та підтримку ШІ. Обслуговування ресурсів ШІ вимагає кваліфікованого персоналу, який може бути найманий у штат компанії або залучений на аутсорсинг. Ці витрати можуть лягти значним тягарем на фінансові ресурси компанії. Однак, як показує досвід Associated Press і Школи медицини Ікана при госпіталі Маунт-Сінай, багато їх споживачів вже оцінили переваги ШІ. [7]

**Висновки.** Штучний інтелект є важливою частиною сучасного суспільства, оскільки він широко використовується в багатьох сферах життя та бізнесу. Він використовується для всього - від простих завдань до складних аналізів і прогнозів, що підкреслює його важливість. Завдяки таким інструментам, як чат-боти та аналіз настроїв, штучний інтелект допомагає бізнесу ефективно вирішувати проблеми обслуговування клієнтів. Це

відбувається тому, що він покращує якість обслуговування і скорочує час очікування, роблячи взаємодію з бізнесом більш приємною для клієнтів. Інтерактивні канали комунікації, такі як чат-боти, дозволяють клієнтам обирати зручний спосіб взаємодії з компанією. Скорочуючи час, необхідний для редагування відео, і збільшуючи доступність високоякісного відеоконтенту, ШІ революціонізує відеоринок, знижуючи планку для створення високоякісного контенту і збільшуючи його використання в блогах і рекламних кампаніях. Незважаючи на переваги, такі як підвищення ефективності, аналіз настроїв за допомогою відповідей і зниження витрат на обслуговування клієнтів, існують і недоліки, такі як фінансові обмеження і вартість підтримки ресурсів ШІ. Штучний інтелект пропонує нові можливості для оптимізації бізнес-процесів і поліпшення клієнтського досвіду, але його ефективне використання вимагає уваги до деталей та інвестицій у підтримку і розвиток.

## ВИКОРИСТАНІ ДЖЕРЕЛА

1. Володимир Іванов: штучний інтелект та юриспруденція. Як це працює - *ActiveLex.ActiveLex*.URL:<https://activelex.com/volodymyr-ivanov-shtuchnyj-intelekt-ta-yurysprudentsiya-yak-tse-pratsyuyue/>
2. *Електронна бібліотека Житомирського державного університету вітає вас!* - *Електронна бібліотека Житомирського державного університету*. URL: <http://eprints.zu.edu.ua/38522/1/стаття.pdf>
3. Менеджмент: секрети та стратегії. *Блог | Центр Персонального Розвитку*. URL: <https://ua.crp-wroclaw.com/blog/менеджмент-секрети-та-стратегії/>
4. *Репозитарій Національного Авіаційного Університету: Home*. URL: [https://er.nau.edu.ua/bitstream/NAU/61315/3/Маркетингова%20політика\\_Матяш%20Я.%20О..pdf](https://er.nau.edu.ua/bitstream/NAU/61315/3/Маркетингова%20політика_Матяш%20Я.%20О..pdf)
5. Роль штучного інтелекту у фінансовому секторі - переваги та використання. *Mediacom*.URL:<https://mediacom.com.ua/rol-shtuchnogo-intelektu-u-finansovomu-sektori-perevagi-ta-vikoristannya/>
6. Що чекає штучний інтелект у 2024 році: 4 головні тренди від MIT.

*Imena.ua*. URL: <https://www.imena.ua/blog/what-awaits-ai-in-2024-4-main-trends-from-mit/>

7. k-call.com. Що може штучний інтелект і де його застосовують - Keycall | Keycall. URL:<https://k-call.com/ua/blog/iskusstvennyj-intellekt-v-obslyzhivanii-klientov-7-realnyh-primerov-ispolzovaniya>

# **ЖИТЛОВЕ ПРАВО ТА ЗАХИСТ ПРАВ ОРЕНДАРІВ У БАГАТОКВАРТИРНИХ БУДИНКАХ: АСПЕКТИ УЧАСТІ ГРОМАДИ ТА УПРАВЛІННЯ ЖИТЛОВИМИ БУДИНКАМИ**

**Петрило Ірина Володимирівна**

Д.ю.р., професорка, професорка кафедри цивільного,  
трудового та господарського права

**Шило Поліна Олександрівна**

Студентка

Дніпровський Національний Університет

імені Олеся Гончара

м. Дніпро, Україна

**Вступ./Introduction.** Житлове право є однією з найбільш значущих галузей юриспруденції, оскільки забезпечує правове регулювання відносин, пов'язаних із наданням, використанням та управлінням житловим фондом. В умовах сучасної урбанізації та зростання попиту на оренду житла, питання захисту прав орендарів у багатоквартирних будинках набувають особливої актуальності.

Оренда житла є важливим елементом житлової політики, що потребує чіткого правового регулювання для забезпечення балансу інтересів орендарів і орендодавців. Водночас, ефективне управління багатоквартирними будинками, яке включає активну участь громади, є необхідним для забезпечення належного утримання та розвитку житлового фонду. Участь мешканців у процесах управління створює передумови для покращення якості житлових послуг, прозорості прийняття рішень та зміцнення соціальної відповідальності.

Правове забезпечення захисту прав орендарів включає комплекс правових норм та механізмів, спрямованих на захист інтересів орендарів, забезпечення стабільності орендних відносин і створення сприятливих умов для проживання. Участь громади в управлінні багатоквартирними будинками вимагає чіткої організації та правового врегулювання для ефективного прийняття рішень і підтримки належного стану спільного майна.

Таким чином, дослідження питань житлового права, захисту прав орендарів та участі громади в управлінні багатоквартирними будинками є важливим для розвитку ефективної та справедливої системи житлових відносин в Україні. Ці аспекти сприяють формуванню правової держави та забезпеченню високих стандартів життя громадян, що є основою соціальної стабільності та добробуту суспільства.

**Мета роботи./ Aim.** Метою цієї роботи є дослідження правових аспектів захисту прав орендарів у багатоквартирних будинках, а також вивчення ролі та участі громади в управлінні житловими будинками. Це включає аналіз існуючого законодавства, практики його застосування та виявлення проблемних моментів, з якими стикаються орендарі та інші учасники житлових правовідносин.

**Матеріали та методи./ Materials and methods.** Для досягнення мети дослідження та виконання поставлених завдань використовувалися різноманітні матеріали та методи дослідження.

**Основні матеріали включали:**

1) Законодавчі акти України: аналіз законів і підзаконних актів, які регулюють житлове право, зокрема Цивільного кодексу України, Житловий кодекс України, Закону України "Про житлово-комунальні послуги", Закону України "Про особливості здійснення права власності у багатоквартирному будинку", інших нормативних документів, що стосуються оренди житла та управління багатоквартирними будинками.

2) Наукова література та публікації: аналіз монографій, наукових статей, дисертацій та інших наукових праць, що стосуються житлового права, захисту прав орендарів та управління житловими будинками.

Для проведення дослідження використовувалися наступні методи:

1) Аналіз та синтез: цей метод дозволив систематизувати інформацію з різних джерел, виявити основні тенденції та проблеми у сфері захисту прав орендарів і управління багатоквартирними будинками.

2) Порівняльно-правовий метод: використовувався для порівняння

українського законодавства та міжнародного досвіду у сфері житлового права, визначення переваг та недоліків різних правових систем.

**Результати та обговорення./ Results and discussion.** Житлове право в Україні регулює відносини щодо використання житлових приміщень, зокрема в багатоквартирних будинках. Важливим аспектом є захист прав орендарів, який визначається через нормативно-правові акти, такі як Житловий кодекс України, Цивільний кодекс України, Закон України "Про житлово-комунальні послуги" та Закон України "Про особливості здійснення права власності у багатоквартирному будинку".

Житловий кодекс України визначає права та обов'язки мешканців житлових приміщень, включаючи орендарів. Згідно з ним, орендарі мають право на належні умови проживання, отримання житлово-комунальних послуг належної якості, а також захист своїх прав у випадку їх порушення (статті 10, 11, 30 Житлового кодексу). Орендарі зобов'язані дотримуватись умов договору оренди, своєчасно сплачувати орендну плату та інші платежі, підтримувати житло в належному стані та дотримуватись правил співжиття (статті 60, 162 Житлового кодексу).

Цивільний кодекс України регулює питання укладення та виконання договорів оренди. Відповідно до цього кодексу, договір оренди житла повинен містити всі суттєві умови, включаючи розмір орендної плати, строки оренди та умови її припинення (статті 810-824 Цивільного кодексу). Кодекс також передбачає механізми захисту прав орендарів у випадку порушення договору орендодавцем, включаючи можливість розірвання договору та відшкодування збитків (статті 825-826 Цивільного кодексу).

Закон України "Про житлово-комунальні послуги" визначає порядок надання та отримання житлово-комунальних послуг, права та обов'язки постачальників та споживачів цих послуг. Орендарі, як споживачі житлово-комунальних послуг, мають право на якісні послуги відповідно до умов договорів з постачальниками (стаття 20 Закону). Закон також передбачає можливість оскарження дій або бездіяльності постачальників послуг у разі їх

неналежного виконання (статті 26-27 Закону).

Закон України "Про особливості здійснення права власності у багатоквартирному будинку" регулює питання управління багатоквартирними будинками, зокрема, через створення об'єднань співвласників багатоквартирних будинків (ОСББ). Власники квартир та орендарі мають право брати участь в управлінні будинком, приймати рішення щодо утримання спільного майна, вибору управителя та контролю за його діяльністю (статті 6, 10, 12 Закону). Участь громади у прийнятті рішень сприяє підвищенню ефективності управління будинком та захисту прав орендарів.

Захист прав орендарів включає як юридичні, так і адміністративні та громадські механізми. Орендарі можуть звертатися до суду у разі порушення їх прав (стаття 16 Цивільного кодексу), а також до органів місцевого самоврядування та державних органів для вирішення конфліктних ситуацій (статті 22-23 Закону "Про житлово-комунальні послуги"). Важливою є активна участь орендарів у діяльності ОСББ або інших органів самоорганізації населення, що дозволяє їм впливати на управління будинком та забезпечувати належне виконання обов'язків з боку управителів та власників (статті 14-15 Закону "Про особливості здійснення права власності у багатоквартирному будинку").

Якщо ми говоримо саме про взаємозв'язок держави та громадян, то відповідно до ст. 47 Конституції України громадяни мають право на житло. Тобто, незалежно від наявності у них житла громадяни України мають право вільно, на вибір, відповідно до своїх потреб і можливостей побудувати, придбати у власність житло або одержати його у найм (оренду) в порядку, передбаченому чинним законодавством України. [6, с. 49].

З цього випливає й інший пункт, що з орендарями можуть проживати їх сім'ї. До членів сім'ї орендаря належить дружина наймача, їхні діти та батьки. Членами сім'ї може бути визнано й інших осіб, якщо вони постійно проживають разом з орендарем і ведуть з ним спільне господарство. Якщо ці особи перестали бути членами сім'ї наймача, але продовжують проживати в



займаному жилому приміщенні, вони мають такі самі права і обов'язки, як наймач і члени його сім'ї. [7, с. 82]

Визначаючи коло членів сім'ї орендаря, ч. 2 ст. 64 Житлового кодексу розділила їх на дві групи. Одні з них “належать” до членів сім'ї орендаря, інші “можуть бути визнані” такими. До першої групи слід віднести дружину орендаря, їхніх дітей і батьків. Дружина орендаря — особа, з якою він (вона) перебуває у зареєстрованому шлюбі, оскільки взаємні права і обов'язки виникають тільки зі шлюбу, укладеного в органах РАГСу. [7, с. 84]

Права і обов'язки дружини щодо договору оренди виникають одночасно з орендарем при включенні його до ордеру і спільному поселенні у жиле приміщення. Якщо чоловік і дружина проживають окремо і кожний з них має право на жилу площу у приміщеннях, які вони фактично займають, будь-яких прав і обов'язків за договором оренди один з них не набуває, у тому числі й самостійного права на жилу площу. [7, с. 90]

**Висновки./Conclusions.** Отже, можна підвести підсумок, що розділ житлового права у загальному розумінні цивільного права є ключовою галуззю юриспруденції, яка забезпечує правове регулювання відносин, пов'язаних із наданням, використанням та управлінням житловим фондом. В умовах сучасної урбанізації та зростання попиту на оренду житла особливо актуальним стає питання захисту прав орендарів у багатоквартирних будинках. Ефективне правове регулювання оренди житла забезпечує баланс інтересів орендарів і орендодавців, сприяючи стабільності та справедливості орендних відносин.

Активна участь громади у процесах управління багатоквартирними будинками є необхідною для належного утримання та розвитку житлового фонду. Це сприяє покращенню якості житлових послуг, прозорості прийняття рішень та зміцненню соціальної відповідальності. Правове забезпечення захисту прав орендарів включає комплекс норм і механізмів, спрямованих на захист їхніх інтересів і створення сприятливих умов для проживання.

Дослідження питань житлового права, захисту прав орендарів та участі громади в управлінні багатоквартирними будинками є важливим для розвитку

ефективної та справедливої системи житлових відносин в Україні. Ці аспекти сприяють формуванню правової держави та забезпеченню високих стандартів життя громадян, що є основою соціальної стабільності та добробуту суспільства.

#### **ВИКОРИСТАНІ ДЖЕРЕЛА:**

1. Конституція України: прийнята 28 червня 1996 року Відомості Верховної Ради України. 1996. № 30.
2. Цивільний кодекс України. К.2023 р. Відомості Верховної Ради України (ВВР), 2003, №№ 40-44, ст.356
3. Житловий кодекс України К. 2022 р. Відомості Верховної Ради (ВВР), 1983, Додаток до № 28, ст.573
4. Закон України "Про житлово-комунальні послуги" від від 09.07.2023 Відомості Верховної Ради (ВВР), 2018, № 1, ст.1
5. Закон України "Про особливості здійснення права власності у багатоквартирному будинку" від 10.11.2023 Відомості Верховної Ради (ВВР), 2015, № 29, ст.262
6. Дзюба І. В.: Конспект лекції з дисципліни «Житлове право» / Дніпропетровський державний університет внутрішніх справ / стр.129 м. Дніпро, 2016р.
7. М. К. Галянтич, Г. І. Коваленко: Житлове право України: Навч. посіб. /К.: Юрінком Інтер, 2002. - 480 с.

# ПІДВИЩЕННЯ ФІЗИЧНОЇ ПІДГОТОВКИ КУРСАНТІВ В УМОВАХ ВОЄННОГО СТАНУ

**Пожидаєв Микола Юрійович,**  
старший викладач кафедри  
спеціальної фізичної підготовки  
Дніпровський державний університет внутрішніх справ  
м. Дніпро, Україна

**Анотація.** У сучасних умовах воєнного стану постає необхідність у більш якійсній підготовці курсантів, майбутніх поліцейських, до професійної діяльності. Метою дослідження є удосконалення змісту занять з фізичної підготовки з урахуванням особливостей професійної діяльності поліцейських. Доведено, що проведення занять з комплексним поєднанням різних розділів фізичної підготовки та використання спеціальних засобів підвищує фізичну готовність курсантів до виконання професійних завдань за призначенням.

**Ключові слова:** військовий стан, національна безпека, фізична підготовка курсантів, професійні навички, інновації.

**Вступ.** У сучасних умовах, коли питання безпеки та оборони є актуальними, фізична підготовка курсантів стає надзвичайно важливою складовою процесу військової підготовки. Військовий стан, як серйозний виклик для національної безпеки, вимагає від кожного курсанта/курсантки високого рівня фізичної готовності, дисципліни та стратегічного мислення. Важливо зазначити, що ефективна фізична підготовка не лише формує здатність до фізичних вправ, а й впливає на ментальний стан та взаємодію команди. Отже, розглянемо важливі аспекти, які сприяють підвищенню фізичної підготовки курсантів/курсанток в умовах воєнного стану, а також визначимо перспективні маркери для розвитку цього процесу в майбутньому.

## **Аналіз останніх досліджень і публікацій.**

Фізична підготовка є складовою системи службової підготовки поліцейських. В закладах вищої освіти системи МВС України здійснюється

підготовка курсантів/курсанток, які по завершенню навчання будуть призначені на посади в різні підрозділи Національної поліції України. Особливості підготовки курсантів та курсанток – майбутніх офіцерів поліції передбачають необхідність відповідної фізичної підготовки. Система фізичної підготовки особового складу підрозділу поліції включає загальну фізичну підготовку та спеціальну фізичну підготовку. До загальної фізичної підготовки відноситься гімнастика, легка атлетика, плавання, марш-кидки, лижі, ігрові види спорту тощо. До спеціальної фізичної підготовки відноситься необхідність оволодіння прийомами фізичного впливу та спеціальними діями, навичками подолання окремих штучних та природних перешкод, спеціальних смуг перешкод, прикладного плавання, виконання спеціальних вправ [1].

Так, О. В. Діденко, О. М. Мозолев, С. В. Романчук, О. В. Фігура у своїх наукових дослідженнях визначали, що у ціннісних орієнтирах особистості поєднується цільова і мотиваційна спрямованість діяльності майбутніх офіцерів. Метою фізичної підготовки курсантів є формування фізичної культури особистості, розвиток фізичних та спеціальних якостей, прикладних рухових навичок необхідних у майбутній службовій діяльності. Мотивом навчання є спонукання, причина певної діяльності. Згідно тверджень, П. М. Годлевського, В. М. Гузара, С. М. Юськіва, мотивація визначає систему внутрішніх чинників, що формують особистісні установки та прагнення, а також враховує вплив зовнішніх чинників, що стимулюють поведінку та активність людини у визначеному напрямі діяльності. Аналізу мотиваційних чинників занять спортом та проведення занять з фізичного виховання в умовах обмежень присвячені роботи М. Дуайера та ін., Р. Райана та Е. Десі. Пошуку практичних напрямів проведення занять з фізичного виховання в умовах дії карантинних обмежень відображено в роботах Ф. Домінського та ін. Наукові роботи Б. Констант та ін., А. Хаммамі та ін. спрямовані на вдосконалення фітнес технологій, які дозволяють проводити заняття з урахуванням різноманітних обмежень з використання підручних засобів та нестандартного спортивного обладнання та формувати особистісно орієнтований напрям

розвитку фізичних якостей студентів. Проблеми самоосвіти та фізичного самовдосконалення майбутніх офіцерів досліджено в роботах С. Романчука, А. Чудика та ін. [2]

**Виклад основного матеріалу.** Воєнний стан – це період надзвичайної напруги та загострення військово-політичної ситуації, коли країна перебуває в стані війни або загрози воєнної небезпеки. У таких умовах особливу актуальність набуває питання підготовки курсантів, які є майбутніми офіцерами, до виконання своїх обов'язків у бойових умовах. Однією з основних проблем є недостатня увага до фізичної підготовки курсантів у мирний час, що призводить до низького рівня фізичної готовності в умовах воєнного стану. Багато курсантів не мають достатньої витривалості, сили та швидкості для ефективного виконання бойових завдань. Іншою проблемою є недостатня системність у підготовці. Часто фізична підготовка курсантів зводиться до випадкових тренувань, які не враховують комплексність потреб в умовах воєнного стану. Важливим є також питання недостатнього обладнання тренувальних майданчиків та відсутність кваліфікованих інструкторів.

Актуальність даної тематики підтверджується тим, що фізичне виховання курсантів закладів вищої освіти МВС спрямоване на вирішення наступних педагогічних завдань: забезпечення раціонального формування індивідуального фонду необхідних рухових знань, умінь, навичок та доведення їх до відповідного ступеня досконалості; навчання курсантів щодо застосування отриманих знань та навичок у повсякденному житті для самовдосконалення. Адже фізична форма правоохоронця виступає одним з визначальних факторів рівня його професіоналізму та професійної підготовленості до виконання завдань к складних умовах.

Педагогічний процес, спрямований на виховання фізичних якостей і розвиток функціональних резервів, що створюють сприятливі умови для забезпечення життєдіяльності людини, називають фізичною підготовкою. Поняттям «фізична підготовка» користуються тоді, коли необхідно підкреслити прикладну спрямованість фізичного виховання стосовно трудової, військової,

спортивної та інших видів діяльності. Цей вид підготовки є одним з пріоритетних напрямків підготовки майбутніх поліцейських до виконання професійної діяльності. Курсантам ЗВО МВС України під час їх навчання викладаються такі дисципліни як «фізична підготовка» та «спеціальна фізична підготовка». Дані дисципліни реалізуються протягом всього періоду навчання. Навчальна програма з цих дисциплін включає в себе такі розділи як: теоретична та методична підготовка, загальна фізична підготовка та тактика самозахисту й особиста безпека.

Важливою є популяризація службово-прикладних єдиноборств в Україні та за її межами, широкі можливості науки і техніки дозволяють ретельно вивчити та дослідити особливості техніко-тактичної майстерності провідних майстрів (спортсменів високої кваліфікації) і на основі отриманих експериментальних даних створити найбільш ефективні педагогічні моделі підготовки єдиноборців (курсантів-правоохоронців) зазначеного напрямку, що є частиною фізичної підготовки. Через високу небезпеку роботи поліцейського та з урахуванням специфіки діяльності підрозділів Національної поліції заняття з фізичної підготовки у ЗВО МВС проводяться відповідно до навчально-методичної та матеріально технічної бази, яка у більшості навчальних закладів перебуває на етапі модернізації [1].

Підвищення фізичної готовності курсантів/курсанток стає не лише запорукою ефективного виконання бойових завдань, але й визначальним фактором забезпечення безпеки та витривалості в умовах воєнного стану. Тому задля підвищення фізичної підготовки варто застосовувати найдієвіші маркери, а саме: оптимізацію тренувальних програм; використання сучасних методик та технологій; розвиток командного духу; психологічна стійкість; індивідуальний підхід тощо.

Однією з ключових аспектів є оптимізація тренувальних програм з урахуванням особливостей воєнного стану: передбачення різноманітних сценаріїв бойових дій та адаптація фізичних вправ до них дозволяють підготувати курсантів до реальних викликів.

Впровадження новітніх методик та технологій у процес фізичної підготовки: сучасні тренажери, віртуальні інструменти та системи моніторингу дозволяють не лише підвищити ефективність занять, а й забезпечити індивідуальний підхід до кожного курсанта.

Фізична підготовка в умовах воєнного стану повинна не тільки формувати індивідуальні навички, але і сприяти розвитку командного духу: спільні тренування, тактичні вправи та взаємодія в групах роблять фізичну підготовку ефективнішою та допомагають курсантам адаптуватися до умов реальних бойових дій.

Одним з аспектів, на який слід звертати увагу, є психологічна стійкість. Фізична підготовка має сприяти не лише зміцненню тіла, але й формуванню стійкості курсантів в умовах стресу та екстремальних обставин.

Не менш важливим є індивідуальний підхід до курсантів. Врахування їхніх фізичних можливостей, ризиків та особистих цілей сприяє якісній підготовці, підвищує мотивацію та забезпечує найкращі результати. Так, курсанти/курсантки Дніпропетровського державного університету внутрішніх справ є активними учасниками та переможцями різноманітних турнірів, змагань, чемпіонатів тощо, наприклад: Відбірковий чемпіонат зі змішаних бойових мистецтв UF MMA: команду Дніпропетровського державного університету внутрішніх справ представляли курсанти Арсен Захаров, Назар Злий, Богдан Юшко, Михайло Савченко, Артур Бурда та Ярослав Осіпик. Готував спортсменів завідувач кафедри спеціальної фізичної підготовки ДДУВС Віктор Богуславський. В результаті проведених боїв із суперниками, перше місце посіли: Арсен Захаров (факультет підготовки фахівців для підрозділів кримінальної поліції, КП-233) – у ваговій категорії 70,3 кг та Назар Злий (ННІ права та підготовки фахівців для підрозділів Національної поліції, ДР-343) – у категоріях 77,3 кг та 83,9 кг, які представлятимуть збірну Дніпропетровської області на чемпіонаті України.

Аналізуючи наукові доробки у сфері фізичного виховання курсантів та курсанток закладів вищої освіти зі специфічними умовами навчання системи

МВС України, можемо сказати, що заклади вищої освіти зі специфічними умовами навчання повинні підвищувати мотивацію до занять спортом серед курсантів не тільки на заняттях, а й поза ними. Доречно проводити спортивні змагання різних секцій, таких як рукопашний бій, дзюдо, легка атлетика, волейбол, інші ігрові види спорту тощо. Крім того, під час вивчення спеціальних навчальних дисциплін виникає необхідність використання міжпредметних зв'язків завдяки чому реалізовується практична складова підготовки поліцейських за спеціалізаціями, що надає можливість поєднати засвоєння теоретичних знань з виробленням практичних умінь та навичок щодо виявлення, затримання, а за наявності підстав, визначених законодавством України застосування фізичного впливу до злочинців при цьому забезпечується особиста безпека поліцейського та цивільних громадян [1].

**Висновки.** Отже, варто зазначити, що проблема підвищення фізичної підготовки курсантів в умовах воєнного стану актуальна та потребує постійного дослідження, вимагає комплексного підходу та поєднання різноманітних аспектів. Оптимізація тренувальних програм, використання сучасних методик та технологій, впровадження інновацій, психологічна підтримка – перспективні маркери, які дозволяють створити ефективну систему фізичної підготовки, яка відповідає вимогам воєнного часу, для досягнення максимального ефекту в підготовці майбутніх поліцейських. Особливу увагу слід звернути на комплексність фізичної підготовки, яка повинна враховувати всі аспекти, що виникають під час служби в умовах воєнного стану. Це включає в себе не лише зміцнення м'язової системи та підвищення витривалості, але й навички володіння вогнепальною зброєю, тактичну підготовку та елементи бойового мистецтва. Забезпечення ефективної спеціальної фізичної підготовки курсантів (майбутніх поліцейських) у воєнних умовах потребує системного підходу та відповідного фінансування. Необхідно забезпечити належні тренувальні майданчики, сучасне обладнання та кваліфікованих інструкторів, адже спеціальна фізична підготовка поліцейських є необхідною складовою їхнього професіоналізму в умовах воєнного стану та сприяє забезпеченню



національної безпеки та внутрішнього порядку, а також збереженню життя та здоров'я громадян.

### **СПИСОК БІБЛІОГРАФІЧНИХ ПОСИЛАНЬ:**

1. Актуальні проблеми фізичної підготовки працівників Національної поліції в умовах воєнного стану: матеріали Регіональної науково-практичної конференції молодих вчених (в авторській редакції), (м. Кропивницький, 16 вересня 2022 року). Кропивницький, 2022. 264 с. URL. <http://repositsc.nuczu.edu.ua/bitstream/123456789/15953/1/%d0%a1%d1%82%d0%b0%d1%82%d1%82%d1%8f%2016.09.2022.pdf> (дата звернення: 02.04.2024)

2. Андрій Чудик, Олександр Мозолєв. Індивідуальна фізична підготовка курсантів в умовах воєнного стану. URL: <https://periodica.nadpsu.edu.ua/index.php/pedzbirnyk/article/view/1180/1179> (дата звернення 22.05.2024)

3. Забродський С. С., Хацаюк О. В., Нестеров О. С., Власко С. В., Большаков О. О. Впровадження сучасних форм фізичної підготовки у систему професійної освіти майбутніх офіцерів Національної гвардії України. Педагогіка формування творчої особистості у вищій і загальноосвітній школах. 2020. Вип. 72, т. 2. С. 47–53.

4. Моргунов О. А. Фізична підготовка курсантів закладів вищої освіти зі специфічними умовами навчання МВС України. Підготовка поліцейських в умовах реформування системи МВС України. Харків, 2020. URL: [https://univd.edu.ua/general/publishing/konf/29\\_05\\_2020/pdf/64.pdf](https://univd.edu.ua/general/publishing/konf/29_05_2020/pdf/64.pdf) (дата звернення: 22.05.2024)

5. Проблеми формування здорового способу життя молоді : Матеріали XIII Всеукраїнської науково-практичної конференції; Під заг. ред. Р. Р. Сіренко Львів : Видавничий центр ЛНУ ім. І. Франка, 2022. 86 с.

6. Про Національну поліцію: Закон України від 2 липня 2015 року № 580-VIII (редакція від 15.06.2022). Відомості Верховної ради України. URL: <https://zakon.rada.gov.ua/laws/show/580-19#Text> (дата звернення 22.05.2024)

## ОПЕРАТИВНО-РОЗШУКОВА ДІЯЛЬНІСТЬ У СФЕРІ ПРОТИДІІ КОРУПЦІЇ

**Помаз Анастасія,  
Жукова Єлизавета,**  
Курсанти 3 курсу

Навчально-наукового інституту права  
Та підготовки фахівців для підрозділів  
Національної поліції  
Науковий керівник:

**Телійчук Віталій Григорович,**  
доцент кафедри оперативно-розшукової  
діяльності факультету підготовки фахівців  
для підрозділів кримінальної поліції  
Дніпропетровського державного  
університету внутрішніх справ, кандидат  
юридичних наук, старший науковий  
співробітник, доцент

Корупція є однією з найгостріших проблем сучасного українського суспільства. Вона негативно впливає на всі сфери життя, підриває довіру до влади, стримує економічний розвиток та загрожує національній безпеці. Оперативно-розшукова діяльність (ОРД) є одним з важливих інструментів протидії корупції. Завдяки ОРД правоохоронні органи можуть збирати інформацію про корупційні злочини, виявляти та затримувати злочинців, а також запобігати вчиненню нових злочинів. [1]

Основними завданнями ОРД у сфері протидії корупції є :

1. Збір інформації про корупційні злочини, зокрема про факти хабарництва, зловживання владою, розкрадання бюджетних коштів тощо.
2. Виявлення та затримання осіб, які підозрюються у скоєнні корупційних злочинів.
3. Запобігання вчиненню корупційних злочинів.
4. Розшук осіб, які переховуються від органів досудового розслідування та суду.

5. Здійснення інших заходів, спрямованих на протидію корупції. [3]

Також є певні методи ОРД у сфері протидії корупції:

1. Спостереження:

Стаціонарне: ведення спостереження за об'єктом з фіксованого місця (наприклад, з будівлі, транспортного засобу).

Мобільне: ведення спостереження за об'єктом під час його пересування (наприклад, пішки, на машині).

Явне: ведення спостереження відкрито, не приховуючи цього від об'єкта.

Негласне: ведення спостереження таємно, використовуючи спеціальні технічні засоби (наприклад, фотоапарати, відеокамери).

2. Допит:

Свідків: опитування осіб, які володіють інформацією про корупційний злочин.

Підозрюваних: опитування осіб, яких підозрюють у скоєнні корупційного злочину.

Інших осіб: опитування осіб, які можуть володіти інформацією, що стосується корупційного злочину.

3. Огляд місця події:

Фіксування обстановки місця події.

Виявлення та вилучення речових доказів.

Проведення фотозйомки та відеофіксації.

4. Вилучення речових доказів:

Виявлення та вилучення предметів, які можуть бути використані як докази у справі про корупційний злочин.

Фіксування місця виявлення та вилучення речових доказів.

Опис та пакування речових доказів.

5. Прослуховування телефонних розмов:

Отримання дозволу суду на прослуховування телефонних розмов.

Встановлення спеціального обладнання для прослуховування.

Фіксування та документування розмов.

#### 6. Контроль поштової кореспонденції:

Отримання дозволу суду на контроль поштової кореспонденції.

Вилучення та розкриття кореспонденції.

Фіксування та документування вмісту кореспонденції.

#### 7. Зняття відбитків пальців:

Виявлення та фіксування відбитків пальців на місці події або на предметах, які можуть бути пов'язані з корупційним злочином.

Порівняння виявлених відбитків пальців з відбитками пальців осіб, які підозрюються у скоєнні злочину.

#### 8. Проведення експертиз:

Проведення судово-криміналістичних експертиз речових доказів.

Проведення психологічних експертиз свідків, підозрюваних та інших осіб.

Проведення бухгалтерських експертиз для дослідження фінансових документів.

#### 9. Використання спеціальних технічних засобів:

Використання GPS-трекерів для відстеження пересування осіб.

Використання програмного забезпечення для моніторингу комп'ютерної активності.

Використання інших спеціальних технічних засобів, дозволених законом.

#### 10. Залучення до співпраці конфідентів:

Вербування та навчання осіб, які можуть допомогти в розслідуванні корупційних злочинів.

Отримання від конфідентів інформації про корупційні злочини.

Залучення конфідентів до проведення оперативно-розшукових заходів.

[4]

Важливо зазначити, що всі методи ОРД у сфері протидії корупції повинні використовуватися з дотриманням законності та прав людини.

Застосування ОРД у сфері протидії корупції має ґрунтуватися на законності, обґрунтованості, пропорційності, необхідності та повазі до прав і

свобод людини. [2]

Завдяки ОРД правоохоронними органами щороку розкривається значна кількість корупційних злочинів, до кримінальної відповідальності притягуються особи, які займалися корупцією, в тому числі високопосадовці, запобігається вчиненню нових корупційних злочинів, зростає довіра населення до правоохоронних органів.

Але є Проблеми ОРД у сфері протидії корупції з якими активно борються відповідні органи МВС це недосконалість законодавства у сфері ОРД, недостатнє фінансування ОРД, недосконалість технічного оснащення правоохоронних органів, недосконалість системи підготовки кадрів для ОРД, та нажаль корупція в самих правоохоронних органах.

Є певні шляхи вирішення цих вищезазначених проблем ОРД у сфері протидії корупції, це насамперед, вдосконалення законодавства у сфері ОРД, збільшення фінансування ОРД, покращення технічного оснащення правоохоронних органів, вдосконалення системи підготовки кадрів для ОРД, боротьба з корупцією в самих правоохоронних органах.

ОРД є одним з важливих інструментів протидії корупції. Завдяки ОРД правоохоронні органи можуть збирати інформацію про корупційні злочини, виявляти та затримувати злочинців, а також запобігати вчиненню нових злочинів. [4]

Для того, щоб ОРД була ефективною, необхідно вдосконалювати законодавство у цій сфері, збільшувати фінансування ОРД, покращувати технічне оснащення правоохоронних органів, вдосконалювати систему підготовки кадрів для ОРД та боротися з корупцією в самих правоохоронних органах. [3]

#### **СПИСОК ВИКОРИСТАНИХ ДЖЕРЕЛ:**

1. ЗУ «Про оперативно-розшукову діяльність» URL: <https://zakon.rada.gov.ua/laws/show/2135-12#Text> дата звернення 21.04.2024
2. Законодавче забезпечення оперативно-розшукової діяльності : зб.

нормативно-правових актів / упоряд. : І. В. Сервецький, С. І. Ніколаюк, Р. О. Коніжай та ін.- 258с

3. Мінка П. Я. Оперативно-розшукова діяльність : навчальний посібник / П. Я. Мінка, Т. П. Мінка, А. В. Хрідочкін, М. Г. Богуславський.-410с

4. Шинкаренко І. Р. Правові та організаційні основи здійснення оперативно-розшукових заходів та негласних слідчих (розшукових) дій (структурно-логічні схеми) підрозділами кримінальної поліції: навчальний посібник / І. Р. Шинкаренко, І. О. Шинкаренко, О. В. Кириченко / за ред. професора І. Р. Шинкаренка. - Дніпропетровськ : ДДУВС, 2016. - 224 с.

## **ВПЛИВ ВОЄННОГО СТАНУ НА ЦИВІЛЬНЕ СУДОЧИНСТВО В УКРАЇНІ**

**Помаз Анастасія**

Курсант 3 курсу

ННППФПНП

Дніпропетровського державного  
університету внутрішніх справ

Науковий керівник:

**Логінова Марина Вікторівна**

викладач кафедри цивільного права

та процесу Дніпропетровського

державного університету внутрішніх справ

Введення воєнного стану в Україні 24 лютого 2022 року суттєво вплинуло на всі сфери життя, включаючи й цивільне судочинство. З метою забезпечення безперервного функціонування судової системи та захисту прав громадян в умовах воєнної агресії було внесено ряд змін до законодавства.

Є певні зміни у процесі розгляду справ, такі як збільшення використання електронних засобів: Активно впроваджуються онлайн-засідання судів, подання позовних заяв та інших документів в електронній формі, а також використання електронного цифрового підпису. Скорочення строків розгляду справ: Встановлено скорочені строки для розгляду певних категорій справ, зокрема тих, що стосуються захисту прав та свобод громадян, національної безпеки та оборони. Введення нових процедур: Запроваджено нові процедури, такі як розгляд справ за відсутності сторін, прийняття судових рішень за спрощеною процедурою, а також можливість оскарження судових рішень за допомогою відео зв'язку.

Воєнний стан також вплинув на доступ до правосуддя зокрема обмеження доступу до судів: У деяких регіонах, де ведуться активні бойові дії, доступ до судів може бути обмежений або неможливий. Знищення судової інфраструктури: Внаслідок обстрілів та руйнувань може бути пошкоджено або знищено судові приміщення, обладнання та архіви. Переміщення судів: Деякі

суди змушені були перемістити свою роботу до більш безпечних місць, що може ускладнювати доступ до них для учасників судових процесів.

Цивільне законодавство захищає права та свободи громадян, забезпечує права на судовий захист: Незважаючи на складнощі, держава вживає заходів для забезпечення права на судовий захист для всіх громадян, навіть в умовах воєнного стану. Захист прав постраждалих від війни: Суди розглядають справи про відшкодування шкоди, завданої внаслідок воєнної агресії, а також про захист прав осіб, які постраждали від війни. Забезпечення законності: Суди здійснюють контроль за законністю дій органів влади та посадових осіб в умовах воєнного стану.

Введення воєнного стану стало серйозним викликом для цивільного судочинства в Україні. Проте, завдяки вжитим заходам, судова система продовжує функціонувати і забезпечувати захист прав та свобод громадян. Важливо, щоб після закінчення воєнного стану було проведено ретельний аналіз змін, внесених до законодавства, та за потреби внесено відповідні корективи.

### **СПИСОК ВИКОРИСТАНИХ ДЖЕРЕЛ:**

1. Закон України "Про оголошення воєнного стану в Україні" URL: <https://zakon.rada.gov.ua/go/389-19>
2. Указ Президента України "Про деякі питання функціонування судів в умовах воєнного стану" URL: <https://wiki.legalaid.gov.ua/images/7/72doc>
3. Постанова Кабінету Міністрів України "Про внесення змін до деяких постанов Кабінету Міністрів України" URL: <https://www.kmu.gov.ua/npasearch>



# ОКРЕМІ НЕДОЛІКИ РЕГУЛЮВАННЯ ТРУДОВИХ ВІДНОСИН В УКРАЇНІ

**Рукіна Д. О.,**

здобувач вищої освіти 3 курсу ЮД-141 групи  
навчально-наукового інституту права та інноваційної освіти  
Дніпропетровського державного університету  
внутрішніх справ  
Науковий керівник:

**Киян В. Я.,**

кандидат юридичних наук, доцент, завідувач кафедри  
цивільно-правових дисциплін навчально-наукового інституту  
права та інноваційної освіти  
Дніпропетровського державного університету  
внутрішніх справ

**Вступ.** У зв'язку із повномасштабним вторгненням армії РФ на територію нашої держави прослідковуються швидкі структурні удосконалення для зміцнення ринкових принципів функціонування економіки, подолання бідності та відновлення ринку праці в Україні. Це обумовлено необхідністю створення правової бази для проведення соціальних реформ, які забезпечать післявоєнний розвиток.

Такі дії спрямовано на повернення українців та трансформацію правової системи, здатної забезпечити верховенство загальноновизнаних прав і свобод людини, доступу до правосуддя та судового захисту, задля відновлення порушених прав.

**Метою роботи** є визначення окремих недоліків регулювання трудових відносин в Україні з урахуванням умов воєнного стану.

**Матеріали та методи.** В ході написання роботи було використано теоретичні методи дослідження, а саме опис та узагальнення, а також було проведено огляд і аналіз публікацій у періодичних виданнях, наукової літератури, відомостей, поданих у мережі Інтернет, що стосуються предмету наукової розвідки.

**Результати та обговорення.** Доречним, на наш переконання є твердження Лукаша С., в частині того, що політики та вітчизняні правники постійно вносять пропозиції щодо можливих шляхів реформування трудового законодавства, але ситуація залишається незмінною і трудові відносини досі регулюються Кодексом законів про працю 1971 року [1, с. 148]. У зв'язку з цим реформи трудового законодавства повинні спрямовуватися на приведення їх до норм Конституції України з урахуванням не лише нових соціально-економічних реалій сучасного ринку праці в Україні, а й загальноєвропейських принципів і норм міжнародного права [2, с. 7].

Наприклад, у чинному законодавстві України існує багато прогалин та неузгодженостей, і навіть окремі положення та норми допускають різне тлумачення конкретних трудових відносин, що призводить до багатьох недоліків у правозастосуванні та порушенні прав і законних інтересів сторін трудових відносин, що потребує змін [3]. Відповідно, такий процес, повинен бути спрямований на досягнення однакового регулювання правовідносин або шляхом остаточного усунення суперечностей із системи правових норм, або шляхом їх подолання в процесі правозастосування.

Що стосується колізій у трудовому праві, то ситуація є особливо актуальною, оскільки судова практика не сформувала правової позиції щодо їх застосування. Прикладом може слугувати випадок звільнення за ч. 6 ст. 40 КЗпП України, де роботодавець зобов'язаний виконати рішення суду про поновлення незаконно звільненого працівника на роботу, де новоприйнятий працівник може бути переведений на іншу посаду, або ж звільнений. Однак є певні категорії осіб за національним трудовим законодавством до яких застосовуються додаткові гарантії, як у сфері працевлаштування, так і під час звільнення, що визначено статтями 40, 119, 184, 186-1, 197, 198, 252 КЗпП України [4]. Тому з метою унеможливлення порушення прав працівників, які належать до категорій осіб, яких не можна звільняти на загальних підставах, ч. 6 ст. 40 КЗпП України слід викласти наступним чином: «поновлення на роботі працівника, який раніше виконував цю роботу з подальшим переведенням

особи, яка була прийнята на його місце із забезпеченням відповідних умов праці, які передбачались укладеним між ними трудовим договором, якщо вона належить до категорій осіб, яких не можна звільнити на загальних підставах, передбачених цим Кодексом» [4].

Окрім цього слід згадати про виключні випадки примушування працівників до надурочної роботи за згодою виборних профспілкових органів, як це передбачено ст. 62 та ст. 64 КЗпП України, оскільки це є порушенням трудового договору, адже Конституція передбачає заборону примусової праці, в той час, як КЗпП України містить положення, що допускають такі випадки [4]. Для розв'язання цієї проблеми необхідно внести зміни до КЗпП України, передбачивши, зокрема, у ст. 62, що власник або уповноважений ним орган може застосовувати надурочні роботи лише у виняткових випадках за письмовою згодою працівників. При цьому ст. 64 КЗпП України також повинна передбачати, що надурочні роботи можуть провадитися лише за письмовою згодою працівників і з дозволу виборного органу первинної профспілкової організації, підприємства, установи, організації. Однак, варто загадати про Указ Президента України від 24.02.2022 № 64/2022 «Про введення воєнного стану в Україні», яким обмежуються конституційні права і свободи людини і громадянина де серед переліку є стаття 43 Конституції України [5]. Через це умова щодо письмової згоди працівника про його залучення до надурочної роботи не застосовуватиметься, оскільки це слід трактувати, як виробничу необхідність.

Крім цього, відповідно до ст. 224 КЗпП України обов'язковим первинним органом з розгляду індивідуальних трудових спорів, крім випадків, передбачених законом є комісія по трудових спорах. При цьому трудовий спір підлягає розгляду за участі комісії по трудових спорах, якщо працівники самостійно або за участю профспілки, яка представляє їхні інтереси, не врегулювали розбіжності при безпосередніх переговорах з роботодавцем. Таким чином, ці положення не відповідають ч. 2 ст. 124 Конституції України, яка передбачає, що судам підпорядковані всі юридичні спори, що виникають у

державі [6].

Аналіз прогалин у правовому регулюванні трудових відносин в Україні свідчить про повну або часткову відсутність правового регулювання певних аспектів, суть якої полягає у відсутності норм трудового права, які мають застосовуватися в такому випадку. Прогалини у правовому регулюванні трудових відносин можуть бути усунуті (шляхом прийняття законодавчих змін) або подолані (шляхом застосування аналогії закону).

**Висновки.** Отже, після закінчення бойових дій перед науковцями, практиками та законодавцем постануть нові виклики в процесі відбудови України та повернення населення. Сучасний стан трудового законодавства свідчить, що існують складні практичні проблеми, які мають правове підґрунтя і потребують комплексного підходу їх розв'язання. КЗпП України характеризується тим, що він містить значну кількість норм, прийнятих у різних історичних та економічних умовах, де частина з яких відповідає вимогам часу, а частина - застаріла і не може ефективно регулювати сучасні трудові відносини, часто суперечачи Основному закону країни. Враховуючи вищевказане, слід констатувати, що є необхідність прийняття нового кодифікованого трудового законодавства, яке б відобразило ці зміни та створило нормальні умови для розвитку трудових відносин за допомогою трудового права.

### **СПИСОК ВИКОРИСТАНИХ ДЖЕРЕЛ:**

1. Лукаш С.С. Проблеми й прогалини в трудовому законодавстві України. Науковий вісник Ужгородського національного університету. Серія: Право. 2018. Вип. 53, т. 1. С. 148–151.

2. Ярошенко О.М. Джерела трудового права України: автореф. дис...д-ра юрид. наук: спец. 12.00.05 / НЮАУ ім. Я. Мудрого. Харків, 2007. 38 с.

3. Maliuha L.J., Zhuravel V.O., Shabanova S.O., Hnidenko V.I., Pikul V.P. Legal Conflicts and Gaps in the Context of Labor Legislation of Ukraine. The Indian Journal of Labour Economics: the Quarterly Journal of the Indian Society of Labour

Economics. 2023 Jan:1-15. DOI: 10.1007/s41027-022-00410-9.

4. Кодекс законів про працю України : Закон України від 10.12.1971 № 322-VIII. Верховна Рада України. Законодавство України. URL: <https://zakon.rada.gov.ua/laws/show/322-08#Text> (дата звернення: 27.04.2024).

5. Про введення воєнного стану в Україні : Указ Президента України від 24.02.2022 № 64/2022. URL: <https://zakon.rada.gov.ua/laws/show/64/2022#n2> (дата звернення: 27.04.2024).

6. Конституція України: Закон України від 28.06.1996 р. № 254к/96-ВР. Відомості Верховної Ради України (ВВР). 1996. № 30. Ст. 141 (дата звернення: 27.04.2024).

# ЩОДО ЗНАЧЕННЯ КРИМІНАЛЬНОГО АНАЛІЗУ В ОПЕРАТИВНО-РОЗШУКОВІЙ ПРОТИДІЇ КРИМІНАЛЬНИМ ПРАВОПОРУШЕННЯМ В УМОВАХ ВОЄННОГО СТАНУ

**Світайло Діана,**  
**Тимощенко Вероніка,**  
здобувачки вищої освіти,  
З курсу Навчально- наукового інституту  
права та підготовки фахівців для підрозділів  
Національної поліції  
Дніпровського державного  
університету внутрішніх справ  
Науковий керівник:  
**Телійчук Віталій,**  
професор кафедри  
оперативно-розшукової діяльності  
Дніпровського державного  
університету внутрішніх справ,  
кандидат юридичних наук,  
старший науковий співробітник, доцент

**Вступ.** У зв'язку з низьким рівнем кваліфікації багатьох оперативних працівників, ефективність використання ресурсів та зусиль, спрямованих на оперативно-розшукову діяльність, часто стає неефективною. Працівники кримінальної поліції, виконуючи свої обов'язки, часто зосереджуються на другорядних або непов'язаних з оперативною значущістю об'єктах. Це неспіввідношення завдань з реальними умовами оперативної обстановки, рутинна, багатоаспектність та масштабність, у кінцевому підсумку, призводять до безініціативності, байдужості і часто бездіяльності персоналу оперативних підрозділів.

У сучасних умовах потрібні нові підходи до організації боротьби зі злочинністю та нові навички для більш ефективної обробки інформації оперативними працівниками. Це передбачає системний аналіз різноманітних даних, пов'язаних із завданнями оперативно-розшукової діяльності. Ключову

роль у цьому відіграватиме кримінальний аналіз інформації, отриманої працівниками кримінальної поліції [1].

Введення воєнного стану на території України починаючи з 24 лютого 2022 року передбачає спеціальний режим функціонування державних та місцевих органів влади з метою підтримки спеціальних управлінь у виконанні оборонних обов'язків. Одним із важливих аспектів в цьому контексті є організація взаємодії правоохоронних органів для ефективного виявлення, оперативного розслідування та запобігання кримінальним правопорушенням, включаючи загальні та спеціальні превентивні заходи [3].

Кримінальний аналіз представляє собою діяльність співробітників правоохоронних органів, яка використовує інтелектуальне програмне забезпечення та системний підхід для збору відповідної інформації. Він включає аналітичне вивчення певних характеристик та тенденцій з метою встановлення зв'язків між фактами, подіями, явищами, суб'єктами та об'єктами, а також оптимізації управління правоохоронними органами на різних рівнях [4].

Основні особливості кримінального аналізу під час воєнного стану включають:

- специфічний характер аналізу, оскільки під час воєнного стану більшість кримінальних правопорушень пов'язані з воєнними діями.
- важливість оперативності при розслідуванні кримінальних правопорушень під час воєнного стану.
- залежність ефективності та правильності кримінального аналізу в умовах війни від внутрішньої та зовнішньої безпеки держави, що підкреслює важливість експрес-методик навчання суб'єктів аналізу для забезпечення високого рівня їхніх знань та навичок [2].

Встановлення воєнного стану є особливою ситуацією, яка вимагає особливої уваги та заходів з боку держави та її правоохоронних органів для забезпечення безпеки громадян та захисту їх прав. Умови воєнного стану можуть сприяти збільшенню злочинності, оскільки стресові обставини можуть

призводити до порушень закону. Тому важливо мати ефективну систему боротьби зі злочинністю, яка ґрунтується на аналізі кримінальної ситуації [1].

Кримінальний аналіз стає особливо корисним у виявленні організованої злочинності, яка може стати небезпечною під час воєнного стану. За допомогою аналізу можна встановити зв'язки між злочинцями, їх методами дій та місцями перебування. У зв'язку з цим, сьогодні потрібні нові підходи до боротьби зі злочинністю та нові навички для більш ефективної обробки інформації оперативними працівниками [3]. Ця інформація повинна базуватися на системному аналізі різноманітних даних, що стосуються завдань оперативно-розшукової діяльності. Ключову роль у цьому процесі відіграє кримінальний аналіз інформації, яку збирають працівники кримінальної поліції [4].

**Висновок.** Отже, під час кримінального аналізу основним завданням кримінального аналітика є проведення аналітичного дослідження доступної йому інформації, створення за результатами такого аналізу аналітичних продуктів, що мають інформативний та рекомендаційний характер і створюють підґрунтя для вирішення оперативних і тактичних завдань під час документування та розслідування кримінальних правопорушень, або планування превентивних заходів у протидії злочинності.

Також відзначимо про необхідності врахування поліцейськими тактичних особливостей під час оперативно-розшукової протидії кримінальним правопорушенням. Невід'ємною умовою розбудови й становлення демократичних стандартів сучасної Української держави є захист прав і свобод громадян від протиправних посягань.

Успіх у цьому значною мірою залежить від ефективності роботи усіх правоохоронних структур і, зокрема, підрозділів кримінальної поліції. Саме їх функцією є протидія злочинам загалом кримінальної спрямованості, у тому числі й попередження та розкриття злочинів, особливо тих, що вчиняються організованими злочинними групами та угрупованнями. [3]



## СПИСОК ВИКОРИСТАНИХ ДЖЕРЕЛ:

1. Алексеева, Д. В. Основні напрямки взаємодії оперативних підрозділів у протидії організованій злочинності в умовах воєнного стану. 2023. С. 55.
2. Аркуша Л. І. «Таємні» операції у протидії організованій злочинній діяльності в Україні. 2023. С. 86.
3. Телійчук В. Г. та М'яло А. О. Щодо питання удосконалення оперативно-розшукової діяльності у виявленні та розслідуванні кримінальних правопорушень в умовах воєнного стану. The 13 th International scientific and practical conference “Modern science: innovations and prospects” (September 18-20, 2022) SSPG Publish, Stockholm, Sweden. 2022. 327p.. 2022. URL: <https://journals.indexcopernicus.com/api/file/viewByFileId/1891196>
4. Франчук В. Ю. Оперативно-розшукова протидія кримінальним правопорушенням в Україні: сучасний стан та основні напрями. 2023. С. 63.

# ПРАВОВЕ РЕГУЛЮВАННЯ ВІДПУСТОК В УКРАЇНІ ПІД ЧАС ДІЇ ВОЄННОГО СТАНУ

**Соза Відал Ана Катаріна,**  
студентка 4 курсу  
ННІ права та інноваційної освіти  
**Бондар Олександр Сергійович,**  
кандидат юридичних наук, доцент  
доцент кафедри цивільно-правових дисциплін  
ННІ права та інноваційної освіти  
Дніпропетровський державний університет внутрішніх справ  
м. Дніпро, Україна

**Вступ./Introduction.** Актуальність теми обумовлена потребою забезпечення дієвих механізмів захисту прав працівників, коли стандартні процедури можуть бути неефективними в умовах воєнного стану. Воєнний стан впливає на організацію трудової діяльності, регулювання робочого часу, відпочинку та інших аспектів трудових відносин. Такі умови вимагають адаптації існуючих правових норм та розробки нових, які б враховували специфіку воєнного часу і забезпечували баланс між потребами держави в безпеці та збереженні основоположних прав працівників

**Ціль роботи./Aim.** Метою роботи є дослідження правового регулювання відпусток в Україні під час дії воєнного стану.

**Матеріали та методи./Materials and methods.** Дослідженню проблем правового регулювання відпусток в Україні присвятили свої праці ряд вчених, насамперед: В. Д. Авескулов, С. В. Вишновецька, М. І. Гордієнко, М. І. Іншин, П. Д. Пилипенко, О. І. Процевський, Г. І. Чанишева, О. М. Ярошенко та ін.

Методологію роботи склали такі методи, як: аналіз літератури, дедукція, індукція, формально-юридичний та ін.

**Результати та обговорення./Results and discussion.** Право на відпустку є важливим елементом правового статусу працівника, виступає як невід'ємне конституційне право кожного працюючого за трудовим договором, проголошується та закріплюється в міжнародно-правових актах. Забезпечення

права працівника на отримання відпустки гарантується державою.

Однак терміном «відпустка» охоплюється дуже широкий ряд різноманітних явищ, пов'язаних з різними категоріями зайнятого населення та регламентованих нормами різних галузей права, що суттєво ускладнює закріплення у законодавстві його єдиного загального визначення.

У сучасній науковій та навчальній літературі з трудового права існують чимало думок науковців з приводу поняття «відпустки»:

В. С. Венедіктов відпусткою називає «передбачений законом або колективним договором час відпочинку, що обчислюється календарними днями та надається працівникові для відновлення його працездатності, зміцнення здоров'я, виховання дітей, задоволення власних життєвих потреб та інтересів, всебічного розвитку особистості з виплатою заробітної плати або без її збереження» [1, с. 83, 84].

Відповідно до дослідження В.Я. Бурака, концепція відпустки в трудовому праві має кілька вимірів, зокрема, її основна функція полягає у забезпеченні відпочинку та відновленні трудових сил працівника. Це досягається через щорічні основні відпустки, які, як правило, надаються на кінець робочого року. Ці відпустки дозволяють працівникам відпочити та реабілітуватися, готуючи їх до подальшої продуктивної праці [2, с. 293].

Відпустка – це період, під час якого працівник не здійснює робочі обов'язки та має можливість відпочити, відновити сили або зайнятися іншими особистими справами [3, с. 188].

У свою чергу, Корольчук Л. зазначає, що відпочинок – це психоемоційний стан людини, спрямований на відновлення, збереження працездатності трудящих за трудовим договором [4, с.86].

Так, у наукових дослідженнях зазначається, що поняття відпустка використовується для позначення звільнення працівників від виконання трудових обов'язків на певний термін, у тому числі у зв'язку з вагітністю та пологами (відпустка у зв'язку з вагітністю та пологами (ст. 17 Закону України «Про відпустки» (далі – Закон)), доглядом за дитиною (відпустка для догляду за

дитиною до досягнення нею трирічного віку (ст.18 Закону)), для вступу до навчального закладу, виконання лабораторних робіт, складання іспитів та ін. (додаткові відпустки у зв'язку з навчанням (ст. 13, 14 і 15 Закону)) та інших підстав [5].

Вивчення поняття відпустки дуже важливо у зв'язку з тим, що воно використовується в різних галузях права. Слід зазначити, що відпустка є стійке комплексне правове поняття, що включає різні елементи правового регулювання, що надає йому комплексний міжгалузевий характер, обумовлений поєднанням норм конституційного права, трудового права, права соціального забезпечення тощо.

Під правовим регулюванням слід розуміти цілеспрямований вплив органів державної влади на суспільні відносини за допомогою системи спеціальних правових засобів.

В Україні питання правового регулювання відпусток працівників у період воєнного стану має важливе значення, оскільки воєнний стан може впливати на робочі умови та права працівників. Розгляд цієї теми дозволяє з'ясувати особливості встановлення відпусток та інших аспектів трудових відносин у контексті надзвичайних обставин, спричинених воєнним станом в країні.

Стаття 45 Конституції України визначає право кожної працюючої особи на відпочинок як фундаментальне [6]. Для реалізації цього права, законодавство України передбачає низку заходів, спрямованих на забезпечення балансу між роботою та відпочинком. Важливим аспектом цього є гарантія щотижневих днів відпочинку. Крім того, працівники мають право на оплачувану щорічну відпустку, що дозволяє їм відновлювати свої сили і здоров'я.

У зв'язку із вторгненням російських військ на територію України було введено воєнний стан, що кардинально змінило життя багатьох людей. З огляду на цю надзвичайну ситуацію, акцент на захисті конституційно гарантованих прав та свобод став невідкладним завданням. Воєнний стан виявив недоліки в існуючому трудовому законодавстві, яке не було адаптоване до умов кризи,

особливо у питаннях, пов'язаних з відпочинком працівників.

Ця ситуація вимагала негайних правових втручань, що призвело до прийняття Закону України «Про організацію трудових відносин в умовах воєнного стану» 15 березня 2022 року. Один із ключових аспектів цього закону – стаття 12, присвячена відпусткам, де зазначено, що під час воєнного стану роботодавець має право обмежити надання щорічної основної відпустки до 24 календарних днів за робочий рік [7].

Відповідно до ч. 1 ст. 75 Кодексу законів про працю України та ч. 1 ст. 6 Закону України «Про відпустки», щорічна основна відпустка надається працівникам тривалістю не менш як 24 календарні дні за відпрацьований робочий рік, який відлічується з дня укладення трудового договору [5, 8].

Закон України «Про відпустки» передбачає диференційований підхід до тривалості щорічної основної відпустки для різних категорій працівників. У змісті ч.ч. 2-8 статті 6 зазначається, що деякі групи, зокрема керівники та співробітники освітніх установ, а також науково-педагогічні працівники, можуть мати право на відпустку до 56 календарних днів [5].

Проте, у контексті воєнного стану, введеного через збройний конфлікт, ч. 1 ст. 12 Закону України «Про організацію трудових відносин в умовах воєнного стану» передбачає, що роботодавець може відмовити працівнику в наданні невикористаних днів щорічної відпустки. Норми ч. 7 ст. 79, ч. 5 ст. 80 Кодексу законів про працю України та ч. 5 ст. 11, ч. 2 ст. 12 Закону України «Про відпустки» у період дії воєнного стану не застосовуються [5].

**Висновки./Conclusions.** Отже, уведення воєнного стану в Україні спричинило значні зміни в організації трудових відносин, зокрема в аспекті надання відпусток.

Законодавчі зміни, зокрема Закон України «Про організацію трудових відносин в умовах воєнного стану», обмежили тривалість щорічної відпустки до 24 календарних днів за поточний робочий рік і дозволили роботодавцям відмовляти у наданні невикористаних днів щорічної відпустки.

## СПИСОК ВИКОРИСТАНИХ ДЖЕРЕЛ

1. Венедиктов В. С. Правове регулювання часу відпочинку в службово-трудових відносинах : наук. практ. посіб. Харківський Нац. Ун. внутр. справ, 2004. 128 с.
2. Пилипенко П. Д, Бурак В.Я., Козак З. Я. Трудове право України : підручник /за ред. П. Д. Пилипенка. К. : Ін Юре, 2010. 536 с.
3. Карпінєць А. Б. Правове регулювання часу відпочинку працівника в період воєнного стану. II Міжнародна наукова конференція «Період трансформаційних процесів в світовій науці: задачі та виклики». 2024. 188 с.
4. Корольчук Л. Право на соціальні відпустки: науково-теоретичний аспект. *Підприємництво, господарство і право*. 2018. №9. С.85-90
5. Про відпустки: Закон України. Відомості Верховної Ради України від 15.11.1996 № 504/96- ВР. URL: <https://zakon.rada.gov.ua/laws/show/504/96-%D0%B2%D1%80#top> (дата звернення: 08.04.2024)
6. Конституція України: Основний Закон. Відомості Верховної Ради України від 28.06.1996 № 254к/96-ВР. URL: <https://zakon.rada.gov.ua/laws/show/254%D0%BA/96-%D0%B2%D1%80#Text> (дата звернення: 08.04.2024)
7. Про організацію трудових відносин в умовах воєнного стану: Закон України. Офіційний сайт Верховної Ради України. URL: <https://zakon.rada.gov.ua/laws/show/2136-20#Text> (дата звернення: 08.04.2024)
8. Кодекс законів про працю від 17.12.1971 № 322-VIII. Офіційний сайт Верховної Ради України. URL: <https://zakon.rada.gov.ua/laws/show/322-08#Text> (дата звернення: 08.04.2024)

## ДІЄВІСТЬ МЕХАНІЗМІВ ЗАХИСТУ ПРАВ ЛЮДИНИ В УМОВАХ ВІЙНИ

**Сопільник Любомир Іванович**

доктор юридичних наук, доктор технічних наук, професор,  
Заслужений винахідник України  
професор кафедри

**Сопільник Ростислав Любомирович**

доктор юридичних наук, професор,  
Заслужений юрист України  
професор кафедри

**Сопільник Любомир Святославович**

ЗВО «Львівський університет бізнесу та права»,  
м. Львів, Україна

**Вступ.** Захист прав людини завжди був і залишається одним із найважливіших пріоритетів у міжнародній та національній правовій політиці. Проте в умовах війни ця проблема набуває особливої гостроти та актуальності. Військові конфлікти завжди супроводжуються значними порушеннями прав людини, що включають насильство, знищення власності, переслідування та депортацію цивільного населення, обмеження свободи слова та інші форми репресій. Таким чином, ефективність механізмів захисту прав людини в умовах війни стає критично важливою для забезпечення гідного рівня життя та безпеки цивільних осіб.

**Ціль роботи.** Дослідити поняття і критерії дієвості механізмів захисту прав людини в умовах війни.

**Матеріали та методи.** Дослідження базується на аналізі наукових праць з питань судового захисту, прав людини, українських і міжнародних правових актах.

**Результати та обговорення.** На сучасному етапі розвитку міжнародного права та правозахисних інституцій, розроблені численні механізми, спрямовані на захист прав людини під час збройних конфліктів. До них належать як міжнародні правові інструменти, такі як Женевські конвенції та Римський

статут Міжнародного кримінального суду, так і національні механізми, що включають правову систему держав, діяльність омбудсменів, неурядових організацій та інших суб'єктів правозахисту. Проте ефективність цих механізмів значною мірою залежить від політичної волі держав та міжнародного співтовариства, а також від здатності правозахисних організацій діяти в умовах підвищеної небезпеки та нестабільності.

Права людини – це фундаментальні права і свободи, які належать кожній людині від народження, незалежно від її раси, національності, статі, мови, релігії, політичних або інших переконань, соціального походження, майнового стану або будь-яких інших ознак. Ці права є невід'ємними, неподільними та універсальними, і їхня мета полягає в забезпеченні гідності, свободи, рівності та справедливості для кожної особи.

Права людини охоплюють широкий спектр громадянських, політичних, економічних, соціальних та культурних прав, серед яких:

1. Громадянські та політичні права:

- Право на життя, свободу та особисту недоторканність.
- Свобода від тортур та жорстокого, нелюдського або принижуючого гідність поводження.

- Право на справедливий судовий розгляд.
- Свобода думки, совісті та релігії.
- Свобода вираження думки та свобода преси.
- Право на мирні зібрання та об'єднання.
- Право на участь у керуванні своєю країною.

2. Економічні, соціальні та культурні права:

- Право на працю та справедливі умови праці.
- Право на соціальне забезпечення.
- Право на достатній життєвий рівень, включаючи харчування, одяг та житло.

- Право на здоров'я.
- Право на освіту.



- Право на участь у культурному житті суспільства.

Ці права закріплені у міжнародних договорах, деклараціях та конвенціях, таких як Загальна декларація прав людини (1948 р.), Міжнародний пакт про громадянські та політичні права (1966 р.), Міжнародний пакт про економічні, соціальні та культурні права (1966 р.) та інших міжнародних документах. Вони також захищені національними конституціями та законодавством багатьох держав.

Механізм захисту прав людини в умовах війни – це сукупність правових, інституційних та оперативних засобів, процедур і дій, спрямованих на забезпечення дотримання та відновлення прав і свобод людини, що зазнають порушень внаслідок збройних конфліктів. Цей механізм включає міжнародні та національні правові інструменти, діяльність міжнародних і неурядових організацій, спеціальних державних органів та інших суб'єктів, які здійснюють моніторинг, документування, розслідування та реагування на порушення прав людини, а також надання гуманітарної допомоги та правової підтримки постраждалим.

Критерії дієвості механізмів захисту прав людини в умовах війни можуть включати:

1. Ефективність правозастосування:

- Наявність та застосування міжнародних і національних правових інструментів, спрямованих на захист прав людини під час війни.

- Можливість і реальність притягнення до відповідальності за порушення прав людини.

2. Інституційна спроможність:

- Дієвість міжнародних та національних органів, що здійснюють моніторинг та захист прав людини (наприклад, ООН, Міжнародний кримінальний суд, омбудсмени).

- Координація між різними правозахисними організаціями та інституціями.

3. Оперативність реагування:

- Швидкість та адекватність реагування на порушення прав людини.

- Здатність правозахисних організацій оперативно надавати допомогу постраждалим.

#### 4. Документування та моніторинг:

- Наявність систематичного та прозорого процесу документування порушень прав людини.

- Надійність та об'єктивність зібраних даних і свідчень.

#### 5. Доступність правової та гуманітарної допомоги:

- Можливість доступу до правової допомоги для жертв порушень прав людини.

- Наявність та ефективність гуманітарної допомоги (житло, харчування, медична допомога).

#### 6. Захист свідків та постраждалих:

- Механізми захисту свідків та жертв, включаючи фізичний захист та анонімність, якщо це необхідно.

- Забезпечення психосоціальної підтримки постраждалим.

#### 7. Прозорість та підзвітність:

- Відкритість процедур та рішень правозахисних інституцій.

- Підзвітність правозахисних органів перед суспільством та міжнародною спільнотою.

#### 8. Вплив на політику та законодавство:

- Здатність механізмів впливати на зміни в політиці та законодавстві для покращення захисту прав людини.

- Впровадження рекомендацій міжнародних організацій та комісій.

#### 9. Міжнародна підтримка та співпраця:

- Рівень міжнародної підтримки та співпраці у сфері захисту прав людини під час війни.

- Ефективність міжнародних санкцій та інших заходів проти порушників прав людини.

#### 10. Освітні та інформаційні програми:

- Наявність та ефективність програм з підвищення обізнаності про права людини серед військових, цивільного населення та правозахисників.

- Поширення інформації про механізми захисту прав людини та способи звернення за допомогою.

**Висновки.** Дослідження дієвості механізмів захисту прав людини в умовах війни дозволяє зробити низку важливих висновків, що мають практичне значення для подальшого вдосконалення цих механізмів та забезпечення ефективного захисту прав людини в умовах збройних конфліктів. Ефективний захист прав людини в умовах війни вимагає інтеграції міжнародних та національних зусиль, правових та інституційних механізмів. Лише комплексний підхід, що включає правозастосування, моніторинг, документування, надання допомоги та захист свідків, може забезпечити належний рівень захисту прав людини. Швидкість та адекватність реагування на порушення прав людини є ключовими для мінімізації негативних наслідків для жертв. Міжнародні та національні правозахисні організації повинні мати необхідні ресурси та повноваження для оперативної дії в умовах війни.

Отже, ефективність механізмів захисту прав людини в умовах війни залежить від їхньої здатності діяти комплексно, оперативно та у тісній співпраці з міжнародними та національними партнерами. Розробка та впровадження рекомендацій, спрямованих на підвищення дієвості цих механізмів, має стати пріоритетним завданням для всіх зацікавлених сторін.

## СПИСОК ЛІТЕРАТУРИ

1. Тимофєєва, Л. (2022). Євроінтеграційні виклики в кримінально-правовій політиці України в умовах війни. URL: [http://www.library.univ.kiev.ua/ukr/host/10.23.10.100/db/ftp/univ/eis/eis\\_2022\\_21.pdf#page=18](http://www.library.univ.kiev.ua/ukr/host/10.23.10.100/db/ftp/univ/eis/eis_2022_21.pdf#page=18)

2. Дацюк, Т. К., Кузнецова, З. В., & Ніколенко, К. В. (2022). Трансформація механізму захисту прав людини на сучасному етапі. Академічні візії, (14). URL: <https://academy-vision.org/index.php/av/article/download/87/78>

3. Грушко, М. В. (2011). Співвідношення міжнародно-правових

механізмів захисту дітей як учасників бойових дій в міжнародному праві захисту прав людини та міжнародному гуманітарному праві. Актуальні проблеми держави і права, (62), 426-435. URL: [http://www.irbis-nbu.gov.ua/cgi-bin/irbis\\_nbu/cgiiirbis\\_64.exe?C21COM=2&I21DBN=UJRN&P21DBN=UJRN&IMAGE\\_FILE\\_DOWNLOAD=1&Image\\_file\\_name=PDF/apdp\\_2011\\_62\\_61.pdf](http://www.irbis-nbu.gov.ua/cgi-bin/irbis_nbu/cgiiirbis_64.exe?C21COM=2&I21DBN=UJRN&P21DBN=UJRN&IMAGE_FILE_DOWNLOAD=1&Image_file_name=PDF/apdp_2011_62_61.pdf)

4. Оніщенко, Н. (2023). Право людини на мир: завдання національної правової системи. Наукові інновації та передові технології, (11 (25)). URL: <http://perspectives.pp.ua/index.php/nauka/article/download/6275/6308>

5. Чоботько, В. В. (2020). Регіональні механізми і сучасні регіональні концепції міжнародного захисту прав людини. URL: <https://dspace.nau.edu.ua/bitstream/NAU/42019/1/%D0%A7%D0%BE%D0%B1%D0%BE%D1%82%D1%8C%D0%BA%D0%BE%20%D0%92.%D0%92.-%20%D0%94%D0%B8%D0%BB%D0%BE%D0%BC%D0%BD%D0%B0%20%D1%80%D0%BE%D0%B1%D0%BE%D1%82%D0%B0%20606%D0%B3%D1%80.pdf>

# ОСОБЛИВОСТІ СКЛАДАННЯ ПРОЦЕСУАЛЬНИХ ДОКУМЕНТІВ ТА ФОРМУВАННЯ АДМІНІСТРАТИВНОЇ СПРАВИ ЩОДО ДОМАШНЬОГО НАСИЛЬСТВА

**Спицький Ярослав Миколайович,**  
курсант II курсу факультету  
підготовки фахівців для підрозділі превентивної діяльності  
Дніпропетровського державного  
університету внутрішніх справ  
Науковий керівник:  
**Пісоцька Каріна Олександрівна,**  
старша лейтенантка поліції.  
доцентка кафедри адміністративного права,  
процесу та адміністративної діяльності ФПФПД  
Дніпропетровського державного  
університету внутрішніх справ

Проблема домашнього насильства в Україні все ще залишається дуже важливою та нажалі актуальною проблемою у більшості сімей. Насамперед домашнє насильство виражене наступним чином - діяння (дії або бездіяльність) фізичного, сексуального, психологічного або економічного насильства, що вчиняються в сім'ї чи в межах місця проживання або між родичами, або між колишнім чи теперішнім подружжям, або між іншими особами, які спільно проживають (проживали) однією сім'єю, але не перебувають (не перебували) у родинних відносинах чи у шлюбі між собою, незалежно від того, чи проживає (проживала) особа, яка вчинила домашнє насильство, у тому самому місці, що й постраждала особа, а також погрози вчинення таких діянь [1]. Користуючись результатами аналітичного дослідження

постанов районних судів м. Маріуполь маємо наступне: Аналіз справ засвідчив, що найбільш розповсюдженим видом адміністративного стягнення, що застосовується до осіб, які притягаються до адміністративної відповідальності за ст. 173-2 КУпАП, залишається штраф, який накладався у якості стягнення у 93% випадків, накладення стягнення у вигляді громадських

робіт було застосовано у 6% випадків, адміністративний арешт — 1% випадків. [2, с. 12] Найбільш чисельною підставою для закриття провадження у справах про адміністративні правопорушення, передбачені ст. 173-2 КУпАП, є закінчення на момент розгляду справи про адміністративне правопорушення строків, передбачених ч. 2 статті 38 цього КУпАП, оскільки за зазначеною категорією справ стягнення може бути накладено не пізніш як через три місяці з дня вчинення правопорушення, а при триваючому правопорушенні — не пізніш як через три місяці з дня його виявлення.

Аналіз виявлених типових помилок в оформленні справ про адміністративні правопорушення, дозволяє надати такі практичні рекомендації працівникам Національної поліції України щодо документування адміністративних правопорушень, передбачених статтею 173-2 КУпАП. Загальні рекомендації: 1. Усі реквізити протоколу про адміністративне правопорушення заповнюються чорнилом чорного або синього кольору, розбірливим почерком, державною мовою. 2. Не допускаються закреслення чи виправлення відомостей, що заносяться до протоколу про адміністративне правопорушення, а також унесення додаткових записів після того, як протокол про адміністративне правопорушення підписано особою, стосовно якої його складено. 3. Забороняється залишення незаповненими графі протоколу. Усі реквізити протоколу про адміністративне правопорушення заповнюються, тобто, якщо відомостей немає, **ЗАБОРОНЯЄТЬСЯ** залишати вільне місце. У випадку відсутності інформації може застосовуватися прочерк «—» чи літера «Z», або робиться запис про відсутність словами, наприклад, «немає», «не надав», «не заподіяно», «відсутні» тощо. 4. Забороняється застосовувати скорочення, окрім загальноживаних, наприклад, забороняється писати т/б замість «тимчасово безробітний». [2, с. 23]

Так, аналіз показує, що з 3320 постанов, винесених судом, лише 1018 постанов стосувалися адміністративної відповідальності, або лише 30,6% від загальної кількості. З них 20,7%, що охоплює 690 прийнятих судами постанов, є постановами про закриття провадження за різними підставами. Найбільш

чисельною підставою для закриття провадження у справах про адміністративні правопорушення, передбачені ст. 173-2 КУпАП, є закінчення на момент розгляду справи про адміністративне правопорушення строків, передбачених ч. 2 статті 38 цього КУпАП, оскільки за зазначеною категорією справ стягнення може бути накладено не пізніш як через три місяці з дня вчинення правопорушення, а при триваючому правопорушенні — не пізніш як через три місяці з дня його виявлення.

### **СПИСОК ВИКОРИСТАНИХ ДЖЕРЕЛ**

1. Закон України «Про запобігання та протидію домашньому насильству» URL: [zakon.rada.gov.ua/laws/show/2229-19](http://zakon.rada.gov.ua/laws/show/2229-19) (дата звернення: 17.05.2024)

2. Документування адміністративних правопорушень, передбачених статтею 173-2 КУпАП (за результатами аналітичного дослідження постанов районних судів м. Маріуполь): науково-практичні рекомендації / С. С. Вітвіцький, О. М. Мердова, О. О. Светлічна. Маріуполь: Донецький державний університет внутрішніх справ, 2021. 30 с. URL: [https://dnuvs.ukr.education/wp-content/uploads/2022/09/dokumentuvannya\\_administratyvnyh\\_prapoporushen\\_perebchennyh\\_stateyu.pdf](https://dnuvs.ukr.education/wp-content/uploads/2022/09/dokumentuvannya_administratyvnyh_prapoporushen_perebchennyh_stateyu.pdf) (дата звернення: 17.05.2024)

## **ВДОСКОНАЛЕННЯ СИСТЕМИ МОТИВАЦІЇ КУРСАНТІВ ДО ЗАНЯТЬ ФІЗИЧНОЮ ПІДГОТОВКОЮ**

**Степаненко Ангеліна Володимирівна**

Курсантка 1-го курсу Навчально-наукового інституту  
права та підготовки фахівців для підрозділів Національної поліції,  
Дніпропетровського державного  
університету внутрішніх справ

Наукові керівники:

**Марков Роман Анатолійович**

**Кириченко Андрій Володимирович**

Викладачі кафедри  
спеціально-фізичної підготовки  
Дніпропетровського державного  
університету внутрішніх справ

Фізична підготовка відіграє ключову роль у житті правоохоронців. Вона не лише зміцнює їхнє здоров'я та покращує фізичний розвиток, але й значно підвищує працездатність та стійкість організму до несприятливих факторів, з якими вони стикаються у своїй службовій діяльності.

У сучасному світі правоохоронна система країни відіграє особливо важливу роль. Вона має бути не лише гарантом безпеки громадян, але й втіленням таких цінностей, як професіоналізм, справедливість, компетентність, швидке реагування та повага до прав людини. Враховуючи динаміку розвитку суспільства, зростання кількості та складності протиправних діянь, а також збройну агресію, що триває на сході України, реформування Національної поліції України та її інтеграція до європейських стандартів стають нагальною потребою. Це, в свою чергу, вимагає постійного вдосконалення системи підготовки кадрів для НПУ [1].

Сьогодні підготовка висококваліфікованих кадрів для НПУ є одним з головних завдань закладів вищої освіти зі специфічними умовами навчання в системі МВС України. На них лежить відповідальність за те, щоб надати молоді, яка вирішила стати правоохоронцями, якісну освіту та необхідні знання



та навички. Аби досягти мети потрібно добре піклуватися про себе й задовольняти усі свої потреби при цьому зосередившись на цілі. Адже ключовим фактором досягнення цієї цілі є мотивація, спонукання, яке дає мету або напрям поведінці та діє на свідомому чи несвідомому рівні [4, с. 183]

Аби досягнути цієї мотивації необхідно вміти шукати в собі бажання бути здоровим і фізично підготовленим, бажання покращити свої фізичні показники, бажання відчувати себе впевнено та самодостатньо. Важливим аспектом мотивації є також лідерство. Викладачі та керівники повинні бути прикладом для наслідування для курсантів, демонструючи їм свою фізичну підготовку та ставлення до спорту. Крім того, важливо враховувати індивідуальні особливості курсантів. Рівень фізичної підготовки, стан здоров'я та інші індивідуальні особливості курсантів мають враховуватися при розробці програм фізичної підготовки. Впровадження цих заходів дозволить значно удосконалити систему мотивації курсантів до занять фізичною підготовкою, що сприятиме кращій підготовці кадрів для правоохоронних органів [3].

Щодо заходів вдосконалення системи мотивації курсантів ми вважаємо що необхідно створити сприятливі умови для занять фізичною підготовкою а саме: Забезпечити курсантам доступу до спортивних залів, тренажерних майданчиків, басейнів та інших спортивних об'єктів у зручний для них час, складання зручного розкладу занять фізичною підготовкою, який не буде перешкоджати іншим навчальним заняттям. Також слід забезпечити здобувачів матеріально-технічним оснащенням: закупівля сучасного спортивного інвентарю та обладнання, створення комфортних умов для переодягання та прийняття душу.

Курсантам необхідно проводити різні зустрічі з кращими спортсменами, вести психологічні тренінги з формування мотивації до занять, розповідати про розробки щодо підвищення мотивації. Необхідно заохотити курсантів до створення спортивних команд та клубів, організувати спільні тренування.

Вдосконалення системи мотивації курсантів до занять фізичною підготовкою є одним з ключових факторів підготовки висококваліфікованих

кадрів для правоохоронних органів. Впровадження вищезазначених заходів дозволить значно підвищити рівень фізичної підготовки курсантів, їх працездатність та стійкість до несприятливих факторів, що сприятиме кращому виконанню ними своїх службових обов'язків [2].

Фізична підготовка відіграє ключову роль у житті правоохоронців. Вона не лише зміцнює їхнє здоров'я та покращує фізичний розвиток, але й значно підвищує працездатність та стійкість організму до несприятливих факторів, з якими вони стикаються у своїй службовій діяльності. Вдосконалення системи мотивації курсантів до занять фізичною підготовкою є одним з ключових факторів підготовки висококваліфікованих кадрів для правоохоронних органів. Для досягнення цієї мети необхідно: Створити сприятливі умови для занять фізичною підготовкою: Надати зручні місця та час для занять. Забезпечити матеріально-технічне оснащення, заохочувати та нагороджувати кращих спортсменів. Підвищити обізнаність про користь фізичної підготовки: проводити інформаційно-просвітницьку роботу. Демонструвати досягнення кращих спортсменів. Залучити до роботи з мотивації психологів та соціологів. Сформуванню позитивне ставлення до фізичної підготовки: створити команду однодумців. Розвивати командний дух: Створити атмосферу підтримки та взаємодопомоги. Важливо також: залучити до процесу мотивації керівництво та викладацький склад, використовувати індивідуальний підхід до мотивації курсантів. Впровадження цих заходів дозволить значно підвищити рівень фізичної підготовки курсантів, їх працездатність та стійкість до несприятливих факторів, щосприятиме кращому виконанню ними своїх службових обов'язків. Це, в свою чергу, буде сприяти підвищенню рівня безпеки та правопорядку в країні.

## **СПИСОК ВИКОРИСТАНИХ ДЖЕРЕЛ**

1. Лукін Б. П., Калюжний М. Г. Удосконалення фізичної підготовленості Патрульних Національної поліції України. – Харків: ХНУВС 2017р.

2. Марков Р. А., Сучасні питання фізичної підготовки курсантів вищих навчальних закладів МВС України зі специфічними умовами навчання. URI: <https://er.dduvs.in.ua/handle/123456789/10454> 2022р.

3. Моргунов О. А., Ярещенко О. А. Фізична підготовка курсантів закладів вищої освіти зі специфічними умовами навчання МВС України. *Підготовка поліцейських в умовах реформування системи МВС України*. Харків, 2020р.

4. Пашинська А. С., Вознюк К. Г. Удосконалення фізичної підготовки курсантів закладів вищої освіти зі специфічними умовами навчання МВС України. *Правові та організаційно-тактичні засади оперативно-розшукової діяльності Національної поліції України. Матеріали II Всеукраїнської науково-практичної інтернет-конференції*. с.183, 2021р.

# КАНТІВСЬКІ ПОГЛЯДИ НА ПРАВО ТА МОРАЛЬ ЯК СКЛАДОВІ ВЕРХОВЕНСТВА ПРАВА

**Стратінський Іван Іванович,**

к.е.н., доцент

**Котенко Тетяна Вікторівна,**

Студент

Київський національний університет ім. Тараса Шевченка

м. Київ, Україна

**Вступ. / Introductions.** Іммануїл Кант, один із найвпливовіших філософів епохи Просвітництва, вніс значний вклад у розвиток теорій права та моралі, що мають ключове значення для верховенства права. Його роботи розкривають сутність особистості та її взаємодію з правовими і моральними нормами.

**Мета роботи. / Aim.** Дослідити кантівські погляди на право та мораль як фундаментальні складові верховенства права, підкреслюючи взаємозв'язок між моральними принципами та правовими нормами.

**Матеріали та методи./Materials and methods.** Аналіз першоджерел філософа, зокрема «Метафізики моральності» та інших творів, а також вторинних джерел, що розглядають інтерпретації кантівських теорій права і моралі.

**Результати та обговорення./Results and discussion.** Кант розглядав мораль як основу для правової системи. Він стверджував, що особистість повинна оцінювати свої вчинки з точки зору загального закону, який знаходить своє підґрунтя в природному праві. Принципи моральності, за Кантом, полягають у повазі до свободи та самоцінності кожної особи. Ця ідея відображена у його відомому імперативі: «Чинити треба так, щоб ставитися до людства як до мети, а не як до засобу».

Загальні закони, згідно з Кантом, повинні бути сумісними зі свободою кожного індивіда, що співмірно з природним правом. Позитивне право, встановлене державою, повинно базуватися на цих природних законах, які включають моральні знання. Це забезпечує ефективне регулювання суспільних

відносин і підтримку верховенства права.

Кант вважав найвищим обов'язком індивіда повагу до прав інших людей. Його роботи підкреслюють гуманістичний потенціал теорій природного права через категорію моралі, яка є складовою верховенства права.

Кантова концепція права ґрунтується на ідеї, що свобода індивіда повинна бути обмежена лише для того, щоб забезпечити таку ж свободу для інших людей. Це означає, що законодавство повинно виходити з принципу універсальної справедливості, де кожен закон узгоджується з моральними нормами, які підтримують права та свободи всіх членів суспільства. Такий підхід забезпечує баланс між особистою свободою та соціальною відповідальністю.

Кант також наголошував на важливості автономії як основоположного принципу моральності. Автономія, за Кантом, означає здатність індивіда керуватися власним розумом і моральними принципами при прийнятті рішень, незалежно від зовнішніх впливів. Це передбачає, що кожна людина має право на самовизначення та повинна поважати це право в інших.

Крім того, Кант підкреслював роль держави в забезпеченні верховенства права через створення законодавчої системи, яка базується на принципах природного права і моральності. Держава повинна діяти як гарант справедливості, забезпечуючи рівність всіх громадян перед законом і захист їхніх прав та свобод.

Такий підхід до права і моралі сприяє формуванню правової культури, де закон і моральні норми діють як взаємопов'язані елементи, що забезпечують гармонійне і справедливе суспільство.

Таким чином, кантівська філософія права підкреслює важливість моральних принципів у правовому регулюванні, що є необхідною умовою для досягнення справжнього верховенства права.

**Висновки./Conclusions.**Кантівські погляди на право та мораль демонструють глибокий зв'язок між етикою та правовими нормами. Верховенство права, за Кантом, неможливе без морального підґрунтя, що

забезпечує повагу до свободи та гідності кожного індивіда. Такий підхід сприяє створенню справедливої правової системи, де закон і мораль є нерозривними елементами.

### **СПИСОК ВИКОРИСТАНИХ ДЖЕРЕЛ:**

1. Подковенко Т.О. Концепція правової держави через призму свободи індивіда у творчості І. Канта. Науковий вісник Ужгородського національного університету. Серія «Право». 2013. Вип. 22. Ч. 2. Т. 1. С. 87.
2. Кант І. Метафізика моральності. – Київ: Основи, 1996.
3. Кант І. Основи метафізики моральності // Вибрані твори. – Київ: Академперіодика, 2004. – С. 104-175.
4. Радбрух Г. Введення в філософію права. – Київ: Юрінком Інтер, 2008. – С. 35-70.
5. Косьмій М. М. Мораль і право: питання розмежування та взаємодії. Науково-інформаційний вісник. 2011. № 3. С. 33–38.

# СВОБОДА ЛЮДИНИ ЯК ОСНОВА ПРИРОДНОГО ПРАВА

**Стратінський Данило Іванович,**

к.е.н., доцент

**Котенко Тетяна Вікторівна,**

Студент

Київський національний університет ім. Тараса Шевченка

м. Київ, Україна

**Вступ. / Introductions.** Свобода людини є однією з найважливіших та найдавніших тем в історії філософської та правової думки. Вона слугує основою для розуміння та розвитку концепції природного права, яка визначає невід'ємні та універсальні права, що належать кожній людині від народження. Природне право, в своїй суті, визнає ці права як такі, що існують незалежно від державних законів та інституцій, і є невіддільними від самої людської природи.

**Мета роботи. / Aim.** – дослідження і аналіз концепції свободи людини як основи природного права.

**Матеріали та методи./Materials and methods.** Дослідження свобода людини як основа природного права базується на аналізі історичних джерел, філософських текстів, політичних трактатів та ідеологічних праць.

Об'єктом дослідження стали праці таких вчених, як: М. П. Баксин, О. І. Щадило,

## **Результати та обговорення./Results and discussion.**

Концепція того, що життєво важливі права та свободи людини повинні бути захищені та гарантовані незалежно від волі державної влади протягом історичного періоду, є основою теорії природного права. Ця ідея стверджує, що свобода особистості приходить з народження, а не за допомогою публічної влади. В історії філософсько-правової думки, мабуть, не було такого періоду, коли дослідники не намагалися визначити поняття «свобода». У своїй роботі Монтеस्क'є справедливо зауважив у своїй роботі “Про дух законів”: “Немає слова, яке отримало б стільки різноманітних значень і мало б настільки різний вплив на людей, як слово “свобода” [1, с. 154].

Таким чином, «права і свободи» людини визначаються в основі теорії природного права як обмежені можливості діяти незалежно від будь-яких обмежень і перешкод. Зважаючи на те, що людина є невід'ємною частиною соціуму, говорити виключно про її особисту свободу поза зв'язком з суспільством неможливо. Як відомо, права особи обмежені правами інших. Право регулює суспільні відносини, особливо межі соціальної свободи. Свобода не може існувати без правового регулювання [2, с. 455].

У Гоббса свобода природного стану визначається як воля використовувати свої сили на свій розсуд, щоб зберегти життя. Він вважав свободу невідчужуваною характеристикою людського духу. Право на життя є важливою частиною свободи, оскільки це є об'єктивною умовою використання всіх своїх можливостей. Природні та громадянські закони обмежують свободу, але природне право абсолютизує її. Це обмеження полягає в тому, що природний закон забороняє робити все, що шкодить людям і протистоїть стану «війни усіх проти всіх» [3, с. 117].

Кант і Гегель пов'язували право з свободою. Вчення про емпіричний і інтелігібельний характер людини було методологічним ключем до розуміння того, як свобода пов'язана з мораллю, правом і державою. Емпіричний характер людини зумовлений загальними зв'язками світу явищ, як і будь-який предмет нашого емпіричного знання. Це тому, що людина залежить від певних причин, а також від певних обставин. Людина не залежить від причин, часу та простору. Інтелектуальна свобода — це незалежність від природного закону причинності та зобов'язання діяти лише зсередини себе, зі свого розуму та волі. Таким чином, люди не є частиною основного природного закону, який каже, що будь-яке явище має причину. Вона має здатність запустити нову серію явищ, чий найглибший джерелом є розумно-вольова субстанція людини.

Таким чином, Кант стверджує, що свобода не існує, якщо враховувати лише емпіричний характер людини. Ми маємо свободу, коли наші дії є частиною інтелігібельного характеру людини. У метафізиці особистість перетворюється на безпричинну субстанцію. Відповідальність за рішення та дії,



які вона приймає, лежить на особистості, оскільки її розум і воля вбачають основні, доконечні причини, які не можуть бути виведені з інших причин. Таким чином, метафізичне розуміння свободи підвищує нашу особистість і робить її безмежною основою. Це ідея приписує людській особистості самовизначеність і першопричинність.

Зі сказаного випливає, що проблема свободи для метафізичних мислителів укорінена в почутті обов'язку і відповідальності. Чи в змозі зробити те, що я зробити мушу, – до цього зводиться питання! Я відчув природний каузально-закономірний внутрішній примус, під впливом якого необхідним і неминучим чином формується моя здатність уявляти, воліти, почувати, і в мені міститься свідомість воління, відповідно до якого я мушу мислити, бажати, почувати. [4, с. 111-119].

Коли Кант шукав відповіді на ці запитання, він прийшов до висновку, що поняття про свободу як автономію пов'язане з моральним ідеалом і моральною нормою (законом). Отже, кантівське розуміння свободи стає етичним. Свобода, або безпричинність, є результатом дії категоричного імперативу, морального закону. Від емпіричної природи людина не повинна залишатися тим, ким вона є. У кожній людині є розум, а також свобода та відповідальність. Люди природжені мати розум і свободу. Свобода - це ідея. Людина є джерело самої себе у своїй свободі [4, с. 60, 67, 386-387].

Гегель також вказував на те, що свобода обмежена внутрішніми принципами та ідеалами: «Коли говорять, що свобода взагалі полягає в тому, щоб робити все, що завгодно, то таке уявлення свідчить про повну відсутність культури думки, в якій немає і натяку на розуміння того, що є самі в собі і для себе вільна воля, право і мораль.»

Звично людина вважає, що вона вільна, коли їй дозволено діяти за своїм бажанням, довільно, але саме довільний бажання є причиною її несвободи. Якщо я хочу бути розумним, я дію так само... відповідно до поняття морального взагалі; у моральному вчинку я затверджую значимість сутності, а не самого себе. Насправді свобода існує, якщо розглядати довільні бажання,

зосереджуючись на тому, що людина може хотіти чогось; однак, якщо добре пам'ятати, що зміст вже дається, людина визначається ним, і саме в цьому сенсі вона вже не вільна [5, с. 80-81].

Таким чином, мораль та етика, які обмежують свободу, є важливою частиною свободи як основи права. Слід зауважити, що західне розуміння моралі має багато особливостей. З іншого боку, ця особливість пояснює наше незвичайне осмислення права.

### **СПИСОК ВИКОРИСТАНИХ ДЖЕРЕЛ:**

1. Монтескьє Ш. Избранные сочинения; под ред. М.П. Баскина.: Изд-во политической литературы, 1955. 799 с.
2. Щадило О. І. Філософсько-правове розуміння свободи людини. Lviv Polytechnic National University Institutional Repository. URL:[http://ena.lp.edu.ua:8080/bitstream/ntb/34772/1/71\\_454-459.pdf](http://ena.lp.edu.ua:8080/bitstream/ntb/34772/1/71_454-459.pdf)
3. Гоббс Т. Левіафан, або Суть, будова і повноваження держави церковної та цивільної / Т. Гоббс; пер. з англ. Ростислава Димерця та ін.]. К.: Дух і літера, 2000. 598 с.
4. Кант Метафизика нравов в двух частях. Ч. 1. Метафизические начала учения о праве. СПб., 1995. 528 с. Гегель Г. Философия права / Пер. с нем. М.: Мысль, 1990. 524 с.

# ЕКСПЛУАТАЦІЯ ДІТЕЙ: КРИМІНАЛЬНО-ПРАВОВИЙ І КРИМІНОЛОГІЧНИЙ АСПЕКТИ

**Сушицька Наталія Валеріївна**  
к.ю.н., доцент юридичних дисциплін  
**Іванько Олена Юріївна**  
студентка  
Український державний університет  
імені Михайла Драгоманова  
м. Київ

**Вступ.** Експлуатація дітей, на жаль, на сьогоднішній день залишається гострою та складною проблемою, що торкається суспільства всього світу. Цей жахливий феномен завдає непоправної шкоди дітям, негативно впливаючи на їхнє фізичне та психічне здоров'я, завдаючи непоправних змін особистості в майбутньому.

**Мета роботи.** Метою даного дослідження є комплексний аналіз проблеми експлуатації дітей через призму кримінально-правових та кримінологічних аспектів. Зокрема, це передбачає:

1. Визначення основних форм експлуатації дітей та характеристик кримінальної відповідальності.
2. Виявлення основних причин і умов, що сприяють експлуатації дітей в Україні.
3. Оцінка впливу експлуатації на особистість та розвиток дитини.

Це дослідження має на меті надати науково обґрунтовані пропозиції для підвищення ефективності заходів протидії експлуатації дітей, а також сприяти розвитку більш ефективної державної політики у сфері захисту прав дітей.

**Матеріали та методи.** В роботі використані: матеріали Законодавчих актів та нормативних документів; монографії; статистичні дані; метод аналізу (кримінологічний).

**Результати та обговорення.** Що ж штовхає людей на такі жахливі вчинки?

По-перше, це зростання бідності та безробіття суспільства, яке змушує деякі сім'ї вдаватися до експлуатації своїх дітей, аби просто вижити.

По-друге, жага влади та контролю стає мотивом для інших. Експлуататори шукають задоволення, домінуючи над дітьми та підпорядковуючи їх своєму контролю. На мою думку, подібні дії ґрунтуються на психологічних відхиленнях та низькій самооцінці. Експлуататори шукають шляхи відчутти себе вище та краще за рахунок приниження та знущань над дітьми. Їм не вистачає емпатії, тому вони не усвідомлюють жахливих наслідків своїх вчинків.

По-третє, фінансова вигода являється головним мотивом. Експлуатація стає для деяких людей жорстоким "бізнесом", де дітей використовують для торгівлі, примусової праці, сексуального рабства та жебракування. Важливо пам'ятати, що експлуатація дітей – це злочин. Ми не маємо права мовчати про цю проблему!

Слід відзначити форми експлуатації та кримінальну відповідальність за них.

1. Експлуатація праці (ст. 150 ч.2. ст.172 ККУ)
2. Експлуатація жебрацтвом (ст. 150-1 ККУ)
3. Сексуальна експлуатація (ст. 152-156-1 ККУ включно, із відповідною кваліфікацією)

Відповідно до цього, за статтею 150 Кримінального кодексу України експлуатація дитини, яка не досягла віку з якого законодавством дозволяється працевлаштування, шляхом використання її праці карається арештом: - до шести місяців (для неповнолітніх від 15-45 діб) - обмеженням волі до трьох років, з позбавленням права обіймати певні посади або займатися певною діяльністю на строк до трьох років. [1]

Санкції за злочини, передбачені статтею 150-1 КК України, можуть варіюватися залежно від тяжкості порушення та обставин справи. Вони можуть включати штраф, обмеження волі або позбавлення волі на певний строк. Такий підхід спрямований на забезпечення адекватного покарання за порушення прав

дітей та запобігання подібним випадкам у майбутньому.

Обумовленість кримінальної відповідальності за використання неповнолітньої дитини для заняття жебрацтвом передбачається статтею 150-1 Кримінального кодексу України. Об'єктивною стороною цього кримінального правопорушення є безпосередньо використання малолітньої особи для жебрацтва в громадських місцях чи на приватних територіях. Слід зазначити, що систематичністю у статті 150-1 Кримінального кодексу України є випрошування грошей, яке сталось тричі в часі. Не є важливим термін, адже це не змінює кримінально-правові оцінки вчиненого, проте, слід говорити саме про не тривалий період, коли дитина жебракує, зокрема, впродовж дня, тижня або місяця. [1]

Стаття 152. Зґвалтування. Ця стаття передбачає відповідальність за вчинення статевого акту із застосуванням насильства, погроз або використанням безпорадного стану потерпілої особи, зокрема:

1. Зґвалтування неповнолітньої особи (позбавлення волі на строк від семи до дванадцяти років). [1]

2. Зґвалтування малолітньої особи (позбавлення волі на строк від восьми до п'ятнадцяти років).

3. Особливо тяжкі наслідки (якщо злочин спричинив особливо тяжкі наслідки для потерпілої особи, покарання може бути більш суворим). [1]

Експлуатація дітей в Україні впродовж тривалого часу залишається актуальною проблемою, незважаючи на зусилля влади та громадських організацій, що займаються вирішенням даного питання. Злочини щодо неповнолітніх дедалі збільшуються, зокрема торгівля дітьми та використання праці неповнолітніх. Одним із видів експлуатації дитини як в Україні, так і по всьому світі, визначають трудову експлуатацію. У Кримінальному кодексі України вперше було згадано кримінальну відповідальність за експлуатацію дітей, що є меншими віку працевлаштування (16 або 18 років), а також зловживання їх працею з метою отримання матеріальних прибутків. Згідно з визначенням, дитяча праця стає експлуатаційною, коли вона перешкоджає

дитині отримувати освіту через відведений на неї час або з будь-якої іншої причини. Діти можуть бути більш вразливими до ризиків, ніж дорослі працівники, оскільки їхній розвиток знаходиться в стадії зростання і вони мають специфічні потреби.

За загальними даними Державного комітету статистики за останні роки в Україні було виявлено понад 450 тисяч дітей, які піддаються експлуатації, масштаб такої злочинності становить досить серйозну загрозу для безпеки суспільства та держави, але в наш час досить тяжко підрахувати точну кількість дітей, які потерпають від примусової праці. Це пов'язано з тим, що в Україні відсутня система контролю, яка буде слідкувати за використанням праці дітей.

До негативних чинників, що сприяють експлуатації дітей в Україні можна віднести такі фактори: низький духовний та матеріальний рівень більшості частини населення, а саме: безробіття, сирітство дітей, інтенсивне зростання алкоголізації та нарколізацію населення, складна демографічна ситуація в Україні, відсутність культурного та сімейного виховання дітей, а також неналежного догляду держави дітей, які перебувають у дитячих будинках та інтернатах. На жаль, зазначений мною перелік негативних факторів не є вичерпаним, але на мою думку, саме ці обставини обумовлюють існування дослідження цього соціально-правового явища.

У сфері захисту прав дітей Україна співпрацює з різними міжнародними організаціями, зокрема, з Дитячим Фондом ООН (ЮНІСЕФ) та Міжнародною Організацією Праці (МОП). Ці організації зосереджуються на різних аспектах прав дітей. Наприклад, МОП активно втручається у питання дитячої праці, оскільки вона негативно впливає на здоров'я молодших. Однією з основних ролей МОП є розробка міжнародних стандартів у сфері праці та прав працівників через прийняття конвенцій та рекомендацій. Ці стандарти включають також норми праці для неповнолітніх. Ратифіковані конвенції МОП стають обов'язковими для виконання країнами-членами.

Україна зробила важливий крок у захисті прав неповнолітніх від експлуатації, ратифікувавши ряд конвенцій МОП. Найбільш важливою з них є

Конвенція №182 «Про заборону найгірших форм праці дітей», на яку Україна взяла зобов'язання виконувати її положення. Крім того, Україна прийняла низку законів, спрямованих на боротьбу з експлуатацією дітей. Серед них – закони «Про охорону дитинства», «Про соціальну допомогу дітям та молоді», «Про освіту», «Про органи та служби у справах неповнолітніх», «Про запобігання насильства в сім'ї», а також ряд програм, таких як Державна програма запобігання безпритульності та бездоглядності серед дітей на 2003-2005 роки та Концепція запобігання та боротьби з найгіршими формами дитячої праці [2, с. 379].

Постає головне запитання: якою є причина тієї шкоди, якій піддається здоров'я дитини, що працює у невідповідності своєму віку. Очевидно, що шкода завдається у процесі виконання певних трудових дій та збоку порушника, що може використовувати незаконні дії для стимулювання та примусу до дитячої праці. Крім того, причинами шкоди фізичному та психологічному здоров'ю дитини можуть виступати такі чинники, як недостатнє харчування, непридатні умови праці, перевтома, стрес та психологічний тиск, а також не менш поширені – фізичне та сексуальне зловживання.

Надаючи роботу дитині, роботодавець відбирає у неї можливість для розвитку та навчання, незалежно від того, наскільки благородними є його мотиви. Вплив роботи на дітей виявляється іншим чином та сильніше, ніж на дорослих - і чим молодший вік дитини, тим більш вразливою вона стає. Наприклад, носіння надто великих вантажів може серйозно і безповоротно вплинути на зріст дитини, який продовжує змінюватися. З іншого боку, дослідження показують, що працюючі діти можуть мати неординарну здатність аналізувати складні плюси та мінуси роботи. Вплив сексуальної експлуатації на розвиток дитини може бути різним, у залежності від її віку, від тривалості насильства, характеру потерпілого та наявності чи відсутності якісної підтримки збоку родини та відповідних державних органів. У більшості випадків, зафіксованих як в Україні, так і в світі, сексуальне насилля зазнають у

більшості саме дівчатка. Наслідки сексуальної експлуатації стосуються одразу декількох аспектів життя неповнолітньої особи: серед фізичного негативного впливу може бути травмування статевих органів та інших частин тіла, небажана вагітність, запалення або інфікування ВІЛ/СНІД, а також інші ЗПСШ; емоційні наслідки включають в себе стрес, появу психічних захворювань, апатію, депресію тощо. На жаль, у сучасному суспільстві існує проблема засудження потерпілої дитини, зокрема у випадках небажаної вагітності. Дитина може соромитися та картати себе за скоєний проти неї ж злочин. Часто виникають випадки, коли сім'я та близьке оточення відсторонюється від дитини, буквально позбавляючи її можливості швидше відновити своє психологічне та фізичне здоров'я [3, с. 90].

**Висновки.** Отже, можна зробити висновок, що проблема експлуатації дітей в Україні є серйозною соціальною проблемою, яка вимагає негайного вирішення та впровадження ефективних заходів захисту дітей. На жаль, багато дітей у країні стикаються з різними формами експлуатації, включаючи примусову працю, торгівлю людьми, сексуальне насильство та інші форми зловживання. Лише завдяки комплексним заходам і спільним зусиллям держави, суспільства та міжнародних організацій можна забезпечити належний захист прав дітей в Україні та інших країнах задля зменшення випадів їх експлуатації.

## СПИСОК ВИКОРИСТАНОЇ ЛІТЕРАТУРИ

1. КРИМІНАЛЬНИЙ КОДЕКС УКРАЇНИ. Документ 2341-III, чинний, поточна редакція — Редакція від 28.03.2024, підстава - 3342-IX URL: <https://zakon.rada.gov.ua/laws/show/3342-20>
2. Халамай А. К. Експлуатація дітей в Україні: основні риси попередження та шляхи подолання проблем. С. 378–381.
3. Ван Оуденховен Р., Гуссенс Р., Еувема М. Психосоціальний розвиток дітей та молоді. Теорія та практика роботи з внутрішньо переміщеними дітьми та молоддю в Україні. Нідерланди, 2016. 108 с.



## **ФУНКЦІЇ, МЕТОДИ ТА ФОРМИ АДМІНІСТРАТИВНО-ЮРИСДИКЦІЙНОЇ ДІЯЛЬНОСТІ НАЦІОНАЛЬНОЇ ПОЛІЦІЇ УКРАЇНИ**

**Танченець Ілля Валерійович,**  
здобувач вищої освіти 1 курсу  
факультету підготовки фахівців  
для підрозділів превентивної діяльності  
Дніпропетровського державного університету внутрішніх справ  
Науковий керівник:  
**Дерев'янка Крістіна Віталіївна,**  
викладач кафедри адміністративного права,  
процесу та адміністративної діяльності  
Дніпропетровського державного університету внутрішніх справ  
старший лейтенант поліції

Завдання будь-якої діяльності визначаються комплексом проблем, які потребують розв'язання для досягнення поставлених цілей в конкретній ситуації та за наявності необхідних ресурсів [1, с. 105]. Головне завдання органів адміністративного нагляду полягає у веденні спостереження за відповідністю виробничої або іншої діяльності груп, осіб чи окремих громадян нормам правового розпорядження з метою захисту конкретних суспільних відносин або складних об'єктів в управлінні від різноманітних порушень [2, с. 158]. На наш погляд, адміністративно-юрисдикційна діяльність Національної поліції спрямована на забезпечення та утримання існуючих суспільних відносин, які відповідають нормам публічного порядку. Крім того, ця діяльність спрямована на протидію порушенням, які відбуваються у відповідній сфері, тобто на забезпечення порядку та захисту прав громадян.

Для розуміння сутності адміністративно-наглядової діяльності правоохоронного органу, такого як поліція, у забезпеченні публічного порядку, корисно розглянути різні форми такої діяльності. Форма діяльності визначається як зовнішній прояв певного змісту, а функції діяльності вказують на основні напрями цілеспрямованого впливу суб'єктів на об'єкти [3, с. 108].

Отже, форми адміністративної діяльності поліції - це різні способи

реалізації цілеспрямованого впливу на забезпечення публічного порядку, безпеки та боротьби зі злочинністю. Ці форми включають у себе однорідні за характером та правовою природою групи адміністративних дій, спрямованих на досягнення цих цілей. Такі дії можуть включати патрулювання, проведення контрольних заходів, реагування на випадки порушень закону, здійснення оперативно-розшукової роботи тощо.

Отже, форми діяльності поліції визначають способи, за допомогою яких вона впливає на ситуацію в суспільстві для забезпечення громадського порядку та безпеки ю [5, с. 82].

У юридичній літературі існують різні підходи до класифікації форм адміністративної діяльності органів поліції. Одним з таких підходів є розрізнення між правотворчою (правоустановчою) та правозастосовчою адміністративною діяльністю. Правозастосовча діяльність, у свою чергу, поділяється на регулятивну та правоохоронну, що включає в себе проведення організаційних заходів, здійснення матеріально-технічних дій та операцій.

Ще одна класифікація форм адміністративної діяльності розділяє їх на дві основні групи: правові та неправові (організаційні). Правові форми пов'язані з встановленням і застосуванням норм права, включаючи видання актів, укладення договорів та здійснення інших юридично значущих дій. Неправові форми управлінської діяльності не створюють або не застосовують правові норми і не мають юридичної сутності, вони включають в себе проведення суспільно-організаційних заходів та організаційно-технічних заходів.

Отже, класифікація форм адміністративної діяльності органів поліції може бути проведена на основі їх правової природи та спрямованості на створення або застосування правових норм, а також на основі їхньої організаційної функції, що може включати в себе такі дії, як укладення договорів та проведення організаційних заходів.

Узагальнюючи погляди на сутність адміністративної юрисдикції, можна зазначити, що ця форма діяльності включає в себе кілька ключових аспектів. По-перше, вона виникає внаслідок наявності правових спорів або порушень

норм права, коли необхідно вирішити питання щодо їхнього врегулювання. По-друге, адміністративна юрисдикція передбачає проведення правової оцінки поведінки сторін, що здійснюється у контексті конкретних адміністративних справ. Це означає, що розгляд спірних питань та вирішення конфліктів базується на юридичних аналізах і оцінках дій сторін. Нарешті, через свою суспільну значущість адміністративно-юрисдикційна діяльність потребує належного процесуально-правового регулювання, яке забезпечує встановлення та доведення подій і фактів у рамках особливої процесуальної форми. Такий підхід підкреслює важливість правової дисципліни та процедур для ефективного врегулювання конфліктів та забезпечення суспільного порядку [4, с. 16–17].

Отже, під категорією "адміністративно-юрисдикційна діяльність Національної поліції" розуміється регламентована форма суспільних правовідносин, яка виникає під час здійснення правоохоронної діяльності підрозділами Національної поліції, зокрема, її посадовими та службовими особами. Ця діяльність охоплює розгляд справ про адміністративні правопорушення та прийняття владних рішень у встановленому законом порядку і формах з метою досягнення певних правових результатів, пов'язаних із застосуванням заходів адміністративного примусу до порушників чинного законодавства у сфері функціонування Національної поліції.

Основними ознаками адміністративно-юрисдикційної діяльності є:

1. Участь Національної поліції у правовідносинах: ця діяльність здійснюється у формі офіційно визначених процедур та процесів, у яких бере участь поліція.

2. Наявність правового спору або порушення: адміністративна юрисдикція виникає для вирішення питань, пов'язаних із порушенням чинного законодавства або виникненням конфліктів.

3. Індивідуальні адміністративні справи: розгляд спірних питань базується на конкретних адміністративних справах, де здійснюється юридична оцінка дій сторін.

4. Необхідність процесуально-правового регулювання: через свою суспільну значущість адміністративно-юрисдикційна діяльність потребує належної процесуальної форми, яка забезпечує належне врегулювання конфліктів та забезпечення суспільного порядку.

### **СПИСОК ВИКОРИСТАНОЇ ЛІТЕРАТУРИ:**

1. Комісаров С. М. Сутність адміністративно-юрисдикційної діяльності Науковий часопис Національної академії прокуратури України. 2015. № 3. С. 100–107.

2. Адміністративне право України: підручник / за ред. Ю. П. Битяка. Х.: Право, 2000. 520 с.

3. Сергеев А. В. Організаційно-правові засади діяльності підрозділів місцевої міліції щодо охорони громадського порядку: дис. ... канд. юрид. наук: 12.00.07. Х., 2004. 216 с

4. Гусаров С. М. Адміністративно-юрисдикційна діяльність органів внутрішніх справ: автореф. дис. ... докт. юрид. наук: спец. 12.00.07 «Адміністративне право і процес; фінансове право; інформаційне право»; інститут законодавства Верховної Ради України. К., 2009. 40 с.

## РЕКВІЗИТ ЮРИДИЧНОГО ДОКУМЕНТА ЯК ЙОГО ІНФОРМАЦІЙНИЙ ЕЛЕМЕНТ

**Танченець Ілля Валерійович,**  
здобувач вищої освіти 1 курсу  
факультету підготовки фахівців  
для підрозділів превентивної діяльності  
Дніпропетровського державного університету внутрішніх справ  
Науковий керівник:  
**Єфімов Володимир Веніамінович,**  
доцент кафедри кримінального процесу  
та стратегічних розслідувань  
Дніпропетровського державного університету внутрішніх справ,  
кандидат юридичних наук, доцент

Реквізити юридичного документа представляють собою важливу інформаційну складову, що дозволяє однозначно ідентифікувати та розрізнити документи в правовому середовищі. Кожен документ має свою унікальну назву, яка чітко відображає його призначення і зміст. Також до реквізитів входить номер документа, який надає йому ідентифікаційний код. Дата прийняття або видання вказує на часову характеристику документа, що є важливим для визначення його чинності та актуальності.

Орган або установа, яка видала документ, відома як видавець, а підпис(и) та печатка підтверджують автентичність документа та легітимність його видачі. Підпис може включати ім'я або ініціали посадової особи, що прийняла документ, та її посаду. Наявність печатки, якщо вона є, також слугує підтвердженням офіційності та легітимності документа.

Разом ці реквізити створюють основу для розуміння, ідентифікації та використання юридичних документів у правовому контексті, забезпечуючи їх легітимність та автентичність.

Однак, з розвитком наукових та технічних досягнень наше суспільство стикається зі зростаючою проблемою підробки різноманітних видів документів. Ця проблема стає особливо актуальною в контексті фінансових маніпуляцій та

спроби приховати майно або незаконно здобуті кошти. Недобросовісні особи можуть використовувати різноманітні техніки та методи, щоб внести зміни у документи або навіть створити їхні фальшиві копії.

Насправді, кожен документ має унікальні властивості та особливості, які роблять його непіддаємым точному відтворенню в разі підробки. Навіть за високоякісного застосування поліграфічних методів та використання відмінних матеріалів, існує ризик виявлення відхилень від оригіналу при докладному аналізі. Це означає, що навіть найвища майстерність у підробці не гарантує абсолютно точного реплікування документа. Отже, підробка документів залишається вельми складною задачею, а детальний аналіз залишається важливим інструментом для виявлення таких маніпуляцій та забезпечення довіри до юридичних процесів і фінансових транзакцій.

У процесі повної підробки документів, зловмисники часто використовують доступні матеріали, що доступні для широкого загалу населення. Вони можуть застосовувати різні методи для імітації водяних знаків на папері:

**а) Малювання (нанесення відбитка) жиромісткою речовиною:** Цей метод полягає у нанесенні речовини, яка змінює оптичну щільність паперу. Зловмисники можуть використовувати жиромісткі речовини для нанесення зображення або тексту, що імітує водяний знак.

**б) Підчищення верхнього шару паперу предметом з гострими краями або абразивними властивостями:** Цей метод включає в себе зняття верхнього шару паперу за допомогою предмета з гострими краями або абразивними властивостями. Після цього на видаленому шарі можна створити імітацію водяного знаку.

**в) Тиснення зображення водяного знаку за допомогою металевого кліше на попередньо зволоженому папері:** Цей метод передбачає використання металевого кліше для тиснення зображення водяного знаку на попередньо зволоженому папері. Після цього процесу водяний знак може бути візуально відтворений на папері.

Ці методи дозволяють зловмисникам створити імітацію водяних знаків на папері, що може ускладнити виявлення підробок та спричинити серйозні наслідки в сфері фінансів та юридичних процесів [3].

Традиційні методи підробки документів, відомі вже давно, легко розпізнаються обізнаною особою. Ось деякі з них:

1. **Виготовлення фіктивних документів та підписів від імені неіснуючих осіб:** Цей метод включає створення документів, які насправді не існують, або підписів від імені вигаданих осіб. Це може бути спроба надати дії або угоді легітимність, використовуючи фальшиві документи.

2. **Маніпуляція первинними документами та імітація почерку:** Це включає в себе зміни в існуючих документах, наприклад, зміну чисел чи тексту, імітацію почерку чи підробку підписів реальних осіб. Такі зміни можуть бути важко помітити, але обізнана особа може розпізнати неправильності.

3. **Виправлення цифр або тексту, дописування, домальовування фрагментів цифр або букв:** Цей метод включає зміну чисел, тексту чи інших даних у документах, наприклад, шляхом дописування, виправлення або домальовування фрагментів. Це може бути виконано так, щоб зміни були максимально непомітними.

Ці методи, хоча давно відомі, залишаються ефективними для шахраїв, які намагаються використовувати підроблені документи для своїх цілей. Однак обізнані особи здатні виявити багато з цих недоліків шляхом уважного аналізу та перевірки документів [1, с. 39].

За розвитку копіювально-розмножувальної техніки та комп'ютерної інфраструктури, сучасні методи матеріальної підробки документів стають більш вдосконаленими. До таких способів відносяться:

1. **Створення електронних варіантів документів з використанням комп'ютерно-програмного забезпечення та їх подальше відтворення на друкуючих пристроях:** Цей метод передбачає створення електронних версій документів за допомогою спеціалізованого програмного забезпечення, після чого ці версії можуть бути роздруковані на різних типах принтерів.

2. **Виготовлення документів на копіювально-розмножувальних апаратах (КРА) за принципами електрофотографії:** Цей спосіб полягає в створенні копій справжніх документів на копіювально-розмножувальних апаратах, які потім видаються за оригінали.

3. **Зіставлення фрагментів різних документів та їх подальше копіювання на КРА для створення нового документа:** Цей метод передбачає зіставлення окремих частин різних документів та їх об'єднання для створення нового документа, який може мати вигляд оригіналу.

4. **Технічна підробка підпису та його копіювання на КРА:** Цей метод включає в себе виконання технічної підробки підпису, наприклад, шляхом передавлювання його зі справжнього документа, а потім копіювання цього підробленого підпису на копіювально-розмножувальному апараті.

Ці нові способи підробки документів використовують сучасні технології для створення імітацій документів, що може ускладнити їх виявлення та розкриття шахрайських схем.

Висновок з усього вищевикладеного полягає в тому, що з розвитком технологій та доступністю різноманітних засобів копіювання та редагування документів, сучасні шахраї використовують більш вдосконалені методи матеріальної підробки. Вони можуть створювати електронні копії, використовувати копіювально-розмножувальні апарати або поєднувати фрагменти різних документів для створення нових. Технічні можливості, такі як підробка підписів і зображень, стають все більш складними для виявлення. У цьому контексті реквізити юридичного документа виявляються надзвичайно важливими. Наприклад, номер документа, дата його прийняття, підписи та печатки відповідних органів дозволяють встановити легітимність документа та його автентичність. Ретельна перевірка реквізитів може допомогти виявити недоліки або неправомірні зміни в документах і запобігти їх недопущенню у правовому середовищі. Таким чином, реквізити стають надійним засобом захисту від підробки та забезпечують довіру до правової системи.



## **СПИСОК ВИКОРИСТАНОЇ ЛІТЕРАТУРИ:**

1. Сліпачук О. Підrobка бухгалтерських документів та методи їх виявлення / Справочник економіста. 2015. С. 38–40.
2. Види підrobки документів. URL: <http://m.stud.com.ua> (дата звернення: 25.05.2024).
3. Способи підrobки документів URL: <http://ukr.detective-ua.com/sposobi-pidrobki-dokumentiv/> (дата звернення: 25.05.2024).

## МІСЦЕ ТЕОРІЇ ДЕРЖАВИ І ПРАВА В СИСТЕМІ ЮРИДИЧНИХ НАУК

**Тарута Даніл Віталійович**

Курсант 1-го курсу Навчально-наукового інституту права та підготовки фахівців для підрозділів Національної поліції, Дніпропетровського державного університету внутрішніх справ

Науковий керівник:

**Жеглінська Тетяна Олегівна**

Старший викладач кафедри Теорії та історії держави і права

Теорія держави і права - наука, яка встановлює сутність і закономірності розвитку окремих державно-правових явищ, розглядає ці явища у сукупності, з урахуванням існуючих між ними взаємозв'язків, і на цій основі формулює положення та висновки, що охоплюють усю державно-правову дійсність [1, с. 12].

Теорія держави і права ґрунтується на всебічному аналізі ключових закономірностей розвитку та функціонування держави та права, їх сутності й мети. Вона формулює чіткі поняття та визначення державно-правових явищ, робить ґрунтовні наукові висновки та рекомендації, а також генерує нові ідеї. Ці ідеї не лише пояснюють суть і зміст державно-правових інститутів, але й пропонують практичні шляхи їхнього вдосконалення для прогресивного розвитку суспільства.

Юридична наука – це система знань про об'єктивні властивості права і держави в їх поняттєво-юридичному розумінні та вираженні, про загальні та окремі закономірності виникнення, розвитку та функціонування держави і права в їх структурній багатоманітності [2, с. 3].

Тобто, юридична наука – це галузь гуманітарних знань, що вивчає державно-правову сферу життя суспільства, зосереджуючись на владі, праві та реальних правових системах. Юридичні науки належать до сфери гуманітарних знань, досліджуючи людське суспільство та його правові інститути;

ґрунтуються на загальнонаукових методах дослідження та мають багато спільного з іншими науковими дисциплінами.

Світ юридичних наук поділяється на декілька ключових груп:

1. Історико-теоретичні науки.
2. Галузеві науки.
3. Прикладні науки.

Теорія держави і права посідає особливе місце серед юридичних наук, адже вона безпосередньо вивчає державно-правову реальність, на відміну від інших, що ґрунтуються на ній. Всі галузеві юридичні науки спираються на факти, тобто на дані та явища, які можна спостерігати та перевірити. Це робить їх емпіричними науками. Основна задача теорії держави і права полягає в систематизації, тлумаченні та узагальненні фактів державно-правової дійсності. Вона наводить лад і дає сенс сукупності фактів, встановлює зв'язки між ними та робить висновки. Теорія без фактів може бути порожньою, а факти без теорії - нісенітницею. Тільки поєднання теорії та фактів дає можливість глибоко зрозуміти державно-правові явища. Теорія держави і права вивчає загальні закономірності розвитку державних і правових явищ, незалежно від конкретної сфери суспільного життя, де вони проявляються. За допомогою власних методів та прийомів теорія держави і права досліджує сутність та глибинні аспекти держави і права, черпаючи інформацію з юридичної практики [2, с. 19].

Ця наука зосереджена на вивченні загальних закономірностей, що керують виникненням, розвитком та функціонуванням держави і права як цілісних систем. Фундаментальні питання про природу, функції, структуру та механізм дії держави і права (та його системи) становлять теоретичну основу для всіх напрямків досліджень в цій галузі. Теорія держави і права не просто описує державу і право, а дає нам глибоке розуміння їх ролі в житті суспільства, впливу на свободу, рівність, справедливість та інші аспекти людського буття [3, с. 111].

Слід додати, теорія держави і права слугує «компасом» для юристів, веде їх крізь лабіринти юридичних проблем. Вона допомагає їм орієнтуватися в

складних питаннях, роблячи пізнавальний процес більш плідним. Успіх юриста у будь-якому дослідженні значною мірою залежить від його теоретичної підготовки, глибини знань у теорії держави і права, розуміння її концепцій та вміння використовувати їх як практичний інструмент. Теоретичні знання дають юристам ключ до правильної інтерпретації фактів, їх групування за певними зв'язками та відношеннями. Це допомагає їм бачити картину в цілому та робити точні висновки.

Теорія держави і права відрізняється від інших юридичних наук тим, що досліджує державу і право не ізольовано, а в їх органічній єдності, де вони взаємодоповнюють і впливають один на одного. Ця наука не просто описує державу і право, а дає цілісне уявлення про їх взаємозв'язки та взаємодію в реальному житті. Теорія держави і права ґрунтується на тому, що держава і право неможливо розглядати окремо, адже вони тісно пов'язані та утворюють єдине ціле.

Теорія держави і права є проблемною і плюралістичною наукою. Різноманітні погляди вчених виникають у зв'язку з їх розбіжністю на одні й ті самі явища, і це цілком закономірно. Теорія держави і права постійно поповнюється новими ідеями і розвивається в різних напрямках. У міру накопичення знань про державно-правові явища змістовно збагачується предмет теорії держави і права [4, с. 125]

Теорія держави і права слугує фундаментом, на якому будується єдиний каркас правових знань. Вона об'єднує всі галузеві юридичні науки, даючи їм спільну мову та систему понять.

1. Виявлення спільних ознак: Першим кроком у формуванні єдиного каркасу правових знань є виявлення загальних ознак державно-правових явищ, які досліджують галузеві науки.

2. Застосування загального до часткового: Після виявлення спільних ознак, теорія держави і права застосовує їх до інших наук, даючи їм чітке та ґрунтовне розуміння правових принципів.

Роль державно-правової теорії як самостійної галузі наукового знання та її

місце в системі права характеризують:

1. загальна наука, тобто вивчення тих закономірностей національної правової дійсності, які діють у всіх галузях правового знання;
2. узагальнююча наука, тобто його висновки комплексні, систематизовані знання, накопичені різними юридичними дисциплінами.
3. Методологічна наука, оскільки її висновки виступають фундаментальними положеннями загальної теорії, застосовної до вирішення конкретних проблем у межах окремих юридичних наук.

Отже, теорія держави і права посідає чільне місце у системі юридичних наук. Вона дає найширші за обсягом і найглибші за змістом знання про державно-правові явища. Ці знання фіксуються у поняттях і теоретичних конструкціях, що є найбільш загальними та абстрактними у порівнянні з поняттями інших юридичних наук [5, с. 237].

Теорія держави і права слугує «мапою», яка веде юристів крізь складний світ правових явищ. Вона дає їм загальні принципи та концепції, необхідні для розуміння та аналізу юридичної системи, законодавства, правопорядку, правових норм та інших аспектів правової дійсності. Ця наука - це фундамент, на якому будується вся система юридичних знань. Вона дає юристам знання, необхідні для вивчення спеціальних галузей права, таких як цивільне, кримінальне, адміністративне, конституційне та інші. Теорія держави і права дає юристам ключ до розуміння сутності права, його принципів, функцій та місця в суспільстві. Вона допомагає їм бачити зв'язки між різними правовими явищами та розуміти їх вплив на життя людей.

### **СПИСОК ВИКОРИСТАНИХ ДЖЕРЕЛ**

1. Шестопалова Л. М. Теорія держави і права: навч. посіб. / Л. М. Шестопалова . – Київ: Паливода А. В., 2012. – 255 с
2. Скакун О. Ф. Теорія держави і права : Підручник. / Пер. з рос. - Харків: Консум, 2006. – с. 656
3. Рабінович П. М. Основи загальної теорії держави і права:

Навчальний посібник/ - К.:ШСДО,2009.

4. Кравчук М. Теорія держави і права. Проблеми теорії держави і права: Навч. посібник для підгот. до держ. іспитів/ Микола Кравчук,; М-во освіти і науки України, Юрид. ін-т Терноп. акад. нар. госп.. — 3-тє вид., змін. і доп.. — Тернопіль: Карт-бланш, 2002. — 243 с.

5. Зайчук О. В. Теорія держави і права. Академічний курс: підручник / О. В. Зайчук, Н. М. Оніщенко. – Київ: Юрінком Інтер, 2006. – 688с

## МІЖНАРОДНІ СТАНДАРТИ ЮРИДИЧНОГО ДОКУМЕНТООБІГУ

**Тарута Даніл Віталійович,**  
курсант 1 курсу Навчально-наукового  
інституту права та підготовки фахівців  
для підрозділів Національної поліції  
Дніпропетровського державного  
університету внутрішніх справ  
Науковий керівник:  
**Некlesa Олександр Вікторович,**  
Старший викладач кафедри  
кримінального процесу та  
стратегічних розслідувань  
Дніпропетровського державного  
університету внутрішніх справ

Науково-технічний прогрес, стрімкий розвиток інформаційних технологій і активне їхнє впровадження в усі сфери діяльності суспільства сприяли активізації процесу розроблення й імплементації міжнародних стандартів в галузі економіки, суспільного життя, глобалізації світового ринку, а також інформації та управління документацією. У сучасному світі, де глобалізація проникає в усі сфери життя, важливе значення набуває розуміння та впровадження міжнародних стандартів юридичного документообігу. Ця тема стає вкрай актуальною, оскільки вона безпосередньо впливає на ефективність правових відносин як на міжнародному, так і на національному рівнях. Міжнародні стандарти в цій сфері визначають правила та процедури створення, обміну, трансляції та використання юридичних документів, забезпечуючи спільні підходи до їхнього форматування та стандартизації.

Першими міжнародними стандартами, які включали вимоги до документації, стали стандарти серії ISO 9000 з управління якістю продукції та послуг. Це був перший випадок в історії міжнародних стандартів, коли діловодство та документообіг були визнані ключовими аспектами організаційної діяльності. За допомогою успішного впровадження стандартів якості ISO, а також у зв'язку зі світовими тенденціями щодо зміцнення

законодавчих та нормативних вимог до діяльності у всіх сферах, зростає потреба в узгодженому підході до розв'язання найбільш загальних питань, важливих для будь-якої системи діловодства [1].

Розвиток міжнародних стандартів у сфері інформації та документації сприяв підвищенню уваги до питань безпеки інформації серед фахівців різних галузей, зокрема тих, що працюють у сфері інформаційних технологій. Один з ключових міжнародних стандартів з безпеки інформації, розроблений Міжнародною організацією стандартів, представляє собою комплекс правил і норм управління безпекою в галузі інформаційних технологій. Цей стандарт, базуючись на британському стандарті ISO/IEC 17799:2000, враховує значний розвиток електронної комерції та загальну тенденцію до посилення вимог щодо забезпечення інформаційної безпеки [2].

Нормативно-правові акти українського законодавства щодо розвитку інформаційного суспільства в цілому відповідають основним принципам та стратегічним орієнтирам сучасного глобального інформаційного розвитку, ураховуючи також Європейські принципи прозорості, правомірності, відкритості, забезпечення гарантій інформаційної безпеки та захисту персональних даних. Проте необхідне оновлення та доопрацювання нормативних актів у сфері розвитку інформаційного суспільства. Наприклад, Закон України «Про основні засади розвитку інформаційного суспільства в Україні на 2007-2015 роки» потребує оновлення, а закони «Про національну програму інформатизації» та «Про Концепцію Національної програми інформатизації» фінансово не забезпечені, тому мають лише декларативний характер і не впливають на реальні процеси, на які вони спрямовані [3, с. 265-270].

В Україні дотримуються принципів оперативності, прозорості та доступності державних послуг, що надаються в електронній формі через онлайн-режим. При цьому забезпечено надійний захист персональних даних. Інформація про результати розгляду запитів та звернень громадян та юридичних осіб активно публікується на веб-сайтах та порталах державних



установ [4].

Рекомендація Rec(2001) від Комітету Міністрів Ради Європи, що була видана 28 лютого 2001 року, вказує на необхідність спрощення засобів зв'язку з судами та іншими юридичними установами шляхом використання сучасних технологій. Ця рекомендація передбачає, що за умови дотримання вимог безпеки та конфіденційності приватної інформації має бути можливість відкриття судових проваджень за допомогою електронних засобів, здійснення подальших процесуальних дій в рамках електронного документообігу, отримання інформації про хід справи через судову інформаційну систему та одержання результатів провадження в електронній формі. Крім того, важливо забезпечити загальнодоступність інформації в електронній формі про судові процеси, яка поширюватиметься за допомогою найбільш використовуваних технологій [5].

Отже, міжнародні стандарти юридичного документообігу відіграють важливу роль у сучасному світі, сприяючи уніфікації та взаємодії правових систем різних країн. Їх впровадження сприяє покращенню ефективності, зручності та безпеки в міжнародних юридичних відносинах, сприяючи розвитку глобальної правової системи. Важливо продовжувати роботу над розробкою та вдосконаленням таких стандартів, забезпечуючи їхню актуальність та відповідність сучасним викликам у глобальному правовому середовищі.

### **БІБЛІОГРАФІЧНІ ПОСИЛАННЯ:**

1. Руденко В. П. Вимоги та відмінності нової версії міжнародних стандартів якості. Вісник Сумського національного аграрного університету. Серія: Механізація та автоматизація виробничих процесів. 2015. №. 11. С. 97-102. (дата звернення: 10.04.2024).
2. Liu D. et al. The Development of Privacy Protection Standards for Smart Home. Wireless Communications and Mobile Computing. 2022. Т. 2022. (дата звернення: 10.04.2024).

3. Соболь Є. Ю., Габелко В. О. Електронне судочинство як складова права на справедливий суд: міжнародний досвід та перспективи для України. Наукові записки. Серія: Право. 2023. №. 15. С. 265-270. (дата звернення: 10.04.2024).

4. Кормич Б. А. Реалізація адміністративно-правових норм через інформаційно-комунікаційні технології: концептуальні засади. 2023. (дата звернення: 10.04.2024).

5. Рекомендація Rec(2001) 3 Комітету Міністрів Ради Європи державам-членам щодо надання громадянам судових та інших юридичних послуг з використанням новітніх технологій: 28.02.2001. С. 6. (дата звернення: 10.04.2024).

**ОПЕРАТИВНО-РОЗШУКОВЕ ПРОГНОЗУВАННЯ ЯК СПОСІБ  
ВИЯВЛЕННЯ ОСІБ СХИЛЬНИХ ДО ВЧИНЕННЯ  
КРИМІНАЛЬНИХ ПРАВОПОРУШЕНЬ**

Науковий керівник:

**Телійчук Віталій Григорович**

кандидат юридичних наук, доцент,  
старший науковий співробітник, професор  
кафедри оперативно-розшукової діяльності  
факультету підготовки фахівців  
для підрозділів кримінальної поліції

**Кирстя Максим Віталієвич,  
Федоренко Тимофій Юрійович**

курсанти II курсу факультету  
підготовки фахівців для  
підрозділів кримінальної поліції

Дніпровський державний університет внутрішніх справ  
м. Дніпро

**Вступ.** Розшукове прогнозування, як метод виявлення осіб схильних до вчинення кримінальних правопорушень, він стає все більш актуальним у контексті сучасних викликів правоохоронних органів. Зростання складності кримінальних правопорушень, розвиток технологій та доступ до великих обсягів даних ставлять перед правоохоронцями нові завдання та можливості. У цьому контексті розшукове прогнозування виступає не лише інструментом розкриття кримінальних правопорушень, але й передбаченням можливих порушень закону та ідентифікацією потенційних злочинців ще до вчинення правопорушень. Використання аналітичних методів та алгоритмів штучного інтелекту дозволяє ефективніше аналізувати великі обсяги даних та виявляти закономірності, що сприяє попередженню злочинності та забезпеченню безпеки суспільства. Однак, при використанні таких технологій необхідно враховувати етичні та правові аспекти, забезпечуючи захист прав та свобод громадян. Таким чином, розшукове прогнозування стає важливим інструментом сучасної кримінальної політики, спрямованим на попередження кримінальних

правопорушень та забезпечення безпеки громадян.

Ми поділяємо точку зору В. Г. Телійчука, який зазначає, що визначення структурних елементів оперативно-розшукової протидії кримінальним правопорушенням підрозділами кримінальної поліції можливо шляхом аналізу завдань, які ставляться Національній поліції щодо протидії злочинності [1, с. 92-96]. Зі змісту ст. 1 ЗУ «Про оперативно-розшукову діяльність» та ст. 2 ЗУ «Про Національну поліцію України» випливає, що метою оперативно-розшукової протидії злочинам підрозділами кримінальної поліції є зниження рівня вчинення кримінальних правопорушень у суспільстві і виявлення цих правопорушень та осіб, що їх вчинили [2, с. 89].

Варто зауважити, що оперативним підрозділам, які виконують завдання оперативно-розшукової діяльності відповідно до закону України «Про оперативно-розшукову діяльність», надається право здійснювати інформаційно-аналітичне прогнозування оперативної обстановки та криміногенної ситуації.

У сучасному світі зростає складність кримінальних правопорушень через кілька факторів, а саме швидкий технологічний прогрес, що надає злочинцям доступ до нових засобів інформаційної технології для вчинення зкримінальних правопорушень, глобалізацію економіки, яка ускладнює виявлення та розслідування транскордонних кримінальних правопорушень, а також зростання соціальних та економічних нерівностей, які сприяють виникненню нових форм злочинності та кримінальних груп.

Варто звернути увагу на те, що розшукове прогнозування відіграє важливу роль у виявленні потенційних кримінальних правопорушень шляхом аналізу поведінкових та демографічних патернів, використання аналітичних методів та алгоритмів штучного інтелекту. Це дозволяє правоохоронним органам заздалегідь ідентифікувати особи, які мають високу ймовірність вчинення кримінальних правопорушень, та приймати необхідні запобіжні заходи або проводити попередні оперативні дії для запобігання можливим правопорушенням.

Наші дослідження діяльності оперативних підрозділів кримінальної

поліції, дають підстави стверджувати, що розшукове прогнозування відіграє важливу роль у виявленні потенційних злочинців, шляхом аналізу поведінкових та демографічних патернів, використання аналітичних методів та алгоритмів штучного інтелекту. Це дозволяє правоохоронним органам заздалегідь ідентифікувати особи, які мають високу ймовірність вчинення кримінального правопорушення, та приймати необхідні запобіжні заходи або проводити попередні оперативні дії для запобігання можливим правопорушенням.

Вважаємо за необхідне відзначити, що використання аналітичних методів та алгоритмів штучного інтелекту відіграє важливу роль у покращенні ефективності розшукового прогнозування. Ці методи дозволяють автоматизувати та оптимізувати аналіз великих обсягів даних, що допомагає в ідентифікації закономірностей і тенденцій, що можуть вказувати на можливі кримінальні правопорушення або потенційних злочинців. Застосування алгоритмів машинного навчання та штучного інтелекту дозволяє виявляти взаємозв'язки та ризики, які можуть бути непомітними для людини, та забезпечує оперативну реакцію правоохоронних органів на потенційні загрози безпеці суспільства.

Що стосується прогнозування, як способу виявлення осіб схильних до скоєння кримінальних правопорушень то він здійснює згідно до Закону України «Про оперативно-розшукову діяльність» підрозділами кримінальної поліції, саме вони здійснюють оперативно-розшукову діяльність у межах своїх повноважень відповідно до законів, що становлять правову основу оперативно-розшукової діяльності, вживати необхідних оперативно-розшукових заходів щодо попередження, своєчасного виявлення і припинення кримінальних правопорушень та викриття причин і умов, які сприяють вчиненню кримінальних правопорушень, та їх профілактику [3].

**Висновки.** Враховуючи зазначене вище можна зробити висновок, що оперативно-розшукове прогнозування є дієвим інструментом у боротьбі зі злочинністю та забезпеченні безпеки суспільства. Шляхом аналізу даних та застосування аналітичних методів та алгоритмів штучного інтелекту

правоохоронні органи можуть вчасно ідентифікувати потенційних злочинців та запобігти вчиненню правопорушень. Проте, важливо пам'ятати про етичні та правові аспекти використання таких технологій, щоб забезпечити захист прав та свобод громадян. Таким чином, розшукове прогнозування є ключовим компонентом сучасної кримінальної політики, спрямованої на попередження кримінальних правопорушень та забезпечення безпеки громадян.

### ЛІТЕРАТУРА:

1. Телійчук В. Г. Щодо проблеми оперативно-розшукової протидії корисливо-насильницьким злочинам, що вчиняються організованими злочинними групами. Протидія організованій злочинності: проблеми теорії та практики: матеріали регіонального науково-практичного семінару (м. Дніпро, 03 грудня 2021 р.). Дніпро: Дніпроп. Держ. Ун-т внутр.справ. 2021. С.92-96.

2. Телійчук В. Г. Нормативно-правові акти підзаконного характеру як складова частина нормативного регулювання оперативно-розшукової протидії грабежам і розбійним нападам. Актуальні питання оперативно-розшукової протидії злочинам: матеріали наук.-практ. Семінару (Дніпро, 25 травня 2017 р.). Дніпро: ДДУВС, 2017. С. 87-91

3. Про оперативно-розшукову діяльність: Закон України від 18 лютого 1992 року № 2135-ХІІ. Офіційний веб-портал Верховної Ради України. URL: <http://zakon2.rada.gov.ua/laws/show/2135-12> (дата звернення : 15. 03. 2024).

# ОПЕРАТИВНО-РОЗШУКОВА ДІЯЛЬНІСТЬ У КОНТЕКСТІ ЗАБЕЗПЕЧЕННЯ БЕЗПЕКИ ТА ПОРЯДКУ В УМОВАХ ВОЄННОГО СТАНУ

Науковий керівник:

**Телійчук Віталій Григорович**

кандидат юридичних наук, доцент,  
старший науковий співробітник, професор  
кафедри оперативно-розшукової діяльності  
факультету підготовки фахівців  
для підрозділів кримінальної поліції

**Федоренко Тимофій Юрійович,**

**Кирстя Максим Віталієвич,**

курсанти II курсу факультету  
підготовки фахівців для  
підрозділів кримінальної поліції

Дніпровський державний університет внутрішніх справ  
м. Дніпро

**Вступ.** В сучасних умовах, особливо в контексті конфліктів та воєнних дій, забезпечення безпеки та публічного порядку стає однією з найважливіших та найскладніших завдань правоохоронних органів. Оперативно-розшукова діяльність, спрямована на виявлення та нейтралізацію потенційних загроз і злочинців, здійснюється в умовах постійної напруженості та небезпеки. В цьому контексті важливо розглянути деякі аспекти цієї діяльності, включаючи правові аспекти, роль громадян у боротьбі зі злочинністю, а також використання контррозвідувальних та технічних засобів для забезпечення безпеки.

Не можемо оминати увагою, те, що згідно з чинним законодавством, оперативно-розшукова діяльність – це система гласних і негласних пошукових та контррозвідувальних заходів, що здійснюються із застосуванням оперативних та оперативно-технічних засобів [1].

Слід погодитися з думкою О. Денисюка, що громадянська готовність та бажання брати активну участь у протидії кримінально-протиправним явищам є

суттєвим аспектом, що сприяє успішності правоохоронних органів у конкретній державі. Збирання необхідної інформації від громадян вважається давнім та ефективним методом у контексті боротьби зі злочинністю. Незважаючи на широке застосування наукових та технічних досягнень, активна участь та співпраця громадян є необхідним елементом діяльності будь-якого правоохоронного органу в країні [2].

До уваги слід віднести те, що збір та аналіз інформації про потенційні загрози та злочинців є критичним етапом в оперативно-розшуковій діяльності, особливо в умовах воєнного стану. Цей процес передбачає постійний моніторинг та аналіз інформації з різних джерел, таких як розвідувальні дані, свідчення, аналіз злочинних актів та електронні дані. Після збору інформації проводиться її оцінка на достовірність і надійність, що дозволяє визначити потенційні загрози національній безпеці та ідентифікувати осіб, які становлять ризик. Ця інформація є основою для прийняття важливих стратегічних та тактичних рішень щодо подальшої роботи оперативних служб у забезпеченні безпеки і порядку.

До виконання завдань оперативно-розшукової діяльності залучаються дієздатні особи. За бажанням особи факт її співпраці з оперативним підрозділом може не розголошуватися (здійснюватися конфіденційно) [3].

Хочемо також закцентувати вашу увагу на те, що обмін інформацією та ресурсами відіграє важливу роль у спільному забезпеченні безпеки, особливо в умовах воєнного стану. Цей процес передбачає обмін стратегічною та оперативною інформацією між різними структурами правоохоронного та військового напрямку, а також використання відповідних ресурсів для спільного контролю та реагування на потенційні загрози. Завдяки цьому обміну інформацією можна ефективно виявляти та аналізувати загрози, вчасно реагувати на критичні ситуації та координувати спільні операції для забезпечення безпеки громадян та захисту інфраструктури. Такий обмін інформацією дозволяє підвищити ефективність діяльності правоохоронних органів та забезпечити швидке та адекватне реагування на потенційні загрози.



Використання розвідувальних і технічних засобів є ключовим в аспекті виявлення та протидії загрозам, особливо в умовах воєнного стану. Розвідувальні засоби, такі як дрони, супутники, розвідувальні мережі та аеростати, дозволяють здійснювати постійний моніторинг обстановки, виявляти можливі загрози та рухи противника, а також збирати інформацію про їхні дії та плани. Технічні засоби, такі як системи відеоспостереження, радіоелектронні засоби розвідки і контролю, дозволяють здійснювати прослуховування та перехоплення комунікацій, виявляти вибухові пристрої і інші небезпечні об'єкти, а також виявляти незаконні збройні формування і злочинні групи. Ці засоби дозволяють оперативним службам оперативно реагувати на загрози і приймати вчасні заходи для їхнього ліквідації або нейтралізації.

**Висновки.** Підсумовуючи вищезазначене, вважаємо за необхідне наголосити на тому, що на даний момент забезпечення громадської безпеки та публічного порядку стає надзвичайно важливим завданням, яке вимагає відповідного та ефективного реагування від правоохоронних органів. Оперативно-розшукова діяльність, що базується на систематичному аналізі і зборі інформації про потенційні загрози, злочинців та їх зв'язки, відіграє ключову роль у забезпеченні безпеки та порядку в таких складних умовах. При цьому важливо враховувати, що громадянська готовність і активна участь у протидії кримінально-протиправним явищам, а також обмін інформацією та ресурсами між різними структурами правоохоронного і військового напрямку, є важливими складовими успішної стратегії забезпечення безпеки в умовах воєнного стану. Розвідувальні та технічні засоби грають ключову роль у виявленні та протидії загрозам, сприяючи оперативному і ефективному реагуванню на потенційні загрози і збереженню стабільності в суспільстві.

#### ЛІТЕРАТУРА:

1. Про оперативно-розшукову діяльність: Закон України URL: <https://zakon.rada.gov.ua/laws/show/2135-12#Text> (дата звернення 19.02.24)
2. Денисюк О. О. Поняття сприяння здійсненню оперативно-розшукової

діяльності оперативними підрозділами. URL:<https://ljd.dnuvs.ukr.education/wp-content/uploads/2022/04/denisuk.pdf>. (дата звернення 19.02.24)

3. Віталій Телійчук. До питання сприяння громадян оперативним підрозділам кримінальної поліції у протидії корисливо-насильницьким злочинам. URL: <https://colloquium-journal.org/wp-content/uploads/2023/09/Colloquium-journal-2023-180-1.pdf>. (дата звернення 19.02.24)

## НЕФОРМАЛЬНЕ ПРОФЕСІЙНЕ НАВЧАННЯ ПРАЦІВНИКІВ

**Тимощенко Вероніка Олексіївна**

Курсант 3-го курсу Навчально-наукового інституту  
права та підготовки фахівців для підрозділів Національної поліції  
Дніпропетровський державного університету внутрішніх справ

Науковий керівник:

**Ділігул Аліна Сергіївна**

кандидат юридичних наук,  
доцент кафедри цивільного права  
та процесу Дніпропетровського  
державного університету внутрішніх справ

Неформальне професійне навчання працівників є важливою складовою процесу неперервної освіти та професійного розвитку в сучасному суспільстві. Цей вид навчання визначається як процес набуття працівниками професійних знань, умінь та навичок, який не підкоряється жорстким правилам щодо місця, тривалості та форми навчання.

У сучасному світі великий досвід роботи та багаж життєвих навичок, на перший погляд, можуть здатися вирішальними перевагами для будь-якого працівника. Однак у контексті конкурентного ринку праці без належних документальних підтверджень освіти людям стає вкрай складно утриматися на одному рівні з іншими кандидатами [1, с. 28]. У зусиллях забезпечити соціальний захист громадян та підвищити їхню конкурентоспроможність та мобільність на ринку праці, державна служба зайнятості впроваджує процес підтвердження результатів неформального навчання відповідно до «Порядку підтвердження результатів неформального професійного навчання осіб за робітничими професіями», затвердженого Постановою КМУ.

Закон України «Про професійний розвиток працівників» чітко визначає термін «неформальне професійне навчання працівників». Це означає набуття працівниками професійних знань, умінь і навичок, не регламентованих за місцем, терміном або формою навчання [2, с. 27].

Усі особи, що працювали на підприємстві та здобули певні професійні

навички, але не мали при цьому належного документального підтвердження, тепер мають можливість підтвердити свою компетентність та отримати документ державного зразка.

Досвід країн Європи свідчить, що визнання результатів неформального професійного навчання має позитивний соціальний вплив як на працівників, що підвищують свій статус, так і на суспільство в цілому, сприяючи його макроекономічному розвитку. Фінансування процесу підтвердження результатів неформального професійного навчання здійснюється за рахунок коштів особи або роботодавця (у разі направлення ним особи) [4, с. 24]. Підтвердження результатів неформального професійного навчання відбувається через суб'єкти підтвердження – підприємства, установи, організації, які відповідають вимогам, установленим Міністерством економіки та Міністерством освіти і науки [3, с. 12].

Українська система освіти та професійного розвитку постійно вдосконалюється з метою забезпечення високого рівня кваліфікації працівників та їхньої соціальної захищеності. Одним із важливих кроків у цьому напрямку є процедура підтвердження результатів неформального професійного навчання, особливо в контексті робітничих професій, зокрема професії «Кухар» 3-6 розрядів [1, с. 16].

Направлення на підтвердження кваліфікації може бути отримане в будь-якому центрі державної служби зайнятості, що забезпечує широкий доступ до процедури. Особі, яка успішно підтвердила свою кваліфікацію, надається свідоцтво про присвоєння (підвищення) робітничої кваліфікації за результатами неформального професійного навчання.

Крім того, у випадку виявлення достатнього рівня професійних знань, умінь та навичок під час процедури підтвердження кваліфікації, суб'єкт підтвердження може видати особі сертифікат оцінювання результатів неформального професійного навчання. Форма та порядок видачі цих документів встановлюються Міністерством економіки за погодженням з Міністерством освіти і науки та представницькими органами [3, с. 42].

Впровадження процедури підтвердження кваліфікації працівників у сфері кулінарного мистецтва сприятиме вирішенню проблеми визначення кваліфікації працівників, які володіють належним практичним досвідом [4, с. 36]. Ця ініціатива також надасть право громадянам отримати документальне підтвердження професійно-технічної освіти за відповідною спеціальністю, що відповідає вимогам сучасного ринку праці. Для вирішення цих викликів потрібні комплексні підходи з боку уряду, освітніх установ, роботодавців та громадських організацій. Це може включати розробку стандартів та критеріїв оцінки навичок, підтримку програм неформального навчання для всіх шарів населення, а також підвищення свідомості про важливість цього виду навчання серед роботодавців та працівників.

Отже, неформальне професійне навчання має великий потенціал для поліпшення навичок та конкурентоспроможності працівників у сучасному світі праці. Однак для максимізації цих можливостей потрібні систематичні зусилля для вирішення викликів, які стоять перед цим видом навчання.

### **СПИСОК ВИКОРИСТАНИХ ДЖЕРЕЛ**

1. Бабушко С. Р. Європейський досвід підтвердження результатів неформальної освіти. 2018. С. 23.
2. Іванова Ю. С. Формальне навчання як вид професійного навчання працівників. Науковий вісник публічного та приватного права 2017. С. 73.
3. Тимофіїв Р. М. Роботодавець, як суб'єкт соціального захисту працівників. Івана Франка 2019. С. 39.
4. Тимофіїв, Роман. Щодо проблеми професійного навчання працівників коштом роботодавця. Підприємництво, господарство і право 2017. С. 100-104.

## ОСОБЛИВОСТІ ЗАОЧНОГО РОЗГЛЯДУ СПРАВИ

**Тимощенко Вероніка Олексіївна**

Курсант 3-го курсу Навчально-наукового інституту  
права та підготовки фахівців для підрозділів Національної поліції  
Дніпропетровський державного університету внутрішніх справ

Науковий керівник:

**Логінова Марина Вікторівна**

викладач кафедри цивільного права  
та процесу Дніпропетровського  
державного університету внутрішніх справ

Заочний розгляд справи, як інститут цивільного процесуального права, має свої коріння в історії правового розвитку. Поновлення цього інституту після прийняття нового ЦПК у 2014 році відображає спробу удосконалення судової системи, що заснована на рекомендаціях Комітету Міністрів Ради Європи щодо принципів цивільного судочинства.

Розглянуто відомості про заочний розгляд справи дозволяють визначити, що цей інститут став актуальним через систематичні випадки неявки відповідачів на судові засідання. Ця тенденція порушує право позивачів на судовий захист, спричиняючи затягування судового процесу. Судова практика підтверджує, що сторони часто зловживають своїм становищем для затягування розгляду справи з різних причин [1].

Однією з головних цілей заочного розгляду справи є забезпечення додаткових процесуальних гарантій для позивачів. Це означає, що коли відповідач не з'являється на судові засідання, суд може ухвалити рішення на підставі наявних доказів, за умови, що він був належним чином повідомлений про дату і час суду, не подав відзив, і позивач не заперечує проти заочного рішення.

Наведені норми ЦПК встановлюють загальні засади заочного розгляду справи, забезпечуючи баланс між дотриманням процесуальних прав сторін та запобіганням можливих зловживань [4, с. 5]. Проте, важливо враховувати, що заочний розгляд справи не повинен ставати інструментом для обходу чи

порушення прав відповідача, але має служити ефективному здійсненню цивільного судочинства. Заочний розгляд справи є важливим елементом сучасної цивільної юстиції, спрямованим на забезпечення справедливості та оперативності вирішення судових спорів. Він забезпечує додаткові гарантії для позивачів і сприяє дисциплінарному підходу до судового процесу [2, с. 119].

У контексті цивільного судочинства, заочний розгляд справи виступає як один із важливих інститутів, спрямований на забезпечення швидкості та ефективності судового процесу. Настанова ЦПК України передбачає вжиття заходів здійснення заочного розгляду справи у випадках, коли одна з відповідних умов зазначених у ст. 280 цього Кодексу виконана.

Процедура заочного розгляду справи передбачає виконання встановлених законом правил з ухваленням відповідного заочного рішення. Суд встановлює строк та порядок подання заяви про перегляд заочного рішення, дотримуючись загальних принципів цивільного процесу, які закріплені в ЦПК України [3].

Нагальні питання виникають у разі неявки та ухвалення заочного рішення у справах з участю декількох відповідачів. Згідно з процесуальними нормами, ухвалити заочне рішення можливо у випадку неявки всіх відповідачів. Це відображено в пунктах 1 та 2 статті 280 ЦПК [3].

Важливим аспектом заочного розгляду справи є порядок його оскарження, який відрізняється від рішення суду, ухваленого в загальному порядку. Згідно зі статтею 284 ЦПК, заочне рішення може бути переглянуте судом за письмовою заявою відповідача, відповідно до вимог статті 229 цього Кодексу.

Оскарження заочного рішення суду встановлено в статті 288 ЦПК, згідно з якою суд може скасувати заочне рішення у випадку неявки відповідача без поважних причин та у разі, коли докази, на які він посилається, є істотними для вирішення справи [3].

Отже, заочний розгляд справи відображається як важливий інститут в сучасному цивільному судочинстві, заснований на принципах ЦПК України. Його метою є не лише забезпечення швидкості та ефективності судового

процесу, а й захист прав сторін від можливих зловживань та затримок.

### **СПИСОК ВИКОРИСТАНИХ ДЖЕРЕЛ:**

1. Заочне рішення у спрощеному провадженні без повідомлення сторін. Вилучено з <https://sud.ua/ru/news/blog/113924-zaochne-rishennya-u-sproschenomu-provadhenni-bezpovidomlennya-storin>
2. Навроцька, Ю. В. Заочний розгляд справи в цивільному процесі України : дис.канд. юрид. наук. Львів. 2008. С. 75
3. Цивільний процесуальний кодекс України. (2004). Відомості Верховної Ради України (ВВР) No 40- 41, 42 ст. 492. Вилучено з <https://zakon.rada.gov.ua/laws/show/1618-15>
4. Чорнооченко, С. І. Цивільний процес. К.: «Центр учбової літератури». 2014. С. 64.



## **ДІЯЛЬНІСТЬ СУБ'ЄКТІВ ФОРМУВАННЯ ТА РЕАЛІЗАЦІЇ ДЕРЖАВНОЇ ПОЛІТИКИ У СФЕРІ ЦИВІЛЬНОГО ЗАХИСТУ**

**Тимощенко Вероніка Олексіївна**

Курсант 3-го курсу Навчально-наукового інституту  
права та підготовки фахівців для підрозділів Національної поліції  
Дніпропетровський державного університету внутрішніх справ

Науковий керівник:

**Логінова Марина Вікторівна**

викладач кафедри цивільного права  
та процесу Дніпропетровського  
державного університету внутрішніх справ

Управління в сфері цивільного захисту є не лише складовою державного апарату, але й ключовим елементом забезпечення безпеки суспільства. Це комплекс спеціалізованих державних структур, процедур та інститутів, які спрямовані на здійснення контролю і координації дій у випадку надзвичайних ситуацій та катастроф. Управління в цій сфері включає в себе ряд завдань, серед яких організація роботи служб цивільного захисту, координація дій різних відомств та структур при виникненні небезпеки, а також попередження та мінімізація наслідків негативних подій. Це вимагає ефективної співпраці між державними органами, громадськими організаціями та іншими зацікавленими сторонами [1, с. 26].

Однією з ключових рис управління в сфері цивільного захисту є підзаконність, що означає, що воно здійснюється в межах чітких правових рамок. Це дозволяє уникнути довільності та забезпечує консистентність у виконанні завдань цивільного захисту. Організаторська складова управління в цій сфері полягає у здійсненні управлінського впливу на різні суб'єкти, що забезпечують безпеку суспільства [3, с. 69]. Це організація спільної діяльності, спрямованої на попередження та реагування на негативні події, а також на відновлення нормального функціонування суспільства після кризових ситуацій.

Управлінські відносини в цивільному захисті включають в себе взаємодію між різними суб'єктами, що здійснюють діяльність в цій галузі, а

також з об'єктами управління, які можуть бути як інфраструктурними об'єктами, так і населенням. Ця взаємодія базується на обміні інформацією та координації дій, спрямованих на забезпечення безпеки та захисту життя та майна громадян [4, с. 9].

Субординаційні відносини, що визначаються як стосунки підпорядкування між різними суб'єктами управління, в сфері цивільного захисту розглядаються за різними видами. Це включає пряме підпорядкування, непряме підпорядкування, подвійне підпорядкування та ієрархічне підпорядкування.

Пряме підпорядкування передбачає прямий вплив одного суб'єкта управління на іншого без посередництва. Непряме підпорядкування характеризується впливом через посередників чи посередницькі структури. Подвійне підпорядкування виникає у випадках, коли один суб'єкт одночасно підпорядкований двом або більше вищим органам. Ієрархічне підпорядкування передбачає існування ієрархічної структури з чіткими рівнями підпорядкування.

Управління в сфері цивільного захисту проявляється через різноманітні функції, які можна поділити на загальні, спеціальні та допоміжні. Загальні завдання спрямовані на задоволення загальносприйнятих або публічних потреб соціальної системи. Спеціальні завдання стосуються створення та розвитку управлінської системи, її стабільності та надійності. Допоміжні завдання впливають з внутрішньої технології управлінської роботи та спрямовані на задоволення життєво важливих потреб об'єктів управління [1, с. 15].

Ефективне функціонування установ сфери цивільного захисту залежить від ситуації в управлінні та його здатності підтримувати динаміку розвитку та адаптації. У сучасних умовах цивілізованої економічної конкуренції стратегічне управління визначається як ключовий фактор успіху. Воно включає соціальне прогнозування, формування позитивної морально-психологічної обстановки та підбір професійних кадрів [2, с. 55].

Організаційна структура сфери цивільного захисту може бути розділена

на основну та допоміжну. До основної належить персональна діяльність керівництва та структурних підрозділів. Допоміжні форми організації включають участь керівництва в засіданнях, звітування про діяльність, робочі відрядження та участь у семінарах та конференціях [4, с. 78]. Управління у сфері цивільного захисту надає важливий вплив на спрямованість та ефективність державного управління в цілому, особливо в умовах нейтралізації загроз життєво важливим інтересам суспільства. Воно пов'язане зі здійсненням широкого комплексу заходів забезпечення безпеки в надзвичайних ситуаціях та підтримання правового режиму зон надзвичайного стану.

Таким чином, управління в сфері цивільного захисту відіграє важливу роль у забезпеченні безпеки суспільства та його стабільності. Це складний процес, який вимагає не лише високої організаційної структури, але й ефективної координації та співпраці між різними зацікавленими сторонами.

#### **СПИСОК ВИКОРИСТАНИХ ДЖЕРЕЛ:**

1. Державне управління та державна служба у сфері цивільного захисту. за заг. ред. М. В. Болотських. Вінниця: ТОВ Видавництво друкарня «Діло», 2015. С. 352.
2. Костенко В. О. Пріоритети удосконалення державного управління у сфері цивільного захисту територіальних громад в процесі децентралізації влади в Україні. Актуальні проблеми державного управління. 2017. С. 1-6.
3. Макарчук В. В. Характеристика правоохоронних органів як суб'єктів формування та реалізації державної політики у сфері національної безпеки і оборони держави. 2021. С. 46.
4. Крихтіна Ю. О. Нормативно-правові засади розвитку транспортної галузі України: механізми формування та реалізації державної політики. 2019. С. 57

## ЩОДО ЗНАЧЕННЯ ОПЕРАТИВНОЇ КОМБІНАЦІЇ, ЯК СКЛАДОВОЇ ЧАСТИНИ ОПЕРАТИВНО-РОЗШУКОВОЇ ТАКТИКИ

**Тимощенко Вероніка,**

**Світайло Діана,**

здобувачки вищої освіти, 3 курсу Навчально- наукового  
інституту права та підготовки фахівців для підрозділів  
Національної поліції

Дніпропетровського державного університету внутрішніх справ

Науковий керівник:

**Телійчук Віталій,**

професор кафедри

оперативно-розшукової діяльності

Дніпропетровського державного університету внутрішніх справ,

кандидат юридичних наук,

старший науковий співробітник, доцент

Оперативно-розшукова тактика є складовою частиною загальної тактики, яка з доісторичних часів визнана військовим мистецтвом підготування, організації та ведення бою, визначення шляхів, методів, засобів і форм боротьби, що найбільш відповідають конкретним обставинам у цей момент і забезпечують стратегічний успіх , а в переносному значенні – це прийоми, засоби досягнення якоїсь мети , лінія поведінки когось. [5].

У сучасному світі діяльність правоохоронних органів значною мірою залежить від забезпечення виявлення та збереження джерел доказів, а також від виведення негласних співробітників з оперативних розробок. Для досягнення цих цілей використовуються різноманітні оперативні комбінації, які можна класифікувати залежно від їхньої спрямованості та методів застосування.

Одні з основних завдань оперативних дій - забезпечення встановлення та збереження джерел доказів. Це може включати не лише пошук об'єктів оперативної уваги та отримання первинної інформації, але й спрямованість на затримання злочинців та забезпечення безпеки учасників кримінального судочинства. Досягнення цих цілей дозволяє підвищити ефективність проведення оперативно-розшукових заходів та документування злочинної

діяльності. У межах оперативної розробки особлива увага приділяється створенню умов для впровадження негласних співробітників в організовані злочинні групи, а також їх виведенню з цих розробок. Це дозволяє здійснювати ефективний контроль над злочинним середовищем та забезпечує збір необхідної інформації [1].

Крім того, важливим аспектом є оперативна профілактика, яка спрямована на усунення причин та умов, що сприяють вчиненню злочинів. Це може включати знищення знарядь злочину, ускладнення умов вчинення злочину та нейтралізацію учасників злочинної діяльності. Зазначений аналіз показує, що для досягнення успіху у боротьбі з організованою злочинністю необхідно розвивати систему тактичних прийомів та використовувати психологічні методи впливу. Це дозволить ефективно контролювати ситуації та забезпечувати безпеку громадян [3].

У сфері правоохоронної діяльності примушення та навіювання становлять ключові аспекти психологічного впливу. Примушення визначається як різка форма психологічного впливу, яка позбавляє об'єкт права можливості вільного вибору поведінки, вигідної для нього, шляхом маніпулювання ситуаціями та умовами, що спонукають до невиконання дій, що суперечать їхнім інтересам [4]. У цьому контексті, навіювання – це свідомий вплив на підсвідомість особи чи групи з метою зміни їхнього ставлення до певного питання або стану, а також створення схильності до певних дій. Відомі дослідження В. М. Бехтерева свідчать, що навіювання викликає психічний стан без обґрунтування та логічних міркувань, виявляючи емоційний вплив на суб'єкта.

Працівники правоохоронних органів, зокрема оперативних підрозділів, активно застосовують обидва зазначені методи впливу. Вибір методу впливу визначається кількома факторами, серед яких важливість об'єкта впливу, його психологічна вразливість, мета впливу та особисті установки та можливості суб'єкта впливу [1].

Навіювання та примушення вимагають від оперативників володіння

комунікативними навичками та здатністю встановлювати довірливі стосунки з об'єктом впливу. Психологічний контакт є ключовим елементом комунікації та впливу, і невдале його встановлення може призвести до неефективності операції. На основі аналізу практики визначено, що класифікація оперативних комбінацій може відрізнятися залежно від способів психологічного впливу на об'єкт. Такі тактико-психологічні прийоми є ефективними для досягнення оперативно-розшукових цілей та найчастіше використовуються правоохоронними органами [2].

Оперативна комбінація визначається як система координованих дій та заходів, спрямованих на досягнення конкретних цілей у сфері оперативно-розшукової діяльності правоохоронних органів. Це поняття виявляється ключовим у контексті реалізації оперативної тактики, оскільки визначає шляхи та методи досягнення поставлених завдань.

Оперативна комбінація складається з різноманітних заходів, спрямованих на збір, аналіз та використання інформації для розкриття та припинення злочинної діяльності. Специфіка кожної оперативної комбінації визначається конкретною ситуацією, типом злочину, доступними ресурсами та технічними можливостями правоохоронців [3].

Отже, можна стверджувати, що психологічний вплив в рамках оперативно-розшукової діяльності є невід'ємною складовою ефективності оперативних комбінацій. Це стає ще більш актуальним у світлі складності та різноманітності сучасних правопорушень, що вимагають інноваційних підходів до здійснення правоохоронних заходів. Загалом, оперативна комбінація виступає як ключовий інструмент в руках правоохоронних органів у боротьбі зі злочинністю. Її успішне використання вимагає не лише професійної підготовки та координації, але й гнучкості та адаптивності до змінних умов та ситуацій.

## **СПИСОК ВИКОРИСТАНИХ ДЖЕРЕЛ**

1. Лавриненко, Анастасія Олександрівна. Контроль за вчиненням злочину: організаційно-правовий аспект. 2021. С. 63.

2. Павленко, Сергій Олексійович. Основи оперативно-розшукової тактики. Basics of operational search tactics.2022. С. 76.
3. Подобний, Олександр Олександрович, О. О. Подобний. Оперативно-розшукова діяльність у виявленні та розслідуванні злочинів: теорія, історія і сучасна практика: навчально-методичний посібник.2021. С. 34
4. Юхно, О. О., Г. В. Смирнов. Проблемні питання криміналістичного дослідження письмової мови та почерку в досудовому розслідуванні. 2023. С. 42.
5. Телійчук В. Г. Рец В. В. Оперативно-розшукова тактика: практичний аспект та значення її окремих елементів. 2021. С.28

## **ШЛЯХИ ПОДОЛАННЯ КОНТРАБАНДИ НАРКОТИЧНИХ ЗАСОБІВ, ПСИХОТРОПНИХ РЕЧОВИН, ЇХ АНАЛОГІВ АБО ПРЕКУРСОРІВ**

**Тимошенко Вероніка Олексіївна,**

курсант III курсу

Навчально-наукового інституту

права та підготовки фахівців

для підрозділів Національної поліції

Науковий керівник-Старший викладач

кафедри кримінального права та кримінології

**Чорна Аліна Геннадіївна,**

Старший викладач кафедри

кримінального права та кримінології

Дніпропетровський державний

університет внутрішніх справ

Контрабанда наркотичних засобів є одним із найбільш серйозних і загрозливих явищ у сучасному суспільстві, що має руйнівний вплив на здоров'я, економіку та соціальні структури держави. У Кримінальному кодексі України (КК України) термін «контрабанда» має широке тлумачення, що охоплює всі можливі способи незаконного ввезення та поширення наркотичних засобів, психотропних речовин, їх аналогів чи прекурсорів, а також фальсифікованих лікарських засобів.

Злочин, передбачений статтею 305 КК України, визнаний тяжким і навіть особливо тяжким, що свідчить про його високий ступінь суспільної небезпечності. Однією з ключових причин такого визначення є той факт, що контрабанда наркотичних засобів порушує порядок суспільних відносин у сфері господарської діяльності та сприяє наповненню внутрішнього ринку небезпечними речовинами, обіг яких у державі законодавчо заборонений [1, с. 4].

На перший погляд, може здатися, що контрабанда наркотиків має обмежений вплив лише на індивідуальний рівень, проте насправді вона має глибокі соціальні, економічні та політичні наслідки. Зловживання наркотиками



призводить до деградації особистості, руйнування духовно-етичних цінностей, зменшення працездатності населення та зростання кількості кримінальних правопорушень [2, с. 46]. Більшість наркоманів - молода людина, яка є найбільш вразливою до негативного впливу наркотиків. Зростання кількості хворих на наркотичну залежність є основним показником поглиблення наркотичної проблеми в Україні. Середні показники свідчать про постійне збільшення числа осіб, що вживають наркотичні засоби, що негативно впливає на здоров'я та соціальну стабільність суспільства [4, с. 15].

Особливу тривожність викликає зростання рівня поширення та вживання наркотиків серед молоді. Це свідчить про потенційну загрозу майбутнього держави, оскільки молодь є не лише майбутнім, а й виробничим потенціалом країни. Наркоманія серед молоді може призвести до серйозних соціальних та економічних проблем, включаючи зниження працездатності, збільшення злочинності та загрозу громадському здоров'ю [3, с. 8].

Контрабанда наркотичних засобів не лише поглиблює наркотичну проблему в Україні, але і має серйозні соціальні, економічні та політичні наслідки. Для боротьби з цим явищем необхідно вжити комплексних заходів, спрямованих на запобігання контрабанді та реабілітацію нарко залежних осіб. Тільки шляхом спільних зусиль уряду, громадських організацій та міжнародних партнерів можна досягти успіху в боротьбі з наркотичною проблемою та її наслідками для суспільства [1, с. 22].

Контрабанда наркотиків представляє серйозну загрозу для суспільства, особливо для країн, через які протікає їх транзит. Україна, яка раніше мала статус транзитної держави, тепер стикається з проблемою розповсюдження та вживання наркотиків власному населенню. Це становить значний ризик для громадського здоров'я та загрожує громадській безпеці. Особливо тривожним є те, що контрабандним шляхом в Україну потрапляють синтетичні та напівсинтетичні наркотики, які заміщують традиційні наркотики, відомі для регіону, такі як макова соломка та марихуана [2, с. 46]. Крім того, контрабанда наркотиків відкриває двері для інших форм злочинності. Злочинці, що

займаються контрабандою, часто вчиняють інші злочини, щоб забезпечити собі фінансові засоби для придбання та реалізації наркотиків. Це може включати крадіжки, шахрайства, торгівлю людьми та інші види злочинів. Таким чином, контрабанда наркотиків стає катализатором злочинності, що має негативний вплив на соціальну та економічну ситуацію в країні.

При розгляді контрабанди наркотиків важливо розуміти, що це не лише проблема митного кордону, але і складна сукупність дій та обставин, що ведуть до незаконного переміщення наркотиків через кордон. Це може включати використання таємниць, спеціальних сховищ, фальшивих документів та інших хитрощів для ухилення від митного контролю. Такі дії підпадають підкримінальну відповідальність і можуть мати серйозні наслідки як для осіб, які здійснюють контрабанду, так і для суспільства в цілому [3, с. 11].

Запобігання незаконному обігу наркотичних засобів та психотропних речовин є однією з найважливіших завдань для всього світу. Особливу роль у цьому процесі відіграють оперативні підрозділи Національної поліції України, які здійснюють оперативне провадження з метою запобігання кримінальним правопорушенням у сфері наркотиків.

ОРД передбачає накопичення, систематизацію та використання оперативно-розшукових матеріалів з метою виявлення та припинення злочинних діянь, пов'язаних з наркотиками. Це включає пошук та виявлення осіб та фактів, що представляють оперативний інтерес, та здійснення оперативних дій для припинення діяльності окремих осіб та груп, які займаються контрабандою наркотиків.

Одним з ключових аспектів вирішення цієї проблеми є необхідність вдосконалення законодавства. Потрібно зміцнити правову базу, щорегулює боротьбу з контрабандою, зокрема, шляхом удосконалення нормативно-правових актів та введення більш жорстких санкцій проти осіб, які займаються незаконним обігом наркотиків. Крім того, важливим аспектом є підвищення рівня професійної підготовки працівників митної служби. Вони повинні мати необхідні знання і навички для виявлення та запобігання незаконному

переміщенню наркотиків через кордон України. Це передбачає проведення систематичних навчань, тренувань та підвищення кваліфікації співробітників.

Крім того, ефективна боротьба з контрабандою наркотиків передбачає безкомпромісну боротьбу з корупцією. Необхідно забезпечити строгий контроль за діяльністю усіх державних служб, які мають стосунок до протидії нелегальному обігу наркотиків, і запровадити ефективні механізми виявлення та покарання корупційних проявів серед працівників.

Усі ці заходи спрямовані на забезпечення наркобезпеки та зменшення негативного впливу контрабанди на суспільство. Лише завдяки комплексним заходам можна забезпечити безпеку та благополуччя громадян.

### **СПИСОК ВИКОРИСТАНИХ ДЖЕРЕЛ**

1. Василевич, В. В., and Ю. О. Левченко. Запобігання контрабанді наркотичних засобів, психотропних речовин, їх аналогів та прекурсорів. Аналітично-порівняльне правознавство 2023. С. 335-339.
2. Дерев'янкін, Сергій Леонідович, Катерина Сергіївна Ізбаш. Заходи запобігання та протидії незаконному обігу наркотичних засобів, психотропних речовин і прекурсорів та зловживанню ними: кримінально-правовий аспект. 2022. С. 75
3. Кікінчук, В. В., Документування та розслідування фактів незаконного поводження зі зброєю, бойовими припасами або вибуховими речовинами, а також кримінальних правопорушень у сфері незаконного обігу наркотичних засобів, психотропних речовин, їх аналогів або прекурсорів, учинених із застосуванням новітніх технологій: науково-методичні рекомендації. 2022. С. 80
4. Шевчук, Лариса Миколаївна. Правове регулювання боротьби з контрабандою та порушення мимитних правил: практикум. 2023. С. 54.

## ОСОБЛИВОСТІ КВАЛІФІКАЦІЇ КРАДІЖКИ В УМОВАХ ДІЇ ВОЄННОГО СТАНУ

Виконала  
**Трубіцина Катерина Ярославівна**  
курсантка 3 курсу ННПФПНП  
Науковий керівник  
**Бабанін Сергій Володимирович**  
Викладач кафедри «Кримінального права  
та кримінології»,  
кандидат юридичних наук, доцент  
Дніпропетровський державний університет  
Внутрішніх справ  
м. Дніпро

Актуальність даної теми, обумовлена перш за все кількістю скоєння таких правопорушень, як крадіжка. Відповідальність за які передбачена на законодавчому рівні, а саме Кримінальним кодексом України і знайшли своє відображення у статті 185. То чому ж саме важливо зменшувати кількість таких протиправних діянь, особливо під час війни? Держава дає різну статистику скоєння таких правопорушень, але не зважаючи на це факт їхньої більшості серед інших видів правопорушень дійсно вражає. Маю думку, що таке відбувається в першу чергу через бажання окремих осіб чи груп нажитися на більш успішних людях, а також використання ситуації в країні та бажанні нажитися на чужому горі. В тезі йдеться не лише про вчинення звичайних, так сказати типових крадіжок, але й з проникненням до житла чи іншого володіння. Значна кількість людей з початком повномасштабного вторгнення покидали свої будівлі та залишали їх без належного нагляду, тому мають місце випадки такого роду правопорушень.

Починаючи аналіз відповідної статті, доречним буде зазначити, а що ж взагалі кодекс вважає за крадіжку. Відповідно до ст. 185 КК України: «крадіжкою є таємне викрадення чужого майна» [2]. При аналізі всіх ознак такого роду кримінального правопорушення, то доцільним є зазначити, що в

мирний час для встановлення міри відповідальності розмір, предмет злочину мали суттєве значення. Також, необхідно розрізняти предмет крадіжки та її об'єкт: «це те на що посягає злочин, і цим благом є право власності, а не майно; предмет крадіжки- це майно, тобто речі матеріального світу, які є чужі для винного та мають матеріальну цінність» [3, с. 20]. В період воєнного стану згідно встановлених змін зазначені ознаки відходять на неважливу позицію. Якщо брати до уваги аналіз частин зазначеної статті, то до введення воєнного стану по всій території України частина четверта статті передбачала в диспозиції лише відповідальність за вчинення крадіжки у великих розмірах.

Необхідність збільшення відповідальності знайшла відображення в тому, що за період збройної агресії підрозділами досудового розслідування Гайсинського РУП до Єдиного реєстру досудових розслідувань вже внесено відомості про 121 факт вчинення крадіжок в умовах воєнного стану, за результатами досудового розслідування яких до суду скеровано 69 обвинувальних актів [1].

Зі статистики явно видно, що відповідальність яка раніше була передбачена за вчинення цього діяння була недостатньою. З метою зниження кількості таких протиправних діянь через декілька місяців після початку повномасштабного вторгнення на територію України, відбулися зміни в чинному законодавстві. Кримінальні правопорушення проти власності, а саме майнові набули особливої кваліфікації. Тобто незалежно від розміру крадіжки, кваліфікація є сталою і відповідальність за вчинене діяння буде нести відповідно до частини четвертої статті 185 КК України.

Так як зазначена частина не передбачала відповідальності за таємне викрадення чужого майна в умовах дії воєнного стану, то вносячи зміни до статей кодексу, з'явилось вищезазначене діяння. Звичайно внесені зміни стали до вподоби не всьому населенню, відбувалась критика. Але на шляху до перемоги зовнішнього ворога, в першу чергу треба перемогти внутрішнього. Бо крадіжка під час збройного нападу є неприпустимою і має нести відповідальність відповідно до ситуації, яка відбувається. Потрібно розуміти,

що зараз саме той час, коли об'єднавшись наш народ стає сильнішим і максимальні ресурси повинні бути спрямовані на допомогу армії. Щодо зовнішнього ворога, то зміни в статі обумовлені збільшенням відповідальності під час оформлення матеріалів щодо скоєння військових злочинів, в тому числі і крадіжки з боку окупантів як на тимчасово окупованій так і на де окупованій території.

На мою думку підвищення відповідальності є доцільним і необхідним в обстановці, що склалась в нашій країні. Адже усвідомлення громадянами в першу чергу протиправності діяння і караність за нього є шляхом до перемоги над такою кількістю злочинності, що є метою взагалі створення відповідальності за вчинені діяння зазначені в кримінальному кодексі.

#### **СПИСОК ВИКОРИСТАНИХ ДЖЕРЕЛ:**

1. Посилення відповідальності за злочини проти власності. Укрінформ: веб-сайт. URL: <https://teplyk-vin.gov.ua/news/1667824225/>.
2. Кримінальний кодекс України. За станом на 7 березня 2022 р. // URL: <https://zakon.rada.gov.ua/laws/show/2341-14>.
3. Навроцький В. О. Злочини проти власності: Лекції для студентів юридичного факультету/ В. О. Навроцький. - Львів, - 1997. - 80 с

# **ІДЕЇ СВОБОДИ ТА ВЛАСНОСТІ ЯК ВИХІДНИХ ПРИНЦИПІВ ФОРМУВАННЯ ПРАВОВИХ ВІДНОСИН У ВЧЕННІ Г. ГЕГЕЛЯ**

**Ус Сергій Олександрович,**

к.е.н., доцент

**Котенко Тетяна Вікторівна,**

Студент

Київський національний університет ім. Тараса Шевченка

м. Київ, Україна

## **Вступ. / Introductions.**

У статті досліджено розуміння Г. Гегеля свободи та власності як онтологічно-правових категорій, розкрито їх фундаментальний зміст для становлення правової суб'єктності людини. Авторами висвітлюється позиція щодо невід'ємності свободи та власності як атрибутів правового буття, а також логічний зв'язок.

## **Мета роботи. / Aim.**

Дослідити ідеї свободи та власності у вченні Г. Гегеля як вихідні принципи формування правових відносин.

## **Матеріали та методи. / Materials and methods.**

Аналіз першоджерел філософа, зокрема «Філософії права», а також вторинних джерел, що розглядають інтерпретації гегелівських теорій права і власності.

## **Результати та обговорення. / Results and discussion.**

Гегель стверджує, що свобода лежить в основі поняття особистість і суб'єкт, оскільки закладає самосвідомість і можливість відділити власне буття від решти світу: «Загальність цієї собі вільної волі є формальне, самосвідоме, в іншому позбавлене змісту просте співвідношення з собою у своїй одиничності, тим самим суб'єкт є особа (Person)». Свобода є основною складовою духовності та суб'єктності людини, дає змогу говорити саме про правовідносини, а не суто про механічну взаємодію у суспільстві.

Свобода як онтологічно-правова категорія формує базис для суб'єктності

у правовому полі. Це означає, що без свободи не може бути повноцінного правового суб'єкта, оскільки тільки вільна особа здатна на самостійне прийняття рішень та несе відповідальність за свої дії. У цьому контексті свобода виступає не лише як юридична, але і як моральна категорія, оскільки включає у себе здатність до моральної самовизначеності.

Згідно з Гегелем, право в своєму найвищому виразі є виразом свободи. Це означає, що будь-яка правова система повинна базуватися на принципі свободи, надаючи індивідам можливість самостійно визначати своє життя у відповідності до своїх цінностей та переконань. Без свободи правова система перетворюється на інструмент примусу, що суперечить суті права як виразу загальної волі.

Власність, у розумінні Гегеля, також має глибокий онтологічний зміст. Вона є не просто економічною категорією, а й способом утвердження індивідуальності у правовій реальності. Власність дозволяє індивіду відокремити своє буття від решти світу, встановлюючи межі між «своїм» і «чужим». Це розмежування є критично важливим для становлення правової суб'єктності, оскільки без нього неможливо уявити систему правовідносин.

Власність у Гегеля виступає як засіб реалізації свободи у матеріальному світі. Через володіння речами індивід утверджує свою свободу, закріплюючи її у правових відносинах. Це дає можливість людині не тільки користуватися результатами своєї праці, але й захищати свої інтереси у правовому полі. У цьому контексті власність є невід'ємним атрибутом свободи, що дозволяє індивіду реалізовувати свої права і обов'язки.

Гегель підкреслює, що право на власність не є абсолютним і повинно узгоджуватися з загальним благом. Це означає, що правова система повинна забезпечувати баланс між інтересами окремих індивідів і суспільства в цілому. Власність не може бути використана на шкоду іншим або суспільству, що підкреслює необхідність правового регулювання власницьких відносин.

Таким чином, у вченні Гегеля свобода і власність є взаємопов'язаними категоріями, що утворюють основу правової реальності. Вони не тільки



визначають правовий статус індивіда, але й забезпечують функціонування правової системи як цілісного утворення. Свобода дозволяє індивідам бути активними учасниками правових відносин, тоді як власність забезпечує матеріальну основу для реалізації цих відносин.

### **Висновки. / Conclusions.**

Ідеї свободи та власності у вченні Г. Гегеля мають критичне значення для розуміння правових відносин. Свобода формує суб'єктність і правосвідомість, тоді як власність забезпечує розмежування та утвердження індивідуальності у правовій реальності. Разом вони створюють фундамент для правового буття людини.

## ДЕЯКІ АСПЕКТИ ПРАВОВОГО ЗАБЕЗПЕЧЕННЯ АКВАКУЛЬТУРИ В УКРАЇНІ

**Хотенець Анастасія Павлівна,**  
Національний юридичний університет імені Ярослава Мудрого,  
студентка факультет юстиції, 4 курсу, 6 групи

Правове забезпечення аквакультури в Україні є актуальною проблемою, яка потребує уваги та регулювання. Враховуючи значення цієї галузі для економіки та екології країни, важливо розглянути деякі аспекти її правового забезпечення.

- Аквакультура – це сільськогосподарська діяльність із штучного розведення, утримання та вирощування об'єктів аквакультури у повністю або частково контрольованих умовах для одержання сільськогосподарської продукції (продукції аквакультури) та її реалізації, виробництва кормів, відтворення біоресурсів, ведення селекційно-племінної роботи, інтродукції, переселення, акліматизації та реакліматизації гідробіонтів, поповнення запасів водних біоресурсів, збереження їх біорізноманіття, а також надання рекреаційних послуг [1]. Хоча законодавець вважає поняття "аквакультура" та "рибництво" ідентичними, у правовій науці існують думки щодо їхнього розмежування. Наприклад, вважається, що "рибництво" охоплює ширший спектр, включаючи аквакультуру та марікультуру. Неоднакове вживання цих термінів у нормативно-правових актах ускладнює їх розуміння та може призвести до порушень правил юридичної техніки.

Закон України "Про аквакультуру" є ключовим правовим актом, який регулює всі аспекти сфери аквакультури в країні. Цей закон створює основні принципи та правила для цієї галузі. Основною метою аквакультури є одержання продукції аквакультури для подальшої реалізації, вирощування водних біоресурсів, а також надання рекреаційних послуг. Залежно від цілей діяльності, аквакультура може бути товарною, спрямованою на одержання товарної продукції, або рекреаційною, спрямованою на надання послуг у сфері

відпочинку. Важливою характеристикою аквакультури є її організаційно-технологічна форма, яка може бути інтенсивною, напівінтенсивною або екстенсивною. Це визначається рівнем використання ресурсів та технологій у виробничому процесі.

Однак, не зважаючи на визначені в законодавстві аспекти аквакультури, існують прогалини в нормативно-правовому полі, зокрема, відсутність чітких процедур контролю та нагляду, порядку реалізації продукції та взаємодії між суб'єктами галузі та владними структурами. Ці аспекти потребують уваги та додаткового регулювання для забезпечення сталого розвитку аквакультурного сектору в Україні.

У своєму дослідженні Н. М. Вдовенко зосереджується на необхідності посилення державних заходів у сфері аквакультури, зокрема, фінансово-кредитних та податкових інструментів для підтримки виробництва продукції аквакультури. Крім того, вона вказує на важливість дослідження співвідношення між штучно вирощеною продукцією та продукцією, отриманою з дикої природи, а також на потребу в розробці політики імпортозаміщення морської риби продукцією, вирощеною у контрольованих умовах. Важливими практичними аспектами є організація власного кормовиробництва, забезпеченість рибницькою технікою та побудова системи масового виробництва молоді риб. Авторка також наголошує на значенні урахування критеріїв зональності та особливостей регіону при розміщенні об'єктів аквакультури [2, с. 12]. У законі не встановлені процедури отримання дозволів, таких як дозвіл на спеціальне водокористування або на вилучення водних біоресурсів, а також не регулюється реєстраційна діяльність об'єктів та напрямів аквакультури. Крім того, в законі не визначено інших форм контрольної діяльності, таких як моніторинг, аудит або перевірки. Відсутність чітких норм щодо громадського контролю над аквакультурою, також ускладнює дану проблематику. Додавання розділу щодо громадського контролю та визначення повноважень громадських інспекторів у Положенні про громадських інспекторів рибоохорони може вирішити цю проблему. Крім того,

не визначено порядок реалізації продуктів аквакультури, що також потребує уваги законодавця. Необхідно встановити шляхи реалізації залежно від статусу суб'єкта: державного, приватного або експортера. Також в законі не визначена взаємодія між суб'єктами аквакультури та публічними органами, громадськими органами та органами публічного управління, що вимагає додаткового законодавчого регулювання.

Отже, правове забезпечення аквакультури в Україні має велике значення для розвитку цієї галузі, яка є важливою як для економіки, так і для екології країни. Актуальність проблеми полягає у потребі удосконалення нормативно-правової бази для забезпечення сталого розвитку аквакультурного сектору. Основні аспекти правового забезпечення аквакультури в Україні охоплюють визначення понять, таких як "аквакультура" та "рибництво", регулювання діяльності у цій сфері, встановлення порядку отримання дозволів та реалізації продукції, а також взаємодію між суб'єктами галузі та владними структурами. Незважаючи на існуючі норми у законодавстві, існують прогалини, такі як відсутність чітких процедур контролю та нагляду, порядку реалізації продукції та взаємодії між суб'єктами галузі та владними структурами. Ці аспекти вимагають уваги та додаткового регулювання для забезпечення ефективного функціонування аквакультурного сектору. Таким чином, подальше удосконалення правового забезпечення аквакультури є важливим завданням для забезпечення сталого розвитку цієї галузі в Україні.

#### **СПИСОК ВИКОРИСТАНИХ ДЖЕРЕЛ:**

1. Про аквакультуру : Закон України від 18 вересня 2012 року № 5293-VI. Відомості Верховної Ради, 2013. № 43. С. 616.
2. Вдовенко Н. М. Нормативно-правове регулювання господарської діяльності у сфері аквакультури. *Економічний форум*. 2014. № 4. С. 4-12.

## КРИМІНАЛЬНА ВІДПОВІДАЛЬНІСТЬ ЗА ЕКОЦИД В УМОВАХ ВОЄННОГО СТАНУ

**Чорна Аліна Геннадіївна,**  
Старший викладач кафедри  
кримінального права та кримінології  
**Світайло Діана Станіславівна,**  
курсант III курсу  
ННППФПНП  
Дніпропетровський державний  
університет внутрішніх справ  
м. Дніпро, Україна

**Вступ.** У зв'язку з російською збройною агресією проти України, що розпочалася в 2014 році і набула повномасштабного характеру у 2022 році, проблема забруднення довкілля, зокрема моря, стала більш актуальною та загострилася. Це стало результатом скидання трупів в море, потрапляння уламків ракет, снарядів, а також інших матеріалів, що становлять загрозу для морської флори та фауни [3].

Науковці та експерти, досліджували окремі аспекти кримінальної відповідальності за такі дії проти довкілля. 6 червня 2023 року стався підриг греблі Каховської гідроелектростанції, що спричинив масштабну екологічну та техногенну катастрофу. Піднялося питання про кваліфікацію таких дій як екоцид, а також про відповідальність за завдану шкоду [6].

Згідно з Кримінальним кодексом України, екоцид визначається як масове знищення рослинного або тваринного світу, отруєння атмосфери або водних ресурсів, а також вчинення інших дій, що можуть призвести до екологічної катастрофи. Порушеннями, що можуть бути класифіковані як екоцид, можуть бути вчинення з метою ослаблення держави вибухів, підпалів та інших дій, спрямованих на масове знищення людей або призводять до радіоактивного забруднення, масового отруєння тощо. [4]

Експерти в області екології, такі як Stop Ecocide Foundation, пропонують включення екоциду як окремого кримінального правопорушення до

міжнародного законодавства. За їх пропозицією, екоцид визначається як незаконні або безпідставні дії, вчинені з усвідомленням можливості серйозного та широкого збитку для природного середовища. Такий підхід підтримують і розвивають на міжнародному рівні [1].

Важливо зауважити, що необережне спричинення шкоди довкіллю також може бути підставою для притягнення до відповідальності, що дозволяє розглядати питання екологічних правопорушень у більш широкому контексті. Це відкриває можливість притягнення до відповідальності за екологічні порушення не лише в умисній, а й в неумисній формі. Такий підхід сприяє зміцненню міжнародної відповідальності за шкоду, завдану навколишньому середовищу, незалежно від наявності збройних конфліктів [5].

Після воєнної агресії російської федерації проти України у 2014 році, низка державних органів в Україні була задіяна у фіксації та оцінці збитків, завданих довкіллю внаслідок цієї агресії. Серед таких органів були Міністерство захисту довкілля та природних ресурсів України, Спеціалізована природоохоронна прокуратура, Державна екологічна інспекція України та інші [4].

Міністерство захисту довкілля та природних ресурсів України прийняло наказ про методику визначення збитків, заподіяних природному середовищу у морських водах, виключній морській зоні та внутрішніх морських водах. За цими методиками, розраховувалися збитки, які стали результатом підриву греблі Каховської ГЕС. На основі даних «ЕкоЗагрози», встановлено, що після цієї події загальна орієнтовна сума збитків становить близько 146,4 млрд гривень, у тому числі було затоплено 5 населених пунктів, а площа підтоплених лісів склала 63 447 гектарів [1].

Подібні питання породили дебати щодо відповідальності України за екологічні збитки, завдані внаслідок агресії. Однак, було визначено, що Збройні Сили України протидіють агресії лише в рамках захисту територіальної цілісності та суверенітету, тому не повинні нести відповідальність за збитки навколишньому середовищу. З цієї позиції важливо вдосконалити методику

визначення збитків та використовувати концепцію екосистемних послуг. Морська доктрина України до 2035 року визначає пріоритетні завдання у збереженні та використанні морських ресурсів. Зокрема, в ній передбачено удосконалення системи реагування на забруднення морських вод, включаючи боротьбу зі збрудненням Чорного моря, а також активну участь в реалізації проектів з екологічного моніторингу та захисту морського середовища. Ці заходи передбачено реалізувати до 2035 року з метою збереження морського екосистеми та забезпечення екологічної безпеки [2].

Потрібно встановлювати ефективні міжнародні співпраці для вирішення проблеми глобального забруднення нафтою. Країни повинні усвідомити, що наявність цієї великої загрози для світової екосистеми залежить від їхньої волі. Тільки реальна діяльність і розуміння цієї очевидної реальності можуть призвести до глобальних зусиль у забезпеченні відповідних норм, стандартів і вимог щодо безпеки та екологічної стійкості суден, а також до сприяння менш розвиненим країнам у розробці та впровадженні подібних систем та стандартів для забезпечення безпечної та ефективної міжнародної торгівлі [1].

**Висновок.** Отже, у контексті воєнного стану, проблема екологічного забруднення стає надзвичайно актуальною. російська агресія проти України призвела до серйозних екологічних катастроф, включаючи екологічний екоцид, який має негативний вплив на навколишнє середовище та загрожує здоров'ю людей.

Враховуючи міжнародне та національне законодавство, відповідальність за екологічні кримінальні правопорушення, зокрема екоцид, покладається на відповідних осіб та організації, які здійснюють агресію та спричиняють шкоду довкіллю. Такі дії можуть бути кваліфіковані як воєнні кримінальні правопорушення згідно з міжнародним правом. Виправдання та неврахування екологічних аспектів збройної агресії є неприпустимими. Розв'язання проблеми екологічного забруднення в умовах воєнного стану вимагає відповідальності та спільних зусиль міжнародної спільноти для забезпечення безпеки навколишнього середовища та захисту прав людини.

## СПИСОК ВИКОРИСТАНИХ ДЖЕРЕЛ

1. Андрушко А. В. Екоцид як потенційно окремий злочин у міжнародному кримінальному праві. Наукова конференція, присвячена 70-річчю професора Бауліна Ю. В. «Наступність у кримінальному праві України» (м. Харків, 8 вересня 2023 р.). Харків: Право.2023 С. 319–323.
2. Ващишин М. Юридичний механізм визначення екологічної шкоди та його особливості в умовах воєнної агресії російської федерації проти України. Право України. 2022. № 6. С. 55–68.
3. Еко Загроза. Офіційний ресурс Міністерства захисту довкілля та природних ресурсів України. URL: <https://ecozagroza.gov.ua/>
4. Кримінальний Кодекс України Відомості Верховної Ради України URL: <https://zakon.rada.gov.ua/laws/show/2341-14#Text>
5. Пчеліна О. В., В. Б. Пчелін. Проблеми фіксування та розслідування екоциду в умовах воєнного стану. Злочинність і протидія їй в умовах війни: глобальний, регіональний та національний виміри: зб. доп. наук.-практ. конф.(м. Вінниця, 12 квіт. 2023 р.). Харків: ХНУВС, 2023. С. 187-189.
6. Сиводєд І. Розслідування геноциду та екоциду в умовах воєнного часу. Наукові праці Міжрегіональної Академії управління персоналом. Юридичні науки № 2 (62) 2022р. 59-64с.



# ОБРАЗА ЧЕСТІ І ГІДНОСТІ ВІЙСЬКОВОСЛУЖБОВЦЯ, ПОГРОЗА ВІЙСЬКОВОСЛУЖБОВЦЮ: ОКРЕМІ ПИТАННЯ КРИМІНАЛЬНОЇ ВІДПОВІДАЛЬНОСТІ

**Шаркова Валерія Сергіївна,  
Петрук Віта Павлівна,**  
студентки групи ПБ-21-3  
Навчально-наукового інституту права  
Державного податкового університету  
Науковий керівник  
**Антипов Володимир Іванович,**  
к.ю.н., професор, професор кафедри  
кримінального права та процесу  
Державного податкового університету

**Вступ.** В умовах широкомасштабної агресії Російської Федерації проти України, яка супроводжується інформаційними атаками, пропагандою та дискредитацією військовослужбовців, важливість захисту їхньої честі та гідності набуває особливого значення.

Нещодавні зміни у Кримінальному кодексі України, зокрема додавання статті 435-1, що стосується кримінальної відповідальності за образу честі та гідності військовослужбовців та погрозу їм, вимагають детального аналізу та обговорення їх практичного застосування та вдосконалення. Наявні труднощі у практичному застосуванні нової статті, її диспозиції та розміщення в Кримінальному кодексі створюють необхідність у науковому аналізі та розробці рекомендацій для її вдосконалення. Необхідність адаптації чинного законодавства до умов воєнного стану, зокрема в частині забезпечення належного правового захисту військовослужбовців, ставить перед правознавцями завдання глибшого вивчення і виправлення потенційних прогалин у законодавстві.

**Ціль роботи.** Метою дослідження є проведення правового аналізу статті 435-1 КК України, обрана норма є новелою Кримінального кодексу України і має незначну кількість наукових коментарів та доктринальних тлумачень.

**Матеріали та методи.** Результати роботи базуються на аналізі положень Кримінального кодексу України (далі – КПК України), та на матеріалах судової практики за даними Єдиного державного реєстру судових рішень.

**Результати та обговорення.** Хоча стаття 435-1 КК України, яка передбачає кримінальну відповідальність за образу честі та гідності військовослужбовця, погрозу військовослужбовцю, формально розміщена у Розділі XIX "Кримінальні правопорушення проти встановленого порядку несення військової служби", дії, описані в цій статті, фактично не зазіхають на порядок несення або проходження військової служби, визначений законодавством. Тому доцільно, як пропонують В. В. Ємельяненко та К. М. Оробець, "виключити ст. 435-1 з розділу XIX Особливої частини КК і перенести це законодавче положення до одного з інших розділів Особливої частини (розділ I або розділ XV з розширенням його назви)" [1, с. 98].

З огляду на те, що зміст статті 435-1 КК України не стосується безпосередньо порушень військової дисципліни, доцільно розглянути можливість її перенесення до більш відповідного розділу Кримінального кодексу. Це дозволить чітко окреслити межі відповідальності за правопорушення, пов'язані з військовою службою, та ті, що стосуються особистої честі та гідності військовослужбовців, уникнувши при цьому неоднозначного тлумачення норм чинного законодавства.

Підтримуючи ідею перенесення статті 435-1 КК України, до іншого розділу Особливої частини КК, необхідно чітко визначити: 1) до якого саме розділу буде здійснено перенесення; 2) чи доцільно зберегти редакцію статті в її поточному вигляді, чи доцільніше об'єднати її з іншою статтею шляхом розширення. Для цього слід чітко окреслити родовий та інші об'єкти складу злочину, передбаченого цією статтею.

Аналізуючи склад злочину, передбаченого статтею 435-1 КК України, можна визначити його родовий об'єкт, дослідивши особу потерпілого. Потерпілими можуть бути дві категорії осіб: 1) військовослужбовці, які безпосередньо залучені до заходів із забезпечення національної безпеки та

оборони, відсічі й стримування збройної агресії Російської Федерації; 2) члени сімей та близькі родичі військовослужбовців, які беруть участь у заходах із забезпечення національної безпеки та оборони, відсічі й стримування збройної агресії Російської Федерації. Визначальним фактором для визначення особи, щодо якої здійснюється погроза, є саме її участь або участь її близьких родичів (членів сім'ї) у вищезазначених заходах.

Беззаперечно, це кримінальне правопорушення має на меті створення страху серед військовослужбовців, їхніх родин або членів сімей через можливі протиправні дії інших осіб, що може призвести до їхньої відмови брати участь у заходах забезпечення національної безпеки та оборони, протидії та стимулювання військової агресії з боку Російської Федерації або втрати бажання участі у таких заходах.

Тому можна стверджувати, що родовий об'єкт злочину, визначений ст. 435-1 Кримінального кодексу України, охоплює суспільні відносини, які підтримують оборонну спроможність, конституційний лад, суверенітет, територіальну цілісність і недоторканність нашої країни та загальнодержавну безпеку. Основним безпосереднім об'єктом правової охорони є суспільні відносини, що забезпечують належне функціонування військовослужбовців у контексті національної безпеки, оборони та відсічі збройної агресії. Додатковими обов'язковими об'єктами будуть виступати суспільні відносини у сферах забезпечення миру, а також честь, гідність, життя, здоров'я особи, право власності. Честь і гідність займають центральне місце в системі цінностей України, відповідно до ст. 3 Конституції України. Вона наголошує, що кожна людина має право на повагу до своєї гідності і не може бути піддана жорстокому або нелюдському поводженню. Для військовослужбовців честь та гідність мають особливе значення. Вони не лише уособлюють захист країни, але й служать прикладом для суспільства. Статут Збройних сил України у ст. 49 чітко вказує, що військовослужбовці повинні бути зразками скромності, терпіння, витримки та високої культури. Вони зобов'язані зберігати свою військову честь, захищати свою гідність і шанувати гідність інших осіб [2].

Слід зазначити, що схожий за змістом об'єкт злочину охороняється статтею 114-1 КК України "Перешкоджання законній діяльності Збройних Сил України та інших військових формувань", про це йдеться у Науково-практичному коментарі до Розділу I Особливої частини Кримінального кодексу України (Злочини проти основ національної безпеки України) [3, с. 186].

Об'єктивна сторона статті 435-1 включає такі діяння, як виготовлення та поширення матеріалів, що містять образу честі та гідності військовослужбовця або членів його сім'ї, а також погрози вбивством, насильством чи знищенням майна. Згідно з абзацом 3 пункту 11 Постанови Пленуму Верховного Суду у редакції від 28.09.1990 року, зазначено, що при образі винна особа принижує честь та гідність потерпілого, використовуючи нецензурну лайку, вчиняючи насильницькі або непристойні дії, або даючи таку характеристику поведінці чи особистим якостям потерпілого, яка не відповідає загальноприйнятим нормам спілкування [4].

Відсутність чіткого законодавчого визначення терміну "образа" у статті 435-1 КК України створює труднощі при кваліфікації злочинів, пов'язаних з образою військовослужбовців. Ця проблема виникає через те, що образа, як з точки зору суб'єктного складу, так і з точки зору об'єкта злочину, не вписується в рамки традиційних воєнних злочинів. Для належного застосування та чіткого трактування цієї статті, необхідно, щоб законодавець чітко визначив поняття "образа" з урахуванням його специфіки стосовно статті 435-1 КК України.

Відсутність чіткого визначення суб'єкта цього злочину є ще однією проблемою. Стаття 435-1 КК України розміщена у Розділі XIX Особливої частини КК, який передбачає відповідальність за військові кримінальні правопорушення згідно з ч. 2 ст. 401 КК, суб'єктами таких кримінальних правопорушень є військовослужбовці Збройних Сил України, Служби безпеки України, Державної прикордонної служби України, Національної гвардії України та інших військових формувань, утворених відповідно до законів України, Державної спеціальної служби транспорту, Державної служби спеціального зв'язку та захисту інформації України та інші особи, визначені

законом.

Однак на практиці спостерігається розбіжність між теорією та реальністю. Аналіз шести судових рішень, у яких особи були засуджені за статтею 435-1 КК, які станом на 04.05.2024 року наявні в Єдиному державному реєстрі судових рішень, показав, що у більшості випадків суб'єктами злочину визнавалися цивільні особи, а не військовослужбовці чи інші спеціальні суб'єкти, як того вимагає закон. Проте, одним з вироків у цій категорії справ, а саме вироком Шаргородського районного суду Вінницької області, було визнано винним у вчиненні кримінального правопорушення військовослужбовця (солдата) [5]. Ця проблема вкотре підкреслює важливість перегляду цієї статті та внесення змін до Кримінального кодексу, або ж у вигляді об'єднання ст. 435-1 зі ст. 114-1 КК України, або ж можливе внесення змін до ч. 2 ст. 401, яка передбачає хто несе відповідальність за кримінальні правопорушення розміщені у цьому розділі, вказавши, що ст. 435-1 є винятком.

Слід зазначити, що санкції, передбачені як частиною 1, так і частиною 2 статті 435-1 КК України, є однаковими: обмеження волі на строк від трьох до п'яти років або позбавлення волі на той самий строк. Це свідчить про те, що з точки зору законодавця, обидві форми об'єктивної сторони цього злочину мають однаковий ступінь суспільної небезпечності. Отже, диференціація цих форм за різними частинами однієї статті не є необхідною.

Враховуючи нашу позицію стосовно того, щоб розширити статтю 114-1 КК України шляхом об'єднання її зі статтею 435-1 КК України, вважаємо за необхідне звернути увагу на визначення меж покарання у санкції такої статті. Санкція ч. 1 ст. 114-1 КК України передбачає позбавлення волі на строк від п'яти до восьми років, а ч. 2 цієї ж статті передбачає позбавлення волі на строк від восьми до п'ятнадцяти років, як вже зазначалось вище стаття 435-1 КК України передбачає обмеження волі на строк від трьох до п'яти років або позбавлення волі на той самий строк, отже, як ми бачимо стаття 114-1 КК України передбачає більше суворе покарання ніж ст. 435-1 КК України. На

нашу думку, для об'єднаної статті санкція має передбачати вище покарання в порівнянні з санкціями ст. 435-1 КК України, тобто ми пропонуємо після об'єднання двох статей залишити санкції ст. 114-1 незмінними.

**Висновки.** Отже, захист честі та гідності військовослужбовців в умовах війни є надзвичайно важливим завданням. Необхідно вдосконалювати законодавство для забезпечення належного захисту прав та інтересів військовослужбовців, а також для ефективного протистояння інформаційним атакам та пропаганді з боку Росії. Внести до законодавства чітке визначення "образи" з урахуванням особливостей захисту честі та гідності військовослужбовців. Розглянути можливість перенесення статті 435-1 КК України до іншого, більш відповідного розділу КК України, наприклад, до розділу "Злочини проти основ національної безпеки України". Диференціювати санкції за різні форми об'єктивної сторони злочину, передбаченого статтею 435-1 КК України, з урахуванням ступеня суспільної небезпечності діяння.

### СПИСОК ВИКОРИСТАНИХ ДЖЕРЕЛ:

1. Ємельяненко В. В., Оробець К. М. Образа честі і гідності військовослужбовця як форма об'єктивної сторони кримінального правопорушення за ст. 435-1 КК України. Науковий вісник Ужгородського національного університету. Серія: Право. 2023. Вип. 75(2). С. 93–99.
2. Про Статут внутрішньої служби Збройних Сил України : Закон України від 24.03.1999 р. № 548-XIV : станом на 4 трав. 2024 р. URL: <https://zakon.rada.gov.ua/laws/show/548-14#Text> (дата звернення: 08.05.2024).
3. Сичевський В. В., Харитонов Є. І., Олейников Д. О. Науково-практичний коментар до Розділу I Особливої частини Кримінального кодексу України (Злочини проти основ національної безпеки України). Х.: Право, 2016. 232 с.
4. Про судову практику у справах про захист гідності та честі фізичної особи, а також ділової репутації фізичної та юридичної особи : Постанова

Верхов. Суду України від 27.02.2009 р. № 1. URL: [https://zakon.rada.gov.ua/laws/show/v\\_001700-09#Text](https://zakon.rada.gov.ua/laws/show/v_001700-09#Text) (дата звернення: 08.05.2024).

5. Вирок Шаргородського районного суду Вінницької області від 30 листопада 2023 р. Справа № 152/1500/23. Провадження № 1-кп/152/147/23. URL: <https://reyestr.court.gov.ua/Review/115300445> (дата звернення: 08.05.2024).

## **ВІДПОВІДАЛЬНІСТЬ ЗА АДМІНІСТРАТИВНІ ПРАВОПОРУШЕННЯ ПОВ'ЯЗАНІ ІЗ КОРУПЦІЄЮ**

**Шевяков Максим Олександрович,**  
Старший викладач кафедри  
Адміністративного права, процесу та  
адміністративної діяльності  
Майор поліції

**Євдокимов Ілля Ігорович,**  
Курсант 2 курсу  
Факультету підготовки фахівців  
для підрозділів привентивної діяльності  
Дніпропетровського державного  
університету внутрішніх справ  
м. Дніпро, Україна

Проблема корупції в Україні є як ніколи актуальною та глобальною на тлі того, як даний вид правопорушень корупційної спрямованості та характеру став систематично дедалі більше проявлятися у всіх сферах життєдіяльності суспільства.

Корупція – це складне соціальне та правове явище, яке широко розглядається у науковій спільноті. Питання корупції часто порушується на різних наукових конференціях, у працях видатних вчених-юристів, у засобах масової інформації та на засіданнях уряду [1].

Термін корупція сягає своїм корінням глибоко в історію. Слово «корупція» українською з'явилося у першій половині ХХ століття. Цей термін бере свій початок з латинської мови, де «*corruptio*» означає «псування, спотворення» [2].

Збільшення корупційного ринку підриває прогресивний розвиток держави, знищує конкуренцію, інвестиційну привабливість, ділову активність та знижує рівень довіри громадян до влади. Корупція може торкнутися будь-якої галузі чи сектору, але слід зазначити, що до так званих найбільш «уразливих» областей, де активно вибудовуються корупційні схеми та



вчиняються корупційні злочини, традиційно вважаються державні та муніципальні органи влади безпосередньо державні службовці.

Відповідно до Закону України «Про запобігання корупції» від 14 жовтня 2014 року № 1700-VII встановлює, що правопорушення, пов'язане з корупцією – це діяння, що не містить ознак корупції, але порушує встановлені законодавством вимоги, заборони та обмеження, вчинене особою, на яку поширюється дія закону, за яке законом встановлено кримінальну, адміністративну, дисциплінарну та цивільно-правову відповідальність [3].

Стаття 24 Кодексу України про адміністративні правопорушення (КУпАП), спільно з положеннями глави 13-А цього Кодексу, формує систематичний перелік адміністративних стягнень, які можуть бути застосовані до осіб, що вчинили правопорушення. Ці заходи не є вичерпними та розроблені для адаптації до специфіки кожного індивідуального випадку. Особлива увага в даному контексті приділяється правопорушенням, пов'язаним з корупцією, для яких передбачено такі види адміністративних стягнень:

- 1) штраф;
- 2) конфіскація;
- 3) позбавлення права обіймати певні посади або займатися певною діяльністю [4].

До категорій адміністративних правопорушень, пов'язаних з корупцією, законодавець включив ряд елементів, що передбачені статтями КУпАП. Зокрема, це стосується таких статей, як: 172<sup>4</sup>, 172<sup>5</sup>, 172<sup>6</sup>, 172<sup>7</sup>, 172<sup>8</sup>, 172<sup>9</sup>, 172-9-1 КУпАП [3].

Більшість з цих санкцій передбачають фінансову відповідальність, зокрема штрафи, розмір яких коливається від 50 до 2500 неоподаткованих мінімумів доходів громадян. Такий широкий діапазон дозволяє адаптувати покарання залежно від тяжкості порушення та обставин справи [4].

Крім фінансових штрафів, порушнику можуть бути застосовані додаткові адміністративні стягнення, такі як конфіскація коштів, отриманих в результаті адміністративного правопорушення. Це має на меті не тільки покарання

порушника, але й відновлення справедливості шляхом вилучення незаконно набутих вигод.

Додатково, за певні порушення може бути обмежено право порушника обіймати певні посади чи займатись певною діяльністю протягом одного року. Це є ефективним способом запобігання повторним порушенням, особливо у сферах, де існує високий ризик корупції.

Згідно зі статтею 38 КУпАП, адміністративне стягнення за порушення, пов'язане з корупцією, має бути застосоване протягом шести місяців з моменту його виявлення, але не пізніше двох років з дня вчинення порушення. Це положення забезпечує своєчасність реакції на правопорушення, що є критично важливим для ефективного правопорядку та боротьби з корупцією [4].

Таким чином, адміністративна відповідальність відіграє значну роль у запобіганні правопорушенням пов'язаним із корупцією. Які можуть бути скоєні державними та муніципальними службовцями. Вважаємо, що необхідно посилити заходи адміністративної відповідальності у боротьбі з правопорушеннями пов'язаними із корупцією.

#### **СПИСОК ВИКОРИСТАНИХ ДЖЕРЕЛ:**

1. Ільченко О. В. Адміністративно-правові засади відповідальності за правопорушення, пов'язані з корупцією. Diss. Сумський державний університет, 2020. URL: <https://essuir.sumdu.edu.ua/handle/123456789/80792>

2. Цабєка К.Є. Адміністративно-правові засади відповідальності за правопорушення, пов'язані з корупцією. Diss. Сумський державний університет, 2020. URL: <https://essuir.sumdu.edu.ua/handle/123456789/80792>

3. Про запобігання корупції: Закон України від 14.10.2014 року №1700-VII. Відомості Верховної Ради 2014. №49. Ст. 2056. URL: <https://zakon.rada.gov.ua/laws/show/1700-18#Text>

4. Кодекс України про адміністративні правопорушення: Закон України від 7 грудня 1984 р. №8073-X. Верховна Рада України. URL: <https://zakon.rada.gov.ua/laws/show/80731-10>

## ОБОВ'ЯЗОК ЗГІДНО ВЧЕННЯ ГЕГЕЛЯ

Шиліна Дарія Олегівна,

к.е.н., доцент

Котенко Тетяна Вікторівна,

Студентка

Київський національний університет ім. Тараса Шевченка

м. Київ, Україна

**Вступ. / Introductions.** Вчення Гегеля про обов'язок займає центральне місце у його філософії права, відображаючи взаємозв'язок між індивідом і суспільством. Обов'язок, за Гегелем, не є зовнішнім примусом, а органічним виразом моральної волі, яка реалізується через суспільні інститути. Ця концепція є ключовою для розуміння гегелівської ідеї свободи, яка завжди пов'язана з відповідальністю та етичними нормами.

**Мета роботи. / Aim.** Дослідити концепцію обов'язку у вченні Гегеля, розкрити її значення для формування моральної і правової свідомості індивіда та її вплив на суспільні відносини.

**Матеріали та методи. / Materials and methods.** Аналіз першоджерел Гегеля, таких як "Філософія права", а також вторинних джерел, що розглядають інтерпретації його теорії обов'язку. Методологічно робота спирається на діалектичний підхід, який є основою гегелівської філософії.

**Результати та обговорення. / Results and discussion.** Обов'язок, за Гегелем, є виразом об'єктивної волі, яка виходить за межі суб'єктивних бажань і інтересів індивіда. Гегель стверджує, що справжня свобода можлива лише через реалізацію обов'язків, оскільки вони забезпечують зв'язок між особистою волею і загальним благом.

Згідно з Гегелем, обов'язок є невід'ємною частиною морального життя індивіда. Виконуючи свої обов'язки, людина реалізує свою моральну волю і стає частиною загального етичного порядку. Це означає, що індивідуальні дії повинні відповідати моральним принципам, які узгоджуються з інтересами суспільства в цілому. Такий підхід дозволяє забезпечити гармонію між

особистими інтересами та суспільними потребами, створюючи основи для стабільного соціального порядку.

Гегель також підкреслює, що обов'язок є основою правової системи. Правові норми, за його теорією, повинні мати моральну основу, і їх виконання залежить від моральної свідомості індивіда. Обов'язок забезпечує дотримання законів і норм, що дозволяє функціонувати правовому порядку. Таким чином, правова система не може існувати без морального обов'язку, який забезпечує відповідальність і етичну поведінку громадян.

Ідея обов'язку у Гегеля також тісно пов'язана з його розумінням свободи. Гегель вважає, що справжня свобода не означає відсутність обмежень або анархії. Навпаки, вона передбачає здатність діяти згідно з моральними принципами і суспільними нормами. Виконання обов'язків є шляхом до досягнення цієї свободи, оскільки воно вимагає від індивіда відповідальності за свої дії і дотримання етичних норм. Це розуміння свободи як усвідомленої необхідності є центральним для гегелівської філософії.

Крім того, Гегель розглядає обов'язок як необхідну умову для функціонування етичних інститутів, таких як сім'я, громадянське суспільство і держава. Кожен з цих рівнів соціальної організації вимагає від індивіда певних обов'язків, які сприяють розвитку моральної і правової свідомості. Наприклад, у сім'ї обов'язки між батьками і дітьми формують основу для етичного виховання, у громадянському суспільстві обов'язки забезпечують соціальну кооперацію і взаємодію, а в державі обов'язки громадян гарантують стабільність і справедливість.

Висновки. / Conclusions. Концепція обов'язку у вченні Гегеля є ключовою для розуміння його філософії права і етики. Обов'язок виступає як засіб реалізації моральної волі, забезпечуючи гармонію між індивідом і суспільством. Виконання обов'язків є необхідною умовою для досягнення справжньої свободи, яка вимагає відповідальності і дотримання моральних принципів.

# КОНСТИТУЦІЙНА СКАРГА ЯК ОДИН З МЕХАНІЗМІВ ЗАХИСТУ ПРАВ ЛЮДИНИ

**Юшко Ольга Сергіївна**

Студентка Київського національного  
університету імені Тараса Шевченка  
м. Київ, Україна

**Вступ.** Питання ефективного забезпечення захисту прав та свобод людини є одним з найважливіших завдань у внутрішній політиці держави, а також є одним із найважливіших завдань, що стоять перед міжнародною спільнотою. Так, Конституція України включає в себе окремий підрозділ присвячений правам та свободам людини та громадянина, а стаття 3 Конституції передбачає, що права та свободи людини, а також їхнє гарантування являють собою зміст і спрямованість діяльності держави. Окрім цього, даним положенням Конституції забезпечення прав і свобод людини визнається головним обов'язком нашої держави [Конституція України: Закон України від 28 червня 1996 р. № 254к/96-ВР / Верховна Рада України. Відомості Верховної Ради України. 1996. № 30. Ст. 141].

Українським законодавством передбачено низку різних механізмів захисту прав та свобод людини. Вони включають в себе можливість захисту своїх прав та свобод у суді, звернення до органів державної влади та органів місцевого самоврядування, звернення до Уповноваженого Верховного Ради України з прав людини, звернення за захистом своїх прав та свобод до ряду міжнародних органів та установ тощо. Втім, серед національних механізмів захисту прав людини варто окремо виділити інститут конституційної скарги, який спрямований на захист порушених конституційних прав та свобод.

**Ціль роботи.** Основною метою роботи є аналіз інституту конституційної скарги, як одного з ефективних механізмів захисту прав людини, порядку звернення до Конституційного Суду України (далі по тексту - КСУ) з конституційною скаргою, а також ефективності застосування даного способу

захисту прав та свобод.

**Матеріали та методи.** Методологія дослідження передбачає використання теоретичного методу дослідження, який передбачає ретельне вивчення всіх доступних матеріалів, пов'язаних з темою, таких як нормативно-правова база, що регулює діяльність КСУ, Конституція України, відповідні закони, наукові статті, монографії та інші відповідні наукові ресурси.

**Результати та обговорення.** В першу чергу, в межах даної роботи необхідно визначити роль та місце КСУ у забезпеченні захисту конституційних прав та свобод людини. Так, Конституційний суд є єдиним в Україні органом, що забезпечує верховенство Конституції України та наділений конституційною юрисдикцією. Остання являє собою здійснення конституційного контролю шляхом перевірки відповідності нормам Конституції України законів та інших актів, офіційного їх тлумачення та здійснення інших повноважень передбачених законодавством України.

Важливо відмітити, що КСУ не входить до загальної системи судоустрою України, в якій найвищою судовою інстанцією є Верховний суд. Відповідно, Конституційний суд України не здійснює контроль над діяльністю судів загальної системи судоустрою. Принципи діяльності Конституційного суду знаходять своє відображення у статті 153 Конституції України. Зокрема, до них належать принципи верховенства права, незалежності колегіальності, гласності, обґрунтованості та обов'язковості ухвалених ним рішень і висновків [Конституція України: Закон України від 28 червня 1996 р. № 254к/96-ВР / Верховна Рада України. Відомості Верховної Ради України. 1996. № 30. Ст. 141].

З приводу меж повноважень Конституційного суду, за загальним правилом він розглядає питання щодо конституційності чинних актів або їх окремих положень, але в межах інституту конституційної скарги судом можуть розглядатися також акти (або їх окремі положення), що втратили чинність, але продовжують застосовуватись до певних правовідносин, що виникли ще під час чинності такого акту [Закон України про Конституційний Суд України від

13 липня 2017 р. № 2136-VIII / Верховна Рада України. Відомості Верховної Ради України. 2017. № 35. Ст. 376].

Секретаріатом КСУ здійснюється попередня перевірка щодо форми конституційної скарги і у випадку її недотримання конституційна скарга може бути повернута. В той же час питання про відкриття конституційного провадження за конституційними скаргами та конституційними зверненнями вирішуються колегіями у складі КСУ. Можливе також відкриття конституційного провадження Сенатом, у випадку непогодження з ухвалою Колегії про відмову у відкритті провадження, якщо така ухвала була постановлена неодностайно.

Що стосується самого вирішення питань щодо відповідності Конституції законів (чи їх окремих положень) у справах за конституційними скаргами, то для цього було утворено 2 сенати, до кожного з яких за загальним правилом входить по 9 суддів із загального складу КСУ. Проте, у статті 36 Закону України «Про Конституційний Суд України» передбачено, що Сенат вважатиметься повноважним за умови наявності у ньому щонайменше 6 суддів, якщо КСУ діє не у повному складі [Закон України про Конституційний Суд України від 13 липня 2017 р. № 2136-VIII / Верховна Рада України. Відомості Верховної Ради України. 2017. № 35. Ст. 376].

Відповідно до положень Закону, ухвала про відкриття або про відмову у відкритті конституційного провадження постановляється у строк не пізніше 1 місяця з дня визначення у справі судді-доповідача, проте даний строк може бути подовженим.

**Інститут конституційної скарги в Україні.** Конституційна скарга є однією з трьох форм звернень до КСУ поряд з конституційним поданням і конституційним зверненням. Інститут конституційної скарги надає можливість безпосередньо звернутися до органу конституційного контролю з вимогою проведення перевірки конституційності певного положення Закону України, застосованого в остаточному судовому рішенні у справі, якщо суб'єкт подання конституційної скарги вважає, що дана норма суперечить Конституції України

та порушує його/її конституційні права.

Інститут конституційної скарги в Україні був запроваджений внаслідок внесення змін до Конституції України Законом України «Про внесення змін до Конституції України (щодо правосуддя)» від 2 червня 2016 року. Таке зволікання з його запровадженням виникло не просто так, оскільки окрім внесення відповідних змін до Конституції та законів України виникла необхідність у створенні окремого органу у складі Конституційного суду України - Сенату, яких було створено двоє. Рішення про створення Сенатів було прийнято через побоювання перевантаження системи конституційного контролю.

Незважаючи на те, що з моменту запровадження інституту конституційної скарги в Україні, на час написання даної роботи, пройшло вже близько 8 років, цей механізм досі є не дуже розвинутим та популярним серед населення, а на практиці може виникати досить багато проблем з його реалізацією. Таким чином, існує потреба у більш детальному вивченні даного інституту, особливо через призму захисту прав та свобод людини і громадянина.

**Порядок подання конституційної скарги.** В першу чергу, необхідно розглянути ряд суб'єктів на конституційну скаргу. Зокрема, у цьому контексті необхідно зазначити, що Закон України «Про Конституційний Суд України» закріплює право на звернення з конституційною скаргою за особами, які вважають, що закон України (чи окреме його положення), застосований в остаточному судовому рішенні у їх справі суперечить Конституції України [Закон України про Конституційний Суд України від 13 липня 2017 р. № 2136-VIII / Верховна Рада України. Відомості Верховної Ради України. 2017. № 35. Ст. 376].

При цьому, варто зазначити, що органи влади та юридичні особи публічного права не наділені правом звертатися до КСУ з конституційною скаргою. Таким чином, суб'єктами можуть бути лише фізичні особи (громадяни України, іноземці та особи без громадянства) або юридичні особи приватного



права.

Про відкриття конституційного провадження у справі за конституційною скаргою особа, що з нею звернулась повідомляється у термін не більше 10 днів з дня постановлення ухвали про відкриття провадження.

Зміст конституційної скарги є вичерпно визначеним у Законі України «Про Конституційний Суд України». Так, у конституційній скарзі мають міститись: дані особи, яка подає скаргу; відомості про представника; короткий виклад остаточного судового рішення, де мало місце застосування відповідних положень закону України; дані про перебіг розгляду даної справи в судах; конкретні положення закону України, які, на думку суб'єкта на конституційне звернення, є неконституційними, а також конкретні положення Конституції України, на відповідність яким необхідно перевірити закон України; обґрунтування неконституційності та вказівка на конституційні права та свободи громадянина, що були порушені в результаті застосування закону; відомості про документи і матеріали, на які посилається суб'єкт права на конституційну скаргу та їх копії; перелік додатків, що додаються. При цьому важливо наголосити на тому, що копія остаточного судового рішення у відповідній справі має бути належним чином засвідчена судом, який його ухвалив [Закон України про Конституційний Суд України від 13 липня 2017 р. № 2136-VIII / Верховна Рада України. Відомості Верховної Ради України. 2017. № 35. Ст. 376].

Окрім цього, щодо змісту конституційної скарги необхідно окремо відзначити вимогу зазначити які саме конституційні права та свободи було порушено внаслідок застосування відповідного положення закону України. Як показує практика, суб'єкти на конституційну скаргу досить часто забувають вказати, які саме гарантовані Конституцією України права зазнали порушення або нехтують цією вимогою, через що такі конституційні скарги повертаються заявникам.

Конституційна скарга має бути підписана особисто суб'єктом права на конституційну скаргу, тобто особою, конституційні права якої було порушено

внаслідок застосування закону України чи окремого його положення, що був застосований у остаточному рішенні в його/її справі. За наявності певних проблем зі здоров'ям або фізичних вад, при яких суб'єкт права на конституційну скаргу не має змогу підписати її особисто, скарга може бути підписана представником, але наявність таких обставин має бути документально підтверджена.

Важливо також відзначити, що Закон України «Про Конституційний Суд України» містить також вимоги щодо прийнятності конституційної скарги, які включають в себе дотримання вимог щодо змісту та суб'єкта на конституційну скаргу. Отже, для визнання конституційної скарги прийнятною також потрібно, щоб суб'єктом було вичерпано всі національні засоби юридичного захисту та щоб з дати набрання законної сили остаточного судового рішення пройшло не більше трьох місяців. При цьому, при неможливості подати скаргу у встановлений строк, через відсутність повного тексту судового рішення, суб'єкт на конституційну скаргу має право висловити клопотання про поновлення пропущеного строку. Підставою для відмови у відкритті конституційного провадження є визнання конституційної скарги непринятною, якщо її зміст і вимоги явно необґрунтовані або якщо присутнє зловживання правом на подання скарги [Закон України про Конституційний Суд України від 13 липня 2017 р. № 2136-VIII / Верховна Рада України. Відомості Верховної Ради України. 2017. № 35. Ст. 376].

Варто наголосити на тому, що протягом досить довгого часу після запровадження інституту конституційної скарги питома вага таких скарг поверталась заявнику через недотримання вимог щодо змісту або форми конституційної скарги, які виникали через неправильне трактування статті 55 та 56 Закону України «Про Конституційний Суд України» суб'єктами права на конституційну скаргу. Втім, ця проблема була вирішена шляхом опублікування на офіційній веб-сторінці КСУ бланку конституційної скарги, який слугує її прикладом, а також гайду щодо порядку подання конституційної скарги до суду та порядку її розгляду.

Закон України «Про Конституційний Суд України» містить також положення про можливість застосування заходів забезпечення конституційної скарги, що реалізується за допомогою видачі забезпечувального наказу, який встановлює тимчасову заборону вчиняти певну дію.

Що стосується ролі конституційної скарги у національній системі захисту прав і свобод людини і громадянина, звернення до КСУ за захистом гарантованих Конституцією України прав та свобод людини є факультативним способом захисту, який передбачає можливість подання конституційної скарги після вичерпання усіх інших національних засобів юридичного захисту. Тобто, як було зазначено раніше, Конституційний суд України не варто вважати судом найвищої інстанції, оскільки він являє собою окремих орган, уповноважений здійснювати конституційну юрисдикцію. При цьому, важливо наголосити на тому, що звернення з конституційною скаргою до КСУ не є обов'язковою передумовою для звернення до ЄСПЛ, хоча й з цього приводу існують різні підходи в зарубіжних країнах.

**Висновки.** Інститут конституційної скарги необхідно розглядати, як один із відносно нових національних механізмів захисту прав людини. Конституційна скарга є однією з трьох форм звернень до Конституційного суду, що надає можливість фізичним особам та юридичним особам приватного права безпосередньо звернутися до органу конституційного контролю з вимогою проведення перевірки конституційності певного положення Закону України, застосованого в остаточному судовому рішенні у справі, якщо дана норма, на думку суб'єкта подання, суперечить Конституції України та порушує конституційні права даної особи.

Важливість даного інституту полягає у тому, що він забезпечує не лише можливість захисту прав людини, а й одночасно являється формою здійснення належного конституційного контролю. Таким чином, інститут конституційної скарги сприяє захисту від законних нормативно-правових актів, що, маючи законний характер, суперечать положенням Конституції.

Отже, незважаючи на свій субсидіарний характер, конституційна скарга є

безумовно важливим та демократичним способом захисту конституційних прав та свобод людини, який допомагає забезпечити високий рівень захисту прав людини на національному рівні, а також функціонування принципу прямої дії норм Конституції України.

### **СПИСОК ВИКОРИСТАНОЇ ЛІТЕРАТУРИ:**

1. Конституція України: Закон України від 28 червня 1996 р. № 254к/96-ВР / Верховна Рада України. Відомості Верховної Ради України. 1996. № 30. Ст. 141.
2. Закон України про Конституційний Суд України від 13 липня 2017 р. № 2136-VIII / Верховна Рада України. Відомості Верховної Ради України. 2017. № 35. Ст. 376
3. Як подати конституційну скаргу до Конституційного Суду України і як вона розглядатиметься: роз'яснення Конституційного Суду України від 2021 року / Офіційний веб-сайт Конституційного Суду України. URL: [https://ccu.gov.ua/sites/default/files/const\\_skarga.pdf](https://ccu.gov.ua/sites/default/files/const_skarga.pdf)

## КРИМІНАЛЬНИЙ АНАЛІЗ, OSINT (OPEN SOURCE INTELLIGENCE)

**Янченко Даніїл Олександрович**

курсант 2-го курсу факультету  
підготовки фахівців для підрозділів  
кримінальної поліції  
Дніпропетровського державного  
університету внутрішніх справ  
Науковий керівник:

**Кисельов Андрій Олександрович**

доцент кафедри оперативно-розшукової діяльності  
факультету підготовки фахівців для підрозділів  
кримінальної поліції  
Дніпропетровського державного  
університету внутрішніх справ  
кандидат юридичних наук, доцент  
майор поліції

Кримінальний аналіз став невід'ємною складовою сучасного правоохоронного процесу. За останні десятиліття науковці та правоохоронні органи виявили значну зацікавленість в застосуванні відкритих джерел інформації (OSINT) у процесі розслідування злочинів. OSINT відіграє ключову роль у зборі, аналізі та інтерпретації інформації, що може бути використана для розкриття злочинів, ідентифікації злочинців та попередження правопорушень.

OSINT — це абревіатура від Open Source Intelligence, що означає розвідку на основі відкритих джерел. Це метод збору та аналізу інформації з загальнодоступних джерел, таких як вебсайти, соціальні мережі, новинні статті та інші. OSINT використовується в різних сферах, включаючи розвідку, кібербезпеку, журналістику та бізнес. У кібербезпеці OSINT використовується для виявлення кіберзагроз, таких як фішингові атаки, розвідка і зломи.

У сфері розвідувальних операцій OSINT використовується для збору і аналізу інформації про потенційних цілей, таких як конкуренти або можливі загрози безпеці. Це допомагає розвідникам отримати повнішу картину ситуації та прийняти ефективні рішення. У сфері кібербезпеки OSINT використовується

для виявлення кіберзагроз та вразливостей, що можуть стати об'єктом атак. Це дозволяє кібербезпечним фахівцям вчасно реагувати на потенційні загрози та запобігати можливим кібератакам [1, с. 27].

OSINT використовується для різних цілей і завдань. Ось декілька основних областей. OSINT використовується правоохоронними органами, спецслужбами та армією для збору інформації про можливих загрози, терористичні дії, злочинців, а також для прогнозування потенційних конфліктів і аналізу загроз кібербезпеці [2, с. 6]. Бізнеси використовують OSINT для відстеження конкурентів, контролю за репутацією компанії, аналізу ринку, а також для виявлення потенційних загроз і підвищення безпеки даних. Журналісти та медіаорганізації використовують OSINT для збору і перевірки інформації, розслідування справ і виявлення новин [3, с. 86].

OSINT допомагає аналізувати активність у соціальних мережах, виявляти ботів, аналізувати громадську думку і створювати споживчі профілі. OSINT використовується для наукових досліджень, аналізу трендів, створення прогнозів і вивчення суспільних явищ. За допомогою OSINT можна виявляти потенційні кіберзагрози, аналізувати інтернет-джерела для виявлення слабких місць у кіберзахисті та моніторити активність хакерських груп. OSINT дозволяє спостерігати за ситуацією в галузі прав людини, вивчати діяльність режимів і моніторити глобальні конфлікти. OSINT є потужним інструментом для збору, аналізу та використання відкритої інформації з різних джерел для різноманітних цілей і завдань. OSINT (Open Source Intelligence) є надзвичайно важливим інструментом, який знаходить застосування у різних сферах діяльності, від розвідувальних організацій до журналістики та підприємництва. Цей підхід до збору інформації ґрунтується на використанні загальнодоступних джерел, таких як веб-сайти, соціальні медіа, публічні бази даних та інші відкриті ресурси [4, с. 15]. У журналістиці OSINT використовується для розслідування новинних історій та виявлення фактів. Це допомагає журналістам отримувати об'єктивну та достовірну інформацію для створення інформативних матеріалів. У бізнесі OSINT використовується для дослідження

ринку, конкурентів та потенційних клієнтів. Це дозволяє підприємствам отримувати стратегічні дані для прийняття рішень щодо розвитку бізнесу. Однак, не лише організації використовують OSINT. Індивідуальні користувачі також можуть використовувати цей інструмент для різних цілей. Наприклад, для вивчення історії або культури, пошуку інформації про продукти або послуги, або навіть для розслідування злочинів [4]. OSINT відіграє важливу роль у сучасному кримінальному аналізі, забезпечуючи правоохоронні органи та дослідників необхідною інформацією для розкриття злочинів та попередження правопорушень. Ефективне використання OSINT вимагає систематичного та професійного підходу до збору, аналізу та інтерпретації інформації з відкритих джерел.

#### **СПИСОК ВИКОРИСТАНИХ ДЖЕРЕЛ:**

1. Форос, Ганна Володимирівна. Загальні підходи щодо отримання інформації під час кримінального аналізу. Одеса: ОДУВС, 2023. С. 48.
2. Комісарчук Ю. А., Черевко В. В. Osint як один із інструментів для збирання інформації про воєнні злочини російської федерації в Україні. The 14th International scientific and practical conference “Modern science: innovations and prospects” SSPG Publish, Stockholm, Sweden. 2022. С. 451-454. URL: <https://sci-conf.com.ua/wp-content/uploads/2022/10/MODERN-SCIENCE-INNOVATIONS-AND-PROSPECTS-16-18.10.22.pdf#page=451>
3. Шутяк Л. Що таке OSINT і як він допоміг викрити вбивства у Бучі. *X p l a I n e r*. 07 квітня 2022, |16:30. URL: <https://explainer.ua/shho-take-osint-i-yak-vindopomig-vikriti-vbivstva-u-buchi/>
4. Калиновський О. В., Школьніков В. І. Аналіз інформації з відкритих джерел під час досудового розслідування корупційних злочинів. Корупційна злочинність у міжнародному вимірі: форми, методи та засоби протидії: матеріали Міжнар. круглого столу (Київ, 9–10 листоп. 2017 р.). Київ: Нац. акад. внутр. справ, 2017. 328с. С.149-152. URL: [https://www.nai.au.kiev.ua/files/naukovadiyalnist/naukovi-zaxodi/zbirniki/2017/mater\\_verstka\\_091117.pdf](https://www.nai.au.kiev.ua/files/naukovadiyalnist/naukovi-zaxodi/zbirniki/2017/mater_verstka_091117.pdf).