

**SCI-CONF.COM.UA**

# **CURRENT CHALLENGES OF SCIENCE AND EDUCATION**



**PROCEEDINGS OF X INTERNATIONAL  
SCIENTIFIC AND PRACTICAL CONFERENCE  
JUNE 3-5, 2024**

**BERLIN  
2024**

# **CURRENT CHALLENGES OF SCIENCE AND EDUCATION**

Proceedings of X International Scientific and Practical Conference

Berlin, Germany

3-5 June 2024

**Berlin, Germany**

**2024**

## UDC 001.1

The 10<sup>th</sup> International scientific and practical conference “Current challenges of science and education” (June 3-5, 2024) MDPC Publishing, Berlin, Germany. 2024. 736 p.

**ISBN 978-3-954753-05-5**

The recommended citation for this publication is:

*Ivanov I. Analysis of the phaunistic composition of Ukraine // Current challenges of science and education. Proceedings of the 10th International scientific and practical conference. MDPC Publishing. Berlin, Germany. 2024. Pp. 21-27. URL: <https://sci-conf.com.ua/x-mizhnarodna-naukovo-praktichna-konferentsiya-current-challenges-of-science-and-education-3-5-06-2024-berlin-nimechchina-arhiv/>.*

**Editor**

**Komarytskyy M.L.**

*Ph.D. in Economics, Associate Professor*

Collection of scientific articles published is the scientific and practical publication, which contains scientific articles of students, graduate students, Candidates and Doctors of Sciences, research workers and practitioners from Europe, Ukraine and from neighbouring countries and beyond. The articles contain the study, reflecting the processes and changes in the structure of modern science. The collection of scientific articles is for students, postgraduate students, doctoral candidates, teachers, researchers, practitioners and people interested in the trends of modern science development.

**e-mail: [berlin@sci-conf.com.ua](mailto:berlin@sci-conf.com.ua)**

**homepage: <https://sci-conf.com.ua>**

©2024 Scientific Publishing Center “Sci-conf.com.ua” ®

©2024 MDPC Publishing ®

©2024 Authors of the articles

## TABLE OF CONTENTS

### AGRICULTURAL SCIENCES

1. *Калинка А. К., Дроник Г. В., Лесик О. Б., Саранчук І. І., Похивка М. В., Меленко К. М.* 16  
ДОСЯГНЕННЯ НАУКОВЦІВ ДЛЯ ФЕРМ БУКОВИНИ
2. *Ліскович В. А.* 26  
ЕФЕКТИВНІСТЬ ГАЛУЗІ КОНЬЯРСТВА В УКРАЇНІ

### BIOLOGICAL SCIENCES

3. *Бочарова А. О.* 30  
РЕКОМЕНДАЦІЇ ЩОДО ВИБОРУ МОЛОЧНОЇ ПРОДУКЦІЇ ТА ВИКОРИСТАННЯ ХАРЧОВИХ ДОБАВОК У ЇЇ СКЛАДІ
4. *Вишинська О. Л.* 36  
ФОРМУВАННЯ СУЧАСНОЇ СВІТОГЛЯДНОЇ ПОЗИЦІЇ УЧНІВ В ПИТАННЯХ ЄВРОПЕЙСЬКОГО ЗЕЛЕНОГО КУРСУ

### MEDICAL SCIENCES

5. *Abdukarimov U. G., Ikhtiyarova Gu. A.* 43  
PILOT BREAST SCREENING IN THE CITY OF KAGAN, BUKHARA REGION OF THE REPUBLIC OF UZBEKISTAN
6. *Obolonska O., Chupryna K., Soichenko P.* 47  
FEATURES OF THE COURSE OF ACUTE KIDNEY INJURY IN CHILDREN WITH TUBULOINTERSTITIAL NEPHRITIS. ANALYSIS OF A CLINICAL CASE
7. *Puchkov V. A., Deinichenko O. V., Bohomolova O. A.* 51  
INFLUENCE OF COMBINED NEUROPROTECTIVE THERAPY ON OBSTETRICAL RESULTS OF BIRTH IN FETES WITH EARLY FORM OF FETAL GROWTH RESTRICTION
8. *Valovina Yu. D., Halii Z. I., Valovina N. Yu.* 54  
SURGICAL TREATMENT IN WOUNDED WITH GUNSHOT TIBIA FRACTURES
9. *Акімова Л. С.* 56  
КЛІНІЧНІ ЗМІНИ НИРКОВОГО РЕЗЕРВУ У ХВОРИХ НА ХРОНІЧНЕ ОБСТРУКТИВНЕ ЗАХВОРЮВАННЯ ЛЕГЕНЬ II-III СТАДІЇ У ПОЄДНАННІ З ГІПЕРТОНІЧНОЮ ХВОРОБОЮ II СТАДІЇ
10. *Бельмасова М. С., Макаров В. В., Феськов В. М.* 59  
ТУРНИКЕТНИЙ СИНДРОМ: ПАТОГЕНЕЗ ТА ШЛЯХИ УНИКНЕННЯ
11. *Герцен Г. І., Гапон О. М., Білоножкін Г. Г.* 63  
ПОКАЗАННЯ ДО ІНТРАМЕДУЛЯРНОГО ОСТЕОСИНТЕЗУ ПЕРЕЛОМІВ ТІЛА КЛЮЧИЦІ КОМПРЕСІЙНИМ СТРИЖНЕМ

12. **Кашкалда Д. А., Волкова Ю. В., Сухова Л. Л.** 67  
 ПОРІВНЯЛЬНА ХАРАКТЕРИСТИКА ПОКАЗНИКІВ СТРЕС-РЕГУЛЮЮЧИХ СИСТЕМ У ДІВЧАТ-ПІДЛІТКІВ РІЗНОГО ВІКУ В УМОВАХ ВІЙНИ В УКРАЇНІ
13. **Керімов Т. Р., Клись Ю. Г., Савосько С. І., Натрус А. С.** 71  
 РІВЕНЬ GRP78 У ТКАНІНІ ШЛУНКА ДІАБЕТИЧНИХ ЩУРІВ ПРИ ЛІКУВАННІ МЕТФОРМІНОМ
14. **Москалюк О. П., Мартинов П. А.** 74  
 СИНДРОМ МАЛЛОРИ-ВЕЙСА. ОСОБЛИВОСТІ ПАТОГЕНЕЗУ ТА ДІАГНОСТИКИ ЗАХВОРЮВАННЯ (ОГЛЯД ЛІТЕРАТУРИ)
15. **Нечитайло Л. Я., Бобяк Ю. О., Мандзій Л. Р.** 79  
 ВПЛИВ СТРЕСУ НА ЕМОЦІЙНИЙ СТАН СТУДЕНТІВ-МЕДИКІВ
16. **Різник О. І., Хижняк О. А.** 84  
 ПРОБЛЕМИ РЕФОРМУВАННЯ СИСТЕМИ ОХОРОНИ ЗДОРОВ'Я В РЕАЛІЯХ СЬОГОДЕННЯ
17. **Ташук М. В., Ілащук Т. О.** 87  
 ХОЛТЕРІВСЬКЕ МОНІТОРУВАННЯ У ПАЦІЄНТІВ З ІШЕМІЧНИМ ІНСУЛЬТОМ, ДІАГНОСТИЧНІ МОЖЛИВОСТІ ТА ЕФЕКТИВНІСТЬ В ЯКОСТІ ІНСТРУМЕНТУ ПЕРЕДБАЧЕННЯ
18. **Тихонова Д. В., Кайсина С. М., Кащєєва К. М.** 91  
 РОЗСІЯНИЙ СКЛЕРОЗ ТА РЕАБІЛІТАЦІЯ
19. **Шкурашівська С. В., Живчин М. С., Заурова Л. Р.** 93  
 ВПЛИВ КОФЕЇНУ НА ОРГАНІЗМ ЛЮДИНИ

#### PHARMACEUTICAL SCIENCES

20. **Мандрикін Д. Л.** 96  
 ДЕРМАТОЛОГІЧНІ ЗАСОБИ У ВЕТЕРИНАРНІЙ МЕДИЦИНІ
21. **Притула Р. Л.** 99  
 2-(((3-(2-ФТОРФЕНІЛ)-5-МЕРКАПТО-4Н-1,2,4-ТРИАЗОЛ-4-ІЛ) ІМІНО)МЕТИЛ)ФЕНОЛ – ДІЮЧА РЕЧОВИНА ПОТЕНЦІЙНОГО ПРОТИГРИБКОВОГО ЗАСОБУ
22. **Приходько Т. В., Томчук В. В., Луцька А. В.** 101  
 ІСТОРИЧНІ І СУЧАСНІ ПИТАННЯ ВНУТРІШНЬОВЕННОГО ЗАСТОСУВАННЯ СПИРТУ ЕТИЛОВОГО
23. **Руденко О. В.** 107  
 ДОСЛІДЖЕННЯ ІНФОРМАЦІЙНО-ОСВІТНІХ ОНЛАЙН ПЛАТФОРМ: ЗАБЕЗПЕЧЕННЯ КОРИСНОЮ ПРОФІЛЬНОЮ МЕДИЧНОЮ ІНФОРМАЦІЄЮ ЛІКАРІВ ТА ФАХІВЦІВ ОХОРОНИ ЗДОРОВ'Я
24. **Стремоухов О. О., Бугрим А. Ю.** 112  
 НАПРЯМИ ЗАСТОСУВАННЯ ЛІКАРСЬКИХ РОСЛИН ПРИ ВОЛОГОМУ КАШЛІ

## CHEMICAL SCIENCES

25. *Кравченко С. В., Марченко В. Д.* 120  
СИНТЕЗ 1,8-БІС(9'-КАРБАЗОЛІЛ)-3,6-ДІОКСАОКТАНУ
26. *Ткач В. В., Кушнір М. В., Фурдига Г. В., Багрій Д. Р.* 123  
12 ІНТЕГРОВАНІХ ХІМІЧНИХ ЗАВДАНЬ В БРАЗИЛЬСЬКОМУ СТИЛІ НА ТЕМУ ФРАЗЕОЛОГІЗМІВ УКРАЇНСЬКОЇ МОВИ

## TECHNICAL SCIENCES

27. *Furtat I. E., Furtat Yu. O.* 138  
DETERMINING THE PARAMETERS OF NON-ISOTHERMAL ADSORPTION FROM LIMITED VOLUME
28. *Volokitin V. G.* 141  
THE PROBLEM OF OBJECT PRIORITIZATION IN MULTI-OBJECT DETECTION ALGORITHMS
29. *Безруков І. О., Потапова К. Р., Кучмій О. О.* 144  
ДОСЛІДЖЕННЯ СУЧАСНИХ АЛГОРИТМІВ МАСШТАБУВАННЯ ЗОБРАЖЕНЬ
30. *Василенко О. В., Пустотіна В. Р.* 148  
СУЧАСНІ ТЕНДЕНЦІЇ АНІМАЦІЙНОЇ ДІЯЛЬНОСТІ У СФЕРІ ГОСТИННОСТІ
31. *Гайдайчук В. В., Котенко К. Е., Палій О. М.* 153  
ВПЛИВ НЕСТАЦІОНАРНОГО НАВАНТАЖЕННЯ І ПРУЖНОСТІ СЕРЕДОВИЩА НА ДИНАМІКУ ТРИЩАРОВОЇ ЦИЛІНДРИЧНОЇ СТРУКТУРИ ЕЛІПТИЧНОГО ПЕРЕТИНУ
32. *Гричановська О. А., Гричановська Т. М., Бедрик А. В.* 160  
ЗАГРОЗИ ІНФОРМАЦІЇ У ОПТОВОЛОКОННОМУ ЗВ'ЯЗКУ
33. *Гусарова Н. В., Потапова К. Р., Кучмій О. О.* 164  
РОЗПІЗНАВАННЯ УКРАЇНСЬКОЇ ЖЕСТОВОЇ АБЕТКИ: ВИКОРИСТАННЯ КОМП'ЮТЕРНОГО ЗОРУ ТА МАШИННОГО НАВЧАННЯ
34. *Дзямко Д. Я.* 169  
КОНТРОЛЕР ОБЕРТІВ АСИНХРОННОГО ДВИГУНА ПОТУЖНІСТЮ ДО 2 кВт
35. *Здановський В. Г., Мелконов Г. Л.* 177  
ГЛОБАЛЬНА ЕКОЛОГІЧНА КРИЗА І НАПРЯМИ ЇЇ ПОПЕРЕДЖЕННЯ
36. *Кобець М. С., Дубовик Т. М.* 184  
РОЗРОБКА СПЕЦІАЛІЗОВАНОЇ КОМП'ЮТЕРНОЇ СИСТЕМИ РОЗУМНОГО БУДИНКУ З ВІДДАЛЕНИМ КЕРУВАННЯМ ЧЕРЕЗ СЕРВЕР MQTT
37. *Кравченко П. А., Котов В. В.* 190  
ДОСЛІДЖЕННЯ ОСОБЛИВОСТЕЙ ВИКОРИСТАННЯ БІБЛІОТЕКИ КОМП'ЮТЕРНОГО ЗОРУ OPENCV ДЛЯ ПОШУКУ ОБ'ЄКТІВ НА ЗОБРАЖЕННЯХ

38. *Малик Л. Б., Лобанов В. О., Босак С. М., Монастирський Н. Ю.* 196  
ОСВІТНЯ ПІДГОТОВКА ФАХІВЦІВ МАШИНОБУДІВНОГО  
ПРОФІЛЮ КРІЗЬ ПРИЗМУ НАВЧАЛЬНО-ВИХОВНОГО  
ПРОЦЕСУ
39. *Півненко В. М.* 204  
ОГЛЯД ТА ОСНОВНІ ПРИНЦИПИ РОБОТИ FLYBACK  
КОНВЕРТОРА
40. *Прокопів Д. В.* 208  
ІНТЕЛЕКТУАЛЬНА ІНФОРМАЦІЙНА СИСТЕМА  
ТРАНСПОРТНИХ ПЕРЕВЕЗЕНЬ
41. *Ремарчук М. П., Галицький О. О.* 213  
УДОСКОНАЛЕННЯ МЕХАНІЗМУ ПІДЙОМУ ВАНТАЖУ В  
СТРУКТУРІ ГІДРОФІКОВАНИХ СТІЛОВИХ МОБІЛЬНИХ  
КРАНІВ
42. *Рибаков М. Д., Петрова Р. В.* 220  
ІНФОРМАЦІЙНА СИСТЕМА ОРГАНІЗАЦІЇ ТА КООРДИНАЦІЇ  
ВОЛОНТЕРСЬКОЇ ДІЯЛЬНОСТІ
43. *Штиба Т. О., Григорович В. Г.* 224  
ПРОЕКТУВАННЯ ІНФОРМАЦІЙНОЇ СИСТЕМИ ГІТАРНОЇ  
МАЙСТЕРНІ
44. *Ялова А. М., Поліщук Д. Г., Босенко П., Маслюк Д.* 229  
ШЛЯХИ ВИКОРИСТАННЯ ТЕПЛОВИХ АКУМУЛЯТОРІВ

#### GEOGRAPHICAL SCIENCES

45. *Borysenko K.* 234  
THE NATURAL RESOURCES OF UKRAINE AND THEIR ROLE IN  
THE FORMATION OF NATIONAL IDENTITY
46. *Korzhov Ye. I.* 237  
THE ROLE OF WATER MASS DYNAMICS IN THE ZONING OF  
WATER BODIES WITH COMPLEX BOTTOM OROGRAPHY

#### GEOLOGICAL AND MINERALOGICAL SCIENCES

47. *Buynovich I. V., Savarese M., Curran H. Allen, Ingalsbe Tara* 243  
STORM-GENERATED MOLLUSCAN THANATOCOENOSIS  
ALONG A CARBONATE PALEOSHORELINE: SOUTHERN  
ELEUTHERA ISLAND, THE BAHAMAS

#### ARCHITECTURE

48. *Lysko B.* 249  
PROSPECTS FOR THE COMPLEX USE OF HIGH-PRECISION  
GEOMETRIC AND GNSS LEVELING FOR THE STUDY OF  
NEOTECTONIC PROCESSES AT GEODYNAMIC POLYGONS
49. *Знак І. Б., Гурський Р. І.* 254  
ОСОБЛИВОСТІ ФОРМУВАННЯ МУЗЕЙНО-МЕМОРІАЛЬНИХ  
КОМПЛЕКСІВ ПАМ'ЯТІ ЗАХИСНИКІВ УКРАЇНИ

## PEDAGOGICAL SCIENCES

50. *Merhel T., Yusyorchuk U.* 259  
MEDICAL PRACTICE IN FAMILY MEDICINE. NEW ASPECTS OF  
TEACHING THE DISCIPLINE AT IVANO-FRANKIVSK  
NATIONAL MEDICAL UNIVERSITY
51. *Mosyakova I.* 262  
INNOVATIVE FORMS OF ORGANIZING METHODOLOGICAL  
WORK IN OUT-OF-SCHOOL EDUCATION INSTITUTIONS
52. *Olkhovska A.* 268  
TRAINING FUTURE INTERPRETERS FOR REMOTE SETTINGS:  
CHALLENGES AND OPPORTUNITIES
53. *Ryabovol G. S.* 271  
TRANSFORMATION OF UKRAINIAN HIGHER EDUCATION  
DURING THE MILITARY CRISIS
54. *Tymofeyeva O.* 274  
LEARNING AUTONOMY OF FUTURE MERCHANT MARINE  
OFFICERS
55. *Мушеник І. М., Збаравська Л. Ю., Марчук Н. А.* 279  
ПІДВИЩЕННЯ ЯКОСТІ ВИЩОЇ ОСВІТИ ЧЕРЕЗ ДОТРИМАННЯ  
ПРИНЦИПІВ АКАДЕМІЧНОЇ ДОБРОЧЕСНОСТІ
56. *Тарангул Л. М.* 284  
ПОЛІЛІНГВАЛЬНЕ НАВЧАННЯ: ДОСВІД ТА ПЕРСПЕКТИВИ
57. *Шароді Ю. В., Підперизгора Є. П.* 290  
ПОРІВНЯЛЬНИЙ АНАЛІЗ ВИЩОЇ ОСВІТИ В УКРАЇНІ ТА  
ШВЕЦІЇ

## PSYCHOLOGICAL SCIENCES

58. *Брашеван О. А., Караджи О. С.* 297  
СОЦІАЛЬНО-ПСИХОЛОГІЧНІ ОСОБЛИВОСТІ ПІДЛІТКОВОГО  
ВІКУ
59. *Вівчар В. М., Дрозд О. В.* 300  
РЕВНОЦІ ТА ЇХ ПАТОЛОГІЧНИЙ ПРОЯВ У ПОДРУЖНІХ  
ВЗАЄМОСТОСУНКАХ
60. *Голованов Р. І.* 303  
ПСИХОЛОГІЧНІ ЧИННИКИ ЗАПОБІГАННЯ РОЗВИТКУ  
СИНДРОМУ САМОТНОСТІ У СТУДЕНТІВ В УМОВАХ ВІЙНИ
61. *Гончар Ю. І.* 309  
ВПЛИВ ЕМОЦІЙНОГО ІНТЕЛЕКТУ НА ПРОФЕСІЙНУ  
УСПІШНІСТЬ МЕДИЧНОГО ПРАЦІВНИКА
62. *Гончарук Н. М., Гончарук А. В.* 313  
НАПРЯМИ ПСИХОЛОГІЧНОЇ РОБОТИ ЩОДО ПОДОЛАННЯ  
ЕМОЦІЙНОГО ВИГОРЯННЯ У БАТЬКІВ
63. *Гуцалюк В. В.* 318  
ПЕДАГОГІЧНІ УМОВИ ДЛЯ ФОРМУВАННЯ ЛІДЕРСЬКИХ  
ЯКОСТЕЙ СТАРШОКЛАСНИКІВ



64.	<i>Крамченкова В. О., Зима Є. О.</i>	325
	ГЕНДЕРНІ ОСОБЛИВОСТІ МІЖОСОБИСТІСНИХ СТОСУНКІВ	
65.	<i>Кривенко-Камінська О. Ю., Ревко В. В.</i>	330
	СТРАХИ І МРІЇ ПІДЛІТКІВ ТА ЮНАКІВ ПІД ЧАС ВІЙНИ	
66.	<i>Лелека Р. О., Миропольцева Н. І.</i>	337
	СПЕЦИФІКА КОНФЛІКТІВ У СІМ'ЯХ ВІЙСЬКОВОСЛУЖБОВЦІВ ТА УЧАСНИКІВ БОЙОВИХ ДІЙ	
67.	<i>Маркіянченко М. Є.</i>	342
	ОСОБЛИВОСТІ ДОСЛІДЖЕННЯ ІНДИВІДУАЛЬНО- ТИПОЛОГІЧНИХ ОСОБЛИВОСТЕЙ СПІЛКУВАННЯ В РЕЖИМІ ОН-ЛАЙН	
68.	<i>Миропольцева Н. І., Безносок А. О.</i>	348
	ОСОБЛИВОСТІ РОЗВИТКУ ДЕПРЕСИВНИХ ПРОЯВІВ ПІД ЧАС ВОЄННОГО СТАНУ	
69.	<i>Муленко А. О.</i>	355
	ПСИХОЛОГІЧНІ ДЕТЕРМІНАНТИ СКОЄННЯ ОСОБАМИ СЕРІЇ ВБИВСТВ	
70.	<i>Роспорня Д. С.</i>	358
	ПСИХОЛОГІЧНІ БАР'ЄРИ В РОБОТІ СЛІДЧОГО НАЦІОНАЛЬНОЇ ПОЛІЦІЇ УКРАЇНИ В УМОВАХ ВІЙНИ	
71.	<i>Сідлецька А., Мер'є О.</i>	363
	ТИПОГРАФІКА ШРИФТІВ ТА ЗАБРУДНЕННЯ СЕРЕДОВИЩА	
72.	<i>Ульянов В. О., Лунга В. В.</i>	371
	ОСОБЛИВОСТІ ТИПІВ ТЕМПЕРАМЕНТУ ПІДЛІТКІВ БЛИЗНЮКІВ	
<b>SOCIOLOGICAL SCIENCES</b>		
73.	<i>Туболець І. І.</i>	375
	ЗАРУБІЖНИЙ ДОСВІД РОЗРОБКИ ТА РЕАЛІЗАЦІЇ ІННОВАЦІЙНИХ СОЦІАЛЬНИХ ПРОЄКТІВ	
<b>JOURNALISM</b>		
74.	<i>Макаренко М. В.</i>	378
	РЕКЛАМНИЙ КОНТЕНТ ТУРИСТИЧНОГО ПОРТАЛУ «UKRAÏNER»	
75.	<i>Панченко М. А.</i>	385
	PR У НЕКОМЕРЦІЙНОМУ СЕКТОРІ: АНАЛІЗ ОСОБЛИВОСТЕЙ PR-ДІЯЛЬНОСТІ БЛАГОДІЙНИХ ОРГАНІЗАЦІЙ, ФОНДІВ ТА ІНШИХ НЕКОМЕРЦІЙНИХ СТРУКТУР (НА ПРИКЛАДІ БФ «ЯМАРІУПОЛЬ» – ЦЕНТРУ ДОПОМОГИ ПЕРЕСЕЛЕНЦЯМ З МАРІУПОЛЯ)	
<b>ART</b>		
76.	<i>Osrapova A. M.</i>	388
	PR IN SOCIAL NETWORKS: POP SUCCESS	

77. **Батрак В. С., Маслова Д. О.** 395  
 ПСИХОЛОГІЧНІ МЕХАНІЗМИ ПРИВАБЛИВОСТІ  
 ПЕРСОНАЖІВ В КОМП'ЮТЕРНИХ ІГРАХ
78. **Батрак В. С., Ксензова Є. Т.** 401  
 ФОТО ТА ВІДЕО ЯК ІНСТРУМЕНТИ БРЕНДУВАННЯ ТА  
 МАРКЕТИНГУ
79. **Батрак В. С., Шведова Д. Д.** 406  
 РОЗРОБКА РЕДИЗАЙНУ ІНТЕРФЕЙСУ ГРИ “ВІДЬМАК”
80. **Бойко Н. В., Бетюга А. С., Лузанова Т. В., Тишкевич Н. П.** 409  
 ПРОБЛЕМА КОНЦЕРТМЕЙСТЕРСТВА У СУЧАСНОМУ  
 МУЗИКОЗНАВСТВІ
81. **Мірошніченко Р. В., Лобода А. А.** 414  
 МИСТЕЦТВО В ЕПОХУ КРИЗИ: РОЛЬ МИСТЕЦТВА У  
 ПСИХОЛОГІЧНІЙ АДАПТАЦІЇ ТА ВІДНОВЛЕННІ ПІД ЧАС ТА  
 ПІСЛЯ КРИЗОВИХ СИТУАЦІЙ

### HISTORICAL SCIENCES

82. **Марущак Я. С.** 419  
 ПАРТІЯ «СЛУГА НАРОДУ» ЯК ІСТОРИЧНИЙ ФЕНОМЕН  
 УКРАЇНСЬКОЇ ПОЛІТИКИ
83. **Сустрєтов А. С., Нікуліна М. А., Мандзюк М. В.** 422  
 МЕДИЦИНА В КОЛОНІЯХ ФРАНЦІЇ 19 СТОЛІТТЯ

### LITERATURE

84. **Шеремета В. П.** 427  
 ТРАГІЧНІ ЖІНОЧІ ОБРАЗИ У ДРАМАХ «МЕЛЕАГР» ТА  
 «ПРОТЕСІЛАЙ І ЛАОДАМІЯ» СТАНІСЛАВА ВИСПЯНСЬКОГО

### PHILOLOGICAL SCIENCES

85. **Allahverdiyeva Ayshan Baylar** 434  
 DEPENDENT INFINITIVE AND INFINITIVE GROUPS IN  
 GERMAN
86. **Korolyova N. L.** 441  
 MORALITY IN LIGHT OF INTERCULTURAL COMMUNICATION
87. **Potapenko N.** 443  
 INTEGRATION OF DIGITAL TECHNOLOGIES IN THE  
 EDUCATIONAL PROCESS OF ENGLISH LANGUAGE TEACHING
88. **Алексєєнко О. П.** 447  
 ЗНАЧЕННЯ ПРОФЕСІЙНО ОРІЄНТОВАНОЇ ІНОЗЕМНОЇ МОВИ  
 ДЛЯ СТУДЕНТІВ СПЕЦІАЛЬНОСТІ «ЕКОЛОГІЯ СПОРТУ»
89. **Безгубенко В. Р., Судорженко Г. П.** 450  
 ЛІНГВО-ПРАГМАТИЧНІ ОСОБЛИВОСТІ ДЕВЕРБАЛЬНИХ  
 ФОРМ У ПУБЛІЦИСТИЧНОМУ ДИСКУРСІ

90. *Карпенко М. Ю., Долженко К. В.* 455  
ЛІНГВІСТИЧНІ ОСОБЛИВОСТІ ПСИХОЛОГІЧНОГО ВПЛИВУ  
В РЕЛІГІЙНОМУ ДИСКУРСІ
91. *Корнет А. В.* 462  
СЛОВА ІНШОМОВНОГО ПОХОДЖЕННЯ У РОМАНІ  
ВОЛОДИМИРА ЛИСА «СТОЛІТТЯ ЯКОВА»
92. *Кривда Л. Р.* 465  
ДИСТАНЦІЙНЕ НАВЧАННЯ ІНОЗЕМНОЇ МОВИ У ВИЩИХ  
НАВЧАЛЬНИХ ЗАКЛАДАХ
93. *Мамедова А. І., Рось С. В.* 467  
РОЛЬ ІГРИ ПРИ НАВЧАННІ ІНОЗЕМНІЙ МОВИ ЯК ДРУГІЙ  
ІНОЗЕМНІЙ (НА МАТЕРІАЛІ НІМЕЦЬКОЇ ТА ІСПАНСЬКОЇ  
МОВ)
94. *Москаленко О. І., Лелека А. І.* 470  
ОСНОВНІ ПРОБЛЕМИ ХУДОЖНЬОГО ПЕРЕКЛАДУ
95. *Ніколаєва Н. М.* 476  
ПРОЦЕСИ ФРАЗООТВОРЕННЯ КОЛОРОНІМА ВLAU У  
СУЧАСНОМУ НІМЕЦЬКОМОВНОМУ ПУБЛІЦИСТИЧНОМУ  
ТЕКСТІ
96. *Сірякова А. О., Судорженко Г. П.* 482  
ЛІНГВОПРАГМАТИЧНИЙ АСПЕКТ ВЕРБАЛІЗАЦІЇ ЕМОЦІЙ
97. *Соколова О. В.* 486  
ДИСКУРС ПУБЛІЧНИХ ПРОМОВ ГЕЛЬМУТА КОЛЯ:  
СТИЛІСТИЧНИЙ АСПЕКТ
98. *Ушакова С. В.* 491  
СУЧАСНІ ПІДХОДИ У ВИВЧЕННІ ІНОЗЕМНИХ МОВ
99. *Швачко С. О., Смолянiнова В. А.* 495  
ПОНЯТТЯ ЛІНГВІСТИЧНОЇ ВІДСТАНІ ТА ЇЇ ВПЛИВ НА  
ПЕРЕКЛАДАЦЬКИЙ ПРОЦЕС
100. *Шинкар Т.* 498  
МОВНА ОСОБИСТІСТЬ В УМОВАХ ІНТЕРНЕТ-КОМУНІКАЦІЇ

#### PHILOSOPHICAL SCIENCES

101. *Radionova L., Kozuyeva N.* 502  
VALUE-ORIENTED MODEL OF THE CITY'S SOCIO-ECONOMIC  
SYSTEM
102. *Захарчук О. А.* 509  
ВЧЕННЯ ПРО ЦІННОСТІ ДІТРИХА ФОН ГІЛЬДЕБРАНДА
103. *Савош Г. П., Чепурна К. О.* 514  
СОЦІАЛЬНО-ЕКОНОМІЧНИЙ АСПЕКТ. ПРОБЛЕМИ  
ЗАЙНЯТОСТІ КРІЗЬ ПРИЗМУ ФІЛОСОФІЇ

## ECONOMIC SCIENCES

104. *Mudra M., Zaichuk S., Druzhynin M., Khomenko O.* 523  
MODERN MEANS OF INTERACTION BETWEEN THE ORGANISATIONAL-PRODUCTION AND TECHNOLOGICAL STRUCTURE OF THE IMPLEMENTATION OF INVESTMENT-INNOVATIVE CONSTRUCTION PROJECTS
105. *Ukhanova I., Usach A.* 530  
ANALYSIS OF INTERNATIONAL TRANSPORTATION OF PASSENGERS IN UKRAINE BY ROAD TRANSPORT PRIOR TO THE BEGINNING OF THE FULL-SCALE INVASION AND IN THE CONDITIONS OF WAR
106. *Zelinska D. O., Hirdvainis V. A.* 535  
MANAGEMENT OF THE ENTERPRISE'S INTELLECTUAL POTENTIAL BY DIGITIZATION MEANS
107. *Zhuravska N. E.* 541  
INCREASE IN ENERGY EFFICIENCY OF HEAT SUPPLY SYSTEM TECHNOLOGY
108. *Гинда О. М., Вишневська С. М.* 546  
ЗАБЕЗПЕЧЕННЯ РОЗВИТКУ ІНТЕЛЕКТУАЛЬНОГО КАПІТАЛУ ВІЙСЬКОВОСЛУЖБОВЦІВ ПІД ЧАС ВІЙНИ
109. *Король М. М., Бабидорич Л. В.* 553  
КІЛЬКІСНІ ТА ЯКІСНІ ТРЕНДИ ПРЯМОГО ІНОЗЕМНОГО ІНВЕСТИВАННЯ З АЗІЙСЬКИХ КРАЇН В ЕКОНОМІКУ УКРАЇНИ
110. *Надточій І. І., Луц Д. М.* 560  
ОПТИМІЗАЦІЯ РЕКЛАМНОГО ПРОЦЕСУ НА ПРОМИСЛОВИХ ПІДПРИЄМСТВАХ ЧЕРЕЗ ВПРОВАДЖЕННЯ НОВОГО ОРГАНІЗАЦІЙНО-УПРАВЛІНСЬКОГО МЕХАНІЗМУ
111. *Саламатін К. О.* 563  
СУЧАСНІ НАПРЯМИ РОЗВИТКУ АЛЬТЕРНАТИВНИХ ФІНАНСІВ
112. *Татарин Н. Б., Джавага В. О.* 566  
ВЗАЄМОЗВ'ЯЗОК БЮДЖЕТНОГО ДЕФІЦИТУ І ДЕРЖАВНОГО БОРГУ УКРАЇНИ
113. *Холодний Г. О., Сопін М. В.* 571  
ВИЗНАЧЕННЯ СУТНОСТІ НОВОГО ТОВАРУ

## LEGAL SCIENCES

114. *Ersteniuk Ye.* 578  
RESTRICTION OF THE RIGHT TO CONFIDENTIALITY OF CORRESPONDENCE UNDER MARTIAL LAW
115. *Kalinnikov O. V.* 583  
MONITORING OF THE RULE OF LAW IN THE EUROPEAN UNION

116.	<b><i>Khalilov A.</i></b> PRINCIPLE OF SUBSIDIARITY IN THE CONSTITUTIONAL LAW: EXPERIENCE OF THE REPUBLIC OF AZERBAIJAN	588
117.	<b><i>Koida V.</i></b> PROBLEMS OF THE ADOPTION OF ORPHAN CHILDREN UNDER THE CONDITIONS OF MARITAL STATE	593
118.	<b><i>Shevchuk R. V.</i></b> LIBERALIZATION OF UKRAINE'S ANTI-CORRUPTION LEGISLATION THROUGH THE CREATION OF A CODE ON CORRUPTION OFFENSES	597
119.	<b><i>Губан В. М.</i></b> КОЛІЗІЇ У ЗАКОНОДАВСТВІ ТА ШЛЯХИ ЇХ ПОДОЛАННЯ	605
120.	<b><i>Гудима М. М.</i></b> МОРАЛЬНА КУЛЬТУРА АДВОКАТА ЯК ФУНДАМЕНТАЛЬНА ОСНОВА ЙОГО ПРОФЕСІЙНОЇ ДІЯЛЬНОСТІ	610
121.	<b><i>Желеховська Т. В.</i></b> ІМПЛЕМЕНТАЦІЯ ОКРЕМИХ ДИРЕКТИВ ЄВРОПЕЙСЬКОГО СОЮЗУ У КОНТЕКСТІ РЕСТРУКТУРИЗАЦІЇ АКЦИЗНОГО ОПОДАТКУВАННЯ В УКРАЇНІ	616
122.	<b><i>Жовтобрюх Н. В., Савенко В. П.</i></b> ПРИЧИНИ Й УМОВИ ДИТЯЧОЇ БЕЗПРИТУЛЬНОСТІ	621
123.	<b><i>Замараєв О. І., Дробач А. Л.</i></b> LEGAL SCIENCES	624
124.	<b><i>Зелена О. А.</i></b> ПРИНЦИПИ ДІЯЛЬНОСТІ ОРГАНІВ ДОСУДОВОГО РОЗСЛІДУВАННЯ	628
125.	<b><i>Злий Н. Р., Жеглінська Т. О.</i></b> ПРОБЛЕМНІ ПИТАННЯ ЗАХИСТУ ПРАВ УКРАЇНСЬКИХ БІЖЕНЦІВ У ЄС	634
126.	<b><i>Зуб Д. О., Жеглінська Т. О.</i></b> СУЧАСНІ ІНТЕРПРЕТАЦІЇ ДЕМОКРАТІЇ ТА ЇЇ ЗВ'ЯЗОК З ПРИНЦИПОМ НАРОДОВЛАДДЯ: АНАЛІЗ І ПЕРСПЕКТИВИ	638
127.	<b><i>Івкіна В. І., Корогот С. В.</i></b> ВИДИ КРИМІНАЛЬНОЇ ВІДПОВІДАЛЬНОСТІ	643
128.	<b><i>Кохан О. І.</i></b> УДОСКОНАЛЕННЯ ПРАВОВИХ МЕХАНІЗМІВ БОРОТЬБИ З КОРУПЦІЄЮ В ОРГАНАХ МІСЦЕВОГО САМОВРЯДУВАННЯ	646
129.	<b><i>Кошелєв К. К.</i></b> ПОНЯТТЯ ТА ІСТОРИЧНИЙ РОЗВИТОК СУДОУСТРОЮ В КРАЇНАХ ЄВРОПЕЙСЬКОГО СОЮЗУ	652
130.	<b><i>Кравець І. І., Савенко В. П.</i></b> ДЕЯКІ АСПЕКТИ ДЕТЕРМІНАЦІЇ СУЧАСНОЇ ЗЛОЧИННОСТІ В ПЕРІОД ВОЄННОГО СТАНУ	658

131. *Кухаренко С. О., Жеглінська Т. О.* 663  
ПРОБЛЕМИ РЕАЛІЗАЦІЇ ПРАВА НА ПРАЦЮ В УМОВАХ  
ВОЄННОГО СТАНУ
132. *Липка Р., Бодирєв Д.* 667  
ВЗАЄМОДІЯ ПОЛІЦІЇ З НАСЕЛЕННЯМ, ЯК ОДИН З МЕТОДІВ  
ЗАБЕЗПЕЧЕННЯ ПОВСЯКДЕННОЇ ДІЯЛЬНОСТІ  
ПОЛІЦЕЙСЬКИХ
133. *Наумов Г., Сідельник М., Варава В.* 669  
ВЕРХОВЕНСТВО ПРАВА В СИСТЕМІ ПРИНЦИПІВ  
ОПЕРАТИВНО-РОЗШУКОВОЇ ДІЯЛЬНОСТІ
134. *Наумов Г., Сідельник М., Гіденко Є.* 674  
ЗАГАЛЬНІ ВІДОМОСТІ ПРО ПРОЦЕДУРУ ІДЕНТИФІКАЦІЇ  
ВИБУХОНЕБЕЗПЕЧНИХ ПРЕДМЕТІВ
135. *Наумов Г., Сідельник М., Неклеса О.* 678  
ПРАВОВА ОСНОВА ТА ДІЯЛЬНІСТЬ ДЕПАРТАМЕНТУ  
СТРАТЕГІЧНИХ РОЗСЛІДУВАНЬ
136. *Наумов Г., Сідельник М., Неклеса О.* 681  
ЗАСОБИ ІНФОРМАЦІЙНОЇ РОЗВІДКИ ДЕПАРТАМЕНТУ  
СТРАТЕГІЧНИХ РОЗСЛІДУВАНЬ
137. *Некрашевич А. О., Григоренко Д. А.* 685  
ВЛИВ ЗАКОНОДАВСТВА ДОБИ УКРАЇНСЬКОГО КОЗАЦТВА  
НА СУЧАСНУ ПРАВОВУ СИСТЕМУ ДЕРЖАВИ УКРАЇНИ
138. *Поліщук В.* 688  
ОСОБЛИВОСТІ УГОДИ ПРО ПРИМИРЕННЯ МІЖ  
ПОТЕРПІЛИМ ТА ПІДОЗРЮВАНИМ ЧИ ОБВИНУВАЧЕНИМ У  
КРИМІНАЛЬНОМУ ПРОВАДЖЕННІ У ФОРМІ ПРИВАТНОГО  
ОБВИНУВАЧЕННЯ
139. *Розумний Ю. В., Савенко В. П.* 695  
КРИМІНОЛОГІЧНА ХАРАКТЕРИСТИКА ЗЛОЧИННОСТІ  
НЕПОВНОЛІТНІХ: СУЧАСНІ ТЕНДЕНЦІЇ
140. *Розумний Ю. В., Логінова М. В.* 700  
ПРАВОВЕ РЕГУЛЮВАННЯ ДИСТАНЦІЙНОЇ РОБОТИ В  
УКРАЇНІ
141. *Санакоєв С. Д., Савенко В. П.* 704  
ЗАГАЛЬНІ ЧИННИКИ СУЧАСНОЇ ЗЛОЧИННОСТІ В УКРАЇНІ
142. *Сидорчук Ю. М.* 707  
ПРАВО НА СВОБОДУ ПЕРЕСУВАННЯ В УКРАЇНІ ПІД ЧАС  
ВОЄННОГО СТАНУ
143. *Собильський Д. Г., Савенко В. П.* 712  
МОЖЛИВОСТІ ЗАХОДІВ ФІНАНСОВОГО КОНТРОЛЮ У  
СИСТЕМІ ЗАПОБІГАННЯ КОРУПЦІЇ
144. *Степаненко А. В., Жеглінська Т. О.* 715  
ПРАВОВІ СТАНДАРТИ ЗАХИСТУ ПРАВ ДИТИНИ В УМОВАХ  
ЗБРОЙНИХ КОНФЛІКТІВ

145. *Стрельцов В. В., Жеглінська Т. О.* 722  
ПІДСТАВИ ОБМЕЖЕННЯ ПРАВ І СВОБОД ЛЮДИНИ В  
УМОВАХ ВОЄННОГО СТАНУ
146. *Суходольський Б. Б.* 726  
СТВОРЕННЯ ЗАГРОЗИ ЖИТТЮ, ЗДОРОВ'Ю, МАЙНУ  
ФІЗИЧНОЇ ОСОБИ АБО МАЙНУ ЮРИДИЧНОЇ ОСОБИ
147. *Труханова О. Б., Фролов М. М.* 733  
ТЕОРЕТИКО-ПРАКТИЧНІ ПРОБЛЕМИ ВИЗНАЧЕННЯ  
ТРУДОВОГО КОЛЕКТИВУ ЯК ОКРЕМОГО СУБ'ЄКТУ  
ТРУДОВИХ ПРАВОВІДНОСИН

# AGRICULTURAL SCIENCES

УДК 636. 2.082. 084.085. 2. 31.

## ДОСЯГНЕННЯ НАУКОВЦІВ ДЛЯ ФЕРМ БУКОВИНИ

**Калинка Андрій Казимирович**

доктор філософії, канд. с.- г. наук, старший науковий співробітник

**Дроник Григорій Васильович**

доктор біологічних наук, професор, академік НААН

**Лесик Оксана Богданівна**

канд. с.- г. наук, старший науковий співробітник

**Саранчук Іван Іванович**

канд. с.- г. наук, старший дослідник

**Похивка Марія Василівна**

науковий співробітник

**Меленко Катерина Михайлівна**

науковий співробітник

Буковинська державна сільськогосподарська дослідна станція  
Інституту сільського господарства Карпатського регіону НААН,  
м. Чернівці, Україна

**Вступ./Introduction.** Одним із ключових завдань в період реалій війни в агропромисловому комплексі Буковини є забезпечення продовольчої безпеки за рахунок регіональних галузей молочного, м'ясного скотарства, вівчарства та бджільництва, що є актуальним в зоні Карпат.

Оскільки Буковинська державна сільськогосподарська дослідна станція ІСГ КР НААН є однією із самих потужних аграрних установ в області та в Західному регіоні України. Це великий науковий Агрохолдинг з високою якістю наукової продукції, який об'єднує працю науковців різних професій, що виконували та виконують державні проекти в тваринництві та роблять важливий внесок у розвиток регіональної даної галузі, а їхні досягнення мають неабияке значення для господарств Буковинського Краю та України.



Тому, враховуючи необхідність подальшого розвитку різних прогресивних

галузей скотарства, вівчарства та бджільництва в сучасних умовах, науковці дослідної станції, які пропонують під час воєнних дій виробництву нові продуктивні створені типи тварин, нові технології згодовування препаратів, що добре пристосувалися до місцевих умов для різних ферм Буковини.

**Ціль роботи./Aim.** В результаті тривалої селекційно-племінної роботи регіональних науковців-селекціонерів з використанням генетичного молочного потенціалу двох типів: прикарпатського внутрішньо породного типу української червоно-рябої молочної породи, буковинського заводського типу червоно - рябої породи на якій сформувалася нова породна група червоно-рябої молочної худоби, створено два буковинських зональних типів та українську гірсько карпатську породу овець та створили нову популяцію буковинського зонального типу м'ясного комолого симентала худоби різної селекції та різних технологій згодовування різних препаратів для жуйних та бджільництва, що є головною ціллю в зоні Українських Карпат.

**Мета** досліджень – інноваційні досягнення буковинських науковців-селекціонерів в різних галузях тваринництва на науковому фронті в умовах регіону Буковини.

**Матеріали та методи./Materials and methods.** Об'єктом досліджень є буковинський заводський тип червоно - рябої молочної породи худоби, два буковинських зональних типів та українська гірськокарпатська порід овець, буковинський зональний тип м'ясного комолого сименталу жуйних, мікроелементи, фізіолого-біохімічні показники крові молочних корів та технологічний прийом з використанням лляної олією в складі суміші для підгодівлі бджолиних маток з добре налагодженим зоотехнічним і племінним обліком в базових та дочірніх господарствах Буковини.

**Результати та обговорення. /Results and discussion.** У продуктивному буковинському молочному скотарстві пропонується для розведення в

лісостеповій та передгірських зонах області нова популяція молочного поголів'я буковинського заводського типу української червоно-рябої молочної породи худоби, що створили в минулому науковці відділу тваринництва Чернівецької ДСГДС УААН.



В період формування буковинської породної групи одночасно проводили роботу по створенню її структурних одиниць-заводських ліній, родин, оцінювали використаних плідників за якістю їх нащадків. В дослідженнях для обробітку були включені дочки плідників 5 ліній: Рефлекшн Соврін

198998, Ханове 1629391, Віс Бек Айдіела 1013415, Астронавтів, СГ Рігела 35282. Всього врахована продуктивність по першій лактації у 432 гол., по другій – 285 та по повновікових - 534 голови в яких відмічена найвища продуктивність дочок плідника Сената 1632 л. Р. Совріна (надій 5638 - 6200 кг) і Секрета № 7541 (надій 7038-5995 кг), Артека 6344 л. Р. Совріна (надій 5540-5713 кг), Гібрида 4892 (надій 5363- 5805 - 5630 кг).

Так науковими селекційними дослідженнями доведено, що рівень продуктивних і відтворних якостей маточного поголів'я в трьох ведучих племінних господарствах регіону з розведення нового типу червоно - рябої молочної худоби, що розкриває значні потенційні можливості підвищення генетичного потенціалу, збільшення чисельності поголів'я та розширення ареалу розведення в умовах лісостепової зони Буковини.

Так досліджено в буковинському молочному скотарстві та біологічний вплив цитратів Селену та Хрому на метаболічні процеси в організмі молочних корів, Вивчено вплив цитратів Заліза і Цинку на вміст гормонів, метаболічний

профіль крові, хімічний склад молока високопродуктивних корів в різні періоди лактації. Та створена базова інформація даних про інтенсивність метаболічних процесів в організмі дійних продуктивних корів та їх вплив на молочну продуктивність.

Дослідженнями вивчено, що з метою зменшення негативного впливу генномодифікованої сої (шроту) на окремі функціональні системи організму як лабораторних, так і лактуючих корів і можливість використання цитрату Аргентуму отриманого нанотехнологічним способом, як профілактичного засобу для нормалізації перебігу фізіолого-біохімічних процесів в організмі тварин при негативному впливу довготривалого згодовування геномодифікованої сої. Репродуктивна функція тварин під дією цитрату Аргентуму покращувалось, перегулів під дією препарату не спостерігалось і доза згодовування складала 0,25 мкг/кг живої маси тіла.

Високим 25 – річним селекційним досягненням є те, що регіональні науковці – селекціонери створили нову генерацію буковинського зонального типу м'ясного комолого симентала худоби різної селекції та ліній – американської, канадської, австрійської та німецької. Одним із таких модельних провідних та чинних в Україні є племінний завод ДП ДГ «Чернівецьке» з розведення дуже цінної нової популяції м'ясної худоби з вираженою природною комолістю та високою продуктивністю в усіх фізіологічних періодах вирощування в кожній кліматичній зоні Карпатського регіону України. На даний час у стаді ведучому та діючому в Україні племінного заводу ДП ДГ «Чернівецьке» є два створені найбільш продуктивні генотип різної кровності по м'ясному комолому сименталу худоби, що немає в мережі НААН та в господарствах України, ближнього та дальнього зарубіжжя.

Дослідженнями встановлено, що в племінному заводі ДП ДГ «Чернівецьке», за висотними промірами, глибиною грудей та довжиною тулуба мають перевагу на 7,8% від м'ясних корів інших племінних репродукторів і заводів в державі, проте поступаються їм по широтних промірах, косій довжині заду та обхвату грудей за лопатками.



Таким чином матеріали характеристики екстер'єру свідчать, що корови м'ясного комолого сименталу худоби в більшості племінних господарствах, особливо в діючому племінному заводі ДП ДГ “Чернівецьке” досить добре розвинуті, мають достатню глибину грудей і ширину заду, компактний тулуб та ширину грудей.

Найбільш важливим є те, що науковцями – селекціонерами, які вже багато років ведуть наукову роботу та науковий супровід, щодо збереження гірської локальної породи худоби пінцау, яку в минулому було віднесено до тих, що зникають, яка охоплює майже всі Буковинські Карпати.



У селекційно роботі було використано такі методи збереження генофонду породи: основний метод – чистопорідне розведення популяцій худоби як вітчизняної, так і закордонної селекції у вигляді замкнутих генофондних стад з метою збільшення поголів'я худоби пінцау з використання поглинального схрещування.

Згідно виконання експедиційних обстежень в особистих господарствах

населення Путильського району в усіх форм власності де нараховується породи пінцгау худоби – 5180 голів, в т. ч. корів – 1239 голів, молодняку 2- голови до 1 міс., від 1 міс. до 3 міс. - 114 голів, від 3 міс. до 6 міс. - 646 гол., від 6 міс. до 9 міс.-39 гол., від 10 міс. до 11 міс. - 32 гол., старше 15 місяців бугайців-1291 гол., теличок - 1781 гол. При обстеженні виявлено кількість поголів'я породи пінцгау в різних географічних зонах гірської зони Путильського району Чернівецької області: високогірна зона, більше 1200 метрів з поголів'ям - 734 голови в тому числі 133 корів; високогірна від 1000 метрів до 1200 метрів з поголів'я-2578 голів в тому числі 634 корів; середина від 600 до 1000 метрів в наявності - 1584 голів в тому числі 315 корів та низинна зона до 600 метрів в якій знаходиться найменше поголів'я і становить 284 голів в тому числі 157 корів.

Слід відмітити, що велику тривалу наукову та селекційну роботу проводять науковці дослідної станції - селекціонери в галузі регіонального вівчарства, які рекомендують для розведення в Чернівецькій області створених два внутрішньопородних буковинських типи асканійської м'ясо - вовнової, асканійської каракульської та українську гірськокарпатську породу овець.



Тварини буковинського типу асканійської м'ясо-вовнової породи овець з кросбредною вовною міцної конституції, мають пропорційну будову тіла, вищої та середньої вгодованості з добре вираженими м'ясними формами та високими показниками скоростиглості з продуктивністю вівцематок: жива маса-57– 62 кг; довжина вовни-12,5–15 см; настриг вовни в чистому волокні-2,8–3,2кг; вихід ягнят на 100 вівцематок -110 –125 голів. Особливістю

овець буковинського типу є висока молочність вівцематок - вихід товарного молока на одну голову 80 –120 кг; виробництво бринзи, відповідно –20 – 30 кг.



Високим селекційним досягненням науковців дослідної станції є створений в 2008 році буковинський тип асканійської каракульської породи овець, які добре акліматизувалися до регіону Буковини.

Вівцематки характеризуються високою відтворювальною здатністю, яка становить - 95,3 %, багатоплідність - 147% з продуктивністю вівцематок: жива маса – 55–60 кг; вихід ягнят на 100 вівцематок – 130–145 голови.



Науковцями ведеться науковий супровід та проводяться наукові дослідження з вивчення племінних та продуктивних якостей овець української гірськокарпатської породи, яка є єдина в Україні порода овець, від якої отримують високоякісну грубу вовну килимового типу з живою масою 49,8 кг, настригом вовни в митому волокні 2,5 кг, довжиною ості 15,5 см, пуху – 9,3см, коефіцієнту вовновості 51 г/кг, за співвідношенням пуху до ості відповідають напівгрубій вовні. добре пристосована до гірської зони Буковинських Карпат.

В галузі регіонального бджільництва де проведена наукова робота з вивчення технологічного прийому з використанням лляної олією в складі суміші для підгодівлі, що зумовлював підвищення продуктивності бджолиних маток у весняний період, за кількістю відкладених яєць у дослідний період,

відповідно на 13,8 та 5,6 %. Отже відділ тваринництва Буковинської ДСГДС ІСГ КР НААН – великий науковий потужний комплекс з розвинутою інфраструктурою, в якому відбуваються видатні досягнення в галузі тваринництва, що додають високу продуктивність на науковому фронті. Найголовніші події життя відділу тваринництва, які висвітлюють на сторінках регіональних газет та в фахових наукових виданнях, де науковці та читачі отримують інформацію про нові впровадження в навчальний процес, наукові здобутки науковців та розширення матеріально-технічної бази.

**Висновки. /Conclusions.** Дослідженнями встановлено, що в умовах Буковини молочна продуктивність корів новоствореної буковинської породної групи червоно – рябої молочної худоби в ТОВ АТЗТ “ Мирне ” з надоем молока за рік за лактацію на 568 кг ( 10,4%) більше за молочне стадо СВК “ Зоря ” та на 1465кг ( 32%) більше за ТОВ “Валявське ”. Згодовування лактуючим молочним коровам цитрату Ag, цитрату Fe, цитрату Co показало, що молочна продуктивність дослідних тварин підвищилась незначно. Визначено живу масу корів в племінних господарствах Буковини з розведення м’ясного комолого сименталу нового типу худоби, яка коливається в межах 475-491 кг (I - розтел), 531 - 543 (II - розтел) та 557 – 579кг (III - розтел) в середньому 530 кг, а окремі рекордистки мали живу масу до 723 -715кг. Доведено та встановлено, що в низинній зоні Буковинських Карпат де корови породи пінцгау в селянських господарствах мають більші надоеї в середньому на 1000-1200 кг (31,3%) порівняно за високогірною зоною в Карпатського регіону Буковини. Визначено, що буковинський тип асканійської м’ясо-вовнової породи овець з кросбредною міцної конституції, які мають пропорційну будову тіла, вищої та середньої вгодованості, з добре вираженими м’ясними формами та високими показниками скоростиглості. Встановлено, що вівцематки буковинського типу асканійської каракульської породи овець, які характеризуються високою відтворювальною здатністю із заплідненістю в середньому по господарствах становить - 95,3 %, багатоплідність - 147%, вихід ягнят на 100 вівцематок в середньому 140,1 голова. За селекційно - науковою роботою встановлено, що за

показниками української гірськокарпатської породи овець продуктивності сформоване продуктивне стадо вівцематок з живою масою 49,8 кг, настригом вовни в митому волокні 2,5 кг, довжиною ості 15,5 см, пуху – 9,3 см, коефіцієнту вовновості 51 г/кг, за співвідношенням пуху до ості відповідають напівгрубій вовні. Розроблений новий технологічний прийом з використанням соняшникової олії в складі суміші для підгодівлі зумовлював підвищення продуктивності бджолиних маток у весняний період за кількістю відкладених яєць в умовах зони регіону Буковини.

### СПИСОК ВИКОРИСТАНОЇ ЛІТЕРАТУРИ:

1. Бесєдін О. В. Молочна продуктивність вівцематок таврійського типу / *Вівчарство: Міжвід. темат. наук. зб. Н. Каховка: „Пиел”*. 2006. Вип. 33. С. 10-12.
2. Калинка А. К., Косташ В. Б., Тимофіїшин І. І. Молочна продуктивність в залежності від фенотипової оцінки буковинської нової породної групи червоно-рябої худоби в умовах Буковини / А. К. Калинка, В. Б. Косташ, І. І. Тимофіїшин // *V науково - міжнародна конференція „ Зоотехнічна наука: Історія, Проблеми, Перспективи” (21-22 травня 2015р.) Кам’янець - Подільський*. 2015. С. 94 - 96.
3. Калинка А. К. Збірник наукових праць / Ефективне розведення м’ясного сименталу на Буковині: *матеріали XIII Міжнародної науково-практичної Інтернет-конференції. м. Вінниця, 10 жовтня 2017 року*. За ред. А. К. Калинки які оприлюднені на інтернет-сторінці el-conf.com.ua. 85 с.
4. Калинка А. К., Лесик О. Б., Шпак Л. В. Буковинський м’ясний симентал худоби, що створюється в умовах Карпат /А. К. Калинка, О. Б. Лесик, Л. В. Шпак / *Матеріали XI міжнародної наук - практик. конф. « Зоотехнічна наука : історія, проблеми, перспективи (25 - 26 травня 2017) м. Кам’янець-Подільський*. 2017. С. 35-36.
5. Калинка А.К., Лесик О.Б., Шпак Л.В. Нова популяція сименталів на Буковині. *Таврійський науковий вісник*. Вип. № 103. Херсон. 2018. С. 200-208.
6. Калинка А. К. Господарсько-біологічні особливості худоби м’ясного



симменталу нової популяції в Карпатському регіоні України. *Науковий бюлетень* ТОВ «Нілан - ЛТД», 2018. 176 с.

7. Любінський О. І., Щуплик В. І., Ячник Р. В., Калинка А. К. Селекційна оцінка корів прикарпатського внутріпородного типу української червоно-рябої молочної породи за екстер'єрними особливостями та тривалістю господарського використання. *Науковий вісн. Луганського національного Аграрного університету*. № 21 Серія „Сільськогосподарські науки”. Луганськ. „Елтон-2” 2010. С.111-114.

8. Могилевська С. В. Фактори впливу на рівень молочної продуктивності вівцематок асканійської каракульської породи // *Науковий вісник «Асканія-Нова»*. Н. Каховка: «Пиел». 2017. Вип.10. С.75-84.

9. Новин науки: до 20-річчя розведення нової популяції м'ясного симменталу на Буковині. *Зб. наук. праць «ЛЮГОС» за матеріалами міжнар. наук.- практ. конф. (10 серпня, 2019 р. м. Чернівці)*. Чернівці. Під науковою редакцією А.К. Калинка. ГО «Європейська наукова платформа». 2019. 110 с.

10. Рівіс Й. Ф., Саранчук І. І. Жирнокислотний склад тканин, відтворна здатність і медова продуктивність бджіл за згодовування соняшникової олії // *Вісник аграрної науки*. 2019. № 7. С. 42 – 47.

11. Саранчук І. І. Сорбційний стан тканин голови та відтворна здатність і медова продуктивність бджіл за різної кількості лляної олії в кормовій добавці / *Науково-технічний бюлетень Інституту тваринництва НААН*. Харків, 2021. №125. С. 195–205.

12. Саранчук І. І. Склад жирних кислот загальних ліпідів і сорбційна здатність тканин голови бджіл за наявності різної кількості соняшникової олії в кормовій добавці. *Таврійський науковий вісник*. Херсон: Видавничий дім «Гельветика», 2019. Вип. 107. С. 230 – 237.

13. Черномиз Т. О. Сучасний стан овець буковинського типу асканійської каракульської породи / Т. О. Черномиз, О. Б. Лесик, М. В. Похивка. *Науковий вісник «Асканія – Нова», «Пиел»*. Вип,5, част.1 . 2012. С. 201-206.

# ЕФЕКТИВНІСТЬ ГАЛУЗІ КОНЯРСТВА В УКРАЇНІ

**Ліскович Володимир Андрійович**

к.с.-г.н., доцент

Білоцерківський національний аграрний університет

м. Біла Церква, Україна

**Вступ.** З переходом сільського господарства до ринкових умов виробництва значення кінних заводів в удосконаленні галузі конярства зростає. Розвиток ринкового виробництва зумовлює переорієнтацію використання коней як продуктивного конярства, реалізації племінних коней, використання коней у господарствах населення.

За період з 2001 по 2021 рр. кількість поголів'я коней в Україні скоротилася майже в 3,5 рази. В умовах реформування аграрного сектора галузь конярства стала збитковою, а це призвело до спаду виробництва продукції конярства.

Недостатньо вивченим залишається питання ефективності галузі конярства. Галузева структура кінного заводу значною мірою залежить від співвідношення різних галузей, а саме тваринництва і рослинництва. Основною метою кінних заводів є збереження генетичного потенціалу, та вдосконалення існуючих порід коней.

На сьогодні кінні заводи збиткові, не мають коштів для проведення розширеного відтворення. Тому скорочується поголів'я цінних порід коней, збіднюється їх загальний генофонд. Частка племінного конярства є дуже низькою і становить лише 1,4 % від загального поголів'я коней.

**Мета роботи.** Полягала в обґрунтуванні ефективності ведення галузі конярства у сучасних умовах господарювання.

Нами вирішувались такі завдання:

- визначення сучасного стану та тенденції розвитку галузі конярства в Україні;
- обґрунтування впливу стану відтворення на підвищення

ефективності галузі конярства.

**Матеріали та методи.** Матеріалами роботи послужили дані статистичних збірників тваринництва стану щодо поголів'я коней з 1991 до 2020 року та державний реєстр племінних коней в Україні.

Теоретичною основою дослідження були діалектичний, абстрактно-логічний та економіко-математичний метод.

**Результати та обговорення.** Аналіз розвитку галузі конярства в Україні за період з 1991 по 2020 роки показав, що за протягом останніх років галузь конярства стала нестабільною. Про це свідчить зменшення поголів'я коней за останні 29 років. Якщо в 1991 р. загальне поголів'я становило 738,4 тис. голів коней, то в 2001 р. цей показник вже становив 701,2 тис. голів, а на початок 2015 р. в Україні налічувалося тільки 315,8 тис. голів коней, що стосується 2020 року то на 01.01.нараховувалось тільки 224,4 тис. голів. Тобто за звітний період поголів'я коней скоротилося на 514 тис. голів, або на 69,7 % [3].

При переході до ринкових відносин галузь конярства стала на жаль збитковою. Попит на племінну продукцію галузі конярства зменшився. Це призвело до зниження комерційного інтересу, як покупців племінних коней, так і інвесторів. Виникла загроза зникнення цінного генофонду існуючих порід племінних коней, над виведенням яких працювали тисячі людей протягом багатьох століть. За період 2010 – 2020 роки чисельність племінних коней скоротилася на 51,3 % (табл. 1).

Найбільше скорочення поголів'я коней за десятиліття сталось в українській верховій на 61 % та російській рисистій породах – 74,2 % [1].

Державні кінні заводи крім цінного генофонду племінних коней ще мають у користуванні землю, у їх розпорядженні знаходиться від 5000–6500 га ріллі. Цієї площі достатньо не тільки для галузі конярства, а й для успішного ведення інших галузей, а саме молочного скотарства, свинарства [2].

Галузева структура і виробничий тип кінного заводу не є постійними.

Основним призначенням кінного заводу є вирощування племінних коней, тому племінне конярство провідною галуззю підприємства.

Таблиця 1

## Динаміка поголів'я племінних коней в Україні

Породи	Роки			2020 р. у % до 2010 р.
	2010	2019	2020	
Українська верхова	2101	875	824	39
Чистокровна верхова	695	665	663	95,3
Орловська рисиста	858	538	460	53,6
Російська рисиста	899	318	232	25,8
Новоолександрівська ваговозна	395	184	185	46,8
Інші породи	828	351	450	54,3
Всього	5776	2931	2814	48,7

Племінне конярство як провідна галузь кінного заводу поєднується з додатковими галузями тваринництва і рослинництва, що дає змогу одержувати кошти для розширеного відтворення і удосконалення заводських порід коней.

Встановлено вплив на ефективність роботи кінних заводів виходу приплоду лошат на 100 маток. Зростання виходу молодняку з 55 до 85 голів дозволяє збільшити реалізацію коней до 75 %, при цьому поголів'я коней зростає на 40 %, а собівартість вирощування лошати зменшується на 42 %.

Виробництво продукції конярства високої якості при аргументованих витратах з дотриманням усіх технологічних умов дозволяє збільшити чистий прибуток товариства, та підвищити рівень рентабельності.

Тому галузева структура кінних заводів в перспективі повинна підводитися до поєднання галузі конярства як із розведенням молочного скотарства, свинарства та розвитком галузі рослинництва, це може зберегти цінний порідний генофонд коней України.

**Висновки.** Чисельність поголів'я коней в Україні за 1991–2020 роки скоротилося з 738,4 до 224,4 тисяч голів, або на 69,7 %. Суттєво відбулося перерозподіл поголів'я коней. За цей період в особистих господарствах населення поголів'я коней зросло в 5,7 разів і становить 94,5 % від загальної їх кількості в країні, у зв'язку з цим значення племінних кінних заводів для удосконалення кінського поголів'я зростає. У державному підприємстві «Конярство України» сконцентровано кращий генофонд коней української

верхової, новоолександрівської ваговозної, рисистих та інших порід коней.

В умовах ринкової економіки кінні заводи зазнають великих збитків від ведення галузі конярства. Одним з основних чинників є дуже низький попит на племінну продукцію конярства в Україні, не сформовано інфраструктури а саме кінний спорт, перегони, тоталізатор.

### **СПИСОК ВИКОРИСТАНОЇ ЛІТЕРАТУРИ**

1. Державний реєстр суб'єктів племінної справи у тваринництві за 2019 рік / О. В. Романова, С. В. Прийма, Ю. П. Полупан, Д. М. Басовський; загальна редакція С. В. Прийми. Київ, 2020. Том II. 199 с.
2. Кукла О. Л. Ефективність галузі конярства в кінних заводах України: автореф. дис....канд. екон. наук: 08.00.04. Харків, 2011. 23 с.
3. Статистичний збірник. Тваринництво України. Київ, 2021. 157 с.

# BIOLOGICAL SCIENCES

## РЕКОМЕНДАЦІЇ ЩОДО ВИБОРУ МОЛОЧНОЇ ПРОДУКЦІЇ ТА ВИКОРИСТАННЯ ХАРЧОВИХ ДОБАВОК У ЇЇ СКЛАДІ

**Бочарова Анастасія Олександрівна**  
Студент, магістр  
Національний університет  
фізичного виховання і спорту України  
м. Київ, Україна

**Вступ.** Більшість споживачів, включаючи спортсменів та фізично активних осіб, часто не мають достатнього розуміння щодо складу молочних продуктів та впливу їх окремих компонентів на організм. Переважна більшість також не здатна адекватно оцінити інформацію, яка подається на етикетках продуктів, які містять харчові добавки, що може призвести до можливих негативних наслідків для здоров'я.

Зважаючи на постійний розвиток харчової промисловості та зростаючий інтерес споживачів до якості та складу продуктів харчування, зокрема і молочних продуктів, вивчення інгредієнтного складу та характеристик цих продуктів стає актуальним завданням для наукових досліджень у галузі дієтології та харчових наук.

**Мета роботи.** Теоретично обґрунтувати та розробити практичні рекомендації щодо вибору молочних продуктів з врахуванням їх складу та вмісту у них харчових добавок.

**Матеріали та методи.** У даній роботі було проведено аналіз інформації за даною темою, включаючи вивчення нормативних документів, такі як: закон України «Про молоко та молочні продукти», наказ про затвердження санітарних правил і норм по застосуванню харчових добавок, а також державні стандарти України (ДСТУ 2212:2003 «Молочна промисловість. Виробництво

молока та кисломолочних продуктів»; ДСТУ 4399:2005; ДСТУ 4418:2005; ДСТУ 4554:2006 тощо). Крім того, були використані авторитетні електронні ресурси, такі як PubMed, UpToDate, веб-сайт управління по контролю якості харчових продуктів та лікарських засобів (FDA), кодекс Аліментаріус тощо. Був використаний метод систематизації теоретичної інформації, а результатом є надані змістовні рекомендації щодо вибору молочних продуктів (молока, вершкового масла, сметани та кисломолочного сиру).

**Результати та обговорення.** Молочна продукція, незважаючи на велику кількість хибних упереджень, залишається важливим компонентом раціону харчування дорослих, дітей, а також спортсменів. Молоко та молочні продукти є цінним джерелом потрібних нутрієнтів: білків і незамінних амінокислот, жирів, вуглеводів, а також інших макро- та мікроелементів.

На сучасному ринку представлено широкий асортимент молочної продукції, що включає молоко, йогурти, сири, вершки, кефір та інші продукти. Така різноманітність ускладнює процес аналізу та вибору якісного продукту, оскільки кожен вид молочної продукції має свої особливості складу та технології виробництва. При виборі молочних продуктів першочергово слід звертати увагу на відповідність державним стандартам (далі - ДСТУ), які встановлюють вимоги до якості, безпечності та складових компонентів. Відповідність ДСТУ гарантує, що продукція виготовлена з дотриманням усіх необхідних норм і стандартів, що є важливим критерієм для забезпечення здоров'я споживачів.

Окрім державних стандартів, деякі виробники використовують технічні умови (далі - ТУ) для виробництва молочної продукції, які розробляються ними самостійно. Хоча ТУ повинні ґрунтуватися на основних положеннях ДСТУ і забезпечувати безпечність та якість продукції, вони можуть мати власні специфікації і відхилення від загальноприйнятих норм. Тому важливо бути пильним при виборі молочної продукції, виробленої за ТУ, уважно ознайомлюючись із складом, умовами зберігання та іншими характеристиками, зазначеними на етикетці.

**При виборі молока** важливо звертати увагу на його вид, що визначається різними методами обробки та може впливати на його смакові якості і властивості. Часто молоко піддається процесу пастеризації – це загальноприйнятий процес, що спрямований на забезпечення безпечності та збереження корисних властивостей молока шляхом термічної обробки. Виділяють також ультрапастеризоване молоко, що піддається більш високим температурам, воно може рекомендуватись вагітним, дітям та людям вразливим до кишкових захворювань. Незбиране молоко – що не проходить обробки та може вимагати додавання консервантів для забезпечення безпеки та якості. Знежирене або збиране молоко, що проходить процес сепарації – стабілізації за білковим і жировим вмістом. Крім того, виділяють сухе молоко, що отримують методом розпильної сушки. В контексті фінансової ефективності великі промислові підприємства, що спеціалізуються на виробництві різноманітних молочних продуктів, зазвичай утримуються від використання сухого молока через його високі витрати та обмежену економічну доцільність. Замість цього, сухе молоко частіше використовується меншими виробниками, які мають обмежені ресурси або знаходяться у регіонах з непридатними для утримання великої рогатої худоби умовами, зокрема через кліматичні чи інші фактори. Для цих виробників сухий варіант молока є більш ефективним з точки зору зберігання та транспортування, а також забезпечує збереження важливих мікроелементів і вітамінів, які присутні в цільному молоці. Однак, слід підкреслити, що ефективне відновлення сухого молока передбачає правильний процес його розведення, що важливо враховувати при використанні даного продукту.

**При виборі вершкового масла** рекомендується враховувати ряд ключових аспектів. У магазинах слід звертати увагу на наявність маркування відповідно до національних стандартів, зокрема ДСТУ 4399:2005, яке вказує на збереження якості масла та відсутність його замінників, таких як рослинні аналоги, які можуть містити транс-жири. Крім того, ціна масла є важливим фактором, оскільки надто низька ціна може свідчити про його знижену якість.



Згідно зі стандартами, масло може мати різний вміст жиру, і вибір певного відсотка дозволяє коригувати раціон залежно від потреб організму. У складі масла допускається наявність вершків з коров'ячого молока, а також натуральних добавок, таких як сіль (натрій хлор, хлористий натрій, хлорид натрію) та природні барвники (E160a – каротин; E160b – екстракти аннато), що визнані безпечними. Важливо враховувати сезонні особливості виробництва масла, зокрема вплив харчування корів та умов виробництва на його характеристики, такі як колір і консистенція. Негативними аспектами можуть бути додавання рослинного жиру або частково гідрогенізованих жирів, що може призводити до утворення транс-жирів, які відомі своєю шкідливістю для здоров'я.

**При виборі сметани** також рекомендується звертати увагу на відповідність продукту вимогам національних стандартів, зокрема ДСТУ 4418:2005, що включає правильне позначення як «сметана», а не «сметанка» або інші варіації. Ідеальним складом сметани є вершки та закваска, іноді вказується також вид молока, що використовується. Рекомендується уникати додавання рослинних жирів, а також відновленого або сухого молока. Зазвичай до складу додаються натуральні барвники, крохмалі (E1400-1450) та загущувачі/стабілізатори, зокрема E461 – метилцелюлоза. Консерванти можуть використовуватися для збільшення строку придатності та захисту від патогенних мікроорганізмів, але їх присутність також слід контролювати.

**При виборі кисломолочного сиру**, слід звертати увагу на ряд параметрів та ознак, які визначають якість продукту. Перш за все, важливо враховувати відповідність маркування вимогам національних стандартів, зокрема наявність позначення «кисломолочний сир» відповідно до ДСТУ 4554:2006, а не «молоковмісний сирний продукт» за ДСТУ 7170:2010. Згідно зі стандартами, масова частка білку не повинна бути меншою за 14%, а масова частка жиру може варіюватися в межах від 2% до 18%.

До складу сиру можуть входити молоко та закваска, а також можуть додаватися вершки та ферментовані препарати. Уникайте присутності

рослинних жирів, а також відновленого чи сухого молока. Додавання хлориду кальцію (E508) може забезпечувати більшу густину продукту та загалом збільшити кінцеву кількість продукту, тому важливо контролювати дозування, оскільки надмірне споживання може викликати кишкові розлади. Додавання природнього консерванту сорбату калію (E202), може збільшити строк придатності продукту. Дана добавка є безпечною, але важливо забезпечувати споживання її у допустимих нормах, особливо людям що схильні до алергічних реакцій. Рослинні жири, а також використання відновленого чи сухого молока в складі сиру, слід уникати, оскільки це вже може вказувати на молоковмісний продукт, а не на справжній кисломолочний сир.

Узагальнюючи, була сформована зведена таблиця, що відображає основні критерії вибору молочних продуктів.

**Таблиця 1**

**Рекомендації щодо вибору молочної продукції**

<b>Вид продукту</b>	<b>ДСТУ</b>	<b>Рекомендований складу</b>	<b>Допустимі компоненти</b>	<b>Компоненти, які варто уникати</b>
<b>Вершкове масло</b>	ДСТУ 4399:2005	Вершки (пастеризовані з коров'ячого молока).	E160a; E160b; харчова сіль.	Рослинний жир; частково гідрогенізовані жири; добавки, що визнані небезпечними.
<b>Сметана</b>	ДСТУ 4418:2005	Вершки (пастеризовані, нормалізовані); закваска; молоко (пастеризоване, знежирене).	Природні барвники, консерванти та загущувачі.	Рослинний жир; відновлене, сухе молоко; добавки, що визнані небезпечними.
<b>Кисломолочний сир</b>	ДСТУ 4554:2006	Молоко (незбиране, нормалізоване); закваска; вершки; ферментовані препарати (лактаза; сичужний фермент).	Знежирене молоко; E202; E509.	Рослинний жир; відновлене, сухе молоко; добавки, що визнані небезпечними.

Дана інформація є важливою для споживачів у процесі вибору молочних

продуктів. Дотримання цих рекомендацій може допомогти забезпечити якість та безпеку харчових товарів. Розуміння ключових критеріїв вибору сприяє усвідомленому підходу до споживання молочних продуктів, що має важливе значення для здоров'я та добробуту споживачів.

**Висновки.** Підсумовуючи, при виборі молочних продуктів важливо звертати увагу на маркування, склад та відповідність стандартам якості. Краще обирати продукти з мінімальною кількістю добавок та штучних компонентів і уникати транс-жирів. Важливо пам'ятати про індивідуальні потреби та обмеження споживачів, щоб забезпечити оптимальну якість та безпеку продуктів.

## ФОРМУВАННЯ СУЧАСНОЇ СВІТОГЛЯДНОЇ ПОЗИЦІЇ УЧНІВ В ПИТАННЯХ ЄВРОПЕЙСЬКОГО ЗЕЛЕНОГО КУРСУ

**Вишинська Ольга Леонідівна**

Викладач хімії та біології

Спеціаліст вищої категорії, «вчитель методист»

Київський професійний коледж інформаційних  
технологій та поліграфії

місто Київ, Україна

**Вступ./Introduction.** Сьогодні в умовах воєнного стану в Україні, величезних економічних, соціальних, міжособистісних змін в житті кожної людини постала проблема радикальної перебудови в системі виховання, як учнівської, так і студентської молоді. Державна національна доктрина визначила мету національного виховання на сучасному етапі, одним із завдань якої є формування екологічної культури людини, гармонійних відносин з природою.

Україна, попри воєнні загрози, прямує в Євросоюз, підтримуючи та поділяючи всі європейські ініціативи, зокрема у екологічних питаннях. Однією з глобальних проблем Європейського Союзу є турбота про довкілля та біорізноманіття. Проблеми викидів вуглецю в атмосферу і пов'язані з цим глобальні зміни клімату набула планетарного масштабу та почала загрожувати реальному існуванню людства. У 2019 році в Європарламенті Президентом Єврокомісії був вперше представлений Європейський зелений курс (The European Green Deal). Це набір політичних ініціатив, висунутих Європейською Комісією з загальною метою зробити Європейський континент кліматично нейтральним до 2050 року. Україна планує з перших кроків йти разом з ЄС шляхом виконання Європейського зеленого курсу. А заява Верховного представника ЄС з питань закордонних справ і політики безпеки Жозепа Борреля, про те, що угода про асоціацію Україна-ЄС, зокрема, зміни, що були внесені в її енергетичні додатки, відкриває для України можливість участі в Європейському зеленому курсі, з яким в Європі пов'язують майбутній

технологічний та соціальний розвиток.

Учні та студенти, яким найближчим часом необхідно буде впроваджувати цю програму в життя, повинні розуміти основні її завдання, мету і володіти стратегією її виконання. А отже, педагоги повинні забезпечити їх певним арсеналом знань і навичок з цього питання.

**Мета роботи./Aim.** Розробити методичні підходи для педагогічних працівників у висвітленні суті Європейського зеленого курсу, завдань та змісту навчання, шляхів досягнення мети, активізувати та зацікавити учнів, сформулювати мету, способи, завдання, інструменти, засоби, правила.

Для виконання поставленої мети застосувати традиційні методи: словесні – розповіді, пояснення, бесіди, лекції, інструктажі; наочні – ілюстрації, демонстрації, самостійні спостереження; практичні – досліди, вправи, практичні та лабораторні роботи.

**Результати та обговорення./Results and discussion.** Незважаючи на те, що пандемія COVID-19, війна в Україні, економічні кризи завдали та продовжують руйнувати життя людей та економіку, є багато можливостей для відновлення економічного стану шляхом проведення зеленого відновлення. З початку російської агресії збитки України перевищили 135 млрд доларів США (станом на середину 2022 р.). Зараз, як ніколи, очевидно, що важливим є глобальний курс до більш стійких, способів розвитку. Провідні країни ЄС розробляють спеціальні пакети зеленого відновлення, тобто запропоновані екологічні, регуляторні та фіскальні реформи для досягнення процвітання після економічної кризи. Найбільша частина втрат - це житлові будинки, транспортна логістика, промисловість, інфраструктура. Приймаючи участь в конференції в Лугано український уряд представив план відновлення країни у повоєнний період. Він базується на п'яти принципах: миттєвий початок, поступовий розвиток; нарощування справедливого добробуту; розвиток процесу інтеграції в ЄС; «відбудуйте краще» (build back better); стимулювання приватних інвестицій та підприємництва. Цілі повоєнної відбудови України мають бути амбітними. Незважаючи на весь трагізм, який спричинила війна, важливо

визнати потенціал післявоєнної реконструкції, який пропонує Україні унікальну можливість стати сучасною інноваційною країною з зеленою економікою, стійкою не лише до геополітичних загроз, але й до глобальних викликів майбутнього, таких як кліматична криза. Вступ України на шлях інтеграції з Європейським Союзом має призвести до зближення пріоритетів повоєнної відбудови України зі стратегічними цілями Союзу. Як відомо, ЄС має на меті стати першим кліматично нейтральним континентом до 2050 року. Це означає, що зелений напрям повоєнної відбудови України є єдино правильним шляхом. І має змогу реалізуватися у амбітну та прагматичну модель відбудови на макрорівні, а також на рівні регіонів та міст. Одним із важливих елементів цієї моделі мають бути Програми сталої міської мобільності (ПСММ), що спиратимуться на 8 основних реформ-блоків.

В ході висвітлення цих питань для учнів необхідно чітко окреслити причин прийняття Європою Зеленого курсу. За допомогою наявних у джерелах масової інформації показати, що це не черговий проєкт реформ, а унікальна програма, викликана необхідністю людства забезпечити своє існування. Окрім розповідей, лекцій та демонстрації учні повинні виконати ряд лабораторних та практичних завдань, що дали б можливість наочно пересвідчитись у шкідливості впливу окремих елементів на довкілля, зокрема вплив диму на організми, на прикладі мікроорганізмів, впливу важких металів на рослині, хімічний склад проточної води і т.ін.

Важливо, щоб учні розуміли основні терміни концепції та вміли ними оперувати, зокрема, зелене відновлення, моделі зеленого відновлення, життєві міста, кліматично-перетворююча мобільність, відновлювані джерела енергії, каршерінг, байкшерінг тощо. Відповіді на всі ці питання дає текст Європейської зеленої угоди. Викладачі, що доводять цю термінологію, повинні чітко опанувати її і апелювати саме до неї, висвітлюючи основні положення угоди.

Разом з тим важливо донести до учнів, що запровадження Європейського зеленого курсу дає значний поштовх науковій та дослідницькій діяльності. Для цього в ЄС створено організацію Європейського дослідницького простору

(ERA), метою якого було визначено оптимізацію матеріальних ресурсів і можливостей на загальноєвропейському рівні. Серед шляхів реалізації мети зазначено такі:

- підвищення продуктивності європейських досліджень завдяки використанню інформаційно-комунікаційних технологій (у тому числі створення віртуальних баз даних, електронного документообігу тощо);

- скоординоване використання державних інструментів і ресурсів щодо посилення кооперації між національними та європейськими дослідними програмами та встановлення тісних зв'язків між європейськими науково-технічними організаціями;

- посилення динаміки приватних інвестицій через непряме заохочення інвесторів (у тому числі фіскального характеру), а також венчурне фінансування; розробка ефективних інструментів захисту інтелектуальної власності;

- створення єдиного механізму проведення науковотехнічних консультацій для реалізації політики ЄС за умови дедалі більш важливої ролі науки та техніки в реалізації політики ЄС, в тому числі економіко-правового її регулювання;

- підвищення мобільності європейських дослідників шляхом обміну досвідом, надання їм можливості для професіонального зростання, усунення тендерного дисбалансу, стимуляція залучення молоді до наукових досліджень;

- вироблення загальноєвропейської політики стосовно науково-етичних дилем.

Хоча більшість з новаторських досліджень простору зараз перебуває на стадії теоретичній або ранніх стадіях технологічної розробки, деякі незабаром можуть стати дороговказами до досягнення головних цілей ЄС, визначених Зеленим курсом. Європейське науково-дослідне співтовариство CORDIS представило аналіз головних спрямованих на досягнення зеленого сталого майбутнього проєктів, що фінансуються ERA. Наприклад, це проєкт ALLEGRO, у ході якого були отримані важливі дані про поведінку пішоходів та

велосипедистів; згодом ці дані допоможуть перенавантаженим центрам міст впровадити більш досконалі системи для забезпечення сталої мобільності. У свою чергу, проект VasBio прямує шляхом переходу до більш сталого сільського господарства, досліджуючи корисних мікробів, що покликані замінити на полях пестициди й фунгіциди. Завдяки проекту CUSTOM-SENSE було винайдено біосенсори, що допоможуть ідентифікувати мікроорганізми, здатні замінити викопне паливо – джерело некорисних сполук. В енергетичному секторі розвивається проект SEEWIND, зосереджений над проблемою оптимізації прийдешнього третього покоління сонячних елементів, швидких і недорогих у виробництві. Команда проекту WINDMIL створила нову систему моніторингу, в якій використовуються недорогі датчики для ефективного моніторингу стану конструкції вітрової турбіни, в результаті чого термін використання цього джерела відновлювальної енергії відчутно підвищився. У сфері збереження біорізноманіття започатковано проект TREECLIMBERS. Його мета – виявлення механізмів прилаштування та адаптації тропічних лісів до кліматичних змін на прикладі дослідження ліан; на сьогодні отримано багато нової корисної інформації про об'єкт дослідження. У рамках проекту AIRSCAN створено надлегкий недорогий літак для кращого відстеження поведінки тварин без необхідності наземних операцій. Команда соціально-правового проекту SUSTAINABLEOCEAN працює над дієвими правовими інструментами, що допоможуть політикам збалансувати конкуруючі інтереси різних країн у морській зоні та створити блакитну економіку на підставі сталої політики стосовно океану. У галузі соціальної політики започатковано проект LITTLE TOOLS, що зробив комплексні дослідження та ретельний аналіз великих змін у суспільстві з урахуванням підвищення ролі біоекономіки.

Головні фінансові та інструментальні механізми втілення єдиного Європейського дослідницького простору в життя сьогодні зосереджені в межах програми Horizon Europe, призначеної на фінансування досліджень та інновацій, бюджет якої сягає 95,5 млрд євро. До завдань Horizon Europe входить створення нових робочих місць, прискорення економічного росту, повне



залучення кадрового резерву ЄС, сприяння конкурентоздатності європейської промисловості та оптимізація впливу інвестицій у межах єдиного Європейського дослідницького простору. Багато українських університетів приєднані до цієї програми і мають в її рамках фінансування дослідницьких проєктів.

Важливо, щоб учні розуміли, що Європейський зелений курс дає можливість долучитись до його виконання через розробку інноваційних рішень учням, студентам за наявності оригінальних ідей, нестандартних підходів до вирішення проблем. Якщо педагогу вдасться донести цю думку аудиторії і зацікавити учнів, то цікавим міг би бути конкурс інновацій, наприклад, «Від мрії до успіху», який би міг стимулювати учнів до продукування оригінальних наукових розробок, які могли б стати в подальшому вирішальними у виборі професії.

В той же час важливим для розуміння Європейського зеленого курсу є те, що одночасно з глобальними позитивними моментами він має значні мінуси від впровадження зелених інновацій, особливо у короткостроковій перспективі. Впровадження зелених інновацій може супроводжуватися зростанням рівня безробіття, особливо в секторах, де відбуваються найбільш швидкі технологічні зміни. У довгостроковій же перспективі, навпаки, розвиток інновацій характеризується створенням нових робочих місць для персоналу з високою кваліфікацією. Іншими словами, деякі негативні аспекти на першому етапі інноваційних змін компенсуються подальшою соціальною вигодою.

Наступний негативний ефект – це збереження й навіть посилення нерівності. Інновації ґрунтуються на прирості високотехнологічних процесів, які мають високу вартість і відповідну високу якість, тобто дозволити собі виробництво інновацій може економічний суб'єкт з високим економічним статусом, а той, чие становище трохи гірше, не витримує конкуренції. Це стосується як окремих компаній, так і цілих держав. Впровадження інновацій, завжди несе із собою ризик поглиблення диспропорцій всередині ЄС. Залежно від соціального та географічного стану громадяни ЄС різною мірою можуть

відчуті негативні наслідки: зміни актуальних цін, бізнес-моделей, структури зайнятості, кваліфікаційних вимог на ринку праці тощо.

Нарешті, суттєвим недоліком зелених інновацій сьогодні є те, що вони не витримують ринкової конкуренції. Галузь зелених технологій не виробила такого процесу технологічних змін, що відрізнявся би постійним зниженням виробничих витрат та підтримував себе сам. Тому зелені інновації сьогодні є нежиттєздатними без субсидіарної фінансової підтримки. Економічна політика ЄС намагається мінімізувати негативні наслідки інновацій і попереджати ризик соціальних негараздів у інноваційній екологічній політиці. Механізм справедливого переходу, націлений виключно на справедливі та інклюзивні моделі переходу на новий рівень розвитку зелених інновацій. Для забезпечення зазначених характеристик механізм передбачає зосередженість на регіонах та секторах, які найбільше залежать від вуглецевоємних процесів та стосуються видобутку вугілля, нафти, природного газу, торфу, горючих сланців або бурого вугілля. В Європі регіонами, що найбільше постраждали від закриття виробництв з високим рівнем викидів забруднюючих речовин, є Східна Німеччина, Центральна та Східня Європа (Польща, Румунія, Чехія, Болгарія), а також Південь Європи (Франція, Італія, Іспанія, Греція).

Ці обставини повинні бути об'єктивно доведені до учнів на зрозумілих прикладах із сучасного життя і показано, чому попри видимі переваги Зеленого курсу, деякі країни активно виступають проти його запровадження.

**Висновки./Conclusions.** Європейський зелений курс є унікальною програмою дій Європи по збереженню життя, до якого залучена і Україна. За допомогою наявних у викладачів методів, словесних, наочних, практичних, повинно бути сформовано високий рівень компетентності щодо цього питання та сучасна світоглядна позиція для втілення її у життя і сформований погляд на те, що вона відкриває багато можливостей з точки зору практичної реалізації інноваційних поглядів та може забезпечити достойне працевлаштування.

# MEDICAL SCIENCES

УДК 618.19-006:618.1-07

## PILOT BREAST SCREENING IN THE CITY OF KAGAN, BUKHARA REGION OF THE REPUBLIC OF UZBEKISTAN

**Abdukarimov Uchkun Gafurovich**  
Republican branch of specialized  
scientific and practical medical center  
oncology and radiology,  
**Ikhtiyarova Gulchehra Akmalovna**  
Bukhara State Medical Institute  
Republic of Uzbekistan

**Annotation** Cancer screening is not a diagnostic test, but a government program in which a large number of healthy people participate on a regular and long-term basis. The purpose of screening is to identify cancer pathology at the preclinical stage. This makes it possible to reduce the costs of treating advanced forms of cancer and preserve the life and working capacity of a socially significant group of the population.

**Keywords.** Screening, breast, mammography.

Mammographic screening for breast cancer (BC) is reasonable, proven and necessary to ensure the diagnosis of breast cancer in the early stages. Evidence of the effectiveness of screening mammography in many countries in Europe and Asia is the reduction in the mortality rate from breast cancer in women participating in the screening program. Breast cancer screening, carried out using mammographic examination of a healthy population, makes it possible to detect the disease before its clinical manifestation.

Mammography can often detect changes in the breast that may be cancer years before clinical symptoms appear. The results of many studies clearly show that

women who have regular mammograms are more likely to have breast cancer detected in the early stages, also generally do not need “aggressive” treatments such as radical mastectomy and chemotherapy, and are more likely to be cured.

Mammography can often detect changes in the breast that may be cancer years before clinical symptoms appear. The results of many studies clearly show that women who have regular mammograms are more likely to have breast cancer detected in the early stages, also generally do not need “aggressive” treatments such as radical mastectomy and chemotherapy, and are more likely to be cured.

Mammographic screening for breast cancer (BC) is a reasonable, proven and necessary method to ensure the diagnosis of breast cancer in the early stages. The results of many studies clearly show that women who have regular mammograms are more likely to have breast cancer detected in the early stages, also generally do not need “aggressive” treatments such as radical mastectomy and chemotherapy, and are more likely to be cured.

The purpose of the study was to organize the operation of a breast cancer mammogram screening model on an information system platform using mammographic tomosynthesis technology in the Bukhara region at an early stage of implementation.

The purpose of our research was to identify women with breast tumors as a result of screening in the city of Kagan on the basis of the central multidisciplinary clinic in Kagan, 1855, where a stationary digital mammograph FUJIFILM AMULET Innovality (Japan) was installed; screening was carried out to identify benign neoplasms in 5866 women aged 45-65 years.

Based on the results of the screening, 2667 (51.7%) women were examined in 2021, 1874 (36.3%) in 2022, and 1325 (25.7%) in 2023 (Table 1).

**Table 1**

**Number of women in Bukhara region covered by screening over 3 years**

Districts	Number of women	2021		2022		2023	
		ābc	%	ābc	%	ābc	%
Kagan	5866	2667	51,7	1874	36,3	1325	25,7

At the first stage, a mammographic examination of the mammary glands was carried out to identify neoplasms. The resulting images were sent to the Russian National Research and Medical Center for OIR in Tashkent, where specialists classified the results according to the Bi RADS system: (Table 2).

**Table 2**

**Results of pilot screening of breast tumors in women with gynecological pathologies in the city of Kagan**

Kagan	Number of women	BI-RADS 0	BI-RADS 1	BI-RADS 2	BI-RADS 4	BI-RADS 5
abc	5588	163	2742	2352	215	46
%	100,0	2,9	49,1	42,1	3,8	0,8

BIRADS-0, BIRADS-1: these are 163 (2.9%) and 2742 (49.1%) women who have normal mammography results, no formations, architectural disorders or suspicious calcifications. They were excluded from further studies and were advised to undergo screening after 2 years. BIRADS 2: 2352 (42.1%) women with benign tumors, they were sent to the Kagan Oncology Center.

BIRADS 4: 215 (3.8%) women with a tumor suspected of a malignant process required morphological verification, they were sent to the Kagan Oncology Center.

BIRADS 5: 46 (0.8%) women whose all signs indicate the presence of breast cancer were also sent to the Bukhara branch of the Republican Specialized Scientific and Practical Medical Center of Oncology and Radiology for further additional examination of women in the screening room of the oncology center.

**Summary.**

Analysis of the above study showed that the organization of mammography screening in the Bukhara region included the following points: training of medical personnel on site; encouraging women to undergo screening, creating a target group of women; formation of a registration card; work in the information system; creation of a reading center based on RSNPMTSOiR.

An information system for mammography screening management has been introduced, which is a modern technology that allows for continuous quality control,

a high level of mammography experts, operational management and solving organizational problems, and creates comfortable conditions for the population. The IS consists of the following modules: registry module, record keeping module, screening module, additional examination module, telemedicine module.

The pilot project demonstrated the importance of mammography screenings and the establishment of a comprehensive cancer control program for women. Early detection of cancer is a government priority

It is necessary to extend the positive experience of Bukhara to other regions of the country. Today, there are 31 mammographs in public clinics in the country (15 of them are mobile, 16 are stationary).

The implementation of a mammography screening program makes it possible to increase the number of cases of detection of breast cancer in the early stages, increase the life expectancy of patients, improve the quality of life of patients by providing more organ-preserving treatment, reduce the initial incidence of disability, and reduce treatment costs.

## LITERATURA

1. Fiorica JV. Breast Cancer Screening, Mammography, and Other Modalities // Clin Obstet Gynecol. - 2016. - Vol.59(4). - P. 688-709.

2. Hellquist BN, Czene K, Hjälm A, Nyström L, Jonsson H. Effectiveness of population-based service screening with mammography for women ages 40 to 49 years with a high or low risk of breast cancer: socioeconomic status, parity, and age at birth of first child // Cancer. – 2015. - Vol.121(2). – P. 251-8.

3. Hellquist BN, Duffy SW, Nyström L, Jonsson H. Overdiagnosis in the population-based service screening programme with mammography for women aged 40 to 49 years in Sweden // J Med Screen. – 2012. - Vol.19(1). – P. 14-9.

4. Jørgensen KJ. Mammography screening. Benefits, harms, and informed choice // Dan Med J. – 2013. - Vol.60(4). – P. 461-4.

**FEATURES OF THE COURSE OF ACUTE KIDNEY INJURY IN CHILDREN  
WITH TUBULOINTERSTITIAL NEPHRITIS.  
ANALYSIS OF A CLINICAL CASE**

**Obolonska Olha**

Doctor of Philosophy,  
associate professor of the department  
of propaedeutics children's diseases  
and pediatrics 2

Dnipro State Medical University

**Chupryna Kateryna**

Student

Dnipro State Medical University

**Soichenko Pavlo**

Student

Dnipro State Medical University

м. Дніпро, Україна

Dnipro, Ukraine

**Introduction.** Currently, the problem of diagnosis and treatment of tubulointerstitial nephritis (TIN) is very relevant. Today, TIN is one of the main causes of the development of chronic renal failure (CKD), namely, it accounts for 20-40% of cases. Acute kidney damage - 5-15%.

Tubulointerstitial nephritis (TIN) is a group of nonspecific lesions of the interstitial tissue and tubules of the kidney, which can further spread to all structures of the kidney tissue. The reasons that lead to the development of TIN can be infectious processes caused by bacteria, viruses, metabolic disorders, heavy metals, diseases with an immune genesis. But the problem of medicinal or toxic damage to the kidneys is one of the most urgent for modern nephrology. Approximately 6-60% of all cases of acute kidney injury are caused by TIN. In 50% of cases, the etiology of TIN is drugs and toxins.

**Aim.** To highlight the peculiarities of the course of acute kidney injury in children with TIN, as a variant of the threat of developing chronic kidney disease (CKD).

**Materials and methods.** A retrospective analysis of 12 cases of TIN in children aged 3 to 14 years was conducted on the basis of the intensive care unit and efferent methods of treatment of acute and chronic intoxications in children of the CE "Regional Medical Center of Family Health" DRC".

**Results and discussion:** The interaction of the causative factor leads to lymphohistiocytic infiltration and swelling of the tubulointerstitial tissue, dystrophy, necrosis of the tubule epithelium. In the process of resolving TIN, there is an increase in reparative processes in the form of fibrosis, which leads to the development of chronic kidney disease (CKD).

As a result of the analysis, the following data were revealed: out of 12 cases, in 2 children (16.7%) the cause of the development of TIN was drug damage (contrast and ceftriaxone), in 4 (33.3%) toxic substances (energy drinks, and 1 -damage in the war zone), 6 (50%) have viral and bacterial toxins. Needed renal replacement therapy 9 children (75%), of which 5 children (55.5%) developed CKD. One child required a kidney transplantation.

A clinical case: patient K., 14 years old, transferred from the district hospital to the intensive care unit in critical condition, 15b according to SHKG, pupils D=S, photoreaction preserved, heart rate 106/min, t 36.8C. There are no meningeal signs, there are no focal neurological symptoms. The skin is dry, pale, clean. Visible mucous membranes are pink, dry. There are microcirculatory disorders. There are generalized edemas. Peripheral lymph nodes are not enlarged. Respiratory rate 18/min, clinically mixed dyspnea. Oxygen dependent: SpO<sub>2</sub> 88%, FiO<sub>2</sub> 0.3. Auscultatory breathing is hard, evenly performed on both sides, weakened in the lower parts, there are no wheezes. Additional muscles in the act of breathing do not accept. Heart sounds are loud, the rhythm is correct, tachycardia. The abdomen is soft, painless in all parts. The liver is near the edge of the costal arch, the spleen is not palpable. Peristalsis is heard. Urination through a urinary catheter, diuresis 0.2ml/kg/hour. Examined by the surgeon on duty, there are no signs of acute surgical pathology. From the anamnesis of life: In the neonatal period, she suffered congenital pneumonia, DN 3rd stage, carditis, acute kidney injury. Other transferred diseases:



ARVI, bronchitis, chicken pox (2014), acute tonsillitis, otitis. Operations and blood transfusions are denied. She was not registered at the dispensary. Vaccination according to the vaccination calendar. Risk factors for the development of kidney damage in the anamnesis were kidney damage in the newborn period, periodic use of energy drinks, and an independent overdose of antipyretic drugs in the treatment of a respiratory disease, and possible Covid-19.

From the anamnesis of the disease: The child became acutely ill, when he began to complain of an increase in body temperature to 40.0C, impaired urination, swelling of the face, upper and lower limbs and trunk, paleness of the skin, an increase in blood pressure to 160\110 mmHg. , periodic cough, marked general weakness, loss of appetite. The mother independently gave the child: Ibufen, Paracetamol, Analdim. There were no improvements, the parents went to the family doctor on the 2nd day, where the child underwent a Cito-test for Covid-19, the result was positive. Received recommendations: Nurofen, Paracetamol, Angilex, Prospan, Vitomax. No improvements were noted. In 3 days, the child was re-conducted a Cito-test for Covid-19, the result was negative. Her condition worsened, she was hospitalized in the VAIT. A general blood test revealed severe anemia (Hb 53 g/l), leukocytosis with a shift of the leukocyte formula to the left. biochemical blood analysis, which revealed an increase in creatinine to 1165  $\mu$ mol/l, urea 28.8 mmol/l, hypoproteinemia, hypoalbuminemia, hyponatremia and an increase in the level of C-reactive protein. An ultrasound of the peritoneal cavity and extraperitoneal space was performed, which revealed echo signs ascites, bilateral hydrothorax, acute nephritis, diffuse changes in the liver and pancreas.

According to the results of the general analysis of urine: proteinuria, leukocyturia, macrohematuria, epitheliocytes and granular cylinders are present.

On the basis of complaints, anamnesis, objective and additional methods of examination, a diagnosis of acute tubulointerstitial nephritis was made. Acute kidney damage. Secondary arterial hypertension of the 2nd century. Severe anemia.

The following additional examinations were also carried out:

1. Echocardiogram, the contractile function is satisfactory, the cavities are not

enlarged, LV hypertrophy, the endocardium is normal, the pericardium: the separation of the leaflets is 4 mm, the valves are unchanged, the blood flow velocity is normal, in the abdominal part of the aorta there is a pulsating flow

2. Antinuclear antibodies – 1:100 (negative result at titer <1:100)

3. PTH – 228 pg/ml (elevated level)

4. Erythropoietin - 4.69 mU/ml (reduced level)

At the start, the following treatment was prescribed: 1) Renal replacement therapy (hemodialysis). Albuven 20% 200.0 in/in drops, erythrocyte mass A(II) neg 353.0+313.0 in/in drops, amoxicillin clavulanate, furosemide, calcium gluconate, dexamethasone, captopres, enalapril, heparin, sodium Hydrocarbonate 4% .

After an examination by a cardiologist and an echocardiogram, as a result of which secondary (renovascular) arterial hypertension was confirmed, Amlodipine 2.5 mg 4 times a day (in the absence of an increase in blood pressure 5 mg) and Nebivolol 1.25 mg 2 times a day were prescribed day (increase in dosage to 2.5 mg 2 times a day)

After the therapy, there were no positive dynamics. Anuria remained, blood and urine analysis indicators did not show significant changes.

Within a week, by decision of the council, the preliminary diagnosis was changed to chronic kidney disease, stage 5, terminal stage. Chronic tubulointerstitial nephritis. Secondary arterial hypertension of the 2nd stage, severe anemia, edema syndrome, pulmonary edema. Over the course of 10 days, a decrease in hypercreatinemia and urea is noted. The degree of anemia was corrected to 2. On the recommendation of a nephrologist: add 8000 IU of Epibiocrin per week in 2 doses to the therapy. 30.11.23 Anemia of the 2nd degree persists. In the absence of positive dynamics, the patient is indicated for kidney transplantation from a family donor, which was carried out after 3 months of treatment.

**Conclusions:** The course of TIN in children is a threat to the development of the terminal stages of CKD and requires a modern approach to diagnosis and treatment.

# INFLUENCE OF COMBINED NEUROPROTECTIVE THERAPY ON OBSTETRICAL RESULTS OF BIRTH IN FETES WITH EARLY FORM OF FETAL GROWTH RESTRICTION

**Puchkov Volodymyr Anatoliyovych**

Doctor of Medicine, Associate Professor

**Deinichenko Olena Valeriivna**

PhD., Associate Professor

**Bohomolova Oksana Andriivna**

Assistant

Zaporizhzhia State Medical and Pharmaceutical University,

Zaporizhzhia, Ukraine

**Introductions.** Fetal growth restriction (FGR) is often associated with the fetus not reaching its genetic and biological growth potential and can be the result of several causes, but one of the most common causes is placental dysfunction. Although the highest mortality occurs in fetuses with a birth weight below the 2.3rd percentile, an increased perinatal risk exists even if the fetal weight is above the 10th percentile [Lees, C. C., Romero, . 2022]. Hypoxia and oxidative stress, caused by an increase in reactive oxygen species and/or a lack of availability and activity of antioxidants, have long been associated with FGR. Changes in oxygen concentration can cause sterile inflammation of the placenta, possibly exacerbating placental dysfunction and impairing fetal development during pregnancy with FGR [Nüsken, E., Appel, S., 2024]. The brain of the fetus is especially sensitive to the disturbance of growth conditions in the mother's womb. It has been shown that in newborns with FGR, changes in brain structure that occur during the prenatal period persist until adolescence. Such changes alter brain connectivity and are associated with neurodevelopmental disorders [Wixey, J. A., 2021].

**Aim.** To evaluate the effectiveness and impact of complex neuroprotective therapy in fetuses with fetal growth retardation on the obstetric outcomes of delivery.

**Materials and methods.** The case-control study involved 63 women with a singleton pregnancy between 24 and 34 weeks of gestation who were treated at the

Zaporizhzhia Regional Perinatal Center from 2018 to 2021. The study participants were divided into 2 groups. Group I included 30 pregnant women with early fetal growth retardation who were prescribed neuroprotective therapy by prescribing melatonin (12 mg/day) in combination with citicoline (1000 mg/day). Group II included 33 pregnant women with an early form of FGR, whose pregnancy and childbirth management was provided for by the current Order of the Ministry of Health of Ukraine. FGR was diagnosed according to current clinical protocols. Statistical analysis was performed using the "STATISTICA®" program. The statistical significance of differences between groups was determined using Fisher's exact test for qualitative indicators, and Student's T-test for quantitative ones.

**Results and discussion.** The average age of pregnant women, parity, term of pregnancy at inclusion, as well as clinical and anamnestic characteristics in the study groups, did not reveal a statistically significant difference ( $p > 0.05$ ). Among somatic pathologies, hypertensive disorders during pregnancy prevailed, the frequency of which was 7.6% and 10.2% in groups I and II, respectively, and had no statistically significant differences ( $p > 0.05$ ).

Peculiarities of the course of childbirth in the research groups showed that the average term of childbirth in the I group was statistically greater ( $p < 0.05$ ) and was 35.7 weeks, compared to 33.0 weeks in the II group. The frequency of premature births in group I was 2 times lower than in group II, and amounted to 41.3% versus 81.8%, respectively. The most frequent indication for premature birth was signs of fetal distress during pregnancy, which in the II group amounted to 66.7%, which was 2 times higher than the corresponding indicator of the I group (22.6%) ( $p < 0.001$ ). The frequency of premature detachment of the normally located placenta occurred in 12.1% in the II group and was not in any case in the women of the I group ( $p > 0.0001$ ). Delivery by caesarean section was also higher in group II compared to group I (81.8% versus 46.7%). The average birth weight in group I was statistically significantly higher ( $p < 0.05$ ) (1988.0 g) compared to group II (1470.0 g). Apgar score  $< 7$  points at 5 minutes in the II group was 3.6 times higher than the corresponding indicator in the I group and was 48.5% and 13.3%, respectively

( $p < 0.001$ ). The need to stay in the intensive care unit in group I was 46.7%, which is 1.5 times less than in group II (69.7%) ( $p < 0.001$ ). The total duration of hospitalization of newborns in the hospital in the I group was statistically shorter (15.2 days) compared to the II group (26.2 days) ( $p < 0.001$ ).

**Conclusion.** The proposed complex neuroprotective therapy, which includes the combined use of melatonin with citicoline in fetuses with an early form of growth retardation, allowed to improve the obstetric outcomes of delivery.

# **SURGICAL TREATMENT IN WOUNDED WITH GUNSHOT TIBIA FRACTURES**

**Valovina Yurii Dmytrovych**

Assistant of the Department of Traumatology, Orthopedics,  
and Emergency Military Surgery  
Ivano-Frankivsk National Medical University

**Halii Zorian Ivanovich**

Assistant of the Department of Traumatology, Orthopedics,  
and Emergency Military Surgery  
Ivano-Frankivsk National Medical University

**Valovina Nelia Yuriivna**

Student of Medical Faculty,  
Ivano-Frankivsk National Medical University

**Introductions.** Gunshot fractures in the lower extremities constitute a substantial portion of musculoskeletal injuries, making up approximately 58%. Out of these, gunshot tibia fractures occur 42-45%. According to literary sources, it is known that gunshot bone fractures due to the use of small arms in 35.1% of cases are multifragmentary and in 41.3% - comminuted fractures. A large proportion of primary defects of bone tissue attracts attention - 79.3%, of which, according to various sources, in 30.6-41.3% of cases the bone defect is more than 3 cm. An integrated approach to treatment provides prerequisites for combating the manifestations of primary and secondary infection, contributes to the prevention and development of complications. Surgical treatment is aimed at eliminating defects of soft-tissue and bone structures. Nowadays, there is no single approach to the surgical treatment of gunshot bone fractures with present defects. Therefore, the search for methods to improve treatment outcomes in these patients remains extremely relevant.

**Aim.** Enhance the surgical treatment for wounded patients with gunshot injuries to the lower limbs and bone defects.

**Materials and methods.** A distraction bone grafting technique was applied in 7 patients with lower extremity injuries and open gunshot fractures of the tibia. The average age of the patients was  $34 \pm 8.4$  years (ranging from 24 to 41 years). The

wounded soldiers were admitted to the IV stage of specialized medical care on average on the 7.2nd day (ranging from 3 to 18 days). Surgical treatment was carried out in several stages: stabilization of fragments using an external fixation device (EFD), healing of soft tissue injuries through staged debridements, use of negative pressure wound therapy (NPWT), skin grafting on a vascular pedicle, correction of fragment displacement in the EFD. Given the presence of a bone defect greater than 3 cm, the final stage for these patients involved non-free autogenous bone grafting using distraction regenerate.

**Results.** The evaluation of the feasibility of distraction auto-osteoplasty was based on the positive wound healing dynamics and the absence of infectious complications. The NPWT method was used in all patients with gunshot wounds, secondary necrosis, and soft tissue defects. One patient underwent autodermoplasty using a sural rotational fasciocutaneous flap. The distraction of bone fragments in the external fixation device was carried out for a duration of 5 to 8 months, depending on the size of the bone defect. The formation of the distraction regenerate was monitored with serial radiographs and was successfully achieved in all 7 patients. At the site of the junction of the repositioned bone fragments following terminal resection, consolidation occurred within the permissible immobilization timeframes.

**Conclusions.** Treatment of patient with gunshot fractures and bone tissue defects is prolonged and requires a comprehensive approach. The use of NPWT improves the dynamics of wound healing and reduces the duration of infectious complications in the affected segments. The use of distraction osteogenesis allowed the replacement of formed bone defects in 7 treated patients and contributed to the complete consolidation of fragments in gunshot fractures of the tibia.

# КЛІНІЧНІ ЗМІНИ НИРКОВОГО РЕЗЕРВУ У ХВОРИХ НА ХРОНІЧНЕ ОБСТРУКТИВНЕ ЗАХВОРЮВАННЯ ЛЕГЕНЬ II-III СТАДІЇ У ПОЄДНАННІ З ГІПЕРТОНІЧНОЮ ХВОРОБОЮ II СТАДІЇ

**Акімова Лілія Сергіївна,**  
асистент кафедри внутрішніх хвороб 3, аспірант  
Запорізький державний медико-фармацевтичний університет  
м. Запоріжжя, Україна

**Вступ.** Велика кількість досліджень доводить важливу роль гіпертонічної хвороби у виникненні та прогресуванні порушення функції нирок через вплив на стан внутрішньониркової гемодинаміки з підвищенням тиску в гломерулах, активацію РААС, стимуляцію прогресування нефросклерозу. Літературні дані свідчать, що ХОЗЛ, як системне запальне захворювання, що супроводжується хронічною гіпоксією та активацією прозапальної ланки імунної системи, також призводить до ураження нирок через порушення інтраренального кровообігу та посилення процесів фіброзування в нирковій паренхімі. Порушення функції нирок на ранніх стадіях є безсимптомним або проявляється неспецифічно. В свою чергу, виражене порушення функції нирок на пізніх стадіях є необоротним та значно знижує якість життя пацієнтів, а застосування нефропротективних стратегій лікування є набагато менш результативним та ефективним, ніж при початкових ознаках ураження нирок. Отже, з клінічної та наукової точки зору дуже актуальним є виявлення ушкодження нирок на початковій безсимптомній стадії. Порушення функціонального ниркового резерву є одним із ранніх та чутливих маркерів зниження ниркової функції у хворих на ХОЗЛ в поєднанні з ГХ.

**Мета роботи.** Вивчити клінічне значення порушення функціонального ниркового резерву у пацієнтів із хронічним обструктивним захворюванням легень (ХОЗЛ) та гіпертонічною хворобою (ГХ).

**Матеріали і методи.** Обстежено 30 пацієнтів з ХОЗЛ II-III стадії в коморбідності з ГХ II стадії з I-III ступенем артеріальної гіпертензії (АГ), 19



чоловіків та 11 жінок, середній вік становив  $55,4 \pm 1,93$  роки, без ознак клінічно значущої супутньої патології.

Дослідження внутрішньониркової гемодинаміки проводили шляхом визначення функціонального ниркового резерву (ФНР), використовуючи показники швидкості клубочкової фільтрації (ШКФ) за кліренсом ендogenous креатиніну до та через 2 години після проведення перорального протеїнового навантаження в умовах адекватного водного режиму. Також пацієнтам проводили добове моніторування АТ за допомогою апарату «CardioTens» («Meditech», Угорщина), при цьому оцінювали такі показники: середні значення систолічного (САТ), діастолічного (ДАТ), середнього та пульсового АТ за добу (д), денний (дн) та нічний (н) періоди, варіабельність САТ та ДАТ; навантаження тиском оцінювали за індексом часу (ІЧГ) та індексом площі (ІПГ) АГ. Добовий індекс (ДІ), що характеризує добовий ритм АТ, розраховували окремо для САТ та ДАТ. Дослідження функції зовнішнього дихання проводили згідно з рекомендаціями Американського торакального та Європейського респіраторного товариства (ATS/ERS) на апараті «СППРОКОМ» з використанням програмного забезпечення відповідно до рекомендацій у положенні пацієнта сидячи. Для кількісної оцінки самопочуття хворого та тяжкості перебігу ХОЗЛ використовували опитувальник САТ-тест (COPD Assessment Test). Усі хворі отримували традиційну терапію із персоніфікованим підбором препаратів.

Аналіз нормальності розподілу оцінювали за критерієм Shapiro-Wilk. Оцінка ступеня взаємозв'язку між парами незалежних ознак, виражених у кількісних шкалах, здійснювалася за допомогою коефіцієнта рангової кореляції Пірсона. Результати дослідження оброблені із застосуванням статистичного пакету програм «SPSS 16», «Microsoft Excel 2015» та Statistica for Windows 13 (StatSoft Inc., № JPZ804I382130ARCN10-J), для всіх видів аналізу за статистично достовірні вважали відмінності при рівні  $p < 0,05$ .

**Результати та обговорення.** Серед обстежених переважали пацієнти "non-dipper", хворі із добовим профілем АТ типу "dipper" склали всього третину

(33,33%). Після проведення перорального білкового навантаження всі обстежувані були поділені на 3 групи залежно від величини ФНР: 1-а група (7 осіб) – особи, у яких збільшення ШКФ після перорального навантаження білком у порівнянні з базальною ШКФ склало  $>10\%$  (збережений ФНР), 2-а група (12 осіб) – пацієнти, у яких вищезазначений показник становив 5-10% (знижений ФНР) та 3-я група (11 осіб) – хворі з приростом ШКФ  $<5\%$  (виснажений ФНР).

Отримані в ході дослідження дані свідчать, що максимальні значення ФНР мали хворі з добовим профілем АТ типу "dipper", ФНР у цієї групи пацієнтів становив  $8,67 \pm 0,52\%$ . Пацієнти "non-dipper" характеризувалися нижчим (на 39,24%) нирковим резервом порівняно з вищеописаною групою ( $p < 0,01$ ). Найбільшою мірою порушення ФНР виявлено у хворих із негативними значеннями ДІ (цей показник дорівнював  $1,97 \pm 0,24\%$ ). Також виявлено статистично значущу кореляційну залежність для пар ФНР та ІЧГСАТд ( $r=0,63$  при  $p < 0,05$ ), ІЧДАТд та ІПГДАТн ( $r=0,71$  і  $0,74$  при  $p < 0,05$ ). Менш значущі взаємозв'язки були виявлені і для показників опитувальника САТ-тест та індексу Тіффно ( $r=0,49$  та  $0,43$  при  $p < 0,05$  у всіх випадках).

**Висновки.** Результати проведеного дослідження продемонстрували, що у хворих на ХОЗЛ+ГХ має місце достовірне порушення внутрішньоренальної гемодинаміки, яке визначається зниженням резервної здатності нирок та свідчить про процеси інтрагломерулярної гіперфільтрації /гіпертензії при даній коморбідності. Більше того, ФНР, як маркер ренальної дисфункції, виявився достовірно взаємопов'язаним як із показниками, що характеризують порушення добової динаміки АТ, так і з параметрами тяжкості респіраторних порушень.

# ТУРНИКЕТНИЙ СИНДРОМ: ПАТОГЕНЕЗ ТА ШЛЯХИ УНИКНЕННЯ

**Бельмасова Марія Сергіївна,**  
здобувач вищої освіти II медичного факультету  
Харківський національний медичний університет  
Кафедра хірургії № 4  
Завідуючий кафедрою професор  
**Макаров В. В.**  
Науковий керівник:  
асистент кафедри хірургії  
**Феськов Володимир Михайлович,**  
к.мед.н., асистент

**Вступ:** турнікетний синдром - актуальне питання сучасної медицини, в основі якого лежить реперфузійний синдром, що є універсальним механізмом пошкодження і має місце у процесі лікування ряду патологій: реваскуляризації міокарда при інфаркті, защемленої грижі, усуненні кишкової непрохідності, реконструкції кровопостачання нижніх кінцівок, при трансплантації органів.

На сьогоднішній день наслідком турнікетного синдрому є 28,8% ампутацій нижніх кінцівок, тому розуміння тонких патогенетичних механізмів, буде сприяти зменшенню ускладнень.

**Ціль роботи:** запропонувати шляхи профілактики турнікетного синдрому.

**Матеріали та методи:** Проведено огляд сучасної спеціальної літератури.

**Результати та обговорення:** В основі турнікетного синдрому лежать три парадокси:

1. Іонний парадокс, що проявляється збільшенням осмолярності ішемізованої тканини і призводить до її набряку, та подальшому погіршенню мікроциркуляції.

2. Кальцієвий парадокс, обумовлений входженням кальцію в клітину, що спричиняє пошкодження рибосом та мітохондрій, супроводжується порушенням продукції білка та енергії, викликає спазм артеріол, активує утворення ейкозаноїдів, що в сукупності обумовлює місцеві мікроциркуляторні

порушення ішемізованої тканини, а також загальні прояви у вигляді гострої ниркової недостатності.

3. Кисневий парадокс, який виникає при відновленні кровопостачання, в попередньо ішемізованих тканинах. Під час ішемічного стану, коли тканини продовжують використовувати залишки активних форм кисню в якості джерела енергії, накопичується гіпоксантин, що призводить до додаткового пошкодження клітин активними формами кисню.

Зміни на клітинному рівні призводять до розвитку гострої ниркової недостатності, що виникає внаслідок зниження клубочкової фільтрації та за рахунок ендогенної інтоксикації. За відсутності кисню у достатній кількості, гіпоксія викликає некроз епітелію каналців, набряклість, клітинну інфільтрацію тканин і ураження капілярів нирок.

Таким чином, реперфузійний синдром є сукупністю ускладнень, які виникають вслід за відновленням кровотоку в раніше ішемізованих тканинах. Цей синдром є універсальною відповіддю організму на ішемію будь якої етіології.

Згідно сучасним рекомендаціям, показами для турнікету на кінцівку є:

1. Масивна кровотеча, яку не можливо зупинити за допомогою інших методів;
2. Травматична ампутація кінцівки;
3. Поєднані та множинні травми у одного й того ж постраждалого;
4. Наявність декількох постраждалих, які потребують зупинки кровотечі, в умовах обмеженої кількості медичного персоналу.
5. Надання першої медичної допомоги під вогнем.

Таким чином, вважається обґрунтованим накладання джгута за завищеними показаннями при наявності множинних та поєднаних життєзагрозливих ушкодженнях в одного і того ж пораненого, а також у разі обмеженої кількості медичного персоналу при наявності кількох постраждалих з життєзагрозливими травмами. Але ж саме цей контингент є групою ризику розвитку турнікетного синдрому з вірогідністю ампутації, яка обумовлена саме

реперфузійним синдромом, а не первинним ушкодженням, і гострої ниркової недостатності.

Тому одним із найважливіших методів профілактики турнікетного синдрому в поєднанні з патогенетичним лікуванням є організація успадкованості на різних етапах евакуації, а також навчання наданню першої медичної допомоги.

### **Висновки:**

1. Причиною турнікетного синдрому є реперфузійне ушкодження, що супроводжується кисневим, іонним та кальцієвим парадоксами, клінічними проявами яких є гангрена та гостра ниркова недостатність;

2. На сьогоднішній день 28,8 % ампутацій є наслідком турнікетного синдрому;

3. Одним із шляхів профілактики розвитку турнікетного синдрому та зниження кількості ампутацій є виділення групи поранених, яким турнікет було накладено за загальними показаннями (поєднані та множинні травми у одного й того ж постраждалого, велика кількість потерпілих при обмеженій кількості медичного ресурсу).

### **СПИСОК ВИКОРИСТАНИХ ДЖЕРЕЛ:**

1. Пост-турнікетний синдром. Клінічні випадки А. Заставнюк НІН, 2019

2. Kotwal, R. S., Montgomery, H. R., Kotwal, V. M., Champion, H. R. & Holcomb, J. V. (2011). Eliminating

3. Вивчення вражаючих факторів сучасної війни, що призводять до втрати кінцівки А. А. Беспаленко, А. В. Динец, М. Коваль, В. Г. Мішалов.

4. Emergency tourniquets for civilians: can military lessons in extremity hemorrhage be translated? / G. Ode, J. Studnek, R. Seymour [et al.] // J. Trauma Acute Care Surg. – 2015. – Vol. 79 – P. 586–591.

5. Коваленко В. М. Актуальні проблеми здоров'я та мінімізація їх в умовах збройного конфлікту в Україні : посібник / В. М. Коваленко,

В. М. Корнацький. – К. : ННЦ «Інститут кардіології ім. М. Д. Стражеска»

6. Геник С. М. Реперфузійний синдром після ревазуляризації ішемії нижніх кінцівок / С. М. Геник, А. В. Симчич // Серце і судини.— 2016.

7. Проблеми діагностики та лікування турнікетного синдрому при вогнепальних пораненнях верхніх і нижніх кінцівок. Хорошун Е. М., Макаров В. В., Негодуйко В. В., Шипілов С. А., Клапчук Ю. В., Тertiшний С. В.

# **ПОКАЗАННЯ ДО ІНТРАМЕДУЛЯРНОГО ОСТЕОСИНТЕЗУ ПЕРЕЛОМІВ ТІЛА КЛЮЧИЦІ КОМПРЕСІЙНИМ СТРИЖНЕМ**

**Герцен Генріх Іванович**

д.мед.н.професор

**Гапон Олександр Миколайович**

аспірант

**Білоножкін Генадій Генадійович**

к.мед.н., доцент

кафедра ортопедії та травматології

НУОЗ України ім. П. Л. Шупика

## **Вступ**

Історично «золотим стандартом» лікування переломів тіла ключиці був консервативний метод. Як повідомив у 1960р. С.S.Neer при використанні даного метода його невдача у вигляді незрощення ключиці складала менше 1% спостережень. Однак, як засвідчили багато авторів наприкінці 19 і початку 20 століття кількість неблагоприємних результатів консервативного лікування переломів тіла ключиці досягла 20-30% випадків, серед цих неблагоприємних результатів відомі: незрощення відламків ключиці і зрощення з деформацією і укороченням кістки, псевдоартрози.

З урахуванням приведених даних значно ширше стали використовувати хірургічні методи лікування переломів тіла ключиці - остеосинтез різними імплантами такими як шпичками, стрижнями, пластинами.

У 2018 році публіковані дані М. Herteleev et all засвідчили збільшення хірургічних втручань з приводу переломів тіла ключиці за спостережний термін десятиріччя до 1900 років порівнював найбільш розповсюдженні способи остеосинтеза дислокованих переломів тіла ключиці пластинами і інтрамедулярними стрижнями в аспекті розмірів хірургічного доступу, травматизації м'яких тканин та кістки, тривалості операції, можливості використати закритий малоінвазивний остеосинтез, слід відмітити переваги інтрамедулярного остеосинтеза. Однак у літературі таки існує думка, що не всі

типи переломів тіла ключиці підлягають до можливості використання інтрамедулярного остеосинтеза, при її багатоуламкових переломах більш надійний накістковий остеосинтез пластинами.

### **Мета роботи**

Визначити показання для інтрамедулярного остеосинтеза переломів тіла ключиці компресуючим стрижнем на основі вивчення результатів клініко-функціональних і рентгенологічних досліджень.

### **Матеріал та методи**

Дослідження охоплюють 37 пацієнтів з закритими діслокованими переломами тіла ключиці OTA15A (12 хворих) OTA15B (18 хворих), OTA15C (7 хворих) за класифікацією AO/ASIF у віці 21-63 роки, серед них було 14 жінок і 23 чоловіка. Всім пацієнтам із 1-4 дня після травми в клініці ортопедії і травматології в лікарні м.Києва під провідниковою анестезією виконано інтрамедулярний остеосинтез переломів тіла ключиці компресуючим стрижнем, при цьому у 28 випадках закрито, у 9 відкрито. Пацієнтам у післяопераційному періоді у динаміці проводили клініко-функціональне і рентгенологічне дослідження. При цьому ступінь больового синдрому у зоні перелома ключиці оцінювали за допомогою суб'єктивної візуально-аналогової шкали ВАШ, відновлювання функції верхньої кінцівки вивчали на основі функціональної шкали DASH-scores, характер зрощення відламків ключиці оцінювали рентгенологічно у динаміці спостереження, статистичну обробку результатів дослідження виконували за допомогою методів медико-біологічної статистики з використанням пакета Statistica I. О. Дослідження відповідало етичним стандартам Хельсинської декларації. Пацієнти були проінформовані і дали згоду на виконання досліджень. Протокол дослідження був схвалений радою національного університета охорони здоров'я України ім. П. Л. Шупика.

### **Результати і обговорення**

Результати металоостеосинтеза (МОС) діслокованих переломів тіла ключиці компресуючим інтрамедулярним стрижнем у динаміці спостереження ми порівнювали їх відповідно типів переломів (OTA15A, OTA15B, OTA15C).



Так на 3 добу після операції больовий синдром знизився у всіх пацієнтів, досягаючи за шкалою ВАШ  $7.5 \pm 2.2$  бала ( $p < 0,001$ ), порівнюючи з доопераційним часом, що стосується ділянки функціонального стану верхньої кінцівки пацієнтів за шкалою DASH-score, то через 1,5 місяці після операції середня сума балів складала після остеосинтезу всіх типів переломів у середньому  $27 \pm 2.4$  бала. Розбіжності показників DASH-score були виявлені серед пацієнтів з різними типами переломів у наступні терміни спостережень: так через 3 місяці після МОС при переломах типа ОТА15А та ОТА15В вони склали  $13.3 \pm 3.24$  бала, при переломах 15С- $19,8 \pm 4.3$  бала, через 6 місяців після операції відповідно  $3.2 \pm 1.7$  балів і  $9.4 \pm 2.3$  бала, через 12 місяців після операції  $1,49 \pm 0.93$  і  $6,5 \pm 2.4$  бала. Ці дані свідчать про благоприємні результати відновлення функції верхньої кінцівки після інтрамедулярного МОС тіла ключиці серед пацієнтів з переломами типа 15А, 15В менш благоприємні функціональні результати серед пацієнтів з переломами 15С (уламковими).

Що стосується рентгенологічних термінів зрощення тіла ключиці, то вони при переломах типа ОТА15А та ОТА15В склали у середньому  $10.2 \pm 1,3$  тижня (діапазон 8-12 тижнів). При цьому сповільненого зрощення як і незрощення не було констатовано. В тій же час при переломах тіла ключиці типа ОТА15С із 7 пацієнтів у 4 зрощення кістки було констатовано на протязі 10-14 тижнів (у середньому  $12 \pm 2.4$  тижня). У 1 пацієнта було відмічене сповільнене зрощення ключиці до 21 тижня, у 2 пацієнтів відмічене незрощення ключиці, яким було виконано повторне хірургічне втручання МОС ключиці контурованою пластиною LSP.

Таким чином наші спостереження підтверджують думку ряду авторів (I.Hall et all., 2021 S.M. Youn et.all., 2022), що інтрамедулярний остеосинтез переломів тіла ключиці, як закритий так і відкритий доцільний при її переломах типа ОТА15А, ОТА15В в результаті чого спостерігаються благоприємні функціональні і рентгенологічні результати. В той же час при переломах тіла ключиці ОТА15С цей метод МОС не є надійним, перевагу треба надавати МОС контурованою пластиною LSP не дивлячись на більш виразну травматизацію

тканин під час хірургічного втручання.

### **Висновки**

1. Малоінвазивний інтрамедулярний остеосинтез компресуючим стрижнем показаний при переломах тіла ключиці OTA15A, OTA15B, забезпечує добрі функціональні і рентгенологічні результати. Цей метод остеосинтеза не показаний при переломах тіла ключиці типа OTA15C.

2. При переломах тіла ключиці типа OTA15C у т.ч. багатоуламкових, спостерігається ускладнення її остеосинтеза інтрамедулярним стрижнем у вигляді сповільненого зрощення або незрощення, що свідчить про протипоказання використання цього хірургічного метода.

# ПОРІВНЯЛЬНА ХАРАКТЕРИСТИКА ПОКАЗНИКІВ СТРЕС-РЕГУЛЮЮЧИХ СИСТЕМ У ДІВЧАТ-ПІДЛІТКІВ РІЗНОГО ВІКУ В УМОВАХ ВІЙНИ В УКРАЇНІ

**Кашкалда Діна Андріївна,**

к. б. н., старший науковий співробітник,  
провідний науковий співробітник лабораторії  
гормонально-метаболических та імунологічних досліджень

**Волкова Юлія Василівна,**

к. б. н., завідувач лабораторії гормонально-метаболических  
та імунологічних досліджень

ДУ «ІОЗДП НАМН України» м. Харків

**Сухова Лілія Леонідівна,**

к. іст. н., науковий співробітник лабораторії  
гормонально-метаболических та імунологічних досліджень

ДУ «ІОЗДП НАМН України» м. Харків

Проживання у зонах воєнних дій, негайна реакція на стрес, втеча та вимушена міграція можуть надавати довічний негативний вплив на фізичний і психічний розвиток дітей та підлітків. Висока поширеність депресії та посттравматичного стресового розладу (ПТСР) зберігаються тривалий час після припинення бойових дій .

Відомо, що діти різних вікових груп мають різні тенденції до проживання травмованого досвіду війни. Раніше ми встановили, що дівчата найбільш стресочутливі до подій, пов'язаних зі змінами стрес-регулюючих систем в період війни в Україні. У зв'язку з цим актуальним є вивчення впливу воєнних дій в Україні на показники стрес-регулюючих систем у дівчат в різні періоди статевого дозрівання.

**Мета дослідження** – охарактеризувати зміни показників стрес-регулюючих систем у дівчаток-підлітків різного віку в умовах війни в Україні.

**Матеріали та методи.** Під спостереженням знаходилося 113 дівчат у віці 10-18 років, які перебували на стаціонарному лікуванні в клініці ДУ «Інститут охорони здоров'я дітей та підлітків НАМН України» з приводу різних

соматичних захворювань. Залежно від віку школярок було виділено 3 групи: 1-діти 10-12 років; 2 – 13-15 років; 3 – 16-18 років. Обстеження пацієнток проводилося до повномасштабного вторгнення Росії в Україну (83 дівчинки) та після 24 лютого 2022 року (26 підлітків).

Про інтенсивність стрес-реалізуючих систем судили по рівню кортизолу (К) та пролактину (ПРЛ) в сироватці крові (імуноферментний метод, набори фірми «Бест Діагностик», Україна). Стан стрес-лімітуючих систем оцінювали за вмістом серотоніну (С) в цілісній крові.

Розраховано індекси відношення К та ПРЛ до рівня С (К/С та ПРЛ/С, відповідно), що відображають адекватність стрес-лімітуючих та стрес-реалізуючих систем і складають основу захисно-приспосувальної реакції організму.

Статистичний аналіз проводився за допомогою пакетів програм «Excel Microsoft Office», «Statgraphics Plus 5.1». Для оцінювання достовірності відмінностей застосовано критерій Манна-Уїтні. Дані наведено у вигляді медіани (Me). Статистичну значущість прийнято за  $p \leq 0,05$ .

**Результати та обговорення.** Аналізуючи отримані результати, ми виявили вікові зміни рівня стрес-гормонів у групі дівчат залежно від періоду воєнних дій в Україні. Встановлено, що у дівчат 10-12 років після повномасштабного вторгнення Росії в Україну концентрація кортизолу, найбільш яскравого представника стрес-реалізуючих гормонів збільшується в 1,6 рази порівняно з дітьми першої групи (Me складають 386,6 нмоль/л та 241,6 нмоль/л відповідно;  $p < 0,03$ ).

Одночасно зі зміною рівня основного стреспов'язаного гормону у дівчат цієї групи збільшується у 2,2 рази вміст пролактину (Me становлює 351,7 мМО/л проти 160,5 мМО/л у пацієнток першої групи;  $p < 0,03$ ). Пролактин має безліч фізіологічних функцій, впливає на центральну нервову систему, у тому числі має участь в реакціях на стрес. У стані депресії ПРЛ виробляється безконтрольно і може призводити до катастрофічних наслідків. Доведено зв'язок між самовідчуттям стресу, психопатологічними симптомами і гормоном

стресу ПРЛ за маніфестації психозів.

Збільшення концентрацій К та ПРЛ у підлітків 10-12 років 2-ї групи свідчить про активацію гіпоталамо-гіпофізарно-надниркової осі, яка регулює та контролює відповіді на стрес .

Разом зі змінами основних показників стрес-реалізуючих систем у дівчат цієї вікової категорії після повномасштабного вторгнення Росії в Україну спостерігаються суттєві відхилення з боку стрес-лімітуючих систем, зокрема рівня серотоніну. Відзначається його зниження більш ніж утричі (Ме складає 0,25 мкмоль/л і 0,85 мкмоль/л відповідно;  $p < 0,04$ ), що підкреслює відсутність адекватного включення стрес-лімітуючої системи на стрес-реакцію в умовах війни. Відомо, що стресові життєві події є факторами ризику депресії, патофізіологія якої тісно пов'язана з порушеннями в нейротрансмісії серотоніну.

Дисбаланс стрес-реалізуючої та стрес-лімітуючої систем підкреслюють виявлені суттєві зміни рівня коефіцієнтів адаптації. Співвідношення К/С та ПРЛ/С збільшуються більш ніж утричі: Ме становлює 1267,12 ум. од. і 1352,69 ум. од. у пацієток 2 групи відповідно Ме 377,40 ум. од. і 410,27 ум. од. у дівчат 1 групи;  $p < 0,01$ ).

У підлітків 13-15 років після повномасштабного вторгнення Росії в Україну також відзначається значне зниження (вп'ятеро) вмісту серотоніну ( $p < 0,01$ ). В той же час рівень кортизолу та пролактину не змінюються, однак відзначається суттєве збільшення індексів відношення стрес-реалізуючих гормонів до серотоніну (у 4-5 разів в порівнянні з 1 групою;  $p < 0,04$ ). Аналогічний характер змін показників стрес-регулюючих систем спостерігається у дівчат старшого віку (16-18 років).

Таким чином, порівняльна характеристика змін стрес-регулюючих показників у дівчат-підлітків різного віку виявила відмінні риси змін рівня стрес-гормонів залежно від періоду воєнних дій в Україні. Дівчата 10-12 років під час повномасштабного вторгнення Росії в Україну продемонстрували значно більшу реакцію на стрес за рівнем кортизолу, пролактину, серотоніну та

коефіцієнтів адаптації порівняно зі старшими підлітками. Очевидно, дівчатка цієї групи менш стресостійкі до подій, пов'язаних зі змінами регуляції гіпоталамо-гіпофізарно-надниркової системи, що згодом може призвести до порушення репродуктивного здоров'я.

Характерною особливістю впливу військових дій у період повномасштабного вторгнення Росії в Україну є низький рівень серотоніну в крові дівчат усіх вікових груп, що свідчить про дисрегуляцію стресової реакції, пов'язаної з депресією та іншими психопатологіями.

## **РІВЕНЬ GRP78 У ТКАНИНІ ШЛУНКА ДІАБЕТИЧНИХ ЩУРІВ ПРИ ЛІКУВАННІ МЕТФОРМІНОМ**

**Керімов Таріель Романович,**

аспірант

**Клиась Юлія Григорівна,**

к.біол.н., доцент

**Савосько Сергій Іванович,**

к.біол.н., доцент

**Натрус Артем Сергійович,**

студент

Національний медичний університет  
імені О. О. Богомольця, м. Київ, Україна

**Актуальність.** порушення з боку шлунково-кишкового тракту у пацієнтів із цукровим діабетом хоча і не становлять пряму загрозу життю, проте впливають на стан харчування та якість життя хворих. Дані про структурно-функціональний стан гландулоцитів шлунку на тлі цукрового діабету 2 типу (ЦД2) є обмеженими. До того ж, препарати для корекції станів ЦД можуть мати вплив на стан секреторних клітин. Імовірно, при ЦД2 можуть накопичуватися неправильно згорнуті білки в ендоплазматичному ретикулумі (ER), що викликає стрес ER. Внаслідок цього розвивається сигнальний шлях-розгорнута білкова відповідь (UPR) для відновлення гомеостазу ER.

**Ключові слова:** GRP-78, стрес ендоплазматичного ретикулуму, метформін, експериментальна модель ЦД2.

**Мета.** Дослідити рівень GRP78 – головного шаперону системи UPR у гландулоцитах шлунка діабетичних щурів та при лікуванні метформіном.

**Матеріали та методи.** Контрольна група тварин отримувала стандартний корм віварію. Для індукування ЦД2 самців щурів Wistar утримували на дієті з високим вмістом жирів протягом 3 міс. із подальшим одноразовим внутрішньовенним введенням стрептозотоцину (STZ) у дозі 25 мг/кг маси тіла. Щурам в групі лікування перорально вводили гіпоглікемічний засіб метформін

(ГЛЮКОФАЖ, Merck Sante, Франція, 60 мг/кг маси тіла) протягом 2 тижнів. Після введення летальної дози тіопенталу натрію тварин виводили із експерименту шляхом декапітації, зразки фундального відділу шлунка були розсічені для досліджень. Рівень GRP78 досліджували за допомогою Вестерн-блоту та імуногістохімічним методом.

Статистичну обробку результатів досліджень проводили за допомогою статистичного пакету IBM SPSS Statistics, версія 23.0 (SPSS Inc., США). Розподіл даних аналізували за допомогою тесту Шапіро-Вілка, статистичні відмінності між групами аналізували за допомогою одностороннього тесту ANOVA з поправкою Т'юкі. Відмінності між групами вважали статистично значущими при  $p < 0,05$ . Усі дані були отримані на основі трьох незалежних експериментів і представлені як середнє значення  $\pm$  SEM.

**Результати.** Методом Вестерн-блоту при ЦД2 встановлено збільшення рівня GRP78 у тканині фундального відділу шлунку в 1,5 рази відносно контрольної групи щурів ( $p < 0,05$ ). Призначення метформіну призводило до ще більшого зростання вмісту GRP78 – він у 2,4 рази перевищував значення контролю ( $p < 0,05$ ) (рис.1).

Імуногістохімічне виявлення GRP-78 у зразках тканин показало значну специфічність у локалізації експресії цього протеїну у клітинах GRP-78 (рис.2).

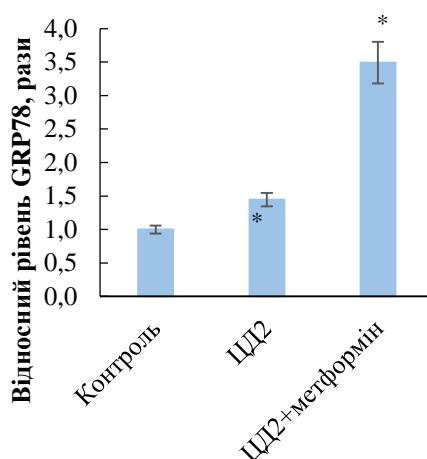

**Рис. 1. Відносний рівень GRP78 у фундальному відділі шлунку щурів із ЦД2 під впливом метформіну; \* $p < 0.05$  порівняно з контролем**

Позитивні клітини головним чином виявляли у епітеліальній пластинці



слизової оболонки шлунка і тільки поодинокі клітини ідентифікували у підслизовій основі.

Однак цитоплазматична імунореакція щодо GRP-78 була інтенсивною в епітеліальних клітинах власних залоз шлунка. Також виявлено залежність локалізації GRP-78-позитивних клітин у залозах. У контрольній групі ці клітини реєстрували у дні залоз і до 1/2 висоти (глибини або просвіту) залози. Експресія була слабкою (у порівнянні з дослідними групами) у окремих клітинах або групах клітин у складі кожної залози. У групі з діабетом GRP-78-позитивних клітин виявлено на рівні від 1/3 до 1/2 глибини залоз шлунка. Виявлено тенденцію до збільшення інтенсивності імунореакції щодо GRP-78. При ЦД2 на тлі лікування метформіном встановлено інтенсивну імунореакцію щодо GRP-78 (відносно контролю  $p < 0,001$ , відносно ЦД2  $p < 0,001$ ) і візуально збільшену кількість GRP-78-позитивних клітин.

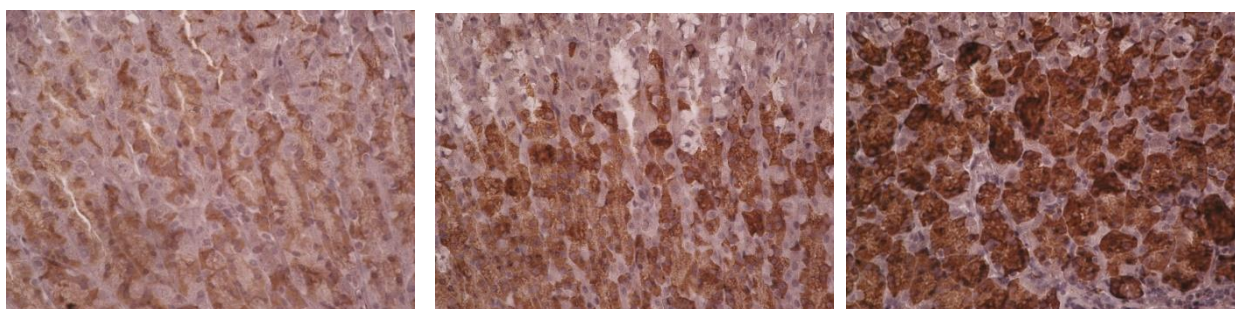

Контроль

ЦД2

ЦД2+метформін

**Рис. 2. Імуногістохімічне виявлення GRP-78 у дні шлунка на тлі діабету та фармакокорекції. Мікрофото, x400.**

**Висновки.** За умов розвитку ЦД2 збільшується рівень GRP-78--головного шаперону системи розгорнутої білкової відповіді у гландулоцитах шлунка щурів у відповідь на стрес ЕР. Лікування метформіном сприяє поглибленню стресу ЕР гландулоцитів шлунка, що потребує пошуків корекції впливу цієї цукрознижувальної терапії при ЦД2 на секреторні клітини слизової оболонки шлунка.

# СИНДРОМ МАЛЛОРИ-ВЕЙСА. ОСОБЛИВОСТІ ПАТОГЕНЕЗУ ТА ДІАГНОСТИКИ ЗАХВОРЮВАННЯ (ОГЛЯД ЛІТЕРАТУРИ)

**Москалюк Олександр Петрович**

Доцент кафедри, кандидат медичних наук

**Мартинів Павло Андрійович**

Студент

Буковинський державний медичний університет

м. Чернівці, Україна

## **Вступ.**

Синдром Меллорі-Вейса (СМВ) є однією з поширених причин гострої кровотечі з верхніх відділів шлунково-кишкового тракту (ШКТ), що характеризується наявністю поздовжніх поверхневих розривів слизової оболонки (розриви Меллорі-Вейса). Ці розриви виникають переважно в шлунково-стравохідному переході, вони можуть поширюватися проксимально, захоплюючи нижню або навіть середню частину стравоходу, а іноді поширюватися дистально, захоплюючи проксимальну частину шлунка. [1]

## **Актуальність теми.**

Синдром Маллорі-Вейса є важливою проблемою в клінічній практиці з приводу його високого ризику рецидивів, супутніх ускладнень та смертності. Незважаючи на розвиток новітніх діагностичних та терапевтичних методів, ефективна стратегія управління цим захворюванням залишається предметом обговорення серед медичної спільноти.

## **Мета роботи.**

Метою даної роботи є систематизація та аналіз останніх досліджень щодо патогенезу та діагностики синдрому Маллорі-Вейса з метою вдосконалення підходів до лікування та попередження ускладнень.

## **Матеріали та методи.**

У цьому огляді літератури було використано дані наукових статей, опублікованих з 2019 по 2023 рік, з медичних баз даних PubMed, Google Scholar та інших академічних ресурсів. Ключовими словами для пошуку були

"Маллорі-Вейс синдром", "патогенез", "діагностика", "лікування".

### **Результати та обговорення:**

Вживання великої кількості алкоголю вважається одним із найважливіших сприятливих факторів, оскільки приблизно від 50% до 70% пацієнтів з діагнозом синдром Меллорі-Вейса мають аналогічний анамнез. [2] Повідомляється, що тяжкість кровотечі з верхніх відділів шлунково-кишкового тракту при синдромі Меллорі-Вейса також є вищою при одночасному наявності портальної гіпертензії, а також варикозного розширення вен стравоходу. [1, 2]

Інші фактори ризику включають нервову булімію, гіперемезис вагітних і гастрозофагеальну рефлюксну хворобу. Всі ці стани супроводжуються регургітацією шлункового вмісту в стравохід.

Стан викликається повторюваними актами раптового підвищення внутрішньочеревного тиску, такими як блювання, блювота, натужування, кашель, серцево-легенева реанімація (СЛР) або тупі травми живота. [3]

Ятрогенний синдром Меллорі-Вейса зазвичай зустрічається рідко. Однак це може виникнути як ускладнення інвазивних процедур, таких як ендоскопія верхніх відділів шлунково-кишкового тракту або трансезофагеальна ехокардіографія.

Точний механізм, за допомогою якого виникають розриви Меллорі-Вейса, досі невідомий. Запропонована теорія полягає в тому, що коли внутрішньочеревний тиск раптово і сильно підвищується (як у випадках сильного блювоти та блювоти), шлунковий вміст під тиском надходить проксимально до стравоходу. Цей надлишковий тиск шлункового вмісту призводить до поздовжніх розривів слизової оболонки, які можуть проникати глибоко в підслизові артерії та вени, що призводить до кровотечі з верхніх відділів шлунково-кишкового тракту. Ці розриви мають тенденцію бути поздовжніми, а не по колу, можливо, через циліндричну форму стравоходу та шлунка. [4]

У легких випадках захворювання може протікати безсимптомно. У 85% випадків основним симптомом є кривава блювота. Кількість крові змінна; від

кров'яних прожилок слизу до масивної яскраво-червоної кровотечі.

У разі сильної кровотечі можуть проявлятися інші симптоми, такі як мелена, запаморочення або синкопе. Біль в епігастральній ділянці зазвичай присутній і вказує на наявність сприятливого фактора, такого як гастроєзофагеальна рефлюксна хвороба. [3, 4, 5]

Після фізикального обстеження хворих, переходимо до інструментальної діагностики. Лабораторні дослідження включають загальний аналіз крові, гемоглобін і гематокрит, коагуляційний профіль (час кровотечі, протромбіновий час, частковий тромбoplastиновий час і кількість тромбоцитів). Хронічний алкоголізм призводить до зниження кількості тромбоцитів.

Лабораторні тести також повинні включати функції нирок, щоб визначити наявність ниркової недостатності шляхом вимірювання азоту сечовини крові і креатиніну. Наявність ниркової недостатності, швидше за все, буде спричинена преренальною азотемією, якщо у пацієнта раніше не було хронічної хвороби нирок. Важливо також виключити ішемію або інфаркт міокарда шляхом вимірювання серцевих ферментів і виконання електрокардіограми біля ліжка. [3, 4]

Ендоскопія верхніх відділів шлунково-кишкового тракту є золотим стандартом для остаточної діагностики розривів Меллорі Вайс і лікування простих активних стравохідних кровотеч. Це може свідчити про активну кровотечу, згусток або фібринову кірку над розривом. У більшості випадків єдиний лінійний розрив, виявлений у проксимальній частині малої кривизни шлунка трохи нижче кардії, підтверджує діагноз. Ендоскопія верхніх відділів шлунково-кишкового тракту також корисна для виявлення інших причин кровотечі, включаючи варикозне розширення вен стравоходу, виразку шлунка чи дванадцятипалої кишки. Більшість сліз Мелорі Вайс мають довжину близько дюйма.

Слід уникати досліджень барію через їх низьку діагностичну цінність і вплив на ендоскопічну діагностику. [5]

Ангіографія показана при активно кровоточивих сльозах у разі неефективності або недоступності ендоскопії для визначення місця кровоточивої сльози та зупинки кровотечі.

Негайну реанімацію хворих з активною кровотечею необхідно починати під час госпіталізації. Оцінка гемодинамічну стабільність шляхом перевірки дихальних шляхів, дихання та кровообігу (протокол ABC). Встановлення хорошого центрального або периферичного внутрішньовенного доступу разом із заміщенням рідини може врятувати життя пацієнтів із важкою кровотечею. Інфузія еритроцитів показана, якщо рівень гемоглобіну менше 8 г/дл або якщо у пацієнта є ознаки шоку чи сильна кровотеча.

Перед проведенням ендоскопії необхідно оптимізувати фактори згортання крові. Більшість пацієнтів, яких лікують консервативно, зазвичай госпіталізують до досягнення гемостазу та зникнення симптомів.

Інгібітори протонної помпи і блокатори H2 призначаються для зниження кислотності шлунка, оскільки підвищена кислотність перешкоджає відновленню слизової оболонки шлунка та стравоходу.

Езофагогастроскопія є методом вибору у всіх випадках кровотечі з верхніх відділів шлунково-кишкового тракту. Якщо кровотеча вже зупинилася під час ендоскопії, подальше втручання зазвичай не потрібне. [6]

## **СПИСОК ЛІТЕРАТУРИ.**

1. Kim JH, Song KS, Youn YH, et al. Clinical outcomes and predictive factors of rebleeding after endoscopic therapy for gastroduodenal Dieulafoy's lesion. *Surg Endosc.* 2019;33(8):2550-2558.
2. Tsoi KK, Ma TK, Sung JJ. Endoscopic hemostasis in management of Dieulafoy's lesion of the gastrointestinal tract. *Endoscopy.* 2019;51(1):3-4.
3. Rawla, P., & Devasahayam, J. (2023). Mallory-Weiss Syndrome. In *StatPearls*. StatPearls Publishing.
4. Wilkins, T., Wheeler, B., & Carpenter, M. (2020). Upper Gastrointestinal Bleeding in Adults: Evaluation and Management. *American family physician*, 101(5),

294–300.

5. Ehrlich, A. M., & Trow, T. K. (2021). Blood Transfusion Decisions in Adults with Nonvariceal Upper Gastrointestinal Bleeding. *American family physician*, 103(2), 68–69.

6. Rahman, S. I., & Saeian, K. (2016). Nonvariceal Upper Gastrointestinal Bleeding. *Critical care clinics*, 32(2), 223–239. <https://doi.org/10.1016/j.ccc.2015.12.002>

## ВПЛИВ СТРЕСУ НА ЕМОЦІЙНИЙ СТАН СТУДЕНТІВ-МЕДИКІВ

**Нечитайло Лариса Якимівна**

кандидат біологічних наук, доцент  
кафедри біологічної та медичної хімії ім. Г. О. Бабенка

**Бобяк Юлія Олегівна**

**Мандзій Лілія Романівна**

Студентки I курсу

Івано-Франківського національного медичного університету

м. Івано-Франківськ, Україна

**Вступ.** Студентське життя, наповнене навчальними обов'язками, випробуваннями та соціальними взаємодіями, нерідко супроводжується значним рівнем стресу. У сучасному світі, де конкуренція і вимоги до досягнень постійно зростають, студенти знаходяться під значним тиском з боку навчальних програм, соціуму та особистих очікувань. Стрес стає невід'ємною частиною життя і може мати значний вплив на емоційний стан здобувачів освіти. Якщо тривожний стан стає хронічним або перевищує певний рівень, це може погано впливати на здоров'я, призводячи до різних психічних розладів [4].

Порушення ментального благополуччя є причиною негативних змін в академічному та професійному успіху, стосунках з родиною та друзями, а також самосприйнятті. Зокрема, депресія є складним психічним розладом, що впливає на життя сотень мільйонів людей у всьому світі. Вона виходить за межі простого почуття смутку, суттєво порушуючи здатність функціонувати в повсякденному житті. Часто люди, які переживають депресію, не усвідомлюють серйозності свого стану. Хвороба характеризується тривалим (не менше двох тижнів) відчуттям пригніченості, втратою інтересу до діяльностей, які раніше приносили задоволення, а також неможливістю виконувати щоденні обов'язки [5].

**Метою роботи** є вивчення рівня стресу серед студентів медичного факультету, а також його впливу на академічну успішність, психічне та фізичне здоров'я. Завдання дослідження полягає в ідентифікації основних джерел стресу

та визначенні факторів, які найбільше сприяють його виникненню.

**Матеріали та методи.** Для проведення даного дослідження було використано метод опитування серед студентів-медиків з метою оцінки рівня стресу та його впливу на здоров'я. Опитування було проведене за допомогою онлайн-платформи Google Forms, що дозволило забезпечити анонімність респондентів і зручність збору даних. У дослідженні взяли участь 114 студентів для отримання репрезентативних даних про рівень тривожності.

**Результати та обговорення.** Стрес – це реакція організму у відповідь на ситуацію чи подію, яка є особливо тривожною. Тривале емоційне напруження може призвести до психологічного та фізичного виснаження. Особливо вразливими до стресу та його шкідливих наслідків є студенти. У 2023 році кількість вступників порівняно з 2022 роком зросла на понад 40 тисяч осіб [1]. Хоча кількість студентів не зменшується, економічний, соціальний і політичний контекст не виглядає сприятливим для їхнього здорового розвитку. Багато досліджень засвідчують високий рівень уразливості цієї молоді групи населення, що піддається впливу ситуацій, які породжують напругу та сумніви [2]. Ряд досліджень, присвячених вивченню впливу стресу серед студентів-медиків, виявив значний рівень тривожності, особливо серед здобувачів освіти першого курсу. Зокрема, 31.6% досліджуваного контингенту засвідчують про високий рівень стресу.

Фішер (1994) у своїй роботі про психічне здоров'я студентів стверджує, що кожен третій молодий чоловік або жінка, які покинули родинне середовище, страждають від соматичних (різні види болю, порушення травлення тощо) та емоційних розладів (тривога, депресія тощо) [3]. Важливо відзначити, що молодь недостатньо ефективно справляється зі стресом. Згідно з опитуванням лише 19.3% студентів із порушенням ментального здоров'я звертаються до лікаря загальної практики, психіатра чи психолога регулярно, до того ж одноразово відвідали - 24.6%. Однак, 59.9% які не зацікавлені професійною допомогою, продовжують самотійно боротись зі стресом.

Згідно з опитуванням було встановлено, що 50.9% студентів обирають



фізичну активність як основний метод зниження стресу. Це свідчить про важливість спорту та фізичних вправ у підтримці психічного здоров'я серед молоді. Ще 65.8% респондентів віддають перевагу соціальній підтримці, проводячи час з друзями та родиною для зменшення тривожності. Інша частина респондентів, яка складає 29.8%, використовує фармакологічні засоби для зниження тривожності. Цей факт вказує на необхідність підвищення обізнаності про альтернативні методи боротьби зі стресом, такі як спорт та соціальна підтримка. Фізична активність залишається одним із популярних способів, що може бути пов'язано з доступністю та відомими перевагами для здоров'я. Соціальна підтримка також відіграє важливу роль у зниженні рівня стресу, демонструючи важливість міжособистісних взаємин.

Глобальна пандемія, викликана масовим поширенням COVID-19, та повномасштабне вторгнення лише погіршили напружену ситуацію. Крім цих складних ситуацій, населення зіткнулося з різкими змінами в соціальному житті, різними джерелами стресу, на які студенти звернули увагу. Зменшення соціальної взаємодії, невпевненість щодо свого майбутнього, методи дистанційного навчання та високий рівень незахищеності багатьох студентів значно стимулювали підвищення тривожності.

Вважається, що питання академічної успішності є найпоширенішим джерелом стресу для студентів. Здобувачі освіти стверджують, що постійне навчання, написання дипломних робіт, підготовка до тестів і вимоги викладачів є найважливішими щоденними проблемами.

Підготовка до іспитів, конкуренція на рівні групи та здобування великої кількості знань за короткий проміжок часу – все це сприяє академічному тиску. Це може спричинити проблеми зі здоров'ям, такі як втома, втрата апетиту, головні болі та проблеми з шлунково-кишковим трактом. Академічний тиск пов'язують із різноманітними негативними наслідками, включаючи погане самопочуття, тривогу, депресію та низьку успішність у навчанні [4]. На запитання "Які фактори найбільше впливають на рівень стресу?" 63.2% респондентів відзначили, що саме складання модулів спричиняє тривожний

стан. Це свідчить про значення навчальних зобов'язань у формуванні стресового фону студентів. Також 36.8% учасників опитування вказали, що особисті проблеми є важливим фактором, який впливає на рівень стресу.

Результати опитування свідчать про те, що стрес є потужним чинником, який виснажує психічні ресурси людини. Більшість респондентів (33.3%) зазначили, що відчувають постійну тривогу під час навчання. Ще 37.7% опитуваних вказали, що вони не можуть впоратися з негативними емоціями та роздратуванням. Нездатність контролювати свої почуття може призвести до збільшення конфліктних ситуацій і погіршення міжособистісних відносин. Втрата впевненості в собі негативно впливає на навчальні та професійні досягнення, а також на загальне відчуття задоволення життям. Проблеми з концентрацією уваги, які відчувають 40.4% респондентів, свідчать про когнітивні наслідки стресу. Це може ускладнювати виконання повсякденних завдань, навчання та роботу, знижуючи продуктивність та якість життя. Постійне безсоння, що відчувають 18.4% опитуваних, є ще одним серйозним наслідком стресу. Хронічне безсоння може призводити до фізичної виснаженості, погіршення імунітету, погіршення настрою та когнітивних функцій.

Зниження апетиту або переїдання, що спостерігають у себе 39.5% респондентів, є поширеними реакціями на стрес. Зміни у харчовій поведінці можуть призводити до проблем з вагою, порушення обміну речовин і т.д. Також у стресових ситуаціях учасники анкетування часто відчувають головний біль, що є наслідком м'язової напруги, так і результатом гормональних змін, спричинених стресом.

**Висновки.** Вищезгадані дані дослідження чітко підкреслюють те, що студенти є групою ризику, яка особливо піддається стресу. Цей стан шкодить їхньому самопочуттю та призводить до потенційно серйозних психічних захворювань.

Таким чином, важливо звертати увагу на фактори, що впливають на успішність студентів та їхнє психічне здоров'я. Це безпосередньо відграє роль у

формуванні статусу вищих навчальних закладів. Розуміння та усунення джерел тривожності серед студентів є критично важливим для забезпечення їхнього благополуччя. Вплив стресу на здоров'я є багатограним і охоплює як емоційні, так і фізичні аспекти. Для зниження рівня стресу необхідно вживати комплексних заходів, включаючи психологічну підтримку, здоровий спосіб життя та розвиток практичних навичок подолання внутрішньої тривоги.

## СПИСОК ЛІТЕРАТУРИ

1. Освіта.ua. Кількість студентів-першокурсників цьогоріч зросла на 40 тисяч. *Освіта.UA*. URL: [https://osvita.ua/consultations/90743/#google\\_vignette](https://osvita.ua/consultations/90743/#google_vignette) (дата звернення: 31.05.2024).

2. Dan Gondo, Denis Bernardeau-Moreau, Philippe Campillo. Student Stress and the Effects of Relaxation: A Study Conducted at the University of Lille in Northern France. *MDPI*. URL: <https://www.mdpi.com/2076-0760/12/6/318> (date of access: 31.05.2024).

3. Fisher S. (1994). Stress in academic life: The mental assembly line. *APA PsycNet*. URL: <https://psycnet.apa.org/record/1995-98728-000> (date of access: 31.05.2024).

4. Yuwei Deng Jacob Cherian. Family and Academic Stress and Their Impact on Students' Depression Level and Academic Performance. *PubMed Central (PMC)*. URL: <https://www.ncbi.nlm.nih.gov/pmc/articles/PMC9243415/> (date of access: 31.05.2024).

5. Депресивний розлад: Причини, симптоми та методи лікування. *Mental Health by Zdravo*. URL: <https://mhealthzdravo.com.ua/article/depresivniy-rozlad-prichini-simptomi-ta-metodi-likuvannya> (дата звернення: 31.05.2024).

# ПРОБЛЕМИ РЕФОРМУВАННЯ СИСТЕМИ ОХОРОНИ ЗДОРОВ'Я В РЕАЛІЯХ СЬОГОДЕННЯ

**Різник Ольга Іванівна**

к.мед.н., доцент

Запорізький державний медико-фармацевтичний університет  
м. Запоріжжя, Україна

**Хижняк Ольга Алімовна**

лікар кардіолог

ННМЦ Університетська клініка ЗДМФУ  
м. Запоріжжя, Україна

**Вступ.** Україна готується розпочати реформи національної медичної системи у 2024 році для кращої відповідності європейським стандартам. Збереження, охорона та зміцнення здоров'я та благополуччя громадян – один із ключових обов'язків та пріоритетів Уряду України. Здоров'я населення дуже важливе для того, щоб люди могли прожити життя якісно та повністю реалізувати свій потенціал. Вирішення проблем здоров'я населення не є обов'язком лише сектора охорони здоров'я, а потребує консолідації зусиль суспільства та лідерства уряду на національному, обласному та місцевому рівні.

Війна спричинила масове переміщення людей, загострення тяжких захворювань, поширення рідкісних у минулому хвороб, проблеми ментального здоров'я, професійного вигорання й переміщення медпрацівників, руйнування інфраструктури та ланцюгів постачання, а також значне падіння доходів людей і держави.

Станом на кінець лютого 2023 року країну залишили понад 18 мільйонів людей, 11 756 отримали поранення, 7199 загинули внаслідок воєнних дій, зафіксовано 769 нападів на медичні заклади (WHO, 2023).

**Ціль роботи.** Проаналізувати виклики та перспективи реформування системи охорони здоров'я в Україні в сьогоденних реаліях.

**Матеріали та методи.** Проаналізувати стан реформування системи охорони здоров'я під час війни.

**Результати та обговорення.** З початком масштабного вторгнення система охорони здоров'я зазнала безпрецедентного стресу. На відміну від інших публічних сфер, лікарні та лікарі працювали у найгарячіших точках навіть у найбільш гострій фазі війни. Лікарні та медики масово стали об'єктом російських атак: щонайменше 300 медичних закладів було знищено або сильно пошкоджено, багато медичних працівників вбито. У першій фазі війни доступ до життєво необхідних ліків та послуг було порушено, а тисячі лікарів та медсестер, а також мільйони їхніх пацієнтів залишили свої домівки та місця роботи. Однак система змогла вистояти, зберегла керованість і здатність виконувати свої функції. Цьому посприяли кілька факторів: відданість і служіння з боку багатьох лікарів, медсестер, керівників медичних закладів, рішення МОЗ, Кабміну та парламенту, а також попередні структурні реформи, які допомогли системі стати більш життєздатною. Чимало лікарів, медсестер та керівників залишилися у своїх закладах у найтяжчі часи та продовжували надавати допомогу або ж узялися допомагати тисячам внутрішньо переміщених осіб на нових місцях. Лікарі продовжували тримати зв'язок онлайн зі своїми пацієнтами; утворювалися цілі онлайн-спільноти медичних фахівців, які надавати допомогу всім, хто її потребує. Критично важливу роль у стійкості медичних закладів зіграла їхня повна управлінська та фінансова автономія, запроваджена під час реформ у 2018-2021 роках. Делеговані повноваження та можливість ухвалювати оперативні рішення на місцях допомогли не лише нашому війську, але й медичним закладам, особливо у перші місяці вторгнення. В умовах, коли вертикальні зв'язки у системі були порушені або відсутні, ініціативні директори закладів мали необхідне правове поле, щоб самостійно ухвалювати рішення про тимчасову релокацію відділень, евакуацію пацієнтів, залучення гуманітарної допомоги та фахівців тощо.

Разом з цим, війна значно загострила проблеми у сфері охорони здоров'я в Україні. Внаслідок війни було пошкоджено або знищено значну кількість медичних закладів, а також було евакуйовано чи загинуло багато медичних працівників. Це призвело до значного погіршення доступності медичних послуг

для населення України. Для успішного реформування системи охорони здоров'я в Україні в умовах війни необхідно враховувати всі ці виклики та перспективи.

**Висновки.** Таким чином, до основних напрямів реформування можна віднести:

- Децентралізацію. Децентралізація системи охорони здоров'я може сприяти підвищенню ефективності використання ресурсів і якості медичних послуг.
- Інновації. Впровадження інноваційних технологій і методів лікування може допомогти підвищити якість медичної допомоги та доступність до неї.
- Пріоритетність охорони здоров'я. Підвищення пріоритетності охорони здоров'я в економічній та політичній політиці держави може сприяти вирішенню проблем у цій сфері.

# **ХОЛТЕРІВСЬКЕ МОНІТОРУВАННЯ У ПАЦІЄНТІВ З ІШЕМІЧНИМ ІНСУЛЬТОМ, ДІАГНОСТИЧНІ МОЖЛИВОСТІ ТА ЕФЕКТИВНІСТЬ В ЯКОСТІ ІНСТРУМЕНТУ ПЕРЕДБАЧЕННЯ**

**Ташук Максим Вікторович**

Аспірант 1 року навчання

Кафедра пропедевтики внутрішніх хвороб  
Буковинського державного медичного університету

**Ілащук Тетяна Олександрівна**

Доктор медичних наук, професор

Кафедра пропедевтики внутрішніх хвороб  
Буковинського державного медичного університету

Україна

**Вступ:** Ішемічний інсульт є однією з провідних причин захворюваності та смертності в усьому світі, і призводить до значних економічних та соціальних втрат. Масштаби впливу ішемічного інсульту підкреслюють необхідність розробки та вивчення ефективних методів діагностики, лікування та профілактики повторних інсультів, оцінки стану пацієнтів та прогнозування інших серцево-судинних ускладнень.

Однією з важливих проблем, пов'язаних з ішемічним інсультком, є своєчасне виявлення супутніх серцево-судинних патологій, зокрема аритмій, які можуть бути причиною або наслідком інсульту. Відомо, що пароксизмальна фібриляція передсердь є одним з основних факторів ризику розвитку ішемічного інсульту, але часто залишається недіагностованою при стандартному обстеженні. Близько 20-30% випадків можуть бути асимптомними, що ускладнює їх своєчасне виявлення.

Холтерівське моніторування є неінвазивним методом тривалого запису електрокардіограми, що дозволяє виявляти епізоди аритмій, ішемії міокарда та інших патологічних змін серцевого ритму, які можуть бути пропущені при короткотривалому стандартному ЕКГ дослідженні.

Важливість цього методу полягає в його здатності надавати детальну інформацію про роботу серця у звичайних умовах життєдіяльності пацієнта

протягом тривалого часу, що є особливо важливим для виявлення прихованих аритмій та оцінки ризику повторних інсультів.

Зважаючи на актуальність проблеми своєчасної діагностики та профілактики повторних інсультів, холтерівське моніторування набуває все більшого значення у комплексному обстеженні пацієнтів з ішемічним інсультом.

Даний метод не тільки сприяє виявленню прихованих серцево-судинних патологій, але й дозволяє оцінити ефективність призначеного лікування та коригувати терапевтичну стратегію з метою покращення прогнозу захворювання. Таким чином, дослідження діагностичних можливостей та ефективності холтерівського моніторування у пацієнтів з ішемічним інсультом є вкрай актуальним і має велике практичне значення для сучасної медицини.

**Мета:** Дослідження спрямоване на оцінку діагностичних можливостей холтерівського моніторування у пацієнтів, які перенесли ішемічний інсульт, а також на визначення його ефективності як інструменту передбачення повторних інсультів та інших серцево-судинних ускладнень.

**Матеріали і методи:** задля даного аналізу літератури використовувались публікації що доступні в електронних виданнях та індексуються наукометричними базами, з використанням пошукових систем PubMed та GoogleScholar

**Результати огляду:** спостерігається статистично достовірне збільшення відношення ризиків виявлення ФП у пацієнтів, які проходили холтерівське моніторування порівняно зі стандартною ЕКГ. Один з проаналізованих нами метааналізів виявив, що попри значне збільшення ініціації антикоагулянтної терапії у пацієнтів яким проводили моніторування, не було виявлено значущих відмінностей у частоті повторного ішемічного інсульту, транзиторної ішемічної атаки або смерті.

Інші дослідження демонструють, що в пацієнтів яким проводили холтерівське моніторування частіше виявляли фібриляцію передсердь, ніж у пацієнтів, для яких обстеження активності серця зводилось до епізодичних



електрокардіограм. Одна з публікацій також досліджувала довготривалий холтерівський моніторинг, однак вчені дійшли висновку що в той час, як подовжені періоди моніторування більш ефективні, недоцільним є рутинне призначення ЕКГ періодом довше 24 годин, оскільки співвідношення витрачених ресурсів до підвищення ефективності діагностичної методики є невідповідним.

Невиявлена фібриляція передсердь може бути причиною криптогенного інсульту, оскільки вона підозрюється у 25-30% таких випадків. Фібриляція передсердь традиційно діагностується шляхом запису серцевої активності за допомогою звичайного 24-годинного холтерівського моніторування.

Діагностика зазвичай не викликає труднощів, коли фібриляція передсердь є постійною, однак вона часто буває безсимптомною та інтермітуючою. У таких випадках ймовірність виявлення збільшується з тривалістю моніторування, і вони тому важко виявляються за допомогою традиційних холтерів.

#### **Висновки:**

Холтерівське моніторування є важливим діагностичним інструментом у пацієнтів з ішемічним інсультом, дозволяючи виявити приховані аритмії та інші патологічні зміни, які можуть бути пропущені при стандартних методах діагностики.

Це дослідження підтверджує ефективність холтерівського моніторування як інструменту передбачення повторних інсультів та інших серцево-судинних ускладнень, що може мати значний вплив на покращення результатів лікування та профілактику ускладнень у даної категорії пацієнтів.

Докази з досліджень, що були розглянуті, свідчать про те, що виявлення ФП у пацієнтів з інсультом за допомогою холтерівського моніторування є клінічно та економічно ефективним і здається кращим порівняно з традиційною рутинною епізодичною електрокардіографією.

Беручи до уваги позитивний вплив імплантованого холтерівського моніторингу на вторинну профілактику та зниження частоти інсультів, можна

очікувати, що ця технологія матиме значний вплив на громадське здоров'я, за умови, що майбутні наукові докази продовжуватимуть підтверджувати її діагностичну ефективність.

Проте, для підтвердження цих висновків необхідні подальші методологічно якісні дослідження, зокрема рандомізованих клінічних досліджень, які оцінюють усі моделі холтерів. Було б також цікаво провести дослідження, що порівнюють клінічну ефективність різних доступних імплантованих холтерів.

## РОЗСІЯНИЙ СКЛЕРОЗ ТА РЕАБІЛІТАЦІЯ

**Тихонова Дюдмила Володимирівна,**

к.м.н., доцент

**Кайсина Софія Михайлівна,**

**Кашесва Катерина Максимівна,**

Студенти

Харківський національний медичний університет

м. Харків, Україна

**Вступ:** Розсіяний склероз — це поліетіологічне аутоімунне захворювання, при котрому вражаються мієлінові оболонки головного та/або спинного мозку. Хвороба протікає з загостреннями (екзацерабаціями) і ремісіями або ж має первинно- чи вторинно-прогресуючий плин, що незмінно призводить до стійкої інвалідності та порушенню професійного функціонування і втраті соціальної активності. РС — одне з найбільш поширених захворювань: на сьогоднішній день у світі. РС — одно з найпоширеніших захворювань у світі: станом на 2020 р. захворюваність в Україні становила 48 випадків на 100 тис. населення, і цей показник збільшується у середньому на 1000-1200 осіб щороку. Вилікувати його повністю поки що неможливо, але є способи зменшити прояви.

**Мета роботи:** Дослідити головні симптоми та наслідки РС, зробити аналіз і огляд на реабілітаційні методи.

**Матеріали та методи:** Теоретичні — огляд та аналіз науково-медичної літератури. Для досягнення мети дослідження проводили аналіз наукових вітчизняних та закордонних літературних джерел з використанням наукометричних баз Google Scholar та PubMed.

**Результати та їх обговорення.** РС — це хронічне аутоімунне захворювання, точна етіологія котрого на даний момент поки що невідома, але є декілька умов, що найчастіше зустрічаються у людей, хворих на РС: вік-молоді люди (15-40 років). Географічно РС більш поширений у країнах Європи та менш поширений у Східних країнах. Люди з країн, віддалених від

екватору, мають більший ризик захворювання на РС, через недостатнє отримання вітаміну D. Провідну ланку у патогенезі захворювання відіграють генетична схильність та деякі віруси. Було доведено, взаємозв'язок між вірусом Епштейн-Барр та РС. Також, у людей хворих на РС, були частіше виявлені антигени A3, B7, DW2, DR2.

Програма реабілітації повинна враховувати фазу захворювання, ступінь інвалідності та неврологічний дефіцит. Таким чином, терапія у стадію ремісії базується на ступені порушення та цілях лікування. Перед проведенням фізіотерапії необхідно провести поглиблену діагностичну оцінку функціонального стану та прогнозу. Прогноз повинен враховувати психічний стан, неврологічний статус і стан когнітивних функцій пацієнта. Реабілітаційна програма часто ускладнюється пов'язаною із захворюванням втомою, яка обмежує не тільки можливість пересування пацієнта, а й їхні психічні функції. Удосконалення рухових навичок хворих на РС спрямоване на посилення м'язової сили, нормалізацію м'язової напруги, покращення координації та рівноваги, запобігання нетриманню сечі, збільшення або збереження діапазону рухів у суглобах, запобігання атрофії м'язів та протидію наслідкам іммобілізації. Безперервність реабілітаційного процесу повинна передбачати вправи, які б усували проблеми, що виникають внаслідок захворювання. Тому щоденна реабілітація складатиметься з вправ на рівновагу та координацію, а також дихання, розтяжки та релаксаційні вправи. Це також включатиме аеробні тренування, вправи з розвантаженням, вправи, що зміцнюють певні групи м'язів, покращують пропріоцепцію. Темп виконання вправ і навантаження повинні бути такими, щоб не викликати втоми і перегрівання організму, що може призвести до підвищення м'язової напруги.

**Висновки.** Розсіяний склероз — мультифакторне захворювання, яке має нищівний вплив на здоров'я молодого населення, аби запобігти ускладненням необхідно своєчасно та правильно надати реабілітаційну допомогу пацієнтам.

# ВПЛИВ КОФЕЇНУ НА ОРГАНІЗМ ЛЮДИНИ

**Шкурашівська Світлана Василівна**

к.б.н., доцент

**Живчин Марія Семенівна**

**Заурова Левіза Русланівна**

Студенти

Національний медичний університет

м. Івано-Франківськ, Україна

## **Вступ**

Кофеїн – це психоактивна речовина і є природним стимулятором, що має комплексний вплив на організм людини з позитивними аспектами для фізичних та психічних функцій. Це алкалоїд, який отримують з листя чаю, зерен кави та какао та є частим у використанні медичними працівниками.

**Мета роботи:** аргументувати багатогранний вплив кофеїну на функціональні системи організму.

**Ключові слова:** кофеїн, аденозинові рецептори, цАМФ, метаболізм, всмоктування, антиоксидант, окислювальний стрес.

В організмі людини кофеїн всмоктується в тонкому кишечнику впродовж 45 хвилин, а його середнє пікове значення припадає на 30 хвилину, що безпосередньо залежить від рН середовища. Його метаболічний період напіврозпаду становить 3–5 год і він проникає через гематоенцефалічний бар'єр. Перший крок у біотрансформації кофеїну опосередковується мікросомальними ферментами печінки – це селективний каталіз цитохромом P450 в мікросомах печінки людини. Кофеїн в основному метаболізується в печінці через ізофермент, що спричиняє його 3-деметилування до основного метаболіту, яким є 1,7-диметилксантин. Близько 0,5–4,0% кофеїну виводиться в незмінену вигляді з сечею та жовчю, а також із слиною та грудним молоком.

Кофеїн спричиняє більшість своїх біологічних ефектів через антагонізм усіх типів аденозинових рецепторів. Блокада аденозинових рецепторів

спостерігається при низьких концентраціях кофеїну (<250 мкМ). Кофеїн також є агоністом ріанодинових рецепторів (RyRs), стимуляція яких збільшує вивільнення Ca<sup>2+</sup> з ендоплазматичного ретикулулу і неселективним конкурентним інгібітором фосфодіестераз ферментів, котрі розкладають циклічний аденозинмонофосфат, що призводить до підвищення концентрації цАМФ у клітині.

Кофеїн – антиоксидант, протидіє негативним ефектам окислювального стресу та окислювально-антиоксидантного дисбалансу. Він знижує рівень утворення вільних радикалів, захищає клітини нейронів від окисного стресу та пошкодження, а також має нейропротекторну дію на нейродегенеративні процеси. Він сприяє бадьорості, покращує фізичну та психічну продуктивність, сприяє кращій концентрації та пам'яті, а також знижує ризик розвитку деяких захворювань, таких як депресія, хвороби серця та деменція. Крім того, кофеїн може пригнічувати пошкодження шкіри, викликане ультрафіолетом, і таким чином захищати клітини шкіри від окисного стресу.

Кофеїн використовується в медицині як стимулятор центральної нервової системи. Він може бути ефективним у лікуванні головного болю, особливо мігрені, оскільки здатний звужувати розширені судини. Крім того, кофеїн входить до складу деяких медичних препаратів, наприклад, для покращення їх дії або збільшення швидкості їхнього всмоктування. Також його можуть використовувати для покращення дії деяких знеболюючих засобів.

Одноразове вживання 200 мг кофеїну здоровими людьми без супутніх захворювань і фармакокінетичних порушень зазвичай не пов'язане з токсичними ефектами. Однак одноразова доза понад 300 мг може викликати інтоксикацію кофеїном, симптоми якої в основному пов'язані з його стимулюючою дією. Найбільш поширені симптоми: неспокій, нервозність, збудження, безсоння, почервоніння обличчя, почастищення сечовипускання, шлунково-кишкові розлади, м'язове тремтіння, хаотичний потік думок і мови, дратівливість, аритмія, тахікардія, психомоторне збудження. Тяжкість небажаних ефектів споживання кофеїну залежить від дози. Поріг токсичності

кофеїну становить приблизно 400 мг/добу у здорових дорослих (19 років і старше), 100 мг/добу у здорових підлітків (12–18 років) і 2,5 мг/кг/добу у здорових дітей (менше 12 років).

**Висновки:** Непросто однозначно визначити позитивний чи негативний вплив кофеїну на організм людини. Завдяки взаємодії з рецепторами, дія кофеїну є різноспрямованою та досягає більшості систем організму людини. В низьких дозах кофеїн позитивно впливає на когнітивні здібності, пам'ять і роботу мозку, але у високих дозах він може викликати нервозність та тривогу.

# PHARMACEUTICAL SCIENCES

## ДЕРМАТОЛОГІЧНІ ЗАСОБИ У ВЕТЕРИНАРНІЙ МЕДИЦИНІ

Мандрикін Дмитро Леонідович

Аспірант

Національний університет охорони здоров'я України

імені П. Л. Шупика

м. Київ, Україна

**Вступ.** В умовах сучасних викликів, що постають перед ветеринарною медициною, особлива увага приділяється розвитку та вдосконаленню дерматологічних засобів. Від ефективності використання цих засобів залежить не лише якість ветеринарного обслуговування, але й здоров'я тварин, безпека харчових продуктів та здоров'я населення загалом. Ветеринарні дерматологи відіграють критичну роль у сучасній ветеринарній практиці, забезпечуючи діагностику, лікування та профілактику шкірних захворювань у тварин.

Ця публікація присвячена дослідженню дерматологічних засобів у ветеринарній медицині та забезпечення лікарів ветеринарної медицини ефективними інструментами для лікування та профілактики шкірних захворювань у тварин.

**Ціль роботи.** Метою роботи є дослідження дерматологічних засобів у ветеринарній медицині та забезпеченні ветеринарних лікарів актуальними та надійними ліками для лікування шкірних захворювань у тварин.

**Матеріали та методи.** Матеріалами дослідження є ринок дерматологічних ветеринарних засобів. Метод анкетування – опитування респондентів (ветеринарних лікарів).

**Результати та обговорення.** Доведено, що ветеринарні дерматологічні засоби, які пропонують різноманітні рішення для лікування шкірних захворювань у тварин, поділити на кілька категорій:



1. препарати для лікування шкірних інфекцій: антибактеріальні засоби;

2. препарати для лікування алергічних реакцій: засоби, що застосовуються для зменшення запалення та свербіння, пов'язаних з алергічними реакціями;

3. препарати для регенерації та догляду за шкірою: засоби, що сприяють відновленню шкіри, зволожують її та захищають від пошкоджень.

У процесі дослідження був проведений моніторинг існуючих дерматологічних засобів, що використовуються у ветеринарній медицині для лікування шкірних захворювань у тварин на ринку України.

Встановлено, що в Україні (станом на 01.01.2024 р.) для лікування дерматологічних захворювань тварин зареєстровано 61 (70,93 %) ветеринарний препарат українського виробництва та 25 (29,07 %)- іноземного походження у формі мазі, гелю, крему. Представленість іноземних виробників на ринку України потребує збільшення.

Незважаючи на значну кількість засобів вітчизняного виробництва, лікарями активно використовуються тільки 40 % зареєстрованих дерматологічних препаратів. Застосування дерматологічних препаратів іноземного походження у практичній діяльності лікарів складає майже 75 %. На наш погляд, одним із причин є недостатня кількість інформації з використання цих засобів та підтримки з боку виробників та дистриб'юторів. З іншого боку, обмежена кількість асортименту ветеринарних препаратів створює умови для широкого використання ветеринарними лікарями препаратів групи D (за АТС класифікацією), що призначені для лікування дерматологічних захворювань шкіри людини. Однак необхідно зауважити, що використання лікарських засобів для людей у ветеринарну практику сприяє збільшенню побічних ефектів та розвитку резистентності.

Лікування дерматологічних захворювань це тривалий процес. Ефективність лікування повинно мати доказову базу, що ґрунтується на аналізах тварин. Тому інформаційне забезпечення про важливість терапії саме ветеринарними препаратами, які можна використовувати тривало (на відміну

від ЛЗ), є актуальною проблемою ветеринарної медицині та фармації.

**Висновки./Conclusions.** Встановлено, що ветеринарна медицина стикається з важливими викликами у сфері дерматології та потребує ефективних засобів для лікування шкірних захворювань у тварин.

Доведено, що асортимент дерматологічних засобів для ветеринарної медицини на ринку України обмежений, а знання ветеринарних лікарів дерматологів про їх ефективність та доступність потребує вдосконалення.

Для подальшого розвитку сфери дерматологічних засобів у ветеринарній медицині необхідно звернути увагу на створення нових заходів для інформування лікарів та власників тварин про засоби, що вже є на ринку та ті, що з'являться або планують з'явитися найближчим часом.

*Перспективою дослідження є:* анкетування ветеринарних дерматологів для розуміння, яких груп препаратів не вистачає в практиці лікаря, для заміни їх препаратами з ветеринарної медицини, де будуть враховані концентрації діючих речовин та схеми їх застосування.

## 2-(((3-(2-ФТОРФЕНІЛ)-5-МЕРКАПТО-4Н-1,2,4-ТРИАЗОЛ-4-ІЛ)ІМІНО)МЕТИЛ)ФЕНОЛ – ДІЮЧА РЕЧОВИНА ПОТЕНЦІЙНОГО ПРОТИГРИБКОВОГО ЗАСОБУ

**Притула Р. Л.**

канд. фарм. наук

Національний військово-медичний клінічний центр «Головний військовий клінічний госпіталь», м. Київ

**Вступ.** Однією з головних цілей сучасної фармації є розробка та пошук нових ефективних та безпечних лікарських засобів. Сучасні наукові підходи щодо вивчення властивостей гетероциклічних сполук переконливо доводять перспективність похідних 1,2,4-триазолу в якості подібних систем. Крім протигрибкової, гепатопротекторної, протимікробної, протівірусної, протипухлинної, антидепресивної, імуностимулюючої дії, триазоли володіють антикорозійними властивостями. Так, серед них знайдено ефективні регулятори росту рослин, пластифікатори пластмас, біологічно активні речовини тощо.

У перелік лікарських засобів, діюча речовина яких є похідним 1,2,4-триазолу, входять: тіотриазолін (краплі очні 10 мг/мл 5 мл; р-н д/ін. 25 мг/мл 2 мл, №10; таблетки 200 мг, №90; р-н д/ін 2,5% 4 мл, №10 тощо); флуконазол (р-н для інф., капсули, табл., вкриті оболонкою тощо), тразодол, біфоназол, ворикназол (табл., вкриті плівковою оболонкою 200 мг блістер, №10), ітраконазол (капсули), рибавірин, позаконазол та ін.

Якщо субстанція має біологічну активність, то вірогідним є те, що поряд з очікуваною активністю виникає і негативна побічна дія на організм. Але, усі лікарські засоби, похідні 1,2,4- триазолу характеризуються низькою токсичністю і мінімум побічних дій.

**Мета.** Визначення гострої токсичності досліджуваної субстанції для доведення нешкідливості та високої протигрибкової активності 2-(((3-(2-фторфеніл)-5-меркапто-4Н-1,2,4-триазол-4-іл)іміно)метил)фенолу.

**Матеріали та методи.** Матеріалом дослідження стала субстанція для

доведення нешкідливості та високої протигрибкової активності 2-(((3-(2-фторфеніл)-5-меркапто-4Н-1,2,4-триазол-4-іл)іміно)метил)фенолу. Гостра токсичність визначалася за методом Прозоровського В. Б.

**Результати та обговорення.** Унікальністю гетероциклічної системи триазолу є висока реакційна здатність, широкий спектр цінних властивостей і доволі низька токсичність, що в комплексі робить ці сполуки дуже привабливими. А це, в свою чергу забезпечує передумови створення нових потенційних активних фармацевтичних інгредієнтів (АФІ) оригінальних вітчизняних ліків.

На сьогодні синтезом нових похідних 1,2,4-триазолу займаються науковці практично у всьому світі, синтезуючи тисячі нових молекул. На гідному рівні з вченими з Китаю, Туреччини, Індії, Єгипту та інших країн, українські вчені досягають певних здобутків. На думку вітчизняних дослідників, перспективним є поєднання фрагментів фторфенілу та 1,2,4-триазолу.

Нові сполуки, утворені таким чином, можуть не лише проявляти властивості біологічно активних об'єктів, вони можуть бути напівпродуктами для подальших хімічних перетворень.

Науково доведеним фактом є висока протигрибкова активність 2-(((3-(2-фторфеніл)-5-меркапто-4Н-1,2,4-триазол-4-іл)іміно)метил)фенолу. Тому, саме ця сполука була використана в якості об'єкта подальших наукових досліджень з метою створення нового оригінального вітчизняного лікарського засобу.

**Висновки.** Для зазначеної речовини – 2-(((3-(2-фторфеніл)-5-меркапто-4Н-1,2,4-триазол-4-іл)іміно)метил)фенолу, досліджено гостру токсичність, розроблено та затверджено методи контролю якості (МКЯ), запропоновано технологічну схему виготовлення м'якої лікарської форми, створено виробничий регламент щодо субстанції діючої речовини.

Наукові дослідження щодо 2-(((3-(2-фторфеніл)-5-меркапто-4Н-1,2,4-триазол-4-іл)іміно)метил)фенолу тривають.

УДК: 615.07:615.014

## ІСТОРИЧНІ І СУЧАСНІ ПИТАННЯ ВНУТРІШНЬОВЕННОГО ЗАСТОСУВАННЯ СПИРТУ ЕТИЛОВОГО

**Приходько Тетяна Володимирівна**

кандидат фармацевтичних наук, доцент,

**Томчук Володимир Володимирович**

викладач

**Луцька Анна Василівна**

наукова співробітниця

кафедра військової фармації Української

військово-медичної академії

м. Київ, Україна

**Вступ.** Зовсім недавно для терапії шоку використовували різні рецептурні прописи, що містять спирт етиловий. В теперішній час спирт етиловий застосовують внутрішньовенно при гангрені, абсцесі та набряку легень, для парентерального харчування хворих з кахексією, які перебувають у критичному стані, застосовують також для алкоголізації нервових стовбурів, а також при отруєнні метиловим спиртом та етиленгліколем.

**Ключові слова:** спирт етиловий внутрішньовенно, рецептура, лікування, отруєння.

**Мета дослідження.** Висвітлити сучасні та історичні аспекти внутрішньовенного застосування спирту етилового.

**Методи дослідження.** Бібліосимантичний, оглядовий, узагальнюючий.

**Матеріали і результати.** Спирт етиловий внутрішньовенно вводили з 1664 року для парентерального харчування (Caspar Scotus). У 1737 році француз Ле-Дран поряд із зігріванням рекомендував спиртні напої для боротьби із шоком. Пирогов Н. І. обґрунтував та ввів у терапію травматичного шоку спирт етиловий. Позитивний вплив спирту етилового пояснюється знеболювальною, снодійною дією, калорійною цінністю та його властивостями підвищувати окисні процеси. Зовсім недавно для терапії шоку використовували різні суміші,

що містять спирт етиловий. Вони легко доступні і прості в екстемпоральному приготуванні.

Усі протишокові рідини можна розділити на три групи: прості протишокові рідини, складні протишокові рідини та складні протишокові рідини, що містять плазму крові.

*Прості протишокові кровозамінні рідини.* Рідина Банайтиса: розчину глюкози 25% - 65мл, натрію хлориду - 0,5, кальцію хлориду - 0,12, спирту етилового 60% - 12мл.

Рідина В. І. Попова №3: глюкози - 150,0; натрію хлориду - 15,0; кальцію хлориду - 0,2; калію хлориду - 0,2; натрію гідрокарбонату - 4,0; спирту етилового 96% - 100,0; дистильованої води - до 1000,0.

Сольова глюкозо-спиртова рідина ЦПК (за рецептом П. Л. Сельцовського): натрію хлориду - 7,0; калію хлориду - 0,2; магнію сульфату - 0,04; глюкози - 54,0.

Рідина Образцова Г. А. - 10% розчин спирту етилового в ізотонічному розчині натрію хлориду.

*Складні протишокові рідини.* Рідина І. Р. Петрова: спирт етиловий 96% - 40,0; глюкози - 50,0; натрію броміду - 1,0; дистильованої води - 450,0.

Розчин № 43 (за рецептом А. Н. Філатова): натрію хлориду - 8,0; глюкози - 50,0; спирту етилового 96% - 50,0; кальцію хлориду - 2,0; барбіталу - 0,8; метиленового синього - 0,002; води дистильованої - до 1000,0.

Рідина Асратяна складається із двох розчинів. Розчин А: натрію броміду - 0,75; натрію хлориду - 8,0; натрію гідрокарбонату - 0,6; дистильованої води - до 500,0. Розчин Б: кальцію хлориду - 1,5; глюкози - 17,0; уретану - 1,2; барбіталу - 0,15; спирту етилового 96% - 15,0; дистильованої води - до 50,0. Розчини А і Б перед вживанням нагрівають до 20-25 °С і змішують безпосередньо перед вливанням.

*Складні протишокові рідини, які містять плазму.* Протишокові рідини цієї групи мають виражену властивість збільшувати масу циркулюючої крові. Їхня висока лікувальна ефективність визначається наявністю в них плазми.

Братусь В. Д. та співавтори рекомендують додавання 10% розчину етилового спирту під час лікування геморагічного шоку.

Рідина ЦОЛПІК № 4а (за рецептом Д. М. Гроздова) –спирту етилового 96% - 50,0; глюкози - 50,0; уретану- 1,0; натрію броміду-0,5; барбіталу-0,1; дефібринованої плазми-100,0; дистильованої води - до 500,0.

Рідина ЦОЛПІК № 2а (за рецептом Д. М. Гроздова): спирту етилового 96% - 50,0; глюкози - 50,0; текоцину - 0,03; дефібринованої плазми - 100,0; ефедрину - 0,1; дистильованої води - до 500,0.

В теперішній час спирт етиловий застосовують внутрішньовенно при гангрені, абсцесі та набряку легень, застосовують також для алкоголізації нервових стовбурів. Вводять внутрішньовенно по 10 мл 20-25-33% розчину у стерильному ізотонічному розчині натрію хлориду або у стерильній воді для ін'єкцій. Спирт етиловий застосовують для парентерального харчування хворих з кахексією, які перебувають у критичному стані, а також при отруєнні метиловим спиртом та етиленгліколем.

Спирт етиловий при введенні внутрішньо і внутрішньовенно діє на ЦНС, викликаючи алкогольне збудження, що характеризується послабленням процесів гальмування, знеболюючою дією. У високих дозах пригнічує головний, спинний та довгастий мозок, пригнічення останнього супроводжується зупинкою дихання. Пригнічувальна дія спирту етилового залежно від концентрації в крові і тканинах мозку має 3 стадії: збудження, наркозу, агональну.

Резорбтивна дія препарату проявляється пригніченням ЦНС, що є причиною гострих і хронічних отруєнь при вживанні спиртних напоїв. Спирт етиловий при внутрішньому застосуванні швидко всмоктується (особливо натще) в основному в тонкій кишці і приблизно 20 % - у шлунку.

Як засіб для наркозу спирт етиловий не використовують, оскільки він має неширокий спектр наркотичної дії, а також спричиняє виражену стадію збудження. Спирт етиловий, діючи на центри терморегуляції, підвищує тепловіддачу за рахунок розширення судин шкіри. У зв'язку з цим вживання на

холоді спирту етилового сприяє переохолодженню.

Спирт етиловий підсилює секреторну активність слинних та шлункових залоз. Активність пепсину при низьких концентраціях (до 10 %) спирту не змінюється, а при підвищенні концентрації — знижується. Спирт етиловий 40% пригнічує не тільки секрецію соляної кислоти, але й ферментну активність шлункового соку. Він окиснюється в печінці з виділенням енергії (7,2 ккал/г). В організмі 90 % етанолу підлягає біотрансформації до вуглекислого газу і води, а у незміненому вигляді виділяється легенями, нирками і потовими залозами.

З літератури відомо такий факт. Британські медики врятували життя чоловікові у незвичайний спосіб: вони впорснули йому в артерію чистий спирт. 77-річний Рональд Елдом з-під Брістоля страждав на шлуночкову тахікардію, при якій раптово виникають напади прискореного серцебиття, біль у грудях і задишка. Якщо запустити хворобу, напад шлуночкової тахікардії може закінчитися втратою свідомості та навіть зупинкою серця. Медики намагалися лікувати тахікардію Елдома традиційними способами, проте безуспішно. Тоді вони вирішили використовувати чистий етиловий спирт, для того щоб спровокувати контрольований серцевий напад і ліквідувати частину серцевого м'яза. Як тільки стало зрозуміло, в якій частині серця виникла аритмія, через катетер ввели спирт. Це вбило проблемну область серцевого м'яза, після чого ритм серцебиття повернувся до норми. Кардіолог Том Джонсон, який проводив операцію в брістольському Інституті серця, заявив, що стан Рональда Елдома "набагато кращий". "Без цього він не вийшов би з лікарні. Інших варіантів просто не було", - пояснив лікар.

У теперішній час спирт етиловий застосовують внутрішньовенно при отруєнні метиловим спиртом та етиленгліколем. Розчин містить 5% етанолу і 5% глюкози. При отруєннях токсичними спиртами етиловий спирт може вводиться в організм перорально або внутрішньовенно. Його призначають із розрахунку 1-2 г етанолу 96% на 1 кг ваги за 24 години протягом 3-4 діб і більше.

Шляхи введення етанолу не мають принципового значення (всередину



або внутрішньовенно), важливо щоб доза, що вводиться, рівномірно розподілялася протягом доби і всього курсу лікування. При внутрішньовенному введенні рекомендується використовувати 5-10% розчини спирту етилового або можна користуватися 5% розчином спирту етилового на 5% розчині глюкозі. При пероральному застосуванні призначають першу дозу 150-200 мл 30-40% спирту етилового і далі по 40-50 мл через кожні 3 години. Застосування етанолу як антидоту найбільш виправдане в ранні терміни отруєння.

Згідно патенту антидотна композиція для лікування при отруєннях метиловим спиртом та етиленгліколем містить наступні інгредієнти, мас. %: етиловий спирт 8.7-23.7, глюкоза 5,0-10,0, гліцерин 0.9-2.5, натрію гідрокарбонат 0.3-1.5, вода – до 100%. При цьому вагове співвідношення глюкози та етанолу становить 1:1.7-3.1; вагове співвідношення гліцерину та етанолу становить 1:10; вагове співвідношення натрію гідрокарбонату та етанолу становить 1:15-32. Додавання гліцерину - знижує подразнювальну дію композиції. Крім того, гліцерин посилює антидотну дію щодо етиленгліколю (як конкурентний інгібітор). Гідрокарбонат натрію - використовується як регулятор кислотності організму і доданий до складу для усунення ацидозу, яким супроводжуються отруєння токсичними спиртами.

**Висновок.** В теперішній час спирт етиловий застосовують внутрішньовенно при гангрені, абсцесі та набряку легень, для алкоголізації нервових стовбурів, а також застосовують внутрішньовенно при отруєнні метиловим спиртом та етиленгліколем. Внутрішньовенне введення спирту етилового має історичні корені. Ще недавно використовували для терапії шоку різні розчини, що містять спирт етиловий, легко доступні і прості у приготуванні. На думку авторів в умовах відсутності готових протишокових розчинів доцільно використати історичний досвід екстемпорального приготування спиртовмісних протишокових розчинів.

## СПИСОК ЛІТЕРАТУРИ

1. <https://compendium.com.ua/akt/83/267/spiritus-aethylicus/>

2. <https://www.pharmencyclopedia.com.ua> › spirt-etilovij
3. <http://www.medical-enc.ru/15/protivoshokovye-zhidkosti.shtml>
4. <http://dmupharm.pp.ua/index.php/temi/186-spirt-etilovij>
5. <https://www.sudmed.ru/index.php?showtopic>
6. <https://studfile.net/preview/5163948/page:103/>
7. <http://meduniver.com/Medical/Neotlogka/264.html> MedUniver
8. <https://patents.google.com/patent/RU2692930C1/ru>

# ДОСЛІДЖЕННЯ ІНФОРМАЦІЙНО–ОСВІТНІХ ОНЛАЙН ПЛАТФОРМ: ЗАБЕЗПЕЧЕННЯ КОРИСНОЮ ПРОФІЛЬНОЮ МЕДИЧНОЮ ІНФОРМАЦІЄЮ ЛІКАРІВ ТА ФАХІВЦІВ ОХОРОНИ ЗДОРОВ'Я

**Руденко Олег Володимирович**

Аспірант

Національний університет охорони здоров'я України  
імені П. Л. Шупика  
м. Київ, Україна

**Вступ.** Сучасний розвиток інформаційних технологій відкриває нові можливості для освіти та саморозвитку фахівців у сфері медицини та фармацевтики. Онлайн платформи стають все більш популярним інструментом для доступу до актуальної інформації, обміну досвідом та підвищення кваліфікації.

Ця публікація присвячена дослідженню ролі інформаційно-освітніх онлайн платформ у забезпеченні лікарів та фармацевтів корисною профільною інформацією.

**Ціль роботи.** Метою роботи є дослідження інформаційно-освітніх онлайн платформ для лікарів та фармацевтів, аналіз їхніх можливостей та ролі у забезпеченні фахівців актуальною профільною інформацією.

**Матеріали та методи.** Для досягнення поставленої мети було проведено:

Аналіз існуючих онлайн платформ: Вивчено основні характеристики, функціональні можливості та контент, що пропонують онлайн платформи для лікарів та фармацевтів.

Опитування фахівців: Проведено опитування лікарів та фармацевтів щодо використання ними онлайн платформ, їхніх потреб та очікувань.

Аналіз відгуків: Проаналізовано відгуки фахівців про різні онлайн платформи.

**Результати та обговорення.** В ході дослідження було виявлено, що існує значна кількість онлайн платформ, які пропонують різноманітні інформаційні та освітні послуги для лікарів та фармацевтів. Ці платформи можна поділити на

кілька категорій:

Платформи для самонавчання: Надають доступ до лекцій, вебінарів, статей, курсів та інших навчальних матеріалів.

Платформи для професійного спілкування: Забезпечують можливість фахівцям спілкуватися один з одним, ділитися досвідом та обговорювати професійні питання.

Платформи для пошуку інформації: Дозволяють знаходити інформацію про лікарські препарати, протоколи лікування, медичні новини та інші дані, що стосуються професійної діяльності.

Результати опитування показали, що більшість лікарів та фармацевтів використовують онлайн платформи для доступу до інформації, самонавчання та професійного спілкування. Фахівці цінують зручність та доступність онлайн платформ, а також можливість отримувати актуальну інформацію з різних джерел.

Однак було виявлено, що деякі фахівці не задоволені якістю інформації, що пропонується на онлайн платформах. Також існує потреба в більш персоналізованих навчальних програмах та кращому модераторстві професійних спільнот.

У процесі дослідження був проведений моніторинг існуючих інформаційно – навчальних онлайн платформ для лікарів та фахівців охорони здоров'я.

Платформи для самонавчання:

UpToDate: Надає доступ до рецензованих статей, клінічних рекомендацій та інших навчальних матеріалів з різних галузей медицини.

Medscape: Пропонує лекції, вебінари, курси та інші навчальні програми для лікарів та фармацевтів.

Coursera: Надає доступ до онлайн-курсів з медицини та фармацевтики від провідних університетів та організацій.

Khan Academy: Пропонує безкоштовні відеоуроки з біології, хімії, анатомії та інших дисциплін, що стосуються медицини.

## 2. Платформи для професійного спілкування:

**Sermo:** Забезпечує можливість лікарям спілкуватися один з одним, ділитися досвідом та обговорювати клінічні випадки.

**Doximity:** Дозволяє лікарям знаходити колег, ділитися медичними записами та спілкуватися з пацієнтами.

**LinkedIn:** Надає платформу для професійного нетворкінгу та спілкування з фахівцями з різних галузей.

**Facebook:** Дозволяє створювати тематичні групи та спільноти для обговорення професійних питань.

### Платформи для пошуку інформації:

**National Library of Medicine:** Надає доступ до медичних баз даних, наукових статей та інших інформаційних ресурсів.

**World Health Organization:** Пропонує інформацію про глобальні проблеми охорони здоров'я, протоколи лікування та інші дані.

**ClinicalTrials.gov:** Дозволяє знаходити інформацію про клінічні дослідження, що проводяться по всьому світу.

**EudraCT:** Надає доступ до інформації про клінічні дослідження, що проводяться в Європейському Союзі.

Це лише деякі з багатьох онлайн платформ, які доступні для лікарів та фармацевтів. Важливо зазначити, що не всі платформи однаково підходять для всіх фахівців. Вибір платформи залежить від індивідуальних потреб та очікувань користувача.

**Висновки./Conclusions.** Інформаційно-освітні онлайн платформи відіграють важливу роль у забезпеченні лікарів та фармацевтів корисною профільною інформацією. Ці платформи пропонують фахівцям зручний доступ до актуальних даних, можливість самонавчання та професійного спілкування.

Однак для того, щоб максимально відповідати потребам фахівців, онлайн платформи потребують вдосконалення. Необхідно підвищувати якість інформації, розробляти персоналізовані навчальні програми та покращувати модераторство професійних спільнот.

Детальні висновки щодо ролі інформаційно-освітніх онлайн платформ для лікарів та фармацевтів

Зростаюча важливість онлайн платформ:

Інформаційно-освітні онлайн платформи стають все більш важливим інструментом для лікарів та фармацевтів. Ці платформи пропонують фахівцям зручний доступ до актуальної інформації, можливість самонавчання та професійного спілкування. Використання онлайн платформ може значно допомогти лікарям та фармацевтам у їхній професійній діяльності.

Переваги онлайн платформ:

Доступність інформації: онлайн платформи надають лікарям та фармацевтам доступ до широкого спектра інформації, включаючи рецензовані статті, клінічні рекомендації, навчальні матеріали, новини та дані про лікарські препарати.

Зручність використання: онлайн платформи доступні з будь-якого пристрою з підключенням до Інтернету, що робить їх зручними для використання в будь-який час і в будь-якому місці.

Можливість самонавчання: Онлайн платформи пропонують різноманітні навчальні програми, що дозволяють лікарям та фармацевтам самостійно вивчати нові теми та розвивати свої навички.

Професійне спілкування: Онлайн платформи дають можливість фахівцям спілкуватися один з одним, ділитися досвідом, обговорювати професійні питання та співпрацювати в дослідницьких проектах.

Необхідність вдосконалення онлайн платформ:

Незважаючи на численні переваги, онлайн платформи потребують вдосконалення. Деякі фахівці не задоволені якістю інформації, що пропонується на платформах. Існує потреба в більш персоналізованих навчальних програмах та кращому модераторстві професійних спільнот. Необхідно розробити механізми для верифікації інформації та запобігання поширенню неправдивих даних.

Рекомендації щодо розвитку онлайн платформ:

Підвищення якості інформації: Необхідно забезпечити рецензування та верифікацію інформації, що публікується на платформах. Розробка персоналізованих навчальних програм: Онлайн платформи повинні пропонувати навчальні програми, які відповідають індивідуальним потребам та очікуванням користувачів. Покращення модераторства професійних спільнот: Необхідно забезпечити модераторство професійних спільнот, щоб запобігти поширенню недобросовісної інформації та образливих висловлювань.

Розробка механізмів для співпраці з медичними організаціями: Онлайн платформи повинні співпрацювати з медичними організаціями для розробки навчальних програм та інших ресурсів, які відповідають потребам професійної спільноти. Забезпечення доступності онлайн платформ: Необхідно зробити онлайн платформи доступними для фахівців з усіх країн світу, незалежно від їхнього фінансового стану та рівня володіння мовою.

Інформаційно-освітні онлайн платформи мають великий потенціал для покращення освіти та саморозвитку лікарів та фармацевтів. Завдяки вдосконаленню цих платформ можна зробити доступ до актуальної інформації та можливостей для самонавчання більш доступним для всіх фахівців.

## НАПРЯМИ ЗАСТОСУВАННЯ ЛІКАРСЬКИХ РОСЛИН ПРИ ВОЛОГОМУ КАШЛІ

**Стремоухов Олександр Олександрович**

к.фарм.н., доцент

**Бугрим Анна Юрїївна**

Студент

Київський міжнародний університет

м. Київ, Україна

**Анотація:** у статті досліджуються особливості терапії вологого кашлю та напрями застосування лікарських рослин та препаратів на їх основі в процесі лікування вологого кашлю.

**Ключові слова:** продуктивний (вологий) кашель, лікарські рослини, лікарські засоби на рослинній основі, фармакотерапія.

Кашель є одним з найпоширеніших симптомів під час сезону застуд та грипу. Його прояви можуть бути різноманітними: від сухого до вологого, тимчасового або настирливого. Незалежно від форми, кашель негативно впливає на якість життя, і вимагає належного лікування, оскільки без адекватної терапії можуть виникнути серйозні ускладнення. Один із популярних методів лікування кашлю – це використання фітосиропів та лікарських трав, таких як подорожник, евкаліпт та липа.

Використання лікарських рослин у лікуванні захворювань дихальних органів має давні корені і ґрунтується на старовинних традиціях, що існують протягом багатьох століть. Ці рослини часто виявляються не лише ефективними, але і єдиними засобами, які можуть допомогти хворим. Кашель, що є одним з найпоширеніших симптомів захворювань дихальних шляхів, допомагає в швидкому видаленні небажаних речовин з легенів та бронхів, покращуючи їх прохідність та відновлюючи мукоциліарний транспорт бронхіального секрету [2].



Необхідність протикашльової терапії виникає переважно у випадках непродуктивного сухого та настійливого кашлю. Особливість сухого непродуктивного кашлю полягає в тому, що він не сприяє виділенню секрету, який може залишатися в дихальних шляхах, і не полегшує звільнення рецепторів слизової оболонки дихальних шляхів від його подразнювального впливу.

Ефективність терапії визначається здатністю змінювати кашель, перетворюючи його зі сухого непродуктивного на вологий продуктивний, і врешті-решт полегшуючи його. Пригнічення кашлю застосовується лише у випадках надмірної інтенсивності, яка перешкоджає сну, виснажує пацієнта, може викликати блювання або становити високий ризик аспірації. Перетворення сухого непродуктивного кашлю на вологий продуктивний досягається розрідженням мокротиння та поліпшенням стану слизової оболонки бронхів. Протикашльові препарати периферійної дії володіють цією властивістю [5].

Лікарські рослини, які сприяють очищенню бронхіального дерева, включають:

1. Корінь оману. Містить ефірні олії, зокрема алантову, які мають відхаркувальну дію та обволікають слизові оболонки бронхіального дерева.

2. Корінь мильнянки лікарської. Містить сапоніни, які сприяють розрідженню густого бронхіального слизу.

3. Ісландський мох. Містить до 70% слизу, який зм'якшує подразнення слизової оболонки дихальних шляхів.

4. Гісоп. Містить різні активні сполуки, такі як тритерпеноїди, стероїди та флавоноїди, які мають відхаркувальну та седативну дію.

5. Чебрець. Містить тимол, який має бактерицидний та дезінфекційний вплив. Чебрець широко використовується у народній медицині для лікування кашлю [5].

Ці рослини можуть бути використані у вигляді настоїв, відварів, сиропів або екстрактів для полегшення кашлю та очищення дихальних шляхів.

Таблиця 3.1.

**Фармакологічні властивості та показання до застосування лікарських рослин [5]**

Лікарська рослинна сировина	Діюча речовина	Фармакологічний ефект	Показання до застосування
Корінь оману	Ефірні олії, які містять сесквітерпенові лактони та інулін	Виражений протизапальний, відхаркувальний, розріджує в'язке мокротиння, активізує розумову та фізичну діяльність	Запальні захворювання верхніх дихальних шляхів
Мох ісландський	Антибіотики, органічні кислоти	Протизапальний, відхаркувальний, протимікробний	Бронхіт, бронхопневмонія, бронхоектазія, туберкульоз
Корінь мильнянки лікарської	Сапоніни (сапонарин, сапорубрин), вуглеводи, пектини	Противірусний, протимікробний, протизапальний, потогінний, протиревматичний, розріджує мокротиння	Гострий та хронічний бронхіт, пневмонія, ларингіт
Трава гісопу	Ефірні олії, урсолова кислота, глікозиди	Антисептичний, протикашльовий, протизапальний; тонізуюча дія на ЦНС	Запальні захворювання верхніх дихальних шляхів, бронхіальна астма
Чебрець	Тимол	Бактерицидний, відхаркувальний, антиспазматичний, стимулює активність війчастого епітелію дихальних шляхів та збільшує кількість секреторних виділень із слизових оболонок	Кашлюк, бронхіт

Для лікування вологого кашлю використовуються різноманітні лікарські рослини, кожна з яких має свої корисні властивості:

1. Календула зменшує подразнення та біль у горлі, розріджує мокротиння

і сприяє одужанню слизової оболонки.

2. Корінь солодки нормалізує температуру, полегшує відхаркування мокротиння та підвищує імунітет.

3. Шавлія бореться з вірусами та бактеріями, знімає спазми і покращує імунну систему.

4. Подорожник має відхаркувальні властивості і застосовується при бронхіті, пневмосклерозі та туберкульозі легенів.

5. Липовий цвіт заспокоює та полегшує відхаркування мокротиння.

6. Евкалипт має протизапальні властивості і допомагає очистити дихальні шляхи від слизу, часто використовується для інгаляцій та зволоження горла [4].

Поєднання цих рослин може бути дієвим у лікуванні вологого кашлю, сприяючи зменшенню симптомів і сприяючи швидкому одужанню. При лікуванні вологого кашлю використовуються різні трави і рослини, які сприяють розрідженню мокротиння і зменшенню інтенсивності симптомів.

Наприклад:

- Чай з чебрецю або інгаляція можуть сприяти розрідженню мокротиння.

- Відвар з калини може зменшити інтенсивність кашлю.

- Настій мати-й-мачухи, малини і материнки може допомогти в розрідженні мокротиння.

- Відвар з листя подорожника може сприяти виведенню мокротиння з бронхів.

- Настій з квітів фіалки може зменшити інтенсивність кашлю.

- Відвар з кореня алтея з медом може сприяти розрідженню мокротиння.

- Настій з трави термопсису може допомогти в розрідженні мокротиння.

- Трав'яний збір з бузини, калини і кореня аїру також може бути корисним у лікуванні вологого кашлю [3].

Препарати рослинного походження, як правило, відзначаються низькою

токсичністю і рідко спричиняють побічні ефекти, якщо їх використовувати у припустимих дозах. У лікуванні кашлю широко застосовуються готові препарати на основі солодкого кореня, такі як сироп і таблетки з солодкою з прополісом, а також грудний еліксир та грудний збір №2. Солодка володіє протизапальними та протикашльовими властивостями, а також захищає слизову оболонку бронхів.

Сироп Алтемікс, що містить алтей, ефективно зменшує кашель і поліпшує відхід мокротиння. Інші препарати з алтеєм, такі як Мукалтин, Суха мікстура від кашлю для дітей, Грудний збір №1, Бронхостоп сироп, Алтейка, також мають схожі властивості.

У лікуванні гострого або загострення хронічного бронхіту часто використовують препарати на основі подорожника. Листя і насіння цієї рослини відомі своїми протизапальними та відхаркувальними властивостями, які сприяють зменшенню кашлю. Подорожник міститься у таких препаратах, як Гербіон Подорожника сироп, Грудний збір №2, сироп Стоптуссін Фіто, Евкабал, Тусавіт, Пекторал, краплі Бронхін (які включають подорожник, фіалку, спориш, солодку, материнку та інші рослини) [2].

Плющ має властивості відхаркування і застосовується для лікування як гострого, так і хронічного бронхіту, навіть допомагаючи зменшити "нічний" кашель. Ця рослина входить до складу таких препаратів, як Пектолван плющ, Геделікс (у формі сиропу і крапель для прийому всередину), Проспан (сироп, шипучі таблетки).

Препарати, які містять первоцвіт, володіють відхаркувальним, протизапальним, протимікробним і навіть слабким жарознижувальним ефектом. Серед них: Гербіон Первоцвіту сироп, Синупрет (у формі крапель та драже), Бронхіпрет (у формі таблеток).

Чебрець є традиційним інгредієнтом у зборах для лікування кашлю та застуди, який широко використовується як у народній, так і в класичній медицині. Одним з його активних компонентів є тимол, який має протимікробні властивості. Цей компонент зустрічається у складі комплексних препаратів,

таких як Стоптуссін Фіто (сироп), Бронхіпрет (краплі, сироп), Евкабал (сироп) [1].

Індійські препарати від кашлю, такі як сиропи Кофол, Кука від кашлю, Доктор Мом, та таблетки Травісил, розроблені на основі стародавніх індійських рецептів. Вони мають схожий, але все ж таки відмінний склад та різні дозування окремих компонентів, що дозволяє їм застосовуватися в різних вікових групах. Як і будь-які лікарські препарати, лікарські рослини мають певні протипоказання до застосування (табл. 1.)

**Таблиця 1.**

**Протипоказання до застосування лікарських рослин які застосовуються при вологому кашлі [1]**

№ пп	Лікарська рослина	Протипоказання
1	<b>Алтея корінь</b>	Не призначається при лікуванні вагітних жінок, хворим на цукровий діабет, при хронічних запорах і при дихальній недостатності, може викликати алергічну реакцію
2	<b>Береза, листя</b>	З обережністю ліки на основі березового листя потрібно застосовувати при каменях в жовчному міхурі або нирках, краще відмовитися від них при всіх видах ниркової недостатності
3	<b>Дивосил</b>	Бажано не лікуватися дивосилом при хворобах нирок, вагітності й, головне, не перевищувати дозування.
4	<b>Материнка</b>	У вагітних жінок може спровокувати викидень. І чоловікам пити чай з цієї рослини тривалий час не рекомендується.
5	<b>Коров'як скіпетровидний</b>	Чай з квіток коров'яку добре виводить слиз із бронхів. Вважається, що з протипоказань тільки індивідуальна непереносність, але все-таки обережно потрібно ставитися до рослини жінкам в період вагітності та годування груддю.
6	<b>Липовий цвіт</b>	Чай з квіток липи протипоказаний людям, які хворіють на серцеві захворювання, вагітним, матерям, що годують.
7	<b>Мати-й-мачуха</b>	Містить алкалоїди. Це такі отрути, які можуть накопичуватися в організмі, тому курс лікування - не більше 10 днів. Не бажано вживати мати-й-мачуху при ексудативній екземі, вагітності, при

		затримці місячних, захворюваннях печінки, матерям, що годують груддю.
8	<b>Медунка лікарська</b>	Протипоказань практично не має, з обережністю застосовується при підвищеному згортанні крові
9	<b>Пирій повзучий</b>	Слід виходити з його властивостей, якщо пирій - легке проносне і сечогінний засіб, значить, не слід його застосовувати при діареї й сечокам'яній хворобі. Вагітним жінкам краще не експериментувати з цією травичкою й маленьким дітям бажано кашель лікувати більш відомим засобом.
10	<b>Подорожник</b>	Не варто приймати людям з підвищеною кислотністю й тромбофлебітом.
11	<b>Кріп, насіння</b>	Не доцільно вживати відхаркувальний чай з насіння кропу при зниженому тиску, при підвищеній кислотності шлункового соку й при поганому згортанні крові.

Отже, різноманіття лікарських рослин, які використовуються для лікування вологого кашлю, вражає. Серед них є такі відомі рослини, як солодка гола, алтея лікарська, плющ та подорожник великий. Вони відомі своїми властивостями зменшення запалення та полегшення відхаркування в дихальних шляхах. Групи лікарських засобів, що базуються на цих рослинах, пропонують широкий вибір лікарських форм і складів.

### СПИСОК ЛІТЕРАТУРИ

1. Лікарські рослини і фітотерапія (фітотерапевтична рецептура) / Бензель Л. В., Дармограй Р. Є., Олійник П. В., Бензель І. Л. — К.: ВСВ «Медицина», 2010. — 400 с.
2. Сучасні класифікації та стандарти лікування розповсюджених захворювань внутрішніх органів/ За ред. проф. Ю.М. Мостового, 21-ше видання, доповнене та перероблене - Вінниця: «ДКФ», 2017. - 527 с.
3. Фармакогнозія з основами біохімії рослин : підруч. для студ. вищ. фармац. навч. закл. та фармац. ф-тів вищих мед. навч. закл. III—IV рівнів акред. / В. М. Ковальов, І. О. Павлій, Т. І. Ісакова. — Харків : Вид-во НФаУ : МТК-книга, 2004. — 704 с.

4. Фармакологія: навчальний підручник ВНЗ / І. С. Чекман, В. М. Бобирьов, В. І. Кресюн та ін. – Вінниця: Нова Книга, 2019. – 432 с.

5. Чуловська У. Б. Сучасні підходи до діагностики та лікування продуктивного кашлю в амбулаторній практиці. [https://health-ua.com/multimedia/userfiles/files/2021/ZU\\_22\\_2021/ZU\\_22\\_2021\\_st38-40.pdf](https://health-ua.com/multimedia/userfiles/files/2021/ZU_22_2021/ZU_22_2021_st38-40.pdf)

# CHEMICAL SCIENCES

## СИНТЕЗ 1,8-БІС(9'-КАРБАЗОЛІЛ)-3,6-ДІОКСАОКТАНУ

**Кравченко Світлана Володимирівна**

к.х.н., доцент

**Марченко Вероніка Дмитрівна**

студент

Дніпровський державний аграрно-економічний університет

м. Дніпро, Україна

**Вступ.** Наступна робота є продовженням досліджень, присвячених синтезу перспективному різновиду каталізаторів міжфазного переносу-подандів амінного типу на основі триетиленглікольної матриці.

**Ціль роботи.** Метою даного дослідження є створення зручного способу синтезу нового подандного КФП, що містить дві карбазолільні групи і є стійким до дії лугів – 1,8-біс(9'-карбазоліл)-3,6-діоксаоктану **1**. Як і броміди 1,8-біс(триалкіламоній)-3,6-діоксаоктанів, дана сполука може бути інгібітором корозії металів у водних розчинах, а також є потенційним люмінофором.

**Матеріали та методи.** Для проведення досліджень використовувалися комерційні хімічні реактиви і розчинники. Будову отриманих сполук доводили за допомогою  $^1\text{H}$  та  $^{13}\text{C}$  ЯМР спектроскопії, мас-спектрометрії.

**Результати та обговорення.** Нами знайдено, що при взаємодії карбазолу з надлишком КОН в середовищі киплячого діоксану утворюється К-сіль карбазолу, розчинна в киплячому діоксані. Надлишок КОН зв'язує воду, що утворюється, у вигляді гідратної, і це сприяє утворенню солі. 1,8-Дибром-3,6-діоксаоктан активно реагує з К-сіллю карбазолу в тих же умовах і, після двократної обробки нею, утворює 1,8-біс(9'-карбазоліл)-3,6-діоксаоктан **1** з виходом 76,9 % (рис. 1).

Подальша доочистка продукту від залишків карбазолу відбувається під



час перекристалізації з бензену. Можливо також використання етилового спирту для цього.

Будова сполуки **1** була підтверджена даними спектрів ЯМР  $^1\text{H}$  і  $^{13}\text{C}$ , а також мас-спектром. В спектрі ЯМР  $^1\text{H}$  присутні сигнали протонів груп  $\text{OCH}_2\text{CH}_2\text{O}$  і  $\text{NCH}_2\text{CH}_2\text{O}$  у вигляді синглету і двох триплетів в області 3,267-4,349 м.д.

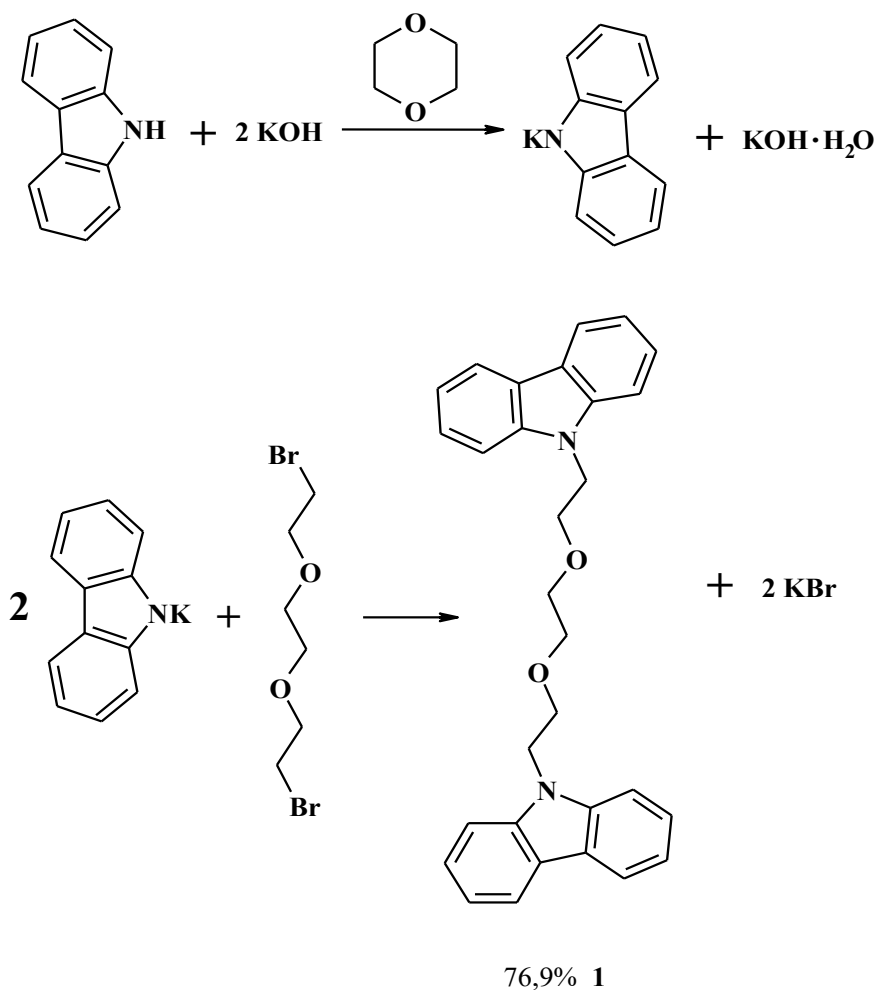

**Рис. 1. Схема синтезу 1,8-біс(9'-карбазоліл)-3,6-діоксаоктану 1**

Для гетероароматичних протонів карбазолільних груп спостерігаються сигнали у вигляді двох триплетів і двох дублетів в області 7,176–8,126 м.д.

Спектр ЯМР  $^{13}\text{C}$ , записаний в АРТ-режимі, повністю відповідає передбаченій структурі. В області вторинних і четвертинних атомів Карбону спостерігаються сигнали  $\text{NCH}_2$ -групи та двох  $\text{OCH}_2$ -груп (42,41, 68,57 і 69,79 м.д.), а також двох четвертинних атомів Карбону карбазолільних груп (121,90 і 140,05 м.д.). В області вторинних атомів Карбону спостерігаються

чотири сигнали гетероароматичних карбазолільних атомів Карбону (109,19, 118,41, 119,73 і 125,20 м.д.)

У мас-спектрі, записаному в FAB-режимі (рис. 2), спостерігаються піки йонів  $[M+H]^+$  ( $m/z$  449) і  $M^+$  ( $m/z$  448). Далі відбувається утворення N-етиленкарбазолільного ( $m/z$  194) і N-метиленкарбазолільного ( $m/z$  180) йонів.

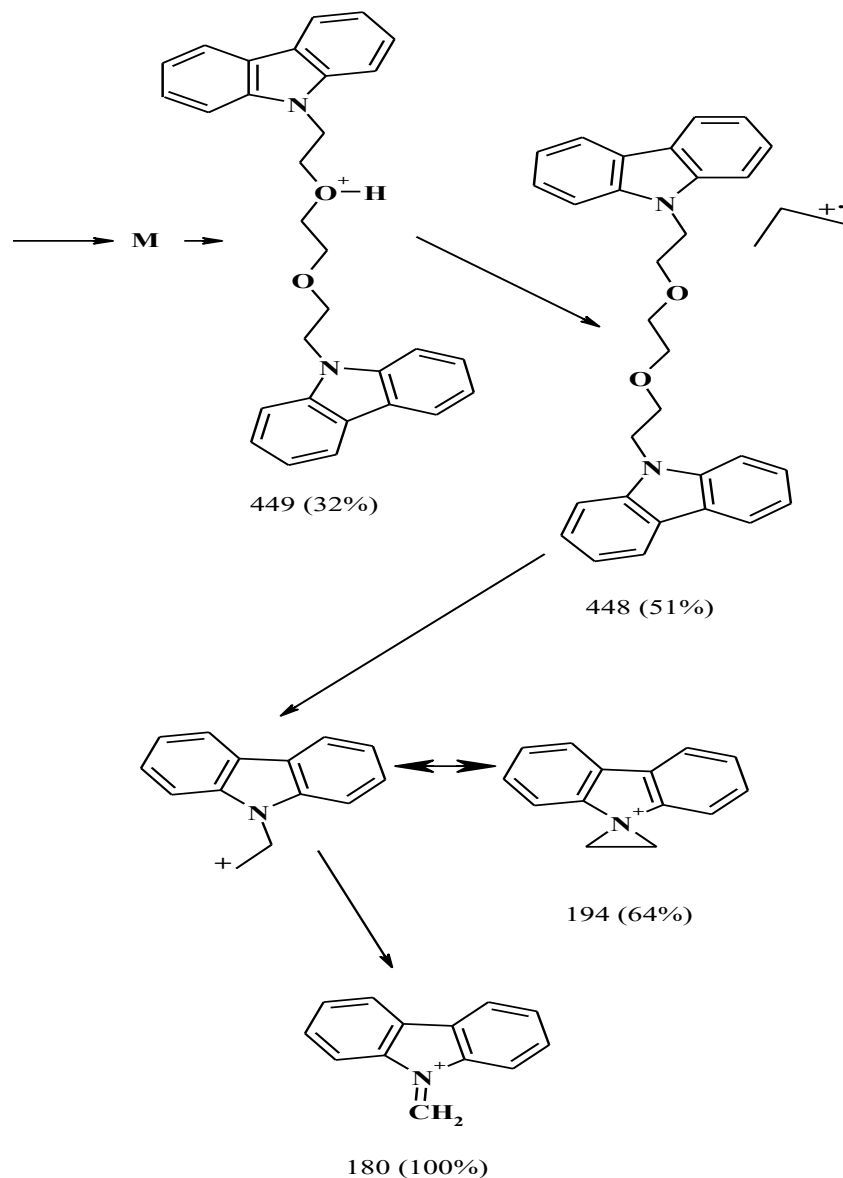

**Рис. 2. Схема мас-спектрометричної фрагментації 1,8-біс(9'-карбазоліл)-3,6-діоксаоктану 1**

**Висновки.** Запропоновано зручний спосіб синтезу 1,8-біс(9'-карбазоліл)-3,6-діоксаоктану, перспективного каталізатору міжфазного переносу поданного типу, потенційного люмінофору та інгібітору корозії.

## 12 ІНТЕГРОВАНИХ ХІМІЧНИХ ЗАВДАНЬ В БРАЗИЛЬСЬКОМУ СТИЛІ НА ТЕМУ ФРАЗЕОЛОГІЗМІВ УКРАЇНСЬКОЇ МОВИ

**Ткач Володимир В.**

Чернівецький національний університет  
ім. Ю. Федьковича, Україна

**Кушнір Марта В.**

ЧМЛ № 5 «Оріяна», Україна

**Фурдига Галина В.**

**Багрій Діана Р.**

Чернівецька Гімназія № 9, Україна

**1. Сон-дрімота хилить** – комусь хочеться спати.

Перехід організму в стан сну пов'язаний з активністю різних речовин. Головною речовиною, яка «вимикає» стан неспання є  $\gamma$ -амінобутанова кислота (ГАБА або ГАМК – Рис. 1). Хоч вона і не є головним хімічним маркером закінчення дня, її дія є важливою для переходу організму в стан сну.

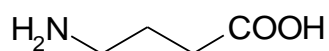

**Рис. 1.  $\gamma$ -амінобутанова кислота**

1.1. З допомогою трьох реакцій проілюструйте властивості ГАМК як амінокислоти. Покажіть структуру цвіттер-йону ГАМК

1.2. Щодо ГАМК, вкажіть невірне твердження

а) ГАМК реагує як з кислотами, так і з основами з утворенням солей одного типу

б) ГАМК реагує з активними металами з утворенням солі та водню

в) ГАМК може реагувати зі спиртами з утворенням естерів

г) При взаємодії ГАМК із сильними кислотами атом Нітрогену вступає у донорно-акцепторний зв'язок

г) При взаємодії ГАМК із альдегідами утворюються сполуки, відомі як азометини

1.3. Розчин ГАМК масою 200 г ввели в реакцію з цинком. В результаті

виділився водень, здатний заповнити посудину в формі призми. В основі призми знаходиться паралелограм, діагональ якого, 8 см завдовжки, перпендикулярна до сторони довжиною 14 см. Висота призми складає 1 см. Знайдіть концентрацію початкового розчину

**2. Найсвіжіша курятина.** Фразеологізм, введений в живу українську мову на початку 2000-х років через телерекламу концерну «Наша Ряба». Вживається для позначення тільки-но виробленого продукту або тільки-но завершеного твору. В хімічній термінології зазвичай вживається аналогічна за змістом латинська фраза *in statu nascendi* – у момент виділення.

Зазвичай в шкільному курсі хімії ця фраза вживається до водню, який в момент виділення є сильним відновником, а також до Купрум (II) гідроксиду, який саме у момент виділення реагує з багатоатомними спиртами з утворенням яскраво забарвленого блакитного комплексу!

2.1. Трьома реакціями проілюструйте властивості водню в момент виділення як сильного відновника

2.2. Проілюструйте утворення комплексної сполуки між багатоатомними спиртами і Купрум (II) гідроксидом у момент приготування

2.3. Щодо водню в момент виділення, вкажіть невірне твердження:

а) Водень в лабораторії можна отримати використовуючи прилад, відомий як апарат Кіппа

б) Водень виділяється внаслідок дії металу на кислоту або луг (якщо вони взаємодіють)

в) Водень також виділяється внаслідок дії металу на спирт, альдегід або кетон

г) Водень в момент виділення може відновити чистий метал з оксидів деяких металів

г) Водень в момент виділення горить з утворенням водяної пари

2.4. З якими органічними сполуками Купрум (II) гідроксид в момент виділення не утворює комплекс

а) Багатоатомні спирти

- б) Амінокислоти
- в) Білки
- г) Вуглеводи
- г) Альдегіди та кетони

2.5. Посудина в формі призми  $42\sqrt{3}$  см заввишки містить за н.у. водень. В основі призми лежить прямокутний трикутник, що є половиною рівностороннього трикутника зі стороною 56 см.

а) Знайдіть масу цинкового порошку, що його слід завантажити в апарат Кіппа для заповнення воднем посудини

б) Знайдіть масу міді, утвореної відновленням Купрум (II) оксиду цим об'ємом водню

2.6. При реакції етиленгліколю певної маси із Купрум (II) гідроксидом маса утвореного комплексу зросла на 68 г. Знайдіть початкову масу етиленгліколю, що вступив в реакцію

3. **Китайська стіна.** Велика Китайська стіна була побудована у III тисячолітті до н.е у період Войовничих Царств для захисту Китайської держави від монголів та гуннів. У побудові стіни взяли участь понад мільйон людей, тобто п'ята частина усього тодішнього населення Китаю.

Китайською стіну називають як «Довга стіна» або «Стіна довжиною у десять тисяч лі». Довжина стіни складає приблизно 9 000 кілометрів, а з врахуванням кривини – 21 200 км. Фортифікаційне значення стіни було посилене також і рельєфом місцевості, де її було зведено, а звели її вздовж гірського хребта.

Саме слово 长城 – неприступна стіна, нездоланий бар'єр, ввійшло спершу в китайську мову, а потім – і в інші – в якості фразеологізму. Тема китайської стіни в якості непереборного розділового муру ввійшла також і у шахову композицію як один із різновидів позиційної нічиєї.

В хімії з китайською стіною можна перешкоди у звичайному перебігу хімічних реакцій, що призводять до того, що вони не відбуваються за

звичайним механізмом або не відбуваються взагалі. Так, алюміній, хром, залізо та нікель – безсумнівно активні метали, пасивуються концентрованими нітратною та сульфатною кислотою, оскільки кислоти зустрічають «китайську стіну» у вигляді захисної оксидної плівки.

З розведеними кислотами і будучи очищеним від плівки алюміній реагує як активний метал. З розведеною сульфатною кислотою утворюється водень:

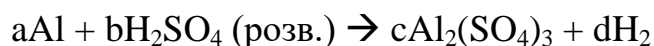

А розведену нітратну кислоту відновлює, в залежності від концентрації, до Нітроген (I) оксиду, до вільного азоту або до йону амонію:



3.1. Збалансуйте реакції і, знайшовши значення відповідних коефіцієнтів, розв'яжіть рівняння:

$$x^2 - b^a x - 6cd a^2 = 0$$

$$x^2 - (p+n)x - \frac{l}{2}(2k + m + n) = 0$$

Для відповідних функцій знайдіть:

- Область визначення функції
- Область значень функції
- Координати вершини параболы
- Область додатніх та від'ємних значень функції.

З допомогою теореми Вієта, покажіть, що корені рівнянь мають різні знаки.

1) Чи мають два рівняння спільний позитивний корінь? Чи дорівнює він атомній масі Алюмінію?

2) Складіть квадратне рівняння, коренями якого будуть суми коефіцієнтів при реагентах та продуктах реакції.

3.2. Щодо реакцій, вкажіть невірне твердження:

- а) У першій реакції окисником є Гідроген, у другій – Нітроген
- б) Алюміній виступає відновником в обох реакціях
- в) У другій реакції ступінь окиснення змінюють два елементи
- г) Один із продуктів другої реакції – амоній нітрат – містять атоми

Нітрогену у мінімальному та максимальному ступені окиснення

г) В обох реакціях Алюміній окиснюється від мінімального ступеня окиснення до максимального

3.3. Посудина в формі піраміди 147 см заввишки містить за н.у. водень. В основі піраміди лежить ромб, сторони якого, 128 см кожна, перетинаються під кутом  $150^{\circ}$ . Знайдіть масу алюмінію, що, реагуючи з розведеною сульфатною кислотою, заповнить посудину воднем.

4. *Лягти під ніж.* Гіпократ вважав основними знаряддями лікарської праці «слово, рослину та ніж». Відтак, вираз «лягти під ніж» вже тоді означав перенести операцію.

Перші хірургічні операції були проведеними ще у Давньому Єгипті. Надалі у Давній Греції хірургія піднялася на новий рівень.

1. До появи сучасних анальгетиків для зняття болю використовувалися різні способи зняття болю – наприклад прийняття алкоголю, скополаміну, опію, індійської коноплі та ін.

Скополамін (Рис. 2) полегшував не тільки операційні болі, але й головний біль при морській хворобі. Перед дальнім плаванням морякам наклеюють спеціальний пластир зі скополаміну, що діє 72 години. Це полегшує відчуття головного болю.



Рис. 2. Скополамін

4.1. Трьома реакціями покажіть властивості скополаміну відповідно як третинного аміну, етеру, естеру, одноатомного спирту та ароматичної системи

4.2. Щодо скополаміну, вкажіть невірне твердження

а) Скополамін легко вступає в реакцію електрофільного заміщення в о- і п-положення до замісника

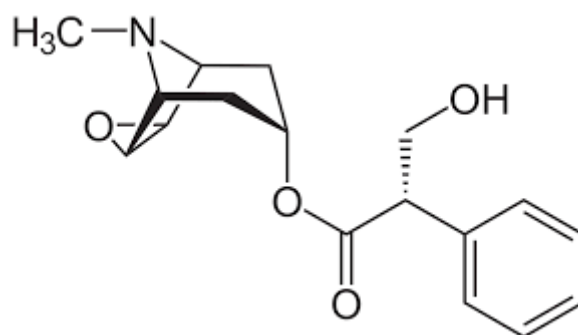
б) Скополамін може взаємодіяти як з кислотами, так і з лугами - в обох випадках з утворенням солей скополаміну

в) 101 г скополаміну складає третину моля

г) При лужному гідролізі скополаміну Натрій гідроксиду утворюється Натрій 2-феніл-3-гідроксипропіонат

г) При взаємодії скополаміну із алкілгалогенідами утворюються солі, відомі як четвертинні

4.3. При дії металевого натрію на скополамін утворився водень, об'єм якого за н.у. зайняв посудину в формі паралелепіпеда, в основі якого знаходиться ромб зі стороною 8 см і більшим кутом  $150^{\circ}$ . Висота призми складає 14 см. Знайдіть масу скополаміну, що прореагував

5. *Стояти однією ногою в могилі.* Бути на порозі смерті. У португальців є аналогічний вираз «estar de pé na sova» - «бути однією ногою в могилі».

Як відомо, поступове згасання та смерть людини прийнято ділити на наступні етапи – преагонію, агонію, клінічну смерть, соціальну смерть та біологічну смерть.

Однією із разючих змін організму, що визначають преагонію, окрім утруднення дихання та сповільнення роботи серця, є так званий ацидоз – іншими словами, зниження загального рН організму.

Це пояснюється зростанням концентрації в ньому ацетооцтової кислоти (Рис. 3). Саме тому визначення її концентрації в організмі, особливо хворих цукровим діабетом, є дуже актуальним для ускладнень, що призводять до преагонії (у супроводі коми чи ні).

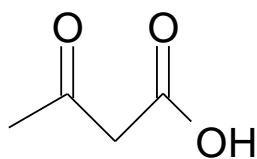

**Рис. 3. Ацетооцтова кислота**



Ацетооцтова кислота і особливо її етиловий естер, відомий просто як ацетооцтовий естер також є важливим реагентом в органічному синтезі, що пов'язане головню з рухомістю атомів Гідрогену метиленової групи, розміщеної між двома карбонільними.

5.1. Трьома реакціями проілюструйте властивості ацетооцтової кислоти як карбонової кислоти. Поясніть, чому атоми Гідрогену метиленової групи рухомі і легко заміщуються на метал. Проілюструйте кето-енольну таутомерію ацетооцтової кислоти і поясніть, чому енольна форма в ацетооцтової кислоти стійкіша, ніж а ацетальдегіду

5.2. Щодо ацетооцтової кислоти, вкажіть невірне твердження:

- а) 17 г ацетооцтової кислоти відповідають  $\frac{1}{6}$  моль
- б) Ацетооцтова кислота відновлюється ступінчасто до 1,3-бутандіолу
- в) Ацетооцтову кислоту можна отримати ступінчастим окисненням незаміщеного циклопропану
- г) Ацетооцтова кислота утворює амідни, амідини та амідоксими
- г) Енольна форма ацетооцтової кислоти стабілізується спряженням між подвійними зв'язками карбонільної групи та енольного фрагменту

5.3. Посудина в формі піраміди 28 см заввишки містить за н.у. водень. В основі піраміди лежить квадрат, а апофема піраміди дорівнює 35 см. Знайдіть масу ацетооцтової кислоти, реакція якої з натрієм заповнить воднем посудину

**6. Стратити очі.** Осліпнути. Сліпота може бути як вродженою (через аномалію кришталіка, сітківки, зорового нерва) так і набутою. Наприклад, під час дії певних речовин, що атрофують зоровий нерв і дезактивують пов'язані із ним зони головного мозку. Однією з таких речовин є метанол, отруєння яким може бути наслідком вживання неякісних алкогольних напоїв.

Промислово вироблений алкогольний напій від кустарного можна розрізнити меншою кількістю метанолу, також відомого як метиловий спирт. Він використовується в якості екстрагента при виробництві деяких алкогольних напоїв із рослинної сировини – наприклад, текілі, однак за повного дотримання

технологічних умов його в складі власне напою залишається мінімально.

Це надзвичайно токсична сполука, 5 г якої достатньо для того, щоби засліпити людину, а 30 г – щоби вбити. Оскільки метанол у будь-якому разі залишається в складі текіли при її переході до товарного виду, її надлишкове споживання стає смертельно небезпечним. Саме через його мінімальні кількості вихід із похмілля при споживанні текіли стає дуже повільним.

6.1. Запишіть три реакції утворення метанолу. Запишіть ланцюжок реакцій, за якими можна отримати метанол із неорганічних речовин

6.2. Щодо метанолу, вкажіть невірне твердження

а) Метанол також відомий як деревний спирт

б) Окиснення метанолу призводить до утворення ацетальдегіду та ацетатної кислоти

в) Молярна маса метанолу дорівнює молярній масі молекулярного кисню

г) Метанол можна отримати із газової суміші, названої «синтез-газом»

г) Взаємодією метанолу з форміатною кислотою можна отримати естер метилформіат – міжкласовий ізомер ацетатної кислоти

6.3. Посудина в формі піраміди перегороджена перегородкою у співвідношенні об'ємів 2:1. В основі піраміди знаходиться ромб зі стороною 56 см з кутом між сторонами  $60^\circ$ . Висота ромба складає  $63\sqrt{3}$  см. Більший відсік (за н.у.) займає водень, менший – Карбон (II) оксид. При нагріванні і інтенсивному струшуванні посудини перегородка руйнується і відбувається реакція з утворенням метанолу. Знайдіть об'єм утвореного метанолу.

6.4. Окиснення метанолу призвело до утворення речовини А, здатної вступати в реакцію срібного дзеркала. Подальше окиснення речовини А призвело до утворення речовини В, також здатної вступати в реакцію срібного дзеркала з утворенням слабкої неорганічної кислоти. При дії на речовину В концентрованою сульфатною кислотою стався її розклад з утворенням токсичного газу С. Газ С зібрали (н.у.) у посудину в формі зрізаної піраміди. В основах піраміди знаходяться квадрати зі сторонами 9 (горлянка) і 16 (денце) см. Висота піраміди складає 14 см. Ідентифікуйте речовини А, В і С і знайдіть масу

метанолу, що вступила в реакцію.

7. *Гризти як іржа залізо.* Їсти з замахом, запалом і весь час. У переносному значенні – бути сильно злим на іншого.

Іржею є по суті суміш Ферум оксидів та оксигідроксидів у різних ступенях окиснення – продукт окиснення заліза на вологому повітрі під дією. За наявності достатньої кількості кисню у повітрі та за достатньої його вологості будь-яка маса заліза перетворюється на іржу і, врешті-решт, стає крихкою і руйнується.

Колір іржі пояснюється присутністю у ній оксиду та оксигідроксиду Феруму (III) – продукту повного окиснення не тільки заліза – але й продукту його проміжного окиснення – гідроксидів та оксидів Феруму (II) на волозі. Ферум (III) оксигідроксид в даних умовах утворюються за реакцією:



7.1. Збалансуйте реакцію і, знайшовши значення відповідних коефіцієнтів, розв'яжіть рівняння:

$$x^2 - (a+b+c+1)x - 14d = 0$$

з допомогою дискримінанту та методом виділення повного квадрата двочлена. Для відповідної функції знайдіть:

- Область визначення функції
- Область значень функції
- Координати вершини параболы
- Область додатніх та від'ємних значень функції.

1) З допомогою теореми Вієтачи формули квадратичної функції, покажіть, що корені рівняння мають різні знаки.

2) Чи відповідає позитивний корінь рівняння чверті атомного номеру Феруму?

3) Складіть квадратне рівняння, коренями якого будуть суми коефіцієнтів при реагентах та продуктах реакції.

7.2. Щодо реакції, вкажіть невірне твердження

а) В даній реакції Ферум є відновником і окиснюється від 0 до +3

б) У Ферум (III) оксигідроксиді ступінь окиснення атомів Оксигену складає +1 та -1

в) За реакцією із 56 г заліза утворюється 81 г оксигідроксиду

г) У Ферум (III) оксигідроксиді ступінь окиснення Оксигену складає -2

г) У даній реакції Оксиген є окисником і відновлюється від 0 до -2

7.3. При дії заліза певної маси на хлоридну кислоту утворюється водень, що за н.у. займає посудину у формі прямокутного паралелепіпеду розмірами 28x24x15 см. Скільки Ферум (III) оксигідроксиду утвориться внаслідок окиснення за реакцією цієї маси заліза

**8. *Залізний кінь.*** Залізним конем можна назвати будь-який механізований транспортний засіб, однак зазвичай так називають саме сільськогосподарський механічний транспортний засіб – трактор або комбайн. Зазвичай трактори працюють на дизельному пальному.

Що ж до дизельного пального, то його якість визначається так званим «цетановим числом». Напротивагу октановому, цетанове описує здатність дизельного палива до запалювання. За еталон береться суміш 2,2,4,4,6,8,8-гептаметилнонану (A0) та лінійного алкану за формулою  $C_mH_n$  (A100), густина якого за воднем складає 113.

8.1. Знайдіть формулу алкану, складіть та розв'яжіть квадратне рівняння з коренями  $m$  та  $n$ . Запишіть три ізомери цього алкану

8.2. Щодо алкану вкажіть невірне твердження

а) 2,2,4,4,6,8,8 – гептаметилнонан є ізомером вуглеводню за формулою  $C_mH_n$

б) Пальмітинова кислота – похідне вуглеводню формулою  $C_mH_n$

в) За агрегатним станом за нормальних умов вуглеводень складу  $C_mH_n$ -газ, що легко конденсується з утворенням в'язкої маслянистої рідини

г) При нітруванні вуглеводню  $C_mH_n$  масою 56,5 г утворюється нітропохідне масою 67,65

г) При крекінгу вуглеводню складу  $C_mH_n$  утворюється той самий алкан, що і при дії металевого натрію на хлорбутан

8.3. При горінні вуглеводню складу  $C_mH_n$  утворився Карбон діоксид, що за н.у зайняв посудину в формі паралелепіпеда, довжина якого склала 490 см. Бічною гранню паралелепіпеда є квадрат зі стороною 16 см. Також утворилося 113,4 г води. Знайдіть формулу вуглеводню

9. **Гутаперчеве тіло, гутаперчеве формулювання, гутаперчеве вирішення питання.** У Болівії росте дерево гуапомо – родич бразильської гевеї. Гуапомо є гутаперчоною рослиною, з латексу якої видобувають натуральну гутаперчу – електроізолюючий матеріал, матеріал для зубних протезів, генераторних ремнів приводу, хімічно стійких резервуарів. Колись вулканізована гутаперча використовувалася як один із різновидів гум.

Гутаперча (особливо вулканізована) характеризується надзвичайною гнучкістю (хоч і меншою від каучука), через що прикметник «гутаперчевий» може використовуватися як синонім до прикметника «гнучкий» - як у прямому, так і у переносному розумінні. Це дає можливість згадувати гутаперчу в наступних фразеологічних аспектах:

- «гутаперчеве формулювання» - формулювання, що допускає декілька інтерпретувань;
- «гутаперчеве вирішення конфлікту» - вирішення спірної ситуації з допомогою гнучкого підходу, який в підсумку влаштував позиції усіх сторін;
- «гутаперчеве тіло» - надзвичайно гнучке і пластичне.

Як і каучук, отримуваний із гевеї що росте у сусідній із Болівією Бразилії, гутаперча – полімер ізопрену (2-метилбутадієну). Від каучука гутаперча відрізняється транс-, а не цис-конфігурацією мономерної ланки.

9.1. Проілюструйте для ізопрену властивості спряжених дієнових сполук. Покажіть різницю між 1,2 та 1,4-приєднанням Вкажіть на різні можливі напрямки полімеризації ізопрену. Проілюструйте цис-транс ізомерію для ізопрену і покажіть відмінність у будові гутаперчі від каучуку

9.2. Щодо ізопрену, вкажіть невірне твердження

а) 4 г ізопрену складають його  $\frac{1}{17}$  моля

б) Ізопрен є міжкласовим ізомером пентинів

в) Для ізопрену існує ізомер із кумльованими подвійними зв'язками

г) Ізопрен знебарвлює бромну воду та розчин Калій перманганату

г) При озонуванні ізопрену утворюються молекули двох однакових карбонових кислот

9.3. Посудина в формі піраміди вміщає за н.у. газоподібний хлороводень. В основі піраміди знаходиться квадрат. Висота піраміди складає 21 см, а її апофема -  $3\sqrt{65}$  см. Знайдіть масу ізопрену, який вступає в реакцію приєднання з даним об'ємом хлороводню у співвідношенні 1:2. Який продукт при цьому утворюється?

10. *Ні рак ні риба.* Мова йде про людину напідпитку або в стані похмілля. Похмілля – стан організму, що настає наступного дня після надмірного вживання алкоголю. Характеризується головним болем, нудотою, блюванням, сухістю, сильною спрагою та ознобом. У багатьох виникає прискорене серцебиття і нерегулярний ритм серця. За похмілля відповідає підвищення концентрації оцтової кислоти та ацетат-йону.

Одним із найефективніших засобів виходу із похмілля є прийом стакану розчину питної соди. З іншого боку, вихід із похмілля у такий спосіб виходить швидким та різким, що може спровокувати різні побічні ефекти.

Етанол, що є головною речовиною алкогольного напою окиснюється в організмі з утворенням ацетальдегіду та ацетатної кислоти. Окрім цього, інші речовини, присутні у напої також можуть окиснюватися або гідролізувати з утворенням карбонових кислот (наприклад, до молочної). Відтак, Натрій гідрогенкарбонат (заст. Бікарбонат) нейтралізує рН організму, перетворюючи кислоти на сіль.

10.1. Опишіть реакції, якими етанол окиснюється до ацетатної кислоти, а також її реакцію з Натрій гідрогенкарбонатом. Який газ при цьому виділяється?

10.2. Щодо вказаних реакцій, вкажіть невірне твердження:

а) Продуктом окиснення етанолу є альдегід, оскільки етанол є первинним спиртом

б) Альдегід, так само як і спирт і карбонова кислота, може реагувати з

активними металами з утворенням водню

в) 4 г ацетатної кислоти складають її  $\frac{1}{15}$  моль

г) Ацетатна кислота може реагувати з етанолом з утворенням естеру

г) Дегідратація етанолу призводить до утворення алкену – ненасиченого вуглеводню

10.3. Посудина в формі призми містить, за н.у., водень. Основою призми є рівносторонній трикутник зі стороною 32 см. Висота призми складає  $28\sqrt{3}$  см. Знайдіть масу ацетатної кислоти та етанолу, необхідну для заповнення цієї посудини воднем за реакцією з активним металом?

11. *Заїла платівка.* Як відомо, до 1940-1950 рр грамплатівки, на яких записували музику, були із алюмінію або бакеліту. Розрізнялися диски на 33, 45, 78 об/хв. Диск часто вмщував одну-дві пісні з кожного боку, а язичок грамофону рухався звуковою доріжкою від центру до краю платівки. При цьому на звукову доріжку потрапляли порошинки, що збивало з курсу голівку програвача (вона вироблялася із п'єзоелектричних матеріалів). Внаслідок цього язичок переходив на попередню звукову доріжку і, повертаючись до місця з порошинкою, повертався знову і знову. Це тривало доти, поки порошинку не струшували і звукова доріжка знову не ставала вільною.

Аналогічно якщо людина свідомо підтримує розмову тільки на одну тему, або наполягає на розмові саме на цю тему, кажуть, що в неї «заїла платівка».

З 1940-1950 років для запису грамофонних платівок застосовується так званий матеріал «вініл» - тобто кополімер вінілхлориду та вінілацетату. Саме із вінілу в стали вироблятися довгограючі платівки, які вмщали максимум по 6 пісень з кожного боку. Язичок грамофона, в свою чергу, рухався з краю платівки до її центру.

11.1. Запишіть реакції гомополімеризації вінілхлориду та вінілацетату. Також покажіть кополімеризацію обох з утворенням блок-кополімеру. Покажіть, що таке полімеризація «голова до хвоста».

11.2. Щодо кополімеру, вкажіть невірне твердження:

а) Вінілацетат і вінілхлорид є заміщеними похідними етилену

б) При полімеризації найбільш вдалим напрямком полімеризації вінілацетату є «голова до хвоста»

в) В кополімерній макромолекулі подвійні зв'язки між атомами Карбону є тільки у крайніх ланках

г) У блок-кополімері різні мономерні ланки розміщені в довільній послідовності

г) Вінілацетат важчий за етилен на 58 г/моль

11.3. При випалюванні негашеного вапна із сажею утворюється речовина А. Гідроліз речовини А призводить до утворення гашеного вапна і газу В. Гідратація газу В в кислому середовищі в присутності йонів Меркурію призводить до утворення речовини С, окиснення якої призводить до речовини D, реакція якої з газом В у співвідношенні 1:1 призводить до синтезу естеру Е. Ідентифікуйте згадані речовини і покажіть, чи здатний естер Е до полімеризації.

**12. Стомлений, як вичавлений лимон.** Надто стомлена людина порівнюється у фразеологізмі з лимоном, з якого вичавлено весь сік і, в якому залишилася тільки м'якоть.

Лимонний плід містить в великій кількості аскорбінову кислоту (Рис. 4), відому також як вітамін С. У лаймі вітаміну С більше, ніж у лимоні, сік якого здавна використовувався моряками для попередження цинги.

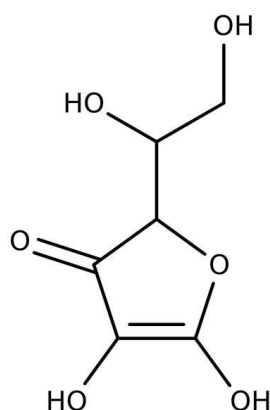

**Рис. 4. Аскорбінова кислота**

12.1. Розглянувши молекулярну будову аскорбінової кислоти, поясніть, чому аскорбінова кислота проявляє кислотні властивості. Проілюструйте їх



відповідними реакціями

12.2. Щодо аскорбінової кислоти, вкажіть вірне твердження

а) Аскорбінова кислота з лугами і з активними металами реагує по чотирьох гідроксильних атомах Гідрогену

б) Аскорбінову кислоту також називають 4,5-дигідрокси,3-(1,2-дигідроксиетил)фуран-2-он

в) При дії 23 г натрію на аскорбінову кислоту виділяється 22,4 л (н.у.) водню

г) Аскорбінова кислота не містить асиметричних атомів Карбону

г) Аскорбінова кислота у бічному ланцюгу гетероциклу містить фрагмент гліцеролу

12.3. На 11 г аскорбінової кислоти подіяли металевим натрієм. Утворений за реакцією водень заповнив за н.у. призму, в основі якої лежить дельтоїд зі сторонами 16 см і 14 см і кутом між ними  $150^{\circ}$ . Знайдіть висоту призми

# TECHNICAL SCIENCES

UDC 004.942; 519.6

## DETERMINING THE PARAMETERS OF NON-ISOTHERMAL ADSORPTION FROM LIMITED VOLUME

**Furtat Iryna Eduardivna**

PhD, Associate Professor

National Technical University of Ukraine

Igor Sikorsky Kyiv Polytechnic Institute

**Furtat Yurii Olehovych**

PhD, Senior Researcher,

G. E. Pukhov Institute for Modelling in Energy Engineering

**Abstract.** To describe the process of dyeing textile materials, in the general case, it is not enough to consider the kinetics of dye adsorption by a single fiber. This assumption is valid in the case of low intensity low temperature processes, when the diffusion coefficient of the dye to the fiber is several orders of magnitude smaller than the diffusion coefficient in the space between the fibers. In this case, the mass transfer process is determined by the transfer in the fiber. As the temperature rises or with other methods of intensifying the process, there is a sharp increase in the diffusion coefficient in the fiber, while the diffusion coefficient in the liquid phase outside the fiber changes to an incomparably lesser extent, i.e. the difference in the values of the diffusion coefficients in the fiber and outside the fiber decreases sharply.

**Key words:** diffusion, micropores, mass transfer, fiber, concentration.

Let the process be limited by diffusion in the space between the fibers. Then the concentration in an individual fiber is  $a_i = Kc$  and the amount of adsorbate adsorbed by it is  $M_i = KcV_i$ . By multiplying the latter by  $N$  (the number of fibers per

unit volume of the thread) and integrating over the volume of the thread, we will obviously determine the mass of adsorbate absorbed by all fibers, i.e.

$$\sum M_i = \int_0^{V_2} KcV_iNdV_2 = \rho K \int_0^{V_2} cdV_2.$$

It is obvious that the masses of matter distributed in space between the latter

are  $M' = (1 - \rho) \int_0^{V_2} cdV_2$ . Substituting these two equations into [1, (6)], we obtain

$$\bar{c}V = -[(1\rho) + \rho K] \int_0^{V_2} cdV_2 + M. \quad (1)$$

The functional dependence  $c(r, t)$  at constant concentration on the surface is determined by formula [2, (12)]. It should be generalized to the case of a nonstationary boundary condition, which is easy to accomplish if we take into account the unique relationship  $c(r, t)$  with a function  $\bar{c}(t)$  using Duhamel's theorem [3, 4]. As a result we have

$$\begin{aligned} c(r, t) = & \frac{c_{01}}{f} + \frac{1}{f} \frac{\partial}{\partial t_2} \int_0^{t_2} (\bar{c}(\theta_2) f(\theta_2) - c_{01}) \times \\ & \times \left[ 1 - \sum_{k=1}^{\infty} A_k(r) \exp(-\alpha_k^2(t_2 - \theta_2)) \right] d\theta_2. \end{aligned} \quad (2)$$

Substituting (2) into [2, (14)] and taking into account that  $M = c_0 [V + (1 - \rho)V_2]$ , we obtain

$$\begin{aligned} \bar{c}_1(t) = & 1 + \frac{(1 - \rho)V_2}{V} \left[ 1 - \frac{c_{01}}{c_0} \sum_{k=1}^{\infty} \frac{4}{\alpha_k^2} \exp(-\alpha_k^2 t_2) \right] - \\ & - \frac{4(1 - \rho)V_2}{V} \int_0^{t_2} \bar{c}_1(\theta_2) f(\theta_2) \sum \exp(-\alpha_k^2(t_2 - \theta_2)) d\theta_2, \end{aligned} \quad (3)$$

where  $\bar{c}_1 = \frac{\bar{c}}{c_0}$ . Equation (3) determines the behavior of concentration in the

external volume. This is an inhomogeneous Volterra integral equation and its solution

can, in principle, be determined using the method of successive approximations. However, due to the complex form of the kernel in the integral term (3)  $f(t_2)$  is not expressed through elementary functions (using this method causes certain difficulties). Therefore, equation (3) was solved numerically. The procedure for solving (3) includes three stages: first, calculating the integral  $t_2 = \frac{1}{\tau_2} \int_0^t \frac{d\theta}{f(\theta)}$ , then constructing the function  $f(t_2)$  using inverse interpolation, for example, using the Lagrange method and, finally, calculating (3) itself using the method of successive approximations. Integration in (3) should be carried out in this way: the integral is divided into two intervals  $[0, t_2^*]$  and  $[t_2^*, t]$ , so that in the first one the asymptotic behavior of the function  $\sum \exp(-\alpha_k^2 t_2)$  for small  $t_2$  can be used [1, (3)]. When integrating, a change of variables is made  $\sqrt{\theta} = x$ . Thus, the divergence along the straight line  $t_2 = \theta_2$  is eliminated

### REFERENCES:

1. Furtat, I. E., & Furtat, Yu. O. (2023). Modeling of the Diffusion Transfer of the Dye in a Fibrous Textile Material. *Nauka i tehnika siogodni – Science and Technics Today*, 6(20), 102-113.
2. Furtat, I. E., & Furtat, Yu. O. (2024). Kinetics of Non-Isothermal Adsorption at Constant Concentration on the Surface of the Thread. *Prykladni pytannia matematychnoho modeliuвання – Applied Questions of Mathematical Modelling*. Vol. 7(1).
3. Lavrentiev, M. A, & Shabat, B. V. (1973). *Metody teorii funktsii kompleksnogo peremennogo* [Methods of the Theory of the Function of the Complex Variable]. Moscow: “Nauka”. [in Russian]
4. Rudobashta, S. P. (1980). *Massoperenos v sistemah s tviordoi fazoi* [Mass Transfer in the Systems with the Rigid Phase. Moscow: “Himiia”. [in Russian]

# THE PROBLEM OF OBJECT PRIORITIZATION IN MULTI-OBJECT DETECTION ALGORITHMS

**Volokitin Vladyslav Genrihovych,**  
student of ITIII-21-3 group  
Kharkiv National University of Radio Electronics  
Kharkiv, Ukraine

## **Introductions:**

Today, with a significant increase in the number of tasks where artificial intelligence can be used, it is important to choose progressive and optimized methods for solving problems.

Multi-object detection algorithms are one of the most common algorithms. Their main goal is to take an image or a video frame, find the relevant features on which the model was trained, and produce results depending on the set parameters.

That is, the algorithm shows contours/boxes around the objects it can classify in real time. This is a really useful algorithm for such tasks as self-driving cars, traffic control, and video surveillance systems.

But this raises the question: how to select one or more main objects from all of them? Object prioritization algorithms can help with this.

Object prioritization in multi-object detection tasks determines the level of significance of different objects in the frame/image and determines which ones are more relevant for a particular type of task. This is important in conditions of limited resources, where it is impossible to simultaneously pay attention to all objects with the same level of detail and accuracy.

## **Aim:**

Analyze several possible methods of prioritizing objects based on one of the detection models.

## **Materials and methods:**

**Model and data.** For the analysis, one of the most popular models for detection and tracking was chosen - YOLO (You Only Look Once).

YOLO (fig. 1) is a model for detecting and classifying objects in an image. The algorithm works in real time, dividing the image into a grid and predicting for each cell the probability of an object's presence and the coordinates of the bounding box.

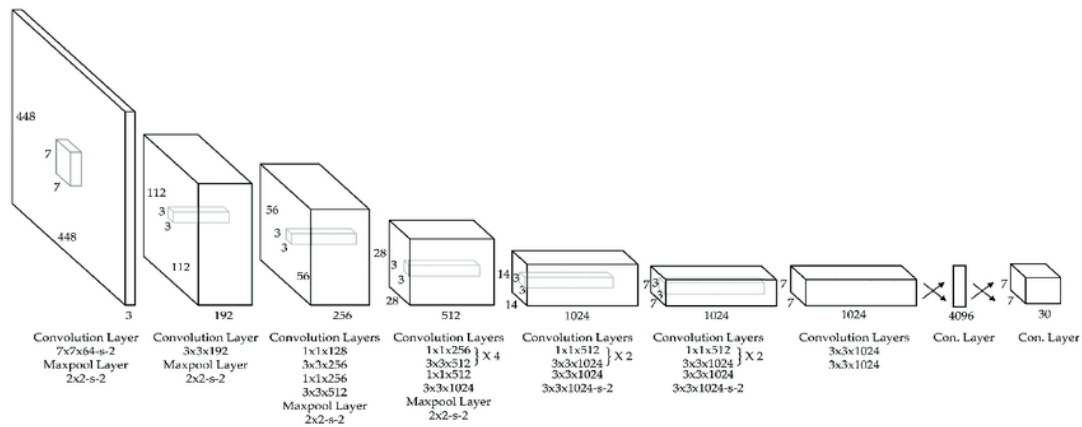

**Fig. 1. Architecture of the YOLO model for a 448 by 448 image.**

**Model output.** The main values we can get from the model are the confidence level and the bounding box.

The confidence score is a value that demonstrates the probability that the detected object really exists in a given location and is correctly classified. The higher the confidence level, the more confident the model is in the correctness of its predictions.

A bounding box is a shape (usually a rectangle) that encloses the detected object in the image. The initial data, in the case of a rectangle, includes the center coordinates (x, y), width and height of the box. This format provides all the necessary values for visualizing and analyzing the box in the image.

### **Prioritization algorithms.**

Confidence prioritization is the most basic method that identifies the object in which the model is most confident. The first step is to set the model itself to a certain threshold (conventionally, 0.5) for confidence level detection. After that, the second step is to select one (or sort the list) of the remaining boxes with the highest confidence level. Thus, we will select the object that is maximally similar to the objects for detection, on which the model was trained.

Prioritization based on the distance to the object from the initial set point. This

case of prioritization helps to detect objects that may be near other defined objects. How the algorithm works: an initial point (for example, the center of the camera) is set and from it the Euclidean distance to all objects that have been detected (using the coordinates of the center of the bounding box) is calculated. The smaller the distance, the higher the priority of the object.

Prioritization based on box size. This algorithm will select both the smallest and the largest objects that the model was able to detect during detection. Using the width and length of the box, we can calculate its area and compare it to all other objects. How to use this method depends on the specific purpose.

### **Results and discussion:**

The use of any of the above algorithms is possible in any of the detection systems with minimal modifications needed to convert the desired formats.

As for the efficiency of the algorithms: it is impossible to say which of the algorithms will be the most suitable or which algorithm is the best - it all depends on the task.

For example, if you need to select a defectively small or huge object, which will be different from the mass of others, it is better to use the method with the largest bounding box. If you need to reliably fix a target in the field of view, it is better to take objects that are closer to the center of the camera, and so on.

Also, keep in mind a combination of methods to improve results and consider more cases for prioritization.

### **Conclusions:**

This work presents some of the basic algorithms for target prioritization under multi-object classification.

# ДОСЛІДЖЕННЯ СУЧАСНИХ АЛГОРИТМІВ МАСШТАБУВАННЯ ЗОБРАЖЕНЬ

**Безруков І. О.,**  
студент кафедри СПіСКС,  
**Потапова К. Р.,**  
доцент кафедри СПіСКС,  
кандидат технічних наук  
**Кучмій О. О.,**  
Асистент кафедри СПіСКС  
Національний технічний університет  
України «Київський політехнічний  
інститут імені Ігоря Сікорського»  
м. Київ, Україна

**Вступ.** У сучасному світі отримати якісне зображення, будь це фотографія чи скачаний з мережі файл, не є складним завданням, проте так було не завжди. Тисячі архівних фотографій та цифрових картинок з низькою роздільною здатністю збереглися з минулих часів, і ці зображення виглядають досить погано на нових пристроях. Крім цього необхідність покращення якості може з'явитися при обробці відеоряду в сучасних програмах для відео монтажу та у відеоіграх. В даному випадку проблема полягає у нестачі ресурсів системи, через що вищеописані складні операції стають неможливими або виконуються дуже довго. Для вирішення цих проблем можна застосувати масштабування зображень.

**Мета роботи.** Дослідження та порівняння існуючих методів масштабування цифрових зображень.

**Матеріали та методи.** Існує багато різних алгоритмів масштабування зображень, основними з яких є інтерполяція методом найближчого сусіда, білінійна, бікубічна та інтерполяція фільтром Ланцоша.

Інтерполяція методом найближчого сусіда присвоює значення найближчого оригінального новим пікселям. В результаті утворюється ідентичне початковому зображення, збільшене у розмірі.



Плюс даного методу в простоті і відсутності математичних обчислень, але мінус в якості вихідного зображення – воно завжди буде мати ефект сходинок та різкі переходи.

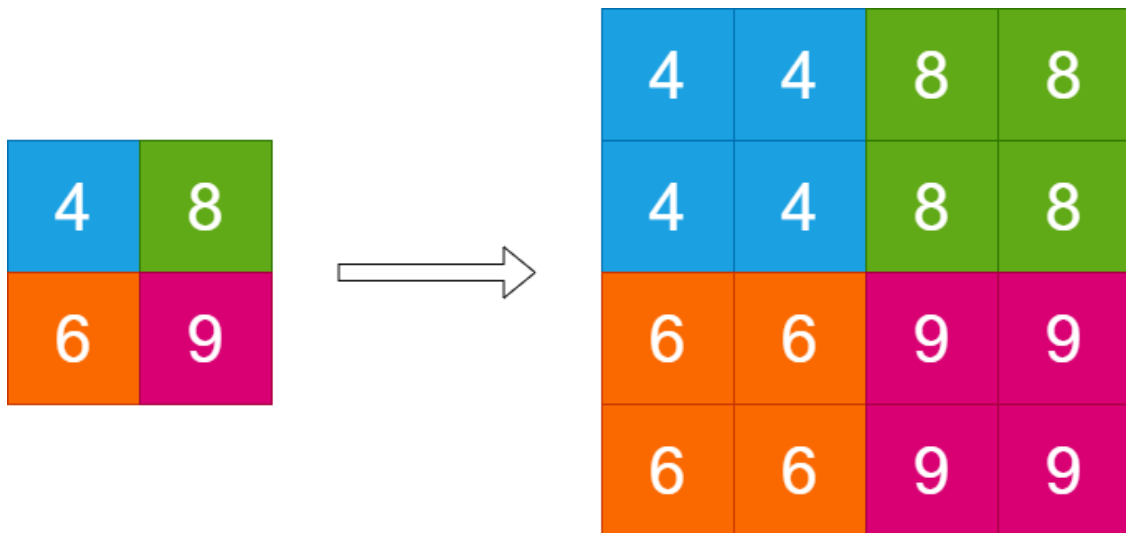

**Рис. 1 – Інтерполяція методом найближчого сусіда**

Білінійна інтерполяція вже потребує певних розрахунків. Основна ідея полягає в проведенні лінійної інтерполяції спочатку по одній осі, а потім по другій. Для цього використовується 4 сусідні пікселі в початковому зображенні. Після цього лінійна інтерполяція проводиться між двома отриманими раніше точками.

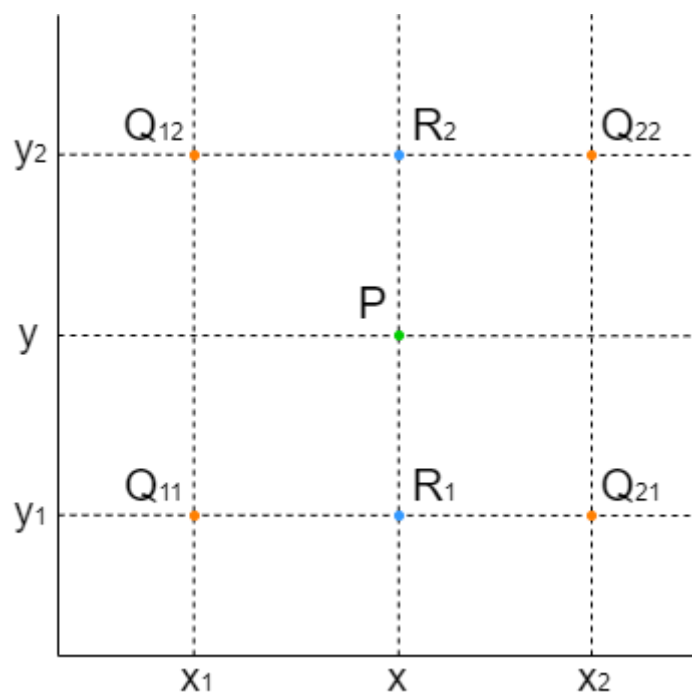

**Рис. 2 – Приклад білінійної інтерполяції**

Інтерполяція по осі абсцис:

$$f(R_1) \approx \frac{x_2 - x}{x_2 - x_1} f(Q_{11}) + \frac{x - x_1}{x_2 - x_1} f(Q_{21})$$
$$f(R_2) \approx \frac{x_2 - x}{x_2 - x_1} f(Q_{12}) + \frac{x - x_1}{x_2 - x_1} f(Q_{22})$$

Інтерполяція по осі ординат:

$$f(P) \approx \frac{y_2 - y}{y_2 - y_1} f(R_1) + \frac{y - y_1}{y_2 - y_1} f(R_2)$$

Білінійна інтерполяція є значно кращим методом, ніж попередній, і час від часу використовується в професійних програмах, якщо пріоритетом є швидкість масштабування. Вихідне зображення не буде мати яскраво вираженого ефекту сходів, але чіткість може бути втрачена.

Бікубічна інтерполяція- це покращена версія білінійної інтерполяції. В даному алгоритмі значення шуканої точки визначається не через 4, а через 16 сусідніх точок.

Щоб знайти значення пікселя в даній точці, необхідно скористатися кубічним рівнянням:

$$f(x) = ax^3 + bx^2 + cx + d,$$

де  $f(x)$  – значення пікселя;  $x$  – координата пікселя.

Даний метод дає ще кращі результати порівняно з методом білінійної інтерполяція, проте може мати певні артефакти біля країв зображення.

Інтерполяція з використанням фільтра Ланцоша є більш комплексним алгоритмом масштабування зображень. У даному методі можна розглядати різну кількість реальних пікселів для утворення нового.

Значення пікселя визначається за наступною формулою:

$$S(x) = \sum_{i=\lfloor x \rfloor - a + 1}^{\lfloor x \rfloor + a} s_i L(x - i)$$

де,  $s_i$  – ядро Ланцоша, яке в свою чергу визначається наступним чином:

$$L(x) = \begin{cases} 1, \text{ якщо } x = 0, \\ \frac{a \sin(\pi x) \sin(\pi x/a)}{\pi^2 x^2}, \text{ якщо } -a \leq x < a \text{ та } x \neq 0, \\ 0 \text{ в іншому випадку.} \end{cases}$$

Параметр  $a$  задається користувачем, зазвичай 2 чи 3. Від нього залежить кількість пікселів, які будуть розглядатися в околі шуканого пікселя. Варто обачливо вибирати значення  $a$ , адже при зavelикому може втрачатися точність вихідного зображення, а при замалому можлива поява артефактів “дзвону”.

**Результати та обговорення.** Розглянуті методи масштабування зображень можна порівняти по двом критеріям: якість вихідного зображення і складність математичних операцій, а отже і час виконання. Найшвидшим методом є інтерполяція найближчим сусідом, а найповільнішим є фільтр Ланцоша. Якщо казати про якість результуючого зображення, то ситуація дзеркальна: найкраще виглядає інтерполяція з фільтром Ланцоша, а найгірше-метод найближчого сусіда.

**Висновки.** Враховуючи вищеописані тези, можна стверджувати, що найбільш збалансованою є бікубічна інтерполяція. Цей метод дає високу якість і є порівняно нескладним. Білінійна інтерполяція теж є хорошим варіантом, адже є швидшою і може використовуватися, якщо бікубічна інтерполяція дає помітні артефакти біля країв зображення. Метод з фільтром Ланцоша в свою чергу буде кращим, якщо нема обмежень до часу та ресурсів виділених для масштабування.

## СПИСОК ЛІТЕРАТУРИ

1. Масштабування зображення: URL: [https://uk.wikipedia.org/wiki/Масштабування\\_зображення](https://uk.wikipedia.org/wiki/Масштабування_зображення)
2. Cubic interpolation and resampling | Image processing: URL: <https://www.youtube.com/watch?v=syH8ASkotFg>.

# СУЧАСНІ ТЕНДЕНЦІЇ АНІМАЦІЙНОЇ ДІЯЛЬНОСТІ У СФЕРІ ГОСТИННОСТІ

**Василенко Олена Вікторівна,**  
кандидат педагогічних наук, доцент  
**Пустотіна Валерія Романівна,**  
здобувачка IV курсу ОС «Бакалавр»,  
Київський університет культури  
м. Київ, Україна

**Вступ. / Introductions.** Анімаційна діяльність є однією з ефективних засобів залучення споживачів, що значною мірою впливає на репутацію підприємств сфери гостинності та позитивну оцінку роботи. Анімаційна діяльність, її місце та роль в структурі комплексного готельно-ресторанного і туристичного обслуговування повинна відображати конкурентоспроможність і привабливість сфери послуг.

Сучасна галузь гостинності швидко розвивається і зазнає значних змін під впливом технологічного прогресу та змін у споживчій поведінці. Однією з ключових стратегій, яка набуває все більшого значення в цьому контексті, є використання анімаційної діяльності. Анімація стає потужним інструментом для створення неповторних та привабливих досвідів для клієнтів у сфері гостинності.

Ця тема не лише актуальна, але й важлива для розуміння того, як сучасні готелі, ресторани, курорти та інші заклади гостинності можуть використовувати анімацію для залучення та утримання клієнтів. Вона охоплює широкий спектр аспектів, від створення цікавого контенту для веб-сайтів та соціальних медіа до організації розважальних програм для гостей.

**Мета роботи. / Aim.** Розкрити потенціал анімації як стратегічного інструменту для просування брендів, залучення клієнтів та покращення загального досвіду відпочинку у сучасному гостьовому секторі.

**Матеріали та методи./Materials and methods.** Сучасні тенденції анімаційної діяльності, їх місце та роль в структурі комплексного

готельно-ресторанного і туристичного обслуговування повинна відображати конкурентоспроможність і привабливість сфери послуг.

Отже, розглянемо деякі з методів, які використовуються для сучасної анімаційної діяльності у сфері гостинності:

1. **Створення анімованих рекламних відеороликів:** підприємства сфери гостинності можуть створювати анімовані відеоролики для просування своїх послуг для привертання уваги клієнтів.

2. **Розробка анімованих візуальних матеріалів:** використання анімації для створення привабливих візуальних матеріалів на веб-сайтах, соціальних медіа та інших платформах для залучення та утримання уваги клієнтів.

3. **Створення інтерактивних анімаційних елементів:** розробка інтерактивних анімаційних елементів для веб-сайтів та мобільних додатків, які дозволяють клієнтам отримати більш інформативний та цікавий досвід.

4. **Використання анімації у віртуальній реальності (VR) та доповненій реальності (AR):** створення анімованих візуальних ефектів у VR та AR додатках для підвищення іммерсивності та враження клієнтів.

5. **Анімовані екскурсії та віртуальні тури:** розробка анімованих екскурсій та віртуальних турів для презентації готелів, курортів, ресторанів та інших закладів гостинності для потенційних клієнтів.

6. **Створення анімованих інструкцій та навчальних матеріалів:** використання анімації для навчання персоналу готелів та ресторанів, а також для створення навчальних матеріалів для гостей, які демонструють правила та процедури.

7. **Організація анімованих розважальних програм:** проведення анімованих розважальних заходів, вечірок та івентів для гостей готелів та курортів для створення неповторних та запам'ятовуваних досвідів.

Ці методи використання анімації дозволяють підприємствам у галузі гостинності залучати і утримувати увагу та підвищувати рівень задоволення від відпочинку.

**Результати та обговорення./Results and discussion.** Сучасна індустрія гостинності – це особлива самостійна галузь економіки, що поєднує окремі галузі та підприємства, функції яких полягають у задоволенні попиту на різні види відпочинку та розваг. Вона охоплює туризм, готельний та ресторанний бізнес, відпочинок і розваги, сприяє ефективності та розвитку національної економіки, оскільки внаслідок збільшення популярності зростає державний бюджет, підвищується зайнятість населення, рівень його життя, з'являється новий імпульс до розвитку народних промислів, здійснюється позитивний вплив на решту галузей, пов'язаних зі створенням готельно-ресторанних продуктів, відбувається розвиток соціальної та виробничої інфраструктури.

Анімація - це послуга, що має за мету підвищення якості обслуговування, і в той же час це своєрідна форма реклами, повторного залучення гостей та їх знайомих до закладу ресторанного господарства для підвищення прибутковості туристичного бізнесу.

Анімація - це такий напрямок туристичної та курортної діяльності, який передбачає як зорову (пасивну), так і особисту участь відпочиваючих у театралізованих та ігрових програмах, культурно-розважальних та спортивних заходах. У світовій практиці туристичного та готельного бізнесу анімаційна діяльність розглядається як цілісний процес взаємодії аніматора з туристами, в процесі якого задовольняються релаксаційно-оздоровчі, освітньо-культурні, творчі потреби та інтереси учасників цього процесу [1].

Вперше термін «анімація» (від лат. *animation* - надихати, оживляти) почав використовуватися у Франції ще на початку ХХ століття і трактувався як діяльність, спрямована на поживлення інтересу до культурно-художньої творчості. Нині під анімацією розуміється організація дозвілля в готелях та санаторно-курортних закладах, на корпоративних та МІСЕ заходах, в дитячих таборах та на дитячих святах, яка передбачає особисту участь відпочивальників в анімаційних програмах.

Анімаційну діяльність потрібно розглядати як цілісний процес взаємодії аніматора з туристами з використанням спланованих засобів впливу та

стимулюванням їх активності і натхнення, оздоровлення та відновлення життєвих сил в процесі цієї взаємодії.

Основною метою анімаційної діяльності є відновлення моральних та фізичних сил туриста, акумулювання його позитивних вражень та підвищення рівня задоволеності відпочинком. В цьому і полягають основні рекреаційні функції анімації. В практиці проектування та створення анімаційних програм також можна виділити наступні функції анімації [2-3]:

1. Адаптаційна, яка дозволяє перейти від буденності до відпочинкової атмосфери;
2. Компенсаційна, яка звільняє туриста від фізичної, емоційної та психологічної втоми;
3. Стабілізуюча, яка викликає позитивні емоції та психологічно врівноважує;
4. Оздоровча, яка спрямована на відновлення життєвих сил людини;
5. Інформаційно-культурна, яка дозволяє отримати нову інформацію про культуру та звичаї туристичної дестинації;
6. Освітня, яка дозволяє набути нові знання та навички в процесі участі в анімаційних програмах, вплинути на розвиток творчих здібностей.

Таким чином різноманіття функцій анімації обумовило різноманітність видів анімаційних програм та заходів.

**Висновки./Conclusions.** Одним з ефективних сучасних засобів впливу на вибір споживача є надання анімаційних послуг, які підкреслюють індивідуальний підхід до гостя із різними вимогами стосовно відпочинку. Отже, анімаційна діяльність як особлива складова частина організації дозвілля виходить на новий рівень застосування, дає змогу використовувати її в різноманітних аспектах соціальної діяльності.

## СПИСОК ВИКОРИСТАНИХ ДЖЕРЕЛ

1. Байлик С. І., Кравець О. М. Організація анімаційних послуг в туризмі: Навч. посібник. Харків: ХНАМГ, 2008. 197 с.

2. Височило О. М., Щербакова Н. О. Менеджмент в анімаційній діяльності / Вісник НТУ. 2012. Вип.26.

3. Максимець О. Спортивна анімація як складова позааудиторної роботи студентів вищих навчальних закладів туристичного профілю // Вісник Львів. ун-ту. Серія педаг. 2011. Вип.27. С.101-108.



# ВПЛИВ НЕСТАЦІОНАРНОГО НАВАНТАЖЕННЯ І ПРУЖНОСТІ СЕРЕДОВИЩА НА ДИНАМІКУ ТРИШАРОВОЇ ЦИЛІНДРИЧНОЇ СТРУКТУРИ ЕЛІПТИЧНОГО ПЕРЕТИНУ

**Гайдайчук Віктор Васильович**

д-р техн. наук, професор  
Київський національний університет  
будівництва і архітектури,

**Котенко Костянтин Едуардович**

к-т техн. наук, доцент  
Київський національний університет  
будівництва і архітектури,

**Палій Оксана Миколаївна**

к-т техн. наук, доцент  
Київський національний університет  
будівництва і архітектури,

Аналіз досліджень геометричних особливостей конструкцій шаруватих оболонок, властивостей їх матеріалів і стійкості таких конструкцій до екстремальних впливів, свідчать про відносно неповний характер існуючої в цьому відношенні інформації.

Це в значній мірі стримує використання оболонкових структур, викликане сучасними вимогами машинобудівної, авіаційної, атомної і оборонної галузей промисловості. Особливо значними стали потреби забезпечення стійкості оболонкових структур до динамічних впливів, залежно від характеру їх динамічного навантаження, пружності зовнішнього середовища та інших факторів.

В цьому відношенні виконані в даній роботі дослідження і отримані результати мають мету доповнити існуючу інформацію відносно стійкості оболонкових структур до динамічних впливів. Досліджується тришарова циліндрична оболонка еліптичного перетину, працююча в умовах нестационарного навантаження і змінних величин пружності зовнішнього середовища.

Відома відносно незначна [1, 2] кількість публікацій, приурочених цій тематиці, де приводяться результати оцінки подібного впливу, визначені на основі моделі Вінклера. Являючись відносно простою, ця модель дозволяє характеризувати вплив пружного середовища на досліджувані структури з допомогою лише одного коефіцієнта (коефіцієнта пружної основи).

Зв'язок між реакцією пружного середовища  $\tilde{R}(x, s, t)$  і радіальними переміщеннями точок серединної поверхні оболонки  $u_3(x, s, t)$  у випадку моделі Вінклера має вигляд:

$$\tilde{R}(x, s, t) = C_1 u_3(x, s, t) \quad (1.1)$$

де  $C_1$  – коефіцієнт постелі пружної основи, який характеризує роботу на розтяг - стиск;  $x, s$  – основа та окружна координата серединної поверхні оболонки і  $t$  – часова координата.

У більшості випадків такий підхід забезпечує необхідну точність оцінки визначення впливу пружного середовища на поведінку шаруватих структур.

Вимоги до міцності і ваги, що пред'являються до сучасних конструкцій, весь час зростають, а умови їх експлуатації стають більш жорсткими і потребують забезпечення цілої низки іноді навіть суперечливих вимог. В цій ситуації розв'язанню задачі визначення впливу пружного середовища при аналізі елементів оболонкової структури в значній мірі сприяє використання зсувної моделі теорії оболонок і стержнів С. П. Тимошенко і варіаційного принципу стаціонарності Гамільтона-Остроградського.

З цих позицій розглядаються тришарові циліндричні елементи оболонки еліптичного ( $a \neq b$ ) перерізу, армовані дискретними ребрами (рис. 1), які знаходиться в безінерційному пружному середовищі і являють собою пружні структури, які складаються з внутрішньої (індекс 1), зовнішньої (індекс 2) несучих оболонок, легкого заповнювача (індекс  $t$ ) і набору дискретних ребер (індекс  $j$ ), жорстко з'єднаних з зазначеними несучими оболонками.

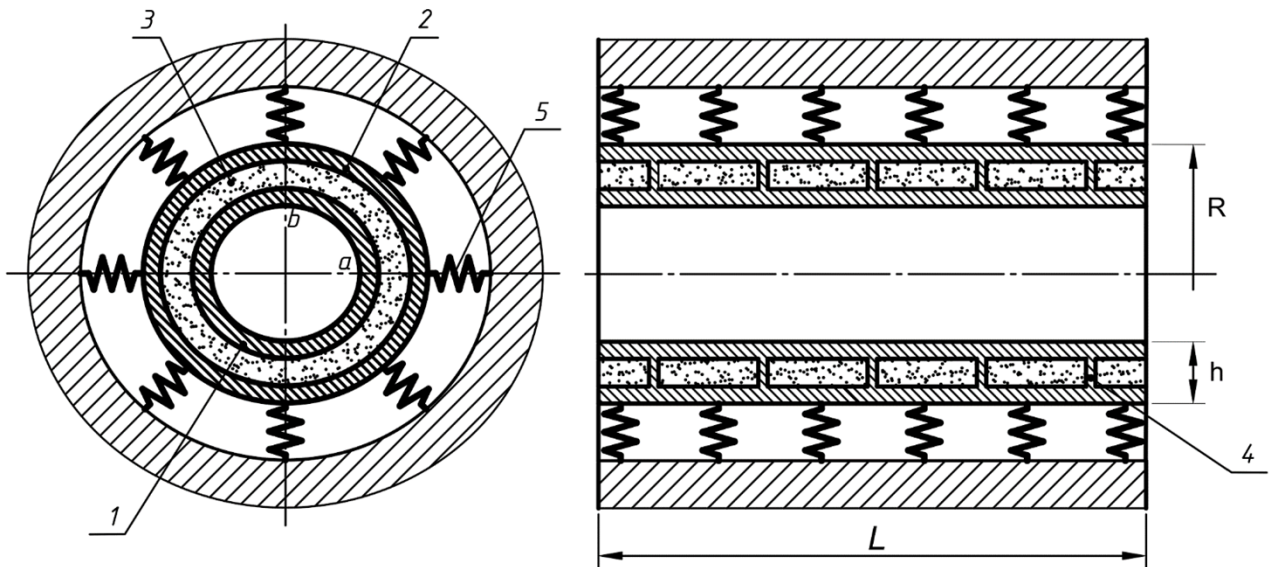

**Рисунок 1. Конструкція тришарової циліндричної оболонки кругового та еліптичного перерізу з полімерним заповнювачем армованим ребрами: 1 - внутрішній шар; 2 – зовнішній шар; 3 - полімерний заповнювач (t); 4 - армуючі ребра (j); 5 – пружне середовище Вінклера**

Елемент кругового перерізу має постійну загальну товщину  $h$  з гладкою серединною поверхнею в ортогональній системі координат  $x, z$ . Координатна лінія  $x$  на серединній поверхні оболонки при  $z = 0$  збігається з осьюовою лінією; координатна лінія  $z$  є прямою, ортогональною до серединної поверхні. Циліндричну оболонку віднесемо до криволінійної ортогональної системи координат  $(s_1, s_2, z)$ , де  $s_1, s_2, z$  – довжини твірної, напрямної та нормалі до серединної поверхні. Вважається, що величина  $z$  є додатною якщо розглядаєма точка знаходиться з боку опуклості серединної поверхні.

Оціночними показниками реагування структури на динамічні впливи приймаються величини максимальних нормальних прогинів в серединних поверхнях несучих шарів ( $U_3^1$  і  $U_3^2$ ) та нормальні напруження ( $\sigma_{22}^1$  і  $\sigma_{22}^2$ ) визначені у фіксовані моменти часу в інтервалі  $0 \leq t \leq 10T$ .

Як показано [3] рівняння коливань циліндричних оболонок еліптичного перерізу мають вид:

$$\frac{\partial T_{11}}{\partial s_1} + \frac{\partial S}{\partial s_2} = \rho h \frac{\partial^2 u_1}{\partial t^2} \quad (1.2)$$

$$\frac{\partial S}{\partial s_1} + \frac{\partial T_{22}}{\partial s_2} - k_2 T_{23} = \rho h \frac{\partial^2 u_2}{\partial t^2}$$

$$\frac{\partial T_{13}}{\partial s_1} + \frac{\partial T_{23}}{\partial s_2} - k_2 T_{22} - C_1 u_3 + P_3(s_1, s_2, t) = \rho h \frac{\partial^2 u_3}{\partial t^2}$$

$$\frac{\partial M_{11}}{\partial s_1} + \frac{\partial H}{\partial s_2} - T_{13} = \rho \frac{h^3}{12} \frac{\partial^2 \varphi_1}{\partial t^2}$$

$$\frac{\partial H}{\partial s_1} + \frac{\partial M_{22}}{\partial s_2} - T_{23} = \rho \frac{h^3}{12} \frac{\partial^2 \varphi_2}{\partial t^2}$$

В рівняннях (1.2) позначення  $C_1$  – коефіцієнт Вінклера пружної основи.

Приведена система співвідношень (1.2) являє собою систему рівнянь, яка дозволяє описувати динамічну поведінку циліндричних оболонок еліптичного перерізу в рамках найпростішого варіанту геометрично лінійної теорії оболонок типу С. П. Тимошенка з відповідними граничними і початковими умовами [4].

Але високий порядок наведених рівнянь за рахунок необхідності врахування розривних коефіцієнтів «несучі шари-армуючі елементи» значно ускладнює їх розв'язок.

В цій ситуації доцільним представлялось використання розрахункових алгоритмів скінченно-елементного методу [5, 6]. Такий підхід був використаний в даній роботі.

**Числові результати.** Розглядалася задача динамічного деформування несучих шарів циліндричної еліптичної оболонки в її поперечному перерізі

$$s_2 = L_2/4.$$

Визначалися величини нормальних прогинів  $u_3^1$ ,  $u_3^2$  і нормальних напружень  $\sigma_{22}^1$ ,  $\sigma_{22}^2$  в несучих шарах структури при внутрішньому нестационарному навантаженні і двох варіантах пружності зовнішнього середовища. Досліджувалися структури, коли торці оболонки закріплюються жорстко і шарнірно при зовнішньому середовищі  $C_1 = 1 \cdot 10^8$  Н/м<sup>3</sup> та  $C_1 = 1 \cdot 10^9$  Н/м<sup>3</sup>. Початкові умови приймалися нульовими. Розподілене імпульсне навантаження  $P_3(s_1, s_2, t)$  мало вид:

$$P_3(s_1, s_2, t) = A \cdot \sin \frac{\pi t}{T} [\eta(t) - \eta(t-T)], \quad (1.3)$$

де  $A$  – амплітуда навантаження;  $T$  – тривалість часового інтервалу навантаження;  $\eta(t)$  – функція Хевісайда. В розрахунках приймалося:  $A = 10^6$  Па;  $T = 50 \cdot 10^{-6}$  с.

Задача розв'язувалася з наступними геометричними та фізико-механічними параметрами шаруватої оболонки:  $h = 0,01$  м;  $h_1 = h_2 = 0,001$ ;  $L_1 = 0,4$  м;  $E_1 = E_2 = E_j = 7 \cdot 10^{10}$  Па;  $E_t = 1,4 \cdot 10^8$  Па;  $\nu_{12} = \nu_{21} = \nu_j = 0,3$ ;  $\rho_1 = \rho_2 = \rho_j = 2,7 \cdot 10^3$  кг/м<sup>3</sup>,  $a = 0,11$  м. Параметри еліптичного поперечного перерізу мали співвідношення  $a/b = 1,1$ . Армуючі ребра структури (паралелі) розташовувались в п'яти її точках:

$$x_j = [16 + 17(k-1)]\Delta x, \quad k = \overline{1, 5}, \quad \Delta x = \frac{L_1}{100} \quad (1.4)$$

При створенні скінченно-елементної моделі оболонки були застосовані об'ємні скінченні елементи типу *Solid*, а при моделюванні пружної основи у рамках гіпотези Вінклера – одномірні скінченні елементи типу *Spring*.

Загальна кількість скінченних елементів в моделі становила 120000 елементів і 141400 вузлів (у т. ч. елементів типу *Spring* - 20200). Розрахунки здійснювались у програмно-розрахунковому комплексі *NASTRAN*, алгоритмом прямого перехідного динамічного процесу.

Результати розрахунку наведені на рис. 2 та 3. На графіках рис. 2а зображені залежності максимальних величин прогинів  $u_3^1(1)$  і  $u_3^2(2)$  в серединних поверхнях несучих шарів еліптичної тришарової циліндричної оболонки у пружному середовищі Вінклера ( $C_1 = 1 \cdot 10^8$  Н/м<sup>3</sup> суцільна лінія при  $t = 8,6T$ ;  $C_1 = 1 \cdot 10^9$  Н/м<sup>3</sup> пунктирна лінія при  $t = 8,9T$ ) від поздовжньої координати  $s_1$  в перерізі  $s_2 = L_2/4$ . На рис. 2б зображені відповідні залежності максимальних величин нормальних напружень  $\sigma_{22}^1(1)$  і  $\sigma_{22}^2(2)$  в серединних поверхнях несучих шарів даної структури від координати  $s_1$  в перерізі  $s_2 = L_2/4$ .

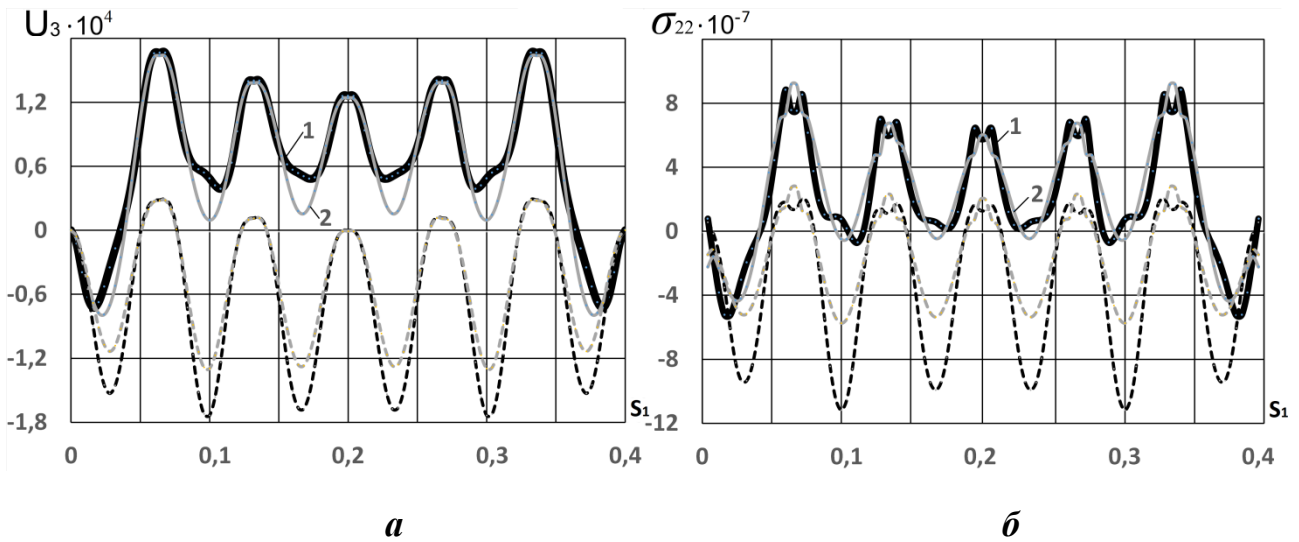

**Рисунок 2. Максимальні величини прогинів і напружень в серединних поверхнях несучих шарів при жорсткому затисненні торців структури:**

**а) нормальні прогини  $u_3^1$  (1) і  $u_3^2$  (2); б) нормальні напруження  $\sigma_{22}^1$  (1) і  $\sigma_{22}^2$  (2)**

На графіках рис. 3а приведені залежності максимальних величин нормальних прогинів  $u_3^1$ (1) і  $u_3^2$ (2) в серединних поверхнях несучих оболонок симетричної тришарової циліндричної оболонки на пружній основі Вінклера при шарнірному закріпленні торців, ( $C_1 = 1 \cdot 10^8$  Н/м<sup>3</sup> суцільна лінія при  $t = 4,7T$  ;

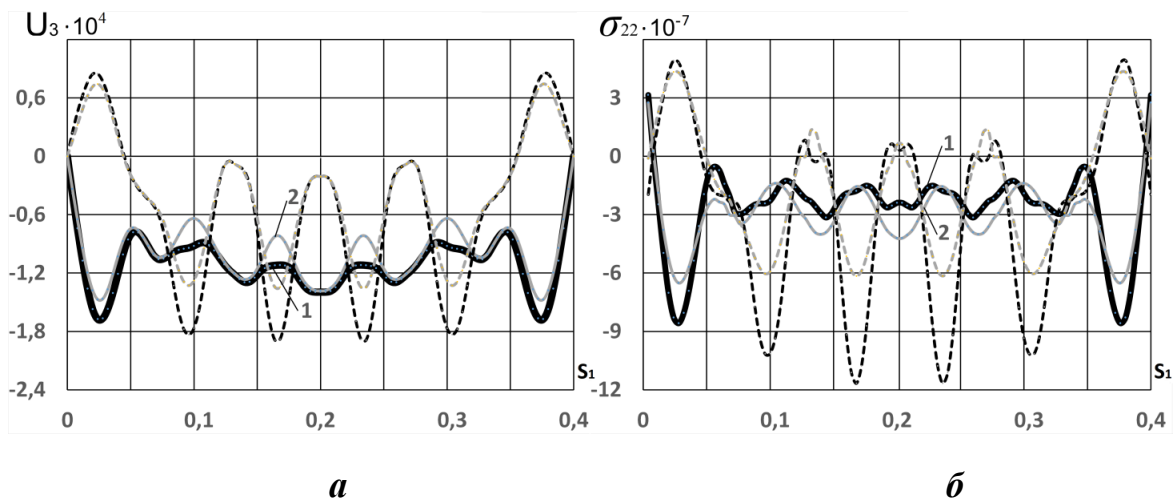

**Рисунок 3. Максимальні величини прогинів і напружень в серединних поверхнях несучих шарів при шарнірному затисненні торців структури:**

**а) нормальні прогини  $u_3^1$  (1) і  $u_3^2$  (2); б) нормальні напруження  $\sigma_{22}^1$  (1) і  $\sigma_{22}^2$  (2)**

$C_1 = 1 \cdot 10^9$  Н/м<sup>3</sup> пунктирна лінія при  $t = 8,85T$ ) від поздовжньої координати  $s_1$  в перерізі  $s_2 = L_2/4$ .

На рис. 3б приведені відповідні залежності максимальних величин

нормальних напружень  $\sigma_{22}^1$  (1) і  $\sigma_{22}^2$  (2) в серединних поверхнях несучих оболонок від координати  $s_1$  в перерізі  $s_2 = L_2/4$ .

**У Висновку.** Досліджено напружено-деформований стан тришарових циліндричних оболонок еліптичного перерізу з легким, армованим ребрами полімерним заповнювачем під дією нестационарного навантаження і впливом пружності зовнішнього середовища. При аналізі динаміки елементів структур використано модель теорії оболонок і стрижнів С.П. Тимошенка.

Розрахунки динаміки перехідних процесів тришарових циліндричних оболонок, розміщених в пружному середовищі, свідчать про можливість керування коливальними процесами в таких структурах.

### СПИСОК ЛІТЕРАТУРИ

1. Луговой П. З., Мейш В. Ф., Мейш Ю. А. Динаміка конструктивно-неоднорідних оболонкових структур: монографія – К.: Ліра-К, 2022.–336 с.
2. Головки К. Г., Луговой П. З., Мейш В. Ф. Динамика неоднородных оболочек при нестационарных нагрузках (под ред. акад. НАН Украины А. Н. Гузя). – Киев: Изд. – полиграф. центр «Киевский ун-т», 2012. – 541 с.
3. Мейш Ю. А. Вимушені колювання поперечно підкріплених циліндричних оболонок еліптичного перерізу на пружній основі при нестационарних навантаженнях / Вісник НТУ: науково-техн. збірн. – К.: НТУ, 2016–вип. 1(34), с. 267-274.
4. Timoshenko S. P., Woinowsky-Krieger S. «Theory of Plates and Shells». Second Edition. New York etc.: McGraw-Hill Book Company INC, 1959.-636 p.
5. Сегерлинд Л. Применение метода конечных элементов. М.:Мир,1979.- 392 с.
6. Gaidaichuk V. V., Kotenko K. E., Lavinsky D. S. Impact of elasticity of polymer filler of three-layer cylindrical structure of elliptical section on its behavior under internal impulse loading / Опір матеріалів і теорія споруд: науково-техн. збірн.–К.: КНУБА, 2022, Issue 109. – P. 467-472.

## ЗАГРОЗИ ІНФОРМАЦІЇ У ОПТОВОЛОКОННОМУ ЗВ'ЯЗКУ

**Гричановська Оксана Анатоліївна**  
фахівець АВТОР ТОВ

м. Київ, Україна

**Гричановська Тетяна Михайлівна,**  
к.ф.-м.н., викладач

**Бедрик Андрій Васильович**

Студент

Класичний фаховий коледж Сум ДУ

м. Конотоп, Україна

**Вступ.** Оптиволоконні технології відіграють вирішальну роль у сучасних телекомунікаційних мережах як головний інструмент передачі різноманітної інформації. Саме оптичному волокну надають переваги у тих випадках, коли є потреби у трансляції інформаційного сигналу на великі відстані з високою пропускнуою здатністю, або ж з'являється необхідність захисту від впливу електромагнітних та радіаційних полів [1, 2]. До переваг оптиволоконного зв'язку також можна віднести високі показники конфіденційності та адаптивності, що дуже важливо для забезпечення інформаційної безпеки.

Однак, інтенсивний розвиток засобів та систем передачі інформації волоконно-оптичними системами зв'язку стимулював і зворотні процеси – розвиток способів та засобів перехоплення інформації.

**Мета роботи.** Визначити варіанти загроз перехоплення і спотворення інформації у оптиволоконному кабелі та з'ясувати оптимальні способи запобігання.

**Матеріали та методи.** Аналіз сучасних публікацій за даною темою свідчить, що в умовах військової небезпеки, відкритої інформації по сторонньому підключенню до оптиволоконна відносно мало. Однак, в сучасному науковому дискурсі проблематиці безпеки комунікацій приділяється значна увага, проводиться теоретичний, системний та функціональний аналіз джерел загроз, методів запобігання і убезпечення інформації. У дослідженні використано загальнонаукові та спеціальні методи аналізу відкритої інформації.



**Результати та обговорення.** Оскільки більшість оптоволоконних мереж фізично легко доступні, то дані надіслані організаціями чи приватними особами, можуть бути перехоплені або спотворені, наприклад, у військових цілях. Тому важливо розуміти рівень таких загроз у оптоволоконних мережах та системно розробляти і удосконалювати методи протидії. Одним із способів диверсії з метою викрадення інформації, є безпосереднє приєднання до оптичного волокна. Така процедура доволі складна і потребує послідовного виконання ряду обов'язкових операцій. Спочатку потрібно зняти оптичний сигнал з волокна, потім детектувати його і декодувати протокол передачі з наступним програмним обробленням виявлених фреймів та вилучення з них необхідних даних.

Отже, винятково важливим є розуміння методів знімання оптичного сигналу з оптоволоконна. Основна мета всіх відомих методів полягає у зміні фізичних властивостей оптоволоконного кабелю таким чином, щоб передаваний оптичний сигнал вийшов назовні на певних ділянках [3, 4]. Оскільки, в основі волоконно-оптичного зв'язку лежить явище повного відбивання світла, то достатньо на незначній ділянці оптоволоконна створити умови при яких кут відбивання на межі між осердям і оболонкою стає менше критичного і світловий сигнал вийде за межі волокна. Досягти цього можна шляхом мікрореформації волокна - викривлення, вигину, вдавлення. Також, можуть бути використані V-подібні вирізи в оболонці волокна поблизу осердя зроблені таким чином, що кут між променем у волокні і проекцією V-подібного вирізу став більше критичного кута, створюючи тим самим умови повного відбиття і відводячи частину оптичного сигналу через виріз.

Більш складним для реалізації методом втручання в оптоволоконну мережу є приєднання до оптоволоконна оптичного розгалужувача, який відводитиме частину оптичного сигналу в потрібну точку прийому. Такі дії потребують розриву мережі, на що спрацює система безпеки. Але, якщо збій у системі безпеки пропустить таке втручання, то виявити його надзвичайно складно, оскільки вплив на показники мережі і характеристики сигналу майже

відсутній.

Важкий у здійсненні, але можливий метод втручання у мережу це метод неоднорідних хвиль. За допомогою локального полірування оболонки волокна до поверхні осердя можна створити сприятливі умови для точного приєднання ще одного волокна, яке прийматиме інформацію у області полірування. Цей метод дозволяє деякій частині світла проникати у приєднане волокно і тим самим перехоплювати сигнали.

При нагальній потребі перехопити сигнал у оптоволоконній мережі, можна ще складнішим способом, який передбачає створення решітки Бреґґа на осерді волокна. Така решітка дозволяє отримати відбиток частини оптичного сигналу, що поширюється у оптоволоконні. Матеріал осердя оптичного волокна (кварц, легований оксидом германію або сполуками інших хімічних елементів) має властивість змінювати показник заломлення матеріалу під впливом ультрафіолетового випромінювання (УФ). Періодична просторова структура УФ-випромінювання (інтерференційні смуги) для створення брегівської решітки у волоконні формується за допомогою інтерференції двох пучків УФ випромінювання, сфокусованих циліндричною лінзою в ділянку осердя, у напрямку, поперечному осі оптичного волокна. Для цього пучок ультрафіолетового лазера ділиться на дві частини. Цей метод отримав назву розсіяння і, поки що теоретично, навіть дозволяє створити пристрій, який зможе транслювати сигнал усередину волокна для створення перешкод або хибної інформації у волоконні без розриву зв'язку.

**Висновки.** Узагальнюючи отриману інформацію, можна виділити три основні способи, що дозволять запобігти впливу сторонніх підключень, або ж зведуть їх до мінімуму. В першу чергу це спостереження за кабелем та моніторинг параметрів, як самого сигналу так і оптоволоконна. По друге це використання новітніх матеріалів з малими втратами та сильним вигином, в яких такі фактори як витягування, перекручування, вигин та інші фізичні впливи не спотворюють світловий потік у оптоволоконні. А по третє це шифрування інформації. І, хоча шифрування ніяк не перешкоджає приєднанню

до волокна, воно робить вкрадену інформацію малокорисною для зловмисників.

### **СПИСОК ВИКОРИСТАНИХ ДЖЕРЕЛ**

1. Каток В. Б. Руденко І. Е., Однорог П. М. Волоконно-оптичні лінії зв'язку, 2016. – Київ: Нова книга. - 445 с.
2. Довгий С. О., Воробієнко П. П., Гуляєв К. Д. Сучасні телекомунікації: Мережі, технології, безпека, економіка, регулювання. – Видання друге (доповнене). - /За редакцією Довгого С. О. – К: «Азимут-Україна». – 2013.-608 с.
3. Iqbal M. Z., Fathallah H., Belhadj N. Optical fiber tapping: Methods and precautions // High Capacity Optical Networks and Enabling Technologies (HONET), 19-21 Dec. 2011, pp. 164 – 168.
4. Розоринов Г. Н., Ф. М. Аймен Защита информации в оптоволоконных кабельных сетях, Сучасний захист інформації, №4, 2013.-С. 31–38.

**РОЗПІЗНАВАННЯ УКРАЇНСЬКОЇ ЖЕСТОВОЇ АБЕТКИ:  
ВИКОРИСТАННЯ КОМП'ЮТЕРНОГО ЗОРУ  
ТА МАШИННОГО НАВЧАННЯ**

**Гусарова Надія Вікторівна,**

Студенка

**Потапова Катерина Романівна,**

к.т.н., доцент

**Кучмій Оксана Олександрівна,**

асистент

Національний технічний університет України

«Київський політехнічний інститут імені Ігоря Сікорського»

Київ, Україна

**Вступ.** Розпізнавання української жестової мови є важливим завданням у розвитку технологій, які підтримують людей з вадами слуху та мовлення. Це не лише сприяє соціальній інтеграції та покращенню якості життя людей з інвалідністю, але й відкриває нові можливості для їхньої повноцінної участі в суспільстві.

Сучасні технології машинного навчання та комп'ютерного зору, зокрема такі інструменти, як TensorFlow.js, MobileNet, KNN Classifier та Handpose Model, відкривають нові горизонти для створення систем, здатних працювати в реальному часі з високою точністю. TensorFlow.js дозволяє реалізувати моделі машинного навчання безпосередньо в браузері, що робить ці технології більш доступними та зручними для кінцевих користувачів. MobileNet, завдяки своїй легкості та ефективності, забезпечує високу швидкість і точність розпізнавання об'єктів, що є критично важливим для роботи з жестовою мовою. KNN Classifier дозволяє швидко класифікувати жести, а Handpose Model, що спеціалізується на виявленні положень рук, забезпечує високу точність визначення рухів пальців та долонь.

**Мета роботи.** Метою роботи є розробка системи розпізнавання української жестової мови, яка базується на використанні технологій машинного навчання та комп'ютерного зору. Основним завданням є створення

інтерактивного рішення, яке забезпечить високу точність і швидкість обробки жестів у реальному часі.

**Матеріали та засоби.** Для реалізації системи розпізнавання жестової мови були використані наступні програмні засоби [1, 2, 3, 4]:

- TensorFlow.js: Бібліотека для розробки моделей машинного навчання у веб-середовищі, що дозволяє запускати моделі безпосередньо в браузері. Це забезпечує високу доступність та швидкість роботи системи .

- MobileNet: Легка модель для розпізнавання образів, оптимізована для мобільних та вбудованих пристроїв. Використання цієї моделі дозволяє досягти високої точності при обмежених обчислювальних ресурсах.

- KNN Classifier: Алгоритм класифікації, що використовує принцип найближчих сусідів. Він дозволяє ефективно класифікувати жести на основі їх схожості, що є важливим для точного розпізнавання.

- Handpose Model: Модель для відстеження положень руки та пальців у реальному часі. Вона забезпечує точне визначення жестів, що суттєво покращує якість розпізнавання.

**Реалізація системи.** Система розпізнавання жестів була реалізована шляхом інтеграції вищезазначених технологій. Використання TensorFlow.js використовується як основний фреймворк для побудови та виконання моделей машинного навчання у веб-браузері, що безумовно робить створення системи більш доступною без необхідності встановлення додаткового програмного забезпечення. MobileNet виконує функцію розпізнавання образів, забезпечуючи швидкість та точність обробки. Ця модель базується на архітектурі глибоких нейронних мереж та використовує методи оптимізації, які дозволяють зменшити обчислювальну складність без втрати точності. Це досягається за рахунок використання конволюційних шарів з меншою кількістю параметрів та розміром ядра, що робить її менш вимогливою до обчислювальних ресурсів. Базовий блок моделі показаний на рисунку 1. Однією з важливих особливостей MobileNet є її здатність працювати з різними роздільними здатностями вхідних зображень, що дозволяє ефективно застосовувати її на різних пристроях з

різними характеристиками екрану та камерою. Така гнучкість робить її ідеальним рішенням для розпізнавання образів на мобільних телефонах, планшетах, а також у веб-додатках, які використовуються на різних пристроях та в браузерах. Більш того, MobileNet може бути легко використана у поєднанні з іншими моделями глибокого навчання, що дозволяє створювати складні системи розпізнавання образів та виконувати різноманітні завдання в області комп'ютерного зору та машинного навчання.

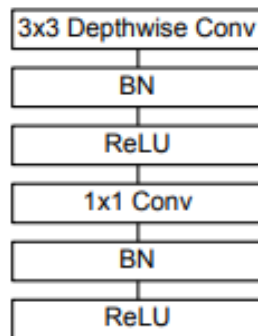

**Рисунок 1. Базовий блок моделі MobileNet**

У контексті системи розпізнавання жестів, KNN Classifier використовується для класифікації жестів на основі їх схожості з відомими зразками. Після отримання векторів ознак від інших моделей, таких як MobileNet чи Handpose Model, KNN визначає клас жесту, аналізуючи найближчі сусідні зразки в навчальному наборі. Це дозволяє точно розпізнавати жести, які були попередньо навчені на системі, забезпечуючи гнучкість та надійність розпізнавання. Принцип роботи KNN зазначений на рисунку 2.

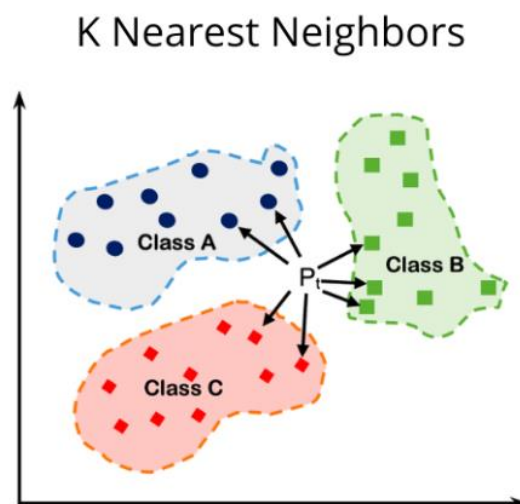

**Рисунок 2. Ілюстрація принципу роботи KNN**

Handpose Model забезпечує точне відстеження рухів руки та пальців, що суттєво підвищує якість розпізнавання жестів. Використання цієї моделі дозволяє системі розпізнавати жести, що включають складні конфігурації пальців і рухи. Наприклад, у жестах, де необхідно чітко визначити положення кожного пальця або форму руки, Handpose Model забезпечує необхідну точність та деталізацію. Однією з головних переваг Handpose Model є її здатність працювати в реальному часі. Це означає, що модель може відстежувати рухи руки та пальців з дуже малою затримкою, що є критичним для інтерактивних додатків, таких як системи розпізнавання жестів.

Ці технології інтегруються разом для створення повноцінної системи розпізнавання жестів української жестової мови. Результати оброблюються та аналізуються для визначення найбільш вірогідного жесту, який виконав користувач, що дозволяє системі ефективно взаємодіяти з ним. Інтеграція цих технологій у систему розпізнавання жестів дозволяє створити потужний інструмент для взаємодії з користувачем у реальному часі.

**Результати та обговорення.** Експериментальні результати показали високу ефективність запропонованої системи. Точність розпізнавання жестів досягла 95%, що є значним покращенням у порівнянні з існуючими рішеннями. Використання TensorFlow.js забезпечило швидку обробку даних у веб-браузері, а MobileNet дозволила досягти високої точності на мобільних пристроях. KNN Classifier та Handpose Model сприяли точному та швидкому класифікуванню жестів. Практичні випробування системи у реальних умовах показали її високу надійність та зручність використання. Система була протестована на різних платформах, включаючи настільні комп'ютери, ноутбуки та мобільні пристрої, і продемонструвала стабільну роботу та високу продуктивність.

**Висновки.** Отримані результати підтверджують ефективність запропонованої системи розпізнавання української жестової мови. Використання сучасних технологій машинного навчання та комп'ютерного зору дозволяє створювати інноваційні рішення, які значно покращують комунікацію для людей з вадами слуху та мовлення. Подальші дослідження та розвиток у

цьому напрямку можуть ще більше вдосконалити систему та розширити її застосування у різних сферах життя.

### СПИСОК ДЖЕРЕЛ

1. Smilkov, D., Sutskever, I., & Abadi, M. (2019). TensorFlow.js: Machine Learning for the Web. “Proceedings of the 25th International Conference on Web and Internet Technologies”, 78-85.
2. Howard, A. G., Zhu, M., Chen, B., Kalenichenko, D., Wang, W., Weyand, T., Andreetto, M., & Adam, H. (2017). MobileNets: Efficient Convolutional Neural Networks for Mobile Vision Applications. “arXiv preprint arXiv:1704.04861”.
3. Cover, T. M., & Hart, P. E. (1967). Nearest Neighbor Pattern Classification. “IEEE Transactions on Information Theory”, 13(1), 21-27.
4. Simon, T., Joo, H., Matthews, I., & Sheikh, Y. (2017). Hand Keypoint Detection in Single Images using Multiview Bootstrapping. “Proceedings of the IEEE Conference on Computer Vision and Pattern Recognition”, 1145-1153.



## КОНТРОЛЕР ОБЕРТІВ АСИНХРОННОГО ДВИГУНА ПОТУЖНІСТЮ ДО 2 кВт

Дзямко Дмитро Ярославович  
Здобувач другого рівня вищої освіти,  
Ужгородський національний університет  
м. Ужгород, Україна

**Анотація:** У статті розглядається система керування обертами асинхронного двигуна на базі мікросхеми PIC16F877. Це вискоєфективне рішення забезпечує точний контроль руху механізмів у різних пристроях. Мікроконтролер PIC16F877, відомий своєю компактністю і низьким енергоспоживанням, виконує функцію центрального керуючого елемента, генеруючи необхідні сигнали для керування асинхронним двигуном.

**Ключові слова:** асинхронний двигун, система керування обертами, режим реверсу, автоматизація, відображення потужності навантаження та обертів двигуна.

При розгляді різних аналогів контролерів асинхронних двигунів було проведено їх аналіз: проаналізовано принципові та структурні схеми, розглянуто принципи побудови. На основі цих даних, було спроектовано структурну та принципову схеми пристрою на мікросхемі PIC16F877. [1. 21]

Структурна схема пристрою, включає в себе такі блоки: двигун, блок живлення, блок комутації, блок керування, блок індикації, блок відображення.

Принципова схема (рис. 1) такого приладу приведена нижче:



Рис. 1. Принципова схема

Далі буде описано роботу кожного блоку і проведено розрахунки режимів роботи компонентів.

### Блок живлення

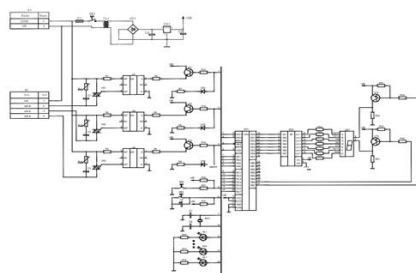
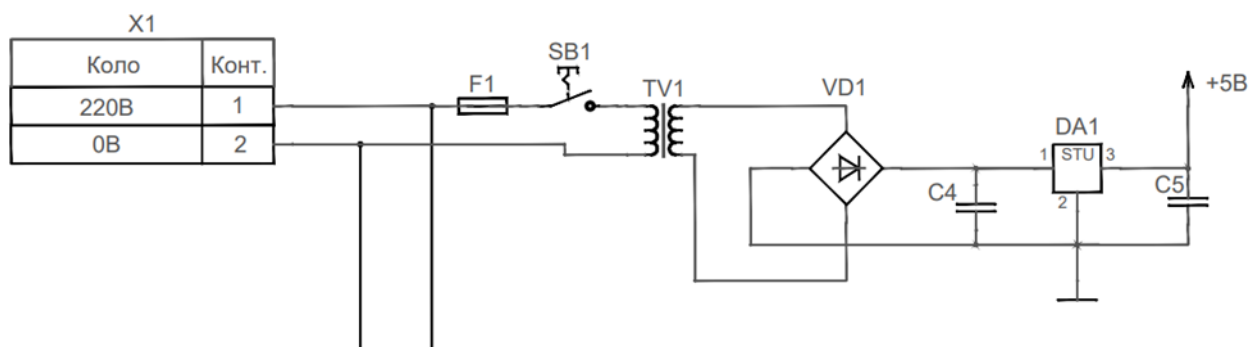

Блок живлення побудований із стандартного трансформатора TV1-ТПП248-172 АФО.470.080 ТУ, а в якості випрямляча використано діодний мостик VD1 типу КЦ402А, робочі вихідні струми якого  $I_{pMAX} = 1$  А достатні для забезпечення живлення каналів живлення +5 В. Для згладжування пульсацій випрямленої напруги використано фільтруючий конденсатор С4. Його ємність вибрана із умови, щоб постійна часу RC фільтру була набагато більша 1, де  $f=50$  Гц частота мережі змінного струму. В якості R вибрано  $f$  мінімальний опір навантаження для блоку живлення, рівне 1 Ком.

Для стабілізації випрямленої напруги +5В використано мікросхему DA1 стабілізатора LM1086-5.0. Відповідно із типовою схемою включення на її виході теж розміщений фільтруючий конденсатор. Вихідні робочі струми цієї мікросхеми до 200 мА є достатніми для живлення всіх блоків пристрою стабілізованою напругою [9].

### Блок комутації

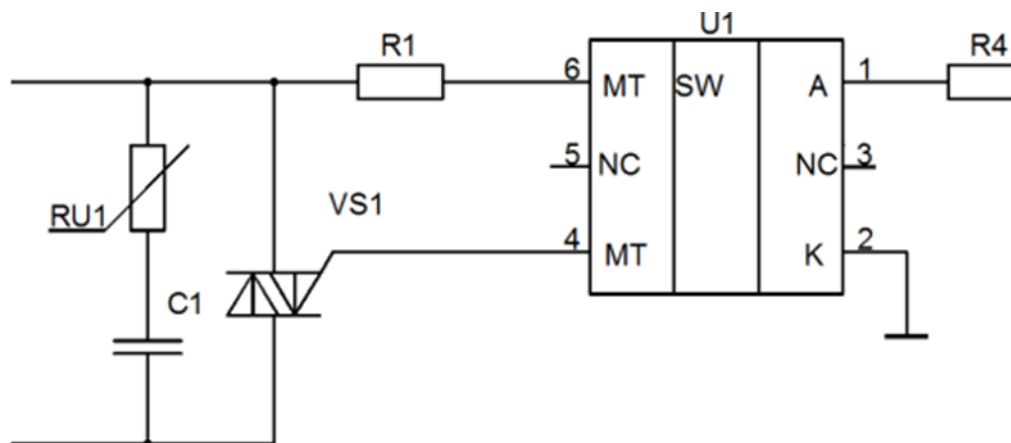

Для комутування керуючого пристрою двигуна використаємо оптосимістор. Використання оптосимісторів типу MOC3062 також збільшує надійність, тому що самі симістори включаються тільки при переході фази через нуль (Zero-Cross), зменшуючи тим самим рівень перешкод при перемиканні. Даний оптосимістор управляється струмом 10 мА. Комутування згідно паспорта 600 В і 1 А, розсіювана потужність 150 мВт. Оптосимістор управляє симістором VTB08-800CW3G (фірми ON Semiconductor) що дозволяє управляти струмами від 0,6 до 16 А і напругою до 800 В для нашого випадку взято із запасом. Варістор RU1 і ємність C1 є снаберним ланцюгом і згідно рекомендацій беруча у певних межах. Ми візьмемо RU1 з врахуванням наших потреб з розрахунку на напругу 270 фірми TDK серії B72207S02711K01 (RU1=RU2=RU3) і ємність C1 МКР 0.33 мкФ×400В (C1=C2=C3). Резистор R1 виступає в ролі шунтуючого і його номінал пов'язаний із параметрами оптосимістора тому візьмемо його рівним 100 Ом FM-0.125-100R ±5% (R1=R2=R3).

### Блок керування

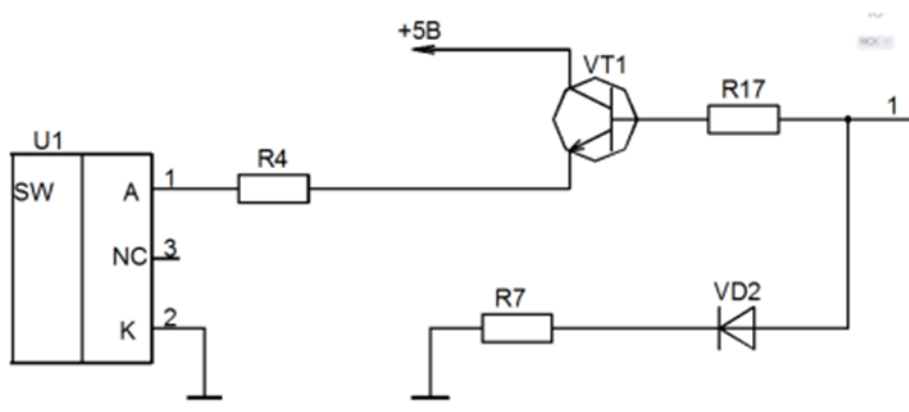

Для керування оптосимістором необхідний струм 10 мА, спад напруги на червоному світло діоді оптосимістора рівний 1,8 В. Враховуючи малий вихідний струм 50 – 100 мкА контролера, використовуємо транзисторний ключ VT1 для підняття струму. Для ключа використаємо н-п-н транзистор 2N3904 (VT1...VT3). З мікроконтролера сигнал 5 В і 100 мкА буде надходити на подільник струму. Напруга 5 В і струм 50 мкА поступить на транзистор через резистор R17. Враховуючи напругу відкриття транзистора 0,8 В, залишок

напруги падатиме на резисторі звідси опір R17 має мати величину  $(5-0,8 \text{ В})/50\text{мкА} = 84 \text{ кОм}$ . Візьмемо їх номінали рівними 87 кОм із серії FM0,125-87K  $\pm 5\%$  (R17=R18=R19).

Для підвищення швидкодії транзистора VT1 і покращення фронтів сигналу використовують діоди 1N4002 (VD2...VD5). Спад напруги на діоді 1,1 В, залишок напруги спадатиме на резисторі R7. Розрахуємо опір резистора R7:  $(5-1,1 \text{ В})/50\text{мкА} = 78 \text{ кОм}$ . Візьмемо їх номінали рівними 79 кОм із серії FM0,125-79K  $\pm 5\%$  (R7=R8=R9).

Вибравши робочу точку транзистора з врахування необхідного струму для керування оптомімістором 10 мА, спад напруги на транзисторі буде 1 В і напруги свідчення червоного світлодіоду 1,8 В. Тоді опір резистора R4:  $(5-1-1,8 \text{ В})/10 \text{ мА} = 220 \text{ Ом}$ . Візьмемо їх із серії FM-0,125-220R (R4=R5=R6).

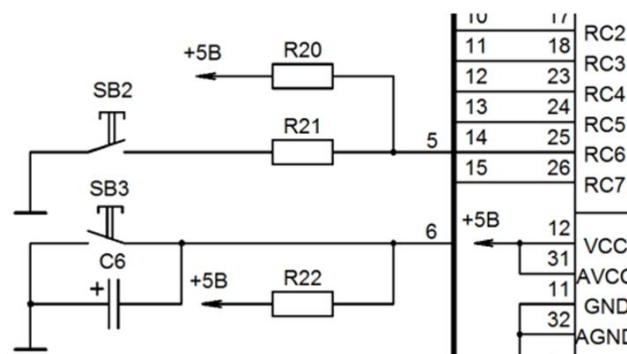

Мікроконтролери чутливі, тому всі місця можливого іскріння повинні бути зашунтовані. Тому кнопку SB2 шунтуємо резистором R21 номіналом 100 Ом (FM0.125-100R  $\pm 5\%$ ), а кнопку SB3 ємністю C6 33 мкФ (ESR 33 мкФ $\times$ 10В). Опори R20 і R22 обмежуючі резистори для утримання логічної 1 для мікроконтролера, візьмемо їх номіналом 10 кОм (FM-0.125-10K  $\pm 5\%$ ).

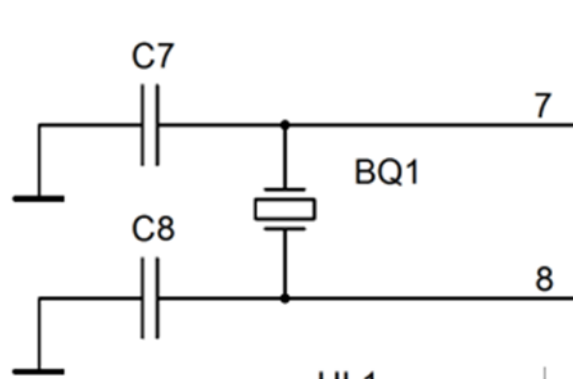

Кварцовий генератор BQ1 і конденсатори C7, C8 візьмемо згідно рекомендації до мікроконтролера. BQ1 - UM-5 частотою 4МГц фірми Mtronі, C7, C8 33 пФ (Y5V-33 пФ×50В).

### Блок індикації

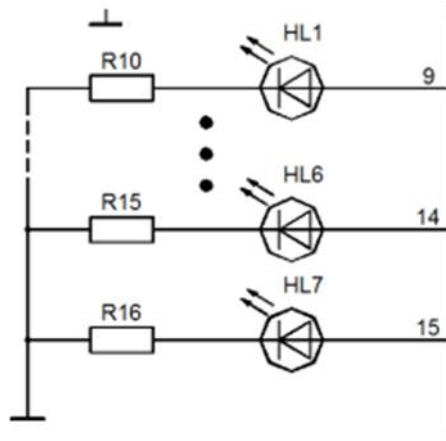

Про задану потужність нас інформують індикатори червоного кольору HL1-HL7 (GNL-3004SRD). Знаючи струм світлодіода 5 мА і напругу 1,8 В, розрахуємо узгоджувачий резистор R10:  $(5-1,8 \text{ В})/5 \text{ мА} = 640 \text{ Ом}$ . Візьмемо їх із серії FM-0,125-100R  $\pm 5\%$  (R10=R11...R16).

### Блок відображення

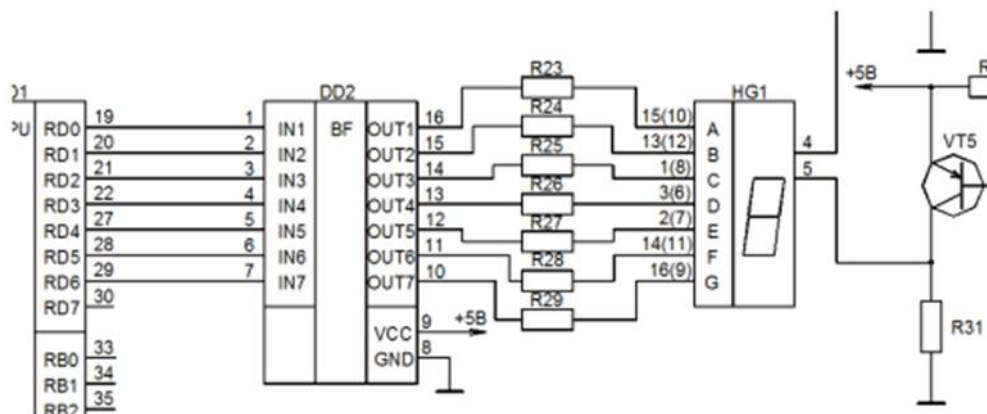

Оскільки вихідні струми контактів паралельного порту мікроконтролера складають десятки мікроамперів, то його підключення до індикатора виконано через буфер DD2. При цьому мікроконтролер по чергову передає через буфер на індикатор код цифри першої та другої позиції, одночасно комутуючи їх приймання індикатором через управляючі лінії мікроконтролера. Оскільки частота передачі обох кодів вибирається досить високою, то із-за інерційності

індикаторів мигтіння цифр буде непомітним.

Буфер на виході видає сигнали логічних рівнів нуля та одиниці з напругами до +5В. Максимальна ж пряма напруга на контактах індикатора не має перевищувати 2,5 В. Тому в коло зв'язку буфера з індикатором введено обмежуючі резистори R23 – R29. Їх номінали визначаються робочими струмами через контакт індикатора і робочою напругою на них. Для індикації візьмемо цифровий індикатор на чотири позиції DA/DC04-11. Для цього індикатора пряма робоча напруга на контактах 2,5 В, прямий струм через контакт 30 мА. Використовуючи ці дані отримаємо, що величини опорів мають бути не меншими  $(5 \text{ В} - 2,5 \text{ В}) / (30 \text{ мА}) = 80 \text{ Ом}$ . Використаємо резистори номіналом 100 Ом. Їх максимальна потужність розсіювання буде  $2,5 \text{ В} * 30 \text{ мА} = 75 \text{ мВт}$ .

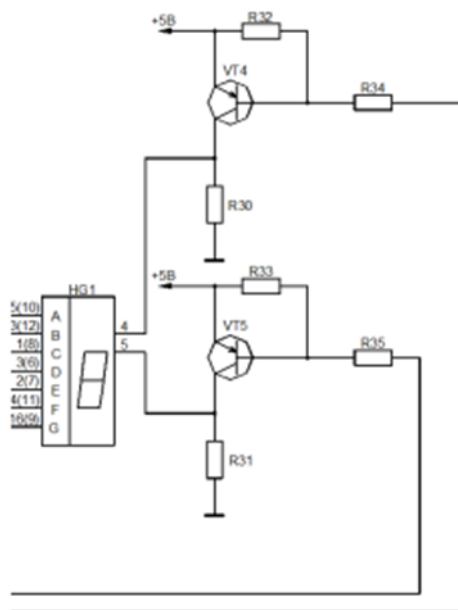

Для комутації процесів переключення позицій індикатора використовуються сигнали мікроконтролера. Враховуючи їх малий вихідний струм 50 – 100 мкА, ці сигнали подаються на індикатор через підсилювальні каскади на транзисторах VT4, VT5 типу 2N3906. При вхідних струмах порядку 100 мкА вони забезпечують колекторні вихідні струми 20 мА, що достатньо для керування роботою індикаторів. При максимальній напрузі на контактах індикатора 2,5 В опори резисторів R30, R31 мають складати  $2,5 \text{ В} / 20 \text{ мА} = 125 \text{ Ом}$ . Враховуючи напругу відкриття транзисторів 0,8 В, опори R32, R33 мають мати

величини  $0,8 \text{ В}/100\text{мкА} = 800 \text{ Ом}$ .

Візьмемо їх номінали рівнями 1 кОм. Обмежувальні резистори R34, R35 візьмемо рівними 100 Ом аналогічно розрахункам проведеним раніше для обмежувальних кіл індикатора.

### ПЕРЕЛІК ВИКОРИСТАНИХ ДЖЕРЕЛ

1. Електричні машини. Методичні вказівки, Ю. М. Васьковський, О. А. Гераскін, 2013 – 38 с.
2. Вольдек А. И. Електричні машини / А. И. Вольдек. – Л.: Енергія, 1974.-840 с.
3. Кацман М. М., Електричні машини. М., Вища школа, 1990. -464 с.
4. Копилов И. П. Електричні машини / И. П. Копилов. – М.: Логос, 2000.-607 с.
5. Костенко М. П. Електричні машини, т.2 / М. П. Костенко, Д. М. Пиотровский. – Л.: Енергія, 1973. – 648 с.
6. Куликов А. А. Сбірник задач з електричних машин / А.А. Куликов, М. И. Немировский. – М.-К.: Машгиз, 1961. – 200 с.
7. Меркин Г. Б. Електричні машини та трансформатори: посібник з розв'язку задач / Г. Б. Меркин, Н. П. Титов, С. П. Печерица. – Л.: Видавництво Північно-Західного політехнічного інститута, 1969. – 277 с. 8. Петров Г. Н. Електричні машини, т.2 / Г. Н. Петров. – М. -Л.: Госэнергоиздат, 1963. – 416 с.
9. Шило В. Л. Лінійні інтегральні схеми у радіоелектронній апаратурі, Вид.2-е, Москва, Радянське радіо, 1979, 368 с
10. Грабко В. В., Розводюк М. П., Левицький С. М., Казак М. О. Експериментальні дослідження електричних машин. Частина III. Асинхронні машини. Навчальний посібник.– Вінниця: ВНТУ, 2007.– 197 с.
11. Лущик. В. Д., д.т.н., проф. Асинхронні двигуни з фазними роторами з каскадними плавтивостями при пуску. Електротехніка і Електромеханіка. 2005. №2
12. Павленко, В. І. Мілих, В. П. Шайда. Дослідження електричних машин

та апаратів. Лабораторний практикум з курсу „ЕЛЕКТРИЧНІ МАШИНИ І АПАРАТИ” для студентів електротехнічних спеціальностей. Харків НТУ «ХП» 2013.

13. Конспект лекцій з навчальної дисципліни „Електричні машини” (розділ “Асинхронні машини”) для здобувачів вищої освіти першого (бакалаврського) рівня зі спеціальності 141 “Електроенергетика, електротехніка та електромеханіка” / Укл.: к.т.н., доц. Качура О.В. – Кам’янське: ДДТУ, 2018.-69 с.

14. Електротехніка, основи електроніки та мікропроцесорної техніки: Навч. посібник. /Ф. П. Шкрабець, Д. В. Циленков, Ю. В. Куваєв та ін.– Д.: НГУ, 2004. – 515 с.

15. Брускин Д. Э., Зорохович А. Е., Хвостов В. С. Электричні машини та мікромашини: Підручник. – М.: Вища школа, 1990. – 528 с.

16. Касаткин А. С., Немцов М. В. Электротехніка. – М.: Вища школа, 2002.-542 с.

17. Загальна елетротехніка / Под ред. А. Т. Блажкина. – 4-е изд., перераб. и доп. – М.: Энергоатомиздат, 1986. – 592 с.

18. Общая электротехника / Під ред. А. Т. Блажкина. – 4-е вид., перероблене та доповнене. – М.: Вид-во Энергоатом, 1986. – 592 с.

19. Півняк Г. Г, Довгань В. П., Шкрабець Ф. П. Электричні машини: Навчальний посібник – Дніпропетровськ, Національний гірничий університет, 2003. – 327 с.

20. Електротехнічний довідник /Під ред. В.Г. Герасимова, П.Г. Грудинського, Л.А. Жукова и др. – М.: Вид-во Энергоатом. Т.1, 1980. – 520 с. Т.2, 1981. – 640 с.

21. Камера OV7670 [Електронний ресурс] – Режим доступу до ресурсу: <https://www.alldatasheet.com/datasheetpdf/pdf/312420/OMNIVISION/OV7670.html>.



# ГЛОБАЛЬНА ЕКОЛОГІЧНА КРИЗА І НАПРЯМИ ЇЇ ПОПЕРЕДЖЕННЯ

**Здановський Володимир Григорович**  
дтн, професор, професор Київський націонал.  
університет будівництва та архітектури

**Мелконов Григорій Леонідович**

ктн, доцент  
Східноукраїнський націонал. унів-тет

**Вступ** Техногенне навантаження на довкілля із-за зростаючих темпів підвищення температури планети, прогресуючого зростання чисельності населення, високих темпів розвитку виробництва, величезних масштабів споживання природних ресурсів досягло критичних меж.

**Ціль роботи** Метою роботи є аналіз екологічної кризи і напрямів її попередження.

Антропогенні зміни зачіпають практично усі екосистеми планети, газовий склад атмосфери, надходження сонячної радіації та енергетичний баланс Землі. Порушення природного балансу сягає масштабів, які можуть мати непередбачувані наслідки, здатні поставити під загрозу само існування людства. Найбільш загрозливим є парниковий ефект і значне підвищення температури атмосфери та поверхні Землі.

## **Матеріали та результати їх обговорення**

### **1. Мінімізація впливу паливо-енергетичного комплексу на довкілля.**

Висока енергозатратність економіки є основним складником екологічного неблагополуччя країни. Україна споживає біля 1,5 % світового об'єму енергії, маючи менше 0,7 % населення планети. ВВП на одиницю спожитої енергії у 2010 р. був нижчим, ніж у країнах ЄС у 2,5 - 3 рази.

Екологізація паливо-енергетичного комплексу у середньостроковій перспективі має базуватися на поєднанні екологічних і економічних завдань та їх комплексному вирішенні, а саме:

- енергетичній безпеці за умови диверсифікації імпортозалежності, особливо нафтопродуктів, природного газу та ядерного палива;

- розвитку нових напрямів енергетики – вітро-, біо-, сонячної тощо;
- реалізації новітніх методів та засобів енергозбереження;
- децентралізації енерговиробництва.

Завдяки реалізації проєктів по забезпеченню моторним паливом (біопаливо, водневе паливо, скраплений газ) та переходу на електромобілі викид парникових газів (ПГ) може бути значно скорочений.

## **2. небезпека глобального потепління та його недопущення**

За допомогою екологічного комп'ютерного моделювання вченим вдалося з'ясувати, як парникові гази можуть дуже швидко перетворити планету Земля на пекельний світ, такий як Венера. Після початкових стадій зміни клімату атмосфера, структура і хмарний покрив планети значно змінюються, що призводить до сильного парникового ефекту. Якщо на Землі глобальна температура зросте на кілька десятків градусів, то це призведе до того, що планета стане непридатною для життя.

За прогнозами учених усього за кілька сотень років її температура може підвищитися до 400-500 градусів. Занадто сильне підвищення температури, спричинене парниковим ефектом, може призвести до випаровування океанів, унаслідок чого в атмосферу потрапить багато водяної пари, це призводитиме до ще сильнішого парникового ефекту.

Через зміну клімату Земля наблизилася перетнути у цьому столітті низку переломних точок, які позначатимуть незворотний перехід до нового стану екосистем на планеті, навіть за усунення фактору, що до нього призвів.

Таким чином, першочерговою екологічно значимою проблемою планетарного масштабу є масштабне забруднення атмосфери викидами парникових газів. Розглянемо цю проблему дещо детальніше.

Екологічна криза викликана непродуманими антропогенними діями, В його основі як нищення природних екосистем, наприклад хижацька вирубка лісів, так і глобальне потепління, викликане ростом викиду парникових газів, а також загрози, які викликає руйнівна війна Росії проти України.

Наслідки глобального потепління дуже значні і екологічно несприятливі.

Прискореними темпами тануть льодовики, зростає рівень світового океану, що є одним з катастрофічних явищ. Є загроза затоплення значної площі низинних берегових ділянок, де проживає понад 60 % населення планети.

Зміни клімату погано впливають на сільськогосподарське виробництво. За прогнозами екологів та кліматологів вже невдовзі південна Україна стане зоною напівпустель.

Один з найвідоміших учених-екологів Д. Медоуз вважає, що 60 % глобальних змін клімату розпочнуться вже через 4-5 років, а світова криза-через 12-15 років. Вже на початку нового століття зафіксовано понад 100 масштабних природних катаклізмів – у 3 рази більше, ніж у 70-х роках 20 ст. Щорічне спалювання 10 млрд т умовного палива та горючих речовин сприяє виділенню в атмосферу понад 30 млрд т двоокису вуглецю, завдяки чому його концентрація за півстоліття збільшилася на 42 %. Сучасна економіка щорічно вивільняє у довкілля  $4 \times 10^{16}$ –тому степені ккал тепла. Завдяки цьому процес наближення екокатастрофи відбувається прискореними темпами.

Аналіз розвитку кліматичних змін в останнє десятиліття вказує на недостатню ефективність запропонованих заходів скорочення викидів, погрожуючи підштовхнути світ до рівня глобального потепління,

Зараз можна викидати у земну атмосферу не більше 250 млрд тонн вуглекислого газу протягом року, щоб уникнути підвищення температури на  $1,5^{\circ}\text{C}$ , що є критичної межею парникового ефекту.

Перші спроби узгоджених дій у цьому напрямі були зроблені ООН у вигляді рамочної конвенції про зміну клімату. Наступним кроком став Кіотський протокол, прийнятий 38 державами світу. У подальшому рівень викидів парникових газів у багатьох країнах продовжував знижуватися, що стимулювалося платою за зменшення викидів. В свою чергу, програмою ООН виробництво електрики на базі альтернативних джерел у 2050 р. має вирости до 10-ти разів. Директивами Євросоюзу (ЄС) також передбачено значне зростання альтернативної енергетики з 22 % у 2020 р. до 55 % у 2050 р. Україна в цьому плані значно відстає, маючи у 2022 р. всього 3 % відсотки і плануючи 12...13 %

у 2030 р.

Не дивлячись на позитивні зрушення та зменшення викидів парникових газів, аналіз розвитку кліматичних змін в останнє десятиліття вказує на недостатню ефективність заходів скорочення викидів.

Зараз можна викидати не більше 250 млрд тонн вуглекислого газу протягом року, щоб уникнути його накопичення в атмосфері, яке призведе до підвищення температури на 1,5°C, що є критичної межею парникового ефекту. Оскільки викиди продовжують зростати, щорічні темпи скорочення викидів повинні бути значно вищими. В той же час війна РФ проти України поглиблює глобальну кліматичну кризу. Вже перші 12 місяців війни призвели до збільшення викидів парникових газів на 120 мільйонів тонн, що дорівнює річним показникам такої країни як Бельгія.

Але є останнім часом і позитивні екологічні новини - інвестиції у сонячну енергетику почали перевищувати витрати на видобуток нафти. Міжнародне енергетичне агентство встановило, що викиди від енергетики демонструють ознаки виходу на плато, а 18 країн продемонстрували стійке скорочення викидів.

Наряду з цим міжнародним співтовариством з понад 180 країн світу під егідою ООН недавно підписано угоду про поступову відмову від використання викопного палива. Не дивлячись на небов'язковість її дотримання, це значний крок щодо зменшення утворення вуглекислого газу – основного компонента парникового газу. Є й обнадійливі результати;

1. Дані за останні п'ять років свідчать про те, що викиди парникових газів у ЄС не тільки не зростали, а й знизилися на 5 %. Хоча цього, безумовно, замало.

2. Нещодавно Голови Міненерго країн, які входять до "Великої сімки", дійшли згоди стосовно декарбонізації своїх економік шляхом закриття всіх вугільних електростанцій у першій половині 2030-х років. Найближчим часом буде досягнуто рішення як стосовно відмови від вугілля, так і щодо інвестицій у розвиток енергетики та нарощування потужностей для зберігання

енергії. Це рішення відкриє нові перспективи значного скорочення викидів парникових газів.

### 3. Заподіяна шкода та екологічні втрати України внаслідок агресії РФ.

Аналізуючи сучасний стан екології та її проблеми в Україні, неможливо залишити поза увагою величезні збитки, нанесені нам збройною агресією.

Це, понад усе, багаточисельні людські втрати серед військових та мирного населення, десятки тисяч поранених та скалічених жителів. Знищено понад 80 тис. будинків та споруд, біля 1500 підприємств, 40 % енергетики і інфраструктури, десятки міст і сотні сіл та селищ і багато того, що поки що не піддається обліку.

Десятки тисяч людей залишилися без житла, понад 12 млн українців стали переміщеними особами, у т. ч. 4 млн вимушено перебувають за кордоном, шукаючи роботу та засоби до існування. Через тактику випаленої агресор створює зони екологічного лиха на багатьох окупованих територіях та в зоні бойових дій. Це страхітливі цифри і факти, які мають пряме відношення до екології.

Зруйновані та спалені, затоплені міста і села, ліси та поля, забруднені ріки та ґрунт – такою є картина нищення нашої країни російськими загарбниками.

Наразі, в Україні не встигають підраховувати збитки від військової агресії: ракетних атак на підприємства та цивільні об'єкти, масштабних обстрілів, пожеж тощо. Поки що йде попередня оцінка шкоди, заподіяної екології. Що стосується тимчасово окупованих територій, то це можливо буде обрахувати після звільнення територій.

З моменту повномасштабної агресії Росії проти України задокументовано понад 2 тис. злочинів проти довкілля, а загальний збиток оцінюється у 55 млрд євро. Такі дані були озвучені на Міжнародному екологічному форумі, який нещодавно відбувся.

Наведемо приклади резонансних подій екологічного характеру під час цієї війни.

Війська РФ завдають ракетних ударів по багатьох нафтопереробних

заводах. Зруйновані, ємності, в яких зберігались нафтопродукти, Наслідки ударів є одними з найнебезпечніших для довкілля не тільки через потужні пожежі, а й через розливу нафту і нафтопродукти, що потрапляють у ґрунт та підземні води.

Наряду з економічними збитками велику загрозу несе значне збільшення викидів у атмосферу та забруднення довкілля.

Внаслідок бойових дій на Запорізької АЕС у зоні, яка межує з її територією, неодноразово здійснювалися пожежі, що абсолютно неприпустимо. З самого початку окупації 6 енергоблоків АЕС потужністю по 1 млн КВт не працюють, що само по собі небезпечно, а також наносить значних збитків, створюючи дефіцит електроенергії в енергосистемі України.

Негативні тенденції щодо перспектив світової екології посилюються після екологічного теракту РФ – знищення Каховської ГЕС і значної частини дамби в результаті потужного вибуху у замінованому машинному залі. Це одне з найбільших екологічних лих, яке сталося у 21 ст.

Постраждала не тільки сама гідроелектростанція, яка не підлягає відновленню, але й значна територія ліво- та правобережжя Дніпра, населення якого евакуйовувалося в умовах стрімкого паводку, хвилі якого сягали 5-ти метрів. Було затоплено не тільки десятки тисяч квадратних км території разом із сотнями населених пунктів, у т. ч. м. Херсон, що на відстані понад 50 км від ГЕС, а й знищено родючі сільгоспугіддя. Віддалені наслідки теракту важко повністю уявити, у тому числі щодо зміни клімату регіону, де на повернення населення та відновлення господарської діяльності підуть десятиліття.

Понизивши рівень води у водосховищі Каховської ГЕС до мінімуму, ворог не тільки порушив водопостачання значної частини півдня України а й створив небезпеку для ряду об'єктів, включаючи Запорізькі ТЕС і АЕС.

Нанесена шкода буде обчислена міжнародним органом щодо встановлення відповідальності РФ та її керівництва за дії проти людства, і буде компенсована за рахунок агресора у вигляді репарацій та контрибуцій. Уже зараз формуються фінансові фонди країн-донорів та національного фонду

України для відбудови країни та відновлення довкілля.

**Висновок.** Людство переживає небезпечний період цивілізаційного розвитку із-за надзвичайно складних екологічних проблем, природних і техногенних явищ загрозливого характеру, які ведуть до екологічної катастрофи. Консолідовані зусилля міжнародної спільноти і, зокрема, України щодо недопущення екологічної катастрофи повинні реалізовуватися швидко і масштабно заради спасіння людства і нашої планети.

УДК 123

## РОЗРОБКА СПЕЦІАЛІЗОВАНОЇ КОМП'ЮТЕРНОЇ СИСТЕМИ РОЗУМНОГО БУДИНКУ З ВІДДАЛЕНИМ КЕРУВАННЯМ ЧЕРЕЗ СЕРВЕР MQTT

**Кобець Микита Сергійович**

Бакалавр, Студент

ДВНЗ «Український державний хіміко-технологічний університет»

**Дубовик Тетяна Миколаївна**

Старший викладач

ДВНЗ «Український державний хіміко-технологічний університет»

0000-0002- 2359-2569

### **Анотація**

У цій статті представлена спеціалізована комп'ютерна системи «розумного будинку» з віддаленим керуванням через сервер MQTT. Вибір зроблено на користь протоколу MQTT, як найбільш перспективного, що застосовується в інтернет речах. Використані плати Arduino UNO + WiFi R3 та інші компоненти роблять дану систему «розумного будинку» доступною і зручною для багатьох користувачів.

**Ключові слова:** PACKET TRACER, РОЗУМНИЙ БУДИНОК, MQTT CLIENT, MQTT BROKER.

### **Вступ**

«Розумний будинок» являє собою комплекс інтегрованих рішень, які дозволяють автоматизувати щоденні процеси, звільняючи власника від рутинних обов'язків. Реалізація MQTT на пристрої IoT потребує мінімальних ресурсів і тому може використовуватися на невеликих мікроконтролерах. Для реалізації MQTT потрібна мінімальна кількість коду, для роботи якого потрібно зовсім небагато енергії.

### **Реалізація розробки**

Система «розумного будинку» використовує мережу сенсорів для



моніторингу різних параметрів, таких як температура, вологість, рівень чадного газу, наявність диму, полум'я тощо. Структурна схема системи «розумного будинку» зображена на рисунку 1.

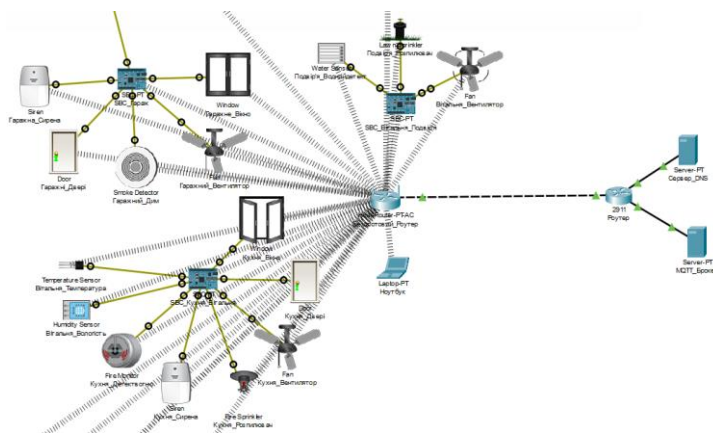

**Рисунок 1 – Структура системи «розумного будинку»**

Моделювання мережі розумного будинку в CISCO PACKET TRACER.

Мережа «розумного будинку» розроблена з провідних та бездротових пристроїв інтернет речей.

Бездротовий маршрутизатор HomeRouter-PT-AC має шлюз загально доступну IP-адресу (190.18.0.2/24), налаштовану в Router0 (ISP). На бездротовому маршрутизатор налаштовано протокол динамічної конфігурації хосту (DHCP), який розподіляє IP-адреси пристроям у межах пулу IP-адрес (192.168.0.0/24).

На рисунку 2 показано вікно налаштування Інтернету на маршрутизаторі провайдера.

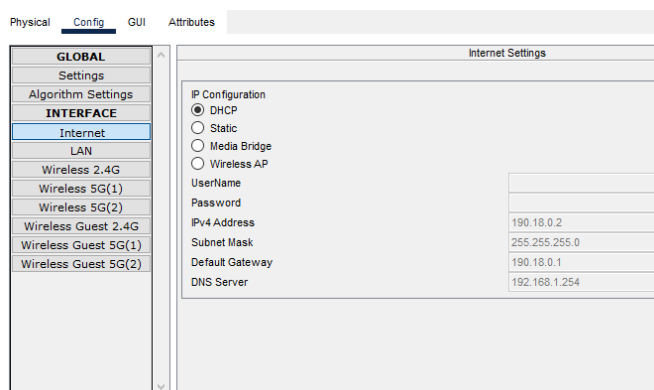

**Рисунок 2 – Вікно налаштувань інтерфейсу Internet на маршрутизаторі**

Роутер ISP виконує функцію постачальника послуг Інтернету. Мережні налаштування показані на рисунку 3.

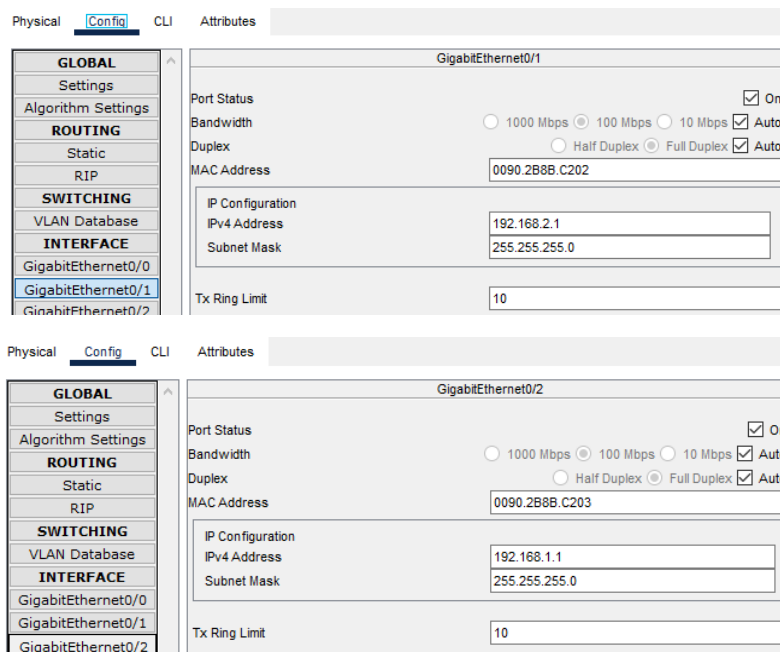

**Рисунок 3 – Мережні налаштування ISP**

### Моделювання брокера MQTT

Сервер налаштовано як MQTT-брокер. Встановлено додаток MQTT Broker на вкладці Desktop. На рисунку 4 наведено вікно встановлення додатку MQTT Broker.

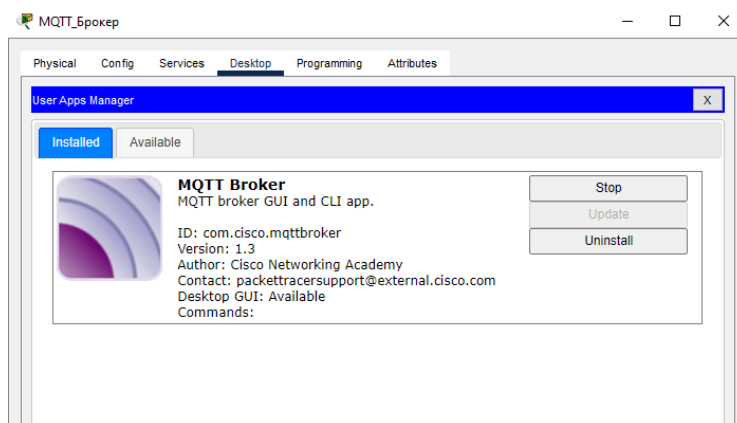

**Рисунок 4 – Встановлення додатку MQTT Broker**

Після встановлення брокера MQTT Broker. Запущено додаток, у вкладці «Programming» написано код на автоматичне створення користувача з ім'ям та паролем «main». Налаштовано IP-адреса брокера.

### Моделювання клієнта MQTT

SBC мікроконтролери налаштовано як клієнти MQTT. У системі є два мікроконтролери SBC: SBC\_Кухня\_Вітальня, фіксує появу полум'я на кухні та виконує необхідні заходи для гасіння вогню; SBC\_Гараж, перевіряє рівень

чадного газу та виконуючи необхідні заходи для вивітрювання вуглекислого газу з приміщення. На мікроконтролерах встановлено MQTT Client та написано код для автоматичного підключення до MQTT-брокера з вказаною IP-адресою, ім'ям і паролем. Моделювання роботи протипожежної системи через MQTT протокол. У протоколі MQTT є дві основні функції: підписка та публікація повідомлень. На мікроконтролерах створено публікації з відповідними темами та налаштовано підписки на них.

Мікроконтролери SBC запрограмовані на автоматичну підписку на необхідні теми, що показано на рисунку 5.

```

SBC_KITCHEN_LIVINGROOM
com.cisco.mqttclient (Python) - main.py
287 mqttclient.subscribe("/GARAGE_SIREN")
288 delay(1000)
289 mqttclient.subscribe("/KITCHEN_SIREN")
290 delay(1000)
291 mqttclient.subscribe("/KITCHEN_FIRE")
292 delay(1000)
293 mqttclient.subscribe("/KITCHEN_ALARM")
294 delay(1000)
295 mqttclient.subscribe("/GARAGE_ALARM")

SBC_GARAGE
com.cisco.mqttclient (Python) - main.py
272 mqttclient.subscribe("/GARAGE_SIREN")
273 delay(1000)
274 mqttclient.subscribe("/KITCHEN_SIREN")
275 delay(1000)
276 mqttclient.subscribe("/KITCHEN_FIRE")
277 delay(1000)
278 mqttclient.subscribe("/KITCHEN_ALARM")
279 delay(1000)
280 mqttclient.subscribe("/GARAGE_ALARM")
  
```

**Рисунок 5 – Підписки на мікроконтролерах SBC**

На рисунку 6 показано тестування роботи протипожежної системи. Час, який пройшов з моменту отримання повідомлення від підписника Ноутбука до моменту включення пристроїв, становить 0,110 секунди.

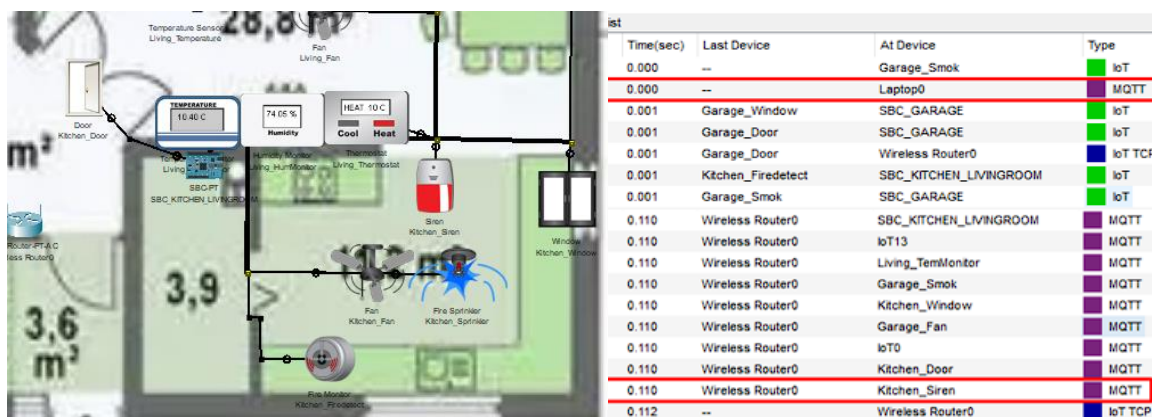

**Рисунок 6 – Час моделювання експерименту**

Моделювання системи моніторингу температури та рівня вологості повітря в Cisco Packet Tracer

Встановлено MQTT Client на мікроконтролерах, написаний код для автоматичного підключення до MQTT-брокера з вказаною IP-адресою, ім'ям та паролем. На рисунку 5 продемонстровано вікно налаштованого підключення MQTT Client.

У системі присутні два мікроконтролери SBC: SBC\_Кухня\_Вітальня збирає дані з датчиків температури та вологості повітря; SBC\_Вітальня\_Подвір'я, відслідковує температуру та вологість повітря. На рисунку 7 показано вікно з кодом системи моніторингу температури

```

o.mqttclient (Python) - main.py
CustomWrite(1, 0)
customWrite(2, '0')
if state_ksiren is True:
    mqttclient.publish("/KITCHEN_SIREN", "off", "0")
    state_ksiren=False
CLI.exit()

def on_gui_update(msg, data):
    GUI.update(msg, json.dumps(data))

def publishTemperature():
    value = ((analogRead(0) - 0) * (100.0 - -100.0)) / (1023.0 - 0) + -100.0
    topic = "Temperature"
    payload= str("%.2f" % (value,))
    qos = "1"
    mqttclient.init()
    mqttclient.publish(topic, payload, qos)
    CLI.exit()

def publishHumidity():
    value = analogRead(1)/10.0
    topic = "Humidity"
    payload= str("%.2f" % (value,))
    qos = "1"
    mqttclient.init()
    mqttclient.publish(topic, payload, qos)
    CLI.exit()

b (Python) - main.py
CLI.exit()

def on_publish(status, msg, packet):
    if status == "Success" or status == "Error":
        print status + ": " + msg
    elif status == "":
        print msg
    CLI.exit()

def on_message_received(status, msg, packet):
    if status == "Success" or status == "Error":
        print status + ": " + msg
    elif status == "":
        print msg
    if packet["topic"] == "Temperature":
        value = packet["payload"]
        value = float(value.replace('\'', '')) / 8.0
        print value
        customWrite(0,value)
    
```

**Рисунок 7 – Налаштування системи моніторингу температури повітря**

На рисунку 8 показано роботу системи моніторингу температури та рівня вологості повітря.

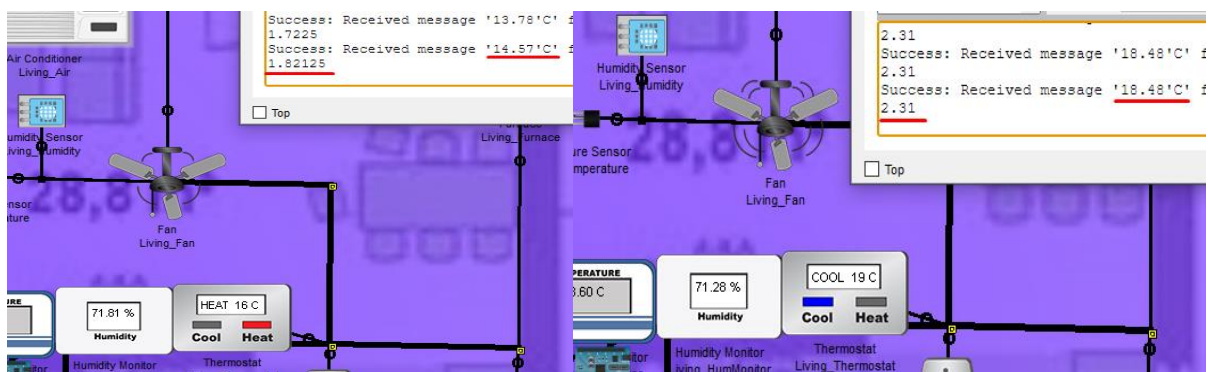

**Рисунок 8 – Робота системи моніторингу температури та вологості повітря**

### Висновки

Результатами цієї роботи стала система «розумного будинку» з віддаленим керуванням через сервер MQTT, а саме:

1. Розглянуто функціональні можливості «розумних будинків».
2. Проведено огляд та порівняння існуючих протоколів передачі даних в мережах IoT.
3. Описано середовища розробки «Cisco Packet Tracer», його можливості, характеристики та сфери застосування.
4. Обрано пристрої для створюваної системи та описано характеристики.
5. Створено та налаштовано роутер потрібний для можливості забезпечити будинок мережею інтернет.
6. У роутері налаштовано протокол динамічної IP-адресації (DHCP) для можливості взаємодії пристроїв з мережею інтернету.
7. WiFi роутер підключено та налаштовано щоб пристрої «розумного будинку» знаходився в одній локальній мережі та могли взаємодіяти з сервером.
8. Підключено сервер MQTT для можливості налаштування та керування пристроями «розумного будинку» через протокол MQTT.
9. Сервер DNS використано, при необхідності, для віддаленого налаштування та керування пристроями.
10. Налаштовано мікроконтролери на взаємодію між собою та пристроями інтернет речей через протокол MQTT.
11. Протестовано роботу системи «розумного будинку»: створена система немає суттєвих вад і здатна стабільно працювати навіть за обмеженої пропускну здатності мережі; виявлена поява помилок під час під'єднання мікроконтролерів до брокера та їх відключення; спостерігаються затримки сигналу під час надсилання повідомлень між пристроями. Розроблена система моніторингу температури та вологості повітря має невеликі похибки (від 0.5% до 1%) під час збирання даних із датчиків. Актуальність розробки: результати даної розробки можуть мати позитивний вплив для житлових будинків, квартир та на різних сфер виробництва: автоматизувавши рутинні завдання, збільшення енергоефективності та зниження витрат на опалення і світло.

# ДОСЛІДЖЕННЯ ОСОБЛИВОСТЕЙ ВИКОРИСТАННЯ БІБЛІОТЕКИ КОМП'ЮТЕРНОГО ЗОРУ OPENCV ДЛЯ ПОШУКУ ОБ'ЄКТІВ НА ЗОБРАЖЕННЯХ

**Кравченко Павло Анатолійович**

**Котов Віталій Володимирович**

Студенти

Херсонський національний технічний університет

м. Хмельницький, Україна

**Вступ.** Будь-який об'єкт зображення має межі, які сприймаються як різкий перепад яскравості між двома областями. Причому межі можуть описувати як зовнішні контури об'єкта, так і, наприклад, текстуру всередині об'єкта [1, 2].

Найпопулярнішим методом виділення меж об'єктів на зображеннях є детектор меж Кенні.

Розглянемо далі основні кроки детектора Кенні [1, 2]:

- видалення шуму та зайвих деталей на зображенні;
- розрахунок градієнту зображення;
- виконання процедури edge thinning (витончення країв зображення), яка використовується для видалення небажаних фальшивих точок на краях зображення;
- виконання процедури edge linking (зв'язування країв контуру зображення).

**Метою роботи** є дослідження особливостей використання бібліотеки комп'ютерного зору OpenCV для пошуку об'єктів на зображеннях.

**Матеріали та методи.** В бібліотеці OpenCV, детектор меж Кенні реалізується функцією `cvCanny()`, яка обробляє тільки одноканальні зображення [1, 3]:

```
CVAPI(void) cvCanny (const CvArr* image, CvArr* edges, double  
threshold1, double threshold2, int aperture_size CV_DEFAULT(3));
```

У параметрі `image` вказується вихідне зображення у відтінках сірого (8 біт, один канал). У матрицю, вказану в параметрі `edges`, буде записано результат операції у вигляді чорно-білого зображення. Параметр `threshold1` задає мінімальне граничне значення, а параметр `threshold2` - максимальне граничне значення. У `apertureSize` можна додатково вказати розмір ядра фільтра для методу Sobel (за замовчуванням дорівнює 3) [1, 3].

Код програми мовою Python подано на рис.1.

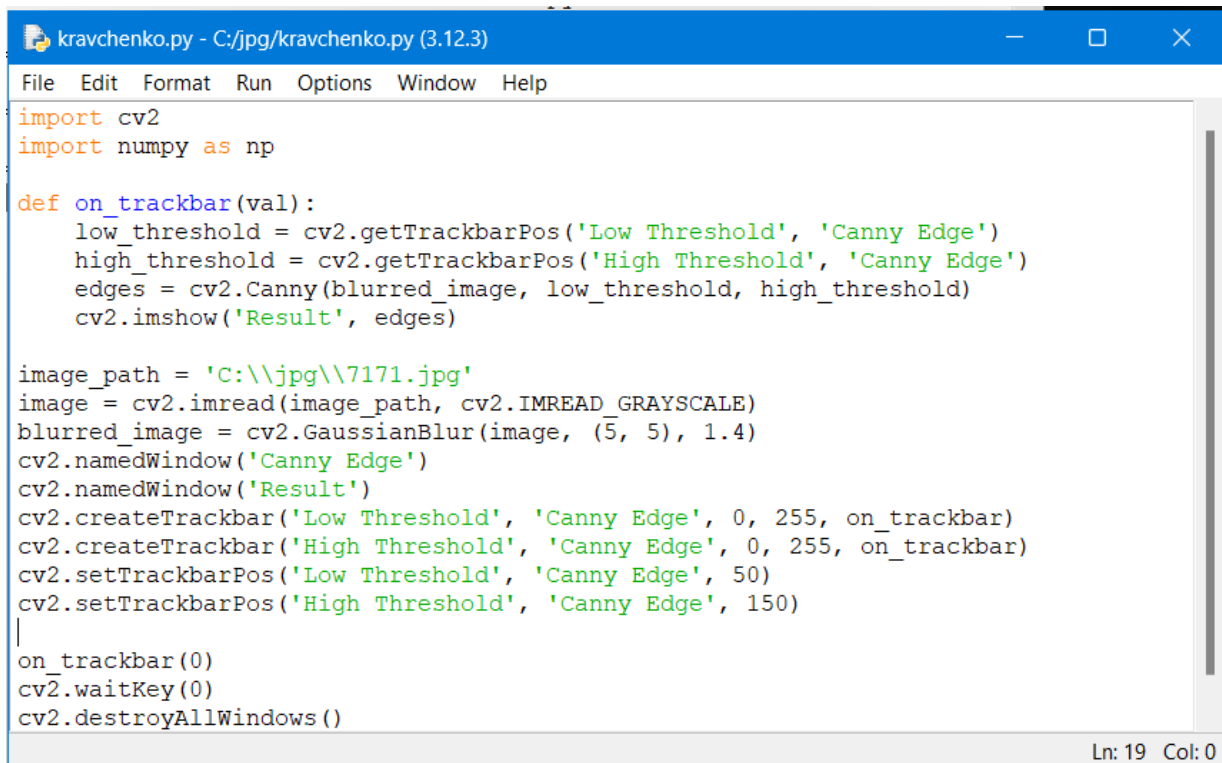

```
kravchenko.py - C:/jpg/kravchenko.py (3.12.3)
File Edit Format Run Options Window Help
import cv2
import numpy as np

def on_trackbar(val):
    low_threshold = cv2.getTrackbarPos('Low Threshold', 'Canny Edge')
    high_threshold = cv2.getTrackbarPos('High Threshold', 'Canny Edge')
    edges = cv2.Canny(blurred_image, low_threshold, high_threshold)
    cv2.imshow('Result', edges)

image_path = 'C:\\jpg\\7171.jpg'
image = cv2.imread(image_path, cv2.IMREAD_GRAYSCALE)
blurred_image = cv2.GaussianBlur(image, (5, 5), 1.4)
cv2.namedWindow('Canny Edge')
cv2.namedWindow('Result')
cv2.createTrackbar('Low Threshold', 'Canny Edge', 0, 255, on_trackbar)
cv2.createTrackbar('High Threshold', 'Canny Edge', 0, 255, on_trackbar)
cv2.setTrackbarPos('Low Threshold', 'Canny Edge', 50)
cv2.setTrackbarPos('High Threshold', 'Canny Edge', 150)

|
on_trackbar(0)
cv2.waitKey(0)
cv2.destroyAllWindows()
```

Ln: 19 Col: 0

**Рис. 1.** Код програми

Опишемо далі основні кроки роботи програми [1,3-5]:

Крок 1. Завантаження зображення за допомогою функції `cv2.imread`:

```
image = cv2.imread(image_path, cv2.IMREAD_GRAYSCALE).
```

Параметр `cv2.IMREAD_GRAYSCALE` використано для завантаження зображення у відтінках сірого, оскільки детектор Кенні працює тільки з одноканальними зображеннями.

Крок 2. Розмиття зображення за допомогою функції `cv2.GaussianBlur`:

```
blurred_image = cv2.GaussianBlur(image, (5, 5), 1.4)
```

Гауссове розмиття застосовується для зменшення шуму. Параметри (5, 5)

визначають розмір ядра розмиття, а 1.4 - стандартне відхилення.

Крок 3. Створення повзунків:

```
cv2.createTrackbar('Low Threshold', 'Canny Edge Detection', 0, 255,  
on_trackbar)
```

```
cv2.createTrackbar('High Threshold', 'Canny Edge Detection', 0, 255,  
on_trackbar)
```

Створено два повзунки для налаштування низького і високого порогів детектора Кенні. Функція `on_trackbar` буде викликана кожного разу при зміні значення повзунка.

Крок 4. Застосування функції `on_trackbar`:

```
def on_trackbar(val):  
    low_threshold = cv2.getTrackbarPos('Low Threshold', 'Canny Edge Detection')  
    high_threshold = cv2.getTrackbarPos('High Threshold', 'Canny Edge  
Detection')  
    edges = cv2.Canny(blurred_image, low_threshold, high_threshold)  
    cv2.imshow('Result', result)
```

У функції зчитуються значення повзунків, застосовується детектор Кенні і відображається результат:

`cv2.getTrackbarPos('Low Threshold', 'Canny Edge Detection')` зчитує поточне значення низького порогу.

`cv2.getTrackbarPos('High Threshold', 'Canny Edge Detection')` зчитує поточне значення високого порогу.

`cv2.Canny(blurred_image, low_threshold, high_threshold)` виконує детектування меж об'єктів на зображенні.

Параметри `low_threshold` і `high_threshold` визначають порогові значення для градієнтів.

Крок 5. Відображення результату за допомогою функції `cv2.imshow('Result', result)` відображає результат у вікні "Result".

На рис.2-5 подано результати роботи детектора Кенні.



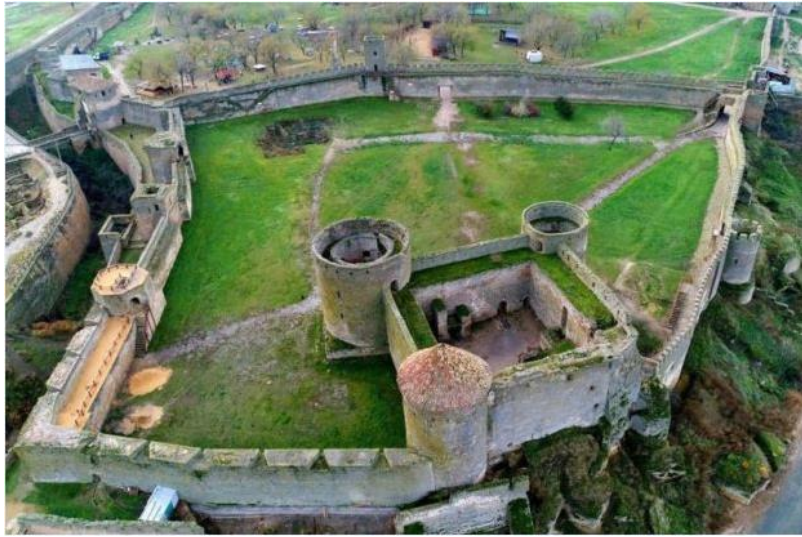

**Рис. 2. Оригінальне зображення**

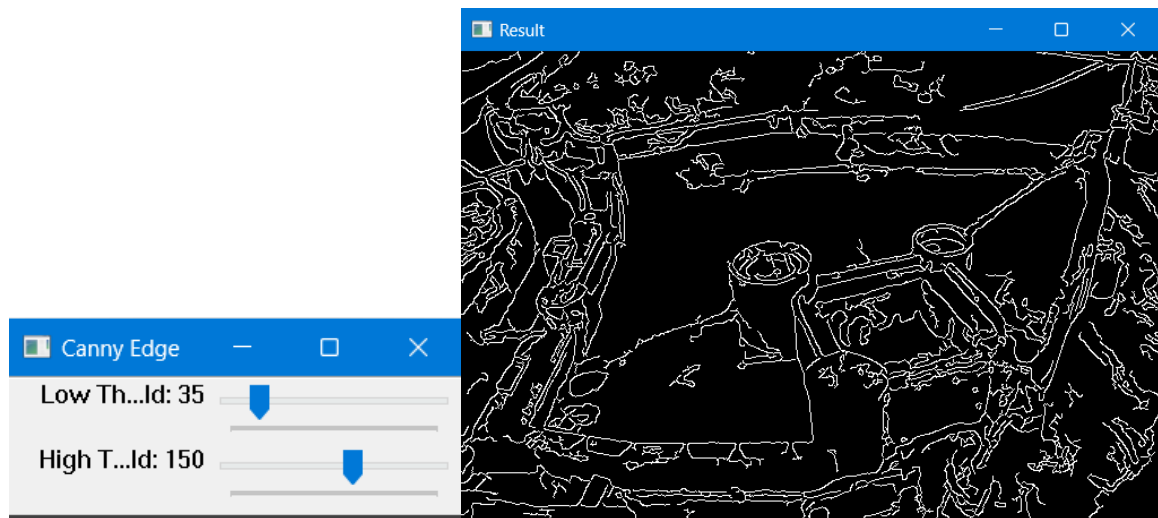

**Рис. 3. Робота детектора Кенні  
(параметри  $low\_threshold=35$ ,  $high\_threshold=150$ )**

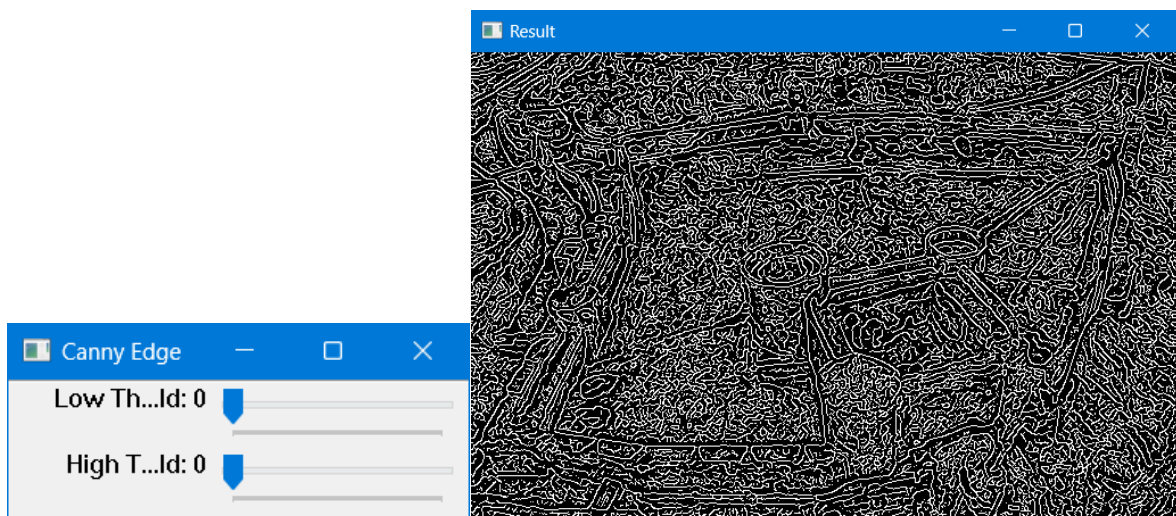

**Рис. 4. Робота детектора Кенні  
(параметри  $low\_threshold=0$ ,  $high\_threshold=0$ )**

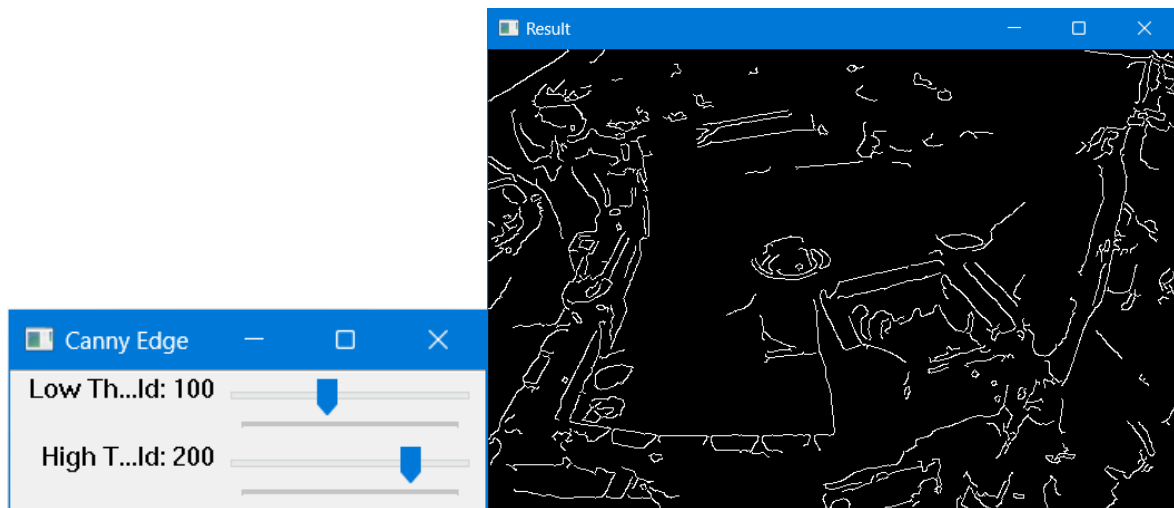

**Рис. 5. Робота детектора Кенні**  
**(параметри  $low\_threshold=100$ ,  $high\_threshold =200$ )**

**Результати та обговорення.** Алгоритм детектора меж Кенні не обмежується обчисленням згладженого градієнта зображення. У контурі меж залишаються лише точки максимуму градієнта зображення, а не максимальні точки, що лежать поряд із кордоном, видаляються. Включення в алгоритм Кенні шумозаглушення з одного боку підвищує стійкість результатів, з другого - збільшує обчислювальні витрати і призводить до спотворення і навіть втрати подробиць кордонів [1, 4].

**Висновки.** Проведено дослідження особливостей використання бібліотеки комп'ютерного зору OpenCV для пошуку об'єктів на зображеннях. Розроблено комп'ютерну програму для визначення меж об'єктів на цифровому зображенні із застосуванням детектора Кенні.

#### **СПИСОК ЛІТЕРАТУРИ:**

1. OpenCV. Canny Edge Detection. URL: [https://docs.opencv.org/4.x/d22/tutorial\\_py\\_canny.html](https://docs.opencv.org/4.x/d22/tutorial_py_canny.html) (дата звернення 08.05.2024)
2. Кветний Р. Н., Богач І. В., Бойко О. Р., Софіна О. Ю., Шушура О. М. Комп'ютерне моделювання систем та процесів. Методи обробки: навчальний посібник за заг. ред. Р. Н. Кветного. Вінниця: ВНТУ, 2012. 193 с.

3. Ayush Vaishya. Mastering OpenCV with Python: Use NumPy, Scikit, TensorFlow, and Matplotlib to learn Advanced algorithms for Machine Learning through a set of Practical Projects. Orange Education Pvt Ltd, 2023. P. 423.
4. Joseph Howse, Joe Minichino. Learning OpenCV 4 Computer Vision with Python 3. Packt Publishing, 2020.P.372.
5. Paul Chin. Python and OpenCV: A Hands-on Journey into Computer Vision and Webcam Biofeedback, 2023. P.82.

## ОСВІТНЯ ПІДГОТОВКА ФАХІВЦІВ МАШИНОБУДІВНОГО ПРОФІЛЮ КРИЗЬ ПРИЗМУ НАВЧАЛЬНО-ВИХОВНОГО ПРОЦЕСУ

**Малик Леся Богданівна**

к.пед.н., викладач загальнотехнічних дисциплін

**Лобанов Владислав Олегович**

Студент

Дрогобицький державний педагогічний університет

ім. Івана Франка

**Босак Степан Михайлович,**

**Монастирський Назар Юрійович**

Студенти

Дрогобицький фаховий коледж нафти і газу

м. Дрогобич, Україна

**Вступ.** В наші дні сучасне суспільство вимагає професійного розвитку і становлення людини у всіх галузях життєдіяльності, починаючи в освітній сфері, далі у матеріальному виробництві, суспільних та ринкових відносинах, у своїй духовній культурі зокрема. Це потребує вдосконалення самої людини як найвищої цінності своєї країни та головної виробничої сили. «Концепція розвитку професійно-технічної (професійної) освіти в Україні» наголошує, що головною метою виховання, є набуття молодим поколінням соціального досвіду, успадкування духовних надбань своєї Батьківщини, досягнення високої культури й особистісних рис як громадянина своєї держави, з розвиненими духовними, естетичними, культурними, моральними, творчими і трудовими цінностями. Враховуючи вище сказане, вважаємо, що виховання людини, її особистісний і професійний розвиток є основним завданням, яке стоїть перед фаховими і вищими технічними навчальними закладами України. Визначальним є навчально-виробничий процес, оскільки тут починається свідомо трудова діяльність студента фахового технічного коледжу: навчальна праця, суспільно-продуктивна праця, технічна й наукова творчість.

**Мета роботи.** Проаналізувати важливість навчально-виховного процесу технічних фахових коледжів вищих навчальних закладів у підготовці

конкурентоспроможних, технічно грамотних, творчих та компетентних фахівців машинобудівного і нафтогазового профілю.

**Матеріали та методи.** Професійне становлення студентів технічних фахових коледжів і вищих навчальних закладів у сучасних умовах є справою дуже важливою і потребує значних зусиль. У Державному стандарті «Технологія» освітньої галузі виділено головні завдання підготовки майбутніх спеціалістів до виконання трудових обов'язків, серед яких важливим також виділено формування у студентів професійної культури праці, вироблення у них творчих здібностей, прищеплення почуття справедливості та сумління, виховання акуратності, самостійності та відповідальності у процесі виконання трудової діяльності, задля принесення користі сучасному виробництву та суспільству цілому.

Метою технічної фахової і вищої освіти є оволодіння студентами систематизованими знаннями, вміннями та навичками, необхідними для організації своєї трудової діяльності відповідно до особистих здібностей, професійних інтересів. Розвиватися всебічно, розвивати таланти, стати інтелектуальним, логічно та творчо мислячим, і в той же час національно свідомим, духовно-культурним. А сама реалізація цієї мети спрямована на формування у студентської молоді науково-творчого світогляду, почуття суспільного обов'язку, розвиток пізнавальної діяльності, виховання особистого позитивного ставлення до процесу праці та її результатів. У змісті й характері трудової діяльності закладено великі можливості для розвитку особистості.

Навчально-виховний та виробничий процес підготовки фахівців у машинобудівній і нафтогазовій промисловості є складним і тривалим, успішна реалізація якого залежить від зусиль скоординованого фахового педагогічного впливу до підготовки майбутнього фахівця із сформованими професійними компетентностями. Тому технічні навчальні фахові коледжі і вищі навчальні заклади повинні готувати фахівця професійно-компетентним, соціально-мобільним і творчим, соціально адаптованим до глобальних змін у світі, який мав би глибокі професійні знання в галузі машинобудування, володів би

економічними і правовими знаннями, міг би бути творчим у своїй професійній діяльності, також за будь-яких умов міг би працювати і самовдосконалюватися, працювати при різних умовах та формах організації праці та виробництва, як у нашій країні, так і за кордоном. І тільки тоді випускник вищих навчальних закладів буде готовим і спроможним до виконання ним посадових обов'язків і завдань, зможе реалізувати свій творчий потенціал у досягненні мети, тобто зможе досягти якісно нового професійного рівня кваліфікації.

Сучасні вимоги які ставляться до молодого покоління після закінчення ними навчальних закладів, - бути професійно компетентними, технічно-творчими, обізнаними у сфері машинобудівної і нафтогазової промисловості, бути здатними до оперативного реагування на будь-які зміни в технологічному процесі, мати спроможність передбачити наслідки цих змін, планувати свої дії, самостійно визначати найбільш раціональні прийоми праці. Переважаючою рисою у професійній діяльності фахівця нині є креативність, здатність до системного мислення, наполегливість у досягненні мети, турбота про якість виконуваної роботи і ін. Тому в сучасних умовах ринкової економіки постають завдання формування професійної компетентності молоді, а в результаті і реформування змісту підготовки до трудової діяльності.

Тому, одним із перспективних шляхів удосконалення підготовки майбутніх фахівців до виконання ними посадових обов'язків є надання технічними фаховими коледжами і вищими навчальними закладами якісних освітніх послуг, за допомогою інноваційних активних форм і методів навчання, та забезпечення ними потрібними знаннями і практичними навичками.

Отже, перед технічними фаховими коледжами і вищими навчальними закладами постає завдання з формування професійної компетентності студентів технічних фахових коледжів, які повинні готувати відповідального, дисциплінованого і разом з тим ініціативного, творчо думаючого і сумлінно працюючого працівника. Це передбачає не тільки підвищення кваліфікаційного рівня, а й відповідне або випереджаюче зростання теоретичних і практичних умінь та навичок, що сприятимуть подальшому розширенню завдань

спеціальної трудової підготовки студентів на основі вимог сучасного науково-технічного прогресу. Ключову роль у прискоренні науково-технічного прогресу належить машинобудуванню, а саме в автомобільній промисловості. Саме в цій галузі виникають основні науково-технічні ідеї, створюються нові знаряддя праці, системи машин і механізмів, що визначають прогрес в інших галузях народного господарства, закладаються основи широкого виходу на принципово нові, енергозберігаючі технології, а в результаті суттєво підвищується продуктивність праці та якість продукції.

Автомобільна промисловість (автомобілебудування) – це провідна галузь транспортного машинобудування, що суттєво впливає на вирішення економічних, соціальних, екологічних і науково-технічних проблем у будь якій індустріально розвиненій країні. Ця галузь виробляє моторизовані нерейкові транспортні засоби, а саме автомобілі та запасні частини до них, а це легкові, вантажні автомобілі, автобуси, мотоцикли, тролейбуси, трактори, комбайни і інші. Крім того виробляє автомобільні двигуни, агрегати, причепа і напівпричепа. До цієї галузі належать підприємства, котрі займаються дизайном, конструюванням, виробництвом, маркетингом та продажем моторизованих засобів транспорту, підприємства з виробництва електровантажувачів, автонавантажувачів, мотоциклів, моторолерів, мопедів, велосипедів, також велика кількість суміжних заводів. В автомобільну галузь також входять проектні науково-дослідні інститути, конструкторські бюро і навчальні заклади з підготовки фахівців. Автомобільна промисловість виникла наприкінці XIX століття, а в Україні розвивається з 1920-х років у місті Харків, де було засновано велосипедний завод, що розпочав масовий випуск велосипедів з 1923 року.

Розвиток автомобільної промисловості є активною державною політикою багатьох країн, націленою на збільшення та підтримку темпів економічного зростання власної економіки і рівня зайнятості населення. Об'єктивний аналіз зовнішніх чинників, що впливають на автомобільну промисловість, а також теоретичних основ державного регулювання економіки необхідний для

ухвалення адекватних рішень щодо розвитку галузі автомобілебудування.

Виходячи з цього, соціально-економічний аспект розвитку автомобілебудування стає основним мірилом ефективності державної політики у галузі машинобудування. Найбільшими лідерами автомобілебудування є і будуть залишатися такі великі концерни як General Motors (США), Toyota (Японія), Volkswagen Group (Німеччина); спостерігається значне зростання активності автовиробників у Південній Кореї, а також найбільшими темпами відбувається розвиток автомобілебудування Китаю. Південна Корея нещодавно стала продуцентом власних технологій в автомобілебудуванні, а до цього вона тривалий час розвивала автопром за тісної співпраці з провідними світовими автоконцернами. В загальному в світовому машинобудуванні можна виділити тільки першу десятку країн спроможних виробляти всю номенклатуру машинобудівної продукції. Це США, Японія, Росія, ФРН, Великобританія та Франція, а також, якоюсь мірою Китай, Канада, Італія та Україна. Машинобудівні фірми саме цих країн - основні лідери світового науково-технічного прогресу.

Велика група промислово розвинутих країн Європи (особливо Нідерланди, Бельгія, Швеція, Швейцарія, Чехія, Іспанія, Польща та ін.), нових індустріальних країн (особливо Республіка Корея, Сінгапур, Бразилія, Мексика) та деякі країни Азії зі сформованою структурою господарства (наприклад, Індія, Туреччина) спеціалізуються на випуску окремих видів машинобудівної продукції, з якими вони виходять на світовий ринок.

Усі численні машинобудівні виробництва групуються у кілька галузевих об'єднань. Основними з-поміж них є загальне машинобудування (сільськогосподарські машини, промислове устаткування, верстати, і ін.), транспортне машинобудування (автомобілі, кораблі, літаки, рухомий склад залізничного транспорту тощо), електротехнічне й електронне машинобудування (всі види електроустаткування, різноманітна електронна апаратура). Дещо поступається цим галузям машинобудування з точної механіки оптики. Особливий сектор становить військове машинобудування. З



машинобудуванням тісно пов'язана металообробна промисловість (металоконструкції, побутові вироби тощо) і різноманітні машиноремонтні підприємства. Сучасні тенденції машинобудування пов'язані із значним збільшенням обсягів досліджень та зростанням виробництва в таких наукоємних галузях, як радіоелектроніка і сучасних засобів зв'язку, приладобудування, роботів, авіакосмічних комплексів, виробництво ЕОМ, офісного устаткування і ін.

І тут слід виділити основні проблеми машинобудівного комплексу України пов'язані із необхідністю розвитку економічних зв'язків у постачанні комплектуючих, втратою традиційних ринків збуту продукції, орієнтацією підприємств на випуск продукції військового призначення, а також технічною відсталістю і низькою, порівняно з міжнародними стандартами, якістю виробів. Тому українські машинобудівники в основному дуже часто програють іноземним виробникам в отриманні великих замовлень з кількох причин: сучасні технології і величезний досвід в сфері створення машин, а також науково-технічне випередження; наявність величезного досвіду і можливостей для реалізації; можливість виконувати замовлення в кредит.

У таких ситуаціях українському машинобудуванню доводиться нелегко. Однак є ряд підприємств важкого машинобудування, які можуть скласти непогану конкуренцію іноземним підприємствам. Автомобілебудування орієнтується на можливості кооперування виробництва (вигоди транспортно-географічного положення) і трудові ресурси.

Отже, зараз важливо налагоджувати випуск різноманітних комплектуючих деталей усередині країни, урізноманітнювати асортимент і якість продукції, яка необхідна, перш за все, для власного споживання, а також має важливе експортне значення.

Автомобілебудування розвинуте у Львові (автобусний завод та завод автотранспорту), Кременчуку (завод великовантажних автомобілів, де налагоджено й випуск мікроавтобусів "Івеко"), Запоріжжі (завод легкових автомобілів), Луцьку (завод легкових автомобілів), Мелітополі (моторний

завод). Розпочато випуск тролейбусів у Львові, Дніпропетровську та Києві, автобусів малої місткості у Черкасах та Херсоні.

**Результати та обговорення.** Вважаємо, що технічні фахові коледжі і вищі навчальні заклади освіти, у своїй освітній педагогічній діяльності, не можуть залишитися осторонь прискороного, випереджувального, інноваційного розвитку освіти, науки, техніки, новітніх технологій і інновацій виробництва на світовому ринку. Вони мають забезпечити умови для розвитку, самоствердження і самореалізації особистості майбутніх фахівців машинобудівного і нафтогазового профілю.

Сучасні новітні і інноваційні технології вимагають від випускників технічних фахових коледжів і інших вищих навчальних закладів бути не тільки освіченими, а й самостійними, впевненими у власних силах, відповідальними, активними у творчому пошуку, відповідальними, з умінням жити і працювати в умовах, що постійно змінюються, бути соціально зорієнтованими.

Основним завданням сучасної освіти є її переорієнтація на формування та розвиток компетентності особистості майбутнього фахівця, що забезпечує якість освіти, адекватну вимогам часу та ринку праці. Реалізація даного завдання полягає у всебічному використанні нового покоління галузевих стандартів вищої освіти України на основі компетентнісного підходу.

Компетентнісний підхід орієнтується на кінцевий результат освітнього процесу та спрямовується на формування у випускника готовності ефективно організовувати внутрішні і зовнішні ресурси для досягнення поставленої мети. Визначення компетентностей, які мають бути універсальними за своїм характером і мірою застосування є актуальним аспектом компетентнісно-орієнтованої освіти. Таким чином, стає необхідним впровадження компетентнісного підходу до фахової підготовки техніків-механіків, що зумовить наближення результатів освіти майбутніх фахівців до потреб та вимог ринку праці. Впровадження розроблених шляхів удосконалення формування професійної компетентності майбутніх техніків-механіків і інших фахівців своєї справи у процесі вивчення загальнотехнічних і спеціальних дисциплін

дасть можливість підвищити якість підготовки фахівців, надасть їм можливість реалізувати себе як у процесі своєї трудової діяльності в нашій країні, так і на європейському ринку праці. Трудова діяльність як вид суспільнозначущої активності людини є джерелом радості й гордості за добре виконану роботу. Саме у праці й через працю людина отримує можливість стати активним учасником суспільного буття, насолоджуючись красою власноруч виготовленого продукту. Формування професійної компетентності в студентів технічних коледжів є однією з головних умов становлення особистості молодого працівника, конкурентоспроможного на ринку праці, і, як наслідок, єдності розумового, морального, трудового, творчого, культурного, фізичного виховання як одного із результатів комплексного підходу до навчання й виховання.

**Висновки.** Отже, при правильній організації навчально-виховного та виробничого навчання, при відповідному майстерному педагогічному впливу на студентську молодь, можна досягти підвищення ефективності формування професійної компетентності майбутніх фахівців своєї справи, а саме: модернізація змісту та оновлення цілей навчання відповідних дисциплін; діагностика та корекція базової підготовки студентів; формування потреб та мотивів навчання студентів; активізація професійної підготовки майбутніх фахівців; створення освітньо-розвивального середовища; створення оптимальних умов для професійного розвитку особистості студентів; впровадження інтерактивних і інноваційних технологій у навчальний процес.

Ціль, яка стоїть перед фаховими і вищими навчальними закладами, є підготовка професійно-компетентного фахівця з вищою фаховою технічною освітою, який повинен володіти визначеною сумою конкретних знань, умінь та навичок самостійної, наукової, дослідницької, творчої, винахідницької діяльності, володіти культурою професійного технічного мислення, які є необхідні у майбутній професійній діяльності.

# ОГЛЯД ТА ОСНОВНІ ПРИНЦИПИ РОБОТИ FLYBACK КОНВЕРТОРА

**Півненко Василь Михайлович**

аспірант

Прикарпатський національний університет

м. Івано-Франківськ, Україна

**Вступ.** Flyback конвертор є ключовою топологією імпульсних джерел живлення, що забезпечує ефективне перетворення напруги з гальванічною розв'язкою між входом і виходом. Завдяки своїй простоті та універсальності, Flyback конвертори знаходять широке застосування у побутовій, промисловій та медичній електроніці. У цій статті розглянуто принцип роботи, компоненти, переваги та недоліки Flyback конвертора, а також його використання у різних галузях.

Flyback конвертор був розроблений у 1950-х роках як засіб забезпечення компактного та ефективного перетворення енергії. Перші застосування включали телевізори та монітори, де потрібно було забезпечити безпеку користувачів завдяки гальванічній розв'язці. З часом ця топологія знайшла своє застосування у багатьох інших сферах, зокрема в адаптерах живлення, зарядних пристроях, медичних приладах і комунікаційних системах.

Flyback конвертор використовує трансформатор для накопичення енергії під час комутації транзистора і передачі цієї енергії на вихід під час його вимкнення. Основні етапи роботи включають:

1. Зарядка трансформатора: транзистор MOSFET відкривається, і струм протікає через первинну обмотку трансформатора, створюючи магнітне поле.

2. Розрядка трансформатора: Транзистор вимикається, магнітне поле колапсує, і енергія передається на вторинну обмотку, випрямляється діодом і фільтрується конденсатором для отримання стабільного вихідного напруги.

**Мета роботи.** Метою даної роботи є дослідження функціонування Flyback конвертора, аналіз його основних компонентів, визначення переваг та недоліків, а також вивчення можливостей для покращення його характеристик.

Спеціальну увагу буде приділено експериментальному аналізу ефективності та стабільності Flyback конвертора у різних режимах роботи.

**Матеріали та методи.** Для виконання дослідження використовувалися наступні компоненти:

- Трансформатор з первинною та вторинною обмотками на феритовому сердечнику.

- Транзистор MOSFET з високою швидкістю комутації та низькими втратами.

- Швидкі випрямні діоди для мінімізації втрат на випрямленні.

- Конденсатори для згладжування вхідної та вихідної напруги.

- Контролер для регулювання роботи MOSFET транзистора.

Методи проведення досліджень:

1. Аналіз літературних джерел:

- Вивчення наукових статей, технічної документації та інструкцій для глибокого розуміння принципів роботи Flyback конвертора.

2. Моделювання:

- Використання програмного забезпечення LTspice та MATLAB/Simulink для створення моделей Flyback конвертора.

- Проведення симуляцій для аналізу робочих характеристик та оптимізації параметрів компонентів.

3. Експериментальні дослідження:

- Збірка прототипу: Складання Flyback конвертора на друкованій платі з використанням вибраних компонентів.

- Вимірювання параметрів: Використання осцилографа, мультиметра та інших інструментів для вимірювання вхідних та вихідних напруг, струмів, коефіцієнта корисної дії.

- Аналіз результатів: Оцінка стабільності, ефективності та рівня пульсацій вихідного напруги.

4. Проектування та оптимізація:

- Розробка схеми: Створення електричної схеми Flyback конвертора.

- Тестування та налаштування: Проведення тестів для визначення оптимальних параметрів компонентів і робочого циклу.

### **Результати та обговорення.** Принцип роботи Flyback конвертора

Flyback конвертор працює за принципом перетворення енергії, накопиченої в магнітному полі трансформатора, у стабільне вихідне напругу. Основні етапи роботи включають зарядку трансформатора під час комутації транзистора і розрядку під час його вимкнення. Важливу роль відіграє контролер, який регулює роботу транзистора, забезпечуючи стабільність вихідного напруги.

#### Аналіз компонентів:

- Трансформатор: Забезпечує гальванічну розв'язку і накопичення енергії. Вибір сердечника та кількості витків обмоток є критичним для ефективної роботи.

- Транзистор MOSFet: Виконує функцію комутації струму через первинну обмотку трансформатора. Важливо забезпечити високу швидкість комутації і низькі втрати.

- Діоди: Швидкі випрямні діоди мінімізують втрати на випрямленні і забезпечують швидкий час відгуку.

- Конденсатори: Використовуються для згладжування пульсацій напруги та забезпечення стабільного вихідного напруги.

- Контролер: Регулює роботу транзистора, визначає робочий цикл та частоту комутації.

#### Експериментальні результати:

Під час експериментальних досліджень були отримані наступні результати:

- Стабільність вихідного напруги: Flyback конвертор забезпечував стабільне вихідне напругу при різних вхідних напругах і навантаженнях.

- Рівень пульсацій: Було визначено, що вихідне напругу має високі пульсації, які можуть бути знижені за допомогою додаткових фільтрів.

- Ефективність: Вимірний коефіцієнт корисної дії (ККД) Flyback

конвертора показав високі значення при оптимальних умовах роботи.

**Висновки.** Flyback конвертор є ефективним і універсальним засобом перетворення напруги, який широко застосовується у сучасній електроніці. Він забезпечує гальванічну розв'язку, має просту конструкцію та може працювати у широкому діапазоні напруг. Основні недоліки, такі як високі пульсації вихідного напруги, можуть бути усунені за допомогою додаткових фільтрів. Подальші дослідження мають бути спрямовані на підвищення ефективності, зменшення розмірів та інтеграцію з новими напівпровідниковими технологіями.

# ІНТЕЛЕКТУАЛЬНА ІНФОРМАЦІЙНА СИСТЕМА ТРАНСПОРТНИХ ПЕРЕВЕЗЕНЬ

**Прокопів Дмитро Васильович,**  
Студент  
Національний університет "Львівська Політехніка"  
м. Львів, Україна

## **Вступ**

Сучасний світ характеризується стрімким розвитком технологій та зростанням обсягів вантажних перевезень. У зв'язку з цим, ефективне управління вантажними перевезеннями стає все більш важливим завданням для логістичних компаній. Саме тому, впровадження інтелектуальних інформаційних систем у сферу вантажних перевезень набуває особливої актуальності.

Інтелектуальна інформаційна система вантажних перевезень (ISVP) - це комплексне рішення, яке дозволяє автоматизувати та оптимізувати процеси планування, управління та контролю вантажних перевезень. Такі системи використовують передові технології, такі як штучний інтелект, машинне навчання та аналітику великих даних, для підвищення ефективності та продуктивності транспортної галузі.

Впровадження ISVP має численні переваги для логістичних компаній, включаючи зниження витрат, підвищення якості обслуговування клієнтів, зменшення часу доставки вантажів та покращення процесів прийняття рішень. Крім того, такі системи дозволяють оптимізувати маршрути, враховуючи різноманітні фактори, такі як дорожні умови, погодні умови та обмеження руху.

У цій роботі буде розглянуто основні аспекти інтелектуальної інформаційної системи вантажних перевезень, її архітектуру, функціональні можливості та переваги використання. Також будуть розглянуті приклади успішного впровадження таких систем у логістичних компаніях та перспективи



їх розвитку у майбутньому.

### **Виклад основного матеріалу**

Інтелектуальна інформаційна система вантажних перевезень – це комплексне програмне забезпечення, яке використовує передові технології для автоматизації та оптимізації процесів управління вантажними перевезеннями. Згідно з визначенням, наведеним у роботі Петренка А. І., IISVP - це "система, яка здатна аналізувати великі обсяги даних, виявляти закономірності та приймати оптимальні рішення щодо планування та управління вантажними перевезеннями" [1, с. 23].

Основною метою впровадження IISVP є підвищення ефективності та продуктивності логістичних процесів. Використання інтелектуальних інформаційних систем дозволяє скоротити витрати на транспортування вантажів, зменшити час доставки та підвищити якість обслуговування клієнтів.

Архітектура IISVP складається з декількох ключових компонентів, таких як модуль збору та обробки даних, модуль аналізу та прийняття рішень, модуль планування маршрутів та модуль управління транспортними засобами. Ці компоненти взаємодіють між собою, забезпечуючи цілісність та ефективність системи.

Модуль збору та обробки даних відповідає за збір інформації з різних джерел, таких як GPS-трекери, датчики, системи управління складами та інші. Ці дані включають інформацію про місцезнаходження транспортних засобів, стан вантажів, дорожні умови та інше. Після збору, дані проходять етап попередньої обробки, очищення та структурування для подальшого аналізу.

Модуль аналізу та прийняття рішень є ключовим компонентом IISVP. Він використовує алгоритми машинного навчання та штучного інтелекту для аналізу зібраних даних та прийняття оптимальних рішень щодо планування маршрутів, розподілу ресурсів та управління транспортними засобами. Як зазначає Мельник О.В., "застосування методів машинного навчання дозволяє виявляти приховані закономірності в даних та будувати прогностні моделі, що підвищує точність та ефективність прийняття рішень" [4, с. 89].

Модуль планування маршрутів відповідає за оптимізацію маршрутів доставки вантажів з урахуванням різноманітних факторів, таких як відстань, час, дорожні умови, обмеження руху та інше. Цей модуль використовує алгоритми оптимізації, такі як алгоритм Дейкстри або алгоритм A\*, для знаходження найкоротших та найбільш ефективних маршрутів.

Модуль управління транспортними засобами забезпечує моніторинг та контроль руху транспортних засобів у реальному часі. Він дозволяє відстежувати місцезнаходження транспортних засобів, контролювати витрати палива, планувати технічне обслуговування та оптимізувати використання ресурсів [2, с. 67].

Однією з ключових переваг використання ІІSVP є можливість прийняття рішень в режимі реального часу. Система здатна швидко реагувати на зміни дорожньої ситуації, погодних умов або інші непередбачувані обставини, коригуючи маршрути та плани доставки відповідно до нових умов [1, с. 89].

Крім того, ІІSVP дозволяє покращити комунікацію та співпрацю між різними учасниками логістичного процесу, такими як водії, диспетчери, клієнти та партнери. Система забезпечує прозорість та доступність інформації в режимі реального часу, що дозволяє приймати більш ефективні та узгоджені рішення.

Впровадження ІІSVP також сприяє зменшенню впливу на навколишнє середовище. Оптимізація маршрутів та зменшення порожніх пробігів транспортних засобів призводить до зниження викидів шкідливих речовин та споживання палива.

Успішним прикладом впровадження ІІSVP є логістична компанія "Нова Пошта". Як зазначає Ткаченко О. М., "використання інтелектуальної інформаційної системи дозволило компанії оптимізувати маршрути доставки, зменшити час доставки на 15% та підвищити якість обслуговування клієнтів" [5, с. 134].

Іншим прикладом є компанія "Укрзалізниця", яка впровадила ІІSVP для управління вантажними перевезеннями залізничним транспортом. Система дозволила автоматизувати процеси планування та диспетчеризації, що призвело

до підвищення ефективності використання рухомого складу та зменшення простоїв.

Для успішного впровадження IISVP необхідно забезпечити інтеграцію з існуючими інформаційними системами та базами даних компанії. Це дозволить забезпечити цілісність та несуперечливість даних, а також уникнути дублювання інформації [3, с. 167].

Крім того, важливим аспектом є забезпечення безпеки та конфіденційності даних. IISVP повинна мати надійні механізми захисту інформації від несанкціонованого доступу, втрати або пошкодження.

Для ефективного функціонування IISVP необхідно забезпечити постійне навчання та підвищення кваліфікації персоналу. Співробітники компанії повинні володіти необхідними знаннями та навичками для роботи з системою, а також розуміти її можливості та обмеження.

Перспективними напрямками розвитку IISVP є використання технологій інтернету речей (IoT) та блокчейну. IoT дозволяє збирати дані з різноманітних датчиків та пристроїв, встановлених на транспортних засобах та вантажах, що дає можливість отримувати більш детальну та актуальну інформацію про стан перевезень.

Блокчейн, в свою чергу, дозволяє забезпечити прозорість та незмінність даних про вантажні перевезення. Використання розподіленого реєстру гарантує достовірність інформації та дозволяє уникнути шахрайства та помилок.

Іншим перспективним напрямком є розвиток автономних транспортних засобів. Інтеграція IISVP з технологіями автономного водіння дозволить ще більше оптимізувати процеси вантажних перевезень, зменшити витрати на персонал та підвищити безпеку на дорогах.

## **Висновки**

Інтелектуальна інформаційна система вантажних перевезень є потужним інструментом для оптимізації та автоматизації процесів управління логістикою. Впровадження IISVP дозволяє підвищити ефективність, зменшити витрати та покращити якість обслуговування клієнтів.

Ключовими перевагами використання IISVP є можливість прийняття рішень в режимі реального часу, оптимізація маршрутів, покращення комунікації між учасниками логістичного процесу та зменшення впливу на навколишнє середовище.

Успішні приклади впровадження IISVP в таких компаніях, як "Нова Пошта" та "Укрзалізниця", демонструють значні покращення в ефективності та продуктивності вантажних перевезень.

Для ефективного функціонування IISVP необхідно забезпечити інтеграцію з існуючими системами, безпеку даних, а також постійне навчання та підвищення кваліфікації персоналу.

Перспективними напрямками розвитку IISVP є використання технологій інтернету речей, блокчейну та автономних транспортних засобів, що дозволить ще більше оптимізувати та автоматизувати процеси вантажних перевезень.

## **СПИСОК ВИКОРИСТАНИХ ДЖЕРЕЛ**

1. Петренко А. І. Інтелектуальні інформаційні системи в логістиці. - К.: Наукова думка, 2021. - 286 с.
2. Ковальчук В. В. Оптимізація вантажних перевезень за допомогою інтелектуальних інформаційних систем // Вісник Національного транспортного університету. - 2020. - № 1(47). - С. 43-51.
3. Мельник О. В. Застосування методів машинного навчання в інтелектуальних інформаційних системах вантажних перевезень // Штучний інтелект. - 2019. - № 4. - С. 75-93.
4. Ткаченко О. М. Досвід впровадження інтелектуальної інформаційної системи в логістичній компанії "Нова Пошта" // Управління проектами, системний аналіз і логістика. - 2022. - Вип. 26. - С. 128-139.
5. Савченко Л. В. Перспективи розвитку інтелектуальних інформаційних систем вантажних перевезень // Інформаційні технології та комп'ютерна інженерія. - 2021. - № 2(52). - С. 18-27.

# УДОСКОНАЛЕННЯ МЕХАНІЗМУ ПІДЙОМУ ВАНТАЖУ В СТРУКТУРІ ГІДРОФІКОВАНИХ СТІЛОВИХ МОБІЛЬНИХ КРАНІВ

Ремарчук Микола Парфенійович,

д.т.н., професор

Галицький Олег Олегович,

аспірант

Український державний університет залізничного транспорту

м. Харків, Україна

**Вступ.** Стрілові гідрофіковані мобільні крани МК широко використовуються в промисловості і в умовах будівництва автомобільних і залізничних доріг. Причому, у МК механізм підйому вантажу за рівнем тривалості роботи і рівнем силового навантаження, по відношенню до інших механізмів, являється найбільш навантаженим [1]. З погляду наведеного для підвищення працездатності механізму підйому вантажу (МПВ) МК необхідно приділити йому особливу увагу. Для дослідження сучасного МПВ МК розглянемо його структурну схему, яка наведена на рис. 1.

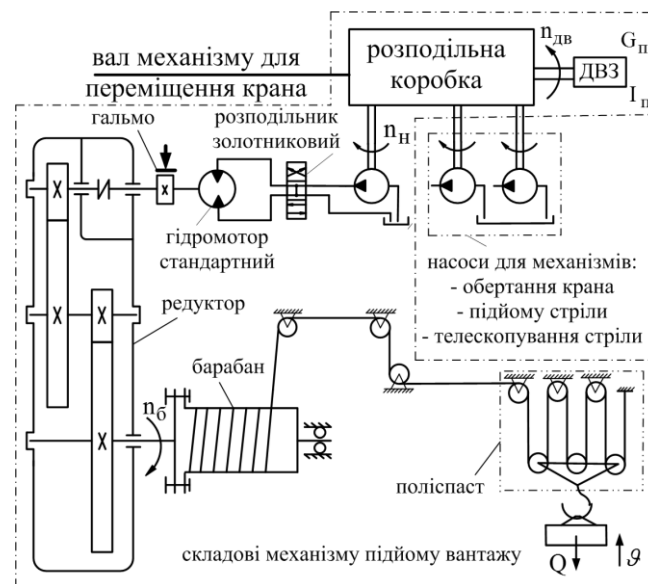

**Рис. 1. Складові структурної схеми МПВ**

Складовими МПВ МК, згідно рис. 1, являються гідросистема в структурі якої головними являються насос, золотниковий розподільник та стандартний гідромотор, а також гальмо, редуктор, барабан і поліспаст. Із аналізу сучасного

МПВ можна виявити ряд особливостей. До них можна віднести такі як: - застосування високооберткових стандартних гідромоторів призводить до необхідності використання редукторів для узгодження частоти обертання валу барабана зі швидкістю руху вантажу; – використання золотникового розподільника і гальмівного пристрою призводить до збільшення часу робочого циклу МК. Наведені складові в конструкції МК призводять до зростання втрат потужності двигуна внутрішнього згоряння (ДВЗ), а відповідно, витрат палива  $G_{\text{п}}$  з його теплотворною здатністю  $I_{\text{п}}$  в процесі робочого циклу МПВ [2].

Виявлені особливості призводять до зниження ефективності роботи МК. Зменшення їх впливу можливо забезпечити за рахунок удосконалення МПВ. Даний підхід можна віднести до вирішення актуальної проблеми з метою зменшення втрат потужності в процесі роботи МВП.

**Ціль роботи.** Підвищити ефективність роботи МПВ МК на підставі зменшення втрат потужності в її структурі за рахунок подальшого удосконалення складових цього механізму.

**Матеріали та методи.** Вирішення даної мети роботи базується на розгляді відомих технічних рішень [3, 4] і на застосуванні знань про конструктивні і функціональні особливості роботи сучасних елементів гідроприводу та базуючись на використанні теорії системного аналізу [5] отримати залежності для розрахунку конструктивних параметрів відповідних елементів гідроприводу ВПМ МК [6]. Конструктивні виконання тихохідних високомоментних гідромоторів високої герметичності на базі силових циліндрів згідно [3 і 4] представлено, відповідно, на рис. 2 а) і б). Відмінністю між ними являється кількість циліндрів, що використовується для перетворення поступального руху штоків в обертальний рух робочого обладнання. Основними складовими для даних моторів являються наступні елементи.

Так, для рис. 2 а) основними елементами являються: - 1 насос (на даному рисунку не показаний); - 2 гідролінія зливу рідини; - 3, 4, 5 і 6 зворотні клапани з механічним керуванням; - 7 і 8 зубчасті колеса; - 9 кулачковий вал; - 10 кулачок; - 11 шарнір штока; - 12 приводний шків; - 13, 14 колінчастий вал і

його шарніри; - 15 циліндр; - 16 шарнірне з'єднання гільзи циліндра.

Для рис. 2 б) основними елементами являються: - НУ насосна установка; - БУ1, БУ2 і БУ3 блоки управління силовими циліндрами; - 1, 2, 3 і 4 зворотні керовані клапани з гідравлічним керуванням; - 5 золотниковий гідророзподільник; - 6 гідролінія живлення гідророзподільників; - 7 гідролінія живлення зворотних клапанів; - 8 запобіжний клапан; - 9 редукційний клапан; - 10 насос; - 11 зливна магістраль; - 12 двохпозиційний розподільник; - 13 фільтр; - 14 масляний резервуар; - 15, 16 і 17 силові гідроциліндри; - 18, 19 шарнірні з'єднання; - 20, 21 колінчастий вал із підшипниками; - 22 шків; - 23 диск з прорізами для керування рухом циліндрів; - 24, 24', 25, 25', 26, 26' кінцеві вимикачі; - 27, 28 і 29 кільцеві прорізи на диску довжиною 180° на трьох рівнях.

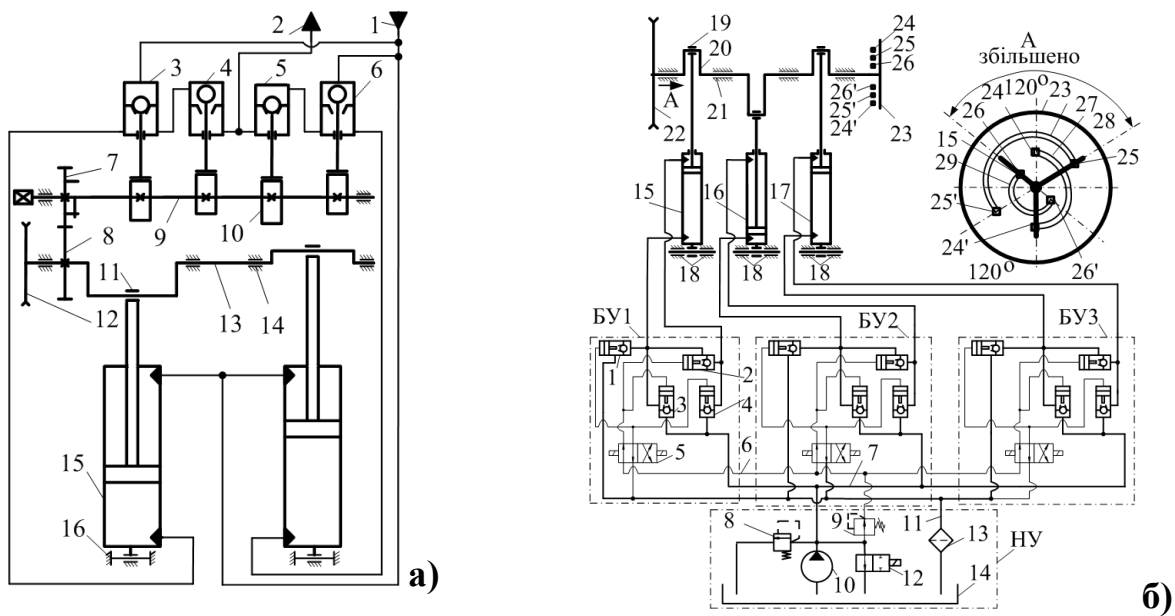

**Рис. 2. Тихохідні високомоментні мотори на базі двох і трьох циліндрів**

Для якісної працездатності обох гідромоторів необхідно створити умови для забезпечення рівності швидкості руху штоків і їх зусиль при прямому і зворотному напрямках руху за величиною, або бути максимально близькими. Забезпечення цієї умови досягається при дотриманні співвідношення діаметра штока до діаметра поршня, яке визначається згідно залежності у вигляді  $d = (D \cdot \sqrt{2}) / 2 = 0,707 \cdot D$ . Причому, для забезпечення прямого напрямку руху

штока циліндра робоча рідина від насоса повинна подаватись одночасно в поршневу і штокову порожнини циліндра. При виконанні зворотного напрямку руху штока циліндра робоча рідина подається тільки в його штокову порожнину.

Враховуючи наведене, діаметр поршня  $D$  (мм) циліндра для таких гідромоторів визначається за формулою [6]

$$D = \sqrt[3]{(240 \cdot 10^6 \cdot N_k) / (\pi \cdot p_{mn} \cdot n_b \cdot z \cdot kr \cdot \eta_{gm})}, \quad (1)$$

де  $N_k$  - корисна потужність, яка підведена до валу гідромотора, кВт;

$p_{mn}$  - тиск робочої рідини, що діє на вході в мотора, МПа;

$n_b$  - частота обертання валу мотора (вала барабана),  $\text{хв}^{-1}$ ;

$z$  - кількість циліндрів в складі мотора;

$\eta_{gm}$  - гідромеханічний коефіцієнт корисної дії (ККД) мотора;

$kr$  - коефіцієнт зміни величини радіуса кривошипа у співвідношенні до величини діаметра поршня циліндра, приймається в діапазоні  $0,9 \dots 2$ .

Діаметр штока циліндра  $d$  (мм) визначається як  $d = 0,707 \cdot D$ .

Узагальнення виконаного дослідження дозволяє сформулювати напрямок з подальшого удосконалення ВПМ МК шляхом спрощення його структури.

**Результати та обговорення.** Структурна схема ВПМ МК, на базі мотора з застосуванням в його конструкції силових гідроциліндрів і клапанного розподілу рідини, у спрощеному вигляді, представлена на рис. 3.

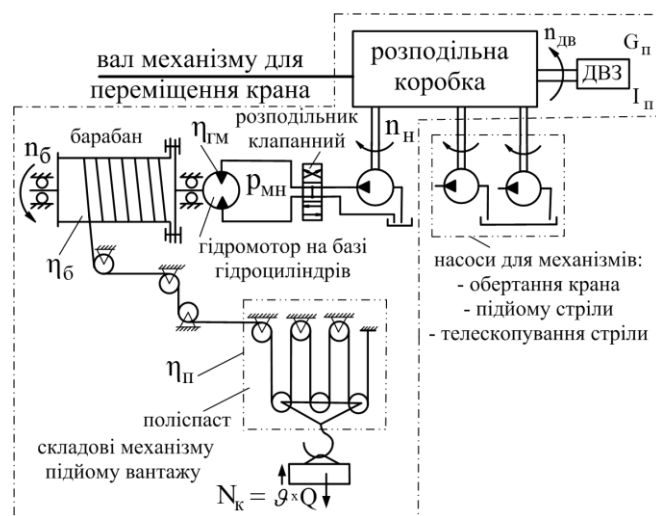

**Рис. 3. Структурна схема модернізованого ВПМ МК**



Конструктивні особливості мотора створеного на базі силових циліндрів в напрямку подальшого зменшення їх габаритних розмірів можливо досягти за рахунок збільшення кількості таких циліндрів, які забезпечують процес перетворення поступального руху штока в обертний рух робочого обладнання. Такими можливостями володіє конструкція мотора, яка наведена на рис. 4.

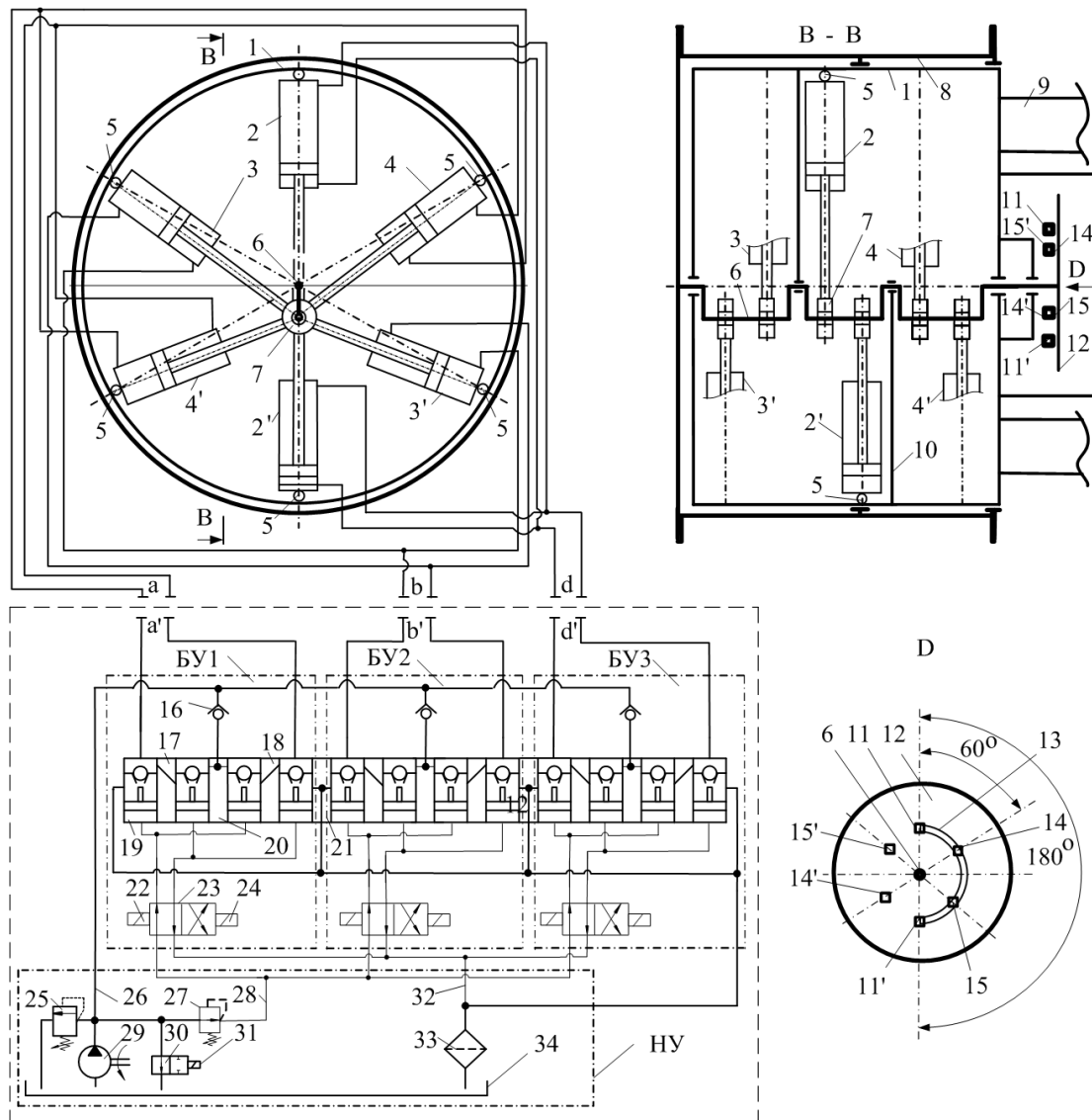

**Рис. 4. Структурна схема мотора на базі силових циліндрів і клапанно-золотникової гідроапаратури для управління ними**

Основними складовими мотора, згідно рис. 4, являються: - 1 корпус мотора; - 2, 2', 3, 3', 4, 4' силові циліндри; - 5, 7 шарніри циліндрів; - 6 кривошипний вал; - 8 барабан вантажопідіймний; - 9 корпус механізму; - 10 опора кривошипного валу; - 11, 11', 14, 14', 15, 15' кінцеві вимикачі; - 12 диск; - 13 кільцевий виріз довжиною 180°; - 16 зворотний клапан;

- 17, 18, 20 проміжні вставки між керованими зворотними клапанами;
- 19 керований зворотний клапан; - 21 проміжні вставки між блоками управління БУ1, БУ2 і БУ3; - 22, 24, 31 електромагніти розподільників;
- 23, 30 розподільники чотирьох і двох лінійні; - 25 запобіжний клапан;
- 26 напірна магістраль; - 27 редуційний клапан; - 28 магістраль управління керованими зворотними клапанами; - 29 насос; - 32 зливна магістраль;
- 33 фільтр; - 34 масляний резервуар.

З'єднання блоків гідравлічного управління БУ1, БУ2 і БУ3 та насосної установки НУ зі створеним мотором забезпечується завдяки застосуванню спеціальних пристроїв а, а', b, b', d, d'. Перетворення гідравлічної енергії від насоса 29 в механічну енергію обертового руху барабана 8 забезпечується за рахунок подачі робочої рідини одночасно в поршневу і в штокову порожнини кожної пари силових циліндрів 2, 2', 3, 3', 4, 4' при виконанні півоберта кривошипного вала 6. Наступний півоберт кривошипного вала 6, а відповідно і барабана 8 забезпечується при зміні подачі робочої рідини одночасно в поршневі і штокові порожнини цих же силових циліндрів 2, 2', 3, 3', 4, 4'. Причому, робоча рідина що направляється в поршневі порожнини циліндрів 2, 3 і 4 вони працюють в штовхаючому режимі, а робоча рідина, що направляється штокові порожнини циліндрів 2', 3' і 4' вони працюють в тяговому режимі. Такий режим роботи гідроциліндрів 2, 2', 3, 3', 4, 4' забезпечується за рахунок включення розподільників 23 і відповідно їх електромагнітів 23 або 24 та спрацюванням кінцевих вимикачів 11, 11', 14, 14', 15, 15'.

Така послідовність роботи одночасно шести силових циліндрів дозволяє раціонально використовувати їх практичне призначення та мінімізувати параметри даних силових циліндрів з величиною діаметра барабана ВПМ СК.

На підставі досліджень діаметр циліндра для мотора, згідно рис. 3 і 4, визначається за формулою

$$D_{\text{ц}} = \sqrt[3]{(120 \cdot 10^6 \cdot N_{\text{к}}) / (\pi \cdot (2 - \varepsilon^2) \cdot p_{\text{мн}} \cdot n_6 \cdot z \cdot r_{\text{к}} \cdot k_{\text{т}} \cdot \eta_{\text{ц}} \cdot \eta_6 \cdot \eta_{\text{гм}})}, \quad (2)$$

де  $\varepsilon$  – коефіцієнт відношення діаметра штока до діаметра поршня, і приймається в діапазоні 0,3 ... 0,95;

$r_k$  – кількість кривошипів на кривошипному валу мотора;

$\eta_{\Pi}$ ,  $\eta_{\delta}$ ,  $\eta_{ГМ}$  – механічний ККД поліспасти, барабана і гідромеханічний ККД мотора. Діаметр штока циліндра  $d$  (мм) в складі даного мотора визначатиметься за наступною формулою  $d = \varepsilon \cdot D$ .

**Висновки.** Огляд наукових джерел дозволив виявити можливості для створення гідромотору на базі силових циліндрів. При застосуванні таких моторів сумісно з клапанною гідроапаратурою дозволяє із системи ВПМ МК відмовитись від редуктора і гальмівного пристрою. Можливі подальші роботи по удосконаленню таких гідромотора, однак це потребуватиме виконання додаткового дослідження.

### СПИСОК ВИКОРИСТАНИХ ДЖЕРЕЛ

1. Ремарчук М. П. Проектування мобільних гідрофікованих кранів з телескопічною стрілою: Частина 1. Розрахунок механізмів, стійкість, прилади безпеки: навч. посібник. Харків: УкрДУЗТ, 2018. 181 с.

2. Показники для визначення стану та економії палива в процесі роботи мобільних кранів / М. П. Ремарчук та ін. The 3<sup>rd</sup> International scientific and practical conference “*Perspectives of contemporary science: theory and practice*” SPC “Sci-conf.com.ua”, 28-30 April 2024 Lviv, Ukraine, 2024. P. 484-490.

3. Гидромеханический привод горной машины: пат. 2109946 РФ, МКИ<sup>6</sup> E 21 C 29/00, 31/00. / Л. Д. Бодрунов. № 96100610/03; заявл. 10.01.1996; опубл. 27.04.1998. 5 с.

4. Гідромеханічний привід гірничої машини: пат. 74601 Україна. МКВ E 21 C 29/02; E 21 C 31/00, B 65 G 23/04. / М.П. Ремарчук та ін. № 2003065556; заявл. 17.06.2003; опубл. 16.01.2006, Бюл. № 1. 5 с.

5. Сорока К. О. Основи теорії систем і системного аналізу: навчальний посібник. – 2-ге вид. перероб. та випр. Харків: Тимченко, 2005. 288 с.

6. Чмуж Я. В. Обґрунтування параметрів низькооберткових високомоментних гідромоторів створених на базі циліндрів: автореф. дис. ... канд. техн. наук: 05.05.17. Суми, 2019. 21 с.

# ІНФОРМАЦІЙНА СИСТЕМА ОРГАНІЗАЦІЇ ТА КООРДИНАЦІЇ ВОЛОНТЕРСЬКОЇ ДІЯЛЬНОСТІ

**Рибаков Максим Дмитрович**

студент

**Петрова Роксана Вадимівна**

доцент каф.СТ

Харківський Національний Університет Радіоелектроніки

м. Харків, Україна

## **Вступ. / Introductions.**

Реалії сьогодення з якими зіткнулася Україна та українське суспільство сприяли згуртуванню населення та фахівців різноманітних сфер. Щоб підтримати людей, що потребують допомоги, багато українців почали займатись волонтерською діяльністю. За незначний проміжок часу волонтерство в Україні перетворилось на потужний національний громадянський рух, як окремих осіб, так і громадських організацій, які спрямовують свою діяльність на надання різнопланової допомоги за окремими напрямками. Волонтерська діяльність в Україні стала не лише важливим чинником у підтримці різних сфер, але й символом солідарності та активності громадян у вирішенні соціальних проблем.

Незважаючи на існуючі ініціативи та проекти, волонтерська діяльність в Україні стикається з різноманітними труднощами у плануванні, координації та виконанні завдань. Однією з ключових проблем є відсутність централізованого засобу комунікації та обміну інформацією між волонтерами, організаціями та координаторами. Це ускладнює співпрацю між учасниками волонтерських проектів, відстеження прогресу та взаємодію між різними волонтерськими групами. Дана проблема може призвести до дублювання зусиль, неправильного розподілу ресурсів та навіть до невиконання деяких важливих завдань.

## **Ціль роботи./Aim.**

Мета роботи – розробити систему, що дозволить публікувати, виконувати та відстежувати процес виконання запитів на волонтерську допомогу.

Інформаційна система організації та координації волонтерської діяльності має на меті полегшити та оптимізувати процес взаємодії між волонтерами, координаторами та організаціями. Актуальність такого застосунку очевидна в сучасному світі, де волонтерська діяльність відіграє важливу роль у підтримці різних сфер.

Така система дозволить ефективно координувати роботу волонтерів, спростувати процес реєстрації та взаємодії з ними, підтримувати спільність дій та обмін досвідом між учасниками. Також вона буде сприяти відстеженню виконання завдань, забезпеченню волонтерів необхідною інформацією та ресурсами, а також підвищенню мотивації і залучення нових учасників до волонтерської діяльності.

Така система забезпечить підвищення ефективності ресурсного управління, дозволяючи краще розподіляти матеріальні та фінансові ресурси між проектами та потребуючими групами. Додатково, система сприятиме створенню прозорого та ефективного механізму моніторингу та оцінки результативності волонтерських проектів. Вона дозволить збирати та аналізувати дані про виконання завдань, витрати ресурсів та вплив проектів на громади. Також, за допомогою цієї системи буде забезпечена можливість взаємодії з іншими подібними платформами, що дозволить уникнути дублювання зусиль та забезпечить більшу інтеграцію та спільність дій волонтерських організацій. Такий підхід сприятиме підвищенню ефективності та забезпечить більшу згуртованість громадського сектору в Україні.

### **Матеріали та методи./Materials and methods.**

Аналіз аналогічних систем – метод виокремлення недоліків подібних систем, виділення їх переваг та розробка на основі аналізу власної системи.

Прототипування – метод, що має в основі створення початкового прототипу чи бета версії продукту, що дозволяє перевірити концепції та здійснити зміни за потреби.

Аналіз потенційних користувачів – метод визначення потреб потенційних користувачів, на основі яких будується вектор розвитку проекту та подальших

його версій.

### **Результати та обговорення./Results and discussion.**

Результатом став проведений аналіз предметної області та розроблена інформаційна система. Під час аналізу предметної області були визначені існуючі системи, спрямовані на подібні цілі, та проведено порівняльний аналіз їх функціональності.

Було визначено основні функціональні вимоги до системи, такі як реєстрація та облік волонтерів, планування та розподіл завдань, моніторинг прогресу, комунікація між учасниками та звітування про виконану роботу.

На основі цих вимог була створена архітектура системи, що включає користувацький інтерфейс, базу даних та інструменти для адміністрування. Розробка включала етапи проектування, програмування, тестування та впровадження системи. Під час тестування перевірено функціональність системи, її стабільність та зручність використання.

### **Висновки./Conclusions.**

Було проведено аналіз потреб та вимог потенційних користувачів системи, з метою визначення функціональних та нефункціональних вимог до програмного забезпечення. У результаті було складено докладний огляд функціональності, яку має надавати розроблювана система, а також визначено основні можливості, які будуть доступні користувачам.

Було визначено ключові виклики, з якими зіштовхуються організації, що координують волонтерську роботу, а також можливості, які може надати використання інформаційної системи для вирішення цих викликів. Окрім того, була проведена оцінка потенційної аудиторії та їхніх потреб у зручному та ефективному інструменті для управління та участі у волонтерських ініціативах.

Результатом проведених досліджень та аналізу стала розроблена інформаційна система організації та координації волонтерської діяльності. Дана система значно покращує управління волонтерськими ресурсами, оптимізує комунікаційні процеси між учасниками та забезпечує прозорість і точний облік

виконаних завдань.

Це дозволяє ефективніше організовувати волонтерські заходи, підвищуючи загальну продуктивність та ефективність волонтерської діяльності. Проведений аналіз потреб користувачів та ринку сприяв визначенню пріоритетів та напрямків розробки, що гарантує відповідність системи сучасним вимогам та очікуванням користувачів.

# ПРОЕКТУВАННЯ ІНФОРМАЦІЙНОЇ СИСТЕМИ ГІТАРНОЇ МАЙСТЕРНІ

**Штиба Тарас Олександрович**

Студент

**Григорович Віктор Геннадійович**

к.ф-м.н., доцент

Національний університет «Львівська політехніка»

м. Львів, Україна

**Вступ.** Останнім часом спостерігається стрімкий розвиток сфери виготовлення та ремонту музичних інструментів, зокрема гітар. Це пов'язано з декількома ключовими чинниками. По-перше, згідно з даними Statista, продажі гітар зростають з кожним роком [1], що свідчить про зростаючий інтерес до музики та гри на гітарі. По-друге, пандемія COVID-19 та пов'язані з нею локдауни змусили людей залишатися вдома, що спонукало багатьох шукати нові хобі, такі як гра на гітарі. Як результат, зросла актуальність їх ремонту та обслуговування, оскільки збільшилася кількість як нових, так і досвідчених музикантів, які потребують професійних послуг гітарних майстерень. Клієнти можуть звертатися до таких майстерень для замовлення індивідуальних гітар або для обслуговування вже існуючих інструментів. Однак, традиційні методи роботи, що вимагають особистої присутності або телефонного дзвінка, стають менш ефективними, оскільки вимагають більше часу та ресурсів.

Розвиток інформаційних технологій створює нові можливості для гітарних майстерень. Вони можуть використовувати сучасні інформаційні системи для покращення процесів керування замовленнями, обліку матеріалів, інвентаризації, та обслуговування клієнтів. Такі системи дозволяють автоматизувати багато рутинних процесів, забезпечуючи швидший та ефективніший сервіс.

Вони також полегшують взаємодію з клієнтами, дозволяючи їм легко замовляти послуги, відстежувати статус замовлення, і отримувати додаткову інформацію про продукти та послуги майстерні.



**Мета роботи.** Метою даної роботи є проектування інформаційної системи гітарної майстерні, що поєднуватиме в собі широку функціональність системи, зручний користувацький інтерфейс та матиме високий ступінь захищеності системи.

**Матеріали та методи.** Для проектування інформаційної системи гітарної майстерні пропонується до використання метод дерева-цілей. Дерево цілей – це графічна або текстова модель, яка відображає завдання у вигляді ієрархії. На верхньому рівні розташована найбільш загальна ціль, яка поступово конкретизується до конкретних завдань та кроків, необхідних для її досягнення. Кожен рівень дерева цілей відображає різні аспекти та фази досягнення загальної цілі [2]. Таким чином, дерево цілей стартує з найбільш загальної цілі, яка деталізується до конкретних завдань, що забезпечує системний підхід до планування та реалізації проєктів.

Методика дерева цілей широко застосовується в різних галузях діяльності, включаючи керування проєктами, стратегічне планування, організаційний розвиток та дослідження. Його використання дозволяє організувати процес планування, визначивши зв'язки між різними цілями та завданнями. Завдяки візуальному відображенню цілей та їх ієрархії, дерево цілей сприяє кращому розумінню між учасниками проєкту або організації [3]. До того ж, воно дозволяє чітко визначити критерії оцінювання досягнення кожної цілі, що полегшує процес моніторингу та контролю.

**Результати та обговорення.** Для побудови дерева-цілей спочатку потрібно визначити головну мету. Головною метою є «Створення інформаційної системи гітарної майстерні». Досягнення головної мети є основним завданням дерева цілей.

Наступним кроком є розбиття головної цілі дерева на менші підцілі. Тому ціль «Створення інформаційної системи гітарної» майстерні було розбито на 4 підцілі:

- розробити реєстрацію та вхід в систему;
- забезпечити керування замовленнями;

- забезпечити керуванням працівниками;
- реалізувати адміністрування системи.

Побудоване дерево зображено на рис. 1.



**Рис. 1. Дерево цілей для створення інформаційної системи гітарної майстерні**

Було виконано подальшу декомпозицію цілей другого рівня. Першою підціллю є «Розробити реєстрацію та вхід в систему», вона означає створення системи авторизації та автентифікації користувачів, а також можливість реєстрації нових користувачів в системі. Ця ціль включає в себе забезпечення шифрування паролів, та забезпечення уникнення несанкціонованого доступу до системи сторонніми користувачами. Компонент реєстрації є критично важливим для всіх функціональних можливостей інформаційної системи.

Ціль «Розробити реєстрацію та вхід в систему» можна розбити на три менші підцілі:

- Розробити сторінку входу для користувача;
- Забезпечити шифрування паролів;
- Реалізувати реєстрацію нових користувачів.

Ціль «Забезпечити керування замовленнями» означає створення функціональності системи, для забезпечення керування замовленнями гітарної майстерні. Це включає в себе весь потрібний для цього функціонал, тобто,

створення нових замовлень, можливість їх оновлення, редагування та видалення, призначення замовлення до виконання майстрам, підтвердження виконання цих замовлень, завершення замовлень, та сповіщення адміністратора. Формулюючи коротше – цей компонент системи дозволяє ефективно керувати процесом обробки замовлень від моменту їх створення до завершення.

Ціль «Забезпечити керування замовленнями» можна розбити на чотири менші підцілі:

- Реалізувати процес створення нового замовлення;
- Дозволити відстеження статусу замовлення;
- Реалізувати призначення замовлення майстру;
- Забезпечити підтвердження виконання замовлення майстром.

Наступною ціллю є «Забезпечити керуванням працівниками». Вона означає створення функціоналу системи, для повноцінного керування інформацією про працівників. Це включає в себе додавання до системи нових майстрів, редагування та видалення інформації про них в системі, перегляд зайнятості та виконання завдань, а також можливість підтвердження виконання завдань.

Ціль «Забезпечити керуванням працівниками» можна розбити на три менші підцілі:

- Реалізувати додавання, видалення та редагування майстрів в системі;
- Дозволити перегляд замовлень до виконання;
- Надати можливість підтвердження замовлення.

Останньою ціллю є «Реалізувати адміністрування системи». Вона означає створення функціоналу системи для її адміністрування. Можливість керування та редагування бази даних, а також створення бекапів. Надання різного функціоналу для користувачів різного рівня доступу та забезпечення надійності цього процесу. Адміністрування системи є ключовим аспектом забезпечення її стабільної та безперебійної роботи.

Ціль «Реалізувати адміністрування системи» можна розбити на три менші підцілі:

- Забезпечити резервне копіювання даних;
- Надати контроль бази даних;
- Реалізувати керування ролями та правами доступу.

**Висновки.** Проектування та розробка інформаційної системи гітарної майстерні є актуальним завданням. Така система допоможе зменшити час опрацювання замовлень, підвищить якість обслуговування клієнтів, та збільшить ефективність майстерні.

Для проектування системи було використано метод дерева-цілей. За допомогою цього методу було визначено основні компоненти системи, наявність яких є необхідною для належного функціонування системи. Цими компонентами є: розробка процесу авторизації та реєстрації в системі, забезпечення функціоналу керування замовленнями, забезпечення функціоналу керування працівниками майстерні та реалізація адміністрування системи.

## СПИСОК ВИКОРИСТАНИХ ДЖЕРЕЛ

1. Guitar market retail sales in the United States from 2005 to 2021 [Електронний ресурс]. – Режим доступу до ресурсу: <https://www.statista.com/statistics/440131/us-guitar-market-retail-sales/>
2. Теорія систем і системний аналіз: навчальний посібник / О. А. Балтовський, К. Ю. Ісмайлов, О. І. Сіфоров, Г. В. Форос, О. М. Заєць. – Одеса: РВВ ОДУВС, 2021. – 156 с.
3. Системний аналіз інформаційних процесів: навч. посіб. / В. М. Варенко, І. В. Братусь, В. С. Дорошенко, Ю. Б. Смольніков, В. О. Юрченко. – Київ: Університет «Україна», 2013. – 203 с.

## ШЛЯХИ ВИКОРИСТАННЯ ТЕПЛОВИХ АКУМУЛЯТОРІВ

**Ялова Альона Миколаївна**

к.т.н. доцент

**Поліщук Дмитро Геннадійович**

Студент

**Босенко Павло**

Студент

**Маслюк Даніл**

Студент

Криворізький Національний Університет

м. Кривий Ріг, Україна

**Вступ./Introduction.** Теплові акумулятори відіграють важливу роль у підвищенні енергоефективності та стабільності теплопостачання. Вони дозволяють зберігати надлишкову теплову енергію для подальшого використання, що є важливим у змінних умовах споживання енергії. Використання теплових акумуляторів сприяє зниженню витрат на енергоресурси та зменшенню впливу на навколишнє середовище.

**Мета роботи./ Aim.** Метою даного дослідження є дослідження ефективних шляхів використання теплових акумуляторів для підвищення енергоефективності та зниження витрат на енергоресурси.

**Матеріали та методи./Materials and methods.** Для досягнення мети дослідження використовувалися такі методи: аналіз літературних джерел щодо сучасних методів теплового акумулявання. Вивчення наукових статей, монографій, патентів та технічної документації дозволило скласти загальне уявлення про існуючі технології та їх ефективність. Особлива увага приділялася дослідженням, які висвітлюють новітні досягнення у сфері теплового акумулявання. Вивчення ефективності різних матеріалів для теплових акумуляторів у лабораторних умовах включало тестування теплоємності, теплопровідності та стабільності матеріалів. Випробовувалися як традиційні матеріали, такі як вода та парафіни, так і новітні, наприклад, наноматеріали та фазові перехідні матеріали. Збір та обробка даних про

використання теплових акумуляторів у промислових і побутових умовах здійснювався шляхом анкетування підприємств та домогосподарств, а також аналізу статистичних даних. Порівняння технічних та економічних характеристик різних типів теплових акумуляторів проводилося з використанням методу порівняльного аналізу. Були враховані такі показники, як ефективність зберігання теплової енергії, вартість матеріалів та встановлення, тривалість життєвого циклу та експлуатаційні витрати.

### **Результати та обговорення./Results and Discussion.**

Теплові акумулятори – це пристрої для зберігання теплової енергії з метою її подальшого використання. Вони стабілізують теплопостачання, зменшують споживання викопного палива та викиди парникових газів.

Теплові акумулятори класифікуються за: типом зберігання теплової енергії: Чутливе тепло: матеріали змінюють температуру без фазових переходів (вода, каміння). Латентне тепло: матеріали змінюють фазовий стан при певній температурі (парафіни, соляні гідрати). Термохімічне зберігання: хімічні реакції акумулюють тепло (хімічні сполуки).

- Матеріалом: Вода: висока теплоємність. Фазові перехідні матеріали: парафіни, соляні гідрати. Тверді матеріали: каміння, бетон.

- **Призначенням:** Промислові: великі системи для виробництва. Побутові: опалення та гаряче водопостачання. Транспортні: теплові системи у транспорті.

Принципи роботи теплових акумуляторів

- Чутливі теплові акумулятори:
- Зберігають тепло підвищенням температури матеріалу.
- Латентні теплові акумулятори:
- Використовують матеріали, що змінюють фазовий стан.
- Висока щільність зберігання тепла при фазових переходах.
- Термохімічні акумулятори:
- Хімічні реакції акумулюють та виділяють тепло.
- Висока щільність зберігання тепла.

Теплові акумулятори у промисловості зберігають надлишкову теплову енергію, що знижує витрати на опалення та гаряче водопостачання, підвищує енергоефективність підприємств та зменшує викиди парникових газів.

Теплові акумулятори забезпечують опалення та гаряче водопостачання, знижуючи витрати на енергоресурси за рахунок відновлюваних джерел енергії. Сонячні системи нагріву води з тепловими акумуляторами забезпечують гарячу воду навіть у нічний час або в похмурі дні.

Акумулятори теплової енергії в схемах теплофікації країн ЄС та України. Теплові акумулятори у схемах теплофікації країн ЄС підвищують енергоефективність і знижують викиди парникових газів. В Україні ці технології модернізують системи теплопостачання, зменшуючи втрати тепла, витрати на енергоресурси та покращуючи екологічну ситуацію. Акумуляування теплової енергії зберігає надлишкову енергію для подальшого використання у періоди пікового навантаження, знижуючи витрати на енергоресурси та підвищуючи надійність систем теплопостачання.

Принципи теплового акумуляування з урахуванням особливостей використання енергії споживачами

Ефективність теплового акумуляування залежить від вибору матеріалів та технологій, що враховують особливості використання енергії споживачами. Основні принципи включають:

**- Вибір матеріалів:**

- Матеріали з високою теплоємністю та теплопровідністю.

**- Адаптація до потреб споживачів:**

- Системи повинні бути адаптовані до специфічних потреб, забезпечуючи стабільне опалення та гаряче водопостачання.

**- Оптимізація режимів експлуатації:**

- Оптимальні режими нагрівання та охолодження для ефективного використання енергії.

**- Інтеграція з відновлюваними джерелами енергії:**

- Використання відновлюваних джерел енергії для зарядки теплових

аккумуляторів, знижуючи залежність від викопних видів палива та покращуючи екологічну ситуацію.

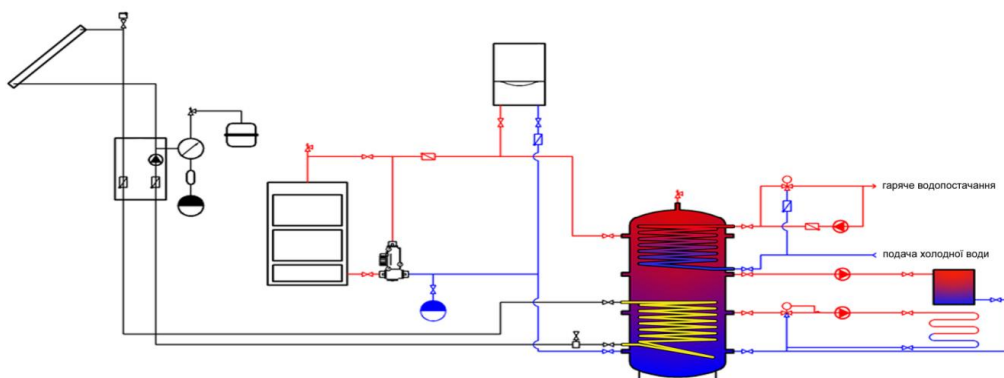

**Рис. 1. Схема зберігання теплової енергії у водяних баках.**

На схемі зображена система теплопостачання, яка включає кілька основних компонентів:

1. Сонячний колектор (верхня ліва частина схеми) – збирає сонячну енергію та передає її теплоносію.
2. Розширювальний бак – компенсує зміни об'єму теплоносія при нагріванні та охолодженні.
3. Теплообмінник – передає тепло від сонячного колектора до теплоносія в системі.
4. Циркуляційний насос – забезпечує рух теплоносія по контуру.
5. Теплоаккумуляційний бак – зберігає теплову енергію, накопичену від сонячного колектора.
6. Котел – додаткове джерело тепла, що забезпечує нагрівання теплоносія у випадку недостатньої сонячної енергії.
7. Система гарячого водопостачання – забезпечує гаряче водопостачання будинку.
8. Система подачі холодної води – подає холодну воду до теплоаккумуляційного бака для нагрівання.

### **Принцип роботи**

1. Збір сонячної енергії: Сонячний колектор поглинає сонячну енергію і нагріває теплоносії (воду або іншу рідину), яка циркулює через колектор за допомогою циркуляційного насоса.



2. Передача тепла: Нагрітий теплоносієм проходить через теплообмінник, де віддає своє тепло воді, що надходить до теплоаккумуляційного бака. У цьому процесі теплоносієм охолоджується і повертається до колектора для повторного нагрівання.

3. Зберігання тепла: Тепло, передане від теплоносія, зберігається в теплоаккумуляційному баку. Бак має вбудовану систему теплообміну, яка забезпечує ефективне зберігання тепла та підтримання стабільної температури води.

4. Додатковий нагрів: Якщо сонячної енергії недостатньо для забезпечення необхідної температури води, котел вмикається автоматично і нагріває воду до необхідного рівня. Котел працює як резервний джерело тепла.

5. Гаряче водопостачання: Нагріта вода з теплоаккумуляційного бака подається до системи гарячого водопостачання будинку, забезпечуючи тепловий комфорт мешканцям.

6. подача холодної води: Система подачі холодної води забезпечує постійне поповнення теплоаккумуляційного бака водою, яка буде нагріватися для подальшого використання.

Ця схема ілюструє, як можна ефективно використовувати сонячну енергію для нагрівання води та зберігання тепла з мінімальними втратами. Інтеграція резервного котла забезпечує стабільне теплопостачання навіть у випадку недостатнього сонячного випромінювання, що робить систему надійною та ефективною для різних кліматичних умов.

**Висновки./Conclusions.** Теплові акумулятори є важливими для підвищення енергоефективності та стабільності теплопостачання. Їх використання дозволяє зберігати надлишкову теплову енергію, знижуючи витрати на енергоресурси та викиди парникових газів. Використання різних типів теплових акумуляторів забезпечує високу ефективність зберігання тепла.

Впровадження теплових акумуляторів сприяє енергоефективності, економії витрат та покращенню екології, що важливо для сталого розвитку.

# GEOGRAPHICAL SCIENCES

УДК 911.2:316.422

## THE NATURAL RESOURCES OF UKRAINE AND THEIR ROLE IN THE FORMATION OF NATIONAL IDENTITY

**Borysenko Kateryna**

Ph.D. in Pedagogy, Associate Professor  
of the Department of Physical Geography and Cartography  
Faculty of Geology, Geography, Recreation and Tourism  
V. N. Karazin Kharkiv National University  
Kharkiv, Ukraine

**Abstract:** this article explores the role of Ukraine's natural resources in shaping its national identity focusing on rivers and chernozems. Rivers are symbols of national pride and sources of life, and black soils are the basis of agriculture and culture.

The article discusses the importance of preserving the environment as a key indicator of national consciousness and draws on the experience of European countries in this matter. In particular, the need to preserve and sustainably use natural resources for future generations, and strengthen the national identity of Ukraine is emphasized.

**Key words:** natural resources, national identity, rivers, chernozems (black Soils), environmental conservation.

Natural resources are not only a source of material well-being, but also an important element in the formation of national identity. Ukraine, with its diversity of natural landscapes, water and mineral resources, is a typical example. This article investigates the influence of Ukraine's natural resources on the formation of national identity, taking into account the experience of European countries.

Rivers play an important role in the formation of the national identity of Ukraine as they do in many European countries.

For example, the Seine in France and the Thames in Great Britain are symbols and sources of life for the local people. For Ukrainians, rivers such as the Dnipro are symbols of national pride and unity. They act as trade routes and sources of fish and water for agriculture. Historically, rivers have witnessed important events, such as the Cossack Wars of Independence, which contributed to the formation of national identity.

Ukraine has very large areas of chernozems, which are the most fertile soils in the world. Ukrainian black soils are a key resource for agriculture and food production. Their quality and fertility provide the country with rich harvests and are the basis of the national food culture. Similarly, as French vineyards are a symbol of their culture, black soil are a symbol of the wealth and potential of the Ukrainian land. The influence of soils on the culture and economy of the country is difficult to overestimate.

In today's world, nature conservation and the rational use of natural resources is becoming an increasingly important aspect of national identity. European countries, such as Germany and Sweden, have long paid attention to environmental protection and the creation of ecologically clean places and national nature parks. This not only contributes to the conservation of nature, but also forms a positive image of the country and national pride. 'The Environmental State Under Pressure' by Mol & Buttel (2002) illustrates the importance of cooperation between the state and the public to ensure national identity through nature conservation [2].

Therefore, the natural resources of Ukraine play an important role in the formation and affirmation of national identity. Through the analysis of the experience of European countries, we can observe that nature not only affects economic development, but is also a key element of the country's cultural, historical and ecological image. Preservation of Ukraine's natural resources is of great importance for future generations and is an important task for the country's national identity.

## REFERENCES:

1. Abela, A. (2005). Shaping a National Identity: Malta in the European Union. *International Journal of Sociology*, 35(4), 10-27.
2. Mol, A. and Buttel, F. (2002). *The Environmental State Under Pressure*. Oxford: Elsevier Science
3. Hall, A. (2022). That Fine Rain That Soaks You Through. Exploring the Role of Weather Lore, Cultural Identity, and Community Memory in Shaping Attitudes to Climate Change. *Front. Clim.* 4:808609. doi: 10.3389/fclim.2022.808609

# THE ROLE OF WATER MASS DYNAMICS IN THE ZONING OF WATER BODIES WITH COMPLEX BOTTOM OROGRAPHY

**Korzhov Yevhen Ivanovych**

Ph. D., Candidate of Geographic Sciences, Associate Professor;  
Kherson State Agrarian and Economic University,  
Kherson, Ukraine

**Introductions.** The zoning of water bodies with complex orography of the bottom is an integral stage of general hydrobiological research, assessment of the ecological state and conditions for the existence of hydrobionts. The identification of specific areas with certain ecological and hydrological features within the reservoirs allows for a more rational location of the network of natural sampling stations and to obtain better detail of the biotic and abiotic elements of aquatic ecosystems than under the conditions of conducting engineering surveys based on a standard (proportional) monitoring network. The complex orography of the bottom of the water body complicates water exchange between individual areas. As a result, different biotopes are formed in different parts of the reservoir, which can be significantly different from each other.

**Aim.** To reveal the issue of using the dynamics of water masses in the zoning of objects with complex bottom orography.

**Materials and methods.** We chose the Tylihul estuary as the research object of this work. It is one of the largest water bodies on the coast of the northwestern part of the Black Sea. It is territorially located on the border between Odesa and Mykolaiv regions. It has a narrow shape, elongated from north-northwest to south-southeast. The reservoir is a closed estuary formed in the Tiligul River delta as a result of centuries-old transgressive-regressive changes in the water level in the Black Sea. This explains the presence of numerous long coastal spits located parallel to the coastline of the sea and the complex orography of the bottom of the water body. The dynamics of water masses was studied using a mathematical model of water flow adapted to shallow depths [19] measured in the horizontal plane, which was tested by

us on floodplain reservoirs below the Dnieper [2- 4, 6, 8, 9, 12, 14, 17] and other water bodies of Ukraine [5, 7, 10, 11, 15, 16, 20].

**Results and discussion.** When conducting hydrobiological research, the most important thing is to identify typical parts of a water body that are homogeneous in terms of morphological features, circulation characteristics, a certain degree of anthropogenic load and other factors that contribute to the formation of a certain floristic-faunistic complex of hydrobionts within a separate area

The hydrodynamic structure of a water body during hydrobiological studies can give an idea of the presence of separate parts with its own circulation scheme. According to the data of the mathematical modeling of the distribution of circulation flows of the Tylihul estuary given in works [1, 13, 18], three main areas can be distinguished: northern, central and southern (Fig. 1).

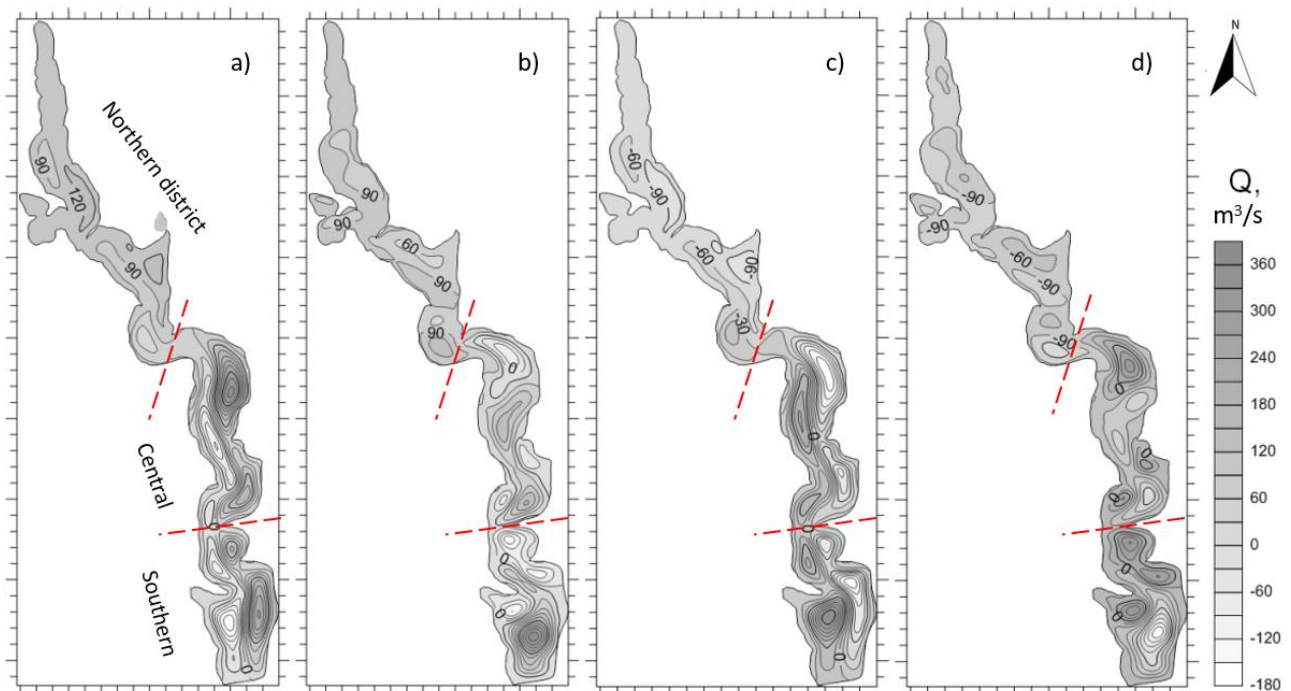

**Fig. 1. Schemes of water circulation in the Tylihul estuary with a wind of 5 m/s from the north (a), east (b), south (c) and west (d) directions. The red dotted line marks the demarcation of the separated areas of the estuary.**

**Built on labor materials [1]**

With latitudinal wind directions, deep eddy formations are not observed in the water column of the Tylihul estuary. The clearest circulation currents are formed in

the deep-water areas within the Chilova and Chervonoukraine spits. In other areas of the estuary, the circulation field is quite blurred with easterly and westerly winds.

With meridional winds (Fig. 1 a, c), stable partially isolated vortex formations are formed in different parts of the estuary, which are separated from each other by shoals within the bays. Under such weather conditions, three areas can be distinguished quite clearly:

1) northern (above the Kordonska spit) - it is characterized by a weak dynamic activity of water masses with circulation flow rates of 25-50 m<sup>3</sup>/s. A similar homogeneity of conditions is noted here with latitudinal winds;

2) the central one (between the Kordonska and Chilova spits) - with four relatively deep vortex formations with flow rates of 150-250 m<sup>3</sup>/s, one pair of which is directed in different directions to the other pair;

3) southern (below Chilova spit) - contains two deep eddy formations in the eastern and northwestern parts of the selected area and one less deep formation within the Kam'yanysta Bay.

The distribution of the functions of the complete flows shown in fig. 1 coincides well with the results of mathematical modeling of the circulation of waters of the Tylihul estuary obtained by V. M. Timchenko at the end of the 80s of the last century [18]. This confirms the invariance of the distribution of circulation flows in the water area of the estuary and in its individual sections during the long-term period.

All three regions selected according to circulation schemes have homogeneous conditions within their area and are sufficiently isolated from each other in terms of the exchange of water masses and their properties due to natural morphological barriers in the form of a sharp decrease in depth within certain coastal spits that cut deep enough into the water area estuary.

**Conclusions.** The use of water mass dynamics schemes in the zoning of water bodies makes it possible to more accurately determine the presence of separate areas with their own hydrobiological, hydrochemical and ecological conditions, which are formed under the influence of the hydrological regime. Using the example of the

Tylihul estuary, it is shown that the detection of isolated areas with their own circulation of water masses greatly facilitates the hydrobiological and ecological analysis of the state of reservoirs with complex or anthropogenically altered bottom orography.

## REFERENCES.

1. Водні ресурси та гідроекологічний стан Тилігульського лиману. Монографія / за ред. Ю. С. Тучковенка, Н. С. Лободи. Одеський державний екологічний університет. Одеса, 2014. 278 с.

2. Кардашинський лиман. Екологічний стан урбанізованих заплавних водойм / Овечко С. В., Алексенко Т. Л., Коржов Є. І. та ін.; за ред. С. В. Овечко. – Херсон: Херсонська гідробіологічна станція НАН України, 2015. – 72 с.

3. Коржов Є. І. Вплив режиму течій на кількісні показники фітопланктону мілководних водойм пониззя Дніпра / Є. І. Коржов, Г. М. Мінаєва // Гідрологія, гідрохімія і гідроекологія. – К.: Обрії. – 2014. – Том 2(33). – С. 61–65.

4. Коржов Є. І. Гідрологічні умови формування сучасного екологічного стану пониззя Дніпра: дис... канд. геогр. наук: 11.00.07 – гідрологія суші, водні ресурси, гідрохімія. Керівник д.геогр.н., професор Тімченко В. М. / КНУ ім. Т. Г. Шевченка. – К., 2016. – 158 арк.

5. Коржов Є. І. Екологічні аспекти збільшення солоності вод Дніпровсько-Бузького лиману на сучасному етапі існування його водної екосистеми / Є. І. Коржов, П. С. Кутіщев, О. В. Гончарова // Екологічна безпека держави: тези доповідей XIII Всеукраїнської науково-практичної конференції молодих учених і студентів, м. Київ, 23 квітня 2020 р., Національний авіаційний університет / редкол. О. І. Запорожець та ін. – К.: НАУ, 2020. – С. 80-81.

6. Коржов Є. І. Еколого-гідрологічна характеристика Кардашинського лиману / Є. І. Коржов, В. Л. Гільман // Гідрологія, гідрохімія і гідроекологія. – К.: Обрії. – 2015. – Том 2(37). – С. 100-108.

7. Коржов Є. І. Зміни гранулометричного складу донних відкладів Дніпровсько-Бузького лиману в сучасний період / Є. І. Коржов // Наукові



читання, присвячені Дню науки. Екологічні дослідження Дніпровсько-Бузького регіону. – Вип. 10. – Збірник наукових праць. – Херсон, – 2017. – С.17-21.

8. Коржов Є. І. Математичне моделювання течій у внутрішніх водоймах пониззя Дніпра / Є. І. Коржов // Современные проблемы гидроэкологии. Перспективы, пути и методы решений: Материалы III Международной научной конференции. – Херсон, ПП Вишемирський В.С., 2012. – С. 345-347.

9. Коржов Є. І. Математичне моделювання течій у внутрішніх водоймах пониззя Дніпра / Є. І. Коржов // Гідрологія, гідрохімія і гідроекологія. – К.: Обрії. – 2012. – Том 2(27). – С. 38-43.

10. Коржов Є. І. Оцінка можливих негативних екологічних наслідків скорочення об'ємів надходження прісних вод до Дніпровсько-Бузького лиману / Є. І. Коржов, П. С. Кутіщев, О. В. Гончарова, В. В. Дяченко // Водні екосистеми та збереження їх біорізноманіття: Збірник наукових праць. – Житомир: ПНУ, 2020. – С. 13-15.

11. Коржов Є. І. Особливості гідрологічного режиму річки Каланчак / Є. І. Коржов // Наукові читання, присвячені Дню науки. Екологічні дослідження Дніпровсько-Бузького регіону. – Вип. 9. – Збірник наукових праць. – Херсон, – 2016. – С.12-19.

12. Коржов Е. И. Расчетные методы исследования течений во внутренних водоемах низовья Днепра / Е. И. Коржов // Актуальные проблемы современной гидрометеорологии: Материалы Международной научной конференции студентов и молодых ученых. – Одесса 2012. – С. 86-87.

13. Моделювання зміни гідроекологічних умов в лиманах Північно-Західного Причорномор'я в контексті змін клімату у XXI столітті на прикладі Тилігульського лиману. Звіт з НДР / Одеський держ. еколог. ун-т; № ДР 0115U004748. – Одеса, 2015. – 232 с.

14. Науково-практичні рекомендації щодо покращення стану водних екосистем гирлової ділянки Дніпра шляхом регулювання їх зовнішнього водообміну / Є. І. Коржов. – Херсон, 2018. – 52 с.

15. Озеро Соляне. Екологічний стан урбанізованих заплавних водойм /

Алексенко Т. Л., Овечко С. В., Роман Є. Г., Коржов Є. І. та ін.; за ред. Т. Л. Алексенко. – Херсон. Херсонська гідробіологічна станція НАН України, 2013. – 36 с.

16. Річка Каланчак. Гідроекосистеми Півдня України / Овечко С. В., Алексенко Т. Л., Коржов Є. І. та ін.; за ред. С. В. Овечка. – Херсон: Херсонська гідробіологічна станція НАН України, 2016. – 100 с.

17. Стеблівський лиман. Екологічний стан урбанізованих заплавноїх водойм / Алексенко Т. Л., Овечко С. В., Коржов Є. І. та ін.; за ред. В. М. Тимченка, Т. Л. Алексенко. – Херсон. Херсонська гідробіологічна станція НАН України, 2011. – 48 с.

18. Тимченко В. М. Эколого-гидрологические исследования водоемов Северо-Западного Причерноморья. Киев: Наук. думка, 1990. – 240 с.

19. Тимченко В. М. Моделирование течений в водоемах Украины при экологических исследованиях / В. М. Тимченко, С. С. Дубняк, О. В. Тимченко // Наук. Записки Тернопільського пед. ун-ту. – «Гідроекологія» – 2005. №3(26) – С. 432–433.

20. Korzhov Ye. I. Ecohydrological investigation of plain river section in the area of small hydroelectric power station influence / Collective monograph: Current state, challenges and prospects for research in natural sciences // O. V. Averchev, I. O. Bidnyna, O. I. Bondar, L. V. Boyarkina, etc. – Lviv-Toruń: Liha-Pres, 2019. – P. 135-154.

# **GEOLOGICAL AND MINERALOGICAL SCIENCES**

## **STORM-GENERATED MOLLUSCAN THANATOCOENOSIS ALONG A CARBONATE PALEOSHORELINE: SOUTHERN ELEUTHERA ISLAND, THE BAHAMAS**

**Buynevich Ilya Val**

PhD, Associate Professor  
Temple University, Philadelphia, USA

**Savarese Michael**

PhD, Professor  
Florida Gulf Coast University, Ft. Myers, USA

**Curran H. Allen**

PhD, Professor  
Smith College, Northampton, USA

**Ingalsbe Tara**

MS, Oceanographer  
Naval Oceanographic Office, USA

**Introduction:** Concentrations of large mollusc shells in coastal deposits provide important information about the local malacofauna and potential transport agents, including extreme events [1-4]. Such accumulations are common in the rock record [5, 6], with Quaternary examples serving as good time-averaged examples by combining aspects of both the modern biocoenoses and the fossil record.

Death assemblages of local organisms (thanatocoenosis) and their preserved record (taphocoenosis) in carbonate settings, where granulometric spectrum may be very limited (e.g., oolitic sand), can serve as important paleo-environmental indicators, especially when considered in combination with primary sedimentary structures (in outcrops or geophysical images) and in situ biogenic structures (trace fossils) [7]. Along prograded beach/dune ridge complexes (strandplains) [8],

extensive accumulations of large nearshore mollusc shells are likely related to extreme events, such as intense storms [1].

This study reports on an anomalous accumulation of mostly juvenile conch shells (*Aliger* sp.) along one of the oldest (landwardmost) paleo-shorelines on Freedom Beach in Freetown, southern Eleuthera Island, The Bahamas (Fig. 1). Shell preservation is assessed using semi-quantitative taphonomic grades.

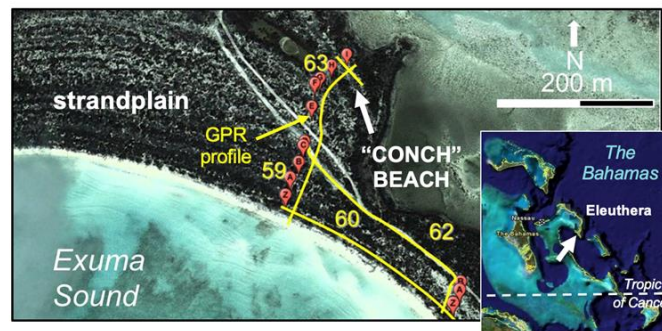

**Figure 1.** The study site is a Holocene strandplain along the southern Eleuthera Island, The Bahamas (see arrow in the inset for location within the archipelago).

**Methodology:** This study was part of field research in May 2013 at several sites on Eleuthera Island. Geophysical surveys collected using a digital 800 MHz MALÅ GPR system (Fig. 1) are not discussed in this paper, but provide a subsurface context for paleo-shorelines.

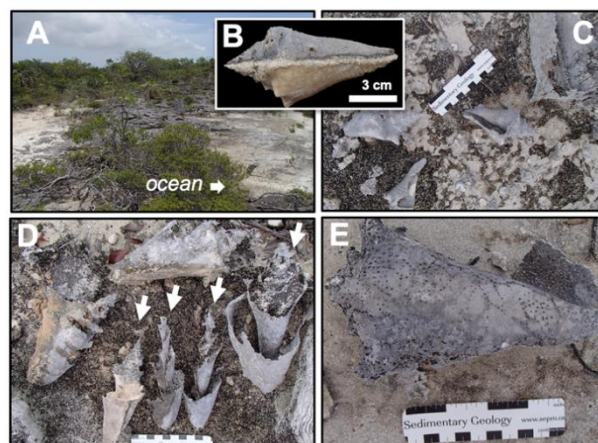

**Figure 2.** *Aliger gigas* shells: A) Paleoshoreline I (see Fig. 1 for location); B) This shell is nearly unaltered below the sediment surface and highly corroded (gray) above it; C) Examples of different fragmentation patterns; D) relatively well preserved shells (top) and columellas (arrows); E) Extensive sponge borings (*Entobia* *isp.*) permeate this shell.

Topographic profiles, GPS-aided geolocation, and field photographs (Fig 2) were used to assess the general distribution and preservation of the shells.

Taphonomic grades from poorest (1) to best (4) preservation [9, 10] were analyzed for 36 gastropod specimens (Fig. 3).

**Results and Summary:** Thousands of shells of juvenile Queen’s conch (*Aliger gigas*, Linnaeus, 1758) occur along paleoshoreline I (“Conch Beach”, Fig. 1), mostly along its seaward (windward) side (Fig. 2A). Many specimens are well preserved below the semi-lithified sediment surface, whereas the exposed part is weathered and gray (Fig. 1B), similar to the surrounding sediment surface. These shells show a spectrum of breakage patterns (Fig. 2C), from fully preserved shells to columellas (Fig. 2D). Extensive sponge borings (*Entobia isp.*) on some specimens (Fig. 2E) suggest that the host shell spent some time in a low-energy subaqueous setting before being transported onto the supratidal berm elevation.

Taphonomic analysis of 36 specimens, most of which (78%) were collected along the windward side of the ridge, shows a general increase in preservation grade with size (grade 1 – 10.54 cm to grade 4 – 14.25 cm; Fig. 3). Some alteration and diagenesis may have occurred following event deposition, with fracturing and fragmentation likely related to an intense cyclonic event (hurricane).

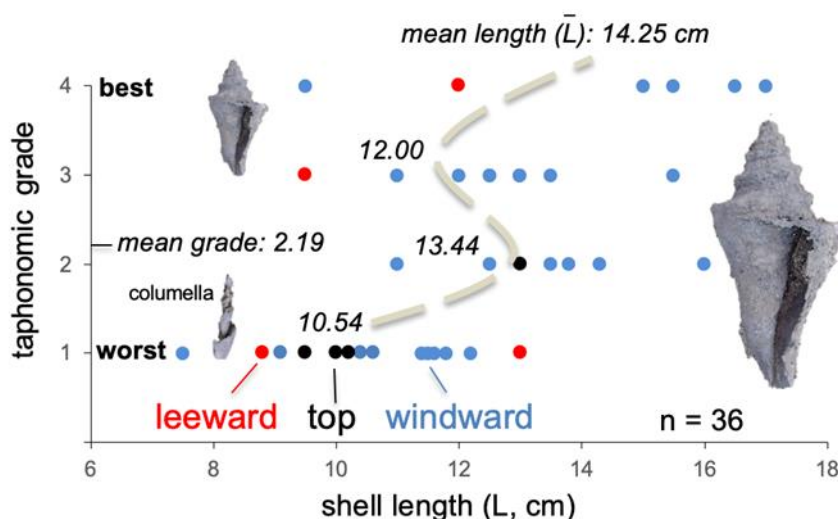

**Figure 3. Taphonomy: nearly half (39%) of specimens show poor preservation (grade 1), with a general improvement with specimen size.**

Our study indicates that some paleoshorelines in the Bahamian archipelago, in addition to serving as geoindicators of past sea-level dynamics [11-13] and paleo-environmental framework [14-17], offer unique paleotempestological information. Although similar concentrations may be buried beneath younger Freedom Beach ridge sets (Fig. 1), the dataset described here is the only presently exposed occurrence. Further analysis of Quaternary Bahamian malacofaunas may provide diagnostic features for differentiating between ecological (salinity, temperature, zoonotic disease), cyclonic, tsunamigenic, lag-condensation, or other origins of coastal thanatocoenoses.

**Acknowledgments:** This paper is dedicated to the late Perry Gnivecki (Miami University, Oxford, Ohio). The study was funded by Miami University and Florida Gulf Coast University. We thank the Cape Eleuthera Institute and the people of the Bahamas for their hospitality.

## REFERENCES

1. Boyajian, G. E. and Thayer, C. W., 1995. Clam calamity; a recent supratidal storm-deposit as an analog for fossil shell beds. *PALAIOS*, 10, 484-489.
2. Rick, T. C., 2002. Eolian processes, ground cover, and archaeology of coastal dunes: a taphonomic case study from San Miguel Island, California, USA. *Geoarchaeology*, 17, 811-833.
3. Zuschin, M., Stanton Jr., R.J. 2002. Paleocommunity reconstruction from shell beds: a case study from the Main Glauconite Bed, Eocene, Texas. *Palaios*, 17, 602–614.
4. Zuschin, M., Stachowitsch, M., and Stanton, R.J.Jr., 2003. Patterns and processes of shell fragmentation in modern and ancient marine environments. *Earth-Science Reviews*, 63, 33-82.
5. Roberts, E.M., Tapanila, L., and Mijal, B., 2008. Taphonomy and sedimentology of storm-generated continental shell beds: a case example from the Cretaceous Western Interior Basin. *The Journal of Geology*, 116, 462-479.
6. Datillo, B. F., Brett, C. E., and Schramm, T. J., 2012. Tempestites in a

teapot? Condensation-generated shell beds in the Upper Ordovician, Cincinnati Arch, USA. *Palaeogeography, Palaeoclimatology, Palaeoecology*, 368, 44-62.

7. Curran, H. A., White, B., 1991. Trace fossils of shallow subtidal to dunal ichnofacies in Bahamian Quaternary carbonates, *PALAIOS*, 6, 498-510.

8. Tamura, T., 2012. Beach ridges and prograded beach deposits as palaeoenvironment records. *Earth-Science Reviews*, 114, 279–297.

9. Brandt, D. S., 1989. Taphonomic grades as a classification for fossiliferous assemblages and implications for paleoecology. *Palaios* 4, 303–309.

10. Kowalewski, M., Goodfriend, G. A., Flessa, K. W., 1998. High-resolution estimates of temporal mixing within shell beds: the evils and virtues of time-averaging. *Paleobiology* 24, 287–304.

11. Kindler, P., 1992, Coastal response to the Holocene transgression in the Bahamas: episodic sedimentation versus continuous sea-level rise. *Sedimentary Geology*, 80, 319-329.

12. Savarese, M. and Hoeflein, F.J., 2012. Sea level and the paleoenvironmental interpretation of the middle to Upper Holocene Hanna Bay limestone, San Salvador, Bahamas: a high foreshore setting without a higher-than-present eustatic highstand. In: Gamble, D.W. and Kindler, P. (eds.), *Proceedings of the 15th Symposium on the Geology of the Bahamas and other Carbonate Regions*. Gerace Research Centre, San Salvador, The Bahamas, pp. 163-183.

13. Savarese, M. and Curran, H.A., 2016. Origin of Late Holocene strandplains in the southern Exuma Islands, Bahamas: progradation, ephemeral highstands, and storminess. In: Glumac, B. and Savarese, M. (eds.), *Proceedings of the 16th Symposium on the Geology of the Bahamas and Other Carbonate Regions*. Gerace Research Centre, San Salvador, The Bahamas, pp. 39-59.

14. Cescon, A. L., Cooper, J.A.G., and Jackson, D.W.T., 2024. Nature and distribution of beach ridges on the islands of the Greater Caribbean. *J. Mar. Sci. Eng.*, 12, 565. <https://doi.org/10.3390/jmse12040565>

15. Kopcinski, K. A., Buynevich, I. V., Curran, H. A., Caris, J., and Nyquist, J.E., 2017. Imaging bioturbation in supratidal carbonates: non-invasive field

techniques enhance neochronological and zoogeomorphological research, San Salvador, the Bahamas. *Boll. della Società Paleontologica Italiana*, 56, 289-297.

16. Buynevich, I. V., Curran, H. A., Wiest, L.A., Bentley, A.P.K., Kadurin, S.V., Seminack, C. T., Savarese, M., Bustos, D., Glumac, B., & Losev, I.A., 2014. Near-surface imaging (GPR) of biogenic structures in siliciclastic, carbonate, and gypsum dunes. In Hembree, D. I., Platt, B. F., Smith, J. J., (Eds.). *Experimental Approaches to Understanding Fossil Organisms: Lessons from the Living* (pp. 405-418). Dordrecht, The Netherlands: Springer.

17. Buynevich, I.V., Savarese, M., Curran, H.A., Bitinas, A., Glumac, B., Pupienis, D., Kopcznski, K. A., Dobrotin, N., Gnivecki, P.L., Park Boush, L.E., and Damušytė, A., 2017. Sand incursion into temperate (Lithuania) and tropical (the Bahamas) maritime vegetation: georadar visualization of target-rich aeolian lithosomes. *Estuarine, Coastal, and Shelf Science*, 195, 69-75.



# ARCHITECTURE

УДК 528.3

## PROSPECTS FOR THE COMPLEX USE OF HIGH-PRECISION GEOMETRIC AND GNSS LEVELING FOR THE STUDY OF NEOTECTONIC PROCESSES AT GEODYNAMIC POLYGONS

**Lysko Bohdan**

Candidate of Technical Sciences  
Department of Engineering Geodesy,  
Ivano-Frankivsk National Technical University  
of Oil and Gas, 15 Karpatska St., Ivano-Frankivsk,  
Ukraine, 76019

**Abstract:** This study delves into the intricacies of determining point locations within the gravitational field, focusing on the distinction between hypsometric and geoidal components of geodetic height. By employing Helmert's formula and considering gravitational force variations, orthometric corrections are derived for distant points in the leveling network. The Bouguet correction, accounting for density variations of topographic masses, is elucidated, leading to the calculation of average gravity along power lines. Through this methodology, orthometric corrections are computed solely from direct measurements on the Earth's surface, enhancing the accuracy of gravitational assessments without reliance on speculative data.

**Keywords:** gravitational field, the Earth's ellipsoid, geoid.

The main quantity for determining the location of points in the gravitational field is the change in the gravitational potential. The difference that is noted of the geodetic heights  $\Delta H_{OP}^{geod}$  provides us with information not only about the potential difference, but also illustrates the fact that these differences also depend on the location of the Earth's ellipsoid [1]. Taking these facts into account the geodetic

height is divided into two parts: hypsometric and geoidal. The hypsometric part  $dh^{ort}$  describes the physical surface of the Earth in relation to a flat or near-flat surface; this is the more difficult part to determine in geodetic elevation. The geoidal part  $d\zeta = \zeta_O - \zeta_P$ , on the other hand, determines the shape of the flat surface with respect to the ellipsoid (fig. 1). [2]

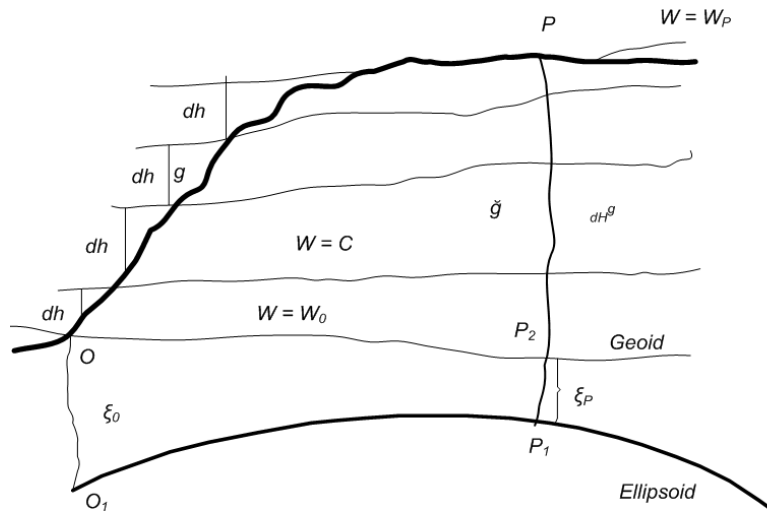

**Fig. 1. Orthometric excesses and height of the geoid**

Since the difference in the heights of the geoid cannot be obtained from the results of direct measurements on the physical surface of the Earth, in order to comply with the imposed second requirement, we replace the second term in the integral formula (6)  $\int_0^P d\zeta$  equation using Helmert's formula [3].

$$d\zeta = \zeta_O - \zeta_P = -\int_0^P \varepsilon^e dl - \int_0^P \frac{g - \gamma}{\gamma} dh \quad (7)$$

where  $\varepsilon^e$  – the average value of the vertical line deviation determined on the physical surface of the Earth;  $l$  – the distance between the mining observation stations.

Since the geoid is a flat surface and any hypsometric excesses on this surface will be zero, then equation (7) will have the form:

$$d\zeta = \zeta_O - \zeta_P = -\int_0^P \varepsilon^e dl \quad (8)$$

Substituting (8) into formula (6), we get

$$\Delta H_{OP}^{geod} = \int_0^P dh^{ort} - \int_0^P \varepsilon^e dl \quad (9)$$

In this way, the excess of the geodetic heights of distant points can be obtained by summing along the elementary differences.

$$\Delta H_{OP}^{geod} = [h]_{OP} + P_{ort} - \frac{\varepsilon_O - \varepsilon_P}{2} l \quad (10)$$

where  $[h]_{OP}$  presents the sum of excesses between the observation stations O and P obtained from geometric leveling data and corrected by orthometric correction  $P_{ort}$ .

$$P_{ort} = \left( \frac{g_m^O}{g_m^P} - 1 \right) \cdot H_O \quad (11)$$

where,  $g_m^O, g_m^P$  - the value of the force of gravity in the middle of the lines of force  $P_2Pg, O_2O$  accordingly.

In formula (11) value  $g_m^O, g_m^P$  gravity can be expressed using gravity measured at the Earth's surface and at a depth of  $h$

$$g_m = g - \frac{\partial g}{\partial H} h \quad (12)$$

The vertical gradient  $\frac{\partial g}{\partial H}$  of gravity is the second derivative of the potential changes with a jump at a jump-like change in the density of the earth's rocks. Therefore, the force of gravity inside the Earth cannot be calculated without knowing the density at each point along the force line of the Earth's surface to the geoid. It is important to know the data at the nodal points of the leveling network, and these are represented by the mining observation stations at our object of research. [4]

Let the gravitational force at a point  $P$  on the Earth's surface (see Fig. 2) be equal to  $g$ . At a point  $P_2$ , which is on the surface of the geoid, gravity  $g_0$  will be smaller than at point  $P$ . Since the direction of gravity of the topographic masses is located between the geoid and the Earth's surface, at the point  $P$  it is directed down, and at a point  $P_2$  – up. The effect of reducing gravity will be doubled, so the Bouguet

correction will look like this [5]:

$$\Delta g_E = 4\pi G \delta H^g \quad (13)$$

where  $\delta$  – density of topographic masses. But due to the approach to the center of mass of the Earth at a point  $P_2$  gravity will be greater. Having combined these influences – the force of gravity of topographic masses and the change of the force of gravity with height, we assume that  $g_m$  is equal to the average value  $g$  and  $g_0$ :

$$g_m = g - 2\pi G \delta H^g - \frac{\partial g}{\partial H} \frac{H^g}{2} \quad (14)$$

where,  $2\pi G = 0.0419 \text{ cm}^3/\text{g mg1/m}$ ,  $\frac{\partial g}{\partial H} = -0.3086 \text{ mg1/m}$ , assuming the density of topographic masses  $\delta = 2.67 \text{ g/cm}^3$ , we will get a dependency

$$g_m = g - 0.0419 \delta H^g - 0.3086 \frac{H^g}{2} = g + 0.0424 H^g \quad (15)$$

Thus, using the known data on the geological structure of underground layers, the distribution of earth masses and the measured value of the gravity at the mining observation stations, we calculate the average value of gravity  $g_m$  on power lines.[6]

**Conclusion:** This approach made it possible to calculate the orthometric correction, using only the results of direct measurements on the physical surface of the Earth without using hypothetical data, which are mostly the object of interpretation of the normal force of gravity.

## REFERENCES

1. O. Burak, K., & Yarosh, K. (2021). On prospects of astronomo-geodesic leveling for coordinate support of geodynamic and technogenic polygons. *Geodesy, Cartography and Aerial Photography*, 93, 2021(93), 85–93. <https://doi.org/10.23939/istcgcap2021.93.085>
2. Burak, K. O. (2022). On the accuracy of gravimetric provision of astronomogeometric leveling on geodynamic and technogenic polygons. *Geodesy*,

*cartography and aerial photography*, 95, 2022(95), 39–52.  
<https://doi.org/10.23939/istcgcap2022.95.039>

3. V. Ogorodova, L. (2006). *Higher Geodesy. Part 3. Theoretical geodesy*. Geodezkartizdat.

4. P. Zakharov, I. (1999). *Theoretical metrology* [E.g.]. Kharkiv State Technical University of Radio Electronics. <https://openarchive.nure.ua/server/api/core/bitstreams/0424c817-3a28-4fe8-ab66-3545310e8313/content>

5. Y. Maksymchuk, V., G. Kuznetsova, V., & Z. Verbytskyi, T. (2005). Studies of the modern geodynamics of the Ukrainian Carpathians. In Maksymchuk V.Y., Kuznetsova V.G., Verbytskyi T.Z. et al. *Nauk. dumka*.

6. M. Bagriy, S., D. Kuzmenko, E., & H. Anikayev, S. (2016). Degree assessment of the surface subsidence at the mine fields of Kalush mining region according high precision gravimetry. *SWorld Scientific Proceedings*, 13(1(42)), 40–48. [www.sworld.com.ua/ntsw/116-13.pdf](http://www.sworld.com.ua/ntsw/116-13.pdf)

## ОСОБЛИВОСТІ ФОРМУВАННЯ МУЗЕЙНО-МЕМОРІАЛЬНИХ КОМПЛЕКСІВ ПАМ'ЯТІ ЗАХИСНИКІВ УКРАЇНИ

**Знак Іван Богданович,**

Кандидат архітектури, асистент  
Національний університет “Львівська політехніка”  
Кафедра архітектурного проектування;  
ORCID: 0000-0002-1377-9864

**Гурський Ростислав Іванович,**

Магістрант  
Національний університет “Львівська політехніка”  
Кафедра архітектурного проектування;  
м. Львів, Україна

**Вступ./Introduction.** Починаючи з 2014 року в історії України з’являються численні історичні події, в ході яких багато українців проявили себе як патріоти та герої своєї країни. Таке явище спричиняє реакцію архітектурного середовища у вигляді створення та еволюції меморіальної архітектури та міського середовища, оскільки пам’ять про таких людей є невід’ємною частиною національної свідомості.

**Мета./Aim.** Метою дослідження є встановлення особливостей формування архітектури музейних і меморіальних комплексів за військовою темою.

**Матеріали та методи./Materials and methods.** Основою дослідження є аналітика українських та світових зразків меморіальної архітектури та сучасних проектів, їх порівняльний аналіз, а також систематизація та узагальнення наукових видань за темою архітектури пам’яті.

### **Результати та обговорення. /Results and discussion.**

В межах дослідження було проаналізовано об’єкти меморіальної архітектури різних напрямків. Порівняльний аналіз українського та зарубіжного досвіду дає розуміння що сучасна українська меморіальна архітектура більш наближена до світових зразків за рівнем естетичної виразності та ідейним задумом. Проте основним питанням є ідейний напрям

формування середовища, яке стосується пам'яті захисників України.

Окрім загального передпроектного аналізу та постановки завдання, важливим кроком на першому етапі формування проекту меморіальної архітектури є вичерпна постановка предмету пам'яті. В результаті проаналізованого досвіду проектування є розуміння що в більшості об'єкти меморіальної архітектури спрямовані безпосередньо на явище війни, або її наслідки. При спробі спрямувати увагу на захисників зазвичай висвітлюються кількість загиблих, або сам факт трагічності їхньої смерті, що зрештою також зводиться до наслідку війни. Тож питання відокремлення явищ “війна” та “захисник” в контексті ідейного напрямку формування архітектури пам'яті залишається відкритим. Хоч ці поняття і є суміжними, по окрему вони можуть дуже по різному впливати на формування середовища.

Найбільш поширеними типами меморіальних споруд є музеї, парки та інсталяційні елементи. Також поширеним явищем є присвячення того чи іншого об'єкту якійсь події або особі за рахунок назви будівлі чи споруди із збереженням основної функції, як от Фалмутська меморіальна бібліотека, або Меморіальна початкова школа Сенді Хук. Такий прийом слугує нагадуванням та вшануванням, проте не несе інформації, тому може добре працювати із окремими не узагальненими явищами, а конкретними подіями чи особами, при згадці яких можна легко знайти інформацію. У випадку збереження пам'яті про велику кількість осіб, згадка їх у присвяченій будівлі чи споруді зведеться до узагальнення, як сукупне поняття “захисники”.

Тож подальший пошук та роздуми спрямовані на те, чи можливо досягти засобами архітектури більш глибокого розуміння такого предмету пам'яті як захисники. При такому підході дуже якісним аналогом архітектурного середовища є Будинок пам'яті в Мілані. Це місце, де мешканці Мілану сподіваються знайти захист для своїх спогадів, які вони хочуть зберегти. Хоча ніхто не проживає у цьому будинку, його можна розглядати як символ захищеного простору, де пам'ять стає важливим елементом життя міста. Будинок виступає як своєрідний контейнер для пам'яті, який одночасно

захищає та демонструє цінність спогадів. Це динамічна структура, яка слугує інструментом для обговорення, обміну та зберігання колективної пам'яті мешканців міста.

Застосування такого досвіду та принципів в проектуванні меморіальних комплексів пам'яті захисників України може дати зовсім інший напрямок для розвитку такого типу архітектури. Зокрема, ідейно, подібна будівля дасть змогу людям дізнатись більше про людей, які захищали державу, а не лише факт їхньої загибелі та кількість втрат.

Якщо аналізувати будинок пам'яті, то структура будівлі зовсім не нагадує об'єкти військової меморіальної архітектури. В будівлі є виставковий простір, який в свою чергу не є музейним. Він адаптивний та реагує на поточні потреби у використанні. Також в будівлі є архівні та офісні зони, відкриті для вільного користування.

Оскільки архітектору або будь-якому іншому митцю згадати та вшанувати кожну окрему особу, яка внесла вклад у захист держави, буде майже неможливо, хорошим прийомом може бути пропозиція середовища здатна до самоорганізації, наповненням якого займатимуться дотичні до предмету пам'яті, або просто небайдужі люди.

Подібний напрямок розвитку середовища прослідковується у львівському міському кафе “Республіка саду”. Це кафе відкрите в пам'ять Дмитру Пашуку, воїну котрий загинув на фронті під час російського вторгнення в Україну. Ідейником створення закладу був сам Дмитро, проте кафе відкрили дотичні до нього люди і присвятили йому. Частина інтер'єру закладу відображає історію його життя, а також історія створення закладу вказує на меморіальну функцію об'єкта, основним призначенням якого є громадське харчування. “Республіка саду” є дуже хорошим зразком сучасної людино-орієнтованої української меморіальної архітектури. Проте виникає та ж сама проблема що й у інших зразках будівель, які присвячені події або особі - це може працювати лише із конкретною особою або невеликою групою осіб, то ж відобразити таким чином всіх захисників та захисниць не вдасться.



Проте подібного типу заклади можуть утворити структуру, об'єднуватись в одну систему. І з такою думкою, та опираючись на проаналізовані дані, можна сформулювати теоретичну модель нового українського меморіального комплексу присвяченого пам'яті захисників України як систему будівель колективної пам'яті та окремих закладів, присвячених пам'яті конкретних осіб.

Також в межах дослідження було проведено опитування серед студентів та спеціалістів в сфері архітектури, з метою визначення поточної ситуації сприйняття та уявлення меморіальної архітектури. В результаті було визначено, що хоч саме поняття захисника у більшості асоціюється з силою, вдячністю та впевненістю, додавши до слова “захисник” словосполучення “меморіальний комплекс” емоційний діапазон знижується і виникають асоціації втрати, болю, тобто в підсвідомому сприйнятті архітектура пам'яті захисників таки фігурує як середовище присвячене загибелі. Звичайно це невід'ємна частина та важливий аспект колективної пам'яті, проте на основі дослідження все-таки можна зазначити що це більше стосується поняття війни, і не несе інформації саме про людей. Також в результаті дослідження було виявлено що уявлення про типологію меморіальної архітектури також в більшості стандартизоване, і зведене до музейно-паркового напрямку. Тож пропозиція нової теоретичної моделі меморіальної архітектури пам'яті захисників із врахуванням дещо іншого підходу до ідейного напрямку формування простору та типології може дати початок змінам в розвитку меморіальної архітектури України в цілому.

### **Висновки./Conclusions.**

Незважаючи на беззаперечну актуальність теми меморіальної архітектури пам'яті захисників України, в ході дослідження було виявлено що студенти та спеціалісти в сфері архітектури не повністю відчують потенціал та можливості в розвитку та формуванні об'єктів даного напрямку, а в проаналізованих зразках архітектури прослідковується недостатність в постановці ідеї яка впливає на весь процес проектування та кінцевий результат. Тож запропоновано до загальних архітектурних чинників, які впливають на архітектурний об'єкт, додати рекомендацію в межах концептуального

проектування на початкових стадіях, яка полягає у більш детальному пропрацюванні саме ідейного напрямку формування простору, і як це впливатиме на типологію та інші рішення в проектуванні будівлі меморіальної архітектури пам'яті захисників. Зокрема - відділити поняття явища війни і людей, які зробили внесок в перебіг подій та вважаються захисниками. Також більш людино-орієнтовано підійти до формування простору, дати можливість самоорганізації, сформувавши місця для зберігання пам'яті про людей а не узагальнені явища та наслідки війни.

Теоретична модель сучасного меморіального комплексу пам'яті захисників сформовано як систему просторів колективної пам'яті, з приміщеннями для зберігання, досліджень, дискусій та демонстрацій, в поєднанні із об'єктами, утворених за ініціативи окремих дотичних людей, присвячених конкретним історичним особам, захисникам України.

# **PEDAGOGICAL SCIENCES**

## **MEDICAL PRACTICE IN FAMILY MEDICINE. NEW ASPECTS OF TEACHING THE DISCIPLINE AT IVANO-FRANKIVSK NATIONAL MEDICAL UNIVERSITY**

**Merhel Tetiana**

PhD, associate professor Ivano-Frankivsk  
National Medical University, Ukraine

**Yusypchuk Uliana**

PhD, associate professor Ivano-Frankivsk  
National Medical University, Ukraine

The purpose of our work is to optimize the teaching of the discipline of medical practice in family medicine at present. Some students find it difficult to focus on their studies during the war, while others see studying as a way to distract themselves from military events. Teachers should take into account the emotional burnout of doctors and the decrease in students' motivation to study. Ivano-Frankivsk National Medical University pays proper attention to the organization of this discipline by consolidating knowledge and practical skills in real professional settings.

The discipline of medical practice in family medicine is studied by students in the fifth year of study. An important point in the study of this discipline is the constant harmonious and complete cooperation of practice supervisors and students. According to the curriculum, this year students will undergo practice after the end of the spring semester. If they wish, students will have more time to work with family doctors, as practical classes and lectures in other disciplines will already be completed. This will allow them to pay more attention to practicing practical skills, mastering the culture of communication with patients and developing clinical thinking as a result. A harmonious combination of theoretical training and practice

should be an important condition for the quality training of future doctors. During the reception of patients, students, with the help of family doctors, analyze the data obtained during the examination, interpret them, and make a preliminary diagnosis based on the already identified signs of the disease. Having received data from additional research methods, students analyze them and formulate a clinical diagnosis.

Clinical thinking in future doctors is always associated with choosing the best solution from a few possible ones in each specific clinical situation. Working with an experienced clinician is the best condition for developing clinical thinking. However, we must take into account the problem that sometimes arises, namely, the patient's unwillingness to be examined by students, which complicates the possibility of working with patients. Therefore, the use of phantoms is appropriate for teaching in medical universities.

Keeping a practice diary is one of the activities of the student and control by the supervisors of the practice Assessment of the quality of filling out the diary is carried out according to the criteria developed by the Department of Internal Medicine № 2 and Nursing. These criteria are covered in the syllabus, curricula, and working curricula of the discipline.

The completion of the internship at the Department of Internal Medicine №2 and Nursing is the final exam in medical practice in family medicine at the Medical Center.

During the control and evaluation, teachers take into account the characteristics of psychological and personal development of students, pay attention to the independent work of students.

At the exam, students demonstrate the acquired skills and knowledge by solving two situational tasks and demonstrating two practical skills. On the website of the Department of Internal Medicine №2 and Nursing, students can find a list of practical skills and algorithms for their implementation.

Situation tasks for the final module control in the discipline of medical practice in family medicine are offered in Ukrainian and English in several types of structure.

In the tasks of the first block, students are asked to make a preliminary diagnosis and prescribe treatment based on a clinical situation, taking into account the patient's complaints, objective examination data, results of laboratory tests and diagnostic examinations. The tasks of the second block contain a clinical case and multiple-choice answers. The student must choose one correct answer and prove the correctness of the solution. Solving situational tasks allows the student to apply all the acquired knowledge and skills in practice.

Thus, the discipline of medical practice in family medicine contributes to the quality training of future highly qualified medical professionals, motivates students to work systematically, develops a sense of responsibility, and fosters determination, perseverance and hard work.

УДК 374. 01

## INNOVATIVE FORMS OF ORGANIZING METHODOLOGICAL WORK IN OUT-OF-SCHOOL EDUCATION INSTITUTIONS

**Mosyakova Iryna,**

Candidate of Pedagogical Sciences,  
director

Communal organization Children's Creativity Center  
"Shevchenkivets" youth group of the city of Kyiv  
research associate of the Department of Economics and  
management of general secondary education  
Institute of Pedagogy of National Academy of Sciences of Ukraine  
ORCID: 0000-0002-8932-3759

**Abstract.** The research materials outline different approaches of domestic scientists to the definition of systematic work; the issue of the content of the organization and the conduct of scientific and methodical work in the institution of extracurricular education through the introduction of innovative technologies were considered. The use of creative forms of methodical work organization, which helps to increase the professional competence of teachers, is substantiated.

**Keywords:** Innovations, systematic work, extracurricular education.

**Introductions.** Improvement of the educational process in out-of-school education institutions is connected with the need to modernize the methodological laboratory of the teaching staff, and its improvement on an innovative basis. Innovative progress in the development of educational technologies is defined by the State Education Development Program as a priority direction.

The innovative orientation of teachers' activities includes the creation, development, and use of pedagogical innovations, and acts as a means of revitalizing educational policy. Strengthening the humanization of the content of education, changing the scope and composition of educational disciplines, and increasing the requirements for the qualifications of pedagogical workers and the educational level of education seekers require a constant search for new forms of education

organization. Scientists pay considerable attention to the role of organizational forms of education in the development and activation of the cognitive activity of pupils. The study of various positions and aspects regarding the organizational forms of learning as a didactic category, the specifics of the choice and implementation of the forms of organization of students' educational activities in the lesson is reflected in the works of I. Burlaka, V. Vykhreshch, N. Klokar, V. Kryzhko, Y. Malyovanoy, N. Ostroverhova ,

The formation of active communication skills is an important component of methodical work with pupils of out-of-school education institutions. Searches of theorists and practitioners are aimed at creating favorable conditions for learning, to evoke in children a desire for active mental and practical activity. The social activity of education seekers during the learning process is directly related to their social activity in everyday life. Modern society requires the education of active, independent people who can solve the tasks set before them originally and creatively. The successful participation of an individual in social processes largely depends on his ability to communicate effectively.

**Aim.** The purpose of the article is to conduct research on the organization of methodical work in extracurricular education institutions through the introduction of innovative educational forms and the latest practices in the educational process.

**Materials and methods.** In the pedagogical encyclopedia, the concept of "methodical work" in an educational institution is defined as holistic, based on the achievements of science, educational innovations, a specific analysis of the state of the educational process, a system of diagnostic, search, analytical, informational, organizational activities and measures aimed at comprehensively improving the professional skills of everyone teacher of an out-of-school education institution, development of the creative potential of the teaching staff as a whole and improvement of the quality of the educational process [1].

Researchers A. Yermol, O. Korneva, V. Pikelna, and O. Sydorenko consider the system of methodical work organized directly in the educational institution as:

- a means of increasing the professional level and skill of pedagogical workers

and, as a result, increasing the effectiveness of the educational process of a specific educational institution;

- an important factor in the study, accumulation, and dissemination of the best pedagogical experience and innovative development of the out-of-school education institution;

- a means of stimulating self-education and professional self-development of pedagogical workers;

- an important component of educational institution management, etc.

Pedagogical innovations are those that arise as a result of creative searches for original, non-standard options for solving various problems and are reflected in the content of education, forms, and methods of educational activity, the structure, and regime of educational institutions, their control, and management, because methodical activity should become innovative through the introduction of modern technologies, management of the institution, stimulation of the improvement of the level of personnel support, their professional skills, for example, through the use of effective innovative methods, forms, techniques, tools for their effective use

The term "innovation" is of Latin origin, which in translation means renewal, introduction of anything new, or change. In the pedagogical interpretation, innovation is an innovation that improves the course and results of the educational process. Thus, innovative activity is a certain innovation, and innovative approaches are approaches implemented in the system (methods, structure, organization, forms) of scientific and methodical activity [2].

According to N. Gurova, in the context of updating the content of education, priority will be given to such forms of organization of methodological activities that would allow: - one to choose one's development trajectory, determine the forms and options of professional growth, and take into account the educational needs and requests of teachers, the level of their professionalism, motives professional development; - stimulated everyone to acquire professional competences, the ability to adapt in constantly changing conditions [3].

New approaches to the nature and level of professional activity of a modern



teacher are connected with the desire to move away from stereotypes in education, upbringing, and personality development. They are built on the individual creative activity of the teacher, who is able to create and introduce new technologies that effectively implement the requirements of a personally oriented educational space. The results of creative searches can become new educational technologies and pedagogical innovations that should contribute to the development of the student's personality - to form his worldview, and high culture, which is necessary for achieving success in society.

**Results and discussion.** The content of scientific and methodical work in an out-of-school education institution involves: increasing the professional competence of teachers; issues of general culture (general cultural training); study of the basics of the philosophy of education (methodological and worldview training), pedagogical theories (general pedagogical training); theory and methods of teaching subjects (methodical training); theory of education (educational training); psychology (psychological training); theory of social management and management (training management); information and communication training. Teachers must acquire knowledge and skills in the methodology, theory, and technology of conducting experiments and research.

Assisting pedagogical workers in the selection of forms, methods, and means of education and training of education seekers, in improving the methodology of organizing and conducting educational classes, extracurricular educational, and educational activities. In our opinion, the factors that stimulate work on providing methodical assistance are an established system of methodical work in an out-of-school education institution; availability of Methodist teachers from whom you can learn; influence of highly qualified colleagues; administration support; established incentive system, etc.

Personal conducting of open lessons, other classes, individual and group consultations, assisting teachers in the development of curriculum documentation (based on a typical one), methodical recommendations, didactic materials, and other pedagogical teaching aids. The importance of methodical support for the professional

growth of a teacher is proven by the possibility of providing a fairly wide selection of methods and techniques of pedagogical interaction. Providing assistance to pedagogical workers in self-education, preparing their reports and speeches at conferences, pedagogical readings, conducting experimental and research work, introducing the results of scientific research, advanced pedagogical experience, innovative pedagogical and educational technologies into the educational process.

**Conclusions.** The choice of the form of methodical work depends on the topic, goal, and task set when planning the methodical event. The value of the creative character lies in the orientation of the teacher's personality to reveal his own intellectual and creative potential, create a favorable atmosphere of cooperation, and implement innovative ideas into practice.

Therefore, the introduction of innovations in methodical work in an out-of-school education institution is one of the most important areas of educational activity. The main content of this direction is improving the qualifications of teachers since their success today is determined not only by the degree of professional training of the teacher, the level of education but also by the desire to master skills, deepen one's theoretical knowledge, forming one's pedagogical position and increasing the level of professional competence.

#### **REFERENCE:**

1. Entsyklopediia osvity / Nats. akad. ped. nauk Ukrainy; [hol red. V.H.Kremen; zast. hol. red. V. I. Luhovyi, O. M. Topuzov, vidp. nauk. sekr. S. O. Sysoieva; redkol. O. I. Liashenko, S. D. Maksymenko, N. H. Nychkalo, P. Yu. Saukh, L. D .Berezivska, I. D .Bekh, V. Yu .Bykov, M. S Halchenko, V. Z.Zasenko, S. A. Kalashnikova, M. O .Kyrychenko, L. B .Lukianova, V. H. Panok, V. O. Radkevych, O. Ya. Savchenko, M. M. Sliusarevskyi, O. V. Sukhomlynska]: 2-he vyd., Kyiv: Yuryнком Inter. 2021. 1144s.
2. Bartosh V. Tvorchi pidkhody do orhanizatsii metodychnoi roboty z pedahohichnymy kadramy. Kyiv : Shkilnyi svit, 2010. S. 47–65.
3. Hurova N. Interaktyvni tekhnolohii formuvannia profesiinykh

kompetentsii. Kyiv : Shkilnyi svit, 2011. S. 85–93.

4. Anishchenko N., Yevchuk A. Innovatsiini formy stvorennia modeli suchasnoi metodychnoi diialnosti v shkoli. Pedahohichni innovatsii: idei, realii, perspektyvy. Seriiia «Pedahohichni nauky». 2020. Vyp. I. S. 7-12. Rezhym dostupu: [http://nbuv.gov.ua/UJRN/ped\\_in\\_2020\\_1\\_3](http://nbuv.gov.ua/UJRN/ped_in_2020_1_3).

# TRAINING FUTURE INTERPRETERS FOR REMOTE SETTINGS: CHALLENGES AND OPPORTUNITIES

**Olkhovska Alla,**  
Doctor of Pedagogy, Full Professor  
V. N. Karazin Kharkiv National University  
Kharkiv, Ukraine

**Introduction.** The advent of remote interpreting has transformed the landscape of language services, presenting both challenges and opportunities for language professionals. As the demand for remote interpretation continues to rise, the need to train future interpreters for virtual settings becomes paramount. This conference paper delves into the challenges and opportunities inherent in preparing interpreters for remote communication, exploring the evolving role of educators in shaping the next generation of language professionals capable of navigating remote interpreting environments.

**Aim.** The primary aim of this study is to examine the challenges and opportunities in training future interpreters for remote settings. By analyzing the skill sets, training methods, and technological competencies required for effective remote interpreting, this research seeks to identify best practices and strategies for preparing interpreters to excel in virtual communication scenarios.

**Materials and Methods.** This study employs a mixed-methods approach, combining qualitative analysis and empirical research to investigate the challenges and opportunities in training future interpreters for remote settings. Data is collected through surveys, interviews with educators and students, and examination of remote interpreting training programs. The study focuses on identifying key skill areas, technological proficiencies, and pedagogical approaches relevant to remote interpreting education.

**Results and Discussion.** The exploration of training future interpreters for remote settings has illuminated a host of challenges and opportunities shaping the landscape of interpreter education in the digital age. By delving into the intricacies of

remote interpreting instruction, several key findings have emerged, offering insights into the evolving role of educators, the skills required for remote communication, and the transformative impact of technology on interpreter training practices.

**Challenges.** One of the primary challenges identified in training future interpreters for remote settings is the technical complexity inherent in virtual communication platforms. Educators and students alike must navigate a myriad of digital tools, virtual environments, and software applications to facilitate effective communication in remote interpreting scenarios. The discussion centers on the importance of providing comprehensive training on remote interpreting technologies, fostering digital literacy, and developing strategies to overcome technical barriers that may impede communication flow.

Adapting to virtual communication platforms poses another significant challenge in remote interpreter training. Interpreter-student engagement, interpreter-client rapport, and the nuances of non-verbal communication are elements that may be hindered in virtual settings. The discussion delves into the strategies for enhancing interpreter-client interactions, fostering clear communication channels, and adapting traditional interpreting techniques to suit the demands of remote communication platforms.

**Opportunities.** Amidst the challenges lie a myriad of opportunities for educators and students to harness the potential of remote interpreting training. The integration of technology in interpreter education offers new avenues for enhancing language skills, cultural competence, and adaptability in interpreting practice. The advent of remote communication platforms has paved the way for global accessibility, expanded language services, and increased collaboration among interpreters and clients across geographical boundaries.

The discussion also emphasizes the potential for remote interpreting to democratize language access, providing underserved communities with quality interpreting services regardless of location. Technology-driven solutions such as remote interpretation platforms, mobile applications, and virtual meeting spaces offer new channels for language professionals to enhance their skills, broaden their

professional network, and contribute to the advancement of cross-cultural communication in a digital era.

**Conclusions:** In conclusion, training future interpreters for remote settings presents a dynamic and ever-evolving landscape that demands flexibility, adaptability, and innovation. Educators play a pivotal role in equipping students with the technical proficiencies, communication skills, and cross-cultural competencies needed to excel in remote interpretation. By addressing the challenges head-on, embracing technological advancements, and fostering a culture of continuous learning and development, educators can empower future interpreters to thrive in the digital age of language services.

# TRANSFORMATION OF UKRAINIAN HIGHER EDUCATION DURING THE MILITARY CRISIS

**Ryabovol Ganna Serafymivna,**

senior teacher

Beketov National University of Urban Economy

Kharkiv, Ukraine

**Introduction.** Ukrainian higher education has been facing challenges due to the military conflict. This situation has a significant impact on solving problems in the education sector: The destruction of university infrastructure, loss of human resources and the resumption of the educational process during martial law have become key problems of the war.

**Aim.** The purpose of this article is to analyse the current problems of Ukrainian higher education arising from the military conflict and to propose possible strategies to overcome these difficulties. The article focuses on the key challenges faced by Ukrainian universities, including the destruction of infrastructure, reduced funding and human resources, and problems related to ensuring the quality of education in a time of war.

**Materials and Methods.** Analysing the current state of higher education, researching financial aspects and educational processes, studying human resources issues and opportunities for international cooperation.

**Results and discussion.** Martial law has become a key challenge of the war for Ukraine's higher education system. Funding for universities is becoming even more limited due to the need to allocate funds for defense and the restoration of the affected areas. This creates additional difficulties for maintaining the quality of education and the development of educational institutions. The survival of many Ukrainian universities is now under threat.

Ukrainian universities are largely self-financing, depending on tuition fees. Prior to the full-scale invasion, almost all Ukrainian universities taught foreign students. Since the outbreak of hostilities, self-financing of universities has been

declining as foreign students have decided to continue their studies in safer countries, many Ukrainian students have left Ukraine, and parents of those who remain are often unable to pay for their children's university education due to job losses. As a result, the income of many educational institutions is only a small part of what is needed to educate the remaining students.

The problem of funding cuts has also affected university teaching staff. Some faculty members were forced to resign, while others want to remain in the academic environment of their universities, even if they are outside Ukraine.

In the regions where military operations are ongoing, education takes place remotely. However, this has not solved the problem of maintaining the quality of education and the possibility of obtaining it. A large number of students and teachers who have moved to Europe are unable to continue their studies and teaching as a result of the process of integration into the life of the country where they currently reside. Many of them are forced to attend language courses and work.

In general, the war led to massive migration of the population, which undoubtedly affected the Ukrainian higher education system and, in particular, the provision of educational services. Reforms in Ukrainian higher education should take these features into account. It is important to develop strategies that will help universities overcome difficulties and maintain high standards of education in times of war.

What can be done to solve the problems that have arisen? First, strategic cooperation with European universities can help good Ukrainian universities survive. Second, distance learning scholarships for Ukrainian teachers who are unwilling or unable to leave Ukraine - most of them men between the ages of 18 and 60 - could preserve and even improve Ukraine's human capital. Such scholarships are cheaper to fund and easier to administer than face-to-face scholarships, allowing more Ukrainian teachers to take advantage of them.

Finally, external resources are needed for successful online education. Coursera, edX, and Udemy have provided Ukrainians with many courses for free, but there is also a need to create Ukrainian-language educational platforms to reach even



more Ukrainian students.

**Conclusions.** Despite the difficulties, Ukrainian higher education continues to develop and adapt to new challenges. Joint efforts by the state, educational institutions and the international community are needed to successfully address the problems and ensure stability in the education sector during the military crisis.

Ukrainian higher education is on the path of major changes aimed at maintaining the quality of education and its compliance with modern requirements. In order not to lose the existing level of education and to retain students and faculty, it is necessary:

- to modernise the curriculum. The reforms are aimed at updating the curriculum to meet the current requirements of the labour market and the realities of the times. The widespread use of new technologies and teaching methods helps to improve the quality of student training.

- to develop international cooperation. For example, foreign students and native-speaking teachers, as well as foreign educational foundations, can be involved in the study of foreign languages.

Implementing reforms in Ukrainian higher education in the context of military conflict poses additional challenges. It is necessary to take into account the peculiarities of the situation and adapt reform strategies to the current circumstances.

# LEARNING AUTONOMY OF FUTURE MERCHANT MARINE OFFICERS

**Tymofyeyeva Oksana**

PhD In Pedagogy, Ass. Professor

Ass. Professor of the Department of Humanities

Danube Institute of National University

Odesa Maritime Academy

**Introduction.** The current conditions of international cooperation, the peculiarities of the global maritime industry and the rapid development of technology in every field of work require constant development and self-learning. The international language of maritime industry nowadays is the English one. Therefore, the issue of continuous self-education throughout life, along with learning and improving the level of English proficiency is relevant. To achieve this goal, it is crucial for future merchant marine officers to be able to learn according to their specific needs and goals, according to their own individual educational scenario, i.e. to develop learning autonomy.

**Aim.** The aim of the thesis is to research the issue of learning autonomy of cadets of maritime higher education institutions who will occupy the positions of merchant marine officers in the future.

**Materials and methods.** The basic materials and methods are theoretical research of the issue and practical implementation during the Maritime English learning process.

**Results and discussions.** Lifelong Learning involves the formation of autonomy in the socio-educational aspect and in the professional field. This practice covers almost all formal and non-formal learning activities. It is implemented for the purpose of improving knowledge, skills and competences. The aims of such learning is determined by personal, social, public perspectives or employment conditions or needs [1]. The issue of foreign language education for non-linguistic higher educational institutions, which include maritime higher education institutions, has always been and remains a cornerstone. The process of teaching English for technical specialities has its own peculiarities due to the different levels of language training of

cadets, the number of academic hours allocated to studying this discipline, the size of groups, as well as the different initial level of English (or other foreign) language proficiency. Another factor is the level of cadets' motivation to learn English, which is often insufficient. However, during their studies and after graduation, cadets should have professional foreign language communication competencies at a sufficient level to enable them to carry out their professional activities in international crews or foreign ports, agencies, etc. The English language proficiency of future merchant marine officers is one of the indicators of their professional competence and the requirements of the International Maritime Organization (STCW 1978, with Manila Amendments 2010). However, in order to master the English language, a cadet (or student) should make an effort to study it independently outside the classroom. This allows them to compensate for the lack of classroom time and significantly increases their chances of success in their studies. For this reason, cadets should develop strategies that allow them to learn autonomously.

The learning autonomy is considered to be the ability of cadets to act independently, to reflect critically, to make decisions based on a certain psychological attitude to the process and content of learning activities. The characteristics of autonomous learning include the ability to formulate educational goals, plan and organise independent educational activities, monitor, evaluate and correct them, and take responsibility for learning outcomes. At the same time cadets actively participate in learning interaction, take the initiative in organising and adjusting their own learning activities, regulate their learning pace, independently determine learning methods and techniques, adjust the results of learning activities, reflect on them and take responsibility for them [2].

Such skills and abilities are necessary for the sufficient and safe performance of their professional duties, managerial decision-making and responsibility for their crew. It should be emphasised that learning autonomy cannot be taught or learnt, but can be gradually developed through a conscious attitude to the learning process. It requires an independent way of thinking, which can be greatly facilitated by the general atmosphere in the classroom, which stimulates cadets' thinking, encourages

them to have different points of view and helps them to understand their role in the learning process.

D. Nunan, considering the course of study in terms of autonomy and a student-centered approach, offers “nine steps” in the evolution of students from dependence to autonomy. According to the author, the development of autonomy is facilitated by:

- 1) clear learning objectives, which are realised through active involvement of students in the learning process, avoiding mere information;
- 2) providing students with the opportunity to set their own goals and change the content of the course;
- 3) encouraging students to use a foreign language outside the classroom;
- 4) increasing the level of understanding of the learning process;
- 5) developing students' own learning styles and strategies;
- 6) encouraging students to make independent choices in decision-making;
- 7) providing students with the opportunity to adapt and modify classroom activities to meet their needs;
- 8) providing students with the opportunity to act as a teacher;
- 9) providing students with the opportunity to act as a researcher [3].

Another essential aspect of cadets' autonomy is the opportunity to experiment with language material and go beyond the classroom environment, using the knowledge they have acquired in the everyday life situations. It should be highlighted that reflection is important for the development of autonomy.

Reflection can be defined as a mental process aimed at analysing, understanding, and being aware of oneself, one's own actions, behaviour, experience, abilities, tasks, etc. Reflection helps cadets to adjust their actions, choose the best learning methods, and is a source of inner experience and a way of self-discovery. The degree to which cadets have developed reflective skills determines their attitude to themselves as subjects of educational activity.

The language portfolio is considered to be an effective tool in this process. It performs both a controlling and a self-control function. The language portfolio is an

alternative means of assessing the acquired knowledge, skills and abilities of cadets; a means and method of learning, personality-oriented, competence-based and reflective approaches to learning. Its use in the learning process gives cadets confidence in their abilities and stimulates their motivation for further learning.

It should be noted that for cadets of maritime higher education institutions, especially at the initial stage of training, such factors as the creation of favourable external conditions for the realisation of their internal aspirations and the actualisation of personal and professional needs of cadets to master English language and culture; development of metacognitive strategies for mastering a foreign language, development of self-learning competence; development of teaching tools that allow cadets to achieve a basic level of foreign language proficiency at the initial stage of training are vital.

**Conclusions.** Thus, this review highlights the active study of the problem of developing learning autonomy skills and abilities in the process of learning English (or any other foreign language). The learning autonomy is associated with greater independence, greater responsibility that cadets are given in the learning process, the ability to organise their learning (plan goals, objectives, ways of working, etc.) and evaluate its results, i.e. with skills and abilities that cadets can transfer to other educational and later professional contexts. Such skills and abilities will be the key ones for training a qualified merchant marine officer who is competitive on the labour market, as well as one of the components of the professional competence of a maritime graduate.

Autonomy plays a crucial role in the educational process, as at each level of education the cadet directs activities towards achieving his/her goal – language competence, mastering professional knowledge, sailing practice, employment and further continuous professional development.

#### **REFERENCES:**

1. Quality Indicators of Lifelong Learning. Report based on the work of the Working Group on Quality Indicators. European Commission, 2002. – 95 p.

2. 8. Чехратова О. А. Навчальна автономія на заняттях з іноземної мови: сутність і мета впровадження. *Збірник наукових праць Херсонського державного університету. Педагогічні науки*. 2017. Вип. 78(1). С. 88-91.

3. Nunan D. Second language teaching and learning: [https://www.academia.edu/7674409/Second\\_Language\\_Learning\\_and\\_Language\\_Teaching](https://www.academia.edu/7674409/Second_Language_Learning_and_Language_Teaching)

## ПІДВИЩЕННЯ ЯКОСТІ ВИЩОЇ ОСВІТИ ЧЕРЕЗ ДОТРИМАННЯ ПРИНЦИПІВ АКАДЕМІЧНОЇ ДОБРОЧЕСНОСТІ

**Мушеник Ірина Миколаївна**

кандидат економічних наук, доцент  
кафедри інформаційних технологій,  
фізико-математичних та безпекових дисциплін

**Збаравська Леся Юрївна**

кандидат педагогічних наук, доцент,  
завідувачка кафедри інформаційних технологій,  
фізико-математичних та безпекових дисциплін

**Марчук Наталія Анатоліївна**

кандидат фізико-математичних наук, доцент  
кафедри інформаційних технологій,  
фізико-математичних та безпекових дисциплін

Заклад вищої освіти «Подільський державний університет»  
м. Кам'янець-Подільський

**Вступ.** Освітній процес є надзвичайно складним явищем і залежить від багатьох факторів, що впливають на його якість. Для удосконалення і розвитку систем освіти потрібно враховувати велику кількість факторів та їхній вплив на кінцевий результат. Такими факторами є створення відповідної атмосфери в педагогічній співпраці, справедливість, вимогливість і творчість, а найголовніше – академічна доброчесність, що є запорукою досягнення високого рівня якості освіти.

**Ціль статті** полягає у висвітленні та обґрунтуванні важливості дотримання принципів академічної доброчесності для покращення якості вищої освіти.

**Результати та обговорення.** Академічна доброчесність є особливо важливим питанням в умовах дистанційного навчання в Україні й, відповідно, активного використання різних цифрових ресурсів учасниками освітнього процесу. Саме академічна доброчесність є гарантом підготовки конкурентоспроможного фахівця, тому питання якості освіти й академічної культури є актуальним [2].

Наведемо коротко основний зміст нормативно-правових актів України, які покликані відображати механізми забезпечення якості освіти та академічної доброчесності. У 2002 році, ще до приєднання України до Болонського процесу, побачив світ Указ Президента України «Про Національну доктрину розвитку освіти» («Про Національну доктрину розвитку освіти», 2002), у якому зазначається, що модернізація системи освіти спрямована на забезпечення її якості відповідно до новітніх досягнень науки, культури і соціальної практики, а якість освіти визначається як національний пріоритет і передумова національної безпеки держави, додержання міжнародних норм і вимог законодавства України щодо реалізації права громадян на освіту. Указом було визначено, що на забезпечення якості освіти спрямовуються матеріальні, фінансові, кадрові та наукові ресурси суспільства і держави, а висока якість освіти передбачає взаємозв'язок освіти і науки, педагогічної теорії та практики. Якість освіти має визначатись на основі державних стандартів освіти та оцінки громадськістю освітніх послуг. Указом Президента України «Про Національну стратегію розвитку освіти в Україні на період до 2021 року» («Про Національну стратегію розвитку освіти в Україні на період до 2021 року», 2013) одним із стратегічних напрямів є підвищення якості освіти на інноваційній основі.

Законом України «Про освіту» («Про освіту», 2017) визначається, що якість освіти – це відповідність результатів навчання вимогам, установленим законодавством, відповідним стандартом освіти та\або договором про надання освітніх послуг, а якість освітньої діяльності розуміється як рівень організації, забезпечення та реалізації освітнього процесу, що забезпечує здобуття особами якісної освіти та відповідає вимогам, установленим законодавством та\або договором про надання освітніх послуг. Забезпечення якості освіти здійснюється шляхом створення відповідної системи, яка передбачає наявність таких складників: внутрішньої системи забезпечення якості освіти; зовнішньої системи забезпечення якості освіти; системи забезпечення якості в діяльності органів управління та установ, що здійснюють зовнішнє забезпечення якості освіти.



Академічна доброчесність визначається як сукупність етичних принципів та визначених законом правил, якими мають керуватися учасники освітнього процесу під час навчання, викладання та провадження наукової (творчої) діяльності для забезпечення довіри до результатів навчання та/або наукових (творчих) досягнень. Законом визначено перелік правил дотримання академічної доброчесності учасниками освітнього процесу, а також зміст порушень, до яких законодавцем віднесено такі: академічний плагіат, самоплагіат, фабрикація, фальсифікація, списування, обман, хабарництво, необ'єктивне оцінювання, надання здобувачам освіти переваг або створення перешкод, вплив у будьякій формі на педагогічного (науково-педагогічного) працівника. Також передбачено академічну відповідальність учасників освітнього процесу за порушення норм та правил академічної доброчесності.

У переважній більшості наукових праць розуміння сутності академічної доброчесності базується на її визначенні, представленому у Законі України «Про освіту». У цьому документі зазначене явище тлумачиться як «сукупність етичних принципів та визначених законом правил, якими мають керуватися учасники освітнього процесу під час навчання, викладання та провадження наукової (творчої) діяльності з метою забезпечення довіри до результатів навчання та/або наукових (творчих) досягнень» (Закон України «Про освіту», 2017).

Нерідко питання академічної доброчесності в закладах освіти розглядається крізь призму визначення ключових понять та методів перевірки тексту на наявність плагіату. При цьому у здобувачів вищої освіти не сформоване усвідомлення відповідальності за порушення академічної доброчесності. Однією з причин науковці визначають толерантність до не доброчесності, що виникає «через не сформованість когнітивного компонента академічної доброчесності (знань та уявлень щодо законів, загальних та групових норм, якими регулюються питання академічної етики, відповідальність за порушення академічної доброчесності тощо)» [3].

Аналізуючи досвід багатьох європейських країн, можна зазначити, що

одним із найважливіших складників якості освіти є академічна доброчесність. Київський університет імені Бориса Грінченка, наприклад, визначає академічну доброчесність як основу Кодексу корпоративної культури, яка забезпечує права й захищає інтереси всіх учасників освітнього процесу [2].

Основними передумовами виникнення академічної доброчесності є такі:

- доступність освіти для великої кількості здобувачів;
- неможливість простежити за якістю засвоєння матеріалу та його самостійного опрацювання;
- великий обсяг завдань, що часто перевищує можливості здобувачів освіти й ускладнює самостійне виконання;
- недостатня мотивація викладачів і здобувачів освіти.

Відповідно до Закону України «Про освіту», академічна доброчесність є сукупністю етичних принципів і визначених правил, якими повинні керуватися учасники освітнього процесу для забезпечення довіри до результатів навчання або наукових чи творчих досягнень [5].

Основними порушеннями академічної доброчесності за цим законом є такі:

- 1) плагіат — присвоєння ідеї або тверджень іншої людини без посилання на неї;
- 2) списування — використання зовнішньої допомоги без дозволу або визнання використання цієї допомоги;
- 3) фабрикація — фальсифікація інформації, яка пов'язана з академічним процесом;
- 4) фальсифікація — свідомо зміна наявних даних, які пов'язані із процесом освіти чи науки;
- 5) обман — надання недостовірної інформації про власну наукову або освітню діяльність; 6) необ'єктивне оцінювання — певне заниження або завищення результатів навчання здобувачів освіти [4].

**Висновки.** Таким чином, можна зробити такі важливі висновки: в освітніх закладах не повністю створене належне середовище для ефективного

формування культури академічної доброчесності серед учасників освітнього процесу. Відсутня ефективна система просвітницької діяльності, формування відповідних традицій та норм поведінки, а також належне інформування про серйозні наслідки порушення вимог академічної доброчесності, що можуть включати корупційні дії, такі як хабарництво, безпідставне надання переваг, створення перешкод або шахрайство для отримання незаконної вигоди.

### СПИСОК ВИКОРИСТАНИХ ДЖЕРЕЛ

1. Горчинський С. В., Софілканич М. І., Горбенко І.Ф. Якість української освіти й академічна доброчесність: вплив застосування штучного інтелекту. *Академічні візії*. 2023. Вип. 20. DOI: <http://dx.doi.org/10.5281/zenodo.8022979>
2. Паламар С. Науменко М. Реалізація принципів академічної доброчесності як дієвий інструмент забезпечення якості вищої освіти. *Освітологічний дискурс*. 2022. № 3-4(38-39). С. 75-92. <https://doi.org/10.28925/2312-5829.2022.345>
3. Мушеник І. Діджиталізація освітнього процесу у закладах вищої освіти. Сучасні тенденції забезпечення якості підготовки фахівців: проблеми та шляхи їх вирішення в умовах глобалізації та євроекономічної інтеграції. 2022. С. 273–281.
4. Тодорова І. Компоненти академічної доброчесності студентів та умови її формування. Витоки педагогічної майстерності. 2019. Вип. 24. С. 199-205.
5. Про освіту: Закон України від 5 вер. 2017 р. № 2145-VIII : станом на 28 травня 2023 р. URL: <https://zakon.rada.gov.ua/laws/show/2145-19> (дата звернення: 29.04.2023).

## ПОЛІЛІНГВАЛЬНЕ НАВЧАННЯ: ДОСВІД ТА ПЕРСПЕКТИВИ

Тарангул Любов Миколаївна

начальник філії

Державна наукова установа «Інститут модернізації змісту освіти»

Чернівецька філія

ORCID: <https://orcid.org/0000-0002-9888-9252>

**Вступ.** У сучасному світі міжкультурна взаємодія наростає з кожним днем, а відтак важливість полілінгвального навчання набуває особливого значення. Цей педагогічний підхід, що базується на використанні декількох мов для навчальних цілей, не тільки сприяє глибшому засвоєнню знань, але й формує більш гнучке ставлення до мовних бар'єрів та культурних відмінностей. Вивчення досвіду полілінгвального навчання дозволяє нам зрозуміти, як освітні інституції та учні адаптуються до викликів і можливостей, що виникають перед ними у цьому контексті.

Дослідження полілінгвальної освіти виявляє широкий спектр переваг, що охоплюють не тільки мовну компетентність, але й когнітивний розвиток, креативне мислення та соціальну інтеграцію. Водночас, виклики, з якими зустрічаються освітяни та учні, включають мовні бар'єри, ресурсне забезпечення та методологічні питання. Перспективи полілінгвального навчання обіцяють ще більш інтегрований підхід до навчання, де мова вже не є перешкодою, а стає мостом, що сполучає культурні та освітні простори.

У цій статті ми дослідимо, як різні країни та освітні системи впроваджують полілінгвальні програми, які методи вони використовують, та які результати досягають. Аналізуючи ці дані, ми спробуємо виявити, які фактори сприяють успіху цих програм і як можна адаптувати найкращі практики для ширшого впровадження полілінгвального навчання в освітні системи по всьому світу.

**Огляд літератури.** Означеній у заголовку тематиці присвячується чимало уваги, особливо останнім часом, коли глобалізація економіки та рух капіталу роблять кордони між державами менш істотними й значущими. Так,

М. Д. Карцева та Н. О. Білик наголошують на тому, що полілінгвальне навчання іноземних студентів покращує мовні навички та сприяє адаптації студентів до культурного середовища країни навчання [1, с. 46-48]. В. М. Плющ підтримує ідею про ефективність полілінгвальних методик у підготовці майбутніх учителів природничих дисциплін, акцентуючи на їх впливі на розвиток критичного мислення та професійних навичок [2, с. 51-55].

Т. М. Олендр і А. В. Степанюк вважають необхідним полілінгвальне навчання для майбутніх учителів природничих наук, оскільки воно забезпечує ефективне викладання у мовно різноманітному середовищі [3, с. 173-180]. З іншого боку, М. І. Садовий та його колеги О. М. Трифонова та І. В. Вергун розглядають інноваційні методики полілінгвального навчання, які можуть допомогти в глибшому розумінні мовних структур та культурних особливостей [4, с. 80-87].

О. П. Бартош досліджує полілінгвальну міжкультурну освіту як важливу передумову для ефективної міжкультурної взаємодії в американському багатонаціональному суспільстві, підкреслюючи важливість такого навчання для сучасного глобалізованого світу [5, с. 29-32]. Водночас, Д. Несдейл та М. Р. Гаммер із колегами досліджують вплив полілінгвізму на міжкультурну чутливість і ефективність [6, с. 1173-1191; 7, с. 421-447].

Загальний аналіз цих джерел вказує на значні переваги полілінгвального навчання, а також на необхідність подальших досліджень у цій галузі. Це включає розробку нових педагогічних стратегій та глибше розуміння культурних аспектів, які впливають на освітній процес у полілінгвальних середовищах.

**Виклад основного матеріалу.** Вивчення полілінгвального навчання відкриває нові горизонти у підходах до освіти, де мова не просто засіб спілкування, а ключовий інструмент глибшого розуміння культурних та академічних контекстів. Цей метод передбачає використання двох мов у навчальному процесі, що не лише збільшує лінгвістичний репертуар студентів, але й готує їх до активної участі у глобалізованому світі.

Сутність полілінгвального навчання полягає у залученні студентів до активного використання обох мов у різних дисциплінах, що сприяє глибшому засвоєнню матеріалу через постійну мовну практику. Студенти не тільки вчаться спілкуватися мовою, але й мислити нею, що є фундаментальним для інтелектуального розвитку.

До переваг полілінгвального навчання належить покращення мовних навичок в обох мовах, що сприяє більшій гнучкості у мовному виборі, розвиток когнітивних здібностей, які пов'язані з аналітичним мисленням, розв'язанням проблем і критичним мисленням, а також вищий рівень культурної обізнаності та чутливості, що сприяє міжкультурному розумінню.

Проте існують і недоліки, такі як вимога до великих ресурсів, які необхідні для підтримки якісних двомовних програм, можливі труднощі в оцінюванні академічних досягнень студентів через двомовний контекст, а також ризик нерівномірного розвитку мовних навичок, де одна мова може домінувати над іншою.

Проте, аналізуючи ці аспекти, можна дійти висновку, що переваги полілінгвального навчання значно перевищують його недоліки. Розглядаючи можливі ризики, сучасні педагогічні підходи і технології пропонують ефективні рішення для їх мінімізації, що робить полілінгвальне навчання не тільки важливим, але й необхідним напрямком розвитку освіти.

Звернімося тепер до розгляду основних принципів полілінгвального навчання, які визначають його ефективність та структуру. Ці принципи є критичними для розуміння того, як саме полілінгвізм інтегрується в освітній процес та які основні методика та підходи найкраще відповідають потребам учнів у різноманітному освітньому середовищі.

*Комунікативна компетенція* є одним з центральних принципів у полілінгвальному навчанні. Вона передбачає, що освітній процес має бути націлений не лише на формальне володіння мовою, а на здатність учнів використовувати мову для реального спілкування. Це означає, що навчальні програми повинні інтегрувати аутентичні мовні ситуації, що допомагають

студентам застосовувати мову в контекстах, які вони можуть зустріти за межами класу.

*Культурна інтеграція* є другим важливим принципом. Полілінгвальне навчання не обмежується лише навчанням мови; воно також занурює учнів у культурні аспекти, що пов'язані з кожною з мов. Це допомагає учням не тільки краще розуміти мовні нюанси, але й розвивати глибше розуміння і повагу до культурних відмінностей і спільностей.

*Методична гнучкість* є критично важливим для адаптації освітніх програм до потреб учнів. Викладачі повинні мати можливість вибирати і змінювати методики навчання залежно від мовного рівня студентів, їхніх інтересів та навчальних потреб. Такий підхід дозволяє створювати більш особистісно орієнтовані та ефективні навчальні стратегії.

*Підтримка багатомовності* в освітньому середовищі та суспільстві в цілому відіграє важливу роль. Створення умов, за яких учні можуть безперешкодно використовувати обидві мови у своєму повсякденному житті та навчанні, сприяє розвитку стійких мовних навичок і поліпшує загальну освітню атмосферу.

Завершуючи, полілінгвальне навчання вимагає не тільки знання та володіння мовами, але й глибокого розуміння культурного, соціального та освітнього контексту. Ці принципи формують фундамент, на якому може бути побудована успішна полілінгвальна освіта, здатна відповідати викликам глобалізованого світу і забезпечувати учням необхідні умови для розвитку як мовних, так і культурних компетенцій.

**Висновки.** Узагальнюючи обговорення полілінгвального навчання, можна відзначити, що цей підхід відкриває значні можливості для підвищення мовної та культурної компетенції учнів. Використання двох мов на заняттях сприяє не лише поліпшенню мовних навичок, але й розвитку критичного мислення та міжкультурного розуміння. Переваги полілінгвального навчання зазвичай переважають можливі недоліки, такі як складності з ресурсами та методологією, а ефективні стратегії їх вирішення вже застосовуються в багатьох

освітніх контекстах.

Проте, існують певні проблеми, які потребують додаткової уваги. Наприклад, потрібна подальша розробка методів оцінювання, які би адекватно відображали прогрес учнів у полілінгвальному середовищі без упередження до однієї мови. Також важливим є забезпечення рівного доступу до якісних полілінгвальних програм для учнів з різних соціально-економічних груп.

Одним із варіантів вирішення цих питань є залучення більшої кількості кваліфікованих педагогів, здатних навчати у двомовному режимі, а також інтенсифікація досліджень у сфері методик полілінгвального навчання. Це могло б сприяти розробці новітніх педагогічних стратегій, які враховують особливості двомовного освітнього процесу.

Щодо напрямків майбутніх досліджень, вони можуть зосередитися на довгострокових впливах полілінгвального навчання на кар'єрний розвиток учнів, їх соціальну адаптацію та особистісне зростання. Цікавим також буде дослідження транскультурних практик, які можуть бути інтегровані в полілінгвальні освітні програми для подальшого підвищення їх ефективності.

Таким чином, полілінгвальне навчання продовжує залишатися актуальним і перспективним напрямком у галузі освіти, вимагаючи постійного наукового дослідження та методологічного вдосконалення.

## **ВИКОРИСТАНІ ДЖЕРЕЛА**

1. Карцева М. Д., Білик Н. О. Полілінгвальне навчання іноземних студентів. *Наукові записки Національного університету «Острозька академія»*. Серія: Філологія. 2017. Вип. 66. С. 46–48.
2. Плющ В. М. Полілінгвальне навчання при підготовці майбутніх учителів природничих дисциплін. *Наукові записки*. Серія: Педагогічні науки. 2021. Вип. 198. С. 51–55.
3. Олендр Т. М., Степанюк А. В. Полілінгвальне навчання майбутніх учителів природничих наук як вимога сьогодення. *Педагогічний альманах: збірник наукових праць*. Херсон: КВНЗ «Херсонська академія неперервної



освіти». 2021. С. 173–180.

4. Sadovyi M. I., Tryfonova O. M., Verhun I. V. Методика формування інноваційного напрямку дослідження полілінгвального навчання. *Scientific notes of Junior Academy of Sciences of Ukraine*. 2023. № 1 (26). С. 80–87.

5. Bartosh O. P. Bilingual intercultural education as an important precondition of providing the effective intercultural interaction in the american multinational society. *Науковий вісник Ужгородського університету. Серія: Педагогіка. Соціальна робота*. 2021. Вип. 1 (48). С. 29–32.

6. Nesdale D. Intercultural effectiveness and ethnic prejudice. *Journal of Applied Social Psychology*. 2012. Vol. 42. P. 1173–1191.

7. Hammer M. R., Bennett M. J., Wiseman R. Measuring intercultural sensitivity: The intercultural development inventory. *International Journal of Intercultural Relations*. 2003. Vol. 27. P. 421–447.

8. Nelson P. Cross cultural communication. *International Journal of Cross Cultural Management*. 2004. Vol. 4 (2). P. 253–270.

9. Education for democracy: contexts, curricula, assessments / Ed. by W. C. Parker. Greenwich, CT: Information Age Publishing, 2002. 242 p.

10. Multicultural education for the twenty-first century / Ed. by C. F. Dias. Boston: Allyn & Bacon, 2000. 256 p.

## ПОРІВНЯЛЬНИЙ АНАЛІЗ ВИЩОЇ ОСВІТИ В УКРАЇНІ ТА ШВЕЦІЇ

**Шароді Юлія Василівна,**

асистент

**Підперигора Євгенія Павлівна,**

студент

Ужгородський національний університет

м. Ужгород, Україна

**Анотація:** Сучасний світ характеризується глобалізацією, що вимагає постійного вдосконалення освітніх систем для забезпечення конкурентоспроможності на міжнародній арені. Порівняння систем вищої освіти допомагає зрозуміти, як країни адаптуються до цих змін, які методи використовують для забезпечення якості освіти, та які інновації впроваджують для підвищення конкурентоспроможності своїх випускників на світовому ринку праці. Аналізуючи сильні та слабкі сторони інших освітніх моделей, можна знайти шляхи оптимізації для власної системи освіти, зокрема щодо фінансування, організації навчального процесу, академічної мобільності та інтеграції новітніх технологій у навчання.

Таким чином, порівняльний аналіз систем вищої освіти дає змогу виявити найефективніші практики та сприяє їх адаптації до національних умов, що у підсумку призводить до підвищення якості освіти та конкурентоспроможності випускників на глобальному рівні. Це, у свою чергу, сприяє розвитку суспільства в цілому, забезпечуючи йому стабільне та процвітаюче майбутнє.

**Ключові слова:** Вища освіта, Україна, Швеція, фінансування, система освіти.

**Вступ.** У сучасних умовах не викликає сумнівів, що вища освіта є основою для розвитку людського капіталу, формування наукового потенціалу та формування економічного, соціального і культурного середовища майбутніх поколінь. Це висуває низку вимог до якості освіти, рівня її розвитку та

відповідності сучасним реаліям.

**Мета роботи.** Охарактеризувати структуру та організацію систем вищої освіти України та Швеції. Сформулювати рекомендації щодо вдосконалення української системи вищої освіти на основі порівняльного аналізу з досвідом Швеції.

**Результати та обговорення.** Прискорений розвиток нових знань і технологій, а також зростаюче прагнення суспільства до підвищення свого добробуту через вищу освіту посилюють проблеми і виклики сучасності, особливо перед вищими навчальними закладами.

З урахуванням вищеописаного, можна висвітлити 5 проблем вищої освіти в Україні:

1. *Невідповідність структури підготовки спеціалістів реальним потребам економіки.* Не рівномірний розподіл кількості студентів по спеціальностям, що не відповідає потребам ринку праці загострює проблему безробіття в країні. На цьому фоні зростає потреба в підвищенні актуальності спеціальностей, які мають більшу пропозицію вакансій ніж попит. Врегулювання даного питання шляхом відповідного розподілу кількості місць державного замовлення, не вирішує це питання, адже як правило, хоча на держбюджет і поступають студенти, та майже ніхто після закінчення ЗВО не хоче працювати по спеціальності. Багато випускників університетів не мають навичок та знань, які потрібні роботодавцям. Це також призводить до високого рівня безробіття, особливо серед молоді та робить економіку країни менш конкурентоспроможною.

2. *Недосконала система фінансування університетів.* Станом на 2024 рік, в Україні діє 170 державних університетів, не враховуючи філій. Така велика кількість державних університетів може створювати проблеми у фінансуванні, тобто до розтягнення наявних фінансових ресурсів по всіх університетах. Найбільшими проблемами, які пов'язані з недосконалою системою фінансування є:

- низькі зарплати викладачів;

- незадовільні умови навчання;
- відсутність стипендій або надання недостатньої їх суми;
- недостатність фінансування на дослідження та розвиток.

3. *Втрата мотивації студентів до навчання.* Багато студентів не бачать чіткого зв'язку між навчанням та майбутньою кар'єрою. Це пов'язано з неефективною системою викладання або застарілими методами навчання, які не відповідають сучасним потребам та не готують студентів до реального життя. Не всі студенти мають чітке уявлення про те, чого вони хочуть досягти в житті та як навчання може їм у цьому допомогти.

4. *Корупція.* Це серйозна проблема, яка має великий вплив на якість освіти, рівень довіри громадян до системи освіти та загальний розвиток країни. Через відсутність адекватного фінансування університетів, викладачі, що мають низьку заробітну плату вимушені шукати додатковий підзаробіток, іноді шляхом прийняття хабарів або участі у корупційних схемах. Це ще раз підкреслює важливість адекватного фінансування освіти та забезпечення достойної оплати праці викладачів і персоналу.

5. *“Відтік мізків”.* Кожен раз, коли талановиті студенти та викладачі виїжджають за кордон для навчання або роботи, це призводить до втрати цінного людського капіталу для країни. Причини можуть бути різні, включаючи недостатні можливості для професійного розвитку, обмежені можливості для наукових досліджень та інновацій, низьку заробітну плату та соціальні переваги, а також політичну та економічну нестабільність. Це призводить до серйозних негативних наслідків для України, серед них : втрата людського капіталу, що негативно впливає на економічний розвиток країни; зниження якості освіти, що робить Україну менш привабливою для іноземців та зростання соціальної нерівності.

У Швеції, хоча й існують деякі проблеми з вищою освітою, але ситуація значно краща, ніж в Україні.

Швеція відома своєю прогресивною соціальною політикою, в тому числі своїм прагненням забезпечити доступну та якісну освіту на всіх рівнях. У сфері

вищої освіти Швеція вже давно пишається тим, що сприяє розвитку культурних інновацій, критичного мислення та академічної досконалості. Однак, як і в багатьох інших країнах, шведська система вищої освіти стикається з низкою викликів.

Однією з найголовніших проблем, що стоять перед вищою освітою у Швеції - демографічні зміни. Швеція, як і багато розвинених країн, стикається з демографічними змінами, що характеризуються кількома тенденціями. По-перше, це старіння населення, яке впливає на склад студентів і вимагає коригування освітніх програм, щоб задовольнити потреби людей старшого віку. По-друге - зниження рівня народжуваності, що призводить до зменшення кількості потенційних студентів, що може спричинити загострення конкуренції між навчальними закладами за абітурієнтів та потребу в інноваційних стратегіях набору студентів для підтримки їхньої чисельності.

Водночас демографічні трансформації посилюють значення інтернаціоналізації у шведській вищій освіті. У відповідь на зменшення кількості національних студентів, університети все більше орієнтуються на залучення іноземних студентів, щоб збільшити контингент і внести різноманітні перспективи в академічний дискурс.

Однак зростання кількості іноземних студентів, висвітлює другу проблему вищої освіти – зосередженість на індивідуальному навчанні. Цей підхід, хоча й пропонує цінні можливості для особистісного зростання, інтелектуальної автономії та глибшого засвоєння знань, є складним для студентів з інших країн.

У більш структурованому навчальному середовищі, наприклад, у традиційних лекційних аудиторіях, студенти можуть значною мірою покладатися на викладачів, які скеровують їхнє навчання, надають чіткі інструкції та встановлюють дедлайни. На противагу цьому, в умовах, де пріоритет надається індивідуальному навчанню, очікується, що студенти братимуть на себе більшу відповідальність за постановку цілей, ефективно управління своїм часом і самостійний пошук ресурсів для підтримки свого

навчання. Такий зсув вимагає від студентів розвитку сильних організаційних навичок і самомотивації, що може бути складним завданням для деяких людей, особливо для тих, хто звик до більш пасивних підходів до навчання.

Останньою проблемою вищої освіти в Швеції є обмежена кількість курсів за один раз. У Швеції використовується система однопредметних курсів, яку часто називають курсами “на певний період”. Така структура вищої освіти, де студенти, як правило, проходять один інтенсивний курс за раз, замість паралельного вивчення кількох курсів одночасно, створює унікальний виклик: вона може обмежувати їхню здатність вивчати різні предмети одночасно. Це обмежує широту їхнього академічного досвіду і може стримувати міждисциплінарне навчання, яке є цінним для формування всебічно розвиненої освіти та покращення навичок критичного мислення.

Визначивши проблеми вищої освіти в обох країнах, можна розробити поради, які б могли покращити якість вищої освіти в Україні, на основі шведського досвіду. Адже, Україна має високоосвічене населення, станом на 2023 рік понад 70 % українців мають вищу освіту [2]. Водночас, в Україні існує розрив між рівнями освіти та зайнятістю: серед безробітних частка осіб з вищою освітою досягла 43 % у 2023 році [1]. Тому, система вищої освіти в Україні потребує оновлення, щоб відповідати сучасним викликам та потребам ринку праці. Шведська система вищої освіти, яка відзначається високою якістю, доступністю та інноваційністю, може слугувати корисною моделлю для таких змін.

Швеція, як відомо, має одну з найкращих систем вищої освіти у світі, і значною мірою це завдяки її активній політиці інтернаціоналізації. Залучаючи іноземних студентів та викладачів, Швеція створює динамічне та мультикультурне освітнє середовище, яке приносить користь як її власним громадянам, так і світовій спільноті загалом. Україна, прагнучи до розвитку власної системи вищої освіти, могла б розширити програми обміну студентами та викладачами, запрошуючи їх безпосередньо до України. Це надасть можливість іноземним студентам познайомитися з Україною та її культурою.

Існує багато програм обміну, в яких Україна вже бере участь, таких як Erasmus+ та Fulbright, але можна зробити більше для розширення цих програм та залучення більшої кількості учасників.

Така інтернаціоналізація освіти може мати багато переваг для України, як наприклад:

- *підвищення якості освіти.*
- *збільшення можливостей для працевлаштування.*
- *підвищення міжнародного іміджу України.*

Наступною зміною, яка могла б вплинути на якість вищої освіти в Україні є зміна фінансування. У Швеції - вища освіта є безкоштовною для громадян країни та ЄС. Україні варто розглянути можливість збільшення кількості місць з безкоштовним навчанням, особливо для студентів з малозабезпечених сімей.

Останнім напрямком змін є інновації в навчання. Україна прагне модернізувати свою систему освіти, зробивши її більш конкурентоспроможною та орієнтованою на потреби сучасного світу. У цьому контексті досвід Швеції, яка славиться своїми інноваційними підходами до навчання, може стати прикладом. Шведська модель має тісний зв'язок між навчанням та науковими дослідженнями, що є однією з ключових рис шведської системи освіти. Університети активно залучають студентів до наукової діяльності, що дає їм можливість здобути практичний досвід, розвинути критичне мислення та навички дослідницької роботи. В Україні, незважаючи на вагомий результати наукової роботи за останні роки, більшість університетів поки що не має таких наукових досягнень, які були б конкурентоспроможними та впливали на розвиток економіки та соціальної сфери країни.

Такий підхід відкриє нові можливості для інтеграції української науки в міжнародний контекст, сприятиме економічному зростанню та підвищенню життєвого рівня населення, забезпечуючи стабільний й сталий розвиток країни.

**Висновки.** Загалом, досвід Швеції може бути корисним для України в контексті реформування вищої освіти. Важливо враховувати шведські підходи до забезпечення доступності освіти, інтернаціоналізації та інтерактивних

методів навчання для підвищення якості української вищої освіти. Водночас, слід пам'ятати про необхідність адаптації цих підходів до місцевих умов та специфіки.

### **СПИСОК ЛІТЕРАТУРИ**

1. Державна служба зайнятості. URL: <https://dcz.gov.ua> (дата звернення: 15.05.2024)
2. СТРАТЕГІЯ РОЗВИТКУ ВИЩОЇ ОСВІТИ В УКРАЇНІ НА 2021-2031 РОКИ: ЕКОНОМІЧНИЙ АСПЕКТ | Вісник Національної академії педагогічних наук України. *Home Page*. URL: <https://doi.org/10.37472/2707-305x-2020-2-2-11-6>



# PSYCHOLOGICAL SCIENCES

УДК 159.922.8-053.6(043.2)

## СОЦІАЛЬНО-ПСИХОЛОГІЧНІ ОСОБЛИВОСТІ ПІДЛІТКОВОГО ВІКУ

**Брашеван Олександра Андріївна**

Студентка

**Караджи Олена Сергіївна**

викл. кафедри психології

Чорноморський національний університет

ім. Петра Могили

м. Миколаїв, Україна

Підлітковий вік - це період, коли закінчується дитинство і з якого починається дорослішання, перехідний період від дитинства до дорослості. Зазвичай відповідає віку від 10-11 до 14-15 років. У цей період формується здатність справлятися з навколишнім світом. У середній школі здатність до рефлексії спрямована на самого учня. Порівнюючи себе з дорослими і молодшими дітьми, підлітки приходять до висновку, що вони вже не є самими собою. Підлітки починають відчувати себе дорослими і хочуть, щоб інші визнали їхню незалежність і важливість.

Основними психологічними потребами підлітків є спілкування з однолітками, прагнення до автономії та незалежності, свободи від дорослих. Свобода від дорослих, тобто визнання їхніх прав іншими. Відчуття дорослості-це психологічний симптом початку підліткового віку [1, с. 454].

Соціальні та психологічні особливості підліткового віку накладають свій відбиток на поведінку підлітків, створюючи вікові поведінкові патерни, формуючи «специфічні для підліткового віку поведінкові реакції на взаємодію з навколишнім світом» і слугуючи основою для формування більш стійких моделей девіантної поведінки. До типових для підліткового віку реакцій відносять:

- реакція емансипації. Ця реакція є специфічною для потреби у звільненні від домінування та опіки дорослих, протест проти встановлених правил і норм, прагнення до незалежності, автономії та самоствердження як особистості. В. Ковальов розрізняє відкриті та приховані реакції визволення, залежно від характеру поведінки [2, с. 72]. Явна реакція емансипації характеризується грубістю, впертістю і прямим ігноруванням думок і наказів дорослих, існуючих порядків і традицій. Приховані реакції емансипації характеризуються бідністю, сексуальною свободою та створенням неформальних несоціальних груп.

- реакції на групування з однолітками. Групи однолітків - це, по-перше, важливе джерело інформації для підлітків, по-друге, нова форма міжособистісних стосунків, по-третє, новий специфічний тип емоційного контакту, який неможливий в сім'ї. На думку А. Личко, ступінь впливу неформальної групи на поведінку підлітків визначається, з одного боку, психологічними особливостями особистості, а з іншого - структурою і соціальною спрямованістю групи [3, с. 388]. У цьому відношенні, крім індивідуальних і групових характеристик, певну роль відіграє позиція, яку займає підліток у складній ієрархії внутрішньогрупових відносин:

- реакція на хобі. Захоплення - це стійкий інтерес до чогось, який часто супроводжується складними емоціями, такими як емоції або прихильність. Для багатьох підлітків хобі є засобом самовираження, способом досягнення престижного статусу в середовищі або способом втечі від реальності та конфронтаційних стосунків у сім'ї чи школі [4, с. 188];

- реакції, зумовлені сексуальним потягом. Провідну роль у формуванні таких реакцій відіграє зростаючий, але недостатньо диференційований сексуальний потяг. Для підліткового віку характерні сексуальні фантазії, що супроводжуються мастурбацією, роздумами на сексуальні теми і потягом до літератури та романтичних фільмів із зображенням еротичних сцен. Неналежне статеве виховання призводить до того, що сексуальний досвід і сексуальна поведінка підлітків стають настільки

інтенсивними, що поглинають усі інші інтереси, і є однією з причин поведінкових розладів у неповнолітніх [4, с. 188];

- реакції, зумовлені особливостями формування свідомості. До таких реакцій можна віднести реакції, пов'язані з підвищеним інтересом до своєї зовнішності (тривожність щодо особливостей своєї зовнішності). зовнішній вигляд і фізичний розвиток), і реакції, пов'язані з підвищеним інтересом до внутрішнього світу (самоаналіз, оцінка своїх розумових здібностей і моральних якостей) [4, с. 189].

Наведені вище типи реакцій не відображають повною мірою їх розмаїття. Частіше зустрічаються змішані реакції, що ще раз підкреслює складність багатогранної природи особистості та її взаємовідносин із зовнішнім середовищем.

## СПИСОК ЛІТЕРАТУРИ

1. Белякова С. М., Шовкова К. О. Соціально-психологічні особливості розвитку особистості сучасного підлітка // «Молодий вчений» 2018. № 5 (57).С. 454-458.
2. Григор'єва М. С. Прояви нестабільності емоцій у підлітковому віці / М. С. Григор'єва // Вісник Чернігівського національного педагогічного університету ім. Т. Г. Шевченка. – 2015. – Вип. 128. – С. 72–75.
3. Дудар О. В. Величко В.М. Проблема міжособистісного спілкування підлітків. Молодий вчений, 2018. № 12 (64). С. 387-390.
4. Євдокимова Н. О. Вплив тривожності старшокласників на оцінку ними якості їх життя / Н. О. Євдокимова, М. М. Тимців // Актуальні проблеми психології. – 2015. – Т. 7, Вип. 38. – С. 189–199.
5. Періг І. М. Емоційна саморегуляція у підлітковому віці / І. М. Періг, В. Д. Дроздюк // «Актуальні задачі сучасних технологій»: матеріали VI Міжнародної науково-технічної конференції молодих учених та студентів (Тернопіль, 16-17 листопада 2017). – Тернопіль, 2017. – С. 212–213.

## РЕВНОЩІ ТА ЇХ ПАТОЛОГІЧНИЙ ПРОЯВ У ПОДРУЖНІХ ВЗАЄМОСТСУНКАХ

**Вівчар Вікторія Миколаївна,**  
Студентка

**Дрозд Олена Володимирівна,**  
к.п.н., доцент б. в. з.

Чорноморський національний університет  
імені Петра Могили  
м. Миколаїв, Україна

**Вступ.** Ревнощі до партнера – це одна з основних людських емоцій, а точніше, комплекс емоцій, який проявляється в різних ситуаціях та різною поведінкою. Найяскравішим прикладом, який одразу спадає на думку, є Отелло. Однак, ревнощі не обов'язково приймають такі крайні форми.

Кожен з нас хоча б раз у своєму житті відчував цей пекучий біль від якого немає ліків, відчуття, від якого не сховаєшся і якого просто так не позбудишся.

Людина, що страждає від ревнощів, частіше за все відчуває гнів, страх, свою неповноцінність, страждає на депресію. Її сумніви можуть набути форми так званого марення суперництва, коли ревнива людина зациклюється на ідеї, що не має під собою реального підґрунтя.

**Мета роботи.** Дослідження ревнощів, як людської емоції, та їх патологічний прояв у подружніх взаємостосунках.

**Матеріали та методи.** Для наукового обґрунтування результатів досліджень концепцій та складових емоційного інтелекту використаний статистичний метод, а саме теоретико-методологічний аналіз, синтез інформації, узагальнення даних теоретичних та експериментальних досліджень.

### **Результати та обговорення.**

Однією з основних проблем ревнощів є негативні наслідки цього почуття, в першу чергу для самого ревнивця. Тому, визначаючи ступінь ревнощів конкретної людини, необхідно брати до уваги, що зізнатися в цьому (перш за все самому собі) набагато складніше. Крім того, те, що відчуває людина в

даний момент, залежить від аспектів взаємовідносин з партнером. Але, перш за все, – це початок руйнування сімейного життя.

Надзвичайно важливо розрізняти випадкові ревності та патологічні. Майже кожна людина може зіткнутися у своєму житті з такою проблемою, як випадкові ревності, що ніяк не вплине на стосунки з оточуючими та поведінку з партнером. повна протилежність їм, патологічні ревності, які мають свої типові прояви і, частіше за все, єдиний спосіб подолати такі ревності – це допомога спеціаліста.

Здорова людина ревнує тільки тоді, коли в неї є вагомі докази, тоді як патологічний ревнивець навіть невеликі сигнали сприймає як переконливі докази і реагує на них дуже бурхливо. Така людина не вчиться на своїх помилках і її підозри, зазвичай, спрямовані на декількох суперників, в той час, як «нормальний» ревнивий партнер модифікує свою поведінку залежно від обставин та зосереджує свої підозри на одному конкретному супернику.

Ревнивцям рекомендується усвідомити свої почуття і спробувати зрозуміти їх справжню причину. У ситуації, коли людина відчуває ревності, їй необхідно не поспішати з рішеннями та почекати. Якщо ж ревнивець не впевнений у своїй значущості, то слід звернути увагу на себе, підвищити самооцінку, а не діяти своїми підозрами партнера.

Жертві ревності, перш за все, варто розглянути прояви партнера: чи є вони обґрунтованими, чи піддаються логічним доводам. Варто дещо обережніше ставитися до соціальних контактів з іншими людьми; наскільки можна, контролювати свої слова та дії; помічати, що у поведінці може бути розглянуто як провокаційне, і виключати це. Також варто розвивати довірливість у стосунках із партнером.

Тим, хто може опинитися в епіцентрі пристрастей, варто також, як і жертві ревності, поводитися обережніше у розмові з ревнивцем, щоб не збуджувати в ньому підозр, а також варто уникати розмов на особисті теми.

Для того, щоб позбутися ревності ревнивець повинен, перш за все, прийняти відповідальність за свої ревності: визнати, що саме він провокує

ревності, а не хтось інший, і, в разі потреби, звернутися за кваліфікованою допомогою.

**Висновки.** Підводячи підсумки зазначимо, що ревності є нормальним почуттям людини, як і будь-яке інше, воно може виникнути в будь-кого. Але варто розмежовувати випадкові та патологічні ревності. Патологічні ревності руйнують як саму людину, так і партнера, а патологічний ревнивець постійно себе налаштовує на гірше, вірить та боїться того, що кохана людина не вірна йому, через що починає її обмежувати, звинувачувати та шантажувати. Все це руйнує взаєностосунки.

Ревнивцям необхідно більше уваги звернути на себе, своїм почуттям та здоров'ю, аже найчастіше проблема саме в його самопочутті. Коли ж жертві ревності рекомендується краще аналізувати ситуацію, та діяти по ситуації, але ні в якому разі не провокувати ще більше.

Кожен може бути як ревнивцем так і жертвою ревності, але важливо вчасно освідомити, що від патологічних ревності необхідно позбуватися якомога швидше, щоб не руйнувати подружні взаємовідносини.

## СПИСОК ЛІТЕРАТУРИ

1. Психологія сім'ї: підручник / за ред. В. М. Поліщука. Суми: Університетська книга, 2021. 248 с;
2. Фромм Е. Мистецтво любові / пер. з англ. В. Кучменко. Харків: Книжковий Клуб «Клуб Сімейного Дозвілля», 2017. 192 с.
3. Адлер А. Наука жити /Альфред Адлер; [Перекл. з англ.]. – Київ: PortJ Royal, 1997.

# ПСИХОЛОГІЧНІ ЧИННИКИ ЗАПОБІГАННЯ РОЗВИТКУ СИНДРОМУ САМОТНОСТІ У СТУДЕНТІВ В УМОВАХ ВІЙНИ

Голованов Руслан Ігорович

Студент

Чорноморський національний університет  
імені Петра Могили

**Вступ./Introduction.** Наразі поняття «самотність» розглядається в якості певного психологічно-соціального стану особистісної ізоляції, відчуження, супроводжуваного фрустративними, депресивними й тривожними проявами, доповненими почуттям непотрібності. Виникнення самотності у студентів в умовах війни спричиняється, передусім, індивідуальними особистісними особливостями (низькою самооцінкою, сором'язливістю, невмінням встановлення контактів на міжособистісному рівні, побоюванням відторгнення); віковими характеристиками розвитку осіб юнацького віку як такого, якому притаманна кризовість; мікросоціальними особливостями, характером родинних взаємин, закономірностями виховання, невимушеними стресогенними обставинами, зокрема, втратою рідної людини, розлученням батьків; макросоціальними особливостями, представленими політичною, соціально-економічною ситуацією в країні та світі тощо.

**Ціль роботи./Aim:** з'ясування основних психологічних чинників запобігання розвитку синдрому самотності в студентів в умовах війни

**Матеріали та методи./Materials and methods:** аналіз психологічної літератури, аналіз та синтез, систематизація, порівняння і узагальнення даних наукових джерел.

**Результати та обговорення./Results and discussion.** У процесі життєдіяльності індивід інтегрований у систему соціальних взаємодій, але у певний час і під впливом специфічних чинників він може обмежити свої соціальні зв'язки чи розірвати їх остаточно і вибрати самотність. Важливо наголосити на тому, що існує різна реакція на цю ситуацію, на яку впливає той

чи інший вид самотності [3]

Засоби подолання самотності традиційно поділяють на соціально-психологічні, соціально-медичні та організаційні.

Перші включають проведення комунікативних тренінгів для формування у людей навичок спілкування, а також психотерапію та психокорекцію з метою усунення хворобливих ефектів самотності, другі – вироблення навичок самозбережної поведінки, треті – створення клубів і груп спілкування як інструментів формування нових соціальних зв'язків та пропаганду нових інтересів замість втрачених [2].

Особливо слід зазначити, що перелічені засоби не орієнтовані на усунення об'єктивних чинників, що породжують переживання самотності, і неповною мірою здатні компенсувати вплив на людину з боку зовнішнього середовища. Останнє прямо вказує на необхідність проведення додаткових досліджень у цій галузі.

Самотність є актуальною проблемою для сучасних студентів. Опиняючись у новому для себе середовищі закладу вищої освіти, вони гостро реагують на той дискомфорт, який відчують унаслідок не завжди успішних спроб адаптації.

Самотність студентів в умовах війни як соціально-психологічний феномен існує як відповідь на соціально-економічні, політичні та інші перетворення, що відбуваються, оскільки крім конструктивних моментів вони мають і руйнівні наслідки, такі як індивідуалізм, урбанізація, ослаблення міжособистісних відносин, ламання традицій тощо. Наслідком цього є нездатність студентів пристосуватися до швидкозмінних ритмів життя, що сприяє посиленню почуття самотності, яка, у свою чергу, є певним «захистом» від соціально-історичних подій, що відбувалися і відбуваються.

Протягом навчання студента постійно супроводжує потреба у використанні певних алгоритмів, що є необхідними для виконання означених проблем. Проте не завжди послугування такими алгоритмами є ефективним, адже наявні такі чинники, як їхнє застарівання й несумісність за особистісними



критеріями [3]. Відтак, саме звернення до творчого підходу є допоміжним у оперуванні будь-якими функційними обов'язками.

В цілому творчий процес представлений кількома етапами, що містять розбіжності із традиційною діяльністю лише на рівні сутнісного наповнення. Йдеться про відмінності в постановці проблеми (загальному орієнтуванні в межах проблемного поля, апелюванні до інформації, що вже є відомою, пошуку в структурі знань пробілів); аналізі відомостей; інформаційній мобілізації (формулюванні на інформаційному підґрунті такого проблемного бачення, що є інноваційним та здатне призвести до виникнення інтуїтивного осяяння-інсайту); оцінці показників результативності тощо [1].

Згідно з розглянутими тенденціями, сукупність передумов, пов'язаних із успішним подоланням студентами наслідків переживання самотності в умовах війни, представлена такими компонентами:

1. Розвитком базових умінь та знань, накопиченням і систематизацією тих обсягів інформації, що можуть стати основою для впровадження й реалізації інновацій, а також вдосконалення навиків, що є формотвірними для певної активності;

2. Створенням психологічного мікроклімату, що є сприятливим для творчої діяльності. Подібний мікроклімат формується в умовах, коли критика на етапі ідеєтворення повністю відсутня, що дозволяє забезпечити подолання внутрішніх обмежень, які заважають здійснити неупереджений погляд на проблему;

3. Пошуком аналогій. Збільшення шансів на те, що поставлені завдання дістануть творче вирішення, відбувається у випадку успішної побудови аналогій стосовно них та інших проблемних ситуацій, навіть за умови їхньої зовнішньої неподібності.

Відтак, працюючи над подоланням наслідків переживання самотності в студентів в умовах війни, необхідно особливу увагу приділяти проблемі їхнього особистісного розвитку, паралельно культивуючи потребу постійно самовдосконалюватися. Опрацювавши низку сучасних досліджень,

присвячених зазначеній проблемі, пропонуємо такий алгоритм для подолання наслідків переживання самотності в студентів в умовах війни:

1. Спершу необхідно зібрати інформацію стосовно тенденцій розвитку самотності в студентів. На підставі зібраних відомостей слід визначити методи й методики, використання яких дозволить якісно дослідити рівень сформованості самотності в студентів. З'ясовані за підсумками емпіричного дослідження та обробки його показників результати мають стати основою для подальшої роботи зі студентами.

2. Згідно з результатами, отриманими в ході емпіричного дослідження, студенти мають бути розподілені за міні-групами, входження до складу яких зумовлюється виявленим у них рівнем сформованості самотності.

3. Далі має бути розроблено тренінгову програму, покликану надати студентам кваліфіковану психологічну допомогу із подоланням наслідків самотності в умовах війни, згідно зі сформованими підгрупами та визначеними цілями й завданнями.

4. Після розробки тренінгової програми та планів тренінгових занять тренінги мають бути проведені в межах підгруп.

5. Студенти мають заохочуватися до участі в тренінговій роботі, як під час занять, так і в інший час. Творча мотивація студентів повинна супроводжуватися постійною підтримкою з боку викладачів та психолога, так само має надаватися можливість до вільного висловлювання різноманітних думок та формулювання рішень. Ефективними форматами роботи зі студентами в межах тренінгової програми можуть стати вечори творчості, креативні майстерні тощо.

6. Після завершення роботи студентів у межах тренінгової роботи мають бути проаналізовані результати діяльності творчих груп. Протягом безпосереднього виконання завдань тренінгової роботи повинні систематично з'ясовуватися та фіксуватися поточні потреби студентів. Для цього доречно оперування традиційною методологією, представленою спостереженням, тестуванням, анкетуванням.

7. По завершенні тренінгової роботи із опертям на отриманий протягом участі в ній досвід мають бути створені ініціативні групи, утворені студентами й викладачами. Метою діяльності таких груп може стати подальше розв'язання проблем подолання наслідків переживання самотності у студентів в умовах війни.

Основа розробки тренінгу, покликаною забезпечити подолання наслідків переживання самотності у студентів в умовах війни, може бути утворена, ґрунтуючись на моделюванні ситуації, пов'язаної з новизною й невизначеністю, ігровому характеру взаємодії між учасниками й тренером, позитивному фідбеку, відмові від критичної оцінки змісту діяльності, балансі інтуїції та критичного мислення, утворенні паралелей змісту занять та життєвого досвіду студентів тощо. До структури основної частини тренінгу можуть бути включені різноманітні вправи, спрямовані на реалізацію всього особистісного потенціалу учасників, представленого, зокрема, інтелектом, товарицькістю, відкритістю, артистичністю, багатством уяви, лідерськими якостями, спостережливістю, рефлексивністю представників студентської молоді.

Основна мета тренінгу з подолання самотності у студентів в умовах війни може бути представлена можливістю виявлення творчого підходу в розв'язанні завдань, вираженням креативності в вербальній і невербальній формах, орієнтуванням до розвитку творчого мислення, формуванням умінь та навичок очільництва творчого процесу. Послугування спеціальними методиками розкриває нові можливості розвитку окремих сторін особистості студентів. Оперування ігровими методами у тренінгу є надзвичайно продуктивним, тому що гра створює нову модель світу, прийнятну для її учасників. Відтак, тренінгові технології є тим механізмом, який здатний забезпечити подолання наслідків переживання самотності у студентів в умовах війни.

**Висновки./Conclusions.** Отже, найпопулярнішим та найефективнішим способом подолання наслідків переживання самотності у студентів в умовах війни є соціально-психологічний тренінг, оскільки у ході роботи ставиться акцент на групову взаємодію та особистісний ріст, відповідно розвиваються і

творчі якості: усвідомленість, оригінальність, незалежність, схильність до ризику, енергійність, артистичність, зацікавленість, почуття гумору, потяг до складності, неупередженість, інтуїтивність. Ці характеристики цінуються в умовах професійного самовдосконалення та допоможуть студентам бути на сучасному ринку праці конкурентоспроможними.

## ЛІТЕРАТУРА

1. Бринза І. В., Бедан В. Б. Особливості самоствавлення та переживання самотності в юнацькому віці. *Проблема сучасної психології особистості*: зб. мат. наук-практ конф. молодих вчених та студентів (Одеса, 23 травня 2013 р.) ПНПУ імені К. Д. Ушинського. Одеса: Ледарук, 2013. С. 119-126.
2. Калашникова Л. В. Усамітнення в житті юнака. *Усамітнення та самотність в житті особистості*. Збірник тез за матеріалами круглого столу (on-line, 24 квітня 2020 р.). Київ : ДП «Інформаційно-аналітичне агентство», 2020. С. 28-31.
3. Лашук В. Г. Психологічні особливості переживання самотності в юнацькому віці: дис. ... кандидата психол.наук : 19.00.03 Київ, 2010. 184 с.

# ВПЛИВ ЕМОЦІЙНОГО ІНТЕЛЕКТУ НА ПРОФЕСІЙНУ УСПІШНІСТЬ МЕДИЧНОГО ПРАЦІВНИКА

**Гончар Юлія Ігорівна**

студентка

Національного університету  
«Одеська юридична академія»,  
м. Одеса, Україна

**Вступ. / Introductions.** Скільки існують люди – стільки існує й бажання пізнавати себе та оточуючий світ. В сучасному світі з'являється загальна тенденція – зростання інтересу людей до дослідження тем, що стосуються їхніх емоцій, взаємодії з іншими людьми та кращого розуміння не тільки самих себе, але й свого оточення, особливо близького.

Знання про емоційний інтелект можуть бути корисні у різних сферах використання та стають у нагоді за різних обставин. Вони можуть полегшувати наше з вами буття, обирати правильний шлях, а також підказувати, що буде корисно для нас.

Із загальної точки зору, знання про емоційний інтелект стануть у нагоді при виборі будь-якої професії. Адже знаючи свій рівень емоційного інтелекту, людина може більше зрозуміти себе, а отже, і більше зрозуміти, який вид діяльності їй буде по-життю найбільш доцільним.

Лікарі та медсестри – це досить вразливий прошарок суспільства, що займається нелегкою, але надзвичайно важливою для життя інших людей, справою. Для медичних працівників емоційний інтелект буде займати не останнє місце серед факторів, що ймовірно можуть впливати на їхню працездатність та успіх у кар'єрі. В сьогоденні медичні працівники – це невід'ємна частина людства. Справжні герої нашого часу, працю яких важко переоцінити. Але щоб витримати таке навантаження, треба бути не-аби-якою сильною людиною.

Дослідження емоційного інтелекту, як психологічного явище, почалось не так давно. Це поняття можна вважати відносно молодим у науці. До цього

воно мало форму з трохи іншою назвою та іншим розумінням.

Варто відзначити вагомий внесок П. Саловея, Дж. Майєра та Д. Карузо, які ввели власну модель емоційного інтелекту [3]. Та у 1990 році фактично поклали основу для усього сучасного розуміння цього психологічного явища. Дж. Майєр зазначав, що поняттю емоційного інтелекту він надає таку характеристику, як здатності розпізнавати та розуміти емоції в собі та інших.

Модель цих трьох вчених мала наступний вигляд : вони запропонували визначати емоційний інтелект, як набір навичок, які мають певне значення для оцінювання власних або чужих емоцій, а також сюди вони віднесли вияв емоцій, використання емоційного спектру та навичка ефективного регулювання як своїх емоцій, так і емоцій оточуючих людей.

Сам ця модель дала початок для майбутніх досліджень та різних напрацювань у сфері розвитку емоційного інтелекту. Вона є фундаментальною основою для великої кількості тестів та методик, що націлені на визначення рівня емоційного інтелекту людини. А також практичної сторони цього питання : розробки та укладання програм розвитку емоційного інтелекту в різних сферах, починаючи освітою та закінчуючи бізнесом.

Популяризатором цього поняття прийнято вважати Д. Гоулмана, який описав історію розвитку емоційного інтелекту у своїх науково-популярних працях. Автор розвивав у своїх роботах погляди та теорію П. Саловея та Дж. Майєра. При цьому, демонструючи вже існуючі погляди на більш широку аудиторію та запропонувавши практичне застосування концепції вчених у різноманітних життєвих сферах та обставинах [1, с. 56]. Емоційний інтелект, за Д. Гоулманом, складається з 5 основних компонентів: самосвідомість (самооцінка та впевненість у собі), саморегуляція (самоконтроль, адаптивність та довіра), мотивація (бажання досягти успіху, ініціативність), соціальні навички (вплив, комунікативність, лідерство, вміння працювати в команді) та емпатія (здатність розуміти емоційні стани інших). Д. Гоулман відстоював думку про те, що емоційний інтелект є важливим не тільки у розуміння особистісного благополуччя та щастя людини, але й має неабияке значення на

професійної успішності індивіда. Адже людині з високим рівнем ЕІ властиво давати кращі результати при роботі в команді та в тих ситуаціях, де потрібно проявити лідерські якості або впоратись з міжособистісними стосунками.

**Ціль роботи./Aim.** Дослідження впливу емоційного інтелекту на професійну успішність медичних працівників.

**Матеріали та методи./Materials and methods.** Використано наукові методи, як загального, так і спеціального спрямування:

1) Теоретичні методи дослідження: аналіз наукової та науково-популярної літератури; узагальнення та систематизація.

2) Емпіричні методи дослідження : психодіагностичне тестування за допомогою обраних методик: «Типологія особистості та привабливе професійне середовище» за Д. Голландом; Тест емоційного інтелекту Н. Шутте; опитувальник на виявлення рівня мотивації та успішності.

3) Кількісна обробка даних (за допомогою Excel).

**Результати та обговорення./Results and discussion.** Для здійснення дослідження, було залучено 30 респондентів – лікарі та медсестри віков від 21 до 62 років. Було виявлено, що серед даної вибірки медичних працівників переважають респонденти, які мають середні показники рівня емоційного інтелекту, відповіді більшості коливались в діапазоні між 110 та 150 балів, а саме – число медичного персоналу із середніми показниками сягнуло 90% від загальної кількості вибірки.

Також можна виокремити, що серед вибірки відсутні респонденти, що мали б низькі показники емоційного інтелекту. В цей час, треба виокремити, що людей з високими показником емоційного інтелекту – 10% від загальної кількості респондентів.

В рамках плану виконання завдань дослідження для систематизації та узагальнення емпіричних даних і для отримання більш повної інформації було використано математико-статистичні методи у програмі Excel, а саме такий метод кореляційного аналізу, як рангова кореляція Спірмена. Виявлення кореляцій дозволяє наочно побачити всю мережу взаємозв'язків між

показниками явищ що вивчаються [2, с. 56].

З усієї одержаної інформації, якою ми володіємо – ми можемо висунути наступні гіпотези, стосовно взаємозв'язку між емоційним інтелектом та професійною успішністю медичного працівника.

Гіпотеза  $A_0$  – емоційний інтелект не має взаємозв'язку з професійною успішністю медичного працівника.

Гіпотеза  $A_1$  – емоційний інтелект має взаємозв'язок з професійною успішністю медичного працівника.

Проведений математичний аналіз між двома заданими змінними показав, що рівень значущості  $= p < 0,05$ . Отже, отриманні дані довели гіпотеза  $A_1$ , тобто показав наявність кореляційних зв'язків, що можна розглядати як такі, що мають взаємовплив та пов'язані між собою.

**Висновки./Conclusions.** Проведення дослідження показало те, що між емоційним інтелектом та професійною успішністю медичних працівників існують значущі взаємозв'язки. Що дає можливість для подальших досліджень. А також дає підстави для висунення певних порад та рекомендацій. Серед психологічних рекомендацій тут можна зазначити наступні : розвиток самоусвідомлення, регуляція емоцій, соціальна обізнаність, емпатія, комунікативні навички, мотивація та позитивний підхід.

### СПИСОК ВИКОРИСТАНИХ ДЖЕРЕЛ

1. Гоулман Д. Емоційний інтелект. – К: Віват. – 2018. – 56 с.
2. Климчук В.О. Математичні методи у психології. Навчальний посібник для студентів психологічних спеціальностей. — К.: Освіта України. — 2009. — с. 56
3. Mayer, J. D., Salovey, P., Caruso, D. R., & Sitarenios, G. (2001). Emotional intelligence as a standard intelligence. *Emotion*, 1(3), 232–242. [Електронний ресурс] : <https://doi.org/10.1037/1528-3542.1.3.232> Дата звернення: 08.04.2023



## НАПРЯМИ ПСИХОЛОГІЧНОЇ РОБОТИ ЩОДО ПОДОЛАННЯ ЕМОЦІЙНОГО ВИГОРЯННЯ У БАТЬКІВ

**Гончарук Наталія Миколаївна,**

д. психол. н., доцент,  
Кам'янець-Подільський національний університет  
імені Івана Огієнка,  
м. Кам'янець-Подільський, Україна

**Гончарук Андрій Валерійович,**

здобувач ступеня доктора філософії з психології,  
Інститут спеціальної педагогіки і психології  
імені Миколи Ярмаченка НАПН України,  
м. Київ, Україна

**Вступ.** В умовах сучасних євроінтеграційних процесів батьки прагнуть виховувати своїх дітей із дотриманням пріоритетних принципів відповідального батьківства. Вони мають на меті забезпечити дітям здорове і безтурботне дитинство, створити умови для повноцінного розвитку й отримання позитивних емоційних вражень від життя у родині. Водночас, не завжди їхні прагнення поєднуються з життєвою реальністю. Беззаперечні умови полягають у тому, що батьки повинні турбуватись не лише про себе, а й про дитину. З появою новонароджених малюків у їхньому житті відбуваються стратегічні зміни: прискорюється темп життя, зменшується час для відпочинку, натомість, додаються години для догляду за дитиною. Через нові труднощі можуть виникати окремі проблемні питання, до прикладу щодо розподілу батьківських обов'язків чи обговорення стратегій виховання. Спостерігається нагальна потреба у скороченні тривалості трудового навантаження, що може зумовлювати деякі ускладнення у робочому графіку. Не винятковими є фінансові труднощі у молодих сім'ях, оскільки, зазвичай, працює лише один член родини. Всі ці чинники можуть провокувати емоційне виснаження та призводити до емоційного вигорання.

У зв'язку з цим, виникає необхідність надання психологічної допомоги батькам, які відчувають труднощі у реалізації батьківських виховних функцій

та мають симптоми емоційного вигорання.

**Мета роботи** – з'ясування основних напрямів психологічної роботи щодо подолання емоційного вигорання у батьків.

**Матеріали та методи.** Для розв'язання поставлених завдань був використаний комплекс теоретичних методів із проблеми дослідження: аналіз наукової та навчально-методичної літератури з психології; аналіз основних підходів до проблеми подолання емоційного вигорання у батьків, узагальнення та порівняння отриманих даних, систематизація результатів наукових розвідок, здійснення наукових висновків стосовно напрямів психологічної роботи з подолання емоційного вигорання у батьків.

**Результати та обговорення.** У психологічній інтерпретації емоційне вигорання – це синдром емоційного виснаження та постійної втоми, який зумовлює зниження інтересу до певної діяльності [2].

У наукових розвідках [1; 3; 4] симптоми емоційного вигорання поділяються на три основні групи: а) психофізичні (постійна втома; фізичне виснаження; зниження реактивності; астения; болі різної локалізації: головні, шлункові, серцеві; проблеми з вагою; безсоння; загальмованість і млявість); б) соціально-емоційні (психосоціальні) (емоційне виснаження, зневіра, депресія, спустошений стан, пасивність, підвищена дратівливість, нервові спалахи невмотивованого гніву, відчуття неусвідомленого занепокоєння, постійне переживання негативних емоцій, підвищена тривожність, відмова від спілкування, негативна установка на життєві перспективи); в) поведінкові (постійна заклопотаність, дезорганізація, ігнорування щоденного режиму, труднощі у виконанні простих дій, низька продуктивність, відчуття даремності і знецінення виконаної роботи, зниження активності й ентузіазму, ігнорування пріоритетних завдань й акцентування на дрібних деталях).

Відповідно до охарактеризованої вище симптоматики можна виокремити три пріоритетні напрями психологічної роботи щодо подолання симптомів батьківського вигорання.

Насамперед, подолання проблеми емоційного вигорання передбачає

*вплив на психофізичні чинники*, що потребує *впорядкування режиму праці та відпочинку* і зумовлює зниження несприятливої психофізичної симптоматики. Цьому сприяє організація розпорядку дня: впорядкування режиму активності, харчування і прогулянок, турбота про власний відпочинок, задіяння ощадливого режиму, піклування про свій організм. Психолог показує ресурс для вироблення у клієнтів здорових звичок, включаючи фізичну активність, здоровий сон, збалансоване харчування, що у комплексі сприяють загальному благополуччю. З психологічного погляду доцільним стає застосування технік тілесної психотерапії, що дає змогу налагодити взаємозв'язок між тілом і психікою. Батькам пропонують освоїти психорелаксаційні вправи, які знімають емоційну напругу в різних частинах тіла; навчають дихальних рухів, які сприяють насиченню організму киснем, наповненню клітин енергією; опановують техніки заземлення, рухові вправи, що допомагають вивільнити напругу та тілесну енергію; здійснюють фокусування на відчуттях для підвищення розуміння власних психологічних станів.

Сучасний стиль батьківського виховання обумовлює актуальну тенденцію на *підвищення ефективності соціально-емоційних виховних функцій*. Основні вектори психологічної роботи зорієнтовані на оцінку життєвих перспектив дітей, переживання позитивних емоцій у процесі виховання, зниження емоційного виснаження, тривожності, дратівливості, спалахів невмотивованого гніву у батьків. Для цього у психокорекційний процес вводять техніки самоаналізу, які допомагають батькам виявити власні негативні переконання. Вони можуть включати думки про власну неефективність, непотрібність, безвихідь, що сприяє відчуттю батьківського вигорання. У цьому контексті широко використовуються техніки рефреймінгу, які уможливають батькам переосмислити негативні думки та знайти більш раціональні виховні альтернативи. Оцінка батьківських ресурсів допомагає змінити власне сприймання ситуації та знизити рівень стресу у процесі виховання. Ефективними у цій роботі можуть стати техніки розвитку

особистісного потенціалу, які полягають у поглибленні розуміння своїх батьківських потреб, усвідомленні цінностей материнства і батьківства. Психолог фокусує увагу на пошуку балансу між батьківською самовіддачею і становленням дитини як особистості. Цей підхід дає змогу визначити ту роль, яка є дійсно важливою у житті кожної людини на певному етапі – реалізації функцій відповідального батьківства.

Принципово важливим питанням є створення психологічно комфортного простору для батьків, щоб вони могли легко взаємодіяти зі своїми дітьми. Психолог має допомогти батькам прийняти себе такими, якими вони є, що уможливає зменшити внутрішній конфлікт і подолати стрес, який виникає під час виховної діяльності.

Проблема подолання емоційного вигорання не може бути осмислена без глибокого розуміння *впливу поведінкових чинників* на батьківське виховання. Тому важливим спрямуванням у виховній роботі є формування *компетентнісних форм батьківської поведінки*, що передбачає розвиток таких функцій як спільна дитячо-батьківська комунікація, вміння бачити пріоритетні завдання у вихованні. Для цього широко використовують техніки когнітивно-поведінкової терапії, яка виступає одним із найбільш ефективних підходів подолання емоційного вигорання. У цьому контексті широко застосовують навички позитивного світосприймання і комунікації. Окрім того, психолог орієнтує батьків на налагодження соціальних зв'язків, які можуть залучати ресурси надання допомоги від рідних і близьких. Добре, якщо батьки у цей період зможуть знайти спільні сімейні інтереси, що приносять задоволення і собі, і дітям. Це додасть позитиву та ціннісного сенсу до сімейних взаємостосунків.

**Висновок.** Орієнтуючись на виконане теоретичне дослідження, ми пояснюємо батьківське емоційне вигорання як функціональну психологічну проблему, яка полягає у тривалому емоційному виснаженні під час реалізації виховних функцій, що зумовлює загальне зниження життєвої активності батьків.

Узагальнення даних дослідження дає змогу виокремити три основні напрями психологічної роботи щодо подолання симптомів батьківського вигорання: а) впорядкування режиму праці та відпочинку як подолання несприятливої психофізичної симптоматики; б) підвищення переживання позитивних емоцій під час реалізації виховних функцій; в) формування компетентнісних форм батьківської поведінки. Систематичні кроки щодо їх реалізації сприяють оптимізації позитивного емоційно-поведінкового розвитку дітей як повноцінних учасників родинної спільноти.

### СПИСОК ЛІТЕРАТУРИ

1. Івасюк А. Генеза емоційного вигорання особистості. *Вісник Національного університету оборони України*. 2024. Вип.78 (2). С.71–80.
2. Петрановська Л. Емоційне вигорання в батьків. *Вінницький обласний центр соціальних служб*. 2024. URL : [https://vin-ocssdm.com.ua/index.php?option=com\\_content&view=article&id=290&catid=8&Itemid=108](https://vin-ocssdm.com.ua/index.php?option=com_content&view=article&id=290&catid=8&Itemid=108)
3. Хайрулін О. Психологія професійного вигорання військовослужбовців : монографія / за наук. ред. А.В. Фурмана. Тернопіль: ТНЕУ, 2015. 220 с.
4. Хромова Т. Синдром вигорання. *Clinical research Ukraine*. 2017. URL : <https://crupp.org/uk/sindrom-vigorannya/>

# ПЕДАГОГІЧНІ УМОВИ ДЛЯ ФОРМУВАННЯ ЛІДЕРСЬКИХ ЯКОСТЕЙ СТАРШОКЛАСНИКІВ

Гуцалюк Вікторія Василівна

Студентка

Чорноморський національний університет  
імені Петра Могили  
Миколаїв, Україна

**Вступ.** У цій тезі розглядаються педагогічні умови, необхідні для ефективного формування лідерських якостей у старшокласників. Особлива увага приділяється аналізу інтерактивних методів навчання, таких як групові проекти, дебати та рольові ігри, які стимулюють активну участь учнів і сприяють розвитку їхніх комунікативних навичок.

Індивідуальний підхід до кожного учня, підтримка ініціативи та створення емоційно безпечного середовища є ключовими аспектами для розвитку лідерського потенціалу. Також розглядаються принципи формування лідерських якостей, включаючи активну участь, партнерство, поступовість та системність.

В статті аналізуються сучасні тенденції у методах формування лідерства серед підлітків, такі як діджиталізація навчання, гейміфікація, розвиток емоційного інтелекту, менторство та інтеркультурне навчання. Описано, як ці інноваційні підходи можуть бути інтегровані в освітній процес для підвищення ефективності формування майбутніх лідерів.

**Ціль роботи.** Метою даної роботи є визначення та аналіз педагогічних умов, що сприяють формуванню лідерських якостей у старшокласників, а також розробка рекомендацій для освітніх установ щодо ефективної реалізації цих умов у навчально-виховному процесі.

**Матеріали та методи.** Для досягнення поставленої мети та вирішення завдань дослідження було використано комплекс методів і матеріалів, які дозволили отримати об'єктивні та науково обґрунтовані результати. Основні методи дослідження включають:

1. Теоретичний аналіз літератури: проведено глибокий аналіз наукової літератури з теми лідерства та формування лідерських якостей у старшокласників; вивчено концептуальні підходи та моделі лідерства, запропоновані в сучасних педагогічних та психологічних дослідженнях.

2. Анкетування: розроблено та проведено анкетування серед старшокласників з метою оцінки рівня їхніх лідерських якостей; анкета містила питання, спрямовані на виявлення таких якостей, як комунікативність, здатність до прийняття рішень, мотивація, емоційний інтелект та відповідальність; вибірка складалася з 150 старшокласників з різних шкіл міста.

3. Спостереження: проведено систематичні спостереження за навчально-виховним процесом у школах; спостерігалось за взаємодією учнів у групових проектах, участю в дискусіях та інших інтерактивних заходах.

4. Інтерв'ювання: проведено інтерв'ю з вчителями, класними керівниками та керівниками шкільних гуртків і клубів; інтерв'ю дозволили визначити ефективні педагогічні практики та підходи, які сприяють формуванню лідерських якостей у старшокласників.

5. Аналіз документів: вивчено навчальні плани, програми та методичні матеріали, що використовуються у школах для розвитку лідерських якостей у старшокласників; проаналізовано звіти про проведення позакласних заходів та шкільних проектів.

6. Статистичні методи аналізу: оброблено результати анкетування та інтерв'ю з використанням статистичних методів; використано методи кореляційного аналізу для визначення зв'язку між педагогічними умовами та рівнем розвитку лідерських якостей у старшокласників.

#### **Матеріали:**

- Анкети для старшокласників.
- Інтерв'ю з вчителями та керівниками шкільних гуртків.
- Документи навчальних закладів (навчальні плани, програми, звіти про позакласні заходи).

Застосування цих методів та матеріалів дозволило отримати всебічну

інформацію про педагогічні умови формування лідерських якостей у старшокласників та зробити обґрунтовані висновки.

**Результати та обговорення.** У результаті проведеного дослідження були отримані важливі дані щодо формування лідерських якостей у старшокласників та визначення ефективних педагогічних умов, які сприяють цьому процесу. Основні результати дослідження можна узагальнити наступним чином:

1. Аналіз результатів анкетування:

○ Результати анкетування показали, що рівень розвитку лідерських якостей у старшокласників значно варіюється в залежності від школи та педагогічних підходів, що застосовуються в навчально-виховному процесі.

○ Більшість старшокласників виявили високий рівень комунікативних навичок та здатності до співпраці в групі. Проте, рівень відповідальності та здатності до прийняття рішень був нижчим у порівнянні з іншими якостями.

○ Учні, які активно залучені до позакласної діяльності, мали вищий рівень лідерських якостей у порівнянні з тими, хто обмежується лише навчальними заняттями.

2. Спостереження за навчально-виховним процесом:

○ Спостереження показали, що інтерактивні методи навчання, такі як групові проекти, рольові ігри та дискусії, сприяють активному розвитку лідерських якостей.

○ Учні, які мали можливість виступати в ролі лідерів у групових завданнях, демонстрували вищу впевненість у собі та здатність до керівництва.

3. Результати інтерв'ювання вчителів:

○ Вчителі та керівники шкільних гуртків відзначили, що найважливішими умовами для формування лідерських якостей є створення сприятливого психологічного клімату та підтримка індивідуальних ініціатив учнів.

○ Вчителі, які регулярно надають зворотний зв'язок учням та залучають їх до процесу прийняття рішень, спостерігають значне покращення лідерських



навичок серед своїх вихованців.

4. Аналіз навчальних програм та позакласних заходів:

- Аналіз показав, що школи, які впроваджують спеціальні програми розвитку лідерства та активно залучають учнів до участі в шкільних організаціях, клубах та гуртках, мають кращі результати у формуванні лідерських якостей.

- Позакласні заходи, такі як спортивні змагання, дебати та волонтерські проекти, сприяють розвитку відповідальності та ініціативності у старшокласників.

Отримані результати підтверджують, що формування лідерських якостей у старшокласників є багатограним процесом, що залежить від ряду педагогічних умов.

Важливими компонентами цього процесу є створення позитивного психологічного клімату в класі, використання інтерактивних методів навчання та активне залучення учнів до позакласної діяльності. Зокрема, інтерактивні методи навчання сприяють розвитку комунікативних навичок та здатності до співпраці, що є ключовими аспектами лідерства.

Позакласні заходи дозволяють учням застосовувати свої лідерські якості на практиці, що підвищує їх впевненість у своїх силах та здатність до прийняття рішень. Інтерв'ювання вчителів показало, що підтримка та зворотний зв'язок є важливими для розвитку лідерських якостей. Вчителі, які активно сприяють розвитку ініціативи та самостійності учнів, спостерігають покращення в їх лідерських навичках.

На основі отриманих даних можна зробити висновок, що для ефективного формування лідерських якостей у старшокласників необхідно застосовувати комплексний підхід, який включає різні педагогічні методи та заходи. Впровадження інтерактивних методів навчання, створення сприятливого психологічного клімату та активне залучення учнів до позакласної діяльності є ключовими умовами для розвитку лідерських якостей у молоді.

**Висновки.** Проведене дослідження дозволило виявити ключові педагогічні умови, які сприяють формуванню лідерських якостей у старшокласників, а також розробити практичні рекомендації для освітніх установ. Основні висновки дослідження включають наступні положення:

1. **Комплексність процесу формування лідерських якостей:** Формування лідерських якостей у старшокласників є багатограним процесом, що вимагає застосування різних педагогічних методів та підходів. Це включає інтерактивні методи навчання, створення сприятливого психологічного клімату та активне залучення учнів до позакласної діяльності.

2. **Важливість інтерактивних методів навчання:** Інтерактивні методи навчання, такі як групові проекти, рольові ігри та дискусії, є ефективними засобами для розвитку комунікативних навичок, здатності до співпраці та прийняття рішень. Вони сприяють активній участі учнів у навчальному процесі та допомагають їм розвивати лідерські якості.

3. **Роль сприятливого психологічного клімату:** Сприятливий психологічний клімат у класі є необхідною умовою для розвитку лідерських якостей. Вільний вираз думок, підтримка з боку вчителів та позитивна взаємодія з однокласниками сприяють розвитку впевненості у собі та мотивації до лідерства.

4. **Значення позакласної діяльності:** Активна участь у позакласній діяльності, включаючи шкільні клуби, гуртки, спортивні змагання та волонтерські проекти, є важливою складовою формування лідерських якостей. Позакласна діяльність надає учням можливість застосовувати свої лідерські навички на практиці та розвивати їх у реальних умовах.

5. **Необхідність постійної підтримки та зворотного зв'язку:** Постійна підтримка та зворотний зв'язок з боку вчителів є критично важливими для розвитку лідерських якостей. Вчителі повинні активно сприяти розвитку ініціативи та самостійності учнів, допомагати їм усвідомлювати свої сильні та слабкі сторони.

На основі отриманих результатів, освітні установи можуть впроваджувати наступні практичні рекомендації для ефективного формування лідерських якостей у старшокласників:

1. Розробка та впровадження інтерактивних методик навчання: Впровадження інтерактивних методик у навчальний процес, що сприятимуть активній участі учнів та розвитку їх лідерських якостей.

2. Створення сприятливого психологічного клімату: Забезпечення позитивної атмосфери в класі, яка підтримує вільний обмін думками та ідеями, а також розвиток взаємоповаги між учнями.

3. Підтримка позакласної діяльності: Залучення учнів до різноманітних позакласних заходів, що дозволяють їм проявити та розвивати свої лідерські навички у різних контекстах.

4. Забезпечення постійної підтримки та зворотного зв'язку: Надання учням постійної підтримки та конструктивного зворотного зв'язку з боку вчителів, спрямованого на розвиток їхніх лідерських якостей.

Впровадження цих рекомендацій сприятиме ефективному формуванню лідерських якостей у старшокласників, підготовці їх до успішного життя та професійної діяльності, а також всебічному особистісному зростанню.

### **СПИСОК ВИКОРИСТАНИХ ДЖЕРЕЛ**

1. Кузьмінський А. І. Педагогіка у запитаннях і відповідях : навч. посіб. К. : Знання, 2006. 311 с.

2. Лазуренко О. До проблеми визначення змісту емоційної компетентності. Молодь і ринок. 2014. № 2. С. 124–130.

3. Лазуренко О. О. Емоційна компетентність як показник рівня сформованості професійної компетентності фахівця. Матеріали Двадцять третьої міжнародної науково-практичної конференції «Інноваційний потенціал світової науки – XXI сторіччя». URL: <http://nauka.zinet.info/23/lazurenko.php> (дата звернення: 23.05.24).

4. Матійків І. М. Емоційна компетентність фахівця професій типу

«людина – людина»: результат теоретичного аналізу. *Науковий вісник Львівського державного університету внутрішніх справ. Серія психологічна*. 2011. Вип. 2. С. 109–121.

5. Мединська Ю. Я. Проблема віктимності у контексті емоційного інтелекту особистості. *Педагогіка і психологія професійної освіти*. 2013. № 14. С. 191-201.

## ГЕНДЕРНІ ОСОБЛИВОСТІ МІЖОСОБИСТІСНИХ СТОСУНКІВ

**Крамченкова Віра Олександрівна**

д. психол. н., професор, професор кафедри  
психології Харківський національний педагогічний  
університет імені Г. С. Сковороди,  
м. Харків, Україна

**Зима Єлизавета Олексіївна**

магістрант Харківський національний педагогічний  
університет імені Г. С. Сковороди,  
м. Харків, Україна

**Вступ.** Протягом всього існування людина розвивалась в соціальному середовищі. На сучасному етапі єдиним можливим варіантом всебічного розвитку та формування особистості є постійна комунікація у соціумі. Тому тема міжособистісних стосунків є невичерпним джерелом пізнання і прогнозування процесів розвитку людини.

Важливий внесок у розвиток теорії міжособистісних стосунків зробили дослідники, такі як О. Лазурський, В. Мясичев, які проаналізували загальні характеристики, структуру та функції міжособистісних стосунків. Класифікацією цих стосунків займалися М. Обозов та інші. Взаємозв'язки соціальних стосунків із процесами спілкування вивчали В. Семиченко. Певні теоретичні концепції, спрямовані на вдосконалення моральних якостей особистості та культури взаємовідносин, були розроблені в дослідженнях таких вчених, як А. Алексюк, Г. Васянович, І. Вахоцька, Є. Головаха, В. Кремень, А. Кузьмінський.

Гендерний аспект міжособистісних стосунків підлягає постійному переосмисленню і дискусії серед науковців та суспільства загалом. Більшість вчених, вказують, що дослідження спрямовані на зменшення розбіжностей та "нерівності" у відносинах між чоловіками та жінками у правових, соціальних, культурних та психологічних сферах, а також спрямовані на збереження індивідуальності, нетиповості та значущості кожної особистості, а також на розвиток толерантності як на особистісному, так і на міжособистісному рівні.

Основні положення про гендерні особливості Я-концепції розроблялися в працях різних дослідників. До класичних праць можна віднести твори таких вчених, як Е. Гіденс, Е. Гоффман, У. Джеймс, Е. Дюркгейм, Дж. Мід, Е. Фромм, З. Фрейд, Ю. Хабермас, Е. Еріксон, К. Ясперс. У психологічних дослідженнях ставлення до осіб протилежної статі розглядалось у різних аспектах. Великий інтерес для дослідників представляють взаємовідносини між індивідами різної статі, які визначаються ціннісно-обумовленими психологічними зв'язками (О. Вейнінгера, Г. Крайга, Д. Майерса, К. Хорні та інші). Дослідження взаємин між представниками різних статей виходило в гендерний план, з метою розкриття особливостей та сутності взаємодій між статями як субкультурами, кожна з яких має свій набір прийнятних способів життєдіяльності та поведінки (Е. Бершайда, Д. Кроулі, Е. Уолстера, К. Гендріка та інші).

Однак на сучасному етапі в суспільстві відбувається переосмислення гендерних поглядів що проявляється в побудові міжособистісних стосунків яке наразі ніхто комплексно не дослідив.

**Мета роботи** – теоретичний аналіз гендерних особливостей як чиннику міжособистісних стосунків.

**Матеріали та методи.** У дослідженні застосовано порівняння, аналіз та узагальнення наукової психологічної літератури з проблематики гендерних особливостей міжособистісних стосунків.

**Результати та обговорення.** Уперше поняття особистісних відносин було запропоноване В. Мясіщевим, який теоретично обґрунтував різновиди та форми взаємодії людини. Він розглядав відносини людини як своєрідний пізнавальний, вибірковий зв'язок, що базується на її досвіді з відображенням різних аспектів реальності через її дії, реакції та емоції.

У психологічному словнику поняття «міжособистісні стосунки» розглядаються як суб'єктивно прожиті взаємозв'язки між людьми, які об'єктивно проявляються у специфіці та методах впливу людей під час спільних дій та взаємин [1].

У психологічних дослідженнях міжособистісні стосунки ретельно

аналізуються, щоб з'ясувати, як комунікація та взаємодія між людьми впливають на їхню поведінку, емоційний стан та психічне здоров'я.

Однією з ключових теорій міжособистісних стосунків останнім часом, є теорія прив'язаності, розроблена Джоном Боулбі. Вона стверджує, що наші ранні стосунки з близькими людьми впливають на наше сприйняття та реакцію на міжособистісні взаємодії в майбутньому [3].

Сучасні гендерні дослідження в цілому полягають у розмежуванні між поняттями статі і гендеру, а також у вивченні їх взаємодії. Р. Столлер пропонує прив'язати термін "стать" до біологічного аспекту сексуальності, а "гендер" - до соціального аспекту. Такий підхід допомагає відокремити "маскулінність" і "фемінінність" як соціокультурні характеристики чоловічого та жіночого.

С. Бем створила анкету, що дозволяє визначити, наскільки особа ідентифікує себе з чоловічими або жіночими рисами поведінки або їх комбінацією. На основі результатів цього опитування вона виділила вісім статево-рольових типів:

- маскулінні чоловіки (нечутливі, енергійні, честолюбні);
- маскулінні жінки (наділені сильною волею, схильні змагатися з чоловіками і претендувати на їх місце у професії, соціумі, сексі);
- фемінні чоловіки (чутливі, цінують людські стосунки і досягнення духу, часто належать до світу мистецтва);
- фемінні жінки (архаїчний тип абсолютно терплячої жінки, що охоче погоджується бути «тлом» у житті близьких людей, характеризуються витримкою, вірністю і відсутністю егоїзму);
- андрогінні чоловіки (поєднують у собі продуктивність і чутливість, часто обираючи гуманні професії лікаря, педагога тощо);
- андрогінні жінки (здатні вирішувати цілком «чоловічі» завдання, використовуючи жіночі засоби (гнучкість, комунікабельність);
- недиференційовані чоловіки і жінки (часто не вистачає лібідо в широкому значенні слова, вони страждають від нестачі життєвих сил) [2].

На сьогодні з огляду на суспільні уявлення для чоловіків нормою є висока

маскулінність, тоді як для жінок фемінність не завжди є бажаною або нормативною.

Типові ознаки маскулінності не обов'язково є ексклюзивно чоловічими, так само як і фемінність не обмежена жіночими характеристиками. Сучасне суспільство часто спостерігає чоловіків з вираженою фемінністю і жінок з вираженою маскулінністю, а також спостерігається тенденція до фемінізації чоловічої поведінки і маскулінізації жіночої, особливо в сферах, таких як професійний вибір і одяг. Раніше вважалося, що маскулінність і фемінність є протилежними полюсами одного спектра, але сучасні психологічні концепції розглядають їх як відносно незалежні конструкти. Існує можливість одночасного високого розвитку обох цих характеристик або одночасно низького рівня.

Андрогінність передбачає у людини присутність як чоловічих, так і жіночих якостей, що робить її непідходящою для будь-якої традиційної гендерної ролі.

С. Бем висловлювала думку, що андрогінність сприяє значним можливостям для соціальної адаптації. Так, згідно із зарубіжними дослідженнями, андрогінність пов'язана з ситуативною гнучкістю, високою самооцінкою, мотивацією до досягнень та ефективним виконанням батьківських обов'язків. Також було відзначено відчуття задоволеності від шлюбу та відчуття благополуччя.

Є свідчення того, що андрогінним індивідам – і чоловікам, і жінкам – властиві більш позитивні установки у сфері сексуальності. Ці люди також відзначаються більш глибокими виявами почуття любові і емоційних переживань, ніж ті, що відповідають традиційним гендерним стереотипам у поведінці. Андрогінні особистості також виявляють більшу толерантність і менш схильні до засудження чи критики сексуальної поведінки оточуючих.

Теорія андрогінності маючи велику популярність, стикнулася із критичними думками. Це може бути пов'язано з тим, що в більшості суспільств маскулінність дає людині більше переваг, ніж фемінність і андрогінність, і тому



деякі жінки воліють демонструвати маскулінну поведінку, позаяк вигідності від неї може бути більше, ніж втрат. Чимало жінок наслідують маскулінно-лідерський стиль, особливо якщо вони займають посади в традиційно чоловічих сферах діяльності.

**Висновки.** Підсумовуючи вищевикладене, можна визнати, що у міжособистісних стосунках існують різні прояви гендерної ідентичності. Багато людей можуть виявляти характеристики, які співпадають з традиційними гендерними очікуваннями, але водночас демонструвати інтереси і поведінкові риси, які зазвичай пов'язані з іншою статтю. Подальше дослідження буде спрямовано на вивчення особливостей міжособистісних стосунків в залежності від гендерної ідентифікації.

## СПИСОК ЛІТЕРАТУРИ

1. Бабяк О. О. Психологічні особливості міжособистісних стосунків у підлітків із затримкою психічного розвитку: Дисертація на здобуття наукового ступеня кандидата психологічних наук. Київ, 2016. 215 с.
2. Калька Н. М., Гриців Н. С. Історичний аспект дослідження андрогінності як моделі гендерного континууму. *Науковий вісник Львівського державного університету внутрішніх справ. Серія психологічна*. 2013. Вип. 2. С. 33-40
3. Крижановська З., Бабак К. Роль типу прив'язаності в сприйманні романтичних взаємин чоловіків та жінок. *Психологічні перспективи*. 2022. Вип. 39. С. 230–239.

## СТРАХИ І МРІЇ ПІДЛІТКІВ ТА ЮНАКІВ ПІД ЧАС ВІЙНИ

**Кривенко-Камінська Олена Юрїївна**

викладачка психології вищої категорії,

практична психологиня КЗ ЛОР

Бродівський фаховий педагогічний коледж

імені Маркіяна Шашкевича

**Ревко Вікторія Вікторівна**

студентка ІІ курсу відділення

«Технологічна освіта» КЗ ЛОР

Бродівський фаховий педагогічний коледж

імені Маркіяна Шашкевича

*«Загалом страх – це загроза балістики з Криму...»,*

*–відповідає студентка на запитання про страх*

**Вступ та Ціль роботи.** Вивчення страхів та мрій підлітково-юнацького віку під час війни має вагоме значення з кількох причин:

**1. Розуміння психологічного впливу війни:**

- Війна має значний вплив на психіку людей.
- Вивчення страхів та мрій може допомогти краще зрозуміти, як війна впливає на життя та емоційний стан.

**2. Надання підтримки:**

- Знання страхів та мрій може допомогти надати необхідну підтримку.
- Ми можемо створити програми та послуги, які допоможуть впоратися з травмами, подолати страхи та зберегти віру в майбутнє.

**3. Побудова резильєнтності:**

- Дослідження страхів та мрій може сприяти розробці стратегії для побудови резильєнтності.
- Ми зможемо освоїти навички подолання труднощів, емоційного регулювання та критичного мислення, які допоможуть впоратися з викликами війни та в інших складних життєвих ситуаціях.

**4. Планування майбутнього:**

- Розуміння мрій та прагнень допоможе спланувати майбутнє для

підлітків та юнаків.

- Ми можемо створити умови, які дадуть поштовх для реалізації потенціалу та побудови кращого життя для себе та своїх громад.

**Матеріали та методи.** Підліток – дівчина або хлопець у перехідному від дитинства до юності віці. Сучасна наука визначає підлітковий вік залежно від країни (регіону проживання) і культурно-національних особливостей, а також статі [2].

Юнаки – молоді люди від 15 до 21 року. Юність поділяється на: ранню (15-18 рр.) та пізню (18-21 рр.) юність.

В підлітково-юнацькому віці все відчувається по-іншому, повністю змінюються життєві інтереси і людина змінюється не лише фізично, але й психологічно. У цей період більшість проходить так звану «кризу підліткового віку» (когнітивна криза (12-15 років)). Під «кризою» (критичним періодом) – у психології розуміють найменш сприятливий період психічного розвитку людини, коли знижуються темпи просування, з'являються конфлікти з оточенням, людина стає "важкою". Триває криза в нормі 3-6 місяців. Провідні ознаки підліткової кризи: впертість, негативізм, зухвалість, знецінення авторитетів, відчуження, асоціальна поведінка, протест-бунт, ревності до власності [3, С. 14]. Вчені схиляються до думки, що криза підліткового віку є найважчою, найпомітнішою та найбільш обговорюваною.

Щодо юнаків та юнок, то криза ідентичності є малою та проявляється здебільшого лише в тих, хто не знає чим хоче займатися в житті. Провідні ознаки кризи ідентичності (кризи ранньої юності): почуття відповідальності, страхи за майбутнє, висока тривожність та нова життєва позиція [3, С. 14, 28].

В кожній людині мрії, страхи, цілі, життєві цінності починають вибудовуватися з дитинства, але більш окреслені вони вже у підлітково-юнацькому віці, коли особа починає розуміти, що вона хоче.

*Давайте з'ясуємо що ж таке – «Страх» та «Мрія».*

Страхи – це природна реакція людини на загрозу або незнайомі обставини [5]. Страх – це те, що може стати на заваді формуванню особистості

у підлітка. Джерела, основу та причини страху вже пробував визначити Аристотель. Із досвіду зарубіжних досліджень за цією тематикою, нашу увагу привернули роботи таких вчених як Д. Бретт, Р. Мей, Дж. Міллер, Б. Сідіс, Р. Кеттел та ін. Цікавою є думка Бориса Сідіса, який визначав страх, як основну причину більшості психічних страждань та проблемної поведінки.

Василь Зеньківський вважав страх однією з основних природжених реакцій душі: міняються причини страху, міняється прояв страху, його вплив на внутрішній світ людини, на поведінку; але страх, як форма оцінки, як тип ставлення, до світу та людей залишається завжди в середині нас. На думку автора, якщо дитина хоч раз злякалася темряви, то згодом темрява сама по собі лякатиме її [1].

Мрія – це один із окремих видів уяви, яка спрямована на майбутнє, на перспективу життя і діяльності людини. У мріях створюються образи бажаного. Мрія поділяється на: реальну та нереальну.

В межах реальних мрій існують мрії, які реальні, але людина не може здійснити їх через певні обставини. Обставини можуть бути спричинені зовнішніми факторами, а ті в свою чергу не залежать від бажання людини; а також у реалізації запланованого можуть заважати страхи та пережитий негативний досвід [4].

**Результати та обговорення.** Перед проведенням нашого опитування, я з практичною психологинею педагогічного коледжу – Оленою Юрїівною Кривенко-Камінською, висунули гіпотезу, що страхи та мрії студентів першого, другого та третього курсу значно різняться. І в першу чергу через війну. Адже війна в Україні кинула довгу тінь на життя українців, видозмінивши наші цілі, цінності та життя загалом.

Ось як розподілилися провідні страхи студентів КЗ ЛОР «Бродівський фаховий педагогічний коледж імені Маркіяна Шашкевича» – 1 курс (підлітки), 2 курс (підлітки та юнаки), 3 курс (юнаки). Ми провели опитування серед 97 студентів відділення «Технологічна освіта» та отримали наступні результати *див. Табл. 1.*

Таблиця 1

## Провідні страхи студентів педагогічного коледжу

№	I курс (34 студенти)	II курс (33 студенти)	III курс (30 студентів)
1.	Висоти	Павуків	Втрата близьких
2.	Павуків	Висоти	Висоти
3.	Смерті (втрати) близьких	Самотності	Павуків
4.	Майбутнього	Смерті	ТЦК (повістки)
5.	Поганої оцінки	Втратити близьких людей	Майбутнього
6.	Нічого не досягнути	Не досягнути бажаного	Самотності

В залежності від віку, змінюються й пріоритети: порівняти страх, який стоїть на першому місці у підлітків (1 курс) і юнаків (3 курс); у одних це досить поширений страх, страх висоти, а інші більше надають перевагу духовному-бояться втратити близьких.

Невпевненість у майбутньому: постійна небезпека та зриви ускладнюють планування наперед. Освіта та кар'єра для багатьох призупинені, залишаючи у них відчуття безсилля.

Втрата близьких і нормальне життя: війна принесла смерть і поранення, підлітки бояться за себе, свої сім'ї та за своїх друзів. Повсякденна діяльність і розпорядок дня зруйновані, адже в будь-яку хвилину може пролунати сигнал повітряної тривоги і плани можуть якщо не зруйнуватися, то дати вагомий збій у їхньому виконанні. Про що мріють у воєнні будні студенти підлітково-юнацького віку *див. Табл. 2*.

Таблиця 2

## Мрії студентів педагогічного коледжу

№	I курс (34 студенти)	II курс (33 студенти)	III курс (30 студентів)
1.	Про вищу освіту	Щасливе майбутнє	Перемога України
2.	Свій бізнес	Багато грошей	Закінчення війни
3.	Бути успішним	Закінчення війни	Спокійне життя
4.	Закінчення війни	Мотоцикл	Свій бізнес
5.	Канікули	Перемога України	Власний автомобіль
6.	Мати стипендію	Успішна кар'єра	Життя без проблем

Мир і безпека: перш за все підлітки прагнуть закінчення війни та

повернення до нормального спокійного життя. Це включає можливість без страху ходити до коледжу, займатися своїми хобі та мріяти про майбутнє.

Будувати кращу Україну: попри труднощі, багато підлітків та юнаків проявляють сформоване почуття патріотизму та надію на сильнішу, мирну Україну. Важливо пам'ятати, що це лише загальні тенденції, а досвід кожного унікальний. Деякі можуть мати додаткові страхи або мрії залежно від конкретних обставин.

На першому курсі у топ-3 попадають чіткі та предметні мрії, які більшою мірою залежать від самих підлітків, в той час, як з дорослішанням ми бачимо, що духовні цінності, а з ними і мрії, набувають іншого контексту та ваги.

**Висновки та рекомендації.** Проаналізувавши ці дві таблиці, можемо зробити висновки та провести чітку паралель між страхами і мріями, як одні залежать від інших і навпаки. Цікавим є той факт, що страхи та мрії швидше залежать від віку та статі, а рідше від соціально-політичної ситуації в країні. Переважна більшість страхів та мрії є досить поширеними і в мирний час (страх: павуків, комах, смерті (своїї чи близьких), висоти, темряви, самотності; мрії про: щасливе та успішне майбутнє, кар'єру, відпочинок, щире кохання, авто, подорожі чи стипендію). Але все ж таки з'явилися нестандартні страхи: війни, ТЦК, загибелі тата на війні та мрії: закінчення війни, смерті путіна, F-16, перемога України, щоб тата знайшли живим... Погодьтеся, у XXI ст., ніхто б не міг і подумати, що такі мрії і страхи можуть стати реальністю, буденністю, нормою...

**Методи, прийоми та техніки, ефективність яких бачить наша психологиня під час роботи зі страхом:**

- Техніка «Маленьких кроків».

Наприклад, якщо у вас страх перед павуками то можете почитати декілька цікавих фактів про них, переглянути у інтернеті оригінальні види цих створінь. Далі можна спробувати подивитися відео. Згодом піти на виставку цих істот. Тоді спробувати споглядати, як знайома людина візьме павука на руку і т. д. Важливе правило – до наступного кроку можна переходити лише

тоді, коли попередній крок є чітко фіксованим.

- Страх не проганяємо, а приймаємо.

Не потрібно соромитись або ж приховувати страх. Це нормальна емоція у нашому світі та часі. Страх цілком природній.

- Дихальні техніки.
- Спробуйте знайти позитивні сторони вашого страху.

Ви ніколи не помрете від падіння з моста, адже не будете підніматися на нього через страх висоти 😊

- Робота з пластиліном.
- Когнітивно-поведінкова терапія (КПТ).

КПТ – це тип психотерапії, який може допомогти вам ідентифікувати та змінити негативні думки та поведінку, які підтримують ваш страх.

#### **Та декілька порад щоб мрії стали здійсненими:**

- Чітко визначте свою мрію: Чого саме ви хочете досягти? Яким би ви хотіли бачити своє життя, коли мрія здійсниться?

- Щоб мрія перетворилася на ціль – її потрібно обов'язково записати у доконаній формі (наприклад: «Я мрію, щоб Україна перемогла» - неправильно. «Я святкую перемогу України» – правильно).

- Розбийте мрію на менші частинки.
- Запишіть покроковий план дій.
- Зробіть перший крок, навіть якщо він здається незначним.
- Точно на шляху до мети будуть моменти, коли опускатимуться руки. Не здавайтесь!

- Візуалізуйте успіх. Уявіть собі, як ви досягаєте своєї мрії, намалюйте цей момент. Чіткі образи дають сигнал мозку для пошуку подальших кроків до мети!

- Мисліть позитивно, використовуйте афірмації, бо ваші думки мають велику силу!

Заглибившись в цю тему, можна з впевненістю сказати, що в період війни

виникли нові страхи та мрії, але стандартні (нормотипові) все ж нікуди не зникли. На кожному етапі життя мрії та страхи можуть змінюватися, але ми не повинні піддаватися страхам і завжди мати хоча б одну маленьку чи велику мрію, навіть якщо вона і нереальна... Це частинка нашого життя.

### **ВИКОРИСТАНІ ДЖЕРЕЛА**

1. Александров Ю. В. Поняття страху у психології. URL : <https://dspace.univd.edu.ua/server/api/core/bitstreams/e6a2c526-2833-4a54-b10e-985fe04d3f4a/content> (дата звернення: 10. 04. 2024).

2. Вікіпедія. Підліток. URL : <https://uk.wikipedia.org/wiki/%D0%9F%D1%96%D0%B4%D0%BB%D1%96%D1%82%D0%BE%D0%BA> (дата звернення: 10. 04. 2024).

3. Вікова психологія: від зачаття до юнацького віку (у таблицях та схемах) : [навчальний посібник для студентів педколеджів] / Комунальний заклад Львівської обласної ради «Бродівський педагогічний коледж імені Маркіяна Шашкевича» ; уклад. О. Ю. Кривенко-Камінська. Броди, 2015. 40 с. : іл.

4. Мрії: корисно чи недоречно? URL : <https://radiom.ua/blog/mrii-korisno-chi-nedorechno> (дата звернення: 15. 04. 2024).

5. Як подолати страх: корисні поради та психологічні практики. URL : <https://www.enableme.com.ua/ua/article/ak-podolati-strah-korisni-poradi-ta-psihologicni-praktiki-10738> (дата звернення: 11. 04. 2024).



## СПЕЦИФІКА КОНФЛІКТІВ У СІМ'ЯХ ВІЙСЬКОВОСЛУЖБОВЦІВ ТА УЧАСНИКІВ БОЙОВИХ ДІЙ

**Лелека Руслана Олександрівна**

**Миропольцева Ніна Ігорівна**

кандидат психологічних наук, доцент кафедри психології  
Чорноморський національний університет імені Петра Могили

Сім'ї військовослужбовців-це особлива категорія сімей, тому що перед нею виникають певні соціальні перешкоди в силу специфіки несення військової служби. Взаємини в сім'ї підпорядковані вимогам військової служби, обставинам, пов'язаними з виконанням військового обов'язку. Отже, специфіка конфліктів, що виникають в таких сім'ях, обумовлена зіткненням власних сімейних потреб з підвалиною і регламентом армійського життя. У наших тезах ми розглянемо соціально-психологічні особливості сімей військовослужбовців, основні причини виникнення конфліктів і соціально - особистісні особливості дітей, які виховуються в сім'ях військовослужбовців.

Ціль роботи – вивчити специфіку конфліктів у сім'ях військовослужбовців та учасників бойових дій.

Соціально-психологічні особливості сімей військовослужбовців:

1. Готовність членів сім'ї підпорядкувати уклад сімейного життя правилам і розпорядку служби в Збройних силах України.

2. Висока адаптивність до зміни навколишнього оточення (часті переїзди, зміна місця проживання, роботи, школи і т. д.)

3. Готовність до великих фізичних і емоційних навантажень у зв'язку зі зміною клімату, соціально-побутових умов, оточення і т. д.

4. Психологічна стресостійкість, так як сім'я військовослужбовця може стикатися з рядом соціальних проблем на новому місці (пошук житла, працевлаштування, місця в дитячому освітньому закладі, наданні медичної допомоги).

5. Соціальна депривація або брак спілкування, який викликаний певним регламентом армійської служби, що може неблагополучно позначатися на психологічному кліматі всередині сім'ї. Обмеженість соціальних контактів породжує гостру потребу спільного проведення часу, уваги, турботи, що не завжди поєднується з графіком служби.

6. Емоційна стійкість і витримка дружини військового, здатність створювати умови для успішного проходження військової служби чоловіка, з гідністю переносячи тяготи розлуки, стресові ситуації, тривогу і боязнь за його життя і здоров'я.

7. Значимість створення домашнього затишку для військовослужбовця в силу високої напруженості і відповідальності, повної віддачі військовій службі.

Основні причини виникнення сімейних конфліктів:

- Претензія на лідерство в сім'ї.
- Незадоволеність у виконанні своїх обов'язків, як подружжя і батьків.
- Незадоволеність матеріальним становищем.
- Труднощі соціалізації дітей.
- Труднощі адаптації до нових умов.
- Труднощі організації соціально-побутових умов.
- Витрати перебування військовослужбовця в чоловічому колективі.
- Розбіжності в методах виховання дітей.
- Прагнення чоловіка до авторитарного стилю спілкування.

Соціально-особистісні особливості дітей, які виховуються в сім'ях військовослужбовців:

1. Найчастіше дитячо-батьківські відносини вибудовуються за принципом авторитарного стилю виховання і переважаючого домінування батька в сім'ї. Вимога жорсткої дисципліни, виконання завдань, встановлення жорстких рамок і обмежень.

Але в разі, якщо домінантна позиція батька в сім'ї поєднується з його авторитетом, побудованим на повазі і визнання в батька таких якостей, як сила духу, мужність, патріотизм, з бажанням наслідувати його вчинків і

особистісним якостям; із застосуванням системи заохочень, умінням йти на компроміс з дитиною, даючи йому можливість свободи вибору і слова, діти військовослужбовців виростають дисциплінованими, соціально адаптованими, відповідальними, морально стійкими і емоційно зрілими.

2. Відносини з матір'ю, з якою дитина проводить більшу частину часу, носять симбіотичний характер. Формується залежність від присутності мами, її стану, настрою, схвалення своїх вчинків.

Тут дуже важлива позиція мами, якій (при відсутності постійної роботи) необхідно заповнювати свій життєвий простір не тільки вихованням дитини, але і власними захопленнями та інтересами, даючи можливість дитині дистанціюватися, щоб самостійно проходити свій життєвий шлях, який диктують власні потреби та інтереси.

3. Можливо прояв тривожності, агресивності, соціальної дезадаптації в силу кочового способу життя, який змушена вести сім'я військовослужбовця.

При виникненні подібних ситуацій необхідно підвищувати рівень батьківської компетентності, аналізувати стиль сімейного виховання, враховувати індивідуально-психологічні особливості дитини, його вікові кризи і потреби на кожному етапі розвитку.

4. Прояв тривожності, як страх втрати батька, очікування майбутньої небезпеки, загрози.

Слід формувати у дитини почуття впевненості в тому, що батько сильний, сміливий, впорається з будь-якої військової завданням, не демонструючи дитині власні страхи і побоювання, оберігаючи його від інформації в ЗМІ, створюючи позитивний настрій. З найменшими дітьми опрацьовувати страх втрати можна в сюжетно-рольовій грі, за допомогою малюнків, твори казок.

Діє соціально-психологічна служба підтримки сімей військовослужбовців, де можна отримати допомогу дитячого психолога, мати можливість брати участь у тренінгах допомоги дружинам військових.

5. Обмеженість і нестабільність соціальних контактів ускладнює формування певних емоційних зв'язків з людьми, не дає можливості тривалого

збереження міжособистісних відносин.

З іншого боку, дає отримати різноманітний соціальний досвід міжособистісної взаємодії. Діти військовослужбовців комунікабельні. Часта зміна місця проживання, шкіл, кола спілкування сприяє тому, щоб дитина навчилася знаходити спільну мову з різними людьми і виробляти певні моделі поведінки, набуваючи життєвий досвід.

Таким чином, проведений аналіз дозволив переконатися в необхідності реалізації з військовослужбовцями і членами їх сімей психологічної роботи, яка, на думку авторів, повинна включати в себе комплекс заходів, спрямованих на виявлення наявних проблем, надання необхідної і своєчасної допомоги в адаптації до нових умов служби, в оптимізації поведінкових реакцій в тих чи інших соціальних ситуаціях, у відновленні емоційного стану і фізичних ресурсів.

### **СПИСОК ВИКОРИСТАНИХ ДЖЕРЕЛ**

1. Кучеренко С. М., Хоменко Н. М. Організаційні особливості соціально-психологічної адаптації військовослужбовців, які брали участь у бойових діях, до умов мирного життя. Проблеми екстремальної та кризової психології. Харків. 2017. С. 66-74.

2. Лесков В. О. Методика діяльності клубу воїнів-інтернаціоналістів щодо соціально-психологічної реабілітації військовослужбовців після проходження служби у районах бойових дій Збірник наукових праць № 36. Частина II. – Хмельницький: Видавництво Національної академії Державної прикордонної служби України імені Б. Хмельницького 2015. С. 181–184.

3. Потапчук Є. М. Деякі аспекти аналізу міжособистісних конфліктів у вітчизняній та зарубіжній психології// Ціннісні орієнтації в громадському становленні особистості. Науково-методичний збірник. Дрогобич: “Відродження”, 2018. С. 32 - 35.

4. Потапчук Є. М. До питання виникнення конфліктів у сім'ях військово-вослужбовців Прикордонних військ// Вісник Одеського інституту

внутрішніх справ. Одеса: Вид-во “Астропринт”, 2018. № 3. С. 149 - 151.

5. Потапчук Є. М. Етнічна толерантність як важлива умова безконфліктного функціонування військового підрозділу // Демографічна ситуація в Карпатському регіоні: реальність, проблеми та прогнози на ХХІ століття. Тези міжнародної науко-практичної конференції / За ред. проф. М. І. Пірен. - Чернівці - Київ: Чернівецький держуніверситет ім. Ю. Федьковича, 2016. С. 381-383

# ОСОБЛИВОСТІ ДОСЛІДЖЕННЯ ІНДИВІДУАЛЬНО-ТИПОЛОГІЧНИХ ОСОБЛИВОСТЕЙ СПІЛКУВАННЯ В РЕЖИМІ ОН-ЛАЙН

**Маркіяненко Мирослава Євгенівна**  
здобувач бакалаврського ступеню  
ВНПЗ «Дніпровський гуманітарний університет»,  
м. Дніпро, Україна

**Вступ.** Психологічні якості особистості є одним з ключових факторів, що визначають життєвий шлях, поведінкові стратегії і загальний добробут людини. Вони формують спосіб, у який індивід інтерпретує та реагує на події та виклики, впливають на емоційне та фізичне здоров'я, професійні досягнення та міжособистісні взаємини. У сучасному суспільстві, особливо серед молоді, інтернет-спілкування стає домінуючою формою соціальної взаємодії, тому наразі частина формування психологічних якостей особистості відбувається саме у контексті мережевої комунікації.

**Ціллю роботи** є виявлення та аналіз взаємозв'язку між активним використанням мережі та формуванням психологічних якостей особистості.

**Матеріали та методи.** У дослідженні були використані теоретичні методи (аналіз та синтез наукових досліджень), емпіричні методи (для дослідження були взяті наступні методики: «Опитувальник виявлення структури темпераменту» В. М. Русалова, «Особистісний опитувальник Айзенка» (ЕРІ), анкетування, що включало у себе питання відносно особливостей використання Інтернет мережі(питання «середня кількість годин у мережі», «улюблена соціальна платформа»), та математико - статистичний метод середніх значень. Учасниками дослідження виступала українська молодь у кількості 103 осіб, віком від 16 до 28 років, розподіл учасників за статтю - 42 особи чоловічої статі та 61 жіночої. Збір даних відбувався за допомогою соціальних мереж та платформу Google Forms.

Зазначу, що й цій роботі було застосовано розрахунок коефіцієнта ергічності (за «Опитувальником виявлення структури темпераменту»

В. М. Русалова). Цей метод дозволяє структурувати темперамент і виявити відмінності у темпераментних проявах при різних значеннях цього коефіцієнта, що є центральним елементом особистості. Ергічність (енергійність) визначається як ступінь активності людини у спілкуванні та практичній роботі, і має вагоме значення для продуктивності, якості міжособистісних взаємин, психологічного стану та адаптивних можливостей. Була використана формула  $SE$  (соціальна ергічність)/ $PE$  (предметна ергічність) для розрахунків. Середні значення при домінуванні різних типів ергічності наведено в Таблиці 1.

**Таблиця 1**

**Середні значення показників коефіцієнтів при домінуванні різних типів ергічності ( за «ОСТ» В. М. Русалова)**

Коефіцієнт ергічності	$K1 > 1$	$K1 = 1$	$K1 < 1$
Середній показник	3,58	1	0,47

— При  $SE > 1$  (43 особи) проявлена соціальна ергічність, що вказує на високу комунікабельність та лідерські якості.

— При  $SE = 1$  (14 осіб) спостерігається гармонійна особистість, однаково успішна у соціальних взаєминах і практичній діяльності.

— При  $SE < 1$  (46 осіб) домінує предметна ергічність, що вказує на схильність до технічної або аналітичної роботи та самостійної діяльності.

**Результати та обговорення.**

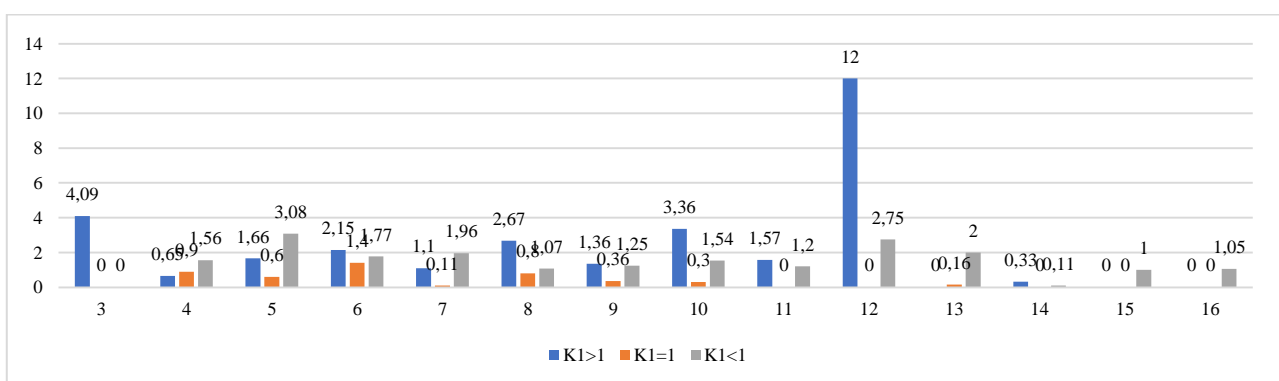

**Рис. 1. Результати середніх значень показника емоційності (за «ОСТ» В. М. Русалова) в залежності від коефіцієнту ергічності ( $K1$ ) (за «ОСТ» В.М. Русалова) в залежності від середнього часу , що респонденти проводять у мережі**

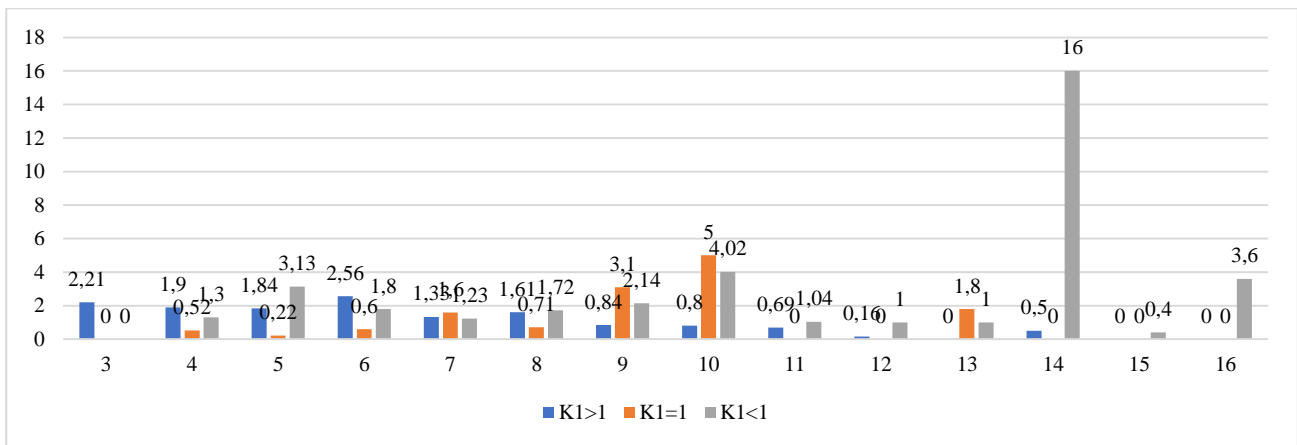

**Рис. 2. Результати середніх значень показника пластичності (за «ОСТ» В.М. Русалова) в залежності від коефіцієнту ергічності (K1) ( за «ОСТ» В.М. Русалова) в залежності від середнього часу , що респонденти проводять у мережі.**

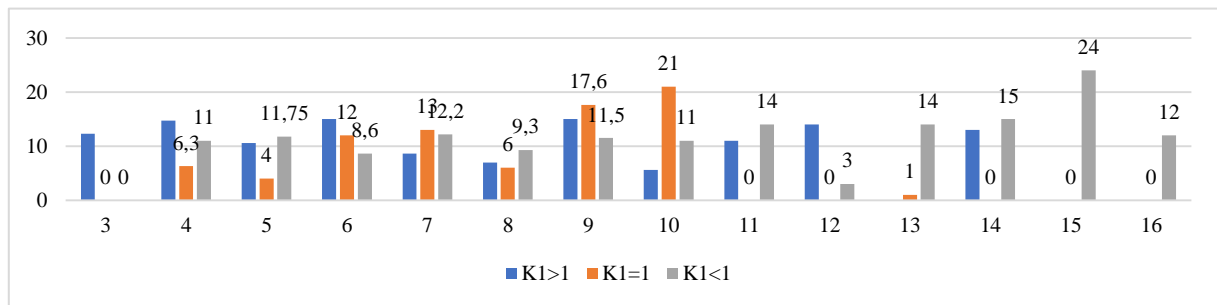

**Рис. 3. Результати середніх значень показника екстраверсії/інтроверсії (за «ЕРІ» Г. Айзенка ) в залежності від коефіцієнту ергічності (K1) ( за «ОСТ» В.М. Русалова) в залежності від середнього часу , що респонденти проводять у мережі**

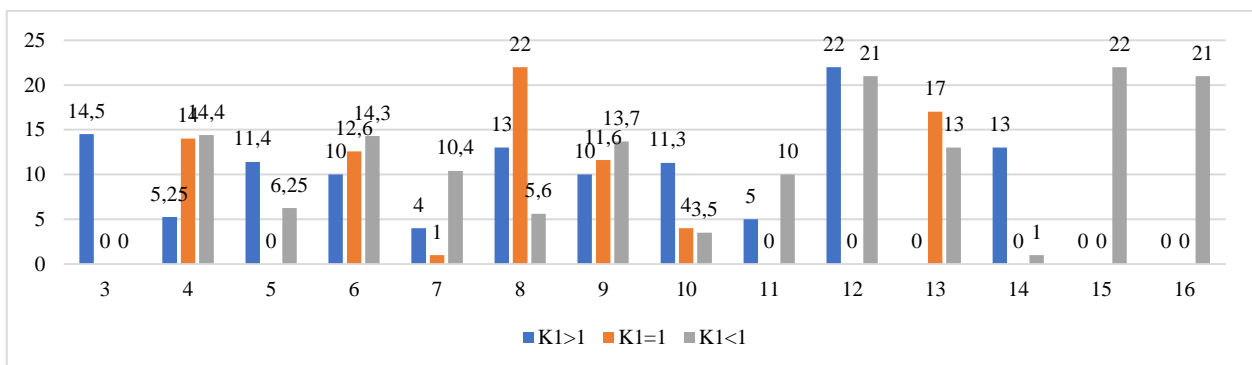

**Рис. 4. Результати середніх значень показника нейротизму (за «ЕРІ» Г. Айзенка ) в залежності від коефіцієнту ергічності (K1) ( за «ОСТ» В.М. Русалова) в залежності від середнього часу , що респонденти проводять у мережі**



Загальна тенденція за середнім часом використання мережі :

1. Систематичне проведення часу в Інтернеті асоційоване з підвищенням емоційності та пластичності, що може мати позитивні (наприклад, краща соціальна адаптація) та негативні (наприклад, збільшення стресу чи емоційної насиченості) наслідки. Рівень ергічності впливає на цю взаємодію, є припущення що особи з різними показниками ергічності є більш або менш схильними до проведення часу у мережі.

2. Час, проведений вмережі, корелює з показниками екстраверсії: рівень екстраверсії сприяє зростанню збільшення часу в мережі, але ця тенденція не є лінійною.

3. Рівень нейротизму також виявляє певну залежність з часу, проведеним онлайн. Зокрема, середні строки (8 годин на добу) асоційовані з різким зростанням нейротизму за певних умов, що може свідчити про підвищену емоційну нестабільність у цьому діапазоні.

4. Відношення між часом, проведеним в Інтернеті, і показниками емоційної стабільності змінюється залежно від співвідношення соціальної та предметної ергічності особистості. Це пояснює, чому при різних рівнях соціальної ергічності спостерігаються різні тенденції у рівнях екстраверсії та нейротизму.

- Facebook: Висока емоційність  $K_2$  при  $K_1 < 1$  (4.1), що може свідчити про інтенсивні емоційні реакції в соціальній інтеракції на цій платформі порівняно з більш об'єктивними діями. При  $K_1 = 1$  емоційність знижується (0.5), як і пластичність (0.75), що може вказувати на меншу гнучкість у взаємодії.

- Instagram: Показники емоційності та пластичності стабільні незалежно від  $K_1$ , з різницею між емоційністю при  $K_1 < 1$  (2) та  $K_1 = 1$  (0.8). Пластичність залишається в порівняно високому діапазоні (2.25) при  $K_1 = 1$ .

- Pinterest: У користувачів, які переважно користуються Pinterest, вища емоційність (2.8) за  $K_1 < 1$ , але інформації за показником  $K_1 = 1$  немає.

- Reddit: відсутні дані за  $K_1 < 1$ , а низькі показники емоційності (0.16) і висока пластичність (2) при  $K_1 = 1$  можуть вказувати на специфічну взаємодію

користувачів.

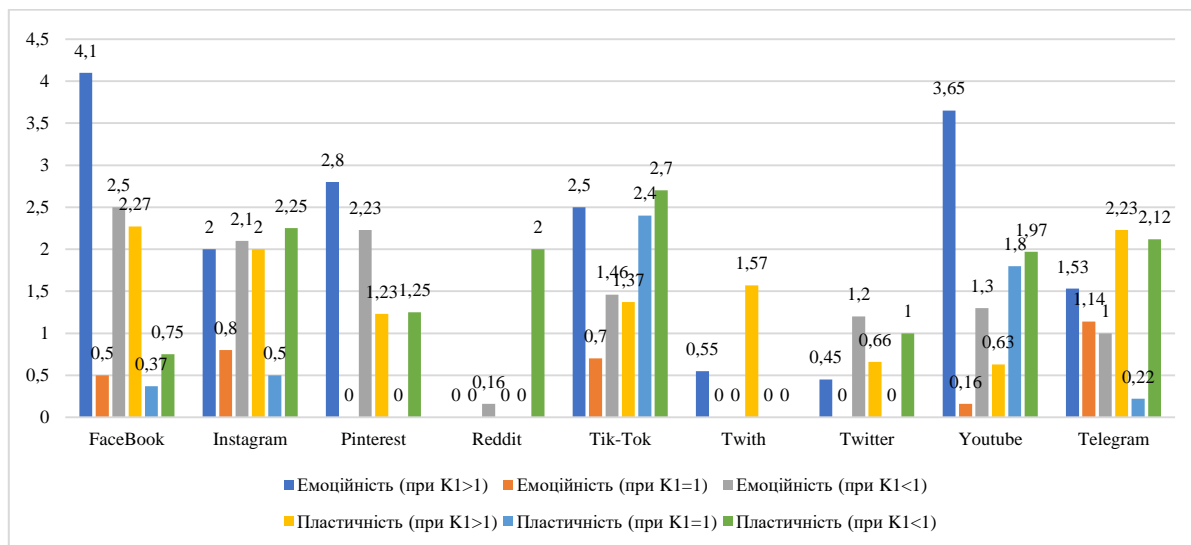

**Рис. 5. Результати середніх значень показників емоційності та пластичності (за «ОСТ» В. М. Русалова) в залежності від коефіцієнту ергічності (K1) ( за «ОСТ» В. М. Русалова) в залежності від улюбленої соціальної мережі**

- Tik-Tok: викликає високі показники емоційності (2.5) і пластичності (2.7) при  $K1=1$ , що свідчить про емоційно забарвлене та динамічне взаємодія.
- Twitch: Маємо в основному інформацію лише по  $K1<1$ , де емоційність (0.55) низька, як і інформації про пластичність, можливо, через особливості контенту і формату взаємодії на платформі.
- Twitter: Найнижча емоційність при  $K1<1$  (0.45), що може свідчити про більш аналітичне використання цієї мережі. Пластичність за  $K1=1$  досить низька (1).
- YouTube: Найвищі показники емоційності (3.65) при  $K1<1$  і низька пластичність (1.97) при  $K1=1$ , вказують на емоційний вплив контенту і меншу здатність до змін.
- Telegram: Середня емоційність при обох коефіцієнтах  $K1$ , але висока пластичність (2.12) при  $K1=1$ , що може вказувати на гнучке сприйняття інформації користувачами цього месенджера.

Підсумовуючи соціальні платформи в залежності від типу мають різний

вплив на емоційність і пластичність користувачів. Більша емоційність та пластичність у мережах, де зорієнтовані на візуальний контент і взаємодію (Instagram, Tik-Tok, YouTube), зазвичай викликають вищу емоційну інвольвацію та гнучкість у своїх користувачів. У той же час платформи з більш специфічним контентом або форматами взаємодії (Reddit, Twitter) мають тенденцію до нижчих показників. Це вказує на специфічну динаміку та моделі поведінки користувачів на кожній платформі, зокрема на різну ступінь емоційного залучення та адаптивності у їх взаємодії в залежності від контенту та способу використання платформ.

### **Висновки.**

1. Дослідження підтверджує, що тривалий час, проведений в онлайн-середовищі, має помітний вплив на соціальну емоційність і пластичність осіб, причому цей вплив коливається залежно від співвідношення соціальної та предметної ергічності. Особи з вищою соціальною ергічністю тендентно демонструють вищу емоційну реакцію та адаптивність у віртуальному середовищі, особливо при тривалому перебуванні в Інтернеті.

2. Перевага певної соціальної мережі відображає не тільки індивідуальні інтереси користувача, але й його психологічні особливості, включаючи рівень екстраверсії/інтроверсії та нейротизму.

3. Інтенсивне користування соцмережами, особливо з різким збільшенням часу, проведеного онлайн, може бути асоційоване з підвищеним рівнем нейротизму, що вказує на потенційну емоційну нестабільність в ситуаціях активної «онлайн» та «офлайн» взаємодії.

4. Дослідження також підкреслюють ідею про те, що використання соціальних мереж має бути збалансованим і адаптованим до індивідуальних психологічних потреб користувачів, адже їх вплив на особистість варіюється в широкому спектрі – від підтримки соціальної активності й емоційної експресії до потенційного зростання емоційної вразливості.

## ОСОБЛИВОСТІ РОЗВИТКУ ДЕПРЕСИВНИХ ПРОЯВІВ ПІД ЧАС ВОЄННОГО СТАНУ

**Миропольцева Ніна Ігорівна,**  
к.п.наук, доцент  
**Безносюк Аліна Олександрівна,**  
Студентка  
ЧНУ ім. Петра Могили  
м. Миколаїв, Україна

**Вступ.** Тема депресії є актуальним питанням в сучасному світі. Згідно з даними ВООЗ, Приблизно 3,8% населення відчуває депресію, у тому числі 5% дорослих (4% серед чоловіків і 6% серед жінок) і 5,7% дорослих старше 60 років. Приблизно 280 мільйонів людей у світі страждають на депресію [4].

Для українців ця тема є надзвичайно актуальною через російське вторгнення в Україну (з 2022 року). За даними ВООЗ, кожна п'ята (22%) людина, яка пережила війну чи інший конфлікт протягом останніх 10 років, матиме депресію, тривогу, посттравматичний стресовий розлад, біполярний розлад або шизофренію. Застосовуючи ці оцінки до України, ВООЗ очікує, що приблизно 9,6 мільйонів людей в Україні можуть мати розлад психічного здоров'я [6].

**Мета роботи.** Метою даної роботи є емпірично дослідити особливості прояву депресії українців під час воєнного стану.

**Матеріали та методи.** Для досягнення мети обрано такі методи дослідження: емпіричні (методи опитування, тестування, констатувальний експеримент), методи обробки даних (узагальнення та систематизація якісних і кількісних даних емпіричного дослідження); методи математичної статистики (кореляційний аналіз Ч. Спірмена).

**Результати та обговорення.** Було розроблено план емпіричного дослідження, що включає:

1. Підбір опитувальника для діагностики симптомів депресії;
2. Формування вибірки. У дослідженні брали участь 33 респонденти,

віком від 18 до 46 років, 22 жінки та 11 чоловіків;

4. Проведення психодіагностичного дослідження проводилось в один етап. Опитування проводилось за методиками: Шкала депресії А. Бека (BDI-II), Шкала оцінки ангедонії Снайта-Гамільтона (SHAPS), Тест життєстійкості С.Мадді, Діагностика мотивації до успіху та боязні невдач (А. Реана) [1, 2, 3, 5];

5. Останнім етапом є обробка даних, знаходження середнього арифметичного, середнього квадратичного відхилення по шкалах та виявлення кореляції між усвідомленістю життя та іншими ціннісними сферами;

Розпочати аналіз рівня депресії серед респондентів слід з інтерпретації методики Шкала депресії А. Бека, що дозволяє класифікувати вибірку згідно з їхнім рівнем депресії. В результаті аналізу було виявлено, що найвищий відсоток респондентів підпадає під категорію «важка депресія» (рис.1).

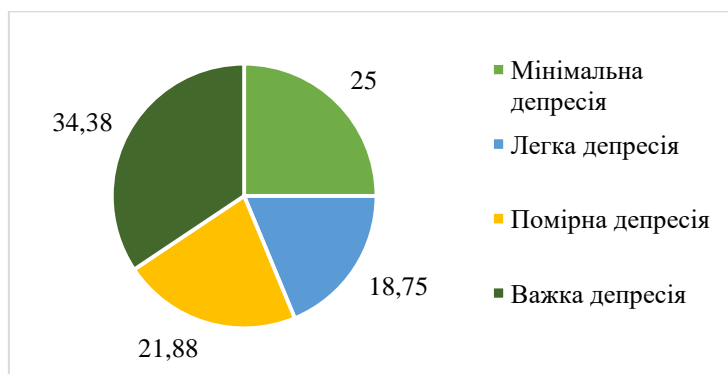

**Рис. 1. Рівень депресії у опитаних респондентів за шкалою депресії А. Бека, %**

Такі показники дають можливість припускати, що війна могла вплинути на ментальний стан українців, адже показники депресії вище середнього рівня.

Окрім цього, у даному дослідженні проведено аналіз життєстійкості українців під час війни з використанням тесту життєстійкості С. Мадді, узагальнені дані зображені в таблиці 1.

**Таблиця 1**

**Аналіз результатів тесту життєстійкості С. Мадді**

Рівень \ Шкала	Життєстійкість	Залученість	Контроль	Прийняття рішення
Низький рівень	59.4%	68.8%	50.0%	28.1%
Середній рівень	37.5%	28.1%	46.9%	62.5%
Високий рівень	3.1%	3.1%	3.1%	9.4%

Результати вказують на широкий спектр рівнів життєстійкості серед українського населення. За шкалою життєстійкості виявлено, що найбільший відсоток українців (59.4%) має низький рівень життєстійкості, в той час як тільки 3.1% мають високий рівень життєстійкості. У контексті шкали залученості та контролю подібна тенденція: низькі рівні становлять відповідно 68.8% та 50.0% українців, середні рівні – 28.1% та 46.9%, а високі рівні – 3.1% для обох аспектів. Щодо шкали прийняття ризику, 62.5% українців виявлено з середнім рівнем, в той час як низький рівень відмічений у 28.1%, а високий – у 9.4% респондентів..

Прямим симптомом депресії є ангедонія. У цьому дослідженні респондентам була запропонована Шкала оцінки ангедонії Снайта-Гамільтона (SHAPS). Результати цього аналізу вказують на різноманітність рівнів ангедонії у вибірці. Подивитись результати можна на рисунку 2.

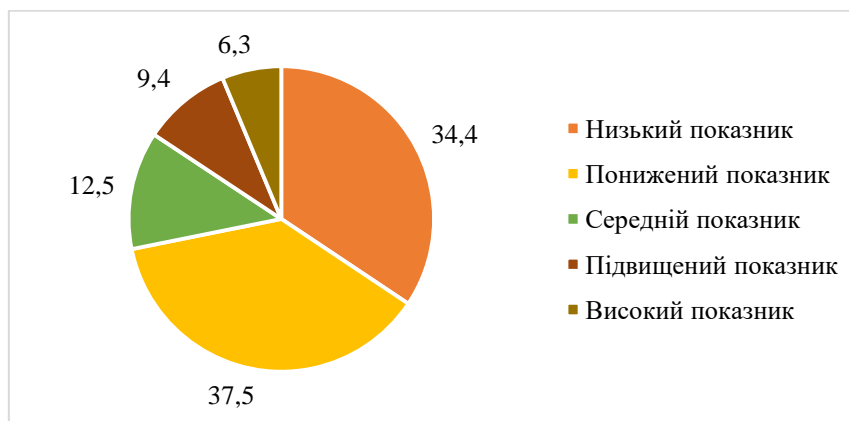

**Рис. 2. Результати діагностики рівня ангедонії опитаних респондентів за Шкалою оцінки ангедонії Снайта-Гамільтона, %**

Згідно з отриманими даними, більшість українців (34.4%) мають низький рівень ангедонії, в той час як 37.5% виявлено з пониженим показником. Середній рівень ангедонії відмічений у 12.5% українців, підвищений рівень – у 9.4%, а високий рівень – у 6.3% респондентів.

Ці результати вказують на значущі відмінності у переживанні ангедонії серед українського населення. Ангедонія, як відчуття втрати радості та інтересу до життя, може бути показником психологічного стану та загального

благополуччя індивіда. Підвищений та високий рівні ангедонії можуть свідчити про можливі проблеми зі здоров'ям та психічним станом, тому ці дані можуть бути корисними для розробки програм психологічної підтримки та інтервенцій для тих, хто може потребувати такої допомоги.

Перейдемо до розгляду даних методики «Діагностика мотивації до успіху та боязні невдач (А. Реана)», а саме – мотиваційного полюсу опитаних респондентів, зображені на рисунку 3.

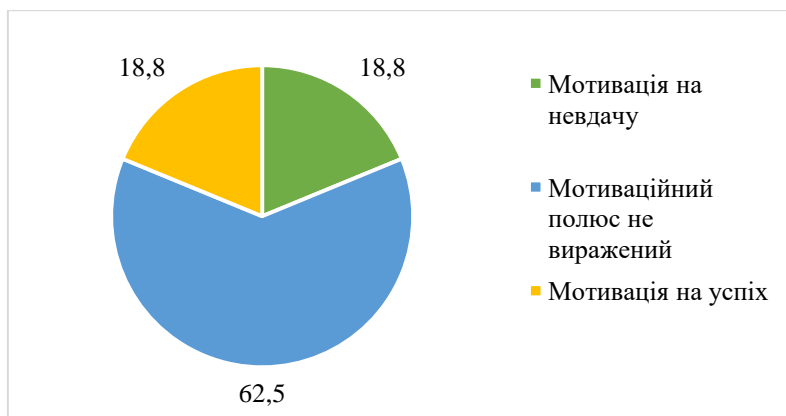

**Рис. 3. Результати методики «Діагностика мотивації до успіху та боязні невдач (А. Реана), %**

Варто зазначити, що особи з низькою мотивацією або амбівалентністю можуть відчувати відсутність цілей, напрямку і задоволення від досягнень, що може сприяти почуттю безсилля, втрати інтересу до життя та зневіри. Брак мотивації може також впливати на емоційний стан особи, збільшуючи схильність до виникнення депресивних симптомів.

Наступним етапом аналізу результатів стало знаходження кореляційного зв'язку згідно висунутим гіпотезам. Для перевірки гіпотез скористаймося засобами коефіцієнтом рангової кореляції Ч. Спірмена ( $r$ -Спірмена). Для початку з'ясуємо, чи є статистично значущий кореляційний зв'язок між рівнем депресії та рівнем ангедонії респондентів. Була знайдена позитивна кореляція за коефіцієнтом Ч. Спірмена між рівнем депресії та рівнем ангедонії на рівні значущості 0,95 ( $r_{\text{емп.}} = 0.38477$ ). Ці результати лише зміцнюють гіпотезу про те, що воєнний стан впливає на психічне здоров'я українців, які не тільки

стикаються із депресивними проявами, а й також рівень депресії позитивно корелює із симптомом депресії – ангедонією. Тобто люди, які мають вищий рівень депресії – мають вищий рівень ангедонії відповідно.

Наступним кроком є пошук кореляційних зв'язків між рівнем депресії та життєстійкістю. Розрахунки за коефіцієнтом рангової кореляції Ч. Спірмена показали, що наявний зворотній кореляційний зв'язок між цими двома ознаками (ремп. = -0.77809) для рівня значущості 0,99. Особистісна змінна «життєстійкість» характеризує ступінь здатності людини протистояти стресовій ситуації, зберігаючи внутрішню рівновагу і не знижуючи успішність діяльності. Можемо стверджувати, що чим вище рівень депресії, тим нижче у людини наявні прояви життєстійкості, тобто змоги протистояти стресовій ситуації.

Дана методика має три шкали («залученість», «контроль», «прийняття ризику»), за якими проводився аналіз кореляційного зв'язку із рівнем депресії.

Шкала «залученість» має зворотній кореляційний зв'язок із рівнем депресії. Ремп. = -0.66039, на рівні значущості 0,99. Людина з розвиненим компонентом залучення отримує задоволення від своєї діяльності, і отже, має нижчий рівень депресії. На протипагу цьому, відсутність подібної переконаності породжує почуття відкинутості, відчуття себе «поза» життя, а отже і означає, що рівень депресії буде зростати.

За шкалою «контроль» також був знайдений статистично значущий зворотній зв'язок із депресією на рівні значущості 0,99 (ремп. = -0.71035). Чим вище рівень депресії, тим нижчим буде переконаність людини у тому, що боротьба дозволяє вплинути на результат того, що відбувається, нехай навіть цей вплив не абсолютно і успіх не гарантований. І навпаки, чим нижче рівень депресії, тим вище почуття безпорадності.

«Прийняття рішення» або ж здатність ризикувати також корелює із проявом депресії на рівні значущості 0,99 (ремп. = -0.72742). Таким чином, коли зростає рівень депресії, здатність ризикувати і приймати рішення зменшується.

При математичній обробці результатів методики «Діагностика мотивації до успіху та боязні невдач (А. Реана) знайдений зворотній кореляційний зв'язок



рівня депресії із мотивацією на рівні значущості 0,99 (темп. = -0.67227). Таким чином, при зростанні рівня депресії, показники методики на мотивацію знижуються, а отже, це означає, що показники наближаються до «мотивації на невдачу».

**Висновки.** Таким чином, у висновку ми маємо 34,38% українці, які отримали результат «важкої депресії» за шкалою депресії А. Бека. Згідно з отриманими даними, більшість українців (34.4%) мають низький рівень ангедонії, в той час як 37.5% виявлено з пониженим показником. Середній рівень ангедонії відмічений у 12.5% українців, підвищений рівень – у 9.4%, а високий рівень – у 6.3% респондентів. За шкалою життєстійкості виявлено, що найбільший відсоток українців (59.4%) має низький рівень життєстійкості, в той час як тільки 3.1% мають високий рівень. Був знайдений позитивний кореляційний зв'язок між рівнем депресії та рівнем ангедонії українців. Також розрахунки за коефіцієнтом показали, що наявний від'ємний кореляційний зв'язок між рівнем депресії та життєстійкістю. Шкала «залученість» має негативний кореляційний зв'язок із рівнем депресії. За шкалою «контроль» також був знайдений статистично значущий від'ємний зв'язок із депресією за рівнем значущості 0,99. «Прийняття рішення» або ж «здатність ризикувати» також корелює із проявом депресії за рівнем значущості 0,99. Окрім цього, знайдена від'ємна кореляція депресії із мотивацією за рівнем значущості 0,99.

### СПИСОК ВИКОРИСТАНИХ ДЖЕРЕЛ

1. Чиханцова О. Життєстійкість самодетермінованої особистості. Актуальні проблеми психології. Психологія обдарованості. 2019. Т. 6, № 15. С. 368–375.
2. Ярош Н. А. Мотивація навчальної діяльності студентів другого (магістерського) рівня вищої освіти. Суми, 2020. 96 с.
3. Beck A. T., Steer R. A., Carbin M. G. Psychometric properties of the Beck Depression Inventory: Twenty-five years of evaluation. *Clinical Psychology Review*. 1988. Vol. 8, no. 1. P. 77–100.

4. Depression. World Health Organization (WHO). URL: [https://www.who.int/health-topics/depression#tab=tab\\_1](https://www.who.int/health-topics/depression#tab=tab_1) (date of access: 25.05.2024).

5. Franken I. H. A., Rassin E., Muris P. The assessment of anhedonia in clinical and non-clinical populations: Further validation of the Snaith–Hamilton Pleasure Scale (SHAPS). *Journal of Affective Disorders*. 2007. Vol. 99, no. 1-3. P. 83–89.

6. Scaling-up mental health and psychosocial services in war-affected regions: best practices from Ukraine (WHO). URL: <https://www.who.int/news-room/feature-stories/detail/scaling-up-mental-health-and-psychosocial-services-in-war-affected-regions--best-practices-from-ukraine> (date of access: 25.05.2024).

# ПСИХОЛОГІЧНІ ДЕТЕРМІНАНТИ СКОЄННЯ ОСОБАМИ СЕРІЙ ВБИВСТВ

**Муленко Анжеліка Олександрівна**

Студентка

Національний університет “Одеська юридична академія”

м. Одеса, Україна

**Вступ.** Серійні вбивства є найнебезпечнішим злочином, що посягає на життя людини, яке закріплене як найвища соціальна цінність у ч. 1 ст. 3 Конституції України.

Цей вид злочинів завжди викликає особливий суспільний резонанс, оскільки мотивація вчинення цього виду особливо тяжкого злочину, який має вкрай небезпечні наслідки, передбачає велику кількість жертв, у тому числі дітей, і часто відбувається на тлі неспроможності правоохоронних органів протидіяти ї, зокрема, вирішити цю проблему. Подібні явища спостерігаються в усьому світі, а проблеми, що виникають у зв'язку з цим, є актуальними для багатьох країн.

**Мета роботи.** Проаналізувати психологічні детермінанти формування особи серійного вбивці на основі біографічних даних.

**Матеріали та методи.** У ході роботи були використані методи теоретичного аналізу наукових праць, методи кореляційного аналізу, методи статистики та метод біографічного аналізу, зокрема аналізу 50 біографій серійних вбивць.

**Результати та обговорення.** У ході даного емпіричного дослідження було проведено аналіз біографічних даних серійних вбивць щодо впливу психологічних факторів на розвиток особистості.

При розгляді психологічних детермінант нам вдалося проаналізувати біографії 50 серійних вбивць за низкою факторів, представлених у Таблиці 1.

Таблиця 1

**Психологічні фактори, що могли вплинути на їх розвиток особистості  
серійних вбивць жінок (25 осіб) та чоловіків (25 осіб)**

Психологічні фактори	Опис впливу	Чоловіки (%)	Жінки (%)
Дитячі травми	Фізичні, емоційні або сексуальні злочини або травми, зазначені у ранньому віці, можуть викликати серйозні психологічні проблеми у подальшому житті.	Головкін С. О., П. В. Саткліфф, Е. Кемпер, Д. Брудос, Т. Банді, Г. Ріджвей, А. Чікатило, Джон Вейн Гейсі, Г. Г. Холмс (36%)	С. Йоганнесдоттер, І. Гайдамачук, Е. Уорнос, А. Дайер, Д. та М. де Хесус, М. Петрова, Д. Топпан, М. Фікачкова, М. Ноу, Д. Буэноано, Л. Чанчулли, Д. Джонс, М. Коттон (56%)
Порушення особистісних рис	Наприклад, психопатія, неврози, психози, анти-соціальна особистість тощо. Ці порушення можуть стимулювати насильство і агресивну поведінку.	К. Олсон, Е. Кемпер, Д. Дамер, Т. Банді (16%)	Е. Уорнос, М. Тиннинг, К. Гілберт, Іванютина Т. А. (16%)
Соціальна ізоляція	Відчуття відчуження або відокремленості можуть призвести до формування вражливості до соціальної дезадаптації та насильства.	А. Чікатило, Головкін С. О., П. В. Саткліфф (12%)	немає даних (0%)
Сексуальні або гендерні комплекси	Комплекси неприйняття власної статі або сексуальної орієнтації можуть викликати конфлікти, що приводять до насильства проти інших.	немає даних (0 %)	немає даних (0%)
Навчання насиллю	Побачене або досвідчене насильство може впливати на формування поглядів і патологічних механізмів у вирішенні конфліктів.	Головкін С. О., П. В. Саткліфф, А. Чікатило (12%)	немає даних (0%)
Порушення сприйняття реальності	Психози, дисоціативні розлади або інші порушення можуть призвести до втрати зв'язку з реальністю і, як наслідок, до непередбачуваної агресії.	Г. Маллін, Р. Чейз, О. Спесівцев, Р. Гансен, Л. Л. Ендрюс (20%)	Т. Самсонова, М. Сваненбург, Д. Топпан, М. Ноу, Д. Овербю, В. Хойт, А. Йейтс, Л. Чанчулли, Д. Деннехи, Б. Гиффорд (40%)
Компенсація відчуття безсилля	Особистості, що відчують безсилля або неповноважність у звичайних ситуаціях, можуть намагатися компенсувати це за допомогою насильства.	Б. Берделла, Д. Берковіц, С. Ануфрієв, А. Спесивцев, А. Пічушкін, Ч. Старквезер, Дональд Генри Гаскінс, Р. Рамірес Р. Денніс, Д. Дамер, П. Бернардо, С. Головкін, Т. Банді, Джон Вейн Гейсі (56%)	Д. Салтикова, Е. Уорнос, К. Гілберт, Л. Летбі (16%)

**Висновки.** Отже, нами було проведено аналіз біографічних даних серійних вбивць з урахуванням психологічних факторів. Дслідження показує, що дитячі травми, порушення особистісних рис, соціальна ізоляція, сексуальні або гендерні комплекси, навчання насильству, порушення сприйняття реальності та компенсація відчуття безсилля можуть сприяти формуванню патологічних механізмів адаптації, які проявляються у насильницькій або агресивній поведінці.

У результаті проведеного аналізу біографій 50 серійних вбивць було визначено, що для 25 серійних вбивць чоловічої статі основними психологічними факторами є компенсація відчуття безсилля – 56% та дитячі травми – 36%, серед 25 вбивць жіночої статі - це дитячі травми (56%) та порушення сприйняття реальності (40%). Ці висновки підкреслюють важливість подальших досліджень у розумінні взаємодії психологічних та соціальних чинників у формуванні патологічних моделей поведінки серійних вбивць.

#### **ВИКОРИСТАНІ ДЖЕРЕЛА:**

1. Kovalchuk, Z., Raievska, Y., Beheza, L., Ievtushenko, I., & Odyntsova, H. (2021). Sociopsychological features and legal norms of the life of adolescents from distant families of labor migrants. *Amazonia Investiga*, 10(46). С. 79-91. URL: <https://doi.org/10.34069/AI/2021.46.10.7> (дата звернення: 19.05.24)
2. Мальцев О.В., Саінчин А. С., Сотула А. С. Теоретичні основи розслідування умисних вбивств. Психологічний портрет серійного вбивці. Ottawa : Accent Graphics Communications & Publishing, 2019. 760 с.
3. Васюк К. М. Психологічні особливості основних типів серійних убивць. Матеріали наукової конференції професорсько-викладацького складу, наукових працівників і здобувачів наукового ступеня за підсумками науково-дослідної роботи за період 2019-2020 рр. (квітень-травень 2021 р.. Вінниця: ДонНУ імені Василя Стуса. 2021.

# ПСИХОЛОГІЧНІ БАР'ЄРИ В РОБОТІ СЛІДЧОГО НАЦІОНАЛЬНОЇ ПОЛІЦІЇ УКРАЇНИ В УМОВАХ ВІЙНИ

**Роспорня Дар'я Сергіївна**  
Студентка  
Національного університету  
Одеська юридична академія  
м. Одеса, Україна

## **Вступ**

Зміни в суспільстві, технологіях та методах злочинності вимагають постійного оновлення навичок і знань поліцейських. Професійна підготовка повинна охоплювати широкий спектр аспектів, включаючи правові знання, навички взаємодії з громадськістю, технічні навички, вміння ефективно використовувати засоби комунікації тощо.

Крім того, у зв'язку зі зміною соціально-політичної обстановки та викликами, що ставляться перед сучасною поліцією, актуальність професійної підготовки полягає і в розвитку навичок вирішення конфліктних ситуацій, роботи в мультикультурному середовищі, підтримці психічного здоров'я тощо.

Таким чином, професійна підготовка поліцейських до роботи в Національній поліції залишається актуальною і потребує постійного удосконалення і адаптації до сучасних викликів та потреб суспільства.

У контексті погіршення ситуації зі вчиненням злочинів у державі особливого значення набуває питання професійної підготовки співробітників поліції до службової діяльності. Передовий зарубіжний досвід показує, що ефективна професійна підготовка співробітників правоохоронних органів обов'язково супроводжується психологічною складовою. Ефективний співробітник поліції повинен не тільки володіти спеціальними знаннями і вміннями, а й бути психологічно готовим діяти в особливих і екстремальних ситуаціях, спілкуватися з громадянами різних категорій, застосовувати фізичну силу і спеціальні засоби, швидко реагувати на події в умовах нестачі часу і ризику [1-5].

Одним з переважаючих напрямів покращення ефективності функцій правоохоронних органів є забезпечення психологічної готовності співробітників поліції до умов професійної діяльності. На даний період часу, досвід обмежений щодо накопичення формування такої підготовки серед співробітників поліції, а нормативно-правове забезпечення їх психологічної підготовки потребує удосконалення.

Психологічні бар'єри можуть значно ускладнювати роботу слідчих у Національній поліції. Ось декілька причин, які можна охарактеризувати:

1. Емоційне вигорання: Постійний контакт зі стресовими ситуаціями, насильством, трагедіями може викликати емоційне вигорання серед слідчих, що впливає на їхню здатність адекватно реагувати на події та виконувати свої обов'язки.

2. Травматичний стрес: Постійна експозиція до травматичних подій може призвести до появи посттравматичного стресового розладу серед слідчих, що може вплинути на їхню здатність продовжувати роботу ефективно.

3. Емоційна втома: Подовжена робота над справами з важкими обставинами може викликати емоційну втому, що призводить до зниження концентрації, уваги та впливає на якість роботи.

4. Стресові взаємодії з громадськістю: Взаємодія з громадськістю в ситуаціях напруги або під час розслідування складних справ може створювати додатковий стрес для слідчих.

5. Виклики спілкування: Праця зі свідками, підозрюваними та іншими учасниками кримінального процесу може бути складною через різницю в характерах, емоціях та підходах до ситуації.

**Мета:** теоретично обґрунтувати та емпірично дослідити, виявити і проаналізувати психологічні особливості підготовки професійно важливих навичок слідчих, та розробити методичні рекомендації щодо покращення психологічних станів в роботі Національної поліції України.

**Методи:** Основними методами дослідження були аналіз нормативно-правової бази Національної поліції, анкетування поліцейських та керівників,

об'єктивні та суб'єктивні психодіагностичні методи (тести рівня та структури інтелекту, особистісні опитувальники).

Професійну психологічну підготовку спрямовано на формування та розвиток професійно важливих психологічних знань, навичок, психологічних якостей та умов особового складу органів внутрішніх справ для більш ефективного здійснення ними професійної діяльності взаємопов'язані заходи.

Результати дослідження вказують на проблеми психологічної готовності поліцейських до якісної професійної діяльності, конфлікти в підрозділах, невдоволення поліцейських виконанням службових обов'язків та стилем керівництва, ознаки професійної деформації. Ці висновки свідчать про необхідність подальшого розслідування та можливого втручання для вирішення цих проблем у поліцейських силах. Отримані дані вказують на наявність певних психологічних особливостей, які можуть впливати на поведінку та рішення об'єкта дослідження. Зокрема, виявлені особливості можуть впливати на спосіб сприйняття себе, взаємини з оточуючими, а також на рівень стресостійкості та здатність до адаптації до різних ситуацій. На основі результатів дослідження можна зробити висновок про необхідність подальшого вивчення та врахування психологічних особливостей об'єкта дослідження в контексті його життя та діяльності.

### **Важливі методичні рекомендації щодо покращення психологічних станів у роботі Національної поліції:**

1. Психологічна підтримка та консультування: Забезпечення доступу до психологічної підтримки та консультування для слідчих, які переживають стресові ситуації або важкі події в ході своєї роботи. Це може включати індивідуальні консультації, групові сесії або навіть тренінги зі стресоустійчивості.

2. Професійна підготовка: Забезпечення слідчих необхідними знаннями та навичками з психологічної реакції на стресові ситуації. Тренінги зі стресоуправління, комунікації та емоційного інтелекту можуть



допомогти збільшити ефективність та здатність управляти емоціями під час службової діяльності.

3. Створення позитивної робочої атмосфери: Звернення уваги на аспекти робочого середовища, такі як колективна підтримка, сприятлива організаційна культура та можливості для розвитку. Підтримка від керівництва та колег може значно покращити психологічний стан працівників.

4. Регулярні перерви та відпочинок: Забезпечення можливості для слідчих на регулярні перерви під час робочого дня та достатнього часу для відновлення після важких операцій або подій. Ефективна організація графіків роботи та відпусток також може допомогти у запобіганні вигорання.

5. Збалансований підхід до роботи та особистого життя: Підкреслення важливості збалансованого підходу між роботою та особистим життям. Заохочення до здорового способу життя, зайняття хобі та спорту може допомогти зменшити стрес та покращити загальний психологічний стан.

Загальний висновок полягає в тому, що психологічні бар'єри можуть значно впливати на ефективність та благополуччя слідчих у Національній поліції України. Їх важливо враховувати та надавати підтримку та ресурси для того, щоб зменшити їх негативний вплив та забезпечити ефективну роботу правоохоронних органів.

## СПИСОК ЛІТЕРАТУРИ

1. Барко В. І. Профілактика адиктивної поведінки у працівників ОВС України: Навчаль. посібник / В. І. Барко, І. В. Клименко, В. О. Криволапчук – К., 2009. – 52 с.

2. Криволапчук В. О. Спеціальна фізична підготовка: навч. посіб. / В. О. Криволапчук, М. С. Кримська, С. М. Решко та ін. – К.: Нац. ун-т внутр. справ, 2009. – 209 с.

3. Психологічна та фізична готовність особистості до дій в екстремальних ситуаціях : практичний посібник / В. П. Остапович, В. Г. Бабенко, Л. А. Кирієнко // за ред. В. О. Криволапчука. – К. : ДНДІ МВС України,

2016.-84 с.

4. Профілактика професійної деформації працівників органів внутрішніх справ : навч.-метод. посіб. / В. О. Криволапчук, С. В. Кушнар'юв, В. Р. Слівінський – К. : Нац. акад. внутр. справ України, 2014. – 68 с.

5. Особливості надання психологічної допомоги учасникам АТО : посібник / Остапович В. П., Кириєнко Л. А., Котляр Ю. В., Барко В. В. ; за ред. В. О. Криволапчука. – К. : ДНДІ МВС України, 2017. – 163 с.

## ТИПОГРАФІКА ШРИФТІВ ТА ЗАБРУДНЕННЯ СЕРЕДОВИЩА

**Сідлецька Анастасія,**  
студентка III курсу кафедри дизайну та основ архітектури  
Інституту архітектури та дизайну  
Національного університету «Львівська політехніка»  
Львів, Україна  
**Мер'є Ольга,**  
Співавтор, науковий керівник  
кандидат архітектури,  
доцент кафедри дизайну та основ архітектури  
Інституту архітектури та дизайну  
Національного університету «Львівська політехніка»  
Львів, Україна

**Анотація.** Дизайнери зв'язок між цими темами може полягати в тому, що деякі використовують шрифти та графічні елементи для створення свідомості щодо екологічних питань. Наприклад, можуть створюватися постери або інші матеріали, що нагадують про необхідність збереження навколишнього середовища. Також, у дизайні можуть використовуватися шрифти та графічні елементи, щоб підкреслити важливість екологічних проблем, наприклад, забруднення повітря чи води.

**Ключові слова:** типографіка шрифтів, шрифт, забруднене середовище.

**Актуальність теми дослідження.** Сучасний світ зіштовхується зі значними екологічними викликами, такими як забруднення повітря, води та ґрунту, зміна клімату, викиди відходів та багато інших. Ці проблеми стають все більш актуальними, і підвищують усвідомленість щодо необхідності діяти для збереження навколишнього середовища, а так, як через шрифт можна багато чого донести суспільству, то можна зменшити ризики. Шрифти використовуються в усіх аспектах засобів комунікацій, від реклами та до дизайну упаковки та логотипів компаній. Вони мають великий вплив на сприйняття інформації та створення асоціацій у свідомості споживачів.

Використання шрифтів та дизайну для підвищення уваги до екологічних проблем може бути ефективним засобом. Креативні підходи можуть залучати увагу до питань збереження навколишнього середовища та викликати дії серед громадськості. **Об'єкт дослідження** – створення нових шрифтів або дизайнерських рішень для забрудненого середовища.

**Предмет дослідження** – композиційні, колористичні образи в дизайні шрифтів.

**Метою дослідження** є висвітлити проблему забруднення середовища через банери, шрифти, буклети. **Гіпотези дослідження:** 1) для розвитку використання шрифтів у дизайні та зацікавлення споживача у такій продукції потрібно створювати шрифтові гарнітури та композиції, які відрізняються цікавим дизайном, композиційними прийомами; 2) припускаємо, що шрифт, який виконаний із залишків пір'я може більше вплинути на людей.

**Завдання дослідження:** 1. Проаналізувати різні шрифти на банерах, буклетах, що закликають зберегти середовище та зменшити кількість відходів.

2. Проаналізувати, як банери з таким видом інформації впливають на людей.

**Комплекс методів та методик для проведення дослідження.** Використані: 1) камеральні дослідження (включали вивчення бібліографії за тематикою дослідження); 2) емпіричні дослідження (застосовано авторську анкету).

**Виклад основного матеріалу.** Типографіка шрифтів – це мистецтво організації та використання шрифтів у дизайні тексту для досягнення максимальної зрозумілості, зручності читання і виразності повідомлення, ми цим способом можемо багато чого донести людям.

Вибір правильного шрифту – це ключовий аспект типографіки. Шрифти можуть відрізнятися за стилем, формою, товщиною, курсивом та іншими параметрами. При виборі шрифту важливо враховувати його придатність до конкретного контексту та аудиторії. У місті Нововолинськ є багато підприємств, які забруднюють повітря, найбільш шкідливим з них я обрала

підприємство «Пан Курчак». Люди у місті постійно скаржаться на забруднення повітря, залишки неналежно перероблюються, власник заощаджує на техніці та очисних спорудах. Для того щоб, донести щось до людей в першу чергу потрібно донести наслідки, одним із способів –це можна донести через шрифт. Зараз можна знайти на просторах інтернету безліч стилізованих шрифті та букв, які нам доносять небезпеку та шкідливість речовин, що виділяються у навколишнє середовище.

Використання шрифтів у темі екології відіграє важливу роль у створенні правильного враження та передачі відповідного повідомлення. Дизайн, пов'язаний з екологією, часто спрямований на те, щоб викликати асоціації з природою, чистотою, сталим розвитком та відповідальністю. Здатність шрифту передавати інформацію, викликати емоції, ділитись історіями і впливати на поведінку здавна використовується дизайнерами в якості дієвого інструменту. В першому прикладі зображена велика кількість підприємств, що зашкоджують людству, вони досить детально та яскраво промальовані.

На задньому плані ми бачимо силуети будинків одного тону, – це означає, що небезпека знаходиться зовсім неподалік від людей. За містом знаходиться дим і це означає, що навколо міста вже майже не існує чистого повітря. Також дим випускається з труб підприємств та підіймається вгору. Вгорі дим утворює пляму, на якій зображено текст «Air pollution». Шрифт для тексту автор обрав товстий та чіткий без засічок, що характеризує серйозність теми. Колір літер перегукується з будинками, що розташовані на другому плані.



**Рис. 1. Векторна ілюстрація автора macrovector, представлена на сайті Depositphotos, підпис «Air pollution». Джерело доступу: <https://depositphotos.com/vector/air-pollution-poster-248165460.html>**

Ще одне цікаве оформлення плакату – це композиція, розташована на чорно-білому фоні, де чорний символізує землю, а білий – небо. Цей плакат спонукає людей задуматися про сортування сміття, адже, життя неможливе там, де люди безвідповідально відносяться до природи та не цінують і не дбають про нашу планету. Більшу частину зображення займає земля, з самого верху ми бачимо нерівності, – це сміття. Також зображена людина, яка намагається врятувати планету, зібравши сміття в смітник. Смітник та людина знаходяться нижче над надписом «Сортуйте сміття», але, попереду ще довгий шлях по горі, що складається з відходів. Знизу великими буквами жирним накресленням та білим кольором написано «Збережи Землю придатною для нового», з самого низу розташоване слово «Життя», воно має вже більш витончений шрифт зеленого кольору. Перша літера асоціюється з корінням і також вона пускає молодий паросток до верху, який через це все сміття та між буквами напису «Збережи Землю придатною для нового» виринає з землі та дає зрозуміти, що природа має велику силу, але потребує нашої допомоги. Тобто, якщо в загальному дивитись на плакат, ми бачимо зверху заклик, який допоможе вирішити проблему, знизу заклик «Збережи Землю придатною для нового життя».



**Рис. 2. Плакат автора Андрейканіча Андрія Івановича Джерело доступу:**  
**<https://vseosvita.ua/library/plakati-so-visvitluut-problemi-zabrudnennanavkolisnogo-seredovisa-465919.html>**

**Результати експериментального дослідження.** Мета проведення цього дослідження – визначити чи люди знають які підприємства є у їхніх містах та

селищах і чи знають яку шкоду завдають іншим? У дослідженні взяли участь 57 осіб, здебільшого це були мешканці міста Нововолинськ та міста Львів. Для експериментального дослідження було створено анкету, яка складалась з 26 запитань. На запитання «Чи звертаєте Ви увагу на рекламу, що закликає зберегти чистоту та викиди у природному середовищі?» 70,2% респондентів відповіли «так», 26,3% відповіли «не завжди», 3,5% відповіли «ні». Це означає що більшій частині населення не байдуже на навколишнє середовище, а інші звернуть увагу залежно від реклами. 96,5% людей впевнені у тому, що у їхньому місті не знаходяться шкідливі підприємства. Також, лише 31,6 % людей вважають, що можуть покращити стан середовища у своєму місті (це дуже мало), 50,9% відповіли «можливо», 15,8% відповіли «ні», і лише 1,8% відповіли «потрібна підтримка однодумців і лідер, який їх об'єднає». На запитання «Чи вважаєте Ви, що шриффт може відіграти у такій рекламі значну роль? » 59,6% відповіли «так», 35,1% відповіли «можливо», 5,3% відповіли «ні». На запитання «Які типографічні елементи в рекламі, що намагається зберегти екологію, найбільше привертають увагу?» 72,1% людей відповіли, що це є розмір шрифту та його вид, 47,4% вважають, що це «колір шрифту». На запитання «Які емоції викликає у вас реклама, де ви бачите скільки відходів випускають підприємства у середовище?» 71,9 % відповіли що відчують страх, 8,8% відчують байдужість, 3,5 % відчують сум. Тобто ми можемо спостерігати, що людям страшно від того чим вони дихають.

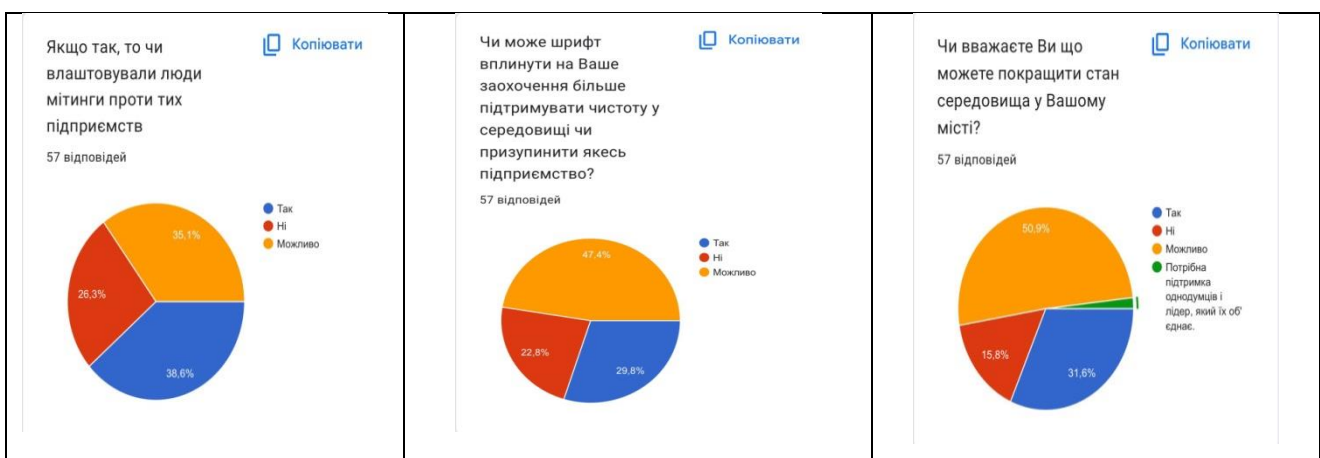

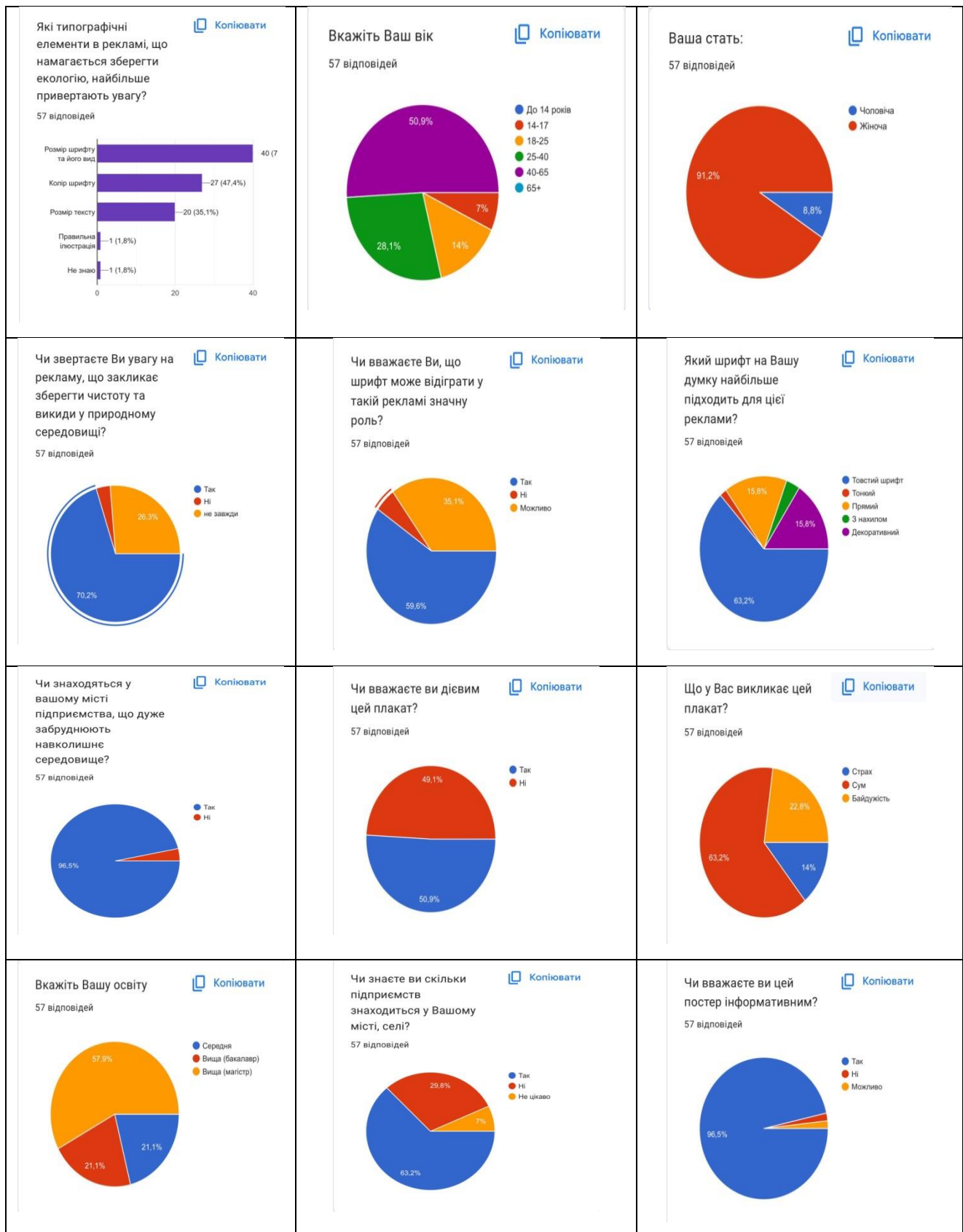





Рис. 3. Діаграми за результатами анкетування

**Висновки.** В результаті дослідження встановлено, що: 1) люди розуміють, що навколишнє середовище сильно забруднене і можливо хочуть для цього щось робити, але одночасно вони вважають, що для цього потрібна команда та лідер, а лідер рідко знаходиться; 2) люди розуміють, що типографіка відіграє важливу роль у цій темі і найбільш дієвим є жирний, великий шрифт білого, червоного кольору; 3) більшість людей не знають, як можна утилізувати відходи, а саме куряче пір'я; 4) більшість готові щось робити для збереження середовища, але не знають з чого можна почати та не розуміють наскільки все погано, а все це через те, що не вистачає різних постерів, що реально можуть

вплинути на свідомість людини.

### **СПИСОК ВИКОРИСТАНИХ ДЖЕРЕЛ**

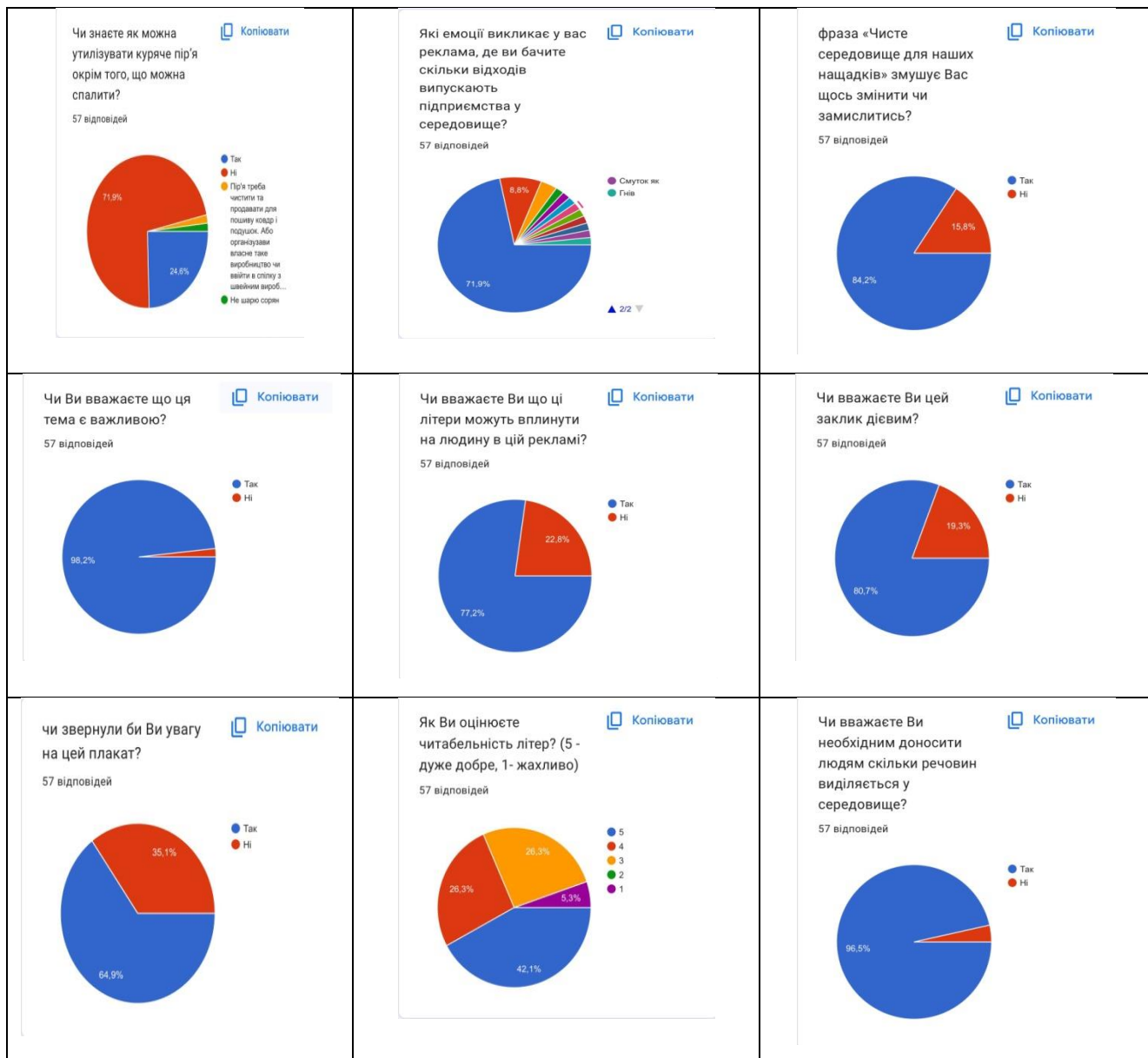
1. Плакати, що висвітлюють проблеми забруднення навколишнього середовища / Бібліотека методичних матеріалів. URL:<https://vseosvita.ua/library/plakati-so-visvitluut-problemi-zabrudnenna-navkolisnogo-seredovisa-465919.html>
2. For our lovely dayrunners, the Editor's Pick Albums get the most heated pieces ready for URL: [you/https://pikbest.com/free-design/environmental-pollution-poster.html](https://pikbest.com/free-design/environmental-pollution-poster.html)
3. <https://iprospect.com.ua/tipografika-v-dizajni-osnovni-ponyattya-i-pravila/>

# ОСОБЛИВОСТІ ТИПІВ ТЕМПЕРАМЕНТУ ПІДЛІТКІВ БЛИЗНЮКІВ

Ульянов В. О.,

Доктор медичних наук.

Професор.

Лунга В. В.,

Студентка

Національний університет “Одеська юридична академія”

м. Одеса, Україна

**Вступ.** Дослідження темпераменту, особливо у підлітковому віці, є надзвичайно актуальним, адже саме в цей період формується особистість, визначаються життєві пріоритети, обираються шляхи розвитку. Вивчення типів темпераменту близнюків дає можливість краще зрозуміти вплив генетичних та біологічних факторів на формування особистості, а також дослідити вплив середовища, в якому ростуть та виховуються близнюки.

**Мета роботи.** Теоретично проаналізувати та емпірично дослідити особливості типів темпераменту підлітків близнюків

## **Матеріали та методи.**

- *теоретичні методи:* аналіз і узагальнення психологічної літератури з досліджуваної проблеми;
- *емпіричні методи:* анкетування, тестування, психодіагностичні методики, які були використані для дослідження особливостей типів темпераменту підлітків близнюків (методика «Особистісний опитувальник» (ЕРІ) Г. Айзенка; конструктивний малюнок людини Ф. Єрмошина).
- *статистичні методи* математичної обробки даних з подальшою їх якісною інтерпретацією.

**Результати та обговорення.** Для вивчення особливостей типів темпераменту підлітків близнюків, були використані такі методики: виявлення вроджених особливостей особистості, опитувальник Г. Айзенка, та конструктивний малюнок людини для виділення типу особистості як набутого показника в процесі життя. Таким чином, через отримані результати ми можемо

визначити відсоток збігу вроджених та набутих властивостей особистості у кожній близнюковій парі. Розглянемо типи темпераменту у пар близнюків (рис. 1.1).

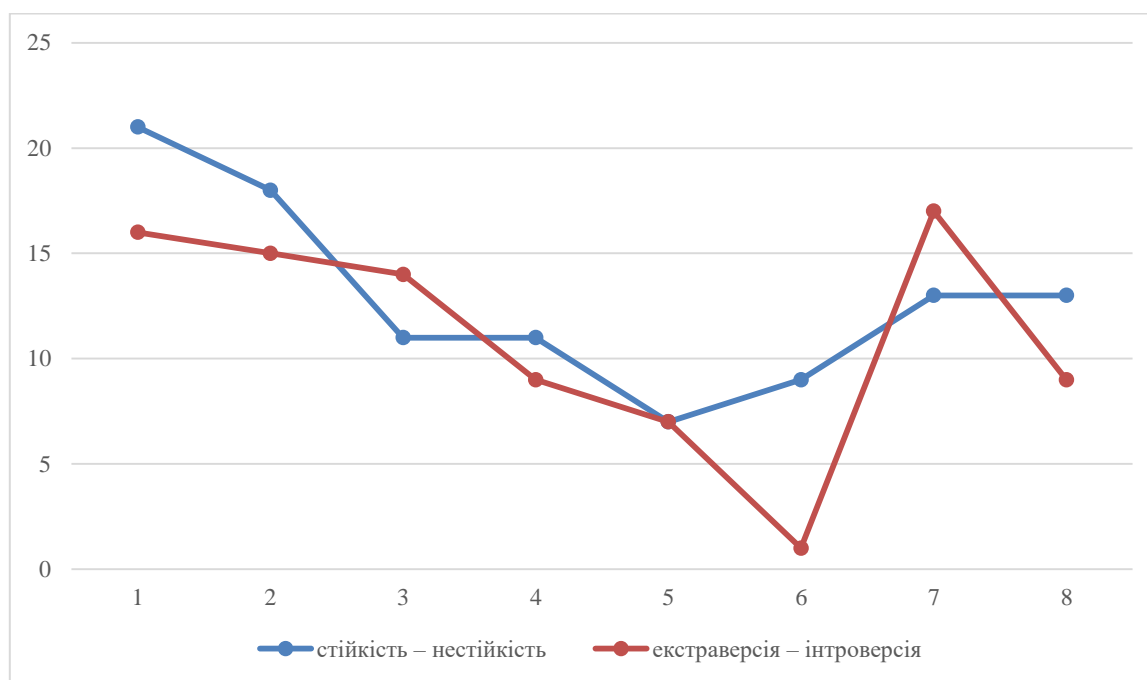

**Рис. 1.1. Показники за властивостями темпераменту у 4 пар близнюків (8 досліджуваних)**

Як видно на рисунку, показники екстраверсії – інтроверсії, стійкості - нестійкості знаходяться в одному полі значень: до 12 балів або до 24, що визначає тип темпераменту. У всіх парах близнюків немає істотної різниці за типами темпераменту. Збіг за типом характеру становить 100%. Для підтвердження цього припущення ми використали метод математичної статистики.

Для того, щоб побачити значну різницю між показниками в парах близнюків, ми використовуємо метод математичної статистики – U-критерій Манна-Уїтні. Згідно з отриманими результатами, експериментальне значення U-критерію Манна-Уїтні за шкалою екстраверсія/інтроверсія дорівнює 8 при  $p \leq 0,05$ , при  $U_{кр} = 1$  при  $p \leq 0,05$ . Отже, значних відмінностей за шкалою екстраверсія/інтроверсія в групах близнюків не виявлено.

За шкалою стійкість/нестійкість в опитувальнику Г. Айзенка  $U_{кр} = 1$  при

$p \leq 0,05$ ,  $U_{\text{екс}} = 4$  при  $p \leq 0,05$ . Отже, за цією шкалою значних відмінностей за шкалою також виявлено.

Для вивчення набутих властивостей особистості було використано методика А. Єрмошина «Конструктивний малюнок людини». Результати представлені на рис. 1.2.

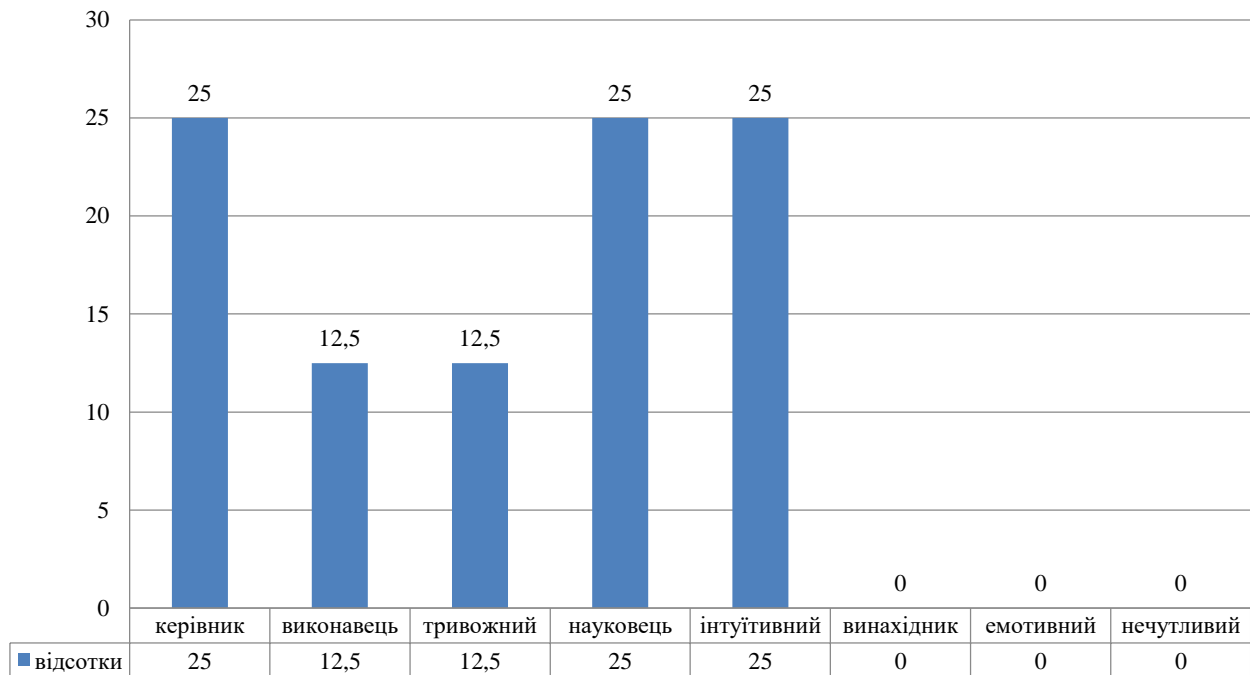

**Рис. 1.2. Типи особистості за методикою «Конструктивний малюнок людини», %**

Виходячи з отриманих даних, були виявлені такі домінуючі типи особистості: керівник (25%), вчений (25%), інтуїтивний (25%), а також у 12,5% підлітків виявлені типи: виконавець та тривожний. Збіг у близнюкових парах становить 0%.

Завдяки отриманим емпіричним даними, ми порівняли вроджені та набуті властивості у 4 парах близнюків. Було виявлено 100% збіг за типом характеру та 0% розбіжність за типом особистості. Тобто, результати дослідження показують, що за наявності однакового генотипу – тип темпераменту у гомозиготних близнюків ідентичний, а тип особистості, захоплення, хобі вже мають відмінності, оскільки це набувається і може змінюватись у процесі життя.

**Висновки.** На основі вивчення наукової літератури було проаналізовано організацію дослідження особливостей типів темпераменту підлітків близнюків. Для емпіричного дослідження особливостей типів темпераменту підлітків-близнюків було відібрано 4 пари близнюків: 3 пари – монозиготні близнюки та одна пара – дизиготні близнюки. Близнюки віком від 13 років до 16, 2 пари – жіночої статі, 1 пара – чоловічої статі та 1 пара – змішана. Для досягнення мети дослідження і накопичення наукових фактів була розроблена програма дослідження, що включає такі етапи, на кожному з яких в залежності від розв'язуваних задач, застосовувалися різні методи дослідження: пошуково-підготовчий, дослідно-експериментальний та контрольньо-узагальнюючий.

Дослідження спеціальної літератури дозволило визначити методи дослідження особливостей типів темпераменту підлітків близнюків. Аналіз наукової літератури дозволив визначити для дослідження особливостей типів темпераменту підлітків близнюків такі методи: методика «Особистісний опитувальник» ЕРІ (Eysenck Personality Inventory) Г. Айзенка – для виявлення типу темпераменту; конструктивний малюнок людини Ф. Єрмошина – для виділення типу особистості як набутої властивості у процесі життя; методи описової та математичної статистики. Емпіричне дослідження особливостей типів темпераменту підлітків близнюків показало, що проблема вродженої та набутої в психіці людини досі є актуальною у сучасній психології. Завдяки отриманим емпіричним даними, ми порівняли вроджені та набуті властивості у 4 парах близнюків. Було виявлено 100% збіг за типом темпераменту та 0% розбіжність за типами особистості. Тобто дослідження показало, що за наявності однакового генотипу – тип темпераменту у монозиготних близнюків ідентичний, а тип особистості, захоплення, хобі вже мають відмінності, оскільки ці властивості особистості є набутими, і в процесі життя можуть змінюватися під впливом самих близнюків (бажання відрізнитися один від одного), особливостей взаємовідносин у сім'ї, в соціумі в цілому.

# SOCIOLOGICAL SCIENCES

## ЗАРУБІЖНИЙ ДОСВІД РОЗРОБКИ ТА РЕАЛІЗАЦІЇ ІННОВАЦІЙНИХ СОЦІАЛЬНИХ ПРОЄКТІВ

**Туболець Ірина Іванівна**

к.е.н., доцент

Університет митної справи та фінансів

м. Дніпро, Україна

Чутливість сфери соціального забезпечення до змін, що відбуваються у суспільстві, відображається у зростанні потреб до перегляду та трансформації концепції управління громадськими організаціями. На сучасному етапі розвитку важливого значення набуває актуалізація альтернативного осмислення практики управління на основі просування інноваційних проєктів. Адже війна в Україні завдає руйнівного впливу на систему охорони здоров'я та освіти. До того ж пандемія Covid-19 показала недоліки соціальної системи та породила певну гостру потребу в реформах.

В останні роки соціальні інновації займають все більше місця на політичній, медіа, науковій та професійній арені. Тому вивчення зарубіжного досвіду розробки та реалізації соціального проєкту є важливим завданням. Інноваційний соціальний проєкт передбачає спільну діяльність, спрямовану на досягнення соціально значимої мети, вирішення соціальних проблем та втілення різноманітних зрушень, які позитивно вплинуть на суспільство.

Теоретичною та практичною основою дослідження є наукові праці вітчизняних і зарубіжних вчених з питань розвитку та реалізації інноваційних соціальних проєктів, серед яких варто відзначити О. Безпалько, М. Довгу, К. Куперса та інших. Під час обробки та аналізу інформації використовувалися загальнонаукові методи аналізу та синтезу.

Робота над соціальним проектом повинна відповідати найважливішим потребам сучасності, а отже і створювати можливості для отримання сукупного результату, який покриватиме всі витрати.

Розглянемо деякі приклади соціальних проектів, які здійснюються центральною посередницькою платформою волонтерства у Швейцарії. Ініціювання таких проектів сприяє з одного боку розвитку здібностей та навичок його учасників, а з іншого боку пропонують підтримку та способи вирішення проблем людей, для яких вони створені.

Одним з таких проектів є «Менеджер з комунікацій», що об'єднує професіоналів і керівників на пенсії, які пропонують свій професійний досвід громадським організаціям. Даний проект передбачає роботу онлайн та одне пленарне засідання на місяць.

Завданнями цього проекту є наступні: збірка статей і зображень для розміщення в мережі на веб-сайті Suisse Romande; написання статей; співпраця в залученні проектів і нових учасників (розміщення оголошень в Інтернеті, пошук джерел і медіа тощо); контакти з місцевими та спеціалізованими ЗМІ у франкомовній Швейцарії.

Варто зазначити, що інноваційні соціальні проекти покликані надавати професійну підтримку та створювати максимально комфортні умови для саморозвитку та самореалізації. Наприклад, проект «Тренер з наставництва на основі потенціалу», з 2013 року програма наставництва підтримує молодих людей у Швейцарії на шляху до професійної кар'єри або соціальної інтеграції. Основна увага приділяється молодим людям, які не мають достатньої сімейної підтримки, походять зі складних соціально-економічних умов та/або прибули як біженці.

Шляхом індивідуального наставництва молоді дорослі наставники підтримують цих молодих людей у процесі їх профорієнтації. Наставники стежать за прогресом молодих людей та заохочують їх розвивати самооцінку і соціальні навички під час регулярних індивідуальних зустрічей.



Отже, зосередження на інноваціях у соціальному забезпеченні та методології розробки проєктів є важливою задачею.

Ці парадигми повинні бути інтегровані для соціальної роботи та через неї, у постійну культуру трансформації. При цьому соціальні працівники мають розвиватися в рамках методологічної основи, яка є специфічною для них та підтримувати соціальні проєкти для вирішення конкретних соціальних проблем.

# JOURNALISM

## РЕКЛАМНИЙ КОНТЕНТ ТУРИСТИЧНОГО ПОРТАЛУ «UKRAÏNER»

**Макаренко Максим Володимирович**

студент 4 курсу

Вінницький державний педагогічний університет

імені Михайла Коцюбинського

м. Вінниця, Україна

**Вступ. / Introductions.** Стрімкий розвиток туристичного бізнесу спонукає людей шукати інформацію про подорожі та туристичні напрямки. Тревел-журналістика відіграє важливу роль у задоволенні цієї потреби, надаючи читачам і глядачам різноманітну інформацію про цікаві місця для відпочинку, поради щодо планування подорожей, огляди готелів, ресторанів та інших туристичних послуг.

Сучасний інформаційний простір пропонує реципієнтам такий вид комунікації як інтернет-портал. Тревел-портал відіграє важливу роль в індустрії туризму, надаючи користувачам доступ до широкого спектру туристичної інформації та послуг, адже є інформаційним ресурсом, допомагає в плануванні подорожей, публікує відгуки та рекомендації і характеризується інтерактивністю.

**Мета роботи. / Aim.** Мета дослідження – аналіз рекламного дискурсу українського туристичного інтернет-порталу «Ukraïner».

**Матеріали та методи./Materials and methods.** У нашій роботі ми застосовували такі методи: теоретичний – для вивчення рекламного дискурсу в туристичній галузі; системний аналіз – для дослідження реклами в українському туристичному медіа «Ukraïner»; узагальнення – для з'ясування загальної тенденції використання реклами для просування туристичного продукту; описовий метод – для аналізу реклами туристичного порталу

«Ukrainer».

Туристична реклама як маркетингова стратегія розглядалась такими науковцями: Н. Ведмідь, А. Власенко, Н. Власенко, Н. Голда, К. Горб, Л. Григор'єва, А. Данилюк, Ю. Данкевич, В. Джинджоян, О. Заїка, М. Зубарева, Н. Летуновська, Н. Майорова, Н. Новікова, Н. Піхун, Ю. Правик, М. Рега, С. Скибінський, В. Торяник, О. Шестель, А. Шкальова та ін. Роль інтернет-реклами для просування туристичних послуг аналізували Н. Барвінок, Р. Кожухівська, С. Мельниченко, О. Олійник, А. Татаринцева та ін.

**Результати та обговорення./Results and discussion.** А. Татаринцева та О. Олійник дають таке визначення: «Туристичний інтернет-портал – крупний сайт, що пропонує відвідувачу різноманітні послуги (пошук турів, замовлення квитків, пошук готелю тощо), і містить різноманітну інформацію з туристичної тематики (описи країн, перелік фірм, відгуки туристів, погода, курси валют, різні довідники тощо)» [7, с. 151].

«Ukrainer – це спільнота та організація, що з 2016 року досліджує Україну та український контекст, розповідає історії самим українцям, а також транслює їх у світ, перекладаючи десятками мов» [6]. Це чудовий приклад того, як туристичні медіа можуть впливати на імідж країни та заохочувати до подорожей. «Ukrainer» як медіа-платформа активно популяризує культурну та історичну спадщину України як у внутрішніх регіонах, так і за кордоном. Це сприяє підвищенню інтересу до української культури та історії як серед власного населення, так і серед міжнародної аудиторії. Підтримка та поширення історій успіху, позитивних змін та збереження культурної спадщини є важливими для формування позитивного іміджу України як туристичної дестинації. Такий підхід допомагає створити медіаплатформу, яка не лише розважає свою аудиторію, а й популяризує туризм, підвищує культурний рівень та створює позитивний імідж країни.

Головна сторінка інтернет-порталу «Ukrainer» пропонує вкладки: «Війна», «Регіони», «Теми», «Про Ukrainer», «Крамниця», «Підтримати», «Фільми» та «Видавництво». В рекламному аспекті нас більше зацікавлює

вкладка «Крамниця», перейшовши за котрою знаходимо пропозиції купівлі книжок, одягу жіночого, одягу чоловічого, аксесуарів та сувенірів.

Що стосується реклами туристичних destinations, то таку ми знаходимо не відразу на сайті «Ukrainer». Треба прогорнути головну сторінку до самого низу, де білим шрифтом на чорному фоні виокремлено регіони та теми. Саме тут знаходиться інформація, що стане в пригоді туристові. Якщо ми оберемо до перегляду регіон Поділля, то знайдемо різні історії, серед яких, наприклад, «Вина України: Поділля. “Винний дім Гігінешвілі”, Father’s Wine», що рубрикується такими розділами, як «Власна справа, «Традиції», «Фермерство» та «Поділля». Тут подано розлогу інформацію про вказаний об’єкт з якісним фотосупроводом (<https://www.ukrainer.net/vyno-podillia-2/>). Також описується герб дому Гігінешвілі, історія створення власної виноробні, всі сорти вина, що пропонує виробник, робота технологів, закупівля винограду, конкурси, в яких виноробня стала переможцем, ексклюзивна етикетка з українською символікою та ін. Опосередковано рекламується вінницький магазин «WineTime», де продається вино дому Гігінешвілі. Як бачимо, ця реклама керується основними принципами – правдивістю, достовірністю та етичністю. Як зазначають О. Шестель та А. Кадуха, неприпустимою є реклама: «недостовірна – та, де подаються дані, що не відповідають дійсності; неправдива – реклама, з допомогою якої рекламодавець свідомо вводить в оману споживача реклами; неетична – реклама, що ганьбить честь, гідність і ділову репутацію якоїсь фізичної або юридичної особи, державну символіку, об’єкти культури, історії та ін.» [8, с. 536].

Одним із PR-засобів Л. Григор’єва вважає встановлення і підтримку постійних зв’язків з медіа «для передачі відомостей пізнавального характеру і зосередити увагу слухачів на туристичних пам’ятках, туристичних послугах. Інформація передається у формі репортажів, повідомлень про різні події і т.д. Зв’язок може здійснюватися також шляхом запрошення журналістів, що спеціалізуються на темах туризму, здійснення за рахунок туристичного підприємства поїздки, відвідання семінарів, прес-конференцій» [1, с. 168].

Прикладом такого PR-матеріалу на сайті «Ukrainer» є публікація «Кам'янець-Подільський. Жива фортеця» з рубрикацією «Пам'ятки», «Перетворення просторів», «Ремесла», «Поділля». Окрім розлогого матеріалу про фортецю та події, які відбуваються на її території, тут згадується громадська організація «Кам'янець-Подільське міське військово-історичне товариство», якому вже понад двадцять років (<https://www.ukrainer.net/kamyanets-podilska-fortetsya/>). Таким чином, у цій публікації рекламується також громадська організація.

«Реклама в туризмі є формою непрямого зв'язку між туристичним продуктом і споживачем. Це означає, що надаючи інформацію про компанію та її турпродукт, реклама повинна переконати потенційних клієнтів зупинити свій вибір саме на даній компанії та її продукті, підсилити впевненість постійних клієнтів у правильності їх вибору» [2, с. 280]. Так, рекламним на сайті «Ukrainer» можна вважати інформаційний матеріал «Українські електробайки підкорюють світ», що рубрикується такими вкладками: «Власна справа», «Захист природи», «Зелена експедиція», «Наддніпрянщина», опублікований 15 листопада 2020 року: *«Українська компанія Delfast створила електробайк, що може проїхати на одному заряді батареї довше, ніж будь-який інший у світі. Вони працюють з міжнародними клієнтами та розробляють нові моделі не тільки для розваг, а й для професійного використання»* (<https://www.ukrainer.net/delfast/>). Матеріал підкріплюється інформацією про переваги велосипедного транспорту, історією винайдення велосипеда та його еволюцію, про компанію «Delfast» та її засновника Данила Тонкопія, про різницю між електровелосипедом і легким мотоциклом, про 5 різних моделей електробайків Delfast (<https://www.ukrainer.net/delfast/>). Додатковою рекламною інформацією є довідка про співпрацю компанії «Delfast» з поліцією Лос-Анджелеса, Мексики, США, міста Бревард в штаті Північна Кароліна. Потенційний покупець електробайка також дізнається про запатентовану систему керування батареї, про спеціально розроблене програмне забезпечення, кількість кілометрів, які можна проїхати цим велотранспортом без підзарядки, про 3 тисячі циклів підзарядки батареї, про екологічну чистоту цього

пристрою., про клієнтів компанії та її перемоги в різних конкурсних проєктах та ін. Уся ця інформація може бути прочитана до кінця саме зацікавленими в купівлі такого велосипеда особами, а тому містить багато рекламних смислів. Тут навіть подано відгуки конкретних людей – користувачів електробайком Delfast, що також є PR-ходом. Звісно, весь матеріал супроводжується якісними фотознімками. А в кінці подано примітку «За підтримки» і вказано конкретні організації: «*Greencubator та проєкту «Кліматичні Інноваційні Ваучери», що фінансується Європейським банком реконструкції та розвитку та Європейським Союзом»* (<https://www.ukrainer.net/delfast/>). Г. Ліхоносова вважає, що «реклама туристичного продукту задовольняє потребу в інформації, отже, буде особливо корисна під час купівлі щодо ухвалення складного рішення про покупку відносно малознайомих туристичних продуктів, властивості яких не розкриваються під час простого огляду» [4, с. 58].

М. Зубарева вважає прес-тури важливим для реклами туристичних дестинацій: «Під прес-турами маються на увазі інформаційні поїздки представників ЗМІ. Тут працює золоте правило, яке свідчить, що журналіст, який емоційно позитивно описує країну, – є запорукою успіху фірми та уваги великої кількості потенційних клієнтів» [3, с. 16]. Такими прес-турами можна вважати матеріали рубрики «Амбасадори» на порталі «Ukrainer», адже там подано різні міста, місця, локації та дестинації з погляду українських зірок шоу-бізнесу. Наприклад, публікація «Теребовля від Віктора Павліка» від 10 листопада 2019 року (<https://www.ukrainer.net/pavlik/>). Розмова відбувається у вигляді прогулянки Теребовлею та проведенні інтерв'ю з відомим українським шоуменом Віктором Павліком, що пересипане інформаційними довідками про історію міста та додатковими відомостями про локації, а також звертається увага на творчий шлях співака. Зокрема, у розповідній формі читач дізнається про Національний заповідник «Замки Тернопілля», Теребовлянський замок, римо-католицький костел св. Петра і Павла та ін. Розмовна мова легко сприймається читачами. Так, Н. Новікова звертає увагу на комунікативно-прагматичну специфіку туристичної реклами: «Синтаксичні особливості мови

туристичної реклами також відображають її характерні прагматичні установки. Прагнення зацікавити аудиторію реалізується за допомогою вживання різного роду питальних речень, завдяки чому рекламний дискурс набуває такої важливої для ефективної комунікації риси, як діалогічність» [5, с. 154].

**Висновки./Conclusions.** Отже, туристична реклама на порталі «Ukrainer» подається в інформаційних матеріалах, що є розлогими, цікавими, конкретними та правдивими. Рекламуються різноманітні тури, міста, місця, а також відомі бренди та невідомі марки різних послуг, продукції тощо задля популяризації українського виробника. Завдяки роботі туристичного інтернет-порталу українці та іноземні туристи можуть дізнатися більше про красу та різноманіття України та знайти інформацію, необхідну для незабутніх подорожей.

#### СПИСОК ЛІТЕРАТУРИ

1. Григор'єва Л. Застосування соціального медіа-маркетингу в просуванні туристичного продукту. *Вісник Хмельницького національного університету. Економічні науки*. 2018. № 1. С. 166-171.
2. Дубиченко І. Реклама у сфері туризму. *Індустрія сфери послуг: виклики та можливості: збірник матеріалів Міжнародної науково-практичної конференції, м. Київ, 25 травня 2021 року*. Київ : ВСП КТЕФК КНТЕУ, 2021. С. 280-282.
3. Зубарева М. Особливості реклами та ПР у туризмі. *Грані*. 2015. № 7 (123). С. 15-20.
4. Ліхоносова Г. Брендінг туристичних послуг в умовах глобалізаційних викликів. *Економіка та суспільство*. 2017. Вип. 12. С. 57-62.
5. Про Ukrainer. URL : <https://www.ukrainer.net/expedition/>. (дата звернення: 06.05.2024 р.).
6. Новікова Н. Комунікативно-прагматичні особливості туристичних рекламних текстів. *Наукові записки Національного університету «Острозька академія». Серія : Філологічна*. 2012. Вип. 29. С. 152-154.

7. Татаринцева А., Олійник О. Управління підприємствами туристичної сфери з використанням сучасних інформаційних технологій. *Вісник Запорізького національного університету*. 2011. №1(9). С. 148-153.

8. Шестель О., Кадуха А. Роль реклами в туризмі. *Матеріали ІХ Міжнародної науково-практичної конференції «Туристичний та готельно-ресторанний бізнес в Україні: проблеми розвитку та регулювання»: 22-23 березня 2018 року, м. Черкаси : у 2-х т. / Черкас. держ. технол. ун-т. Т. 2. Черкаси : Видавець Чабаненко Ю.А., 2018. С. 534-538.*



**PR У НЕКОМЕРЦІЙНОМУ СЕКТОРІ: АНАЛІЗ ОСОБЛИВОСТЕЙ  
PR-ДІЯЛЬНОСТІ БЛАГОДІЙНИХ ОРГАНІЗАЦІЙ, ФОНДІВ ТА ІНШИХ  
НЕКОМЕРЦІЙНИХ СТРУКТУР (НА ПРИКЛАДІ БФ  
«ЯМАРІУПОЛЬ» - ЦЕНТРУ ДОПОМОГИ  
ПЕРЕСЕЛЕНЦЯМ З МАРІУПОЛЯ)**

**Панченко Марта Анатоліївна**  
Студентка  
ПВНЗ Київський університет культури  
м. Київ, Україна

**Вступ. / Introductions.** Public Relations (PR) в некомерційному секторі відіграють ключову роль у досягненні місії організацій, залученні ресурсів та підтримці громадськості. Некомерційні організації, такі як благодійні фонди та інші структури, стикаються зі специфічними викликами, що вимагають особливих підходів до PR-діяльності. Однією з таких організацій є благодійний фонд «ЯМаріуполь», який займається наданням допомоги переселенцям з Маріуполя. Дослідження особливостей PR-діяльності цього фонду дозволить зрозуміти ефективність застосованих комунікаційних стратегій та їх вплив на досягнення цілей організації.

**Ціль роботи./Aim.** Метою цієї роботи є аналіз PR-діяльності благодійного фонду «ЯМаріуполь» задля виявлення особливостей та ефективності застосованих PR-стратегій.

**Основними завданнями дослідження є:**

- Описати теоретичні основи PR у некомерційному секторі;
- Проаналізувати специфіку PR-діяльності благодійних організацій;
- Вивчити конкретні PR-стратегії та інструменти, використані БФ «ЯМаріуполь»;
- Оцінити вплив цих стратегій на роботу фонду та його сприйняття громадськістю.

**Матеріали та методи./Materials and methods.** Для досягнення

поставленої мети було використано комплекс методів дослідження:

- Аналіз літератури: вивчення наукових праць та статей, присвячених PR у некомерційному секторі;
- Контент-аналіз: аналіз матеріалів, розміщених на офіційному веб-сайті БФ «ЯМаріуполь», а також на його сторінках у соціальних мережах;
- Інтерв'ю: проведення інтерв'ю з представниками фонду для отримання додаткової інформації про PR-діяльність;
- Опитування: опитування цільової аудиторії для оцінки ефективності комунікаційних стратегій фонду.

**Результати та обговорення./Results and discussion.** Теоретичні основи PR у некомерційному секторі: PR у некомерційному секторі має свої специфічні риси, відмінні від комерційного сектору. Головною метою PR у цьому контексті є не тільки інформування та залучення громадськості, але й формування позитивного іміджу організації, залучення донорів та волонтерів. Використання емоційних меседжів, історій успіху та соціальної відповідальності є ключовими елементами у побудові ефективних PR-стратегій для некомерційних організацій.

Специфіка PR-діяльності благодійних організацій: Благодійні організації стикаються з низкою викликів у сфері PR, включаючи обмеженість фінансових ресурсів, необхідність постійного звітування перед донорами та громадськістю, а також важливість підтримки високого рівня довіри. PR-стратегії цих організацій зазвичай фокусуються на прозорості діяльності, регулярному інформуванні про результати роботи та використанні соціальних мереж для залучення аудиторії.

Аналіз PR-діяльності БФ «ЯМаріуполь»: Благодійний фонд «ЯМаріуполь» використовує широкий спектр PR-інструментів для залучення уваги до своєї діяльності та підтримки переселенців з Маріуполя. Основні PR-стратегії фонду включають:

Соціальні мережі: активне використання Facebook, Instagram та інших платформ для поширення інформації про діяльність фонду, історії успіху

переселенців та заклики до допомоги.

ЗМІ: регулярні публікації в місцевих та національних ЗМІ, інтерв'ю з представниками фонду та бенефіціарами.

Івенти та акції: організація благодійних заходів, марафонів та зборів коштів для підтримки переселенців.

Партнерства: співпраця з іншими некомерційними організаціями, бізнесом та урядовими структурами для реалізації спільних проектів.

Вплив PR-стратегій на роботу фонду: PR-стратегії БФ «ЯМаріуполь» мали значний вплив на підвищення рівня обізнаності громадськості про проблеми переселенців з Маріуполя та залучення додаткових ресурсів для допомоги. Використання емоційно насичених історій та персоналізованих підходів дозволило фонду побудувати довірливі стосунки з аудиторією та підвищити ефективність своєї діяльності. Опитування цільової аудиторії показало високий рівень довіри до фонду та готовність підтримувати його ініціативи.

**Висновки./Conclusions.** Аналіз PR-діяльності благодійного фонду «ЯМаріуполь» показав, що успішна PR-стратегія для некомерційної організації повинна враховувати специфічні особливості сектору, бути орієнтованою на прозорість та довіру, а також активно використовувати сучасні комунікаційні канали. Використання емоційних та персоналізованих підходів дозволяє ефективно залучати аудиторію та підтримувати її зацікавленість. Досвід БФ «ЯМаріуполь» може бути корисним прикладом для інших некомерційних організацій, що прагнуть покращити свої PR-стратегії та досягти кращих результатів у своїй діяльності.

# ART

UDC 659.44(043.3)

## PR IN SOCIAL NETWORKS: POP SUCCESS

**Ospanova Aigerim Maratovna**

PhD., teacher Department of Art Management,  
Kazakh National Conservatory named after Kurmangazy  
Almaty, Kazakhstan

**Abstract:** This article explores the role of public relations in promoting a pop artist through social networks. It examines the main strategies and methods of using social platforms to increase the popularity of an artist, attract an audience and create a positive image. The author also discusses the importance of interaction with fans, content creation, reputation management and other important aspects of working in the field of PR.

**Keywords:** Stage, PR, artist, social networks, promotion, content, label.

The promotion of pop artists on social networks is becoming increasingly relevant in the modern world of digital communications. To successfully promote musicians and performers of this genre, it is necessary to use various public relations methods that will help attract the attention of the audience and create an artist's image. In this article, we will look at the main PR methods that will help pop artists achieve success and popularity on social networks.

Bandstand is a genre of entertainment art that includes performances by artists on stage in front of a wide audience. Variety performances can be musical, dance, comedy, circus, etc. This genre of art is aimed at entertaining and entertaining the audience. The popularity of pop music in the modern world remains high. Show programs, concerts by popular performers, musicals, comedy performances and other forms of pop art attract a huge number of viewers around the world. Pop is one of the

main genres of show business and has its own style and a huge audience of fans. The modern stage is actively developing, new talented artists and original show programs are constantly appearing in it. The popularity of pop music is explained by its ability to attract and entertain viewers, as well as the ability to convey various ideas and emotions through art and performances on stage.

This type of art is not limited to the simple concept of «entertainment art», as it has its own socio-cultural significance, functions and principles. At the center of this art rests special relationship between the artist and the audience, where the artist always communicates directly with the audience.

Pop art arose as a result of the integration of various types of art, such as literature, music, theater, cinema, and others. It stands out for its ability to adapt to various conditions of public speaking, its short duration and concentration of artistic means. For this, the individuality of the performer is important, as well as the relevance of the topics and the presence of elements of humor, satire and journalism. [1]. Pop singer and creator of the jazz orchestra L.O. Utesov believed that the concept of variety is difficult to define unambiguously, the stage is sometimes so close to the theater that the boundary between them is blurred and it is difficult to draw a clear line between them [2].

Promoting an artist on social media is an integral part of his success in the modern world. Social networks have become not only a platform for communication and entertainment, but also a powerful tool for promoting and selling services. With the help of social networks, the artist can share his projects, the latest news and achievements with a wide audience, which helps him keep viewing statistics. In addition, promoting an artist on social media helps him get feedback from them and create a community around his work. Interaction through social networks allows the artist to be closer to his fans, to understand their needs and desires. Social networks provide an artist with the opportunity to independently manage his image and brand. He can independently create content, distribute it to the audience, control the reaction of fans and adjust his work in accordance with their expectations. In today's world, an active presence on social media is a necessary component of a successful artist's

career.

It is not recommended to sell your product on social networks or too aggressively. It is necessary to find a balance between selling, self-promotion and sincere communication with the audience. One way to achieve this balance may be to use the «70-20-10» rule, which implies a content ratio: 70% – informative and interesting content, 20% – content about yourself and sales, 10% – content about interaction with the audience and feedback. By observing this ratio, you will be able to effectively promote your brand on social networks and increase your profits [3].

To successfully promote a brand, it is important to create unique content that reflects your unique story. Most of the content should be aimed at creating a recognizable brand image for your fans. These can be various types of content, such as photos with music recordings, thanks to fans, articles about your genre of music, videos from rehearsals and other interesting materials. That is, 70% of the content should be created by your brand. 20% of the content should be devoted to information about other bands and artists, which can help in establishing new connections and contacts. This is important to gain valuable partnerships. Posting about other artists, their new albums, or projects may be useful to your audience. 10% of the content is self-promotion. There should be exactly as much advertising: one tenth of the total content. Social media is primarily a place for communication, not for advertising.

Effective product implementation requires the skillful use of a variety of contacts and channels to spread information about music among various target audiences. The beginning of Public Relations in the music field is associated with this stage. Public Relations covers many fields of knowledge, so there are many definitions of this term that correspond to different contexts. In the world of show business, Public Relations means the formation and maintenance of an artist's image and providing him with publicity. Publicity, in this context, denotes a high level of public awareness. However, it does not indicate the specific channels through which the publicity of the artist's image will be achieved [4, p. 17].

Commercial projects necessarily require promotion in order to ensure sufficient

sales and ensure profit. Record labels play a key role in promoting commercial products, as they sign contracts with artists with commercial potential and engage in their advertising and distribution. The work of labels includes PR managers, art directors, sales and distribution managers to ensure successful product promotion [5]. If the data indicates that sales do not meet expectations, PR managers change their impact strategy, promotion methods and begin to attract a new target audience to increase sales. Often, in order to minimize audience losses and increase sales, they decide to deliver the artist's product (album/disc/record) to a large number of stores, both online and offline. However, the creation of physical media requires significant costs, which makes this method less profitable for labels. Therefore, this approach is resorted to only when the demand for products increases and sales volumes increase. In this case, the release of real copies of the product is considered appropriate and more profitable for the label.

Product promotion implies an important role for the label's PR manager, who determines the promotion strategy and target audience. This process begins long before the start of sales, when pre-release campaigns using excerpts from the main product begin. Promotion is carried out through PR campaigns, product placement, radio rotation, direct mail and other tools.

Product placement is a marketing strategy in which a product is masked in mass media materials such as films or commercials. The essence of this strategy is that the product is shown in a context that helps promote the brand or product. In product placement, both the source and the message, the channel and the recipient play a role [6, p. 197].

Radio rotation is a process in which products released by a label are sent to various radio stations for subsequent inclusion on their airwaves for a certain period of time [7].

Direct mail is a way to inform the audience about new label products by sending information to the email addresses of news subscribers or existing address databases [8].

Maintaining a professional appearance and content can have a significant

impact on social media success. Although social media has been around for more than 30 years, brands have only recently started using it as a marketing tool. However, today multiplatformity plays a key role in the company's recognition, so modern brands need to actively develop their online presence on social networks. Below we will present several arguments confirming the importance of this area for marketing.

Instagram Facebook, TikTok and YouTube are popular social networks that are successfully used by companies to promote their services and products. Instagram is actively used by more than 25 million companies to reach their audience, while Facebook provides a large share of web traffic among social networks. Tik Tok, although a relatively new social network, has also become a popular choice for companies because it allows them to create entertaining content and attract an audience. YouTube, with 122 million daily active users, also plays an important role in promoting brands and companies. Thus, the use of various social platforms for e-commerce can be a key element of any company's successful marketing strategy.

Active interaction with the audience on social networks has become a necessary tool to increase customer loyalty and achieve goals. This helps to strengthen the brand and improve the competitiveness of the artist, as well as increase revenue. Previously, companies used various methods such as surveys, focus groups, marketing research, and telephone surveys to find out about the needs of their audience. However, with the development of the Internet, social networks have become a key tool for interacting with customers and getting feedback from them. Companies now need to actively work on building a positive image and maintaining contact with the audience on social networks. Adding interactive elements to the content will help not only attract the attention of the audience, but also create closer ties with it. Users appreciate the opportunity to express their opinions, participate in contests and games, and receive pleasant bonuses. Interactive content also helps to increase brand awareness and keep subscribers interested in it.

Thanks to the great trust from the public, mentions and recommendations from famous bloggers are of great importance for pop artists promoting their work on



social networks. Research shows that 49% of consumers trust information from influencers more than traditional advertising.

Global pop stars such as Taylor Swift, Ed Sheeran, BTS and Beyonce and other artists successfully use social media to promote their work and keep in touch with fans. They actively hold online events, organize contests, sweepstakes and publish exclusive content to attract the attention of the audience and keep their interest. Thanks to their activity on social media, these pop stars successfully promote themselves and attract new fans from all over the world. These successful cases show that pop artists can effectively use social media to promote their creativity and interact with the audience.

PR methods are a key tool for promoting artists in the pop sphere using social networks. They help to create a positive image, increase popularity and attract a new audience through organizing events, participating in projects, and supporting bloggers and media personalities. Thanks to PR methods, artists can quickly respond to trends, manage their image and keep in touch with the public, which helps to increase loyalty and increase their popularity.

Thus, the use of public relations in promoting pop artists on social networks plays a key role in shaping and maintaining their success and popularity.

### **LIST OF USED LITERATURE**

1. Kuznecov E. M. From the past of Russian pop / E. M. Kuznetsov. M.: Art, 1959. P. 8.
2. Utesov L. O. With a song about life / L. O. Utesov. M.: Iskusstvo, 1961. P. 15.
3. The right strategy for an artist on social media. The rule 70-20-10 – UpSound [Electronic resource] URL: <https://upsound.org/pravilnaya-strategiya-dlya-artista-v-sotsialnykh-setyakh> (date of application: 20.05.2024).
4. Kondratiev E. V., Abramov R. N. Public relations: a textbook for higher education / Under the general editorship of S. D. Reznik. – Ed. 6th, ispr. and add. – M.: Academic Project, 2009. – 511 P. – (Gaudeamus) – P.17

5. Record Label // Wikipedia – the free encyclopedia. Online article 2023. [Electronic resource] URL: [https://en.wikipedia.org/wiki/Record\\_label](https://en.wikipedia.org/wiki/Record_label) (date of application: 18.05.2024).
6. Galician M. L. Product Placement in the media.. – M, 2004. – P. 197.
7. Radio rotation//Wikipedia – the free encyclopedia. Online article – 2024 [Electronic resource] URL:<https://ru.wikipedia.org/wiki/радиоротация> (date of application: 18.05.2024).
8. Direct Mail (mailing list, direct mail) // Alexander Nazaykin's website. Online article 2024. [Electronic resource] URL: [http://www.nazaykin.ru/\\_MP\\_directmail.htm](http://www.nazaykin.ru/_MP_directmail.htm) (date of application: 20.05.2024).

## ПСИХОЛОГІЧНІ МЕХАНІЗМИ ПРИВАБЛИВОСТІ ПЕРСОНАЖІВ В КОМП'ЮТЕРНИХ ІГРАХ

**Батрак Вадим Станіславович**

доцент кафедри мультимедійного дизайну

**Маслова Дар'я Олександрівна**

Студентка гр. БДм1-20

Київський національний університет технології та дизайну

м. Київ, Україна

**Вступ.** Комп'ютерні ігри стали невід'ємною частиною сучасної культури та індустрії розваг. З розвитком технологій зростає попит на більш занурювальний та персоналізований ігровий досвід.

Тому розробники все частіше впроваджують персонажів з яскраво вираженими рисами характеру, що нагадують реальних людей своєю поведінкою, переконаннями та емоційними реакціями.

Це дозволяє гравцям легше ототожнювати себе з героями та формувати з ними емоційний зв'язок.

Привабливість персонажів, схожих на гравців за характером, зумовлена низкою психологічних механізмів. Персонажі з людиноподібними рисами сприймаються як більш автентичні та викликають більшу прихильність у користувачів.

Це явище впливає на залученість гравців, їхню мотивацію та загальне задоволення від гри. У дослідженні розглядаються психологічні чинники, що лежать в основі такої привабливості персонажів. Їх визначення є ключовим для покращення дизайну героїв та підвищення якості ігрового досвіду.

**Ціль роботи.** Метою даного дослідження є визначення та аналіз психологічних механізмів, що лежать в основі підвищеної привабливості ігрових персонажів, характер яких схожий на характер самих гравців. Робота спрямована на з'ясування чинників, які роблять таких персонажів більш цікавими, переконливими та емоційно близькими для користувачів.

### **Основними завданнями дослідження є:**

1. Визначити ключові психологічні механізми (ефект подібності, ідентифікація, парасоціальна взаємодія тощо), задіяні у формуванні привабливості персонажів зі схожими рисами характеру.
2. Вивчити вплив привабливості подібних персонажів на залученість користувачів, їхню мотивацію та загальне задоволення від ігрового процесу.
3. Навести приклади популярних персонажів та обґрунтувати їх привабливість з психологічної точки зору.
4. Сформулювати практичні рекомендації для покращення дизайну персонажів з урахуванням виявлених психологічних механізмів.

**Матеріали та методи.** Це дослідження ґрунтується на аналізі існуючої теоретичної бази з психології медіа, комунікацій та досліджень ставлення аудиторії до персонажів. Для визначення ключових психологічних механізмів, які лежать в основі привабливості ігрових персонажів, схожих на гравців, було проведено критичний огляд наукових статей, монографій та емпіричних досліджень з цієї тематики. Особлива увага приділялася роботам, що вивчали такі явища, як ефект подібності, ідентифікація, парасоціальна взаємодія, персоналізація персонажів та автентичність їхньої поведінки. Додатково були проаналізовані матеріали профільних ігрових видань, таких як "Game Informer", "PC Gamer", "Eurogamer" та "IGN", в яких висвітлювалися результати опитувань гравців щодо їхнього ставлення до персонажів. Для ілюстрації отриманих висновків наводяться приклади популярних ігрових персонажів, чия привабливість пояснюється виявленими психологічними чинниками.

**Результати та обговорення.** Вивчення привабливості ігрових персонажів, схожих на гравців за характером, спирається на ґрунтовну теоретичну базу з різних галузей, зокрема психології медіа та комунікацій. Низка досліджень розглядає механізми, що лежать в основі формування емоційного зв'язку гравців з героями віртуальних світів.

Ґрунтуючись на аналізі існуючих теоретичних та емпіричних досліджень, можна виділити кілька ключових психологічних механізмів, що лежать в основі

привабливості ігрових персонажів. А саме:

– Ефект подібності (Similarity effect)

Згідно з дослідженнями Клімта та колег (2010), гравці схильні позитивно сприймати та ототожнювати себе з персонажами, чиї риси, погляди та поведінка відповідають їхнім власним характеристикам. Цей ефект пояснюється тим, що люди схильні позитивно оцінювати тих, хто нагадує їх самих (будь то реальні люди з оточення чи вигадані персонажі), оскільки такі особи здаються їм більш зрозумілими та близькими. Цей автоматичний процес зміни самосприйняття пояснює, чому персонажі, подібні до гравців, викликають більшу симпатію.

– Ідентифікація (Identification)

Ідентифікація є ключовим психологічним механізмом, що пояснює емоційну прихильність гравців до персонажів. Конини та співавтори (2007) у своєму дослідженні продемонстрували, що бажання гравців ототожнювати себе з ігровими персонажами, особливо тими, яких їм не вистачає в реальному житті, є важливим чинником впливу комп'ютерних ігор. Завдяки ідентифікації досягається більш приємний ігровий досвід для гравців та успіх гри в ком'юніті. Основами ідентифікації є: Подібність (Similarity effect) – до персонажу, Самовираження (Self-Affirmation) – через персонажа, Занурення (Immersion) – в ігровий світ, Ставлення (Treatment) – до персонажу як до частини себе, Мотивація (Motivation) – досягати цілей персонажа.

– Парасоціальна взаємодія (Parasocial interaction)

Це форма односторонніх соціальних стосунків, коли глядач (або гравець) відчуває емоційний зв'язок з ігровим персонажем, хоч і не має реального зворотного зв'язку. У контексті ігор, парасоціальна взаємодія виникає, коли гравці починають сприймати ігрових персонажів як реальних людей, переживати за них, боятися за їхнє благополуччя та будувати уявні діалоги. Ця псевдоособистісна прихильність до вигаданих героїв підсилюється завдяки деталізації персонажів, можливості контролювати їхні дії та переживати разом з ними історію гри. Парасоціальна взаємодія посилює емоційну залученість

гравців та їх бажання підтримувати стосунки з персонажами поза межами гри, що впливає на економічне збагачення цифрових компаній у різних сферах поза межами внутрішньо ігрових витрат гравцями.

– Персоналізація (Personalization) та Кастомізація (Customization)

Дослідження Гарнера (2009) показало, що сприйняття характеру персонажів значною мірою залежить від їх відповідності очікуванням та особистісним рисам аудиторії. Персоналізація ігрових героїв відповідно до характеристик конкретних гравців підвищує їх переконливість і привабливість, оскільки вони стають ближчими та зрозумілішими для користувачів. Додатково, можливість кастомізувати зовнішність, характер, здібності чи історію персонажа допомагає гравцям відчувати, що ця віртуальна істота створена спеціально для них. Такі персонажі стають більш реалістичними, близькими та зрозумілими для гравців. Це посилює емоційну залученість, формує міцніший зв'язок та підвищує бажання проводити час, розвиваючи та захищаючи "свого" персонажа.

– Автентичність поведінки (Behavior Authenticity)

А. Раней у своїй роботі довів, що реалістичність та автентичність поведінки ігрових персонажів, адекватна їхньому характеру, посилює симпатію гравців і задоволення від гри. Персонажі, чиї дії та реакції відповідають їхнім рисам, сприймаються як більш переконливі та гідні прихильності.

За останні два десятиліття ігрова сфера набрала ще більшої популярності через те, що гравці стали отримувати ігровий досвід онлайн, прямо через свій смартфон, комп'ютер, ноутбук чи консоль. Так з'явилося ще більше можливостей не тільки для гравців, а і для студій-розробників у аналізі та випуску кращого ігрового продукту. На допомогу в аналізі прагнень гравців стають закриті опитування компаній та відкриті онлайн опитування популярний ігрових та комп'ютерних видавництв, такі як:

1. Опитування журналу "Game Informer" серед своїх читачів, в якому 82% респондентів зазначили, що сильно ототожнюють себе з ігровими персонажами, яких вони контролюють. Це підтверджує важливість

ідентифікації гравців з персонажами.

2. Дослідження журналу "PC Gamer", в якому вивчалось, як рівень деталізації та персоналізації ігрових персонажів впливає на емоційну прив'язаність гравців. Результати показали, що чим більше можливостей кастомізації, тим глибше гравці занурюються у світ гри.

3. Стаття в "Eurogamer", що аналізувала роль парасоціальної взаємодії в популярності деяких ігрових франшиз. Автори виявили, що сильна емоційна прихильність гравців до персонажів є одним з ключових факторів комерційного успіху таких ігор.

4. Опитування журналу "IGN", в якому 75% опитаних зазначили, що наявність глибокої історії та характеру у ігрових персонажів є для них дуже важливим фактором при виборі гри. Це підтверджує значущість персоналізації персонажів.

Отже, визначивши ключові психологічні механізми привабливості персонажів, можемо навести приклади популярних та успішних з психологічної точки зору ігрових персонажів:

1. Пітер Паркер/Людина-Павук (Marvel's Spider-Man) - цей персонаж подобається гравцям завдяки поєднанню надздібностей супергероя та людських рис звичайного підлітка. Пітер є безстрашним і відповідальним, проте водночас невпевненим і емоційним, що робить його цілком людським та близьким багатьом гравцям.

2. Кратос (God of War) - незважаючи на войовничий характер і погане поводження з оточуючими, Кратос здобув прихильність аудиторії через свій шлях морального переродження та прагнення стати кращим батьком. Його недосконалість та боротьба з внутрішніми демонами роблять його персонажем, з яким легко співпереживати.

3. Ліара Т'Соні (Mass Effect) - ця персонажка стала улюбленицею гравців через поєднання науково-дослідницького інтелекту, мудрості та чуйності. Її зацікавленість в історії та культурах різних рас, а також прагнення допомогти головному героєві зробили її образ близьким і привабливим.

4. Геральт з Рівії (Відьмак) - завдяки своїй моральній принциповості, почуттю справедливості та водночас іронічному ставленню до світу, Геральт викликає симпатію як втілення самотнього мандрівника-найманця з благородним серцем. Його рішучість та вірність близьким людям цінують гравці.

5. Елі (The Last of Us) - ця підліткова героїня швидко стала улюбленицею завдяки своїй непоступливості, гострому розуму і здатності виживати у жорсткому пост-апокаліптичному світі. Її витривалість і рішучість поєднуються з дитячою вразливістю, що робить її персонажем, до якого легко прив'язатися.

У всіх цих випадках привабливість персонажів зумовлена їх людяністю, збалансованою сумішшю як позитивних, так і негативних рис характеру, з якими гравці можуть співвіднести себе. Їх недосконалість, прагнення та боротьба роблять їх реалістичними та близькими, дозволяючи краще ідентифікувати себе з ними.

**Висновки.** Під час розробки дизайну персонажа для кваліфікаційної роботи необхідно врахувати такі ключові психологічні чинники: ефект подібності для максимального наближення персонажа до цільової аудиторії гравців; ідентифікацію, щоб полегшити процес ототожнення гравців з героєм; парасоціальну взаємодію через деталізацію історії та поведінки персонажа для формування емоційного зв'язку; автентичну поведінку відповідно до характеру задля переконливості. Врахування цих чинників забезпечить імерсивність, емоційний вплив та ідентифікацію гравців з персонажем, підвищуючи загальний ігровий досвід. Враховуючи ці психологічні механізми під час створення дизайну персонажа, я зможу розробити більш привабливого та емоційно залучаючого героя, з яким гравцям буде легше ідентифікувати себе та встановити емоційний зв'язок. Це, своєю чергою, має підвищити залученість гравців та їхнє загальне задоволення від ігрового процесу.



## **ФОТО ТА ВІДЕО ЯК ІНСТРУМЕНТИ БРЕНДУВАННЯ ТА МАРКЕТИНГУ**

**Батрак Вадим Станіславович,**

доцент кафедри мультимедійного дизайну

**Ксензова Євгенія Тарасівна,**

студентка, гр. БДм1-20

Київського національного університету технологій та дизайну

м. Київ, Україна

### **Вступ**

Фотовідеомаркетинг є однією з найефективніших маркетингових стратегій. Це дозволяє вам зв'язатися зі своєю аудиторією так, як інші форми маркетингу просто не можуть. Незалежно від того, чи ви демонструєте свій останній продукт чи знайомите з історією свого бренду, фотовідеомаркетинг може мати глибокий вплив на ваш бізнес і бренд.

У епоху цифрових технологій, коли концентрація уваги стає все меншою, захопити й утримати інтерес аудиторії стало складним завданням. Щоб виділятися серед шуму, бренди повинні розповідати захоплюючі історії, які резонують з їхнім цільовим ринком. Саме тут фотографія та відеопродукція відіграють вирішальну роль у ефективній передачі повідомлень, які хотів передати бренд.

### **Ціль роботи**

Метою роботи є дослідження впливу фотовідеомаркетингу у маркетингових стратегіях, брендуванні та утримання уваги цільової аудиторії за допомогою фото або відео.

За даними Industrial Marketer, стаття з релевантними зображеннями отримує на 94% більше переглядів, ніж стаття без них. Крім того, реліз із зображеннями, швидше за все, матиме набагато більший вплив, ніж реліз без нього. Крім того, було показано, що відео вимагає більше уваги споживачів, ніж будь-який інший засіб. За даними Content Marketing Institute, аудиторія

приблизно в 10 разів частіше залучатиме, вбудовуватиме, ділитиметься та коментуватиме відеоконтент, ніж блоги чи публікації в соціальних мережах. Тому саме ці засоби є невід'ємною частиною для просування бренду, тим паче якщо фірма пропонує фізичний товар, а не інші послуги.

Оскільки люди стають все більш розумово активними та зайнятими, фотографії та відео пропонують аудиторії зручну альтернативу необхідності читати довгі описи продукту, дозволяючи їм побачити продукт або послугу в дії. Це чудовий спосіб орієнтуватися навіть на найскладнішу аудиторію.

Хоча читачі, швидше за все, відійдуть від частини статті, приблизно 65% глядачів подивляться відео, тому, якщо ви хочете донести до відома повідомлення, відео – найкращий спосіб. [3]

Фотографія та відеозйомка є потужними інструментами оповідання. Вони дозволяють брендам передавати наратив, цінності та повідомлення свого бренду у візуально захоплюючий спосіб. Незалежно від того, чи йдеться про демонстрацію характеристик продукту, підкреслення унікальної торгової пропозиції бренду чи обмін історіями успіху клієнтів, візуальні історії мають здатність викликати емоції та налагоджувати зв'язки з аудиторією. Включивши добре продумані візуальні елементи у свої цифрові маркетингові кампанії, ви зможете ефективно донести історію свого бренду та залучити свою аудиторію на глибшому рівні.

У сучасному цифровому ландшафті створення переконливих візуальних історій є ключовим елементом успішних стратегій цифрового маркетингу. Фотографія та відеопродукція здатні стимулювати залучення, захоплювати аудиторію та викликати емоції, водночас ефективно передаючи повідомлення бренду. Використовуючи потенціал візуально привабливого вмісту, бренди можуть виділитися серед конкурентів, сприяти значущим зв'язкам зі своєю аудиторією та досягати своїх маркетингових цілей. [2]

Зараз, як ніколи раніше, важливо мати стратегію, орієнтовану на першу чергу на цифрові технології, використовуючи дуже привабливі, заслуговують на увагу відео та фотографії, щоб допомогти підтримати та повідомити цю

історію. Цифрові активи є ідеальним доповненням до рекламних і маркетингових кампаній, соціальних каналів, інформаційних бюлетенів, блогів і сторінок подкастів тощо. Ними можна ділитися та публікувати повторно на кількох платформах.

Презентації товарів чи послуг, що включають фотографії запуску продукту, відео події, значно підвищують видимість історії. Споживачі вірять тому, що бачать, а професійна фотографія легко доповнює будь який сторітелінг бренду. Історія бренду без зображень покладаються на те, що аудиторія читає кожне слово, чого майже неможливо досягти в сучасному середовищі новин. [4]

Фотовідеомаркетинг є потужним інструментом для компаній, які прагнуть охопити цільову аудиторію та досягти результатів. Створюючи привабливий відеовміст чи фотоконтент, компанії можуть підвищити впізнаваність бренду, залучити потенційних клієнтів, покращити залучення клієнтів тощо.

Інтегрований у добре продуману загальну маркетингову стратегію, фотовідеомаркетинг може принести значні переваги підприємствам будь-якого розміру та в усіх галузях. Чи то персоналізована зйомка, відео в прямому ефірі, віртуальна та доповнена реальність або фотоісторія, відео пропонує потужний спосіб підключитися до вашої цільової аудиторії та досягти результатів для бізнесу.

### **Висновки**

Отже, силу відео та фото для підвищення впізнаваності бренду неможливо переоцінити. Відео вміє привертати увагу та емоції людей так, як це просто не вдається письмовому чи статичному вмісту. Вони дозволяють вам налагодити зв'язок із цільовою аудиторією на глибшому рівні та справити незабутнє враження. Відео допомагає людям запам'ятовувати ваш бренд ще довго після того, як вони закінчили перегляд, чи то через щирі історії бренду, демонстрацію продукту чи кумедну рекламну кампанію.

Крім того, цифрові матеріали можна поширювати, а це означає, що вони

можуть допомогти вам охопити ширшу аудиторію та підвищити впізнаваність вашого бренду. Коли хтось ділиться відео, яке він вважає цікавим, розважальним або інформативним, він, по суті, підтримує ваш бренд у своїй власній мережі. Цей вид маркетингу з вуст в уста може бути неймовірно потужним і допомогти вам залучити нових клієнтів і розвивати свій бізнес.

Підсумовуючи, потужність фотовідеомаркетингу для підвищення впізнаваності бренду полягає в його здатності привертати увагу, емоції та уяву людей. Це може допомогти вам створити сильний бренд, який запам'ятовується, охопити ширшу аудиторію та, зрештою, сприяти розвитку бізнесу. [4]

## ЛІТЕРАТУРА

1. Chris Kean, The importance of video and photography in marketing, 2018. URL: <https://www.dodio.co.uk/the-importance-of-video-and-photography-in-marketing/>
2. Creating Compelling Visual Stories: How Photography and Video Production Drive Engagement in Digital Marketing, 2023. URL: <https://brandshark.com/impact-of-photography-and-video-production-in-digital-marketing/>
3. Cristian Coldea, The Importance of Photos and Videos For Branding, 2019. URL: <https://www.coldeaproductions.com/the-importance-of-photos-and-videos-for-branding/>
4. Jeff Shulman, Five Reasons Why You Should Use Photos and Videos in a News Release, 2020. URL: <https://blog.businesswire.com/five-reasons-why-you-should-use-photos-and-videos-in-a-news-release>
5. The Impact of Video Marketing on Your Business and Brand, 2023. URL: <https://aicontentfy.com/en/blog/impact-of-video-marketing-on-business-and-brand>.
6. Бохонюк Г., Папенчак Т. Візуальний та креативний контент: чому він такий важливий для соцмереж. URL: <https://elit-web.ua/ua/blog/vizualnyj-i->

kreativnyj-kontent

7. Кузнецова А. Маркетингові секрети найвідоміших фото в історії – чому вони такими стали? URL: <https://web-promo.ua/ua/blog/marketingovi-sekreti-najvidomishih-foto-v-istoriyi-chomu-voni-takimi-stali/>

8. Хейна М. Як чудові рекламні візуали можуть збільшити успіх вашого малого бізнесу? URL: <https://bannerboo.com/ua/blog/yak-chudovi-reklamni-vizualy-mozhut-zbilshyty-uspikh-vashogo-malogo-biznesu/>

## РОЗРОБКА РЕДИЗАЙНУ ІНТЕРФЕЙСУ ГРИ “ВІДЬМАК”

**Батрак Вадим Станіславович,**  
доцент кафедри мультимедійного дизайну  
**Шведова Даніела Дмитрівна,**  
студентка гр. БДм3-20  
Київський університет технологій та дизайну  
м. Київ, Україна

**Анотація.** У роботі проведений редизайн інтерфейсу гри “Відьмак”, аналіз нинішнього інтерфейсу та інтерфейсів інших ігор для дослідження та створення нового дизайну.

**Ключові слова:** інтерфейс, гра, редизайн, Відьмак, дизайн.

**Вступ.** У сфері розробки ігор важливо приділяти увагу інформаційним аспектам, які стосуються створення та дизайну їхнього інтерфейсу. Редизайн інтерфейсу гри "Відьмак" передбачає зміни для поліпшення занурення гравців у гру. Наразі, візуальна частина інтерфейсу гри "Відьмак" має тільки базову сторону оформлення, тоді як креативність та тематичність упущені.

Відмінність гри від інших ресурсів полягає в тому, що вона представляє собою своєрідну проєкцію реальності. А в реальному житті ми не бачимо головного меню та інших елементів взаємодії.

**Метою роботи** є дослідження є аналіз існуючого інтерфейсу гри "Відьмак" та створення нового дизайну для покращення занурення в гру та більш якісну передачу її атмосфери.

**Результати та обговорення.** Розробка інтерфейсу гри - справа, в якій треба враховувати естетичні та практичні фактори, вміти передавати атмосферу гри, а не покладатися на трендовість. Актуальність в розробках дизайну гри криється в використанні якісної графіки та бази UI, в якій зазначено про ергономіку та структурованість.

Мінімалізм в розробці повинен стосуватися не тільки вигляду та стилю

оформлення, а і відсутності перенасичення інтерфейсу непотрібними елементами, в тому числі треба підлаштовуватися під бекграунд: якщо він надто навантажений, варто використовувати його затемнення/засвітлення, розмиття, а разом з цим зменшити кількість елементів в самому інтерфейсі, або зробити їх менш помітними.



**Рис. 1** Нинішні інтерфейси II і III частини гри “Відьмак”

На представленій картинці можна побачити, як змінилося головне меню. Не дивлячись на невеликі зміни, користувацькі та естетичні якості гри покращилися за рахунок невеликої деталі - темного прямокутника зліва, на якому розташували назву гри та кнопки взаємодії, врахована інтуїтивна навігація: структура інтерфейсу логічна та проста для користувача.

Досягнення ефекту занурення в грі навіть з розробкою інтерфейсу – складне завдання для тих, хто керується виключно шаблонними та базовими правилами оформлення, оскільки в створенні креативного інтерфейсу відіграє роль розуміння щодо сприйняття картинки іншими людьми. А для досягнення максимального ефекту, окрім цього, треба знати та володіти базою в оформленні інтерфейсів. Зазвичай, розуміння щодо сприйняття картини інтуїтивне у творчих людей. Тому розроблений UI-дизайн інтерфейсу гри “Відьмак” повинен бути зручним, ефектним та тематичним.

Композиційне формування нового дизайну гри виконано за принципом асоціативного сприйняття кольорів, складових, текстур та структур. Для цього варто проаналізувати абсолютно всю колірну гаму, візуальні структури та текстури середньовіччя, чаклунства та чорної магії, яка в свою чергу, базується на асоціативних уявленнях про це.

**Висновки.** Створення інтерфейсу гри - це не просто естетичний та шаблонний витвір для зручного користування, а така ж сама складова, частина композиції гри, тому при створенні такого інтерфейсу покладатись на тренди, актуальність та сучасні тенденції в візуальному оформленні або недостатньо, або нема сенсу, залежить від багатьох факторів. Процес включав дослідження, аналіз як самої гри “Відьмак”, та всіх її частин, так і інших ігор, а також їх еволюції та еволюції самої комп’ютерної техніки.

## ЛІТЕРАТУРА

1. Jonas Malinauskas (2018).: Evolution of gestalt principles in contemporary graphic design.
2. What Is an Empathy Map? A Comprehensive Guide for UX Designers.  
URL: <https://careerfoundry.com/en/blog/ux-design/what-is-an-empathy-map/>
3. Принципи візуального дизайну URL: <https://luxnet.io/uk/blog/basic-principles-of-visual-design>



## ПРОБЛЕМА КОНЦЕРТМЕЙСТЕРСТВА У СУЧАСНОМУ МУЗИКОЗНАВСТВІ

**Бойко Наталія Володимирівна,  
Бетюга Андрій Станіславович,  
Лузанова Тетяна Володимирівна,  
Тишкевич Наталія Петрівна,**  
Викладачі

Волинського фахового коледжу культури і мистецтв  
імені І. Ф. Стравінського Волинської обласної ради  
м. Луцьк, Україна

**Вступ.** Концертмейстерство – одна із найдзвичайно важливих сфер музичного виконавства і педагогіки, що потребує особливої майстерності, при цьому до сьогодні залишається на маргінесі музикознавчих досліджень. В останні десятиліття в Україні почали з'являтися окремі праці, присвячені вибраним проблемам цієї сфери, що потребує певної систематизації та осмислення. У представленій доповіді розглянемо їх у хронологічному порядку.

**Мета роботи** – здійснити огляд музикознавчих праць, присвячених проблемі концертмейстерства.

**Матеріали і методи.** Матеріалами представленого дослідження є наукові праці з проблем концертмейстерства, в яких ґрунтовно аналізуються різноманітні аспекти цієї проблеми – дисертації, навчальні посібники та ін. Методи дослідження: аналіз відповідних матеріалів, синтез отриманих результатів та ін.

**Результати та обговорення.** Однією із перших праць в Україні доби Незалежності, де підіймаються проблеми концертмейстерства, є дослідження М. Моїсєєвої останніх років ХХ століття «Спільна музично-виконавська діяльність як засіб формування професійних якостей учителя музики (на матеріалі концертмейстерського класу)» (Київ, 1998) [6] у царині музичної педагогіки. Авторка проводить констатуючий і формуючий експерименти зі

студентами музично-педагогічної спеціальності, майбутніх вчителів музики. У результаті, дослідниця пропонує теоретично обґрунтовану та вказаним чином апробовану методику, покликану підвищувати рівень фахових вмінь учителів музики, в першу чергу – як акомпаніаторів та ансамблістів, що є ваговою частиною їх подальшої професійної діяльності.

На зламі ХХ–ХХІ століть методична скарбниця з проблем концертмейстерства поповнилася навчальним посібником однієї із провідних дослідниць у цій царині Т. Молчанової «Мистецтво піаніста-концертмейстера» (Львів, 2001) [9], основні ідеї якого лягли в основу докторської дисертації [8], відповідної монографії [10] та ряду інших праць ([7] та ін.). Авторка аналізує предмет дослідження цілісно та комплексно, починаючи від генези фаху концертмейстера, у різноманітних виявах у процесі еволюції музичного мистецтва, пропонує методологічний дискурс-аналіз вказаного явища та подає інформацію про

Наступне дослідження, до якого звертаємося у контексті представленої доповіді, – Е. Економової «Організація співтворчості концертмейстера і співака» (Одеса, 2003) [2]. У центрі уваги дослідниці – феномени творчості і виконавства, що представляються у варіантах співтворчості та співвиконавства. Однією із вагомих засад творення у процесі співтворчості вокаліста та піаніста авторка вважає індивідуальний підхід, а відтак – пропонує методику та критерії діагностики відповідних умінь та рекомендації щодо їхнього виховання, і важливо, що це стосується підготовки не лише концертмейстерів, а й вокалістів.

Однією із перших дисертацій з проблем концертмейстерства у сфері мистецтвознавства є дослідження Л. Повзун «Наукові і художні аспекти мистецької діяльності піаніста-концертмейстера» (Київ, 2005) [12]. У зазначеній праці на перший план виходить проблема художньої інтерпретації у діяльності концертмейстера та всього ансамблю, у даному випадку – на прикладі ансамблів зі струнно-щипковими інструментами народно-академічного спрямування. На основі концептуальної тріади і:m:t (імпульс –

розгортання – завершення) авторка висуває методику, в основі якої лежить поняття «тонус-ідеї», що формується відповідно до виконавського рішення. Режисером у цьому процесі авторка бачить піаніста, що обґрунтовує належним чином. Наведені ідеї були розвинені дослідницею у навчальному посібнику «Ансамблева творчість піаніста-концертмейстера» (Одеса, 2009) [13], де, з-поміж іншого, також проведена наукова диференціація концептів «концертмейстер» та «акомпаніатор» та ін.

Проекції специфіки ансамблевої гри співака та піаніста на конкретний художній матеріал здійснює Н. Інюточкіна у дисертації «Феномен піаніста-концертмейстера в вокально-інструментальному ансамблі (на прикладі австро-німецького вокального циклу ХІХ ст.)» (Харків, 2010) [4]. Важливими здобутками авторки є диференціація авторства на поетичне та музичне, виконавців – вокаліста та інструменталіста. Дослідниця обґрунтовує природу ансамблевого комунікування, у тому числі виконавського співпереживання, проводить аналіз змін у фортепіанних партіях, зумовлених видозмінами партій вокальних, – з таких позицій розглядає низку творів Л. Бетовена, Й. Брамса, Р. Вагнера, Р. Шумана та ін.

Серед інших праць – дослідження Г. Зуб [3], присвячене постаті виконавця, в якому авторка надає вагомої ролі психоемоційному аспекту концертмейстерства в теоретичному та історико-еволюційному аспектах; Т. Карпенко [5], в якому пропонується методика формування концертмейстерської компетентності майбутніх музичних педагогів; Фу Сяоцзін [14], де подібного роду методика, основана на принципі синкретизації, показана на прикладі її застосування в Україні та Китаї; згадані вище інтерпретаційний та ансамблевий аспекти є наріжними в музично-педагогічному дослідженні М. Петренко [11], в якому запропоновано комплексний підхід для виховання подібного уміння у студента – майбутнього вчителя музики.

**Висновки.** Таким чином, проблема концертмейстерства набула достатньо вагомого розвитку в українському музикознавстві останніх десятиліть.

Найбільш акцентованими її аспектами є педагогічний, ансамблевий та інтерпретаційний.

## СПИСОК ЛІТЕРАТУРИ

1. Бояренко Т. В. Інструменталізм арій *bel canto* в оперній музиці XVIII - XIX століть в концертному виконавстві з фортепіано : автореф. дис. ... канд. мистецтвознавства : 17.00.03. Одеса, 2015. 16 с.
2. Економова Е. Сумісна діяльність співака і концертмейстера у професійній підготовці студента-вокаліста : автореф. дис... канд. пед. наук : 13.00.04. Одеса, 2002. 20 с.
3. Зуб Г. Концертмейстер-піаніст в контексті еволюції виконавського мистецтва : автореф. дис. ... канд. мистецтвознавства : 17.00.03. Харків, 2012. 18 с.
4. Інютючкіна Н. В. Феномен піаніста-концертмейстера в вокально-інструментальному ансамблі (на прикладі австро-німецького вокального циклу XIX ст.) : автореф. дис. ... канд. мистецтвознав. : 17.00.03. Харків, 2010. 19 с.
5. Карпенко Т. П. Формування концертмейстерської компетентності майбутніх педагогів-музикантів у процесі вивчення фахових дисциплін : автореф. дис. ... канд. пед. наук : 13.00.04. Київ, 2010. 22 с.
6. Моїсєєва М. А. Спільна музично-виконавська діяльність як засіб формування професійних якостей учителя музики (на матеріалі концертмейстерського класу) : автореф. дис... канд. пед. наук : 13.00.02. Київ, 1998. 16 с.
7. Молчанова Т. О. Мала енциклопедія піаніста-концертмейстера, артиста камерного ансамблю. Львів : Сполом, 2013. 288 с.
8. Молчанова Т. О. Мистецтво піаніста-концертмейстера: історичний і методологічний дискурс-аналіз : автореф. дис. ... д-ра мистецтвознавства : 17.00.03. Київ, 2016. 36 с.
9. Молчанова Т. О. Мистецтво піаніста-концертмейстера: навч. посібник. Львів: Аз-Арт, 2001. 216 с.

10. Молчанова Т. О. Мистецтво піаніста-концертмейстера у культурно-історичному контексті: історія, теорія, практика : монографія. Львів : Ліга-Прес, 2015. 557 с.

11. Петренко М. Б. Концертмейстерські інтерпретаційні вміння майбутніх учителів музики: теорія та методика формування : монографія. Суми : Цьома С.П., 2016. 200 с.

12. Повзун Л. І. Наукові і художні аспекти мистецької діяльності піаніста-концертмейстера : автореф. дис... канд. мистецтвознавства : 17.00.03. Київ, 2005. 16 с.

13. Повзун Л. І. Ансамблева творчість піаніста-концертмейстера : навч. посіб. Одеса : Фотосинтетика, 2009. 106 с.

14. Фу Сяоцзін. Методика концертмейстерської підготовки майбутніх учителів музики України і Китаю : автореф. дис. ... канд. пед. наук : 13.00.02. Київ, 2012. 20 с.

# МИСТЕЦТВО В ЕПОХУ КРИЗИ: РОЛЬ МИСТЕЦТВА У ПСИХОЛОГІЧНІЙ АДАПТАЦІЇ ТА ВІДНОВЛЕННІ ПІД ЧАС ТА ПІСЛЯ КРИЗОВИХ СИТУАЦІЙ

**Мірошніченко Роман В'ячеславович**

Наук керівник, старший викладач

**Лобода Анастасія Андріївна**

Студентка

Дніпровський національний університет імені Олеся Гончара

м. Дніпро, Україна

**Вступ.** Вплив мистецтва на життя і здоров'я людини, причому не тільки психічне, а й фізичне, відомо давно. Звичайно, зустріч з красивою людиною має найбільший вплив на наш психологічний стан. Споглядання творів мистецтва допоможе зняти напругу, стрес, позбутися від тривоги і депресії. Справжнє мистецтво допомагає гармонізувати наш внутрішній світ і відновити духовну рівновагу. Не дивно, що психотерапевти по всьому світу все частіше практикують арт - і музичну терапію.

Кризові ситуації, такі як війни, епідемії та економічна нестабільність, мають значний вплив на психологічне та емоційне здоров'я людей. Ці явища часто викликають високий рівень стресу, тривоги, депресії та інших психічних захворювань. У важкі часи люди шукають шляхи адаптації та відновлення, і мистецтво відіграє значну роль у цьому процесі.

**Ціль роботи.** Ціль цього дослідження є вивчення ролі мистецтва в психологічній адаптації та відновленні під час і після кризових ситуацій. Ми маємо намір дослідити історичні приклади значної ролі мистецтва під час конфліктів, таких як війна, економічна нестабільність і соціальні заворушення, а також оцінити вплив особистості на її психологічний стан, зокрема щодо ролі мистецтва в лікуванні посттравматичного стресового розладу (ПТСР). ). Інші психічні захворювання. Крім того, ми обговоримо актуальні приклади мистецьких ініціатив, які брали участь у психологічному зціленні та допомозі населенню під час кризи COVID-19. Ми також обговоримо, як участь у

мистецьких проєктах і колективній творчості сприяє індивідуальному та колективному зціленню. Увагу буде приділено аналізу наукових даних, які підтверджують позитивний вплив мистецтва на психічне здоров'я, а також дослідженню психологічних механізмів, які пояснюють, як і чому мистецтво допомагає справлятися з кризами. Мета цього дослідження-продемонструвати, що мистецтво є не лише засобом самовираження, але й має потужний вплив на психологічне відновлення та асиміляцію в кризових ситуаціях.

#### **Матеріали та методи. Матеріали:**

- Історичні приклади: Велика депресія, Друга світова війна
- Сучасні приклади: пандемія COVID-19, війни, соціальні потрясіння.
- Наукові дослідження: статті, книги, дослідження, що підтверджують вплив мистецтва на психічне здоров'я.

#### **Методи:**

- Аналіз літературних джерел та наукових статей.

**Результати та обговорення.** Мистецтво неодноразово відіграло ключову роль у підтримці психологічного здоров'я та морального духу людей під час кризових ситуацій.

Під час Великої депресії в США мистецтво використовувалося як засіб самовираження та отримання підтримки. Ініціатива Federal Art Project, створена в рамках Works Progress Administration, надала митцям можливість брати участь як у творчих, так і в практичних проєктах, які покращували настрій країни. Мистецтво демонструвало біди, з якими стикалися люди, а також давало надію на більш позитивне майбутнє.

Під час Другої світової війни мистецтво служило сильним засобом пропаганди та підтримувало моральний дух солдатів та цивільних. Плакати, фільми, музика і спектаклі допомагали зміцнювати патріотичні почуття і об'єднувати людей для спільної боротьби з ворогом. Крім того, багато художників і музикантів створювали твори, які відображали жахи війни, а також впливали на стійкість і мужність.

Пандемія COVID-19 здійснила раптовий і суттєвий вплив на мистецтво та

культуру. Глобальна криза охорони здоров'я та невизначеність, що з'явилася внаслідок цієї кризи, глибоко вплинули на діяльність усіх закладів культури і мистецтва, а також на окремих осіб — як найманих працівників, так і самозайнятих — у всіх галузях культури та мистецтва. Завдяки засобам комунікації таким ,як інтернет були створені онлайн-концерти, віртуальні виставки, флешмоби та інші мистецькі ініціативи допомагали людям залишатися на зв'язку, знаходити розраду і натхнення. Художники використовували свої твори для вираження емоцій і переживань, пов'язаних з пандемією, що допомагало людям відчувати, що вони не самотні у своїх почуттях.

Під час війни в Україні, що почалася в 2022 році, мистецтво стало потужним інструментом для підтримки морального духу населення і міжнародної солідарності.

Із зростанням загрози та напруги мистецтво може стати не лише розвагою, а й важливим джерелом натхненної підтримки для багатьох. Тож візит на будь-який культурний захід або виставку під час війни може мати значущий психологічний та емоційний вплив, який сприяє відновленню душі та морального стану.

Під час відвідування виставки Гамлета Зіньківського "Незавершений 2023-й" в "ЄрміловЦентрі", люди зазначили що виставка об'єднала людей навколо спільної мети - емоційного та духовного виживання.

"Сьогодні ми всі переживаємо стрес та тривогу через війну. Відвідування виставок дозволяє відволіктися, переключитися. Крім того, це допомагає зберегти життєвий дух та оптимізм, якого у харків'ян багато. Адже місто, незважаючи на складний час, живе. Ми спланували цей візит до "ЄрміловЦентру" разом з молоддю. Нам цікаво спілкуватися, щось робити корисне для суспільства та проводити вільний час. "Незавершений 2023-й" захоплює задумкою автора. Тут багата палітра його власних емоцій, але щось із цього притаманне кожному з нас", - розповіла Аліса Панова, депутат Харківської міської ради.



Ще одним аспектом впливу на психологічне здоров'я людини є арт-терапія - метод психотерапії, який дозволяє з допомогою творчості пережити внутрішні конфлікти, тривогу, страхи, що турбують людину. Арт-терапія підходить не лише дітям, а й дорослим. Перевага цього методу у роботі з дітьми є такою, що цей метод є достатньо екологічним.

За допомогою візуалізації можна нейтралізувати неприємні емоції, підкреслити любов до себе і швидко прийти в початковий стан. Техніки арт-терапії використовуються для вирішення досить широкого кола проблем.

Це можуть бути психологічні травми, втрати, кризові ситуації, внутрішні і міжособистісні конфлікти, постстрессові стани, неврози і психосоматичні розлади, екзистенціальні та вікові кризи. Під час сеансу арт-терапії пацієнт отримує важливе повідомлення з підсвідомості.

Окрім посттравматичного стресового розладу, арт-терапія також ефективна при лікуванні інших психічних розладів, таких як депресія, тривожні розлади та розлади харчування. Наприклад, у разі депресії арт-терапія може допомогти пацієнтам визначити причину свого стану, знайти нові інтереси та відчувати радість творчості. При лікуванні тривожних розладів арт сприяє розслабленню і знижує рівень тривожності.

Таким чином, мистецтво та арт-терапія відіграють важливу роль у покращенні психологічного стану людини, особливо під час та після кризи. Використання творчих процесів для вираження почуттів і переживань може допомогти знизити рівень стресу, відновити почуття контролю над життям і підвищити самооцінку. Арт-терапія-це засіб оплати лікування посттравматичного стресового розладу та інших психічних розладів, що дає пацієнтам можливість адаптуватися та знайти нові способи одужання

**Висновки.** Мистецтво відіграє важливу роль у підтримці психологічного здоров'я та морального духу людей під час криз. Як показує історичний досвід, Велика депресія почалася під час Другої світової війни. У часи великих потрясінь, таких як Друга світова війна, пандемія COVID-19 та війна в Україні, мистецтво діє не лише як засіб самовираження, а й як потужний інструмент

зцілення та об'єднати суспільство.

Арт-терапія, особлива форма психотерапії, виявилася ефективною при лікуванні різних психічних розладів, особливо посттравматичного стресового розладу (ПТСР). Завдяки здатності мистецтва виражати емоції, зменшувати тривогу, відновлювати почуття контролю та підвищувати самооцінку, цей метод має неocenенне значення для психологічної адаптації та одужання людей, які пережили серйозні травматичні події.

Таким чином, мистецтво - це не тільки краса в нашому житті, а й потужний лікувальний засіб, здатний підтримати і вилікувати в найважчі часи. Глибоке розуміння ролі мистецтва в кризових ситуаціях сприяє його широкому використанню в практиці психотерапії та психологічної підтримки, які допоможуть багатьом людям знайти сили для подолання труднощів і відновлення гармонії в житті.

# HISTORICAL SCIENCES

УДК: 329

## ПАРТІЯ «СЛУГА НАРОДУ» ЯК ІСТОРИЧНИЙ ФЕНОМЕН УКРАЇНСЬКОЇ ПОЛІТИКИ

**Марущак Я. С.**

к.ю.н., доцент кафедри українознавства  
Національного Університету Одеська морська Академія

**Анотація:** В тезах розглянуто позачергові парламентські вибори в Україні 2019 року, та їх передумову, перемогу на цих виборах партії «Слуга народу».

**Ключові слова:** електоральна революція, президентські вибори, парламентські вибори.

Після перемоги у другому турі в президентських виборах у 2019 році, на своїй інавгурації Президент України Володимир Зеленський, 20 травня, розпустив Верховну Раду VIII скликання. Необхідно зазначити, що В. Зеленський отримав рекордні 73,22% голосів виборців.

Логіка подій вимагала від нового президента повного перезавантаження ключових гілок влади, оскільки тогочасне суспільство вимагало, щоб цей процес відбувся.

Виникає необхідність зазначити, які процеси відбувались в Україні станом на 2019 рік, та які настрої були в нашому суспільстві перед проведенням президентських виборів. Як зазначив О. Бойко, ключовими чинниками, що впливали на результат голосування на користь В. Зеленського були наступні:

- тривала невизначеність у розв'язанні конфлікту на сході України;
- непослідовність та уповільненість реформування суспільства;
- різке здорожчання енергоносіїв, яке зачепило практично кожного виборця і сформувало негативне ставлення до чинної влади та її лідера

П. Порошенка;

- невдоволення широких мас впливом олігархів на розвиток держави й високим рівнем корупції в усіх сферах суспільного життя;
- гранично низький рівень довіри суспільства до органів влади, політичної еліти та її лідерів, що вкотре стимулювало потребу в «нових» обличчях;
- активне використання у виборчому процесі новітніх технологій і каналів спілкування з виборцями;
- формування іміджу кандидата В. Зеленського на основі свідомого/несвідомого ототожнення із зіграним ним героєм фільму «Слуга народу» В. Голобородьком. [1,111]

Зважаючи на всі вищевикладені чинники, можна зазначити, що суспільство втомилось від популістської риторики як парламенту VIII скликання, так і V-го Президента України Петра Порошенка.

Парламентські вибори 21 липня 2019 року мали наступні результати:

- «Слуга Народу» - 43,16%. Необхідно зазначити, що це найвищий результат за всю історію незалежності України;
- «Опозиційна платформа – За життя» - 13,05%;
- «Батьківщина» - 8,82%;
- «Європейська солідарність» - 8,10%;
- Партія «Голос» - 5,82. [3].

Отже запит суспільства на «нові обличчя» був виконаний. Рекордна кількість громадян, що раніше не мали ніякого стосунку до професійної політичної діяльності отримали мандат народного депутата України. С приводу професійної діяльності депутатів важливо зазначити наступне, до свого обрання, вони працювали в абсолютно різних сферах. До Ради пройшли 98 підприємців, 40 юристів та адвокатів, 23 викладача, 18 керівників підприємств та їхніх заступників, 11 громадських діячів, 10 помічників посадових осіб, 9 журналістів, 7 економістів, фінансистів і бухгалтерів, 2 політологи, 6 лікарів. Крім того, є спортсмени, піарники, військові, правоохоронець, дипломат,

прокурори, науковці, дизайнери, фотограф, сценарист, режисер, продюсери.[2]

Отже, парламентські вибори 2019 року, можна без перебільшення назвати історичною подією. Вперше, до Верховної Ради потрапила велика кількість осіб, що не мала відношення до політики. Україна довела, що є демократичною державою в якій відсутнє кастове розподілення суспільства, як в деяких наших сусідніх країнах й кожен громадянин, що має намір працювати в професійній політиці має на це шанс в нашій державі.

#### **ДЖЕРЕЛА:**

1. Бойко О. Новітня історія України (2014-2024 рр.): навч. Посіб. / Олександр Бойко. – 2-ге вид., допов. – Київ: ВЦ «Академія», 2023. – 224 с. – (Серія «Альма-матер»)
2. Не лише фотографи: професії депутатів нового скликання, Аналітичний портал «Слово і діло» інтернет джерело - <https://www.slovoidilo.ua/2019/07/29/infografika/polityka/piarnyky-fotohrafy-zhurnalisty-profesiyi-ta-osvita-novoobranux-nardepiv>
3. Парламентські вибори в Україні 2019, Вікіпедія, електронне джерело [https://uk.wikipedia.org/wiki/Парламентські\\_вибори\\_в\\_Україні\\_2019](https://uk.wikipedia.org/wiki/Парламентські_вибори_в_Україні_2019)

## МЕДИЦИНА В КОЛОНІЯХ ФРАНЦІЇ 19 СТОЛІТТЯ

**Сустретов Анатолій Станіславович**

PhD., доцент, викладач кафедри мовних та гуманітарних дисциплін

**Нікуліна Марія Андріївна**

**Мандзюк Меліса Віталіївна**

Студенти

Донецький національний медичний університет

м. Лиман, Україна

**Вступ./Introduction:** Вивчення історії медицини в колоніях Франції 19 століття дозволяє зрозуміти розвиток медичної науки та практики в умовах колоніального панування. Це важливо для осмислення історичного досвіду, який вплинув на сучасну медицину в колишніх колоніях та самій Франції.

**Ціль роботи./Aim:** Мета даного дослідження є аналіз розвитку медичної системи в колоніях Франції 19 століття, виявлення ключових подій та досягнень, а також їх вплив на колоніальне суспільство. Основна частина:

**Матеріали та методи./Materials and methods:** Опис світової літератури.  
Noureddine Bensaid: A History of Medicine in Algeria (2016)

Djamel Abdelkader: La médecine en Algérie à l'époque ottomane (2000)

John A. Gallagher: Colonizing Health: Medicine and Colonialism in French Algeria, 1830-1962 (2000)

Linda S. McIntosh: The Algerian War and the French Civilian: Violence, Memory, and Postcolonial Politics (2011)

Victor Le: Essai sur la médecine dans l'Algérie (1865)

Magner, L. N. (2005). A History of Medicine. CRC Press.

Wear, A. (Ed.). (1992). Medicine in Society: Historical Essays. Cambridge University Press.

Al-Hassan, A. Y. (2001). Islamic Medicine. Routledge.

Lindemann, M. (Ed.). (1995). Medicine and Society in Early Modern Europe. Cambridge University Press.

Faroqhi, S. (2009). The Ottoman Empire: A Short History. Markus Wiener

Publishers.

Quataert, D. (2005). The Ottoman Empire, 1700-1922. Cambridge University Press.

McEwan, P. J. M. (1996). Colonial Medicine in Africa. Greenwood Publishing Group.

Hilden, P. P. (Ed.). (1993). Colonialism and Medicine. University of Nebraska Press.

**Результати та обговорення: Медицина в Північній Африці (Алжир):**

**Давні часи до колоніального періоду (дон.е.-VII-VIIIст.н.е.):**

**Традиційні методи лікування:** Цей період характеризувався використанням традиційних методів лікування, що передавалися з покоління в покоління.

**Лікарі:** Лікарями часто були духовні лідери, травники та знахарі, які використовували трави, мінерали та ритуальні для лікування хвороб і травм.

**Поширені захворювання:** Загальними проблемами зі здоров'ям були інфекційні захворювання, травми, проблеми з травленням та паразитарні інфекції.

**Вплив на сучасну медицину:** Деякі традиційні методи лікування все ще використовуються в сучасній алжирській медицині, особливо в сільській місцевості.

**Період арабського впливу (VII-VIII ст.-XVI ст.):**

**Вплив ісламу:** З приходом ісламу до Алжиру в VII-VIII ст. з'явилися нові медичні знання та практики з інших ісламських країн. Лікарі: Були засновані перші лікарі, відомі як «Бімарістан», які надавали комплексні медичні послуги, включаючи хірургію, акушерство та фармакологію. З'явилися медичні школи, де вивчалися такі науки, як анатомія, фізіологія, фармакологія. Тібб ан-набаві: Ця система медицини, заснована на хадисах пророка Мухаммеда, наголошування на профілактиці та лікуванні за допомогою дієти, способу життя та трав.

**Османська імперія (XVI ст.-XIX ст.):**

1517: Османська імперія завойовує Алжир, розпочинається централізація

управління медичною системою. 1545: Султан Сулейман Великолепний засновує першу лікарню в Алжирі (Бімарстан). 1580: в Алжирі відкривається перша медична школа (Медресе ат-Табиб). 1680: в Алжирі відкривається перша спеціалізована лікарня для жінок. 1750: в Османській Імперії влада запроваджує вакцинацію проти віспи. 1800: В Алжирі відкривається перша дитяча лікарня.

### **Період французької колонізації:**

Франція почала завоювання Алжиру в 1830 році, коли французькі війська висадилися біля міста Алжир. Це стало початком тривалого процесу військового завоювання та колонізації, який тривав кілька десятиліть. Офіційно Алжир став частиною Франції у 1848 році, коли територія була оголошена французьким департаментом. Саме розвиток або перші кроки медичної сфери під час колонізації почалися в 1830-1840-х роках. Перші медичні заклади в Алжирі були створені для потреб французьких військових. У 1832 році було відкрито військовий шпиталь у місті Алжир, який став одним із перших медичних закладів на території колонії. Цей шпиталь обслуговував як військових, так і цивільних пацієнтів. В цей час основна увага приділялася лікуванню поранень та інфекційних хвороб, які були поширені серед солдат.

Значний внесок у розвиток медицини в Алжирі зробив Шарль Луї Альфонс Лаверан, французький лікар, який працював у колонії в 1870-х роках. У 1880 році Лаверан відкрив збудника малярії, що стало важливим медичним досягненням. За це відкриття він отримав Нобелівську премію з фізіології в медицині у 1907 році. З 1850-х років французька адміністрація почала приділяти більше уваги громадській охороні здоров'я. Було створено кілька лікарень для цивільного населення, прикладом є лікарня Мусташ у місті Алжир, заснована у 1856 році. Французькі лікарі та адміністратори почали впроваджувати системи водопостачання та каналізації, які значно покращили санітарні умови в містах. Важливим аспектом медичної політики колоніальної адміністрації були кампанії з вакцинації. У 1880-х роках було проведено масову вакцинацію проти віспи, що допомогло знизити смертність від цієї небезпечної хвороби. Вакцинація проводилася як серед місцевого населення, так і серед



європейських поселенців.

Для підготовки медичних кадрів було створено медичні школи та навчальні заклади. Одним з таких закладів стала Медичні школа Алжиру, заснована у 1868 році. Ця школа готувала як французьких, так і місцевих лікарів, що сприяло підвищенню рівня медичної допомоги в колонії.

Французькі вчені проводили численні наукові дослідження у галузі тропічної медицини та інфекційних хвороб. Наприклад у 1894 році у місті Алжир було засновано Інститут Пастера, який займався вивченням та боротьбою з інфекційними хворобами. Інститут Пастера став одним з провідних наукових центрів у колонії, де проводилися важливі дослідження, зокрема у галузі бактеріології.

Французька колоніальна адміністрація проводила численні медичні реформи, спрямовані на покращення здоров'я населення. У 1883 було введено обов'язкове медичне обслуговування для робітників, які працювали на великих плантаціях та у промисловості. Це дозволило зменшити захворюваність та смертність серед робітників.

Французькі лікарі та науковці організовували медичні експедиції для дослідження віддалених регіонів Алжиру. Ці експедиції мали на меті не лише лікування хворих, але й вивчення місцевих умов життя та поширення медичних знань серед населення. Однією з таких експедицій була експедиція лікаря Адольфа Леманна у 1896 році, яка вивчала санітарний стан у південних регіонах колонії.

**Висновок./Conclusions:** Вивчення історії медицини в колоніях Франції у XIX ст. є ключовим для розуміння розвитку медичної науки та практики в умовах колоніального панування. Результати дослідження показують, що медична система в колоніальний період пережила значні зміни під впливом французької колоніальної політики.

Починаючи з давніх часів до колоніального періоду, традиційні методи лікування в Алжирі були широко поширені, але з приходом арабського впливу

з'явилися нові медичні знання та практики. Під Османською імперією медична система отримала значний імпульс розвитку, але під французькою колонізацією відбулися різкі зміни, включаючи впровадження французьких медичних стандартів та системи охорони здоров'я. Дослідження розвитку медичної системи в Алжирі протягом ХІХ ст. виявило ключові події та досягнення, а також їх вплив на колоніальне суспільство, що є важливим для розуміння історичного досвіду, який вплинув на сучасну медицину в колишніх колоніях та Франції.

# LITERATURE

## ТРАГІЧНІ ЖІНОЧІ ОБРАЗИ У ДРАМАХ «МЕЛЕАГР» ТА «ПРОТЕСІЛАЙ І ЛАОДАМІЯ» СТАНІСЛАВА ВИСПЯНСЬКОГО

Шеремета Вікторія Петрівна,  
к. філол. н.

**Вступ.** У кінці XIX – на початку XX століття польські митці (поети, музиканти, художники, скульптори тощо) підтримали новий літературно-естетичний рух – модернізм, основи естетики якого були закладені французьким поетом Ш. Бодлером, і об'єдналися в угруповання «Молода Польща». Серед письменників варто виокремити: С. Пшибишевського, С. Виспянського, С. Жиромського, В. Реймонта, В. Оркана, Г. Синкевича, К. Тетмаєра, Я. Каспровича та ін. Постать С. Виспянського у польській культурі є надзвичайно важливою, а його внесок у розвиток національної драматургії, театру, безперечно, вагомий.

**Мета роботи.** Мета роботи полягає у системному дослідженні особливостей трансформації трагічних образів жінки в п'єсах С. Виспянського: «Мелеагр» та «Протесілай і Лаодамія».

**Матеріали та методи.** Для статті було проведено аналіз оригінальних текстів драм С. Виспянського «Meleager» (1902) та «Protesilas i Laodamia» (1958). Використано такі методи дослідження: системний, порівняльний, біографічний, описовий, метод узагальнення.

**Результати та обговорення.** Людина – мова – мистецтво – це вічне коло, яке не можна розірвати. Людиноцентризм спрямовує науковців на пошуки спільного та відмінного між тим, як митці (поети, письменники, драматурги) зображували своїх героїв, Образ жінки варто розглядати як «вічний», як архетипний, культурний, міфологічний. Жінка асоціюється з любов'ю,

ніжністю (образ матері), вірністю, коханням (образ нареченої, коханої, дружини) чи злою долею, покаранням (образ фатальної жінки). Дослідники класифікують жіночі образи за їхньою соціальною роллю у родині, суспільстві (мати, дочка, сестра; дружина, вдова; цариця, королева тощо) або за тим, як часто вони з'являються у мистецьких творах.

Критики зазначають, що у кінці XIX – на початку XX століття польські митці все більше звертають свою увагу на античність. Антична культура завжди надихала їх, була джерелом ідей, тем, сюжетів, образів тощо. Не залишився осторонь і Станіслав Виспянський. У 1989 році він написав свою першу «античну» драму «Мелеагр», взявши за основу античний міф про Мелеагра, сина царя Ойнея. Провідною темою твору стало зображення трагедії людського буття (непевненість у своїй долі, фатальний збіг обставин тощо). Автор декілька разів змінював текст, остаточний варіант було видано у 1902 році.

На думку літературознавців, уже саме ім'я античного героя є навантажене певною смисловою інформацією. Символічними серед античних жіночих образів можна вважати: Геру (богиня, покровителька жінок та шлюбу; вперта, ревнива, асоціюється із помстою), Гарпії (наганяли страх; так називають злу жінку); Афродіту (богиня краси та кохання; основні риси: чарівна, жіночна, вродлива); Афіну (державна мудрості, незламна сила), Кассандру (жінка, яка може передбачити майбутнє нещастя, але не має сили відвернути його); Пенелопу (вірна дружина, яка готова довгий час чекати свого чоловіка) тощо.

У калідонського царя Ойнея та красуні Алтеї народився син, якого щасливі батьки назвали Мелеагр. На сьомий день після народження сина молода матір отримала передбачення про його долю: він помре, коли догорить поліно з домашнього вогнища. Стурбована мати швидко вихопила його і сховала у скриньку, щоб пророцтво не збулося. Жінка тримає цю скриньку, в якій «jest cenny przedmiot mojej troski i obawy» [1, 8], постійно біля себе і неспокій її зростає: «niepokój, z jakim się dziś przebudziłam, a który się pewnie począł w nocy; noc już nadchodzi druga, a trwoga moja rozwija się tylko i mocą

coraz większą na mnie działa ... Postaw tę skrzynię przy mnie» [1, 8].

Артеї приснився сон «Lat temu dwadzieścia miałam także sen... Sen tenże sam» [1, 10]. Цей сон забрав її спокій. Нове випробування, яке впало на її голову – захоплення Мелеагра красунею Аталантою. Матір не схвалює вибір, вона переконана, що він «Nie powinien woli rodziców iść naprzekór» [1, 13]. Її брати, які виховували Мелеагра, теж звернули на це увагу і «obiecali mi też dopomódz w tym zamiarze usunięcia Atalanty» [1, 13]. Алтея не просто відчуває неприязнь до дівчини, а «nienawidzę jej» [1, 14]. В образі Артеї автор показує, насамперед, не грізну царицю, а люблячу матір, яка переживає за долю свого сина і приносить жертву розгніваній богині.

Струнка красуня Аталанта разом з досвідченими мисливцями бере участь у Калідонському полюванні і «ugodziła włóczęnią dzika najpierwsza ze wszystkich, wyprzedziwszy innych łowców w biegu» [1, 23], звіра добиває Мелеагр і дарує його голову та шкуру спритній мисливиці, як знак особливої прихильності. Цей подарунок став причиною суперечки із братами Артеї, яка завершилася загибеллю родичів. Алтея звинувачує Аталанту, бо вважає, що саме вона «Więc-by znowu ta dziewczka bezczelna miała brać pierwszeństwo; nie bez słuszności to moi bracia przestrzegali mnie tyle razy przed nią, że ona rządów chciwa i oklasków i że goni za sławą głośną a, opętawszy wdziękiem złudnym mego syna, sama mu wydrze, co on mógłby posiąść» [1, 33]. С. Виспянський показує зміну, яка сталася із Алтеєю: любляча, налякана, слабка жінка-матір перетворюється на рішучу, переповнену ненавистю, жінку-сестру, владну царицю, яка «chcę syna mego zabić dziś w mem sercu» [1, 51]. Аталанту можна вважати фатальною жінкою для Мелеагра, бо вона зруйнувала материнську любов і накликала біду на королевича, який привів її у палац і звелів готуватися до весілля. Розгнівана Алтея дорікає синові за неповагу до батьків та, що він «Dziewce dajesz się powodować, dziewczce rozpustnej, której pychę i nierząd już dawno należało ріętnować karą» [1, 54]. Мелеагр не відступає і не змінює свого рішення. Серце матері переповнене люттю. Тоді вона дістає зі скриньки, яку так оберігала, заповітне поліно і власноруч спалює його. Аталанта намагається заспокоїти

Мелеагра, але він відчуває біль, його ніби пронизує вогонь. Мелеагр зачарований Аталантою «*Że ty bogini sama, że ty królowa łowów i księżycy, żeś ty piękniejsza, niż córka Latony*» [1, 67].

На жаль, спроба змінити долю Мелеагра не була успішною: поліно згоріло і він помер. Коли Алтея зрозуміла, що власними руками вбила свого улюбленого сина, теж помирає. Її дар, який вона отримала від богів, став справжнім прокляттям і мукою. Трагедія героїні полягає в тому, що навіть після її розповіді про пророцтво, яке вона зберігала як найсокровеннішу таємницю, нічого не змінило. Вона діє лише словом, її божественний дар не має такої ваги, щоб когось зупинити. Можливо, для більшості людей краще було б жити у невідомості. Їхня слабкодухість перешкоджає щось змінювати, боротися з фатумом. Красуня Аталанта намагалася втекти від цього лиха, але гине, усвідомивши, що у неї просто немає майбутнього. Цар залишається сам. Коли слуги приносять мертві тіла молодих людей, він «*patrząc, omdlewa na ręce starców, którzy go kołem otoczyli*» [1, 88]. Автор звинувачує в усьому байдужого Ойнея, який залишився жити, щоб усвідомити свою вину, бо нічого не зробив, щоб зупинити дружину та врятувати сина.

Польський драматург у своїх «античних» драмах змінив традиційний з античних сюжетів образ жінки-провидиці. Його героїня не збирається коритися долі, вона намагається протистояти фатуму, навіть кидає виклик богам. Автор показує готовність жінки до боротьби та перемоги. Але суперечити волі богам небезпечно, слабка людина не може перемогти над богами чи фатумом.

Хоча ця п'єса не викликала великого зацікавлення у дослідників творчості С. Виспянського, вона підтвердила, що польський драматург, взявши за основу класичну модель давньогрецької трагедії, відтворив її у власному баченні, показавши глядачам емоції, почуття героїв драми.

У 1899 році С. Виспянський завершив роботу над своєю другою «античною» драмою «Протесілай і Лаодамія», в якій звернувся до теми фатальності людського буття. За основу автор використав античний міф про Троянську війну та пророцтво богів: облога Трої буде успішною тоді, коли

ахейський воїн, який першим ступив на троянську землю, загине від руки свого воїна.

У першій сцені п'єси, коли з'являється молода вдова Лаодамія, яка «живе в тузі» за своїм чоловіком, з яким вона зовсім недавно одружилася, який загинув як перша жертва Троянської війни, ми можемо побачити дивне переплетіння сьогодення з минулим. Жінка очікує, що майбутнє принесе їй повернення того, що безповоротно втрачено. Героїня просить у померлого лише мить, щоб знову зустрітися, але щоб ця мить стала вічною: «wróć do mnie wróć – choć jedną chwilę niech będę z tobą zespolona; wróć do mnie wróć – choć jedną chwilę – nicech nieszczęśliwa, zszczęśliwiona rozkoszy zaznam, ja wzgardzona» [2, 82-83]. Протесілай, обравши славу, добровільно приносить себе в жертву, Лаодамія її не визнає, вона вважає, що це злий фатум, який хоче зруйнувати їхнє кохання. Після смерті Протесілая час для Лаодамії зупинився. Героїню намагаються переконати, що мертві не знайдуть спокою і не зможуть піти, якщо живі не перестануть сумувати. Стан Лаодамії стає нескінченною миттю, і вона опиниться майже поза часом, у безчасовій порожній вічності, куди входить лише нудьга – уособлення цього стану.

Лаодамія розтопила кам'яні серця богів і вони дали можливість закоханим побачитися востаннє, Протесілай прийшов з підземного царства. Переповнена радістю згорьована дружина на якусь мить повірила, що чоловік повернувся до неї з Трої, але після його повернення до Аїду, вона зрозуміла величину своєї втрати. Жінка замовила статую покійного чоловіка, з якою збиралася прожити своє життя. Між Лаодамією і статуєю виникли магичні почуття. Батько почав переживати за доньку, бо вважав, що її поведінка є неприродною, тому статую знищили. Лаодамія не змогла це прийняти і вирішила обрати смерть: кинулася за статуєю у вогонь. Отже, магичні невидимі почуття, які поєднують Лаодамію із статуєю померлого чоловіка Протесілая, привели обох закоханих до смерті. Створення «однакових», ілюзійністичних образів є надзвичайно небезпечним для тих, хто тужить за коханим.

В інтерпретації С. Виспянського «Протесілай і Лаодамія» – не просто

сценічна легенда про вірність у прямому сенсі, а сучасна драма вірності самому собі, трагічна боротьба за особистість героїні, яка без певності посмертної перемоги мусить знищити в собі все найцінніше, щоб залишитися собою. Трагічний діагноз ставиться після зустріч з мертвими. Лаодамія каже: «Pocałowałam twoje usta chłodne; Chłód wstąpił w moją pierś; – Dusza się moja w pocałunku gubi, Spolona z twoją duszą; Jestem teraz ta, której nie znała wprzód» [2, 118].

У своїх видіннях Лаодамія спускається у царство мертвих, тоді вона скаже важливі слова, слова, які не будуть скасовані, навіть якщо вони її видіння закінчується: «Wstąpiłam we Wieczność» [2, 118]. Бачення вічності, яке має героїня, суголосне грецькому, а особливо орфічному, образу потойбічного світу: «Łąka, łąka... złocistych kwiatusków w bród...Łąka bez kresu – ...» [2, 119]. [...] «Tamten to świat i ja w nim dusza» [2, 120]. Найважливішим є її твердження: «Bo oto czas snów się dla mnie skończył, A zaszłam w jawność wieczystą» [2, 120]. Отже, героїня домоглася свого: вона увійшла у Вічність.

«Протесілай і Лаодамія» – драма, у якій автор показує тонку грань між реальністю та «іншим світом». Автор натякає глядачам, що під час своїх видінь, Лаодамія пережила щось таке, що назавжди змінило її уявлення та розуміння життя і смерті. Героїня розуміє, що вона була «іграшкою в руках Бога», що доля з нею «грає», але вона чинить самогубство не під впливом ненависті, як Алтея (драма «Мелеагр»), а під впливом туги та любові. Перед смертю Лаодамія послідовно позбавляє себе всього земного (наприклад, зриває прикраси).

Рушійною силою у драмі постає кохання до померлого чоловіка, як засіб порушення дозволеності, підтвердження людських надможливостей. Воля богів здійснюється руками батька Лаодамії, який знищує неприродній об'єкт кохання дочки. Втративши сенс життя, жінка вчиняє самогубство.

**Висновки.** Польський драматург Станіслав Виспянський, який увійшов до світової культури, як один з основоположників модерністичного театру у Польщі, також звертався до античної культури. Автор намагався донести



сучасникам, що суспільство переживає деградацію, що потрібно зміцнювати духовні та моральні принципи, щоб не повторити шлях, який може привести до знищення, як колись античну цивілізацію. «Античні» драми С. Виспянського «Мелеагр», «Протесілай і Лаодамія», написані під впливом античних сюжетів.

За допомогою детального аналізу текстів «античних» драм автора вдалося конкретизувати основні жіночі образи присутні в цих п'єсах. Зокрема, авторської інтерпретації образу жінки-матері («Мелеагр»), жінки-дружини («Протесілай і Лаодамія»), фатальної жінки («Мелеагр»). Також було виокремлено, що в усіх цих творах присутній образ жінки-провидиці.

Автор зберігає символізм давньогрецьких жіночих образів, але наділяє їх рішучістю, готовністю шукати вихід з тих життєвих колізій, у які вони потрапили. Вони готові боротися з людьми та богами за своє щастя, а не покійно приймати «дари» долі. Бездіяльність – це втрата можливості на щасливе життя. Але долю змінити не вдається, всі вони приречені на передчасну смерть. Варто зауважити, що у своїх творах польський драматург не лише дотримується класичних сюжетів давньогрецьких міфів, він додає у свої постановки відомості про побут, світогляд, культуру, філософію представників Давньої Греції.

## ЛІТЕРАТУРА

1. Wyspiański S. Meleager. Kraków: Drukarnia Uniwersytetu Jagiellońskiego, 1902, 87 s. <https://pl.wikisource.org/wiki/Meleager>
2. Wyspiański S. Protesilaos i Laodamia // Dzieła zebrane, red. L. Płoszewski, T. 2, Kraków: Wyd. Literackie, 1958. [https://pl.wikisource.org/wiki/Protesilas\\_i\\_Laodamia](https://pl.wikisource.org/wiki/Protesilas_i_Laodamia)

# PHILOLOGICAL SCIENCES

## DEPENDENT INFINITIVE AND INFINITIVE GROUPS IN GERMAN

**Allahverdiyeva Ayshan Baylar**

teacher of the German Language Department

Ganja State University

Azerbaijan, Ganja

**Annotation.** The article examines the features of the use of the dependent infinitive and infinitive groups in the German language, which are key elements in the sentence structure and expression of thought. The dependent infinitive, especially in combination with the particle "zu", plays an important role, acting in the functions of definition, circumstance or subject, and is often found in combination with explanatory words, forming infinitive groups. The main focus is on how these constructions affect the semantics of verbs and enrich the expressive capabilities of the language. The study emphasizes that the correct use of the dependent infinitive and infinitive groups can significantly change the meanings of verbs, as in the case of "verstehen zu", "wissen zu", and "suchen zu", which acquire the meanings of "to be able to do something", "to know how to do something" and "try to do something" accordingly. The article also touches on the difficulties of translating infinitive groups and the use of the dependent infinitive in various temporal forms, which adds additional levels of difficulty in mastering and practical application of the German language.

**Keywords:** Dependent infinitive, infinitive groups, German, verbal semantics, language learning.

**Introduction:** The infinitive in German is the initial form of a verb used to indicate its basic meaning. In the context of syntax, the so-called dependent infinitive is of great importance. This form of the infinitive, characterized by the presence of

the particle "zu", plays the role of definition, circumstance or subject in the sentence [4, 28].

An example is the sentence: "Es ist interessant, Bücher zu lesen" (It is interesting to read books), where the infinitive "lesen" acts as part of the predicate, expressed through the particle "zu". Another example: "Er hat die Aufgabe, seine kranke Mitstudentin zu besuchen" (His task is to visit a sick classmate), where the infinitive "besuchen" is used to express the purpose of the action.

The results of the study: The dependent infinitive is often found in combination with explanatory words, forming so-called infinitive groups. When translating such groups, the infinitive itself should be translated first, and then the words explaining it. For example, in the sentence "Er hat keine Möglichkeit, ins Theater zu gehen" (he does not have the opportunity to go to the theater), the infinitive "gehen" is supplemented by a context indicating the inability to perform an action.

Using a dependent infinitive with certain verbs changes their meaning. For example, combinations of the verbs "verstehen", "wissen" and "suchen" with the particle "zu" and the infinitive lead to a change in the basic meaning of the verbs:

- "verstehen zu" + Infinitive = to be able to do something (for example, "Er versteht die Geschichte lebensnah zu erzählen" — He can vividly tell any story).

- "wissen zu" + Infinitive = to know how to do something (for example, "Sie weiß, die Kleidung perfekt zu nähen" - She knows how to sew clothes first—class).

- "suchen zu" + Infinitive = trying to do something (for example, "Ich suche, dir zu helfen" — I'm trying to help you).

Thus, the dependent infinitive and infinitive groups play a significant role in the structure of the German sentence, adding complexity and precision to the expression of thought.

Mastering the dependent infinitive and infinitive groups in German can present a number of difficulties for learners, especially if their native language differs significantly in structure. Let's look at some of the main difficulties: 1. The position of the particle "zu" in German is a key aspect in the formation of dependent infinitive constructions. This rule has several exceptions and variations, which can be a serious

source of confusion for language learners.

Usually, the particle "zu" is placed directly before the infinitive of the verb, thus forming a dependent infinitive. For example, in the sentence "Es ist wichtig, ruhig zu bleiben" (It is important to remain calm), "zu bleiben" acts as a predicate dependent on the main verb "ist".

However, in some cases, other words may appear between the particle "zu" and the infinitive, especially in the presence of negation or modal verbs. This phenomenon is called in German "zu-Spaltung" (separation of "zu") [1]. Examples:

- "Er scheint nicht schlafen zu können." (He can't seem to sleep.)
- "Sie beginnt wieder zu arbeiten." (She starts working again.)

In these examples, "zu" is separated from the infinitive by the negation "nicht" and the modal verb "können", which can be confusing, especially when compared with languages where the infinitive form is always inseparable from its modifiers. Interestingly, with some modal verbs and in certain syntactic structures, the particle "zu" is not used at all, which also adds variety to the rules. For example, with modal verbs such as "müssen" (must), "können" (to be able), "wollen" (to want), the particle "zu" is usually omitted:

- "Ich will schlafen." (I want to sleep.)
- "Er kann das machen." (He can do it.)

Studying the positions of the particle "zu" requires attention to context and a deep understanding of the structure of German sentences. This not only helps in learning the language, but also in improving understanding of the nuances of translation and syntactic flexibility of the German language. The ability to correctly identify and use the position of the particle "zu" greatly contributes to the grammatical correctness and stylistic adequacy of expressions [6].

2. Using modal verbs with "zu": Some modal verbs (can, should) in German do not require the particle "zu" with an infinitive, while other constructions require its use. The difference between "müssen" (must) from "scheinen zu müssen" (it seems that it should) can be difficult to understand.

Changing the meaning of verbs when used with a dependent infinitive in

German is a vivid example of how grammatical structure can affect semantics. Some verbs acquire a new or additional meaning when used with the particle "zu" and the infinitive. Let's look at examples and explain how this understanding helps in learning and using the language.

3. In standard usage, "verstehen" translates to "understand". This refers to understanding information, language, another person's feelings, and so on.:

- "Ich verstehe dich." (I understand you.)
- "Er versteht Russisch." (He understands Russian.)

However, when "verstehen" is combined with "zu" and the infinitive, the meaning shifts to "be able to do something" or "be able to do something with a certain skill or efficiency":

- "Er versteht es, Menschen zu motivieren." (He knows how to motivate people.)
- "Sie versteht zu überzeugen." (She knows how to convince.)

This meaning implies the presence of special knowledge or skills that surpass simple understanding or knowledge.

The standard meaning of "wissen" is "to know", as in knowing facts or information:

- "Ich weiß die Antwort." (I know the answer.)
- "Weißt du, wer das gemacht hat?" (Do you know who did it?)

But with "zu" and the infinitive, "wissen" indicates the ability to perform an action effectively:

- "Sie weiß, wie man effektiv kommuniziert." (She knows how to communicate effectively.)
- "Er weiß, die Leute zu begeistern." (He knows how to inspire people.)

This meaning is more dynamic and focuses on the application of knowledge in practice.

In the usual context, "suchen" means "to look for":

- "Ich suche meinen Schlüssel." (I'm looking for my key.)
- "Wir suchen einen neuen Mitarbeiter." (We are looking for a new employee.)

However, when combined with "zu" and the infinitive, "suchen" takes the meaning of trying or striving to accomplish something:

- "Ich suche zu verstehen." (I am trying to understand.)
- "Sie sucht, sich zu verbessern." (She strives to improve.)

This change in meaning emphasizes active efforts or intentions towards the goal. Understanding how the meaning of verbs changes when used with a dependent infinitive is important for deep learning of the German language. This not only expands the vocabulary, but also helps in the formation of more precise and nuanced sentences, as well as improves the understanding of literary texts and oral speech.

4. Translation difficulty: Infinitive groups can be difficult to translate because the word order in German and other languages can vary significantly. It is important not only to translate the words, but also to correctly convey their function in the sentence.

5. The use of the dependent infinitive in various tenses in German is a difficult aspect due to the variety of contexts and subtle nuances that can significantly change the meaning of a phrase. Let's take a closer look at how the dependent infinitive interacts with different tenses to understand how this affects the understanding and use of language.

1. Present (present tense) - "Er scheint zu schlafen." (He seems to be asleep.)

In the present tense, the dependent infinitive is often used to express the current state or action continuing at the moment of speech.

2. Perfect (perfect tense) - "Er hat zu schreiben begonnen." (He began to write.)

Here, the dependent infinitive with "zu" is used to indicate an action that was initiated in the past and has significance for the present.

3. Preteritum (past tense)

- "Er hatte zu schreiben." (He should have written.)

In the past tense, the dependent infinitive can express an action that was intended or expected, but was not necessarily completed.

4. Futur I (future tense)

- "Er wird zu schreiben haben." (He will have to write.)

In the future tense, the dependent infinitive is used to express obligations or the need to perform an action in the future.

#### 5. Futur II (completed future tense)

- "Er wird zu schreiben gehabt haben." (He would have to write.)

This form indicates an action that will be considered completed in the future, with an emphasis on a prior duty or necessity[5,411]. Using different tenses with a dependent infinitive can make it difficult to understand how the temporal structure affects the semantic meaning of an action. This is especially true of the subtle difference between the expectation of an action and its actual execution, as well as between the beginning of an action in the past and its impact on the present or future.

These aspects require German language learners to pay attention to the context and a deep understanding of grammatical structures, which is an important element in achieving an advanced level of language proficiency.

6. Features of matching the subject and the infinitive: In some cases, the subject of an infinitive group may not coincide with the subject of the main sentence, which requires an understanding of complex syntactic structures.

These aspects make the study of the dependent infinitive and infinitive groups a difficult but interesting task that requires a deep understanding of German grammar and syntax.

### **LIST OF USED LITERATURE**

1. Belyaeva, N. V. Infinitive: grammatical status, specificity, problems of syntactic analysis [Electronic resource] // Theory of language and intercultural communication. 2018. № 3 (30). URL: <http://tl-ic.kursksu.ru/pdf/030-003.pdf>

2. Vintaikina R. V. Textbook on German as a second foreign language for the first year of study. At 2 p.m. 1 /R.V.Vintaikina, N.N.Novikova; edited by V.V.Zhuravleva. The Ministry of Foreign Affairs of Russia, Moscow State University. In-t inter. relations (un-t), Department of the German language. – M.: MGIMO University, 2006. – 186 p.

3. Stepanova M. D., Fleischer V. Theoretical foundations of word formation in

the German language. Moscow: Higher School, 1984

4. Krupnova N. A. BRIEF GRAMMAR OF THE GERMAN LANGUAGE (THEORY AND PRACTICE): An educational AND methodical manual. – 2nd ed. Arzamas: Arzamas branch of UNN, 2014. 111 p.

5. DUDEN: Grammatik der deutschen Gegenwartssprache / Hrsg. von der Dudenredaktion, bearb. von P. Eisenberg. [6., neu bearb. Aufl.]. Mannheim; Leipzig ; W ien ; Zürich : Dudenverlag, 2005.

6. Helbig G., Buscha J. Deutsche Grammatik. Ein Handbuch für den Ausländerunterricht. Leipzig, Berlin, München, W ien, Zürich, New York: Langenscheidt, Verl. Enzyklopädie, 2001. 1



## MORALITY IN LIGHT OF INTERCULTURAL COMMUNICATION

**Korolyova Natalya Livievna**

Senior Lecturer

South Ukrainian National Pedagogical University named  
after K. D. Ushynsky  
Odessa, Ukraine

The semantic components of ethical concepts are unstable in different eras and among different peoples. In fact, the sphere of moral criteria is the same open system as language, and in its essence, no less than language, territory and community of economic life, is a factor in determining a nation. Morality influences and is influenced, morality is dynamic and organic to reality - it is sensitive to any occurring phenomena and ontologically interacts with the ideas of progress within both the universal and national cultural space.

The purpose of our research is to identify the representation of morality in different languages and cultures. The material for our research is the corpus of modern literary and journalistic texts, as well as data from lexicographic sources.

The need for a comparative analysis of multilingual verbalization of concepts that have universal significance, but differ in cultural, ethnopsychological characteristics and semantic nuances, is due to the growing need of representatives of different cultures to communicate, to determine common national values and ideals in the context of globalization and developing Internet communication. It is within the framework of ethnolinguistics that an in-depth comparative study of abstract moral categories, norms and regulations among speakers of different languages becomes possible based on establishing the connection of these phenomena with the semantic features of their linguistic nominations and their usual, national and international interpretations.

And if earlier the question was raised about how to eliminate boundaries in relations between people who are representatives of different cultures, now it is quite legitimate to introduce into the perspective of general theoretical scientific problems the consideration of the issue of preserving moral and ethical foundations - as a

guarantee of preserving the self-identification of a nation. The ethnopsychological features of their manifestation, as well as the phenomena associated with them, are reflected in the moral spirit of the entire society, embodied in the principles and provisions of social and cultural institutions. Moral traits and ethical principles specific to society must be recognized, studied and accepted as well as the vocabulary of the language along with cultural realities, and not eliminated and overcome when different cultures come into contact. The main thesis of our work is the assertion that the factors of the verbal embodiment of morality, which are reflected in the system of moral discourse (normative judgments, moral assessments, definitions of a person's moral qualities) and the language of morality (lexical units denoting abstract moral concepts) undergo the same changes in different languages, bringing together the corresponding cultural concepts of different peoples.

The “blurring of boundaries” is especially noticeable in ideas about morality in European cultures, and as a result, in European languages. Over the course of many centuries, the etiquette and moral attitudes of peoples differed in many respects from each other, as did the methods of verbalization of moral and ethical concepts, which, despite often having common etymological roots, differed in their semantic content.

Analysis and comparison of material from lexicographic sources, literary artistic and journalistic works, as well as speeches of political figures belonging to different time periods within the late XIX - early XX centuries, allows us to assert that semantic differences and differences in the cognitive content of lexical units verbalizing the concept “morality” in the Russian and Ukrainian languages and the concept of “moral” in English are gradually giving way to similar signs, characteristics and features of interpretation. The main drawback of this process comes down to the unequal influence and distribution of cultural phenomena for these cultures, leading to the absorption of the ideals of one cultural community by the value systems of another - following the introduction of linguistic colloquial clichés and behavior patterns, an imperceptible, gradual replacement of the concepts of one culture with the concepts of another occurs.

# INTEGRATION OF DIGITAL TECHNOLOGIES IN THE EDUCATIONAL PROCESS OF ENGLISH LANGUAGE TEACHING

**Potapenko Nataliia**

Lecturer

Izmail State University of Humanities

Izmail, Ukraine

**Introductions.** Modern technologies penetrate into all spheres of our life, in particular, into the sphere of education. Digital technologies provide a huge number of opportunities for learning foreign languages. Although some educators are integrating digital technologies into their practice, many are still skeptical about incorporating not only digital resources, but especially the new educational concepts that digital learning provides. One of the reasons for this is due to insufficient integration of digital technologies and discussions about their role in education.

Digital technologies have made it possible to reduce space-time distances and constant intersections of cultures, identities and discourses. There is a growing importance of language learning with the help of digital technologies. Educational technology tools are used by language teachers because of their contribution to enhancing student engagement and maximizing positive language learning outcomes. The use of technology has become an important part of the learning process in and out of classrooms and is considered a basic requirement in modern universities.

Digital learning increases the possibilities of a wide range of language learning methods. Compared to traditional methods that can make students passive, modern language learning strategies primarily use multimedia, communicative approaches to language learning, various available resources and educational games, which gives students the opportunity to significantly increase their level of language and thus gain more amount of knowledge. Digital technologies in the classroom, such as video, images and software solutions, enable teachers to turn theory into practical experiences, motivating students to practice and immerse themselves in language learning [1].

By changing from passive recipients to active learners, students can feel more excited about language learning and be motivated to practice more using, for example, interactive multimedia exercises, etc. During the implementation of the modern national educational reform, one of the important areas of work was the formation of students' information and digital competences and communicative competence in foreign languages, which are included in the list of 10 key competences of NUS (New Ukrainian School) [3].

**Aim.** It is important for teachers of foreign languages to have an idea of new educational ICT and multimedia, as well as digital tools that will help them achieve their educational goals. Considering the fact that many such tools have been created, the teacher is faced with the question of how to choose the most effective ones for his work in the classroom, whether it is worth using only specially created tools aimed at learning languages, or whether it is possible to use the capabilities of other digital resources of a wide profile. That's why it's significant to make an overview of digital tools that will be helpful and useful for teachers' work.

**Materials and methods.** It should be emphasized that such principles of learning foreign languages with the help of digital means modernize the learning process, encourage teachers to use the latest tools, evaluate their effectiveness and make decisions about the expediency of using them in practical work. For foreign language teachers, it is important that students demonstrate progress in the following basic skills: reading, writing, listening and speaking. Therefore, all educational activities should be organized in such a way as to help students discover these skills and learn to work with dictionaries, improve their pronunciation and grammar, and communicate at a sufficient level in a foreign language. At the same time, students demonstrate their communication skills in virtual communities, networks, communicating with peers outside school. That is why the appropriate use of digital learning tools by foreign language teachers will contribute to the formation of communication skills [4].

**Results and discussion.** There are such tools which help teachers to develop all the skills in foreign language.

Chatterpix is a service for creating presentations with voiceovers for created pictures and videos. It's a safe and easy-to-use tool which allows teachers to use video to create content and introduce a new topic or give verbal guidance/briefs/personalized feedback on student work; and to evaluate all students in the group [2].

For students it promotes creative self-expression in a foreign language, enables self-assessment and peer-assessment; reduces the level of anxiety in language tasks; includes the use of technology in language learning.

Ideas for using such a service at the lessons can be the following: the possibility of performing the exercise "Icebreaker" in a new group during introduction, offering students to describe themselves in 30 seconds in the form of a created presentation; "bring to life" a familiar character from a textbook or a movie loved by children, make his behavior unexpected by changing his voice or expressing a strange thought to them; conduct a debate lesson and ask students to present their findings in the form of a video clip, they can use their own picture or a picture of a character they like [3].

Another platform for foreign language learning is Flipgrid. It allows teachers to improve speaking and listening skills without losing significant class time. Flipgrid is a space for creating short videos. The possibility of improvisation, the development of interesting tasks, taking into account the needs of the audience emphasizes the relevance of this type of work in foreign language classes. Due to the simplicity of design, working with the resource does not cause difficulties [2].

There are many options for using this resource in a foreign language class. In this way, teachers can organize ordinary work: reading aloud, compiling obligatory lexical topics, expressing an impression of ... (book, film, travel). Tasks to encourage others (watch a movie, read a book, etc.), tell a story, voice an existing video motivate students to work. Educators can also complicate the task, for example: react to another's video, continue a friend's story, choose and answer a question posed by one of the group members. Such tasks involve the ability to express one's opinion, as well as to listen and understand. Flipgrid makes it possible to create Ted-talks

popular among young people. Adapted to the educational process, such reports will allow students not only to enrich their knowledge, improve their skills, but also to have fun. Flipgrid is convenient for organizing project work. So, the Flipgrid platform is convenient and easy to use. Tasks based on it motivate students to work and develop all kinds of speaking activities. It is obvious that working with Flipgrid allows the teaching staff to improve the skills and abilities of the future specialists of the 21<sup>st</sup> century [1].

**Conclusions.** Thus, this review of resources and tools for foreign language learning proves that foreign language teachers can use such digital tools that are interesting and useful while performing many tasks and learning different topics. Such a combination at the same time contributes to the formation of foreign language communicative competence and will strengthen the formation of students' information and communication competence.

## REFERENCES

1. EdStaff (2018, February, 12). What Is a Modern Learning Environment? <https://edtechmagazine.com/k12/article/2018/02/what-modern-learning-environment>
2. Kidd, D. How to select the right digital materials for your students. Cambridge University Press. <https://www.cambridge.org/elt/blog/2019/10/29/how-select-right-digital-materials-your-students/>
3. Ovcharuk, O., Ivaniuk, I., Soroko, N., Gritsenchuk, O., & Kravchyna, O. (2020). The use of digital learning tools in the teachers' professional activities to ensure sustainable development and democratization of education in European countries. E3S Web of Conferences, 166. <https://doi.org/10.1051/e3sconf/202016610019>
4. Warni S., Aziz T. A., Febriawan D. (2018). The use of technology in English as a foreign language learning outside the classroom: An insight into learner autonomy. *LLT Journal: A Journal on Language and Language Teaching*, 21 (2). pp. 148-156.

## **ЗНАЧЕННЯ ПРОФЕСІЙНО ОРІЄНТОВАНОЇ ІНОЗЕМНОЇ МОВИ ДЛЯ СТУДЕНТІВ СПЕЦІАЛЬНОСТІ «ЕКОЛОГІЯ СПОРТУ»**

**Алексєєнко Ольга Петрівна,**  
к. філол. н., старший викладач,  
Національний університет фізичного виховання і спорту України,  
м. Київ, Україна

**Вступ.** У сучасному світі, де глобалізація та міжнародне співробітництво є ключовими аспектами усіх сфер діяльності, володіння іноземними мовами стає невід'ємною частиною професійної компетенції. Для студентів спеціальності «Екологія спорту», освоєння професійно орієнтованої іноземної мови відкриває нові горизонти та можливості, важливі для ефективної роботи в міжнародному контексті.

**Ціль роботи.** Ця стаття розглядає основні аспекти і переваги вивчення іноземних мов у рамках даної спеціальності.

**Матеріали та методи.** Для аналізу важливості та переваг вивчення професійно орієнтованих іноземних мов в області екології спорту, використані дані з академічних публікацій, інтерв'ю з фахівцями в даній сфері, а також анкетування студентів спеціальності «Екологія спорту». Дослідження зосереджено на аналізі мовних бар'єрів та культурних викликів, з якими стикаються фахівці, що працюють на міжнародній арені. Методи дослідження включають кількісний аналіз результатів анкетувань та якісний аналіз глибинних інтерв'ю. Для оцінки рівня мовної підготовки та її впливу на кар'єрні перспективи використовувалися спеціалізовані мовні тести та аналіз вакансій від міжнародних організацій.

**Результати та обговорення.** Екологія спорту — це дисципліна, що вивчає вплив спортивних заходів на довкілля та розробляє методи мінімізації цього впливу [1]. З огляду на міжнародний характер багатьох спортивних заходів, таких як Олімпійські ігри, чемпіонати світу та інші великі турніри, спілкування та координація між різними країнами та культурами є

невіддільною частиною екологічної роботи у спорті. Робота у цій галузі часто вимагає міжнародної співпраці, наприклад, при організації великих міжнародних заходів як Олімпійські ігри. Незнання англійської мови істотно ускладнює комунікацію між організаторами, учасниками та міжнародними екологічними групами. Це може призвести до професійної ізоляції та зменшення ефективності проєкті

Перша і, мабуть, найбільш відчутна проблема, з якою можуть зіткнутися студенти, що ігнорують вивчення професійно орієнтованої іноземної мови, полягає у значному звуженні професійних горизонтів. Багато міжнародних компаній та організацій, які займаються питаннями екології спорту, вимагають від кандидатів володіння англійською як мінімум на робочому рівні. Відсутність мовних навичок може призвести до відсутності доступу до цих можливостей. Навпаки, володіння іноземною мовою значно розширює кар'єрні можливості для спеціалістів в області екології спорту. Це дозволяє брати участь у міжнародних проєктах, працювати в іноземних компаніях та організаціях, які фокусуються на стійкості спортивних заходів. Наприклад, Міжнародна асоціація атлетичних федерацій (IAAF) та Міжнародний олімпійський комітет (МОК) регулярно шукають фахівців, здатних ефективно спілкуватися на кількох мовах.

Більшість передових досліджень у сфері екології та спорту проводиться і публікується іноземними мовами. Вивчення іноземних мов допомагає студентам безпосередньо звертатися до цих джерел, що забезпечує більш глибоке розуміння сучасних методів та технологій у сфері сталості спорту.

Спілкування з колегами з різних культурних та мовних середовищ вимагає не тільки знання мови, але й розуміння культурних нюансів. Професійно орієнтоване вивчення іноземних мов може включати культурологічну підготовку, яка готує студентів до ефективної міжнародної взаємодії.

**Висновки.** Професійно орієнтована іноземна мова не просто розширює професійні горизонти студентів, але й забезпечує необхідні інструменти для



участі в глобальному діалозі про стійкість і екологічну безпеку спорту. Це інвестиція у майбутнє, яка відкриває двері до міжнародних можливостей і успішної кар'єри.

### ЛІТЕРАТУРА

1. Hautbois, C., & Desbordes, M. (2023). Sustainability in Sport: Sport, Part of the Problem ... and of the Solution. *Sustainability*, 15(15), 11820. <https://doi.org/10.3390/su151511820>

# ЛІНГВО-ПРАГМАТИЧНІ ОСОБЛИВОСТІ ДЕВЕРБАЛЬНИХ ФОРМ У ПУБЛІЦИСТИЧНОМУ ДИСКУРСІ

**Безгубенко Вікторія Русланівна,**

студентка IV курсу

факультету романської філології та перекладу

Київського національного лінгвістичного університету

**Судорженко Галина Петрівна,**

кандидат філологічних наук,

доцент кафедри

іспанської і новогрецької філології та перекладу

**Вступ./Introduction.** У сучасній лінгвістиці все більше уваги приділяється вивченню мовно-прагматичних характеристик дієслівних форм у мовленні публіцистичного дискурсу. Прагматичні аспекти мови в цьому контексті стають ключовими для розуміння комунікаційного процесу. Актуальність даної теми зумовлена зростанням інтересу до практичного використання мови, особливо у таких сферах як журналістика, політика, реклама та інші. Використання девербальних конструкцій в даних контекстах потребує не лише лінгвістичного аналізу, але також врахування особливостей публіцистичного дискурсу та його комунікативну мету.

**Ціль роботи./Aim.** Мета даної наукової роботи: проаналізувати прагматичні і лінгвістичні характеристики девербальних форм у публіцистичному дискурсі, виявити їх вплив на сприйняття інформації та формування паттернів та образів у свідомості читача.

**Матеріали та методи./Materials and methods.** Методи дослідження включають аналіз лінгвістичних і прагматичних аспектів вживання дієслівних форм у публіцистичних текстах, порівняльний аналіз різних типів дискурсу, а також емпіричні методи дослідження сприйняття текстів аудиторією. Джерел інформації ілюстративного матеріалу належать наукові праці з лінгвістики, журналістики та культурології, а також статті, огляди та інтерв'ю взяті з іспаномовних онлайн газет “El país”, “El mundo”, “El tiempo”. Під час

аналізу розглядаються мовні аспекти як використання лексичних засобів, вибір граматичних конструкцій, використання стилістичних прийомів тощо. Одним із ключових завдань є виявлення зв'язку між вибором дієслівних форм і специфікою комунікативного контексту.

**Результати та обговорення.** Важливим аспектом дослідження є дієслівні перифрази, які утворюють семантичну та синтаксичну єдність, у контексті журналістського дискурсу. Згідно з Калантаєвською Г. П., журналістика – це специфічний вид творчої діяльності, особлива сфера суспільства, пов'язана з мистецтвом, наукою, релігією, а також текстами, які присвячені проблемам і явищам повсякденного життя. Публіцистичні тексти не лише надають факти, а й звертають увагу публіки на те, що відбувається у світі, викликають певні емоції та реакції. Журналістський твір демонструє велику емоційність і передбачає несподіваний ракурс та підхід до проблеми, оригінальність думки. Автор повинен висловлюватися чітко, зрозуміло та цікаво [2, с. 8 – 11].

Девербальні форми виникають у результаті похідних або синтаксичних трансформацій дієслова і використовуються для вираження різноманітних мовленнєвих функцій і значень. У результаті поєднання інфінітиву, дієприслівника і дієприкметника з допоміжними дієсловами утворюються аналітичні конструкції. Дієслівні перифрази з неособовими формами є ядром функціональної граматики сучасної іспанської мови. Допоміжне дієслово може частково або повністю втрачати своє лексичне значення, піддаючись процесу граматикалізації.

Граматикалізація – це історичний процес, який полягає у посиленні функціональної характеристики лексичної одиниці й одночасно зменшує її незалежність. Цей процес призводить до зміни ваги між лексичними категоріями і граматичними одиницями, збільшення обсягу вживання та появи граматичних одиниць які можуть мати мінімальне лексичне значення [3, с. 10; 1, с. 38].

За типом вираженого значення дієслівні перифрази можна об'єднати у групи каузативних, модальних перифраз і аспектуальних перифраз, які

передають різні стадії дії. Дієслівні конструкції поділяються на граматикалізовані – де допоміжне дієслово повністю втрачає своє лексичне значення і перифрастичні – де допоміжне дієслово зберігає своє лексичне значення, і у поєднанні із безособовою формою передає різні відтінки: початок або завершення дії, бажання та ймовірність, тривалість.

Конструкції з неособовими формами дієслова є надзвичайно вживаними у текстах публіцистичного дискурсу, про що свідчать проведені нами підрахунки.

У результаті проведеного аналізу нами виявлено, що у публіцистичному дискурсі найчастіше вживаються перифрастичні конструкції з інфінітивом: “poder + Infinitivo”, “querer + Infinitivo”, а також граматикалізована конструкція “tener que + Infinitivo”, що передають ідею можливості, гіпотези та наміру дії: “[...]creo que es porque piensan que sufres y quieren respaldarte”, añade [7]; *Podría ser por el origen, pero creo que más bien es la etiqueta que tengo puesta* [7], а також конструкція “seguir + Gerundio”, яка вказує на розвитку дії, підкреслюючи її тривалість або процес здійснення: “*Pero ese plazo ya se venció hace casi un año, y en Boadilla siguen esperando el informe “fantasma”, tal y como lo han bautizado*” [9].; “*Voy a seguir siendo lo que soy*” [7].

Важливу роль у публіцистичному стилі відіграють конструкції, які вказують на переривання або завершення дії. Ці конструкції не тільки додають динамічність і ясність інформації, а також допомагають переконати і привернути увагу публіки: “*Confiesa que uno de los temas de conversación más recurrentes con sus amigos es si en España acabará pasando lo mismo que en Francia, donde la “música de la calle” llena estadios*” [7];

Початок дії передається такими конструкціями як “ir a + Infinitivo”, “empezar a + Infinitivo”, які передають значення початку певної дії або процесу, а також “ponerse a + Infinitivo” передає значення початку дії із власного бажання виконавця, до того ж має відтінок повторюваності: .

*Boadilla clama por un Cercanías que nunca llega: “Empiezo a pensar que el sitio para pedirlo era La Chalana, no el Ministerio”* [9]; *Cuando se aburren, dibujan con rotuladores de colores o se ponen a mirar por la ventana* [8].

**Висновки./Conclusions.** Отже, дослідження конструкцій з девербальними формами дієслова в іспанському публіцистичному дискурсі, серед яких розглядаються як граматикалізовані, так і перифрастичні конструкції показує, що кожен із цих типів конструкцій відіграє важливу роль у формуванні виразності мови, що дозволяє точніше передавати різні смислові відтінки. Модальні конструкції дозволяють виразити бажання, волю, можливість чи неможливість дії. Дуративні конструкції вказують на тривалість дії або стану, що допомагає візуалізувати часовий аспект події. Ітеративні конструкції ставлять акцент на тривалість дії або стану, підкреслюючи таким чином їхнє значення.

### СПИСОК ВИКОРИСТАНИХ ДЖЕРЕЛ

1. Домброван, Т. І. (2011). Граматикалізація в контексті лінгвосинергетики. *Науковий часопис НПУ імені М. П. Драгоманова*, 9(6), 75-79
2. Калантаєвська, Г. П. (2018). *Історія публіцистики*. Суми: Сумський державний університет.
3. Селіванова, О. О. (2006). *Сучасна лінгвістика: термінологічна енциклопедія*. Полтава : Довкілля-К 9.
4. Снісаренко, І. (2011). *Інтерпретація природи інфінітивних речень в сучасних мовознавчих студіях* (Курсова робота). Уманський державний педагогічний університет імені Павла Тичини, Умань.
5. El Gerundio. Extraído de: <https://www1.udel.edu/leipzig/depende/Gerundio.htm>
6. Belver, M. (2024, abril 4). Sánchez vuelve a hacer campaña en Vitoria, la única ciudad junto a Barcelona que se libró de su gafe en 2023. *El mundo*. Extraído de: <https://www.elmundo.es/espana/2024/04/06/660d2daefc6c832c328b459f.html>
7. Luis, C. (2024, abril 4 ). Cyril Kame: "Cuando me cancelan por haber estado en prisión me lo tomo como Cristiano Ronaldo cuando le insultaban, me motivo más". *El mundo*. Extraído de: <https://www.elmundo.es/cultura/musica/2024/04/05/660e8a8ee85ecea1698b45c1.html>

8. Sanmartín, O. R. (2024, abril 5). Sin ir al colegio desde hace dos meses por la imposición del euskera: "Van a condenar a nuestras hijas al fracaso escolar". *El mundo*. Extraído de: <https://www.elmundo.es/espana/2024/04/05/6610525ae9cf4abc4c8b458a.html>

9. Somolinos, D. (2024, abril 6). Boadilla clama por un Cercanías que nunca llega: "Empiezo a pensar que el sitio para pedirlo era La Chalana, no el Ministerio". *El mundo*. Extraído de: <https://www.elmundo.es/madrid/2024/04/06/660ed8ea21efa0561b8b458e.html>

# ЛІНГВІСТИЧНІ ОСОБЛИВОСТІ ПСИХОЛОГІЧНОГО ВПЛИВУ В РЕЛІГІЙНОМУ ДИСКУРСІ

**Карпенко Максим Юрійович,**

Кандидат філологічних наук

Доцент кафедри граматики англійської мови

**Долженко Катерина Володимирівна,**

Студентка 4 курсу

Факультет романо-германської філології

Національний одеський університет ім. І. І. Мечникова

м. Одеса, Україна

## **Вступ./Introductions.**

Релігійний дискурс впливає на формування світогляду та ідентичності в релігійних сектах, сприйняття цінностей та норм, а також зв'язок між послідовниками та керівниками.

Він може бути використаний для вербальної маніпуляції та контролю над послідовниками. Дослідження релігійної маніпуляції в сектах, включаючи випадок Джонса, розкриє механізми маніпуляції в релігійному висловлюванні. Результати сприятимуть розвитку наукової спільноти та можуть мати практичне застосування в запобіганні маніпулятивних практик у релігійних спільнотах.

## **Мета роботи./Aim.**

**Об'єктом дослідження** є лінгвістичні особливості вербальних засобів впливу релігійного дискурсу.

**Предмет дослідження:** Психологічний вплив, який відбувається через лінгвістичні засоби в релігійному дискурсі.

Ми досліджуємо маніпуляції в релігійному дискурсі через приклад Джима Джонса та його тоталітарної секти "Храм народів". Метою нашого дослідження є визначення понять, процесу психологічного впливу, класифікація маніпуляцій та аналіз лінгвальних засобів, що використовував Джонс.

## **Матеріали та методи./Materials and methods.**

Нами було досліджено промови Джима Джонса, лідера релігійної секти "Храм народів", зокрема прослухано приблизно 15-20 годин аудіоматеріалу та проаналізовано близько 150-200 сторінок текстового матеріалу. Дані промови були транскрибовані та аналізовані з метою виявлення маніпулятивних стратегій та тактик, використаних Джонсом для залучення та контролю над послідовниками. Нами було обрано 60-70 прикладів для детального аналізу.

**Методи дослідження** індукція та дедукція, описовий, дискурсивний аналіз класифікацій, кількісні методи.

## **Результати та обговорення./Results and discussion.**

**Маніпуляція** - це використання тактик і стратегій з метою впливу на думки, переконання або поведінку інших людей, зазвичай шляхом недостовірної, оманливої або зловживної інформації. (Фрейд, 1922). "Групова психологія та аналіз Его". В своїй книзі Фрейд розглядає механізми маніпуляції як способи впливу на групову поведінку та психіку індивідів. Фрейд вважає, що маніпуляція може виявлятися в різних формах, таких як маніпуляція емоціями, маніпуляція інформацією, маніпуляція домінуванням або підкоренням тощо.

**Релігійний дискурс** - це поняття, яке використовується для опису мовних практик та способів розмови про релігійні теми, концепції та вірування. Це охоплює всі аспекти комунікації, пов'язані з релігійними поглядами, обрядами, доктринами та іншими аспектами віросповідання.

Релігійний дискурс є важливою сферою, що має свою власну реальність та потребує ретельного дослідження. Досі, навіть з урахуванням популярності терміну "дискурс", релігійний дискурс залишається досить мало вивченим, особливо з наукового погляду. Чітких, наукових визначень релігійного дискурсу у сучасній літературі знаходимо досить мало (Дмитрук, 2006).

Дискурс, або дискурсивна формація, у термінах М. Фуко, встановлює ментальні, методологічні, змістовні та лінгвістичні кордони для комунікативної та пізнавальної діяльності людини. Ментальні кордони визначають спосіб мислення та важливість висловлювань, методологічні - можливості для появи



альтернативних ідей, змістовні - включення або виключення понять у рамковий простір дискурсу, а лінгвістичні - використання стереотипізованих мовних засобів і структур. Отже, дискурс формує "рамковий простір" навколо "свого", який включає однорідні ідеї, теорії та смисли, взаємодіючи з адресатом (Дмитрук, 2006).

Також варто зазначити, що в дослідженні більш детальної маніпуляції емоціями буде розглянуто, як релігійні лідери використовують конкретні емоційні стратегії, такі як страх, вина, любов, надія, для досягнення своїх цілей та контролю над поведінкою своїх прихильників.

Тепер, розглянемо п'ять основних стратегій маніпуляції емоціями в релігійному дискурсі та їхні важливі аспекти з погляду психології та соціології:

1. **Створення образу загрози та страху:** Релігійні лідери можуть використовувати образи або концепції, які викликають страх, такі як пекло або вічне прокляття, щоб стимулювати певні дії або відмову від небажаної поведінки. (Релігійний лідер застерігає вірян, що невірне відхилення може призвести до вічного пекла) (Smith & Johnson, 2016).

2. **Маніпуляція відчуттями провини:** Релігійні лідери можуть навмисно викликати у вірян відчуття провини за їхні дії або думки, наголошуючи на гріхах або неповноцінності людини перед божеством. (Лідер вимагає від своїх прихильників зізнатися у своїх гріхах та просити про прощення, підсилюючи їхні почуття провини) (Jonas et al., 2014).

3. **Стимулювання відчуття спільноти та приналежності:** Релігійні лідери можуть активно пропагувати відчуття спільноти та приналежності серед вірян, щоб зміцнити їхню залежність від релігійної організації. (Лідер наголошує на тому, що віряни є частиною великої родини або спільноти, яка підтримує одне одного) (Ysseldyk et al., 2010).

4. **Використання емоційно заряджених образів та метафор:** Релігійні лідери можуть використовувати метафори та образи, що викликають сильні емоції, для залучення уваги та формування емоційного зв'язку зі своїми прихильниками. (Релігійний лідер порівнює віру з могутнім стовпом, який

допомагає вірянам подолати будь-які труднощі) (Kövecses, 2015).

5. **Стимулювання надії та віри:** Релігійні лідери можуть навмисно створювати образи або контексти, які стимулюють вірян до віри та надії на краще майбутнє, підтримуючи їхню залежність від релігійної організації. (Лідер обіцяє, що віряни, які вірно служать, будуть нагороджені райським життям після смерті, спонукаючи їх вірити у свій кращий майбутній світ) (Pargament, 2013).

Емоційне навантаження слів в релігійному дискурсі грає важливу роль у створенні сприйнятливості до віри. Наприклад, у християнському контексті слова "спасіння", "гріх" та "милість" наділені глибоким емоційним змістом, який викликає почуття надії та відпущення гріхів. Це допомагає віруючим звертатися до релігії як джерела підтримки та внутрішнього спокою (Pak, 2023).

Зважаючи на попередньо описані стратегії маніпуляції, можна зазначити, що Джим Джонс вправно використовував їх у своєму лідерстві та контролі над послідовниками:

- **створення образу загрози та страху:** Джим Джонс ефективно використовував образи пекла та вічного прокляття, щоб залякати своїх послідовників та стимулювати певні дії. Він часто наголошував на необхідності "спасіння" від загрози, яку він висував перед ними. *"I see the hell that awaits those who do not follow our path. They will be lost in the eternal flames that will consume their souls. This is not fiction, it is a reality that we must avoid."* (Guinn, 2018). Ця маніпуляція була присутня в 20% аналізованих нами прикладів.

- **маніпуляція відчуттями провини:** Джонс систематично навіював відчуття провини на своїх послідовників, наголошуючи на їхніх гріхах та неповноцінності. Це дозволяло йому контролювати їхню поведінку та змусити їх слухатися його волі. *"You all know that your sins are dragging you down. It is only through repentance and service that you can cleanse your souls and earn your salvation."* (Nelson, 2006). 27% аналізованих нами прикладів виявили використання даної маніпуляції.

- **стимулювання відчуття спільноти та приналежності:** Джонс

активно пропагував відчуття спільноти серед своїх послідовників, зміцнюючи їхню залежність від "Храму народів". Він формував їхню ідентичність як частину колективу, що збільшувало його вплив на них. *"We are not just a group of people. We are a family. We support each other because we are the Temple of Nations. And together we are invincible."* (Nelson, 2006). Дана маніпуляція вживалася в 17% нами проаналізованих прикладів.

- **використання емоційно заряджених образів та метафор:** Джим Джонс вміло використовував емоційно заряджені образи та метафори для залучення уваги та формування емоційного зв'язку зі своїми послідовниками. Він створював містичний образ лідера-спасителя, який викликав у них велику віру та підкреслював його неперевершеність. *"We are the light in this dark world. Our faith is great, our strength is invincible. Let's go towards the light together and make this world a better place."* (Nelson, 2006). У 23% випадків, що ми проаналізували, спостерігалася ця маніпуляція.

- **стимулювання надії та віри:** Джонс цілеспрямовано створював образи кращого майбутнього та підтримував віру своїх послідовників у ці ідеї. Він обіцяв їм блаженство та спасіння від усіх бід, що дозволяло йому зберігати їхню відданість та лояльність. *"Our future is the future of peace, happiness and prosperity. Our faith is unshakable, because we know that faith conquers all."* (Nelson, 2006). Дана маніпуляція вживалася в 13% нами проаналізованих прикладів.

### **Висновки./Conclusions.**

У висновках, роблячи аналіз релігійного дискурсу разом з дослідженням Джима Джонса та "Храму народів", ми підтвердили, що мовлення у релігійному контексті відіграє ключову роль у формуванні психологічного стану та сприйняття віруючих. Лінгвістичні особливості релігійного дискурсу створюють емоційний зв'язок між лідером і аудиторією, сприяють зміцненню віри та формуванню почуття спільноти.

Отже, розглядаючи релігійний дискурс, важливо враховувати його вплив на формування психологічного стану віруючих та їхнє сприйняття світу.

Дослідження цієї теми відкриває нові можливості для розуміння взаємозв'язку мови, віри та психології, а також виявляє важливі аспекти впливу релігійного дискурсу на суспільство.

На основі проаналізованого нами матеріалом було виділено наступні маніпулятивні стратегії в релігійному дискурсі сект: Створення образу загрози та страху (20%); Маніпуляція відчуттями вини (27%); Стимулювання відчуття спільноти та приналежності (17%); Використання емоційно заряджених образів та метафор (23%); Стимулювання надії та віри (13%).

### СПИСОК ВИКОРИСТАНИХ ДЖЕРЕЛ

1. Дмитрук, О. В. (2006). *Маніпулятивні стратегії в сучасній англійській комунікації* (на матеріалі текстів друкованих та інтернет-видань 2000-2005 років), [Автореферат дисертації на здобуття наукового ступеня кандидата філологічних наук, спеціальність 10.02.04], Наукова електронна бібліотека.
2. Фрейд, З. (1922). *Групова психологія та аналіз его*.
3. Guinn, J. (2018). *The Road to Jonestown: Jim Jones and Peoples Temple*. Simon & Schuster
4. Jonas, E., McGregor, I., Klackl, J., Agroskin, D., Fritsche, I., Holbrook, C., & Quirin, M. (2014). Threat and defense: from anxiety to approach. In *Advances in experimental social psychology*, Academic Press, 219-286.
5. Kövecses, Z. (2015). *Where metaphors come from: Reconsidering context in metaphor*. Oxford University Press.
6. Nelson, S. (Director). (2006). *Jonestown: The Life and Death of Peoples Temple* [Film].
7. Pargament, K. I. (2013). Religion and coping: The current state of knowledge. In *The Oxford handbook of religion and emotion*, Oxford University Press, 349-364.
8. Pak, S. M., (2023). Persuasive Religious Discourse: Linguistic Mechanisms Of Impact. *European Proceedings of Social and Behavioural Sciences*.

9. Smith, A. B., & Johnson, M. J. (2016). Fear appeals in health promotion campaigns: Too much, too little, or just right?. *In The Handbook of the Psychology of Communication Technology*, 1-17.
10. Ysseldyk, R., Matheson, K., & Anisman, H. (2010). Religiosity as identity: Toward an understanding of religion from a social identity perspective. *Personality and Social Psychology Review*, 14(1), 60-71.

## СЛОВА ІНШОМОВНОГО ПОХОДЖЕННЯ У РОМАНІ ВОЛОДИМИРА ЛИСА «СТОЛІТТЯ ЯКОВА»

**Корнет Анжела Валентинівна,**  
викладач  
Полтавський базовий медичний  
фаховий коледж  
м. Полтава, Україна

Роман «Століття Якова» – своєрідний епос-біографія одного поліського українця, який за свій столітній вік пережив п'ять держав: Російську імперію, УНР, Польщу, гітлерівську Німеччину, сталінський СРСР. Доживши до держави Україна, він опинився перед лицем і родинної, і національної драми, яка була запрограмована катастрофами ХХ століття. Це історія українського села, історія Полісся, перепущена через людську долю. З мовознавчої точки зору книга цікава вживанням справжнього західнополіського діалекту, який досі активно вживають у тих краях [1].

Із роману Володимира Лиса методом суцільної вибірки нами було зафіксовано слова іншомовного походження. Це слова, що називають явища й реалії з різних галузей і сфер життя. Вибрані лексеми нами розподілено на тематичні групи.

1. Позначення людей та їхніх професій: філософ (грец.), граф (нім.), кум (франц.), свати (англ.), ковбой (англ.), прислуга (англ.), мачо (ісп.), жінка (грец.), лицар (нім., лат., англ., італ.), поштарка (нім., італ.), секретарка (франц., лат.), пан (грецьк.) та інші. Ця тематична група є найчисельнішою.

2. Анатомічні і фізіологічні назви: щелепа (лат.), нога (лат.), коліно (лат.), фігура (лат.), череп (лат.), пронос (рос.), мозок (лат., грецьк.) та інші

3. Суспільно-політична термінологія: осадник (пол.), жолнеж (пол.), государський (рос.), приступники (рос.), питомий (рос.), солтис (пол.) та інші.

4. Абстрактна лексика: назвисько (пол.), компенсація (лат.), жест (лат.) черга (англ.) та інші.

5. Назви побутових речей: валіза (франц.), конверт (нім., франц.),

телефон (грецьк.), мобільник (англ.), каструля (франц.) та інші.

6. Назви одягу: жакет (франц.), джинси (англ.), фартук (нім., пол.), маринарка (пол.) та інші.

7. Релігійна лексика: апостол (грецьк.), пророк (грецьк.), церква (грецьк.), ікона (грецьк.),

8. Військові назви: револьвер (лат.), генерал (лат.), ескадрон (лат.), плац (нім.,франц.), майор (лат.), стрілець (лат.), капітан (лат.), офіцер (нім.), амуніція (пол., франц., лат.) та інші [3].

Щодо семантичного аналізу лексичних запозичень з польської мови, то найбільшу групу слів роману «Століття Якова» становлять:

- назви осіб чоловічої та жіночої статті, а також родинні стосунки: менщизна і коб'єта – п. męczyzna i kobieta, жонка – п. żona, джети – п. dzieci, цурка – п. córka;

- назви одягу та їжі, предметів побуту: камізелька – п. kamizelka, мнєсо – п. p. kwiaty, візитівка – п. wizytówka;

- назви абстрактних понять та слів, з ними пов'язаних: щєнсте – п. szczęście, на – п. święt, жиця – п. życie, отчизна – п. ojczyzna, памнєть – п. pamięć;

- власні назви: Жеч Посполита – п. Rzeczpospolita, Матка Боска – п. matka Boża, пан Якуб – п. PanJakub.

Тематичні групи запозиченої лексики у волинсько-польській говірці.

1. Назви одягу: маринарка (пол.), майтечки (пол.), шальоха (франц.) тощо.

2. Місцеві назви меблів, кухонного начиння та побутового приладдя: куфер (нім.,пол.), люстро(пол.),шкалик (рос., гол.) та інші.

3. Назви страв: гомачка (рос.), лагодзінки (пол.), мнєсо (пол.) та інші.

4. Назви людини та її рис: вредний (старосл.), шамашедший (рос.), любовальниця (рос.).

5. Анатомічні та фізіологічні назви: болєзня (рос.), розстройство (рос.).

6. Назви рослин і тварин: боцюн (пол.), к'яти (пол.).
7. Суспільно-політична термінологія: постерунок (пол.).

В. С. Лис у романі «Століття Якова» з метою відтворення регіонального колориту та для мовної характеристики персонажів органічно і вдало використав чимало волинсько-поліських лексем, причому не тільки в діалогах героїв, але й в авторському мовленні. Це, без сумніву, удалий художній прийом, що створює ефект суб'єктивної оповіді-сповіді й дозволяє сприймати роман як індивідуалізовану версію історії України ХХ ст. Разом з цим нами простежено, що автор використовує іншомовну лексику, яка значно збагатила українську мову та волинсько-поліську говірку.

## ЛІТЕРАТУРА

1. Гудима Н. В. Класифікація основних типів запозичень у сучасній українській літературній мові / Н. В. Гудима // Наукові праці Кам'янець-Подільського національного університету імені Івана Огієнка / відп. ред. Л. М. Марчук. – Кам'янець-Подільський : Аксіома, 2009. – Вип. 20. – С. 147-151. – (Серія: Філологічні науки).
2. Заїць В. Г. Мовна картина світу гуцула другої половини ХІХ століття (за художньою та епістолярною спадщиною Ю. Федьковича) [рукопис]: дис... канд. філол. наук: 10.02.01. / Вероніка Григорівна Заїць. – Чернівці, 2010. – 229 с.
3. Лис В. С. Століття Якова [Текст] / передм. О. Забужко. – Харків : Книжковий Клуб «Клуб Сімейного Дозвілля», 2014. – 240 с.



# ДИСТАНЦІЙНЕ НАВЧАННЯ ІНОЗЕМНОЇ МОВИ У ВИЩИХ НАВЧАЛЬНИХ ЗАКЛАДАХ

**Кривда Людмила Русланівна,**  
викладач кафедри германських та східних мов та перекладу  
Міжнародний Гуманітарний Університет,  
м. Одеса, Україна

## **Вступ.**

З розвитком інформаційних технологій дистанційне навчання стає все більш популярним у вищих навчальних закладах. Уроки іноземної мови на дистанційній основі дозволяють студентам отримувати знання незалежно від місця їхнього перебування, що є особливо актуальним у часи глобалізації та пандемій. Однак, дистанційне навчання має свої особливості та виклики, які потребують дослідження та врахування. Серед таких викликів можна виділити технічні проблеми, зниження мотивації студентів та недостатність живого спілкування.

## **Мета роботи.**

Метою даної роботи є вивчення ефективності використання дистанційних технологій у навчанні іноземної мови у вищих навчальних закладах. Ми прагнемо визначити, які методи є найбільш результативними для розвитку мовних навичок студентів, а також які труднощі виникають у процесі такого навчання. Особливу увагу буде приділено аналізу інтерактивних платформ, онлайн-ресурсів та нових педагогічних підходів, що використовуються для покращення навчального процесу.

## **Матеріали та методи.**

Для дослідження були використані методи опитування студентів та викладачів, аналізу навчальних програм та огляд літератури з теми дистанційного навчання. Були залучені студенти різних спеціальностей, які навчаються іноземної мови за дистанційною формою. Крім того, проведено порівняльний аналіз успішності студентів, які навчалися дистанційно, та тих,

хто проходив традиційне навчання. Також використовувалися такі онлайн-платформи, як Zoom, Google Classroom для оцінки їх впливу на процес навчання.

### **Результати та обговорення.**

Дослідження показало, що використання дистанційних технологій у навчанні іноземної мови має як переваги, так і недоліки. Основними перевагами є гнучкість у часі та місці навчання, можливість використання сучасних цифрових ресурсів, інтерактивні завдання та можливість повторного перегляду матеріалів. Наприклад, платформи, такі як Quizlet, допомагають студентам засвоювати нову лексику через інтерактивні флеш-картки, а Zoom дозволяє проводити живі уроки з обговореннями в реальному часі.

Однак, були виявлені й проблеми, такі як недостатня мотивація студентів, технічні проблеми, відсутність живого спілкування з викладачем та однолітками. Часто студенти відчують ізоляцію та нестачу взаємодії, що може негативно вплинути на їхню мотивацію до навчання. Результати показали, що студенти, які мали регулярний контакт з викладачем та отримували зворотний зв'язок, демонстрували кращі результати у вивченні мови.

### **Висновки.**

Дистанційне навчання іноземної мови у вищих навчальних закладах може бути ефективним за умови правильної організації процесу та використання сучасних технологій. Для досягнення високих результатів необхідно забезпечити студентам доступ до якісних навчальних матеріалів, регулярний зворотний зв'язок та підтримку від викладача. Крім того, варто враховувати індивідуальні потреби студентів та адаптувати методи навчання відповідно до їхнього рівня знань та мотивації. Використання інтерактивних платформ, таких як Kahoot для перевірки знань у формі гри, також може значно підвищити зацікавленість і активність студентів у процесі навчання.

# РОЛЬ ІГРИ ПРИ НАВЧАННІ ІНОЗЕМНІЙ МОВІ ЯК ДРУГІІ ІНОЗЕМНІЙ (НА МАТЕРІАЛІ НІМЕЦЬКОЇ ТА ІСПАНСЬКОЇ МОВ)

**Мамедова Алла Іванівна**

к.ф.н., доцент

**Рось Софія Володимирівна**

викладач

Запорізький національний університет

м. Запоріжжя, Україна

**Вступ:** Гра має велике значення у процесі навчання. Вона розвиває уяву та творчі здібності. Особливу роль вона набуває у процесі навчання іноземної мови, а саме навчання іноземної мови як другої. **Об'єктом** нашої розвідки є матеріали німецько- та іспаномовних підручників та сайтів, а **предметом** ігри, які використовуються для роботи над лексичними та граматичними навичками та їх вдосконалення.

**Метою** нашої роботи є аналіз лексичних та граматичних ігор на уроках німецької та іспанської мови як другої іноземної. При дослідженні даної теми нами були використані такі **методи**, як індуктивний, порівняльний, метод аналізу та тестування.

Ігри сприяють отриманню досвіду та таких емоційних почуттів, як радість та гнів, гордість та розчарування. Це властиве не тільки для дітей, але й для дорослих. Все вище назване стосується й мовних ігор. За допомогою ігор учні вивчають нову лексику, граматичні явища, розширюють свій словниковий запас, автоматизують мовленнєві навички.

Саме ігри допомагають почати роботу та невимушено розпочати роботу над використовувати таку гру, як „*Ich heiÙe ... . Ich mag ... (nicht)*“. Кожен з учасників групи за ланцюжком називає своє ім'я, та те що йому подобається . Але обов'язковою умовою є те, що назва того, що подобається або не подобається має починатися з тій самої літери, як ім'я: „*Ich heiÙe Olga. Ich mag Oliven*“ або „*Ich heiÙe Dieter- Ich mag Dunkelheit nicht*“. Ця вправа допомагає повторити граматичні структури розповідних речень з модальними дієсловами

та без них, а також повторенню іменників та займенників, яка належать до різних лексичних тем.

Цікавою здається нам і так звана гра „*Tischwelten*“. Вчитель просить показати йому щось, що є на столі м'якого, твердого, темного, світлого і т. д. І потім пояснити, що це та дати характеристику : „ - *Zeigen Sie mir etwas Scharfes. - Das ist eine Schere. Diese Schere ist scharf und grau*“. Кожного разу завдання можна змінювати.

Дуже влучною грою, пов'язаною з темою „*Знайомство*“ є гра „*Drei Dinge*“. Так вчитель просить кожного слова групи назвати три слова (три поняття), які були б пов'язані з цією персоною, або її якось характеризує. Наприклад, людина називає такі поняття, як „*Meer, Buch, Kaffee*“. Інші члени групи можуть робити припущення та ставити питання, які б підтверджували або спростовували їх припущення: „*Haben Sie das Meer gern? / Erholen Sie sich gern am Meer*“ / *Sind Sie ein Buchfreund? / Lesen Sie die Bücher gern? / Trinken Sie Kaffee jeden Morgen?*“Ця гра допомагає не тільки тренувати структури питального речення, але й сприяє знайомству членів групи.

Але всі перелічені ігри застосовуються на початковому етапі уроку. Разом з ними існують багато мовних ігор, які суто спрямовані на закріплення різноманітних навичок (лексичних та граматичних, вільного володіння цими навичками, використання граматичних правил). Найбільш уживаними є комунікативні ігри.

Саме вони є орієнтованими на дію та потребують автентичного володіння мовою, до того ж вони дають змогу отримати задоволення від процесу [1, с. 8].

Так цікавою нам здається гра „*Darf ich Sie fragen?*“ [1, с. 13]. Вона може тривати на кожному етапі заняття, триває 10-15 хвилин, може бути проведена на рівнях володіння мовою А1-В1. Учні мають можливість вільно пересуватися по аудиторії. Їхнє завдання: знайти трьох – чотирьох людей. Які б мали щось спільне. А потім розповісти про цих учасників курсу. Ця гра акцентована на том, щоб вміти ставити питання та вміти перефразувати ці питання.

На сучасному етапі вивчення іноземних мов можливо також за

допомогою ігрових платформ. Так цікавим нам здається інтерактивна презентація- гра до теми „*Los colores*“ [<https://vseosvita.ua/library/interaktivna-prezentacia-gra-z-ispanskoi-movi-do-temi-los-colores-297460.html>]. У процесі гри учні повинні додати правильно слово, яке позначає колір. Якщо слово обрано правильно, то воно залишається на тому місці, куди його поставили. Якщо слово обрано неправильно, то воно повертається на вихідне положення.

У результаті проведення на заняттях ігор, нами було проведено опитування, де члени груп відповідали на запитання, чи легше їм засвоювати учбовий матеріал при допомозі ігор чи при їх відсутності. В опитуванні взяли участь дві групи студентів (які вивчають як другу іноземну мову німецьку та іспанську мову). Результати розподілилися наступним чином: за використання ігор виступили 90% студентів обох груп.

**Висновки:** Таким чином, ми можемо стверджувати, що мовні ігри допомагають не тільки покращити та відпрацьовувати комунікативні чи граматичні навички, але й можуть доставляти задоволення.

## ОСНОВНІ ПРОБЛЕМИ ХУДОЖНЬОГО ПЕРЕКЛАДУ

**Москаленко Олена Іванівна**

д.педагогічних наук, професор

**Лелека Анастасія Ігорівна**

студент

Національний університет

біоресурсів і природокористування

України

м. Київ, Україна

### **Вступ**

Сучасну культуру будь-якого народу неможливо уявити без перекладу творів мистецтва, які, без сумніву, не лише наводять мости взаєморозуміння між різними народами та їхніми культурними здобутками, а й сприяють ідейному, тематичному та жанровому збагаченню літератур і культур. Художній переклад - досить складне й багатогранне явище, що стосується різних сфер людської діяльності та пов'язане з різними лінгвістичними й гуманітарними науками, у зв'язку з чим його функціональне навантаження в сучасній науці досить широке. Класична тріада функцій: інформативна, естетична та експресивна, у процесі розвитку наук, пов'язаних із перекладознавством, доповнювалася творчою, культурно-просвітницькою, націєбудівельною, або "самоствердною", тобто такою, що допомагає зберегти культурні надбання нації в найважчі періоди існування нації, поставити її в один ряд з іншими рідною мовою і т.д.

Складність цього перекладу певною мірою також породила найбільший інтерес наукових кіл різних наук до вивчення різноманітних його боків і проблем, і тому, з одного боку, ми маємо певний теоретичний хаос, а з другого-найрозвиненішу царину теорії перекладу взагалі. У вітчизняному та зарубіжному перекладознавстві неодноразово розглядали такі питання, як одиниці перекладу, способи передання стилістичних, лексико-семантичних одиниць, етнокультурну специфіку оригіналу, уточнювали роль перекладача в

перекладознавстві.

### **Актуальні проблеми художнього перекладу**

Художній переклад вважається основною частиною будь-якого національного літературного процесу. І варто зазначити, що він акцентує увагу не на комунікативній, а на естетичній функції мови. Тому сучасні перекладачі прагнуть досягти балансу та відтворити текст мовою перекладу з єдністю змісту та форми, не втрачаючи при цьому культурних та етнічних елементів вихідного тексту.

Мета нашої теми - вивчення теоретичних засад перекладу художнього тексту та формування вмінь і навичок, виконання літературно-адекватного перекладу фрагментів прозових, поетичних і драматичних текстів оригінального твору.

Когнітивні компетенції включають: знання основних теоретичних проблем дисципліни, історії художнього перекладу; етапи процесу художнього перекладу, методи перекладу та теорія еквівалентності; конкретні способи перекладу метафор, ідіом, види аналізу художнього оригіналу та відповідний переклад. До практичних умінь і навичок належать: проведення наукового аналізу художніх перекладів, порівняння кількох перекладів з оригіналом та аналіз їх з точки зору єдності змісту і форми, переклад художніх прозових текстів, переклад художньо-поетичних текстів, переклад наукових художніх текстів.

Тому цілком логічно, що перекладачі, які займаються мистецтвом перекладу, часто стикаються з такими проблемами:

- Калька. Робота з таким текстом завжди може бути суперечливою, оскільки хтось вважає за необхідне передати синтаксичну та лексичну структуру, а інший - основу відтворення тексту мовою, що перекладається.

- Переклад стійких виразів. Тут головне наявність великої лексики і навіть словників. Вони мають бути різними, спеціалізованими, щоб бути корисними в художньому перекладі.

- Переклад гумору. Це доволі складно, адже зберегти авторські каламбури

може лише фахівець, зіркового знання мови тут дуже мало - потрібне вміння. Іноді необхідно опустити той чи інший вислів і розфарбувати інші слова, щоб його заповнити.

- Збереження стилю і культурних особливостей. Необхідно постійно розвиватися і знайомитися з різними часами і культурами епохи, якщо в перекладі є певна часова прив'язка.

Складність художнього перекладу полягає ще й у тому, що в ньому беруть участь щонайменше троє людей - письменник - перекладач - читач, і роль кожного особлива. Процес перекладу прози чи поезії - це справжня творчість, мистецтво, на шляху творення якого перекладач стикається зі значною кількістю перекладацьких завдань, для розв'язання яких потрібна його найвіртуозніша майстерність. Текст художнього твору особливий як за своєю мовною структурою, так і за літературними компонентами, які взаємодіють один з одним, створюючи єдиний живий художній організм - художній текст, цілісність якого кожен перекладач прагне не порушити, аби краще сприйняття його твору читачем на рівні оригіналу. Відповідно, для сучасного перекладознавства вивчення як процесу, так і продукту перекладу в синтагматиці та парадигматиці матиме важливе значення для з'ясування особливостей художнього перекладу.

Основні положення монографії будуть корисними для філологів і перекладачів, які цікавляться проблемами, пов'язаними з граматичним аспектом перекладу художніх текстів як поетичного, так і прозового жанрів.

### **Основний матеріал дослідження**

Художній переклад заслужено вважається одним із найскладніших і найцікавіших видів перекладу. У процесі перекладу з іноземної мови професійний перекладач зазвичай просто створює новий твір. Для якісного виконання художнього перекладу недостатньо добре знати іноземну мову, необхідно відчувати вихідний текст і втілювати його в життя перекладом так, щоб людина з іншим менталітетом відчула своєю мовою саме те, що вона хотіла висловити у своїх термінах автор літературного твору.



У контексті проведеного дослідження вважаємо за необхідне більш детально зупинитися на трактуванні даного терміна. "художній переклад". Зазначимо, що художній переклад - це досить складний процес, який виконується перекладачем. Він має свою специфіку не лише на мовному, а й на стилістичному рівні, оскільки вибір мовних засобів зазвичай визначається на суб'єктивно-психологічному рівні, як результат творчої діяльності перекладача. Слід зазначити, що кожен перекладач виокремлює для себе сутність художнього перекладу по-різному, керуючись найважливішими, на його думку, складовими цього процесу.

У наступному підрозділі звертається увага на особливості перекладу поетичного твору, зокрема на аграматику в перекладах поезії Е. Е. Каммінгса.

Автор визначає, що Каммінгс у своєму поетичному експериментуванні спирається на дві характерні особливості англійської мови: легкість синтаксичних транспозицій слів і широке вживання слів, що замінюють іменники.

У Каммінгса граматична багатогранність слова, як і багатогранність лексичного значення в поезії, взагалі перетворюється на стилістичний прийом. Англійська граматику безпосередньо творить поезію, що є серйозною проблемою для перекладача творів Каммінгса.

Дещо інший аспект подано на прикладі тієї самої праці в підрозділі "Аналіз відтворення статті в художньому перекладі", де розглядаються розуміння вихідного тексту та "фаза мовної реконструкції", тобто синтез перекладеного тексту як єдиного лінгвістичного цілого, уточнюються категорії достовірності та невизначеності, природа та умови перекладацької еквівалентності.

Основні положення монографії стануть у пригоді філологам і перекладачам, які цікавляться проблемами, пов'язаними з граматичним аспектом перекладу художніх текстів як поетичного, так і прозового жанрів.

### **Особливості художнього перекладу**

Залежно від типу та характеру тексту перекладач стикається з різними

проблемами. Робота з технічними, медичними, юридичними та художніми перекладами здійснюється по-різному і має свої особливості.

1. Жодної буквальності. Художній переклад виключає дослівний переклад. Це необхідно хоча б тому, що порядок побудови речень у різних мовах різний. Готовий переклад має являти собою красивий, закінчений твір, тому перекладач проробляє в процесі серйозну творчу роботу. Дослівність і буквальність у цьому випадку абсолютно виключені.

2. Правильний переклад фразеологізмів, прислів'їв, приказок та інших стійких виразів. Це дуже важлива частина роботи. Знайти правильну відповідність іншою мовою може бути складно. Іноді перекладачі використовують спеціальні словники. Але ця частина твору важлива, бо ці фрази мають велике значення для характеру твору, передачі емоційно-філософського послання автора.

3. Важливо зберегти гру слів, іронію та гумор автора. Не кожен перекладач справляється з цим завданням, але воно важливе, оскільки саме гумористичні моменти часто відіграють найважливішу роль у розкритті характеру героїв, демонстрації авторської позиції тощо.

Критерій рамок доволі спірний, з одного боку, перекладач не створює іншу модель світу, вже створену в оригіналі. Однак, з іншого боку, виступаючи першим читачем оригіналу, як і будь-який інший читач, продовжує творчий процес письменника, і тому художній переклад є "фіксацією цієї нескінченної праці", а значить, являє собою якусь "фіксацію цієї нескінченної праці". кадр", тобто кадр, зафіксований і зафіксований момент, що являє собою трансформовану модель світу (автор-читач-перекладач).

Вибірковість є частково прийнятним критерієм перекладу. У процесі перекладу художнього тексту перекладач змальовує ті властивості реальної чи вигаданої дійсності, що були окреслені автором, обираючи лише найточніші способи передавання цієї реальності.

Неоднозначність і, відповідно, двозначність також можна вважати критерієм художнього перекладу, з одного боку, перекладач мусить

дотримуватися адекватності, яку деякі фахівці-перекладачі визначають із точністю. З іншого боку, кількість інтерпретацій як перекладача, так і одержувача перекладу може бути необмеженою, оскільки "за читачем закріплюється активна функція, яка полягає в побудові та переінтерпретації смислів тексту, яка залежить від уяви читача". та низка позалітературних чинників - досвід, культурне середовище рецепції, контекст, традиції".

### **Висновки**

Актуальні проблеми перекладу пов'язані з наявністю в мові оригіналу великої кількості стійких ідіом, прислів'їв, приказок та афоризмів. Тому завдання перекладача - не тільки перекласти вільно й естетично з урахуванням авторського стилю. Тому завдання перекладача - не тільки перекласти вільно й естетично з урахуванням авторського стилю. Не менш важливо відчувати текст і розуміти гру слів.

Критерії художності перекладу як продукту творчої діяльності перекладача обов'язково мають ґрунтуватися на цілому комплексі чинників, що впливають на процес його художнього створення. Також очевидно, що до художнього перекладу та художнього твору не можна підходити з однаковими критеріями, оскільки деяка інформація (зокрема художня) втрачається. Належність до художнього твору не гарантує художність перекладу, оскільки задіяна інша ланка перекладацького процесу - перекладач. Тріаду перекладознавства письменник-перекладач-читач слід розширити відповідно до сучасних понять: автор-художник; твір із художніми особливостями; перекладач-читач-художник; зчитувач-приймач. За таких умов переклад може бути оцінений за критеріями художності твору мистецтва та визначено його місце в системі художніх цінностей.

# ПРОЦЕСИ ФРАЗООУТВОРЕННЯ КОЛОРОНІМА *BLAU* У СУЧАСНОМУ НІМЕЦЬКОМОВНОМУ ПУБЛІЦИСТИЧНОМУ ТЕКСТІ

**Ніколаєва Наталя Миколаївна,**  
к.ф.н.,  
Запорізький національний університет  
м. Запоріжжя, Україна

**Вступ./Introduction.** Актуальність дослідження зумовлена феноменом кольору, який завжди привертал увагу вчених, утім дослідники зазвичай зосереджувалися на лінгвокультурній або індивідуальній характеристиці сприйняття кольору, аналізу ж функціонування кольоропозначення (у нашому дослідженні - колороніма) у публіцистичному тексті приділялося недостатньо уваги. Тим часом виникає необхідність визначення місця феномена колоронімів у сучасній німецькій мові й розкриття їхньої участі у процесах фразоутворення.

**Ціль роботи./Aim.** Визначення особливості вживання фразеологічних одиниць з колористичним компонентом *blau* у сучасному німецькомовному публіцистичному тексті.

**Матеріали та методи./Materials and methods.** Матеріалом дослідження слугували колоронім *blau* та його лексико-фразеологічні деривати, вибрані з текстової бази інтернет-версій таких німецьких видань, як *Deutschland* і *Zeit*.

**Методи дослідження:** контекстуальний аналіз (для встановлення особливостей функціонування колоронімів у певному мовленнєвому акті), структурно-семантичний і словотвірний аналіз (для визначення структури та семантики колоронімів, способів формування їхніх дериватів і фразеологічних одиниць).

**Результати та обговорення./Results and discussion.** У результаті аналізу, здійсненого на матеріалі інтернет-версій таких німецьких видань, як *Deutschland* і *Zeit* виявлено особливості вживання колороніма *blau* та його лексико-фразеологічних дериватів у сучасній німецькій мові. Визначено, що колоронім *blau* часто вживається в стійких словосполученнях, які можна

розділити на шість граматичних моделей, серед яких найбільш популярними виявляються субстантивні, дієслівні та ад'єктивні фразеологічні одиниці.

Субстантивні фразеологічні одиниці мають один загальний компонент-іменник, який у поєднанні з семантично трансформованими прикметниками, сполучниками, прийменниками утворює численні фразеологізми за моделлю Adj + S. Дієслівні фразеологізми утворюються за допомогою дієслівно-іменних словосполучень і представлено такими типовими граматичними моделями: Adj + V (прикметник + дієслово), Adj + S + V (прикметник + іменник + дієслово), Präp + S + Adj + V (прийменник + іменник + прикметник + дієслово), S + Adj + V (іменник + прикметник + дієслово). Ад'єктивні фразеологізми з колірним компонентом містять у складі прикметник у ролі стрижневого слова і утворюються за моделлю Adj + Präp + S (прикметник + прийменник + іменник).

**Субстантивні фразеологічні одиниці** з колористичним компонентом *blau* утворюють численні фразеологізми моделі **Adj + S** (прикметник + іменник). Всі ці фразеологізми використовуються для характеристики людини і її діяльності: фізичний стан (*blaue Lippen* 'замерзлі губи', *blaue Hände* 'замерзлі руки', *blauer Fleck* 'синяк', *blaue Ringe um die Augen* 'синці під очима'), статус (*die blauen Jungs* 'моряки'), позначення часу доби (*eine grüne blaue Stunde* 'сутінки'), та інше (*der blaue Planet* 'Земля', *Blauer Peter* 'Блакитний Петер', *die blaue Flagge* 'блакитний прапор', *die blaue Ferne* 'туманна даль', *ein blauer Brief* 'лист про звільнення', *blauer Dunst* 'обман') [1, с. 114].

У деяких випадках оціночний компонент стійкого порівняння залежить від того, чи вживається колірний прикметник у своєму буквальному значенні, наприклад, у словосполученні *blauer Fleck* 'синя пляма' колоронім *blau* може вживатися для позначення кольору, або в фігуральному значенні 'синяк':

*Ein Hämatom – auch als Bluterguss oder blauer Fleck bezeichnet – entsteht, wenn Blut aus verletzten Gefäßen ins Körpergewebe austritt. Hämatome können an verschiedenen Stellen auftreten: Im Auge, im Knie, im Kopf... [Die Zeit, 12. Dezember, 2021].*

У наведеному прикладі прикметник *blau* в тому ж сполученні *blaue Flecke* асоціюється з побиттям:

*Das war nach dem Ventil-Klienten größer als nach den folgenden, weil eine Heiratsschwindlerin nur topfit arbeiten kann. Das heißt in makellosem körperlichem Zustand. Blaue Flecke, Biß- oder Kratznarben und dergleichen lassen außerdem auf Vergangenheit schließen* [Die Zeit, 14. April, 2020].

Словосполучення *die blaue Blume* – поет. ‘блакитна квітка’ незмінно залишається втіленням ідеології романтиків і одночасно темою для обговорення в колі підростаючого покоління:

*... Wer war der Erfinder der "Blauen Blume"? Was prägte Novalis' Werk? Aus diesem Radiobeitrag erfahren Schüler mehr. Wiedersehen mit der "Blauen Blume". Die "Blaue Blume" des Novalis hat nicht nur in Deutschland geblüht ...* [Die Zeit, 4. September, 2021].

Дієслівні фразеологізми з колірним компонентом *blau* представлено такими типовими граматичними моделями: **Adj + V** (прикметник + дієслово): *blau anlaufen* – ‘посиніти (від холоду)’, *blau sein* ‘бути абсолютно п'яним’, *blau werden* ‘сп'яніти’, *(einen Tag) blau machen* ‘прожити день без роботи і стресу’. **Adj + S + V** (*Substantiv mit Adjektiv + Verb*) (прикметник + іменник + дієслово): *blaues Auge davon tragen* ‘піти з підбитим оком’, *ein blaues Auge kassieren* ‘заробити собі синяк під оком’, *blauen Montag machen* ‘прогуляти день, не вийти на роботу’, *ein blaues (himmelblaues) Wunder erben*, *ein blaues Wunder sehen* ‘пережити великий, дуже неприємний сюрприз’, *j-m blauen Dunst vormachen* ‘обманювати, пускати пил в очі’, *ein blaues Wunder vormachen* ‘розповідати кому-небудь небилиці’, *ein blaues Auge haben* ‘мати підбите око’ [1, с. 106-107].

Модель **Adj + Präp + S + V** складається з субстантивованого прикметника, прийменника, іменника, дієслова: *das Blaue vom Himmel versprechen* – букв. ‘синяву з неба обіцяти’, тобто обіцяти золоті гори, *das Blaue vom Himmel herunterlügen*, *das Blaue vom Himmel schwatzen* ‘розповідати небилиці, наговорити сім мішків гречаної вовни’. Модель **Präp + SAdj + V**

(прийменник + субстантивований прикметник + дієслово) представлена такими фразеологічними одиницями: *ins Blaue fahren*, *(eine Fahrt) ins Blaue machen* ‘поїхати в невідоме досі місце’, *ins Blaue hinein reden* ‘городити дурниці, молоти нісенітницю’, *ins Blaue vom Himmel reden* ‘базікати, говорити даремно’, *ins Blaue schießen* ‘зробити щось без мети’, *ins Blaue treffen* – ‘промахнутися, потрапити пальцем у небо’ [1, с. 114].

Розглянемо стійке словосполучення *ein Schuß ins Blaue* ‘пальцем в небо’, яке вказує на негативне явище дійсності, концептуальний зміст якого ‘промах’. У нижчеподаному інтерв'ю обговорюються труднощі в роботі поліцейських. Фразеологізмом *ein Schuß ins Blaue* автор підтверджує складність зняти відбитки пальців з пальто, яке пройшло через руки багатьох співробітників поліції. У цьому контексті це стійке поєднання набуває нового негативного відтінку і позначає марність дії:

*Fahnder hoffen, eine DNA-Analyse von Palmes Mantel könne weiterführen, weil der Mörder ihm die Hand auf die Schulter gelegt habe.*

*Person: Das ist auch nur so ein Schuss ins Blaue. Auf einmal will sich ein Zeuge, lange nach seiner ersten Vernehmung, daran erinnern. Der Mantel ist bestimmt durch unzählige Polizeihände gegangen. Ich kann mir nicht vorstellen, dass die alle Handschuhe trugen* [Deutschland, 11. September, 2022].

Граматичну модель **Präp + S + V** (*Präpositionalgruppe + Verb*) (прийменник + іменник + дієслово) представлено таким фразеологізмом: *mit einem blauen Auge davonkommen* – ‘дешево, легко відбутися; відбутися легким переляком’. Значно рідше, ніж ідіоми, зустрічаються парні фразеологізми з колірним компонентом. Модель **(Pron / S) + Adj + Konj + Adj + V** (прикметник + сполучник + прикметник + дієслово) може бути представлена такими прикладами: *grün und blau (vor Ärger) werden* ‘сказитися’, *schwarz und blau ärgern* ‘лопатися від злості, бути не в собі’, *j-n blau und grün ärgern* ‘злити, дратувати, розпалити кого-небудь’, *j-n blau und grün schlagen* ‘відлупцювати, відколошматити кого-небудь’, *braun und blau sein* ‘бути в синцях’, *braun und blau hauen* ‘побити до синців’, *j-m grün und blau vor den Augen werden* ‘у когось

потемніло в очах' [1, с. 107].

Стійкі порівняння з колоронімом *blau* використовуються для вираження негативного оцінного значення, у цьому випадку для позначення сильного алкогольного сп'яніння: *blau wie ein Veilchen sein; blau wie ein Eckhaus sein, blau wie eine Frostbeule sein, blau wie eine Strandhaubitze sein* [2, с. 111].

У нижчеподаному прикладі фразеологізм *blau sein wie ein Veilchen* характеризує стан головних героїв-режисерів, які, святкуючи вдалу прем'єру, 'напилися до чортиків':

***Blau wie ein Veilchen.***

*Wong Kar-Wais "My Blueberry Nights" kommt ohne schwitzende Sexszenen aus und ist dennoch voller erotischer Spannung. Norah Jones und Jude Law feiern einen der schönsten Kinoküsse der Filmgeschichte* [Deutschland, 3. Mai, 2023].

Крім того у публіцистичному тексті зафіксовано імпліцитні вираження, в складі яких є компаративний композит з колірним компонентом *blau*, утворений за моделлю **Adj + V**: *himmelblau sein* 'бути синім, як небо', *rauchblau sein* 'бути синім, як дим', *marineblau sein* 'бути синім, як море', *azurblau sein* 'синій, як мінерал азурит' [1, с. 108].

**Висновки./Conclusions.** Отже, фразеологічні одиниці з колоративним компонентом є обов'язковою складовою публіцистичних текстів.

Дослідження показало, що значення фразеологічних одиниць з колористичним компонентом не завжди збігається зі значенням, зафіксованим у лексикографічних джерелах. Значення стійких словосполучень у публіцистичному тексті залежить від контексту, який і визначає характер конотації (позитивної або негативної). З'ясовано, що конотації здебільшого мають негативний характер. Такий стан речей пояснюється стилістичними функціями, які виконує фразеологізм у мові.

## ЛІТЕРАТУРА.

1. Мізін К. І. Німецько-український фразеологічний словник (усталені порівняння). Вінниця : Нова книга, 2005. 304 с.



2. Deutsches Universalwörterbuch. 8., überarbeitete u. erweiterte Auflage.  
Mannheim : Dudenverlag, 2020. 2016 S.

3. Wahrig G. Deutsches Wörterbuch / neu herausgegeben von Dr. Renate  
Wahrig. München : Burfeind, 2021. 1451 S.

4. Zeit [Elektronische Ressource]. – Mode des Zugangs:  
<http://www.zeit.de/index> 2020-2024

5. Deutschland [Elektronische Ressource]. – Mode des Zugangs:  
[http:// www.deutschland.de/](http://www.deutschland.de/) 2020-2024

# ЛІНГВОПРАГМАТИЧНИЙ АСПЕКТ ВЕРБАЛІЗАЦІЇ ЕМОЦІЙ

**Сірякова Анастасія Олексіївна,**

студентка IV курсу

факультету романської філології та перекладу

Київського національного лінгвістичного університету

**Судорженко Галина Петрівна,**

кандидат філологічних наук,

доцент кафедри

іспанської і новогрецької філології та перекладу

**Вступ./Introduction.** У час стрімкого розвитку новітніх технологій та динамічних змін, хоча проблема емоційного стану людини часто залишається поза увагою, вона викликає значний інтерес і заслуговує на детальне дослідження. У результаті вивчення взаємозв'язку між мовною системою та емоціями людини виникла нова наука – емотіологія, тобто лінгвістика емоцій [1, с. 286]. Сьогодні неможливо розглядати поняття емоції без урахування низки чинників, а саме: складної та багатокomпонентної внутрішньої організації емоційних станів людини, їхнього відображення на рівні вербальної та невербальної поведінки. Емоційність використовується автором для впливу на читача і є невід'ємною складовою художнього стилю. Визначення експресивно-емоційних засобів твору є важливим для його інтерпретації та виявлення внутрішньомовних закономірностей, оскільки художня література допомагає відтворити емоційну сферу людини [2, с. 68].

**Ціль роботи./Aim.** Метою роботи є дослідження лексичних, граматичних та стилістичних засобів, використаних в творах іспанських авторів Рамона Дж. Сендера “La tesis de Nancy”, Хуана Сампедро “La sonrisa etrusca” та Фернандо де Рохаса “La Celestina” для вираження емоцій в іспанській прозі.

**Матеріали та методи./Materials and methods.** Методи дослідження, зумовлені його метою та завданнями, базуються на комплексному підході, який об'єднує системний та функціональний опис емотивних структур з урахуванням взаємодії семантики і прагматики. Основними матеріалами слугують

іспаномовні художні твори Рамона Дж. Сендера “La tesis de Nancy”, Хуана Сампедро “La sonrisa etrusca” та Фернандо де Рохаса “La Celestina”.

**Результати та обговорення.** Під поняттям прагматика розуміють дисципліну, об'єктом вивчення якої є використання мови з точки зору взаємовідносин, що встановлюються між висловлюванням, контекстом і співрозмовниками. Відображення реального оточення в людській свідомості завжди зберігає суб'єктивний елемент, оскільки людина може пізнати і описати навколишній світ, лише відокремивши себе від нього.

Мова виконує низку функцій: комунікативну, ідентифікаційну, емотивну, гносеологічну, мислеформуєчу, естетичну, культурологічну тощо. Серед них дуже важливою є емотивна функція, яка полягає у вираженні почуттів мовця, його ставлення до події чи викликати певну реакцію у співрозмовника. Поняття «емоція» (від лат. *emovere* – «хвилювати, розбурхувати») – одна з форм відображення світу, що позначає душевні переживання або хвилювання; це безпосередні переживання, які фіксуються в людській мові [3, с. 293].

На лінгвістичному рівні емоції трансформуються в емоційність, оскільки емоція – категорія психологічна, а емоційність – лінгвістична.

Художній текст має специфічні засоби, які допомагають висвітлити особливості вербалізації емоцій. Зокрема, емоційність має категоріальний статус на різних рівнях мовної системи та в мовленні. На фонологічному рівні вона проявляється в інтонації (одне й те саме слово може бути вимовлене з виразом любові, погрози, гніву тощо). На лексичному проявляється в наявності лексем-назв емоцій, специфічної експресивної лексики та описової лексики емоцій. Наприклад, в “La tesis de Nancy” спостерігаємо використання лексики, що позначає емоції: *Parece que Mrs. Dawson, y no lo digo porque me guste criticarla, que ya sabes que le estoy agradecida, querría que la gente fuera seria, grave y un poco triste* [32, с. 9].

На морфосинтаксичному рівні проявляється в наявності емотивних (експресивних) конструкцій, еліпсису та ін.; наприклад, умовний спосіб дієслова (Modo Subjuntivo) пропонує широкий спектр конструкцій, які

дозволяють ефективно виражати емоції та почуття в спілкуванні. Умовний спосіб використовується для вираження глибоких бажань та емоційних прагнень. Основною емоцією може бути бажання: *Pues solo quiero que todas las mujeres que me vean se enamoren perdidamente de mí* [6, с. 119] цікавість: *“Quiero que me explique más sobre el arte pompeyano* [6, с. 165], вразливість: *Y quiero que sepas de mí lo que no has oído[...]* [4, с. 24], рішучість: *Por eso me hice tan duro y quiero que tú lo seas, un hombre de verdad* [5, с. 146], нетерплячість: *[...] pero quiero que lo digas!* [5, с. 206].

На текстовому рівні емоційність виражається у структурно-смісловій організації висловлювань, наявності в тексті специфічних емоційних одиниць, мовно-стилістичній експресивності. Наприклад, у творі “La Celestina” Семпроній використовує алюзії (непряма згадка, посилання на літературний текст, історичну подію чи історичну особу і т.д.), щоб висміяти особу Каллісто *¡Oh pusilánime, oh hideputa! ¡Qué Nembrot, qué Magno Alexandre!* [4, с. 83] припускаючи, що, незважаючи на його прагнення або претензії на велич, насправді він слабкий і презирливий у порівнянні з такими могутніми і амбітними історичними постатями, як Німрод і Олександр Македонський.

### **Висновки./Conclusions.**

Таким чином, аналіз художніх текстів показує, що емоції є важливим компонентом комунікації, що впливає на сприйняття читачем персонажів та їх взаємовідносин. Емотивні засоби на різних мовних рівнях дозволяють створювати багатогранні емоційні образи та глибше розуміти внутрішній світ літературних героїв.

На основі тих самих творів Рамона Дж. Сендера “La tesis de Nancy”, Хуана Сампедро “La sonrisa etrusca” та Фернандо де Рохаса “La Celestina” було визначено особливості вираження емотивності в історичному аспекті, від багатого символізму і драматичних прийомів в “La Celestina” до буденної і реалістичної емотивності в “La tesis de Nancy”, яка відображає психологічну глибину персонажів та культурні контексти.

## СПИСОК ВИКОРИСТАНИХ ДЖЕРЕЛ

1. Загнітко, А. П., Домрачева І. Р. (2001). *Основи мовленнєво ідіяльності: навчальний посібник*. Донецьк, Український Культурологічний Центр, с. 56
2. Бацевич, Ф. С. (2008). Проблеми і термінологічний апарат сучасної лінгвістичної прагматики. *Вісник Нац. ун-ту «Львівська політехніка»*. Серія «Проблеми української термінології». № 620, С. 250–253.
3. Войтко, В. І. (Ред.). (1982). *Психологічний словник*. Київ: Вища школа, с. 214
4. Rojas, F. d. (1969). *Celestina: Tragicomedia de Calisto y Melibea*. Taurus.
5. Sampedro, J. L. (1985). *La sonrisa etrusca*. Alfaguara.
6. Sender, R. J. (1969). *La tesis de Nancy*. Magisterio.

## ДИСКУРС ПУБЛІЧНИХ ПРОМОВ ГЕЛЬМУТА КОЛЯ: СТИЛІСТИЧНИЙ АСПЕКТ

**Соколова Оксана Валеріїна**

Викладач

Запорізького національного університету

Публічна промова є найбільш прототипним жанром політичного дискурсу, який називають також «політичним виступом» [Діденко 2001], «публічним виступом» [Свицова, Скобелева 2016], «програмним виступом» [Чекунова 2006], «політичною промовою» [Самойлова, Подвойська 2016] тощо. Цей жанр є «одним із ключових механізмів передавання інформації та впливу на аудиторію, а також найпотужнішим інструментом інформування й переконання великої групи людей» [Зарецкая 1998, с. 299].

Зауважимо, що політико-комунікативний жанр публічної промови характерний для всіх основних політичних сил сучасної Німеччини - вони активно використовують його для розвитку і трансляції відповідних ідеологій і політичних програм. Найбільш значущі зразки текстів даного жанру належать домінуючим суб'єктам політики – федеральним канцлерам різних епох. Їх джерелом є дискурс влади, який знаходиться у постійному розвитку, залежно від суспільно-політичних пріоритетів.

Дослідження стилістики політичного дискурсу потребує звернення до критеріїв ототожнення / розмежування стилістичних та риторичних засобів. Емпіричний підхід до вивчення цих мовних явищ спричинив лише схоластичні описи різних тропів та риторичних фігур, проте не сприяв виявленню критеріїв для розмежування [Бабелюк 2005, с. 53]. У зв'язку з цим ми дотримуємося точки зору Ю. М. Скребнева, який розглядає тропи як парадигматичні засоби, а фігури - як синтагматичні [Скребнев 1979, с. 369]. Тропи можна назвати «парадигматичними», оскільки вони допускають вибір слів і виразів на розсуд автора з цілої маси можливих варіантів.

Розвиток Німеччини у другій половині 20-го століття характеризується

кількома важливими соціально-політичними та економічними подіями, що не могли не позначитись на семантико-прагматичному аранжуванні політичного дискурсу. Так, у промовах багатьох політиків періоду об'єднання Німеччини можна спостерігати рефлексію проблем, що були актуальними на той час для німецького народу.

З майбутнім Німеччини безпосередньо пов'язана тема єдності країни, розбудови та розвитку Європейського Союзу. У цьому сенсі промови Г. Коля можна умовно розділити на ті, що стосуються внутрішньої єдності Німеччини, і ті, що пропагують створення ЄС. Така умовність розподілу підтверджується самим канцлером, адже він метафорично називає ці два явища «сторонами однієї медалі»: *«Die Deutsche Einheit und die europäische Einigung sind, so verstanden, zwei Seiten ein und derselben Medaille»*.

Вербальний матеріал, що використовує політик, підштовхує співвітчизників до об'єднання надій та прагнень заради загального майбутнього і віри в те, що вони відстоюють одні й ті ж цінності.

Крім метафори уваги заслуговують численні приклади ще одного тропа-метонімії. Найчастіше цей прийом використовується оратором, коли необхідно згадати всіх жителів Німеччини, європейську спільноту або звернутися до них:

*«Deutschland hat für die GUS-Länder 75 Milliarden D-Mark und für alle ost-, mittel- und südosteuropäischen Staaten zusammen 105 Milliarden D-Mark bereitgestellt»* [5. Mai 1992].

Г. Коль почувається патріотом Германії та стверджує про самотність свого народу. При цьому він не перестає підкреслювати значущість спільного існування, спільних дій, які дуже необхідні для створення єдиного європейського простору. Для цього він використовує набір риторичних засобів, основу яких складають повтори лексем *gemeinsam*, *zusammen* у самотійній синтаксичній функції та як частин композита.

Найбільш презентабельним прикладом повтору першої лексеми слугує наступний уривок його промови:

*«Gemeinsame Außen- und Sicherheitspolitik braucht, um Krisen vorbeugen zu können, um aktiver auf Ereignisse in unserem unmittelbaren Umfeld Einfluss nehmen zu können. (...) Gerade die Erfahrungen der letzten zwei Jahre sind ein Beweis für die Notwendigkeit einer Gemeinsamen Außen- und Sicherheitspolitik» [2. Dezember 1992].*

У цьому прикладі маємо справу з дистанційним повтором. Як бачимо, саме повторна номінація дозволяє ідентифікувати предмет мовлення в тексті, встановити послідовність етапів його характеристикації. Ключові слова або компоненти значень, що повторюються, є найважливішим структурним засобом організації політичного тексту.

Прагматичний ефект дистанційних повторів оратор посилює метафоричними сполученнями та інверсією:

*«Ich denke zum Beispiel an die gemeinsamen Übungen im Rahmen der Partnerschaft für den Frieden, an denen sich neben Soldaten aus NATO-Staaten auch Einheiten zum Beispiel aus Polen, der Tschechischen Republik und Rumänien beteiligt haben. (...) Der Wunsch unserer östlichen Nachbarstaaten, dem Bündnis beizutreten, ist legitim. Er wird von demokratischen Staaten in unserem gemeinsamen Europa vorgebracht. (...) Wir brauchen Europa aber auch, damit unser gemeinsames Wort in der Welt Gewicht hat. Wir können unsere gemeinsamen Interessen nur dann angemessen zur Geltung bringen, wenn wir mit einer Stimme sprechen und unsere Kräfte bündeln. Und wir brauchen Europa, um auf den Weltmärkten konkurrenzfähig zu bleiben. Nur gemeinsam können wir uns im weltweiten Wettbewerb mit den anderen großen Wirtschaftsräumen behaupten» [3. Februar 1996].*

У промовах Г. Коля неодноразово спостерігаємо дистанційний повтор складних лексем *Zusammenarbeit*:

*«Es hat sich daher von Anfang an zur Entwicklung und Vertiefung der Zusammenarbeit mit Russland bereit erklärt. Die Bundesregierung ist hierfür nachdrücklich eingetreten. Es ist unser Wunsch, dass diese Zusammenarbeit in ein besonderes Verhältnis der NATO zu Russland einmündet, das zum Kern der künftigen Sicherheitsarchitektur in Europa werden könnte».*



*«Die Einbeziehung Russlands in den Friedensprozess im ehemaligen Jugoslawien kann in diesem Sinne wegweisend sein für eine neue Qualität der Beziehungen zwischen Russland und der NATO. Diese Zusammenarbeit kann ein Modell für das künftige Zusammenwirken in Europa sein»* [3. Oktober 1996].

Тема єдності репрезентується також на рівні граматичної семантики. Г. Коль вживає займенник першої особи множини *wir* та його присвійну форму *unser* переважно у анафоричній функції, маючи на увазі усіх німців незалежно від того, де вони проживають у Західній чи у Східній частині Німеччини:

*«Wenn wir an die Zeit vor fünf Jahren denken, können wir, bei aller Skepsis, sagen: Wir sind ein gutes Stück vorangekommen (...). Wir wollen aus diesen negativen Erfahrungen lernen»* [4. Juni 1996].

*«Unsere gemeinsamen Leistungen beim Aufbau in den neuen Bundesländern werden überall auf der Welt anerkannt und bewundert. Unser Ansehen in der Welt verdanken wir nicht zuletzt jenen mutigen Männern und Frauen (...)*» [3. Oktober 1996]. У всіх обраних зразках виступів простежується оптимістична позиція оратора з приводу відносин між двома (політичними) та територіальними таборами Німеччини – Сходом та Заходом).

Заслуговує на увагу також рефенційна віднесеність займенника *wir*. Вже на початку 90-х федеральний канцлер опікується не тільки проблемами єдності країни, але й прагне до створення єдиного європейського простору. Він ототожнює німців з загальноєвропейською спільнотою:

*«Auf dem Weg zu dem Europa der Zukunft haben wir Deutschen, wir Europäer, zwei große Aufgaben zu bewältigen:*

*Erstens: Wir müssen die Europäische Gemeinschaft zur Europäischen Union ausbauen».*

Тема «Єднання» знаходить своє відображення в лексемах з аналогічним значенням у складі анафоричних, дистантних повторів, у парцельованих конструкціях, парантезах тощо. Оратор намагається звернути увагу німецького народу на те, що тільки об'єднавшись, він може досягти стабільності та добробуту.

## ЛІТЕРАТУРА

1. Бабелюк О. А. Стилiстичнi засоби i прийоми крiзь призму лiнгвосинергетики. *Вiсник Київського національного лiнгвістичного університету. Серія «Філологія»*. 2011. Т. 14. № 1. С. 7-17.
2. Дiденко М. О. Політичний виступ як тип тексту: автореф. дис ... канд.. філол. наук: 10.02.04. Одеса, 2001. 20 с.
3. Зарецкая Е. Н. Риторика : теория и практика речевой коммуникации / Е. Н. Зарецкая. М., 1998. 480 с.
4. Самойлова І. В. Лексичні особливості політичних промов / І. В. Самойлова, О. В. Подвойська. *Наукові записки [Ніжинського державного університету ім. Миколи Гоголя]. Філологічні науки*. 2016. Кн. 1. С. 235-238.
5. Свицова А. А., Скобелева Л. Д. Авторский стиль на примере публичных выступлений современных политиков. *Научно-методический электронный журнал «Концепт»*. 2016. № 10. С. 75-81.
6. Скребнев Ю. М. Фигуры речи. Русский язык : энциклопедия / гл. ред. Ф. П. Филин. М. : Сов. энциклопедия, 1979. С. 368-370.
7. Чекунова М.А. Жанр программного выступления в российском политическом дискурсе: Риторический анализ политико-идеологических текстов 2000-2004 гг. : дисс. ... канд. филол. наук : 10.01.10. Москва, 2006. 196 с.
8. Reden - Bundeskanzler Helmut Kohl. URL.: <https://www.bundeskanzler-helmut-kohl.de/quellen/reden>

## СУЧАСНІ ПІДХОДИ У ВИВЧЕННІ ІНОЗЕМНИХ МОВ

**Ушакова Світлана Валеріївна,**

Старший викладач

Харківський національний університет  
міського господарства ім. О. М. Бекетова  
м. Харків, Україна

**Анотація:** У статті проаналізовано основні сучасні підходи у вивченні іноземних мов, та важливості їх використання для ефективного вивчення іноземних мов. Було визначено найбільш поширені сучасні підходи, які використовуються у процесі навчання, а також зазначено, що сучасні підходи у вивченні іноземних мов характеризуються більш інноваційними й ефективними методиками, які дозволяють здійснювати процес навчання більш ефективним.

**Ключові слова:** підходи, навички, компетентності, освітній процес, інтеграція.

**Вступ./Introduction.** Головною ідеєю сучасної вищої освіти України є постійне оновлення та саморозвиток. В сучасних умовах глобалізації та європейської інтеграції до світового простору, коли наше суспільство інтегрується та культурно зростає, актуальним питанням на сьогодні є освіта, яка орієнтована на навички навчання іноземній мові. В сучасних стандартах вищої освіти прослідковується реалізація переходу на систему навчання, при якому відбувається зміщення з викладача і змісту дисципліни на студента і очікувані результати, на сформовані так звані компетентності. Тобто на сьогоднішній день у вишах України застосовується переважно компетентнісний підхід у навчанні, який скеровує освітній процес на формування у здобувачів освіти набору певних компетентностей, якими він повинен оволодіти під час отримання фахової освіти. Формується тенденція до посилення комунікативної спрямованості навчального процесу, його наближення до реального процесу спілкування. Для більшості фахівців у сфері викладання іноземних мов інноваційність розглядається як комунікативність.

**Ціль роботи./Aim.** Метою даної роботи є визначення основних підходів, що використовуються в освіті для формування навичок вивчення іноземної мови для кращої соціальної інтеграції, характеристика типів умінь, які формуються та розвиваються у студентів вищої освіти під час вивчення іноземної мови. У сучасних стандартах вищої освіти реалізується зрушення в бік ієрархічної освіти, від викладачів і предметного змісту до студентів і очікуваних результатів, формування так званих компетенцій. Українські університети в основному прийняли компетентнісний підхід до освіти, який спрямовує освітній процес до тих пір, поки у студента не сформується певний набір компетенцій, якими він повинен оволодіти в процесі своєї професійної освіти. Традиційна освіта завжди наголошувала на процесі формування та розвитку практичних дій і творчому застосуванні набутих знань і досвіду в різних ситуаціях через накопичення певних знань, умінь і навичок.

**Матеріали та методи./Materials and methods.** Значну кількість напрацювань було виявлено завдяки дослідженню публікацій. Андрущенко О., Башмаков І., Плотникова О. проводять дослідження сучасних підходів до навчання іноземних мов професійного спрямування. На думку ряду вчених використання передових технологій у навчанні іноземних мов повинно стати головним акцентом сучасної освіти. Це дає змогу розвивати професійні компетенції та навички, необхідні для забезпечення інтеграції. Сучасні підходи у вивченні іноземних мов характеризуються більш інноваційними й ефективними методиками, що дозволяє зробити процес навчання більш ефективним. Вивчаючи іноземну мову, важливо використовувати надійні джерела, такі як науково-популярна література, журнали та Інтернет, новітні навчальні матеріали, такі як комп'ютерні та інтернет-технології, блоги, веб-ресурси, проектні методики, онлайн-зустрічі, вебінари тощо. Набуття комунікативної та міжкультурної компетенції неможливе без комунікаційної практики, а використання інтернет-контенту в цьому випадку просто необхідно.

**Результати та обговорення./Results and discussion.** Ми вважаємо, що поєднання різних підходів до навчання іноземних мов є необхідним для того,

щоб молоді спеціалісти могли повністю та добре інтегруватися в суспільство в майбутньому.

Для цього необхідно розвивати в учнів такі навички, як комунікація; організованість; вміння працювати в команді; вміння вести невимушену бесіду; м'які навички.

Розвинути ці навички нам допоможуть такі принципи: 1. Інтерактивність між викладачем та студентом, а також між студентами. Це можливо завдяки використанню новітніх інтерактивних технологій, як електронні підручники і програми відеозв'язку, що з'являються в закладах освіти. 2. Особистісно-орієнтоване навчання, яке орієнтовано на індивідуальні потреби студентів. Для цього використовуються персоналізовані методики та програми, що дозволяють кожному студенту навчатися відповідно до свого рівня знань та власних потреб. 3. Розвиток комунікативних навичок через слухання, письмо і говоріння. Навчальні програми ставлять мету забезпечити тим хто вивчає мову можливість використовувати іноземну мову в реальних життєвих ситуаціях. 4. Культурна компетенція. Сучасні підходи до вивчення іноземних мов можуть спрямовуватися на ознайомлення зі світовою культурою та звичаями, використовуючи у процесі вивчення мови інформацію про історію, особливості звичаїв тієї чи іншої країни.

**Висновки./Conclusions.** В рамках нашого дослідження ми показали, наскільки важливе формування особистісних та міжособистісних навичок у студентів для їх кращої інтеграції в майбутнє суспільство. Деякі рекомендації щодо розвитку в рамках навчання іноземної мови через добре підібрані комбінації підходів, які мають свої особливості застосування та підходять для певних груп студентів.

Перспективним напрямом подальших наукових досліджень, пов'язаних із окресленою проблематикою, вважаємо розробку програм розвитку у студентів зазначених навичок під час навчання іноземним мовам, з урахуванням зазначених підходів, які відображаються у різних аспектах організації освітнього процесу.

## СПИСОК ЛІТЕРАТУРИ:

1. Мілорадова Н. Е., Шевченко В. В. Компетентнісний підхід як методологічна основа дослідження професійної компетентності особистості. Габітус. 2020, №16, с. 233-237.

2. Пономарьова О. І., Ковальова А. В. Інноваційні технології формування іншомовної професійної компетенції. Викладання мов у вищих навчальних закладах. 2013, №23. С. 71-79.

3. Цепко Т. А. Сучасні тенденції у викладанні англійської мови у закладах вищої освіти. Інноваційна педагогіка. 2020. Вип. 21, Т. 3. С. 39–43.

## ПОНЯТТЯ ЛІНГВІСТИЧНОЇ ВІДСТАНІ ТА ЇЇ ВПЛИВ НА ПЕРЕКЛАДАЦЬКИЙ ПРОЦЕС

**Швачко Світлана Олексіївна**  
к. філол. н., професор  
**Смолянінова Валерія Анатоліївна**  
Студент  
Сумський державний університет  
м. Суми, Україна

**Вступ.** У сучасному світі, де глобалізація та міжкультурна комунікація набувають все більшого значення, переклад стає невід'ємною складовою міжмовної взаємодії. Одним із ключових аспектів, який впливає на процес перекладу та якість його результатів, є лінгвістична відстань між мовами.

**Ціль роботи** полягає у визначенні поняття лінгвістичної відстані, дистантних мов та впливу цих факторів на процеси вивчення мови та перекладу з них. **Методами роботи** був аналіз існуючих досліджень та обґрунтування тенденцій при перекладі.

**Результати та обговорення.** *Лінгвістична або мовна відстань* – це ступінь фактичної різниці між мовами і є важливою незалежною змінною у вивченні міжмовного перенесення, що виражається через внутрішньомовні фактори, такі як фонологія, лексика, синтаксис і форми написання [2, с. 2]. Лінгвістична відстань охоплює різноманітні структурні, лексичні, граматичні та культурні відмінності між мовами, які можуть суттєво ускладнювати перекладацьку діяльність. Відповідно до цього, *дистантні мовами* зазвичай вважаються мови, які демонструють значні відмінності у своїх лінгвістичних особливостях, включаючи фонологію, морфологію, синтаксис, семантику та лексику.

В процесі досліджень [1] було визначено, що лінгвістична відстань суттєво впливає на процес оволодіння іноземною мовою, і чим більший об'єм відмінностей між рідною мовою та мовою, яку людина вивчає, тим складнішим є процес вивчення мови, набуття навичок правильної вимови, побудови речень

та вільного спілкування, оволодіння системою письма, тощо. Також вважається, що складність вивчення іноземної мови є рівноцінною для представників обох сторін дистантної пари мов, тому для носія китайської мови рівень складності та незвичності англійської алфавітної системи буде відповідним рівню складності системи ієрогліфів для носія англійської.

Неможливо переоцінити значення лінгвістичної відстані в контексті перекладацької діяльності, та виклики, з якими стикаються перекладачі, що мусять використовувати нові методики для подолання цих труднощів. Особлива увага має приділятися ролі лінгвістичної відстані у виборі перекладацьких стратегій та технік, що забезпечують точність і адекватність перекладу, наприклад, при перекладі мовних реалій. Для повноцінного розуміння іншомовного художнього тексту перекладачеві необхідні знання наявного у ньому лінгвокраїнознавчого матеріалу, структурних особливостей мови та її відмінності від мови оригіналу, розуміння цільової аудиторії тексту [3, с. 30]. Серед факторів, на які впливає лінгвістична відстань, наявні переклад національних реалій, а саме елементів національної системи понять, що існують у межах явищ та об'єктів того чи іншого народу і відображені в мові; конотативної лексики (слів зі співвідносним об'ємом понять в різних культурах, але які при цьому мають додаткові значення й викликають у свідомості носія мови певні культурно-історичні асоціації) та умов її вживання; фонові лексики, що несе як міжнаціональну інформацію, так і інформацію національного характеру).

**Висновки.** Таким чином, можна зробити висновок, що фактор лінгвістичної відстані має значний вплив на всі процеси, пов'язані з мовною взаємодією, та потребує подальшого вивчення з перспективою розвитку сфери навчання іноземних мов, а також розроблення нових концепцій в теорії перекладу та винайдення нових стратегій в перекладацькій практиці задля удосконалення навичок професійних перекладачів.



## СПИСОК ВИКОРИСТАНОЇ ЛІТЕРАТУРИ

1. Chai X, Bao J. Linguistic distances between native languages and Chinese influence acquisition of Chinese character, vocabulary, and grammar. *Front Psychol.* Vol. 13, 2023. DOI: <https://doi.org/10.3389/fpsyg.2022.1083574>
2. Chiswick B. R., Miller P. W. Linguistic distance: a quantitative measure of the distance between English and other languages. *J. Multiling. Multicult. Dev.* 26, 2005. P. 1–11.
3. Афанасьєва О. С. Використання лінгвокраїнознавчого коментаря при здійсненні лінгвокраїнознавчого аналізу іншомовного художнього тексту. *Актуальні проблеми сучасного перекладознавства : збірник матеріалів Всеукраїнської науково-практичної конференції / Гол. ред. О. О. Селіванова.* Черкаси : Черкаський національний університет імені Богдана Хмельницького, 2018. С. 30–32.

## МОВНА ОСОБИСТІТЬ В УМОВАХ ІНТЕРНЕТ-КОМУНІКАЦІЇ

**Шинкар Тетяна**

кандидат філологічних наук,  
доцент кафедри соціальних комунікацій,  
документознавства та інформаційної діяльності  
Університету Григорія Сковороди в Переяславі  
Україна, Переяслав

**Вступ.** У сучасній ситуації демократизації суспільного життя та лібералізації соціальних засад і моральних засад інформаційний простір України зазнає постійних змін, які вплинули на розвиток мови, зокрема її лексичної системи. У мові масової комунікації з'являється нова лексика, збільшується варіативність мовних одиниць, запозичуються слова з інших мов, і в той же час активно працює інтернет-комунікація.

**Ціль роботи. .**

**Матеріали та методи.**

**Результати та обговорення.** Мова інтернет-спілкування-це типова реакція на процеси, що відбуваються в сучасному суспільстві. Відображаючи проблеми культури спілкування, імперативні і диспозитивні норми, труднощі у встановленні мовних явищ, мова інтернет-спілкування демонструє тенденцію до стирання чітких стилістичних меж. Активізація елементів розмовного стилю. Це впливає на демократизацію і лібералізацію мовних норм, зокрема на процес скорочення словникового запасу, мовних норм.

В останні десятиліття умови функціонування української мови активно змінюються, а межі державної мови розширюються, що дає можливість залучати нових носіїв. Крім того, це головне, що змінюється і сама природа мови. Сучасний стан української мови вже давно хвилює не тільки фахівців, а й усіх людей, чия професійна діяльність пов'язана з голосовим спілкуванням. Зниження мовної активності, тобто зниження мовної норми усного та писемного мовлення, вульгарність повсякденної сфери спілкування, виражається в щоденних порушеннях граматичної, лексичної, орфоепічної та

етичної мови. Як і інші лінгвістичні явища, Мовний занепад має свої власні позалікарняні фактори.

Лінгвісти, які вивчають українську та іноземні мови, справедливо вважають нинішній період розвитку української мови періодом лінгвістичних потрясінь, що характеризуються динамізмом і глобалізацією, і, мабуть, найважливіша зміна пов'язана з появою нового типу інтерактивного спілкування у віртуальних мережах.

Кажуть, що поява інтернету сьогодні - це не що інше, як революційна зміна, яка виходить за рамки попередніх досягнень (друку, радіо та телебачення) з точки зору його масовості, глобальності та швидкості, з якою вона охопила країну та людство в цілому. Всесвітня павутина приваблює учасників як найбільш доступне джерело інформації, місце для зберігання інформаційних, фото - і відеоматеріалів, а також простір для спілкування і самовираження. Зі зростанням Користувацької аудиторії зростає роль Інтернету як одного із засобів впливу.<sup>1</sup> Саме тому інтернет став предметом вивчення багатьох наукових дисциплін: філософії, теорії комунікації, психології, соціології, ділового адміністрування, журналістики і, звичайно ж, лінгвістики.

В останні десятиліття з'явилося багато досліджень того, як іноді називають феномен Інтернет-комунікації, або комп'ютерного діалекту. С. Денисюк, О. Брішполець, О. Дмитренко, Н. Шульська, Н. Матвійчук, Н. Каптюрова розглядають можливість використання соціальних мереж як ефективного засобу комунікації та інноваційної лексичної одиниці що працює в соціальних мережах.

Багато дослідників Л. Воборіл, Є. Горошка, Г. Почепцов, Ф. Бацевич, С. Литвинова, А. Пінчук описують природу феномена Інтернет-комунікації і відзначають такі особливості:

1) взаємодія усного та писемного мовлення (контамінація письмової літературної та усної розмовної мови);

2) комунікаційні функції (засоби комунікації та їх реалізація надаються в соціальних мережах за допомогою передачі інформації службою технічної

підтримки, електронною бібліотекою, офіційним сайтом установи).;

3) інтегрованість, соціалізація (в тому числі спілкування учасників суспільного життя);

4) залежність від зовнішніх факторів, таких як розвиток держави, міжнародні контакти, вплив, соціально-психологічна перебудова особистості в ситуації держави, розвиток науки і техніки, освіти і т. д.;

5) порушення інформаційної та експресивної функцій мови (проявляється в протиріччі між єдністю, нормальністю і новизною мовної одиниці і в той же час прагненням до оригінальності викладу);;

6) посилення особистісних принципів (ступінь його прояву в різних жанрах, від повної анонімності автора в чаті, єдиним способом представити людину є його мовної прототип, до відкритої публічності в соціальних мережах і повного саморозкриття на особистих веб-сторінках);

7) інтерактивне спілкування (навіть текст монологу часто з'являється як реакція на попередній текст, що підвищує рівень діалогу);

8) Атмосфера свободи і елемент гумору в результаті фізичної відсутності спілкування, це викликає карнавал і демократизацію мови;

9) анонімність, віртуальна структура особистості підсилюють ігровий ефект спілкування; стилістичний динамізм і контраст;

10) навмисна неграмотність тексту;

11) неформальність спілкування;

12) семіотичні ускладнення тексту як нового засобу вираження (компенсація семантичних засобів – використовуваних символічних засобів, поряд з інтонацією, мімікою, жестами і вербальними).

Інтернет-комунікація виходить за рамки віртуального спілкування, і її елементи сьогодні зустрічаються в політичному дискурсі, рекламі, телебаченні, повсякденній мові та літературних творах.Ці приклади показують життєздатність мови і переконують нас в необхідності його детального вивчення, інвентаризації термінологічних одиниць і створення словників.

В результаті мова сучасної молоді є своєрідним генератором, який дає

опущеним елементам мови можливість проникнути в розмовну мову, а потім проникнути в масову комунікацію і розмовну мову. Особливу роль в цьому процесі відіграє зміна поколінь, тобто омолодження компетентної частини населення суспільства в сфері управління, засобів масової інформації та Інтернету.

**Висновки.** Сучасні соціальні мережі є потужним засобом формування світогляду, поглядів і переконань людини, що сприяє виробленню поведінкових стереотипів і норм. До найбільш важливих ектопічних факторів, що позитивно впливає на лексичний склад мови, зокрема на нормальність мовної одиниці, відносяться зміни в соціальній структурі, стрімкий розвиток засобів масової інформації, в результаті яких письмова мова все частіше замінюється усною. Темпи розвитку обумовлені інтенсивними процесами розвитку самого суспільства (прогрес в науці і техніці, входження в повсякденне життя домашньої та офісної техніки зарубіжного виробництва); висуненням на перший план нехарактерних явищ минулих років; історичними та соціально-політичними змінами, що відбуваються в країні; соціальними факторами, що знайшли вираження в соціальній політиці; принципи політичної та індивідуальної свободи, що призвели до лібералізації та нехтування мовними нормами; процес глобалізації та масова міграція.

### СПИСОК ВИКОРИСТАНИХ ДЖЕРЕЛ

1. Вплив позамовних чинників на мову засобів сучасної масової комунікації. *Вчені записки ТНУ імені В. І. Вернадського. Серія: Філологія. Журналістика.* С. 60 – 65.

# PHILOSOPHICAL SCIENCES

## VALUE-ORIENTED MODEL OF THE CITY'S SOCIO-ECONOMIC SYSTEM

**Radionova Ludmila,**

PhD in Philosophy, Associate Professor,  
Department of Philosophy and Political Science, Docent,

**Kozyrieva Nataliia,**

PhD in Philosophy, Associate Professor,  
Department of Philosophy and Political Science, Docent  
O. M. Beketov National University of Urban Economy in Kharkiv,  
Kharkiv, Ukraine

**Introductions.** Developing scientific approaches to solving the problem of effective functioning of the city, researchers of various philosophical schools gradually came to the conclusion about the importance of applying a system approach to urban management. C. L. von Bertalanffy understood a system as a set of elements that are interdependent with each other and the environment [1, p. 32]. The application of this concept is appropriate when any phenomenon is holistic, but complex, composed of many elements. The city is a social system, as it represents a stable association of people, in this concept we include related social phenomena and processes that form a set of social institutions [2, P. 5-8].

**Materials and methods.** We will use the structural-logical approach of complex systems to identify the levels of socio-economic system, as well as the value-oriented approach to the formation of socio-economic system. The economic aspect of the system includes a set of interrelated economic elements that reflect the processes of production, distribution, exchange and consumption of economic goods. Also note the inseparable connection between the social and economic parts of the city system, since economic problems are directly related to the needs of people. The main subject of economic systems are people who participate in production and enter

into relations regarding the distribution and consumption of goods and services, based on property relations and economic mechanism.

**Aim.** For the study of effective management of socio-economic system of the modern city, only the epistemological aspect is not enough and requires its expansion. Therefore, when analysing the socio-economic system, let us consider, firstly, the stable relations of a set of elements and parts; and secondly, the properties inherent in its holistic existence and development.

**Results and discussion.** From the point of view of management of socio-economic system it is necessary to distinguish its other features: materiality (objectivity of existence); anthropogenic (artificial) nature; hierarchical organisation, providing self-preservation and dynamism of elements at change of the external environment and in time, i. e. self-development; locality, which was formed as a result of the cumulative influence of factors and conditions that determine the needs for the formation of socio-economic system; openness and interdependence of various socio-economic systems; interdependence of different socio-economical and economic factors, including the need to form a socio-economic system.

Thus, the socio-economic system will be understood as an open, complex, artificial, local material structure, the elements of which in the form of social production and socio-economic relations are institutionalised, interconnected, functioning and developing in the changing external environment for the most effective achievement of the set goals. Considering this definition of socio-economic system as a basic one, we note that it can be specified in specific situations under the influence of various factors, but it creates the basis for building a hierarchy of socio-economic systems in the transition from one level of management to another, higher one.

Researchers have identified a number of regularities of hierarchical decomposition of a socio-economic system: additivity (a higher-level socio-economic system is not equal to the sum of socio-economic systems within it); emergent (mismatch of target functions of socio-economic systems of different levels); hierarchical orderliness of socio-economic systems (mutual influence of

socio-economic systems of different levels); equifinality (the ability of a socio-economic system to reach a state determined by the level of the socio-economic system).

The decomposition of socio-economic system is made on the basis of sphere, functional and production approaches. In this regard, socio-economic systems are divided into types – from municipal (regional) to the organisation of the country as a whole. They distinguish a global organisation (society), a functional organisation (institution), a structural entity (community), a target group (organisation) and a small social group.

The socio-economic system is also divided by territorial characteristics – from the state to the municipality, by sectoral characteristics – from the industry to the household, by stages of the reproduction cycle – into macro-, meso-, micro- and nano-levels.

In our opinion, when determining the hierarchy of socio-economic systems it is necessary to use a structural approach based on the allocation of levels of socio-economic system, since the functional composition of the socio-economic system is homogeneous (social and economic elements), and the sphere differentiation of the socio-economic system is very diverse and non-comparable.

On this basis, it is proposed to distinguish the following types of socio-economic systems: macro-level (state), meso-level (regions, districts and large corporations), micro-level (municipalities, including the largest cities), mini-level (organisations). This approach corresponds to the statement that J. Kornai's system paradigm «one country – one system» is replaced by a paradigm in which the country is formed by a set of socio-economic systems consisting of different levels and having different qualities [3].

The behaviour of the subjects of the lower-level socio-economic systems is induced by the features of the higher-level systems. The socio-economic system of the city is largely regulated by legislative and regulatory requirements of the state and the region, but at the same time acts as a driver of development of socio-economic systems of the meso- and macro-level.



On the other hand, the socio-economic system of the city is the environment for the functioning of socio-economic systems of organisations and an intermediary between consumers, producers and public administration.

Having established the essence and hierarchy of socio-economic systems of the state, it is possible to determine the value specificity of formation, functioning and development of the socio-economic system of the city, determined not only by its place in the hierarchy of socio-economic systems of the state, but also by its focus on ensuring the quality of life on the basis of the implementation of problems relevant to the population.

The value-oriented approach to the formation of socio-economic system requires the establishment of system-forming factors. The system-forming factor of the socio-economic system is the need to meet the needs that have value for the participating subjects. From the philosophical point of view, values are considered as subjective social definitions of the goods of the surrounding world that have positive or negative significance for a person. Consequently, the value orientation of the system under study is based on the fact that its objective characteristics as a habitat acquire a value status only after recognising their significance for meeting the needs of the urban community.

Different approaches to determining the value of the elements of the socio-economic system of the largest city, which are used by the urban community and public administration authorities, are possible. Thus, conflictogenic, unique, scarce and habitual elements of the living environment can be considered as criteria of its value image. In the light of the «consumer society» model, we believe that the first two criteria are most relevant only for certain sectors of the socio-economic system of the largest city (for example, the historical centre); habitual elements of the living environment cannot act as development goals of the system under study, unlike the deficit, i.e. the problematic nature of meeting the needs of the urban population. Therefore, we propose to define values according to the acuteness of the problems of functioning of urban subsystems that ensure the comfort of the living environment. Problem structuring of the values of the system under study allows us to formulate a

strategy for its development, i. e. to eliminate or reduce the deficit through the project- programme mechanism.

It is necessary to start with actual values, i.e. the degree of scarcity of satisfaction of needs in ensuring the quality of life. The realisation of the value approach to the formation of the socio-economic system of the city relies on the relevant opportunities and resources. For the socio-economic system – these are geographical, natural, social, institutional, infrastructural, environmental, economic, political, technological and other opportunities. The combination of needs and opportunities realises the values of the functioning of the socio-economic system under consideration.

When analysing the processes of socio-economic system functioning, the basic ones are the processes of production, distribution, exchange, consumption and the corresponding socio-economic relations, the specificity of which is determined by the form of ownership, organisational and legal structure and the scheme of economic mechanism. The functioning of a socio-economic system always institutionally determines the actions of individuals and groups within it by certain goals, values and rules. The result of socio-economic system functioning is a certain level of satisfaction of public and individual needs.

The development of the socio-economic system of the city occurs when resolving the contradiction between its stability and the factors that cause changes in the conditions of its existence and the growth of needs. In the process of development, structures, forms and ways of activity, target and value attitudes are transformed.

The development of the system under study is currently based on the formation of the digital economy. The use of high-tech digital platforms significantly changes the role of the human factor, and humanistic and ethical requirements come to the fore. However, the digital development of the city's socio-economic system is very inertial, and so far it is dominated by evolutionary changes aimed not at structural modernisation, but at maintaining the achieved level at the expense of internal resources. Therefore, it is necessary to strengthen the transformation of the

socio-economic system of the city into a structure open for joint implementation of strategic objectives of the development of the region and Ukraine as a whole.

The socio-economic system of the city can be presented as a sustainable territorially and legally separate socio-economic institution that unites the subjects of economic activity, interacting on a targeted and legal basis, with a special resource and organisational and managerial design. The target setting of the socio-economic system of the city is the realisation of citizens' values to ensure the quality of life. The resource potential of the socio-economic system includes municipal property. Legal and territorial status is determined by the state and fixed by law. The realisation of values is carried out through the subsystems of the socio-economic system within the framework of public management with a combination of state regulation and local self-government.

**Conclusions.** Thus, the tendency of transition to the value-oriented model of the socio-economic system of the city is obvious.

The subsystems of the socio-economic system of the city are formed not on departmental basis, but as subjects that provide solutions to the problems of satisfying public needs that act as values for the city's population. It is obvious that the allocation of subsystems of the socio-economic system of the city is aimed at the implementation of urban values in full compliance with the concepts of sustainable development and quality of life.

The concentrated expression of needs and interests of social communities, the centres of motivation of human behaviour constitute the essence of values as the basis of urban management.

The basis of the socio-economic system of the city is a social subsystem, including the community of people, which should be naturally reproduced within the framework of social objects and a set of social institutions.

The comfort of urban conditions, as a rule, overlaps unfavourable aspects of life in cities and attracts people to them. Such phenomenon S. Kennedy and L. Sugar call «net urban benefit» and interpret it as an indicator of urban sustainability [4].

## REFERENCES:

1. Bertalanffy, L. von Bertalanffy. General theory of systems: a critical review / L. von Bertalanffy. // Studies on the general theory of systems. M. Progress. 1969. № 8. C. 23-82.
2. Radionova L. A. City as a social system. Kharkiv National University of Urban Economy named after A. N. Beketov. Kharkiv : A. N. Beketov Kharkiv National University of Urban Economy. A. N. Beketov, 2015. 70 c.
3. Kornai J. The System Paradigm – William Davidson Institute Working Papers Series 278. William Davidson Institute at the University of Michigan, 1998. 26 p.
4. Sugar Lorraine, Kennedy Chris. Urban Scaling and the Benefits of Living in Cities. URL: <https://www.sciencedirect.com/science/article/abs/pii/S2210670720308349?via%3Di%3Dhub>

## ВЧЕННЯ ПРО ЦІННОСТІ ДІТРИХА ФОН ГІЛЬДЕБРАНДА

**Захарчук Олександр Андрійович**

аспірант,  
Дніпровський національний університет імені Олеся Гончара,  
м. Дніпро, Україна

**Вступ.** Кожна культура має особливу матрицю категоріальних смислів, цінностей, які визначають ставлення людини до світу. На ціннісно-смысловий системі, по суті, ґрунтується всяке суспільство.

Цінності є фундаментом будь-якої культури, формують її ядро. Руйнування системи цінностей, на якій так чи інакше ґрунтується суспільство, блокування можливостей її актуалізації в соціальній дійсності – веде до розкладання і розпаду даного суспільства. Розмивання системи цінностей у сучасній культурі, котре констатують численні автори, можуть мати згубні наслідки як для кожної людини, так і для суспільства в цілому. Це робить тему філософського осмислення цінностей особливо актуальною.

Дітріх фон Гільдебранд – відомий європейській філософ і католицький богослов ХХ ст. Він був провідним філософом реалістичного феноменологічного та персоналістичного напрямів, творив у всіх основних галузях філософії, включаючи етику, метафізику, гносеологію, філософську антропологію, соціальну філософію та естетику.

**Мета.** Розглянути аксіологічні погляди Дітріха фон Гільдебранда як католицького мислителя і представника феноменологічного підходу.

**Методи.** В процесі дослідження використано методи історико-філософського аналізу.

**Результати та обговорення.** Гільдебранд відводить проблемі цінностей і моральних цінностей, зокрема, центральне місце у філософській свідомості. Він звертається безпосередньо до теоретичного сенсу поняття цінності. «Етика» Гільдебранда - одне з основоположних аксіологічних досліджень.

Сутність концепції Гільдебранда полягає в утвердженні того, що цінності

не можуть бути зведені до будь-яких інших понять (таким як значимість, відповідь, ентелехія тощо), самі будучи «первинною даністю» - такими як буття, пізнання, істина. Гільдебранд стверджує, що цінності є «не лише реальностями для людської свідомості, а й одночасно об'єктивними реаліями, актуалізаціями і маніфестаціями самої особистості». Цінності не зводяться до суб'єктивного задоволення, вони також об'єктивні, як і феномени матеріального світу, тільки мають, на думку філософа, більш високий ранг, оскільки належать до царства духу. Гільдебранд виділяє онтологічні цінності, які іманентні об'єкту, і квалітативні цінності, трансцендентні об'єкту. Онтологічні цінності не мають своєї якісної антитези, вони тотожні самому буттю (наприклад, цінність живої істоти, особистість, душа): «не існує нічого протилежного (контрарного) людській особистості, а тільки щось, що заперечує її (контрадікторне їй) - її не-існування, але воно як таке ще не тотожне не достойному». Квалітативні цінності (моральні та естетичні) мають якісну антитезу, з одного боку, і більш незалежні від свого носія, з іншого. Онтологічні цінності мають відображаючий характер, що, на думку Гільдебранда, пов'язано з розумінням Бога: «Будь-яка цінність тварного об'єкта особливим чином відображає Бога, сутність всіх цінностей». Що стосується моральних цінностей, то вони характеризуються як «суто особистісні», хоча і «несуть послання Бога». Їх специфіка виражається в тому, що людина несе за них відповідальність, а її передумовою є свобода особистості. За словами філософа, християнська моральність - це відповідь Богу особистості, котра володіє свободою і знанням Одкровення і любов'ю до Бога.

У багатьох своїх роботах Гільдебранд фокусується на розрізненні видів цінностей і описі інтелектуального, вольового або афективного відгуку, обумовленого ними. Цінності повинні бути досягнуті шляхом безпосереднього сприйняття, і тому реалістична феноменологія є методом опису того, як саме з'являються цінності. Гільдебранд часто використовує цей опис, відрізняючи досвід, в якому виявляється певна цінність, від досвіду, в якому проявляються інші цінності чи інші явища. Наприклад, у роботі «Graven Images» він докладно

описує різницю між переживаннями справжніх моральних цінностей та переживаннями подібних, але неморальних цінностей. В цій праці Гільдебранд пропонує унікальний за глибиною і проникливістю аналіз багатьох способів, якими підміняється справжня християнська мораль помилковими ідолами ("кумирами"). Це не просто книга про відмінності між добром і злом; більшість людей замінюють справжню мораль не чистим злом, а якимось іншим "позаморальним" добром, таким як "респектабельність" або "честь". Гільдебранд показує, що в них є хорошого, але також те, в чому вони не відповідають унікальності справжньої християнської моралі.

Види цінностей, які він розрізняє, включають: моральні цінності (наприклад, справедливість або щедрість), інтелектуальні цінності (наприклад, важливість генія і творчості), онтологічні цінності (цінність, яку річ має в силу того, що вона існує), естетичні цінності (наприклад, краса та елегантність) та багато інших цінностей. Кожна цінність сама по собі надає своєму носієві значущість, котра вимагає реакції, відповідної розглянутої цінності. Цінності являють собою реальні властивості, що мають свою ідеальну, необхідну структуру.

У своїх роботах Гільдебранд описує багато способів, якими цінності впливають на наше життя. Наприклад, у книзі «На захист чистоти» він описує, як усвідомлення цінностей у сексуальній сфері може призвести до чесноти чистоти та цнотливої поваги до тіл інших людей. У "Природі любові" він описує, як різні цінності та різні види мотивації породжують різні види любові; там він також описує, як ми можемо бути мотивовані різними видами цінностей одночасно - наприклад, закохуючись в іншу людину, я одночасно бачу і цінність цього іншого, і цього іншого як об'єктивне благо для мене. У "Метафізиці громади" він описує, як різні види цінностей об'єднують різні типи спільнот, такі як сім'ї, нації та Церква. Гільдебранд стверджує, що існують різні види соціальних груп і, відповідно, індивіди можуть бути "разом" абсолютно по-різному. Зокрема, він суттєво послаблює значимість, якої сучасні погляди надають поняттю спільного наміру та спільної діяльності. Іншими словами,

існування груп не обов'язково вимагає від їх членів наміру щось робити разом і діяти відповідно до цього наміру. Особливо коли мова йде про спільноти (розуміються як особливий вид груп), він пропонує – в рамках соціальної онтології, досі відносно невивчений – принцип побудови: замість пошуку внутрішніх і суб'єктивних умов, які регулюють структуру групи, він скоріше підкреслює зовнішні, тобто "virtus unitiva" або об'єднуючу силу, якою цінності можуть впливати на індивідів і яка може привести їх до створення групи.

Гільдебранд також стверджує, що деякі почуття чи емоційні акти є по суті особистими актами. Особистий або духовний акт - це такий акт, який не просто виникає в нас, але мотивується спрямованим (інтенціональним) усвідомленням його об'єкта. Хоча Хільдебранд визнає, що багато почуттів є суто тілесними діями, які викликані фізіологічними або іншими фізичними явищами, він також стверджує, що багато почуттів є інтенціональним (тобто спрямованими на об'єкт) діями. Сюди входять почуття любові, поваги, вдячності, огиди, ненависті та гордості. Багато таких емоційних актів є реакцією на цінності; певні цінності вимагають прояву почуттів як належної реакції. Це ознака того, що певні почуття, власне кажучи, є особистими або духовними, що вони є осмисленою, мотивованою реакцією на цінності. Людина не є добродісною до тих пір, поки вона не проявить належну емоційну реакцію на цінні речі; просто робити морально правильні речі або дотримуватися справжніх переконань недостатньо для повної чесноти або для того, щоб дати предметам і людям все, що їм належить. Почуття повинні бути прийняті як подарунок, і ми не можемо нав'язати їх за власним бажанням, але ми можемо сприяти правильним почуттям, добровільно вирішуючи їх і добровільно відмовляючись від невідповідних почуттів. Як і в своїх міркуваннях про цінності, Хільдебранд багато пише про різницю видів почуттів і про аналіз їх місця в моральному житті, а також в християнському житті.

Гільдебранд вказував на фундаментальну відмінність між моральною сферою і всіма іншими областями людського існування. Він вважав сферу моральних цінностей найглибшою і найважливішою областю людського



існування. Відмінною рисою особистості є здатність до самоперевершення. У всіх своїх етичних працях фон Гільдебранд прагне показати, як люди перевершують себе в тому, що він називає ціннісною реакцією.

**Висновки.** Вчення Гільдебранда про цінності, його аналіз змісту моральних цінностей становить значний інтерес для аксіології і філософії в цілому. Вчення Гільдебранда про цінності є конструктивною спробою подолання екзистенційної кризи сучасного суспільства, котра пов'язана з розмиванням системи цінностей.

УДК 159.9:

**СОЦІАЛЬНО-ЕКОНОМІЧНИЙ АСПЕКТ. ПРОБЛЕМИ ЗАЙНЯТОСТІ  
КРИЗЬ ПРИЗМУ ФІЛОСОФІЇ**

**Савош Галина Петрівна,**

канд,соц.наук.доцент.,

**Чепурна Карина Олександрівна,**

студентка 3 курсу, бакалавр, будівельного факультету.

Придніпровська Державна Академія Будівництва та Архітектури

м. Дніпро, Україна

**Анотація:** Автор досліджує зайнятість як ключову соціально-економічну категорію, аналізуючи її з точки зору філософії та економіки. Аналізуються різні впливи та наслідки, які зайнятість має на індивіда, а також її роль у соціальному механізмі, та вплив економічних систем. Висвітлюються різні погляди на роль праці в житті людини, включаючи філософські концепції про сенс праці та її значення для особистого задоволення та самореалізації.

**Ключові слова:** Праця, сенс праці, соціальна справедливість, соціальна взаємодія, економічні системи, соціальна політика, індивід, щастя.

Зайнятість - це активність людини, що спрямована на задоволення потреб і отримання прибутку через працю та участь у суспільному житті, включаючи робочі відносини та продаж праці. У філософії зайнятість визначається як необхідність людини в адаптації до змін у світі та виробничих відносинах, паралельно породжуючи думку, що праця, це доля рабів, а не кожної людини, що намагається розкритись, як індивід. У суспільстві люди автоматично входять у різні виробничі системи, що залежать від того, як технології розвиваються. Натуралісти порівнювали суспільство із організмом людини, а функціоналісти розглядали його як систему взаємодіючих елементів, де кожен виконує певну роль [6, 5, 2, 3, 1].

У суспільстві, кожна людина займає визначене місце, взаємодіючи та розкриваючи себе. Філософія визначає це через категорію "особа", яка активно

впливає та перетворює соціум. Вона взаємодіє з соціальним оточенням та самостійно розвивається як "особистість". Людина може бути впливовою чи піддатися впливу суспільства через взаємодію різними механізмами впливу. Таким чином, суспільство впливає на формування особистості через різні механізми, такі як соціальне забезпечення. Цей вплив є пріоритетним, оскільки спрямований на розвиток суспільства. Також особа піддається впливу соціальних груп та об'єднань. Але кількість можливих форм впливів незліченна. Одним із таких впливів є, природа. Філософія розглядає вплив природи на суспільство через географічне середовище. Це включає погодні умови, рельєф, водні ресурси та мінерали, що впливають на економічний розвиток. Людина, взаємодіючи з природою, формує матеріальне та духовне благополуччя, визначаючи характер суспільства [2].

Зайнятість впливає на всі аспекти життя, не залишаючи нам вибору, тим самим змушуючи виконувати заздалегідь визначену роль. Лише дії, визначають усі аспекти, цієї буденності, що рухає та розвиває машину економіки. Ми виокремлюємо, такі як: розподіл праці та соціальний статус, соціальні класи та нерівність, економічна нерівність і безробіття, економічний розвиток, соціокультурні зміни та рольові стереотипи, споживча поведінка та ринкові тенденції [7, 6, 5].

І ці пункти визначають, як функціонує основна маса суспільства. Формуючи особистість, спонукаючи до постійного пристосовування, чи пропонуючи можливість до тимчасових змін, створюючи вигідні комунікаційні тенденції, ритми, потреби та ідеї. Але це, було розглянуто з точки зору економіки. Філософія ж, вбачає в праці зовсім іншу сторону нашого буття, використовуючи це на папері, та присвоюючи їх мудрагелям, різних часів.

Адам Сміт і класична економіка вважають, що розділена праця, коли люди спеціалізуються на конкретних завданнях і співпрацюють, допомагає виробництву бути більш ефективним [8].

Екзистенціалізм стверджує, що праця надає життю сенс і дозволяє людині визначити свою особистість [2].

Феміністична філософія аналізує, як структури праці впливають на рівність та справедливість між чоловіками та жінками.

Екологічна філософія акцентує увагу на постійності виробництва та моральних питаннях, пов'язаних зі співіснуванням з природою [2].

Ці різні підходи демонструють комплексність поняття ролі праці в економіці, що можна розглядати з різних точок зору залежно від конкретної філософської думки та направлення.

Не можна забувати, що розподіл зайнятості суттєво впливає на соціальну нерівність на різних рівнях суспільства, охоплюючи економічний, освітній та інші аспекти. Основні напрямки в себе включають [4, 5, 6, 9]:

#### 1. Економічна нерівність:

- Доходи та клас: Різниця у заробітних платах між високооплачуваними та низькооплачуваними робочими місцями призводить до утворення соціальних класів і поглиблює економічну нерівність.

- Нерівність можливостей: Деякі види робіт вимагають великого початкового вкладу, ускладнюючи шлях для людей з менш сприятливими умовами.

#### 2. Освітня нерівність:

- Доступ до освіти: Можливість отримати вищу освіту часто залежить від фінансових можливостей та вимог конкретної сфери праці.

- Професійна підготовка: Нерівний доступ до професійної підготовки призводить до різниці в якості навчання та можливостях для різних професій.

#### 3. Гендерна нерівність:

- Рольові стереотипи: Стереотипи про ролі жінок і чоловіків впливають на розподіл робочих місць і створюють нерівності в оплаті та можливостях.

- Сфери роботи: Деякі сфери роботи можуть бути сильно упередженими до однієї зі статей, що призводить до нерівності в доходах та можливостях.

#### 4. Етнічна та расова нерівність:

- Дискримінація на робочому місці: Розподіл робочих місць може стати причиною расової або етнічної дискримінації, що впливає на заробітну плату та

професійні можливості.

- Відсутність різноманітності: Монотонний розподіл робочих місць може призвести до відсутності різноманітності в робочих колективах, що зумовлює соціальну нерівність.

Зміни в політиці зайнятості та освітніх програмах можуть сприяти зменшенню соціальної нерівності, створюючи більше можливостей для всіх верств суспільства та розподіляючи ресурси більш справедливо. В філософському розгляді поняття "справедливість" та "рівність" у контексті зайнятості відкривають глибоку сутність суспільного устрою та місце людини в ньому. Наприклад справедливість, у контексті філософії, постає перед нами, як [2, 10]:

- Своєрідна ідея, що основана на рівності, і що передбачає розподіл ресурсів та можливостей у відповідності до потреб кожної особи. Це говорить про те, що кожен повинен мати однакові можливості для розвитку власного потенціалу через працю.

- Також різні філософські теорії справедливості, такі як та, яку висловив Р. Ролс, розглядають розподіл ресурсів та можливостей як ключовий аспект створення справедливих умов для всіх членів суспільства.

Рівність же, виражає себе, як:

- Пара аспектів, що включають в себе матеріальні та соціальні пункти. Матеріальна рівність стосується розподілу ресурсів та доходів у суспільстві, включаючи оплату праці та можливості кар'єрного зростання.

- Соціальна ж рівність, означає рівний доступ до різних видів робіт та можливість вибору професій. Це також включає ідею рівних можливостей, де кожен має однаковий шанс реалізувати свій потенціал через зайнятість.

З філософської точки зору, справедливість і рівність у сфері зайнятості мають створювати умови для гідного і гармонійного розвитку кожної особи та суспільства в цілому. Це вимагає урахування різних факторів, таких як можливості, обов'язки та матеріальне благополуччя, для забезпечення більш справедливого та рівного суспільства.

Філософія століттями досліджує взаємозв'язок між працею та особистим щастям, і різні філософські школи мають свої власні погляди на цю тему. Розглядаючи кілька ключових філософських підходів до цього питання, ми виокремили такі філософські думки, як [1, 2, 11]:

1. Аристотель та концепція еудаймонії:

- Аристотель вважав, що особисте щастя, або еудаймонія, досягається через вдосконалення людської природи та розвиток внутрішнього потенціалу.

- Він вважав, що праця є важливим елементом щасливого життя, оскільки вона допомагає розвивати в нас моральні та інтелектуальні якості.

2. Сенсорна філософія та праця Емануеля Левінаса:

- Левінас розглядав працю як етичний акт, який може створювати міжособистісні стосунки та взаємодію з іншими людьми.

- Він підкреслював важливість взаємодії та відповідальності за інших через працю як шлях до особистого щастя.

3. Утопічна філософія та праця у поглядах Томаса Мора:

- Мор у своїй "Утопії" пропонує ідеалізоване уявлення, де праця виконується з задоволенням, а відносини між працівниками ґрунтуються на повазі та рівності.

- Через організоване суспільство та осмислену працю, Мор показує, як можна створити умови для щасливого життя.

Ці філософські погляди, розкривають різні аспекти взаємозв'язку праці та особистого щастя, враховуючи етичні, соціальні та індивідуальні виміри. Кожен з них вносить свій унікальний внесок у розуміння того, як праця може впливати на наше особисте щастя та взаємодію з іншими людьми.

Розглядаючи питання, чи є зайнятість ключовим аспектом гармонійного життя, що відкриває перед нами великі перспективи та різноманітні підходи, ми звертаємось до різних поглядів, що розглядають цю тему, та дають нам власні, обґрунтовані відповіді, що представлені під різними кутами, різних мислителів [1, 5, 7, 10]:

1. Економічний аспект:

- Зайнятість дає можливість мати стабільний дохід, який допомагає виходити на фінансово стабільний рівень. Це важливо, оскільки забезпечує здатність оплатити рахунки, купити їжу та забезпечити комфортне життя.

- Матеріальний комфорт, забезпечений зайнятістю, впливає на загальний рівень задоволення від життя.

## 2. Психологічний аспект:

- Зайнятість, яка відповідає індивідуальним інтересам та цінностям, може надати осмислення життю і сприяти психологічному благополуччю.

- Однак нестабільна або стресова робота може призводити до психологічних проблем і незадоволеності.

## 3. Соціальний аспект:

- Зайнятість впливає на соціальні взаємодії та міжособисті стосунки, створюючи можливості для формування нових зв'язків і соціальних контактів.

- Однак нестабільний графік та перевантаження можуть викликати втому та порушити баланс між роботою та особистим життям.

## 4. Етичний аспект:

- Професійна діяльність може надавати відчуття корисності для суспільства та внутрішню задоволеність.

- Важливо враховувати етичні аспекти роботи, щоб уникнути конфліктів з власними цінностями та переконаннями.

В цілому, зайнятість є важливим аспектом гармонійного життя, оскільки вона впливає на фінансове, психологічне, соціальне та етичне благополуччя. Важливо зберігати баланс між різними елементами життя та шукати гармонію, щоб жити задовільно і повноцінно.

Дивлячись на наш час, як з точки зору споживача, або з точки зайнятості, ми перебуваємо у нестабільному становищі, де вирують різні думки, де панує бажання бути одразу успішним, не приклавши зусиль, або вираження агресивного невдоволення через платню, що не відповідає теперішнім цінам, а також приріст безробітних, пенсіонерів, пільговиків, що перевищують з кожним разом відсоток працюючого населення [4, 5, 9].

## 1. Як споживачі, ми бачимо:

- Економічну нестабільність: у складний економічний час споживачі можуть відчувати стрес і стурбованість, щодо своїх грошей. Це може призвести до того, що вони будуть обмежувати свої витрати або навпаки, почнуть витратити більше ніж необхідно.

- Зміни у споживчих пріоритетах: у нестабільні часи споживачі переглядають свої пріоритети та більше віддають перевагу товарам і послугам, які відповідають їхнім поточним потребам. Наприклад, під час пандемії вони більше купували речі для дому та медичні засоби.

- Вплив змін цін та доходів: зміни в цінах та доходах можуть змінити наші витрати грошей на якусь продукцію, чи послугу. Якщо ціни піднімаються або доходи зменшуються, люди можуть витратити менше грошей та змінювати свої звички покупок.

## 2. Якщо ж, розглядати з точки зайнятості, то побачимо:

- Безробіття та економічна нестабільність: Якщо безробіття зростає, а економіка нестабільна, це може зробити робочі умови гіршими і погіршити фінансове становище родин.

- Зміна у формах роботи: Можливість працювати здалеку та мати гнучкий графік роботи може змінити, як люди розподіляють час між роботою і особистим життям.

- Потреба в навичках та перекваліфікація: Зміни в економіці можуть потребувати того, щоб працівники навчалися новим навичкам і оновлювали свої вміння, щоб вони відповідали потребам на ринку праці.

Тому сучасні зміни у суспільстві впливають на те, як ми купуємо речі та як функціонує ринок праці. Це може суттєво вплинути на економічний та соціальний розвиток країни, на моральний стан, на життєві потреби, на людське бачення, на пріоритети.

Таким чином, з філософської точки зору ми можемо зробити простий висновок: робота формує наше життя і наші взаємини з іншими. Вона не лише спосіб заробітку, а й впливає на наше самопочуття і сприйняття себе та інших.



Філософія навчає нас розглядати працю як можливість розвитку, яка призводить до гідного і щасливого життя. Також важливо досліджувати соціальний аспект зайнятості. Якщо всі люди мають рівні можливості та справедливий доступ до роботи, це сприяє гармонії і рівності у суспільстві. Але нерівності у зайнятості можуть викликати проблеми, такі як безробіття і соціальні конфлікти. Отже, важливо, щоб зайнятість не була лише засобом виживання, але і шляхом до гідного та повноцінного життя для всіх людей у суспільстві. Тому варто, прагнути змінювати механізм, що вже втратив свою актуальність, і працює не на користь суспільству, а проти нього.

### СПИСОК ЛІТЕРАТУРИ

1. Філософія : підручник / В. С. Бліхар, М. М. Цимбалюк, Н. В. Гайворонюк, В. В. Левкулич, Б. Б. Шандра, В. Ю. Свищо. Вид. 2-ге, перероб. та доп. Ужгород : Говерла, 2021. 440 с. URL: <https://dspace.lvduvs.edu.ua/bitstream/1234567890/4251/1/Бліха%20Філософія%20підручник.pdf>
2. Основи філософських знань: підручник / Горlach М. І., Кремень В. Г., Ніколаєнко С. М., Требін М. П. та ін. Київ, 2008, 1027 с. URL: [https://shron1.chtyvo.org.ua/Horlach\\_Mykola/Osnovy\\_filosofskykh\\_znan.pdf](https://shron1.chtyvo.org.ua/Horlach_Mykola/Osnovy_filosofskykh_znan.pdf)
3. Павлюк Т. І. Зайнятість як економічна категорія: її роль у функціонуванні ринкової економіки. *Глобальні та національні проблеми економіки*. 2016. Вип. 14. С. 26–31. URL: <http://global-national.in.ua/archive/14-2016/6.pdf>
4. Лукашевич М. П. Соціологія економіки: підручник. Київ: Каравела, 2016. 280 С.
5. Бондар О. О. Зайнятість населення, як соціально-економічна категорія. URL: <https://vseosvita.ua/library/statta-zajnatist-naselenna-ak-socialno-ekonomichna-kategoria-342830.html>
6. Волківська А. М. Рівні регулювання зайнятості населення. *Електронний журнал «Ефективна економіка»* № 2, 2016. URL:

<http://www.economy.nayka.com.ua/?op=1&z=4788>

7. Сміт А. Багатство народів: Дослідження про природу та причини добробуту націй. Київ. Наш формат, 2020. 722 с.

8. Гуржій Н. Г., Мілько І. В. Вплив типу зайнятості працівників на соціо-економічну нерівність: досвід країн ЕС. Тези доповідей міжнародної науково-практичної конференції “Економічний розвиток і спадщина Семена Кузнеця” 31 травня – 1 червня 2018 р., Харків, 2018. С.220-222. URL: <http://repository.hneu.edu.ua/bitstream/123456789/19334/1/Тези.pdf>

9. Левкулич В. Справедливість як соціокультурний феномен. Монографія. Ужгород, Видавничий дім «Гельветика», 2018. 480 с. URL: [https://dspace.uzhnu.edu.ua/jspui/bitstream/lib/22309/1/Левкулич\\_моногр\\_%281%29\\_%281%29%20%281%29.pdf](https://dspace.uzhnu.edu.ua/jspui/bitstream/lib/22309/1/Левкулич_моногр_%281%29_%281%29%20%281%29.pdf)

10. Добко Т. Щастя і приємність. ілософська думка, 2014. № 1. С. 51-63. URL: [http://nbuv.gov.ua/UJRN/Philos\\_2014\\_1\\_7](http://nbuv.gov.ua/UJRN/Philos_2014_1_7)

# ECONOMIC SCIENCES

## MODERN MEANS OF INTERACTION BETWEEN THE ORGANISATIONAL-PRODUCTION AND TECHNOLOGICAL STRUCTURE OF THE IMPLEMENTATION OF INVESTMENT- INNOVATIVE CONSTRUCTION PROJECTS

**Mudra Mariia**  
**Zaichuk Serhii**  
**Druzhynin Maksym**  
**Khomenko Oleksandr**  
post-graduate student  
Kyiv National University of Construction and Architecture,  
Kyiv, Ukraine

**Introduction.** In the modern economic environment and increasing competition in the construction services market, the effective interaction between organizational and production-technological structures in the implementation of investment-innovative construction projects is gaining increasing importance. An innovative approach to construction project management not only enhances construction quality but also optimizes costs, reduces work timelines, and ensures the sustainable development of construction industry enterprises. The means of interaction between various elements of the organizational and production-technological structure play a key role in achieving successful results in the implementation of construction projects. Innovative technologies, modern project management methods, and integrated information systems create new opportunities for coordination and cooperation among participants in the construction process.

The consequences of the prolonged crisis that recently affected the entire construction industry in Ukraine are forcing construction enterprises, as key stakeholders (contractors executing work within the framework of investment projects that ensure the creation of both completed and unfinished construction

products), to seek effective means of emerging from a state of fragile equilibrium or destruction. The dynamic and highly uncertain external environment negatively impacts the efficiency of domestic construction enterprises, compelling modern organizations to transform into increasingly complex systems. The foundation of their adaptive diffusion into the competitive environment is the competition not only of goods or services but also of innovative management technologies. A leading and systematic means of overcoming crisis and destructive situations for contracting enterprises, as well as other industrial enterprises, is an innovative activity strategy, a radical or partial transformation (modernization) of the enterprise's operational system, and the existing system and structure of activity administration.

The innovative focus of process-oriented technology lies in organizing enterprise management as a network of interconnected processes, where achieving effective results is accomplished when activities and corresponding resources are managed as processes. The implementation of the process approach allows for a systematic integration of functional areas of activity, the construction of transparent and comprehensible schemes for employees to implement management tasks, and the assessment and optimization of resources. The management's ability to formulate and use a system of indicators and criteria for evaluating the effectiveness of management decisions in each process at every stage of the production or management chain enables the prompt identification of undesirable deviations from set activity standards and their elimination, addressing the weak links in business processes that reduce overall operational efficiency. The specificity of the process-oriented technology for quality management assurance is that it effectively allows for the blurring of boundaries between quality management of products and management of the enterprise itself.

**The main goal of this article** is to analyze the modern means of interaction between organizational and production-technological structures in the implementation of investment-innovative construction projects, as well as to identify the main directions for their development and improvement. The article will examine current problems and challenges that arise in the implementation of innovative

approaches in construction, and propose solutions based on modern theoretical and practical research.

**Materials and methods.** Thus, a number of methodological and scientific and applied problems of the functioning of construction enterprises are on the agenda:

- individual improvement tools (reengineering, restructuring, rehabilitation) in autonomous use do not provide adequate performance as a means of overcoming stagnation or crisis phenomena in the activities of these enterprises;

- given the multi-project nature of the functioning of the operating system of a construction company and the content of its business processes, there are difficulties in coordinating the content, time and resources for the implementation of strategic renewal tasks with the operating cycle of construction companies and with the investment and construction cycles of projects in which construction companies are involved as contractors;

- despite the wide possibilities of the theoretical and methodological basis of strategic, innovative and operational management of enterprises, in the development of numerous economic, mathematical, functional, technological and instrumental approaches within this basis, the problems of harmonising these developments with the peculiarities of the operational activities of construction enterprises remain practically unexplored and unresolved in the scientific literature. Thus, the article aims to enhance the efficiency of construction project management by introducing modern means of interaction and integration of organizational and production-technological processes, which will contribute to increasing the competitiveness of construction enterprises in the market.

**Results and discussion.** The transfer of innovative technologies is a key element in the innovative development of construction companies. It provides an opportunity to implement the latest solutions, improve the efficiency of production processes and competitiveness in the market. The article discusses the aspects of technology transfer from the perspective of the economic and managerial approach, as well as analyses the global and domestic experience in this area.

In the United States of America, technology transfer is an important component

of the construction industry development. American construction companies actively cooperate with research institutes and universities, which allows them to quickly introduce new technologies. Much attention is paid to the development of green technologies that reduce energy consumption and improve the environmental performance of buildings. Government support programmes and investments in research contribute to the rapid spread of innovations in construction.

The European Union also actively promotes technology transfer in the construction industry. The Horizon 2020 and Horizon Europe programmes fund numerous projects aimed at developing and implementing innovative solutions. In countries such as Germany and the Netherlands, construction companies are using BIM (Building Information Modelling) methods to optimise their planning and construction management processes. This helps to reduce costs and improve the quality of the final product.

Asia, particularly Japan and South Korea, is also actively developing the field of construction innovation. Japanese companies are known for their advanced technologies in the field of seismic resistance of buildings, which is extremely important in a region with high seismic activity. South Korea focuses on automation and robotisation of construction processes, which significantly increases productivity and reduces costs.

Domestic experience of innovative technology transfer in Ukraine, the process of technology transfer in the construction industry is at the stage of active development. Cooperation between universities, research institutions and construction companies is growing. However, there are a number of obstacles, such as insufficient funding for research and innovation, as well as a weak legislative framework. The statistical confidence interval for Ukraine's ranking in the GII 2023 is between 48th and 56th place. In 2023, Ukraine performs better in terms of innovation performance than in terms of innovation expenditure. This year, Ukraine ranks 78th in terms of innovation spending. The Global Innovation Index (GII) ranks the world's economies according to their innovation potential. Consisting of approximately 80 indicators grouped by innovation inputs and outputs, the GII aims

to capture the multidimensional aspects of innovation. Ukraine is ranked 55th among 132 economies in the GII 2023. The top ten rankings are as follows: Switzerland, Sweden, the United States, the United Kingdom, Finland, the Netherlands, Germany, France, Norway, and Austria. Ukraine is ranked 3rd among 37 lower-middle-income countries (1st - India, 2nd - Vietnam, 4th and further consistently occupied by the Philippines, Indonesia, Iraq, Mongolia). Ukraine is ranked 34th among 39 European economies (only Moldova, Montenegro, Bosnia and Herzegovina, Belarus and Albania are among the outsiders) [1].

Indirect indicators may also include an increase in Ukraine's place in global rankings related to innovation, in particular, the Innovation and Technology Readiness indicators of the World Economic Forum's Global Competitiveness Index, the Global Innovation Index, the European Innovation Scoreboard, the Talent Attraction Index, the Human Development Index, and the Doing Business and ICT Development Index.

Consider the essence of the model of innovative development of an enterprise and the existing typical models. An innovation-oriented enterprise chooses a certain model of innovation development, according to which innovation processes and a mechanism for managing them are built at the enterprise. The chosen innovation model becomes the basis for developing a further strategy economic development of the enterprise and the determining the basis for the formation of the overall corporate strategy. In other cases, the model of innovative development of an enterprise implies embedding (embedding, internal integration) of its organisational structure and management system into the system of economic activity of the enterprise. The model of innovative development of an enterprise should be considered as a verbal or graphical description of approaches to the organisation and management of the innovation process at an enterprise. The model of innovative development of an enterprise is a set of motivations, driving forces and sources, methods, tools, organisational, managerial and financial mechanisms for generating and commercialising innovations.

Today, the scientific literature considers the following models of innovative

development of an enterprise:

- 1) model of supply of innovations;
- 2) model of demand for innovations;
- 3) interactive model;
- 4) model of integrated business processes;
- 5) network model of innovation;
- 6) open innovation model [3].

The Strategy for the Development of the Innovation Sector until 2030, which was approved by the Cabinet of Ministers of Ukraine on 10 July 2019, No. 526-p, provides for the indicators of the Strategy implementation are as follows [2]:

- the share of expenditures on research and development in the gross domestic product - 3 per cent (in 2017 - 0.45 per cent); share of innovative enterprises in the total number of enterprises - at least 30 per cent (in 2017 - 16.2 per cent);

- revenues from the sale and use (primarily exports) of intellectual property, knowledge-intensive products (results of scientific research and scientific and technical (experimental) developments, software, know-how, and other intellectual services);

- volumes of extra-budgetary funding for scientific research and scientific and technical (experimental) developments; the share of investments in intangible assets in the total volume of capital investments; the share of income from the operation and sale of intellectual property objects of own production in the financing of higher education institutions;

- the share of enterprises engaged in innovation, including small ones. the number of business entities providing services for the commercialisation of technological solutions; revenues from the sale and use (primarily exports) of intellectual property, knowledge-intensive products (results of scientific research and scientific and technical (experimental) developments, software, know-how, and other intellectual services); volumes of extra-budgetary funding for scientific research and scientific and technical (experimental) developments; the share of investments in



intangible assets in the total volume of capital investments.

**Conclusions.** The current globalisation environment are leading to increased competition in the markets and forcing companies to search for new efficient methods of operation. In the fight for the consumer, the key positions are held by the most competitive companies, including those that can adapt to new conditions in the shortest possible time and are capable of continuous to implement innovations on an ongoing basis. Moreover, global innovations do not provide companies with a long-term competitive advantage in the market, but give them only a temporary advantage. The need of the hour is to continuously monitor the market situation with the ability to ensure constant modifications to products/services and market operations. This encourages businesses to look for effective methods of tracking possible sources of innovation and ways to implement them. That is why the modern model of development model should be based on the development of effective innovation models.

## REFERENCES

1. Ukraine ranking in the Global Innovation Index 2023. <https://www.wipo.int/gii-ranking/en/ukraine>
2. «Construction & engineering industry predictions 2023» <https://altersystems.com.ua/prognoz-rozvitku-galuzi-budivnictva-u-2023-roci/>
3. Strategy for the development of the innovation sector for the period up to 2030. <https://zakon.rada.gov.ua/laws/show/526-2019-%D1%80#n12>

# ANALYSIS OF INTERNATIONAL TRANSPORTATION OF PASSENGERS IN UKRAINE BY ROAD TRANSPORT PRIOR TO THE BEGINNING OF THE FULL-SCALE INVASION AND IN THE CONDITIONS OF WAR

**Ukhanova Inna**

PhD, Associate Professor

**Usach Anastasiia**

graduate student

Odessa National Economic University

Odesa, Ukraine

**Introductions.** The integration of Ukraine into the system of international passenger transportation is a relevant and important topic facing the country in the context of development and changes in the world market of transport services. The relevance of this topic is explained by several key aspects. First, Ukraine, being at the crossroads of Europe, has the potential to become a key transport hub. Secondly, integration into the system of international passenger transport can significantly improve international economic cooperation, tourism and cultural exchange between Ukraine and other countries. This will contribute to the development of business, attracting foreign investments and increasing the international prestige of the country. Thus, consideration of the problems and prospects of Ukraine's integration into the system of international passenger transportation, including in the context of international transportation of passengers by road, is of great importance for the further development of the country and its interaction with the world.

**Aim.** The purpose of the work is to analyze the international transport of Ukrainian passengers by motor vehicle before the start of a full-scale invasion and in wartime conditions.

**Materials and methods.** The methodological basis of theses is the theoretical provisions of economic science in the field of research of the international transport system and passenger transportation. The following general scientific and special research methods were used: synthesis and generalization of information, comparative, statistical analysis, tabular method for researching indicators of the state

and dynamics of passenger transportation by international road transport.

**Results and discussion.** Due to its high mobility and a wide range of vehicles in terms of carrying capacity, purpose, design and economic characteristics, road transport is of great importance in short-distance transportation, therefore, by the beginning of 2014, almost all regions of Ukraine were involved in the international system of passenger transportation by road (Table 1).

**Table 1**

**Transportation of passengers by road transport (buses) in international traffic  
by region, thousand**

	2017	2018	2019	2020	2021	2022
Ukraine	<b>2390,7</b>	<b>2350,9</b>	<b>2658,7</b>	<b>1091,8</b>	<b>1178,9</b>	...
Autonomous Republic of Crimea	...	...	...	...	...	...
Vinnitsia region	13,4	20,9	55,1	35,1	25,2	...
Volyn region	431,0	178,2	257,5	126,0	112,5	...
Dnipropetrovsk region	18,9	19,7	14,1	2,8	0,6	...
Donetsk region	78,8	57,1	12,7	2,1	–	...
Zhytomyr region	0,3	25,2	65,8	26,0	77,0	...
Transcarpathian region	29,9	104,7	177,8	34,4	16,3	...
Zaporizhzhia region	4,2	11,0	9,0	1,8	3,2	...
Ivano-Frankivsk region	89,7	153,9	74,7	62,2	117,4	...
Kyiv region	8,6	14,9	17,4	14,4	15,4	...
Kirovohrad region	–	–	–	–	–	...
Luhansk region	85,4	54,9	1,7	–	–	...
Lviv region	460,1	404,7	356,0	152,1	213,2	...
Mykolaiv region	15,0	26,4	23,8	23,6	34,2	...
Odesa region	161,5	111,7	92,9	24,2	13,4	...
Poltava	8,3	18,6	27,2	6,9	17,9	...
Rivne region	41,3	60,6	68,4	28,4	27,7	...
Sumy region	40,1	5,3	–	–	–	...
Ternopil region	20,0	33,5	52,6	30,4	40,2	...
Kharkiv region	257,8	200,6	189,2	32,6	15,3	...
Kherson region	1,6	3,3	4,1	4,4	–	...
Khmelnyskyi region	14,2	4,9	7,8	1,8	3,6	...
Cherkasy region	–	–	–	–	–	...
Chernivtsi region	37,3	42,1	137,0	35,4	19,7	...
Chernihiv region	58,7	68,6	43,5	18,8	22,8	...
Kyiv	514,6	730,1	970,4	428,4	403,3	...

Source: compiled by [1]

Unfortunately, official statistics do not provide complete information, starting from 2022, but it can be noted that the Ivano-Frankivsk, Poltava, and Ternopil regions have increased the indicators of international passenger transportation by bus.

Regarding the functioning of international passenger traffic after the start of a

full-scale war, the following should be noted.

Since the beginning of the large-scale occupation, the volume of international bus transportation in Ukraine has almost tripled. In particular, from the beginning of full staffing in February to the end of July, the State Traffic Safety Service issued 178 permits. This is three times more than the number of licenses for international road transport issued during the same period last year. The total volume of transportation on the passenger transportation market for this period amounted to UAH 2.2 billion. This is almost UAH 1.3 billion more than in the same period last year. The total number of bus tickets sold over the Internet (only from May to July 2023) reached 844.1 thousand. This is twice as much as in the same period last year. At the same time, 85% of electronic bus tickets purchased from May to July this year were purchased for international routes and only 15% for domestic ones. The busiest destinations during the war were Poland, Germany and the Czech Republic. In 2022, 17.8 million vehicles crossed the state border of Ukraine, of which 9 million entered Ukraine and 8.8 million left Ukraine. The largest number of vehicles crossed the border with Poland - 6.1 million; out of the total number of vehicles that crossed the border in 2018, 6.6 million were Ukrainian vehicles and 11.2 million were foreign vehicles. The share of cars was 84% (28% of Ukrainian vehicles), and buses - 2% (1% of Ukrainian vehicles) [2].

The market of illegal international transportation accounts for almost 30% of the total share of international transportation. This is approximately 3.2 billion hryvnias. Every year, the budget of Ukraine loses UAH 650 million from this amount. Therefore, the Ministry of Community, Regional and Infrastructure Development is implementing reforms to improve routes and expand the market. In particular, new functions have been implemented in the eCherga system. From February 12, 2024, all buses will be able to cross the border by registering in the eCherga system: 21 more checkpoints have been added to the eight checkpoints. Transport companies will be able to manage all bus queues from their offices, issue route permits, choose border crossing times, reduce queues and deliver passengers on time.

In the process of updating the regulatory framework for bus transportation, the Ministry plans (Fig. 1).

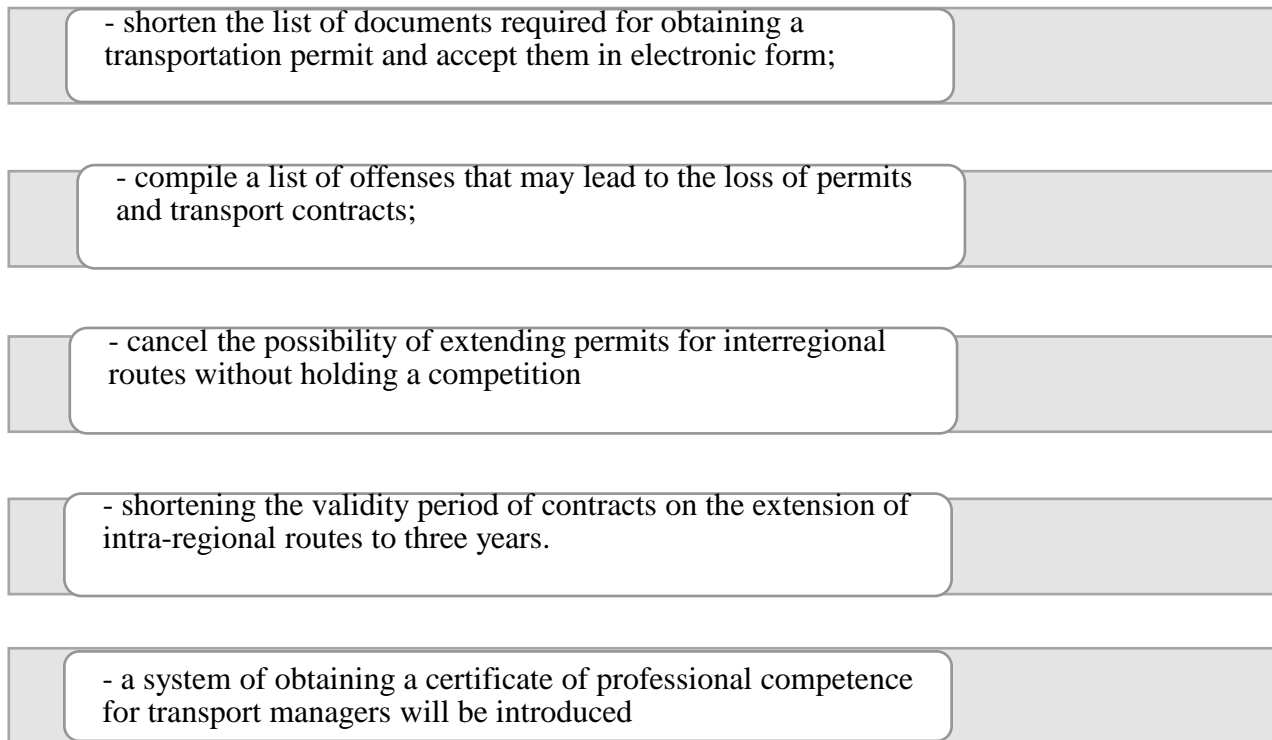

**Fig. 1. Measures to update the regulatory framework for bus transportation after the beginning of the invasion**

Source: compiled by [3]

**Conclusions.** The Ukrainian market of international passenger transportation was negatively affected by the pandemic and the war, which led to a decrease in transport activity and further erosion of transit potential. In the context of fundamental reforms and changes in the direction of Ukraine's integration, there is a need to increase the volumes of the cargo and passenger transportation market, but for this it is necessary to solve the following urgent problems at the national level:

- slow progress of reforms in the transport sector; the unstable socio-political situation in Ukraine and the temporary blockade of the eastern transit led to the limitation of the offers of transit operators;
- changes in the structure of transport flows;
- high transport tariffs, lack of flexible tariff policy and assessment of the consequences of regulatory decisions in the field of tariff policy;

- low level of digitization and automation in the transport sector.

It is also necessary to note some sectoral problems arising in international passenger transportation in Ukraine: lack of construction of new roads, low quality of roads due to non-compliance by road users with the rules for transporting oversized and heavy goods, underdeveloped road infrastructure, insufficient number of car service stations, safe parking lots, communication nodes railway station, cafes, hotels, camping sites, etc.

## REFERENCES

1. State Statistics Service of Ukraine. Transport of Ukraine. 2022-2023. Statistical collection. URL: [https://ukrstat.gov.ua/druk/publicat/kat\\_u/publ8\\_u.htm](https://ukrstat.gov.ua/druk/publicat/kat_u/publ8_u.htm)
2. Natsionalnyi instytut stratehichnykh doslidzhen Ukrainy. Funktsionuvannia transportnoho sektoru Ukrainy v umovakh pravovoho rezhymu voiennoho stanu [The functioning of the transport sector of Ukraine under the legal regime of martial law]. URL: <https://niss.gov.ua/news/komentari-ekspertiv/funktsionuvannya-transportnoho-sektoru-ukrayiny-v-umovakh-pravovoho>
3. UNIAN. Informatsiine ahentstvo. Rik, koly use "zupynylosia": yak Ukraina dolaie transportnyi ta lohistychnyi kolaps [The year when everything "stopped": how Ukraine overcomes the transport and logistics collapse]. 01.01.2024. <https://www.unian.ua/economics/transport/rik-koli-use-zupinilosya-yak-ukrajina-dolaye-transportniy-ta-logistichniy-kolaps-12497709.html>

**UDC 004.9:005.94**

**MANAGEMENT OF THE ENTERPRISE'S INTELLECTUAL POTENTIAL  
BY DIGITIZATION MEANS**

**Zelinska Dariia Olegivna**  
**Hirdvainis Vladyslav Audrisovich**  
postgraduate students  
Vasyl' Stus Donetsk National University  
Vinnitsa, Ukraine

**Abstract.** This research explores the role of digitization in managing an enterprise's intellectual potential through a classification of methods and technologies into four main blocks: knowledge management, employee learning and development, collaborative tools and idea sharing, and data analytics and AI for talent management. The study emphasizes the importance of leveraging digital solutions to effectively capture, disseminate, and cultivate organizational knowledge, facilitate continuous learning, foster collaboration and ideation, and optimize talent utilization. The research provides a detailed table outlining specific software tools and technologies that can be employed within each block, offering a comprehensive guide for organizations seeking to enhance their intellectual resource management and drive innovation while mitigating associated risks.

**Keywords:** intellectual potential management, digitization, knowledge management, employee development, collaboration tools, idea sharing, data analytics, AI talent management, business process modeling.

**Introductions.** Managing the intellectual potential of an enterprise through digitization means is an important component of ensuring a company's competitiveness in today's digitalized world. This process encompasses several key aspects.

First, it involves effective knowledge management within the organization. Digitization allows for the creation of digital databases, knowledge repositories, and expert systems in which information, experience, and know-how of employees are

accumulated and systematized. This ensures the preservation, dissemination, and exchange of knowledge, as well as facilitates its transfer between employees and generations.

Second, digitization opens up new opportunities for staff training and development. The implementation of e-learning platforms, virtual and augmented reality, simulations, and interactive content allows for the creation of flexible, personalized, and effective training programs. This fosters continuous development of employees' competencies and increases their productivity.

Furthermore, digitization facilitates collaboration and idea-sharing within the team. The use of collective online tools, virtual whiteboards, and social networks for employees promotes the generation of new ideas, creative thinking, and enhances the organization's innovative potential.

Finally, data analytics and artificial intelligence open up new opportunities for identifying talent, forecasting skill needs, and optimizing the allocation of human resources. Algorithms can analyze large volumes of data on employee performance, competencies, and behavior, helping to make informed decisions regarding hiring, development, and retention of top talent.

**Aim.** The aim of this article is to classify the main categories of practical methods and tools through which intellectual potential management can be carried out by digitization means. However, it's important to note that not all innovations are effective in the context of risk management. Another objective of this article is to highlight appropriate methods that can be effectively utilized in both macro and micro businesses.

The key goals can be summarized as follows:

1. Classify the main practical methods and tools for managing intellectual potential through digitization means, with a focus on innovation implementation.
2. Recognize that not all innovations are effective from a risk management perspective, and provide insights into identifying suitable innovations.
3. Highlight appropriate digitization-driven methods for intellectual potential management that can be effectively applied in both large-scale (macro) and



small-scale (micro) business environments.

**Materials and methods.** The following research methods are mentioned in the article: creating digital databases and knowledge repositories (internal wiki systems, cloud document storages, thematic forums, and discussion platforms), implementing expert systems and artificial intelligence solutions, utilizing content management systems (CMS), establishing online practitioner communities, employing narrative management approaches (collecting and documenting success stories, cases, and best practices), conducting collective expertise (peer assessment of employee competencies), using machine learning algorithms for talent identification and skill needs modeling, performing data analysis (on employee performance, effectiveness, behavioral patterns).

**Results and discussion.** During the research, a classification system was developed that categorized the various means and methods for managing an enterprise's intellectual potential into four main blocks or categories. This structured approach aimed to provide a comprehensive framework for leveraging digitization to effectively harness and cultivate an organization's intellectual resources. The four classified blocks are as follows:

(1) **Knowledge Management:** This block encompasses the creation of digital knowledge repositories, implementation of expert artificial intelligence (AI) systems, utilization of content management systems (CMS), and the establishment of online practitioner communities. These methods facilitate the effective storage, dissemination, and exchange of organizational knowledge, ensuring knowledge preservation, enhancing collaboration, and mitigating the risk of losing valuable intellectual assets.

(2) **Employee Learning and Development:** This block focuses on leveraging digital technologies such as e-learning platforms, virtual reality (VR) and augmented reality (AR) simulations, interactive multimedia content, and gamified scenarios. These tools enable the development of personalized, engaging, and cost-effective training programs, facilitating continuous upskilling of the workforce. By enhancing employee competencies, productivity, and adaptability to rapidly changing business

environments, this block helps reduce operational risks.

(3) Collaborative Tools and Idea Sharing: This block encompasses the use of collective online tools, virtual whiteboards, and internal social networks. These platforms foster idea generation, creative thinking, and the cultivation of an organization's innovation potential. Effective collaboration and knowledge sharing across teams mitigate risks associated with siloed operations and promote a culture of continuous improvement.

(4) Data Analytics and AI for Talent Management: This block focuses on the analysis of employee data, performance metrics, and behavioral patterns using machine learning algorithms and artificial intelligence. These analytical methods aid in talent identification, skill gap analysis, optimal resource allocation, and the provision of personalized career development recommendations. This data-driven approach minimizes risks related to talent attrition, skill mismatches, and suboptimal workforce utilization, ultimately enhancing overall organizational resilience.

The research study classified the means of managing an enterprise's intellectual potential into four main blocks. The following table outlines the specific methods and information technologies that can be applied within each block.

**Table 1**

**The means of enterprise's intellectual potential management**

<b>Block</b>	<b>Methods</b>
Knowledge Management	- Creating digital knowledge repositories
- Implementing expert systems	- AI/expert system software (IBM Watson, Drools, CLIPS)
- Utilizing content management systems	- CMS platforms (SharePoint, Confluence, Drupal)
- Establishing online practitioner communities	- Online community platforms (Higher Logic, Hivebrite)
Employee Learning & Development	- Developing e-learning platforms

- Implementing VR simulations	- Virtual Reality (VR) technology (Oculus, HTC Vive)
- Utilizing AR for instructions	- Augmented Reality (AR) technology (Microsoft HoloLens, Google ARCore)
- Creating interactive multimedia content	- Multimedia authoring tools (Adobe Captivate, Articulate Storyline)
- Designing gamified scenarios	- Game engines (Unity, Unreal), gamification platforms (Badgeville, Bunchball)
Collaborative Tools & Idea Sharing	- Employing collective online tools
- Facilitating internal social networks	- Enterprise social networking platforms (Yammer, Workplace from Facebook)
- Enabling idea generation and creative thinking	- Ideation management software (Spigit, Qmarkets), brainstorming tools (Stormboard, MindMeister)
Data Analytics & AI for Talent Management	- Applying machine learning algorithms
- Analyzing employee data and performance	- Data analytics tools (Tableau, Power BI, QlikView), visualization tools (D3.js, plotly)
- Modeling for skill gap analysis	- Predictive modeling software (RapidMiner, KNIME, IBM SPSS Modeler)
- Providing career development recommendations	- AI-powered recommendation engines (Amazon Personalize, Google Cloud Recommendations AI)
Business Process Modeling	- Modeling business processes

**Conclusions.** The research highlights the importance of leveraging digitization means for effective management of an enterprise's intellectual potential. By classifying the methods and technologies into four blocks – knowledge management, employee learning and development, collaborative tools and idea sharing, and data analytics and AI for talent management – organizations can adopt a structured approach to cultivate their intellectual resources. The table provides a comprehensive

overview of the specific software tools and technologies that can be employed within each block, enabling enterprises to make informed decisions and implement solutions tailored to their needs. Ultimately, the effective integration of these digitization means can drive innovation, enhance competitiveness, and mitigate risks associated with intellectual property management and talent development.

#### **LIST OF REFERENCES:**

1. Banga, K. (2019). Digital technologies and "value" capture in global value chains: Empirical evidence from Indian manufacturing firms. WIDER Working Paper, No. 2019/43, ISBN 978-92-9256-677-7, The United Nations University World Institute for Development Economics Research (UNU-WIDER), Helsinki. doi:10.35188/UNUWIDER/2019/677-7
2. Bezgin, K., Zahariev, A., Shaulska, L., Doronina, O., Tsiklashvili, N., & Wasilewska, N. (2022). Coevolution of education and business: adaptive interaction. *International Journal of Global Environmental Issues*, Special Issue on: Innovations for Sustainability Energy, Industry and Agriculture. doi: 10.1504/IJGENVI.2022.10049838
3. Butollo, F. & Schneidemesser, L. (2022). Who runs the show in digitalized manufacturing? Data, digital platforms and the restructuring of global value chains. *Global Networks*. Volume 22, Issue 4, First published: 25 March 2022. doi:10.1111/glob.12366
4. Gereffi, G., Humphrey, J. & Sturgeon, T. (2005). The governance of global value chains. *Review of International Political Economy*, 12:1, pp.78- 104. doi: 10.1080/09692290500049805

**INCREASE IN ENERGY EFFICIENCY OF HEAT SUPPLY  
SYSTEM TECHNOLOGY**

**Zhuravska Nataliia Evgenivna**

Ph.D., prof.

Kyiv National University of Construction and Architecture,  
Kyiv, Ukraine

**Introductions.** Head of "Ukrteplocmunenergo" - on the preparation of heat suppliers for the heating season and the financial situation in the industry, Arseniy Blaschuk: "There is a threat of termination of heat supply"... In August, the Cabinet of Ministers approved a resolution assigning special duties on the natural gas market to Naftogaz Trading. According to it, until April 15, 2024, heat energy producers will receive natural gas to provide heat and hot water to the population at a price of UAH 7,420/thousand. cube. m, budget organizations - UAH 16,390/thousand. cube. m. For the rest of consumers, the price of gas will be calculated according to a special formula and will depend on the market situation. How did these and other changes to the provisions on PSO affect the work of heat producing enterprises? The government made a decision to suspend the contractual debiting of funds from the accounts of thermal utility companies (TKE) for untimely payment for gas; in general, the changes adopted by the resolution complicate the work of our companies. First of all, according to the document, from September 1 to December 31, 2023, 65 % of the funds coming into the accounts of heating companies should go for gas, and only 35 % will remain for the company's primary needs (maintenance of networks, repairs, necessary materials, salaries, etc.). At the same time, if we take our tariffs, they have not changed since 2018 and are 30...50 % lower than economically justified ones. What does it threaten? This makes it impossible to purchase gas, produce heat, and complicates the process of preparing for the heating season. Enterprises must first of all open accounts in the treasury. It takes time. However, the question arises: why should enterprises, including private ones, open accounts in the

State Treasury? In addition, consider the following quite probable situation: let's say there was an accident and to eliminate it you need to buy a latch or something else... What is happening now in many cities of Ukraine... Previously, payments were made through the bank almost instantly. Now another link has been added - the treasury. This situation, firstly, will overload the treasury. Secondly, due to the fact that the Treasury is now acting as a buffer and must give permission for the transfer of funds, payment and receipt of the necessary products from the supplier will be delayed. And from January, the rules of the game will change again. However, this will not affect the heating season. First of all, because the government guarantees the supply of gas to heating plants until April 15, 2024. Secondly, today we are more prepared for the challenges of war than a year ago, and we will do everything to keep our customers warm [1].

NJSC Naftogaz of Ukraine and the Swedish financial institution Swedfund International signed a memorandum on cooperation in projects for the modernization of thermal power plants and the development of RES projects in Ukraine. According to the press service of Naftogaz, the document provides that Swedfund, through its Project Accelerator, will provide grant funding for carrying out technical and economic feasibility studies for the promotion of relevant priority projects. "The Naftogaz Group includes a number of CHPs that were transferred to us by the state. They are in a difficult condition and need modernization. In addition, we are interested in the development of projects in the field of wind energy and the transition from the use of gas boilers at CHPs to, for example, boilers on green fuel. We are very grateful to Swedfund for their willingness to support us on this path," said Oleksiy Chernyshov, head of Naftogaz Group. The Swedfund project accelerator aims to strengthen the capacity to develop projects and carry out sustainable procurement in the process of Ukraine's transition to a sustainable, carbon-neutral model of the energy system. "Thanks to technical and economic feasibility studies and capacity building efforts in Ukraine, we are laying the foundations for more sustainable infrastructure projects in the areas of digitalization, water supply, waste disposal and energy. The support of state-owned Naftogaz in the process of strengthening Ukraine's energy security and the country's long-term transition to carbon neutrality

is an important part of this puzzle," said Stefan Falk, director of the Swedfund Project Accelerator, a Swedish financial institution. Founded by the Kingdom of Sweden, the mission is to fight poverty through investment in developing countries. Investments are made in the field of energy and climate, health care and to cover small and medium-sized companies. the SE Severodonetsk Thermal Power Plant complex, as well as the shares of Dniprovska TPP JSC, Mykolaivska TPP JSC, Kryvorizka TPP JSC, Kherson TPP JSC, and Odesa TPP JSC. Before that, two were already in the management of Naftogaz CHPP – Novoyavorivska and Novorozdilska In February 2024, Naftogaz of Ukraine concluded memorandums with two Japanese companies regarding the modernization of thermal power plants and the development of a joint project in the field of wind energy [2].

**Aim.** To analyze, emphasize, implement the components of current challenges in the development of systems of centralized heat supply, integrated management - directions of heat energy facilities.

**Materials and methods.** The system of integrated management of thermal power facilities with reagentless water preparation in electromagnetic fields (EMF). Received by us, there are more than three patents. The result of efficient use of thermal energy in all areas of these heat supply systems, which corresponds to the direction of the project of the sustainable development strategy of Ukraine until 2030 [3, 4, 5, 6].

**Results and discussion.** Ensuring the state's energy security and quality heat supply services (Laws of Ukraine "On Heat Supply" and "On Energy Saving"); increasing the energy efficiency of heat supply systems ("Energy Strategy of Ukraine until 2035); the European green course - reduction of GHG emissions by 2030 to 55 % compared to 1990; The Paris Agreement – limitation of global temperature increase to less than 1.5° C, achievement of climate neutrality by 2050, decarbonization of the CST sector; the availability of tariffs and the ability to pay regardless of energy poverty ("22 % of households in Ukraine do not have the financial ability to ensure payment of utility bills"); adaptation to the reform on the thermal insulation of buildings and changes in regulations regarding the connection

of buildings to heat networks, maintenance of ITP; adaptation to the regulatory and legal collapse in matters of ownership, maintenance, collection of fees for maintenance of subscriber systems; adaptation to the conditions of disconnection of consumers from heat networks and non-payment for services consumed; functioning in the conditions of the gas market and the electricity market after the cancellation of the PSO, the difficulty in combining technical, regulatory, and economic factors of influence. For example, the correlation between the quality of services and non-payments [1, 2].

In water heat supply systems in various sectors of the economy: residential and communal sector, industry and agro-industrial complex. there may be changes in the composition, structure and properties of water, heat exchange surfaces of systems, the formation of scale on them, which leads to deterioration and affects the overall performance of the process. The use of pre-treatment of water made it possible to approach the solution of the issue of determining the parameters of the electromagnetic field in the process of treating clean water. The crisis ecological and economic situation and the war in Ukraine show the relevance of this scientific development, namely reagent-free preparation of water in electromagnetic fields in thermal power facilities for many industries, including construction and housing and communal complex. it is possible to improve the ecological situation only by combining efforts, applying synergy, and clarifying scientific patterns [3-6].

**Conclusions.** Thus, the introduction of modern technologies at the stage of heat production and transportation makes it possible to reduce fuel consumption by 10...25%, including with the introduction of control over engineering systems of heat supply with the condition of integrated management, based on our research for more than 10 years, working in various branches of industry that have thermal energy facilities.

#### **LITERATURE.**

1. Threat of termination of heat supply. - [Electronic resource]. - Access mode: <https://ua-energy.org/uk/posts/arsentii-blashchuk-zahroza-prypynennia-teplopostachannia-isnuie> (Date of access 06/1/2024).



2. About the modernization of the CHP. - [Electronic resource]. - Access mode: <https://ua-energy.org/uk/posts/naftohaz-domovyvsia-z-swedfund-pro-modernizatsiiu-tets-ta-rozvytok-vde> (Request date 06/1/2024).

3. Rudenko, L. G. Project of the Sustainable Development Strategy of Ukraine until 2030. - [Electronic resource]. - Access mode: [http://search.ligazakon.ua/l\\_doc2.nsf/link1/JH6YF00A.html](http://search.ligazakon.ua/l_doc2.nsf/link1/JH6YF00A.html) (Access date 06/1/2024).

4. Malkin, E.S. Utility model patent UA No. 100236. Water treatment system in electromagnetic fields / Malkin E.S., Furtat I.E., Zhuravska N.E., Kovalenko N.O. Registered 07/10/2015. - Kyiv: Ukrpatent. - 3s.

5. Malkin E.S. The system of preparation of water magnetized in electromagnetic fields and solutions and compounds based on it /E.S. Malkin, I.E. Furtat, N.E. Zhuravska // Utility model patent No. 102494. – K.: 10/26/2015. – 5 s.

6. Zhuravska, N.E. Technogenesis as a factor feature of technogenic-conditioned heat supply systems in which electromagnetic fields are used in the preparation of water / [Text] / N.E. Zhuravska // Ways to increase the efficiency of construction in the conditions of the formation of market relations. – 2019. – No. 42. – To: KNUBA. – pp. 213–222.

## ЗАБЕЗПЕЧЕННЯ РОЗВИТКУ ІНТЕЛЕКТУАЛЬНОГО КАПІТАЛУ ВІЙСЬКОВОСЛУЖБОВЦІВ ПІД ЧАС ВІЙНИ

**Гинда Оксана Миколаївна,**

к.е.н., доцент

**Вишнеvsька Стефанія Миколаївна,**

к.е.н., доцент

Національна академія сухопутних військ  
імені гетьмана П. Сагайдачного  
м. Львів, Україна

**Вступ. / Introductions.** Найважливішим економічним ресурсом суспільства вчені завжди розглядали людину, яка була в центрі їх наукових досліджень. З переходом від індустріального до інформаційного суспільства зростає роль людини у виробництві, коли скорочується частка фізичної, низькооплачуваної праці і на заміну їй виступає загальноосвітній, культурно-технічний рівень та кваліфікація працівників, такі дослідження стали ще більш актуальними.

Збройні сили України є відповідають за оборону країни, за її територіальну цілісність, суверенітет й недоторканність. Армія будує міцний фундамент безпеки країни. Сьогодні людина визнається найвищою цінністю і головним фактором підвищення результативності праці та успішної діяльності будь-якої організації або державного інституту. Збройні сили України мають свою структуру управління та відповідні функції, тому інтелектуального капіталу людини, для оборони держави є основним завданням [1].

**Мета роботи. / Aim.** Сьогодні основним елементом національного багатства будь-якої країни є інтелектуальний капітал, а його розвиток є головною метою суспільної діяльності. Сучасне світове суспільство характеризується високими темпами зростання чисельності населення з відповідним та адекватним зростанням його потреб. Саме тому актуальним напрямом дослідження є вивчення категорії «інтелектуальний капітал» в системі військово-економічних відносин в період війни.

Оскільки, інтелектуальний капітал військовослужбовців є головним об'єктом, на який спрямовуються відкриті бойові дії, тероризм, шпіонаж і саботаж. Під інтелектуальним капіталом країни слід розуміти кількість населення країни, а саме людей різного віку, роду занять, освіти, рівня здоров'я, матеріального, здатності виконувати інтелектуальні та творчі завдання.

**Матеріали та методи./Materials and methods.** Як впливає з попередніх досліджень, в ХХІ ст. головну роль у розвитку економіки кожної країни відіграє її інтелектуальний капітал. Проаналізувавши запропоновані різними науковцями визначення інтелектуального капіталу, О. Кендюхов дійшов висновку, що донедавна інтелект асоціювався з природною розумовою діяльністю людини, хоча сьогодні спостерігається виділення порівняно нової категорії – інтелекту штучного, сутність якого полягає у відтворенні машиною окремих інтелектуальних дій людини. Виходячи з сказаного, він вважає, що інтелектуальний капітал – це капітал, створений людським і (або) машинним інтелектом та представлений інтелектуальними ресурсами. Тобто інтелектуальний капітал як узагальнююча категорія являє собою сукупність людського і машинного інтелектів, а також інтелектуального продукту.

**Результати та обговорення./Results and discussion.** Американський економіст Т. Шульц довів, що в економіці США дохід від інтелектуального капіталу приблизно втричі більший, ніж від фізичного [2; 3, с. 34]. Тому замість будувати нові підприємства краще інвестувати у наявний людський потенціал, тобто вкладати інвестиції в охорону здоров'я, освіту і розвиток наукових досліджень.

Розуміння структури інтелектуального капіталу військовослужбовців потрібне і для вироблення ефективного механізму управління процесами розвитку цього капіталу. Необхідно визначити складові елементи категорії інтелектуальний капітал. У своїх працях Е. Брукінг стверджує, що інтелектуальний капітал складається окремих елементів, таких як активи ринку, активи інтелектуальної власності, гуманітарні активи та інфраструктури. [4]

На нашу думку гуманітарні активи військовослужбовців це людські ресурси, а саме, знання, вміння та навички, що використовуються для виконання зовнішньої та внутрішньої функцій армії. До інфраструктурних активів відноситься філософія управління військовослужбовцями, їх культура та військові традиції. Під активами інтелектуальної власності патенти, авторські права, які були створені військовослужбовцями, але знаходяться у власності держави.

Ми погоджуємось з теорією вченого А.Чухно, який стверджує, що інтелектуальний капітал поділяється на дві частини: людський та структурний капітал [5]. Перший елемент втілений в військовослужбовцях це досвід, знання, навички, здатність до нововведень. Другий елемент інтелектуального капіталу це технічне і програмне забезпечення, організаційна структура армії, патенти, все те, що дозволяє військовослужбовцям реалізовувати свій потенціал.

Отже, інтелектуальний капітал це складна категорія і єдиної точки зору щодо виділення її складових елементів немає. Та систематизувавши та узагальнивши існуючі підходи, доцільним є поділ інтелектуального капіталу військовослужбовців на три основні складові: людський капітал, організаційний та клієнтський. Зміст складових інтелектуального капіталу військовослужбовців подано в таблиці 1.

Людський, організаційний та клієнтський капітал тісно взаємозв'язані між собою, тому інвестувати необхідно у всі складові, забезпечить примноження інтелектуального капіталу військовослужбовців та країни в цілому.

На нашу думку найважливішим структурним елементом інтелектуального капіталу військовослужбовця є людський капітал. Його основні складові здоров'я, освіта, кваліфікація, здібності, досвід, тощо. Здоров'я населення регіону чи країни в цілому. Воно є також одним з найважливіших чинників якості життя населення та загального рівня розвитку країни. Здоров'я займає одне з пріоритетних місць серед соціальних цінностей людини, зокрема військовослужбовців.

## Зміст складових інтелектуального капіталу військовослужбовців

№	Складові інтелектуального капіталу	Зміст складових інтелектуального капіталу військовослужбовців
1	2	3
1	Людський капітал	<ul style="list-style-type: none"> <li>- на особистісному рівні людським капіталом являються знання та навички військовослужбовця, які здобуті шляхом освіти, професійної підготовки, практичного досвіду і завдяки яким він здатний надавати цінні професійні послуги іншим;</li> <li>- на мікроекономічному рівні це кваліфікація та професійні здібності військовослужбовців;</li> <li>- на макроекономічному рівні це вкладення в такі галузі як освіта, професійна підготовка тощо.</li> </ul> <p>здоров'я військовослужбовців, їх освіта, вміння, кваліфікація, навички, здібності, досвід, культура праці арактеризують людський капітал військовослужбовців.</p>
2	Організаційний капітал	<p>продукти творчої праці; інформаційні технології та ресурси які використовуються в армії (документи та масиви документів в інформаційних системах); організаційна структура збройних сил.</p>
3	Клієнтський капітал	<p>відносин в збройних силах побудовані на довірі і включає засоби індивідуалізації збройних сил ( те, що виділяє її серед інших) та ділову репутацію.</p>

Особливо актуальною проблема здоров'я набуває в теперішній час і для української нації. Війна з росією, відсутність роботи і невпевненість у завтрашньому дні, корупція і недостатня соціальна захищеність, інші негаразди ведуть до погіршення не тільки фізичного, а й психічного здоров'я українців. Збільшується кількість захворювань пов'язаних з нервовою системою, а також супутніх захворювань.

Разом із здоров'ям одним з найпотужніших джерел формування та розвитку інтелектуального капіталу в ХХІ ст. є освіта. У вік економіки знань, інформатизації та інтелектуалізації освіта та професійно-кваліфікаційний рівень суспільства має велике значення для економіки держави.

Інвестиції в освіту військовослужбовців вигідні для захисту країни. Вони приносять користь державі, яка внаслідок цього стає багатшою. На цьому

наголошував ще А. Маршал. Він вказував, що затрати на освіту – це найкраще вкладання капіталу для сім'ї та для суспільства. Адже з підвищенням рівня освіченості і кваліфікації зайнятих і безробітних покращується їх конкурентоспроможність на ринку праці, підвищується їх власна самооцінка та продуктивність праці, на виробництві збільшується кількість запропонованих нововведень та раціоналізаторських пропозицій тощо.

Підвищення освітнього рівня і професійне навчання економічно активного населення є одним з найважливіших заходів державної активної політики зайнятості, що забезпечує збереження і розвиток людського капіталу. Освітній чинник впливає на стан розвитку людського капіталу протягом усього життя людини. Слід зауважити, що підвищення рівня освіченості населення країни зумовлює підвищення вагомості цього чинника в суспільстві, так і серед інших груп чинників, і навпаки – побудова інформаційного суспільства потребує підвищення освітнього рівня працівників.

Потрібне формування нової парадигми підготовки кадрів у контексті інтеграції України в світову економічну систему [6]. Розуміючи наслідки вирішення проблеми освіченості населення, долучаються до її розв'язування і підприємці, організовуючи навчання, підвищення кваліфікації і перепідготовку персоналу безпосередньо на підприємствах. Адже з часом якість робочої сили все більше стає вирішальним чинником у конкурентній боротьбі на ринку їхніх товарів. Відповідно, освіта має забезпечувати знання основних процесів, закономірностей, властивостей функціонування системи національної безпеки чи окремого її елемента, професійна підготовка – формувати спроможність виконувати обов'язки за конкретною посадою, а мотивація – розвивати бажання досягати якнайкращого результату. Мотивація праці військовослужбовців не пов'язана з оплатою праці. Військовослужбовець виконує свої правові та моральні зобов'язання, і в умовах погіршення умов його праці не може звільнитись зі служби.

Варто підкреслити, що відповідальність військовослужбовця є високою, а система покарання в разі порушення дисципліни є дуже жорсткою. Саме тому

ефективним способом захисту військовослужбовців необхідно створити асоціації та профспілки для військовослужбовців. Дані організації за досвідом зарубіжних країн є впливовими суб'єктами громадянського суспільства, які беруть на себе відповідальність за професійний рівень своїх членів і пошук джерел фінансування високоякісної професійної підготовки, формують програми такого навчання [7, с. 66].

Поєднання концепцій воєнного потенціалу та людського розвитку є взаємозалежними та взаємодоповнюючими. Країни, що мають високий військово-економічний потенціал, можуть здійснювати несправедливі дії відносно інших країн.

Добре підготовлений військовослужбовець потребує додаткової освіти для просування по службі, оскільки поступово втрачається актуальність набутих навичок і зростає необхідність здобуття нових. Під час переходу з нижчого на вищий рівень фахівці починають керувати не ідентичними, але складнішими системами, а іншими типами систем.

**Висновки./Conclusions.** Військова конкурентоздатність країни в сучасному світі характеризується наявністю нових технологій при створенні зброї.

В Україні за час широкомасштабної війни з росією відбулася реформа Українського війська. Для виконання своїх обов'язків ЗСУ надали сучасні артилерійські системи зразка НАТО та інші види озброєння, та для їх ефективного використання потрібні знання й навички. Для цього країни-партнери України запрошують українських військовослужбовців на навчання. З європейськими партнерами були укладені угоди щодо навчання військовослужбовців. Навчання відбуватиметься для набуття навичок підготовки вузьких спеціалістів, таких як сапери, бойові медики, авіаційні та артилерійські навідники, водолази, розвідники тощо вогню, а також підготовка фахівців для використання іноземних зразків озброєння та військової техніки.

Отже, інтелектуальний капітал є важливою складовою військово-економічного потенціалу країни, саме тому він є головним об'єктом, на який

спрямовуються відкриті бойові дії, тероризм.

### СПИСОК ВИКОРИСТАНИХ ДЖЕРЕЛ

1. Капелюшний С. А. Сутність та значення професійного розвитку молодшого керівного складу у формуванні системи кадрового забезпечення Національної гвардії України. [Електронний ресурс]. – Режим доступу: <http://customs-admin.umsf.in.ua/archive/2019/3/29.pdf>
2. Schultz Th. W. Economic Value of Education / Th. W. Schultz. – New York ; London, 1967. – P. 34.
3. Shultz T. Investment in Human Capital / Th. W. Schultz. – New York ; London, 1971. – 275 p.
4. Брукинг Э. Интеллектуальный капитал: ключ к успеху в новом тысячелетии. - Питер, 2001, 288 с
5. Чухно А. Інтеллектуальний капітал: сутність, форми та закономірності розвитку// ЕУ, - 2002. - №11-12
6. Данилишин Б. Формування нової парадигми підготовки кадрів у контексті інтеграції України в світову економічну систему / Б. Данилишин, В. Куценко // Україна: аспекти праці. – 2004. – №4. – С. 14–18.
7. Мандибура В. Рівень життя населення України та проблеми реформування механізмів його регулювання / В. Мандибура. – К. : Парламентське вид-во, 2008. – 256 с.
8. Шарапов О. Д. Системний аналіз : навч. посібник / О. Д. Шарапов, Л. Л. Терехов, С. П. Сіднев. – К. : Вища школа, 1993. – 303 с.
9. Логан В. Універсальність статистики ринку праці України та США / В. Логан // Проблеми статистики : доп. міжнар. наук.-практ. конф. «Соціально-економічний розвиток України. Проблеми статистики – 98» (Львів–Шкло, жовт. 1998 р.). – К. : НДІ статистики Держкомстату України, 1999. – С. 52–58.
10. Приймак В. І. Трудовий потенціал і механізми його реалізації в регіоні : монографія / В. І. Приймак. – Л. : Видавничий центр ЛНУ імені Івана Франка, 2002. – 383 с.



## КІЛЬКІСНІ ТА ЯКІСНІ ТРЕНДИ ПРЯМОГО ІНОЗЕМНОГО ІНВЕСТИВАННЯ З АЗІЙСЬКИХ КРАЇН В ЕКОНОМІКУ УКРАЇНИ

**Король М. М.**

Д. е. н.,

професор, професор кафедри міжнародних економічних відносин  
ДВНЗ «Ужгородський національний університет»

**Бабидорич Л. В.**

бакалавр факультету міжнародних економічних відносин  
ДВНЗ «Ужгородський національний університет»

Економіка України перебуває в напруженій макроекономічній і фінансовій ситуації, яка зберегла тенденції до погіршення у 2024 році внаслідок війни, окупації Криму. Створення сприятливих умов для залучення іноземних інвестицій в українську економіку - одне з найпріоритетніших питань, так як вони надають ряд вигод країні реципієнту.

За даними НБУ станом на 06.2023 р. в економіку України надійшло 1,3 млрд дол. прямих іноземних інвестицій [1].



**Рис. 1 Прямі іноземні інвестиції в Україну, 2019-06.2023 рр., млрд.дол. США**

Джерело: [1].

Війна в Україні спричиняє глобальні перебої в торгівлі та інвестиціях, впливаючи на автовиробників у Європі, а також впливаючи на споживачів продуктів харчування та палива в усьому світі. Хоча бідні верстви населення світу, які витрачають значну частину своїх доходів на найнеобхідніше, є найбільш вразливими, жодна країна, регіон чи галузь не залишилися байдужими до цих проблем.

Новий звіт Світового банку «Вплив війни в Україні на світову торгівлю та інвестиції» показує, що світова торгівля впаде на 1%, що призведе до зниження світового ВВП трохи менше ніж на 1%. Виробничі експортери, такі як В'єтнам, Таїланд і Мексика, спостерігають різкий спад, особливо в енергоємних секторах. Нетто-експортери зернових культур, включаючи Туреччину, Бразилію та Індію, а також викопного палива, такі як Нігерія та країни Близького Сходу, бачать сплеск свого експорту, послаблюючи негативні наслідки війни. Хвилі економічного шоку поширюються п'ятьма каналами: товарними ринками, логістичними мережами, ланцюгами поставок, прямими іноземними інвестиціями (ПІІ) і такими секторами, як туризм.

Війна приходить у важкий для світової економіки момент. Відновлення після рецесії, спричиненої пандемією, уповільнювалося, оскільки з'явилися нові варіанти коронавірусу, а уряди стримували витрати. Зростання інфляції спонукало Федеральну резервну систему та інші великі центральні банки підвищити процентні ставки. Збої у світовій торгівлі та інвестиціях стримають зростання в країнах, що розвиваються, і посилять ціновий тиск.

Прямі іноземні інвестиції (ПІІ) в Україну зросли на 257,0 млн дол. США в березні 2024 року порівняно зі збільшенням на 147,0 млн дол. США в попередньому місяці [2].

Торговельно-економічна співпраця між Україною та КНР регулюється Угодою між Урядом України та Урядом Китайської Народної Республіки про торговельно-економічне співробітництво (1992 р.), згідно з якою встановлено режим найбільшого сприяння щодо стягнення мита на експортні та імпорتنі товари двох країн, податків та інших внутрішніх зборів.

Відносини України з Китаєм поки розвиваються переважно в торговій площині, а приватні китайські інвестиції в Україні відносно невеликі, в інвестиційній статистиці зазвичай навіть не виділяються. І це на тлі заяв уряду Китаю про намір інвестувати до 40 мільярдів доларів США в країнах вздовж так званого "Одного поясу, одного шляху" – трансєвразійського інвестиційного плану КНР, частиною якого є Україна.

В рамках цього плану, першу чергу, звісно, їх цікавить сільське господарство і природні ресурси. Але також і енергетика, високотехнологічне виробництво, машинобудування, авіація і транспортна галузь взагалі. За ними прийдуть китайські банки, постачальники фінансових послуг і портфельні інвестори. Примітно, що особливо зріс цей інтерес на тлі скорочення інвестицій та товарообігу з російськими підприємствами. Таким чином, китайський інвестор готовий замінити російського у багатьох галузях.

Але китайці ведуть справи трохи по-іншому. Тут важливо пам'ятати, що, в основному, китайські інвестори представлені великими державними корпораціями, багато з яких входять до списку Fortune Global. Але насамперед особливість цих компаній полягає в тому, що всі свої рішення вони узгоджують з китайським урядом і його зовнішньою політикою. Для китайських інвесторів важливіше, чи можна з певною країною взагалі встановлювати стійкі довгострокові відносини. Чи готова ця країна брати на себе зовнішньоекономічні зобов'язання та виконувати їх.

В ідеалі, чи готовий уряд цієї країни домовлятися про розвиток тих чи інших проектів, сприяти такій інвестиції, в тому числі надавати гарантії тощо. Саме ефективність і стійкість уряду України, його політичні відносини з урядом КНР, його практичність у впровадженні ключових економічних рішень, швидке завершення реформ тощо можуть стати тими сигналами для китайських інвесторів, які допоможуть їм прийняти рішення про вкладення своїх коштів в Україну [3].

З одного боку, китайці просто побоюються вкладати гроші в економіку країни, яка є достатньо непередбачуваною. В Україні будь-які зміни – у владі

чи в переговорній команді, часто приводили до «забуття» раніше досягнутих домовленостей. Китайцям, у яких наступність – головний життєвий принцип, така «національна особливість» просто незрозуміла.

Китайські бізнесмени на практиці пізнавали в Україні значення слів «підстава» і «наїзд», неможливість правового захисту, як це сталося з найбільшою телекомунікаційною компанією «Хуавей». Загалом, китайці «під зав'язку» наситилися особливостями нашого інвестиційного клімату, який поки ще недостатньо прозорий, і в якому розмір «відкатів» іноді виявляється на одній чаші ваг з національними інтересами.

З іншого боку, і самі українські чиновники в реальності, мабуть, побоюються приходу китайського капіталу. Китайці нічого не дають «просто так». Умовою вкладення коштів вони неодмінно висувають саму широке участь у проекті, обов'язкове використання китайських технологій, обладнання, нерідко і робочої сили. Це стосується також і кредитів, за якими країні-реципієнту доведеться не тільки віддавати відсотки, а й ґрунтовно «підсісти на китайське». Так що певні ризики існують.

Тим часом співпраця у сфері сільського господарства, схоже, все ж зсувається з «мертвої точки». Напевно, тому, що в такій співпраці китайці вкрай зацікавлені. Але і тут не обходиться без зволікань. Починалося все оптимістично з повідомлень про підписання Меморандуму про співпрацю між Міністерством аграрної політики та продовольства України та Експортно-імпорتنим банком Китаю з підтримки пріоритетних проектів в аграрному секторі, який повинен був відкрити можливості для України залучити капітал.

Ще одна «історія успіху» – «флагманський» проект будівництва ж /д гілки з аеропорту «Бориспіль» до Києва. «Повітряний експрес» був розпіарений на найвищому рівні. Можливо, не всі пам'ятають, але спочатку, 4 роки тому, проект задумувався як інвестиційний, причому сума – 1 млрд дол – повинна була стати найбільшою китайською інвестицією в українську економіку. Будівництво гілки мало розпочатися в середині 2010 року і могло бути

завершене до ЄВРО-2012. У підсумку Україна отримала кредит на 372 мільйони доларів під держгарантії, і символічний «костиль», забитий у майбутню залізницю [4].

Якщо бути скептиком і орієнтуватися на проекти, подібні до цього, можна тільки припускати, як “далеко” просунеться українсько-китайське співробітництво.

В цілому, Україна є привабливою для вкладання різних видів інвестицій, але ризики, пов'язані з веденням бізнесу дуже високі, особливо з огляду на погане інвестиційне середовище в країні, недостатній правовий захист, корупцію, політичну нестабільність і складну соціальну ситуацію. Багато великих китайських інвестиційних проектів в Україні зіткнулися з проблемами, прикладом може слугувати будівництво найбільшого в світі логістичного центру біля аеропорту м Київ. Незважаючи на те, влада України надають китайським інвесторам свої суверенні гарантії на інвестиції, але все ж боргові кризи і зміни недавнього режиму негативно вплинули на довіру китайських інвесторів до України. По суті справи, Україна зацікавлена в інтенсифікації припливу ПІІ з Китаю, проте Китай віддає перевагу кредитним операціям, важливою умовою яких є придбання китайських товарів. Зокрема, Китай надає Україні кредити в ті сектори, з яких потребує українського виробництва. Цей вид взаємного попиту викликає той факт, що приплив ПІІ з Китаю в Україну відносно невеликий.

Проте Україна володіє рядом переваг, правильно зарекомендувавши які на міжнародному ринку, можна буде залучити більші обсяги ПІІ не лише з азійських країн, але й з інших. Країна має великий внутрішній ринок, перевірений сільськогосподарський потенціал, енергетику і мінеральні ресурси та стратегічне географічне положення, що робить її транзитним центром і воротами в Європу. Крім того, нинішній уряд активно займається реформуванням інвестиційного клімату.

Вирішенню проблемних питань інвесторів покликані сприяти комісії із сприяння досудовому врегулюванню спорів з інвесторами, які можуть

створюватися органами виконавчої влади та органами місцевого самоврядування як тимчасові консультативно-дорадчі органи з метою сприяння досудовому врегулюванню спорів між інвестором і органом виконавчої влади (місцевого самоврядування).

Підписано та ратифіковано Верховною Радою України міжурядові угоди про сприяння та взаємний захист інвестицій з більше ніж 70 країнами світу.

З метою належної реалізації національних зовнішньополітичних і зовнішньоекономічних пріоритетів, сприяння виходу українських експортерів на зовнішні ринки, захисту їхніх економічних і торговельних інтересів за кордоном та залучення прямих іноземних інвестицій в економіку України, з квітня 2013 року при МЗС функціонує Рада експортерів та інвесторів України.

З метою активізації роботи щодо розвитку та реалізації інвестиційного потенціалу України, збільшення обсягу іноземних інвестицій, підтримки пріоритетних інвестиційних проектів, поліпшення інвестиційного клімату в державі, забезпечення захисту прав інвесторів, сприяння ефективній взаємодії інвесторів з державними органами у грудні 2014 року Указом Президента України утворено Національну інвестиційну раду.

З метою пошуку дієвих механізмів залучення іноземних інвестицій в Україну Урядом держави на регулярній основі проводяться бізнес-форуми за участю потенційних іноземних інвесторів.

Зазначені заходи покликані сприяти покращенню інвестиційного іміджу України та збільшенню обсягів залучення іноземних інвестицій та капітальних інвестицій в економіку держави.

Безумовно, вищенаведені заходи уряду є важливими в контексті підвищення інвестиційної привабливості України, але все ж Україні ще є що вдосконалювати.

До прикладу, китайським інвесторам необхідні три фактори при розміщенні своїх виробництв – доступ до ринків ЄС, наявність відносно недорогої робочої сили та базової інфраструктури на земельних індустріальних майданчиках, завдяки яким можна швидко розпочати будівництво заводів. До

того ж китайські компанії не потребують державної підтримки у формі держгарантій та інших пільг. Однак для них важлива відсутність непотрібних бюрократичних процедур і підтримка та сприяння на рівні місцевої влади [40].

Можна зробити висновок, що інвестиції з Азійських країн в економіку України поки не відповідають з одної сторони їхнім можливостям, а з іншої - потребам України. Проте, можна простежити позитивну динаміку у інвестиційних відносинах України з Китаєм, але все ж вони залишають бажати кращого. Саме тому, Україна повинна максимально активізувати свої зусилля для створення сприятливого інвестиційного клімату і залучення інвестицій у значних обсягах не тільки з країн ЄС, але й з Азійських країн, які в останні роки заявили про себе в світовій економіці як потужні інвестори.

#### **СПИСОК ВИКОРИСТАНОЇ ЛІТЕРАТУРИ:**

1. Офіційний сайт Національного банку України. Електронний ресурс. Режим доступу: <https://bank.gov.ua/>. (дата звернення: 19.02.2024).
2. Ukraine Foreign Direct Investment. URL: <https://www.ceicdata.com/en/indicator/ukraine/foreign-direct-investment> (дата звернення: 04.02.2024).
3. Коли китайські інвестиції прийдуть в Україну. Електронний ресурс. Режим доступу: <http://biz.nv.ua/ukr/experts/borodkyn/koli-kitajski-investitsiji-prijdut-v-ukrajinu-249703.html> (дата звернення: 01.05.2024).
4. Китайські інвестиції: чому Україна все ще “на узбіччі”? Електронний ресурс. Режим доступу: <http://aucc.org.ua/uk/kitajski-investitsiyi-chomu-ukrayina-vs> (дата звернення: 12.05.2024).

# ОПТИМІЗАЦІЯ РЕКЛАМНОГО ПРОЦЕСУ НА ПРОМИСЛОВИХ ПІДПРИЄМСТВАХ ЧЕРЕЗ ВПРОВАДЖЕННЯ НОВОГО ОРГАНІЗАЦІЙНО-УПРАВЛІНСЬКОГО МЕХАНІЗМУ

**Надточій Ірина Ігорівна**

д.е.н., професор

**Луц Дмитро Миколайович**

здобувач третього (PhD) рівня вищої освіти  
Національний університет кораблебудування  
імені адмірала Макарова, м. Миколаїв, Україна

**Вступ. / Introductions.** Реклама на промислових підприємствах вимагає постійного вдосконалення та адаптації до змінних умов ринку. Для оптимізації цього процесу та підвищення ефективності комунікації зі споживачами продукції пропонується впровадження нового організаційно-управлінського механізму.

**Мета роботи. / Aim.** Мета цього дослідження полягає в розробці та впровадженні новаторських стратегій управління рекламною сферою на промислових підприємствах з метою підвищення їх ефективності та здатності до залучення уваги цільової аудиторії. В цьому контексті дослідження спрямоване на аналіз сучасних тенденцій у рекламній сфері, визначення ключових проблем та викликів, з якими стикаються промислові підприємства, а також на розробку інноваційних підходів та стратегій для оптимізації цього процесу.

**Матеріали та методи./Materials and methods.** Вивченням та узагальненням теоретичних основ та практичних досліджень інноваційних підходів у регулюванні рекламної сфери промислових підприємств присвячені наукові розробки зарубіжних та вітчизняних науковців, а саме: Гризовська Л. О. [1], Жегус О. В. [2], Нянько В. М. [3], Шустов А. А. [4] та ін.

**Результати та обговорення./Results and discussion.** Розробка інноваційного підходу до управління рекламною сферою промислових підприємств може включати такі кроки:



#### 1. Аналіз ринкових тенденцій:

– проведення огляду сучасних тенденцій у рекламній сфері, включаючи зростання використання цифрових медіа, розвиток інтернет-маркетингу, впровадження персоналізованих стратегій тощо.

– оцінка, які з цих тенденцій можуть бути найбільш корисними для вашого промислового підприємства з урахуванням вашої цільової аудиторії та особливостей бізнесу.

#### 2. Залучення технологій:

– визначення можливостей застосування передових технологій, таких як штучний інтелект, машинне навчання, аналіз даних тощо, для оптимізації рекламних кампаній.

– розгляд можливостей використання алгоритмів машинного навчання для персоналізації рекламних повідомлень та підвищення їх ефективності.

#### 3. Створення інноваційного контенту:

– розробка креативних та оригінальних контентів, які будуть привертати увагу вашої аудиторії та відображати унікальність вашого бренду.

– використання різноманітного формату контенту, такі як відео, інтерактивні сторіз, анімація, щоб залучити та утримати увагу аудиторії.

#### 4. Тестування та оптимізація:

– проведення систематичного тестування різних рекламних стратегій та аналізуйте їх результати.

– використання даних з тестування для внесення коректив у стратегії та оптимізації рекламних кампаній.

#### 5. Стратегічне партнерство:

– розвиток стратегічного партнерства з іншими компаніями, медіа-платформами або впливовими особистостями з метою обміну знаннями та ресурсами для досягнення спільних цілей, розширення свого охоплення та залучення нових споживачів продукції.

6. Культура інновацій:

- створення внутрішньої культури інновацій в організації, що сприяє постійному вдосконаленню та експериментуванню в сфері реклами.
- залучення співробітників до процесу створення та реалізації нових ідей, стимулюючи їх креативність та ініціативність.

Цей підхід може бути реалізований через використання як кількісних, так і якісних методів дослідження, обробку даних за допомогою статистичних методів та контент-аналізу, а також за допомогою включення промислових підприємств різного масштабу та галузей для отримання репрезентативних результатів.

**Висновки./Conclusions.** Впровадження цього організаційно-управлінського механізму дозволить підприємствам не лише оптимізувати рекламний процес, а й підвищити ефективність маркетингових зусиль, забезпечити більшу конкурентоспроможність на ринку та залучити нових споживачів продукції.**СПИСОК ВИКОРИСТАНИХ ДЖЕРЕЛ:**

1. Гризовська Л. О. Маркетинг інновацій як інструмент успішного бізнесу. / Л. О. Гризовська, А. В. Романова. Економіка та суспільство. Випуск 16. 2018. С. 301-307 [Електронний ресурс]. Режим доступу: // [http://economyandsociety.in.ua/journal/16\\_ukr/46.pdf](http://economyandsociety.in.ua/journal/16_ukr/46.pdf)
2. Жегус О. В. Маркетинг інновацій. Конспект лекцій. Частина 1. Теоретичні аспекти маркетингу інновацій / О.В. Жегус [Електронний ресурс]. URL: [http://elib.hduht.edu.ua/bitstream/123456789/1877/1/162\\_-Маркет\\_инновации.pdf](http://elib.hduht.edu.ua/bitstream/123456789/1877/1/162_-Маркет_инновации.pdf)
3. Нянько В. М. Інноваційний маркетинг на підприємствах України. Інноваційна економіка. 2014. № 6 (55).
4. Шустов А. А. Маркетингові інновації як одне з найважливіших напрямів інноваційної політики // Молодий вчений. -2013. № 9. С. 258 - 63 [Електронний ресурс]. URL: <https://moluch.ru/archive/56/7685/>

## СУЧАСНІ НАПРЯМИ РОЗВИТКУ АЛЬТЕРНАТИВНИХ ФІНАНСІВ

**Саламатін Кирило Олександрович,**  
Аспірант факультету міжнародної торгівлі та права  
Кафедра міжнародного менеджменту, державний  
торговельно-економічний університет

**Вступ. / Introductions.** В сучасних умовах альтернативне фінансування стає все більш поширеним фінансовим інструментом у глобальній економіці, перетворюючись на ключовий елемент ринку фінансових технологій (надалі-фінтех).

Альтернативне фінансування надає нові можливості для підприємств, особливо малого та середнього бізнесу, які часто мають труднощі у доступі до традиційних фінансових ресурсів.

Вивчення сучасних тенденцій розвитку альтернативного фінансування набуває особливої важливості через швидкі технологічні зміни, цифровізацію економіки та впровадження штучного інтелекту. Світовий ринок фінансових технологій активно зростає, пропонуючи нові форми економічної діяльності на базі інтернет-платформ та цифрових технологій, і сучасні споживачі все більше віддають перевагу цифровим рішенням.

**Мета роботи / Aim.** Метою дослідження є дослідження сучасних напрямів розвитку альтернативного фінансування, зокрема аналіз новітніх фінансових технологій, цифрових платформ та впровадження штучного інтелекту в фінансову діяльність, а також оцінка їх впливу на глобальну економіку та підприємства малого і середнього бізнесу.

**Матеріали та методи / Materials and Methods.** Для дослідження були використані аналітичні звіти, наукові статті, дані фінансових ринків та законодавчі акти. Методи включали якісний аналіз літератури, статистичний аналіз даних про обсяги альтернативного фінансування, порівняльний аналіз регуляторних практик у різних юрисдикціях та експертні інтерв'ю з представниками фінтех компаній.

**Результати та обговорення./Results and discussion.** Обсяги фінансування через альтернативні платформи значно збільшилися в країнах Європи та США за останні роки [1, с. 35]. Краудфандингові кампанії, криптовалютні транзакції та інші форми альтернативного цифрового фінансування привертають увагу все більшої кількості інвесторів та позичальників. Це може свідчити про вкрай стрімкий розвиток.

Центральним сучасним напрямом розвитку у сфері альтернативного фінансування є його регулювання з боку національних установ або міжнародних організацій. Питання регулювання альтернативного фінансування суттєво впливає на весь сектор фінтех. Цілі регулювання, нормативи та правила створюються установами для захисту споживачів, забезпечення фінансової стабільності, запобігання шахрайству та забезпечення надійності фінансових установ. Для інвестиційних бізнесів ці регуляції можуть мати як позитивний, так і негативний економічний ефект. З одного боку, регуляції допомагають захистити бізнес від шахрайства та зменшити ризики. З іншого боку, вони можуть обмежувати способи управління фінансами, створюючи додаткові витрати та вимоги до дотримання. Новітні регуляторні оновлення, що заслуговують уваги: ECSPR – положення про європейських постачальників послуг краудфандингу, MiCA – проект закону про регулювання криптовалюти в Євросоюзі, та CSRD – директива ЄС про корпоративну звітність.

Активне використання краудфандингу бізнесом стає актуальним сучасним напрямом розвитку у сучасній економіці. Це дозволяє підприємцям отримувати доступ до альтернативних фінансових ресурсів та залучати більше партнерів, а інвесторам – відкриває ширший спектр інвестиційних можливостей.

Для стартапів запуск краудінвестингової кампанії означає не лише можливість отримати гроші. Це також можливість підтвердити свою концепцію бізнесу та отримати соціальне визнання, що є важливим для подальших зусиль з залучення коштів.

Активне використання блокчейн-технологій стає ще одним сучасним напрямом розвитку у сфері альтернативного фінансування. Спочатку блокчейн

застосовувався для проведення транзакцій між користувачами, але тепер спектр застосувань технології значно розширився. Фінтех-компанії постійно шукають інноваційні методології, які дозволяють швидко та доступно переводити кошти по всьому світу. Одним з найактуальніших сучасних напрямів розвитку у сфері альтернативного фінансування є впровадження штучного інтелекту (ШІ) в моделі кредитного скорингу. Традиційні методи оцінки кредитоспроможності часто базуються на обмежених даних і не завжди враховують усі аспекти фінансової поведінки позичальників. Використання ШІ дозволяє значно розширити ці можливості, покращуючи точність і надійність оцінок.

Отже, сукупність цих сучасних напрямів розвитку свідчить про швидкий розвиток альтернативного фінансування та його зростаючу роль у глобальній економіці. Інноваційні підходи та нові технології не лише розширюють можливості для бізнесу та інвесторів, але й сприяють створенню більш прозорого, справедливого та ефективного фінансового середовища. Вивчення та впровадження цих сучасних напрямів розвитку є ключовими для успішної діяльності у динамічному світі сучасних фінансів.

**Висновки / Conclusions,** результати дослідження свідчать про стрімкий розвиток альтернативного фінансування, зокрема зростання популярності краудфандингу, криптовалют та блокчейн-технологій. Впровадження штучного інтелекту у фінансові процеси значно покращує точність оцінки кредитоспроможності та знижує ризики. Регуляторні оновлення, такі як ECSR, MiCA та CSRD, відіграють ключову роль у забезпеченні стабільності та захисту учасників ринку. Альтернативне фінансування стає важливим інструментом для малого та середнього бізнесу, сприяючи їх розвитку та інноваціям у глобальній економіці.

#### **СПИСОК ЛІТЕРАТУРИ:**

1. The 2nd Global Alternative Finance Market Benchmarking Report / T. Ziegler et. al. Cambridge Centre for Alternative Finance. Cambridge, United Kingdom, 2021. p. 35.

## ВЗАЄМОЗВ'ЯЗОК БЮДЖЕТНОГО ДЕФІЦИТУ І ДЕРЖАВНОГО БОРГУ УКРАЇНИ

**Татарин Наталія Богданівна,**  
к.е.н., доцент  
**Джавага Вікторія Олександрівна,**  
Здобувач вищої освіти  
Львівський національний університет  
імені Івана Франка  
м. Львів, Україна

**Анотація:** Бюджетний дефіцит та державний борг України є ключовими показниками фінансової стабільності країни. Проведено аналіз взаємозв'язку між ними, висвітлено причини зростання бюджетного дефіциту та державного боргу, а також можливі наслідки цього явища. Досліджується виконання державного бюджету за останні роки, а також пропонуються шляхи вирішення проблеми, включаючи оптимізацію витрат та підвищення доходів.

**Ключові слова:** бюджетний дефіцит, державний борг, фінансова стабільність, зовнішній борг, внутрішній борг, ефективне управління, економічна стабільність.

З появою держави і зародженням грошових відносин у суспільстві виникла проблема бюджетного дефіциту і державного боргу. В умовах фінансової глобалізації розвиток фінансових систем характеризується значним зростанням зовнішніх і внутрішніх національних боргів країн світу.

- Зовнішній борг - борг країни перед іншими державами та міжнародними організаціями.

- Внутрішній борг - заборгованість держави перед власниками державних цінних паперів та іншими кредиторами.

Зауважимо, що на сьогоднішній день державний борг є органічною складовою фінансової системи більшості країн світу, дієвим інститутом у

механізмі макроекономічного регулювання та інструментом реалізації національних економічних стратегій. Основними причинами стрімкого зростання державного боргу в роки незалежності України є: великий дефіцит бюджету, необхідність збільшення валютних резервів для стабілізації національної валюти, залежність від імпорту енергоносіїв, необхідність технологічного оновлення в більшості галузей економіки.

Державний бюджет — це система грошових відносин, яка, з одного боку, виникає між державою, з іншого - між підприємствами, фірмами, організаціями та населенням з метою формування та використання централізованого фонду грошових ресурсів для задоволення суспільних потреб [1].

Аналіз бюджетної ситуації в Україні за останні роки показує, що весь бюджетний процес стає все більш напруженим, а його розробка, прийняття і особливо реалізація – все складнішими. Щодо бюджетних дисбалансів, фіскальна політика визнає, що такі бюджети використовуються для стабілізації економіки. Але це може і зазвичай призводить до збільшення національного дефіциту та боргу.

Бюджетний дефіцит – це частина державного бюджету, яка перевищує дохідну частину, вважається однією з причин інфляції.

Сам по собі дефіцит бюджету не може надзвичайно негативно вплинути на рівень життя населення та загальний економічний розвиток. Результат ситуації визначається конкретними обставинами та тим, як використовуються кошти. Накопичення урядом заборгованості перед власниками державних цінних паперів, що є наслідком минулого перевищення дефіциту бюджету над профіцитом, призводить до виникнення державного боргу [2].

Існує позитивний взаємозв'язок між розмірами бюджетного дефіциту і державного боргу. Зростання бюджетного дефіциту може призводити до збільшення державного боргу. Якщо уряд витрачає більше, ніж отримує доходів, він змушений брати позики для покриття різниці, що призводить до зростання боргового навантаження. З іншого боку, зростання державного боргу

може спричинити збільшення бюджетного дефіциту через зростання витрат на обслуговування боргу.

Поступлення від зовнішніх запозичень становили в національній валюті 250,4 млрд. грн. з яких 232,4 млрд. грн. було залучено на фінансування загального фонду державного бюджету, 18,0 млрд. грн. – на запровадження спільних з МФО та країнами-партнерами проектів за спеціальним фондом. Крім того, у 2021 р. було продовжено реалізацію проектів «Модернізація системи соціальної підтримки населення України», «Поліпшення охорони здоров'я на службі у людей» та підписано нову угоду про Друге додаткове фінансування, яка покликана сприяти подоланню наслідків пандемії COVID-19.

Державний бюджет України на 2021 рік виконано з дефіцитом у 166,8 млрд. гривень, тоді як законом про держбюджет закладено дефіцит у 220,9 млрд. гривень [5].

Дефіцит державного бюджету фінансувався за рахунок запозичень, загальна сума запозичень у минулому році становила 602,8 млрд. грн.

Доходи загального фонду держбюджету в 2021 році становили 1084,1 млрд. гривень (на 2,8% більше, ніж планувалось), а видатки-1 257,8 млрд. гривень (на 1,6% менше, ніж планувалось).

З початку російської військової агресії до кінця 2022 року Україна отримала від міжнародних партнерів фінансування на загальну суму 31,2 млрд. дол. США. Фінансування грантової допомоги від донорів у складі доходів бюджету у 2022 році склало 480 млрд. грн [3].

У 2022 році дефіцит виконання держбюджету становив 911,1 млрд. гривень, з них загальний фонд – 909,5 млрд. гривень, плановий дефіцит загального фонду у 2022 році – 1399,5 млрд. гривень. У грудні фактичний дефіцит держбюджету становив 99 млрд. гривень, у тому числі за загальним фондом – 101,3 млрд. гривень. У 2022 році найважливішою складовою зростання боргу став прямий зовнішній борг, який зріс на понад 1 трильйон гривень, або на 79%. Водночас обсяг прямого внутрішнього боргу зріс лише на 0,3 трлн. грн, або на 30,8% [4].



У 2023 році Україна вже не використовувала емісію НБУ, і станом на середину серпня уряд для покриття дефіциту держбюджету встиг залучити більше 39 мільярдів доларів. З цієї суми найбільше коштів надійшло у вигляді "макрофіну" від ЄС. Понад 9,5 млрд. дол.США Україна отримала від розміщення облігацій внутрішніх державних позик. Ще 8,5 млрд. дол. США склала допомога та пільгові запозичення від США, і більше 3,5 млрд. дол. США - транші від МВФ за новою програмою співробітництва [4].

З початку повномасштабної війни нам безповоротно надано понад 18 мільярдів доларів - у вигляді допомоги.

За підсумками 2023 року до загального та спеціального фондів державного бюджету надійшло 2,67 трильйона гривень податків, зборів та інших платежів. У 2023 році дефіцит виконання державного бюджету становив 1,33 трлн. грн, з них дефіцит загального фонду – 1,36 трлн. грн, запланований дефіцит загального фонду – 1,83 трлн. грн [3].

За аналізований період спостерігається тенденція зростання як бюджетного дефіциту, так і державного боргу, що свідчить про недостатню фінансову дисципліну та неефективне управління ресурсами.

Шляхи вирішення:

- Зменшення бюджетного дефіциту шляхом оптимізації витрат та підвищення доходів;
- Реформування системи публічних фінансів для підвищення ефективності управління бюджетними ресурсами;
- Залучення зовнішніх інвестицій та кредитів за умови збереження фінансової стабільності.

Взаємозв'язок між бюджетним дефіцитом і державним боргом України є складним і важливим для економічної стабільності країни. Ефективне управління цими показниками може допомогти забезпечити стабільний економічний розвиток та підвищити довіру від інвесторів і фінансових ринків.

## СПИСОК ЛІТЕРАТУРИ

1. Л. О. Меренкова Торетичні засади державного дефіциту та державного боргу: веб-сайт. URL: [https://economyandsociety.in.ua/journals/15\\_ukr/106.pdf](https://economyandsociety.in.ua/journals/15_ukr/106.pdf)
2. Г. О. Скрипник Дефіцит державного дефіциту та шляхи його подолання: веб-сайт. URL: [http://journals.khnu.km.ua/vestnik/pdf/ekon/pdfbase/2017/2017\\_5 /jrn/pdf/48.pdf](http://journals.khnu.km.ua/vestnik/pdf/ekon/pdfbase/2017/2017_5 /jrn/pdf/48.pdf)
3. Інформаційне агентство УНІАН Фінансова (не)залежність. Як будемо вибиратися з боргової безодні: веб-сайт. URL: <https://www.unian.ua/economics/finance/derzhavniy-borg-ukrajini-2023-syagaye-mayzhe-100-vvp-yaki-ye-shlyahi-rozv-yazannya-problemi-12370953.html>
4. Міністерство Фінансів України: офіційний веб-сайт. URL: [https://mof.gov.ua/uk/derzhavnij-borg-ta-garantovanij-derzhavju-borg\\_osn\\_inf](https://mof.gov.ua/uk/derzhavnij-borg-ta-garantovanij-derzhavju-borg_osn_inf);
5. Л. Б. Штефан Аналіз бюджетного дефіциту в Україні та його соціально-економічні наслідки: веб-сайт. URL: <https://doi.org/10.32782/2524-0072/2022-41-56>

## ВИЗНАЧЕННЯ СУТНОСТІ НОВОГО ТОВАРУ

**Холодний Геннадій Олександрович,**

к.е.н., професор кафедри маркетингу

Харківський національний економічний університет імені С. Кузнеця

м. Харків, Україна

**Сопін Микита Вадимович,**

здобувач першого (бакалаврського) рівня вищої освіти

Харківський національний економічний університет імені С. Кузнеця

м. Харків, Україна

**Анотація:** Розробка нового товару є процесом створення і впровадження на ринок продукту, який задовольняє потреби споживачів. Це важливо для підтримки конкурентоспроможності, задоволення змінних потреб клієнтів, розширення ринків, збільшення прибутків та зміцнення іміджу підприємства як інноваційного. Успішна розробка нових товарів сприяє довгостроковому успіху та стійкому розвитку підприємства в умовах динамічного ринку.

**Ключові слова:** маркетинг, маркетингова діяльність, підприємство, новий товар, розробка, конкурентоспроможність.

У сучасній динамічній ринковій економіці розробка нових продуктів стала невід'ємною частиною успішного управління компанією. Цей процес вимагає ретельного планування, глибокого аналізу та ефективного виконання, щоб гарантувати, що нові продукти відповідають поточним потребам ринку та приносять прибуток.

Даний напрямок дослідження маркетингової діяльності є дуже розповсюджений й використовується в сучасній діяльності підприємств.

Дослідженням даного напрямку займалися такі вітчизняні та закордонні вчені, як Шканова О. М., Пономаренко В. С., Траут Дж., Старостіна О. О., Куденко Н. В., Друкер П. Ф., Крикавський Є. В. та інші.

Розробка нового продукту - це не лише стратегічний крок для компанії,

але й потужний інструмент для збільшення продажів та залучення нових клієнтів. З точки зору маркетолога, цей процес відіграє ключову роль у формуванні конкурентоспроможності бренду та встановленні сильної позиції на ринку. Розробляючи нові продукти, компанії можуть вийти за рамки існуючих лінійок і реагувати на мінливі потреби споживачів, пропонуючи інноваційні рішення [4].

Однією з головних переваг нових продуктів на ринок є можливість збільшити продажі. Нові продукти створюють нові можливості для компаній привернути увагу споживачів і підвищити їхню готовність купувати. Зокрема, запуск нових продуктів може допомогти розширити аудиторію, завоювати нові сегменти ринку та зміцнити відносини зі старими клієнтами. Крім того, нові продукти можуть бути засобом збільшення середнього чека, оскільки вони можуть мати вищу ціну або включати додаткові функції та послуги.

Окрім збільшення продажів, розробка нових продуктів може також покращити імідж компанії та впізнаваність бренду. Інноваційні продукти демонструють гнучкість та адаптивність компанії до мінливих вимог ринку та потреб споживачів. Це сприяє формуванню іміджу компанії як лідера галузі та підвищує довіру споживачів до її продукції.

П.Ф. Друкер стверджує, що «Мета маркетингу - зробити зусилля зі збуту непотрібними. Його мета - знати і розуміти своїх клієнтів настільки добре, щоб їхні товари і послуги ідеально підходили їм і продавали самі себе»[2].

Потреба в маркетингових дослідженнях виникає з розвитком масового виробництва, коли все більше компаній займаються вільним продажем невідомим споживачам, а не виготовляють продукцію на замовлення. Однак лише на початку 20-го століття цілеспрямовані маркетингові дослідження стали відносно регулярним явищем.

У сучасних умовах слід розуміти маркетинг як спосіб ведення бізнесу і специфічний підхід до управління в ринкових умовах. Сучасний маркетинг - це особлива галузь економічної науки, яка займається вирішенням проблем раціоналізації в широкому розумінні шляхом розробки відповідного

інструментарію.

Нові товари поділяються на такі категорії: світові новинки - абсолютно нові товари; нові товарні лінії - нові для продуцента товари, які уможливають йому вихід на нові ринки; розширення існуючих товарних ліній - нові товари, що доповнюють ті, котрі вже продукує підприємство (нова розфасовка, нові компоненти); удосконалення і модифікація товару; репозиційовані товари - відомі товари підприємства, які пропонуються на нових ринках (новим групам споживачів); товари за зниженими цінами - нові товари, що пропонуються за цінами існуючих аналогів. Суть поняття нового товару підприємства показано в табл. 1.

**Таблиця 1.**

**Сутність поняття «новий товар»**

Критерій	Опис
Інноваційність	В.С. Пономаренко підкреслює, що інноваційність нового товару визначається його здатністю пропонувати нові функції або технології, які значно відрізняються від наявних рішень на ринку. Це може включати революційні зміни в дизайні, технологічних процесах або в способах використання товару.
Задоволення потреб	Шканова, О. М. зазначає, що новий товар повинен не лише задовольняти існуючі потреби споживачів, але й передбачати нові, ще не усвідомлені потреби. Це дозволяє створювати продукти, які випереджають очікування споживачів і встановлюють нові стандарти якості та функціональності.
Конкурентні переваги	Старостіна О. О. вказує, що новий товар має забезпечувати підприємству конкурентні переваги, які можуть бути досягнуті завдяки унікальним характеристикам, відмінній якості або інноваційним рішенням, які важко копіювати конкурентам.
Ринковий потенціал	Куденко, Н. В. підкреслює важливість оцінки ринкового потенціалу нового товару. Це включає аналіз можливостей захоплення нових ринкових сегментів, а також розширення наявної клієнтської бази за рахунок залучення нових споживачів.
Маркетингові дослідження	Друкер П. Ф. акцентує увагу на важливості проведення детальних маркетингових досліджень перед виведенням нового товару на ринок. Це включає аналіз тенденцій, конкурентного середовища, а також

	вивчення потреб і поведінки споживачів для розробки ефективної маркетингової стратегії.
Маркетингова стратегія	Траут, Дж. відзначає, що успіх нового товару значною мірою залежить від ретельно розробленої маркетингової стратегії, яка включає план просування, вибір каналів розповсюдження та позиціонування товару на ринку.
Цінова політика	Пономаренко В.С. підкреслює, що цінова політика нового товару повинна бути спрямована на забезпечення конкурентоспроможності та рентабельності. Це включає встановлення такої ціни, яка б відповідала цінностям, що надаються продуктом, і одночасно задовольняла б фінансові очікування компанії. Важливо враховувати еластичність попиту, конкурентні ціни та витрати на виробництво.
Тестування та адаптація	Старостіна О. О. зазначає, що тестування та адаптація нового товару є критичними етапами в процесі його розробки. Вони включають проведення пробних випусків і отримання зворотного зв'язку від споживачів для виявлення недоліків і можливостей для вдосконалення. Це дозволяє мінімізувати ризики при виведенні продукту на ринок і забезпечити його відповідність потребам цільової аудиторії.
Бренд та імідж	Крикавський Є. В. наголошує, що новий товар повинен сприяти зміцненню або розширенню бренду компанії. Це означає, що товар повинен відповідати цінностям бренду і сприяти його позитивному сприйняттю на ринку.

В таблиці 1. наведено сутність поняття «новий товар» з точки зору маркетолога. Інноваційність підкреслює унікальні властивості або функції продукту, що виділяють його на ринку. Задоволення потреб означає здатність продукту ефективно вирішувати проблеми споживачів. Конкурентні переваги акцентують увагу на тих аспектах, які надають продукту лідерські позиції серед аналогів.

Автором дослідження запропоновано наступне поняття нового товару - це продукт, який вирізняється інноваційними властивостями або удосконаленнями, що задовольняють нові або покращують вирішення існуючих потреб споживачів. Він створюється на основі маркетингових

досліджень, має чітко визначену цінову політику, проходить етапи тестування та адаптації, і зміцнює імідж компанії як інноваційного лідера.

Ринковий потенціал оцінює можливості для захоплення нових сегментів ринку і розширення цільової аудиторії. Маркетингові дослідження включають аналіз ринку для визначення потреб, тенденцій і потенціалу нового продукту. Маркетингова стратегія розробляє план просування та позиціонування продукту, тоді як цінова політика визначає оптимальну ціну для забезпечення його конкурентоспроможності та рентабельності.

Тестування та адаптація передбачають перевірку концепцій і продуктів на відповідність очікуванням споживачів і їхню подальшу адаптацію. Бренд та імідж розглядають вплив нового товару на репутацію компанії, його роль у зміцненні або розширенні бренду. Таким чином, ці критерії разом формують цілісне уявлення про сутність нового товару з маркетингової точки зору.

Розробка нового продукту означає створення оригінальних продуктів, їх вдосконалення та модернізація, а також створення нових брендів за допомогою власних досліджень і розробок організації.

Це розробка нових брендovаних продуктів. Процес розробки нового продукту можна розділити на кілька етапів:

Перший етап - генерація ідей. Ідеї генеруються споживачами, керівництвом компанії, науковцями, працівниками, конкурентами, дистриб'юторами та іншими учасниками ринку. Ідеї генеруються суб'єктами ринку.

Другий етап - відбір і тестування ідей. Кількість ідей нескінченна. Тому важливо відібрати ті, які найкраще відповідають потребам компанії та ринку. Важливо вибрати найбільш підходящу. Метою відбору ідей є якнайшвидше усунення відхилених пропозицій. Згодом приймаються рішення. Оцінка привабливих ідей.

Третій етап - розробка концепцій ідей. З однієї ідеї може бути сформовано кілька концепцій. Концепції можуть бути протестовані шляхом проведення конкретних досліджень поведінки споживачів. Концепції

продукту можуть бути представлені в символічній або конкретній формі. На цьому етапі достатньо словесного або графічного опису продукту.

Четвертий етап - розробка бізнес-плану. Чітке окреслення цілей та завдань, розробка стратегії виведення продукту на ринок, дистрибуцію, ціноутворення, тощо. Також треба зробити:

- аналіз ризиків та можливостей, щоб визначити потенціал товару;
- оцінку конкурентну ситуацію на ринку, визначити сильні та слабкі сторони конкурентів, та зробити план пом'якшення ризиків;
- провести детальний фінансовий аналіз для оцінки рентабельності, прогнозування доходів, витрат, інвестицій та очікуваного прибутку.

П'ятий етап - Розробка чіткої концепції продукту:

- формулювання чіткого позиціонування, визначення місця продукту на ринку, його відмінностей від конкурентів та цінності, яку він пропонує споживачам [6];

- виокремлення ключових характеристик та переваг, визначення унікальних властивостей та переваг нового продукту, які роблять його більш привабливим для споживачів [7];

- розробка технічної специфікації, визначення функціональних можливостей, матеріалів, технологій, дизайну та інших характеристик продукту [4].

Проектування та розробка продукту:

- створення прототипу, розробка фізичного або віртуального прототипу нового продукту для тестування та візуалізації;

- тестування функціональності, ретельне тестування прототипу для виявлення та виправлення помилок, вдосконалення характеристик та функціональних можливостей [1];

- вибір оптимальних матеріалів та технологій, аналіз різних варіантів матеріалів, технологій та виробничих процесів для забезпечення якості, економії ресурсів та відповідності стандартам [5];

- отримання необхідних дозволів та сертифікатів, відповідність всім



санітарно-гігієнічним, екологічним та іншим нормам та стандартам, отримання необхідних дозволів для випуску та продажу продукту [3].

Шостий етап - розгортання комерційного виробництва. Це одна з найдорожчих статей витрат. Вона передбачає оренду приміщень та виробничих потужностей, закупівлю обладнання, наймання персоналу та закупівлю сировини. Він включає в себе наймання персоналу, закупівлю сировини тощо.

Таким чином, новий продукт може бути вдосконаленою версією існуючого продукту або важливою інновацією. Компанії зацікавлені в плануванні нових продуктів, оскільки це збільшує продажі та прибутки, зменшує залежність від одного продукту і формує позитивний імідж інноватора. Згідно зі світовою практикою, лише 10% нових продуктів є справді новими та оригінальними. Розробка таких продуктів, їх виробництво та виведення на ринок потребують значних витрат і супроводжуються підвищеними ризиками. Це пояснює, чому компанії часто обирають модернізацію або вдосконалення існуючих продуктів при розробці нових.

## СПИСОК ЛІТЕРАТУРИ

1. Крикавський Є. В. Маркетингова товарна політика: навч. Посібник. Львів: «Львівська політехніка», 2008. 276 с.
2. П. Ф. Друкер Ефективне управління підприємством / пров. сангл.: William Collins, 2018.
3. Куденко, Н. В. Стратегічний маркетинг: навч. посіб. 2006. - 151 с
4. Промисловий маркетинг: теорія, світовий досвід, українська практика: підручник / за ред. Старостіної О. О. 2005. - 764 с.
5. Траут Дж. Маркетингові війни. Ювілейне видання. 2007. - 254 с.
6. Шканова О. М. Маркетингова товарна політика: навч. посіб. 2003.-302 с.
7. Пономаренко В. С. Стратегія розвитку підприємства за умов кризи: Монографія. 2007. - 328 с.

# LEGAL SCIENCES

UDC 342.738

## RESTRICTION OF THE RIGHT TO CONFIDENTIALITY OF CORRESPONDENCE UNDER MARTIAL LAW

**Ersteniuk Yelyzaveta**

Student

Educational and Scientific Institute of Law of Kyiv National  
Taras Shevchenko University  
Kyiv, Ukraine

**Abstract:** The article is devoted to the study of civil-legal aspects of limiting the right to secrecy of correspondence, telephone conversations, telegraph and other correspondence as a personal non-property human right in conditions of martial law; the system of basic legal acts regulating this right and establishing responsibility for its violation is considered; the question of the possibility of interference with the right to secrecy of correspondence is investigated; the conformity of the norms of the national legislation on limitation of the right to secrecy of correspondence to the norms of international law has been analyzed; in the course of the study, certain shortcomings of the national system of legislation are considered.

**Key words:** Right to secrecy of correspondence, martial law, armed aggression, restriction of rights, Constitution of Ukraine, criminal liability, interference, personal non-property rights, national security.

The protection and, first of all, the observance of the rights and freedoms of man and citizen is defined as the main task of every democratic state. In Article 3 of the Constitution of Ukraine states that a person, his life, honor and dignity, inviolability and security are recognized as the highest social value [1]. Thus, having enshrined such provisions in the Constitution of Ukraine, the legislator reflected

universal human values in the basic Law and, in fact, gave the indisputable advantage of the priority of human rights, their provision and implementation.

On February 24, 2022, due to the direct implementation of armed aggression against our state, a special legal regime was introduced – martial law. This is implemented in order to maximize the ability of the state to respond to external and internal threats, but, first of all, to protect citizens, their rights and freedoms. Despite this, martial law directly provides for the possibility of limiting some of these rights and freedoms.

I think it is expedient to start with the fact that any restriction of human rights should always have a certain legal basis. In particular, in this matter it is necessary to refer to Article 64 of the Constitution of Ukraine, which provides that in the conditions of martial law or a state of emergency, certain restrictions on the rights and freedoms of man and citizen may be established, but necessarily indicating the validity of these restrictions [1].

In Ukraine martial law was introduced from 05 hour 30 minutes on February 24, 2022 by the Decree of the President of Ukraine of February 24, 2022 No. 64/2022 (hereinafter – Decree) and approved by the Law of Ukraine of February 24, 2022 No. 2102-IX "on approval of the Decree of the President of Ukraine "on the introduction of martial law in Ukraine" in connection with russia's military aggression. Subsequently, in connection with the ongoing large-scale armed aggression, the martial law on the territory of the country was continued.

An interesting article in the context of limiting human rights is Article 3 of this Decree, which provides that in connection with the introduction of martial law in Ukraine temporarily, for the period of the legal regime of martial law, constitutional rights and freedoms of man and citizen stipulated by Articles 30 – 34, 38, 39, 41 – 44 may be limited, 53 of the Constitution of Ukraine, as well as introduce temporary restrictions on the rights and legitimate interests of legal entities within the limits and scope necessary to ensure the possibility of introducing and implementing measures of the legal regime of martial law, which are provided for by part one of Article 8 of the Law of Ukraine "on the Legal regime of Martial Law" [2]. But it should be

emphasized that martial law, as such, does not mean the very restriction of human rights and freedoms, but only the potential for such a restriction [3, p. 229].

In my subjective opinion, against the background of the ongoing large-scale armed aggression, an urgent issue is the study of the issue of limiting the right of a person to secrecy of correspondence, telephone conversations, telegraph and other correspondence.

In general, it should be noted that the right to privacy of correspondence, telephone conversations, telegraph and other correspondence is a personal non-property right, traditionally belonging to the basic natural human rights. It is enshrined in Article 31 of the Constitution of Ukraine [1].

In addition, the right to secrecy of correspondence is also enshrined in international legal acts. In particular, it is Article 12 of the Universal Declaration of Human Rights, Article 17 of the International Covenant on Civil and political Rights, Article 8 of the European Convention for the Protection of Human Rights and fundamental Freedoms.

This right provides for protection against any intrusion into a person's personal life: It is forbidden to listen to telephone conversations, to get acquainted with letters or messages, as well as to disclose their content or the fact of correspondence or conversation. In fact, the content of the right follows from the fact that the personal life of each citizen should not go beyond the limits that each person has defined for himself.

It is important to note that during the martial law there may be not only legal restrictions on the right to secrecy of correspondence, but also cases of violation of such a right. The Criminal Code of Ukraine in Article 163 establishes criminal liability for violation of secrecy of correspondence, telephone conversations, telegraph and other correspondence transmitted by means of communication or through a computer. In addition, the protection of law guarantees the Criminal procedure Code of Ukraine, namely, part 2 of Art. 14 notes that interference with the secrecy of communication is possible only on the basis of a court decision in cases stipulated by the Code. Also, a prerequisite for such intervention is a certain

goal-namely the identification and prevention of a serious or especially serious crime, the establishment of its circumstances, the person who committed the crime.

In general, in peacetime, criminal responsibility must really come for violation of the secrecy of correspondence. However, in the conditions of martial law, in my opinion, interference with this right is to a certain extent necessary and absolutely appropriate. This is because, for example, it is possible to obtain information that confirms criminal acts. In addition, I believe that it is important to distinguish between the restriction of the right to secrecy of correspondence and interference with the secrecy of human correspondence. The restriction of the right to secrecy of correspondence is established by law through certain prohibitions on the implementation of this right. And interference with the secret of correspondence of a person is the disclosure of information constituting a secret [4, pp. 413-414].

As mentioned above, it is quite interesting to discuss the possibility of interfering with the right to secrecy of correspondence, telephone conversations, telegraph and other correspondence in a martial law or state of emergency in order to obtain information that in the future can be used as evidence of illegal actions. In particular, this is quite relevant in the context of obtaining evidence of the bloody crimes of the Russian invaders in the Ukrainian lands.

Almost every day more and more war crimes committed by the Russian military become known. In particular, some of them are opened to the public through publications of published messages and intercepted telephone conversations of Russian soldiers. In fact, all these messages and telephone conversations of the invaders confirm the war crimes committed by the Russians against the Ukrainian people [4, p. 414].

In general, if we talk about the international legal framework in this aspect, it is worth noting that according to Article 8 of the Convention for the Protection of Human Rights and fundamental Freedoms, public authorities cannot interfere in the exercise of the right to respect for private and family life, housing and correspondence, except in cases where, when such interference is carried out in accordance with the law and is necessary in a democratic society in the interests of

national and public security or the economic well-being of the country, to prevent disorder or crime, to protect health or morals or to protect the rights and freedoms of others [5, pp. 89-90]. But, unfortunately, national legislation does not contain clear rules that would allow interference with the secrecy of correspondence in order to use information obtained in such a way as evidence in the commission of crimes, in particular in conditions of martial law.

Thus, we can conclude that the right to secrecy of correspondence, telephone conversations, telegraph and other correspondence is a personal non-property right, the restriction of which during the martial law is provided for by the Constitution of Ukraine. In my opinion, in the current circumstances, these violations are quite justified. But at the same time, in Ukraine, it is still necessary to regulate at the legislative level the question of the possibility of interference with the secrecy of correspondence in order to use information obtained in such a way as evidence in the commission of crimes, including in conditions of martial law.

#### **LIST OF LITERATURE**

1. The Constitution of Ukraine: The Law of Ukraine of 28.06.1996 № 254k/96-ВР. Verkhovna Rada of Ukraine. Київ: ВВРУ. 1996. № 30.

2. Decree of the President of Ukraine of February 24, 2022 No.64/2022. URL: <https://www.president.gov.ua/documents/642022-41397>

3. Фігель Ю. О. Обмеження прав людини в умовах воєнного стану. Науковий вісник Львівської комерційної академії. Серія «Юридична». 2015. Вип. 2.

4. Левченко А. В. Можливість втручання у право на таємницю кореспонденції як спосіб отримання доказів у період воєнного стану. URL: <http://visnyk-pravo.uzhnu.edu.ua/article/view/259354/255998>

5. Левченко А. В. Гарантії забезпечення конституційного права на таємницю листування, телефонних розмов, телеграфної та іншої кореспонденції. Держава і право. Частина 1. Юридичні науки. 2019. Випуск 86.

## MONITORING OF THE RULE OF LAW IN THE EUROPEAN UNION

**Kalinnikov Oleksii Valeriiovych**

Doctor of Philosophy

Kyiv, Ukraine

The issue of monitoring the state of compliance with the rule of law in the European Union is very relevant for the possible introduction of similar mechanisms in Ukraine, as well as for preventing steps that create obstacles to Ukraine's European integration.

The rule of law in Ukraine and European countries has been studied by a large number of scholars, including: S. Bobrovnyk, V. Hapotii, S. Holovaty, M. Kozyubra, A. Kolodii, V. Kostytskyi, V. Kravchenko, A. Zaiets, O. Petryshyn, S. Pohrebniak, M. Povalena, P. Rabinovych, O. Skakun, A. Sokolov, S. Serhii, V. Tymoshenko, N. Fedina, M. Zwick, S. Shevchuk, Y. Shemshuchenko, and others.

The rule of law is enshrined in Article 2 of the Treaty on European Union as one of the common values for all Member States. Under the rule of law, all public powers always act within the constraints set out by law, in accordance with the values of democracy and fundamental rights, and under the control of independent and impartial courts. The rule of law includes principles such as legality, implying a transparent, accountable, democratic and pluralistic process for enacting laws; legal certainty; prohibiting the arbitrary exercise of executive power; effective judicial protection by independent and impartial courts, effective judicial review including respect for fundamental rights; separation of powers; and equality before the law. These principles have been recognised by the European Court of Justice and the European Court of Human Rights [1, 5].

Article 2 of the Treaty on European Union lists the values on which the Union is based and which are common to the Member States. At the same time, the article sets out the values that characterize the societies of the Member States and, consequently, European society. The values contained in this article can be described in constitutional terms as a kind of "immutable core" of the Union's legal order.

These are maxims that cannot be exceeded or changed by the Union or the Member States when establishing institutions or exercising powers, including the interpretation of EU law [6, p. 1255].

The EU is based on the rule of law. Threats to the rule of law challenge its legal, political and economic basis. Deficiencies in one Member State impact other Member States and the EU as a whole. Ensuring respect for the rule of law is a primary responsibility of each Member State, but the Union has a shared stake and a role to play in resolving rule of law issues wherever they appear. Respect for the rule of law is also at the core of the functioning of the internal market, of the cooperation in the justice area based on mutual trust and recognition, and of the protection of the financial interests of the Union as recently underlined by the European Council. 5 If the EU is to succeed in the task of a sustainable and resilient recovery, it is critical that its tools and instruments can work in an environment grounded in the rule of law [1].

The EU institutions, EU member states, and human rights groups and organizations monitor the state of compliance with the rule of law in the EU member states on an ongoing basis.

The Rule of Law Report is a new preventive tool and part of the new annual European Rule of Law Mechanism. The aim of the report is to look at key developments across the EU – positive and negative – as well as the specific situation in each Member State. The aim of the report is to identify possible problems in relation to the rule of law as early as possible, as well as best practices. It is not a sanctioning mechanism. Areas covered by the report include: justice systems, the anti-corruption framework, media pluralism and freedom, and other institutional issues linked to checks and balances. The Rule of Law Report consists of a general report and 27 country chapters presenting the Member State-specific assessment [2].

The report is the result of close collaboration with all 27 Member States as well as with stakeholders, and was prepared in line with the scope and methodology discussed with Member States. The report is the result of months of consultations with Member States, both at the political level in the Council and through political



and technical bilateral meetings, from a variety of sources [2].

The assessment contained in the 27 country chapters was prepared in line with the scope and methodology discussed with Member States, and relies on a variety of sources. The work focused on four main pillars: the justice system, the anti-corruption framework, media pluralism, and other institutional checks and balances. For each pillar, the methodology recalled the EU law provisions relevant for the assessment. It also refers to opinions and recommendations from the Council of Europe, which provide useful guidance [2].

The new European Rule of Law Mechanism is based on a process of cooperation on the rule of law involving all the Member States and EU institutions. The report aims at stimulating a constructive debate at EU and national level and at encouraging all Member States to examine how challenges can be addressed, how they can learn from each other's experiences and how the rule of law can be further strengthened in line with national traditions and national specificities [2].

The first rule of law report is the result of a new dialogue between the Commission and Member States feeding into the country-specific analysis for all the Member States. This report is an important step towards strengthening a common understanding of the rule of law in the EU and enhancing mutual trust. The Commission welcomes the open dialogue held with all the Member States and their engagement in preparing the country-specific analysis. It is a sign both of the importance of the rule of law for all Member States and of their commitment to a European process. The Commission considers that this process will help preventing rule of law problems from emerging or deepening, and further contribute to promoting a robust political and legal rule of law culture throughout the EU. The rule of law mechanism can now act as a core elements of the rule of law toolbox of the EU [2].

The report takes stock of rule of law developments in the Member States. It highlights that many Member States have high rule of law standards and are recognised, including globally, as providing best practices in applying the key principles of the rule of law. However, the report also finds important challenges,

when judicial independence is under pressure, when systems have not proven sufficiently resilient to corruption, when threats to media freedom and pluralism endanger democratic accountability, or when there have been challenges to the checks and balances essential to an effective system. The Commission is encouraged by the fact that all the Member States have cooperated in the preparation of the report and calls on them to continue this cooperation in the follow-up to the report [2].

At the same time, civil society - human rights organizations - also pays attention to the rule of law.

For example, the Berlin-based Liberties organization, with the participation of 37 human rights groups in 19 EU countries, annually compiles a report on the rule of law [3].

The Civil Liberties Union for Europe (Liberties) is a Berlin-based non-governmental organisation (NGO) promoting human and digital rights across the EU. As an umbrella organisation, Liberties coordinates campaigns through its expanding network of national civil liberties NGOs. [4, p. 15].

The Liberties Rule of Law Report 2024 is the fifth annual report on the state of the rule of law in the European Union (EU) published by the Civil Liberties Union for Europe (Liberties) – the most in-depth reporting exercise to date on the rule of law in the EU by a civil society network. The report, jointly drafted by Liberties and its national member and partner organisations, is a ‘shadow report’ to the European Commission’s annual audit of the rule of law, aimed at providing the Commission with reliable information and analysis from the groups to use in its annual audit, as well as offering an independent analysis of the state of the rule of law in its own right [4, p. 4]. The report lays out the most striking developments concerning the rule of law, democracy and related fundamental rights in 2023 in 19 countries across the EU, namely Belgium, Bulgaria, Croatia, the Czech Republic, Estonia, France, Germany, Greece, Hungary, Ireland, Italy, Latvia, Lithuania, the Netherlands, Poland, Romania, Slovakia, Slovenia, and Sweden. Thirty-seven civil society organisations and one independent human rights expert from across the EU contributed to the research, which looked into a wide range of areas including the functioning of justice systems,

the anti-corruption framework, media freedom, pluralism and safety of journalists, checks and balances, civic space and human rights defenders and systemic human rights violations affecting the rule of law [4, p. 14].

Thus, the state of observance of the rule of law in the European Union is given great attention not only at the level of the EU institutions and EU member states, but also at the level of civil society - human rights organizations, since the rule of law is one of the basic common values for all EU member states.

### **LIST OF REFERENCES:**

1. Communication from the commission to the european parliament, the council, the european economic and social committee and the committee of the regions. 2020 Rule of Law Report. The rule of law situation in the European Unio. URL: <https://eur-lex.europa.eu/legal-content/EN/TXT/?uri=CELEX%3A52020DC0580>.

2. 2020 RULE OF LAW REPORT - QUESTIONS AND ANSWERS. URL: [https://ec.europa.eu/commission/presscorner/detail/en/qanda\\_20\\_1757](https://ec.europa.eu/commission/presscorner/detail/en/qanda_20_1757).

3. Rule of law declining across EU, report warns. The Guardian. URL: <https://www.theguardian.com/world/2024/mar/18/rule-of-law-declining-across-eu-report-warns>.

4. LIBERTIES RULE OF LAW REPORT 2024. URL: [https://dq4n3btxmr8c9.cloudfront.net/files/oj7hht/Liberties\\_Rule\\_Of\\_Law\\_Report\\_2024\\_FULL.pdf](https://dq4n3btxmr8c9.cloudfront.net/files/oj7hht/Liberties_Rule_Of_Law_Report_2024_FULL.pdf).

5. Treaty on European Union: *Verkhovna Rada of Ukraine*: [website]. URL: [https://zakon.rada.gov.ua/laws/show/994\\_b06#Text](https://zakon.rada.gov.ua/laws/show/994_b06#Text).

6. TOMÁŠEK, M., ŠMEJKAL, V. and others Commentary on the Treaty on the Functioning of the EU, Treaty on EU and Charter of Fundamental Rights of the EU. Prague: Wolters Kluwer ČR, 2024, 1780 c.

# PRINCIPLE OF SUBSIDIARITY IN THE CONSTITUTIONAL LAW: EXPERIENCE OF THE REPUBLIC OF AZERBAIJAN

**Khalilov Ali,**

Master of Laws, Doctorate  
student at the Department of Constitutional Law,  
Law Faculty, Baku State University,  
Baku, Republic of Azerbaijan

**Introduction.** The topic of the principle of subsidiarity in the field of constitutional law in the Republic of Azerbaijan is important for several reasons.

Firstly, understanding this principle is crucial for grasping the dynamics of governance and power distribution within the country's legal framework. It sheds light on the relationship between central authorities and regional or local entities, highlighting the balance of power and autonomy granted to different levels of government.

Secondly, exploring this topic helps in assessing the effectiveness of decentralization policies and their impact on governance efficiency, accountability, and responsiveness to local needs.

**Aim:** to provide an analysis of the concept and essence of the principle of subsidiarity within the framework of constitutional law in the Republic of Azerbaijan.

**Materials and methods.** This study employs a qualitative analysis of existing literature and legal documents to explore principle of subsidiarity within constitutional law. The research is based on a thorough review of legal texts, academic publications to identify the key aspects and implications of subsidiarity in various legal contexts.

**Results and discussion.** Experts in the field of state and legal theory emphasise that, depending on their degree of prevalence and importance in the legal system, legal principles may be sectoral, covering a specific area of law, or intersectoral, covering the entire legal system. They form the basis for the development of specific norms and rules of conduct. This is also true of constitutional principles, which reflect the key principles and values enshrined in the state

constitution.

The principle of subsidiarity, in the context of its application and impact on the entire legal system, belongs to the category of intersectoral principles, as its essence and content are important for various branches of law, such as constitutional law, administrative law and others. It is worth noting that the principle of subsidiarity is most often applied in constitutional law.

Constitutional law is the leading and most prominent branch of law in any democratic state, and the Republic of Azerbaijan is not an exception.

The constitutional principle is a fundamental position or rule that underlies the constitutional system of the state and defines its basic values and norms. Constitutional principles usually cover a wide range of aspects, such as the division of state powers into three branches, the protection of fundamental rights and freedoms, the characteristics of the state structure, the democratic system of the state, and so on. They serve as a basis for the development, interpretation and application of constitutional norms and constitute the legal system of the country.

These principles are usually derived from the text of the constitution, legal practice, precedents and fundamental legal provisions - they are either directly or indirectly enshrined in them (as is currently the case with the principle of subsidiarity). Despite the fact that the principle of subsidiarity is not directly enshrined in the text of the Constitution or laws of the Azerbaijan Republic or other legal acts, this does not exclude its significance and consideration in the interpretation and application in the country.

The principles used to regulate legal relations in the field of constitutional law include legal principles. However, not all legal principles are equally applicable to constitutional law as to other branches of law. Constitutional law has its own characteristics and peculiarities, which require special principles and approaches to its regulation. The legal principles most relevant to constitutional law include the principle of legality, the principle of separation of powers, the principle of justice, the principle of liberty and others. However, in the context of constitutional law, these principles may acquire a special interpretation and meaning, taking into account the

specificities of constitutional norms and institutions. Thus, legal principles are an important tool for regulating legal relations in the field of constitutional law, but their application and interpretation should take into account the specific features of this branch of law.

The principle of subsidiarity, although it is a legal principle, is most often studied in the field of constitutional law due to its key importance for the organisation and functioning of public authorities at the constitutional level. This principle dictates that decisions should be taken at the lowest possible level of state authority capable of dealing effectively with the issue, taking into account the interests and needs of the recipients of administrative services.

In the context of constitutional law, the principle of subsidiarity is usually applied to the separation of powers between central and local levels of government. It implies that central government bodies should only deal with matters that cannot be dealt with effectively at the regional or local (territorial) level. This principle also emphasises the importance of state support for local self-government in dealing with local issues and problems.

Constitutional control bodies use the principle of subsidiarity to assess the conformity of legislation and actions of public authorities with constitutional norms. They analyse whether the actions of these bodies comply with the principle of subsidiarity, i.e. whether they exceed their powers or encroach on the competence of subordinate (local) authorities. If this principle is violated, constitutional oversight bodies may declare certain norms or actions of public authorities unconstitutional and annul them, recommending a redistribution of powers in accordance with the principle of subsidiarity.

Constitutional control bodies play a crucial role as guardians of individual rights and freedoms within the legal framework of a state. They serve as a safeguard against potential violations of constitutional norms and principles by state authorities. These bodies, which may include constitutional courts or similar institutions, interact with legal institutions and public authorities across different levels to ensure that laws and actions taken by the government align with the constitution and respect the rights

of citizens.

By conducting reviews and assessments of legislation and government actions, constitutional control bodies help maintain the balance between governmental powers and individual liberties. Their oversight functions include examining the constitutionality of laws, regulations, and administrative decisions, thereby preventing potential abuses of power and ensuring that the principles of subsidiarity are upheld.

Through their actions, constitutional control bodies contribute to the protection of human rights by holding public authorities accountable for their actions. They act as a check on the exercise of governmental authority, ensuring that decisions are made in accordance with constitutional provisions and that the rights and freedoms of individuals are respected.

In essence, these bodies serve as a subsidiary protection mechanism for individual rights and freedoms within the legal system. By upholding constitutional principles and ensuring compliance with the law, they contribute to the promotion of good governance, the rule of law, and the protection of citizens' rights. Thus, their role is integral to maintaining a just and democratic society where the rights and freedoms of every individual are upheld and protected.

Therefore, studying the principle of subsidiarity in the field of constitutional law allows for a deeper understanding of its role and significance in the organisation of public authority, including the practical application of the principle of the separation of powers into three branches, as well as the principles of guaranteeing the rights and freedoms of individuals and citizens, prioritising human rights and freedoms over state interests.

Thus, the principle of subsidiarity is one of the key principles that define the relationship between the different levels of public authority in the State. Studying this principle makes it possible to understand which functions and powers should belong to local, regional and central public authorities (including the judiciary) and how to ensure a balance between them for the effective functioning of the system. As a result, studying the principle of subsidiarity helps to further improve the functioning

of the system of public authorities and its compliance with the fundamental principles of democracy and the rule of law.

In the context of constitutional law, the principle of subsidiarity involves the separation of public powers between different levels in such a way that each level retains its autonomy and responsibility for its own areas of activity. This principle is often regarded as a fundamental principle of federalism and decentralisation in governance (including its use in structuring the judicial system).

So, the main idea of the principle of subsidiarity is to bring decision-making as close as possible to those who have the greatest knowledge of the specific circumstances and needs of the recipients of the administrative service in question. Overall, this principle contributes to the efficiency of public administration, strengthens democratic institutions and protects the rights of citizens. This is the essence of subsidiarity.

**Conclusions.** The principle of subsidiarity plays a crucial role in constitutional law as a guiding principle for the organisation of public authority and the allocation of governmental powers. By emphasising decision-making at the most appropriate level of government, the principle ensures efficiency, accountability and respect for individual rights and freedoms. By studying the principle of subsidiarity, scholars gain valuable insights into the complexity of governance structures and the balance between centralisation and decentralisation in modern democratic societies. Moreover, the application of this principle promotes the development of effective public policies and contributes to the promotion of democratic values and principles. As such, the principle of subsidiarity remains an essential cornerstone in the ongoing discourse on constitutional law and governance frameworks, shaping the future of democratic governance and the protection of citizens' rights worldwide.



**PROBLEMS OF THE ADOPTION OF ORPHAN CHILDREN UNDER THE  
CONDITIONS OF MARITAL STATE**

**Koida Vladyslav**

student

Kyiv National Educational and Scientific Institute of Law

Taras Shevchenko University

Kyiv, Ukraine

**Abstract:** the article is devoted to the study of the civil and legal aspects of adopting orphans under martial law, the compliance of national legislation with the realities of children, and the problems that some prospective adoptive parents may face are analyzed.

**Key words:** Orphans, martial law, full-scale invasion, Family Code, child trafficking, adoption.

The dynamics of orphanhood in Ukraine grew every year until 2008: on June 1, 2007, the number of orphans was over 103,000. And although a decline began after 2008, there was also a problem with the placement of these children in the homes of the family form of education, rather than residential institutions. [1] However, in the last few years, the Ministry of Social Policy has especially emphasized the placement of such children. COVID-19 has had a negative impact on the development of family forms of education, complicating the preparation of candidates for adoptive parents, guardians, custodians, adoptive parents and foster parents, foster carers.

But with an increase in the allocation of funds and their implementation, it was possible to provide children with 1,747 apartments and 18 family-type children's homes. So, during 2019, 2020 and 2021, the number of orphans amounted to 70,000 and was decreasing [2].

According to past polls, Ukrainians have decided on the reasons for the increase in the number of orphans and children deprived of parental care. These are the reasons primarily related to intra-family processes. These include the increase in

the number of children deprived of parental care, associated with the increase in the level of alcoholism in the population of Ukraine (58%), the low level of financial support of families with children (56%), the irresponsible attitude of parents towards fulfilling their responsibilities towards children (56 %), parental drug abuse (52%).

The following reasons were also voiced: the lack of effective social programs, a decrease in the level of morale of the population, the criminal activity of parents, their aggressive behavior and mental illnesses [3].

In the conditions of a full-scale invasion, of course, unfortunately, the alcoholization of the population did not go anywhere, but only from February 24, 2022 to October 1 of the same year, 4,661 children were left without parental care, and 250 children became orphans or were left without care, due to the fact that their parents died or went missing [4]. At the moment, during the martial law, adopters can only be citizens of Ukraine: those who are registered as potential adopters and live in the territory controlled by Ukraine.

Citizens who temporarily moved outside of Ukraine are registered only after their return to their permanent place of residence in Ukraine [5]. That is, it further narrows the number of potential adopters, because about 5 million people have left the country since the beginning of the full-scale invasion [6].

Also, the number of candidates is reduced by the impossibility of adopting children by same-sex partners in accordance with the second paragraph of part 3 of Article 211 of the Family Code.

Of course, citizens' calls for immediate adoption of orphans do not help at all, because it contradicts procedural actions, bypasses important aspects of vetting potential adopters, and also violates the rights of the child who wants to adopt, which is the most important reason for avoiding hasty actions.

Unfortunately, the ambiguous situation regarding the parents or legal representatives of the child also affects the time of consideration of the cases, because in the conditions of constant shelling and active hostilities in some territories of our country, it is not always possible to immediately determine what happened to the parents.

Many orphaned children were taken abroad for their safety, but here there is another problem that is growing over Ukraine, this is the growing rate of the spread of such a negative phenomenon as child trafficking - one of the most dangerous encroachments on the rights and interests of minors.

Fake adoption is one of the dangerous and illegal arrangements that directly relate to human trafficking. The Criminal Code contains a separate part of Article 149, where child trafficking is carried out by an adoptive parent, which is punishable by imprisonment for a term of eight to fifteen years with or without confiscation of property. But this does not stop such persons from continuing to engage in this type of criminal activity.

However, despite the martial law, the conflicts that existed, in particular in the Family Code, did not go anywhere. For example, Article 212, namely Clause 8 covers Clause 5 of the same Article. After all, persons suffering from diseases, the list of which is approved by the central body of executive power, which ensures the formation of state policy in the field of health care, is a much broader concept than persons who are registered or undergoing treatment in a psychoneurological or narcological dispensary.

Of course, it would also be expedient to make changes to the Civil Code in connection with the so-called fictitious adoption, because the second part of Article 212 does not specify persons who submit knowingly false information for adoption, in order to obtain material or other benefits for themselves or other persons, and part 1, namely point 4 already acts as a sanction, therefore, in order to use it, these persons must already be adoptive parents. However, if in the process of adoption a material interest of a person in the adoption of a child is revealed, then, of course, such persons should not be allowed to be adopters. This change has the features of a preventive function and is also aimed at combating child trafficking.

In my opinion, compared to the problems that arose under martial law, one should also not forget about the conflicts and gaps that existed before February 24, because they only complicate and worsen the newly created ones. Therefore, it is necessary to adapt the legislation to new realities, but in no case should we neglect

past inaccuracies, because it can always be better. It is also important to understand that the number of potential adopters is affected not only by the problems listed above, but also by the general reluctance to be such and the financial inability to support children. And if the first reason is almost impossible to influence, then the second can be corrected with higher payments and benefits for such adopters. The problem of insufficient money, especially in wartime, was and will be, but the rights and interests of children are what should be protected and guaranteed by the state in the first place. Because children are the future of Ukraine.

### **LIST OF REFERENCES**

1. В Україні представили карту сиротства. URL: <https://gorod.dp.ua/news/63937>
2. Міністерство соціальної політики України Соціальний звіт за 2020 рік Київ – 2021 – 40 с.
3. Інформованість громадян України щодо причин та наслідків соціального сирітства / І. В. Пеша, Н. М. Комарова 2004 – 41 с.
4. З початку війни понад 4 тисячі дітей залишилися без батьків. Мінсоцполітики розповіло про причини і порядок усиновлення. URL:<https://suspilne.media/357536-z-pocatku-vijni-ponad-4-tisaci-ditej-zalisilisa-bez-batkiv-minsocpolitiki-rozpovilo-pro-pricini-i-poradok-usinovlenna/>
5. Постанова Кабінету Міністрів України від 8 жовтня 2008 р. № 905 Київ
6. OPERATIONAL DATA PORTAL UKRAINE REFUGEE SITUATION URL:[https://data.unhcr.org/en/situations/ukraine#\\_ga=2.228732760.514168680.1646989952-176134281.1646551413](https://data.unhcr.org/en/situations/ukraine#_ga=2.228732760.514168680.1646989952-176134281.1646551413)

# **LIBERALIZATION OF UKRAINE'S ANTI-CORRUPTION LEGISLATION THROUGH THE CREATION OF A CODE ON CORRUPTION OFFENSES**

**Shevchuk Roman Volodymyrovych**  
student  
Taras Shevchenko National University  
Kyiv, Ukraine

## **Introduction.**

In the modern world, the fight against corruption remains one of the most pressing and relevant issues for many countries. For Ukraine, even amidst the war with the Russian Federation, corruption remains one of the primary challenges. In this article, we will explore the possibility of liberalizing anti-corruption legislation as one of the effective methods to strengthen the fight against corruption.

## **Aim.**

The aim of this work is to analyze the existing anti-corruption legislation of Ukraine and develop proposals for its liberalization through the creation of a Code on Corruption Offenses, which will contribute to enhancing the effectiveness of the fight against corruption.

## **Materials and Methods.**

To achieve the stated aim, an analysis of the current anti-corruption legislation of Ukraine was conducted, including the Law of Ukraine "On Prevention of Corruption" and the Criminal Code of Ukraine. Additionally, a comparative analysis of anti-corruption legislation in other countries was carried out, and theoretical approaches to systematizing legal norms in the field of combating corruption were studied.

For Ukraine, in recent years, combating corruption has become a significant challenge. Even against the backdrop of the onset of war with the Russian Federation and a substantial decrease in the quality of life for Ukrainians due to the war, corruption is perceived by our people as the second most pressing societal issue [1].

However, in the context of this work, I will apply a somewhat broader concept.

I will consider liberalization as a process that includes simplification of regulatory framework, increased transparency and accessibility of legal information, and ensuring the principle of proportionality in responsibility.

In my opinion, one of the effective ways of liberalizing anti-corruption legislation could be the creation of a Code on Corruption Offenses (hereinafter referred to as the "Code").

I will not be able to fully elaborate on this issue, thoroughly examining all the processes necessary for the creation of the code in this work, as it requires a very deep analysis and careful justification of all the changes and transformations that need to be made to implement the code in reality. However, in this work, I propose a concept of the code, its structural features, and arguments for the expediency of such an innovation in Ukrainian legislation.

The creation of such a Code aims not only at the systematization and clarification of legislation in the field of combating corruption but also at promoting the effectiveness of this fight. In this research paper, we propose to analyze the concept of creating a Code on Corruption Procedures from the perspective of liberalizing anti-corruption legislation. We believe that addressing this issue is a step towards further improving anti-corruption measures and ensuring transparency and openness in government administration.

The concept of a corrupt offense is proposed to be defined as follows: "an action that contains signs of corruption or violates the requirements, prohibitions, and limitations established by the Law of Ukraine 'On Prevention of Corruption', committed by a person specified in the first part of Article 3 of the Law of Ukraine on Prevention of Corruption, for which responsibility does not entail imprisonment and is established by this Code" [3].

I propose to "include" in the Code all articles on corrupt offenses and offenses related to corruption, for which liability is provided for by the Code of Administrative Offenses (CAOAP), as well as to decriminalize and "remove" from the Criminal Code of Ukraine those articles that establish criminal liability for corrupt offenses and offenses related to corruption but are considered misdemeanors

in severity. Furthermore, to consolidate this into a single concept of "corrupt offense", which will be used in the Code.

In other words, for the Code to regulate the imposition of liability for offenses mentioned in Chapter 13-A of the CAOAP "Administrative Offenses Related to Corruption", articles 172-4 (violation of restrictions on compatibility and combination with other types of activities), 172-5 (violation of statutory restrictions on receiving gifts), 172-6 (violation of financial control requirements), 172-7 (violation of requirements for prevention and settlement of conflicts of interest), 172-8 (illegal use of information obtained by a person in connection with the performance of official duties), 172-9 (failure to take measures to counteract corruption) of the CAOAP, as well as provided for by articles 212-15, 212-21, and 188-46 of the CAOAP (according to these articles, authorized persons of the National Agency for Prevention of Corruption (NAPC) draw up protocols for the relevant offenses), "remove" the following from the Criminal Code: article 313 (theft, embezzlement, extortion of equipment intended for the manufacture of narcotic drugs, psychotropic substances or their analogs, or the acquisition thereof by fraud or abuse of official position, and other illegal actions with such equipment), article 364-1 (abuse of authority by an official of a private law legal entity regardless of the organizational and legal form), article 366-2 (Declaration of unreliable information) [4] [5].

The structure of the Code will be as follows:

1. General provisions: This section will define the concept of a corrupt offense, the objectives of the Code, its principles, and other general provisions. It will also specify the subjects, i.e., individuals who may be subjects of corrupt offenses.

2. Composition of corrupt offenses: This section will establish an exhaustive list of corrupt offenses, their qualifying characteristics, and the sanctions for their commission.

3. Handling cases of corrupt offenses: In this section, the procedure for handling cases of corrupt offenses will be established, including the powers of the authorities responsible for such proceedings and the rights of the individuals

involved.

In the context of the argument for "transferring" articles from the Code of Administrative Offenses (CAOAP) and the Criminal Code of Ukraine, it is necessary to mention the existing problems.

When considering the CAOAP, it is important to note that offenses specified in Articles 172-9-1 (violation of the ban on placing bets on sports related to manipulating official sports competitions) and 172-9-2 (violation of environmental impact assessment legislation) were mistakenly classified by the legislator as administrative offenses related to corruption, which they are not. Moreover, Articles 172-4 to 172-9 of the CAOAP have shortcomings that somewhat diminish their deterrent and preventive potential, as well as the effectiveness of the National Agency for Prevention of Corruption (NAPC), the National Police of Ukraine, the prosecution service, and the courts in this sphere.

In 2019-2021, the proportion of cases of administrative offenses related to corruption closed due to insignificance was as follows: in 2019 - 14%, in 2020 - 21%, in 2021 - 32%. The proportion of cases closed due to insignificance accounted for 9% of all cases considered in 2021.

When considering the removal of certain articles from the Criminal Code, it is necessary to pay attention to the fact that according to paragraph 3 of Article 3 of the Criminal Code of Ukraine, "the criminal unlawfulness of an act, as well as its punishment and other criminal law consequences, are determined solely by this Code." Therefore, corrupt offenses and offenses related to corruption, which have a criminal nature, can only be regulated by the Criminal Code of Ukraine.

However, because the actions in this case are criminally punishable, pre-trial investigation authorities should be guided by the existing provisions of criminal procedural legislation, which, due to the complexity of procedural actions or gaps therein, result in low efficiency and quality of pre-trial investigation of corruption and corruption-related criminal offenses.

Most of these novelties have already been fully or partially reviewed, but some of the introduced norms (for example, regarding the deadlines for pre-trial



investigation before the notification of suspicion or regarding the extension of the pre-trial investigation period only by the investigating judge) significantly hinder the conduct of pre-trial investigation and often lead to the closure of criminal proceedings investigated by the National Anti-Corruption Bureau of Ukraine (NABU).

As evidenced by the analysis conducted by the National Agency in preparing national reports on the implementation of the principles of anti-corruption policy in 2020 and 2021, the problem of the pace of judicial review of criminal proceedings related to corruption offenses remains acute. In 2020-2021, courts annually received about 2000 - 2200 cases under articles 210, 354, 364, 3641, 3652, 368 - 3692 of the Criminal Code of Ukraine. Meanwhile, in 2020, courts considered 1316 cases, and in 2021 - 1930 cases.

Despite some positive dynamics, the problem of the number of pending cases remains, as of the end of 2020, there were 5259 such cases under the enumerated articles, and in 2021 - 6114. In other words, the number of pending cases continues to increase.

This creates significant risks for complying with reasonable timeframes for criminal proceedings, which is one of the general principles of conducting criminal proceedings as defined by the Criminal Procedure Code of Ukraine. Specifically, an analysis of the proceedings in the Higher Anti-Corruption Court (HACC) in the first half of 2022 (as a court of first instance) revealed that the average duration of proceedings for cases considered in the HACC during the first half of 2022 was 656 days.

The aforementioned factors indicate the existing low efficiency in adjudicating cases of corruption offenses associated with corruption within the framework of criminal proceedings. Therefore, I propose decriminalizing the articles of the Criminal Code for which the commission does not entail imprisonment and "incorporating" them into the Code.

Decriminalizing corruption offenses can reduce the burden on the judicial system since administrative procedures, which are less formal and time-consuming,

can be applied to adjudicate such cases.

The discussion concerns: Article 313 (kidnapping, misappropriation, extortion of equipment intended for the production of narcotic drugs, psychotropic substances, or their analogs, or obtaining it through fraud or abuse of office, and other illegal actions with such equipment), Article 364-1 (abuse of authority by a person of a private legal entity regardless of the organizational and legal form), Article 366-2 (Declaration of false information).

I would like to point out separately the imperfection of the note to Article 45 of the Criminal Code of Ukraine, which establishes a list of corruption-related criminal offenses but contains references to certain criminal offenses that are not corrupt, and vice versa - does not contain references to criminal offenses that are undoubtedly corrupt.

The introduction of a Code on corruption offenses will help us systematize laws on combating corruption and eliminate fragmentation of legislative norms. Instead of having different definitions and interpretations scattered across various legislative acts, we will have everything in one place. Such a Code will allow us to better identify and respond to cases of corruption, as we will have a clear understanding of what constitutes a corruption offense and which actions require a response. This will contribute to increasing the effectiveness of combating corruption and improving citizens' trust in government institutions.

At the same time, the introduction of a code on corruption offenses will contribute to improving transparency and openness in anti-corruption legislation. This will be possible because the code will consolidate all norms and provisions related to corrupt offenses in a single document accessible to citizens, legal practitioners, and government authorities.

### **Results and discussion.**

The results of the research show that the existing anti-corruption legislation in Ukraine has certain shortcomings that reduce its effectiveness. The proposed Code on corruption offenses includes the following provisions:

1. General provisions: defining corruption offenses, their subjects, and objects.

2. Composition of corruption offenses: specifying actions that fall under the category of corruption offenses.

3. Procedure for handling cases of corruption offenses: investigation procedures and prosecution. Comparison with international practices shows that systematizing anti-corruption legislation in the form of a code can significantly increase its effectiveness and transparency.

### **Conclusions.**

In conclusion, one manifestation of legislative improvement can be liberalization. The proposed concept of creating a Code on corruption offenses is a step towards enhancing anti-corruption legislation. This Code has the potential to become an effective tool for strengthening the fight against corruption in Ukraine by systematizing legislation and ensuring inevitable accountability for corruption offenses.

Special attention should be paid to ensuring that the proposed Code is based on principles of transparency, fairness, and equality before the law. This will help build trust in the judicial system and enhance the effectiveness of the fight against corruption.

Finally, it is important to emphasize that the successful implementation of the concept of creating the Code on corruption offenses requires broad public discussion and support, as well as consideration of best practices and international standards in this area. Only in this way can significant progress be achieved in combating corruption and ensuring the stable development of Ukrainian society.

### **SOURCES:**

1. Presentation of the main findings of the survey "Corruption in Ukraine 2023: Understanding, Perception, Prevalence" is available at: <https://nazk.gov.ua/pdfjs/?file=/wp-content/uploads/Pages/70/d0/70d04dec99f5cac530cfc0a5e2ab0e3dff9cb42ed82a8cb45eb1ef165e53dc536849827.pdf>

2. The Great Explanatory Dictionary of the Ukrainian Language can be found at: <https://slovnyk.me/dict/vts>. (Accessed: 01.05.2024).

3. The concept of a corruption offense was formed by combining the notions of a corruption offense and an offense related to corruption. Details can be found at: <https://zakon.rada.gov.ua/laws/show/1700-18#Text>

4. Link to the article can be found here: <https://zakon.rada.gov.ua/laws/show/80731-10#Text>

5. Appendix to the explanatory note is available at: [https://nazk.gov.ua/wp-content/uploads/2023/02/7\\_Dod\\_do\\_Poyasnyuvalnoi-\\_zapysky\\_01\\_02\\_23\\_-2.pdf](https://nazk.gov.ua/wp-content/uploads/2023/02/7_Dod_do_Poyasnyuvalnoi-_zapysky_01_02_23_-2.pdf)  
(Section 245)

6. Qualification of administrative offenses related to corruption: commentary on judicial practice / O. O. Dudorov, R. O. Movchan, V. H. Senyk. - Kyiv: VD "Dakor", 2020. - 508 p.

7. Monitoring report on the effectiveness of the implementation by the National Agency on Corruption Prevention of the powers for drawing up protocols on administrative offenses related to corruption in July-December 2018 (as of January 1, 2019) is available at: [https://pravo.org.ua/wp-content/uploads/2020/11/NAZK\\_01\\_06\\_2018-31\\_12\\_20181.pdf](https://pravo.org.ua/wp-content/uploads/2020/11/NAZK_01_06_2018-31_12_20181.pdf)

8. The appendix to the explanatory note is available at: [https://nazk.gov.ua/wp-content/uploads/2023/02/7\\_Dod\\_do\\_Poyasnyuvalnoi-\\_zapysky\\_01\\_02\\_23\\_-2.pdf](https://nazk.gov.ua/wp-content/uploads/2023/02/7_Dod_do_Poyasnyuvalnoi-_zapysky_01_02_23_-2.pdf)  
(Section 247)

## КОЛІЗІЇ У ЗАКОНОДАВСТВІ ТА ШЛЯХИ ЇХ ПОДОЛАННЯ

**Губан Валентина Миколаївна**

Студентка магістратури  
Міжнародного гуманітарного Університету,  
факультету права та економіки  
м. Одеса, Україна

Важливість дослідження та вивчення колізій у законодавстві та шляхів їх подолання полягає в проблемах застосування колізійних норм в законодавчій та виконавчій гілках влади, що обумовлено різними чинниками та умовами. Динамічний та швидкий розвиток суспільних відносин має передбачати зміни в їх правовому регулюванні.

Поступове вдосконалення законодавчої сфери супроводжується недосконаlostями та протиріччями між законодавчими актами, нормами права, що стає причиною неправильного праворозуміння, виникнення протиріччів правових норм, прогалин та конкуренцій у законодавстві та колізій між нормативними актами. На тематику та проблематику колізій у законодавстві звертають увагу та вивчають багато вчених та на сьогоднішньому етапі як науковці, так і практики звертаються до проблем вдосконалення нормотворчого та нормозастосовчого процесу з метою уникнення певних протиріччів. Але деякі положення залишаються теоретично та практично недосконалими, структурно і логічно деформованими, мають критикований характер та потребують додаткового дослідження, тому більш глибоке та детальне вивчення цієї проблематики має важливу роль для сьогодення.

Теоретичний аналіз вітчизняних і зарубіжних наукових джерел показав, що особливо вагому роль серед факторів, які зумовлюють виникнення колізій є неточність правових норм. Поняття, які становлять зміст правових норм мають характеризуватися чіткими ознаками, які визначали б їхній зміст та обсяг. Усунення цього недоліку дозволило б забезпечити належну якість та зрозумілість нормативно-правових актів. Окрім того, така вимога до законодавчого процесу могла б забезпечити системність та логічну

узгодженість законодавства в цілому.

На сьогодні актуальність теми визначається тим, що законодавство є складним багатофункціональним утворенням, у якому звісно можуть виникати розбіжності, неузгодженість та протиріччя норм та інститутів, що зумовлені проблемами охоплення всіх видів суспільного життя.

Невизначеність, прогалини та розбіжності положень актів законодавства, відставання зі змінами законодавства від потреб суспільного розвитку та інші аномалії законодавства та нормотворчі похибки негативно впливають на суспільні відносини, заважають якості правового регулювання.

Тому дуже важливо, наразі, приділити достатньо уваги до вивчення саме колізій у законодавстві та шляхів їх подолання. Приділити достатньо уваги причинам виникнення колізій у законодавчій та у виконавчій гілках влади, щоб знайти способи їх виправлення або шляхи подолання колізій для правильного та законного їх застосування у правозастосовчій діяльності.

Ми всі зацікавлені в нашому законному захисту прав та інтересів та розвитку законодавства, що регулює суспільні відносини, які також розвиваються та потребують нових норм права для їх врегулювання. Тому дана проблематика має актуальність завжди.

Наукова (теоретика-правова) проблематика конфліктів у праві та в законодавстві в цілому, як одна із розповсюджених на загально-теоретичному, галузевому рівнях, з необхідністю знайшла своє місце у науковому напрямку, який присвячується питанням різностороннього осмислення колізій. Важливість та актуальність обраної теми пояснюється факторами об'єктивного та суб'єктивного походження, зокрема, активізацією нормотворчої діяльності органів державної влади, місцевого самоврядування, нерозвиненими юридичними техніками нормотворення та процесами адаптації національного законодавства до стрімкого розвитку суспільних відносин, тощо.

Колізії у законодавстві в якійсь мірі є неминучими й природними в динамічному соціальному просторі. Виникнення колізій при застосуванні законів конче необхідно, щоб звернути увагу на прогалини в нормативних

актах та на динамічний розвиток суспільних відносин, які потребують оновлень в їх врегулюванні, що носить позитивний характер для Законодавства України.

Тому, очевидно, недоцільно і дуже спрощено оцінювати колізії в законодавстві лише як негативні явища. Адже як і конфлікт, колізії в своєму складі виконують також позитивні здатності до необхідного розвитку нормотворчого процесу та виявлення законних вимог на новий правовий стан та правове становище в цілому.

Тому, колізійність у законодавстві є об'єктивним чинником суперечностей та конфліктів та тому важливим для сучасної вітчизняної юридичної науки і практики.

Законодавством України та рішеннями судів України має забезпечуватись чіткі орієнтири правомірності поведінки, мають взаємно узгоджуватись; Норми права повинні створювати належний порядок функціонування людського співіснування та однаковий, справедливий розгляд прав та інтересів особи для забезпечення повного та всебічного функціонування держави та суспільства.

Сучасна юридична наука та практика немає більш важливішого завдання, як підвищення якості законів. Потреба в створенні якісних законів потребує глибинного обміркування проблем, що присутні у правотворчості взагалі. Невідповідну якість законодавства найчастіше пов'язують з помилками, які були допущені на самій стадії нормотворчої діяльності. Відхиленням від якості досконалого стану це і є недосконалість нормотворчої діяльності. Одною з нормативної постанови, які зменшують ефективність та якісність юридичної практики, є колізія. Звертаючи увагу на те, що колізія, яка є також одним з наслідків невиконання вимог юридичної техніки, домінує у системі нормотворчих помилок.

У правознавстві помилка належить до складного явища, яке не має доцільного та належного вивчення.

Помилки в правозастосуванні є наслідком ненавмисних або випадкових дій суб'єкта правозастосовчої діяльності, що не міг передбачити та не бажав настання негативного результату, але так чи інакше вони мають бути

улагоджені в законодавстві.

Однією з сьогоденної особливості правової системи України можна відзначити створення та прийняття значної кількості нормативно-правових актів. Але їх кількість не завжди супроводжується якістю виданих актів, що є наслідком появи недоліків та помилок у правовому регулюванні, які стають перешкодою в реалізації прав та суспільних інтересів суб'єктів права, а також до низької довіри до чинного законодавства.

Аналізуючи сутність колізії як явища потрібно зауважити, що вона не залежить від суб'єктивного сприйняття змісту правової норми певним суб'єктом правозастосовчої діяльності, так як йдеться про зниження автономного, самостійного характеру існування колізії, коли саме автономність, є однією з головних та обов'язкових ознак колізії.

Самостійність та автономність існування колізій означає те, що їх існування не залежить від сприйняття уповноваженим суб'єктом певних протиріч у праві під час виконання ним своїх повноважень з застосування та реалізації норм права.

Тобто, під час правозастосовної діяльності суб'єкт не використовує положення норм права, які мають бути застосовані в конкретному випадку, через власну недосвідченість, тому саме під час неправильної реалізації конкретної правової норми знаходять своє місце колізії. Тому аналітична діяльність правозастосовного суб'єкта не означає породження колізій, так як вона вже існує на момент її виявлення цим суб'єктом.

Встановлення під час правозастосовної діяльності правових норм, що передбачають властивий характер поведінки суб'єкта права в певній ситуації, тільки виявляє колізію, робить її очевидною.

Також потрібно зауважити, що колізії виникають та містяться на ланці норм права. Це пояснюється тим, що в Україні діє романо-германська система права, у якій основним джерелом права є закони на чолі з Конституцією та кодифікованими нормативно-правовими актами. Створення всіх інших правових актів будується з урахуванням вищезазначених правових документів.



Недостатність в регулюванні певних суспільно правових відносин має як об'єктивний характер так й суб'єктивний характер, та що обумовлюється динамічним розвитком суспільства. Коли правова система розвивається повільно, послідовно, вона має більш такий характер, та суспільні відносини точніше врегульовані. У часи революційних змін правова система не може своєчасно врегульовувати суспільні відносини, що приводить до колізій у законодавстві. Крім цього, зближення та взаємозв'язок держав веде до змін в національних інститутів, виникнення нових суспільних відносин, які потрібно юридично врегульовувати.

Створюючи норми права держава має спрямовувати суспільні відносини таким чином, щоб вони відбувалися за сприятливих умов для їх учасників з урахуванням динамічного розвитку таких суспільних відносин. Але коли конфлікт вже виник, держава повинна через відповідні норми права, встановити новий більш ретельний порядок його вирішення та відновлення рівноваги та справедливості у відносинах.

Колізії заважають злагодженій, нормальній роботі правової системи, її функціонуванню. Вплив колізій можна бачити на ефективності правового регулювання суспільних відносин, де нерідко порушуються права громадян, погіршується стан правопорядку та законності у державі, стрімке зменшення правової культури та правосвідомості суспільства. Також у правозастосовчій діяльності вони ускладнюють реалізацію законодавства пересічним громадянам, відповідно, призводять до правового нігілізму.

# МОРАЛЬНА КУЛЬТУРА АДВОКАТА ЯК ФУНДАМЕНТАЛЬНА ОСНОВА ЙОГО ПРОФЕСІЙНОЇ ДІЯЛЬНОСТІ

**Гудима Мирослава Мирославівна**

к.ю.н., доц., доцентка кафедри фундаментальних  
юридичних дисциплін  
ПВНЗ «Буковинський університет»

**Вступ.** В умовах плідної розбудови нашої правової демократичної держави на перший план слід виносити проблематику морально-етичної сторони правничої діяльності. Тож цілком справедливо, що професійна діяльність юристів в цілому та окремих професійних груп правників, на кшталт адвокатів, не лише закріплюється правовими нормами, а й підлягає регулюванню нормами суспільної моралі. Дотримання останніх при виконанні адвокатами їх професійних обов'язків сприятиме ефективності в роботі та забезпечить підтримання високого авторитету їх професії. Відзначимо, що моральна культура адвоката не може не відобразитися на інших складових його професійної культури, тим самим зумовлюючи їх ефективність, або ж навпаки гублячи весь особистий потенціал навіть компетентного фахівця. Як зауважує Х. Г. Яворська етична (моральна) культура – це природне ядро професійної культури юриста як особи, категоричне веління морально діяти під час виконання службових обов'язків [1, с. 254-255].

Саме тому перед нами було поставлено за мету проведення теоретичного дослідження моральної культури адвоката як вагової складової його професійної культури та фундаментальної основи практичної діяльності.

**Матеріали та методи.** Методологію дослідження склав комплекс загальнофілософських, загальнонаукових і спеціальних методів наукового пізнання. За допомогою діалектичного методу досліджено проблематику моральної культури адвоката в усій складності та суперечливості, визначено шляхи розв'язання; порівняльно-правовий метод забезпечив зіставлення законодавчих вимог до добору кандидатів на посаду суддів та адвокатів;

застосування логіко-правового методу посприяло аналізу правових норм, з'ясуванню змісту правових понять в межах досліджуваної проблематики та формулюванню їх визначень; метод теоретичного моделювання дав змогу визначити основні вектори удосконалення чинного вітчизняного законодавства.

**Результати та обговорення.** Юриспруденція належить до тих небагатьох видів діяльності, в яких моральність і духовність передують ознакам професійної майстерності, влучно пише О. П. Письменна [2, с. 30]. Серед фахівців моральні аспекти діяльності яких є винятково важливими, юристи поряд з лікарями вчителями займають чи не найперше місце, підкреслює О. В. Хоменко, що на його думку пояснюється внутрішнім зв'язком з мораллю самого права та важливим соціальним призначенням правників, (яке спричинене характером і сферою діяльності юриста, його професійними завданнями - розв'язання різноманітних правових суперечок, конфліктних ситуацій, що торкаються найважливіших інтересів людей, їх благ, а іноді й долі), що накладає особливий тягар відповідальності за результати своєї діяльності на суддів, прокурорів, слідчих, адвокатів, нотаріусів та інших працівників юридичного фаху, ставить до них усіх високі моральні вимоги [3, с. 713].

Виняткове значення відведено, зокрема й адвокатурі як важливому правозахисному механізмі, який спрямований на професійне гарантування та забезпечення прав, свобод та інтересів фізичних та юридичних осіб.

Необхідність етики адвоката, на думку О. Діденко, зумовлена низкою суттєвих причин. По-перше, адвокатура є одним із найважливіших інститутів захисту прав і свобод людини та громадянина, гарантованих конституціями більшості сучасних держав. По-друге, адвокатура виконує цю функцію держави, не будучи державним органом. По-третє, авторитет адвокатів визначається не тільки їхнім професіоналізмом і корпоративними традиціями, а й моральними якостями служителів Феміди. По-четверте, далеко не всі правила службової поведінки адвоката (позаслужбового спілкування і поготів) відображені в законі. На допомогу праву, як завжди, приходять мораль, яка

пронизує всі сфери людської діяльності та супроводжує його все життя [4, с. 449].

Нагальна потреба моральності адвокатської професії зумовила закріплення етичних норм в ряді правових актів та визнання їх порушень як підстав притягнення адвоката до дисциплінарної відповідальності. Така увага законодавця до моральних аспектів професійної діяльності адвокатів не в останню чергу зумовлена визнанням державою вагомого значення та значущої соціальної ролі, відведеної даній професії, як наслідок існуванням серйозних суспільних очікувань від їх представників не лише в правовому, а й в морально-етичному аспекті. Ще раз підкреслимо, що саме порушення етичних норм є превалюючою підставою дисциплінарної відповідальності адвоката, адже «у випадках, коли адвокати не виконують свої професійні обов'язки, передбачені Правилами адвокатської етики або законодавством, відповідним міжнародним стандартам, таким як вірність інтересам клієнта, порядність, надання клієнтам допомоги всіма доступними засобами, підтримка гідності професії тощо, вони можуть бути притягнуті до справедливої дисциплінарної відповідальності із застосуванням співрозмірних санкцій [5, с. 29].

Вагомість деонтологічних засад для адвоката видається цілком виправданим, адже професія адвоката виконує важливу соціальну функцію, є однією з головних гарантій належного рівня захисту прав і свобод громадянина, тому суспільні очікування і як наслідок особиста відповідальність, покладена на вказану професійну когорту юристів передбачає вимогливість не лише до компетентності адвокатів, а й до їх моральної культури.

Етичні принципи служать адвокату орієнтирами при вирішенні того чи іншого конкретного питання, проблеми, при виборі власної лінії поведінки або поведінки свого клієнта. Ці орієнтири необхідні, оскільки заздалегідь неможливо передбачити всі життєві ситуації, але в той же час в кожній ситуації і кожен раз адвокат повинен перед собою, клієнтом, державою, суспільством, колегами, професією переконливо обґрунтовувати свою точку зору, свою поведінку і свої наміри [6, с. 52].

Етичні принципи адвокатської діяльності містяться в етичному кодексі даної професійної когорти юристів, який своєю чергою є певною системою орієнтирів приватного та публічного характеру в їх професійній та побутовій діяльності.

Як вдало в цьому аспекті зауважує Я. В. Фляжнікова: «що ж стосується порушення етичних норм і правил, то варто відзначити наявність не лише приватних, але й публічних аспектів у діяльності адвоката, його відверто негідна поведінка у громадських місцях і в побуті, зокрема, систематичне пияцтво, вживання наркотиків, притягнення до адміністративної відповідальності за порушення громадського порядку не повинні залишатися без уваги з боку адвокатської спільноти, оскільки така поведінка кидає тінь на все адвокатське співтовариство і залежно від конкретної ситуації може розцінюватись як порушення Правил адвокатської етики, а відтак – і як дисциплінарний проступок [7, с. 186]. На жаль, практика свідчить про часті порушення адвокатами норм і правил адвокатської етики, однією з причин яких на думку В. Сталовєрова є низький морально-етичний рівень розвитку адвоката загалом, відсутність моральних установок, визначення сенсу людської справедливості [8, с. 127-132]. Погодимось з дослідником і підсумуємо, що моральний потенціал адвоката становить запоруку його ефективної професійної діяльності, виступає гарантією мінімізації вчинення ним дисциплінарних проступків. Крім того, як вдало підкреслює В. і. Брездень: «лише висока моральна культура юриста є головним бар'єром на шляху деформацій свідомості» [9, с. 312].

Вбачаємо, що однією з вагомих гарантій забезпечення високого рівня моральної культури адвокатів є ефективний відбір кандидатів, які виявили бажання займатися адвокатською діяльністю, спрямований на допуск до відповідної юридичної спеціальності тільки таких осіб, котрі володіють необхідними моральними якостями. Як влучно відзначається в літературі: «формування у свідомості професійної компетентності адвоката з морально-етичними стандартами, які суттєво впливають на його професію,

відбувається до отримання особою свідоцтва про право на зайняття адвокатською діяльністю» [10, с. 2]. І якщо щодо суддів вказані особливості добору вже законодавчо закріплено, то щодо майбутніх адвокатів закон звертає увагу тільки на формальні вимоги. Така законодавча прогалина зумовила й відсутність регулювання механізмів перевірки моральних якостей особи, що виявила бажання стати адвокатом і хоча, кваліфікаційний іспит частково може виявити особисті та моральні якості кандидата, все ж не забезпечить повноцінне розв'язання означеної проблеми. Все це свідчить про потребу подальших розробок проблематики моральних якостей осіб, що виявили бажання займатися адвокатською діяльністю, здійснення їх законодавчого закріплення як умови допуску до адвокатської професії та розробки чітких методик їх перевірки.

**Висновки.** Підсумуємо, що високий рівень моральної культури адвоката є запорукою його успішної професійної діяльності, оскільки чим вищий рівень моральної культури адвоката, тим ефективніше він виконує свої службові обов'язки та відповідальніше ставиться до результатів своєї професійної діяльності. Висока моральна культура адвоката є умовою його сприйняття населенням та формування високого авторитету. Водночас, правовий статус адвоката, з точки зору моральних цінностей, все ж таки вимагає змін, зосереджених перш за все на законодавчому закріпленні моральних вимог та методик перевірки моральних якостей осіб, які виявили бажання займатися адвокатською діяльністю, що наразі видається існуючою прогалиною чинного правового поля. Ще одним перспективним напрямом подальших наукових досліджень повинна стати проблематика формування моральної культури здобувачів освіти при отриманні фаху юриста у вищому навчальному закладі.

#### **СПИСОК ВИКОРИСТАНИХ ДЖЕРЕЛ:**

1. Яворська Г. Х. Етична культура юриста: поняття та структура. *Наука і освіта : наук.-практ. журнал.* 2011. № 6. С. 254-256.
2. Письменна О. П. Морально-етична складова професійної культури

юриста. *Юридичний науковий електронний журнал*. 2023. № 1. С. 30-32.

3. Хоменко О. В. Загальна характеристика моральної культури юриста. *Форум права*. 2013. № 3. С. 712-716.

4. Діденко О. Професійна етика в діяльності адвоката. *Адвокатура: минуле, сучасність та майбутнє*. 2019. С. 448-451.

5. Вільчик Т. Б. Деонтологічні засади діяльності адвокатів: міжнародні стандарти та вітчизняне законодавство. *Вісник Одеської адвокатури*. 2019. Спец. вип.: Адвокатська етика. С. 26-29.

6. Пілюк С. В. Етичні основи адвокатської діяльності. Матеріали 74-ї звіт. наук. конф. професорсько-викладацького складу і наук. працівників економіко-правового факультету ОНУ ім. І. І. Мечникова (м. Одеса, 27–29 лист. 2019 р.). Одеса : Фенікс, 2019. С. 52-54.

7. Фляжнікова Я. В. Особливості дисциплінарної відповідальності адвоката за порушення правил адвокатської етики. *Юридичний вісник*. Одеса : Гельветика 2021. № 1. С. 184-190.

8. Сталовєров В. Проблеми реформування законодавства про адвокатуру та адвокатську діяльність. *Young Scientist*. 2017. № 5.1 (45.1). С. 127-132.

9. Брездень В. І. Деформація професійної свідомості юриста. *Науковий вісник Львівського державного університету внутрішніх справ*. Серія Юридична. 2014. № 3. С.305-313.

10. Бакаянова Н. М. Питання загальної та професійної етики в адвокатській діяльності (пам'яті видатної людини-адвоката Йосипа Бронза). *Адвокатура: минуле, сучасність та майбутнє* : матеріали XII Міжнар. наук.-практ. конф. (м. Одеса, 11 листопада 2022 р.). С. 38-43.

# ІМПЛЕМЕНТАЦІЯ ОКРЕМИХ ДИРЕКТИВ ЄВРОПЕЙСЬКОГО СОЮЗУ У КОНТЕКСТІ РЕСТРУКТУРИЗАЦІЇ АКЦИЗНОГО ОПОДАТКУВАННЯ В УКРАЇНІ

**Желеховська Т. В.**  
здобувачка вищої освіти  
Львівський національний університет  
імені Івана Франка

**Вступ.** Податкова система визнається однією з найважливіших складових економіки кожної країни. Вона впливає на фінансову стабільність, ефективність державного бюджету, конкурентоспроможність бізнесу та добробут громадян. Дослідники визначають, ефективність функціонування інститутів оподаткування одним із найважливіших аспектів розвитку будь-якої країни взагалі [1]. Регулювання податкової сфери в Україні здійснюється відповідно до Податкового кодексу України, норми якого зазнають постійних змін, що свідчить про значну нестабільність вітчизняної системи оподаткування.

Зокрема, реформування законодавства України у сфері акцизного оподаткування є надзвичайно актуальною темою, яка вимагає уваги та системних досліджень.

**Мета роботи.** Аналіз імплементації окремих директив Європейського Союзу у контексті реструктуризації акцизного оподаткування у вітчизняній правовій системі.

**Матеріали та методи.** У даній роботі було використано ряд правових актів, таких як Податковий кодекс України та Директива 2008/118/ЄС від 16 грудня 2008 року «Про загальний режим акцизних зборів». В основу методології даного дослідження покладено такі методи: формально-юридичний (формально-логічний) – при з’ясуванні юридичної природи права ЄС, завдяки чому вдалось виявити його специфіку та особливості, історико-правовий, який забезпечив розуміння генези та особливостей даного предмета дослідження, а також його місце в даний час, структурно-функціональний метод- при виявленні



специфіки та особливостей гармонізації права України до стандартів ЄС.

**Результати та обговорення.** Відповідно до чинного законодавства акцизний податок є непрямим податком і встановлюється у вигляді надбавки до ціни [2]. Зазначено, що непрямі податки є найефективнішими у фіскальному аспекті, оскільки споживання — як об'єкт оподаткування — є стабільною та негнучкою величиною; від сплати непрямих податків тяжко ухилитись, а фіскальним органам легко здійснювати контроль за нарахуванням та сплатою податків [3, с. 336].

Акцизи - це один із ключових інструментів фінансової стабільності та регулювання споживчих звичок, і вони впливають на економіку, бюджетну політику та соціальне благополуччя громадян. На шляху України до реформ та євроінтеграції це питання стає ще більш важливим, оскільки від реформ у сфері акцизного оподаткування залежать конкурентоспроможність країни, її здатність дотримувати міжнародних зобов'язань та покращення якості життя громадян.

Акцизне оподаткування стає додатково актуальним у контексті українських прагнень до отримання статусу повноцінного члена Європейського союзу (ЄС). Євроінтеграція передбачає гармонізацію законодавства України з європейськими стандартами та відповідність міжнародним домовленостям, і саме акцизне оподаткування є однією з ключових областей, де ця гармонізація обов'язкова.

Загалом у світі постійно зростає глобалізація та міжнародна співпраця, що вимагає гармонізації податкового законодавства між різними країнами, і Європейський Союз, будучи одним з найбільших економічних блоків у світі, розробив ряд директив, які регулюють акцизне оподаткування та створюють спільні норми для своїх країн-членів. Ці директиви стали не тільки важливими кроками на шляху до економічної інтеграції, але й визначають спосіб, яким ЄС вирішує питання акцизів на товари, такі як пальне, алкогольні напої, тютюнові вироби та інші акцизні товари.

Директиви ЄС у сфері акцизного податку є необхідним інструментом для гармонізації акцизного оподаткування між країнами-членами. Вони

встановлюють мінімальні ставки акцизу на різні види товарів та визначають правила обчислення акцизів. Це сприяє створенню спільного підходу та конкурентних умов для підприємств у всьому Європейському Союзі.

Відсутність гармонізації призводила до тарифних бар'єрів та обмежень на торгівлю між країнами-членами. Завдяки директивам ЄС, підприємства можуть легше розраховувати свої податкові зобов'язання та розуміти правила гри на внутрішньому ринку Європейського Союзу.

На сьогоднішній день, основними нормативними актами ЄС з питань регулювання акцизів є наступні: Директива Ради ЄС від 16 грудня 2008 р. N 2008/118/ЄС, Директива Ради ЄС від 19 жовтня 1992 р. N 92/79/ЄЕС, Директива Ради ЄС від 19 жовтня 1992 р. N 92/80/ЄЕС, Директива Ради ЄС від 19 жовтня 1992 р. N 92/84/ЄЕС, Директива Ради ЄС від 27 листопада 1995 р. N 95/59/ЄС, Директива Ради 2003/96/ЄС від 27 жовтня 2003 р., Директива Ради ЄС від 21 червня 2011 р. N 2011/64/ЄС [4, с. 199].

Наразі в Україні акцизне оподаткування регулюється розділом VI «Акцизний податок» Податкового кодексу України (ПКУ). В процесі порівняння відповідності норм ПКУ та вимог відповідних Директив ЄС щодо специфічного акцизного оподаткування, були виявлені певні розбіжності в розрізі основних підакцизних товарів – тютюнових виробів, алкоголю, алкогольних напоїв, пального тощо.

Але станом на 2023 рік Україна імплементувала кілька директив Європейського Союзу у сфері акцизного податку, що є частиною процесу гармонізації свого законодавства з європейськими нормами. З них найяскравішими є Директива 2008/118/ЄС про мінімальний податковий рівень на окремі товари, Директива 2008/6/ЄС про систему маркування акцизних товарів, Директива 92/84/ЄЕС про акцизи на алкогольні напої та Директива 2003/96/ЄС про акцизи на пальне тощо.

Основним документом, що регулює справляння акцизного податку в ЄС, є Директива 2008/118/ЄС від 16 грудня 2008 року «Про загальний режим акцизних зборів», якою встановлені загальні засади оподаткування підакцизних

товарів з метою їх вільного обігу всередині ЄС для забезпечення належного функціонування внутрішнього ринку.

Цей документ встановлює мінімальні ставки акцизу для різних категорій товарів, зокрема для алкогольних напоїв, тютюнових виробів та енергетичних продуктів, таких як пальне. Це сприяє уніфікації оподаткування в Європейському Союзі та обмеженню конкуренції за рахунок різниці в ставках акцизу.

Також для забезпечення контролю над обігом акцизних товарів, Директива встановлює мінімальні вимоги до маркування цих товарів, зокрема вимоги до етикеток та пакування.

Загалом ця Директива визначає загальний підхід до контролю за обігом акцизних товарів та умови їх переміщення між державами-членами [5].

Наразі Директива 2008/118/ЄС не імплементована в повному обсязі в національне законодавство України. Досі між ПКУ та Директивою 2008/118/ЄС є багато суттєвих розбіжностей, зокрема вони полягають у визначенні поняття об'єкта оподаткування та дати виникнення податкових зобов'язань з акцизного податку. Проте певні реформи у напрямку гармонізації відбуваються постійно та систематично.

Ці імплементовані директиви допомагають Україні створювати спільні стандарти акцизного оподаткування та сприяють її інтеграції в європейські та світові економічні структури. Також вони сприяють зменшенню тіньової економіки та контрабанди, а також забезпечують більшу фінансову стабільність та прозорість в оподаткуванні.

**Висновки.** Загалом гармонізація акцизного законодавства України з акцизним законодавством Європейського Союзу є важливим кроком в наближенні країни до європейських стандартів і створенні умов для ефективної торгівлі товарами, на які поширюється акцизне оподаткування. Цей процес сприяє не лише створенню конкурентоспроможного середовища для бізнесу, але і сприяє захисту прав споживачів та забезпечує сталі надходження до бюджету.

## СПИСОК ВИКОРИСТАНОЇ ЛІТЕРАТУРИ:

1. Гмирін А. А. Реформування податкової системи в Україні: загальносоціальний рієнь запобігання злочинності у сфері оподаткування / А. А. Гмирін // Ірпінський юридичний часопис. - 2020. - Вип. 3. - С. 143-149. – URL: Режим доступу: [http://nbuv.gov.ua/UJRN/irpurpr\\_2020\\_3\\_18](http://nbuv.gov.ua/UJRN/irpurpr_2020_3_18).
2. Податковий кодекс України: Кодекс України; Закон, Кодекс від 2 грудня 2010 року № 2755-VI// База даних «Законодавство України» / ВР України. URL: <https://zakon.rada.gov.ua/laws/show/2755-17#Text>
3. Івашків Т. С. Переваги та недоліки в системі прямого і непрямого оподаткування / Т. С. Івашків, М. Ю. Кушлик О. Ю. Петрина, Л. С. Вербовська // Науково-інформаційний вісник Івано-Франківського університету права імені Короля Данила Галицького. - 2013. - № 7. - С. 333-338. - URL: [http://nbuv.gov.ua/UJRN/Nivif\\_2013\\_7\\_52](http://nbuv.gov.ua/UJRN/Nivif_2013_7_52).
4. Гедзюк О. В. Адаптація законодавства України до законодавства європейського союзу у сфері оподаткування акцизним податком / О. В. Гедзюк // Європейські перспективи. - 2013. - № 3. - С. 197-202. - URL: [http://nbuv.gov.ua/UJRN/evpe\\_2013\\_3\\_38](http://nbuv.gov.ua/UJRN/evpe_2013_3_38).
5. Council Directive 2008/118/EC of 16 December 2008 concerning the general arrangements for excise duty and repealing Directive 92/12/EEC. URL: <https://eur-lex.europa.eu/legal-content/EN/ALL/?uri=celex%3A32008L0118>

## ПРИЧИНИ Й УМОВИ ДИТЯЧОЇ БЕЗПРИТУЛЬНОСТІ

**Жовтобрюх Нікіта Владиславович**

Здобувач вищої освіти

Навчальної групи СР-142

3 курсу ННПФППН

Дніпропетровського державного  
університету внутрішніх справ

**Савенко Вікторія Петрівна**

Старший викладач кафедри  
кримінального права та кримінології

Дніпропетровського державного  
університету внутрішніх справ

Сьогодні в нашій державі спостерігається тенденція до падіння моральних цінностей, які здавались раніше непохитними. У більшості громадян виникла апатія, посилюється відчуття безнадійності та власного безсилля, втрата віри в майбутнє.

Наслідком цього постійного стресу є деморалізація суспільства, прояви агресії. Саме тому ці негативні явища впливають на розвиток суспільства в цілому, а також на виховання окремих громадян, в першу чергу малолітніх та неповнолітніх. [1]

Конституція України визначає найвищою соціальною цінністю людину, її життя і здоров'я, честь і гідність, недоторканність і безпеку. Однак кризовий стан економіки України та неефективне функціонування соціально-економічного комплексу країни в перехідний період призвели до бідності та матеріального розшарування населення, а також до зростання соціальних явищ, таких як бездоглядність та безпритульність дітей.

Зміни соціально-економічної ситуації в Україні призвели до значного збільшення кількості соціальних сиріт та різкого підвищення рівня дитячої бездоглядності та безпритульності.

Сьогодні головною проблемою є пошук нових технологій, спрямованих на забезпечення позитивної соціалізації підлітків, які опинились у складній

життєвій ситуації. [2]

Аналіз причин і наслідків бездоглядності та безпритульності показує, що ці явища нерозривно пов'язані з економічним, соціальним, політичним та гуманітарним становищем країни. Безпритульні **\*\*діти\*\*** - це частина суспільства, і все, що відбувається в суспільстві, відбивається на причинах, за яких особи та діти опиняються на вулиці. Бездоглядність та безпритульність деформують соціальне середовище, посилюють соціальну напругу в суспільстві, сприяють поглибленню тіньової економіки через постачання дешевої та безправної робочої сили, сприяють загостренню таких соціальних явищ, як бродяжництво, жебракування та злочинність, руйнують фізичне, духовне та психічне здоров'я, знижують життєву, громадську, трудову активність. Діти, які йдуть з домівок через конфлікти в сім'ї, фізичне та сексуальне насильство, порушення житлових та майнових прав та потрапляють на вулицю, не в змозі самотужки подолати негативні явища середовища і потребують особливої допомоги, захисту, адміністративно-правового та підтримки з боку держави і суспільства. Незважаючи на реалізацію низки державних заходів щодо протидії бездоглядності та безпритульності дітей, вони так і не дали бажаного результату, свідченням чого є збільшення кількості бездоглядних та безпритульних дітей на вулицях, вокзалах, площах та інших громадських місцях. [3]

Дійсно, бездоглядність та безпритульність серед дітей є складною проблемою, яка виникає з різних соціально-демографічних факторів. Зміни в населенні, стані економіки та соціальних умов можуть впливати на кількість дітей, які опиняються без догляду та підтримки.

Однією з причин бездоглядності є збільшення кількості соціальних сиріт та батьків, позбавлених батьківських прав. Це може бути наслідком конфліктів у сім'ї, фізичного та сексуального насильства, порушення житлових та майнових прав. Крім того, зниження рівня освіти та виховання може призвести до недостатнього усвідомлення батьками своєї ролі та обов'язків.

Діти, які опиняються на вулиці через бездоглядність, не отримують

необхідної підтримки для свого фізичного, духовного та інтелектуального розвитку. Вони можуть відчувати самотність, мати девіантну поведінку та шкідливі звички. Важливо розробляти та впроваджувати програми та політики, спрямовані на підтримку цих дітей та забезпечення їм сприятливих умов для зростання та розвитку.

### **СПИСОК ВИКОРИСТАНИХ ДЖЕРЕЛ**

1. Савенко В. П. : ПРИЧИНИ Й УМОВИ ДИТЯЧОЇ БЕЗДОГЛЯДНОСТІ ТА БЕЗПРИТУЛЬНОСТІ <https://er.dduvs.in.ua/bitstream/123456789/4689/1/28.pdf>
2. Журавель О. Є. Повноваження ОВС щодо протидії безпритульності Та бездоглядності дітей // Право і суспільство. - 2011. - № 6. - С. 128-132.
3. Оржеховська В. Проблеми дитячої бездоглядності в Україні: аналіз та пошуки шляхів подолання /В. Оржеховська// Рідна школа. - 2009. - № 5-6. - С. 33-35.

## LEGAL SCIENCES

**Замараєв Олександр Ігорович**

Науковий керівник:

**Дробач Алла Леонідівна**

Студент: Криворізький факультет

Національного університету "Одеська юридична академія"

м. Кривий Ріг, Україна

**Introductions.** The problem of methodology of legal science begins to be institutionalized only upon reaching a certain maturity of both jurisprudence and its internal methodological reflection. The affirmation of the principle of scientific pluralism in jurisprudence and the rejection of the ethical tradition in jurisprudence have led to the expediency of new views on the types, value, strategy, tactics, quality and aspects of methodological approaches. Modern theoretical and legal literature on the issues of the studied process, given the interdisciplinary nature of its issues, is diverse in accordance with the cognitive tasks set by researchers and practical problems which are solved with the help of various research approaches. In fact, this contributed to attracting the potential of specialists not only in legal science but also in other fields of knowledge.

**The aim** is to study the methodological foundations of legal science.

**Materials and methods.** Any work performed by a person is materialized by appropriate actions performed with the help of appropriate techniques, methods and means. When it comes to scientific research, such a systematic way of achieving a theoretical or practical result is called an approach or method. It is imperative to find out what means should be used to solve the problem, i.e. to determine the approaches and methods of scientific knowledge. This need is related to the requirement not only to present to the scientific community the new scientific results obtained during the research, but also to fulfill, first of all, the main duty of the researcher - to substantiate the reliability of these cognitive results. Objective proof of the novelty of scientific achievements is virtually impossible without a clear indication of how, with the help of which approaches, methods, techniques, methods and means, new



knowledge about the subject under study was obtained. The emergence of the approach in jurisprudence was initiated by the methodological intentions of the historical school of jurisprudence and legal comparative studies.

**Summary of the main material.** Critique of the state of methodological research in our science, based on the goal of forming a civil society in Ukraine, building a democratic rule of law, and market economy in Ukraine is fully justified. Only by the nature of the problems that arising in jurisprudence in connection with these goals, as well as the scale of research of research tasks, methodology is one of the least developed branches of our science and first of all, in the general theory of law. The reason for this, at first glance, is almost trivial and is mainly associated with two circumstances: the objectively determined de-actualization of Marxist epistemological attitudes in modern Ukrainian legal science and the lack of philosophical and methodological approaches alternative to Marxism [1, p. 4]. In an explicit or implicit way, these circumstances are the basis and determine the pathos of critical assessments of the state of Ukrainian legal science today [2, p. 38].

The absence of philosophical and methodological concepts alternative to Marxism in modern philosophical and methodological concepts alternative to Marxism, not only in terms of philosophical foundations, but also in terms of the level of theoretical development and the extent of implementation in research practice is quite natural. Therefore, to understand the current situation in the methodology of jurisprudence situation in the methodology of jurisprudence, it is important to record not the absence of alternative philosophical and methodological approaches to law, but the degree of research activity in this area of legal science.

Thus, positive jurisprudence opposes itself to the school of natural law as an applied, purely professional activity of legal thinking that directly providing legal practice. Taranovsky himself is quite clear about this distinction. "Positive jurisprudence," he writes, "does not study legal phenomena in the scientific sense; it only adapts the existing material of the current law by interpretation and systematization for its practical application. The positive science of law makes positive law as the subject of its research, clarifies its origin and connection with all

other aspects of social life. Positive dogmatic jurisprudence serves the science of law only as a material, but is not identical to it" [5].

The difference between positivism as the focus of professional legal consciousness on applied developments in the practice of the law officially in force in the country, which that ensure its functioning, and as an epistemological attitude of legal science - a method of cognition of law, provides quite significant additional opportunities for methodological research. In particular, such a distinction allows us to more clearly consider the features of jurisprudence inherent in any science, scientific cognition, and thus, to more fully reveal its epistemological features and methodological characteristics. In addition, it provides an additional basis for certain studies that have been formed in the millennial history of law and originate from the Roman jurisprudence of lawyers' own activities as a professional legal culture, as a way of structuring the legal experience of society and the sphere of legal of legal thinking.

In fairness, it should be noted that the positivist methodology should be correlated in legal science not only with the tradition of legal positivism. In fact, the direct realization of the ideas of O. Comte, who considered legal science within the framework of sociology, was the so-called "legal sociologism". Characterizing its formation, N. N. Alekseev wrote that legal sociologism as a scientific method turns into a philosophy by presenting a conclusion that asserts a simple research connection between law and society, to the degree of truth, which asserts that in this connection there is some higher logical necessity. Philosophizing sociologists tend to argue that the relationship between law and society is an eidetic relationship, that law cannot be understood without society, that the essence of of law is determined by its social nature. This characterization, by the way, is quite consistent with the methodological ideas of Soviet jurisprudence.

**Results and methods.** Given the possibility of methodological ideas influencing the course and content of scientific research through model theories, it can be argued that official Marxist philosophical and methodological attitudes exercised "methodological control" over the research practice of Soviet legal science

regardless of the degree of their awareness and targeted application by each particular researcher. Thus, a relatively closed theoretical system was formed, protected from external influence by the political regime, self-sufficient methodologically and not requiring a fundamental criticism of its philosophical foundations and methodological principles.

**Conclusions.** Thus, all of the above allows us to consider the following methodologically significant statements to be justified. Soviet jurisprudence, which realized Marxist dialectics in its subject matter, was a fully methodologized research tradition, both from a formal point of view and with regard to the tasks it faced. Most of the fundamental theoretical concepts of Soviet jurisprudence was formed in accordance with the fundamental provisions of Marxist doctrine and developed within its framework.

# ПРИНЦИПИ ДІЯЛЬНОСТІ ОРГАНІВ ДОСУДОВОГО РОЗСЛІДУВАННЯ

**Зелена Ольга Андріївна**

Студентка

Навчально-науковий інститут права  
Київського національного університету  
імені Тараса Шевченка  
м. Київ, Україна

**Вступ.** Важливість цього дослідження полягає у виокремленні основоположних принципів, а також тих засад, які не знайшли своє відображення на рівні кримінального процесуального законодавства, проте описані доктриною.

**Ціль роботи.** Ця робота спрямована на дослідження та огляд принципів діяльності органів досудового розслідування, їх класифікацію та характеристику.

**Матеріали та методи.** У роботі використовувалися теоретичні напрацювання щодо принципів організації діяльності органів досудового розслідування таких науковців, як Бакутін Є., Коваленко Л., Остропілець В., Бандурки О., Гузела М., Несімко О.

Для досягнення цілей роботи й забезпечення наукової об'єктивності її результатів застосовувалися такі методи дослідження:

## I. Загальнонаукові методи

### 1. Методи емпіричного дослідження:

1) метод опису, за допомогою якого здійснювалася фіксація результатів проведеного дослідження;

### 2. Загальнологічні методи:

1) аналіз, за допомогою якого було здійснено виокремлення окремих принципів діяльності органів досудового розслідування;

2) узагальнення, за допомогою якого була здійснена класифікація принципів діяльності органів досудового розслідування;

## II. Приватнонаукові методи юридичної науки:

1) формально-юридичний метод, за допомогою якого було здійснено дослідження принципів діяльності органів досудового розслідування як правових категорій.

**Результати роботи та обговорення.** Принципи діяльності органів досудового розслідування – це основні засади, вихідні ідеї, на основі яких ґрунтується діяльність органів досудового розслідування під час реалізації завдань кримінального провадження.

При аналізі законодавства та наукової літератури можна навести наступну класифікацію принципів діяльності органів досудового розслідування.

1. Загальні принципи права. Такі засади закріплені на рівні Конституції України (наприклад, верховенство права), а також у Главі 2 Кримінального процесуального кодексу України (далі – КПК України). Щодо положень КПК України, то тут слід зазначити, що не всі наведені в Главі 2 положення належать до загальних принципів права, оскільки частина з них є спеціальними принципами діяльності органів досудового розслідування.

2. Спеціальні принципи діяльності органів досудового розслідування, які прямо закріплені у законодавстві – система законодавчо закріплених принципів, якими керуються виключно органи досудового розслідування під час своєї діяльності в межах наданих ним повноважень. Ці засади закріплені в КПК України, а також у спеціальних законах, які регулюють діяльність органів досудового розслідування (наприклад, у Законі України «Про Національне антикорупційне бюро України»), а також у підзаконних нормативно-правових актах (наприклад, в Інструкції з організації взаємодії органів досудового розслідування з іншими органами та підрозділами Національної поліції України в запобіганні кримінальним правопорушенням, їх виявленні та розслідуванні, затвердженій наказом Міністерства внутрішніх справ України № 575 від 07.07.2017).

3. Спеціальні принципи діяльності органів досудового розслідування, які прямо не закріплені в законодавстві – принципи діяльності органів досудового розслідування, які прямо законодавством не закріплені як принципи, однак

виконують їх роль при тлумаченні норм права доктриною кримінального процесу.

Далі буде наведена характеристика ключових принципів організації діяльності органів досудового розслідування, а також тих, які мало досліджені у науці кримінального процесу.

### ***Принцип верховенства права.***

Відповідно до ч. 1 ст. 8 КПК України кримінальне провадження здійснюється з додержанням принципу верховенства права, відповідно до якого людина, її права та свободи визнаються найвищими цінностями та визначають зміст і спрямованість діяльності держави.

Принцип верховенства права в діяльності органів досудового розслідування знаходить свій прояв у повазі до прав людини. Це пов'язано в першу чергу з тим, що кримінальне провадження передбачає втручання та обмеження. Зазначений принцип покликаний бути запобіжником свавілля з боку органів досудового розслідування при вчиненні слідчих (розшукових) дій, які передбачають порушення прав людини (наприклад, проведення обшуку житла, затримання особи).

### ***Принцип законності.***

Складовими елементами принципу законності є: верховенство закону; єдність законності; недопустимість протиставлення законності й доцільності; реальність законності.

Законність має базуватись насамперед на законодавчих актах як основа джерела права. Усі важливі питання в суспільстві, державі, а особливо питання забезпечення охорони прав і свобод людини, протидії злочинності, підтримання публічної безпеки і порядку мають якнайповніше регулюватися законодавством.

Під єдністю законності розуміється єдина спрямованість правотворчості та правореалізації на всій території дії відповідного нормативно-правового акта.

Недопустимість протиставлення законності та доцільності означає

можливість вибору в межах закону найоптимальніших, таких, що відповідають цілям та завданням органів досудового розслідування варіантів здійснення правореалізуючої діяльності.

Реальність законності як принцип означає досягнення фактичного виконання приписів правових норм у діяльності поліції та невідворотності відповідальності за будь-яке порушення [1, с. 210].

**Принцип незмінності прокурора.** КПК України закріплює принцип «одного прокурора» або «незмінності прокурора», що здійснює повноваження в конкретному кримінальному провадженні на всіх його стадіях.

Положення п. 2 ч. 1 ст. 131-1 Конституції України, відповідно до якого прокурор здійснює процесуальне керівництво досудовим розслідуванням, означає, що він безпосередньо скеровує діяльність органів досудового розслідування. Заміна прокурора призводить до того, що новий керівник досудового розслідування повинен витратити час на те, щоб ознайомитися з матеріалами кримінального провадження, а це затягує розслідування та порушує налагоджену роботу органів досудового розслідування і, як наслідок, недосягнення завдання кримінального провадження.

**Інформаційно-правові принципи.** Одним із елементів інформаційно-правових основ діяльності органів досудового розслідування є інформаційно-правові принципи діяльності органів досудового розслідування (принципи інформаційного права діяльності органів досудового розслідування). Інформаційно-правові основи діяльності органів досудового розслідування передбачають збір, накопичення, аналіз та використання органами досудового розслідування орієнтувальної та допоміжної інформації, не пов'язаної з відображенням конкретного правопорушення [2, с. 57-58].

#### ***Принцип взаємодії органів досудового розслідування між собою***

У науковій літературі виділяють складові цього принципу, які більш повно відображають його зміст загалом.

Принцип об'єктивності взаємодії органів досудового розслідування з іншими правоохоронними органами полягає в існуванні об'єктивної

необхідності в такій співпраці. Необхідність взаємодіяти повинна бути продиктована реальними факторами, які ускладнюють або унеможливають самостійне виконання вказаними органами своїх професійних повноважень [3, с. 106].

Принцип відповідності взаємодії органу досудового розслідування МВС України з іншими правоохоронними органами полягає в тому, щоб взаємодіючі суб'єкти діяли впорядковано, спільно заради досягнення спільної мети. Однак така діяльність не повинна мати протиріччя їх повноваженням. Взаємодія, навпаки, повинна бути організованою таким чином, щоб можливості суб'єктів взаємодії були об'єднані в один механізм і взаємодоповнювали одна одну заради примноження результату [4, с. 42].

**Висновки.** Слід зазначити, що значимість засад (принципів) кримінального провадження як інституту кримінального процесу полягає не лише в тому, що вони виступають процесуальними гарантіями прямої дії і створюють процедурну основу всього кримінального провадження. Засадничі правила, які закріплені в переважній більшості в Конституції України та в КПК України, є індикатором «демократичної зрілості» кримінального процесу, їх практичне застосування виявляє проблемні питання і недосконалості окремих кримінально-процесуальних інститутів або положень, що своєю чергою зумовлює шляхи вдосконалення кримінального процесуального законодавства, визначає методологію наукових досліджень тощо [5, с. 232].

### СПИСОК ВИКОРИСТАНОЇ ЛІТЕРАТУРИ:

1. Бакутін Є. Принцип законності в діяльності поліції під час використання технічних засобів фіксації адміністративних правопорушень. *Часопис Київського університету права*. 2020. № 2. С. 208-213.
2. Коваленко Л. Інформаційно-правові основи діяльності органів досудового розслідування. *Наукові записки НаУКМа. Юридичні науки*. 2022. Т. 9-10. С. 57-62.
3. Остропілець В. Принципи взаємодії органів досудового розслідування



мвс України з іншими правоохоронними органами. *Прикарпатський юридичний вісник*. 2016. Вип. 2(11). С. 104-107.

4. Адміністративне право України. Загальна частина. Академічний курс : підручник / за заг. ред. академіка НаПрН України О.М. Бандурки. Харків : Золота миля, 2011. 584 с.

5. Гузела М., Несімко О. Верховенство права в системі засад кримінального провадження. *Вісник Національного університету "Львівська політехніка"*. Серія: "Юридичні науки". 2020. Т. 7, № 2. С. 231-235.

## ПРОБЛЕМНІ ПИТАННЯ ЗАХИСТУ ПРАВ УКРАЇНСЬКИХ БІЖЕНЦІВ У ЄС

**Злий Назар Романович**

Курсант 1-го курсу Навчально-наукового  
інституту права та підготовки фахівців для  
підрозділів Національної поліції,  
Дніпропетровського державного  
університету внутрішніх справ  
Науковий керівник:

**Жеглінська Тетяна Олегівна**

Старший викладач кафедри  
Теорії та історії держави і права

Починаючи з 24 лютого 2022 року, з початком повномасштабного вторгнення в Україні тема щодо біженців набула надзвичайної актуальності. У зв'язку зі збройною агресією з боку рф, мільйони людей були змушені залишити свої домівки та емігрувати. За даними ООН, на сьогоднішній день понад 7 мільйонів українців перебувають за кордоном.

У контексті війни, біженцем вважається особа, яка у зв'язку зі збройним конфліктом покинула територію своєї держави, громадянином якої вона є. У випадку, якщо особа залишається на території своєї держави, навіть у вимушеній ситуації, вона вважається внутрішньо переміщеною особою.

У деяких країнах Європейського союзу рекомендується використовувати поняття "тимчасовий захист" замість "біженство", оскільки процес отримання статусу біженця є складним і тривалим. Термін розгляду заяви може становити до 6 місяців [2, с. 78].

Згідно з Директивою ЄС 2001/55/ЄС про тимчасовий захист, особам, які були переміщені, надається право перебувати на території Європейського союзу протягом одного року без оформлення в'їзного дозволу. У разі невдоволення ситуацією в Україні, цей термін може бути продовжений до трьох років. Проте, у випадку відновлення стабільності в країні, застосування Директиви може бути зупинене. На відміну від цього, особам із статусом біженця надається право на

безстрокове проживання на території держави [1]. Директива не поширюється на тих, хто перетнув кордон ЄС до її набуття чинності. Цей правовий акт не є новим, він був затверджений ще у 2001 році. Проте лише у березні 2022 року Рада Європейського Союзу прийняла рішення визнати збройну агресію проти України з боку Росії неприпустимою, що стало підставою для надання тимчасового захисту постраждалим внаслідок воєнних дій в Україні. Таким чином, дія Директиви була активована 4 березня 2022 року.

8 березня Єврокомісія ухвалила документ «Cohesion's Action for Refugees in Europe акт» (CARE), який уповноважив країн-членів надавати допомогу громадянам, які виїхали з України з початком війни. 28 квітня Єврокомісія виділила 3,5 млрд. євро авансу країнам-членам на допомогу саме українським біженцям. Додаткові обсяги фінансування надійшли від європейських інститутів та МФО [3]

Слід розглянути детальніше обидва юридичні статуси. Тимчасовий захист можуть надати українцям у будь-якій країні ЄС, за винятком Данії. Проте статус біженця може бути наданий лише тією країною, яку вони перші перетнули, іншими словами, в країнах, що межують з Україною [2, с. 78].

Згідно з правилами тимчасового захисту, особа отримує право на проживання, медичні та освітні послуги, а також може працювати з моменту подачі заяви на отримання захисту. Ці права діють тільки на території країни, де була подана заява.

Основною метою тимчасового захисту є надання захисту групі осіб, які опинилися у зоні збройного конфлікту та покинули свою країну з тими ж причинами, шляхом швидкого та спрощеного процесу [4, с. 135].

Процедура отримання тимчасового захисту досить проста та оперативна. Кожна країна Європейського Союзу самостійно встановлює вимоги та умови для цього процесу, а також відповідні уповноважені органи. Наприклад, у Німеччині по прибутті до країни спочатку необхідно зареєструвати своє місце проживання у відповідному органі місцевої влади. Після цього особа подає заяву на реєстрацію у міграційній службі для отримання посвідки на тимчасове

проживання. Це надає особі право проживання у Німеччині на строк до одного року згідно з Директивою ЄС 2001/55/ЄС про тимчасовий захист, а також надає можливість скористатися соціальними пільгами. [1]

Щодо статусу біженця, він надає схожі права, але з певними обмеженнями. Після подання заявки на отримання статусу, особа має право на житло, зазвичай це буде притулок для біженців, а також на медичну допомогу, безкоштовне харчування та проїзд у транспорті. Проте, протягом перших 6 місяців, особа не має права на працевлаштування, навіть якщо до цього часу вона проживала та працювала на території цієї ж держави. При перетині кордону з країнами Європейського Союзу, важливо усвідомлювати різницю між цими поняттями, щоб уникнути непорозумінь та зберегти свій статус в країні [5, с. 246].

При поданні заяви на отримання статусу біженця, особі може бути вилучений паспорт на період розгляду її заяви. Також може бути заборонено особі покидати країну, де вона знаходиться, поки розглядається її заява про встановлення статусу біженця.

Після отримання тимчасового захисту особам не вилучають паспорт. Українці з біометричними паспортами, які отримали дозвіл на проживання, можуть вільно подорожувати територією ЄС, користуючись повною свободою руху протягом 90 днів.

В окремих державах Європейського Союзу може бути передбачено, що особа, якій надали тимчасовий захист, може подати заяву на отримання статусу біженця. Однак, відповідно до законодавства, на час розгляду заяви особа не може мати одночасно обидва статуси.

Підкреслюючи усе вищезазначене, можна прийти до висновку, що важливо розрізняти між поняттями "біженець" та "тимчасовий захист" при перетині кордону. Ці терміни мають різні правові наслідки та процедури отримання, а також різне нормативно-правове регулювання. Тимчасовий захист передбачає негайні та тимчасові заходи, особливо в разі виникнення збройного конфлікту. Таким чином, для громадян України, які не планують перебувати в

Європейському Союзі тривалий час, може бути доцільніше обрати тимчасовий захист при перетині кордону з ЄС.

### СПИСОК ВИКОРИСТАНИХ ДЖЕРЕЛ

1. Директива ЄС 2001/55/ЄС Про тимчасовий захист. URL: <https://eur-lex.europa.eu/legalcontent/EN/TXT/?uri=celex:32001L0055> (дата звернення: 01.11.2022).
2. Кхасраві О. З. Співвідношення понять «мігрант», «біженець», «переселенець», «внутрішньо переміщена особа». Науковий вісник Міжнародного гуманітарного університету. 2016. № 20. С. 77–80.
3. Богдан Т. Як повернути українських біженців додому після війни. Економічна правда. URL: <https://www.epravda.com.ua/columns/2022/12/28/695503/> (дата звернення: 30.05.2024)
4. Котляр О. Місце в інституту біженців в міжнародному праві. Visegrad Journal on Human Right. 2016. № 6. С. 131–136.
5. Кухтик С. В., Деркаченко Ю. В. Імміграція та адвокація прав біженців і внутрішньо переміщених осіб : навчальний посібник. Київ : Видавництво «ФОП Голембовська О.О.», 2018. 394 с

# СУЧАСНІ ІНТЕРПРЕТАЦІЇ ДЕМОКРАТІЇ ТА ЇЇ ЗВ'ЯЗОК З ПРИНЦИПОМ НАРОДОВЛАДДЯ: АНАЛІЗ І ПЕРСПЕКТИВИ

**Зуб Дар'я Олександрівна**

курсант 1-го курсу Навчально-наукового  
інституту права та підготовки фахівців для  
підрозділів Національної поліції,  
Дніпропетровського державного  
Університету внутрішніх справ

**Жеглінська Тетяна Олегівна**

старший викладач кафедри  
теорії та історії держави та права  
Дніпропетровського державного  
Університету внутрішніх справ

**Вступ./Introduction.** Сучасні держави та суспільства активно розвиваються в контексті політичних, економічних та соціокультурних змін. Одним із ключових понять, яке переживає постійні трансформації і інтерпретації, є демократія та її зв'язок з принципом народовладдя.

**Ціль роботи./Aim.** Ця наукова робота присвячена аналізу сучасних тенденцій у розумінні демократії та її зв'язку з народовладдям, а також визначенню перспектив розвитку цих концепцій у майбутньому.

**Матеріали та методи./Materials and methods.** Проведено контент-аналіз літератури, за допомогою якого виділено ключові концепції та підходи до демократії. Порівняльний аналіз дозволив зіставити різні моделі демократії (представницька, пряма, деліберативна) та їхній зв'язок із принципом народовладдя. Застосовано методи прогнозування та моделювання для визначення можливих сценаріїв розвитку демократії в майбутньому.

**Результати та обговорення./Results and discussion.** Демократія у сучасному світі визначається як організаційна форма політичного життя, що відображає вільний та конкурентний вибір населення у виборі альтернатив суспільного розвитку. Це поняття сприяє активній участі громадян у керівництві та передбачає визнання народу як джерела влади. Народовладдя, у

свою чергу, є принципом, згідно з яким влада належить народові.

Сучасні інтерпретації терміну "демократія" суттєво визначають його як організаційну форму політичного життя, що відображає вільний та конкурентний вибір населення у виборі альтернатив суспільного розвитку. Демократія відкрита для всіх верств населення одночасно, сприяючи участі влади. Зв'язуючи демократію із свободою, рівністю, справедливістю та дотриманням прав людини, це концепція передбачає активну участь громадян у керівництві.

Отже, демократія – це спосіб організації суспільства, ґрунтований на визнанні народу як джерела влади і його праві участі у прийнятті рішень щодо державних та громадських питань, наділяючи громадян значними правами та свободами.

Умови збереження та виникнення демократії включають в себе високий рівень соціально-економічного розвитку, вищий рівень культури та активної участі громадян у політичному житті, наявність толерантності та різноманіття форм власності. [1, с. 276].

По-перше, це високий рівень соціально-економічного розвитку, що може гарантувати добробут громадян і сприяти суспільній стабільності. По-друге, це вищий рівень загальної та політичної культури, активна соціальна та політична активність індивідів та готовність захищати інституції демократії. По-третє, наявність толерантності в суспільстві та повага до політичної меншості. По-четверте, різноманіття форм власності, включаючи визнання та гарантії права на приватну власність, оскільки справжня політична демократія неможлива без економічної свободи. В країнах з демократією вільна економічна діяльність різних форм власності сприяє розмаїттю соціальних інтересів, виникненню недержавних організацій і розвитку політичного плюралізму.

Науково народовладдя визначається як принцип, згідно з яким влада належить народові. Хоча народовладдя може бути формально закріплене, сам факт її нормативного визначення ще не гарантує реального впливу народу на

управління. Конституція України визнає народ як носія суверенітету та єдиний джерело влади в країні. Український народ здійснює владу прямо через органи державної влади та органи місцевого самоврядування (згідно з частиною 2 статті 5 Конституції України). Народовладдя реалізується двома формами - безпосередньою (прямою) та представницькою (непрямою) демократією [2, с. 80].

Безпосередня демократія, як форма прямого вираження волі членів місцевого співтовариства, впливає з загального концепту "демократія". Вона інтегрована у більш широку систему, тож має ознаки, що є властивими демократії загалом. На місцевому рівні безпосередня демократія передбачає прийняття рішень більшістю з урахуванням прав меншості. Однак, в умовах чистої форми безпосередньої демократії виникає дебатна проблема здійснення самоврядування, оскільки ідеальна узгодженість у прийнятті рішень є теоретично та практично недосяжною.

У сучасній науці безпосередня демократія часто асоціюється з рішеннями, прийняттям більшістю голосів. Проблема взаємин більшості та меншості в місцевому співтоваристві є актуальною, і її характеризується в юридичній літературі, зокрема, як підпорядкування меншості більшості, але часто не згадується про гарантування та захист прав і інтересів меншості [3, с. 52].

Свобода є ключовою цінністю та інтегральною характеристикою людини, що проявляється в особистій, політичній, соціально-економічній та культурній сферах. Безпосередня демократія передбачає вираження свободи через різні форми, такі як свобода думки, слова, совісті, об'єднань, інформації, зборів, мітингів, демонстрацій, пікетування та інші. Важливо забезпечити збереження основних політичних прав у відносинах між народом і демократичними інституціями, оскільки це є фундаментальною частиною політичної культури в умовах стійкої безпосередньої демократії.

Актуальними проблемами демократії є взаємовідносини більшості та меншості, забезпечення прав та свобод громадян у політичному процесі, а



також збереження принципу народовладдя в умовах сучасного світу. Перспективи розвитку полягають у вдосконаленні механізмів участі громадян у прийнятті рішень, розширенні прав та свобод, а також у збереженні інститутів представницької демократії.

Демократія є фундаментальним принципом, що визнає владу народу та його право на самовизначення. Вона сприяє гармонійному розвитку суспільства та захищає права кожного громадянина. Зв'язок між демократією та народовладдям є ключовим у забезпеченні стабільності та розвитку сучасних демократичних систем. Вона допомагає суспільству зростати, враховуючи різноманіття та інтереси, і покликана забезпечити гармонію та розвиток, що виходить за рамки простого утримання порядку. Демократія – це шлях до спільного будівництва кращого та справедливішого світу, де влада виражає не лише волю більшості, але й захищає права й погляди кожного громадянина.

**Висновки./Conclusions.** Отже, в сучасному світі демократія та народовладдя є ключовими принципами, що визначають політичну систему країни та взаємини між владою та громадянами. Аналізуючи ці концепції у даному есе, ми розглянули не лише їхні теоретичні аспекти, а й практичні умови їхнього збереження та розвитку.

Сприймаючи демократію як організаційну форму політичного життя, ми розуміємо, що вона є виразом волі народу та заснована на участі громадян у прийнятті рішень. Її успішність та стабільність залежить від високого рівня соціально-економічного розвитку, культури та толерантності у суспільстві. Безпосередня демократія, як одна з форм демократичного управління, надає громадянам можливість безпосередньо впливати на прийняття рішень, але вимагає уваги до прав меншості та забезпечення їхніх інтересів.

Успішна реалізація демократії вимагає не лише ефективних механізмів участі громадян у прийнятті рішень, але й захисту основних прав та свобод кожного індивіда у суспільстві. Представницька демократія, з свого боку, дозволяє громадянам обирати своїх представників і делегувати владу на їхній користь. Однак, вона також потребує постійного контролю та забезпечення

принципів прозорості та відкритості у владних структурах.

Загальний висновок полягає в тому, що демократія та народовладдя є не лише формами управління, але й цінностями, що визнають владу народу та його право на самовизначення. Ці принципи є основою для побудови справедливого, вільного та розвинутого суспільства, де кожен громадянин має можливість впливати на прийняття рішень, а його права та свободи захищені і гарантовані законом.

Таким чином, демократія та народовладдя залишаються актуальними та важливими концепціями для сучасного світу, які визначають його політичний ландшафт та сприяють зміцненню взаємин між владою та громадянами.

#### **СПИСОК ДЖЕРЕЛ:**

1. Пехник А. В. Безпосередня демократія як форма реалізації народовладдя в Україні (місцевий рівень). Актуальні проблеми політики : зб. наук. пр. редкол.: С. В. Ківалов (голов. редкол.), Л. І. Кормич (голов. ред.), А. В. Полухіна (відп. ред.) НУ «ОЮА», Південноукр. центр гендер. проблем. Одеса. Фенікс, 2018. Вип. 61. С. 275-285.

2. Бисага Ю. М., Белов Д. М., Харута В. Ф. Реалізація принципу народовладдя: доктринальні засади. Науковий вісник УжНУ. Серія «Право». Випуск 76(2). Ч. 1. 2023. С. 79–86.

3. Галус О. О. Поняття та види форм безпосереднього народовладдя в Україні. Університетські наукові записки. 2005. № 4 (16). С. 51–56.

## **ВИДИ КРИМІНАЛЬНОЇ ВІДПОВІДАЛЬНОСТІ**

**Івкіна Владислава Іванівна,**  
курсант 2 курсу Навчально-наукового  
інституту права та підготовки фахівців  
для підрозділів Національної поліції  
Дніпропетровського державного  
університету внутрішніх справ  
Науковий керівник:  
капітан поліції

**Корогот Світлана Володимирівна**  
старший викладач кафедри  
кримінального права та кримінології  
доктор філософії в галузі права  
Дніпропетровського державного  
університету внутрішніх справ

Кримінальна відповідальність є важливою складовою правової системи, що спрямована на захист суспільних відносин від злочинних посягань. Види кримінальної відповідальності визначаються відповідно до тяжкості вчинених правопорушень та ступеня їхньої суспільної небезпеки. Кримінальна відповідальність - це різновид юридичної відповідальності, обов'язок особи, яка вчинила кримінальне правопорушення, зазнати державного осуду в формі кримінального покарання. Усі види кримінальної відповідальності мають на меті не лише покарання винного, але й попередження нових кримінальних правопорушень. Таким чином, розуміння різних видів кримінальної відповідальності є ключовим для ефективного функціонування правосуддя та забезпечення безпеки в суспільстві.

Сучасні науковці-правники виділяють наступні види кримінальної відповідальності в Україні:

1. Покарання - це передбачене законом обмеження прав і свобод засудженого, що застосовується судом у разі вчинення ним кримінального правопорушення.
2. Звільнення від кримінальної відповідальності - це припинення

кримінального переслідування особи, яка вчинила кримінальне правопорушення, без застосування до неї покарання [1, с. 64].

Ще одним видом кримінальної відповідальності слід вважати кримінальну відповідальність юридичних осіб, що являє собою законодавчу можливість застосування кримінальних санкцій до юридичних осіб у випадку, якщо їх керівники або представники вчинили кримінальне правопорушення в інтересах цих юридичних осіб. Введення кримінальної відповідальності юридичних осіб може призвести до уникнення відповідальності фізичними особами, винними у конкретних кримінальних правопорушеннях. Важливо враховувати співвідношення відповідальності юридичних та фізичних осіб: відповідальність фізичної особи не повинна замінювати відповідальність юридичної особи, і навпаки, притягнення до кримінальної відповідальності юридичної особи не звільняє від відповідальності конкретних фізичних осіб [2, с. 152-156].

У Загальній частині Кримінального кодексу України є окремий розділ, присвячений кримінальній відповідальності неповнолітніх. Соціальні та психофізичні особливості підлітків вимагають наявності спеціальних норм для регулювання їхньої відповідальності. Соціальна база злочинних підліткових груп часто поповнюється дітьми з малозабезпечених і зубожілих сімей, а також тими, хто повернувся з місць позбавлення волі і не отримав ані роботи, ані моральної підтримки. Дослідження показують, що тип сім'ї та рівень її доходів суттєво впливають на криміногенну поведінку підлітків [3].

Кримінальна відповідальність військовослужбовців полягає в застосуванні державних примусових заходів, передбачених кримінальним законодавством, до осіб, які вчинили кримінальні правопорушення під час проходження військової служби, згідно з обвинувальним вироком суду [4].

Отже, види кримінальної відповідальності відіграють ключову роль у підтриманні правопорядку та захисті суспільства від злочинних посягань. Вони забезпечують адекватне покарання за різні кримінальні правопорушення, враховуючи їхню тяжкість та обставини вчинення. Кримінальна

відповідальність може включати штрафи, виправні роботи, обмеження волі, та позбавлення волі, серед інших санкцій. Особлива увага приділяється відповідальності неповнолітніх та військовослужбовців, з урахуванням їхніх специфічних обставин. Також важливим аспектом є кримінальна відповідальність юридичних осіб, що сприяє комплексному підходу до боротьби зі злочинністю. Загалом, розмаїття видів кримінальної відповідальності дозволяє забезпечити справедливість та ефективність правосуддя.

### **БІБЛІОГРАФІЧНІ ПОСИЛАННЯ:**

1. Литвиненко Т. А., Шадріна А. В. Кримінальне право України в поняттях і термінах : слов.-довід. для ВНЗ. Харків: Лідер, 2016. 108 с. (дата звернення: 20.05.2024).
2. Фріс П. Л. До питання про кримінальну відповідальність юридичної особи. Юридичний вісник. Повітряне і космічне право. 2015. №. 2. С. 152-156. (дата звернення: 20.05.2024).
3. Яровенко А. Кримінальна відповідальність та покарання неповнолітніх. Житомирський державний університет ім. Івана Франка (протокол № 3 від 26 березня 2021 р. С. 276. (дата звернення: 20.05.2024).
4. Митрофанов І. І. Теоретичні засади механізму реалізації кримінальної відповідальності. 2017 р. (дата звернення: 20.05.2024).

## УДОСКОНАЛЕННЯ ПРАВОВИХ МЕХАНІЗМІВ БОРОТЬБИ З КОРУПЦІЄЮ В ОРГАНАХ МІСЦЕВОГО САМОВРЯДУВАННЯ

**Кохан Олег Іванович**

аспірант кафедри адміністративно-правових

дисциплін Інституту права

Львівський державний університет

внутрішніх справ

**Вступ.** Корупція залишається однією з найгостріших проблем, що стоїть перед сучасною Україною, зачіпаючи всі рівні влади, зокрема органи місцевого самоврядування. Вплив корупційних практик в цих органах значно виходить за межі фінансових маніпуляцій, охоплюючи широкий спектр правопорушень, від політичного втручання до порушення прав людини. Для розуміння цього явища необхідно детально розглянути правові, політичні та соціальні передумови, що лежать в основі корупційних проявів у місцевому самоврядуванні.

**Ціль роботи.** Метою цієї статті є аналіз правових передумов виникнення корупції в органах місцевого самоврядування та визначення шляхів її подолання.

**Матеріали та методи.** Питання корупції, її природи, причини та шляхи подолання завжди займали і займають належне місце у наукових дослідженнях. Різні аспекти вивчення та розв'язання цієї проблеми висвітлено у працях В. Авер'янова, О. Андрійко, О. Бандурки, А. Гайдука, В. Гаращука, В. Гіжевського, Р. Калюжного, М. Камлика, С. Ківалова, А. Комзюка, В. Марчука, М. Мельника, Є. Невмержицького, О. Негодченка, С. Рогульського. Окремо слід виділити праці останніх років таких вчених, як Є. Алісов, Б. Головкін, В. Белєвцева, О. Клок, С. Лукашевич, В. Мартиновський, В. Настюк, М. Романов, М. Хавронюк, О. Шевчук, у яких висвітлюється сучасний стан справ у сфері запобігання корупції. У процесі підготовки даної роботи був використаний системний підхід та юридичний аналіз.

**Результати та обговорення.** На думку В. Трепака, визначальною

ознакою корупції є її належність до соціальних явищ. Корупція є породженням соціуму та відносин у ньому, коли відокремлення управлінських функцій у різних сферах (господарських, громадських тощо) породжує в посадової особи можливість розпоряджатися ресурсами, приймати рішення не в інтересах цього самого суспільства, а виходячи зі своїх корисливо-егоїстичних мотивів [6, с. 109–110].

В суспільстві домінує думка, що саме однією з головних причин корупції є бідність, тобто без бідності не було б і корупції. Та чи це насправді так? Бідність і корупція стали сьогодні головною національною загрозою будь-якої країни. А для сучасної України бідність стала не тільки хронічним явищем, визначаючи спосіб життя більшої частини населення, але і фактором поляризації суспільства, його поділу на дуже заможних і дуже бідних при катастрофічному зменшенні середнього прошарку суспільства [1, с. 311].

Основними передумовами, які сприяють поширенню корупції в органах місцевого самоврядування є соціальні, економічні, політичні, правові та інші процеси і явища, які існують на загально-соціальному рівні, у тому числі, у формі соціальних протиріч, та не маючи своєчасного і належного вирішення, створюють детерміністичне підґрунтя корупції. Вони зумовлюють виникнення та розвиток чинників, що стають безпосередніми причинами та умовами корупційних діянь [4, с. 22].

Більшість дослідників корупції в Україні, аналізуючи вплив політичних факторів, констатують, що «саме ця частина соціальних передумов у більшості випадків становить детерміністичне підґрунтя для корупції в сучасний період». Серед них можна виділити найбільш вагомі: прорахунки в політиці реформування української держави і суспільства (помилкова ідеологія реформ); гальмування назрілих політичних процесів, що призвело до незавершеності формування політичної системи та повільного розвитку політичної структури та свідомості суспільства; політичну нестабільність, яка проявляється у нестабільності існуючих політичних інститутів; дисбаланс функцій та повноважень гілок влади; нерішучість і непослідовність у проведенні

суспільних перетворень; безсистемне і нерішуче впровадження демократичних засад у різні сфери суспільного життя; відсутність ефективного контролю за діяльністю вищих посадових осіб виконавчої гілки влади, у тому числі керівників правоохоронних структур; відсутність належної політичної волі щодо системної протидії корупції; недостатня визначеність, непослідовність і неналежна наукова обґрунтованість антикорупційної політики; відсутність співпраці між державними органами і незалежними громадськими формуваннями з метою активізації громадськості на боротьбу з корупцією. [2, с. 14]

Під час розвитку суспільства, корупція розвивається відповідаючи провідним процесам в економіці, політиці, інших галузях соціального життя. Особливо очевидний цей процес у даний час, коли світове співтовариство інтенсивно інтегрується, а глобалізація стала природною ознакою не тільки міждержавних відносин і економічної діяльності, але і життя якщо не кожного представника людства, то всіх соціальних груп, категорій населення поза залежністю від території їхнього проживання. Корупція в міжнародному співробітництві здійснюється при створенні підприємств за участю іноземного капіталу, при реалізації інвестиційних проектів і приватизації державної власності, при вирішенні проблем розділу ринків для збуту продукції й в інших формах [3, с. 72-73].

Соціальні, економічні, політичні, правові та інші процеси і явища, які існують на загально-соціальному рівні, у тому числі, у формі соціальних протиріч, і не маючи своєчасного і належного вирішення, створюють детерміністичне підґрунтя корупції. Вони зумовлюють виникнення та розвиток чинників, що стають безпосередніми причинами та умовами корупційних діянь [4, с. 22].

Оскільки корупція є явищем за своєю сутністю багатограним, слід приділити значну увагу детермінантам, що впливають на її появу, існування, розвиток. Політичний аспект корупції проявляється у тому, що корупція і політика – явища взаємопов'язані. Корупція безпосередньо пов'язана зі



здійсненню публічної влади у всіх сферах соціального життя, а тому впливає на підготовку і реалізацію політичних рішень. У свою чергу політика, яку проводить держава як у сфері протидії корупції, так і в інших сферах, впливає на стан, структуру і динаміку корупції. Корупція як явище не може існувати за межами влади. Вихідним моментом корумпованих відносин є наявність у суб'єкта корупції владних повноважень [5, с. 129].

Оскільки корупція є явищем за своєю сутністю багатограним, слід приділити значну увагу детермінантам, що впливають на її появу, існування та розвиток. Політичний аспект корупції проявляється у тому, що корупція і політика – явища взаємопов'язані. Корупція безпосередньо пов'язана зі здійсненню публічної влади у всіх сферах соціального життя, а тому впливає на підготовку та реалізацію політичних рішень. У свою чергу політика, яку проводить держава як у сфері протидії корупції, так і в інших сферах, впливає на стан, структуру та динаміку корупції. Корупція як явище не може існувати за межами влади. Вихідним моментом корумпованих відносин є наявність у суб'єкта корупції владних повноважень [7, с. 129].

Корупція є явищем, що має глибокі соціальні корені та спричинена низкою факторів. Вона не виникає від самої бідності, але бідність може стимулювати поширення корупції через створення сприятливого ґрунту для неї. Корупція виникає в умовах відсутності ефективних механізмів контролю, недостатньої прозорості в управлінні та низького рівня демократії.

Серед причин корупції в органах місцевого самоврядування можна виокремити соціальні, економічні, політичні та правові фактори. Наприклад, недостатня політична стабільність і реформи можуть створювати умови для корупції, оскільки перешкоджають належному функціонуванню політичних інститутів та розвитку громадянського суспільства.

Зважаючи на проблему корупції в органах місцевого самоврядування, удосконалення правових механізмів є критично важливим. Це може включати в себе кілька ключових аспектів:

1. Створення ефективного законодавства: потрібно розробити та

прийняти закони, які не лише забезпечать належну відповідальність за корупційні дії, але й сприятимуть попередженню корупції. Це може включати в себе зміцнення механізмів декларування доходів та майна посадовців, створення ефективних каналів звітування та захисту осіб, які повідомляють про корупційні випадки.

2. Створення незалежних антикорупційних органів: незалежність таких органів є ключовими для їх ефективності. Вони повинні мати достатні ресурси та повноваження для розслідування корупційних випадків та притягнення винних осіб до відповідальності.

3. Забезпечення ефективного контролю та нагляду: необхідно зміцнити механізми внутрішнього та зовнішнього контролю за діяльністю органів місцевого самоврядування. Це може включати в себе аудиторські перевірки, регулярні звіти перед громадськістю, а також залучення незалежних експертів та організацій для оцінки ефективності та чесності управлінської діяльності.

**Висновки.** Боротьба з корупцією в органах місцевого самоврядування вимагає комплексного підходу, що включає удосконалення правових механізмів, посилення контролю за діяльністю посадових осіб, політичну волю до системної протидії корупції та активізацію громадянського суспільства. Важливим є також врахування соціально-економічних та політичних передумов, що сприяють виникненню корупційних практик, та їхнє усунення. Лише за таких умов можна забезпечити ефективну боротьбу з корупцією та підвищити рівень довіри громадян до органів місцевого самоврядування.

### **СПИСОК ВИКОРИСТАНИХ ДЖЕРЕЛ:**

1. Щур Н. О. Бідність і корупція – загрозливі виклики сучасності. Інновації в державному управлінні: системна інтеграція освіти, науки, практики: матеріали наук.-практ. конф. за міжнар. участю, м. Київ, 27 трав. 2011 р. Київ, 2011. – С. 310-312.

2. Михненко А. М. Запобігання та протидія корупції: навч. посіб. Київ: ДННУ “Академія фінансового управління”, 2013. 14 с.

3. Михальченко М., Михальченко О., Невмерижицький Є. Корупція в Україні: політико-філософський аналіз: монографія. Київ: ІПіЕНД імені І.Ф.Кураса НАН України, 2010. 615 с.
4. Марич Є. В., Марчук Р. П. Боротьба з корупцією (бібліотека державного службовця): навч. посіб. Київ: КМЦППК, 2012. 64 с.
5. Шевченко О. В. Проблемні аспекти боротьби з корупцією в правоохоронних органах України. *Вісник Вищої ради юстиції*. 2011. №2(6). – С. 126–134. URL: [http://www.vru.gov.ua/content/article/visnik\\_06\\_12.pdf](http://www.vru.gov.ua/content/article/visnik_06_12.pdf)
6. Трепак В.М. Ідентифікуючі ознаки корупції: визначення й характеристика. *Науковий вісник Ужгородського національного університету. Серія Право*. 2015. Випуск 35. Частина II. Том 3. С. 109–110.
7. Марич Є. В. Боротьба з корупцією (Бібліотека державного службовця): посібник / Є. В. Марич, Р. П. Марчук. – К.: КМЦППК, 2012. – 64 с.

# ПОНЯТТЯ ТА ІСТОРИЧНИЙ РОЗВИТОК СУДОУСТРОЮ В КРАЇНАХ ЄВРОПЕЙСЬКОГО СОЮЗУ

**Кошелєв Кирило Костянтиневич**

Аспірант

Академія адвокатури України

м. Київ, Україна

**Анотація.** Стаття присвячена дослідженню поняття та історичного розвитку судустрою в країнах Європейського Союзу. Розглядаються основні принципи організації судової влади, історичні етапи формування судових систем у різних країнах ЄС та спільні риси, які об'єднують судові системи ЄС. Аналізуються конституційні основи, що забезпечують незалежність судової влади, захист прав людини та верховенство права.

**Ключові слова.** Судустрой, європейські стандарти, цивільне судочинство, верховенство права, захист прав людини, конституційне право.

**Актуальність теми дослідження.** Зумовлена необхідністю розуміння сучасних тенденцій у розвитку судової системи Європейського Союзу, а також важливістю вивчення історичних та правових аспектів, які впливають на організацію судової влади. Аналіз розвитку судустрою в країнах ЄС дозволяє виявити спільні риси та відмінності, що можуть бути корисними для удосконалення судової системи в інших країнах, включаючи Україну.

**Метою наукової статті** є дослідження поняття судустрою та аналіз історичного розвитку судових систем у країнах Європейського Союзу. Стаття спрямована на виявлення основних принципів, які забезпечують ефективне функціонування судової влади в контексті європейської інтеграції.

**Основним завданням** статті є аналіз історичного розвитку судустрою в країнах Європейського Союзу, визначення спільних рис та принципів, які об'єднують судові системи ЄС, та дослідження конституційних основ, що забезпечують незалежність судової влади, захист прав людини та верховенство

права.

**Виклад основного матеріалу.** Судова система є однією з ключових інституцій у будь-якій правовій державі, забезпечуючи справедливість, захист прав і свобод громадян та верховенство права. Європейський Союз (ЄС), як політико-економічне об'єднання європейських країн, демонструє різноманітність у підходах до організації судової влади, що обумовлено історичними, культурними та правовими традиціями.

Судоустрій визначає організацію судової системи, включаючи структуру судів, їх юрисдикцію, порядок призначення та звільнення суддів, а також інші аспекти, що забезпечують функціонування правосуддя. У країнах ЄС судоустрій має деякі загальні риси, такі як незалежність судової влади, захист прав людини та дотримання принципу верховенства права.

Як правило, в європейських країнах спеціалізовані установи конституційного контролю у формі конституційного судочинства займають самостійне положення в судовій системі, відокремлене від інших судових установ. Загалом Конституційний Суд не має повноважень здійснювати апеляційний перегляд рішень Верховного Суду, який є остаточним (апеляційним) судом для розгляду окремих категорій справ (цивільних, кримінальних, адміністративних, господарських). Проте за певних обставин вони можуть перевірити, чи рішення Верховного суду відповідає Конституції, яка є основним законом країни. Кінцевою метою конституційної юстиції загалом і конституційного контролю зокрема в європейській моделі конституційної юстиції є запобігання порушення правлячою більшістю конституційного ладу [1].

Судова система є невід'ємною частиною державного апарату, яка забезпечує правосуддя, захист прав і свобод громадян. Вона відіграє ключову роль у підтриманні правопорядку, вирішенні конфліктів та забезпеченні верховенства права. У країнах Європейського Союзу судоустрій пройшов довгий і складний шлях розвитку, від ранніх форм правосуддя до сучасних систем, які характеризуються високим рівнем незалежності судів та інтеграцією

в європейське правове поле.

Основні елементи судоустрою включають:

1. Рівні судів: нижчі, апеляційні та вищі суди.
2. Компетенція судів: загальна, адміністративна, кримінальна та цивільна юрисдикція.
3. Процедури: правила розгляду справ, прийняття рішень та виконання судових рішень.

У ранній період правосуддя здійснювалось на основі звичаєвого права, яке формувалося через практику та традиції громад. Судові функції виконували місцеві старійшини або ради громад. Судова система не була централізованою, і судові рішення базувалися на місцевих звичаях та традиціях.

У середньовіччі судова система почала централізуватись. З'явилися королівські суди, які мали ширші повноваження та могли розглядати справи, які виходили за межі компетенції місцевих судів. У цей період також почали формуватись перші писані закони, що сприяло уніфікації судової практики [2].

У XVII-XVIII століттях відбувались значні реформи судової системи. Зокрема, були створені спеціалізовані суди для розгляду різних категорій справ. Судоустрій став більш структурованим, що сприяло підвищенню ефективності правосуддя. Важливою подією цього періоду було прийняття кодексів законів, які систематизували правові норми та забезпечили єдність судової практики [3].

У XIX-XX століттях судоустрій країн ЄС продовжував еволюціонувати під впливом суспільних та політичних змін. Відбувались судові реформи, спрямовані на підвищення незалежності судової влади, зокрема, введення принципу незмінності суддів, який забезпечував захист їх від політичного впливу. У цей період також почала формуватися система адміністративних судів, які розглядали спори між громадянами та державними органами.

Сучасний судоустрій країн ЄС характеризується високим рівнем незалежності та професіоналізму суддів, дотриманням принципів правосуддя та захистом прав людини. Важливу роль у розвитку судових систем відіграє інтеграція в європейське правове поле. Європейський суд з прав людини та Суд

Європейського Союзу є ключовими інституціями, які забезпечують уніфікацію та гармонізацію судової практики в країнах ЄС [4].

Розглядаючи судочинство ЄС, то варто зазначити, що значна увага приділяється цивільному процесу, тому розглянемо на прикладі Німеччини та Франції детальніше.

У сучасному цивільному судочинстві сторони більше не мають повного контролю над процесом, тому обидві сторони визнають необхідність шукати правду під час судового процесу. Ці зміни почалися у Франції в 1935 році, коли було введено правило, згідно з яким процедурою керує суддя, відповідальний за вирішення справи (*juge charge de suivre la procedure*). Пізніше виник *Conciliateur de Justice*. Варто зазначити, що процедурам медіації приділяється особлива увага у французькому цивільно-процесуальному законодавстві. Це підтверджується фактами ст. 21 Перша частина цієї книги, «Попередні положення» 1. «Французький цивільний процесуальний кодекс» і «Загальні положення всіх судів», серед принципів цивільного процесу, є принцип сприяння примиренню сторін, і передбачено, що примирення сторін є компетенцією суду [5].

У Німеччині Закон «Про судоустрій» від 12 вересня 1950 року зі змінами, внесеними законом від 9 травня 1975 року, встановлює правила, що регулюють механізми судової системи. Система складається з п'яти видів судів: а) суди загальної юрисдикції, які розглядають усі справи, юрисдикція яких не передбачена законом; в) суди, які розглядають спори між громадянами та державними установами; адміністративні суди; d) суди, які розглядають соціальні справи; е) фіскальні суди, відповідальні за податкові справи; Крім того, в країні діє Федеральний конституційний суд — суд зі спеціальною юрисдикцією, який розглядає справи про неконституційність нормативних актів Німеччини, скарги на порушення конституційних прав громадян, спори щодо компетенції федеральних органів. Німеччина забороняє надзвичайні суди.

У кожному німецькому суді є бюро, яке вирішує найважливіші питання діяльності суду. Згідно з положеннями статті 21 а) Закону «Про судоустрій»,

президія суду складається з голови суду або судді, що виконує його обов'язки, а також із суддів, обраних у кількості, яка залежить від штатного розкладу суду. Наприклад, якщо штат суддів налічує 80 осіб, до складу президії обираються десять суддів; якщо штат складає 40 суддів – вісім суддів; при штаті у 20 суддів – шість суддів; якщо суд має 8 суддів – обираються чотири судді [7].

Незважаючи на різноманітність історичних шляхів, судові системи країн ЄС мають спільні риси такі як: всі країни ЄС дотримуються принципу незалежності судової влади від виконавчої та законодавчої гілок влади, судові системи забезпечують захист прав і свобод громадян, що закріплено в Європейській конвенції з прав людини, усі країни ЄС визнають верховенство права як основний принцип функціонування держави і суспільства.

**Висновки.** Історичний розвиток судоустрою в країнах Європейського Союзу демонструє багатство правових традицій та підходів до організації судової влади. Незважаючи на історичні відмінності, судові системи країн ЄС об'єднує спільна мета – забезпечення справедливості, захист прав людини та дотримання верховенства права. Ці принципи залишаються актуальними і сьогодні, забезпечуючи ефективне функціонування судової системи в умовах європейської інтеграції. Історичний розвиток судових систем відображає еволюцію правових норм, принципів та інституцій, що сприяють верховенству права та демократичним цінностям. Інтеграція в європейське правове поле продовжує відігравати важливу роль у забезпеченні ефективності та справедливості правосуддя в країнах ЄС.

Отже, важливість дотримання європейських стандартів у сфері судоустрою та статусу суддів, а також їх вплив на судову практику в демократичних країнах важко переоцінити. Їх всебічне впровадження в судочинство є актуальним, оскільки таким чином забезпечується демократичний розвиток України і побудова правової держави. Наявність єдиного підходу до визначення змісту поняття та системи європейських стандартів, їх закріплення у міжнародних і європейських правових актах забезпечуватиме єдність судової практики.



## СПИСОК ВИКОРИСТАНИХ ДЖЕРЕЛ

1. Туркіна І. Є. Конституційне правосуддя в механізмі державного управління країн Західної Європи (на прикладах Італії, Німеччини, Франції) / *Актуальні проблеми державного управління*. №1(41). Київ, 2011. С. 449- 454.
2. Беяневич О. А. Судоустрій Європейського Союзу: історичний та правовий аспект. Київ: Інститут держави і права ім. В. М. Корецького НАН України, 2015.
3. Гриценко О. Судова система в країнах Європейського Союзу. Харків: Право, 2018.
4. Степаненко В. Судоустрій та судочинство в країнах ЄС: порівняльний аналіз. Дніпро: Ліра ЛТД, 2021.
5. Комаров В. В., Сакара Н. Ю. Право на справедливий судовий розгляд у цивільному судочинстві: навч. посібник. Харків : Нац. юрид. акад. України, 2007.
6. Шевчук С. Судовий захист прав людини : Практика Європейського Суду з прав людини у контексті західної правової традиції. Вид. 2-е, випр., допов. Київ, 2007.
7. Дяченко С. В., Довга М. О. Основні аспекти європейського цивільного судочинства: досвід для України на прикладі Франції та Німеччини. *Теорія та історія міжнародного права*. 2021. С.138.

УДК:341.3

## ДЕЯКІ АСПЕКТИ ДЕТЕРМІНАЦІЇ СУЧАСНОЇ ЗЛОЧИННОСТІ В ПЕРІОД ВОЄННОГО СТАНУ

**Кравець Ілля Ігорович**

здобувач вищої освіти 3 курсу  
Навчально-наукового інституту  
права та підготовки фахівців для  
підрозділів Національної поліції  
Дніпропетровського державного  
університету внутрішніх справ

Науковий керівник:

**Савенко Вікторія Петрівна**

Старший викладач кафедри  
Кримінального права та криминології  
Дніпропетровський державний університет внутрішніх справ

**Вступ:** Сучасний стан злочинності в Україні, зокрема в період воєнного стану, викликає значну стурбованість у суспільстві. Зростання рівня злочинів, поява нових видів кримінальної діяльності та зміна характеру існуючих злочинів потребують ґрунтовного дослідження та розуміння факторів, які їх обумовлюють.

**Мета роботи:** Метою даної роботи є дослідження деяких аспектів детермінації сучасної злочинності в період воєнного стану.

**Матеріали та методи дослідження:** Дослідження ґрунтується на аналізі наукової літератури, статистичних даних щодо динаміки злочинності, а також на результатах узагальнення емпіричних даних, отриманих шляхом анкетування та інтерв'ю з правоохоронцями та представниками громадськості.

**Результати обговорення:** В ході дослідження було виявлено, що на рівень злочинності в період воєнного стану впливають такі фактори:

1) **Соціально-економічні фактори:** зростання безробіття, бідності, соціальної нерівності, деградації сімейних відносин.

2) **Психологічні фактори:** підвищений рівень тривоги, стресу, агресії,

відчуття безвиході та незахищеності.

**3) Кримінальні фактори:** активізація діяльності кримінальних угруповань, зростання організованої злочинності, поява нових видів злочинів, таких як мародерство, викрадення людей, торгівля зброєю та наркотиками.

**4) Воєнні фактори:** тимчасова окупація частини території України, руйнування інфраструктури, переміщення населення, втрата роботи та житла.

Детермінація сучасної злочинності – це комплексне вивчення та аналіз причин та факторів, що впливають на формування, розвиток та прояв злочинної діяльності в сучасному суспільстві. Актуальність вивчення детермінації злочинності в період воєнного стану є надзвичайно високою, оскільки саме в цей час спостерігається значне зростання рівня злочинності, з'являються нові її форми та методи, а також посилюється вплив на неї зовнішніх чинників.

Дослідження факторів, що сприяють злочинності, має важливе значення не лише для наукового розвитку кримінології (багато провідних кримінологічних теорій сформулювалися як теорії причин злочинності), але й для практичного використання, що дозволяє державі ефективно реагувати на ці фактори, ліквідуючи або зменшуючи їх негативний вплив. Без розуміння факторів злочинності неможливо здійснювати ефективний соціальний контроль. Хибна ідентифікація причин злочинності може ввести суспільство та країну в оману та призвести до марних витрат в інтелектуальних, людських та фінансових ресурсах для протидії «псевдопричинам» або вторинним факторам [1, с. 92].

В умовах воєнного стану змінюються соціально-економічні та політичні умови життя суспільства, що призводить до зміни структури та динаміки злочинності. Зокрема, зростає кількість майнових та економічних злочинів, пов'язаних з розкраданням державного майна, корупцією та контрабандою. Також збільшується кількість злочинів проти життя та здоров'я людини, зокрема, вбивств, грабежів та розбоїв. Окрім цього, в умовах воєнного стану з'являються нові форми та методи злочинної діяльності, зокрема, кіберзлочинність, терористична діяльність та торгівля людьми. Також

посилюється вплив на злочинність зовнішніх чинників, зокрема, діяльності іноземних розвідувальних служб, терористичних організацій та транснаціональних злочинних угруповань.

Детермінізм включає усі зв'язки, які виражають залежність об'єктів, явищ, її існування та змінювання від будь-яких інших обставин. Існують різні види соціальної, в тому числі і криміногенної, детермінації. Криміногенна детермінація виражається у двох основних видах – спричиненні (генетичний зв'язок – причина – наслідок) та обумовленні (зв'язок сприяння, створення сприятливих умов для формування та реалізації причин) злочинності [2, с. 116].

Сучасна злочинність є складним і динамічним явищем, яке виникає в результаті функціонування конкретного суспільства і залежить від різних явищ, процесів і станів різної природи. Точне та послідовне дослідження цих факторів, їх взаємодії, а також їх впливу на суспільство та завдані ними процеси може сприяти розробці якісних, ефективних та всебічних заходів боротьби зі злочинністю [3, с. 116].

Існує багато теорій, які намагаються пояснити причини злочинності та її детермінацію. Ці теорії можна класифікувати за різними критеріями, зокрема:

1. Біологічні теорії: теорії, які вважають, що злочинна поведінка є результатом біологічних чинників, таких як генетика, фізіологія, хімічний склад тіла.

2. Психологічні теорії: теорії, які вважають, що злочинна поведінка є результатом психічних чинників, таких як особистість, інтелект, емоції.

3. Соціальні теорії: теорії, які вважають, що злочинна поведінка є результатом соціальних чинників, таких як сім'я, школа, друзі, суспільство в цілому.

4. Економічні теорії: теорії, які вважають, що злочинна поведінка є результатом економічних чинників, таких як бідність, безробіття, нерівність.

5. Культурні теорії: теорії, які вважають, що злочинна поведінка є результатом культурних чинників, таких як цінності, норми, традиції.

У боротьбі з терористичною злочинністю важливо поєднувати державні

зусилля всіх країн. Система протидії тероризму повинна бути спрямована на ліквідацію поточних терористичних загроз та скорочення ймовірності їх виникнення у майбутньому. Особливу вагу в процесі запобігання тероризму має прогнозування терористичних загроз. На рівні Європейського Союзу цей процес координується Розвідувальним та Ситуаційним Центром ЄС [4, с. 151].

Проблеми детермінації сучасної злочинності включають в себе складність і багатогранність причинних факторів, недостатню кількість та якість статистичних даних, а також обмеженість традиційних теорій та підходів. Перспективи розвитку детермінації злочинності передбачають застосування інноваційних методів та технологій, зокрема, машинного навчання та штучного інтелекту, для аналізу та прогнозування злочинності, а також розробку та впровадження комплексних стратегій та програм щодо протидії злочинності, які б враховували всі причинні фактори та забезпечували ефективну взаємодію всіх зацікавлених сторін.

Можна дійти висновку, що вивчення детермінації злочинності в період воєнного стану дозволяє визначити головні чинники, що впливають на її структуру та динаміку, розробити ефективні заходи щодо протидії злочинності, а також забезпечити належний рівень безпеки громадян та держави в цілому. У контексті воєнного стану детермінанти сучасної злочинності набувають особливого значення, оскільки воєнний конфлікт може сприяти виникненню нових аспектів та форм злочинності. Аналізувати ці аспекти необхідно комплексно, з урахуванням взаємозв'язків між соціальними, економічними, політичними та культурними чинниками. Важливо встановити причини та наслідки динаміки злочинності в умовах воєнного конфлікту для ефективного впливу на ситуацію та розробки стратегій запобігання злочинності в період воєнного стану.

### **СПИСОК ВИКОРИСТАНОЇ ЛІТЕРАТУРИ:**

1. Кримінологія : підручник / А. М. Бабенко, О. Ю. Бусол, О. М. Костенко та ін. ; за заг. ред. Ю. В. Нікітіна, С. Ф. Денисова, Є. Л. Стрельцова. – 2-ге вид.,

перероб. та допов. – Харків : Право, 2018. – 416 с.

2. Кримінологія : навчальний посібник-практикум (для здобувачів вищої освіти, що навчаються на першому (бакалаврському) рівні вищої освіти (081 «Право», 262 «Правоохоронна діяльність») / С. А. Шалгунова, А. М. Орлеан, О. С. Скок, Т.В . Шевченко, Ю. М. Крамаренко, Г. В. Барабаш, Ю. В. Волошина, І. В. Шило / За заг. ред. к.ю.н., доц. С. А. Шалгунової / Дніпро : Дніпропетровський державний університет внутрішніх справ, 2020. – 332 с.

3. СМІЛЯНЕЦЬ, Єгор Ігорович; ЧОРНА, Аліна Геннадіївна. ДЕТЕРМІНАЦІЯ СУЧАСНОЇ ЗЛОЧИННОСТІ. ІННОВАЦІЙНА НАУКА: ПОШУК ВІДПОВІДЕЙ НА ВИКЛИКИ СУЧАСНОСТІ, 2023, 115.

4. Стукаліна, Ольга Віталіївна. "Терористична злочинність у сучасному світі: закономірності, детермінація та запобігання." Морська безпека 2 (2023): 146-154.

## ПРОБЛЕМИ РЕАЛІЗАЦІЇ ПРАВА НА ПРАЦЮ В УМОВАХ ВОЄННОГО СТАНУ

**Кухаренко Станіслав Олександрович**  
Курсант 1-го курсу Навчально-наукового  
інституту права та підготовки фахівців для  
підрозділів Національної поліції,  
Дніпропетровського державного  
університету внутрішніх справ  
Науковий керівник:  
**Жеглінська Тетяна Олегівна**  
Старший викладач кафедри  
Теорії та історії держави і права

Проблеми, пов'язані з реалізацією права на працю під час воєнного стану, представляють складні виклики для правової системи. Воєнний стан породжує непередбачувані соціально-економічні умови, які негативно впливають на можливість людей займатися працею та забезпечувати себе та свої сім'ї.

Введення воєнного стану є надзвичайним заходом, що оголошується у державі в разі загрози національній безпеці, суверенітету та територіальній цілісності країни. Умови воєнного стану безперечно впливають на всі сфери життя людей, включаючи можливість здійснення права на працю. Ця тема є надзвичайно важливою, оскільки забезпечення прав людини на працю є ключовим фактором для соціальної стабільності в будь-якій країні, навіть у періоди воєнного конфлікту.

Введення воєнного стану суттєво впливає на різні аспекти людського життя, зокрема на право на працю. Це може призвести до порушень у сфері зайнятості, зменшення рівня заробітної плати, погіршення якості виконаної роботи та випадки дискримінації за різними ознаками, такими як стать, національність, релігія тощо. Тому питання, що стосуються гарантування права на працю під час воєнного стану, є дуже важливими та потребують уважного аналізу та розгляду.

Однією з головних проблем є збільшення рівня безробіття та зменшення

зайнятості серед населення, особливо в зонах конфліктів. Це може бути наслідком пошкодження інфраструктури та підприємств, а також масової міграції населення. Крім того, умови воєнного стану можуть спричинити нерівність у заробітній платі та порушення прав працівників, включаючи робочий графік, відпочинок та безпеку на робочому місці. Така ситуація може також призвести до зменшення виробництва, ускладнень у транспортуванні товарів та загального скорочення робочих місць, що призводить до втрати доходів населення. Умови воєнного стану можуть також змінити структуру зайнятості, зокрема, збільшити кількість людей, які займаються неповним або додатковим видом діяльності, що може негативно впливати на їхні соціально-економічні умови. [1, с. 19].

Слід відзначити, що уряди та міжнародні організації прикладають зусилля для забезпечення зайнятості та соціального захисту населення в умовах воєнного стану. Серед таких заходів можна вказати підтримку підприємницької діяльності, інвестиції у відновлення інфраструктури, надання фінансової допомоги та інші форми соціальної підтримки [2, с. 11].

Умови воєнного стану призводять до скорочення вільних робочих місць, оскільки багато підприємств припиняють свою діяльність або переходять на обмежений режим роботи. Це може викликати безробіття та зростання рівня бідності серед населення. Для розв'язання цієї проблеми необхідно стимулювати створення нових робочих місць у інших секторах, привертати іноземні інвестиції та посилювати підтримку малих та середніх підприємств [1, с. 20].

Під час воєнного стану виникає складна проблема з охороною праці. Умови конфлікту часто призводять до погіршення умов праці та підвищення ризику виникнення надзвичайних ситуацій на робочих місцях. Наприклад, у зонах бойових дій праця на будівельних майданчиках, у виробництві або в транспорті може стати небезпечною для життя та здоров'я працівників. [3, с. 60].

Одним із важливих кроків щодо покращення реалізації права на працю в



умовах воєнного стану є забезпечення дієвого контролю за дотриманням законодавства про працю та соціального захисту працівників. Для цього необхідно створити спеціальні органи, які б здійснювали моніторинг ситуації на ринку праці та захищали права працівників

Один з важливих кроків у покращенні реалізації права на працю в умовах воєнного стану - це забезпечення ефективного контролю за виконанням законодавства про працю та соціального захисту працівників. Для досягнення цієї мети важливо створити спеціальні органи, які будуть відповідати за моніторинг ситуації на ринку праці та захищати права працівників. [3, с. 59].

Для забезпечення ефективного захисту права на працю в умовах воєнного стану, важливо гарантувати адекватний захист прав трудових мігрантів та внутрішньо переміщених осіб, які можуть бути особливо уразливими у таких умовах.

Також важливо підтримувати соціальні програми для безробітних, які постраждали від воєнних подій. Для цього можуть бути розроблені та впроваджені програми, що сприяють підтримці підприємств, які наймають нових працівників серед безробітних. Крім того, важливо реалізовувати соціальні програми, спрямовані на допомогу особам з низьким рівнем доходу та вразливим верствам населення. [4, с. 33].

Можна виділити кілька ключових стратегій для ефективного захисту права на працю в умовах воєнного стану [3, с. 61]:

1. Уряди та міжнародні організації повинні створювати можливості для працевлаштування населення, особливо тих, хто перебуває в зоні конфлікту.

2. Важливо гарантувати захист прав працівників, зокрема через введення законодавчих норм, що забезпечують безпеку на робочому місці.

3. Необхідно забезпечити соціальний захист для тих, хто може втратити роботу або не мати доступу до неї, зокрема шляхом надання медичного страхування та допомоги в безробітті.

4. Підтримка розвитку малого та середнього бізнесу може створити нові робочі місця в умовах воєнного конфлікту. Це може бути досягнуто шляхом

надання фінансової підтримки та кредитів підприємствам та підприємцям з боку уряду.

Проблеми забезпечення права на працю в умовах воєнного стану потребують комплексного підходу та врівноважених заходів на різних рівнях, включаючи правовий, економічний та соціальний аспекти. Тільки шляхом спільних зусиль можна забезпечити гідні умови праці та економічну стабільність в умовах воєнного конфлікту.

### **СПИСОК ВИКОРИСТАНИХ ДЖЕРЕЛ**

1. Шабанов Р. І. Щодо проблем реалізації права на зайнятість в умовах воєнного стану. / Виклики правничої професії в умовах воєнного стану: тези доповідей та наукових повідомлень учасників круглого столу присвяченого до Дня юриста (6 жовтня 2022 року). уклад.: О. О. Коваленко, Т. Г. Головань, М. Д. Ждан; за ред. О. О. Коваленко. Харків: ХНПУ імені Г.С. Сковороди, 2022. С. 19-21.

2. Хромей В. В. Конституційне право людини на працю та гарантії його реалізації: авто-реферат дисертації на здобуття наукового ступеня кандидата юридичних наук : спец. 12.00.02. Ужгород, 20016. 22 с

3. Кисельов Д. В. Питання регулювання праці в умовах воєнного стану / Криміналь-но-виконавча система України та її роль у розбудові правової і соціальної держави: матеріали ІХ заочної Всеукраїнської науко-вопрактичної конференції (м. Чернігів, 17 червня 2022 р.) / гол. ред. О. М. Тогочинський; Академія Державної пенітенціарної служби. Чернігів: Академія ДПтС, 2022. С. 58–62.

4. Коваленко О. О. Про реалізацію права на працю та права на оплату праці у період режиму воєнного стану в Україні: проблемний аспект сучасності і майбутнього / Публічне управління та адміністрування: конкурентні виклики сучасності: матеріали V всеукр. наук.практ. інтернетконф., Львів, 2 черв. 2022. Львів : Галиц. вид. спілка, 2022. С. 33–35.

## **ВЗАЄМОДІЯ ПОЛІЦІЇ З НАСЕЛЕННЯМ, ЯК ОДИН З МЕТОДІВ ЗАБЕЗПЕЧЕННЯ ПОВСЯКДЕННОЇ ДІЯЛЬНОСТІ ПОЛІЦЕЙСЬКИХ**

**Липка Роман**

здобувач 3-го курсу Навчально-наукового інституту  
права та підготовки фахівців для підрозділів Національної поліції

Науковий керівник:

**Бодирєв Дмитро**

старший викладач кафедри  
тактико-спеціальної підготовки  
Дніпропетровського державного  
університету внутрішніх справ

У зв'язку із реформуванням українського суспільства досить на високому рівні оцінюється роль органів правопорядку серед населення.

Згідно зі статтею 11 Закону України «Про Національну поліцію України», діяльність поліції здійснюється в тісній співпраці та взаємодії з населенням на засадах партнерства [1].

Також згідно даної статті ми можемо визначити, що рівень довіри населення до поліції є основним критерієм оцінки ефективності діяльності органів і підрозділів поліції [2, с. 44].

Також, варто наголосити, що у зв'язку з розвитком суспільства значно виріс і відсоток вчинення правопорушень. Дослідники пов'язують такий стрімкий зріст неправомірної поведінки, незадовільною роботою правоохоронців.

Як вже зазначалося вище, взаємодія та довіра населення до поліції не лише демонструє рівень ефективності роботи правоохоронних органів але й сприяє профілактиці правопорушень.

Профілактична робота поліції безпосередньо є одним з пріоритетних завдань сектору превенції. Дана профілактична діяльність може проводитися різними способами, але такі способи повинні бути законними та мати відповідний позитивний результат.

Ми вважаємо, що саме взаємодія поліції з населенням надасть змогу

вплинути на ситуацію зі зростанням кількості правопорушень. Насамперед, необхідною умовою підвищення взаємодії є збільшення кількості днів прийому громадян, адже не всі громадяни в змозі потрапити до поліцейського через його завантаженість та велику кількість громадян, які також потребують допомоги.

Іншим, не менш важливим етапом у підвищенні взаємодії поліції з населенням є інформативна робота, адже інформування з приводу того, що громадяни можуть звертатися до поліцейських та їм гарантовано буде надана відповідна правові допомога.

Також, слід наголосити на необхідності проведення профілактичної роботи з дітьми, адже відсоток скоєння підліткових правопорушень також значно збільшився. Профілактична робота в закладах освіти є гарним методом не взаємодії поліції з дітьми, але й профілактики підліткових правопорушень.

У підсумку, слід зазначити, що профілактична робота поліції повинна здійснюватися постійно та у відповідності до закону. Лише за допомогою налагодження взаємозв'язку з місцевим населенням можливо значно підвищити не лише рівень довіри населення до правоохоронних органів, але й вплинути на зменшення відсотку скоєння правопорушень.

### **СПИСОК ВИКОРИСТАНИХ ДЖЕРЕЛ:**

1. Про Національну поліцію : закон України від 02.07.2015 № 580-VIII. База даних «Законодавство України». Верховна Рада України. URL: <http://zakon.rada.gov.ua/laws/show/580-19> (дата звернення: 15.05.2024)

2. Рижкова С. А. Чечель А. О. МІЖНАРОДНИЙ ДОСВІД ВИКОРИСТАННЯ МОДЕЛЕЙ ВЗАЄМОДІЇ ПОЛІЦІЇ З НАСЕЛЕННЯМ. *Національна поліція України: сучасний стан та перспективи розвитку: матеріали II Всеукраїнської науково-практичної конференції (м. Кривий Ріг, 17 травня 2019 року). Кривий Ріг: Донецький юридичний інститут МВС України, 2019 – 111 с.*

## **ВЕРХОВЕНСТВО ПРАВА В СИСТЕМІ ПРИНЦИПІВ ОПЕРАТИВНО-РОЗШУКОВОЇ ДІЯЛЬНОСТІ**

Виконав:

**Наумов Георгій**

курсант 2 курсу ННП та ПФПП  
Дніпровського державного  
університету внутрішніх справ

**Сідельник Микита**

курсант 2 курсу ННП та ПФПП  
Дніпровського державного  
університету внутрішніх справ

Науковий керівник:

**Варава Володимир**

Доцент кафедри оперативно-розшукової  
діяльності кандидат юридичних наук, доцент

Верховенство права є ключовим принципом демократичного суспільства, який забезпечує рівність всіх перед законом, захист прав і свобод людини та громадянина. Так, відповідно до статті 8 Конституції України, в Україні визнається і діє принцип верховенства права [1]. В умовах сучасних викликів оперативно-розшукова діяльність (далі - ОРД) відіграє важливу роль у забезпеченні національної безпеки. Саме тому діяльність правоохоронних органів у цій сфері повинна бути чітко регламентована законом, щоб запобігти порушенням прав людини. Тому вивчення принципу верховенства права в системі принципів ОРД є надзвичайно актуальним. Верховенство права є фундаментальним принципом, який визначає основу правової системи та діяльності всіх державних органів, включаючи правоохоронні. ОРД, як один з важливих інструментів забезпечення правопорядку, повинна здійснюватися у чіткій відповідності до закону, що забезпечує захист прав і свобод громадян.

Термін "принцип" виник з латинського "principium", що означає початок або основу. Принцип - це основна ідея певної теорії науки, а також внутрішнє переконання особистості і основне правило її поведінки. У правовій науці науковці визначають принципи права, користуючись такими термінами, як

вихідні теоретичні положення, основні і керівні принципи (ідеї), провідні засади, закономірність, сутність, система координат і т. д. Багато категорій у науці є однорідними, тому принципи можна вважати загальними, керівними (основними, головними, відправними, вихідними теоретичними, загальними нормативно-керівними, спрямовуючими) положеннями.

Відповідно до статті 4 Закону України «Про оперативно-розшукову діяльність» [2], оперативно-розшукова діяльність ґрунтується на принципах верховенства права, законності, дотримання прав і свобод людини.

Принципи ОРД відіграють ключову роль у регулюванні правових відносин у цій сфері. Вони мають особливе значення для практичної діяльності оперативних підрозділів, оскільки забезпечують правильне застосування правових норм і прийняття обґрунтованих рішень в умовах оперативного ризику. Ці принципи сприяють законності та обґрунтованості оперативно-тактичних рішень, а також ефективному використанню результатів окремих оперативно-розшукових заходів і діяльності в цілому. Всі уповноважені оперативні підрозділи та їх посадові особи на всіх рівнях зобов'язані дотримуватися принципів ОРД та несуть відповідальність за їх порушення відповідно до чинного законодавства України. Ці принципи є обов'язковими не тільки для оперативних підрозділів, але й для інших державних органів, посадових осіб та громадян, які можуть виступати суб'єктами оперативно-розшукових правовідносин [3, с. 5-6].

Важливо також зазначити, що принципи ОРД забезпечують взаємодію між різними суб'єктами цієї діяльності, сприяють зміцненню законності та правопорядку, а також підвищують рівень довіри громадян до правоохоронних органів. Дотримання цих принципів є запорукою ефективного функціонування системи ОРД, захисту прав і свобод громадян та забезпечення національної безпеки.

Принцип верховенства права загалом, і в ОРД зокрема, означає, що в правовій державі закон має верховенство над інтересами окремих осіб, які тимчасово володіють владою. Держава повинна регулювати відносини між

усіма суб'єктами права на основі закону. Неухильне дотримання цього принципу забезпечує права і свободи людини в рамках ОРД, а також сприяє повазі до законів і державних органів з боку осіб, щодо яких здійснюються оперативно-розшукові заходи.

Сила держави є законною лише тоді, коли вона діє суворо відповідно до права. Це особливо важливо для ОРД, оскільки під час її проведення існує підвищений ризик незаконного втручання в приватне життя та спілкування громадян, що може призвести до порушення їхніх конституційних прав і свобод. Закон зобов'язує громадян дотримуватися загальноприйнятих правил поведінки і водночас чітко окреслює межі проведення оперативно-розшукових заходів, використання сили та засобів, щоб запобігти незаконним обмеженням конституційних прав людини, навіть якщо це тимчасове і виняткове.

Сучасні науковці визначають зміст принципу верховенства права як:

- визнання пріоритетності та визначальної ролі прав людини у діяльності держави, оскільки принцип верховенства права втілено у всіх статтях Конвенції про захист прав людини та основоположних свобод, яку держави-учасниці Ради Європи зобов'язались дотримуватись;
- поширення пріоритетності прав людини на діяльність усіх органів держави, без виключення;
- забезпечення правової визначеності (legal certainty) становища людини у ситуації, в якій вона перебуває;
- неприпустимість затримання особи на невизначений та непередбачуваний термін без законних підстав або судового рішення;
- чітке визначення обсягу будь-якого правового розсуду та способу його здійснення законом;
- наявність громадської довіри до судів як гарантії справедливості;
- існування судового контролю за втручанням виконавчих органів у права людини;
- підпорядкованість всіх органів держави судовому рішенню, що передбачає обов'язкове його виконання;

- можливість скасування вищим судом рішення нижчого суду, яке не набрало чинності;
- незмінність остаточного судового рішення, що набрало чинності;
- неприпустимість втручання законодавчої влади в процес здійснення правосуддя;
- забезпечення державою швидкого та ефективного розслідування випадків застосування смертельної зброї відповідними органами [4].

Принцип верховенства права вимагає, щоб ОРД здійснювалася на правовій основі та відповідала умовам легітимності, тобто відповідала морально-психологічному сприйняттю її громадянами, визнанню її права на управління соціальними процесами, а також згоді громадян підпорядковуватися їй. Верховенство права означає, що для правової держави недостатньо, щоб усі, включаючи саму державу, дотримувались законів. Закони повинні бути правовими, тобто забезпечувати загальну і рівну для всіх міру свободи людини.

Згідно з цим принципом, правова держава надає державному застосуванню сили характер правомірного примусу. У правовій державі повноваження влади, включаючи оперативно-розшукову діяльність, дії оперативних підрозділів та їх посадових осіб, повинні здійснюватися виключно у правових рамках. Отже, верховенство права є невід'ємним принципом ОРД, який забезпечує законність, захист прав і свобод громадян та ефективність правопорядку. Для досягнення цього необхідно постійно вдосконалювати законодавчу базу, підвищувати рівень правової культури працівників правоохоронних органів та забезпечувати дієвий громадський і судовий контроль за дотриманням законності в ОРД. Лише таким чином можна забезпечити гармонійне поєднання ефективності боротьби зі злочинністю та дотримання прав людини.

### **СПИСОК ВИКОРИСТАНИХ ДЖЕРЕЛ:**

1. Конституція України: Закон України від 08.12.2004 № 2222-IV URL: <https://zakon.rada.gov.ua/laws/show/254%D0%BA/96-%D0%B2%D1%80#Text>



(дата звернення: 18.05.2024)

2. Про оперативно-розшукову діяльність: Закон України від 07.07.1992 № 2549-XII URL: <https://zakon.rada.gov.ua/laws/show/2135-12#Text>

(дата звернення: 18.05.2024)

3. Албул С. В. Принципи оперативно-розшукової діяльності : посіб. Одеса : Видавець Букаєв Вадим Вікторович, 2020. – 60 с. (Серія: Теорія і практика ОРД).

4. Кириченко О. В. Принципи оперативно-розшукового запобігання злочинам : монографія / О. В. Кириченко, В. В. Хмеленко. К.: Центр учбової літератури, 2020. С. 99-100

## **ЗАГАЛЬНІ ВІДОМОСТІ ПРО ПРОЦЕДУРУ ІДЕНТИФІКАЦІЇ ВИБУХОНЕБЕЗПЕЧНИХ ПРЕДМЕТІВ**

Виконав:

**Наумов Георгій**

курсант 2 курсу ННП та ПФПП

Дніпровського державного університету внутрішніх справ

**Сідельник Микита**

курсант 2 курсу ННП та ПФПП

Дніпровського державного університету внутрішніх справ

Науковий керівник:

**Гіденко Євген**

Старший викладач кафедри тактико-спеціальної підготовки

Дніпровського державного університету внутрішніх справ

Знешкодження вибухонебезпечних боєприпасів (EOD) передбачає комплекс заходів, включаючи виявлення, ідентифікацію, оцінку на місці, переведення в безпечний стан та остаточне знищення вибухових боєприпасів, що не здетонували. Цей термін також охоплює випадки, коли боєприпас став небезпечним через фізичне пошкодження або псування.

Існує безліч методів для знешкодження вибухових пристроїв, і вибір конкретного методу залежить від різних факторів. Один із ключових чинників-це відстань вибухівки або пристрою від людей чи важливих об'єктів [3].

Основне завдання вибухотехніка – виконати свою роботу з максимально можливою відстані. У критичних ситуаціях, коли існує безпосередня загроза для людей або важливих об'єктів, вибухотехнік може змушений працювати в безпосередній близькості від небезпечного пристрою. Проте такі випадки є надзвичайно ризикованими і здійснюються лише у виняткових обставинах.

Після точної ідентифікації вибухового пристрою і оцінки його поточного стану, вибухотехнік розробляє план знешкодження. Цей план може включати прості заходи, такі як заміна запобіжних елементів, або складніші процедури, наприклад, використання спеціальних вибухових пристроїв для відсікання,

блокування, зв'язування або видалення компонентів запалювального механізму [1].

Робот для знешкодження вибухонебезпечних предметів (EOD) являє собою мобільну роботизовану систему, призначену для виконання завдань, які зазвичай виконуються людьми в рамках операцій з пошуку, виявлення та обробки вибухових матеріалів. Такий робот оснащений мобільною платформою, що має рухливу руку, захватний механізм і сенсорну систему, яка дозволяє здійснювати дистанційне керування. Хоча між різними моделями роботів EOD є деякі відмінності для підвищення їх універсальності, їх основні принципи роботи залишаються подібними.

Концепція роботів EOD не є новою, і на сьогодні існує безліч різних конструкцій, які застосовуються у військових операціях, а також різноманітні прототипи. Вони варіюються за потужністю та функціональністю, що дозволяє класифікувати їх на малі та великі системи [3].

Малі роботи зазвичай використовуються для огляду та збору візуальної інформації. Їхня вантажопідйомність обмежена, зазвичай менше 10 кг. Ці роботи забезпечують високу маневреність та легкість у використанні, що дозволяє швидко реагувати на загрози в обмежених просторах.

Великі роботи, з іншого боку, володіють більшою вантажопідйомністю і значно більшою силою. Вони оснащені потужнішими системами маніпуляції, що дозволяє їм справлятися з важчими і складнішими завданнями. Більшість таких платформ оснащені гусеничними системами для покращеного зчеплення з поверхнею, хоча деякі моделі можуть бути оснащені колесами для додаткової гнучкості в різних умовах [4].

Ідентифікація вибухонебезпечних предметів (ВНП) є ключовим етапом в операціях з їх знешкодження. Ця процедура включає кілька важливих кроків, кожен з яких має критичне значення для забезпечення безпеки операції та мінімізації ризиків. Основні етапи ідентифікації ВНП можна охарактеризувати наступним чином:

Перший етап полягає у виявленні потенційного ВНП. Це може бути

здійснено за допомогою різних засобів, включаючи візуальний огляд, використання металошукачів, рентгенографічних систем або спеціалізованих датчиків, які можуть виявляти вибухові речовини або радіоактивні матеріали.

Після виявлення предмета, спеціалісти проводять попередню оцінку загрози, враховуючи його розташування, зовнішній вигляд, наявність підозрілих ознак (наприклад, дроти, таймери, незвичні звуки). Цей етап включає визначення потенційного ризику для оточуючих людей і об'єктів [3].

Важливим кроком є забезпечення безпеки зони навколо ВВП. Для цього встановлюються захисні периметри, евакуюються люди з небезпечної зони, припиняється рух транспорту та приймаються інші заходи для мінімізації ризиків [2].

Для детальної ідентифікації ВВП використовуються дистанційні засоби, такі як роботи EOD, які можуть під'їхати до предмета, оглянути його з різних ракурсів, зробити рентгенівські знімки та передати зображення операторам. Це дозволяє мінімізувати ризик для вибухотехніків.

Отримані дані аналізуються спеціалістами для визначення типу ВВП. Це може включати аналіз форми, розмірів, конструкційних особливостей, а також можливих методів активації (механічних, електричних, хімічних) [4].

Після прийняття рішення щодо методу знешкодження, розробляється і реалізується конкретний план дій. Всі дії проводяться під суворим контролем і в повній відповідності до встановлених протоколів безпеки.

Після завершення операції зі знешкодження проводиться детальний аналіз виконаних дій, оцінюються їх ефективність та безпека, визначаються можливі покращення для майбутніх операцій [1].

Отже, Процедура ідентифікації вибухонебезпечних предметів є комплексним і критично важливим процесом, який включає виявлення, попередню оцінку загрози, ізоляцію небезпечної зони, використання дистанційних засобів, аналіз отриманих даних та реалізацію плану знешкодження. Кожен етап має на меті забезпечення максимальної безпеки для людей і об'єктів, мінімізуючи ризики через використання сучасних технологій

та спеціалізованих знань вибухотехніків. Завдяки цьому комплексному підходу вдається ефективно та безпечно нейтралізувати вибухонебезпечні предмети, зберігаючи людські життя та інфраструктуру.

### **СПИСОК ВИКОРИСТАНИХ ДЖЕРЕЛ**

1. Глей О. С. Дистанційно керований комплекс для виявлення вибухонебезпечних предметів. – Кваліфікаційна робота на здобуття ступеня магістра спеціальності «Автоматизація та комп'ютерно-інтегровані технології» – Національний авіаційний університет. Київ, 2023. 97 с.

2. Лузан М. С. Моделювання системи дистанційного знешкодження вибухонебезпечних предметів : пояснювальна записка до кваліфікаційної роботи здобувача вищої освіти на другому (магістерському) рівні, спеціальність 151 Автоматизація та комп'ютерно-інтегровані технології / М. С. Лузан ; М-во освіти і науки України, Харків. нац. ун-т радіоелектроніки. – Харків, 2024. 70 с.

3. Савін В. А. Удосконалення методу виявлення вибухонебезпечних об'єктів : пояснювальна записка до кваліфікаційної роботи здобувача вищої освіти на другому (магістерському) рівні, спеціальність 151 – Автоматизація та комп'ютерно-інтегровані технології / В. А. Савін ; М-во освіти і науки України, Харків. нац. ун-т радіоелектроніки. Харків, 2024. 82 с.

4. Сергієнко А. С. Розроблення програмного модуля підсистеми ідентифікації вибухонебезпечних предметів. 2022р. 71-75с.

## **ПРАВОВА ОСНОВА ТА ДІЯЛЬНІСТЬ ДЕПАРТАМЕНТУ СТРАТЕГІЧНИХ РОЗСЛІДУВАНЬ**

Виконав:

**Наумов Георгій**

курсант 2 курсу ННП та ПФПНП

Дніпровського державного університету внутрішніх справ

**Сідельник Микита**

курсант 2 курсу ННП та ПФПНП

Дніпровського державного університету внутрішніх справ

Науковий керівник:

**Некlesa Олександр**

викладач кафедри

кримінального процесу і стратегічних розслідувань

Дніпровського державного університету внутрішніх справ

У березні 2018 року у структурі Національної поліції України було створено сучасний оперативний підрозділ – Департамент стратегічних розслідувань. Основними напрямками його роботи є протидія суспільно небезпечним злочинним групам, які намагаються впливати на соціально-економічний розвиток держави.

На користь відновлення спеціалізованих підрозділів боротьби зі злочинністю свідчить і статистика. Наприклад, за даними Генеральної прокуратури України, про-тягом 2016 року в Україні виявлено 136 організованих груп і злочинних організацій, а наступного року цей показник збільшився до 210 [1]. Водночас у період за 6 місяців 2017 та 6 місяців 2016 років кількість осіб, яким повідомлено про підозру у вчиненні кримінального правопорушення в складі організованих груп і злочинних організацій, зросла з 267 до 532 осіб. Працює з державами-учасницями та міжнародними партнерами на національному та регіональному рівнях з метою:

1. Нарощування потенціалу у проведенні розслідувань кіберзлочинів та сприяння обмін інформацією, приділяючи особливу увагу злочинам на ґрунті ненависті та сексуальної експлуатації дітей;

2. Просування найбільш ефективних способів виявлення та розслідування кіберзлочинів [2].

Департамент стратегічних розслідувань у структурі МВС веде боротьбу з організованими злочинними угрупованнями. ДСР виявляє, локалізує та нейтралізує представників організованих злочинних угруповань. Представники організованої злочинності присутні в економічній, політичній та державній сферах України. Тобто протидія ОЗУ охоплює не лише захист життя, здоров'я, майна громадян, а й боротьбу з економічними та корупційними злочинами.

Згідно з Положенням про Департамент стратегічних розслідувань Національної поліції України, затвердженим Наказом Національної поліції України від 23.10.2018 № 1077 (далі – Положення), на ці підрозділи покладено здійснення протидії організованим групам і злочинним організаціям. Відповідно до Розділу 2 Положення визначальним для ДСР є виконання низки завдань, спрямованих на системну боротьбу з організованими формами злочинності:

1) виявлення, припинення і запобігання діяльності організованої злочинності;

2) координація діяльності органів (підрозділів) поліції у сфері боротьби з тероризмом;

3) протидія корупції серед посадових осіб, на яких поширюється дія Закону України «Про запобігання корупції», вжиття заходів з метою виявлення корупційних правопорушень і правопорушень, пов'язаних з корупцією, та їх припинення;

4) здійснення оперативно-розшукової діяльності задля отримання інформації про криміногенні процеси в злочинному середовищі, а також про схеми легалізації (відмивання) доходів, одержаних злочинним шляхом [4].

Основні завдання ДСР це:

– виявлення, припинення і запобігання незаконної діяльності суспільно небезпечних організованих груп / злочинних організацій, у тому числі в органах державної влади та місцевого самоврядування;

- протидія корупції серед посадових осіб, вжиття заходів з метою виявлення корупційних правопорушень і правопорушень, пов'язаних з корупцією, та їх припинення;

- здійснення оперативно-розшукової діяльності, спрямованої на здобуття інформації про криміногенні процеси в злочинному середовищі, пов'язані з протиправною діяльністю окремих осіб та злочинних угруповань, схеми легалізації (відмивання) доходів, одержаних злочинним шляхом.

Також, ДСР забезпечує координацію дій між різними підрозділами національної поліції, а також з іншими правоохоронними органами та державними органами влади

### **СПИСОК ВИКОРИСТАНИХ ДЖЕРЕЛ**

1. Про затвердження Положення про Департамент стратегічних розслідувань Національної поліції України : Наказ Національної поліції України від 23.10.2019 № 1077. URL: <http://tranzit.ltd.ua/nakaz/files/%D0%9D%D0%B0%D0%BA%D0%B0%D0%B7%20%D0%9D%D0%9F%201077%20-%2023102019%20%D0%BF%D0%BE%D0%BB%D0%BE%D0%B6%D0%B5%D0%BD%D0%BD%D1%8F%20%D0%94%D0%A1%D0%A0.pdf> (дата звернення: 22.10.2022)

2. Мороз В. П., Паршин Ю. І., Богуславський М. Г., Козін В. В. Громадська оцінка діяльності департаменту стратегічних розслідувань національної поліції України. Юридичний науковий електронний журнал. 2022. № 7. С. 255–258

3. Алгоритм дій працівників підрозділів стратегічних розслідувань при виявленні та документуванні кримінальних правопорушень щодо привласнення, розтрати майна або заволодіння ним шляхом зловживання службовим становищем: метод. рекомендації ; кол. авт. Дніпро: ДДУВС, 2020. 40 с.



## **ЗАСОБИ ІНФОРМАЦІЙНОЇ РОЗВІДКИ ДЕПАРТАМЕНТУ СТРАТЕГІЧНИХ РОЗСЛІДУВАНЬ**

Виконав:

**Наумов Георгій**

курсант 2 курсу ННП та ПФПП  
Дніпровського державного  
університету внутрішніх справ

**Сідельник Микита**

курсант 2 курсу ННП та ПФПП  
Дніпровського державного  
університету внутрішніх справ

Науковий керівник:

**Некlesa Олександр**

викладач кафедри кримінального процесу  
і стратегічних розслідувань  
Дніпровського державного  
університету внутрішніх справ

Департамент стратегічних розслідувань – це структурний орган Національної поліції України, який відіграє важливу роль у здійсненні протидії злочинам вчиненими злочинними організаціями, а також злочинам, які посягають на економічну та національну безпеку держави. З метою виконання поставлених завдань та протидії злочинності органи та підрозділи ДСР здійснюють оперативно-розшукові, пошукові та інші заходи, спрямовані на встановлення істини. Так, одним із напрямів досягнення поставлених цілей перед ДСР – є здійснення інформаційної розвідки.

Інформаційна розвідка – це засоби та методи, які використовуються з метою збору, аналізу та інтерпретації певних даних із різних джерел, з метою виконання поставлених завдань, а саме: забезпечення національної безпеки держави, а також задля прийняття стратегічних рішень [1].

Найбільш поширеним видом інформаційної розвідки, яка використовується не тільки в ДСР, а й в інших органах – це відкрита розвідка (OSINT - Open source intelligence). До такої розвідки входить збір інформації із

відкритих джерел, таких як соціальні мережі, веб-сайти, наукові джерела, урядові звіти та інші публічно-доступні джерела. Також до відкритих джерел слід віднести геопросторові дані, такі як аерофото, - відеознімки, супутникові знімки, дані від метеоцентрів. OSINT є важливою складовою сучасної розвідки, оскільки дозволяє ефективно використовувати величезні обсяги доступної інформації для отримання цінних розвідувальних даних без необхідності вдаватися до таємних або засекречених методів збору інформації [1].

Ще одним ефективним засобом інформаційної розвідки, яку використовують в ДСР – є людська розвідка (HUMINT - Human Intelligence), яка включає в себе інтерв'ювання із різними особами, які можуть надати корисну інформацію для правоохоронних органів. Одним із напрямів такої діяльності ДСР є агентурна мережа, тобто особи, які на конфіденційній основі, добровільно співпрацюють із правоохоронними органами. Слід звернути увагу, що такий вид інформаційної розвідки є ефективним, проте вкрай складним, оскільки потребує особливої пильності, з метою захисту особи, яку завербували або особи, яка самостійно вирішила надавати інформацію органам та підрозділам ДСР [2, с. 457-458].

Як було вказано вище органи та підрозділи ДСР відіграють важливу роль у забезпеченні економічної безпеки держави, з метою захисту економічних інтересів як окремих громадян, так і суспільства в цілому ДСР здійснює фінансову розвідку (FININT - Financial Intelligence). Головним завданням такої розвідки є виявлення та подальша фіксація незаконної діяльності пов'язаної із відмиванням грошей, фінансуванням тероризму, корупційні злочини та інші економічні кримінальні правопорушення. З метою встановлення необхідних відомостей органи та підрозділи ДСР здійснюють збір інформації щодо банківських операцій, транзакцій, інвестицій, постійна співпраця із банківськими установами, а також аналіз зібраної інформації та встановлення відхилень, у вигляді підозрілих, повторюваних банківських операцій. FININT є важливим, проте складним інструментом для забезпечення економічної безпеки та стабільності, цей вид розвідки вимагає спеціалізованих знань у сфері

фінансів, банківської справи та економіки, а також тісної співпраці з іншими національними та міжнародними організаціями [3, с. 15-18].

З метою протидії організованим злочинності та виявлення, так званих, електронних слідів, які залишає кожний технічний прилад, який використовується у людській діяльності ДСР може здійснювати сигнатурну розвідку (SATRINT - Signals Intelligence), яка є вкрай складною, однак дуже ефективною. Таку розвідку проводять за допомогою спеціального обладнання, за допомогою якого можливо перехопити сигнали, які випромінюються радіостанціями, телевізійними передавачами та іншими радіопередаючими пристроями, а також комунікаційні сигналів, таких як телефонні розмови, електронні листи, текстові повідомлення та інші форми зв'язку. За допомогою сигнатурної розвідки можна встановити звідки йдуть різні сигнали, які у повсякденному житті використовують особи [3, с. 14].

Одним із видів сигнатурної розвідки є комунікаційна розвідка (COMINT-Communications Intelligence), який конкретно займається вивченням інформації, переданої через різні комунікаційні канали, включаючи радіо, телефон, інтернет та інші засоби зв'язку. За допомогою комунікативної розвідки є можливість здійснювати запис телефонних дзвінків, перехоплювати повідомлення та електронні листи для подальшого їх аналізу та виявлення необхідної для правоохоронних органів інформації [4, с. 208].

Та найменш розповсюдженою, проте не менш ефективною є геоінформаційна розвідка (GEOINT - Geospatial Intelligence) - це вид розвідки, який використовує геопросторові дані та інформацію для збору, аналізу та візуалізації даних про фізичні місця та географічні особливості. GEOINT включає в себе використання супутникових знімків, аерофотознімків, картографічних даних, інформації з географічних інформаційних систем (ГІС) та інших джерел для отримання розвідувальних даних.

Виходячи із вищевказаного, слід дійти висновку, що ДСР у своїй діяльності використовують низку засобів інформаційної розвідки, такі як: відрита розвідка (OSINT), людська розвідка (HUMINT), фінансова розвідка

(FININT), сигнатурна розвідка (SATRINT), геоінформаційна розвідка (GEOINT). За допомогою цих методів та засобів органи та підрозділи ДСР можуть оперативнo та ефективно здійснювати покладені на них завдання, а саме: протидія організованій злочинності, боротьба із економічними злочинами.

### СПИСОК ВИКОРИСТАНИХ ДЖЕРЕЛ

1. NATO Open Source Intelligence Handbook URL: [http://www.oss.net/dynamaster/file\\_archive/030201/ca5fb66734f540fbb4f8f6ef759b258c/NATO%20OSINT%20Handbook%20v1.2%20-%20Jan%202002.pdf](http://www.oss.net/dynamaster/file_archive/030201/ca5fb66734f540fbb4f8f6ef759b258c/NATO%20OSINT%20Handbook%20v1.2%20-%20Jan%202002.pdf)
2. Praditya E., Maarif S., Ali Y., Saragih H. J. R., Duarte, R. The Role of Human Intelligence (Humint) in Deterring Cyber-Attacks and Digital Disruption. *Migration Letters*, 21(4), 2024. с. 455–465. URL: <https://migrationletters.com/index.php/ml/article/view/7396>.
3. Ioannis Kotaridis, Georgios Benekos. Integrating Earth observation IMINT with OSINT data to create added-value multisource intelligence information: A case study of the Ukraine–Russia war. *Security and Defence Quarterly*, 3, 2023. с. 1-21. URL: <https://www.cceol.com/search/viewpdf?id=1240773>
4. Aviezer Tucker. From unreliable sources: Bayesian critique and normative modelling of HUMINT inferences. *Journal of Policing, Intelligence and Counter Terrorism*, 19(2), 207–222. <https://doi.org/10.1080/18335330.2023.2187704>
5. Thomas Knight and Swati Sureka. A New Paradigm for Threat Agnostic Biodetection: Biological Intelligence (BIOINT). *Health security*, 1, 2023. с. 31-38. URL: <https://www.liebertpub.com/doi/epdf/10.1089/hs.2023.0072>

# ВЛИВ ЗАКОНОДАВСТВА ДОБИ УКРАЇНСЬКОГО КОЗАЦТВА НА СУЧАСНУ ПРАВОВУ СИСТЕМУ ДЕРЖАВИ УКРАЇНИ

**Некрашевич Артем Олегович**

студент

**Григоренко Дмитро Артурович**

к.юр.н., асистент

Національного юридичного університету

імені Ярослава Мудрого

м. Харків, Україна

**Вступ.** Становлення сучасного законодавства України, правового устрою та гео-політичної діяльності, безумовно, пов'язане з історичними змінами та процесами, які відбувалися на теренах нашої держави.

**Мета.** Система законів та політичного устрою доби козацтва займає провідне місце у становленні державного устрою сучасної держави України, зокрема, військово-політичної системи, що зумовлює актуальність досліджуваної нами теми.

**Матеріали та методи.** Питання історії держави і права України досліджували провідні вітчизняні науковці: А. Є. Шевченко, С. В. Кудін, О. В. Дудник, Д. Є. Забзалюк, В. З. Ухач, В. М. Єрмолаєв та інші.

Період козацької доби в історії України (XVI–XVIII століття) був визначеним активною боротьбою за незалежність та формуванням державності. Законодавство цього часу в основному базувалося на звичаях, традиціях та козацьких угодах, які склалися з місцевих правил і норм.

Козацькі угоди, такі як «Гадяцькі статті» (1620 рік), «Переяславська угода» (1654 рік) та інші, встановлювали правила співжиття козаків, регулювали військові питання, а також забезпечували взаємодію між козацькою старшиною та загальним народом.

Важливими принципами були самоврядування, демократія в межах козацьких общин, військовий порядок та взаємна підтримка.

**Результати та обговорення.** Науковці А. Є. Шевченко, С. В. Кудін зазначають, що Запорозька Січ була унікальною формою самоврядування козацької організації, що відображала вольовий дух українського народу. Вона існувала протягом періоду з 30-40-х років XVI століття до 1775 року, коли була розгромлена російськими військами. Територіально Січ поділялась на курені та паланки. Найвищим органом управління вважалась військова рада, яка обиравала кошового отамана, суддю, писаря, курінного отамана та інших посадовців. Військова старшина, в період війни, керувала козаками, а в мирний час займалась адміністративними та судовими питаннями.

Науковець О. В. Дудник описує у своїй праці державний устрій та законодавство коцької держави. Так, ознаками Української козацько-гетьманської держави були: наявність власної території, незалежна публічна влада, наявність фінансово-податкової системи, права і судочинства. При створенні Козацької держави був врахований досвід військової полково-сотенної організації Запорозької Січі, яка була перенесена на визначені території і стала єдиною політично-адміністративною, військовою і судовою владою в Україні. Формально вищим органом влади була військова рада, але вона скликала лише для вирішення найважливіших питань, таких як ведення війни чи обрання генерального уряду. Гетьман України був главою держави і очолював генеральний уряд. Він мав широкі повноваження - законодавчі, виконавчі, судові та скликав ради для прийняття рішень.

Дослідник В. З Ухач розглядає систему козацької держави у різних категоріях законодавчої системи, зокрема, аналізує ознаки держави. Основними ознаками держави є наявність спеціальних органів і установ, які виконують функції державної влади, існування законодавчої системи, що визначає норми, санкціоновані державою, а також визначена територія, що підпадає під юрисдикцію даної держави. У запорозьких козаків історичні умови і особливості життя суттєво вплинули на їхню самоорганізацію, що сформувало неповторний образ козацької державності. Політична система Запорозької Січі базувалася на принципах козацької демократії, що передбачала народовладдя в

межах одного суспільного стану. Форма управління Запорізької Січі була організована як демократична республіка.

Таким чином, на основі аналізу наукової літератури та праць дослідників, можемо сформулювати висновки про взаємозв'язок законодавства козацької доби на становлення сучасної української держави.

Українське законодавство сучасної доби ґрунтується на різноманітних юридичних документах, що виникли внаслідок історичного розвитку країни. Правова система України ґрунтується на Конституції, законах, міжнародних угодах, а також на засадах загальноприйнятих міжнародних стандартів.

Хоча безпосередніх юридичних зв'язків між козацьким законодавством та сьогодишнім законодавством України немає, але історичний досвід та традиції управління, що сформувалися протягом козацької ери, вплинули на формування цінностей правової держави. Деякі принципи демократії, прав людини, самоврядування і регулювання взаємин визначаються з урахуванням історичного досвіду та традицій українського народу.

**Висновки.** Отже, хоча законодавство козацької доби безпосередньо не використовується в сучасному праві України, історичний досвід і цінності цього періоду вплинули на формування сучасної правової системи країни.

# ОСОБЛИВОСТІ УГОДИ ПРО ПРИМИРЕННЯ МІЖ ПОТЕРПІЛИМ ТА ПІДОЗРЮВАНИМ ЧИ ОБВИНУВАЧЕНИМ У КРИМІНАЛЬНОМУ ПРОВАДЖЕННІ У ФОРМІ ПРИВАТНОГО ОБВИНУВАЧЕННЯ

**Поліщук Вікторія**

студентка 1 курсу денної форми  
здобуття освіти другого (магістерського) рівня  
вищої освіти спеціальності 081 «Право»  
освітньої програми «Право»

Навчально-наукового інституту права  
Київського національного університету імені Тараса Шевченка

**Вступ.** Кримінальне провадження на підставі угод є особливим порядком кримінального провадження та має на меті розв'язання кримінально-правового конфлікту між його учасниками, спрощення та скорочення загальної процедури кримінального провадження, забезпечення процесуальної економії та зменшення навантаження на суди. У роботі аналізуються кримінальні провадження за угодами про примирення у кримінальному провадженні у формі приватного обвинувачення.

Визначається поняття такої угоди, з'ясовуються питання процесуального оформлення угоди про примирення у кримінальному провадженні у формі приватного обвинувачення. У роботі встановлено, що згідно з чинним законодавством потерпілий не може одночасно укласти угоду про примирення та відмовитися від обвинувачення, оскільки це негативним чином може позначатися на інтересах як потерпілого, так і підозрюваного, обвинуваченого у кримінальному провадженні.

**Метою роботи** є проведення комплексного теоретичного та практичного аналізу угоди про примирення між потерпілим та підозрюваним чи обвинуваченим у кримінальному провадженні у формі приватного обвинувачення, що полягає у визначенні її поняття, ознак, особливостей кримінального провадження на підставі такої угоди та проблем під час її укладення.



**Матеріали та методи.** Матеріалами для проведення дослідження є чинне законодавство України та наукові джерела. Для підготовки публікації використано такі методи дослідження, як аналіз наукових джерел та законодавчих актів.

**Результати та обговорення.** Для здійснення аналізу угоди про примирення, як одного із видів угод у кримінальному провадженні, варто спочатку зупинитися на різновидах примирення. Отже, примирення в кримінальному процесі можна виокремити в двох контекстах – непроцесуальному та процесуальному.

Примирення в непроцесуальному контексті передбачає лише одна норма кримінального процесуального закону, а саме п. 7 ч. 1 ст.284 КПК України. У народі таке примирення називають «забрати заяву», однак це працює тільки в кримінальному провадженні у формі приватного обвинувачення, внаслідок чого це кримінальне провадження закривається. Що стосується примирення в процесуальному контексті, то може йтися щодо угоди про примирення та примирення в розумінні Кримінального Кодексу України. [1, с. 245]

Відповідно до п. 7 ч. 1 ст. 284 КПК України потерпілий, а у випадках, передбачених КПК, його представник, може відмовитися від обвинувачення у кримінальному провадженні у формі приватного обвинувачення, крім кримінального провадження щодо кримінального правопорушення, пов'язаного з домашнім насильством. [2] Поняття кримінального провадження у формі приватного обвинувачення визначається у ст. 477 КПК України. Таке провадження може бути розпочате слідчим, дізнавачем, прокурором лише на підставі заяви потерпілого щодо кримінальних правопорушень, передбачених у ч. 1 ст. 477 КПК. Тобто, приходимо до висновку, що приватне обвинувачення – це регламентований кримінальним процесуальним законодавством особливий вид кримінально-процесуальної діяльності приватного обвинувача (потерпілого), який включає звернення до компетентних державних органів із твердженням щодо винуватості певної особи у вчиненні кримінального правопорушення, збирання доказів винуватості цієї особи, подальше

підтримання ним обвинувачення в суді та право відмовитися від пред'явленого обвинувачення.

Глава 35 КПК України, яка визначає особливості і порядок кримінального провадження на підставі угод, не містить особливостей укладення угоди про примирення між потерпілим та підозрюваним чи обвинуваченим у кримінальному провадженні у формі приватного обвинувачення. Відтак застосовними є загальні положення, що викладені у ст. 468-476 КПК України. Відповідно до ч. 1 ст. 469 КПК України угода про примирення може бути укладена за ініціативою потерпілого, підозрюваного або обвинуваченого. А положення ч. 3 цієї статті визначають, що угода про примирення між потерпілим та підозрюваним чи обвинуваченим може бути укладена у провадженні щодо кримінальних проступків, нетяжких злочинів та у кримінальному провадженні у формі приватного обвинувачення. [2] Відповідно до ч. 4 ст. 56 КПК України на всіх стадіях кримінального провадження потерпілий має право примиритися з підозрюваним, обвинуваченим і укласти угоду про примирення, а ч. 5 ст. 469 КПК України регламентує, що укладення угоди про примирення або про визнання винуватості може ініціюватися в будь-який момент після повідомлення особі про підозру до виходу суду до нарадчої кімнати для ухвалення вироку. [2]

Отже, така мирова угода може бути укладена у тому числі й на стадії досудового розслідування. Саме укладення такої угоди має фіксувати відмову потерпілого від обвинувачення у кримінальному провадженні у формі приватного обвинувачення та виступати підставою закриття цього кримінального провадження. [3, с. 271-272] Отже, відмова потерпілого, а у випадках, передбачених КПК, його представника від обвинувачення є, як зазначається у науковій літературі, безумовною підставою для закриття кримінального провадження у формі приватного обвинувачення.

Проте, проаналізувавши положення чинного кримінального процесуального законодавства можна відзначити, що, незважаючи на закріплення за потерпілим права відмови від обвинувачення у п. 7 ч. 1 ст. 284

КПК та права на примирення з підозрюваним, обвинуваченим у ч. 4 ст. 56 КПК, одночасно реалізувати ці свої процесуальні права потерпілий не може, бо у ст. 471 КПК не передбачено можливості узгодження сторонами питання щодо відмови потерпілого від обвинувачення. Тому приходимо до висновку, що цього потерпілий має обрати яким із цих процесуальних прав він може скористатися: правом на примирення чи правом на відмову від обвинувачення.

Окремо треба відзначити, що однією з умов закриття провадження у формі приватного обвинувачення при укладенні угоди про примирення із особою, що скоїла кримінально каране діяння, є відшкодування завданої злочином шкоди. У предмет доказування за такими провадженням входить встановлення факту добровільного та вільного волевиявлення потерпілого щодо реалізації ним права на укладення угоди про примирення, а також факту відшкодування шкоди, завданої злочином. [4, с. 598] Проте, проаналізувавши юридичну літературу можна прийти до висновку, що така позиція має певні недоліки, так як відшкодування шкоди завданої кримінальним правопорушенням в жодному разі не може бути однією з умов закриття провадження у провадженнях приватного обвинувачення при укладенні угоди про примирення. У цьому випадку маємо пам'ятати, що угода про примирення – це саме взаємна та добровільна домовленість між потерпілим і підозрюваним, обвинуваченим, а вже юридичним наслідком укладення угоди про примирення, обов'язковим елементом якої, відповідно до ст. 471 КПК України є відшкодування шкоди чи перелік дій, не пов'язаних з відшкодуванням такої шкоди буде не закриття провадження, а або призначення узгодженого сторонами угоди про примирення покарання, або звільнення винного від відбування покарання з випробуванням.

Науковці зазначають, що зі змісту ст. 479 КПК України випливає, що відшкодування шкоди потерпілому у кримінальному провадженні у формі приватного обвинувачення може призвести до відмови потерпілого від обвинувачення та, як наслідок, до закриття кримінального провадження на підставі п. 7 ч. 1 ст. 284, тобто до ненастання кримінальної відповідальності

або, навпаки, до покладання на винну особу кримінальної відповідальності у формі призначення покарання в загальному порядку, призначення узгодженого покарання на підставі угоди про примирення або звільнення від відбування покарання з випробуванням у зв'язку з укладанням такої угоди з обмеженням правового статусу звільненої особи. Крім того, зі змісту ст. 479 КПК України випливає те, що відшкодування шкоди потерпілому у кримінальному провадженні у формі приватного обвинувачення водночас з досягненням примирення з потерпілим може призвести й до закриття кримінального провадження судом зі звільненням особи від кримінальної відповідальності на підставі ст. 46 КК України. [5, с. 426-427]

У цьому випадку варто звернути увагу, що примирення з потерпілим як одна з умов звільнення від кримінальної відповідальності на підставі ст. 46 КК України відповідно до позиції вищої судової інстанції полягає, з одного боку, у добровільному волевиявленні потерпілого – його проханні (клопотанні) про звільнення особи від кримінальної відповідальності на підставі ст. 46 КК України або у відсутності заперечень щодо такого звільнення, а з іншого – у відсутності заперечень щодо такого звільнення з боку самого підозрюваного, обвинуваченого. [6]

У справах приватного обвинувачення визначальна роль належить саме потерпілому від кримінального правопорушення, оскільки від нього залежить вирішення питання про здійснення подальшого кримінального переслідування особи або, навпаки, про його завершення, тобто про закриття раніше розпочатого ним же кримінального провадження у зв'язку з його відмовою від обвинувачення. Натомість, регламентація ст. 46, ч. 5 ст. 65, ч. 2 ст. 75 КК України зумовлена іншим – ідеєю відновного правосуддя як винятково новітнього уявлення про способи вирішення кримінально-правових конфліктів на засадах публічності кримінального провадження, що є проявом відомого зарубіжному законодавству інституту медіації. [5, с. 427] Тому колегія суддів Третьої судової палати Касаційного кримінального суду у складі Верховного Суду справі № 712/1710/19 робить висновок, що відмова потерпілого від

обвинувачення є безумовною підставою для закриття кримінального провадження на підставі відповідної ухвали суду, що виключає одночасне прийняття судом рішення про звільнення обвинуваченого від кримінальної відповідальності за такою nereабілітуючою підставою, як примиренням винного з потерпілим (ст. 46 КК України). [7]

**Висновки.** Підсумовуючи, зазначимо, що відмова потерпілого від обвинувачення у кримінальному провадженні у формі приватного обвинувачення є проявом альтернативного вирішення кримінально-правового конфлікту в кримінальному провадженні. Щодо правових наслідків відшкодування шкоди потерпілому в кримінальному провадженні у формі приватного обвинувачення, то закриття кримінального провадження у зв'язку з відмовою від обвинувачення в такому разі є недопустимим, але не виключається можливість закриття кримінального провадження судом у зв'язку зі звільненням особи від кримінальної відповідальності на підставі ст. 46 або 428 ст. 45 КК України. У цій ситуації ймовірним наслідком все ж може бути призначення судом покарання в загальному порядку або призначення узгодженого покарання у випадку затвердження угоди про примирення, проте за умови її укладення лише за ініціативою потерпілого, його представника або законного представника, або звільнення від відбування покарання з випробуванням у зв'язку з затвердженням такої укладеної угоди про примирення.

## СПИСОК ВИКОРИСТАНИХ ДЖЕРЕЛ

1. Завидняк В. І., Гонцовська Л. В., Онофрей В. С. Теоретичні та практичні аспекти угоди про примирення в кримінальному судочинстві. *Ірпінський юридичний часопис*. 2023. № 3(12). С. 243–253. URL: [https://doi.org/10.33244/2617-4154-3\(12\)-2023-243-253](https://doi.org/10.33244/2617-4154-3(12)-2023-243-253) (дата звернення: 08.05.2024).
2. Кримінальний процесуальний кодекс України : Кодекс України від 13.04.2012 р. № 4651-VI : станом на 19 квіт. 2024 р. URL: <https://zakon.rada.gov.ua/laws/show/4651-17#Text> (дата звернення: 08.05.2024).

3. Глоба М. Види угод про примирення у кримінальному провадженні. *Entrepreneurship, Economy and Law*. 2020. № 8. С. 269–273. URL: <https://doi.org/10.32849/2663-5313/2020.8.44> (дата звернення: 08.05.2024).

4. Біленко А., Біловол В. КРИМІНАЛЬНЕ ПРОВАДЖЕННЯ У ФОРМІ ПРИВАТНОГО ОБВИНУВАЧЕННЯ. 2018. *Молодий вчений*, №5 (57), с. 596-599. URL: <https://molodyivchenyi.ua/index.php/journal/article/view/4588> (дата звернення: 08.05.2024).

5. Ященко А. М. Щодо кримінально-правових наслідків відшкодування шкоди потерпілому у кримінальному провадженні у формі приватного та приватно-публічного обвинувачення. *Наукові читання, присвячені пам'яті професора Т. А. Денисової : зб. матеріалів*. 2022. С. 425-428. URL: <http://dspace.univd.edu.ua/xmlui/handle/123456789/16521> (дата звернення: 08.05.2024).

6. Постанови колегії суддів Касаційного кримінального суду у складі Верховного Суду від 20.05.2021 у справі № 761/12266/19. *Єдиний державний реєстр судових рішень*. URL: <https://reyestr.court.gov.ua/Review/97175041> (дата звернення: 08.05.2024).

7. Постанова колегії суддів Третьої судової палати Касаційного кримінального суду у складі Верховного суду від 03.06.2020 у справі № 712/1710/19. *Єдиний державний реєстр судових рішень*. URL: <https://reyestr.court.gov.ua/Review/89675558> (дата звернення: 08.05.2024).

# **КРИМІНОЛОГІЧНА ХАРАКТЕРИСТИКА ЗЛОЧИННОСТІ НЕПОВНОЛІТНІХ: СУЧАСНІ ТЕНДЕНЦІЇ**

Виконав:

**Розумний Юрій Валентинович**

Курсант 3-го курсу

ННП та ПФПП

Дніпропетровського державного університету внутрішніх справ

Науковий керівник:

**Савенко Вікторія Петрівна**

старша викладачка кафедри

кримінального права та кримінології

Дніпропетровського державного університету внутрішніх справ

Злочинність неповнолітніх є однією з найгостріших проблем сучасного суспільства. Вона не лише відображає стан моралі та рівень соціально-економічного розвитку держави, але й має довготривалі наслідки для майбутнього суспільства. Злочини, скоєні неповнолітніми, часто є індикатором глибоких соціальних, економічних та культурних проблем. Це явище потребує комплексного аналізу, оскільки безпосередньо впливає на формування майбутнього покоління. Сучасні тенденції злочинності серед неповнолітніх викликають занепокоєння, оскільки відзначаються зростанням насильницьких злочинів, поширенням наркотиків та алкоголю, а також використанням новітніх технологій для скоєння правопорушень.

У сучасних умовах глобалізації, швидкого розвитку технологій та змін у соціально-економічних відносинах, проблема злочинності серед молоді набуває нових форм і масштабів. Злочини, скоєні неповнолітніми, є не лише наслідком впливу середовища, але й свідченням недоліків у системі виховання, освіти та правової профілактики.

Вивчення кримінологічних характеристик злочинності неповнолітніх дозволяє визначити основні тенденції та причини цього явища, а також розробити ефективні заходи для його профілактики та зниження. Сучасні тенденції вказують на зростання агресивності та насильства серед молоді,

поширення кіберзлочинності та злочинів, пов'язаних з наркотиками та алкоголем. Ці явища вимагають нових підходів до вивчення та боротьби з ними, включаючи міждисциплінарний підхід, що об'єднує зусилля кримінологів, соціологів, психологів, педагогів та інших фахівців.

У рамках даної роботи буде проведено аналіз сучасних тенденцій злочинності серед неповнолітніх, визначено основні причини та фактори, що сприяють формуванню кримінальної поведінки, а також запропоновано шляхи підвищення ефективності профілактичних заходів та реабілітаційних програм для неповнолітніх правопорушників.

Дитяча злочинність стає більш цинічною й жорстокішою. У минулі роки найбільш розповсюдженим злочином серед неповнолітніх була крадіжка. Останнім же часом різко підвищилася кількість насильницьких злочинів-розбоїв і грабежів.

Крім того, варто наголосити, що злочинність неповнолітніх кримінологи зазвичай зараховують до розряду високолатентної. За оцінками окремих кримінологів, її фактичний рівень від 2,5 до 4 разів вищий від офіційно відображеного у статистичній звітності правоохоронних органів. Висока латентність саме цього виду злочинності зумовлюється низкою причин, серед яких найголовнішою є загальна недооцінка громадськістю та правоохоронною системою суспільної небезпеки правопорушень із боку підлітків [1, с. 82].

Загалом, можна виокремити ряд причин, що сприяють девіантній поведінці підлітків, і поділити ці причини на три основні групи факторів:

1. Біологічні фактори, які зумовлені впливом органічних і фізичних елементів.

2. Соціальні фактори: обставини, події, умови, міри, процеси і так далі, що впливають на життя суспільства, громадян, зокрема дітей і підлітків.

3. Психологічні фактори – це характер міжособистісних відносин та особливості характеру цієї людини.

Також має місце і те що Конституція України проголошує людину, її життя і здоров'я, честь і гідність, недоторканність і безпеку найвищими



соціальними цінностями. Однак економічна криза та неефективне функціонування соціально-економічного комплексу країни під час перехідного періоду спричинили бідність і матеріальну нерівність населення, що призвело до зростання таких соціальних проблем, як бездоглядність і безпритульність дітей. У зв'язку зі змінами в соціально-економічній ситуації в Україні значно зросла кількість соціальних сиріт і рівень дитячої бездоглядності та безпритульності. Тому сьогодні першочерговим завданням є розробка нових технологій, спрямованих на забезпечення позитивної соціалізації підлітків, які опинилися в складних життєвих обставинах [2].

Якісні показники злочинності неповнолітніх відображають соціальну спрямованість і мотивацію протиправних посягань, а також закономірності їхньої злочинної поведінки [3, с. 95]. До якісних ознак злочинності належать її структура та характер. Аналіз якісних ознак за тривалий період допомагає розкрити реальні тенденції й закономірності злочинності. Структура злочинності – це її якісна характеристика, яка зумовлена характером і ступенем суспільної небезпеки злочинів, що до неї належать, і вимірюється співвідношенням груп злочинів. Від структури злочинності залежить також «напрямок головного удару» в боротьбі з нею [4, с. 436].

Про невідповідність статистичного обліку злочинів, що вчиняються неповнолітніми та за їх участю, фактичному стану злочинності серед неповнолітніх свідчить загальна тенденція до зростання рівня всієї злочинності в державі. Зважаючи на залежність між злочинністю неповнолітніх і загальнокримінальною злочинністю дорослих осіб, стабільне зниження злочинності неповнолітніх в умовах зростання рівня злочинності, загалом, неможливе [5, с. 210].

Насамперед, варто вказати, що неповнолітній злочинець характеризується наявністю певних негативних якостей, які не властиві іншим законослухняним громадянам, як-от відчуження від нормальних зв'язків, стосунків, цінностей, низький рівень освіти та культури, моральності (з огляду на те, що ними визнається можливість використання кримінальних засобів досягнення мети), а

також поєднання таких психологічних рис, як гіпертрофована імпульсивність і тривожність [6, с. 712].

У причинному комплексі злочинності неповнолітніх значне місце посідає так звана ігрова потреба. Це легкодумство, що має свій вияв у недостатній оцінці задуманого й усвідомленні вже вчиненого. Усе, що відбувається, підлітками сприймається як небезпечна «гра». Найчастіше жертвами підлітків, особливо в насильницьких і корисливо-насильницьких злочинах, стають діти, жінки, люди похилого віку, а також особи, які страждають на алкоголізм і наркоманію. Вони є найбільш «привабливими» жертвами. У подібних випадках підлітками керує притаманне їм прагнення домінувати, самостверджуватися саме на більш слабких. У цьому полягає одна з особливостей підліткової психології.

Основним напрямом запобігання злочинності є організація вільного часу молоді, його унормованість. Вільний час належить до основних складників суспільного життя. Зазвичай спосіб відпочинку говорить про стиль життя, потреби, ставлення до людей. До розряду вільного часу прийнято зараховувати час відпочинку після виконання своїх професійних і соціальних функцій. Зазвичай вільний час використовується з метою всебічного розвитку та самовдосконалення особи. Втім, оскільки майже половина всіх непрацюючих в Україні – молодь, то проблему зайнятості для цієї категорії осіб більш доцільно розглядати в контексті використання «зайвого» часу.

Причиною підліткової злочинності найчастіше є невідповідний догляд за дітьми батьками або їхня відсутність. Загальне зниження рівня життя, неблагополуччя сімей, які з втратою прибутку втрачають також моральні цінності, відсутність нормальних побутових умов – усе це призводить до того, що діти, прагнучи жити так, як усі, прагнуть досягти цього шляхом крадіжок та інших злочинів. Крім того, згубний вплив на неповнолітніх має телебачення, що пропагує насильство й життя заради особистого задоволення.

Аналізуючи особливості тяжкої насильницької злочинності неповнолітніх, треба наголосити на тому, що, як правило, найтяжчі злочини

вчиняють представники соціально неблагополучного середовища підлітків. Це середовище утворюють вихідці із соціально занедбаних сімей, вихованці шкіл-інтернатів, а також діти без належного піклування та догляду. Неприйняття і відсторонення з боку соціуму створюють дезідентифікацію та ворожо-агресивне сприйняття соціальної реальності підлітками аналізованої категорії. Почуття нікчемності та незахищеності життя компенсуються пияцтвом, аморальністю та насильством як захисними реакціями на вплив ворожого середовища. Вирішення найактуальніших у цьому віці завдань\_самоствердитися, подолати соціальну відчуженість – відбувається найлегшим і найшвидшим у реалізації насильницьким шляхом, в основі якого лежать ворожість і фрустрація.

### **СПИСОК ВИКОРИСТАНИХ ДЖЕРЕЛ**

1. Головкін Б. М. Крадіжка як найтипівший злочин неповнолітніх. Часопис Київського університету права. 2004. № 1. С. 82–88.
2. Савенко В. П. Причини й умови дитячої бездоглядності та безпритульності. 2019.
3. Голіна В. В., Батиргареева В. С., Головкін Б. М. Деякі особливості сучасної злочинності неповнолітніх та шляхи її подолання. Проблеми законності. Вип. 62. Х.: Нац. юрид. акад. України ім. Я. Мудрого, 2003. С. 95–104.
4. Психологічні особливості організованих злочинних об'єднань (використання психологічних знань у протидії організованій злочинності): наук.-практ. посібник За ред. Я. Ю. Кондратьєва, С. Д. Максименка, Б. В. Романюка. К.: Національна академія внутрішніх справ України, 2002. С. 436.
5. Головкін Б. М. Злочинність неповнолітніх як суспільна проблема. Проблеми законності. 2016. Вип. 133. С. 204–217.
6. Закалюк А. П. Курс сучасної української кримінології: теорія і практика: у 3 кн. К.: Видавничий дім «Ін Юре», 2007. Кн. 2. С. 712.

## ПРАВОВЕ РЕГУЛЮВАННЯ ДИСТАНЦІЙНОЇ РОБОТИ В УКРАЇНІ

**Розумний Ю. В.,**

курсант Навчально-наукового  
інституту права та підготовки  
фахівців для підрозділів  
Національної поліції ДДУВС  
м. Дніпро, Україна  
Науковий керівник:

**Логінова М. В.,**

викладач кафедри цивільного права та процесу  
Дніпропетровського державного  
університету внутрішніх справ

Сучасний світ переживає швидкий розвиток інформаційних технологій, що значно впливає на робочі процеси та організацію праці. Однією зі значущих трансформацій є зростання популярності дистанційної роботи, яка надає можливість виконувати роботу з використанням інформаційно-комунікаційних технологій без необхідності фізично знаходитися на робочому місці.

У зв'язку з цим, виникає потреба в правовому регулюванні дистанційної роботи для забезпечення прав та інтересів як працівників, так і роботодавців. В Україні ця проблема набуває особливого значення в контексті розвитку глобального інформаційного суспільства та поглиблення інтеграції з європейськими стандартами праці.

Дистанційна робота, як сучасна форма зайнятості, набуває все більшого значення в умовах швидко змінюючогося світу. Цей вид праці дозволяє працівникам виконувати свої обов'язки поза традиційними робочими приміщеннями або територією роботодавця, користуючись інформаційно-комунікаційними технологіями.

Конституція України гарантує кожному право на працю та створення умов для її повного здійснення. Проте, з розвитком дистанційної роботи виникають нові виклики та питання щодо правового регулювання цього виду зайнятості.

З метою удосконалення правового регулювання дистанційної роботи український законодавець прийняв Закон України "Про внесення змін до деяких законодавчих актів України щодо удосконалення правового регулювання дистанційної, надомної роботи та роботи із застосуванням гнучкого режиму робочого часу" [1]. Цей закон визначає дистанційну роботу як форму організації праці, за якої працівник працює поза робочими приміщеннями чи територією роботодавця, в будь-якому місці за вибором працівника та з використанням інформаційно-комунікаційних технологій.

Ці зміни в законодавстві спрямовані на врегулювання правових відносин між працівниками та роботодавцями у сфері дистанційної роботи. Вони передбачають уточнення прав та обов'язків сторін, регулювання умов праці, оплати праці, а також забезпечення захисту прав та інтересів працівників.

Однак, необхідно враховувати, що дистанційна робота породжує нові виклики, такі як захист персональних даних, забезпечення охорони здоров'я та безпеки працівників, а також збалансованість між професійним та особистим життям.

Впровадження дистанційної роботи, як одного з ключових тенденцій у сучасному світі, потребує відповідного правового регулювання для забезпечення прав та інтересів як працівників, так і роботодавців.

4 лютого 2021 року Верховна Рада України прийняла Закон "Про внесення змін до деяких законодавчих актів України щодо удосконалення правового регулювання дистанційної, надомної роботи та роботи із застосуванням гнучкого режиму робочого часу" [1].

Згідно з цим законом, визначено два самостійних види роботи – дистанційну та надомну. Важливою особливістю є можливість роботодавця отримати відомості про місце проживання працівника для оформлення його на дистанційну роботу. Крім того, працівник повинен бути ознайомлений з правилами внутрішнього трудового розпорядку та іншими документами у письмовій формі за допомогою електронних засобів зв'язку. Забезпечується також можливість поєднання дистанційної роботи з роботою на робочих місцях

у приміщеннях роботодавця.

Організація дистанційної роботи вимагає уваги до декількох аспектів. По-перше, необхідно укладення трудового договору між працівником та роботодавцем, який містить ідентифікаційні дані, умови роботи, права та обов'язки сторін. По-друге, працівник повинен бути ознайомлений з правилами роботи та іншими документами у письмовій формі. По-третє, важливо забезпечити безпечні та нешкідливі умови праці для дистанційних працівників.

Незважаючи на прийняті законодавчі зміни, питання правового регулювання дистанційної роботи в Україні залишаються важливими та актуальними. Зокрема, потрібно розглядати питання оплати праці, забезпечення соціальних гарантій, захисту персональних даних та інші аспекти, що виникають у зв'язку з розвитком цього виду праці [2, с. 229].

Дистанційна робота в умовах воєнного стану набуває особливого значення та вимагає адаптації до непередбачуваних обставин. Воєнний стан може призвести до значних обмежень у звичайному функціонуванні суспільства, включаючи робочі місця та умови праці. Однак, дистанційна робота може стати важливим інструментом для забезпечення неперервності бізнесу та збереження ефективності працівників у таких складних умовах.

Основні аспекти дистанційної роботи в умовах воєнного стану включають:

1. **Забезпечення безпеки працівників:** Воєнний стан може створити загрозу для безпеки працівників, тому роботодавці повинні забезпечити відповідні заходи безпеки та здоров'я для дистанційно працюючих співробітників. Це може включати захист від кіберзагроз, надання необхідного програмного та апаратного забезпечення для захисту конфіденційної інформації та дотримання стандартів безпеки праці.

2. **Забезпечення стабільного зв'язку:** Умови воєнного стану можуть призвести до обмежень у зв'язку та доступі до інтернету. Роботодавці мають забезпечити надійний та стабільний зв'язок для дистанційних працівників, щоб забезпечити продуктивність та ефективність роботи.

3. Гнучкість та адаптивність: Умови воєнного стану можуть вимагати швидких змін та адаптації до нових обставин. Дистанційні працівники повинні мати гнучкий графік роботи та бути готові до швидкого переходу між завданнями та проектами.

4. Комунікація та співпраця: Важливо забезпечити ефективну комунікацію та співпрацю між дистанційними працівниками та командою. Відкритий та чіткий обмін інформацією допоможе забезпечити координацію дій та досягнення спільних цілей.

5. Підтримка та допомога: Умови воєнного стану можуть створити стрес та невпевненість серед працівників. Роботодавці повинні забезпечити психологічну підтримку та ресурси для допомоги працівникам у вирішенні проблем та подоланні труднощів.

Враховуючи ці аспекти, дистанційна робота може стати ефективним інструментом для забезпечення неперервності діяльності під час воєнного стану.

## **СПИСОК ВИКОРИСТАНИХ ДЖЕРЕЛ**

1. Про внесення змін до деяких законодавчих актів України щодо удосконалення правового регулювання дистанційної, надомної роботи та роботи із застосуванням гнучкого режиму робочого часу: Закон України від 04.02.2021 р. № 1213-IX. URL: <https://zakon.rada.gov.ua/laws/show/1213-20#n50>.

2. Герасименко О. О. Дистанційна зайнятість як тренд цифрової економіки: нові можливості, нові соціальні ризики. Сфера зайнятості і доходів в умовах цифрової економіки: механізми регулювання, виклики та доміанти розвитку : збірник тез доп. учасників Міжнар. наук.-практ. конф., (Київ, 23–24 жовт. 2019 р.). Київ : КНЕУ, 2019. С. 228–231.

## ЗАГАЛЬНІ ЧИННИКИ СУЧАСНОЇ ЗЛОЧИННОСТІ В УКРАЇНІ

**Санакоєв Сергій Дмитрович**

курсант ННІ права та підготовки

фахівців для підрозділів

Національної поліції

Дніпровський державний

університет внутрішніх справ

**Савенко Вікторія Петрівна**

старша викладачка кафедри

кримінального права та кримінології

Дніпровський державний

університет внутрішніх справ

**Вступ. / Introductions.** Проблема злочинності була і залишається однією з найбільш значущих для суспільства та є актуальною на будь-якому етапі розвитку суспільства. На сьогодні вивчення причин злочинності є важливим елементом кримінологічного дослідження.

Злочинність зумовлюється різними суспільними процесами і негативно впливає на них. Для зниження рівня злочинності в українському суспільстві необхідне дослідження сукупності цих чинників, співвідношення тих або інших причин і умов, що впливають на злочинність.

**Мета роботи. / Aim.** Метою роботи є дослідження загальних чинників сучасної злочинності в Україні.

**Матеріали та методи./Materials and methods.** Питання злочинності розглядалися такими вітчизняними та іноземними фахівцями, як: І. К. Андрійв, Ю. А. Амбросімова, А. М. Бабенко, В. М. Бурдін, К. С. Варивода, В. О. Глушков, В. В. Голіна.

**Результати та обговорення./Results and discussion.** Злочинність-явище, яке є досить складним і тісно пов'язаним із життям суспільства. Існує багато різних точок зору приводу правової природи даного явища.

Слід погодитись із думкою Савенко В. П. та Галеги А. В., що «злочинність представляє собою явище, що перебуває в стані постійної зміни та



трансформації протягом історичного розвитку, і визначається як загальна кількість злочинів, вчинених у державі протягом певного періоду» [1, с. 889].

Під причинами злочинності в сучасній Україні розуміється система негативних соціально-психологічних явищ, пов'язаних із суперечностями суспільства і держави, що породжують злочинність.

Серед чинників, які породжують злочинність, можна назвати такі фактори:

1. Низький рівень матеріального забезпечення певних верств населення. Однією з несприятливих особливостей нашої країни є величезний розрив між багатими та бідними верствами населення. Відносно висока частка населення має дохід нижче за рівень прожиткового мінімуму, що є однією з причин демографічного спаду та підвищення рівня злочинності.

Внутрішній стан особистості впливає на психологічний розвиток та моральні орієнтири, тому ті верстви населення, які перебувають за межею бідності звикли думати про первинні потреби [2].

Низька заробітна плата та відсутність роботи є одним із мотивів для молодих людей до скоєння злочинів, щоб швидко підвищити рівень своїх доходів. Саме тому серед злочинців збільшується кількість юнаків віком від 18 до 25 років.

2. Духовна криза суспільства, проявом якої є зростання алкогольної та наркотичної залежності населення. Наркозалежність та алкоголізм – різновиди людської поведінки, пов'язані з формуванням залежності. Найчастіше відсутність коштів для задоволення своєї залежності виступає спонукаючим мотивом для скоєння злочинів. Більшість злочинів різного ступеня тяжкості відбувається вчиняються злочинцями у стані алкогольного чи наркотичного стану.

3. Падіння традиційних моральних цінностей. Моральний стан суспільства, наявність чи, навпаки, відсутність тих, чи інших моральних настанов і цінностей – це одна із причин злочинності [3].

4. Високий рівень корупції в державних органах створює сприятливі

умови для розвитку злочинних схем та зменшує ефективність правоохоронних органів. Корупція підриває довіру громадян до державних інституцій та сприяє правовому нігілізму.

**Висновки./Conclusions.** Таким чином, держава зобов'язана вжити всіх можливих заходів для того, щоб запобігти злочинності в країні. Виходячі із аналізу детермінантів злочинності, можна зробити виновок, що потрібно підняти правову культуру громадян. Важливо не лише вдосконалювати законодавство та роботу правоохоронних органів, але й здійснювати економічні та соціальні реформи, спрямовані на зменшення соціальної нерівності та підвищення рівня життя громадян. Особливу увагу слід приділити питанням виховання молоді та формування здорового соціально-культурного середовища, що сприятиме зниженню рівня злочинності в довгостроковій перспективі.

### **СПИСОК ВИКОРИСТАНИХ ДЖЕРЕЛ**

1. Савенко В. П., А. В. Галега. Кримінологічна характеристика сучасного стану злочинності в Україні. The 12 th International scientific and practical conference “Innovations and prospects in modern science”(November 20-22, 2023) SSPG Publish, Stockholm, Sweden. 2023. 912 p.. 2023.

2. Коломієць Ю. Корінні причини злочинності." організаційний комітет панельної дискусії. 2021. С. 147.

3. Тимошенко В. І. Соціологічний напрям у дослідженні злочинності (з історії політичної і правової думки). Науковий вісник Ужгородського національного університету. Серія: Право 63. 2021. С. 32-36.

## ПРАВО НА СВОБОДУ ПЕРЕСУВАННЯ В УКРАЇНІ ПІД ЧАС ВОЄННОГО СТАНУ

**Сидорчук Юліана Миколаївна,**  
Студентка,  
Національний авіаційний університет  
м. Київ, Україна

**Вступ.** У сучасному світі виникають питання щодо належного гарантування права людини на свободу пересування та визначення чіткого переліку можливих обмежень. Особливо актуальними стають питання про обмеження прав людини на свободу пересування в умовах воєнного стану та інших правових режимів. Однак, у зв'язку з повномасштабним вторгненням російської федерації та окупацією нею певних територій, існують обмеження щодо в'їзду та виїзду з цих територій та за кордон. Право на свободу пересування громадян України під час воєнного стану є одним із ключових аспектів, який потребує уваги та аналізу. Ця проблематика має велике значення для забезпечення прав людини та громадянина в умовах надзвичайних ситуацій.

**Ціль роботи** – здійснити теоретико-правовий аналіз права людини на свободу пересування в умовах правового режиму воєнного стану в Україні.

**Матеріали та методи** під час наукового дослідження застосовано філософський, системний та герменевтичний підходи. Крім того, були використані загальнонаукові методи аналізу, синтезу та узагальнення; порівняльно-правовий, спеціально-юридичний методи.

**Результати та обговорення.** Право на свободу пересування є одним із фундаментальних прав людини, яке гарантує кожному громадянину можливість вільно переміщатися в межах своєї країни та перетинати кордони для подорожей, роботи, навчання або будь-яких інших цілей. Це право є одним із показників рівня свободи особистості та розвитку демократії у суспільстві

[1].

Згідно статті 24 Конституції України: «Громадяни мають рівні конституційні права і свободи та є рівними перед законом» всі повинні дотримуватися цих правил і ніхто не може бути виокремленим чи мати особисті привілеї. Право на свободу пересування гарантоване Конституцією України та рядом законодавчих актів. Згідно зі статтею 33 Конституції України «Кожному, хто на законних підставах перебуває на території України, гарантується свобода пересування, вільний вибір місця проживання, право вільно залишати територію України, за винятком обмежень, які встановлюються законом» [2].

Закон «Про свободу пересування та вільний вибір місця проживання в Україні» відповідно до Конституції України регулює відносини, пов'язані зі свободою пересування та вільним вибором місця проживання в Україні, що гарантуються Конституцією України і закріплені Загальною декларацією прав людини, Міжнародним пактом про громадянські та політичні права, Конвенцією про захист прав людини та основоположних свобод і протоколами до неї, іншими міжнародними договорами України, а також визначає порядок реалізації свободи пересування та вільного вибору місця проживання і встановлює випадки їх обмеження.

Згідно статті 3 даного закону, свобода пересування - право громадянина України, а також іноземця та особи без громадянства, які на законних підставах перебувають в Україні, вільно та безперешкодно за своїм бажанням переміщатися по території України у будь-якому напрямку, у будь-який спосіб, у будь-який час, за винятком обмежень, які встановлюються законом.

Згідно статті. 12, ч.5 обмеження свободи пересування може бути застосовано на територіях, щодо яких введено воєнний або надзвичайний стан [3].

Україна є учасником численних міжнародних договорів, які гарантують право на свободу пересування, зокрема, це такі міжнародні стандарти як Конвенція про захист прав людини та основоположних свобод, Загальна декларація прав людини та Європейська конвенція про захист прав людини і

основоположних свобод. Вони забезпечують та дозволяють громадянам вільно переміщатися по всій території країни. Крім того, громадяни України мають право на виїзд за кордон та в'їзд до інших країн за наявності відповідних документів, таких як закордонних паспорт та в окремі країни віза.

Під час воєнного стану в Україні, право на свободу пересування громадян обмежується з метою забезпечення безпеки та захисту населення. Введення воєнного стану передбачає можливість встановлення обмежень на переміщення осіб. Такі обмеження можуть бути введені для забезпечення контролю над рухом осіб та засобів, запобігання терористичним актам, забезпечення захисту критично важливих об'єктів та інфраструктури. Обмеження свободи пересування можуть включати, по-перше, встановлення комендантської години. В цей час людям забороняється виходити з дому або перебувати на вулицях. По-друге, введення спеціальних пропусків для пересування по певних територіях. Також, обмеження на виїзд із країн для певних категорій осіб згідно чинного законодавства.

Закон України «Про правовий режим воєнного стану» передбачає, що обмеження прав та свобод громадян під час воєнного стану повинні бути обґрунтованими, тимчасовими та пропорційними загрозі, яка виникла. Також передбачено, що обмеження прав і свобод громадян під час воєнного стану не можуть суперечити міжнародним зобов'язанням України у сфері прав людини. Проте, необхідно враховувати, що обмеження прав на свободу пересування під час воєнного стану можуть породжувати питання щодо дотримання принципів прав людини та громадянина. Тому важливо, щоб будь-які обмеження були обґрунтованими, тимчасовими та пропорційними загрозі, яка виникла, і не суперечили міжнародним зобов'язанням України у сфері прав людини.

Для забезпечення балансу між необхідністю обмеження прав на свободу пересування під час воєнного стану та забезпеченням захисту прав людини та громадянина, необхідно ретельно розглядати законодавство, яке регулює цю сферу. Важливо забезпечити прозоре та чітке регулювання процедур обмеження прав на свободу пересування, а також механізми контролю за їх

застосуванням.

Щоб забезпечити баланс між захистом національної безпеки та забезпеченням прав людини під час воєнного стану важливо, щоб будь-які обмеження на свободу пересування були обґрунтованими та тимчасовими. Потрібно забезпечити прозорість у процесі прийняття рішень щодо обмежень, а також можливість оскарження цих рішень. Громадяни повинні мати можливість оскаржити будь-які обмеження на свободу пересування у суді. Важливо провести інформаційну кампанію щодо причин обмежень на свободу пересування під час воєнного стану, правил і процедур їх застосування, а також про права громадян під час воєнного стану.

**Висновки.** Право на свободу пересування в Україні є одним із фундаментальних прав громадян, яке гарантує їм можливість вільно переміщатися як в межах країни, так і за її межами. Встановлені законодавством обмеження у здійсненні свободи пересування зумовлені необхідністю забезпечити безпеку України, охорону громад, порядку, охорону здоров'я, захист прав і законних інтересів її громадян та інших осіб, які проживають в Україні. Проте, на жаль, в умовах правового режиму воєнного стану забезпечення цих прав не завжди є можливим. Право на свободу пересування не є абсолютним, і, відповідно, може зазнавати обмежень, які, тим не менш, повинні відповідати вимогам законності, пропорційності таких обмежень, легітимності їхньої мети. Так, свобода пересування може бути обмежена, зокрема, на територіях, на яких запроваджено воєнний або надзвичайний стан, а також на тимчасово окупованих територіях.

#### ЛІТЕРАТУРА:

1. Братель С. Г., Пишна А. Г. Особливості обмеження прав людини на свободу пересування в умовах правового режиму воєнного стану. *Південноукраїнський правничий часопис*. 2022. №1-2. С. 236-240. URL: [http://www.sulj.oduvs.od.ua/archive/2022/1-2/1-2\\_2022.pdf#page=236](http://www.sulj.oduvs.od.ua/archive/2022/1-2/1-2_2022.pdf#page=236) (дата звернення

28.05.2024).

2. Конституція України. URL: <https://zakon.rada.gov.ua/laws/show/254%D0%BA/96-%D0%B2%D1%80#n4239> (дата звернення 28.05.2024)

3. Закон України «Про свободу пересування та вільний вибір місця проживання в Україні» від 11 грудня 2003 р. URL: <https://zakon.rada.gov.ua/laws/show/1382-15#Text> (дата звернення 28.05.2024)

## МОЖЛИВОСТІ ЗАХОДІВ ФІНАНСОВОГО КОНТРОЛЮ У СИСТЕМІ ЗАПОБІГАННЯ КОРУПЦІЇ

**Собильський Дмитро Геннадійович**

Здобувач вищої освіти

Навчальної групи СР-142

3 курсу ННПФППН

Дніпропетровського державного

Університету внутрішніх справ

**Савенко Вікторія Петрівна**

Старший викладач кафедри

Кримінального права та кримінології

Дніпропетровського державного

Університету внутрішніх справ

Україна, як і багато інших країн, стикається з серйозною проблемою корупції на різних рівнях суспільства. Ця проблема не тільки загрожує розвитку країни, а й має негативний вплив на колективну суспільну психологію. Згідно зі статистикою, корупція поширена серед громадян та чиновників, що свідчить про необхідність системних змін у боротьбі з цим явищем. Для ефективної боротьби з корупцією в Україні потрібно розглядати стратегічні напрямки. Системне запобігання корупції є ключовим аспектом цієї стратегії. Це означає вжиття комплексних запобіжних заходів, спрямованих на зменшення обсягу корупційних явищ і усунення їхніх негативних наслідків для суспільства. Одним із важливих кроків є визначення стратегії соціально-економічного розвитку та адміністративної реформи, що спрямовані на будівництво правової держави та громадянського суспільства [1, с. 889].

Створення системи доброчесної та професійної публічної служби відповідно до міжнародних стандартів і кращого світового досвіду передбачає необхідність ухвалити закон щодо запровадження декларування майна, доходів, видатків і зобов'язань фінансового характеру публічних службовців, передбачивши, зокрема: подання декларацій в режимі реального часу; перегляд розміру витрат, які підлягають декларуванню, та інших положень форми



декларації з метою виявлення можливих конфліктів інтересів; запровадження відкритої єдиної електронної бази даних декларацій та інші [2].

І таку систему електронного декларування в Україні вже створено. Антикорупційне декларування являє собою врегульований нормами права порядок складання, подання, обліку та оприлюднення Декларацій про доходи та майновий стан особами, уповноваженими на виконання функцій держави або місцевого самоврядування та іншими зобов'язаними суб'єктами, а також організаційно-контрольної діяльності уповноважених органів по забезпеченню дотримання декларантами антикорупційного законодавства. Законодавство України детально визначає коло осіб, зобов'язаних здійснювати декларування своїх доходів та майнового стану (статті 1, 3 та 45 Закону України «Про запобігання корупції» [3, с. 180, 185].

Тілман Хоппе у своїй публікації підкреслює, що система зухвало дозволяла посадовим особам залишатися безкарними. У той час корупція спустошувала державні бюджети, іноземні донори виділяли сотні мільйонів на антикорупційні проекти, що мали амбіційні назви, але вкрай незначний вплив або взагалі ніякого впливу на фактичну ситуацію з корупцією.

Залучені до таких проектів експерти «лише відзначали масштаби проблеми [корупції]», або розробляли законопроекти, які ніколи не ставали законами.

Завдяки справі Хоххаж проти Албанії, подвійний підхід стає частиною судової практики ЄСПЛ «саме з огляду на специфічний характер перевірки суддів і прокурорів у Албанії, який слід відмежовувати від звичайних дисциплінарних проваджень проти суддів або прокурорів». В результаті ЄСПЛ змістив конституційний баланс в бік заходів на забезпечення доброчесності.

Електронне декларування, контроль та перевірка декларацій, моніторинг способу життя суб'єктів декларування в Україні потребують подальшого розвитку і вдосконалення відповідно до міжнародних стандартів. Адже саме електронне декларування є ключовим інструментом у системі запобігання корупції, що дозволяє забезпечити доброчесну публічну службу.

### СПИСОК ДЖЕРЕЛ:

1. Савенко В. П., Галега А. В. Кримінологічна характеристика сучасного стану злочинності в Україні. The 12 th International scientific and practical conference “Innovations and prospects in modern science”(November 20-22, 2023) SSPG Publish, Stockholm, Sweden. 2023. 912 p.
2. Головкін Б. М. Механізм запобігання корупції. Часопис Київського університету права. 2018. № 4. С. 254-260.
3. Запобігання корупції: підручник / Б. М. Головкін, О. Ю. Шостко, О. В. Новіков та ін.; за заг. ред. Б. М. Головкіна. Харків: Право, 2019. 296 с.

## **ПРАВОВІ СТАНДАРТИ ЗАХИСТУ ПРАВ ДИТИНИ В УМОВАХ ЗБРОЙНИХ КОНФЛІКТІВ**

**Степаненко Ангеліна Володимирівна**  
Курсантка 1-го курсу Навчально-наукового  
інституту права та підготовки фахівців для  
підрозділів Національної поліції,  
Дніпропетровського державного  
університету внутрішніх справ  
Науковий керівник:  
**Жеглінська Тетяна Олегівна**  
Старший викладач кафедри  
Теорії та історії держави і права

З 2014 року Україна протистоїть збройній агресії з боку Російської Федерації, яка 24 лютого 2022 року переросла у повномасштабну війну. Ця подія змусила Генеральну асамблею ООН 2 березня 2022 року ухвалити резолюцію [1], де було засуджено вторгнення Росії в Україну та визначено його як акт агресії. Станом на 23 травня 2023 року, згідно з даними Уповноваженої Верховної Ради України з прав людини Людмили Денисової, держава-агресор депортувала з України 1,4 мільйона людей, з яких 200-300 тисяч – це діти [2].

Забезпечення прав дітей потребує комплексного підходу, що охоплює як міжнародне право, так і національне законодавство.

Світове співтовариство чітко продемонструвало свою відданість захисту прав дитини, прийнявши ряд міжнародно-правових актів, зокрема Конвенцію ООН про права дитини (20.11.1989) (далі – Конвенція), ратифіковану Україною 1991 року. Цей основоположний документ не лише визначає політичні, економічні, соціальні та культурні права дітей, але й проголошує їх право на захист та підкреслює важливість створення для цього належних умов. Ратифікуючи Конвенцію, держави (включаючи Україну) взяли на себе зобов'язання захищати дітей від дискримінації, фізичного насильства та експлуатації, а також приділяти особливу увагу потребам дітей-сиріт та біженців [3].

Основні принципи Конвенції знайшли своє відображення в деяких положеннях Конституції України від 28.06.1996 та в Законі України "Про охорону дитинства", який визначає охорону дитинства в Україні як стратегічний загальнонаціональний пріоритет і встановлює основні засади державної політики у цій сфері, спрямовані на забезпечення реалізації прав дитини на життя, охорону здоров'я, освіту, соціальний захист та всебічний розвиток.

Діти, як найвразливіша категорія населення, віковою групою, яка найбільше ризикує бідністю та соціальною ізоляцією, стикаються з численними викликами, особливо в умовах збройних конфліктів. Вони стають основними мішенями системної дискримінації, яка значно посилюється під час війни. Їхні страждання, як суб'єктів та об'єктів збройних конфліктів, мають непропорційний та багатогранний характер. Як зазначено у Факультативному протоколі до Конвенції про права дитини щодо участі дітей у збройних конфліктах (резолюція Генеральної Асамблеї ООН A/RES/54/263 від 25 травня 2000 р.), зважаючи на руйнівний вплив та довгострокові наслідки війн для дітей, їхні права потребують особливого захисту.

Згідно з Конвенцією про права дитини, ратифікованою Постановою Верховної Ради України № 789-ХІІ від 27 лютого 1991 року, під терміном "дитина" розуміють "кожну людську істоту до досягнення 18-річного віку".

На наш погляд, права дитини можна окреслити як сукупність можливостей, необхідних для її гармонійного розвитку та становлення в певних соціальних, економічних та духовних умовах, які відповідають потребам сучасного суспільства.

Захист прав дитини можна окреслити як комплекс заходів, спрямованих на забезпечення вільної та належної реалізації її суб'єктних прав. До цієї системи входять судовий захист, законодавчі, економічні, організаційно-технічні та інші засоби та заходи, а також механізми самозахисту цивільних прав. В умовах збройного конфлікту права та свободи дитини стають особливо вразливими, що призводить до численних порушень з руйнівними суспільними наслідками.

Стаття 49 Женевської конвенції про захист цивільного населення під час війни чітко забороняє, незалежно від обставин, примусове переміщення або депортацію, як індивідуальне, так і масове, осіб, що перебувають під захистом конвенції, з окупованої території на територію окупанта або будь-якої іншої держави, незалежно від її статусу (окупованої чи ні) [4]. Ця норма жорстоко порушується країною-агресором, що призводить до грубого посягання на права українських дітей.

Відстеження депортованих осіб ускладнюється через те, що окупанти конфісковують їхні документи, роблячи повернення додому практично неможливим. Депортованим людям рекомендується уникати будь-яких маніпуляцій з паспортами, таких як проставлення печаток, позначок тощо, вимагати збереження власних документів, не підписувати жодних паперів, а також за першої ж можливості відмовлятися від поїздки до таборів для переміщених осіб (депортованих) [5].

Важливо зазначити що у силу свого віку, діти можуть не розуміти своїх дій та того що від них вимагають, або ж можуть підлягати тиску та залякуванню задля вільної їх депортації та переміщенню на територію рф.

Варто також відзначити низку Указів Президента РФ, що стосуються окупованих територій України.

Так, у травні 2023 року було підписано Указ, який доповнює Указ президента рф 2019 року про спрощене набуття громадянства РФ для жителів ОРДЛО. Згідно з цим новим Указом, громадянство рф за спрощеною процедурою надаватиметься й жителям тимчасово окупованих територій Запорізької та Херсонської областей України [6]. Цей Указ, зокрема, передбачає, що заяви про прийняття до громадянства від мешканців цих територій мають розглядатися не більше трьох місяців. Тобто по суті, ми бачимо порушення статті 25 Конституції України, а саме у контексті: «Громадянин України не може бути позбавлений громадянства», згідно з цим наказом фактично громадяни окупованих територій позбавляються такого права, в тому числі діти.

Україна відреагувала на такі дії відповідними заявами, проте не має

можливості їх зупинити через невизначеність у міжнародних правових актах.

Крім того, існує ще один Указ президента РФ від 2022 року [7], який фактично легалізує викрадення українських дітей росіянами. Цей Указ дозволяє спрощено видавати російське громадянство дітям-сиротам з України. Діти, які залишилися без батьківського піклування, та недієздатні особи, яких росіяни викрали до РФ, перетворивши на рабів, є однією з найвразливіших категорій депортованих українців. Згідно з цим Указом, подати заявку на отримання російського громадянства для дітей-сиріт та недієздатних українців можуть так звані "опікуни" з числа громадян РФ, а також "громадяни" терористичних псевдореспублік "Л/ДНР" та мешканці тимчасово окупованих росією територій у Запорізькій та Херсонській областях України.

З початку повномасштабного вторгнення в Україну війська РФ викрали та депортували понад 400 тисяч українських дітей, переслідуючи злочинну мету-знищення української нації.

Це черговий жахливий злочин, що грубо порушує фундаментальні права дитини: право на свободу, фізичну та психологічну безпеку, нормальне існування та розвиток, на сімейне виховання, житло, на достатній життєвий рівень, на громадянство, вільне переміщення тощо. Багато дітей досі не вдалося евакуювати з територій, охоплених активними бойовими діями та з тимчасово окупованих областей. Росія ігнорує прохання про створення гуманітарних коридорів, саботує евакуаційні процеси, не припиняє вогонь та обстрілює цивільні автомобілі з позначками "Діти".

Уряд та парламент України вживають активних заходів для удосконалення системи захисту прав дітей на політичному та законодавчому рівнях. Метою цих заходів є приведення внутрішнього законодавства та практики у відповідність до принципів і положень Конвенції ООН про права дитини. Однак, війна в Україні виявила низку проблем, що потребують термінового вирішення. Зокрема, війна масово порушує права дітей, тому система юридичного забезпечення їхніх прав потребує постійного вдосконалення для збереження її ефективності.

Одним з ключових напрямків роботи є реінтеграція та поновлення прав дітей, постраждалих від війни.

Для цього 29 березня 2022 року Верховна Рада України підтримала законопроект № 7231 "Про внесення змін до деяких законодавчих актів України щодо реінтеграції та відновлення прав дитини". Цей законопроект має на меті: підтримку сімей з дітьми; формування, наповнення та ведення централізованого Єдиного державного реєстру дітей, які потребують уваги з боку держави; забезпечення реінтеграції та поновлення прав дітей.

Ми повністю підтримуємо цей законопроект, адже його мета є надзвичайно актуальною в умовах воєнного стану, коли діти, які постраждали від війни, потребують особливої допомоги з боку держави [8].

Крім того, важливо вжити заходів для захисту прав та інтересів дітей, які залишилися без батьківського піклування через війну. 10 вересня 2021 року до Верховної Ради України було подано проект постанови № 2035 "Про заходи, направлені на забезпечення захисту прав та інтересів дітей, які залишилися без батьківського піклування, дітей-сиріт та дітей, позбавлених батьківського піклування, у процесі трансформації будинків дитини".

Ухвалення цієї постанови є важливим кроком, адже вона має на меті: забезпечити права та найкращі інтереси дітей, які залишилися без батьківського піклування; системно розвивати сімейні форми виховання; підтримувати батьків у виконанні їхніх обов'язків щодо піклування про дітей; запобігати безпідставному вилученню дітей із сімей та відмови від них.

Ми також підтримуємо цей проект постанови і пропонуємо його модернізувати відповідно до поточних умов в Україні, адже проблема дітей-сиріт, на жаль, буде актуальною й після закінчення війни [9].

Для комплексного вдосконалення механізму правового забезпечення прав дитини в Україні ми пропонуємо: прийняти Закон України про права дитини, який відповідав би положенням Конвенції ООН про права дитини; виділити в Конституції України окремий розділ, присвячений правам дитини. Ці заходи дозволять створити більш ефективну систему захисту прав дітей, яка

відповідатиме сучасним викликам та потребам.

Забезпечення прав дитини є лакмусовим папірцем демократичного розвитку держави. Незважаючи на численні порушення цих прав під час війни в Україні, наша держава робить все можливе для вдосконалення законодавства та сприяє реалізації всіх прав дітей. Однак, для ефективного гарантування прав дитини лише вдосконалення законодавчої бази недостатньо. Держава має створити дієві механізми реалізації прав дітей в умовах воєнного стану. Це передбачає виконання соціальних функцій, особливо в галузі охорони здоров'я, освіти, соціального забезпечення; розробку та впровадження ефективного механізму захисту прав дітей, постраждалих внаслідок війни.

Припинення війни в Україні, притягнення винних осіб до юридичної відповідальності, притягнення РФ як суб'єкта міжнародного права до відповідальності за воєнні злочини та злочини проти людяності – це ключові умови для відновлення порушених прав дитини та недопущення нових порушень.

### **СПИСОК ВИКОРИСТАНИХ ДЖЕРЕЛ:**

1. Резолюція Генеральної Асамблеї ООН ES-11/2. URL: <https://digitallibrary.un.org/record/3966630?ln=en&v=pdf> (дата звернення: 19.05.2024).

2. Українська правда. Життя. РФ депортувала понад 4,5 тисячі українських сиріт та дітей без батьківського піклування – Верещук. *Українська правда. Життя*. URL: <https://life.pravda.com.ua/society/2023/06/1/254606/> (дата звернення: 19.05.2024).

3. Конвенція про права дитини від 20.11.1989 р. URL: [https://zakon.rada.gov.ua/laws/show/995\\_021](https://zakon.rada.gov.ua/laws/show/995_021). (дата звернення: 19.05.2024).

4. Конвенція про захист цивільного населення під час війни (укр/рос) : Конвенція Орг. Об'єдн. Націй від 12.08.1949 р. : станом на 23 лют. 2023 р. URL: [https://zakon.rada.gov.ua/laws/show/995\\_154#Text](https://zakon.rada.gov.ua/laws/show/995_154#Text) (дата звернення: 19.05.2024).

5. Поради для примусово депортованих до рф громадян України -



Юридична Газета. *Юридична газета – онлайн версія*. URL: <https://yur-gazeta.com/golovna/poradi-dlya-primusovo-deportovanih-do-rf-gromadyan-ukrayini.html> (дата звернення: 19.05.2024).

6. Slovo i Dilo. Президент росії офіційно дозволив росіянам викрадати українських дітей. *Слово і Діло*. URL: <https://www.slovoidilo.ua/2022/05/31/novyna/suspilstvo/prezydent-rosiyi-oficijno-dozvolyv-rosiyanam-vykradaty-ukrayinskyx-ditej> (дата звернення: 19.05.2024).

7. Ukrinform. путін підписав указ про спрощене надання громадянства рф жителям Запорізької та Херсонської областей. *Укрінформ - актуальні новини України та світу*. URL: <https://www.ukrinform.ua/rubric-world/3491958-putin-pidpisav-ukaz-pro-sprosene-nadanna-gromadanstva-rf-zitelam-zaporizkoi-ta-hersonskoi-oblastej.html> (дата звернення: 19.05.2024).

8. Про внесення змін до деяких законодавчих актів щодо реінтеграції та відновлення прав дитини: проєкт Закону України (30.03.2022) № 7231. URL: <https://itd.rada.gov.ua/billInfo/Bills/pubFile/1250454> (дата звернення: 19.05.2024).

9. Про заходи, направлені на забезпечення захисту прав та інтересів дітей, які залишились без батьківського піклування, дітей-сиріт та дітей, позбавлених батьківського піклування, у процесі трансформації будинків дитини: проєкт Закону України (10.09.2021) № 6020. База даних “Законодавство України” / ВР України. URL: <https://itd.rada.gov.ua/billInfo/Bills/Card/27708> (дата звернення: 19.05.2024).

## ПІДСТАВИ ОБМЕЖЕННЯ ПРАВ І СВОБОД ЛЮДИНИ В УМОВАХ ВОЄННОГО СТАНУ

**Стрельцов Володимир Володимирович**

Курсант 1-го курсу Навчально-наукового  
інституту права та підготовки фахівців для  
підрозділів Національної поліції,  
Дніпропетровського державного  
університету внутрішніх справ

Науковий керівник:

**Жеглінська Тетяна Олегівна**

Старший викладач кафедри  
Теорії та історії держави і права

Воєнний стан є основною правовою підставою для обмеження конституційних прав і свобод людини і громадянина. Права і свободи людини і громадянина є фундаментальними цінностями, які гарантують гідність, автономію та розвиток кожної особи. Проблематика прав людини і громадянина в умовах воєнного стану є надзвичайно складною і багатоаспектною, тому потребує нагального розгляду та вирішення.

Відповідно до статті 64 Основного Закону Української держави «Конституційні права і свободи людини і громадянина не можуть бути обмежені, крім випадків, передбачених Конституцією України. В умовах воєнного або надзвичайного стану можуть встановлюватися окремі обмеження прав і свобод із зазначенням строку дії цих обмежень. Не можуть бути обмежені права і свободи, передбачені статтями 24, 25, 27, 28, 29, 40, 47, 51, 52, 55, 56, 57, 58, 59, 60, 61, 62, 63 цієї Конституції [1].

Окремі питання забезпечення та обмеження прав і свобод людини в умовах воєнного стану знайшли свій вияв у працях таких науковців: О. І. Гавриленко, Р. І. Мельник, Т. П. Чубко, Г. І. Петрова, О. В. Скрипнюк та ін.

Права людини – це визнані світовим співтовариством блага й умови життя, яких може домагатися особа від держави і суспільства, в яких вона живе, та забезпечення яких реально в умовах досягнутого людством прогресу

[1, с. 201]. Тому, головним завданням держави в умовах воєнного стану, є саме забезпечення конституційних прав і свобод людини, відповідно до чинного українського законодавства.

Воєнний стан визначається як особливий правовий режим, що вводиться в Україні або в окремих її місцевостях у разі збройної агресії чи загрози нападу, небезпеки державній незалежності України, її територіальній цілісності та передбачає надання відповідним органам державної влади, військовому командуванню, військовим адміністраціям та органам місцевого самоврядування повноважень, необхідних для відвернення загрози, відсічі збройної агресії та забезпечення національної безпеки, усунення загрози Функціонування Конституції України та проблеми реалізації її норм в умовах воєнного стану небезпеки державній незалежності України, її територіальній цілісності, а також тимчасове, зумовлене загрозою, обмеження конституційних прав і свобод людини і громадянина та прав і законних інтересів юридичних осіб із зазначенням строку дії цих обмежень.

На нашу думку, для обмеження конституційних прав і свобод людини повинні існувати юридичні підстави, які закріплюються законодавством. Так, Закон України «Про правовий режим воєнного стану» не містить припису, який би давав відповідь на питання щодо юридичних підстав для обмеження конституційних прав і свобод людини. Водночас, ст. 2 закріплює положення, відповідно до якого правовою основою введення воєнного стану є Конституція України, цей Закон та указ Президента України про введення воєнного стану в Україні або в окремих її місцевостях, затверджений Верховною Радою України [3].

Окрім законів, обмеження конституційних прав людини під час воєнного стану може здійснюватися на підставі рішень військових адміністрацій. Ці тимчасові органи влади, створені згідно з Конституцією та законами України, забезпечують дію правового режиму воєнного стану на визначених територіях. Спільно з військовим командуванням, вони вживають заходів з оборони, цивільного захисту, забезпечення громадської безпеки та порядку. Діяльність

військових адміністрацій також спрямована на захист критичної інфраструктури, охорону прав, свобод та законних інтересів громадян в умовах воєнного стану [3].

Так, аналізуючи вищезазначене, можемо виокремити низку правових підстав обмеження конституційних прав і свобод людини и громадянина:

По – перше, це основний закон України – Конституція. Відповідно до Статті 64 Конституції України допускається обмеження прав і свобод людини в умовах воєнного стану. На нашу думку, ці обмеження мають бути необхідними та пропорційними меті їх запровадження [1].

По – друге, Закон України "Про правовий режим воєнного стану", цей закон визначає перелік прав і свобод, які можуть бути обмежені в умовах воєнного стану [3]. Так, до основних прав і свобод, які можуть бути обмежені, в умовах дії воєнного стану, можемо віднести [4, с. 47]:

1. Свобода пересування, шляхом запровадження комендантської години, обмеження на виїзд з країни, перевірка документів та особистих речей.
2. Свобода слова, заборона на поширення інформації, яка може зашкодити обороноздатності країни.
3. Право на мирні зібрання. Під час воєнного стану забороняється проведення масових заходів.
4. Право на приватну власність, тобто примусове відчуження майна у приватних власників для потреб оборони.
5. Свобода та особиста недоторканність.

Можемо зробити висновок, що захист прав і свобод людини в умовах воєнного стану – це складне завдання, яке потребує постійної уваги та зусиль з боку влади, громадянського суспільства та міжнародних організацій. Важливо знайти баланс між необхідними обмеженнями та недопущенням зловживань. Так, чинне конституційне законодавство не дає чіткої відповіді на питання щодо визначення підстав обмеження конституційних прав і свобод людини, зокрема, на нашу думку, ці підстави слід поділити на фактичні та юридичні.

## СПИСОК ВИКОРИСТАНИХ ДЖЕРЕЛ

1. Конституція України № 254к/ 96- ВР від 28 червня 1996 року (поточна редакція від: 01.01.2020) URL: <https://zakon.rada.gov.ua/laws/show/254%D0%BA/96%D0%B2%D1%80#Text> (дата звернення: 04.04.2024)
2. Загальна теорія права: підручник / за заг. ред. М.І. Козюбри. Київ: Ваіте, 2015. 392 с.
3. Закон України «Про правовий режим воєнного стану» від 12 травня 2015 року № 389-VIII URL: <https://zakon.rada.gov.ua/laws/show/389-19#Text> (дата звернення: 04.04.2024)
4. Сердюк Л. М. Підстави та критерії обмеження конституційних прав і свобод людини в умовах воєнного стану. Функціонування Конституції України та проблеми реалізації її норм в умовах воєнного стану : матеріали Регіон. наук.-практ. конф. (м. Дніпро, 27 черв. 2022 р.). – Дніпро : ДДУВС, 2022.-С. 47-48

# СТВОРЕННЯ ЗАГРОЗИ ЖИТТЮ, ЗДОРОВ'Ю, МАЙНУ ФІЗИЧНОЇ ОСОБИ АБО МАЙНУ ЮРИДИЧНОЇ ОСОБИ

Суходольський Богдан Богданович,  
студент,  
Навчально-науковий інститут права  
Київського національного університету  
імені Тараса Шевченка

## Вступ

Чинний Цивільний кодекс України ("ЦК України") визначає серед недоговірних зобов'язань інститут зобов'язань, що виникають унаслідок створення загрози життю, здоров'ю, майну фізичної особи або майну юридичної особи. Норми, що регулюють цей вид зобов'язань, охоплюють окрему главу – главу 81 (статті 1163–1165), розміщену в книзі п'ятій ЦК України.

Відповідно до ст. 1163 ЦК України фізична особа, життю, здоров'ю або майну якої загрожує небезпека, а також юридична особа, майну якої загрожує небезпека, мають право вимагати її усунення від того, хто її створює.

## Ціль роботи

Зміст ст. 1163 ЦК України дає змогу віднести зазначені зобов'язання до своєрідних «попереджувальних» цивільно-правових зобов'язань, спрямованих на попередження завдання шкоди у майбутньому, Проте норми тієї ж глави 81 ЦК України передбачають можливість відшкодування шкоди, завданої внаслідок неусунення загрози здоров'ю, життю, майну фізичної особи або майну юридичної особи (ст. 1165 ЦК України), внаслідок чого вбачається певна схожість цього різновиду недоговірних зобов'язань із класичним відшкодуванням шкоди, врегульованим у главі 82 ЦК України.

## Матеріали та методи

При підготовці тез було використано такі джерела:

1. Цивільний кодекс України. URL: <https://zakon.rada.gov.ua/laws/show/435-15#Text>

2. Науково-практичний коментар до Цивільного кодексу України : у 2-х т. / за ред. О. В. Дзери (кер. авт. кол.), Н. С. Кузнецової, В. В. Луця ; 5-е вид., перероб. і доп. Київ : Юрінком Інтер, 2013. Т. 2. 1120 с.

3. Постанова Великої Палати Верховного Суду від 12.05.2022 у справі № 635/6172/17. URL: <https://reyestr.court.gov.ua/Review/104728593>

4. Окрема думка суддів Великої Палати Верховного Суду Сімоненко В. М., Власова Ю. Л., Ситнік О. М. на постанову Великої Палати Верховного Суду від 12 травня 2022 року у справі № 635/6172/17. URL: <https://reyestr.court.gov.ua/Review/105359483>

5. Підстави виникнення зобов'язань унаслідок створення загрози життю, здоров'ю, майну фізичної особи або майну юридичної особи. О.Є. Кухарев. ПРАВО І БЕЗПЕКА № 2 (34) 2010, ст. 205-209.

### **Результати та обговорення**

Така схожість впливає не лише із диспозицій вказаних статей, а й з огляду на склад делікту із завдання шкоди (глава 82 ЦК) та створення загрози (стаття 81 ЦК). Якщо проаналізувати склад створення загрози, *то він видається досить схожим на добре нам знайомий склад цивільного правопорушення, а саме для виникнення такого зобов'язання потрібна наявність:*

I. **Наявність шкоди**, причому шкода може бути як майновою, так і немайновою.

II. **Протиправна поведінка** (дія або бездіяльність) особи, якою створена загроза, що надалі призвела до завдання шкоди.

III. **Неусунення загрози життю**, здоров'ю, майну фізичної особи або майну юридичної особи на вимогу заінтересованої особи. Особливість наведеної підстави полягає в тому, що для відшкодування завданої шкоди на підставі ст. 1165 ЦК України необхідно встановити наявність вимоги кредитора щодо припинення діяльності, пов'язаної зі створенням загрози. У разі ж, якщо така вимога не ставиться, шкода має відшкодуватися на підставі загальних положень про відшкодування шкоди, встановлених главою 82 ЦК України.

IV. **Причинний зв'язок** між поведінкою (дією або бездіяльністю),

якою створено загрозу, і подальшим її неусуненням та шкодою, яку зазнала заінтересована особа. Причинний зв'язок між дією (бездіяльністю) і небезпекою виникнення шкоди, по-друге, це причинний зв'язок між створеною небезпекою, яка не була усунена, і шкодою, що виникла.

#### **V. Вина заподіювача шкоди.**

Зобов'язання, що виникають унаслідок створення загрози життю, здоров'ю, майну фізичної особи або майну юридичної особи, привертає до себе увагу незвичністю правової конструкції. Так, у даних правовідносинах **відсутні шкідливі наслідки у вигляді завданої шкоди**. Невипадково такий вид зобов'язання називають квазиделіктним, оскільки віднесення його до деліктів є умовним через те, що деліктними називають зобов'язання, які виникли внаслідок завдання шкоди (*delictum* – шкода). Крім того, спірність віднесення зобов'язань, що виникають унаслідок створення загрози, до деліктних обумовлюється й порядком викладення глав у ЦК України: спочатку розміщена глава 81 «Створення загрози життю, здоров'ю, майну фізичної особи або майну юридичної особи», а за нею – глава 82 «Відшкодування шкоди».

Примітно, що право на усунення небезпеки, що загрожує життю та здоров'ю особи, також знайшло своє відображення і поза межами глави 81 ЦК України. Так, серед особистих немайнових прав, що забезпечують природне існування фізичної особи, закон окремо виділяє право фізичної особи на усунення небезпеки, яка загрожує життю та здоров'ю (ст. 282 ЦК України).

Крім того, відповідно до ч. 2 ст. 386 ЦК України власник, який має підстави передбачати можливість порушення свого права власності іншою особою, може звернутися до суду з вимогою про заборону вчинення нею дій, які можуть порушити його право, або з вимогою про вчинення певних дій для запобігання такому порушенню.

**Варто також звернути увагу на аналіз обох статей: 1163 та 1165 у їхньому поєднанні.** З їхнього аналізу випливає, що у главі 81 ЦК України мова йде про два види зобов'язань: зобов'язання, що виникають унаслідок створення загрози завдання шкоди, та зобов'язання з відшкодування шкоди, завданої



внаслідок неусунення такої загрози, що, безперечно, впливає на підстави їх виникнення.

Тобто, достатньою умовою для виникнення зобов'язання внаслідок створення загрози життю, здоров'ю, майну фізичної особи або майну юридичної особи (ст. 1163 ЦК України) є факт створення загрози.

*Загроза у доктрині визначається* як ризик настання певних негативних наслідків (шкоди) у майбутньому. При цьому загроза повинна бути наявною і реальною настільки, щоб створювати небезпеку завдання шкоди заінтересованій особі. Реальність небезпеки обумовлюється характером поведінки боржника. Утім, загроза є суб'єктивним фактором, що повністю залежить від сприйняття окремим суб'єктом діяльності інших осіб та, як правило, визначається судом (у разі наявності спору) у кожному конкретному випадку.

*Як свідчить* *судова практика, інколи суб'єкти правовідносин звертаються за захистом до суду в разі уявної загрози завдання шкоди. Так, наприклад, особа звернулася з позовом про усунення загрози майну та приведення вхідних дверей відповідачки до попереднього стану. Позов мотивувала тим, що внаслідок самовільного встановлення вхідних дверей відповідачкою і зміни напрямку їх відкривання нищатья її вхідні двері і вхідні замки, а також тим, що вхідні двері відповідачки встановлені з порушенням норм протипожежної безпеки та до попереднього стану добровільно не приведені. Рішенням Личаківського районного суду м. Львів у задоволенні позову відмовлено за **безпідставністю вимог.***

Втім, відповідачем за позовами про усунення загрози, як у вищенаведеному випадку, буває не лише фізична чи юридична особа, а й держава. Так, досить характерна справа потрапила **на розгляд Великої Палати Верховного Суду щодо про відшкодування Україною шкоди (майнової, моральної), завданої терористичними актами в періоди проведення АТО.** Іншими словами, йшлося про позитивне зобов'язання держави створювати безпечні умови для життя та здоров'я особи.

*Як відомо з практики Європейського суду з прав людини, стаття 2 Європейської конвенції з прав людини передбачає не лише негативне зобов'язання держави утримуватися від безпідставного позбавлення громадян свого життя, а й створення таких умов, за яких реалізація такого права буде можливою та безперешкодною.*

*У справі № 635/6172/17 на тимчасово окупованій території України в Донецькій області у 2015 році загинула жінка. Обставини її загибелі достеменно не відомі. Причиною смерті були множинні вибухові травми тіла внаслідок бойових дій. Син загиблої звернувся у 2017 році з позовом до України про відшкодування моральної шкоди, завданої смертю матері внаслідок терористичного акту. Стверджував, що вже з огляду на сам факт такої її загибелі Україна зобов'язана відшкодувати моральну шкоду.*

*Суди встановили, що територія, на якій загинула мати позивача, була на той час тимчасово окупованою. ВП ВС зауважила, що Україна не контролювала цю частину її території настільки, щоб запобігти загибелі матері позивача, навіть якби вона могла та мала це зробити. Тобто наша держава не здійснювала там юрисдикцію в момент трагічної події.*

*ВП ВС дійшла висновку, що самі по собі факти загибелі людей на підконтрольній уряду України території, тобто на тій, на якій він здійснює юрисдикцію в сенсі ст. 1 Конвенції (зокрема, у межах державного кордону в періоди проведення АТО, операції Об'єднаних сил), не означають автоматичного порушення гарантій права на життя за ст. 2 Конвенції. Тим більше не означає такого автоматичного порушення і загибель людей на території, яку держава в межах її кордонів із незалежних від неї причин не контролює (тобто на тій, на якій вона не здійснює юрисдикцію в сенсі ст. 1 Конвенції). Аналогічно не є підставою для покладення на державу відповідальності за Конвенцією самі по собі факти порушення в межах кордонів України (зокрема, і в періоди проведення АТО, операції Об'єднаних сил) громадського порядку, миру, знищення чи пошкодження майна, створення загрози безпеці людей унаслідок вибухів, обстрілів тощо, у тому числі з боку*

осіб, які не діяли як агенти цієї держави.

*Для того щоб задовольнити позов про відшкодування Україною шкоди (майнової, моральної), завданої терористичними актами в періоді проведення АТО, операції Об'єднаних сил, суди мають установити порушення нашою державою конкретного її обов'язку за Конвенцією. А для цього повинні з'ясувати: а) підстави позову (обставини, якими обґрунтована позовна вимога); б) чи мала Україна в сенсі ст. 1 Конвенції юрисдикцію щодо гарантування прав і свобод на тій території, на якій, за твердженням позивача, відбулося порушення; в) якщо мала юрисдикцію, то чи виконала її конвенційні обов'язки з такого гарантування на відповідній території (якщо мало місце невиконання або неналежне виконання конкретного обов'язку, то в чому воно полягало, якими були наслідки цього та причинно-наслідковий зв'язок між ними і невиконанням або неналежним виконанням відповідного обов'язку); г) чи є підтвердження всіх цих фактів (належні, допустимі, достовірні та достатні докази).*

### **Висновки**

Тобто, на основі цього я приходжу до висновку, що за позовами проти держави суди, з огляду на наведену позицію Великої Палати ВС, застосовуєть вищі стандарти доказування для доведення факту завдання шкоди, аніж за позовами до фізичної чи юридичної особи. Власне кажучи, така позиція видається мені досить обґрунтованою, адже формальне тлумачення позитивного обов'язку держави щодо створення умов для реалізації особою права, передбаченого статтею 2 ЄКПЛ, зробило би для держави дотримання такого обов'язку практично неможливим.

Так, за подібного формального тлумачення, державу можна було би звинувачувати у неналежному створенні таких умов у випадку звичайного побутового вбивства з посиланням на те, що, мовляв, держава не створила належним умов для реалізації особою свого права на життя та не захистила її від нападника.

Саме тому, вочевидь, сфера так званих "попереджувальних" зобов'язань

для держави вимагає ретельного доведення у суді та є досить нечисленною з огляду на досить обширний обов'язок держави щодо такого попередження. По суті, сама суть держави, тим паче соціальної та правової, полягає у здійсненні подібної попереджувальної діяльності.

Так, наприклад у статі 65 Кримінального кодексу України зазначено, що *особі, яка вчинила кримінальне правопорушення, має бути призначене покарання, необхідне й достатнє для її виправлення та попередження нових кримінальних правопорушень.*

Отже, за умов наявної практики національних та наднаціональних судів, держава, як *правило*, зобов'язана відшкодувати шкоду у разі доведення факту настання такої шкоди. Водночас, відповідальність держави за створення загрози є наступним кроком у розвитку не лише судової практики, а й тлумачення та бачення права та існуючих правових систем, які нерозривно пов'язані із наявною у суспільстві системою цінностей.

**ТЕОРЕТИКО-ПРАКТИЧНІ ПРОБЛЕМИ ВИЗНАЧЕННЯ ТРУДОВОГО  
КОЛЕКТИВУ ЯК ОКРЕМОГО СУБ'ЄКТУ  
ТРУДОВИХ ПРАВОВІДНОСИН**

**Труханова Олександра Борисівна**

здобувачка вищої освіти III курсу  
Навчально-наукового інституту права  
та підготовки фахівців для підрозділів  
Національної поліції  
Дніпропетровський державний  
університет внутрішніх справ  
Науковий керівник:

**Фролов Михайло Михайлович**

Кандидат юридичних наук,  
доцент кафедри цивільного права та процесу  
Дніпропетровський державний  
університет внутрішніх справ

**Вступ:** Проблемні аспекти правового становища трудового колективу, супроводжуються відсутністю закріплення трудового колективу як окремого суб'єкту трудових правовідносин. А на практиці це відображається як небажання роботодавців задовільняти колективні інтереси працівників, цим порушуючи законодавство.

**Мета роботи:** Дослідження проблеми визнання трудового колективу як окремого суб'єкту трудових правовідносин.

**Матеріали та методи дослідження:** Дослідження ґрунтується на аналізі наукової літератури та діючого законодавства України.

**Результати обговорення:** В ході дослідження було виявлено, що важливим етапом вдосконалення законодавчої бази є саме закріплення норм, що будуть гарантувати виконання прав працівників.

Визнання трудового колективу як окремого суб'єкту трудових відносин є актуальним питанням, яке породжує ряд теоретико-практичних проблем. Ці проблеми включають в себе як теоретичні аспекти визначення поняття

«трудоий колектив», так і практичні аспекти його застосування в реальних умовах трудового життя.

Однією з основних теоретичних проблем є визначення самого поняття «трудоий колектив». Згідно з науковою літературою, трудоий колектив може бути розглянутий як об'єднання працівників на підприємстві, установі або організації з метою захисту своїх трудових і соціально-економічних інтересів. Проте відсутність чіткого законодавчого визначення ускладнює визначення конкретних меж та складу цього колективу [1, с. 86].

У сучасному організаційно-управлінському контексті трудове право набуває нових розмірів та значень. Свідомість окремих працівників стосовно необхідності спільних дій для досягнення особистих цілей породила утворення «штучного» утворення – колективу. Ця «штучність» виражається в існуванні виключно приватних індивідуальних інтересів, які об'єднуються задля спільного досягнення цілей [3, с. 55].

Таким чином, утворюється трудоий колектив, який відображає захист трудових прав його учасників. Проте, на практиці виникають проблеми, пов'язані з тим, що трудове законодавство України не містить чітких положень, що визначали б трудові колективи як суб'єктів трудового права. Деякі роботодавці виявляють неохочість задовольняти колективні інтереси працівників, інколи навіть унеможливають укладання колективного договору. Це свідчить про недоліки та неоднозначності в регулюванні трудових відносин.

Деякі дослідники вважають, що існуючі доктринальні підходи до вивчення цієї проблематики вистачають для визначення трудового колективу в умовах ринкової економіки. Однак, наша позиція полягає в тому, що доктринальні дослідження, хоч і є важливим етапом, не можуть замінити відповідного законодавчого закріплення [2, с. 10].

Тому важливо не лише проводити дослідження в цій сфері, а й закріплювати відповідні поняття у законодавстві. Це забезпечить належну юридичну базу для вирішення трудових спорів та забезпечить захист прав трудящихся. Таким чином, можна визнати трудоий колектив як окремий

суб'єкт трудових відносин, що має чітко визначені права та обов'язки перед законом.

Визнання трудового колективу як окремого суб'єкту трудового права стає предметом значної уваги та обговорень в організаційно-управлінському середовищі. Проте на практиці це питання часто викликає проблеми, які супроводжуються відсутністю нормативного закріплення трудового колективу як самостійного суб'єкту трудових відносин [4, с. 5].

Серед цих проблем можна відзначити небажання деяких роботодавців задовольняти колективні інтереси працівників, а також унеможливлення укладання колективних договорів. Це призводить до порушення трудового законодавства та обмеження прав самих працівників [2, с. 16].

М. М. Хлепівко висловила цікаву думку щодо вирішення цієї проблеми. Вона запропонувала нормативно закріпити два взаємопов'язаних положення: по-перше, доповнити Кодекс законів про працю України та проект Трудового кодексу України статтею, що стверджує, що суб'єктами відносин у сфері праці на локальному рівні є трудовий колектив і роботодавець; по-друге, внести припис у кодифікований нормативний акт про працю та інші спеціальні закони про те, що колективний договір укладається на всіх підприємствах, в установах та організаціях незалежно від форми власності та організаційно-правової форми.

Це сприятиме забезпеченню трудовому колективу правової можливості брати участь в управлінні підприємством на договірних засадах. У нашому розумінні, закріплення трудового колективу як окремого суб'єкта трудового права забезпечить йому правовий статус і дозволить ефективніше захищати права і інтереси працівників.

Визнання трудового колективу як спеціального суб'єкта створює особливий зв'язок між підприємством та працівниками. Цей зв'язок дозволяє ефективно виражати колективні інтереси працівників, що суттєво впливає як на економічні показники підприємства, так і на соціально-економічне забезпечення працівника.

## СПИСОК ВИКОРИСТАНИХ ДЖЕРЕЛ

1. Бортник С. М., Мельник К. Ю., Могілевський Л. В. Трудове право України: підручник. Харків, 2019. С. 87.
2. Ваганова І. М. Щодо предмета трудового права. Форум права 2017. С. 16-23.
3. Клемпарський М. М. Працівник та роботодавець як ключові суб'єкти трудового права. Актуальні проблеми права: теорія і практика 2018. С. 40-46.
4. Невмержицька С. М., Г. В. Себта. Управління розвитком трудового колективу в сучасних умовах господарювання. Інфраструктура ринку. 2017. С. 87