

SCI-CONF.COM.UA

PERSPECTIVES OF CONTEMPORARY SCIENCE: THEORY AND PRACTICE



**PROCEEDINGS OF V INTERNATIONAL
SCIENTIFIC AND PRACTICAL CONFERENCE
JUNE 24-26, 2024**

**LVIV
2024**

PERSPECTIVES OF CONTEMPORARY SCIENCE: THEORY AND PRACTICE

Proceedings of V International Scientific and Practical Conference

Lviv, Ukraine

24-26 June 2024

Lviv, Ukraine

2024

UDC 001.1

The 5th International scientific and practical conference “Perspectives of contemporary science: theory and practice” (June 24-26, 2024) SPC “Sci-conf.com.ua”, Lviv, Ukraine. 2024. 1310 p.

ISBN 978-966-8219-88-7

The recommended citation for this publication is:

Ivanov I. Analysis of the phaunistic composition of Ukraine // Perspectives of contemporary science: theory and practice. Proceedings of the 5th International scientific and practical conference. SPC “Sci-conf.com.ua”. Lviv, Ukraine. 2024. Pp. 21-27. URL: <https://sci-conf.com.ua/v-mizhnarodna-naukovo-praktichna-konferentsiya-perspectives-of-contemporary-science-theory-and-practice-24-26-06-2024-lviv-ukrayina-arhiv/>.

Editor

Komarytskyy M.L.

Ph.D. in Economics, Associate Professor

Collection of scientific articles published is the scientific and practical publication, which contains scientific articles of students, graduate students, Candidates and Doctors of Sciences, research workers and practitioners from Europe, Ukraine and from neighbouring countries and beyond. The articles contain the study, reflecting the processes and changes in the structure of modern science. The collection of scientific articles is for students, postgraduate students, doctoral candidates, teachers, researchers, practitioners and people interested in the trends of modern science development.

e-mail: lviv@sci-conf.com.ua

homepage: <https://sci-conf.com.ua>

©2024 Scientific Publishing Center “Sci-conf.com.ua” ®

©2024 Authors of the articles

TABLE OF CONTENTS

AGRICULTURAL SCIENCES

1. *Topal M., Solomonov R., Diadko I.* 26
FEATURES OF DEVELOPMENT AND YIELD OF SPRING WHEAT VARIETIES OF DIFFERENT ORIGINS UNDER THE CONDITIONS OF SOUTHERN UKRAINE
2. *Дядько І. І., Топал М. М.* 29
РОЗКЛАД ЛЛЯНОГО ПОЛОТНА В ПОСІВАХ ОЗИМОЇ ПШЕНИЦІ В ЗАЛЕЖНОСТІ ВІД ПОПЕРЕДНИКІВ В УМОВАХ ПІВДЕННОГО СТЕПУ УКРАЇНИ
3. *Козачок К. М.* 32
СТРУКТУРА ПОКАЗНИКІВ ЛІСОЗАГОТІВЛІ У ФІЛІЇ «КОРОСТЕНСЬКЕ ЛІСОМИСЛИВСЬКЕ ГОСПОДАРСТВО»
4. *Лазарєв М. М., Хомутінін Ю. В., Косарчук О. В., Ілєнко В. В., Лазарєв Д. М., Кленко А. В.* 34
СУЧАСНИЙ РАДІОЛОГІЧНИЙ СТАН ПРИРОДНИХ ЛУКІВ Н.П. НОВИЙ ДОРОГІНЬ І МОЖЛИВІСТЬ ЇХ ВИКОРИСТАННЯ У ЯКОСТІ КОРМОВОЇ БАЗИ ХУДОБИ
5. *Чигрин О. В., Воропай Ю. В., Деркач С. С.* 41
РОЗВИТОК ПШЕНИЦІ ЯРОЇ ТВЕРДОЇ ЗА ДІЇ КОМПЛЕКСНОГО ДОБРИВА КВАНТУМ СІЛВЕР

VETERINARY SCIENCES

6. *Бернакевич О. М., Солопова Х. Я., Кориляк М. З.* 44
ГЕМАТОЛОГІЧНІ ПОКАЗНИКИ КОРОПІВ (*CYPRINUS CARPIO*), УРАЖЕНИХ БРАНХІОМІКОЗОМ (*BRACHIOMYCES SANGUINIS*)
7. *Кравченко С., Делейчук О.* 47
АНАЛІЗ ЕФЕКТИВНОСТІ ПРЕПАРАТУ ГЕПТРАЛ, У ПОЄДНАННІ З ДІЄТОТЕРАПІЄЮ, ЗА ТОКСИЧНОГО ГЕПАТИТУ У СВІЙСЬКИХ КОТІВ
8. *Самойленко О. С.* 50
ГЕЛЬМІНТОЗНА ІНВАЗІЯ СЕРДЦЯ ТВАРИН

BIOLOGICAL SCIENCES

9. *Valiyeva G. A., Huseynova L. S.* 54
NEWBORN SCREENING AND BIOCHEMICAL EVALUATION OF MAPLE SYRUP URINE DISEASE
10. *Мойко Н., Дубак Є.* 60
БІОТЕХНОЛОГІЯ В СУЧАСНОМУ СВІТІ, ВИКОРИСТАННЯ В МЕДИЦИНІ, ГЕНЕТИЦІ, КЛІТИННІЙ (ТКАНИННІЙ) ІНЖЕНЕРІЇ
11. *Поліщук Л. М.* 66
ІННОВАЦІЙНІ ТЕХНОЛОГІЇ НАВЧАННЯ ПРИРОДНИЧИХ ДИСЦИПЛІН У ЗАГАЛЬНООСВІТНІЙ ШКОЛІ

12. **Тарабун М. О.** 70
ОСОБЛИВОСТІ ЛАНДШАФТНОЇ СТРУКТУРИ ДЕРЖАВНОГО ДЕНДРОЛОГІЧНОГО ПАРКУ «ТРОСТЯНЕЦЬ» НАН УКРАЇНИ
13. **Чуб Л. М.** 73
ЛІХЕНОІНДИКАЦІЙНІ ДОСЛІДЖЕННЯ В РАЙОНІ СТВОРЕННЯ НАЦІОНАЛЬНОГО ПРИРОДНОГО ПАРКУ «МЖАНСЬКИЙ»
- MEDICAL SCIENCES**
14. **Bohovyuch O. M., Bondar T. B., Ivanchuk M. Yu.** 78
THE EFFECTS OF NICOTINE ON THE HEART
15. **Stepaniuk Ya. V., Kabarchuk V. S.** 80
PRIMARY CILIA IN NEURONS AND GLIA
16. **Волошина А. С., Шевченко О. С.** 86
УСКЛАДНЕННЯ ТУБЕРКУЛЬОЗУ
17. **Герцен Г. І., Ременюк Ю. К., Сікорська М. В., Білоножкин Г. Г.** 89
ЕКСТРАКОРПОРАЛЬНА УДАРНО-ХВИЛЬОВА ТЕРАПІЯ ПРИ ЛІКУВАННІ ХРОНІЧНОГО ПОСТТРАВМАТИЧНОГО ОСТЕОМІЄЛІТУ (КЛІНІЧНИЙ ВИПАДОК)
18. **Гнатюк М. С., Стець Н. Я., Татарчук Л. В., Чолач С. Ю.** 94
МОРФОМЕТРИЧНИЙ АНАЛІЗ ВІКОВИХ СТРУКТУРНИХ ЗМІН ВЕНОЗНИХ СУДИН ЛІВОГО ТА ПРАВОГО ПЕРЕДСЕРДЬ ЕКСПЕРИМЕНТАЛЬНИХ ТВАРИН
19. **Данилів В. О., Павлович І. В., Самко І. В., Мандрик О. Є.** 98
ОСНОВНІ АСПЕКТИ ЛІКУВАННЯ ТА ПРОФІЛАКТИКИ БОЙОВОЇ ПСИХІЧНОЇ ТРАВМИ ТА ЇЇ НАСЛІДКІВ
20. **Калиновська Д. С., Хомазюк В. А.** 105
ЛІКУВАННЯ ВІЛ-ІНФЕКЦІЇ У ВАГІТНИХ
21. **Кихтенко О. В., Потапов С. М., Сакал Г. О., Наумова О. В.** 109
ЕКСПЕРЕСІЯ МАРКЕРУ ПРОЛІФЕРАЦІЇ (KI-67) КОМПОНЕНТАМИ ГЕМАТОЕНЦЕФАЛІЧНОГО БАР'ЄРУ ПРИ МОДЕЛЮВАННІ ПЕРИНАТАЛЬНОГО ГІПОКСИЧНОГО СТРЕСА
22. **Котенко О. Є., Драбчак К. О.** 113
СУЧАСНІ АСПЕКТИ ЛІКУВАННЯ НЕЙРОЕНДОКРИННИХ ПУХЛИН
23. **Краснова А. О., Кириллова О. В., Бойко Ю. І.** 118
ПОСТКОВІДНИЙ СИНДРОМ
24. **Кречківська Л. М., Шевченко О. С.** 124
ПОРІВНЯЛЬНИЙ АНАЛІЗ ОБСЯГІВ ОХОПЛЕННЯ ВАКЦИНАЦІЄЮ БЦЖ ДІТЕЙ ВІКОМ ДО 1 РОКУ В ХАРКІВСЬКІЙ ОБЛАСТІ: 2021 РІК ТА ПЕРІОД ПОВНОМАСШТАБНОГО ВТОРГНЕННЯ РФ В УКРАЇНУ (2022, 2023)

25.	<i>Крохмаль Г. Д., Наумова О. В.</i>	126
	КЛІНІКО-ПАТОЛОГОАНАТОМІЧНЕ ДОСЛІДЖЕННЯ СПОСТЕРЕЖЕННЯ ГЕНЕРАЛІЗОВАНОЇ МІАСТЕНІЇ У ПОЄДНАННІ З ГІПЕРТОНІЧНОЮ ХВОРОБОЮ ТА КОРОНАВІРУСНОЮ ПНЕВМОНІЄЮ	
26.	<i>Левченко Г. Р.</i>	131
	ОЦІНКА ПОШИРЕНOSTІ ДЕФЕКТІВ ЗУБІВ ТА ЗУБНИХ РЯДІВ СЕРЕД НАСЕЛЕННЯ УКРАЇНИ	
27.	<i>Литвиненко О. О., Литвиненко О. О.</i>	134
	РАДІАЦІЙНІ ІНЦИДЕНТИ ТА ЗАХВОРЮВАНІСТЬ НА РАК МОЛОЧНОЇ ЗАЛОЗИ	
28.	<i>Литвиненко О. О., Литвиненко О. О.</i>	141
	РАК МОЛОЧНОЇ ЗАЛОЗИ В РЕЗУЛЬТАТІ ДІЇ ІОНІЗУЮЧОГО ВИПРОМІНЕННЯ	
29.	<i>Мандрик О. Є., Мельникович Є. А.</i>	148
	СУЧАСНІ ПІДХОДИ ЛІКУВАННЯ ГОСТРОГО НАБРЯКУ ЛЕГЕНЬ	
30.	<i>Мандрик О. Є., Рейтаровська І. С.</i>	152
	СУЧАСНІ ПІДХОДИ ЛІКУВАННЯ ОПІКОВОЇ ХВОРОБИ	
31.	<i>Мандрик О. Є., Мігалко В. М.</i>	156
	ОРГАНІЗАЦІЯ ТЕРАПЕВТИЧНОЇ ДОПОМОГИ ПРИ ОТРУЄННІ БОР НЕЙРОПАРАЛІТИЧНОЇ ДІЇ	
32.	<i>Мандрик О. Є., Остап'юк Ю. Р.</i>	159
	МЕТОДИ ТА СТРАТЕГІЯ ЛІКУВАННЯ ГОСТРОГО ЛЕГЕНЕВОГО УШКОДЖЕННЯ В УМОВАХ ВІЙНИ	
33.	<i>Негода Ю. С., Котова В. О., Пандікідіс Н. І.</i>	162
	ЗНАЧЕННЯ ARUD-СИСТЕМИ В РОЗВИТКУ ОНКОПАТОЛОГІЇ	
34.	<i>Риндіна А. С., Михайлик М. В., Шевченко О. С.</i>	166
	ДИНАМІКА ЗАХВОРЮВАНOSTІ НА ТУБЕРКУЛЬОЗ В УКРАЇНІ ЗА 2018-2022 РОКИ	
35.	<i>Рушай А. К., Байда М. В., Мартинчук О. О.</i>	169
	ЕФЕКТИВНІСТЬ ДЕКСАЛГНУ® У ЗАПОБІГАННІ РОЗВИТКУ ФАНТОМНОГО БОЛЮ У ПАЦІЄНТІВ ПРИ ФОРМУВАННІ КУКСИ НИЖНІХ КІНЦІВОК	
36.	<i>Соловійова Є. Т., Шевченко В. Ю.</i>	176
	МЕХАНІЗМИ РОЗВИТКУ ТА НАСЛІДКИ ІШЕМІЧНОГО ІНСУЛЬТУ: ПЕРЕГЛЯД СУЧАСНИХ ДОСЛІДЖЕНЬ	
37.	<i>Становська Л. В.</i>	180
	ДОСЛІДЖЕННЯ ТРОМБОЦИТАРНИХ ПАРАМЕТРІВ ТА ЇХ АСОЦІАЦІЇ З НЕДОСЯГНЕННЯМ ЦІЛЬОВОГО РІВНЯ АРТЕРІАЛЬНОГО ТИСКУ В АМБУЛАТОРНИХ ПАЦІЄНТІВ З ЕСЕНЦІАЛЬНОЮ АРТЕРІАЛЬНОЮ ГІПЕРТЕНЗІЄЮ ТА КАРДІОВАСКУЛЯРНОЮ КОМОРБІДНІСТЮ	

38. **Старікова Є. А., Бугайова О. В.** 183
ОКИСЛЮВАЛЬНИЙ СТРЕС ЯК БЕЗПОСЕРЕДНИЙ ФАКТОР
ЧОЛОВІЧОГО БЕЗПЛІДДЯ
39. **Шатинська Т. В., Лембрик І. С.** 186
НАЙПОШИРЕНІШІ ПОРУШЕННЯ З БОКУ СИСТЕМИ КРОВІ У
ДІТЕЙ ІЗ СОМАТИЧНОЮ ЗАХВОРЮВАНІСТЮ, ЗА ДАНИМИ
ЗВЕРНЕННЯ ДО ДИТЯЧОГО ГЕМАТОЛОГА
40. **Шевелева І. В., Шевченко О. С.** 189
ДИНАМІКА ЗАХВОРЮВАНOSTІ НА ТУБЕРКУЛЬОЗ В
УКРАЇНІ
41. **Шевченко О. С., Пантюхова Т. О.** 193
АНАЛІЗ ДИНАМІКИ УСПІШНОСТІ ЛІКУВАННЯ ЛІКАРСЬКО-
ЧУТЛИВОГО ТУБЕРКУЛЬОЗУ ВІДПОВІДНО ДО ДЕРЖАВНОЇ
СТРАТЕГІЇ ПРОТИДІЇ ТУБЕРКУЛЬОЗУ
42. **Шевченко О. С., Молоток В. В.** 195
АНАЛІЗ ДИНАМІКИ ТУБЕРКУЛЬОЗУ В РІЗНИХ КРАЇНАХ
ЄВРОПИ У ЗВ'ЯЗКУ З МІГРАЦІЄЮ УКРАЇНСЬКИХ БІЖЕНЦІВ

PHARMACEUTICAL SCIENCES

43. **Гулбані В. Г.** 197
ВПЛИВ ПРАВОВИХ ТА ЕТИЧНИХ НОРМ НА
ВПРОВАДЖЕННЯ ТА РОЗВИТОК СИСТЕМ УПРАВЛІННЯ
ЯКІСТЮ У ФАРМАЦІЇ
44. **Притула Р. Л., Маганова Т. В., Бушуєва І. В.** 203
ДОСЛІДЖЕННЯ ЦІНОВОЇ ЧУТЛИВОСТІ СПОЖИВАЧІВ ДО
ДОСЛІДЖЕНИХ ПРЕПАРАТІВ ЗА ЛІКАРСЬКОЮ ФОРМОЮ
«КРЕМ» З ПРОТИГРИБКОВОЮ АКТИВНІСТЮ ДЛЯ
ЛІКУВАННЯ МІКОЗІВ (ПОВІДОМЛЕННЯ 1)
45. **Стельмащук А. О., Борейко Т. І.** 208
ВИЗНАЧЕННЯ ДОЦІЛЬНОСТІ ВИКОРИСТАННЯ
АНТИГІСТАМІННИХ ПРЕПАРАТІВ РІЗНИХ ПОКОЛІНЬ ДЛЯ
ЛІКУВАННЯ АЛЕРГОДЕРМАТОЗІВ
46. **Улізко І. В., Мирончик А. М.** 210
УДОСКОНАЛЕННЯ МЕТОДИК ЯКІСНОГО ВИЗНАЧЕННЯ
НІМОДИПІНА

CHEMICAL SCIENCES

47. **Вортман М. Я., Лемешко В. М., Кобилінський С. М.,
Борисенко О. А., Жолніна Г. Г., Шевченко В. В.** 212
ГУАНІДИНВМІСНІ ОЛІГОЕТЕРИ ЯК ПРОТОНПРОВІДНІ
РЕЧОВИНИ

TECHNICAL SCIENCES

- | | | |
|-----|---|-----|
| 48. | <i>Chyhur L. Ya.</i>
MATHEMATICAL MODEL OF THE DIAMOND BIT WEAR PROCESS | 219 |
| 49. | <i>Chyhur L. Ya., Tsyapura O. V.</i>
THE EFFICIENCY INDICATORS OF THE BIT WORK ON THE BOREHOLE BOTTOM | 224 |
| 50. | <i>Korzhyk V., Haichao Wang, Konstantynov I., Zhidong Wen, Strohonov D., Khaskin V., Bozhok O., Lysenko V., Sitko O., Kvasnytskyi A., Popov Ye., Tyschenko O.</i>
EQUIPMENT COMPLEX FOR IMPLEMENTING AIR-PLASMA CUTTING WITH REVERSE POLARITY USING AIR-WATER GAS MIXTURES | 229 |
| 51. | <i>Manzhos Yu.</i>
USAGE OF NONDIMENSIONALIZATION FOR SOFTWARE VERIFICATION | 236 |
| 52. | <i>Sotnik S. V., Hubar A. Yu.</i>
IMPACT OF AUTOMATION AND CALS TECHNOLOGIES ON HUMAN FACTOR IN PRODUCTION | 243 |
| 53. | <i>Trus O.</i>
CONCEPTS, CHARACTERISTICS AND PROCEDURE FOR ESTABLISHING THE LABOR SAFETY OFFICE AT THE ENTERPRISE | 250 |
| 54. | <i>Бондаренко М. О., Лисиченко М. Л.</i>
ВИПРОБУВАННЯ РЕГУЛЬОВАНОГО ЕЛЕКТРОПРИВОДУ НАСОСНОЇ СТАНЦІЇ ВОДОПОСТАЧАННЯ ЖИТЛОВОГО МІКРОРАЙОНУ | 253 |
| 55. | <i>Брус В. М., Немов Р. Г.</i>
НЕЙРОМЕРЕЖЕВА СИСТЕМА ВИЗНАЧЕННЯ ЕМОЦІЙ НА ЗОБРАЖЕННЯХ ТА ВІДЕО | 257 |
| 56. | <i>Володченкова Н. В., Бехтер О. А.</i>
ОСОБЛИВОСТІ ВИКОРИСТАННЯ ФАКТОРНОГО АНАЛІЗУ ПРИ ФОРМУВАННІ СТАТИСТИЧНИХ ДАНИХ ДЛЯ ОЦІНКИ ПРОФЕСІЙНИХ РИЗИКІВ | 260 |
| 57. | <i>Гібелінда О. А., Рожкова М. О.</i>
ВИЗНАЧЕННЯ ВПЛИВУ АВІВАЖНОЇ ОБРОБКИ НА ПОШИВНІ ВЛАСТИВОСТІ ТРИКОТАЖНИХ ПОЛОТЕН | 264 |
| 58. | <i>Грекова М. А., Рудянова Т. М.</i>
ВИКОРИСТАННЯ МАШИННОГО НАВЧАННЯ В КІБЕРБЕЗПЕЦІ | 268 |
| 59. | <i>Євдокимов С. В., Узун Д. Д.</i>
RESEARCH AND DEVELOPMENT OF A DISTRIBUTED SYSTEM FOR MONITORING OF VEHICLES | 272 |
| 60. | <i>Івахова Ю. В.</i>
ІННОВАЦІЙНІ ПІДХОДИ ДО ЗАХИСТУ КОМП'ЮТЕРНИХ СИСТЕМ | 280 |

61.	Кащенко Д. О. СКЛАДНІ ДИНАМІЧНІ КОМП'ЮТЕРНІ СИСТЕМИ В ГАЛУЗІ АВТОМАТИЗАЦІЇ БІЗНЕСУ	285
62.	Кириленко М. В., Рябков В. І. ЕТАПИ РОЗВИТКУ ПРИНЦИПУ ВІДНОСНОСТІ	287
63.	Клевцов Є. Г., Потапова Н. М., Ліхман Ю. С. ТЕХНОЛОГІЯ ВИРОБНИЦТВА РОСЛИННИХ ЗАМІННИКІВ М'ЯСА З ВОЛОКНИСТОЮ ТЕКСТУРОЮ	290
64.	Корчмар О. В., Слободяник К. П., Торопенко А. В. ПРИЧИНИ СПАДУ ІНТЕРЕСУ ДО NFT ТА ЙМОВІРНІ ПЕРСПЕКТИВИ РОЗВИТКУ	294
65.	Кружилко О. Є., Черніков Д. О., Чеберячко С. І. ПРОГНОЗУВАННЯ ТА ПЛАНУВАННЯ В ЗАВДАННЯХ УПРАВЛІННЯ ОХОРОНОЮ ПРАЦІ	299
66.	Кузьмов А. В., Вдовиченко О. В., Кіркова О. Г., Штерн М. Б. ПОБУДОВА ОБЧИСЛЮВАЛЬНИМИ ЗАСОБАМИ МІКРОМЕХАНІКИ НЕЛІНІЙНО-ПРУЖНОЇ МОДЕЛІ ПОРИСТИХ ПОШКОДЖЕНИХ МАТЕРІАЛІВ ПОРОШКОВОГО ПОХОДЖЕННЯ	304
67.	Луценко Х. В., Роман А. І. ЗВУКОВІ СЛІДИ ТА ЇХ КРИМІНАЛІСТИЧНЕ ЗНАЧЕННЯ	311
68.	Лялюк-Вітер Г. Д., Олексюк В. ЩОДО ВИВЧЕННЯ ДИСЦИПЛІНИ “ІДЕНТИФІКАЦІЯ ОБ’ЄКТІВ ПІДВИЩЕНОЇ НЕБЕЗПЕКИ” В ІФНТУНГ	316
69.	Марчук А. В., Юркевич М. О. ДОСЛІДЖЕННЯ ЙМОВІРНОСТІ ВІДБИТТЯ ЗАГРОЗИ В БЕЗПРОВОДОВІЙ ТЕЛЕКОМУНІКАЦІЙНІЙ СИСТЕМІ ЗА ДОПОМОГОЮ БАГАТОСТУПЕНЕВОГО ЗАХИСТУ	320
70.	Наумук О. В., Андрєєв С. А. АНАЛІЗ ВРАЗЛИВОСТЕЙ БЕЗПЕКИ САЙТІВ РЕАЛІЗОВАНИХ НА БАЗІ CMS WORDPRESS	323
71.	Наумук О. В., Тимошук М. Д. РОЗРОБКА СКРИПТІВ ДЛЯ ВЕБ-СКРАПІНГУ КРИПТОБІРЖІ	328
72.	Немов Р. Г., Кравець В. В. ПРОГРАМНИЙ ЗАСІБ АНАЛІЗУ ТЕКСТІВ З ФОНЕТИЧНОЮ ТРАНСКРИПЦІЄЮ	333
73.	Павленко В. Я. ОЦІНКА ТЕХНІЧНОГО ТА ОРГАНІЗАЦІЙНОГО РІВНЯ ТЕХНІЧНОГО ОСНАЩЕННЯ ПРИ АКРЕДИТАЦІЇ ВИПРОБУВАЛЬНИХ ЛАБОРАТОРІЙ	336
74.	Павлишко А. В., Пономаренко В. Є., Матвієнко В. В. ВПЛИВ СУЧАСНИХ ВЕБ-ТЕХНОЛОГІЙ НА ПРОДУКТИВНІСТЬ ТА ЗРУЧНІСТЬ КОРИСТУВАННЯ ВЕБ-САЙТАМИ	339

75. **Підпригора Ю. А.** 342
ОСНОВНІ ВИМОГИ ДО КОНСТРУКТИВНОГО ВИКОНАННЯ
ТА МЕТРОЛОГІЧНИХ ХАРАКТЕРИСТИК КІНЦЕВИХ МІР З
ПРЯМОКУТНИМ ПОПЕРЕЧНИМ ПЕРЕТИНОМ
76. **Попко Н. П., Туницька О. М.** 346
НЕОБХІДНІСТЬ РОЗШИРЕННЯ ВИРОБНИЦТВА БІЛКОВОЇ
ПРОДУКЦІЇ РОСЛИННОГО ПОХОДЖЕННЯ В УКРАЇНІ
77. **Попович В. В.** 348
NESSUS: ВАШ ЦИФРОВИЙ ВАРТОВИЙ, ЩО НЕ СПИТЬ
78. **Рибакова К. А., Буряк С. В., Медяник В. Ю., Бондаренко В. І.** 351
ДОСЛІДЖЕННЯ НАПРУЖЕНО-ДЕФОРМОВАНОГО СТАНУ
МАСИВУ ГІРСЬКИХ ПОРІД В ОКОЛИЦІ ЛАВИ ШАХТИ
ЗАХІДНОГО ДОНБАСУ: ПРАКТИЧНИЙ ДОСВІД
79. **Саченко Г. А.** 359
OWASP ZAP: КОМПЛЕКСНИЙ АНАЛІЗ ТА ПЕРСПЕКТИВИ
ВИКОРИСТАННЯ У ХМАРНОМУ СЕРЕДОВИЩІ
80. **Семенов О. О., Лисиченко М. Л.** 364
УСТАНОВКА ДЛЯ ОЦІНКИ ГЕОМЕТРИЧНИХ РОЗМІРІВ
ТВАРИН
81. **Сокол О. Д., Воронов В. В., Іванченко А. В.** 368
ХІМІЧНА АКТИВАЦІЯ ПРИРОДНИХ СОРБЕНТІВ І
УТИЛІЗАЦІЯ ПРОМИВНИХ ВОД У ДОБРИВА
82. **Тігарєв В. М., Кустова М. В.** 372
ШТУЧНИЙ ІНТЕЛЕКТ У ІНДУСТРІЇ РОЗВАГ ТА 3D
МОДЕЛЮВАННІ. ВПЛИВ SORA AI
83. **Топчій Н. В.** 375
ВИБІР МІКРОМЕТРУ ЯК МЕХАНІЗМ ЗАБЕЗПЕЧЕННЯ ЯКОСТІ
ПРОДУКЦІЇ
84. **Хлызова Н. И.** 378
ВЛИЯНИЕ ФЛАВОНОИДОВ ЭКСТРАКТА ЗЕЛЕНОГО ЧАЯ НА
КАЧЕСТВО ТЕСТА
85. **Чигур І. І., Дідоха М. О.** 383
ТЕЛЕКЕРУВАННЯ ТА ПЕРЕДАЧА ДАНИХ В СУЧАСНИХ
СИСТЕМАХ АВТОМАТИЗАЦІЇ
86. **Чигур І. І., Пилипишин М. М.** 388
АВТОМАТИЗАЦІЯ УПРАВЛІННЯ СКЛАДНИМИ
ДИНАМІЧНИМИ ОБ'ЄКТАМИ З ВИКОРИСТАННЯМ СППР

PHYSICAL AND MATHEMATICAL SCIENCES

87. **Козутич А. А., Райчинець В. М.** 392
ПРУЖНІ ВЛАСТИВОСТІ КРИСТАЛІВ ТИПУ $(Pb_ySn_{1-y})_2P_2S_6$
88. **Терзі Н. Д.** 397
РОЗРОБКА ТА ОПТИМІЗАЦІЯ ПРОГРАМНОГО
ЗАБЕЗПЕЧЕННЯ ДЛЯ ТРИВИМІРНОГО ПРОЕКТУВАННЯ ТА
ВІЗУАЛІЗАЦІЇ

89. *Шевера І. В., Миня О. Й., Данило В. В., Райчинець В. М.* 402
 ЕЛЕКТРИЧНІ ТА СПЕКТРАЛЬНІ ХАРАКТЕРИСТИКИ
 НАНОСЕКУНДНОГО РОЗРЯДУ МІЖ МІДНИМИ
 ЕЛЕКТРОДАМИ

ARCHITECTURE

90. *Близнюк П. М., Ковальов Р. М., Кравченко М. М., Ісайко К. Б.* 406
 ОСОБЛИВОСТІ ІННОВАЦІЙНОЇ ФОРМИ НАВЧАННЯ
 СТУДЕНТІВ АРХІТЕКТОРІВ ПІД ЧАС ВИКОНАННЯ
 КВАЛІФІКАЦІЙНОЇ РОБОТИ
91. *Максименко О. С., Марченко Я. О.* 410
 ПРОЄКТУВАННЯ І БУДІВНИЦТВО МАСОВОГО ЖИТЛА
92. *Проценко О. М., Герасименко В. В.* 414
 ОСНОВНІ ТЕГИ СТВОРЕННЯ ІНФОРМАЦІЙНОЇ МОДЕЛІ
 ФУНКЦІОНАЛОМ СУМІСНОЇ РОБОТИ В ПРОГРАМНОМУ
 СЕРЕДОВИЩІ REVIT

PEDAGOGICAL SCIENCES

93. *Shunkov V. S.* 419
 IMPLEMENTATION OF THE INNOVATIVE PROGRAM “3-D
 НАОС” IN THE EDUCATIONAL PROCESS AMONG THE
 MEDICAL, PHARMACEUTICAL AND DENTAL FACULTIES IN
 VINNYTSIA NATIONAL PIROGOV MEMORIAL MEDICAL
 UNIVERSITY
94. *Авагян Р. Г.* 424
 АНАЛІЗ ЯКОСТІ ОСВІТИ В ЗАРУБІЖНИХ ТА ВІТЧИЗНЯНИХ
 ЗАКЛАДАХ ОСВІТИ
95. *Акімова О. В., Сапогов М. В., Ганчук Я. А., Дяченко М. О.* 430
 ТВОРЧИЙ КОМПОНЕНТ У СТРУКТУРІ ПРОФЕСІЙНОГО
 МИСЛЕННЯ МАЙБУТНІХ УЧИТЕЛІВ ІСТОРІЇ
96. *Бандура Ю. Б.* 436
 ОСОБЛИВОСТІ ДИСТАНЦІЙНОГО НАВЧАННЯ СТУДЕНТІВ
 ЗВО В УМОВАХ ВОЄННОГО СТАНУ
97. *Блажко І. О.* 441
 ДІЯЛЬНІСНИЙ ПІДХІД У ВИВЧЕННІ ГЕОГРАФІЇ ЯК ФАКТОР
 ФОРМУВАННЯ АКТИВНОЇ ЖИТТЄВОЇ ПОЗИЦІЇ
98. *Валюкевич Т. В.* 446
 STUDYING A FOREIGN LANGUAGE AT UNIVERSITY: THE
 KEY TO INTERNATIONAL SUCCESS
99. *Галаєва О. М.* 448
 ПРОЄКТНА ДІЯЛЬНІСТЬ – СУЧАСНІ ПОТРЕБИ ДОШКІЛЬНОЇ
 ОСВІТИ

100. **Грунт М. А.** 456
 ІДЕЇ ВПРОВАДЖЕННЯ STEM-ПІДХОДІВ В КОНТЕКСТІ РЕАЛІЗАЦІЇ ДИДАКТИЧНИХ ПРИНЦИПІВ НОВОЇ УКРАЇНСЬКОЇ ШКОЛИ НА ПРИКЛАДІ ВИКЛАДАННЯ ІНТЕГРОВАНОГО КУРСУ «ПІЗНАЄМО ПРИРОДУ» 6 КЛАС
101. **Дячук В. І.** 465
 ІННОВАЦІЙНІ ТЕХНОЛОГІЇ ПРОФЕСІЙНОЇ ПІДГОТОВКИ МАЙБУТНІХ УЧИТЕЛІВ ПОЧАТКОВИХ КЛАСІВ, ОРІЄНТОВАНИ НА ТВОРЧУ ТА ДОСЛІДНИЦЬКУ ДІЯЛЬНІСТЬ
102. **Зайцева О. І.** 471
 ОСОБЛИВОСТІ ВПРОВАДЖЕННЯ ДИСТАНЦІЙНОЇ ТЕХНОЛОГІЇ НАВЧАННЯ В ПРОФІЛЬНІЙ ШКОЛІ
103. **Кулінич О. В., Конющенко Т. Л., Мірченко А. В., Ярещенко М. Ю.** 474
 ДОСЛІДНИЦЬКА РОБОТА УЧНІВ З ВИКОРИСТАННЯМ МІЖДИСЦИПЛІНАРНОГО ПІДХОДУ ПРИ ФОРМУВАННІ ЦИФРОВОГО НАВЧАЛЬНОГО СЕРЕДОВИЩА ПІД ЧАС ЗМІШАНОГО НАВЧАННЯ
104. **Мороз Д. О., Анісімов Д. О.** 477
 СУТНІСТЬ ПРОФЕСІЙНО-ПРИКЛАДНОЇ ФІЗИЧНОЇ ПІДГОТОВКИ МАЙБУТНІХ ПОЛІЦЕЙСЬКИХ
105. **Наумук І. М., Демченко В. Ю.** 481
 ФАКТОРИ, ЩО ВПЛИВАЮТЬ НА ФОРМУВАННЯ ЦИФРОВОЇ КОМПЕТЕНТНОСТІ МАЙБУТНІХ ПЕДАГОГІВ ПРОФЕСІЙНОГО НАВЧАННЯ
106. **Придмирська Н. М.** 489
 ДИЗАЙН-МИСЛЕННЯ ЯК СУЧАСНИЙ ІНТЕРАКТИВНИЙ МЕТОД РОЗВИТКУ ТВОРЧИХ ЗДІБНОСТЕЙ ШКОЛЯРІВ З МЕТОЮ ПОКРАЩЕННЯ ЯКОСТІ НАВЧАННЯ НА УРОКАХ ХІМІЇ
107. **Сиротюк Д. М., Остапчук Р. О.** 495
 ФОРМУВАННЯ ФАХОВОЇ КОМПЕТЕНТНОСТІ ВИКОНАВЦЯ-ДУХОВИКА У ЗАКЛАДАХ ВИЩОЇ ОСВІТИ УКРАЇНИ ПІД ВПЛИВОМ ІНТЕГРАЦІЙНИХ ПРОЦЕСІВ
108. **Сірий В. О.** 504
 ОСОБЛИВОСТІ ФОРМУВАННЯ СУЧАСНОЇ СИСТЕМИ ФІЗИЧНОЇ КУЛЬТУРИ У ЗАКЛАДАХ ВИЩОЇ ОСВІТИ З ДОСВІДУ ПОЛЬЩІ
109. **Соловійова Т. Г., Сиревич М. П.** 507
 ЛОГОПЕДИЧНА РОБОТА З ВІДНОВЛЕННЯ МОВЛЕННЯ ПРИ ДИЗАРТРІЇ У ПІСЛЯ ІНСУЛЬТНИХ ПАЦІЄНТІВ
110. **Тумбрукакі А. В.** 512
 ВИКОРИСТАННЯ ПОТЕНЦІАЛУ ШТУЧНОГО ІНТЕЛЕКТУ В ПРОЦЕСІ НАВЧАННЯ ЗДОБУВАЧІВ ВИЩОЇ ОСВІТИ ЗА ІНДИВІДУАЛЬНИМИ ОСВІТНИМИ ТРАЄКТОРІЯМИ

PSYCHOLOGICAL SCIENCES

111. *Андрєєва Р. В.* 516
ВИКОРИСТАННЯ АРТ-ТЕРАПЕВТИЧНИХ МЕТОДІВ В
КОРЕКЦІЇ ЕМОЦІЙНОЇ СФЕРИ ДІТЕЙ, ЩО ЗАЗНАЛИ ДІЇ
ТРАВМІВНИХ ПОДІЙ
112. *Євдокимова Н. О., Нікулін Д. І.* 523
ПОНЯТТЯ ЖИТТЄСТІЙКОСТІ В ПЕРІОД РАННЬОЇ
ДОРΟΣЛОСТІ
113. *Караджи О. С., Романова С. М.* 528
ОСОБЛИВОСТІ ЕМОЦІЙНОГО ВИГОРАННЯ ЖІНОК, ЯКІ
СТАЛИ МАТЕРЯМИ У ВОЄННИЙ ПЕРІОД
114. *Лисова В. О., Козут О. О.* 535
ВПЛИВ НАВИЧОК СТРЕС-МЕНЕДЖМЕНТУ НА
ФОРМУВАННЯ СТРЕСОСТІЙКОСТІ ОСОБИСТОСТІ
ЮНАЦЬКОГО ВІКУ ПІД ЧАС ВІЙНИ
115. *Масленникова Н. М.* 541
РОЗВИТОК МОРАЛЬНИХ УЯВЛЕНЬ У ДОШКІЛЬНИКІВ:
ВПЛИВ ДОМАШНЬОГО ВИХОВАННЯ
116. *Пострігань О. В.* 549
ПСИХОЛОГІЧНІ ОСНОВИ ФОРМУВАННЯ НЕГАТИВНИХ
НАСЛІДКІВ ДЛЯ ПСИХІКИ ВОЇНА В БОЙОВИХ УМОВАХ
117. *Ходзинська М. В.* 553
УСПІХ ЯК НАУКОВА КАТЕГОРІЯ

SOCIOLOGICAL SCIENCES

118. *Polukarov Yu. O., Kachynska N. F., Balytska O. S., Protyven O. V., Kobets D. V.* 559
PROSPECTS OF APPLICATION OF MODERN SCIENTIFIC AND
TECHNICAL DEVELOPMENTS IN THE FIELD OF CIVIL
DEFENSE
119. *Авагян Р. Г.* 563
КРИТЕРІЇ ЯКОСТІ ЯКІСНИХ ДОСЛІДЖЕНЬ У СОЦІАЛЬНИХ
НАУКАХ
120. *Горячова О. О., Пиріг Я. Б., Лавецький М. В.* 570
ПРАВОВЕ РЕГУЛЮВАННЯ ЗАБЕЗПЕЧЕННЯ ЯКОСТІ ТА
БЕЗПЕЧНОСТІ ПРОДУКЦІЇ НА ПІДПРИЄМСТВАХ ХАРЧОВОЇ
ПРОМИСЛОВОСТІ
121. *Ільєнко А. В., Козловська О. О.* 576
ДОСВІД АДАПТАЦІЇ РОБОЧИХ МІСЦЬ УКРАЇНСЬКИХ
ПІДПРИЄМСТВ ПІД ЧАС ВІЙНИ
122. *Кушнір К. В.* 578
РОЛЬ СОЦІАЛЬНОЇ ПІДТРИМКИ У ПРОТИДІЇ ДОМАШНЬОМУ
НАСИЛЬСТВУ ЩОДО ДІТЕЙ

123. *Павліченко Д. Д., Король К. С.* 583
СУЧАСНІ ВИКЛИКИ ПРОФЕСІЙНОЇ ПІДГОТОВКИ
ПРАЦІВНИКІВ ПОЛІЦІЇ У СФЕРІ ЗАБЕЗПЕЧЕННЯ ОСОБИСТОЇ
БЕЗПЕКИ ПІД ЧАС ІДЕНТИФІКАЦІЇ ВИБУХОНЕБЕЗПЕЧНИХ
ПРЕДМЕТІВ

JOURNALISM

124. *Гулбані В. Г.* 587
ЖУРНАЛІСТСЬКА ОСВІТА В УКРАЇНІ: ВИКЛИКИ
СЬОГОДЕННЯ ТА ШЛЯХИ ЇХ ПОДОЛАННЯ

ART

125. *Гордєєва О. С.* 595
ВЗАЄМОЗВ'ЯЗОК АКТОРСЬКОЇ ТА ВОКАЛЬНОЇ ТЕХНІКИ В
ПРОЦЕСІ ВИХОВАННЯ ЗДОБУВАЧА АКТОРА
ДРАМАТИЧНОГО ТЕАТРУ ТА КІНО У ХДАК
126. *Жеменюк О. О.* 597
СТІВЕН ВЕРХЕЛЬСТ ЯК СУЧАСНИЙ КОМПОЗИТОР
127. *Лопухова С. О.* 602
ВУЗЬКОСПЕЦІАЛІЗОВАНІ ДИСЦИПЛІНИ ОБРАЗОТВОРЧОГО
ОСВІТНЬОГО НАПРЯМУ В ПРОФЕСІЙНІЙ ПІДГОТОВЦІ
ДИЗАЙНЕРІВ

HISTORICAL SCIENCES

128. *Батюк А. О.* 609
ДО БІОГРАФІЇ ЗНАЧКОВОГО ТОВАРИША ЗАХАРА
ПОДОЛЬСЬКОГО (ЗА МАТЕРІАЛАМИ ГЕНЕРАЛЬНОГО
ОПISУ ЛІВОБЕРЕЖНОЇ УКРАЇНИ 1765–1769 РР.)
129. *Котелевський М. М.* 615
ПУБЛІКАЦІЇ КІНЦЯ 80-Х – ПОЧАТКУ 90-Х РОКІВ ХХ СТ. ПРО
КНЯЖІ ЗНАКИ В КОНТЕКСТІ ЗМАГАНЬ ЗА ВІДНОВЛЕННЯ
НАЦІОНАЛЬНОЇ СИМВОЛІКИ
130. *Соколова Н. Д., Попова О. Б., Олексин І. Я.* 620
СЕМІНАРІЙ В. ПЕРЕТЦА В УНІВЕРСИТЕТІ СВ. ВОЛОДИМИРА
(ЗА СПОГАДАМИ УЧНІВ)
131. *Трусько Б. О.* 624
ДО ПИТАННЯ ПРО ОСОБИСТІ СТОСУНКИ ВАХМАНІВ З
БЕЛЖЕЦЮ (ЗА МАТЕРІАЛАМИ АРХІВНИХ СПРАВ)
132. *Трусько Б.* 629
СОЦІАЛЬНА ІСТОРІЯ УКРАЇНИ ТА КРАЇН СВІТУ
133. *Хряпін Е. О., Островська Т. С.* 634
КОЛАБОРАЦІОНІЗМ В КРАЇНАХ ЄВРОПИ ЗА ПЕРІОД ДРУГОЇ
СВІТОВОЇ ВІЙНИ 1939-1945

134. *Штонда В. Р.* 640
ПОЛІТИЧНА ДІЯЛЬНІСТЬ ВОЛОДИМИРА ВИННИЧЕНКА В
ПЕРІОД УКРАЇНСЬКОЇ РЕВОЛЮЦІЇ

CULTUROLOGY

135. *Hynda O. M., Vyshnevska S. M., Holyk M. M.* 643
DEVELOPMENT AND IMPLEMENTATION OF CINEMA
THERAPY IN THE ARMY

LITERATURE

136. *В'юненко В. В.* 650
ТРАГІЧНА МИТЬ, ВТІЛЕНА В РЕАЛЬНІСТЬ
137. *Іванишин М. В., Боберська К. Г.* 654
ЕКОЛОГІЧНІ ВИКЛИКИ ДЛЯ УКРАЇНИ ТА СВІТОВОЇ
СПІЛЬНОТИ: ЛІТЕРАТУРНИЙ ВИМІР (НА МАТЕРІАЛІ ТВОРІВ
РЕЯ БРЕДБЕРІ «УСМІШКА» ТА «СЕРПЕНЬ 2026. ДОЩІ
ВИПАДАЮТЬ»)

POLITICAL SCIENCES

138. *Бутенко І. Р.* 658
ФАКТОРИ ТА МОЖЛИВОСТІ ПРОТИДІЇ РОСІЙСЬКОМУ
ЯДЕРНОМУ ШАНТАЖУ В КОНТЕКСТІ РЕАЛІЗАЦІЇ
УКРАЇНСЬКОЇ ФОРМУЛИ МИРУ З ТОЧКИ ЗОРУ ТЕОРІЇ ІГОР
139. *Галицина А. С.* 664
АНАЛІЗ МЕТОДІВ ОЦІНКИ НАДАННЯ АДМІНІСТРАТИВНИХ
ПОСЛУГ
140. *Косенко М. С.* 671
ФОРМИ ЕЛЕКТРОННОЇ ДЕМОКРАТІЇ: ЗАРУБІЖНИЙ ДОСВІД
141. *Повстюк П. А.* 676
КРИТЕРІЇ ЯКОСТІ ТА ОЦІНЮВАННЯ КРИТЕРІЇВ ЯКОСТІ У
ПОЛІТИЧНИХ НАУКАХ

PHILOLOGICAL SCIENCES

142. *Makhtudova Shalala Amirhan gizi* 684
THE THEMES AND IDEAS IN ABBAS SAHNAT'S PARABLES
143. *Кривда Л. Р.* 688
ВИКОРИСТАННЯ QUIZLET НА ДИСТАНЦІЙНИХ УРОКАХ
ІНОЗЕМНОЇ МОВИ
144. *Паньків В. В.* 691
РОЛЬ ФРАЗЕОЛОГІЗМІВ У СУЧАСНІЙ УКРАЇНСЬКІЙ МОВІ
145. *Перелигіна О. І.* 695
ОСОБЛИВОСТІ ВИКЛАДАННЯ АНГЛІЙСЬКОЇ МОВИ ЗА
ПРОФЕСІЙНИМ СПРЯМУВАННЯМ

146. *Підлужна І. А.* 698
ОСОБЛИВОСТІ ПЕРЕКЛАДУ ВІЙСЬКОВОЇ ЕМОЦІЙНО
ЗАБАРВЛЕНОЇ ЛЕКСИКИ

147. *Хорошилова Ю. О.* 701
НІВЕЛЮВАННЯ ВІЙСЬКОВО-ПОЛІТИЧНОЇ ЛЕКСИКИ ЧЕРЕЗ
ЕВФЕМІЗАЦІЮ ЯК ПОДВІЙНА ГРА З ФОРМУВАННЯ
«ГУМАНІТАРНОГО АЛІБІ»

PHILOSOPHICAL SCIENCES

148. *Борейко Д. Б.* 704
РОЛЬ УПРАВЛІННЯ ЯКІСТЮ В ЗАБЕЗПЕЧЕННІ
КОНКУРЕНТОСПРОМОЖНОСТІ ПІДПРИЄМСТВА

149. *Борейко Д. Б.* 710
ІСТОРІЯ ЕВОЛЮЦІЇ РОЗВИТКУ СИСТЕМ УПРАВЛІННЯ
ЯКІСТЮ

150. *Ситник А. О.* 718
ДЕРЖАВНИЙ НАГЛЯД ЗА ЯКІСТЮ ТА
ВНУТРІШНЬОВИРОБНИЧИЙ ТЕХНІЧНИЙ КОНТРОЛЬ

151. *Ситник А. О.* 724
ФУНКЦІЇ УПРАВЛІННЯ ЯКІСТЮ

152. *Щербенко Е. В.* 729
П'ЯТА ВЛАДА ТА МОДЕРН 2.0

ECONOMIC SCIENCES

153. *Shumkova V., Zhang Yue* 732
PECULIARITIES OF THE WORK OF THE STAFF OF A PUBLIC
INSTITUTION

154. *Shumkova V., Ding Guoji* 737
MANAGEMENT OF FINANCIAL RISKS OF REAL ESTATE
COMPANY

155. *Андрєєва Е. О.* 741
АНАЛІЗ ФІНАНСОВОГО СТАНУ ПІДПРИЄМСТВА

156. *Барсук А. В.* 743
МЕТОДОЛОГІЧНІ ОСНОВИ УПРАВЛІННЯ ЯКІСТЮ
ТУРИСТИЧНОГО ПІДПРИЄМСТВА

157. *Боканча С. В.* 749
ЕФЕКТИВНЕ УПРАВЛІННЯ ЛОГІСТИЧНИМИ ЛАНЦЮГАМИ В
УМОВАХ ГЛОБАЛІЗАЦІЇ ТА ЦИФРОВОЇ ТРАНСФОРМАЦІЇ

158. *Бондар В. Ю.* 753
ОПТИМІЗАЦІЯ ПРОЦЕСІВ УПРАВЛІННЯ ПЕРСОНАЛОМ У
ВІДДАЛЕНИХ УМОВАХ ЗА ДОПОМОГОЮ АНАЛІТИКИ
ДАНИХ

159. *Будник І. І.* 758
УПРАВЛІННЯ РИЗИКАМИ ПІДПРИЄМСТВА

160.	Верба В., Яременко О. ТРАНСФОРМАЦІЯ БІЗНЕС-МОДЕЛІ СТРАХОВИХ КОМПАНІЙ ЗА УМОВ ПАРТНЕРСТВА З КЕРУЮЧИМИ АГЕНТАМИ	763
161.	Вікуліна Ю. М. СУЧАСНІ ТРЕНДИ І ТЕНДЕНЦІЇ РОЗВИТКУ ТУРИЗМУ	769
162.	Волощук В. С. ПАЛИВНИЙ РИНОК УКРАЇНИ: КРИТИЧНІ ВИПРОБУВАННЯ ПОЧАТКОВОГО ЕТАПУ ВІЙНИ (БЕРЕЗЕНЬ-КВІТЕНЬ 2022 Р.) ЯК ІНДИКАТОР СТІЙКОСТІ НАЦІОНАЛЬНОЇ ЕКОНОМІКИ	774
163.	Галіцина А. С. СИСТЕМА МЕТОДІВ УПРАВЛІННЯ ЯКІСТЮ: СУТНІСТЬ ТА МЕХАНІЗМИ РЕАЛІЗАЦІЇ НА ПРИКЛАДІ ПАТ «ТЕРА»	781
164.	Горячова О. О., Педченко Г. В. ПРАВОВЕ РЕГУЛЮВАННЯ ПРОДОВОЛЬЧОЇ БЕЗПЕКИ УКРАЇНИ	787
165.	Гребенікова О. В., Нікітіна Є. О. ПІДХОДИ ДО ОЦІНЮВАННЯ ІНВЕСТИЦІЙНОГО ПОТЕНЦІАЛУ ПРОМИСЛОВИХ ПІДПРИЄМСТВ	792
166.	Гула І. А. ПРОБЛЕМИ ЛОГІСТИЧНОГО СЕКТОРУ УКРАЇНИ В УМОВАХ ВІЙНИ	799
167.	Живко З. Б., Родченко С. С., Горбань А. Б. ОСОБЛИВОСТІ АДАПТАЦІЙНИХ МЕХАНІЗМІВ УПРАВЛІННЯ ІННОВАЦІЙНИМ РОЗВИТКОМ ПІДПРИЄМСТВ В УМОВАХ СМАРТ-ЕКОНОМІКИ	802
168.	Зайцева Д. Д. КРИТЕРІЇ ЯКОСТІ ТА ОЦІНЮВАННЯ КРИТЕРІЇВ ЯКОСТІ У ПОЛІТИЧНИХ НАУКАХ	805
169.	Зіняк Р. Р. ВПЛИВ ПАНДЕМІЇ COVID-19 НА МАЛІ ПІДПРИЄМСТВА: ЕКОНОМІЧНИЙ АНАЛІЗ	810
170.	Зіняк Р. Р. ІННОВАЦІЙНІ ПІДХОДИ ДО УПРАВЛІННЯ ЯКІСТЮ В УМОВАХ СУЧАСНИХ ВИКЛИКІВ	814
171.	Ішлер Д., Кміть В. М. ОЦІНКА ЕФЕКТИВНОСТІ ПРОЦЕДУР МИТНОГО КОНТРОЛЮ В УКРАЇНІ	819
172.	Каламан О. Б., Мінесв А. С. ОСНОВНІ АСПЕКТИ ФОРМУВАННЯ ІННОВАЦІЙНИХ СТРАТЕГІЙ	822
173.	Кантемір П. РОЗВИТОК ТУРИЗМУ ТА ЙОГО ВПЛИВ НА СОЦІАЛЬНО- ЕКОНОМІЧНИЙ РОЗВИТОК РЕГІОНУ В УМОВАХ ВІЙНИ	827
174.	Качмар Г. Я., Білик О. І. АНАЛІЗ РИНКУ МАЙНОВОГО СТРАХУВАННЯ	832

175.	Кириліна О. Д. НАПРЯМИ ВДОСКОНАЛЕННЯ ОРГАНІЗАЦІЙНО-МЕТОДИЧНИХ ПІДХОДІВ ДО БУХГАЛТЕРСЬКОГО ОБЛІКУ, АНАЛІЗУ СТАНУ РОЗРАХУНКІВ З ПОСТАЧАЛЬНИКАМИ, ПОРЯДОК ЇХ ОПОДАТКУВАННЯ НА ВЕЛИКОМУ ПІДПРИЄМСТВІ З РОЗДРІБНОЇ ТОРГІВЛІ	835
176.	Костецька Н. І. ТЕОРЕТИЧНІ АСПЕКТИ ПІДВИЩЕННЯ ЕФЕКТИВНОСТІ ДІЯЛЬНОСТІ ПІДПРИЄМСТВА	841
177.	Купріян М. К. МЕТОДИ УПРАВЛІННЯ РИЗИКАМИ У СИСТЕМАХ УПРАВЛІННЯ ЯКІСТЮ	846
178.	Мамчур Р. Р. ЦИФРОВІ СИСТЕМИ УПРАВЛІННЯ ЯКІСТЮ: ПЕРЕВАГИ ТА ВИКЛИКИ	853
179.	Мамчур Р. Р. УПРАВЛІННЯ ЯКІСТЮ: СКЛАДОВІ, ПРИНЦИПИ	860
180.	Мелікян С. С., Андрієнко К. В. СПЕЦІАЛЬНІ ЕКСПОРТНІ ГАРАНТІЇ ЯК ФАКТОР РОЗВИТКУ МІЖНАРОДНОЇ ТОРГІВЛІ	866
181.	Москаленко Д. А. УПРАВЛІННЯ ЯКІСТЮ НА ОСНОВІ ЗБАЛАНСОВАНОЇ СИСТЕМИ ПОКАЗНИКІВ	872
182.	Москаленко Д. А. ВПРОВАДЖЕННЯ СИСТЕМИ МЕНЕДЖМЕНТУ ЯКОСТІ НА ПІДПРИЄМСТВІ	876
183.	Муха А. О. АНАЛІЗ ПРОБЛЕМ ТА ПЕРСПЕКТИВ УПРАВЛІННЯ ЯКІСТЮ В МАЛОМУ ТА СЕРЕДНЬОМУ БІЗНЕСІ	881
184.	Муха А. О. СЕРТИФІКАЦІЯ СИСТЕМ УПРАВЛІННЯ ЯКІСТЮ ЗА СТАНДАРТАМИ ISO: ПЕРЕВАГИ ТА ВИКЛИКИ	888
185.	Повстюк П. А. ОБЛІКОВО-АНАЛІТИЧНА СИСТЕМА: ОЦІНКА ФІНАНСОВО-ЕКОНОМІЧНОЇ СТІЙКОСТІ ПІДПРИЄМСТВА	895
186.	Поляк Е. С. ТРАНСПОРТНІ СИСТЕМИ ЄВРОПИ: ІСТОРІЯ, СУЧАСНИЙ СТАН ТА ПЕРСПЕКТИВИ	902
187.	Попов Н. В. ТЕОРЕТИЧНІ АСПЕКТИ ВИМІРЮВАННЯ ТА ОЦІНКИ ЯКОСТІ ОБЛІКОВОЇ ІНФОРМАЦІЇ	908
188.	Рудківська Д. Ф. УПРАВЛІННЯ КОНКУРЕНТОСПРОМОЖНІСТЮ ПІДПРИЄМСТВА НА ВНУТРІШНЬОМУ РИНКУ	915

189.	Садова Н. В. СУЧАСНІ ТРЕНДИ І ТЕНДЕНЦІЇ РОЗВИТКУ ТУРИЗМУ	920
190.	Скопич В. Ю. СУЧАСНИЙ СТАН РИНКУ M&A	926
191.	Слюсар Є. В. ПЕРВИННИЙ ФІНАНСОВИЙ ДОМОГОСПОДАРСТВ МОНІТОРИНГ	932
192.	Спірідонова К. О., Закінян Г. А. ЦИФРОВА ОБРОБКА НЕСТРУКТУРОВАНИХ ДАНИХ CALL CENTER ІЗ ВИКОРИСТАННЯМ МОЖЛИВОСТЕЙ ШТУЧНОГО ІНТЕЛЕКТУ	936
193.	Спірідонова К. О., Закінян Г. А. ОСОБЛИВОСТІ РОЗВИТКУ МСБ В УМОВАХ ВОЄННОГО СТАНУ	939
194.	Тимофєєв В. О. ПІДВИЩЕННЯ ІННОВАЦІЙНОЇ АКТИВНОСТІ ПІДПРИЄМСТВА В УМОВАХ ТРАНСФОРМАЦІЙНИХ ЗМІН	942
195.	Ткаченко В. В. ПЕРЕВАГИ ВИКОРИСТАННЯ ШТУЧНОГО ІНТЕЛЕКТУ ЯК ІННОВАЦІЙНОЇ ТЕХНОЛОГІЇ В ПРОЦЕСІ УПРАВЛІННЯ ПЕРСОНАЛОМ	948
196.	Триндюк Д. В. ПЕРЕДБАЧУВАНІСТЬ ВАЛЮТНИХ ПРИБУТКІВ ЗА ДОПОМОГОЮ МЕТОДІВ МАШИННОГО НАВЧАННЯ	952
197.	Тютюніков Д. О., Манаєнко І. М. РОЗВИТОК ФОРМ ПРОСТОРОВОЇ ОРГАНІЗАЦІЇ БІЗНЕСУ В УМОВАХ МІЖНАРОДНОГО СЕРЕДОВИЩА	958
198.	Цімошинська О. В., Розборська С. В. КАЛЬКУЛЮВАННЯ СОБІВАРТОСТІ ГОТОВОЇ ПРОДУКЦІЇ ШЛЯХОМ ГАРМОНІЗАЦІЇ ТА СТАНДАРТИЗАЦІЇ НАЦІОНАЛЬНИХ ПОЛОЖЕНЬ (СТАНДАРТІВ) БУХГАЛТЕРСЬКОГО ОБЛІКУ (НП(С)БО) ТА МІЖНАРОДНИХ СТАНДАРТІВ ФІНАНСОВОЇ ЗВІТНОСТІ (МСФЗ)	965
199.	Юрченко О. А. ВПЛИВ МІЖНАРОДНОГО ІНФОРМАЦІЙНОГО ПРОСТОРУ НА КОМУНІКАЦІЙНІ ЗВ'ЯЗКИ	972
200.	Якубов Д. Г., Рошко Н. Б. ЕЛЕКТРОННИЙ ДОКУМЕНТООБІГ: ШЛЯХ ДО ОПТИМІЗАЦІЇ ТА БЕЗПЕКИ У УПРАВЛІННІ КОМУНАЛЬНИМИ УСТАНОВАМИ	976
LEGAL SCIENCES		
201.	Babenko O. S., Pakulova T. V. ACTUAL PROBLEMS OF THE ECONOMY IN THE CONDITIONS OF WAR	981

202.	<i>Kuzmin Ya. A., Pakulova T. V.</i>	985
	THE RELEVANCE OF LANGUAGE LEARNING AND ITS ROLE IN INTERCULTURAL COMMUNICATION	
203.	<i>Pakulova T. V., Lazareva O. L.</i>	988
	LEARNING AND EDUCATION IN THE DIGITAL AGE	
204.	<i>Аббасов Самір Салех огли, Киян В. Я.</i>	992
	ОКРЕМІ ПИТАННЯ УКЛАДАННЯ ТА ЗМІНИ КОЛЕКТИВНОГО ДОГОВОРУ В УМОВАХ ВОЄННОГО СТАНУ	
205.	<i>Асабіна Д. С., Олійник Ю. В.</i>	996
	СУВЕРЕНІТЕТ ДЕРЖАВИ ТА МЕТОДИ ЙОГО ДОТРИМАННЯ	
206.	<i>Асмаа А. В.</i>	1001
	ДИТЯЧА ЗЛОЧИННІСТЬ: ПРИЧИНИ, НАСЛІДКИ, ПРОФІЛАКТИКА	
207.	<i>Берендєєв А. В., Жеглінська Т. О.</i>	1005
	ПОЛІТИЧНА ФУНКЦІЯ ДЕРЖАВИ В УМОВАХ ВОЄННОГО СТАНУ	
208.	<i>Бойко А. В., Корогод С.</i>	1009
	ЖИТТЯ ЯК ОБ'ЄКТ КРИМІНАЛЬНОГО ПРАВОПОРУШЕННЯ: ПРАВОВИЙ ЗАХИСТ І ПОКАРАННЯ ЗА ЗЛОЧИНИ ПРОТИ ЖИТТЯ	
209.	<i>Виришев О. С., Березняк В. С.</i>	1013
	КРИМІНАЛЬНА ВІДПОВІДАЛЬНІСТЬ ОРГАНІЗАТОРІВ ТА УЧАСНИКІВ ОРГАНІЗОВАНОЇ ГРУПИ ЧИ ЗЛОЧИННОЇ ОРГАНІЗАЦІЇ	
210.	<i>Владовська К. П.</i>	1017
	ОСОБЛИВОСТІ АДМІНІСТРАТИВНО-ПРАВОВОГО РЕГУЛЮВАННЯ ПУБЛІЧНОЇ СЛУЖБИ В ПРАВООХОРОННИХ ОРГАНАХ	
211.	<i>Владовська К. П., Мельник С. Р.</i>	1025
	ІСТОРИЧНІ ЕТАПИ СТАНОВЛЕННЯ КОНСТИТУЦІЙНОГО ЛАДУ УКРАЇНИ	
212.	<i>Гайдаржи Р. А.</i>	1031
	ЗМІСТ ТА СТРУКТУРА МИТНОЇ СПРАВИ В УКРАЇНІ	
213.	<i>Головатенко М. Ю., Сіроштан К. В.</i>	1036
	ЗАХИСТ КУЛЬТУРНОЇ СПАДЩИНИ В МІЖНАРОДНОМУ ПРАВІ	
214.	<i>Гордій Р. А.</i>	1040
	ОСОБЛИВОСТІ РЕАЛІЗАЦІЇ ПРАВА НА ПРЕД'ЯВЛЕННЯ ПОЗОВУ ДО СУДУ ПРО ВІДШКОДУВАННЯ ШКОДИ, ЗАВДАНОЇ МАЙНУ ФІЗИЧНИХ ОСІБ ВНАСЛІДОК ВОЄННИХ ДІЙ	
215.	<i>Гордіченко Д. В., Кисельов А. О.</i>	1044
	СТРАТЕГІЧНИЙ КРИМІНАЛЬНИЙ АНАЛІЗ	

216. *Гречишкін Є. Ю., Березняк В. С.* 1048
КРИМІНАЛЬНО-ПРАВОВА ХАРАКТЕРИСТИКА НЕЗАКОННОГО ПЕРЕПРАВЛЕННЯ ОСІБ ЧЕРЕЗ ДЕРЖАВНИЙ КОРДОН УКРАЇНИ, ПЕРЕДБАЧЕНОГО СТ. 332 КК УКРАЇНИ
217. *Гречишкін Є. Ю., Резворович К. Р.* 1052
ДОГОВІРНЕ РЕГУЛЮВАННЯ ЦИВІЛЬНО-ПРАВОВИХ ВІДНОСИН В УМОВАХ ВОЄННОГО СТАНУ
218. *Грищенко О. А., Аббасов С. С.* 1056
ТЕРОРИЗМ: ПОНЯТТЯ, ОЗНАКИ ТА ВІДПОВІДАЛЬНІСТЬ
219. *Давидов М. В., Логінова М. В.* 1063
НАКАЗНЕ ПРОВАДЖЕННЯ В ЦИВІЛЬНОМУ СУДОЧИНСТВІ
220. *Давидов М. В., Логінова М. В.* 1068
СУДОВИЙ РОЗГЛЯД ЦИВІЛЬНИХ СПРАВ
221. *Давидов М., Телійчук В.* 1072
РОЗШУКОВЕ ПРОГНОЗУВАННЯ ЯК СПОСІБ ВИЯВЛЕННЯ ОСІБ СХИЛЬНИХ ДО ВЧИНЕННЯ ЗЛОЧИНІВ
222. *Декусар І., Нагорна О.* 1076
ПРЕД'ЯВЛЕННЯ ПОЗОВУ. ВІДКРИТТЯ ПРОВАДЖЕННЯ У СПРАВІ
223. *Донченко М. Д., Федченко В. М.* 1079
ЗАБЕЗПЕЧЕННЯ БЕЗПЕКИ ТА КОНФІДЕНЦІЙНОСТІ УЧАСНИКІВ КРИМІНАЛЬНОГО ПРОЦЕСУ: ЗАПОБІГАННЯ ТИСКУ ТА ЗАЛЯКУВАННЮ
224. *Дуденко М. О., Телійчук В. Г.* 1084
АВТОМАТИЗОВАНІ ІНФОРМАЦІЙНІ СИСТЕМИ ЯК ЗАСІБ ЗДІЙСНЕННЯ ОПЕРАТИВНО-РОЗШУКОВОЇ ДІЯЛЬНОСТІ
225. *Дуденко М. О., Телійчук В. Г.* 1088
МЕРЕЖА ІНТЕРНЕТ ЯК СПОСІБ ЗБУТУ НАРКОТИЧНИХ РЕЧОВИН: ЗАСОБИ ПРОТИДІЇ
226. *Дуденко М. О., Фролов М. М.* 1091
ПРОБЛЕМАТИКА ГЕНДЕРНОЇ РІВНОСТІ У ТРУДОВИХ ВІДНОСИНАХ
227. *Жукова Э., Галенко Ю.* 1094
URGENT PROHIBITION ORDER AS A FORM OF COMBATING DOMESTIC VIOLENCE
228. *Жулинский В. І.* 1097
ПРОБЛЕМНІ ПИТАННЯ ПРОЦЕСУАЛЬНОГО СТАТУСУ ЕКСПЕРТА З ПИТАНЬ ПРАВА У ЦИВІЛЬНОМУ СУДОЧИНСТВІ
229. *Жулинский В. І., Логінова М. В.* 1100
ДЕЯКІ ПРОБЛЕМИ ВИКОНАННЯ СУДОВИХ РІШЕНЬ У ЦИВІЛЬНОМУ ПРОЦЕСІ
230. *Задніпряна-Корінна М. Ю.* 1103
ВІДПОВІДАЛЬНІСТЬ ЮРИДИЧНИХ ОСІБ: ЗАРУБІЖНИЙ ДОСВІД

231.	<i>Зіміна О. Ю., Корогод С. В.</i>	1106
	ПОНЯТТЯ ТА ЗМІСТ КРИМІНАЛЬНОГО ПРАВА	
232.	<i>Кадірова А. О., Кислун Ю., Бодирєв Д. А.</i>	1110
	ПІДХОДИ ЩОДО ВИВЧЕННЯ ВОГНЕВОЇ ПІДГОТОВКИ В ЗАКЛАДАХ ВИЩОЇ ОСВІТИ ЗІ СПЕЦИФІЧНИМИ УМОВАМИ НАВЧАННЯ У ПЕРІОД ВОЄННОГО СТАНУ	
233.	<i>Карпенко К. С., Телійчук В. Г.</i>	1114
	ЩОДО ПИТАННЯ ВЗАЄМОДІЇ ОПЕРАТИВНИХ ПІДРОЗДІЛІВ З ГРОМАДСЬКІСТЮ ТА НАСЕЛЕННЯМ В УМОВАХ ВІЙСЬКОВОГО СТАНУ	
234.	<i>Кислун Ю. В., Логінова М. В.</i>	1119
	ЗАОЧНИЙ РОЗГЛЯД СПРАВИ У ЦИВІЛЬНОМУ ПРОЦЕСІ: ПЕРЕВАГИ ТА НЕДОЛІКИ	
235.	<i>Коваль Є. О., Резворович К. Р.</i>	1122
	КАСАЦІЙНЕ ПРОВАДЖЕННЯ ЯК НАПРЯМ РЕФОРМУВАННЯ ЦИВІЛЬНОГО СУДОЧИНСТВА	
236.	<i>Коваль Є. О., Резворович К. Р.</i>	1125
	МИРОВА УГОДА СТОРІН ПРИ РОЗГЛЯДІ ЗЕМЕЛЬНИХ СПОРІВ В ПОРЯДКУ ЦИВІЛЬНОГО СУДОЧИНСТВА УКРАЇНИ	
237.	<i>Ковратенко А., Нагорна О.</i>	1128
	АДВОКАТСЬКА ТА ПРЕДСТАВНИЦЬКА ДІЯЛЬНІСТЬ У ЦИВІЛЬНОМУ ПРОЦЕСІ	
238.	<i>Кравець І. І., Духовенко О., Чорна А. Г.</i>	1131
	ДЕЯКІ АСПЕКТИ ВЧИНЕННЯ КРИМІНАЛЬНИХ ПРАВОПОРУШЕНЬ ПРОТИ БЕЗПЕКИ РУХУ ТА ЕКСПЛУАТАЦІЇ ТРАНСПОРТУ В УМОВАХ ВОЄННОГО СТАНУ	
239.	<i>Кузіна В. О., Березняк В. С.</i>	1136
	ВЧИНЕННЯ КРИМІНАЛЬНОГО ПРАВОПОРУШЕННЯ В УМОВАХ ВОЄННОГО СТАНУ ЯК КВАЛІФІКУЮЧА ОЗНАКА	
240.	<i>Кулага І. Р., Телійчук В. Г.</i>	1140
	ДО ПИТАННЯ ВИКОРИСТАННЯ ВІДКРИТИХ ДЖЕРЕЛ ІНФОРМАЦІЇ У ПРОТИДІЇ НАРКОЗЛОЧИННОСТІ	
241.	<i>Кулага І. Р., Телійчук В. Г.</i>	1144
	ЩОДО ПИТАННЯ КЛАСИФІКАЦІЇ ПРИНЦИПІВ ОПЕРАТИВНО-РОЗШУКОВОГО ЗАПОБІГАННЯ ЗЛОЧИНІВ	
242.	<i>Лаврентьєва К. В., Фролов М. М.</i>	1148
	ПРАЦЕВЛАШТУВАННЯ НАСЕЛЕННЯ: СУЧАСНІ ВИКЛИКИ ТА ШЛЯХИ ЇХ ВИРІШЕННЯ	
243.	<i>Лазарєва О. Л., Олійник Ю. В.</i>	1151
	МІЖНАРОДНИЙ ТА НАЦІОНАЛЬНИЙ ЗАХИСТ ПРАВ ДІТЕЙ ПІД ЧАС ВОЄННОГО СТАНУ В УКРАЇНІ	
244.	<i>Ларіонов Р. Д., Кисельов А. О.</i>	1154
	ВИКОРИСТАННЯ КРИМІНАЛЬНОГО АНАЛІЗУ В ДІЯЛЬНОСТІ ПІДРОЗДІЛІВ КРИМІНАЛЬНОЇ ПОЛІЦІЇ	

245. *Логінова М. В., Єрмолаєв І. В.* 1158
ЩОДО ОСОБЛИВОСТЕЙ МЕХАНІЗМУ УХВАЛЕННЯ СУДОВИХ РІШЕНЬ У ЦИВІЛЬНОМУ СУДОЧИНСТВІ
246. *Логінова М. В., Єрмолаєв І. В.* 1166
ОСОБЛИВОСТІ АПЕЛЯЦІЙНОГО ПРОВАДЖЕННЯ В ЦИВІЛЬНОМУ ПРОЦЕСІ
247. *Лях В. О., Корогод С. В.* 1175
ПОНЯТТЯ КРИМІНАЛЬНОГО ПРАВОПОРУШЕННЯ
248. *Мазурак І. Д.* 1178
ПОРУШЕННЯ ЗВИЧАЇВ ВІЙНИ
249. *Максимова М. К., Важенкова В. В.* 1182
ЗАХИСТ ПРАВ ГРОМАДЯН У СФЕРІ АДМІНІСТРАТИВНОГО ПРАВА: АКТУАЛЬНІ ПРОБЛЕМИ ТА ШЛЯХИ ВДОСКОНАЛЕННЯ
250. *Максимова М. К., Важенкова В. В.* 1186
ЗАБЕЗПЕЧЕННЯ ПРАВ ГРОМАДЯН В АДМІНІСТРАТИВНОМУ ПРОЦЕСІ ПІД ЧАС ВІЙНИ
251. *Міленін В. І., Олійник Ю. В.* 1190
РОЗВИТОК МІЖНАРОДНОГО ПРАВА В УКРАЇНІ
252. *Моїсеєнко Д. М., Джаним А. С.* 1194
ВИЗНАННЯ ЮРИДИЧНИХ ФАКТІВ, ЯКІ МАЮТЬ МІСЦЕ НА ТИМЧАСОВО ОКУПОВАНІЙ ТЕРИТОРІЇ
253. *Мороз Д. О., Телійчук В. Г.* 1197
ДЕЯКІ ОСОБЛИВОСТІ ОПЕРАТИВНО-РОЗШУКОВОЇ ПРОТИДІЇ КРИМІНАЛЬНИМ ПРАВОПОРУШЕННЯМ В УМОВАХ ВОЄННОГО СТАНУ
254. *Мороз Д. О., Телійчук В. Г.* 1202
ДЕЯКІ ПРОБЛЕМНІ АСПЕКТИ ПРАВОВОГО РЕГУЛЮВАННЯ ОПЕРАТИВНО-РОЗШУКОВОЇ ДІЯЛЬНОСТІ У ПРОТИДІЇ ЗЛОЧИННОСТІ В УМОВАХ ВОЄННОГО СТАНУ
255. *Мороз Д. О., Кисельов А. О.* 1207
МЕТОДИ, ЯКІ ВИКОРИСТОВУЮТЬСЯ В КРИМІНАЛЬНОМУ АНАЛІЗІ
256. *Павліченко Д. Д., Неклеса О. В.* 1211
РОЛЬ КОМУНІКАТИВНОЇ КОМПЕТЕНТНОСТІ В ПРОФЕСІЙНІЙ ДІЯЛЬНОСТІ ПРАЦІВНИКА НАЦІОНАЛЬНОЇ ПОЛІЦІЇ УКРАЇНИ
257. *Пинда Н. Т.* 1215
ПРАВОВІ АСПЕКТИ ВІДШКОДУВАННЯ ШКОДИ В КОНТЕКСТІ СУЧАСНИХ ВІЙСЬКОВИХ КОНФЛІКТІВ
258. *Помаз А. В., Наточій А. Д.* 1221
ВИКОНАННЯ СЛУЖБОВО-БОЙОВИХ ЗАДАЧ ПОЛІЦЕЙСЬКИМИ В УМОВАХ НЕДОСТАТНЬОЇ ОСВІТЛЕНОСТІ

259. *Поповська В. В., Кисельов А. О.* 1227
 ВИКОРИСТАННЯ ШТУЧНОГО ІНТЕЛЕКТУ ПІД ЧАС
 ЗДІЙСНЕННЯ КРИМІНАЛЬНОГО АНАЛІЗУ
260. *Порхун А. І.* 1231
 ПІДСТАВИ ВІДПОВІДАЛЬНОСТІ ЗА ЗАВДАННЯ МОРАЛЬНОЇ
 ШКОДИ ТА РОЗМІР ЇЇ КОМПЕНСАЦІЇ
261. *Рашевський В. Д., Логінова М. В.* 1238
 ЩОДО ОСОБЛИВОСТЕЙ МИРОВОЇ УГОДИ У ЦИВІЛЬНОМУ
 СУДОЧИНСТВІ
262. *Рашевський В. Д., Чорна А. Г.* 1242
 ДЕЯКІ АСПЕКТИ ВЧИНЕННЯ КРИМІНАЛЬНИХ
 ПРАВОПОРУШЕНЬ У СФЕРІ ОХОРОНИ ДЕРЖАВНОЇ
 ТАЄМНИЦІ ТА НЕДОТОРКАНОСТІ ДЕРЖАВНИХ КОРДОНІВ
 УКРАЇНИ
263. *Ромашкін С. В.* 1246
 КРИМІНАЛЬНА ВІДПОВІДАЛЬНІСТЬ ЯК ОДИН ІЗ
 НАЙВАЖЛИВИШИХ ІНСТИТУТІВ КРИМІНАЛЬНОГО ПРАВА
264. *Рябокін Є. О.* 1251
 КРИМІНАЛЬНА ВІДПОВІДАЛЬНІСТЬ ЗА УХИЛЕННЯ ВІД
 ПРИЗОВУ НА ВІЙСЬКОВУ СЛУЖБУ ПІД ЧАС ВОЄННОГО
 СТАНУ
265. *Светловська Д. В., Корогод С. В.* 1255
 ВІК, З ЯКОГО МОЖЕ НАСТАВАТИ КРИМІНАЛЬНА
 ВІДПОВІДАЛЬНІСТЬ
266. *Сердюк Є. В., Гіденко Є. С.* 1259
 АНАЛІЗ РИЗИКІВ ТА АЛГОРИТМ ДІЙ ПРИ ЗАГРОЗІ РАКЕТНО-
 БОМБОВОГО УДАРУ
267. *Скорняков А. Д., Кисельов А. О.* 1263
 КРИМІНАЛЬНИЙ АНАЛІЗ ЯК ЗАСІБ ВИЯВЛЕННЯ
 КОРУПЦІЙНИХ ЗЛОЧИНІВ
268. *Смоляр В. В., Березняк В. С.* 1267
 УХИЛЕННЯ ВІД ВИКОНАННЯ ВІЙСЬКОВОГО ОБОВ'ЯЗКУ В
 УМОВАХ ВОЄННОГО СТАНУ
269. *Старіков А. Р., Резворович К. Р.* 1271
 ПРАВОВА ПРИРОДА ДОГОВОРУ (НАЙМУ) ОРЕНДИ ЖИТЛА
270. *Терещенко О. О., Варава В. В.* 1274
 КЛАСИФІКАЦІЯ ФОРМ ОПЕРАТИВНО-РОЗШУКОВОЇ
 ДІЯЛЬНОСТІ ПІДРОЗДІЛІВ КРИМІНАЛЬНОЇ ПОЛІЦІЇ
271. *Терещенко О. О., Порохнявий А. В.* 1277
 ВАЖЛИВІСТЬ СПЕЦІАЛЬНОЇ ФІЗИЧНОЇ ПІДГОТОВКИ ДЛЯ
 ПРАЦІВНИКІВ НАЦІОНАЛЬНОЇ ПОЛІЦІЇ
272. *Чернова В. А., Логінова М. В.* 1281
 ЕКОЛОГО-ПРАВОВІ АСПЕКТИ ПІСЛЯВОЄННОГО
 ВІДНОВЛЕННЯ УКРАЇНИ

273.	Чернова В. А., Логінова М. В. ПРАВОВІ АСПЕКТИ ЗАХИСТУ ДОВКІЛЛЯ В УМОВАХ ВОЄННОГО СТАНУ	1285
274.	Чернова В. А., Олійник Ю. В. ПРАВОВІ НАСЛІДКИ ВІЙНИ ДЛЯ УКРАЇНИ ТА ІНШИХ ДЕРЖАВ	1289
275.	Чинчевич О. М., Березняк В. С. КРИМІНАЛЬНО-ПРАВОВИЙ АНАЛІЗ МАРОДЕРСТВА	1294
276.	Шаровський Д., Логінова М. В. ПОРУШЕННЯ ЕКОЛОГІЧНИХ ПРАВ ЛЮДИНИ В УКРАЇНІ В УМОВАХ ВІЙНИ	1298
277.	Шаровський Д. А., Рогальський В. І. ВПЛИВ ФІЗИЧНИХ ТРЕНУВАНЬ НА СТРЕСОСТІЙКІСТЬ ТА ПСИХОЛОГІЧНУ СТІЙКІСТЬ ПОЛІЦЕЙСЬКИХ	1302
278.	Яременко О. С., Гончар К. С., Наточій А. Д. ПОЛІЦЕЙСЬКИЙ НА ПОЛІ БОЮ В УМОВАХ ПРАВОВОГО РЕЖИМУ ВОЄННОГО СТАНУ	1306
279.	Яременко О. С., Тіщенко В. В., Декусар Г. Г. THE IMPORTANCE OF ENGLISH FOR THE LAW ENFORCEMENT PROFESSION	1309

AGRICULTURAL SCIENCES

FEATURES OF DEVELOPMENT AND YIELD OF SPRING WHEAT VARIETIES OF DIFFERENT ORIGINS UNDER THE CONDITIONS OF SOUTHERN UKRAINE

Topal Mykola,

Ph.D,

Solomonov Ruslan,

Ph.D,

Diadko Igor,

Ph.D,

Odesa State Agrarian University

Odesa, Ukraine

Introductions. As is known, the initial growth and development of spring wheat occur better under the influence of lower temperatures from +2 to +8 ° C, which are observed from mid-February and in the beginning of March. The growth and development of spring wheat should occur under more favorable conditions such as cool wet weather, avoiding high temperatures during the phase of grain filling and maturing. Unfortunately, not the entire territory of Ukraine is suitable for growing spring wheat as an insurance crop in case of the death of plants of the main crop due to frost, the death of seedlings of winter crops due to the lack of sufficient moisture for plants survive, impossibility of sowing winter crops in autumn time due to lack of precipitation. One of these areas is Southern Ukraine, where increasingly frequent early spring droughts are observed. As a result, incomplete seedlings of spring wheat, weak development of the root system, low level of tillering or its absence, a small spike with a low weight of 1000 seeds. In Southern Ukraine, spring wheat is generally not recommended for cultivation due to low productivity, even compared to spring barley, which is grown as the main and insurance crop. However, it is known that to enhance the genetic potential of winter wheat, spring wheat can serve as

donors of disease resistance, lodging resistance, grain quality, high plasticity, and other valuable traits and properties.

Purpose. Investigate the features of development and productivity potential of spring wheat varieties of different origin during autumn and spring sowing time and select the best samples for inclusion in the breeding program for: the creation of facultative varieties of wheat; the improvement of winter wheat genotype.

Methods. Material for research were taken Varieties of spring wheat of different genetic origin: from Ukraine – Kharkivs'ka 30, Kharkivs'ka (26) (standard) and breeding lines d.118/06 and d.104/06; from Western Europe - Jara, Typic, Triso; from North America - Babax and Trap1; from Canada - AC Superb, Glen Lee. Varieties were sown in two seasons and three terms: 1st term 06.10.16 /09.10.17 (sowing of winter samples); 2nd term 13.11.16/21.11.17 (sowing of winter and spring samples); 3rd term 19.03.17/18.03.18 (sowing of spring samples). During autumn sowing, winter wheat varieties were taken as control: Odes'ka 16, Bezosta 1, Odes'ka 267, Kuyal'nyk, Viktoriya odes'ka and Kiriya. The size of the plot was 10 m². Phenological observations were performed in accordance with the State Variety Testing methodology. The reaction to photoperiodic sensitivity was studied by the difference in heading date under usual natural daylight of 16 hours compared to short daylight conditions of 10 hours (May-June). The winter was soft for two years, which contributed to the optimal development of the spring wheat plant.

Results and discussion. One of the key factors that determine productivity is tillering. According to the indicator of general and productive tillering, differences between the varieties of winter and spring types of development was not observed. The level of tillering depends on the characteristics of the variety, and does not depend on the type of wheat growth habits. Heading time of spring wheat samples sown at optimal times occurs very late for Southern Ukraine, between June 1st and 8th.

During autumn sowing time, according to the heading date indicator (May 18-29), contrast between the samples of winter and spring wheat was not found. Heading time and maturing occurs at the same time with a difference between

varieties up to 9 days. As with of heading dates, the reaction to photoperiodic sensitivity depends on the genetic characteristics of the variety and does not depend on the type of wheat growth habits. The varieties Typic, AC Superb, Trap1, Kuyal'nyk were less sensitive to day length, with a difference in heading of 4-5 days between short and full daylight conditions. Varieties Viktoriya odes'ka, Kiria, Kharkivska 26, Triso, Jara, and the breeding lines d.104/06 and d.118/06 were very sensitive the reaction to photoperiodic sensitivity, with a difference in heading date of 10 to 16 days between short and full daylight conditions.

The yield level for 2 years in spring varieties was significantly lower if compared with winter varieties. Autumn sowing time and the same level of tillering, high intensity of regrowth, neutral reaction to photoperiodic sensitivity of some varieties of spring wheatare not able to give a yield at least at the level of modern varieties of winter wheat. The best yield of spring wheat varieties were at the second sowing period AC Superb (3.61 t/ha), Babax (3.55 t/ha), Trap (3.35 t/ha), line d.118/06 (3.23 t/ha) were at the level of winter wheat varieties Bezosta 1 (3.44 t/ha) and significantly less than variety Kuyalnik (4.48 t/ha). At spring sowing time, the yield of spring wheat varieties was low (maximum 2.45 t/ha) due to the specific conditions of the South of Ukraine. There was no significant difference in yield between spring wheat varieties when sown in spring.

Conclusions. The results of the study showed that for the South of Ukraine it is appropriate to develop a program of crossing spring wheat with winter wheat to obtain facultative forms that would be at the yield level of winter wheat, early maturing and with a neutral reaction to photoperiodic sensitivity. According on the results of this study, a number of spring wheat varieties were identified and included in the breeding program for crossbreeding with winter wheat: Western European pool-Triso; Canadian pool - AC Superb; Central American pool – Babax; Ukrainian pool - line d.118/06, Kharkivs'ka 30.

РОЗКЛАД ЛЛЯНОГО ПОЛОТНА В ПОСІВАХ ОЗИМОЇ ПШЕНИЦІ В ЗАЛЕЖНОСТІ ВІД ПОПЕРЕДНИКІВ В УМОВАХ ПІВДЕННОГО СТЕПУ УКРАЇНИ

Дядько Ігор Іванович

к.с-г.н.

кафедра польових і овочевих культур

Топал Микола Миколайович

к.с-г.н.

кафедра польових і овочевих культур

Одеський державний аграрний університет,

м. Одеса, Україна

Вступ. У сучасних умовах розвитку сільського господарства велике значення мають дослідження мікробіологічних властивостей ґрунту в контексті антропогенних впливів. Ґрунтові мікроорганізми є важливим елементом біологічного циклу речовин і енергії, що визначає рівень його родючості. Технологічні заходи значно впливають на склад ґрунтової мікрофлори. Очевидно, що вплив різних попередників культур, добрень і технологій на життєдіяльність мікроорганізмів має бути індивідуальним і враховувати природні умови, властивості ґрунту та особливості біології вирощуваних рослин. Із усіх органічних сполук вуглецю найрозповсюдженішою є целюлоза, яка є основним джерелом енергії або всього життя ґрунту. У зв'язку з цим інтенсивність розкладу лляного полотна у ґрунті є важливим показником її біологічної активності.

Багато вчених встановили, що розклад лляного полотна в ґрунті залежить від наявності легкодоступного азоту, гумусу та вологості. Наявні у літературі висновки стосовно сезонного характеру змін целюлозоруйнівної активності свідчать про збільшення її на початку і у середині літа.

Мета роботи. виявити активність розкладу лляного полотна у ґрунті в посівах озимої пшениці в залежності від попередників з метою розроблення, удосконалення та дотримання ефективних сівозмін, підвищення рівня

родючості ґрунту і отримання високих та сталих урожаїв сільськогосподарських культур.

Матеріали та методи. Дослідження проводилися впродовж 2022-2023 рр. на чорноземі південному слабогумусному важкосуглинковому на палево-бурому лесі. Вміст гумусу в орному шарі складав 3,48%, вміст органічних сполук легко гідролізуємого азоту — 0,2%. Рухомі форми фосфору (P₂O₅) становили 11 мг/100 г сухого ґрунту, обмінний калій (K₂O)-21 мг/100 г сухого ґрунту. РН сольового ґрунту був 6,5, а сума увібраних основ складала 97,0%. На основі польового досліду в умовах Південного степу виявляли вплив різних попередників (зернових, олійних та бобових культур, пару зайнятого на біологічну (целюлосоруйнівну) активність мікрофлори у посівах озимої пшениці південних чорноземних ґрунтів.

Зразки ґрунту у посівах зазначених культур відбирали із орного шару 0-40 см пошарово через кожні 10см. Норма внесення мінеральних і органічних добрив була загальноприйнятою для вирощування цих культур у зоні Південного Степу. Целюлосоруйнівну активність ґрунту визначали за розкладом льняного полотна за 60 діб. Результати виражали у відсотках до вихідної ваги.

Результати та обговорення. У гумусовому шарі чорноземів південних важкосуглинкових за його природного залягання спостерігали максимальну швидкість розкладу клітковини, яка поступово знижується у глибину за профілем. Таке розподілення целюлосоруйнівної активності за профілем ґрунту обумовлено великим запасом рухомого азоту і нагромадження рослинних решток основним чином у верхніх шарах ґрунту. На протязі вегетаційного періоду 2022р., найнижчий показник інтенсивності розкладання клітковини у полі озимої пшениці відмічено у повторному посіві озимої пшениці, та після озимого ячменю, а також в посівах де попередником був ріпак озимий - 26,47; 26,10 і 27,12% відповідно. Найвищий відсоток розкладу лляного полотна спостерігався після кукурудзи з міжряддями 2.1 м. (кулісного пару) – 31,58%, горохо – вівсяної сумішки – 28, 41%, та гороху – 27,32% .

Сприятливішим режимом вологи і температури характеризується 2023 р., коли склались кращі умови для розкладу льняного полотна й активність цього явища у полях озимої пшениці зберігала таку ж тенденцію у шарі ґрунту 0-40см в залежності від попередників і складала від 31,4% (по стерньовим попередникам) до 42,1% у полі де попередником була кукурудза з розширеним міжряддям. Щодо розкладу льняного полотна найактивнішим у посівах озимої пшениці був шар ґрунту 20-30 см по всіх попередниках, а найменш активним-30-40 см. Напруженість явищ розкладу клітковини співпадає з періодами активного розвитку мікрофлори, завдяки вологості і температури. Найінтенсивніше розкладання клітковини відмічено у червні-липні порівняно з іншим періодом спостереження – другою половиною липня-серпня, що пояснюється зниженням запасів сполук азоту, який до осені легко гідролізується.

Висновки. Отже, розклад льняного полотна у ґрунті безпосередньо пов'язаний із кругообігом вуглецю в природі і залежить від наявності в ґрунті сполук азоту, який легко гідролізується. Розміщення посівів озимої пшениці повторно, або по непаровим попередникам, а також по культурам з підвищеним виносом поживних речовин, вологи призводило до зменшення целюлозоруйнівної активності мікроорганізмів у всіх шарах ґрунту. Особливо це помітно у найактивнішому шарі 20-30 см. Таким чином, результати досліджень дозволили встановити деякі причини різного рівня природної родючості південного чорнозему, ролі мікробіологічного чинника у взаємозв'язках біологічних властивостей ґрунту з ефективною родючістю під сільськогосподарськими культурами а також залежність насичення, співвідношення і розміщення після різних попередників в сівоzmінах на фоні мінеральних добрив. Це є важливою основою для розроблення, удосконалення та дотримання ефективних сівоzmін із метою підвищення рівня родючості ґрунту і отримання високих та сталих урожаїв сільськогосподарських культур.

**СТРУКТУРА ПОКАЗНИКІВ ЛІСОЗАГОТІВЛІ У ФІЛІЇ
«КОРОСТЕНСЬКЕ ЛІСОМИСЛИВСЬКЕ ГОСПОДАРСТВО»**

Козачок Костянтин Миколайович

Студент факультету лісового господарства та екології
Поліський національний університет
м. Житомир, Україна

Вступ. Філія «Коростенське лісомисливське господарство» є одним із найбільших лісокористувачів регіону, що підтверджується значними щорічними обсягами лісозаготівлі за період 2020-2022 років. Згідно з даними реєстру лісорубних квитків, щорічний обсяг вирубуваної деревини становив від 92 до 154 тис. м³. За останні три роки загальні обсяги лісозаготівлі перевищили 0,34 млн м³ деревини.

Мета роботи. Для успішного здійснення мети було зроблено аналіз структури показників лісозаготівлі у філії «Коростенське лісомисливське господарство».

Матеріали та методи. Було застосовано аналітично-статистичний метод із застосуванням електронного порталу Лісового аналітично-інноваційного центру із можливостями для математично-статистичного обробітку даних та аналізу результатів досліджень.

Результати та обговорення.

Під час проведення суцільнолісосічних рубок було заготовлено - 53,9% деревини. Понад 33,5% від загального обсягу вирубанної деревини припало на вибіркові санітарні рубки, суцільно санітарна рубка – 4%, суцільнолісосічна широколісосічна рубка – 2,9%, прохідна рубка – 2,4% та прочищення – 0,6% [1]

Під час проведення рубок головного користування в останні роки спостерігається зниження продуктивності деревостанів лісосічного фонду. Якщо у 2020 року при суцільнолісосічній рубки в середньому з 1 га вирубувалося 302 м³ деревини, то у 2021-2022 році цей показник зменшився до

268-275 м³ [1].

Частка лісозаготівлі від вибіркового санітарних рубок протягом останніх років значно змінилася. У 2020 році вона склала 75,4 %, а у 2022 році знизилася до 68,7 % [1].

Основний тип РГК суцільні — є суцільнолісосічна рубка, що займає 92,3% від загальної площі рубок, тоді як інші типи, такі як широколісосічна 5,1%, середньолісосічна 2,3%, та вузьколісосічна 0,25%, ці рубки значно менш поширені [1].

Найбільшу площу серед рубок догляду займає прочищення (301 га), що становить 37,5% від загальної площі. Освітлення займає 22,0% (177 га), прохідна рубка — 21,1% (169 га), а проріджування — 19,4% (155 га). Запас на гектар найвищий у прохідної рубки (47,8 кбм/га), тоді як найменший — у освітлення (3,7 кбм/га) [1].

Рубки догляду в незімкнутих лісових культурах (вибіркової) займають найбільшу площу (197 га, 75,6%), тоді як інші рубки охоплюють 54 га (20,6%), а розрубання кварталної просіки становить найменшу частку (10 га, 3,9%).

Запас на гектар найвищий для інших рубок (18,2 кбм/га), у порівнянні з розрубанням кварталної просіки (8,9 кбм/га) та рубками догляду в незімкнутих лісових культурах (2,7 кбм/га) [1].

Висновки. Філія «Коростенське лісомисливське господарство» є одним із найбільших лісокористувачів регіону, що підтверджується значними щорічними обсягами лісозаготівлі за період 2020-2022 років. Оцінка динаміки лісозаготівлі від основних рубок за період з 2019 по 2023 роки на території філії показує наступний результат, що останніми роками зросли обсяги лісозаготівлі від суцільнолісосічних рубок та рубок догляду, тоді як обсяги санітарних рубок зменшилися.

ЛІТЕРАТУРА:

1. ДП "ЛІАЦ": веб. сайт URL <https://www.ukrforest.com/> (дата звернення: 10.06.2024)

СУЧАСНИЙ РАДІОЛОГІЧНИЙ СТАН ПРИРОДНИХ ЛУКІВ н.п. НОВИЙ ДОРОГИНЬ І МОЖЛИВІСТЬ ЇХ ВИКОРИСТАННЯ У ЯКОСТІ КОРМОВОЇ БАЗИ ХУДОБИ

Лазарєв Микола Михайлович,

к.б.н., доцент

Хомутінін Юрій Володимирович,

д.с-г.н., с.н.с.

Косарчук Ольга Володимирівна,

к.б.н.

Ілленко Володимир Віталійович,

к.б.н.

Лазарєв Дмитро Миколайович,

аспірант.

Клепко Алла Володимирівна,

д.б.н., с.н.с.

Національний університет біоресурсів і природокористування України
м. Київ, Україна

Вступ. Відповідно до критеріїв, встановлених Законом України [1] основним критерієм можливості повернення до господарського обігу забруднених радіонуклідами земель є показник щільності радіоактивного забруднення ґрунту та розрахункова еквівалентна доза внутрішнього опромінення. Похідними величинами від цієї дози є допустимі рівні питомої активності радіонуклідів у молоці та м'ясі, ДР-2006 [2]. У цій роботі розглянуто питання можливості повернення до використання тільки для луків та пасовищ, що розташовані біля с. Новий Дорогинь ОТГ Народичі у заплаві р. Норинь, які мають відносно невелике забруднення радіонуклідами.

Мета роботи. Метою роботи є оцінка реальної (сучасної) радіологічної ситуації забруднених радіонуклідами луків і пасовищ, що розташовані на околицях с. Новий Дорогинь ОТГ Народичі і вирішення проблеми повернення їх у господарське використання.

Матеріали та методи. З використанням супутникової карти та карти земельного кадастру України було розглянуто луки і пасовища загальною

площею 175 га. Для того, щоб ухвалити рішення про повернення забруднених радіонуклідами та виведених із використання угідь у господарський обіг необхідно знати щільність їх забруднення радіонуклідами, насамперед ^{137}Cs і ^{90}Sr . Для цього були додатково використані доступні нам результати радіологічних обстежень угідь Житомирської області. Ці результати, що отримані, у першу чергу, співробітниками НУБіП України у 1999 і 2023 роках.

При радіологічних обстеженнях угідь вимірювання ПАЕД проводилось за допомогою дозиметра-радіометра «Стора-ТУ». Паралельно відбиралися проби ґрунту та лугового різнотрав'я, в яких визначався вміст ^{137}Cs на γ -спектрометрі з напівпровідниковим детектором "GEM-30185". Вміст ^{90}Sr у пробах ґрунту визначався після його радіохімічного виділення за загальноприйнятою методикою. Детально це викладено у роботі [3]. За результатами вимірів оцінили реальні для угідь коефіцієнти переходу ^{137}Cs в лугове різнотрав'я. Для оцінки вмісту ^{137}Cs і ^{90}Sr у добовому раціоні корів, в молоці і м'язах використано метод статистичного моделювання.

Питома активність ^{137}Cs і ^{90}Sr у молоці і м'язах корів ($C_{\text{моло}}$; $C_{\text{м'яз}}$) залежить від умов утримання тварин (пасовищне чи стійлове). У роботі прийнято спрощені добові раціони корів для особистих підсобних господарств в пасовищній і стійловий періоди (табл. 1.) з урахуванням довідкових матеріалів [4]. У цій роботі прийнято, що протягом часу випасання в ЖКТ корови надходить з травою 0,8 кг ґрунту [5].

Таблиця 1

Добові раціони корів

№	Компонента раціону	Пасовищний період		Стійловий період	
		Виробницт во молока	Виробницт во м'яса	Виробництв о молока	Виробницт во м'яса
1	Вода, л	60±10	50±5	60±10	50±5
2	Різнотрав'я, сіно (повітряно-суха маса), кг	50±8 (12±2)	40±4 (10±1)	12±2	10±1
3	Комбікорм, кг	1±0,2	2±0,2	2±0,2	3±0,2
4	Ґрунт, кг	0.8±0,1	0.8±0,1	–	-
5	Картопля (природна вологість), кг			5±1	5±1

Питомий вміст ^{137}Cs і ^{90}Sr в компонентах добового раціону корів та коефіцієнти переходу з ґрунту в зелену масу лугового різнотрав'я та сіно розглядався як випадкові логнормальні величини. У таблиці 2 наведено відповідні статистичні характеристики. Статистичні характеристики ґрунтів угідь наведені нижче в таблиці 4.

Для прогнозування вмісту радіонуклідів у компонентах рослинного раціону корів на час після 2020 року в даній роботі було використано співвідношення

$$C_p = КП \cdot A_n \quad (1)$$

КП – коефіцієнт переходу ^{137}Cs (^{90}Sr) у рослини (чи її частини), узятий для повітряно-сухої маси (сіно) або для природної вологості (зелена маса), (Бк/кг)/(кБк/м²); *A_n* – щільність забруднення ^{137}Cs (^{90}Sr) ґрунту, (кБк/м²).

При логнормальному розподілі величин *КП* і *A_n* і використанні співвідношення (1), розподіл можливих значень питомої активності ^{137}Cs (^{90}Sr) *C_p* для рослинних компонент добового раціону тварин також описуватися логнормальним законом. При стабільному раціоні годування корів з фіксованим добовим вмістом ^{137}Cs (^{90}Sr) питома активність цих радіонуклідів в молоці (м'язах) корів у першому наближенні може бути розраховано за формулами

$$C_{\text{мол}} = F_{\text{мол}} \cdot \sum_{j=1} m_j \cdot C_j ; C_{\text{м'яз}} = F_{\text{м'яз}} \cdot \sum_{j=1} m_j \cdot C_j \quad (2)$$

Таблиця 2

Статистичні характеристики вмісту ^{137}Cs і ^{90}Sr в компонентах добового раціону і коефіцієнтів переходу

№	Компонента раціону	^{137}Cs		^{90}Sr		Джерело
		<i>GM</i> (Бк/л)	<i>GSD</i>	<i>GM</i> (Бк/л)	<i>GSD</i>	
1	Вода	0.0048 [*])	1.35 [*])	0.0126 [*])	1.57 [*])	[6]
2	Комбікорм(зерно місцевого виробництва)	10.0	1.78	4.4	1.95	[7]
3	Картопля (природна вологість)	6.0	2.0	1.0	2.2	[10]
4	<i>КП</i> , різнотрав'я, зелена маса	1.07	1.9	3.93	1.49	[8, 9]
5	<i>КП</i> , сіно, повітряно-суха маса	4.72	1.9	16.98	1.45	[11, 12]

*) У першому наближенні взято як в воді р. Уж і перераховано на 2025 рік.

Прогнозовані значення питомої активності ^{137}Cs і ^{90}Sr в молоці і м'ясі корів будуть випадковими величинами, як функції випадкових величин. Для оцінки розподілу ймовірностей питомої активності ^{137}Cs і ^{90}Sr в молоці і м'ясі в роботі був використаний метод статистичного моделювання [5]. Це дозволило оцінити для можливого значення $C_{\text{мол}}(C_{\text{м'яз}})$ медіану $GM_{C_{\text{мол}}}(GM_{C_{\text{м'яз}}})$, геометричне стандартне відхилення $GSD_{C_{\text{мол}}}(GSD_{C_{\text{м'яз}}})$, а також інтервал $C'' \leq C_{C_{\text{мол}}}(C_{C_{\text{м'яз}}}) \leq C^6$ у якому із заданою ймовірністю P знаходиться істинне значення $C_{\text{мол}}(C_{\text{м'яз}})$. При отриманні цих оцінок одними із основних параметрів є коефіцієнти переходу ^{137}Cs і ^{90}Sr з добового раціону у молоко ($F_{\text{мол}}$) та м'ясо ($F_{\text{м'яз}}$). Відповідно до довідкових матеріалів [10] вони є випадковими величинами і описуються логнормальними законами розподілу ймовірностей (табл. 3).

Таблиця 3

Усереднені статистичні характеристики коефіцієнтів переходу ^{137}Cs і ^{90}Sr з добового раціону в молоко і м'язи корів [10, 11, 12]

№	Коефіцієнт переходу з добового раціону	^{137}Cs		^{90}Sr	
		GM	GSD	GM	GSD
1	у молоко $F_{\text{мол}}$ в стійловий період	0.0071	2.0	0.0015	1.7
	у молоко $F_{\text{мол}}$ в пасовищний період	0.0091	2.0	0.0015	1.7
2	у м'язи $F_{\text{м'яз}}$	0.04	2.4	0.001	2.9

Результати та обговорення. На рисунку 1 наведено картосхема забруднення ^{137}Cs луків та пасовищ на околицях с. Новий Дорогинь станом на 2025 рік, які були побудовані на основі методології викладеної у роботах [13]. Картосхема забруднення ^{90}Sr луків та пасовищ не наведено, оскільки щільність забруднення цієї території ^{90}Sr в ≈ 70 разів менше ніж ^{137}Cs .



Рис. 1. Щільність забруднення ^{137}Cs луків та пасовищ на околицях с. Новий Дорогинь станом на 2025 рік: \curvearrowright – ізолінії, $\text{кБк}/\text{м}^2$.

Були оцінені статистичні характеристики питомого вмісту ^{137}Cs у молоці і м'язах корів (медіана, геометричне стандартне відхилення, верхня межа $C_{\text{рос}}^P$ для $P = 0.9$) при їх виробництві з використанням розглянутих луків і пасовищ без контрзаходів. Результати розрахунків для молока наведені на рис. 2 для м'язів на рис. 3 у вигляді стовпчастих діаграм. Значення $C_{\text{рос}}^P$ відкладені вгору. Оцінки для вмісту ^{90}Sr в молоці і м'язах корів не наведено, оскільки вони значно менше оцінок вмісту ^{137}Cs (^{90}Sr в молоці корів менше у ≈ 115 разів, в м'язах корів ≈ 500 разів).

Таблиця 3

Оцінки характеристик радіоактивного забруднення луків і пасовищ в околицях с. Новий Дорогинь станом на 2025 рік

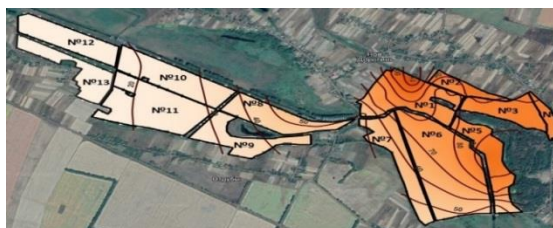
№ угіддя	Площа, га	^{137}Cs			^{90}Sr		
		GM, кБк/м ²	GSD	A _{0.9} , кБк/м ²	GM, кБк/м ²	GSD	A _{0.9} , кБк/м ²
№1	17.5	83.1	1.47	128.4	1.14	1.90	1.74
№2	4.3	90.0	1.43	132.6	1.22	1.86	1.80
№3	9.2	88.2	1.42	129.7	1.21	1.86	1.78
№4	2.5	88.2	1.42	129.7	1.20	1.86	1.76
№5	12.3	82.3	1.50	130.5	1.13	1.92	1.74
№6	33.1	68.0	1.48	105.8	0.96	1.90	1.48
№7	12.9	55.7	1.45	83.8	0.80	1.88	1.20
№8	12.0	45.2	1.45	68.0	0.67	1.88	1.00
№9	10.7	34.5	1.47	53.3	0.52	1.90	0.80
№10	15.6	24.8	1.50	39.3	0.39	1.92	0.61
№11	22.4	22.0	1.46	33.4	0.35	1.89	0.53
№12	12.5	18.4	1.42	27.0	0.30	1.86	0.44
№13	10.2	17.8	1.42	26.2	0.29	1.86	0.43



Рис. 2. Прогнозований вміст ^{137}Cs у молоці корів на 2025 рік без застосування контрзаходів: — гранично допустиме значення



Рис. 3. Прогнозований вміст ^{137}Cs у м'язах корів на 2025 рік без застосування контрзаходів: — гранично допустиме значення

Висновки. Проаналізовано радіаційну ситуацію на природних луках і пасовищах, що розташовані на околицях с. Новий Дорогинь ОТГ Народичі у заплаві р. Норинь, визначена щільність радіоактивного забруднення їх ^{137}Cs і ^{90}Sr та оцінено можливий вміст цих радіонуклідів в молоці і м'язах корів. Показано, що в даний час розглянуті луки і пасовища вже не належать до категорії радіоактивно забруднених земель та можуть бути використані для виробництва молока і м'яза корів.

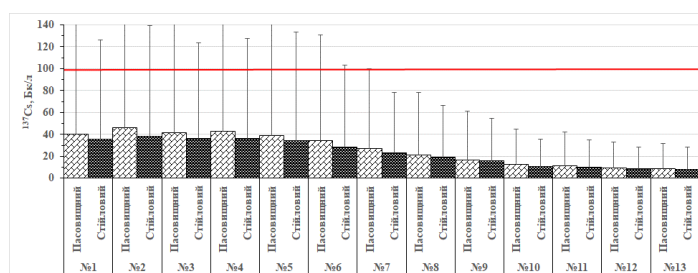
Автори висловлюють подяку НФД України за підтримку цієї роботи в рамках проєкту № 2022.01/0188.

СПИСОК ВИКОРИСТАНОЇ ЛІТЕРАТУРИ

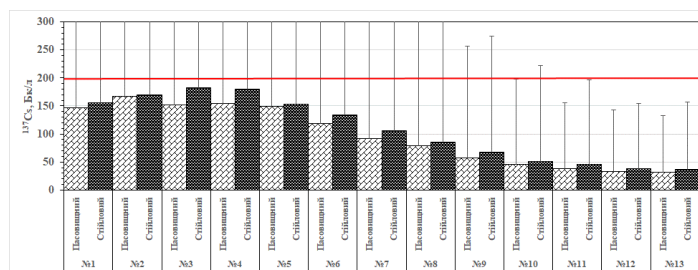
1. Державні гігієнічні нормативи. Норми радіаційної безпеки України (НРБУ-97). Київ, 1997. 121 с.
2. Державні гігієнічні нормативи. Допустимі рівні вмісту радіонуклідів ^{137}Cs та ^{90}Sr у продуктах харчування та питної води. Гігієнічний норматив ГН 6.6.1.1-130-2006. Офіційний вісник України. 29 (2006). 142 с.
3. Хомутінін Ю. В., Косарчук О. В., Поліщук С. В., Лазарєв М. М., Левчук С. Є., Павлюченко В. В. Оцінка можливості повернення в господарський обіг виведених, внаслідок аварії на ЧАЕС, пасовищ і сіножатей/ Ядерна фізика та енергетика. 23(1), (2022), <https://doi.org/10.15407/jnpae2022.01.047>.
4. Карпусь М. М., та ін. Деталізована поживність кормів та раціони годівлі корів у зоні радіоактивного забруднення Полісся України. Житомир: «Тетерів», 1994. 283 с.
5. Чижевський І. В. Оцінка параметрів переходу ^{90}Sr і ^{137}Cs до організму та продукції великої рогатої худоби при пасовищному утриманні

тварин (на прикладі зони відчуження Чорнобильської АЕС). АВТОРЕФЕРАТ дисертації на здобуття наукового ступеня кандидата біологічних наук. К.: 2004. 15с.

6. Шумигай І. В. Радіоекологічна та токсикологічна характеристика води річки Уж. Агроєкологічний журнал. 1 (2016). 152 с.

7. Хомутінін Ю. В., Лазарєв М. М., Косарчук О. В., Ілленко В. В., Левчук С. Є, Павлюченко В. В., Сальнікова А. В., Кашпаров В. О. Сучасний радіологічний стан орних угідь біля н.п. Народичі/ Ядерна фізика та енергетика, 25(2) (2024).

8. Науково-обґрунтовані рекомендації з проведення захисних заходів на радіоактивно забруднених сільськогосподарських угіддях на весь період після аварії (методичні рекомендації), під ред. Б. С. Прістера. Київ 2014. 95 с.

9. РЕКОМЕНДАЦИИ по ведению сельскохозяйственного производства в условиях радиоактивного загрязнения земель Республики Беларусь на 2012-2016 годы. Минск, 2012.124 с.

10. Handbook of parameter values for the prediction of radionuclide transfer in terrestrial and freshwater environments. (Vienna: IAEA-TRS-472, 2010) 194 p.

11. Науково-обґрунтовані рекомендації з проведення захисних заходів на радіоактивно забруднених сільськогосподарських угіддях на весь період після аварії (методичні рекомендації), під ред. Б.С. Прістера. Київ-2014. 95 с.

12. Прістер Б. С., Надточій П. П., Можар А. О. та ін. 1998. Ведення сільського господарства в умовах радіоактивного забруднення території України внаслідок аварії на Чорнобильській АЕС на період 1999-2002 рр. (Методичні рекомендації), Київ: Ярмарок, 102 с.

13. Хомутінін Ю. В., Косарчук О. В., Поліщук С. В. Побудова картосхем щільності забруднення ¹³⁷Cs сільськогосподарських угідь за сукупністю результатів обстеження/Ядерна фізика та енергетика, 25 (1) (2024), <https://doi.org/10.15407/jnpae2024.01.079>.

РОЗВИТОК ПШЕНИЦІ ЯРОЇ ТВЕРДОЇ ЗА ДІЇ КОМПЛЕКСНОГО ДОБРИВА КВАНТУМ СІЛВЕР

Чигрин Ольга Василівна,

канд. с.-г. н., доцент

Воропай Юлія Володимирівна,

канд. с.-г. н., асистент

Деркач Сергій Сергійович,

аспірант

Державний біотехнологічний університет

м. Харків, Україна

Вступ./Introduction. Сучасні сорти пшениці ярої завдяки високому ресурсному потенціалу врожайності зерна і невибагливості до умов вирощування здатні стабілізувати виробництво продовольчого зерна. На жаль, фактична урожайність пшениці ярої поки ще нижче її потенційного рівня. У зв'язку з цим технологічне управління формуванням продуктивності пшениці твердої ярої є актуальною проблемою, вирішення якої забезпечить зростання виробництва цінної сировини для виробництва продуктів харчування людини.

Одним із напрямів управління продуктивністю рослин є застосування екологічно безпечних ресурсозберігаючих заходів, до яких належить використання у посівах пшениці комплексних добрив у рідкій і водорозчинній формах. Важливою складовою ефективності дії таких добрив є їх використання для обробки насіння перед сівбою або в основні фази розвитку рослин пшениці, коли культура найбільш потребує та активно засвоює основні елементи. Це дасть можливість оптимізувати живлення рослин пшениці на кожному етапі її органогенезу. Головною перевагою застосування комплексних хелатних добрив є їх біологічна доступність і малі дози внесення.

Вдосконалення технології вирощування пшениці ярої через застосування комплексних добрив у рідкій і водорозчинній формах дозволяє зменшити витрати на одиницю продукції, що дуже актуально у сучасних умовах господарювання.

Мета роботи./Aim. Мета роботи полягала у вивченні біологічних особливостей формування продуктивності пшениці твердої ярої в умовах Східного Лісостепу України за дії поліфункціонального добрива Квантум Сілвер. При цьому важливо дослідити особливості проростання насіння і формування посівів пшениці залежно від способу застосування даного препарату.

Матеріали та методи./Materials and methods. Дослідження проводили у 2022 та 2023 рр. в умовах дослідного поля ННВЦ Державного біотехнологічного університету, які є типовими для Східного Лісостепу України.

Квантум Сілвер, який є комплексним препаратом з вмістом макро і мікроелементів та рістактивууючих речовин, застосовували для обробки насіння, а також для листового підживлення. Насіння обробляли препаратом напередодні сівби. Фоліарну обробку посівів проводили у фазу кушіння. Польові досліді закладені методом розщеплених ділянок за загальноприйнятою методикою.

Результати та обговорення./Results and discussion. Одним з найбільш важливих періодів у житті рослини є проростання насіння. Якість насіння, яке ми використовували у дослідях, була різна по роках. Так, у 2022 р. лабораторна схожість придбаного насіння становила 92,5 %, а у 2023 р. – 89,5 %. В наших дослідженнях вплив передпосівної обробки насіння на його проростання був більш значним у 2023 р., коли використовували насіння з меншою схожістю.

У варіанті з обробкою насіння водою («вологий контроль») спостерігалось незначне зростання показників проростання насіння: енергія проростання збільшилась на 1–1,5 %, а лабораторна схожість – на 0,7–1,0 % по роках. Передпосівна обробка насіння препаратом Квантум Сілвер, до складу якого входять ріст активуючі речовини, позитивно вплинула на ростові процеси під час проростання. В середньому за два роки при застосуванні даного препарату енергія проростання перевищила контроль на 3 %, лабораторна схожість – на 2,6 %, а проростки були найбільш розвиненими.

Якість насіння суттєво впливає на польову схожість та густоту сходів. У варіанті з водою число рослин на одиниці площі у фазу сходів несуттєво перевищило контрольні показники, а польова схожість збільшилась по роках лише на 0,4–1,3 % від контролю. При застосуванні препарату Квантум Сілвер густота сходів була найбільшою і в середньому за два роки перевищила вологий контроль на 11, а сухий контроль – на 19 шт./м², при цьому польова схожість насіння зростає на 4,4 %.

В наших досліджах спостерігалася різниця у морфометричних показниках як по варіантах дослідження, так і по роках. У більш посушливому 2023 р. в цілому по дослідженню рослини пшениці характеризувались меншою висотою і масою сухої речовини порівняно з 2022 р. В середньому за два роки при обробці насіння водою висота рослин перевищила контроль на 1,5 см, або на 1,6 %. На ділянках, де насіння обробляли препаратом Квантум Сілвер, рослини були вищими за контроль на 2,7 см, або на 3 %. У варіанті, де даний препарат застосовували додатково і у фазу кущіння з метою позакореневого підживлення, зростання висоти по роках становило 5,4 см (+6 %) від контролю. Збільшення висоти рослин вплинуло і на такий важливий показник як маса сухої речовини, сформованої рослинами. У варіанті з обробкою насіння водою суха маса 100 рослин перевищила контроль несуттєво – лише на 7,1 г (+6,1 %). При обробці насіння препаратом Квантум Сілвер спостерігалось зростання сухої маси на 16,8 г від контролю (+14,3 %). Найбільшу масу у фазу колосіння сформували рослини пшениці при дворазовому застосуванні препарату (обробка насіння + підживлення рослин), яка перевищила вологий контроль на 16,5 г (+13,3 %), а сухий контроль – на 23,6 г (+20,1%).

Висновки./Conclusions. Одержані результати свідчать, що поліфункціональний препарат Квантум Сілвер, який за хімічним складом є і комплексним хелатним добривом з ріст регулюючою дією, позитивно впливає на ріст і розвиток рослин та формування оптимальної густоти посіву пшениці ярої твердої.

VETERINARY SCIENCES

ГЕМАТОЛОГІЧНІ ПОКАЗНИКИ КОРОПІВ (*CYPRINUS CARPIO*), УРАЖЕНИХ БРАНХІОМІКОЗОМ (*BRACHIOMYCES SANGUINIS*)

Бернакевич Олена Мирославівна

к с-г. н.; в. о. директора
Львівської дослідної станції ІРГ НААН
смт. Великий Любінь, Україна

Солопова Христина Яроолавівна

к.вет.н; с.н.с. лабораторії іхтіопатології
Інститут рибного господарства НААН
м. Київ, Україна

Кориляк Мирослава Здиславівна

к с-г. н., с.н.с.
Закарпатська науково-дослідна станція лососівництва
та відтворення зникаючих видів риб
Інституту рибного господарства НААН
м. Мукачево, Україна

Вступ. / Introductions. Патологічні процеси при хворобах риб, в тій чи іншій мірі, викликають порушення кровопостачання тканин, обмінних процесів та їх функцій. Кров швидко реагує на будь-які подразники: погіршення гідрохімічного режиму, хімічне забруднення водойми, проникнення збудників інфекційних чи інвазійних захворювань, травми та інші. Тому аналіз порушень кровообігу і патологічних змін в крові є важливою складовою в іхтіопатології, що дозволяє використовувати гематологічні показники для діагностики захворювань.

Бранхіомікоз – небезпечне інфекційне захворювання, збудником якого у коропів є гриби *Branchiomyces sanguinis*. Відомо, що збудник *B. sanguinis* локалізуються у кровоносних судинах зябер, має розгалужені гіфи, несегментований міцелій, ріст якого припиняється у сполучній тканині.

З літературних джерел відомо, що спалахи хвороби переважно спостерігаються влітку за температури води вище 20°C у водоймах з високим рівнем органічного навантаження та відсутності проточності, значних мулових відкладах, заростанні водяною рослинністю, годівлі риб недоброякісними кормами. При розкладанні органічних решток створюються сприятливі умови для живлення, росту, розвитку і розмноження збудника бронхіомікозу.

Мета роботи. / Aim. Метою наших досліджень було вивчити гематологічні показники крові дволіток коропа (*Cyprinus carpio*) уражених бронхіомікозом.

Матеріали та методи./Materials and methods. Для дослідження відібрано дві групи риб: дослідна – дволітки коропів уражені бронхіомікозом; контрольна – клінічно здорові дволітки коропів.

Діагноз на бронхіомікоз ставили на підставі клінічного огляду риби, мікроскопічного дослідження патологічного матеріалу зябер, аналізу гідрохімічних показників та епізоотологічних даних.

При цьому визначали гематологічні показники крові – кількість еритроцитів шляхом підрахунку в камері Горяєва, вміст гемоглобіну – уніфікованим гемоглобін-ціанідним методом. Гідрохімічні дослідження проводили користуючись загальноприйнятими методиками (за *Алекіним О. О.*).

Отримані цифрові дані опрацьовували статистично на комп'ютері: визначали середні арифметичні величини (M), середню квадратичну помилку (m) і вірогідність різниць (P) між порівнюваними показниками (* P<0,05; ** – P<0,01; *** – P<0,001).

Результати та обговорення./Results and discussion. При вивченні патогенної дії на організм коропів, спричиненої збудником *B. sanguinis* нами встановлено, що кількість еритроцитів була вірогідно меншою, порівняно з контролем, у 1,45 рази (P<0,001) (таблиця 1). Поряд із зниженням кількості еритроцитів встановлено вірогідне зменшення концентрації гемоглобіну в дослідній групі у 1,26 рази (P<0,05). Одержані результати досліджень вказують на різке зменшення кількості еритроцитів, та відповідно гемоглобіну, і як

результат порушення дихальної функції риб під впливом збудника *B. sanguinis*.

Таблиця 1

Гематологічні показники досліджуваних коропів, (M±m, n=6)

Показник	Групи риб	
	контрольна	дослідна
Гемоглобін, г/л	59,0 ±0,44	46,8± 0,32*
Еритроцити, Т/л	0,90± 0,03	0,62 ±0,03***

З етіологічних даних щодо захворювання відомо, що важливе значення відіграє якість води в якій вирощується риба. Тому нами додатково було проведено гідрохімічні дослідження, зокрема визначали перманганатне окиснення – величину, яка характеризує наявність у воді органічних і неорганічних речовин, що легко окислюються. Встановлено, що перманганатне окиснення у ставку, де було виявлено хворих на бронхіомікоз кропів становить 25 мг O₂/дм³, що у 1,6 рази перевищує нормативне значення для ставової води.

Висновки./Conclusions. Отже, результати проведених досліджень свідчать про порушення киснево-транспортної функції і гемоліз еритроцитів у крові дволіток коропів за дії патогенних грибів *B. sanguinis*. Тому за відсутності професійно підібраного та вчасного лікування, може відбутись масова загибель риби від асфіксії.

Сприятливим фактором для розвитку бронхіомікозу став високий рівень органічного навантаження у ставковій воді – перманганатне окиснення становило 25 мг O₂/дм³.

АНАЛІЗ ЕФЕКТИВНОСТІ ПРЕПАРАТУ ГЕПТРАЛ, У ПОЄДНАННІ З ДІЄТОТЕРАПІЄЮ, ЗА ТОКСИЧНОГО ГЕПАТИТУ У СВІЙСЬКИХ КОТІВ

Кравченко Сергій,

канд. вет. н., доцент

Делейчук Олег,

здобувач степеня доктор філософії

Полтавський державний аграрний університет

м. Полтава, Україна

Вступ. Хвороби печінки у свійських котів є доволі поширеною патологією у практиці ветеринарної медицини. За різними даними, гепатопатії охоплюють від 6,5 до 22 % загальної кількості незаразних хвороб шлунково-кишкового тракту [1]. Таку статистику можна пояснити тим, що печінка у котів зазнає значного функціонального навантаження. Зокрема, печінка відіграє важливу роль у забезпеченні метаболічного гомеостазу організму, бере участь у процесах обміну, що супроводжуються утворенням та елімінацією у кров продуктів метаболізму. Також у печінці відбуваються утворення та обмін вуглеводів, білків, ліпідів, амінокислот, а також інших біологічно активних речовин (гормонів, мікроелементів, вітамінів, біогенних амінів). До екскреторної функції печінки належить утворення жовчі. У свійських котів процеси травлення мають певні особливості. Зокрема, їх печінка не спроможна синтезувати аргінін, що зумовлює тенденцію до збільшення вмісту продуктів обміну азоту, а також низька активність глюкоронілтрансферази, що ускладнює переробку деяких лікарських препаратів. Також у котів поєднуються протока підшлункової залози із жовчною протокою, що сприяє потраплянню мікроорганізмів, і розвитком запальних процесів [2, 3]. Вищевказані обставини зумовлюють схильність котів до гепатиту.

Отже, актуальним вбачається питання вивчення перебігу гепатитів у котів та визначення ефективності застосування гепатопротекторів хворим тваринам.

Гепатопротектори ветеринарного призначення широко представлені на вітчизняному ринку та описані у наукових публікаціях [4]. Проте, ефективність медичних гепатотропних препаратів для котів висвітлена епізодично.

Метою нашого дослідження було визначення ефективності препарату Гептрал для лікування свійських котів за хронічного токсичного гепатиту. Дослідження проводили на базі кафедри терапії імені професора П. І. Локеса та Навчально-науково-виробничої клініки ветеринарної медицини Полтавського державного аграрного університету.

Матеріали та методи. Котів поділили на дві групи, контрольну та дослідну, за методом аналогів, по 5 тварин. Тваринам контрольної та дослідної груп призначили дієтотерапію – корм Royal Canine Hepatic, згідно інструкції. Тваринам дослідної групи додатково призначили препарат Гептрал, внутрішньом'язово, у дозі 0,4 мл/кг, один раз на добу, впродовж десяти днів. Тварин досліджували клінічно, ультрасонографічно, а також визначали активність АсАТ, АлАТ, ГГТП та вміст загального білірубіну у крові на початку лікування та на десятій день лікування.

Результати та обговорення. В результаті досліджень було встановлено, що клінічними симптомами у котів обох груп було пригнічення, незначна больова реакція за пальпації печінки, анемічність слизових оболонок, гіпорексія. Ультрасонографічно паренхіма печінки виглядала неоднорідною, проте відмінність від клінічно здорових котів були мінімальними, що пов'язано з хронічним перебігом запального процесу. Активність АсАТ, АлАТ перевищувала референтні норми на 30-40 %, Активність ГГТП та вміст білірубіну вірогідно не відрізнялись від таких у клінічно здорових тварин.

На десятій день було встановлено, що у тварин контрольної групи залишились ознаки гіпорексії, проте пальпація печінки не була болючою, слизові оболонки залишились анемічними. Активність досліджуваних ферментів вірогідно не зменшилась. У тварин дослідної групи апетит нормалізувався, слизові оболонки набули блідо-рожевого кольору у трьох котів, у решти – залишились анемічними. Активність АсАТ та АлАТ вірогідно

зменшилась на $11,6 \pm 2,4$ та $9,7 \pm 1,6$ відсотків, відповідно, у порівнянні з показниками до початку лікування. Ультрасонографічна картина печінки не змінилась у тварин обох груп.

Висновок. Отже, застосування препарату Гептрал за хронічного гепатиту у свійських котів супроводжується зменшенням ознак цитолізу гепатоцитів та покращення показників клінічного стану хворих тварин.

ЛІТЕРАТУРА

1. Шутак О. Р., Ліфенцова М. М. Гепатопатії м'ясоїдних: діагностика, терапія і профілактика. *Молодіжний аграрний форум* : Матеріали міжнар. студ. наук. конф., 20–24 бер., 2018, С. 56.

2. Veusekom C. D., Fink-Gremmels J., Schrickx J. A. Comparing the glucuronidation capacity of the feline liver with substrate-specific glucuronidation in dogs. *J. Vet Pharmacol. Ther.* 2014. Vol. 37 (1). P. 18– 24. doi: 10.1111/jvp.12067.

3. Rondeau Mark P. Hepatitis and Cholangiohepatitis. *Small animal critical care medicine.* 2015. Vol. 25. P. 610–614. doi: 10.1016/B978-1-4557-0306-7.00115-X.

4. Шевченко В., Франчук-Крива Л., Тодоров М. Аналіз фармакотерапії за гепатитів у котів. *Agrarian Bulletin of the Black Sea Littoral.* 2024, Issue 110. С. 76–81. DOI 10.37000/abbsl.2024.110.13

ГЕЛЬМІНТОЗНА ІНВАЗІЯ СЕРДЦЯ ТВАРИН

Самойленко Олександр Сергійович

Студент 2 курсу факультету ветеринарної медицини

Державний біотехнологічний університет

м. Харків, Україна

Вступ. Гельмінтозні інвазії серця тварин є серйозною проблемою у ветеринарній медицині, що викликає значні економічні збитки та погіршує якість життя уражених тварин. Гельмінти, або паразитичні черви, які локалізуються в серці та судинах, здатні спричинити важкі патологічні зміни в організмі тварин, що може призвести до серцевої недостатності, запальних процесів і навіть смерті. Гельмінтозні інвазії серця є складним викликом для ветеринарної медицини, що вимагає комплексного підходу до діагностики, лікування та профілактики. Важливо підкреслити значення регулярних ветеринарних оглядів та профілактичних заходів, які допомагають зменшити ризик зараження і зберегти здоров'я домашніх тварин.

Ціль роботи. Метою даного дослідження є комплексний аналіз гельмінтозних інвазій серця у тварин, виявлення основних видів гельмінтів, які вражають серцево-судинну систему, та їх впливу на організм тварини. Цей аналіз дозволить покращити розуміння проблеми гельмінтозних інвазій серця у тварин, сприятиме розробці ефективних методів діагностики, лікування та профілактики, а також підвищить загальний рівень ветеринарної допомоги у боротьбі з цими захворюваннями.

Матеріали та методи. Застосування комплексного підходу до вивчення впливу Гельмінтозної Інвазії на серце та кровоносної системи дозволяє отримати всебічне розуміння цієї проблеми. Поєднання спостережень, експериментів, анкетування та професійних інтерв'ю забезпечує багатогранний аналіз та надає можливість виявити основні фактори, що впливають на психологічний стан тварин [1].

Результати та обговорення. Під час дослідження виявлено кілька видів

гельмінтів, які можуть уражати серцево-судинну систему тварин. Найбільш поширеними з них є *Dirofilaria immitis* (серцевий гельмінт у собак), *Angiostrongylus vasorum*, а також деякі види стронгілід і триматод. *Dirofilaria immitis* є основним збудником серцевих гельмінтозів у собак, тоді як *Angiostrongylus vasorum* часто уражає лисиць і собак. Гельмінти, потрапляючи в серцево-судинну систему, викликають механічне пошкодження тканин, обструкцію кровоносних судин та запальні процеси. *Dirofilaria immitis*, наприклад, оселяючись в легеневих артеріях та правій частині серця, спричиняє підвищення тиску в легеневих судинах, що призводить до правошлуночкової недостатності. *Angiostrongylus vasorum* викликає крововиливи, тромбози та серцеву недостатність через обструкцію артерій та запальні реакції. Основні клінічні ознаки гельмінтозних інвазій серця включають кашель, задишку, зниження фізичної активності, втрату ваги, слабкість, синкопальні стани (непритомність), асцит та набряки. У важких випадках можуть спостерігатися симптоми серцевої недостатності, такі як тахікардія, аритмії, набряки кінцівок та відмова від їжі. Діагностика гельмінтозних інвазій серця включає кілька підходів: Лабораторні методи: Виявлення мікрофілярій у крові (для *Dirofilaria immitis*), серологічні тести на антитіла до гельмінтів [2].

Інструментальні методи: Ехокардіографія, рентгенографія грудної клітини, ангіографія та комп'ютерна томографія. Лікування гельмінтозних інвазій серця залежить від виду гельмінтів та тяжкості захворювання. Основні підходи включають: Медикаментозна терапія: Використання антипаразитарних препаратів, таких як івермектин, мільбеміцин, макроциклічні лактони. У випадках тяжкої інвазії можуть застосовуватися глюкокортикостероїди для зниження запальних процесів. Хірургічне втручання: у випадках важкої обструкції судин серця або легеневої артерії може бути необхідне видалення гельмінтів хірургічним шляхом. Ефективна профілактика гельмінтозних інвазій серця включає: Регулярна дегельмінтизація: Використання профілактичних антипаразитарних препаратів. Контроль за умовами утримання: Зниження контакту з переносниками (комарами для *Dirofilaria immitis*).

Ветеринарний нагляд: Регулярні обстеження та аналізи для раннього виявлення інвазій. Гельмінтозні інвазії серця можуть мати значний економічний вплив через витрати на лікування, зниження продуктивності тварин та втрати від смертності. Ветеринарно-санітарні заходи спрямовані на профілактику та своєчасне лікування гельмінтозних інвазій, що сприяє збереженню здоров'я тварин та підвищенню їх продуктивності [3].

Висновки. Гельмінтозні інвазії серця є важливою проблемою у ветеринарній медицині, що має значний вплив на здоров'я та продуктивність тварин. Дослідження показують, що різні види гельмінтів, зокрема *Dirofilaria immitis* та *Angiostrongylus vasorum*, можуть уражати серцево-судинну систему тварин, викликаючи серйозні патологічні зміни. Ці паразити здатні спричиняти механічне пошкодження тканин, обструкцію кровоносних судин, а також інтенсивні запальні процеси, що в підсумку призводить до розвитку серцевої недостатності та інших важких станів.

Клінічні прояви гельмінтозних інвазій серця включають широкий спектр симптомів: від кашлю та задишки до важких проявів серцевої недостатності, таких як тахікардія, аритмії та набряки. Це підкреслює важливість своєчасної діагностики, яка базується на лабораторних та інструментальних методах дослідження. Зокрема, виявлення мікрофілярій у крові, серологічні тести, а також використання ехокардіографії та рентгенографії є ключовими методами для встановлення діагнозу.

Лікування гельмінтозних інвазій серця потребує комплексного підходу. Використання антипаразитарних препаратів, таких як івермектин та мільбемицин, є основою терапії, але в тяжких випадках може знадобитися хірургічне втручання.

Важливо також враховувати можливість застосування глюкокортикостероїдів для зниження запальних процесів. Проте найважливішою складовою боротьби з гельмінтозними інвазіями є профілактика, яка включає регулярну дегельмінтизацію, контроль за умовами утримання тварин та ветеринарний нагляд.

СПИСОК ВИКОРИСТАНОЇ ЛІТЕРАТУРИ

1. Соловійова, Людмила Миколаївна, and Алевтина Володимирівна Поліводська. "Поширення гельмінтозів у собак." (2023).
2. Пономар, С. І., Пономарь, С. И., Сорока, Н. М., Сорока, Н., Гончаренко, В. П., Гончаренко, В. П., ... & Пономарь, З. С. (2015). Особливості розвитку патологічного процесу за гельмінтозної інвазії.
3. Morris JS, Dobson JM, Bostock DE, et al. Environmental factors and canine oral neoplasms. *J Small Anim Pract.* 1990;31(12):595-598.

BIOLOGICAL SCIENCES

NEWBORN SCREENING AND BIOCHEMICAL EVALUATION OF MAPLE SYRUP URINE DISEASE

Valiyeva G. A.

Huseynova L. S.

Azerbaijan Medical University,
Department of Medical Biology and Genetics.
Baku, Azerbaijan

Key words: Ketonuria, leucine, isoleucine, urine, pathogenic variations

Introduction

MSUD is caused by an autosomal recessive mutation in 1 of the 3 genes: *BCKDHA*, *BCKDHB*, or *DBT*. Branched-chain ketoacid dehydrogenase (*BCKAD*) is located within the inner mitochondrial membrane of various tissues such as skeletal muscle, liver, kidney, and the brain. It comprises 3 catalytic subunits (E1, E2, and E3). BCAA transaminase helps mediate the catabolism of BCAA. Most of this activity occurs in the mitochondria where *BCKAD* is located. One metabolic product of leucine is alpha-ketoisocaproic acid, which acts as a neurotoxin and contributes to the encephalopathic syndrome [1].

Additional laboratory studies include the dinitrophenylhydrazine (DNPH) test, gas chromatography, liquid chromatography, *BCKAD* enzyme activity, and molecular testing. The urinary organic acids can be detected using gas chromatography-mass spectrometry, the dinitrophenylhydrazine (DNPH) test, and urine test strips. Gas chromatography-mass spectrometry detects branched-chain ketoacids, further supporting the diagnosis of MSUD. Branched-chain ketoacids usually follow after BCAA elevation and are detectable 48 to 72 hours after birth. The DNPH test can also detect branched-chain ketoacids in the urine. The DNPH reagent and urine are

mixed in equal volumes. The sample is then observed for 10 minutes for precipitation and color changes. The DNPH test's primary advantage stems from its ability to detect urinary branched-chain ketoacids quickly in an outpatient setting. Standard urine test strips enable the detection of ketonuria. This offers an alternative diagnostic methodology in settings with restricted access to more advanced laboratory testing. Ketonuria is considered a surrogate marker for possible MSUD [2, 3].

The molecular tests available to determine the 3 biallelic pathogenic gene variants include the *BCKDHA* gene which encodes the E1-alpha subunit of the *BCKAD* enzyme complex (MSUD Type 1A), *BCKDHB* gene which encodes the E1-beta subunit of the *BCKAD* enzyme complex (MSUD Type 1B), and the *DBT* gene which encodes the E2 subunit of the *BCKAD* enzyme complex (MSUD Type 2). Genetic testing allows for a better understanding of the prognosis and genetic counseling of the family. Furthermore, molecular tests allow for an accurate assessment of the deficient *BCKAD* subunit. This helps determine the individualized therapies. There are over 190 pathogenic variations in *BCKAD* enzyme subunits. All detected variants are homozygous or compound heterozygous [4].

Aim

Congenital metabolic disorders are the result of genetic defects, manifesting itself with impairment of biochemical functions at the cellular level. Defects in the genes cause the decrease or stop in enzyme activity in the chain of biochemical reactions. Although the different congenital diseases are rare, they are a large and distinct group of diseases, in which genetically new defects and mechanisms are systematically described. 5-6 children out of every 100 newborns are born with any genetically conditioned pathology. In most cases, these are hereditary diseases. This may also be various defects and mental retardation of the child. These 5-6% abnormalities include diseases that are first formed or that are inherited from one of the parents. This category includes congenital diseases that are relatively rare but are completely genetically different. For most congenital diseases, similar clinical signs are noted. Therefore, it is practically impossible to diagnose these diseases solely on the basis of clinical and laboratory tests. The exact diagnosis of congenital metabolic

diseases is based only on the reduction of enzyme activity or the identification of mutations in the respective gene. Early diagnosis of congenital diseases is essential for early treatment, as it can prevent mortality and morbidity. There is a need for more advanced and modern methods for the diagnosis of congenital metabolic diseases in Azerbaijan. The study of the molecular-genetic basis of congenital metabolic diseases that are spread in different districts of Azerbaijan Republic and the population-statistical analysis of pathologies, as seen from the issues presented, is an actual issue in both medical genetics and human genetics.

Materials and methods

Routine newborn screening has been performed for Maple syrup urine disease (MSUD) in the United States. The screening is best performed within 24 to 48 hours after birth using tandem mass spectrometry amino acid profiling. The process examines the fisher ratio and concentrations of leucine-isoleucine as a standard measure. However, screening can give false-positive results in patients with isolated hydroxyprolinemia. Additional laboratory studies must be performed if elevated branched-chain amino acids are detected [5].

Molecular diagnosis was carried out in promoter, exon and intron regions of three genes- BCKDHA (branched-chain keto acid dehydrogenase E1, alpha polypeptide), BCKDHB (branched-chain keto acid dehydrogenase E1, beta polypeptide) and DBT (dihydrolipoamide branched-chain trans acylase).

The venous blood for research was taken in a tube containing or heparin. Genomic DNA and RNA kits made by QIAGEN (Germany) company were used for analysis. Intactness and quantity of genomic DNA and PCR reaction products were identified by electrophoresis on 1.7% agarose gel (PowerPacBasicGelDoc^{IM}EZ, USA). PCR reaction was carried out in a following condition: 96⁰C- 2 min (96⁰C- 30^I, 55⁰C- 30^I, 75⁰C- 2min). This cycle was repeated 25 times, 72⁰C- 10min and 4⁰C pause. PCR was carried out in a machine manufactured by the company “Professional Thermocycler Biometra” (Germany). A pair of forward and reverse primers was used for each genomic fragment. For the purification of DNA fragments after the first stage of PCR a set of magnets was used: “AgencourtAMPure XP PCR purification”

and SPRIPlate 96 Super Magnet Plate. The second amplification of the purified DNA fragments was carried out in the following condition: 95⁰C- 2min, (95⁰C-30^I, 55⁰C-30^I, 77⁰C-2min 25 cycles and 72⁰C 10 min, pause 4⁰C). The nucleotide sequence of purified fragments was studied in “GENOMELabGeXPTMSequencing”.

Results and discussion

Tandem mass spectrometry readily detects classic MSUD. However, it may not detect milder forms of MSUD due to normal leucine levels. Tandem mass spectrometry does not possess the capability to distinguish amino acids with the same mass. Consequently, tandem mass spectrometry cannot differentiate hydroxyproline, leucine, and isoleucine. In such cases, plasma amino acid testing or a second-tier test, such as liquid chromatography, must be conducted to determine serum alloisoleucine levels. Such testing can reliably distinguish clinically significant MSUD from hydroxyprolinemia, which is harmless [6, 7].

Plasma amino acid testing is the most critical and reliable diagnostic test for MSUD. This diagnostic modality is used to assess elevated levels of BCAAs and alloisoleucine. Elevated alloisoleucine levels >5 mmol/L confer high specificity and sensitivity for the diagnosis and are considered pathognomonic. Even with very high serum leucine levels, plasma alloisoleucine is not detectable until the patient is 6 days of age [8].

Effective treatment of MSUD requires addressing the patient's nutritional needs and optimally managing acute metabolic decompensations. A pediatric nutritionist and metabolic disease specialist should be involved in managing MSUD patients [9].

Defects in the genes cause the decrease or stop in enzyme activity in the chain of biochemical reactions. Although the different congenital diseases are rare, they are a large and distinct group of diseases, in which genetically new defects and mechanisms are systematically described. 5-6 children out of every 100 newborns are born with any genetically conditioned pathology. In most cases, these are hereditary diseases. This may also be various defects and mental retardation of the child. These 5-6% abnormalities include diseases that are first formed or that are inherited from one of the parents. This category includes congenital diseases that are relatively rare

but are completely genetically different. For most congenital diseases, similar clinical signs are noted. Therefore, it is practically impossible to diagnose these diseases solely on the basis of clinical and laboratory tests. The exact diagnosis of congenital metabolic diseases is based only on the reduction of enzyme activity or the identification of mutations in the respective gene. Early diagnosis of congenital diseases is essential for early treatment, as it can prevent mortality and morbidity. There is a need for more advanced and modern methods for the diagnosis of congenital metabolic diseases in Azerbaijan. The study of the molecular-genetic basis of congenital metabolic diseases that are spread in different districts of Azerbaijan Republic and the population-statistical analysis of pathologies, as seen from the issues presented, is an actual issue in both medical genetics and human genetics.

REFERENCES

1. Morton DH, Strauss KA, Robinson DL, Puffenberger EG, Kelley RI. Diagnosis and treatment of maple syrup disease: a study of 36 patients. *Pediatrics*. 2002 Jun;109(6):999-1008.
2. Zinnanti WJ, Lazovic J, Griffin K, Skvorak KJ, Paul HS, Homanics GE, Bewley MC, Cheng KC, Lanoue KF, Flanagan JM. Dual mechanism of brain injury and novel treatment strategy in maple syrup urine disease. *Brain*. 2009 Apr;132(Pt 4):903-18.
3. Liu Q, Li F, Zhou J, Liu X, Peng J, Gong L. Neonatal maple syrup urine disease case report and literature review. *Medicine (Baltimore)*. 2022 Dec 16;101(50):e32174.
4. Schönberger S, Schweiger B, Schwahn B, Schwarz M, Wendel U. Dysmyelination in the brain of adolescents and young adults with maple syrup urine disease. *Mol Genet Metab*. 2004 May;82(1):69-75.
5. Гусейнова Л.С. (2018) Новый случай мутации гена BCKDHB 508 (C-T) в гомозиготном состоянии при болезни кленового сиропа // АМЕА Зоологија Институтунун Хəбərləri. cild 36, №1, səh.153-157.
6. Huseynova L. S. (2017) Molecular genetic diagnosis of inherited metabolic

disease named maple syrup scent. // Biochemistry and Molecular Biology letters. Research and Reviews in Biosciences. India, p.12-20. Huseynova L. S., Rasulov E. M., Aliyeva K. A. (2017) A new case of BCKDHB 508 (C-T) homozygous gene mutation in maple syrup urine disease // Advances in Biology and Earth Sciences. Baku, Azerbaijan, No2, p.247-253

7. Huseynova L. S., Rasulov E. M., Aliyeva K. A., Khalilov R. I. (2017) Two new mutations identified in Azerbaijan. The gene BCKDHB 508 (C-T) and the gene DBT 1199 (A-Q) in a homozygous state in two families with MSUD diagnosis // German Science Herald. Hameln, Germany, No5, p.26-30

8. Huseynova L. S., Valiyeva G. A., Mammadova S. N. (2019) Molecular genetic diagnosis of maple syrup urine disease // Proceedings 2nd International Conference on One Health: Problems and Solutions. Khazar University. Azerbaijan, Baku, p.72-73

9. Huseynova L. S., Hagverdiyeva R. R. A Novel Mutation in the DBT Gene Causes in an Azerbaijanian Child Classic Maple Syrup Urine Disease. Advanced Studies in Biology, HIKARI Ltd, Vol. 14, 2022, no. 1, 1 – 11

БІОТЕХНОЛОГІЯ В СУЧАСНОМУ СВІТІ, ВИКОРИСТАННЯ В МЕДИЦИНІ, ГЕНЕТИЦІ, КЛІТИННІЙ (ТКАНИННІЙ) ІНЖЕНЕРІЇ

Мойко Наталія

викладач біології і екології

Дубак Євген

студент

ВСП «Кам'янець-Подільський фаховий коледж ЗВО

«Подільський державний університет»

м. Кам'янець-Подільський, Україна

Вступ./Introduction. Біотехнологія — дисципліна, спрямована на дослідження можливості використання живих організмів або продуктів їхньої життєдіяльності з метою пошуку варіантів вирішення сучасних проблем у медицині, сільському господарстві та інших галузях. Дана галузь науки перетинається з багатьма іншими дисциплінами - молекулярною та клітинною біологією, генетикою, біохімією, ембріологією й навіть з робототехнікою, інформаційною та хімічною технологіями.

Ціль роботи./Aim. Показати сучасні методи біотехнології .

Матеріали і методи./Materials and methods. Наукова та навчальна література, інтернет публікації. Теоретичне дослідження та аналіз матеріалів.

Результати та обговорення./Results and discussion.

Біотехнологія - це галузь біології, яка використовує біологічні процеси в промисловості, екології та медицині для розробки методів та технологій отримання бажаних організмів та потрібних речовин. Біотехнологія в сучасному світі знаходить широке застосування в різних галузях, включаючи медицину, генетику та клітинну (тканинну) інженерію тощо.

1. Медицина:

Біологічні препарати: біотехнологія дозволяє виробляти біологічні препарати, такі як біологічні ліки та вакцини, які використовуються для лікування хвороб. Генетична терапія: використання біотехнології в генетичній терапії дозволяє лікувати генетичні захворювання та інші хвороби, вносячи

зміни в генетичний матеріал пацієнта. Діагностика: біотехнологія допомагає розробляти нові методи діагностики хвороб, такі як біомаркери та генетичні тести.

2. Генетика:

Геномне редагування: гена інженерія дозволяє проводити точне редагування геному, що має потенціал для лікування генетичних захворювань та інших застосувань. Геномні дослідження: генетична інженерія використовується для проведення генетичних досліджень, спрямованих на вивчення функцій генів та їх взаємозв'язків з хворобами та фізіологічними процесами.

3. Гена інженерія — це біотехнологічна сукупність прийомів, методів і технологій одержання РНК та ДНК, виділення генів з організму, здійснення маніпуляцій з генами і введення їх в інші організми. Вона базується на теорії і практиці мікробіології, генотерапії, біохімії, молекулярної біології і генетики, фізіології і цитології.

4. Клітинна (тканинна) інженерія: Створення органів та тканин: біотехнологія дозволяє створювати штучні органи та тканини для трансплантації та регенерації.

Індивідуальне лікування: використання клітинної інженерії дозволяє створювати індивідуальні лікувальні схеми, що враховують генетичні та інші особливості кожного пацієнта. Клітинні культури використовуються для досліджень у біології, медицині, фармацевтиці та інших галузях. Вони дозволяють вивчати різноманітні аспекти клітинної біології, проводити токсикологічні дослідження, тестувати лікарські засоби, вирощувати органели, тканини, судини та органи для трансплантації тощо.

У клітинних культурах використовують різні типи клітини, включаючи:

- Епітеальні клітини – клітини які вистилають поверхню тіла та організмів.
- Фібропласти – клітини що утворюють основну більшість тканин, таких як сполучна тканина.

- Лімфоцити – клітини імунної системи які відіграють роль у захисті організму від інфекцій та інших шкідливих факторів.
- М'язові клітини – клітини що утворюють м'язову тканину і забезпечують рух.
- Нейрони – клітини нервової системи що передають сигнали між різними частинами тіла.

5. Тканинна інженерія – це галузь, що поєднує біологію, інженерію та матеріалознавство для створення тканин та органів. Її ціль – розробка технологій для виробництва тканин, органів і організмів які можуть бути використані у медицині та інших галузях.

Які можливості відкриває тканинна інженерія? Дана галузь науки поєднує принципи інженерії з біологічними та медичними знаннями для створення штучних тканин і органів.

- Створення органів для трансплантації:

Тканинна інженерія дозволяє створювати штучні органи та тканини, які можна використовувати для трансплантації. Це особливо важливо, оскільки дефіцит донорських органів і тканин є серйозною проблемою у сфері медицини.

- Індивідуальне лікування:

Тканинна інженерія дозволяє створювати тканинні конструкції, які можуть бути індивідуалізовані для кожного пацієнта. Це важливо, оскільки дозволяє зменшити ризик відторгнення тканини пацієнтом та підвищити ефективність лікування.

- Моделювання хвороб:

За допомогою тканинної інженерії можна створювати моделі хвороб дослідження їх причин і лікування. Це дозволяє медикам краще розуміти патологічні процеси та розробляти нові методи лікування.

- Штучні тканини для регенерації:

Тканинна інженерія може бути використана для створення штучних тканин, які сприяють регенерації та відновленню пошкоджених ділянок

організму. Це може бути особливо корисно для лікування опіків, поранень та хвороб, які порушують цілісність тканин.

- Використання органоїдів:

Вчені використовують органоїди (тривимірні 3D клітинні структури, які походять зі стовбурових клітин) для вивчення нормального розвитку, моделювання захворювань, відкриття ліків та розробки персонального медичного обслуговування і подальшого лікування.

- Використання нанотехнологій:

Використання нановолокон, наночастинок та нанокомпозитів допомагає створювати функціональні тканини та органи.

- Біоматеріали та стовбурові клітини:

Розвиток біоматеріалів та використання стовбурових клітин сприяють ефективній регенерації тканин та органів.

- 3D-біопринтинг (біодрукування):

Це процес створення тривимірних об'єктів з біологічних матеріалів, таких як клітин та біологічно активних речовин, які дозволяє створювати тканини та органи придатні до трансплантації.

Біодрукування відкриває такі можливості:

- Відтворення шкіри:

Біопринтинг дозволяє створювати 3D-структури шкіри, що містять живі клітини. Це може бути корисно при лікуванні опіків, де великі ділянки шкіри пошкоджені. Метод може допомогти прискорити процес загоєння та зменшити ризик інфекцій.

- Створення біологічних тканин:

За допомогою біопринтенгу можна створювати біологічно схожі тканини, які можуть бути використані для реконструкції пошкоджених ділянок. Це може включати не лише шкіру, а й підшкірні тканини, судини, нерви тощо.

- Застосування біологічних матеріалів:

Біопринтинг також може використовуватися для створення матеріалів, які мають біологічну схожість з тканинами людини. Це дозволяє використовувати

ці матеріали для регенерації пошкоджених тканин.

- Індивідуальний підхід:

Біопрінтенг дозволяє створювати тканини та структури, які відповідають конкретним потребам пацієнта. Це означає, що можна створювати індивідуальні рішення для кожного випадку опіків, що покращує результати лікування.

Перший біопрінтер був створений у 2003 році на кафедрі механічної інженерії та матеріалознавства Університету Клемсона в Південній Кароліні, США. Команда під керівництвом професора Томаса Боланда модифікувала струменевий принтер, щоб він міг друкувати з використанням клітин та біоматеріалів замість чорнила. Це досягнення стало важливим кроком у розвитку технології біопрінтингу, що дозволило створювати тривимірні структури з живих клітин для медичних досліджень і потенційних застосувань у регенеративній медицині.

Для вирощування тканин рослин вчені використовують ще такі методи як гідропоніка та аеропоніка. Головна ідея полягає в тому, щоб вирощувати тканини без шкоди для навколишнього середовища.

- Гідропоніка – це метод вирощування рослин без ґрунту, де коріння рослин занурені у водній розчин, яка містить необхідні поживні речовини. При гідропонному вирощуванні рослини отримують поживні речовини через коріння з розчину, що дозволяє ефективно використовувати воду та добрива. Цей метод також дозволяє контролювати умови росту рослин - рівень кисню, рН-рівень та температуру. Даний метод дає можливість ефективним способом отримувати високі врожаї та зменшити витрати води і добрив. Це особливо важливо в умовах обмежених ресурсів та забрудненого навколишнього середовища. Культури, які можна вирощувати при гідропоніці – листовий салат, помідори, огірки, базилік, шпинат, перець, кріп, петрушка, кінза та багато інших. Головне завдання – вибрати воду, корисні компоненти та кількість кисню, які відповідають потребам рослинних культур.

- Аеропоніка — це процес вирощування рослин у повітряному

середовищі без використання ґрунту. Поживні речовини до коренів рослин доставляються у вигляді аерозолі. Основний принцип аеропонного вирощування полягає в розпиленні поживного розчину в закритих або напівзакритих просторах. Самі рослини закріплюються опорною системою, а корені просто висять у повітрі та орошуються поживним розчином. Листя та стебла рослин ізольовані від зони розпилення. Цей процес дозволяє вирощувати різноманітні культури. До популярних культур які можна вирощувати аеропонічно, відносяться овочі - салат, брокколі, огірки, помідори; фрукти-кавуни, дині, виноград; зелень - базилік, розмарин, рукола та багато інших рослини таких як горіхи, квіти, зернові тощо.

Біотехнологія дозволяє отримувати корисні речовини, поліпшувати сорти рослин та породи тварин, а також розв'язувати широкий спектр проблеми в медицині та промисловості. Це захоплива галузь, яка постійно розвивається та вносить вагомий внесок у розвиток нашого світу та життя.

ДЖЕРЕЛА ТА ЛІТЕРАТУРА:

1. Мацай Н. Ю. Основи біотехнології. Підручник для студ. освітнього рівня бакалавр спец. «Біологія». Луганськ. Вид-во ДЗ «ЛНУ імені Тараса Шевченка», 2011. -153с.
2. Молоцький М. Я., Васильківський С. П., Князюк В. І. Селекція та насінництво польових культур. Практикум. Київ. Вища школа. 1995.
3. Atala A., Lanza R. "Methods of Tissue Engineering" (2001).
4. Langer R., Vacanti J.P. "Tissue engineering" (1993).
5. Levenberg S., Langer R. "Advances in Tissue Engineering of Blood Vessels and Other Tissues" (2004)4. <https://res.in.ua/>
6. <https://www.epochtimes.com.ua/health/achievements/krovonosni-sudyny-novyj-sposib-vyroshhuvannja-72246.html>
7. <http://www.myshared.ru/slide/1248251>

ІННОВАЦІЙНІ ТЕХНОЛОГІЇ НАВЧАННЯ ПРИРОДНИЧИХ ДИСЦИПЛІН У ЗАГАЛЬНООСВІТНІЙ ШКОЛІ

Поліщук Любов Миронівна

старший викладач

Одеський національний університет імені І. І. Мечникова

Одеса, Україна

Вступ. / Introductions. Останнім часом, сучасний світ невідомо змінився і продовжує змінюватися. Він змінюється настільки швидко, що в межах життя одного покоління відбуваються кардинальні зміни. Ці зміни вимагають від суспільства винахідливості, творчого підходу до розв'язання проблем, вміння застосовувати знання в реальному житті. Однак їх треба формувати, розвивати і саме школа несе на собі особливу відповідальність за вміння пристосовуватися до змін. У сучасному суспільстві, використання новітніх технологій стає необхідним в будь-якій сфері діяльності людини. Ще за шкільною партою оволодіння навичками цих технологій багато в чому визначає успішність майбутньої професійної підготовки учнів. Оволодіння цими навичками протікало б набагато ефективніше, якщо б відбувалося не тільки на уроках інформатики, а й на уроках інших предметів. Таким чином, цей підхід висуває нові вимоги до підготовки вчителя-предметника, змушує його освоювати нову техніку й створювати нові методики викладання, засновані на використанні сучасних інформаційних технологій.

Інноваційні методи – це методи, що передбачають зростання ролі учня в навчальному процесі, зміщення центру (фокусу) навчального процесу від вчителя до учня; посилення функції підтримки учня, допомоги йому в організації індивідуального навчального процесу; можливість зворотного зв'язку вчителя з кожним учнем у процесі навчання.

До основних понять інноваційних технологій відносять:

- Нестандартні уроки.
- Індивідуальну роботу.

- Контроль та оцінку навчальних досягнень учнів (через контрольні роботи, тести, завдання, робочі зошити тощо).
- Кабінетне, групове і додаткове навчання.
- Факультативи за вибором учнів (поглиблюють знання) тощо.

Ціль роботи./Aim. – дослідження особливостей новітніх технологій навчання природничих дисциплін в українських загальноосвітніх школах.

Матеріали та методи./Materials and methods. До природничих наук, що вивчаються у загальноосвітніх школах України відносимо фізику, хімію, біологію, географію, медицину та астрономію. Оскільки, однією з основ наукового вивчення цих дисциплін є спостереження та експеримент, то і методологія викладання цих наук має нести інноваційно-технологічний характер. Саме у дослідженні особливостей новітніх технологій викладання природничих дисциплін полягає дана робота.

Міністерством освіти і науки України було затверджено методичні рекомендації щодо впровадження STEM-освіти у загальноосвітніх школах України. Поняття STEM – акронім, який розшифровуємо з англійської наступним чином: Science – природничі науки, Technology – технології, Engineering – проектування, дизайн, Mathematics – математика [1, с. 9].

Головну перевагу STEM-освіти Міністерство освіти і науки України вбачає у формуванні і розвитку розумових і творчих якостей у молоді, наявність яких забезпечить конкурентну спроможність на ринку праці, а головним принципом визначає технологізацію процесу навчання [3].

Впровадження принципів STEM-освіти у викладанні хімії дає можливість поєднати передбачені програмою шкільні знання, а також дати ті практичні навички, які будуть важливі у подальшому житті у техносфері, навчити розуміти екологію та природу в цілому. Для цього вчителі мають використовувати на уроках мультимедійні презентації, Інтернет-ресурси, планувати проведення хімічних експериментів [1; с. 31-32]. Викладаючи екологію як науку суміжну із хімією та фізикою, слід підвищувати інформованість учнів щодо екологічних проблем, які наразі існують у світі, та

заохочувати до практичного застосування цієї інформації.

Запорукою закріплення нових знань є успішне застосування їх на практиці, що у свою чергу можливе за умови зацікавленості самих учнів. З цього випливає, що навчальний процес слід будувати таким чином, щоб заохочувати учнів до самостійної наукової або творчої діяльності.

Викладач Уманського агротехнічного коледжу Марина Макогоненко висуває наступну думку щодо викладання біології у загальноосвітніх школах. А саме, вона стверджує, що знати усе, навіть у вузькій галузі, неможливо. У школярів необхідно насамперед формувати здатність думати, ставити критичні запитання і вже на основі цього шукати необхідну інформацію. Такий спосіб навчання, зокрема природничих дисциплін, має допомогти навчитися аналізувати, систематизувати отримані знання та найголовніше критично ставитися до будь-яких аргументів, відстоювати свою думку [2].

У школі одним із методів технологізації вивчення природничих дисциплін є проведення лабораторних та дослідницьких робіт, можливість створення власних проєктів. Інтерактивне навчання, яке залучає до активної взаємодії учнів та вчителів, передбачає рольові ігри, моделювання життєвих ситуацій, а необхідність комп'ютеризації навчального процесу неможливо заперечити.

Висновки./Conclusions. Сучасна система навчання у загальноосвітніх українських школах має бути зорієнтована на розвиток критичного мислення, саморозвиток та творчий пошук, а також виховувати загальнолюдські цінності. Такий підхід до навчання природничих наук є найбільш ефективним, оскільки найпрогресивніші стрибки у розвитку технологій, медицини, фізики, екології роблять ті особистості, які звикли ставити під сумнів вже наявні знання задля пошуку та винайдення нових шляхів для подолання загальнопланетарних проблем.

За час постійного розвитку інноваційних технологій, розширення мережі різноманітних онлайн-сервісів ми й використовуємо новітні технології, які пов'язані з розподіленими базами даних, багатофункціональними засобами

обміну професійною інформацією тощо.

ЛІТЕРАТУРА

1. Кузьменко О. С. STEM-освіта – проблеми та перспективи: збірник матеріалів III Міжнародного науково-практичного семінару / О. С. Кузьменко // – Кропивницький, 2018. – 100 с.
2. Макогоненко М. Використання інноваційних технологій навчання в практиці роботи вчителя біології : Збірник наукових праць. Частина 4, 2012
3. Методичні рекомендації щодо впровадження STEM-освіти у загальноосвітніх та позашкільних навчальних закладах України на 2017/2018 навчальний рік [Електронний ресурс]. – Режим доступу: https://ru.osvita.ua/legislation/Ser_osv/56880/

ОСОБЛИВОСТІ ЛАНДШАФТНОЇ СТРУКТУРИ ДЕРЖАВНОГО ДЕНДРОЛОГІЧНОГО ПАРКУ «ТРОСТЯНЕЦЬ» НАН УКРАЇНИ

Тарабун Марина Олександрівна

к.б.н., науковий співробітник

Державний дендрологічний парк «Тростянець» НАН України

Вступ. Тростянецький парковий комплекс один із небагатьох стародавніх парків ландшафтного типу в Україні, що найбільш повно зберегли свою структурно-функціональну організацію: кількісний і якісний склад деревних насаджень, композицію пейзажів, планувальну мережу, організацію водного простору та є унікальною пам'яткою садово-паркового мистецтва.

Мета роботи. Аналіз ландшафтних районів Державного дендрологічного парку «Тростянець» НАН України та участь в них декоративних деревних рослин.

Матеріали та методи. У процесі роботи використані літературні джерела, присвячені дендропарку «Тростянець», а також архівні матеріали. Дослідження динаміки чисельності й вікової структури видів деревних рослин проведено з використанням даних ботанічних інвентаризацій.

Результати та обговорення. По характеру рельєфу та рослинності, що сформувалася, територію дендропарку поділяють на чотири ландшафтних райони: рівнинно-пейзажний, приозерно-балочний, горбкуватий і лісовий. Кожний із цих районів характеризується своїми архітектурно-планувальними рішеннями, композицією рослинних компонентів і мікрокліматом, котрі мають свої деревні домінанти, які фізіономічно гармоніюють із геоморфологічними елементами місцевості, і супутні види, що підкреслюють і підсилюють архітектурно-художні достоїнства пейзажних композицій.

Рівнинно-пейзажний район розташований у південно-західній частині парку і становлять 40% всієї території площею 51,4 га, з них під насадженнями 33,4 га, під газонами – 18,0 га. У цій частині парку зосереджені найбільш мальовничі пейзажні картини, багаті галявинами з екзотичними деревами й

декоративними деревними групами. Основний оформлювальний прийом для галявин - це орнаментация декоративними формами шляхом вдалого розміщення окремих декоративних дерев і невеликих деревних груп на узліссях, що не створювало строкатості й перевантаження галявин, але створювало помітний ефект екзотичності.

Домінуючими видами району є *Acer platanoides* L., *A. pseudoplatanus* L., *Ulmus laevis* Pall., *U. scabra* Mill., *Juglans cinerea* L., *J. nigra* L., *J. regia* L., *Thuja plicata* L.

Приозерно-балочний район має загальну площу 43,3 га, з них під насадженнями - 23,2 га, газонами і галявинами - 9,6 га; водойми охоплюють 10,5 га. Для нього характерні різкі контрасти між відкритими світлими водними просторами й глибокими балками. Головним компонентом ландшафтної композиції району і його композиційною віссю є Великий став, що разом зі ставками Куцихою і Лебединим утворюють єдину водну систему. Чисельно домінуючими видами є *Acer platanoides* L., *Larix decidua* Mill., *Pseudotsuga menziessi* (Mirb.) Franco., *Thuja occidentalis* 'Columna', *T. occidentalis* 'Globosa', *Picea pungens* Engelm., *Pinus nigra* Arn., *P. strobus* L., *Juglans nigra* L., *Betula lutea* Michx.

Горбкуватий ландшафтний район розташований у східній частині парку та займає площу 22,6 га, з них під насадженнями 14,5 га, під газонами й галявинами 8,1 га. Рельєфними елементами гірського пейзажу є різної висоти (до 30 м) гори й пагорби, насипані по обидва боки поглибленої балки, які створили перспективу гірської ущелини, що замикається горою «Ротонда». Завдяки гармонійному сполученню рослинності з рельєфом, утворилася винятково мальовнича картина гірського пейзажу, що сприймається як природна. У насадженнях домінують *Pinus sylvestris* L., *Thuja occidentalis* L., *Picea abies* (L.) H. Karst., *Larix decidua* Mill.

Лісовий ландшафтний район займає площу 21,5 га, з них під насадженнями 17,3 га, газонами 4,2 га. Це периферична частина території

парку, що несе функцію захисної зони внутрішньопаркових насаджень. Найбільш чисельними видами є *Acer platanoides* L., *A. negundo* L., *Ulmus laevis* Pall., *U. scabra* Mill.

Висновки. Таким чином, можна зробити висновок, що територія дендропарку «Тростянець», є унікальною сукупністю ландшафтів та має свою естетичну та наукову цінність.

ЛІХЕНОІНДИКАЦІЙНІ ДОСЛІДЖЕННЯ В РАЙОНІ СТВОРЕННЯ НАЦІОНАЛЬНОГО ПРИРОДНОГО ПАРКУ «МЖАНСЬКИЙ»

Чуб Лариса Миколаївна,
учитель-методист, учитель біології Харківського ліцею № 13
м. Харків, Україна

Вступ. Вплив антропогенних чинників на навколишнє середовище, ускладнює проблему збереження стану рівноваги в природі та збереження екосистем. Тому на сьогодні все більшої актуальності набуває проблематика якісної експрес-оцінки рівня забруднення компонентів довкілля [1].

Одним із методів такої оцінки є біоіндикація – встановлення рівня забрудненості середовища за допомогою живих організмів (біоіндикаторів). Біоіндикація має низку переваг перед інструментальними методами вимірювання. Вона характеризується високою ефективністю, не потребує великих затрат, вимагає порівняно мало часу для оцінки стану навколишнього середовища на значній території. Вважається, що оцінка забруднення атмосферного повітря неможлива без використання лишайників, адже ці симбіотичні організми залежать від стану повітряного середовища, оскільки, воду та мінеральні речовини вони отримують з повітря. Крім того, лишайники, порівняно з іншими рослинами, характеризуються більшою стійкістю до низьких та високих температур та стійкістю до відсутності води, тому можуть бути живими індикаторами стану атмосферного повітря та довкілля в цілому [2]. З цих позицій лишайники є об'єктами глобального біологічного моніторингу, оскільки вони поширені всюди і реакція їх на зовнішній вплив досить сильна, а власна мінливість незначна у порівнянні з іншими організмами. При цьому, як відзначає М. М. Радомська з співавт., застосування методів ліхеноіндикації хоча і не дає змоги кількісно оцінити рівень забруднення, але слугує ефективним індикатором джерел забруднення та вказує на ступінь деградації природної системи під впливом антропогенних факторів та межі її відновлювальної здатності [3].

У той же час, аналіз літератури показує, що дані щодо стану ліхенобіоти, а також її використання для аналізу сучасного забруднення атмосферного повітря на території узбережжя річки Мжа, де планується створення національного природного парку (НПП) «Мжанський», незначні та уривчасті. Тому це повідомлення має піонерний характер і присвячене результатам ліхеноіндикаційних досліджень атмосферного повітря на заплаві та надзаплавній терасі річки Мжа.

Мета роботи. Метою цієї роботи є з'ясування сучасного стану забруднення атмосферного повітря території узбережжя річки Мжа в районі створення НПП «Мжанський» за допомогою методу ліхеноіндикації.

Матеріали та методи. Експедиційно-польові дослідження проводились відповідно до загальноприйнятих методик, [4, 5], на території Мерэф'янської громади Харківської області у заплаві та надзаплавній терасах р. Мжа протягом літа та осені 2023 року. Для ліхеноіндикаційних спостережень було обрано три модельні ділянки, які охоплювали різні екотопи на території узбережжя р. Мжа. Ділянки знаходились:

- у лісовому масиві, що межує з південною околицею м. Мерефа (мкр-н Оболоня);
- неподалік автодороги Харків – Сімферополь (біля мосту через р. Мжа);
- поблизу АЗС (Інститут овочівництва та баштанництва УААН).

На зазначених ділянках вибирали 10 старих дерев однакового діаметра та приблизно середньої щільності заселення стовбурів лишайниками, визначали відстань дерева до об'єкта негативного впливу на повітряне середовище та площу зайняту всіма видами лишайників у відсотках. Після цього оцінювали ступінь забрудненості атмосферного повітря на досліджуваній території по шкалі оцінювання техногенного навантаження, яка була запропонована І. В. Васькіної [6].

Результати та обговорення.

На досліджуваних ділянках було відібрано 6 видів лишайників трьох життєвих груп накипних, листуватих та куцистих (табл.1).

Таблиця 1

**Групи лишайників за особливостями зовнішньої будови тіла
ландшафтної території узбережжя р. Мжа**

Типи таломів лишайників		
Накипні	Листуваті	Кущисті
<i>Lepraria incana</i>	<i>Xanthoria parietina</i>	<i>Evernia prunastri</i>
<i>Caloplaca chlorina</i>	<i>Parmelia sulcata</i>	<i>Cladonia rangiferina</i>

Результати дослідження площі покриття поверхні дерев лишайниками в залежності від відстані дерева до об'єкта негативного впливу представлені в таблиці 2.

Таблиця 2

**Залежність площі покриття поверхні лишайниками від відстані дерева до
об'єкта негативного впливу на повітряне середовище**

Відстань від об'єкту впливу до дерева, м	Загальна ступінь покриття лишайниками, %		
	Південна околиця м. Мерефа (мкр-н Оболона)	Автомагістраль Харків -Сімферополь	Автозаправна станція
85	-	32,0	-
80	44,0-47,0	-	-
75	-	30,5	-
70	-	28,0	21,0-22,0
65	-	-	20,5
60	-	29,0	19,0
50	42,5-49,0	27,0	18,0-18,5
47	-	25,0	-
40	-	28,0	17,0
30	42,5-43,0	23,0	-
25	-	21,5-22,5	-
20	44,0-46,0	-	13,0-14,0
10	-	-	10,0
Середнє	44,7	26,6	17,3

Дані табл.2 показують,що на лівому узбережжі р. Мжа (мкр-н Оболона) виявлена найбільша кількість в відсотках (44,7%) лишайників, в тому числі групи кущистих. На ділянці поблизу автодороги лишайники займали 26,6%

площі, а на ділянці поблизу АЗС (правобережжя р. Мжа) їх було лише 17,3%.

Оцінка техногенного навантаження на вибрані нами ділянки за запропонованою І. В. Васькіною шкалою показала наступне (табл. 3).

Таблиця 3

Оцінювання техногенного навантаження на вибрані ділянки по ступеню покриття лишайниками

Ділянка дослідження	Ступінь покриття лишайниками, %	Характеристика техногенного навантаження, [7]
Південна околиця м. Мерефа (мкр-н Оболона)	44,7	Середній рівень
Автомагістраль Харків - Сімферополь	26,6	Середній рівень
Автозаправна станція	17,3	Вище від середнього

Висновки. Таким чином, аналіз отриманих результатів дозволяє зробити такі висновки:

1. Лишайниковий покрив чутливо реагує на наявність забруднюючих речовин в атмосферному повітрі заплавної та надзаплавної терасі річки Мжа.

2. Південне узбіччя м. Мерефа (мкр-н Оболона) та ділянка поблизу автодороги характеризуються середнім рівнем техногенного навантаження, хоча перша ділянка за ступенем покриття лишайниками є чистішою (44,7% проти 26,6%). Техногенне навантаження на ділянку поблизу АЗС (правобережжя р. Мжа) вище від середнього (покриття лишайниками лише 17,3%).

3. Головний вплив на повітряне середовище вивчених ділянок надають забруднюючі речовини АЗС та викиди двигунів автотранспорту, які пригнічують ріст лишайників.

ЛІТЕРАТУРА

1. Кондратюк С. Я. Лишайники як індикатори стану довкілля. - Біологія і хімія в школі, №1. – Київ:1999. - С.12-19.

2. Лисиця А. В. Біоіндикація і біотестування забруднених територій / А. В. Лисиця. – Рівне, 2018.

3. Радомська М. М., Страва Т. В., Колотило О. А. Дослідження стану атмосферного повітря Святошинського району міста Києва методом ліхеноіндикації. – Науковий вісник НЛТУ України. – Вип. 26.1. – Львів: 2016.-190-195с.

4. Кондратюк С. Я. Індикація стану навколишнього середовища України за допомогою лишайників (Проект «Наукова книга»). - Київ: Наук. думка, 2008.– 335 с.

5. Радловська К. О. Моніторинг, моделювання та прогнозування стану довкілля. - Екологічна безпека та збалансоване ресурсокористування. Науково-технічний журнал. № 1 (11). – Івано-Франківськ: Симфонія-Форте, 2015. – С. 127-140.

6. Васькіна І. В. Оцінка техногенного навантаження на придорожні екосистеми. – Дисертація на здобуття наукового ступеня кандидата технічних наук. – Суми: Сумський державний університет, 2018. – 214 с.

MEDICAL SCIENCES

THE EFFECTS OF NICOTINE ON THE HEART

Bohovych Oksana Mykhailivna,

Senior Lecturer

Bondar Tetiana Bohdanivna,

Ivanchuk Mariana Yuryiina,

Students

Ivano-Frankivsk National Medical University

Ivano-Frankivsk, Ukraine

Introductions. Scientific research suggests that nicotine has a pathological effect on the human body as a whole, and, in particular, on the functioning of the cardiovascular system.

Therefore, due to the growing level of tobacco smoking and its negative health consequences, it is extremely important to study the mechanisms of nicotine's effect on the cardiovascular system. Understanding these mechanisms may contribute to the development of more effective methods for the prevention and treatment of cardiovascular diseases, as well as contribute to the improvement of public health in general.

Aim. This study aimed to evaluate the effect of nicotine on the physiological parameters of the cardiovascular system; to study the mechanisms of nicotine action (to investigate biochemical, molecular and cellular mechanisms that underlie the influence of nicotine on the function of the heart and blood vessels, in particular interaction with receptors); to deepen the scientific understanding of the mechanisms of nicotine addiction and its impact on mental health; to evaluate the relationship between nicotine consumption and the risk of cardiovascular disease; to analyze epidemiological data and clinical observations to establish a link between smoking, nicotine use and the risk of coronary heart disease, myocardial remodeling, arterial hypertension and other cardiovascular diseases.

Materials and methods. We conducted a literature review to study the relationship between nicotine and changes in the physiology of the cardiovascular system. We have analyzed epidemiological data and clinical observations indicating the development of pathologies of this system under the influence of nicotine. The study and analysis of data on the effects of smokeless nicotine, the consequences of its use and the difference between traditional smoking and newer methods have also been conducted.

Results and discussion. The relationship between nicotine, including smokeless nicotine, and many cardiovascular diseases has been established; as well as the link between the desensitization of nicotine cholinergic adrenoreceptors and the long-term exposure of nicotine to them. The cause-and-effect relationships of many physiological changes and pathologies have been established.

Conclusions. Summarizing the above material, it can be argued that nicotine is one of the main enemies of the health of the human body in general, and the cardiovascular system in particular. The benefits of its use are not numerous, and the negative impact it has on the functioning of vital organs proves that smoking or using smokeless tobacco is an unreasonable risk to health and life.

PRIMARY CILIA IN NEURONS AND GLIA

Stepaniuk Yaroslav Vasyliovych

candidate of biological sciences

Kabarchuk Veronika Sergiivna

student of Volyn National University

named after Lesya Ukrainka

Lutsk, Ukraine

Introductions. Most cells of all vertebrates contain a single copy of primary cilia to perceive extracellular signals that regulate the correct formation of bilateral symmetry in embryonic development, tissue differentiation, cell migration, regulation of cell cycle progression, and homeostasis of definitive organs. The ability of primary cilia to detect and transmit signaling information to the cell depends on their unique set of receptors and ion channels, for example, Sonic Hedgehog (Shh), G protein-coupled receptors (GPCR), Platelet growth factor receptor α (PDGF α), Fibroblast growth factor (FGF), Transforming growth factor β (TGF- β), Wnt, Hippo, Notch, receptor tyrosine kinase (RTK), and others. Consequently, mutations in the genes encoding these receptors, cilia axonemal proteins, or intraaxonemal transport proteins cause a spectrum of more than 35 human disorders that include brain malformation, neurologic impairment, retinal degeneration, skeletal anomalies, congenital heart diseases, hepatic fibrosis, and cystic-fibrotic kidney.

Aim. This review focuses on the functions of primary cilia in neurons and glia and their role in the pathogenesis of some neurodegenerative and metabolic disorders. The future challenge will be to translate these ideas and advances into effective clinical treatment of ciliopathies.

Results and discussion. Primary cilia, first described in the 19th century in various types of cells and organisms by Alexander Ecker, Albert Kolliker, and others, play an important modulatory role in various aspects of the development and functioning of various systems and, in particular, the nervous system. The primary cilium, sometimes called the cell's "antennae," can receive a variety of inputs from the cellular environment, including morphogens, growth factors, neuromodulators,

and neurotransmitters. Aging is a major risk factor for various age-related brain disorders such as Alzheimer's disease (AD), Parkinson's disease (PD), amyotrophic lateral sclerosis (ALS), stroke, etc. AD is a progressive loss of brain cell connections where their degeneration and death severely affect cognitive skills. CP is a serious decrease in the level of dopamine due to the degeneration of neurons and gliosis of the compact part of the substantia nigra, which affects the coordination of movements. ALS is characterized by progressive muscle weakness caused by the breakdown of nerve cells and loss of physical function.

In the early stages of Alzheimer's disease, amyloid- β ($A\beta$) gradually accumulates, which initiates synapse loss, inflammation, formation of neurofibrillary tangles, impaired axonal transport, and consequent loss of neuronal function.

$A\beta$ monomers aggregate into small soluble oligomers, which subsequently transform into protofibrils and eventually transform into insoluble fibrils or other transformed structures. This leads to the appearance of dystrophic neurites (DN), which are globular in shape and have pathological structures that contain cytoskeletal elements, pathological proteins, and damaged organelles, in addition to enzymes involved in the processing of amyloid precursor protein (APP).

Aggregation of $A\beta$ usually begins in presynaptic axon terminals, where APP is transported by vesicles and is enriched. However, not all neurons are susceptible to intraneuronal $A\beta$ accumulation. Betz's giant pyramidal cells in layer V of the motor cortex, Purkinje cells of the cerebellum, CA1 neurons of the hippocampus, and cholinergic adrenergic neurons of other parts of the brain are most often affected. There is a correlation between primary ciliary dysfunction and neuronal susceptibility to presynaptic $A\beta$ accumulation due to impaired intercellular signaling.

Recent studies have also identified a possible link between ciliary dysfunction and the loss of nigrostriatal dopaminergic neurons characteristic of Parkinson's disease. Pathogenic mutations in leucine-rich repeat kinase 2 (LRRK2) were found to disrupt ciliogenesis in cells in vitro and in vivo and lead to defects in cilia and cilia length in striatal astrocytes. Mesencephalic dopaminergic neurons signal to striatal cholinergic and fast-spiking interneurons via Shh to regulate the expression of the

neurotrophic factor GDNF. In contrast, trophic GDNF signaling from striatal cholinergic neurons regulates Shh expression in dopaminergic neurons. Loss of Shh signaling leads to progressive degeneration of both mesencephalic dopaminergic and striatal interneurons. Since cilia are required for Shh signaling, this suggests that cilia signaling is neuroprotective for dopaminergic neurons and is critical for maintaining the nigrostriatal circuit.

The absence of ependymocytes of primary cilia, which perceive the flow of cerebrospinal fluid and its composition, possibly causes hydrocephalus, although this causal relationship is debatable.

The arcuate nucleus contains POMC and AgRP/NPY neurons, which integrate signals from peripheral organs to control energy balance and contain receptors for leptin, ghrelin, insulin, and glucose. Leptin binds to LepR-b, causing activation of catabolic POMC neurons and inhibition of anabolic NPY or AgRP neurons. The inability of neurons to respond to leptin leads to hyperphagia and is the cause of obesity. This effect is due to the inability of LepR to localize to primary cilia in the hypothalamus of BBS mutant mice. Patients with adipose tissue dysfunction including adipocyte hypertrophy, increased oxidative stress, mitochondrial dysfunction, reduced expression, and translocation of GLUT4 from intracellular vesicles to the plasma membrane upon insulin stimulation. This occurs in Barde-Biedl and Alström syndromes.

Recently, it has been established that primary cilia are involved in the regulation of adipogenesis. In response to adipogenic signals, mesenchymal progenitor cells in adipose tissue undergo a committed transition into pre-adipocytes and then differentiate into mature adipocytes. A detailed study of this mechanism is crucial for the development of new therapeutic strategies for the treatment of adipose tissue dysfunction and related metabolic disorders.

Primary cilia have been found to be present not only in mature neurons but also in several cell types, including neural crest cells, neural progenitor cells, and glial cells. In addition, primary cilia are organelles that are assembled and disassembled depending on cell type or developmental processes.

Astrocytes, the most abundant glial cells in the CNS, are important for the formation and maintenance of the blood-brain barrier for the secretion of a variety of neurotrophic factors. In neurodegenerative diseases, astrocytes increase the production of cytotoxic molecules, including reactive oxygen species (ROS), and inflammatory mediators, including COX2, IL-1 β , TNF- α , and IL-6. Neuroinflammation affects Tss signal transduction through primary cilia in astrocytes. Elevated A β attenuates Shh signaling in astrocyte cilia, leading to Alzheimer's disease. Defects in LRRK2 cause Parkinson's disease by suppressing astrocyte cilia formation by preventing the removal of CP110 from the cilia base or by inducing the RILPL1 and RAB10 complex. Huntington's disease results from mutated HTT-induced accumulation of PCM1 in the ciliary base of astrocytes.

Schwann cells regulate various cellular processes with the help of primary cilia. In a state of immune response, primary Schwann cell cilia induce macrophages to clear axonal debris by activating inflammatory cytokines. After PNS injury, Schwann cells play a role in axonal regeneration by inducing remyelination through the disassembly of primary cilia, which is dependent on several signal transductions such as Shh, Wnt, and Hippo.

Conclusions. Ciliopathies can affect almost all organs, which reflects the almost universal distribution of primary cilia in human cells and highlights the important functions of this organelle in different cell types. It is important to consider primary cilia as highly dynamic organelles, the remodeling of which is related to the microenvironment and the period of the cell cycle. In the hypothalamus, primary cilia are necessary for the perception of peripheral signals and the regulation of body weight and systemic metabolism. In both humans and animals, abnormal cilia structure and function of POMC and NPY neurons contribute to a number of metabolic disorders. The potential role of astrocyte cilia in the regulation of inflammation in the nervous system implies that the regulatory mechanisms of ciliogenesis in astrocytes may be a novel target for the treatment of neurodegenerative diseases such as AD, PD, and HD. In addition, screening for anti-inflammatory drugs and small molecules targeting primary cilia will help

identify and develop therapeutics for these diseases in the future.

REFERENCES

1. Sterpka A, Chen X. Neuronal and astrocytic primary cilia in the mature brain. *Pharmacol Res.* 2018 Nov;137:114-121. doi: 10.1016/j.phrs.2018.10.002. Epub 2018 Oct 4. PMID: 30291873; PMCID: PMC6410375.
2. Fuchs JL, Schwark HD. Neuronal primary cilia: a review. *Cell Biol Int.* 2004;28(2):111-8. doi: 10.1016/j.cellbi.2003.11.008. PMID: 14984756.
3. Gopalakrishnan J, Feistel K, Friedrich BM, Grapin-Botton A, Jurisch-Yaksi N, Mass E, Mick DU, Müller RU, May-Simera H, Schermer B, Schmidt M, Walentek P, Wachten D. Emerging principles of primary cilia dynamics in controlling tissue organization and function. *EMBO J.* 2023 Nov 2;42(21):e113891. doi: 10.15252/emboj.2023113891. Epub 2023 Sep 25. PMID: 37743763; PMCID: PMC10620770.
4. Hernández-Cáceres MP, Pinto-Nuñez D, Rivera P, Burgos P, Díaz-Castro F, Criollo A, Yañez MJ, Morselli E. Role of lipids in the control of autophagy and primary cilium signaling in neurons. *Neural Regen Res.* 2024 Feb;19(2):264-271. doi: 10.4103/1673-5374.377414. PMID: 37488876; PMCID: PMC10503597.
5. Jang J, Yeo S, Baek S, Jung HJ, Lee MS, Choi SH, Choe Y. Abnormal accumulation of extracellular vesicles in hippocampal dystrophic axons and regulation by the primary cilia in Alzheimer's disease. *Acta Neuropathol Commun.* 2023 Sep 4;11(1):142. doi: 10.1186/s40478-023-01637-3. PMID: 37667395; PMCID: PMC10478284.
6. Lee JH, Gleeson JG. The role of primary cilia in neuronal function. *Neurobiol Dis.* 2010 May;38(2):167-72. doi: 10.1016/j.nbd.2009.12.022. Epub 2010 Jan 22. PMID: 20097287; PMCID: PMC2953617.
7. Ma R, Kutchy NA, Chen L, Meigs DD, Hu G. Primary cilia and ciliary signaling pathways in aging and age-related brain disorders. *Neurobiol Dis.* 2022 Feb;163:105607. doi: 10.1016/j.nbd.2021.105607. Epub 2021 Dec 31. PMID: 34979259; PMCID: PMC9280856.

8. Yeo S, Jang J, Jung HJ, Lee H, Choe Y. Primary cilia-mediated regulation of microglial secretion in Alzheimer's disease. *Front Mol Biosci.* 2023 Oct 23;10:1250335. doi: 10.3389/fmolb.2023.1250335. PMID: 37942288; PMCID: PMC10627801.
9. Youn YH, Han YG. Primary Cilia in Brain Development and Diseases. *Am J Pathol.* 2018 Jan;188(1):11-22. doi: 10.1016/j.ajpath.2017.08.031. Epub 2017 Oct 10. PMID: 29030052; PMCID: PMC5745523.
10. Yang DJ, Hong J, Kim KW. Hypothalamic primary cilium: A hub for metabolic homeostasis. *Exp Mol Med.* 2021 Jul;53(7):1109-1115. doi: 10.1038/s12276-021-00644-5. Epub 2021 Jul 1. PMID: 34211092; PMCID: PMC8333261.

УСКЛАДНЕННЯ ТУБЕРКУЛЬОЗУ

Волошина Ангеліна Сергіївна,

Студентка

Шевченко Ольга Станіславівна,

к.мед.н., професор

Харківський Національний Медичний Університет

м. Харків, Україна

Вступ. Туберкульоз є однією з найбільш поширених захворювань, яке може призвести до смерті в усьому світі.

Дослідження показали, що вплив туберкульозу значно знизився у заможніших країнах за всю історію, але в бідніших куточках світу він залишається серйозною проблемою і сьогодні. [1]

За даними дослідження спостерігаємо, що більш ніж 10 мільйонів людей інфікуються щороку, і в результаті 1,6 мільйона з них помирають від туберкульозу. Туберкульоз стоїть на 13-му місці серед провідних причин смерті у світі та 2-м провідним інфекційним вбивцею після COVID-19. Найбільший показник захворюваності на туберкульоз спостерігається в країнах Південно-Східної Азії та Африки.

Одним з негативних наслідків для хворих є те, що туберкульоз спричинює низку несприятливих ускладнень, які ще більш знижують реактивність та згубно впливають на організм в цілому.

Ціль роботи. Визначити, до яких ускладнень може призвести захворювання на туберкульоз.

Матеріали та методи. Аналітичний огляд та розбір наукової літератури за останні роки, що охоплює дослідження на тему ускладнення туберкульоза у медичних базах даних.

Результати та обговорення. Туберкульоз призводить до інфікування різноманітних органів організму людини, через що утруднюється діагностика та лікування. Достовірним є той факт, що навіть при належному лікуванні туберкульоз може призводити до вагомих короткострокових і довгострокових

ускладнень зі здоров'ям.

Одним із основних місць ураження *M. tuberculosis* є легені. Туберкульоз може викликати різні смертельні ускладнення, якщо не забезпечити правильне лікування. [2]

Було проведене проспективне спостережне дослідження у відділенні легеневої медицини лікарні TN Medical College and BYL Nair Hospital, India. У даному дослідженні було включено 310 пацієнтів, які мали різноманітні ускладнення туберкульозу.

З 310 випадків 176 (що складає 57%) пацієнтів були чоловіками, а 134 (43%) - жінками. У дослідженні наймолодшому пацієнту було 11 років, а найстаршому - 82 роки. Загалом, вікова група хворих складала 21-40 та 41-60 років із 114 (тобто 37%) пацієнтами, а друга за поширеністю вікова група була в межах 61-80 років із 46 (15%) пацієнтами.

У цьому дослідженні середній вік усіх пацієнтів був 41,72 року. А 35 (11%) пацієнтів були віком від 10 до 20 років. Серед 310 випадків 293 (95%) з них були хворі туберкульозом, чутливим до лікарських препаратів, а 17 (5%) пацієнтів були з лікарсько-стійким туберкульозом. 30 (9,6%) хворих на туберкульоз мали таке ускладнення як емпієма.

Пневмоторакс був наявний у 15 (4,8%) хворих, а тромбоемболія легенів спостерігалася у 9 (3%) пацієнтів. Найпоширенішим ускладненням після туберкульозу було хронічне обструктивне легеневе захворювання, в той час як найменш поширеною була бронхо-плевральна фістула, яка спостерігалась у 8 (2,5%) пацієнтів. З цього дослідження можна побачити, що різноманітні супутні захворювання спостерігалися приблизно у 48 пацієнтів, які були на протитуберкульозній терапії. Досить поширеним супутнім захворюванням був цукровий діабет, який виявлявся у 15 (5%) пацієнтів. Гіпотиреоз спостерігався у 7 (2,2%) пацієнтів, цукровий діабет з гіпертензією був у 15 (5%) досліджуваних. Тільки гіпертензія була наявна у 7 (2,2%) пацієнтів.

З 310 пацієнтів, у яких були ускладнення через туберкульоз, 301 (97%) пацієнт був госпіталізований, а 9 (3%) пацієнтів отримували лікування на базі

амбулаторного відділення. [3]

Висновки. Туберкульоз на сьогоднішній день досить розповсюджене захворювання по всій земній кулі. *Mycobacterium tuberculosis* дуже підступний збудник, який може вражати різноманітні органи та системи людського організму, а також згубно впливати на стан здоров'я. Поширеними ускладненнями є гемоптизис, бронхо-плевральна фістула, емпієма, пневмоторакс і легенева тромбоемболія. Ускладнення, які виникають при туберкульозі можуть призвести до смерті людини, тому дуже важливо на ранніх етапах виявити захворювання та розпочати лікування.

ЛІТЕРАТУРА.

1. Floyd, K., Glaziou, P., Zumla, A., & Raviglione, M. (2018). The global tuberculosis epidemic and progress in care, prevention, and research: An overview in year 3 of the End TB era. *The Lancet Respiratory Medicine*, 6(4), 299–314.

2. Joseph M. Vinets and Yukari C. Manabe, Complications of tuberculosis, October 2014

3. Vinod P, Kanmani MK, Ketaki U, Unnati D, JM Joshi. Complication and Sequelae of Pulmonary Tuberculosis: A Tertiary Care Center Experience. *Int J Pul & Res Sci*. 2022; 5(5): 555674. DOI: 10.19080/IJOPRS.2022.05.555674

**ЕКСТРАКОРПОРАЛЬНА УДАРНО-ХВИЛЬОВА ТЕРАПІЯ ПРИ
ЛІКУВАННІ ХРОНІЧНОГО ПОСТТРАВМАТИЧНОГО ОСТЕОМІЄЛІТУ
(КЛІНІЧНИЙ ВИПАДОК)**

Герцен Генріх Іванович,
д.м.н., професор кафедри травматології та ортопедії
Національний університет охорони здоров'я України
ім. П. Л. Шупика

Ременюк Юрій Костянтинович,
лікар ортопед-травматолог
медичний центр «Аватаж»

Сікорська Марина Володимирівна,
лікар невролог вищої категорії, к.м.н., доцент
медичний центр «Аватаж»

Білоножкин Геннадій Геннадійович,
к.м.н. асистент кафедри травматології та ортопедії
Національний університет охорони здоров'я України
ім. П. Л. Шупика

Вступ/Introduction. Хронічний остеомієліт важко піддається лікуванню незважаючи на адекватні хірургічні та консервативні методи, наявність сильнодіючих протимікробних препаратів. Для таких інфекцій потрібна нова лікувальна тактика.

Цілий ряд публікацій стосується використання екстракорпоральної ударно-хвильової терапії (ЕУХТ) при інфекціях *in vitro*, а також в умовах експериментального остеомієліту *in vivo*. *In vitro* було встановлено енергозалежну антибактеріальну дію ударних хвиль на *Staphylococcus aureus*, аналогічний ефект відмічений *in vivo* при моделюванні хронічного остеомієліту.

Ціль роботи/Aim. Апробація метода ударно-хвильової терапії в клінічній практиці.

Матеріали і методи/Materials and methods. Нами приведений клінічний випадок пацієнта К., 49 років. Пацієнт К., 49 років, якому 23.05.2020 року при зверненні пацієнта до медичного центру «Аватаж» у м. Запоріжжі встановлено

діагноз: хронічний посттравматичний остеомієліт правої великогомілкової кістки, свищева форма у фазі нестійкої ремісії, псевдоартроз правої великогомілкової кістки, великі рубці області шкірних покривів, що представлено на фото правої гомілки та копії рентгенографії (мал. 1,2).



Мал. 1. Фото правої гомілки пацієнта К., зроблено 23.05.2020 р.

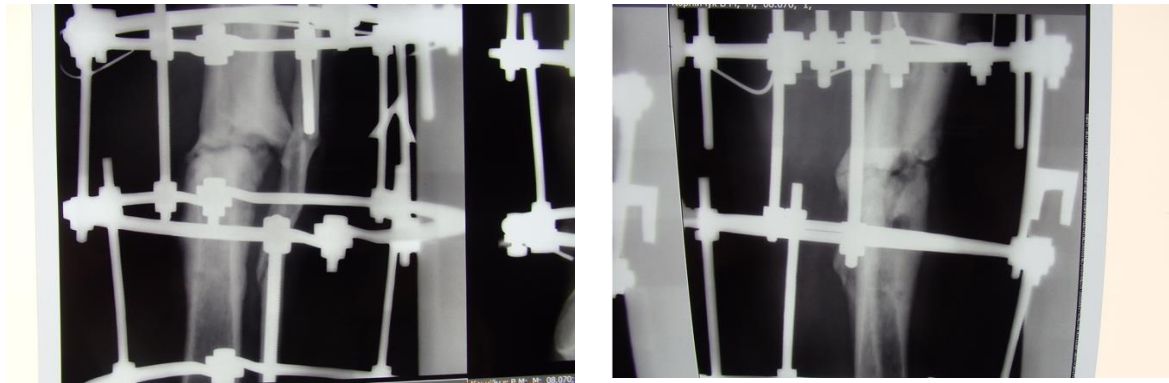

Мал. 2а

Мал. 2б

Мал. 2. Фотокопії передньо-задньої (а) и бокової (б) рентгенограми хворого К.: хронічний остеомієліт правої великогомілкової кістки, наявність апарату Ілізарова.

При цьому клінічно: на правій гомілки апарат Ілізарова, ходить за допомогою милиць, скарги на болі в області правої гомілки, наявність свища,

що вимагає санації, температура тіла ввечері періодично 37,2 – 37,4 С, помірна набряклість, гіперемія та гіпертермія правої гомілки, рухи в області правого колінного та гомілковостопного суглобів збережені.

Рентгенологічно 23.05.2020р.: на правій гомілці апарат Ілізарова, відсутність зрощення великогомілкової кістки, замикальні пластинки на обох фрагментах, ендостальний остеосклероз, періостальна реакція у вигляді склерозу з наявністю гіперостозів обох фрагментів, вогнищ деструкції, вогнищ деструкції.

У медичному центрі «Аватаж» пацієнту за наявності апарату Ілізарова на правій гомілці проведено 2 курси фокусованої ЕУВТ: застосовували апарат для ЕУХТ Duolith SD1 T-TOP Ultra, Storz Medicaal, параметри процедури: інтенсивність – 0,35-0,4 мДж/мм², кількість імпульсів – 2000, частота – 3Гц.

При контрольному обстеженні пацієнта 28.10.2020р. констатовано стійку ремісію хронічного остеомієліту правої великогомілкової кістки. Клінічно: скарги на болі в області правої гомілки, набряк, гіперемія шкірних покривів та нориці були відсутні. Апарат Ілізарова було знято в обласній лікарні Маріуполя через 3 тижні після закінчення 2 курсу лікування. Наводимо фото правої гомілки пацієнта після зняття апарату Ілізарова копії контрольних рентгенограм (мал. 3,4). Пацієнту дозволено повне навантаження правої нижньої кінцівки.



Мал. 3. Фото правої гомілки пацієнта К., виконано 07.11.2020р.



Мал. 4а



Мал. 4б

Мал. 4. Фотокопії передньо-задньої (а) та бічної (б) рентгенограм пацієнта К. Ремісія хронічного остеомієліту, консолідація уламків правої великогомілкової кістки.

Результати та обговорення/Results and discussion. У літературі як *in vitro*, так і *in vivo* представлені численні дослідження, що підтверджують бактериостатичний і навіть бактерицидний ефект ЕУХТ на патогенні бактерії, зокрема *Staphylococcus aureus* – найпоширенішу флору при хронічному остеомієліті. Разом з тим, у літературі поки відсутні дані про можливість застосування ЕУХТ при хронічному остеомієліті в клінічній практиці. Можливо, цьому сприяє прийнята позиція про протипоказання застосування ЕУХТ за наявності інфекційного процесу. Однак подібна думка не знайшла підтвердження в багатьох експериментальних дослідженнях на тваринах. Навпаки автори рекомендували перейти до апробації методу в клініці при хронічному остеомієліті.

З урахуванням цього ми вважали за доцільне представити клінічний випадок успішного застосування фокусованої ЕУХТ у лікуванні хронічного

посттравматичного остеомієліту великогомілкової кістки у пацієнта, який раніше переніс низку безуспішних хірургічних втручань на етапі пропозиції нової терапії.

Висновки/Conclusions. Дане повідомлення має на меті звернути увагу фахівців на можливість використання фокусованої ЕУХТ у лікуванні хронічного остеомієліту, при цьому досягнути стійкої ремісії запального процесу за відсутності його загострення.

МОРФОМЕТРИЧНИЙ АНАЛІЗ ВІКОВИХ СТРУКТУРНИХ ЗМІН ВЕНОЗНИХ СУДИН ЛІВОГО ТА ПРАВОГО ПЕРЕДСЕРДЬ ЕКСПЕРИМЕНТАЛЬНИХ ТВАРИН

Гнатюк Михайло Степанович,

д.мед.н., професор

Стець Наталія Ярославівна,

доктор філософії, асистент

Татарчук Людмила Василівна,

д.мед.н., доцент

Чолач Софія Юріївна,

аспірант

Тернопільський національний медичний університет
ім. І. Я. Горбачевського МОЗ України

Вступ. Відомо, що найбільш точну та адекватну інформацію про різні фізіологічні та патологічні процеси, що виникають в органах і системах організму, можна отримати за допомогою кількісних морфологічних методів (морфометрії), які на сьогодні широко застосовують морфологи, що дозволяє глибше вивчити, логічно інтерпретувати їх та розширити можливості дослідника [1]. Інтраорганне венозне русло відіграє важливу роль у дренаванні венозної крові від органів, порушення якого та структурні зміни венозних судин можуть призводити до змін кровообігу, що суттєво впливає на повноцінність функціонування органів та систем. Вивчення структури судинного русла, його ангіоархітекtonіки в нормі та при різних патологічних станах постійно знаходиться в полі інтересів експериментаторів та клініцистів. Порушення дренавання венозної крові від органів призводить до венозного повнокров'я, що ускладнюється гіпоксією, дистрофією та некробіозом клітин та тканин [2, 3]. Варто зазначити, що вікові особливості ремоделювання венозних судин передсердь залишаються маловивченими.

Мета роботи – морфометричними методами вивчити вікові особливості ремоделювання венозних судин неушкоджених передсердь експериментальних тварин.

Матеріали і методи. Морфологічно вивчено венозне русло лівого та правого передсердь 40 лабораторних білих щурів-самців, які були розділені на 2-і групи. 1-а група - 20 інтактних здорових тварин віком 8 місяців, 2-а – 20 щурів, віком 24 місяці. Евтаназія тварин здійснювалася кровопусканням в умовах тіопенталового наркозу. З передсердь вирізали шматочки, які фіксували у 10 % нейтральному розчині формаліну, проводили через етилові спирти зростаючої концентрації і поміщали у парафінові блоки. Мікротомні зрізи товщиною 5-6 мкм після депарафінізації забарвлювали гематоксилін-еозином, за ван-Гізон, Маллорі, Вейгертом, Массоном, толуїдиновим синім, проводили імпрегнацію азотокислим сріблом [4]. При морфометрії венозного русла лівого та правого передсердь визначали діаметр закапілярних венул, венул, зовнішній та внутрішній діаметри, товщину стінки венозних судин, площу ендотеліоцитів, їх ядер, ядерно-цитоплазматичні відношення в цих клітинах, відносні об'єми пошкоджених ендотеліоцитів [3]. Морфометричні параметри венозних судин обробляли статистично [5]. Варто зазначити, що виконані експериментальні дослідження та евтаназію білих щурів виконували із дотриманням «Загальних етичних принципів експериментів на тваринах», ухвалених Першим національним конгресом з біоетики (Київ, 2001) та відповідно до «Європейської конвенції про захист хребетних тварин, що використовуються в дослідних та інших наукових цілях» [6].

Результати та обговорення. Усестороннім аналізом отриманих морфометричних параметрів венозного русла лівого та правого передсердь встановлено, що з віком майже всі досліджувані кількісні морфологічні показники змінювалися. Так, діаметр закапілярних венул, з яких починається венозне русло [3], лівого передсердя у 24-місячних щурів статистично достовірно ($p < 0,001$) збільшився на 6,4 %, венул – на 5,8 %. У правому передсерді морфометричні параметри закапілярних венул та венул відповідно змінилися на 5,9 % та 5,3 % ($p < 0,01$).

Встановлено також розширення венозних судин у передсердях експериментальних тварин. Так, у лівому передсерді 24-х місячних тварин

зовнішній діаметр вен статистично вірогідно ($p < 0,01$) зріс на 4,7 %, внутрішній на 7,9 % ($p < 0,001$). У правому передсерді, досліджувані морфометричні параметри виявилися аналогічно зміненими на 4,3 % та 6,9 % ($p < 0,01$).

Встановлено, що товщина стінки венозних судин лівого та правого передсердь при цьому зменшувалася. Товщина стінки вен у лівому передсерді 24-місячних лабораторних білих щурів-самців виявилася стоншеною на 4,5 %, а у правому передсерді – на 4,0 % ($p < 0,05$).

Проведеними дослідженнями також з'ясовано, що площа ендотеліоцитів венозних судин з віком зменшувалася. Так, у лівому передсерді досліджуваній морфометричний параметр з вираженою статистично достовірною різницею ($p < 0,001$) знизився на 8,2 %, а площа ядер досліджуваних клітин – на 8,5 %. У правому передсерді вказані морфометричні параметри ендотеліоцитів змінювалися аналогічно, тобто на 7,0 % та 6,8 % ($p < 0,001$). Зменшення просторових характеристик цитоплазми та ядер ендотеліоцитів венозних судин передсердь свідчило про їхню атрофію [3]. Ядерно-цитоплазматичні відношення в ендотеліоцитах венозних судин з віком не змінювалися, що вказувало на вікову стабільність клітинного структурного гомеостазу [1, 3]. Відносний об'єм пошкоджених ендотеліоцитів у лівому передсерді з віком зріс у 2,3 рази, у правому – у 2,1 рази ($p < 0,001$) переважно за рахунок апоптично змінених клітин. Гістологічно у лівому та правому передсердях спостерігалися незначний стромальний набряк та розростання інтерстицію, осередки помірного розширення та повнокров'я переважно венозного русла.

Висновки. Вікова структурна перебудова венозного русла передсердь у лабораторних білих щурів характеризується розширенням венозної ланки гемомікроциркуляторного русла та венозних судин, зменшенням товщини їх стінок, атрофією ендотеліоцитів, зростанням відносного об'єму пошкоджених ендотеліоцитів при збереженій стабільності клітинного структурного гомеостазу.

Ступінь вікової структурної перебудови венозного русла домінує у закапілярних венулах, венулах та венозних судинах лівого передсердя.

СПИСОК ЛІТЕРАТУРИ.

1. Татарчук Л. В. Морфометричний аналіз особливостей структурної перебудови артерій клубової кишки при пострезекційній портальній гіпертензії / Л. В. Татарчук, М. С. Гнатюк // Здобутки клінічної і експериментальної медицини. – 2018 – №2. – С. 116–121.
2. Байбаков В. М. Морфофункціональні зміни венозного русла як ланки дренажної системи яєчка при травмуванні судинних анастомозів сім'яного канатика в експерименті / В. М. Байбаков // Клінічна анатомія та оперативна хірургія. – 2011. – Т. 16, № 4. – С. 32-35.
3. Гнатюк М. С. Особливості ремоделювання венозних судин шлуночків серця при пострезекційній портальній гіпертензії/ М. С. Гнатюк, Л. В. Татарчук, Н. М. Гданська, О. Б. Ясіновський // Вісник проблем біології і медицини. – 2021. – № 2(160). – С. 206-209.
4. Горальський Л. П. Основи гістологічної техніки і морфофункціональні методи дослідження у нормі та при патології/ Л. П. Горальський, В. П. Хомич, О. І. Кононський. – Житомир: Полісся, 2011. – 288 с.
5. Festing M. The design and statistical analysis of animal experiments introduction to this issue / M. Festing, T. Nevalainen // Ilar J. – 2014. – Vol. 55, No. 3. – P.379 –372.
6. Запорожан В. М. Біоетика та біобезпека / В. М. Запорожан, М. Л. Аряєв. – Київ: Здоров'я, 2013. – 456 с.

ОСНОВНІ АСПЕКТИ ЛІКУВАННЯ ТА ПРОФІЛАКТИКИ БОЙОВОЇ ПСИХІЧНОЇ ТРАВМИ ТА ЇЇ НАСЛІДКІВ

Студенти БДМУ

Данилів В. О.

Павлович І. В.

Самко І. В.

Кандидат медичних наук, доцент

Мандрик О. Є.

Бойова психічна травма (БПТ) займає значне місце у структурі бойових уражень. Вона у 3-4 рази збільшує психічну захворюваність в армії і на 10-50% послаблює боєздатність збройних сил.

Бойова психічна травма розглядається як патологічний стан ЦНС, це розлад психіки, що виникає в результаті чинників бойової обстановки.

Розрізняють наступні клінічні форми БПТ:

Травматичний стрес

(під час критичного інциденту та одразу після нього - до 2 діб)

Гострий стресовий розлад

(протягом I місяця після критичного інциденту - від 2 діб до 4 тижнів)

Посттравматичний стресовий розлад (ПТСР)

(більше 1 місяця після критичного інциденту - більше 4 тижнів)

Посттравматичний розлад особистості

(протягом усього життя людини, яка пережила травму)

Фармакотерапія тяжкої реакції на стрес:

> бензодіазепінові транквілізатори (симптоматична корекція розладів);

> антидепресанти з седативною дією - міансерин, тразодон (переважно малі дози);

> антидепресанти збалансованої дії гіанептин, пірліндол, піпофезин;

> високоактивні трициклічні (кломіпрамін, іміпрамін, амітригітілін) і тетрациклічні (мапротилін) антидепресанти при тенденції до затяжного перебігу і поглиблення денреї інших компонентів реакції на стрес;

- > Карбамазепін 100-400 мг/ добу;
- > нейролептики - тіоридазин, хлорпротіксен та інші.

Психотерапія тяжкої реакції на стрес:

- > релаксаційні методи;
- > когнітивно-поведінкова терапія;
- > сімейна та групова психотерапія.

Призначення пропранололу перевершувало плацебо за здатністю зменшувати подальші посттравматичні симптоми і фізіологічну гіперактивність при повторних спогадах про травмуючі події, але не запобігало формуванню ПТСР (Pitman et al., 2002).

Лікування посттравматичного стресового розладу (ПТСР). ПТСР розвивається вслід за психічною травмою після латентного періоду, який може варіювати від декількох тижнів до 6 місяців.

Умови лікування - амбулаторно і в стаціонарі.

Принципи терапії ПТСР. При виборі психотропного препарату для лікування ПТСР повинні прийматися до уваги кілька завдань:

> по-перше, важливо визначити умови, в яких повинна проводитися психофармакотерапія (стаціонарні, амбулаторні) з урахуванням наявності у хворого суїцидальних думок, агресивної або деструктивної поведінки, що вимагають його госпіталізації;

> по-друге, необхідно оцінити особливості стресової події і реакції на неї: однократність або множинність травматичного впливу, умови виникнення стресів (мирний час, військові дії), час початку, тривалість і тяжкість ПТСР, а також анамнестичні відомості (у тому числі, чи має дана людина негативний досвід застосування лікарських препаратів і яких);

> по-третє, потрібна клінічна оцінка психопатологічних особливостей ПТСР. При цьому в літературі підкреслюється необхідність врахування частого поєднання ПТСР з іншою психічною патологією, яка може бути важкою і носити переміжний характер, що визначає встановлення не тільки основного (ПТСР), але й коморбідного діагнозу. Необхідною умовою початку

терапевтичного впливу при ПТСР є виділення симптомів-мішеней, пов'язаних з нейробиологічними механізмами діяльності головного мозку. Основними практичними рекомендаціями, що впливають із загальних принципів лікування ПТСР, є наступні:

1) терапія повинна бути розрахована на тривалу перспективу, зважаючи, що поліпшення йде повільно з інтервалами і скороминущою екзацербациєю стану; очікування занадто швидких результатів призводить до нонкомпласнтності і відмови від лікування;

2) терапія повинна враховувати весь комплекс проблем таких пацієнтів, не тільки клінічних, але й психологічних і соціальних;

3) рішення практичних і психологічних питань іноді дозволяє вибрати правильні терапевтичні підходи;

4) терапія повинна враховувати коливання у стані хворих;

5) застосування психотропних препаратів при ПТСР повинно бути тривалим;

6) рекомендується застосування високих доз психотропних препаратів.

Фармакотерапія ПТСР:

> селективні інгібітори зворотного захоплення серотоніну (СІЗЗС) - препарати першого вибору - флуоксетин, сертралін;

> селективні інгібітори зворотного захоплення серотоніну і норадреналіну (СІЗЗСН) - венлафаксин.

> інгібітори MAO (ІMAO);

> тіанептин, піпофезин, зворотні інгібітори MAO (моклобемід) - при зниженні активності, проявах апатії;

> міансерин, тразодон - при виражених або частих епізодах тривоги (у тому числі, на ніч при порушеннях сну);

> трициклічні антидепресанти - при депресії і тривозі;

> ламотриджин;

> Карбамазепін;

> солі літію;

> нейролептики - тіоридазин, алімемазин, інші - тільки при наявності симптомів психозу;

> бензодіазепінові транквілізатори - короткочасно, для усунення тривоги.

Основні методи психотерапії ПТСР:

> релаксаційні методи,

> когнітивно-поведінкова терапія;

> сімейне консультування;

> соціальна підтримка у вигляді сімейної та групової психотерапії.

До найбільш ефективних методів психотерапії з високим рівнем доказовості шкали АНСРР відносяться: когнітивна психотерапія, техніка розкривальних інтервенцій, метод десенсибілізації і проробки травми рухами очей, сімейна та групова психотерапія.

1) Когнітивна психотерапія ПТСР проводиться з урахуванням когнітивної тріади депресії Бека. Її мета - виправлення помилково переробленої інформації і допомога пацієнтові в модифікації переконань, які підтримують неадаптивну поведінку і емоції. Основні стратегії полягають у емпіризмі співробітництва, сократівському діалозі, спрямованому відкритті і техніці розкривальних інтервенцій.

2) Техніка розкривальних інтервенцій, за Е.Фоа, заснована на припущенні, що при ПТСР діє страх стимулів, релевантних не тільки травмі, а й спогадам про неї. З цього випливає, що звернення пацієнта до спогадів, що викликають страх (в уяві або безпосередньо), має приносити терапевтичний ефект. Таким чином, суть методу полягає в тому, щоб допомогти пацієнтові пережити заново травматичні спогади та інтегрувати їх.

3) Метод десенсибілізації і переробки травми рухами очей призначений в основному для лікування одиничних епізодів, таких, як травма, отримана в результаті автокатастрофи. Проте є досвід застосування цієї терапії і для агорафобії (страх відкритого простору), депресії і панічних симптомів. Техніка десенсибілізації і переробки травмуючих переживань за допомогою руху очей - варіант техніки розкривальних інтервенцій.

4) Сімейна психотерапія є провідним методом при сімейному насильстві, що став причиною ПТСР, а також при психотерапії біженців і вимушених переселенців. В інших випадках сімейна психотерапія є значущим допоміжним, але не основним методом психотерапії ПТСР. Доведено, що ветерани війни, які страждають на ПТСР, демонструють високий ризик виникнення міжособистісних, у тому числі сімейних, проблем. Основні різновиди сімейної психотерапії: підтримуюча, подружніх пар, дитячо-батьківська.

5) Групова психотерапія та тренінг рекомендуються як частина психотерапевтичної програми лікування ПТСР. Найбільш ефективними є: підтримуюча групова, когнітивно-поведінкова групова і психодинамічна групова психотерапія. Однією з переваг групової психотерапії є можливість надання допомоги більшій, в порівнянні з індивідуальною психотерапією, кількості пацієнтів. Групова психотерапія краща для медико-психологічної реабілітації військовослужбовців з ПТСР.

Профілактика бойової психічної травми

Перший етап психопрофілактики передбачає систему заходів, які дозволяють вивчення психічних впливів на людину, його психіку і можливості попередження психічних і психогенно обумовлених хвороб. Вказані міри мають за мету підвищення опору психіки до негативних стрес-факторів оточуючого середовища і попередження самого факту виникнення хвороби. На даному рівні профілактики вирішальне значення в охороні здоров'я військовослужбовців має сукупність соціально-економічних умов, раціональна організація їх службової діяльності, побуту, відпочинку та ін. При цьому медична служба займає не основні, а парадні (консультативні) позиції.

Другий етап психопрофілактики це сукупність заходів, які спрямовані на попередження несприятливих наслідків психічної або психосоматичної хвороби, що розпочалася. Йдеться про активне виявлення військовослужбовців з початковими проявами хворобливих станів, ранній початок лікування з використанням комплексної терапії. Це сприяє позитивному перебігу хвороби, призводить до більш швидкого видужання хворого військовослужбовця,

запобігає хронізації хворобливого процесу. Особливе місце у вторинній психопрофілактиці надається заходам щодо попередження рецидивів і досягнення найбільш повної ремісії хвороби.

Третій етап психопрофілактики включає систему практичних заходів, які можуть бути поділені на ті, які здійснюються у період до виникнення бойової роботи, під час дії психотравмуючих екстремальних факторів, а також після завершення їх дії.

До бойової роботи пропонується виконати такі заходи:

> підготовка психологічної і медичної служби, командного складу, офіцерів з гуманітарних питань до роботи в екстремальних умовах;

> формування у військовослужбовців культури психічного загартування;

> інформування воїнів щодо можливості отримання психічних травм та роз'яснення її природи;

> доведення до військовослужбовців відомостей щодо можливості сучасної науки надання медичної і психотерапевтичної допомоги на сучасному рівні;

> навчання військовослужбовців прийомам надання психологічної і медичної допомоги воїнам із бойовою психічною травмою;

> інформування військовослужбовців щодо можливості застосування для психопрофілактики медикаментозних психотерапевтичних засобів;

> формування і розвиток в осіб особового складу високого морально-психологічного стану, психологічних якостей;

> навчання воїнів вмінню подолати страх, вироблення сміливості, волі, холонокровності, витримки, розумного поведіння у бойовій обстановці.

Під час дії психотравмуючих факторів у бойовій обстановці:

- організувати чітку роботу щодо надання медичної і психологічної допомоги військовослужбовцям з психічними травмами;

- надавати об'єктивну інформацію щодо психологічних аспектів розвитку військових подій;

- допомагати командному складу в недопущенні панічних настроїв,

промов, вчинків та поведінки;

- залучати військовослужбовців, які одужують, до військової праці (господарських видів діяльності, стрийової підготовки тощо за умов обов'язкового несення військової форми одягу).

Після закінчення дії психотравмуючих факторів:

1. Надавати об'єктивну інформацію особовому складу щодо наслідків бойової діяльності та їх впливу на нервово-психічний стан воїнів.

2. Здійснювати профілактику виникнення повтору у них психічних розладів, а також розвитку соматичних порушень внаслідок нервово-психічних порушень.

3. Спостерігати за військовослужбовцями, які отримали і подолали бойові психічні травми.

4. Спостерігати за розвитком та станом пост-травматичних стресових розладів особового складу, який брав участь у бойовій діяльності.

5. Залучати легкопостраждалих військовослужбовців до військової праці.

Загалом, система надання психологічної допомоги військовослужбовцям повинна бути пов'язана із загальною системою надання медичної допомоги і бути максимально наближеною до тактичної ланки.

ЛІКУВАННЯ ВІЛ-ІНФЕКЦІЇ У ВАГІТНИХ

Калиновська Дана Станіславівна,
студентка

Хомазюк Вікторія Анастасіївна,

к.мед.н, доцент

Національний медичний університет імені О. О. Богомольця
м. Київ, Україна

Вступ. За увесь період свого існування людству доводилося стикатися з безліччю епідемій. Більшість з них вдалося успішно подолати, проте одна з них досі триває і має тенденцію до подальшого розростання в Україні та світі. ВІЛ-інфекція – це соціально небезпечне інфекційне захворювання, що розвивається внаслідок інфікування вірусом імунодефіциту людини (ВІЛ), довготривалого переживання ВІЛ в лімфоцитах, макрофагах та клітинах нервової тканини [1]. Одним із способів поширення цього вірусу є вертикальна трансмісія – передача від матері до дитини (ПМД). У 2001 році частота передачі ВІЛ від матері до дитини склала 27% і протягом 10 років зменшилася на 84,2%. Проте з 2010 року цей показник тримається на рівні 4%. На сьогоднішній день розроблено Глобальну стратегію зупинки епідемії у всьому світі до 2030 року. Вона передбачає елімінацію випадків передачі ВІЛ від матері до дитини [2].

Мета роботи – визначити особливості лікування ВІЛ-інфекції у вагітних на сучасному етапі.

Матеріали та методи. Використано бібліографічний та аналітичний методи вивчення актуальних наукових досліджень щодо ВІЛ-інфекції у вагітних.

Результати та обговорення. Для початку необхідно зрозуміти, що найголовнішою метою лікування вагітних з ВІЛ-інфекцією є мінімізація шансу передачі вірусу немовляті. Дослідження показують, що близько 80% перинатальних інфекцій відбувається після 36 тижня вагітності. Це свідчить про те, що рання діагностика та антиретровірусна терапія можуть мати вагомий

внесок у зменшенні ПМД. Обов'язкове тестування на ВІЛ є запорукою досягнення поставленої мети. Наприклад, у США за період з 2008 по 2012 рік 23% перинатальних ВІЛ-інфекцій були вторинними [3]. Це означає, що мати навіть не знала про своє інфікування. Саме тому необхідно додати тестування на ВІЛ до пакету аналізів під час першого дополового візиту до акушера-гінеколога. Наступним етапом є запровадження ще одного тестування на пізніх етапах до 36 тижня вагітності або під час пологів [4]. Діагностика у пологовому залі та початок антиретровірусної терапії знижують ризик вертикальної передачі з 25% до 10% [3]. Такі заходи у США зменшили рівень перинатальної інфекції з 25-30% до близько 2%. На нашу думку, застосування цієї практики в Україні є необхідним, щоб знизити ПМД з 4%, які тримаються вже більше 14 років.

Жінки, ВІЛ-позитивний статус яких був встановлений лише під час вагітності, повинні перебувати під постійним лікарським контролем. Після встановлення діагнозу необхідно почати антиретровірусне лікування якнайшвидше. Це дозволить досягти максимального зниження вірусного навантаження ВІЛ перед пологами. Проте при цьому доцільно враховувати потенціал тератогенності препарату та стан породіллі. Французькі дослідження показують, що вертикальна передача відбувалась при лікуванні тривалістю 9,5 тижні, але її вдалося уникнути при терапії протягом 4 місяців. Рекомендацією ВООЗ щодо лікування ВІЛ є прийом потрібного антиретровірусного препарату, компоненти якого підбираються індивідуально залежно від того, чи проводилася якась терапія до вагітності, резистентності до ліків, їхньої токсичності та супутніх захворювань. При встановленні діагнозу після 28 тижнів вагітності або якщо вірусне навантаження перевищує 100000 копій РНК ВІЛ/мл, лікування здійснюється за програмою, що містить в собі 3 або 4 препарати, серед яких обов'язково присутній ралтегравір. Цей препарат є інгібітором інтегрази, тобто блокує інтеграцію ДНК вірусу в геном людини, чим і знижує реплікацію вірусу [4].

Варто зауважити, що ВІЛ-позитивні люди також повинні мати шанс на

батьківство з мінімізацією ПМД. Для таких випадків розроблені особливі протоколи лікування. По-перше, початок антиретровірусної терапії до запліднення не тільки захистить статевго партнера від інфікування, а й зменшить ризик вертикальної передачі. Якщо обоє майбутніх батьків мають позитивний статус, то рекомендується дочекатися стійкого пригнічення вірусу перед плануванням вагітності. Але також необхідно зважати на те, що і ВІЛ-інфекція, і антиретровірусне лікування сприяють розвитку безпліддя. Тому встановлення цього діагнозу відбувається не через рік незахищеного статевго контакту, а через 6 місяців. По-друге, можливе використання допоміжних репродуктивних технологій. Наприклад ВІЛ-позитивна жінка з ВІЛ-негативним партнером можуть обрати внутрішньоматкову інсемінацію або екстракорпоральне запліднення. А якщо саме чоловік є ВІЛ-позитивним, можливе використання донорської сперми. У разі спроби природнього запліднення ВІЛ-негативним партнерам рекомендовано кожні три місяці проходити тестування. Жінкам, яким вдалося завагітніти під час антиретровірусної терапії, рекомендується підтримувати таке ж лікування. Проте якщо стійке пригнічення реплікації вірусу в них не відбувається, можливе призначення нових препаратів [5].

Важливим є те, що ВІЛ може негативно впливати на перебіг багатьох інфекцій, таких як: генітальний герпес, цитомегаловірус, токсоплазмоз, гепатити В і С, сифіліс тощо. Це відбувається через імуносупресію організму. Також у ВІЛ-позитивних вагітних спостерігається більша частка мертвонароджень, перинатальної смертності, спонтанних викиднів. Ранній початок антиретровірусної терапії знижує ймовірність летальності та виникнення супутніх хвороб [4].

Висновки. Подолання пандемії ВІЛ є пріоритетом сучасного світу і одним з найефективніших методів для досягнення цього є елімінація вертикальної передачі. Запровадження обов'язкового тестування на ВІЛ-інфекцію на будь-якому терміні вагітності допоможе вчасно розпочати антиретровірусну терапію. Це необхідно для зменшення супутніх захворювань,

летальності та, найголовніше, передачі ВІЛ від матері до дитини.

СПИСОК ЛІТЕРАТУРИ:

1. Про ВІЛ/СНІД // Центр громадського здоров'я МОЗ України.
Режим доступу: <https://phc.org.ua/dlya-pacientiv/pro-vilsnid>
2. Елімінація випадків передачі ВІЛ від матері до дитини в Україні.
Ситуаційний аналіз / Жилка Н. Я., Нізова Н. М., Марциновська В. А. та ін. –
Київ. – 2020. – 29 с.
3. Cassimatis I. R., Ayala L. D., Miller E. S., et al. Third-trimester repeat
HIV testing: it is time we make it universal. *American journal of obstetrics and
gynecology*, 2021; 225(5), 494-499.
4. Chilaka V. N., Konje J. C. HIV in pregnancy—An update. *European
Journal of Obstetrics & Gynecology and Reproductive Biology*, 2021; 256, 484-491.
5. Irshad U, Mahdy H, Tonismae T. HIV in Pregnancy. [Updated 2023 Jul
29]. In: StatPearls [Internet]. Treasure Island (FL): StatPearls Publishing; 2024 Jan.
Available from: <https://www.ncbi.nlm.nih.gov/books/NBK558972/>

ЕКСПЕРЕСІЯ МАРКЕРУ ПРОЛІФЕРАЦІЇ (KI-67) КОМПОНЕНТАМИ ГЕМАТОЕНЦЕФАЛІЧНОГО БАР'ЄРУ ПРИ МОДЕЛЮВАННІ ПЕРИНАТАЛЬНОГО ГІПОКСИЧНОГО СТРЕСА

Кихтенко Олена Валеріївна,
д.мед.н., доцент кафедри патологічної анатомії,
Потапов Сергій Миколайович,
д.мед.н., професор кафедри патологічної анатомії,
Сакал Ганна Олександрівна,
к.мед.н. доцент кафедри патологічної фізіології,
Наумова Ольга Володимирівна,
к.мед.н., доцент кафедри патологічної анатомії,
Харківський національний медичний університет,
м. Харків, Україна

Гіпоксичне ушкодження головного мозку новонародженої дитини є в сучасних умовах найбільш частим патологічним станом перинатального періоду. Гіпоксичні ушкодження мозку плоду і новонародженого є основним чинником, що сприяє захворюваності і смертності дітей. В подальшому постнатальному онтогенезі гіпоксичне перинатальне ураження мозку може клінічно реалізовуватись різноманітними неврологічними патологічними станами, такими як епілепсія або дитячий церебральний параліч. Показано також, що гіпоксія, яка перенесена в пре- і перинатальному періоді є додатковим чинником ризику розвитку психічних і нейродегенеративних захворювань. Морфологічні основи таких змін залишаються недослідженими.

Мета роботи: імуногістохімічно дослідити рівень експресії маркера проліферації (ki-67) компонентами гематоенцефалічного бар'єру в головному мозку щурят при моделюванні перинатальної гіпоксії.

Матеріали та методи. Дослідження проведено на трьох групах щурят: 1-контрольна група (К), до якої увійшли щурята, які були виношені при фізіологічному плинні вагітності (17 тварин); 2 – дослідна група ГП_нГ, до якої увійшли щурята, яким моделювалась гостра постнатальна гіпоксія (23 тварини); 3 – дослідна група ХВУГ+ГП_нГ, до якої увійшли щурята, яким моделювалась

поєднана перинатальна гіпоксія (хронічна внутрішньоутробна та гостра постанатальна) (27 тварин).

Для моделювання гострої постнатальної гіпоксії щурят одразу ж після народження поміщали до герметичної камери, в якій створювався знижений атмосферний тиск (еквівалентно підйому на 3500 метрів). Для моделювання хронічної внутрішньоутробної гіпоксії вагітних самок на протязі усієї вагітності щодобово поміщали на 1 годину до такої ж камери, де створювали знижений атмосферний тиск, який був еквівалентний підйому на 7500 метрів над рівнем моря. В подальшому для дослідження брали саме потомство цих самок щурів.

Щурят виводили із експерименту на першу, 14-ту та 35-ту добу постнатального онтогенезу. Ці строки відповідають різним періодам ішемічно-гіпоксичної енцефалопатії. У виведених із експерименту щурят для подальшого морфологічного дослідження брали шматочки мозку із паравентрикулярної зони справа та зліва симетрично. Взятий матеріал піддавався стандартній гістологічній проводці. Для візуалізації проліферуючих клітин імуногістохімічно використовували моноклональні антитіла до маркеру ki-67 (Ab-4, LabVision). Оцінку експресії маркеру проводили з визначенням відносної кількості клітин, які експресують даний маркер на обмеженому полі зору.

Результати та обговорення. Встановлено, що вже за добу після моделювання постнатальної гіпоксії у тварин, що увійшли до групи ГП_нГ, рівень активності підвищується (порівняно із групою К) до помірних показників (табл. 1). Основним проліферуючим клітинним пулом на даних термінах є ендотеліоцити капілярів. На 14-ту добу експерименту цифрові показники, що характеризують проліферативну клітинну активність, вірогідно не змінюються, але, при цьому, кардинально змінюється клітинний склад проліферуючих клітин – проліферувати переважно починають гліальні клітини та клітини епендими шлуночків. За 35 днів рівень проліферативної активності клітин у щурят групи ГП_нГ нормалізується.

Таблиця 1

Середні показники кількості проліферуючих клітин на обмеженому полі зору ($360 \times 10^{-12} \text{ м}^2$) у щурят різних груп на різних етапах експерименту

Група Доба	К	ГП _н Г	ХВУГ+ГП _н Г
1-а	12,3±0,4	27,4±0,7 [^]	97,7±3,3 ^{^°}
14-а	3,1±0,1*	25,2±0,6 [^]	44,0±1,3 ^{*^°}
35-а	2,7±0,1	3,2±0,1*	16,6±0,4 ^{*^°}

* – $P \geq 95$ % різниця двох середніх на сусідніх термінах експерименту є вірогідною;

[^] – $P \geq 95$ % різниця двох середніх порівняно з групою К є вірогідною;

[°] – $P \geq 95$ % різниця двох середніх між групами ГП_нГ та ХВУГ+ГП_нГ є вірогідною.

В групі щурят ХВУГ+ГП_нГ на першу добу експериментального дослідження рівень проліферації є дуже високим (табл. 1), що обумовлено негативним впливом безпосередньо хронічної внутрішньоутробної гіпоксії. Що ж стосується характеристики клітинного складу проліферуючого пулу, то можна констатувати, що проліферують буквально всі наявні в досліджуваній зоні клітини: ендотеліоцити, гліоцити, епендимоцити та нейрони.

На 14-ту добу експерименту показники проліферації знижуються до помірних цифр. На 35-ту добу експериментального дослідження проліферативна активність гліальних та ендотеліальних клітин знижується до показників, які можна охарактеризувати як невисокі, але все ж таки має місце продовження регенераторних процесів після шкідливого впливу сполучного гіпоксичного впливу.

Висновки. При впливі змодельованої гострої постанатальної гіпоксії на компоненти гематоенцефалічного бар'єру першими в процес регенерації та відновлення структури та функції включаються клітини ендотеліо

мікроциркуляторного русла судин мозку. На 14-ту добу ознаки проліферації, а значить і регенерації, спостерігаються в клітинах глії. Більш важкі зміни спостерігаються при впливі поєднаної гіпоксії (хронічної внутрішньоутробної та гострої постнатальної). При впливі цього виду перинатального гіпоксичного ураження мозку ознаки регенерації та проліферації продовжують реєструватися навіть на 35-ту добу постнатального життя.

СУЧАСНІ АСПЕКТИ ЛІКУВАННЯ НЕЙРОЕНДОКРИННИХ ПУХЛИН

Котенко Олександр Євстафійович,

доцент

Драбчак Карина Олександрівна,

Студент

Харківський національний медичний університет

м. Харків, Україна

Актуальність. Нейроендокринні пухлини (НЕП) є рідкісними, проте їх виявлення зростає в останні роки завдяки покращенню методів діагностики та медичній практиці. Лікування НЕП вимагає індивідуального, а також мультимодального підходу, оскільки ці пухлини можуть бути різних видів з різним клінічним перебігом та відгуком на лікування.

Оскільки НЕП виникають в будь-яких органах, вони вимагають індивідуалізованого та спеціалізованого лікування в залежності від їх локалізації та характеристик. Постійний розвиток нових технологій, таких як молекулярно-цільова терапія, імунотерапія, а також вдосконалення хірургічних та радіотерапевтичних методів, відкриває нові можливості для успішного лікування НЕП. Розуміння молекулярних механізмів розвитку НЕП дозволить розробити нові методи діагностики та лікування, які будуть більш ефективними та безпечними для пацієнтів.

Мета роботи. Мета даної роботи полягає у систематичному огляді та аналізі сучасних підходів до діагностики та лікування нейроендокринних пухлин. Робота спрямована на оцінку ефективності та безпеки різних методів терапії, включаючи хірургічні, медикаментозні, таргетовані та імунотерапевтичні підходи. Крім того, метою є визначення нових напрямків досліджень та розробка рекомендацій щодо оптимального управління пацієнтами з нейроендокринними пухлинами з метою покращення їх прогнозу та якості життя.

Матеріали та методи. Для написання роботи була використана медична література вітчизняних та закордонних авторів, а також статті, опубліковані

науковими інтернет-виданнями. Були проаналізовані інтернет-ресурси щодо сучасних аспектів лікування нейроендокринних пухлин.

Результати та обговорення. Нейроендокринні пухлини (НЕР)-гетерогенна група новоутворень, що складаються з так званих нейроендокринних клітин, які можуть бути розташовані у будь-яких органах та тканинах організму людини.

При описі клінічних проявів пухлин даного типу важливо враховувати не лише їх біологічні характеристики, такі як розмір пухлини, її потенціал метастазування та інші, але й їх вплив на різні системи організму через виділення біологічно активних речовин, таких як поліпептиди та аміни, що мають гормональну функцію. Сучасні підходи до лікування нейроендокринних пухлин охоплюють комплексне застосування різноманітних методів, включаючи хірургічне втручання, медикаментозну терапію, радіотерапію та інтервенційну радіологію. Хірургічне видалення пухлин є основним методом лікування, зокрема у випадках, коли пухлина локалізована і не метастазує. Сучасні методи хірургічного втручання, такі як мініінвазивна хірургія та роботична хірургія, дозволяють здійснювати оптимально точні та менш інвазивні операції з мінімальними ушкодженнями навколишніх тканин.

В разі первинного метастатичного процесу хірургічний метод також може бути розглянутий як перша опція, оскільки максимальна циторедукція дозволяє значно подовжити тривалість життя пацієнтів з нейроендокринними пухлинами та покращити їх якість. Результати дослідження, що були проведені у Національному інституті раку США, підтверджують ефективність хірургічного лікування на основі аналізу групи з 151 пацієнта, які пройшли радикальну операцію через нейроендокринні пухлини шлунково-кишкового тракту. Десятирічна виживаність у цій групі становила 94%. Однак близько 65-70% пацієнтів, що звертаються з пухлинами НЕР шлунково-кишкового тракту, вже мають віддалені метастази в печінку та інші органи, що ускладнює їхнє повне видалення та потребує комплексного підходу для досягнення максимальних клінічних результатів. Проте у деяких пацієнтів віддалені метастази можуть

розвиватися після хірургічного втручання. Лікування метастатичних форм НЕП вимагає застосування додаткових методів консервативної терапії. Раніше вважалося, що нейроендокринні пухлини шлунково-кишкового тракту нечутливі до хіміотерапії через особливості їх клітинного складу, але дослідження показали, що деякі схеми хіміотерапії можуть бути ефективними, зокрема використання цисплатину-етопозиду та нових цитостатиків, таких як темозоламід. У доклінічних дослідженнях була встановлена ефективність темозоламиду в лікуванні НЕП, особливо в комбінації з капецитабіном. Клінічні дослідження показали об'єктивну відповідь на цю комбінацію препаратів у 59% пацієнтів з НЕП. Отже, можна вважати цю схему ефективною як лікування 2 та 3-ї лінії після неефективної поліхіміотерапії або аналогів соматостатину.

У лікуванні нейроендокринних пухлин підшлункової залози, вищезгадана схема також показала значну ефективність, але не мала об'єктивної відповіді для НЕП тонкої кишки. Таким чином, ця схема може бути розглянута як альтернатива у лікуванні НЕП з низьким ступенем диференціації. Останнім часом імунотерапія стала предметом значного інтересу як метод лікування нейроендокринних пухлин. Основна мета імунотерапії полягає у стимулюванні власної імунної системи пацієнта для боротьби з раковими клітинами. Декілька клінічних досліджень було проведено з використанням різних методів імунотерапії для різних типів нейроендокринних пухлин. Один з найбільш вивчених типів імунотерапії для НЕП - це використання інгібіторів чек-поінтів, таких як антитіла до PD-1 (програмованої смерті клітини 1) або PD-L1 (програмованого смерті ліганду 1). Ці ліки дозволяють зняти "гальмо" з імунної системи, дозволяючи їй ефективніше атакувати ракові клітини. Деякі з них, наприклад, ниволумаб, пембролізумаб і атезолізумаб, вже отримали затвердження для лікування певних типів НЕП, зокрема легеневих та підшлункової залози. Інший підхід - використання цитокінів, таких як інтерлейкін-2 (IL-2), для стимулювання імунної відповіді проти раку. Цей метод, спочатку розглянутий для меланоми, також може мати корисний вплив на лікування нейроендокринних пухлин. Використання ракових вакцин для

стимулювання імунної відповіді проти ракових клітин є предметом досліджень як можливий метод лікування нейроендокринних пухлин. Це включає введення специфічних ракових антигенів для активації імунної системи у боротьбі з раковими клітинами. Крім того, варто згадати про таргетну терапію, спрямовану на молекулярні аномалії, характерні для ракових клітин, яка може бути ефективною у лікуванні нейроендокринних пухлин. Для нейроендокринних пухлин цей підхід також має значний потенціал. Деякі нейроендокринні пухлини виражають соматостатинові рецептори. Таким чином, таргетна терапія може включати використання соматостатинових аналогів, таких як октреотид або ланреотид, які зв'язуються з цими рецепторами і можуть сповільнювати ріст пухлини. З інших досліджень ефективності таргетних препаратів при НЕП найбільш обнадійливі результати були отримані при застосуванні mTOR-інгібітора — еверолімусу. Еверолімус відомий своєю широкою протипухлинною активністю, оскільки пригнічує ангиогенез, метаболізм та клітинний ріст. Комбінація октреотиду та еверолімусу дозволяє блокувати два шляхи передачі сигналу одночасно, що сприяє впливу на ангиогенез та проліферацію клітин. Деякі види нейроендокринних пухлин можуть мати специфічні мутації, які створюють нові молекулярні мішені для лікування. Наприклад, інгібітори тирозинкінази, такі як сунітиніб, можуть бути ефективними для нейроендокринних пухлин з мутаціями в генах, що кодують рецептори тирозинкінази. Також вивчається можливість використання імунотаргетної терапії для НЕП, такої як CAR-T клітини або імунітет на основі DART (bispecific T-cell engagers), які можуть спрямовувати імунну систему проти ракових клітин.

Висновки. Нейроендокринні пухлини можуть виявляти різні молекулярні аномалії, які створюють потенційні цілі для терапії. Це відкриває широкий спектр можливостей для розробки та впровадження таргетних терапій. Хірургічне лікування залишається основним методом управління НЕП, особливо у випадках локалізованих пухлин або тих, що мають обмежене метастатичне поширення. Хіміотерапія використовується як паліативна терапія

для метастатичних НЕР, хоча ефективність її застосування обмежена. Використання імунотерапії, зокрема імунних чек-поінтів, дозволяє активувати власну імунну систему пацієнта для боротьби з пухлиною, що відкриває нові можливості у лікуванні НЕР. Введення таргетованих препаратів, спрямованих на конкретні молекулярні аномалії у нейроендокринних пухлинах, дозволяє підвищити ефективність лікування та зменшити побічні ефекти. Використання комбінованих підходів, таких як поєднання хіміотерапії з таргетованою терапією або імунотерапією, демонструє високу ефективність у лікуванні рецидивів та метастатичних форм НЕР. Несприятливий прогноз у деяких випадках НЕР підкреслює важливість подальших клінічних та молекулярно-біологічних досліджень для розробки нових ефективних методів лікування.

ПОСТКОВІДНИЙ СИНДРОМ

Краснова Анастасія Олександрівна

Здобувачка вищої освіти 5 курсу
Буковинського державного медичного університету

Кириллова Олена Віталіївна

Здобувачка вищої освіти 5 курсу
Буковинського державного медичного університету

Бойко Юлія Ігорівна

доктор філософії,
асистентка кафедри інфекційних хвороб та епідеміології
Буковинського державного медичного університету
м. Чернівці, Україна, 2023 рік

Анотація Наявність різноманітних симптомів, тривалість яких перевищує гостру фазу COVID-19, називається пост-COVID-синдромом (ПКС). Ми мали на меті повідомити про серію пацієнтів із ПКС, які відвідують пост-COVID-відділення, і запропонувати вичерпний огляд на цю тему.

Ключові слова: постковідний синдром, тривалий COVID, затяжний COVID, постгострий COVID-19, антитіла до Sars-Cov-2

Вступ Під час гострої інфекції важкого гострого респіраторного синдрому коронавірусу 2 (SARS-CoV-2), відповідального за коронавірусну хворобу 2019 (COVID-19), симптоми варіюються від легких форм до критичних і більш важких випадків [1], [2], [3]. Симптоми у найлегших формах включають сухий кашель, втома, аносмію та лихоманку. З іншого боку, у найбільш важких формах симптоми можуть прогресувати до дихальної недостатності, що потребує інвазивної механічної вентиляції [2, 4, 5]. Незважаючи на те, що більшість пацієнтів із COVID-19 одужують повністю, без наслідків, у багатьох пацієнтів симптоми COVID-19 можуть продовжувати відчуватися після одужання, а в інших можуть навіть розвинути нові симптоми [6].

Загалом цей клінічний спектр, що виникає після гострої інфекції,

називається пост-COVID-синдромом (ПКС) [7]. Деякі автори визначили ПКС як наявність ознак і симптомів після гострої інфекції COVID-19 протягом більше 4 тижнів [8, 9].

Серед симптомів ПКС, про які найчастіше повідомляють, є втома, головний біль, дефіцит уваги, випадання волосся, задишка, міалгія та артралгія [10]. Проте, повідомлялося про широкий спектр симптомів при СПК, що включали численні органи та системи, що вимагало тривалого спостереження [8, 9] і навіть повторної госпіталізації через тяжкість СПК. Крім того, більшість із цих пацієнтів мають такі супутні захворювання, як серцево-судинні захворювання, цукровий діабет, ожиріння, рак, хронічні захворювання нирок [8, 9]

Мета роботи:

Ця робота преслідує кілька ключових цілей:

- Детальне вивчення Пост-COVID-синдрому (ПКС): Ми прагнемо представити вичерпний огляд симптомів та проявів ПКС, розкриваючи широкий спектр його впливу на різні системи організму.
- Аналіз важливих клінічних аспектів: Ми ставимо за мету визначити основні клінічні характеристики ПКС, зосереджуючись на симптомах, їх тривалості та взаємозв'язках з іншими захворюваннями.
- Вивчення впливу SARS-CoV-2 на організм: Ми розглядаємо механізми, за допомогою яких вірус може викликати тривалі симптоми та враховуємо фактори, що впливають на імунітет після одужання від COVID-19.
- З'ясування терапевтичних можливостей: Ми аналізуємо наявні дані та висвітлюємо потенційні терапевтичні варіанти для пацієнтів з ПКС, визначаючи оптимальні стратегії лікування та підтримки.
- Внесок у науковий розвиток: Наша робота має на меті внести нові дані та аналіз у сферу розуміння пост-COVID-синдрому, допомагаючи розширити науковий діалог та покращити клінічну практику у відношенні до цього актуального явища.

Загалом, наша робота спрямована на розширення знань щодо ПКС, щоб

сприяти кращому розумінню, лікуванню та підтримці пацієнтів, які стикаються з тривалими наслідками після перенесеного COVID-19.

Матеріали та методи:

1. Вибір пацієнтської вибірки:
 - a. Опис критеріїв включення та виключення для учасників дослідження.
 - b. Ідентифікація пацієнтів, які звертаються до пост-COVID-відділень із симптомами ПКС.
2. Збір клінічних даних:
 - a. Систематичний аналіз медичних записів пацієнтів із ПКС.
 - b. Збір інформації про тривалість симптомів, характер симптомів, наявність супутніх захворювань.
3. Аналіз анамнезу:
 - a. Детальний огляд анамнезу хвороби, урахування етапів гострої фази COVID-19 та лікування.
4. Визначення антитіл до SARS-CoV-2:
 - a. Проведення аналізів для визначення наявності та рівня антитіл до вірусу.
5. Статистичний аналіз:
 - a. Використання статистичних методів для порівняння параметрів між групами пацієнтів та визначення статистично значущих відмінностей.
6. Дослідження механізмів виникнення ПКС:
 - a. Поглиблений аналіз літературних даних та наявних наукових висновків для визначення можливих механізмів виникнення та розвитку ПКС.
7. Терапевтичні стратегії:
 - a. Огляд терапевтичних підходів та підбір оптимальних стратегій для лікування пацієнтів із ПКС.
8. Етичні аспекти:
 - a. Дотримання етичних стандартів у відношенні до захисту конфіденційності та прав пацієнтів.

Цей підхід до матеріалів та методів дозволяє систематично досліджувати характеристики та фактори, пов'язані з ПКС, та забезпечити обґрунтовану базу для подальших висновків та рекомендацій у сфері діагностики та лікування цього синдрому.

Результати та обговорення

Результати:

1. Характеристика Пацієнтів:
 - а. Опис демографічних характеристик пацієнтів, включаючи вік, стать та попередні медичні історії.
2. Симптоми та Їх Тривалість:
 - а. Визначення основних симптомів ПКС та тривалості їх прояву.
 - б. Класифікація симптомів за частотою та ступенем вираженості.
3. Антитіла до SARS-CoV-2:
 - а. Аналіз рівня та наявності антитіл до вірусу у пацієнтів із ПКС.
 - б. Вивчення взаємозв'язку антитіл із тривалістю та характером симптомів.
4. Механізми Виникнення ПКС:
 - а. Систематичний аналіз літературних даних та визначення можливих механізмів виникнення ПКС.

Обговорення:

1. Співвідношення Симптомів та Антитіл:
 - а. Розгляд взаємозв'язку між наявністю антитіл та різними симптомами ПКС.
2. Порівняльний Аналіз Груп Пацієнтів:
 - а. Порівняння характеристик та симптоматики пацієнтів із різними рівнями антитіл до вірусу.
3. Імунітет та Тривалість Симптомів:
 - а. Обговорення результатів дослідження імунітету та його впливу на тривалість симптомів.
4. Терапевтичні Підходи:

а. Висвітлення ефективності різних терапевтичних стратегій та їх вплив на полегшення симптомів.

5. Етичні та Соціальні Аспекти:

а. Обговорення етичних питань у лікуванні пацієнтів із ПКС та можливих соціальних викликів.

Обговорення результатів надає можливість з'ясувати ключові висновки дослідження, їхній вплив на клінічну практику та можливості подальших досліджень в цьому напрямку. Звернення до питань етики та соціальних аспектів сприяє повнішому розумінню викликів, які стоять перед медичною громадськістю в контексті лікування ПКС.

Висновок

ПКС в основному характеризується ураженням опорно-рухового апарату, легенів, органів травлення та неврологічних захворювань, включаючи депресію. PCS не залежить від тяжкості гострого захворювання та гуморальної реакції. Дослідження підтверджують тривалий імунітет до SARS-CoV-2, а також міжіндивідуальну варіабельність імунної відповіді. У майбутніх дослідженнях слід оцінити механізми, за допомогою яких SARS-CoV-2 може спричинити PCS, і найкращі терапевтичні варіанти.

СПИСОК ЛІТЕРАТУРИ:

1. Національний інститут здоров'я та досконалості догляду. *КРАСИВИЙ посібник*. 2021. Короткі рекомендації щодо COVID-19: Управління довгостроковими наслідками COVID-19.

2. Акоста-Ампудія Ю., Монсалве Д. М., Рохас М., Родрігес Ю., Галло Д.Є., Салазар-Урібе Дж.К. та ін. Склад реконвалесцентної плазми COVID-19 та імунологічні ефекти у важких пацієнтів. *J Аутоімунний*. 2021 рік; 118 :102598. doi: 10.1016/j.jaut.2021.102598.

3. Guan W., Ni Z., Hu Y., Liang W., Ou C., He J. та ін. Клінічні характеристики коронавірусної хвороби 2019 в Китаї. *N Engl J Med*. 2020 рік; 382 :1708–1720. doi: 10.1056/NEJMoa2002032.

4. Лопес-Леон Сандра, Вегман-Остроскі Талія, Перельман Керол, Сепульведа Розалінда, Реболledo Пауліна А., Анжеліка Куапіо С.В. Більше 50 довгострокових наслідків COVID-19: систематичний огляд і мета-аналіз. *MedRxiv*. 2021 doi: 10.1101/2021.01.27.21250617.

5. Goyal P., Choi JJ, Pinheiro LC, Schenck EJ, Chen R., Jabri A. та ін. Клінічні характеристики Covid-19 у Нью-Йорку. *N Engl J Med*. 2020 рік; 382 :2372–2374. doi: 10.1056/NEJMc2010419.

6. Sudre C., Murray B., Varsavsky T., Graham M., Penfold R., Bowyer R. та ін. Атрибути та предиктори Long-COVID: аналіз випадків COVID та їх симптомів, зібраних додатком Covid Symptoms Study App. *BMJ*. 2020 doi: 10.1101/2020.10.19.20214494. В пресі.

7. Garrigues E., Janvier P., Kherabi Y., Le Bot A., Hamon A., Gouze H. та ін. Постійні симптоми після виписки та пов'язана зі здоров'ям якість життя після госпіталізації з приводу COVID-19. *J Інфікувати*. 2020 рік; 81 :e4–e6. doi: 10.1016/j.jinf.2020.08.029.

8. Аюбхані Д., Кхунті К., Нафілян В., Меддокс Т., Хамберстоун Б., Даймонд І. та ін. Постковідний синдром у осіб, госпіталізованих із COVID-19: ретроспективне когортне дослідження. *BMJ*. 2021:n693. doi: 10.1136/bmj.n693

9. Джанніс Д., Аллен С. Л., Цанг Дж., Флінт С., Пінхасов Т., Вільямс С. та ін. Тромбоемболічні результати та смертність госпіталізованих пацієнтів із COVID-19 після виписки: реєстр CORE-19. *Кров*. 2021 рік; 137 :2838–2847. doi: 10.1182/blood.2020010529.

10. Камал М., Або Омїра М., Хусейн А., Саїд Х. Оцінка та характеристика проявів після COVID-19. *Int J Clin Pract*. 2021 рік; 75 doi: 10.1111/ijcp.13746.

**ПОРІВНЯЛЬНИЙ АНАЛІЗ ОБСЯГІВ ОХОПЛЕННЯ ВАКЦИНАЦІЄЮ
БЦЖ ДІТЕЙ ВІКОМ ДО 1 РОКУ В ХАРКІВСЬКІЙ ОБЛАСТІ: 2021 РІК
ТА ПЕРІОД ПОВНОМАСШТАБНОГО ВТОРГНЕННЯ РФ
В УКРАЇНУ (2022, 2023)**

Кречківська Лоліта Миколаївна

студент

Шевченко Ольга Станіславна

д.мед.н., професор

Харківський національний медичний університет

м. Харків, Україна

Вступ. Вакцинація БЦЖ – це ефективний спосіб первинної профілактики туберкульозу. Набутий імунітет, що сформувався після щеплення, сприяє зниженню рівня інфікованості, захворюваності на туберкульоз, захищає вакцинованих дітей від розвитку генералізованих та ускладнених форм захворювання, що обумовлює необхідність проведення вакцинації задля збереження здоров'я нації.

Мета роботи. Порівняти статистичні дані щодо охоплення дітей віком до 1 року Харківської області вакцинацією БЦЖ за 2021 рік з відповідною статистичною інформацією, отриманою за період повномасштабного вторгнення РФ в Україну (2022, 2023 роки).

Матеріали та методи. У процесі роботи було проведено порівняльний аналіз статистичних даних Центру громадського здоров'я щодо рівня охоплення населення України щепленнями. Використовувалась інформація, що стосувалась рівня охоплення протитуберкульозною вакцинацією дітей віком до 1 року в Харківській області за 2021, 2022, 2023 роки.

Результати та обговорення. Згідно зі статистичними даними за 2021 рік, у Харківській області від туберкульозу було вакциновано 77,3% дітей віком до 1 року, в той час як середній показник по Україні складав 81,8%. У порівнянні з 2020 роком, у 2021 році спостерігалось зниження рівня охоплення вакцинацією як населення Харківської області, так і усієї України в цілому.

У 2022 році щеплення БЦЖ було проведено 76,9% дітям Харківщини, що на 5,9% перевершило середньостатистичні дані по Україні (71%). Порівнявши ці дані з минулорічними (2021р.), можна стверджувати, що несприятлива тенденція зниження кількості проведених щеплень БЦЖ зберігалась як на регіональному, так і на загальнонаціональному рівнях.

86,2% малюків Харківської області було вакциновано БЦЖ у 2023 році. Даний показник на 2,7% перевищив рівень охоплення протитуберкульозним щепленням в середньому по Україні (83,5%). Порівнюючи ці дані з попередніми, можна зробити висновок, що у 2023 році відбувся значний приріст показника кількості проведення протитуберкульозних щеплень. На Харківщині цей показник збільшився на 9,3%, а на загальноукраїнському рівні аж на 12,5%, що свідчить про зміни з позитивною тенденцією.

Висновки. На підставі проведеного аналізу статистичних даних можна стверджувати, що, згідно з даними, станом на 01.01.2024 року, рівень охоплення вакцинацією БЦЖ дітей віком до 1 року у Харківській області набув прогностично сприятливу позитивну тенденцію, збільшившись у порівнянні з попередніми роками.

КЛІНІКО-ПАТОЛОГОАНАТОМІЧНЕ ДОСЛІДЖЕННЯ СПОСТЕРЕЖЕННЯ ГЕНЕРАЛІЗОВАНОЇ МІАСТЕНІЇ У ПОЄДНАННІ З ГІПЕРТОНІЧНОЮ ХВОРОБОЮ ТА КОРОНАВІРУСНОЮ ПНЕВМОНІЄЮ

Крохмаль Г. Д.

Здобувач освіти,

1 медичний факультет, 3 курс

Наумова О. В.,

к.мед.н., доцент кафедри патологічної анатомії,

Харківський національний медичний університет

м. Харків, Україна

Вступ. Міастенія гравіс (*Myasthenia gravis*) — це автоімунний нервово-м'язовий розлад, що клінічно характеризується патологічною слабкістю і стомлюваністю скелетних м'язів, пов'язаний з ушкодженням ацетилхолінових рецепторів постсинаптичної мембрани поперечно-смугастих м'язів специфічними комплементфіксуючими антитілами. Захворюваність становить 1:10000. [1].

Патогенез зумовлений блокуванням провідності на рівні міоневрального синапсу. Специфічні антиацетилхолінові антитіла знижують кількість ацетилхолінових рецепторів у нервово-м'язових з'єднаннях. Крім того, постсинаптичні імпульси «спрошуються», що призводить до припинення нейром'язової передачі.

Кількість ацетилхолінових рецепторів, які можуть активізувати м'язові волокна, прогресивно зменшується, що і призводить до міастенічної стомлюваності. [2].

Ціль роботи. Описати локальні та системні зміни в органах при міастенії гравіс для оптимізації прижиттєвої та посмертної діагностики.

Матеріали і методи. Наводиться опис аутопсійного випадку міастенії гравіс. Було проведено макроскопічне та гістологічне дослідження з використанням стандартної обробки.

Результати та обговорення. Клінічна частина. Хворий П., 66 років, поступив у неврологічне відділення обласної клінічної лікарні м.Харкова зі скаргами на слабкість, оніміння в правих кінцівках, порушення мовлення, порушення дихання, ковтання. З анамнезу захворювання відомо, що страждає на міастенію протягом 10 років, коли був оперований з приводу тимоми. Стан погіршився протягом останніх 2-х тижнів на тлі підвищеного артеріального тиску до 160/100 мм рт.ст. Об'єктивно: загальний стан тяжкий. У неврологічному статусі: Свідомість ясна. Повіки дещо оптозовані. Рухи очних яблук обмежені в сторони. Конвергенція збережена. Обличчя зі згладженою правою носогубною складкою. Захлинання. Утруднене дихання. М'язовий тонус знижений в кінцівках. Бульбарний синдром. Координаторні проби виконує непевнено праворуч. Елементи дизартрії. На 13-у добу перебування в стаціонарі у зв'язку з бульбарними порушеннями був переведений до відділення інтенсивної терапії, проведено трахеотомію та штучну вентиляція легенів; на 25-у добу - діагностовано коронавірусну хворобу; на 58-у добу-виник спонтанний пневмоторакс, проведено дренування лівої плевральної порожнини по Бюлау, пункції лівої плевральної порожнини. За результатами консультацій ендокринолога та клініко-лабораторних досліджень встановлено цукровий діабет II типу та дифузний токсичний зоб.

На 80-у добу перебування у стаціонарі у хворого на фоні постійного введення симпатоміметиків виникла зупинка серцевої діяльності. Реанімаційні заходи впродовж 30 хвилин без ефекту, констатовано біологічну смерть. Тіло померлого спрямоване на патологоанатомічне дослідження із заключним клінічним діагнозом: Міастенія генералізована важка прогресуюча форма з периферичним тетрапарезом, бульбарними порушеннями, неповною компенсацією на тлі введення антихолінестеразних препаратів. Коронавірусна хвороба (ПЛР РНК COVID - виявлено), позагоспітальна пневмонія. Дихальна недостатність III ст. Тромбемболія верхньої та нижньочасткової гілок правої легеневої артерії (PEST V, ризик дуже високий). Хронічна серцева недостатність ст. В за АСС/АНА з неуточненою фракцією викиду лівого

шлуночка. Цукровий діабет II типу, середньо-важка форма, декомпенсований стан. Дифузний токсичний зоб III ст., тиреотоксикоз, середньо-важка форма, компенсований стан.

Результати патологоанатомічного дослідження. При аутопсії були виявлені наступні зміни: кисті та стопи пастозні. На шкірі в нижній третині шиї по передній середній лінії визначається трахеотомний отвір, що проникає в трахею. На шкірі по передній середній лінії визначається тонкий лінійний білуватий втягнутий післяопераційний рубець з приводу видалення тимому у минулому. На шкірі груді зліва 7 точкових слідів від пункцій плевральної порожнини, вкритих бурими скоринками. У VI межріб'я зліва по середній пахвинній лінії отвір після дренивання по Бюлау, ушитий 1 швом. На спині в області остистих відростків грудних хребців і в області крижів на площі 10x5 см і 6x5 см відповідно шкірні покриви червоні з ділянками відшаровування епідермісу і виразкуванням у центрі. Товщина підшкірно-жирової клітковини на передній грудній стінці 0,2 см, на передній черевній стінці 1,5 см. У плевральних порожнинах по 1500 мл, у порожнині перикарда 100 мл жовтуватої прозорої рідини. Вісцеральний листок плеври легень осередково покритий плівчастими сіруватими накладеннями, які знімаються з утрудненням. Легені в задньо-нижніх відділах тістуватої консистенції, червоні на розрізі з темно-червоними ділянками, в передньо-верхніх відділах, сірувато-рожеві. Стінки бронхів потовщені, у просвіті - слизово-гнійний вміст. Інтима аорти з численними жовтуватими фіброзної щільності бляшками, у черевному відділі з ділянками виразкування. Коронарні артерії з поодиноким пристінковими жовтуватими атеросклеротичними бляшками. Серце масою 480г. В порожнинах серця, легеневої артерії та інших крупних скудна кількість рідкої крові та її згортків. Міокард в'ялий, на розрізі коричневого кольору. Товщина міокарду правого шлуночку 0,4см, лівого шлуночку 2,0см. Пристінковий ендокард гладкий, блискучий. Стулки клапанів рухомі, з білуватими щільними ділянками. Підшлункова залоза у вигляді тяжа, на розрізі жирова тканина осередково заміщує часточки підшлункової залози. Нирки

щільні, фіброзна капсула знімається з невеликим зусиллям, оголюючи поверхню з наміченою зернистістю. Долі щитовидної залози синюшно-червоного кольору, долі розміром 4,0x2,7x2,0 см кожна, дрібнозернисті з білуватими прошарками на розрізі.

Мікроскопічно у серці інтерстиційний набряк, нерівномірна гіпертрофія кардіоміоцитів, паренхіматозна білкова дистрофія кардіоміоцитів; у легенях: масивні ділянки карнифікації у вихіді пневмонії, осередки емфіземи та ателектазу, поодинокі геморагічні інфаркти з нагноєнням. У препаратах з верхніх часток легень в просвіті альвеол набрякла рідина; у печінці повнокров'я центральних вен і прилеглих міжбалкових капілярів, помірна лімфогістіоцитарна інфільтрація порталних трактів; у щитовидній залозі у міжфолікулярній стромі – осередки лімфоцитарної інфільтрації; у м'язах шиї, діафрагми, міжреберних м'язах набряк інтерстицію, виражена атрофія поперечносмугастих м'язових волокон.

На підставі патологоанатомічного дослідження та клінічних даних основним захворюванням слід вважати поєднану патологію - тяжку міастенію *gravis*, стан після перенесеної ковідної пневмонії та гіпертонічну хворобу, що обтяжували перебіг одне одного та ускладнилися емфіземою легень, спонтанним пневмотораксом, поодинокими інфарктами легень з нагноєнням, гнійним бронхітом, набряком верхніх часток легень, анасаркою, венозним повнокров'ям і паренхіматозною дистрофією внутрішніх органів, пролежнями. Безпосередньою причиною смерті стала хронічна серцева-легенева недостатність. У рубрику супутньої патології віднесено атероматоз аорти, цукровий діабет та дифузний токсичний зоб. Зіставлення клінічного та патологоанатомічного діагнозів – збіг.

Висновки. Таким чином, у представленому клініко-патологоанатомічному спостереженні у пацієнта з генералізованою міастенією та гіпертонічною хворобою приєднання коронавірусної хвороби обумовило погіршення їхнього перебігу, прогресування м'язової слабкості, насамперед дихальної мускулатури, з наростанням тяжкості легеневої та серцевої

недостатності, що підтверджується даними інших дослідників [3].

СПИСОК ЛІТЕРАТУРИ:

1. Дж. Едвард Морган -мол. Мегід С. Михайло. Клінічна Анестезіологія книга третя, 2003.
2. <https://www.pharmencyclopedia.com.ua/article/1443/miasteniya>
3. Medrinal C., Prieur G., Bonnevie T. et al. Muscle weakness, functional capacities and recovery for -COVID-19 ICU survivors. BMC Anesthesiol. 2021;21(1):64. Published 2021 Mar 2. doi: 10.1186/s12871-021-01274-0.

ОЦІНКА ПОШИРЕНOSTІ ДЕФЕКТІВ ЗУБІВ ТА ЗУБНИХ РЯДІВ СЕРЕД НАСЕЛЕННЯ УКРАЇНИ

Левченко Григорій Романович

Лікар-стоматолог

Стоматологічна клініка «DVM», м. Тернопіль

Вступ. Стоматологічна допомога являється одним із найпоширеніших видів медичної допомоги. Здоров'я ротової порожнини являється одним із важливих факторів, які впливають на здоров'я всього організму, благополуччя людини, її соціальний статус.

Особливо актуальним це є у теперішній важкий для України час, коли у країні йде війна. Соціальні фактори також мають значний вплив на стан стоматологічної захворюваності населення. Значну роль у виникненні та перебігу стоматологічної патології має загальний стан здоров'я, наявність соматичної патології, а також стан гігієни ротової порожнини.

Литвинова Л. О. і співавт. (2020) відмічають, що зниження доступності стоматологічної допомоги й скорочення сектора профілактичної стоматології стає причиною зростання стоматологічної захворюваності, яка в Україні є однією з найвищих у Європі. Показовою є статистика щодо осіб молодого віку, в яких поширеність карієсу досягає 80%, а потреба в санації ротової порожнини—понад 95%. Стосовно осіб похилого віку – генералізований пародонтит і ускладнений карієс спостерігаються в 95,7%.

Ціль роботи –представлення зібраної оновленої інформації з сучасних доступних систематичних джерел літератури поширеність ортопедичної стоматологічної захворюваності у населення України.

Результати та обговорення. Часткова втрата зубів відмічається майже у 70% населення України. Втрата зубів являється причиною порушень у функціонуванні шлунково-кишкового тракту.

Вторинна адентія являється одним із найважливіших показників стоматологічного здоров'я, доступності стоматологічної допомоги й водночас

передумова гострої потреби в зубному протезуванні.

Численні стоматологічні хвороби на початковій стадії мають безсимптомний перебіг, і пацієнти звертаються по медичну допомогу, коли вже занадто пізно. Тому профілактичні огляди є важливою складовою системи профілактики не лише захворювань зубів, а й слизової оболонки ротової порожнини, зокрема онконастороженості.

Мельник В. С. та ін. (2016) провели аналіз поширеності захворювань зубощелепної системи, які формують попит на стоматологічні послуги у м. Ужгород.

Результати обстеження стану зубощелепної системи жителів міста Ужгорода вказували на низький рівень гігієни порожнини рота в усіх вікових групах, високий рівень поширеності та інтенсивності карієсу, тканин пародонту, що підсилює тенденції до втрати зубів і стимулює зростання обсягу стоматологічних послуг. Зниження рівня показників стоматологічного здоров'я мешканців м. Ужгорода формує зростання попиту на послуги протезування, лікування тканин пародонту та ускладнених форм карієсу. Автори стверджують, що для покращення стоматологічного здоров'я необхідно посилити роль профілактичних заходів.

Загальновідомо, що значна частка виникнення малих включених дефектів зубних рядів відмічається у молодому віці. Це, в свою чергу, призводить до розвитку вторинних зубо-щелепних аномалій і деформацій.

Лабунець О. В. і співавт. (2020) у своїх працях описують поглиблений аналіз матеріалів стоматологічних оглядів осіб молодого віку проведених у південному й західному регіонах України. Автори відмічають значну розповсюдженість малих включених дефектів зубних рядів у осіб молодого віку, її зростання з віком та часом. Автори стверджують, що як і в Одесі, так і в Тернополі та Івано-Франківську, у період з 1995 по 2012 роки спостерігалась чітка тенденція до збільшення кількості осіб молодого віку з включеними малими дефектами зубних рядів.

Враховуючи надзвичайно високий рівень виникнення різноманітних

ускладнень, пов'язаних з видаленням зубів, автори вказують на вкрай незадовільний стан і рівень надання стоматологічної ортопедичної допомоги молодому населенню нашої країни.

Результати епідеміологічних досліджень багатьох вчених та статистичні дані МОЗ України показують, що протягом останніх років показники стоматологічної захворюваності в Україні залишаються на високому рівні. Несвоєчасне надання стоматологічної допомоги зумовлює виникнення ускладнень, таких як часткова та повна втрата зубів, естетичні та функціональні розлади. Це призводить до підвищення потреби у стоматологічній реабілітації із застосуванням складних конструкцій зубних протезів.

Висновки. Отже, провівши детальний аналіз стану стоматологічної захворюваності у населення України, можна відмітити високий ступінь її поширеності у всіх вікових групах. Значна розповсюдженість каріозних уражень та їх ускладнень, захворювань тканин пародонту призводить до підвищення показників відсутності зубів та зубощелепових деформацій. Це, в свою чергу, призводить до підвищення потреби у ортопедичній реабілітації пацієнтів.

Підвищення рівня профілактики основних стоматологічних захворювань, санітарно-просвітницької роботи та навчань гігієнічного догляду за ротовою порожниною серед населення України сприятиме зниженню рівня розвитку ускладнень захворювань зубів, які потребуватимуть ортопедичного лікування.

**РАДІАЦІЙНІ ІНЦИДЕНТИ ТА ЗАХВОРЮВАНІСТЬ НА РАК
МОЛОЧНОЇ ЗАЛОЗИ**

Литвиненко Олександр Олександрович,

д.м.н., професор, зав. відділом

ДУ «Національний Науковий центр радіаційної
медицини, гематології та онкології НАМН України»

Литвиненко Олександр Олександрович,

доктор філософії, лікар

Національний Інститут раку МОЗ України

Анотація: Надлишкові радіаційно зумовлені випадки раку МЗ виявлені серед опромінених жінок після атомного бомбардування Хіросіми і Нагасакі. Детально представлені епідеміологічні особливості розвитку РМЗ під дією ІВ, що є одним із факторів зовнішнього середовища, який бере участь у формуванні сучасної канцерогенної ситуації. У зв'язку зі значною чутливістю МЗ до канцерогенної дії ІВ, ця форма новоутворень привертає особливу увагу після Чорнобильської аварії.

Ключові слова: забруднена радіонуклідами територія, радіаційна дія, канцерогенний ризик, радіочутливість.

Численні радіаційно-епідеміологічні дослідження дії ІВ на населення міст Хіросіма і Нагасакі (опромінення в результаті бомбардування у 1945 р.) дали можливість виявити зв'язок між частотою РМЗ і отриманою дозою опромінення. Сучасні Рекомендації Міжнародної комісії з радіологічного захисту (МКРЗ) 2007 р. і Всесвітньої організації охорони здоров'я (ВООЗ) містять прогностичні моделі радіаційного ризику РМЗ, ідентифіковані на когортах, які зазнали зовнішнього опромінення [1, с. 536; 2, с. 3; 3, с. 4].

У клініко-епідеміологічних дослідженнях, виконаних японськими та американськими дослідниками на когортах мешканців Хіросіми і Нагасакі, вперше були достовірно встановлені онкологічні ефекти ІВ [4, с. 1227;

5, с. 596].

При вивченні долі 77 752 японців, які пережили бомбардування Хіросімі і Нагасакі, було виявлено, що до 2002 р. у 14 048 з них розвинувся перший первинний рак, включаючи 970 випадків РМЗ, у 1088 осіб було діагностовано другу первинну злоякісну пухлину, у тому числі 61 випадок РМЗ. При опроміненні в дозі > 2 Гр відносний ризик (ВР) розвитку РМЗ становив 6,42 (95 % ДІ: 4,40–9,39), відносний ризик вторинного РМЗ – 7,33 (95% ДІ: 2,61-20,59) [6, с. 7197].

Аналіз захворюваності на ЗНУ серед персоналу Сибірського хімічного комбінату (СХК) який зазнав довготривалої зовнішньої ІВ в процесі професійної діяльності низької інтенсивності (до 200 мЗв) в якому вивчалися усі випадки захворюваності і смерті внаслідок ЗНУ серед персоналу за період з 01.01.1970 по 31.12.2015 включно, використовувалась інформація про кількість людино-років накопичених (ЛРН) у досліджуваній когорті за весь період спостереження. Результати розрахунків показали, що серед жінок найбільшою була захворюваність на ЗНУ органів травлення (69,7 випадки на 100 000 ЛРН). Друге місце серед усіх ЗНУ у жіночого персоналу займав РМЗ (63,5 випадку на 100 000 ЛРН) [7, с. 16].

Великий обсяг епідеміологічних і клінічних досліджень було виконано в регіоні Семіпалатинського ядерного полігону. Було встановлено, що збільшення частоти загальної онкологічної захворюваності і розповсюдженості РМЗ за фіксовано через 20–30 років після опромінення у жінок. Зростання онкологічної захворюваності встановлено і у нащадків опромінених осіб. Так, за період з 1990 р. по 2005 р. спостерігалось більш ніж дворазове збільшення загальної захворюваності на РМЗ по регіонах [8, с. 126]. Відмічено значне підвищення частоти даної патології у осіб, що проживали на територіях які зазнали найбільш активної контамінації радіоактивних опадів [9, с. 218]. Рівень зростання онкозахворюваності було зафіксовано серед осіб, доза опромінення яких (ефективна еквівалентна доза) перевищувала значення 250 мЗв і більше. [10, с. 56].

Ризик розвитку радіаційно-індукованого РМЗ збільшується у жінок, які зазнали радіаційної дії під час гормональних перебудов організму (менархе, менопауза, вагітність та лактація) [9, с. 124]. За даними аналізу 61 випадку ЗНУ МЗ серед 5 тисяч жінок, які зазнали опромінення у зв'язку з атмосферними опадами після ядерних випробувань у Казахстані (середня ефективна доза 634 мЗв), отримана оцінка надлишкового відносного ризику (НВР) дорівнювала 1,09/Зв (95% ДІ: 0,05; 15,8), а найвищий ризик відмічено у жінок з дозами > 750мЗв порівняно з жінками, які отримали дози < 20 мЗв [11, с. 410].

У п'ятдесятих роках ХХ століття в результаті діяльності підприємства «Маяк», що виробляло плутоній відбулося надходження великої кількості радіоактивних відходів до річки Теча, що послужило причиною тривалого періоду опромінення мешканців прибережної території в діапазоні низьких і середніх потужностей доз. Встановлено статистично суттєвий ризик ЗНУ МЗ у розрахунку на 1 Гр у жінок, які зазнали тривалої радіаційної дії в діапазоні малих і середніх доз. Найбільший радіаційний ризик розвитку ЗНУ МЗ було відмічено у жінок, яким до початку опромінення було менше десяти років [12, с 46].

При вивченні канцерогенного ризику у першого покоління нащадків робітниць ВО «Маяк», які зазнали пролонгованого прекоцептивного опромінення на виробництві, було встановлено, що за період 1949–2018 рр. серед першого покоління нащадків 1949–1990 рр. однією з провідних нозологічних форм у структурі ЗНУ серед жінок основної групи є ЗНУ молочної залози. [13, с. 154].

На найбільш забруднених територіях захворюваність на РМЗ у 1980-1992 рр. була відносно стабільною, порівняно з показниками по Україні-була дещо нижчою. У 1991–1995 рр. суттєве зростання частоти даної патології у жінок, які проживали на забруднених територіях призвело до того, що її показники стали близькими до показників великих територій і перевищували, зокрема, рівень захворюваності у Житомирській області. За період 1993–1977 рр. ці показники суттєво збільшились. Фактичний рівень SIR

порівняно з очікуваним становив 150,3 % (95 % ДІ: 127,1–173,4 %) [14, с. 49; 15, с. 35].

При епідеміологічному аналізі об'єднаних даних по Білорусії та Україні встановлено значне двократне зростання захворюваності на РМЗ у 1997-2001 рр. у мешканок найбільш забруднених радіонуклідами територій у порівнянні з проживаючими на менш забруднених територіях. У районах України, де середня накопичена доза склала 40 мЗв і більше, відносний ризик дорівнював 1,78/Зв (95 % ДІ: 1,08–2,93) [16, с. 167].

В учасниць ліквідації наслідків аварії (УЛНА) в 1994–2010 рр. величина SIR становила 164,3 % (95 % ДІ: 145,3–183,4 %) [15, с. 40]. Через 30 років після Чорнобильської катастрофи рівень захворюваності на РМЗ у жінок-ліквідаторів був істотно вищим за національні показники [17, с. 264]. Є дані, що за період 2011–2017 рр. на забруднених радіонуклідами територіях спостерігається значне зростання показників захворюваності на РМЗ, що досягає рівня захворюваності на цю патологію жіночого населення Житомирської області. [18, с. 283]. Вивчення захворюваності на ЗН населення яке проживає в містах де розміщені підприємства ядерної енергетики показало, що рівень захворюваності на усі форми ЗН у містах з підприємствами ядерно-енергетичного комплексу суттєво вище національного рівня – 113,0 % (95 % ДІ: 110,7–115,3 %), рівень захворюваності на ЗН молочної залози також суттєво перевищує національний і регіональний рівень і становить 114,6 % (95 % ДІ: 106,5–122,7 %) [19, с. 67; 20, с. 12]. Наведені дані свідчать про підвищення частоти РМЗ у всіх випадках радіоекологічних катастроф, починаючи з атомних бомбардувань Хіросіми та Нагасакі і закінчуючи Чорнобильською аварією. Узагальнюючи наведені дані слід зазначити, що у спектрі етіологічних чинників виникнення злоякісних новоутворень МЗ, ІВ належить суттєва роль.

СПИСОК ЛІТЕРАТУРИ

1. Solid cancer incidence among the Life Span Study of Atomic Bomb Survivors: 1958–2009 // E. J. Grant, A. Brenner, H. Sugiyama et al. Radiat. Res.

2017. Vol. 187, no. 5. P. 513-537. doi: 10.1667/ RR14492.1.

2. The 2007 Recommendations of the International Commission on Radiological Protection. ICRP publication 103. Ann. ICRP. 2007. Vol.37, no. 2-4. P. 1-332. doi: 10.1016/j.icrp.2007.10.003.

3. Sources, effects and risks of ionizing radiation: United Nations Scientific Committee on the Effects of Atomic Radiation 2020/2021 Report to the General Assembly, with Scientific Annexes. Volume III –Scientific Annex C: Biological mechanisms relevant for the inference of cancer risks from low-dose and low-dose-rate radiation. New York: United Nations, 2021. 242 p.

4. Radiotherapy-related dose and irradiated volume effects on breast cancer risk among Hodgkin lymphoma survivors / S. Roberti, F. E. van Leeuwen, C. M. Ronckers et al. J. Natl. Cancer Inst. 2022. Vol. 114, no. 9. P. 1270-1278. doi: 10.1093/jnci/djac125.

5. Breast cancer following low-dose radiation exposure / J. D. Boice, C. E. Land, R. E. Shore et al. Radiology. 1999. Vol. 131, no. 3. P. 589-597. doi: 10.1148/131.3.589.

6. Relationship between radiation exposure and risk of second primary cancer among atomic bomb survivors / C. I. Li, N. Nishi, A. McDougall et al. Cancer Res. 2010. Vol. 70, no. 18. P. 7187-7198. doi: 10.1158/0008-5472.CAN-10-0276.

7. Анализ заболеваемости злокачественными новообразованиями персонала сибирского химического комбината / Д. Е. Калинин, Р. М. Тахауов, И. В. Мильто и др. Сибирский онкологический журнал. 2021. Т. 20, № 5. С. 5-17.

8. Особенности структуры онкологических заболеваний среди лиц подвергшихся облучению в результате испытания ядерного оружия, и их потомков / Ж. Т. Молдаталиева, Б. В. Галич, Д. Ш. Шатиева, Л. М. Пивина. Астана медициналык журналы. 2008. Т. 48, № 3. С. 124-127.

9. Молекулярно-генетические и радиационные факторы риска развития рака молочной железы / Б. А. Апсаликов, З. А. Манамбаева, Т. А. Адылханов и др. Вестник Казанского НМУ. 2016. № 1. С. 215-219.

10. Виленчик М. М. Радиобиологические эффекты и окружающая среда. Мед. радиология. 1999. Т. 9. №2. С.56-59.
11. Radiation exposure due to local fallout from Soviet atmospheric nuclear weapon testing in Kazakhstan: Solid cancer mortality in the Semipalatinsk historical cohort 1960–1999 / S. Bauer, B. Gusev, L. Pivin et. al. Radiat. Res. 2005. Vol. 164, no. 4, Pt. 1. P. 409-414. doi: 10.1667/rr3423.1.
12. Заболеваемость раком молочной железы в когорте женщин, подвергшихся хроническому радиационному воздействию в населенных пунктах на реке Теча / Е. В. Остроумова, Д. Л. Престон, Н. Рон и др. Медицинская радиология и радиационная безопасность. 2010. Т. 55, № 3. С. 37-47.
13. Соснина С. Ф., Окатенко П. В., Сокольников М. Э. Риск злокачественных новообразований первого поколения потомков работниц производственного объединения «Маяк». Радиация и риск. 2011. Т. 30, № 4. С. 143-155.
14. Эпидемиологическое изучение злокачественных новообразований у пострадавших вследствие аварии на Чернобыльской АЭС / А. Е. Присяжнюк, В. Г. Грищенко, З. П. Федоренко и др. Итоги, проблемы и перспективы. International Journal of Radiation Medicine. 1999. N 2. P. 42-50.
15. Риск рака в группах населения пострадавших вследствие аварии на Чернобыльской АЭС / А. Е. Присяжнюк, Д. А. Базыка, А. Е. Романенко и др. Environment Health. 2013. № 3. С. 34-41.
16. Четверть століття після Чорнобильської аварії; ризик раку в групах постраждалого населення / А. Є. Присяжнюк, Д. А. Базика, А. Ю. Романенко та ін. Проблеми радіаційної медицини та радіобіології. 2014. Вип. 19. С. 147-169.
17. Результати 30-річних досліджень онкологічних наслідків чорнобильської катастрофи в Україні у рамках національних та міжнародних проектів / А. Є. Присяжнюк, Д. А. Базика, А. Ю. Романенко та ін. Радіологічні та медичні наслідки Чорнобильської катастрофи – тридцять років по тому : Міжнародна наукова конференція ; 18–19 квітня 2016 р., м. Київ. Київ,

2016. С. 264.

18. Захворюваність на злоякісні новоутворення мешканців малих забруднених радіонуклідами територіальних одиниць Чорнобильського регіону у віддаленому після аварійному періоді / А. Є. Присяжнюк, М. М. Фузік, Н. А. Гудзенко та ін. Проблеми радіаційної медицини та радіобіології. 2020. Вип. 25. С. 265- 284. doi: 10.33145/2304-8336-2020-25-265-284.

19. Заболеваемость злокачественными новообразованиями населения городов Украины с предприятиями ядерно-энергетического производства / Д. А. Базыка, А. Е. Присяжнюк, А. Е. Романенко и др. Радиация и риск. 2011. Т. 20, № 3. С. 58-68.

20. Захворюваність на злоякісні новоутворення мешканців міст з радіаційно небезпечним виробництвом / А. Є. Присяжнюк, Д. А. Базика, А. Ю. Романенко та ін. Клиническая онкология. 2011. Спец. Вып. 1. С. 12.

**РАК МОЛОЧНОЇ ЗАЛОЗИ В РЕЗУЛЬТАТІ ДІЇ
ІОНІЗУЮЧОГО ВИПРОМІНЕННЯ**

Литвиненко Олександр Олександрович,

д.м.н., професор, зав. відділом

ДУ «Національний Науковий центр радіаційної
медицини, гематології та онкології НАМН України»

Литвиненко Олександр Олександрович,

доктор філософії, лікар

Національний Інститут раку МОЗ України

Анотація: Рак молочної залози (РМЗ) є однією з актуальних проблем охорони здоров'я, що обумовлена постійною тенденцією до зростання. Одним із факторів ризику розвитку РМЗ є іонізуюче випромінювання (ІВ). Численні епідеміологічні та експериментальні дослідження показали високу чутливість молочної залози (МЗ) до цього чинника. Розгляд моделей абсолютного та відносного ризиків виникнення радіоіндукованих пухлин МЗ в опромінених осіб показав значущість таких факторів, як вік у момент опромінення, кратність, частота опромінення, рівень дози та супутні непухлинні захворювання молочної і щитоподібної залози (ЩЗ).

Ключові слова: рак молочної залози, радіаційний ризик., іонізуюче випромінювання.

Встановлено, що ІВ є одним із факторів зовнішнього середовища, що спричиняє підвищенню частоти злякисних новоутворень на популяційному рівні [1, с. 13263; 2, с. 23]. У багатьох дослідженнях показано, що канцерогенний ефект ІВ не залежить від виду і від форми дії. На думку ряду дослідників, будь-яка радіаційна дія (наскільки малою не була б доза опромінення) викликає додатковий ризик появи онкологічного захворювання у опроміненої людини. Тим самим це дає зрозуміти, що існує канцерогенний радіаційний ризик при самих малих дозах незалежно від «неможливості» його

виявлення при епідеміологічних спостереженнях [3, с. 435; 4,5045]. ІВ незалежно від виду і способу дії є неспецифічним канцерогенним фактором, оскільки призводить до виникнення пухлин або сприяє їх розвитку майже у всіх тканинах ссавців. Ні один з хімічних канцерогенів не має подібної універсальної дії. Опромінення не викликає специфічних форм раку, проте збільшує частоту вже відомих видів ракових захворювань [5, с. 401; 6, с. 302].

Дані різних досліджень повідомляють, що МЗ особливо чутлива до дії ІВ. Було показано збільшення ризику злоякісних новоутворень (ЗНУ) молочної залози у жінок, які зазнавали дії ІВ в медичних цілях: багаторазова рентгеноскопія для контролю результатів лікування туберкульозу [7, с. 698; 8, с. 49]; багаторазове діагностичне опромінення або опромінення для лікування доброякісних захворювань в дитячому віці [9, с. 3368]; гострого післяпологового маститу [10, с. 695], хвороби Ходжкіна [11, с. 1272], неходжкінських лімфом, а також у жінок, які перенесли атомне бомбардування у Хіросімі та Нагасакі [12, с. 708].

Про безпосередній вплив ІВ на ризик розвитку РМЗ свідчить той факт, що експозиційна доза у 100 рад збільшує ризик у три рази. При цьому дуже важливий вік, коли пацієнтка зазнає впливу радіації: особливо небезпечним є період до 30 років (найнебезпечніший – 15–18 років) [11, с. 1277]. За даними L. В. Travis і співавт. [13, с. 1429], доза променевої дії на груди > 40Гр у віці до 25 років призводила до розвитку РМЗ у віці 35, 45 і 55 років у 1,4; 11,1 і 29 % випадків відповідно.

В Шотландії обстежена група жінок (243 пацієнтки), які в процесі лікування туберкульозу неодноразово підлягали рентгенологічному дослідженню органів грудної порожнини (ОГП), при якому промінь проходить в напрямку від грудей до спини, тобто пацієнтки були повернуті обличчям до джерела випромінювання. Величина поглинутої дози на грудну залозу за один сеанс дорівнювала в середньому 7,5 Гр. Час між сеансами становив дні або тижні. При цьому сумарна поглинута доза для грудної залози становила приблизно 8,5 Гр. Частота виникнення РМЗ у таких пацієнток перевищувала

очікувану більш ніж у 6 разів [14, с. 389; 15, с. 36].

Для контролю променевих навантажень при проведенні скринінгових рентгенологічних обстежень окремих контингентів населення застосовувались методи біологічної, а саме, цитогенетичної дозиметрії, яка ґрунтується на обліку радіаційно-індукованих аберацій хромосом у культурі лімфоцитів периферичної крові людини (в дослідженнях *in vitro* та *in vivo*) [15, с. 46]. В результаті роботи встановлено, що при флюорографії ОГП у передній прямій і правій боковій проекціях сумарне число аберацій хромосом в експериментальній точці на внутрішній поверхні лівої грудної залози (яка знаходилась ближче до джерела ІВ) при значенні еквівалентної дози 3,25 мЗв становило $9,5 \pm 2,1$ на 100 клітин, що перевищувало у 3 рази спонтанний рівень хромосомних аберацій [16, с. 76].

При мамографії у двох проекціях (прямій і боковій) загальне число аберацій хромосом у експериментальній точці на верхній поверхні грудної залози при значенні еквівалентної дози 6,08 мЗв досягало $13,0 \pm 2,5$, що перевищувало спонтанний рівень більш ніж у 4 рази [16, с. 73; 17, с. 89].

Представлені результати дають можливість констатувати, що при багатопроекційній флюорографії ОГП і мамографії в тканинах МЗ можуть розвиватись радіаційно-індуковані пошкодження, які потенційно підвищують ризик розвитку РМЗ радіаційного генезу [15, с. 46; 17, с. 76].

При флюорографічному і мамографічному скринінгу існує ризик розвитку радіаційно-індукованої нестабільності в клітинах грудної залози, що є актуальним при обстеженні жіночого населення України, яке проживає на забруднених радіонуклідами територіях. Повторна радіаційна дія для даних клітин може бути промотором канцерогенезу [15, с. 43; 16, с. 75]. Крім того, є дані, що навіть при самих низьких дозах ІВ (1 сГр і менше) при проведенні рентгенологічних досліджень ОГП, стравоходу та шлунка у лімфоцитах периферичної крові обстежених осіб реєструється підвищений рівень аберацій хромосом. Відмічено циркуляцію частини абераційних лімфоцитів у кров'яному руслі через десятиліття після діагностичного опромінення [18, с. 185].

Необхідно зазначити, що рентгенологи являють собою унікальну професійну групу, пов'язану з хронічним опроміненням з низькою потужністю дози. Значне підвищення ризику злоякісних новоутворень молочної залози у зв'язку з щоденною дією малих доз професійного опромінення впродовж декількох років було виявлено в когорті жінок-рентгенологів США [19, с. 178] та у рентгенологів в Китаї [20, с. 465].

ІВ є одним з етіологічних факторів ризику розвитку РГЗ з латентним періодом 10 і більше років. У хворих, які піддавались неодноразовій рентгеноскопії органів грудної порожнини, ризик розвитку РГЗ збільшувався по мірі зростання кількості даних діагностичних процедур. Середня доза на грудну залозу при одноразовому мамографічному дослідженні становила 0,015 Гр, середня кумулятивна – 1,5 Гр. При цьому середній латентний період розвитку РГЗ дорівнював 24,4 року. Для дозової залежності формування РГЗ характерна перевага лінійного компонента [17, с. 86].

Результати мета-аналізу захворюваності на РМЗ серед жінок-стюардес показують значно підвищений ризик злоякісних новоутворень МЗ як наслідок професійного опромінення космічним випромінюванням [21, с. 131]. Підвищення захворюваності на РМЗ, фактором ризику розвитку якого є ІВ, відмічено у фінських лікарів, які працюють з джерелами ІВ. Виявлено підвищення у 1,7 рази (95 % ДІ: 1,0–3,1) частоти розвитку РМЗ порівняно з лікарями інших фахів [22, с. 72; 23, с. 145]. Проте показано, що й серед медичних працівників діагностичних відділень, які мають контакт з ІВ, потенційний ризик раку внаслідок професійного опромінення різниться залежно від статі і професійної групи [24, с. 1206].

Як зазначають деякі дослідження, дія на людей ІВ в дозі, близькій до 1 Зв, дає можливість оцінити збільшення захворюваності на РМЗ на 13,2 % [25, с. 221; 26, с. 13765]. Численні епідеміологічні, експериментальні та клінічні дослідження, свідчать про високу чутливість тканини МЗ до канцерогенного впливу радіації.

СПИСОК ЛІТЕРАТУРИ

1. Institute of Medicine. Breast cancer and the environment: A life course approach. Washington, DC: The National Academies Press, 2012. URL: <https://doi.org/10.17226/13263>.
2. Nakashima E. Radiation dose response estimation with emphasis on low dose range using restricted cubic splines; application to, all solid cancer mortality data, 1950-2003, in atomic bomb survivors. *Health Phys.* 2015. Vol. 109, no. 1. P. 15-24. doi: 10.1097/HP.0000000000000293.
3. Incidence of breast cancer in the Life Span Study of Atomic Bomb Survivors: 1958-2009 / A. V. Brenner, D. L. Preston, R. Sakata et al. *Radiat Res.* 2018. Vol. 190, no. 4. P. 433-444. doi: 10.1667/RR15015.1.
4. Impacts of environmental pollution on brain tumorigenesis / C. Pagano, G. Navarra, L. Coppola et al. *Int. J. Mol. Sci.* 2023. Vol. 24, no. 5. P. 5045. doi: 10.3390/ijms24055045.
5. Royal H. D. Effects of low level radiation-what's new? *Semin. Nucl. Med.* 2008. Vol. 38, no. 5. P. 392-402. doi: 10.1053/j.semnuclmed.2008.05.006.
6. Raabe O G. Ionizing Radiation Carcinogenesis. In: *Current Topics in Ionizing Radiation Research*. M. Neno (Ed.). InTech., 2012; C. 299-348. doi: 10.5772/32682.
7. Howe G R., McLaughlin J. Breast cancer mortality between 1950 and 1987 after exposure to fractionated moderate-dose-rate ionizing radiation in the Canadian fluoroscopy cohort study and a comparison with lung cancer mortality in the atomic bomb survivors study. *Radiat. Res.* 1996. Vol. 145. P. 694-707.
8. Ron E. Cancer risks from medical radiation. *Health Phys.* 2003;85(1):47-59. doi: 10.1097/00004032-200307000-00011.
9. Simony A, Hansen EJ, Christensen SB, Carreon LY, Andersen MO. Incidence of cancer in adolescent idiopathic scoliosis patients treated 25 years previously. *Eur Spine J.* 2016 Oct;25(10):3366-3370. doi: 10.1007/s00586-016-4747-2.
10. Shore RE, Hildreth N, Woodard E, Dvoretzky P, Hempelmann L, Pasternack B. Breast cancer among women given X-ray therapy for acute postpartum

mastitis. *J Natl Cancer Inst.* 1986;77(3): 689-696. doi: 10.1093/jnci/77.3.689.

11. Roberti S, van Leeuwen FE, Ronckers CM, Krul IM, de Vathaire F, Veres C, et al. Radiotherapy-related dose and irradiated volume effects on breast cancer risk among Hodgkin lymphoma survivors. *J Natl Cancer Inst.* 2022;114(9):1270-1278. doi: 10.1093/jnci/djac125.

12. Land CE, Tokunaga M, Koyama K, Soda M, Preston DL, Nishimori I, Tokuoka S. Incidence of female breast cancer among atomic bomb survivors, Hiroshima and Nagasaki, 1950–1990. *Radiat Res.* 2003;160(6):707-717. doi: 10.1667/rr3082.

13. Travis LB, Hill D, Dores GM, Gospodarowicz M, van Leeuwen FE, Holowaty E, et al. Cumulative absolute breast cancer risk for young women treated for Hodgkin lymphoma. *J Natl Cancer Inst.* 2005;97(19):1428-1437. doi: 10.1093/jnci/dji290.

14. Boice JD Jr, Rosenstein M, Trout ED. Estimation of breast doses and breast cancer risk associated with repeated fluoroscopic chest examinations of women with tuberculosis. *Radiat Res.* 1978;73(2): 373-390.

15. Демина Э. А. Медицинские рентгенологические исследования и канцерогенные эффекты. Проблемы радіаційної медицини та радіобіології. 2014. Вип.19, С.35-47.

16. Демина Э. А. Лучевая диагностика и канцерогенный риск (взгляд радиобиолога). Променева діагностика, променева терапія. 2015. № 1.С. 72-77.

17. Демина Э. А. Радиогенный рак: эпидемиология и первичная профилактика. Киев : Наукова думка, 2016. 195 с.

18. Радиационная защита в медицинской рентгенологии / Р. В. Ставицкий, М. М. Блинов, И. Х. Рябкин, Л. А. Лебедев. М. : Кабур, 1994. 272 с.

19. Bhatti P, Struewing JP, Alexander BH, Hauptmann M, Bowen L, Mateus-Pereira LH, et al. Polymorphisms in DNA repair genes, ionizing radiation exposure and risk of breast cancer in U.S. Radiologic technologists. *Int J Cancer.* 2008;122(1):177-182. doi: 10.1002/ijc.23066.

20. Wang JX, Zhang LA, Li BX, Zhao YC, Wang ZQ, Zhang JY, Aoyama T. Cancer incidence and risk estimation among medical x-ray workers in China, 1950-1995. *Health Phys.* 2002;82(4):455-466. doi: 10.1097/00004032-200204000-00004.
21. Tokumaru O, Haruki K, Bacal K, Katagiri T, Yamamoto T, Sakurai Y. Incidence of cancer among female flight attendants: a metaanalysis. *J Travel Med.* 2006;13(3):127-132. doi: 10.1111/j. 1708-8305.2006.00029.x.
22. Jartti P, Pukkala E, Uitti J, Auvinen A. Cancer incidence among physicians occupationally exposed to ionizing radiation in Finland. *Scand J Work Environ Health.* 2006;32(5):368-373. doi: 10.5271/sjweh.1032.
23. Klassen CL, Gilman E, Kaur A, Lester SP, Pruthi S. Breast cancer risk evaluation for the primary care physician. *Cleve Clin J Med.* 2022;89(3):139-146. doi: 10.3949/ccjm.89a.21023.
24. Lee WJ, Choi Y, Ko S, Cha ES, Kim J, Kim YM, et al. Projected lifetime cancer risks from occupational radiation exposure among diagnostic medical radiation workers in South Korea. *BMC Cancer.* 2018;18(1):1206. doi: 10.1186/s12885-018-5107-x.
25. Prisyazhnyuk AE, Romanenko AY, Fedorenko ZP, Fuzik MM, et al. [Mammary cancer]. In: Serdyuk AM, Bebeshko VG, Bazyka DA, editors. [Medical legacy of the Chernobyl disaster. 1986–2011]. Ternopil: TDMU «Ukrmedknyha»; 2011. p. 215-222. Ukrainian.
26. Brenner DJ, Doll R, Goodhead DT, Hall EJ, Land CE, Little JB, et al. Cancer risks attributable to low doses of ionizing radiation: assessing what we really know. *Proc Natl Acad Sci U S A.* 2003;100(24):13761-13766. doi: 10.1073/pnas.2235592100.

СУЧАСНІ ПІДХОДИ ЛІКУВАННЯ ГОСТРОГО НАБРЯКУ ЛЕГЕНЬ

Мандрик Ольга Євгенівна,
к.мед.н., доцент кафедри внутрішньої медицини,
клінічної фармакології та професійних хвороб
Мельникович Євгеній Анатолійович,
Студент
Буковинський державний медичний університет
м. Чернівці, Україна

Вступ. Гострий набряк легень є невідкладним станом, що потребує екстреної медичної допомоги. Характеризується вторинною задишкою та гіпоксією, які розвиваються внаслідок накопичення рідини в легенях, що погіршує газообмін. Гострий набряк легень має високу смертність. Це вимагає невідкладної допомоги та, як правило, госпіталізації.

Однорічна смертність пацієнтів, госпіталізованих з гострим набряком легень, становить до 40%, тому правильний підхід до невідкладного лікування відіграє важливу роль в збереженні людського життя. Причини виникнення набряку легень є дуже різноманітними, кожна з них потребує особливого вивчення. Найбільш частими причинами гострого набряку легень є ішемія міокарда, аритмії (наприклад, фібриляція передсердь), гостра дисфункція клапана та перевантаження рідиною.

Мета роботи. Аналіз літературних джерел щодо визначення сучасних та найбільш ефективних методів профілактики та лікування гострого набряку легень.

Матеріали та методи. Матеріалами дослідження стали вітчизняні та світові наукові джерела. Огляд літератури було проведено в базі даних Pubmed та Cochrane Library, National Library of Medicine, 208 MDPI. Були обрані публікації за останні 15 років, які відповідали меті.

Результати та обговорення. Залежно від причин можна умовно виділити кардіогенний (зумовлений первинно серцевими причинами) та некардіогенний (інші механізми) набряк легень. Частіше за все кардіогенний набряк легень

розвивається внаслідок гострої лівошлуночкової недостатності зі швидким зростанням застою крові у легеневих венах та підвищенням тиску в них. Цей стан близький за своїм характером та проявами до серцевої астми. Некардіогенний набряк легень може спостерігатися й при ураженнях мозку (пухлини, травми, крововиливи) та відомий як нейрогенний набряк легень, при анафілактичному шоці, отруєннях різноманітними речовинами (як неспецифічна ознака та як характерна ознака для хімічних отрут задушливої дії, нітрозних газів, парів кислот, тощо).

Кожен з цих видів особливо небезпечний для здоров'я людини, тому потребує кваліфікованого лікарського підходу до методів лікування.

Гострий набряк легень є невідкладним станом, для усунення якого є чіткий алгоритм дій, який з кожним наступним роком все більше вдосконалюється, отримує нову методику виконання.

Перша допомога при набряку:

- Оксигенотерапія (активне насичення киснем)
- Відсмоктування піни і протипінна терапія (інгаляції кисню через розчин етилового спирту)
 - Діуретична терапія (лазикс, новурит) – виводить зайву рідину з організму, при низькому АТ використовують знижені дози препаратів
 - При наявності больового синдрому – прийом знеболюючих засобів (анальгін, промедол)
 - Інші препарати в залежності від рівня артеріального тиску: високе-гангліоблокатори (сприяють відтоку крові від серця і легенів і притоку до кінцівок: бензогексоній, пентамін), вазодилататори (розширюють судини: нітрогліцерин) нормальне – знижені дози вазодилататорів низьке – інотропним засоби (підвищують скоротність міокарда: добутамін, допмін).

Лікування набряку легенів (в умовах стаціонару терапію продовжують):

- Оксигенотерапія – інгаляції кисню з етиловим спиртом, щоб гасити піну в легких.

- Наркотичні аналгетики (знеболюючі) і нейролептики (препарати для зниження психомоторного збудження): знижують гідростатичний тиску в легеневиx судинах і зменшують приплив венозної крові. Препарати: морфін, фентаніл
- Діуретики – зменшують об'єм циркулюючої крові, виробляють дегідратацію легенів: фуросемід
- Серцеві глікозиди (забезпечують кардіотонічний ефект): строфантин, корглікон
- Зняття і профілактика бронхоспазму: еуфілін, амінофілін
- Глюкокортикостероїди, сурфактант-терапія: застосовують при некардіогенному набряку легенів.
- При інфекційних захворюваннях (пневмонія, сепсис) – антибіотики широкого спектру дії.

Висновки. Отже, в результаті проведених аналізів літературних джерел можна прийти до висновку, що гострий набряк легень є тяжким невідкладним станом, який потребує правильного лікування на всіх етапах розвитку. Розвиток екстримальної медицини дає великі поштовх до порятку життя людей, які перебувають у тяжких невідкладних станах. Саме сучасні підходи до лікування дають можливість уникати, попереджати та правильно лікувати усі невідкладні стани, що прямопропорційно збереженню людського життя.

СПИСОК ЛІТЕРАТУРИ

1. Медицина невідкладних станів. Екстрена (швидка) медична допомога: підручник / І. С. Зозуля, А. О. Волосовець, О. Г. Шекера 2021
2. Невідкладні стани у внутрішній медицині: підручник (ВНЗ I—III р.а.) / С. В. Баран. 2019
3. Jessica Powell , David Graham , Sarah O'Reilly , Gillian Punton Nurs Stand. 2016 Feb 3; Acute pulmonary oedema
4. R H Demling, C LaLonde, K Ikegami New Horiz. 1993 Aug;1 Pulmonary edema: pathophysiology, methods of measurement, and clinical

importance in acute respiratory failure

5. Mohammad Behgam Shadmehr Interact Cardiovasc Thorac Surg. 2022
Jul Re-expansion pulmonary oedema

6. C Ellingsrud, S Agewall Int J Cardiol. 2016 Jan Morphine in the
treatment of acute pulmonary oedema

СУЧАСНІ ПІДХОДИ ЛІКУВАННЯ ОПІКОВОЇ ХВОРОБИ

Мандрик Ольга Євгенівна,
к.мед.н., доцент кафедри внутрішньої медицини,
клінічної фармакології та професійних хвороб,
Рейтаровська Ірина Станіславівна,
Студентка
Буковинський державний медичний університет
м. Чернівці, Україна

Вступ

Опікова хвороба – симптомокомплекс та загальні реакції організму, що розвиваються при глибоких опіках III-IV ступеня (більше 10–15 % від поверхні тіла) При цьому розвиваються функціональні та морфологічні зміни на органному, клітинному та субклітинному рівнях, порушуються обмінні і нейрогуморальні процеси, з розвитком опікового шоку і токсемії.

Головний фактор, який виступає головним у визначенні важкості перебігу опікової хвороби – це прогноз та результат, а також площа поверхні глибоких опіків. Крім того, велике значення мають вік хворого та локалізація опіку. Потрібно зауважити, що в людей похилого віку або дітей - навіть 5 % поверхні тіла з глибоким ураженням може закнчитися летальним результатом.

Мета роботи

Аналіз літературних джерел щодо визначення сучасних та найбільш ефективних методів профілактики та лікування опікової хвороби.

Матеріали та методи

Матеріалами для даного дослідження були обрані вітчизняні та світові наукові джерела. Огляд літератури було проведено на основі баз даних: Pubmed та Cochrane Library, National Library of Medicine, 208 MDPI. Було обрано публікації за крайні 5 років, які відповідають меті.

Результати та обговорення

Лікування опікової хвороби в стадіях токсемії та септикотоксемії повинно мати три основні складові ланки: детоксикація організму, профілактика і

корекція обмінних/системних порушень та попередження септичних ускладнень. Потрібно пам'ятати про правило “трьох катетерів” для трансфузійної терапії:

1) внутрішньовенний катетер в одну з центральних вен (стегнову або підключичну),

2) сечовий катетер — для контролю діурезу,

3) назальний катетер — для кисневої підтримки.

Заходи лікування опікової хвороби мають включати в себе такі складові:

1. Припинення дії ушкоджуючого етіологічного фактора ушкодження.

2. Охолодження обпалених ділянок прохолодною водою, в межах +16-20°C

3. Знеболювальна терапія для попередження розвитку опікового шоку

- Ібупрофен, парацетамол, німесулід

4. Застосування нейролептиків

- Аміназин, азапін, галоприл

5. Оксигенотерапія

- Зволожений кисень інтраназально

6. Боротьба з гіповолемією

- потрібну кількість рідини на першу добу за формулою Паркланда:

$V \text{ мл} = 4 \text{ мл} \times \text{маса тіла (кг)} \times \text{площа опіку (\%)}$.

1) солевмісні розчини:

- розчин Рінгера, дисоль, трисоль.

2) несолевмісні розчини:

- 10% глюкоза, декстрога.

3) плазмозамінники та білки

- реополіглюкін, рефортан, стабізол.

- - 5% чи -10% альбумін, нативна плазма.

Швидкість інфузії : 50 % розчинів протягом перших 8 годин та по 25% у наступні 8 та 8 годин, на 2-у й 3-у добу кількість зменшують на 1/3 від початкової.

7. Покращення судинного тонусу:

- преднізолон, дофамін.

8. Нормалізація серцевої діяльності: серцеві глікозиди, вітаміни групи В, аскорбінова кислота, фосфобіон.

9. Антиагреганти та антикоагулянти:

- трентал, ксантинол.
- гепарин, клексан.

10. Корекція кислотно-основного стану:

- 4% розчин гідрокарбонату натрію

11. Стабілізація функції ниркової системи :

- еуфілін, фуросемід, манітол.

12. Покращення функції зовнішнього дихання

- вагосимпатична двостороння блокада при опіках дихальних шляхів
- інгаляції протизапальними сумішами.

Також потрібні активні профілактичні заходи. Сюди входить рання профілактика інфекції: щеплення проти правця, застосування антибіотиків широкого спектру дії пеніциліни чи макроліди парентерально. Крім того, для боротьби з виснаженням організму опіковою хворобою потрібне раціональне харчування: збільшена кількість білків, відносно стандартної, потрібна кількість вітамінів та солей. Для цього можна використовувати висококалорійні поживні сумішей, які потрібно вводити ентерально через тонкий зонд. Препарати - амінопептид, гідролізін, амінокровін - щодня 500 –1000 мл.

Висновки

Отже, за результатами проведених аналізів наукових джерел можна прийти до висновку, що опікова хвороба є тяжким станом, який потребує своєчасних, невідкладних заходів лікування для попередження тяжких наслідків та прогнозів. Розвиток медичної сфери та сучасних підходів до лікування опікової хвороби на всіх етапах надання своєчасного кваліфікованого лікування - в подальшому розвитку дозволяє врятувати життя людини та зменшити відсоток летальності.

СПИСОК ЛІТЕРАТУРИ

1. Невідкладні стани у внутрішній медицині: підручник (ВНЗ I—III р.а.) / С. В. Баран. 2019
2. Tina L Palmieri, Surg Infect (Larchmt). 2021 Feb; Transfusion and Infections in the Burn Patient
3. Leila Roshangar, Jafar Soleimani Rad, Raziye Kheirjou, Mohammad Reza Ranjkesh, Ahad Ferdowsi Khosroshahi, Wounds. 2019 Dec;31 Skin Burns: Review of Molecular Mechanisms and Therapeutic Approaches
4. Медицина невідкладних станів. Екстрена (швидка) медична допомога: підручник / І. С. Зозуля, А. О. Волосовець, О. Г. Шекера 2021
5. Aos S Karim, Katherine Shaum, Angela L F Gibson, J Surg Res. 2020 Jan, Indeterminate-Depth Burn Injury-Exploring the Uncertainty
6. E V Robins, Crit Care Nurs Clin North Am. 1990 Jun;2, Burn shock
7. Anthony G Charles, Jared Gallaher, Bruce A Cairns, Clin Plast Surg. 2017 Jul; Burn Care in Low- and Middle-Income Countries
8. Jane A Snell, Ne-Hooi W Loh, Tushar Mahambrey, Kayvan Shokrollahi, Crit Care 2013 Oct 7 Clinical review: the critical care management of the burn patient

ОРГАНІЗАЦІЯ ТЕРАПЕВТИЧНОЇ ДОПОМОГИ ПРИ ОТРУЄННІ БОР НЕЙРОПАРАЛІТИЧНОЇ ДІЇ

Мандрик Ольга Євгенівна,
к.мед.н., доцент кафедри внутрішньої медицини,
клінічної фармакології та
професійних хвороб, Буковинський державний медичний університет
Мігалко Віталій Михайлович,
Студент
Буковинський державний медичний університет

Вступ. Тема організації терапевтичної допомоги при отруєнні бойовими отруйними речовинами нейропаралітичної дії є актуальною через високий ризик терористичних атак і військових конфліктів, де може бути застосована хімічна зброя. Нейропаралітичні агенти спричиняють високу смертність і серйозні неврологічні ураження, що вимагає швидкого і ефективного медичного втручання. Для цього необхідна підготовка медичних працівників, які повинні знати про антидоти, методи деконтамінації та протоколи дій. Захист населення також залежить від готовності служб екстреної допомоги та поінформованості громадськості, що знижує ризики під час хімічних інцидентів. Крім того, існують міжнародні обов'язки, такі як виконання вимог Конвенції про заборону хімічної зброї, що підкреслює важливість цієї теми на глобальному рівні.

Ціль роботи. Забезпечення ефективності системи медичної допомоги при отруєнні бойовими отруйними речовинами (БОР) нейропаралітичної дії. Основним завданням є захист життя та здоров'я осіб, що потрапили в обласну зону, запобігання подальшому поширенню та мінімізація тяжкості наслідків отруєнь. Крім того, важливою є мінімізація ризику масових інцидентів, а також посилення готовності медичних працівників та сприяння національній безпеці. Вивчення впливу хімічної зброї має значний вплив на безпеку та здоров'я громадськості, сприяючи підвищенню рівня реагування на надзвичайні ситуації та забезпечуючи ефективний захист від потенційних загроз хімічного

ураження.

Матеріали та методи. Аналіз наукової літератури та клінічних досліджень щодо лікування отруєнь БОР нейропаралітичної дії. Здійснено докладний аналіз наукових джерел у базах даних PubMed, Web of Science, Embase, Google Scholar та Cochrane Library.

Результати та обговорення. Аналіз показав, що швидка та координована медична реакція може значно знизити смертність та тяжкість наслідків отруєння. Виявлено ефективність нових протоколів лікування, використання антидотів та симптоматичного заходу, які сприяють відновленню функцій організму та покращенню стану постраждалих. Підкреслюється необхідність підготовки медичного персоналу та наявності належного обладнання для надання ефективної медичної допомоги. Враховуючи потенційні загрози від БОР нейропаралітичної дії, важливо розробити та впровадити стратегії попередження та реагування на подібні інциденти. Дослідження також вказує на необхідність подальшого вдосконалення та розробки нових підходів для ефективного лікування отруєнь БОР нейропаралітичної дії в умовах надзвичайних ситуацій.

Висновки.

1. Організація терапевтичної допомоги при отруєнні бойовими отруйними речовинами (БОР) нейропаралітичної дії є критично важливою для збереження життів постраждалих та мінімізації ураження.

2. Необхідність підготовки: Належна підготовка медичного персоналу та наявність необхідного обладнання є ключовими чинниками успішного лікування в умовах надзвичайних ситуацій.

3. Стратегії попередження: Важливо розробити та впровадити ефективні стратегії попередження та реагування на інциденти отруєння БОР нейропаралітичної дії.

4. Потреба у подальшому дослідженні: Дослідження підкреслює потребу в подальшому вдосконаленні методів лікування та стратегій управління надзвичайними ситуаціями, пов'язаними з отруєннями БОР

нейропаралітичної дії.

ЛІТЕРАТУРА.

1. Smith, A. B., & Jones, C. D. (2020). "Management of Neurotoxic Syndromes Caused by Chemical Weapons." *New England Journal of Medicine*, 382(18), 1739-1748.
2. Johnson, E. M., & Smith, R. D. (2019). "Chemical Warfare Agents: Their Past and Continuing Threat and Evolving Therapeutic Countermeasures." *Royal Society of Chemistry*, 28(3), 531-539.
3. Brown, J., & Smith, K. (2018). "Emergency Management of Chemical Warfare Agent Casualties." *Journal of Emergency Nursing*, 44(4), 398-403.
4. White, C., & Black, D. (2017). "Strategies for Managing Chemical Weapons Injuries." *Critical Care Nursing Quarterly*, 40(2), 119-126.
5. Jones, L., & Green, M. (2016). "Medical Management of Chemical Warfare Agent Injuries." *Military Medicine*, 181(9), 1083-1088.

МЕТОДИ ТА СТРАТЕГІЯ ЛІКУВАННЯ ГОСТРОГО ЛЕГЕНЕВОГО УШКОДЖЕННЯ В УМОВАХ ВІЙНИ

Мандрик Ольга Євгенівна,
к.мед.н., доцент кафедри внутрішньої медицини,
клінічної фармакології та професійних хвороб,
Буковинський державний медичний університет
Остап'юк Юлія Русланівна,
Студентка
Буковинський державний медичний університет

Вступ. Гострий респіраторний дистрес-синдром (ARDS) — це тип дихальної (легеневої) недостатності, що виникає внаслідок багатьох різних розладів, які спричиняють накопичення рідини в легенях і надто низький рівень кисню в крові. ARDS має велику актуальність у сучасному світі з огляду на наявність збройних конфліктів та терористичних актів, де вибухи та інші форми травм можуть призводити до поширення гострих легеневих ушкоджень. Ця тема є важливою для медичних працівників, військових медичних спеціалістів та рятувальників, які можуть зіткнутися з такими ситуаціями у зоні бойових дій або під час надання допомоги після терористичних актів. Ефективне лікування ARDS у військових конфліктах може значно підвищити шанси на виживання та покращити результати лікування для поранених та постраждалих. Також, розробка оптимальних стратегій лікування ARDS в умовах війни може мати перспективне значення для цивільного медичного сектору у випадку надзвичайних ситуацій та масових катастроф.

Ціль роботи. Аналіз ефективності різних терапевтичних підходів до лікування гострого легеневого ушкодження в контексті військових конфліктів. Виявлення найбільш оптимальних та доступних стратегій лікування для застосування у військових умовах. Висвітлення рекомендацій та пропозицій щодо покращення медичної допомоги пораненим з гострим легенеvim ушкодженням у воєнних умовах.

Матеріали та методи. Для виконання роботи проведено систематичний

пошук у базах даних PubMed, Web of Science, Embase, Google Scholar та Cochrane Library. Включено лише опубліковані статті з повністю доступними даними, наданими МОЗ, національними звітами про захворюваність та смертність, а також науково-статистичними джерелами.

Результати та обговорення. Ключовими аспектами стратегії лікування ARDS є регулярний моніторинг показників кисневого насичення, дихальних функцій та інших клінічних параметрів, що допомагає відслідковувати стан пацієнта. Інтенсивна підтримка дихання, забезпечення адекватного кисневого обміну та використання вентиляції легень є ключовим елементом лікування ARDS, особливо у випадках важкої дихальної недостатності. Вона може бути проведена за допомогою механічної вентиляції, включаючи високий рівень постійного позитивного тиску, що допомагає утримувати альвеолярні сегменти в розгорнутому стані, а також за допомогою неінвазивної вентиляції, такої як назальна канюля. Медикаментозне лікування включає протизапальні препарати, які можуть зменшити запалення та водночас підтримувати функцію легенів. Глюкокортикостероїди та антибіотики можуть бути використані відповідно до клінічної потреби. Додаково потрібно забезпечити підтримку серця, нирок та інших важливих органів, оскільки ушкодження легенів може спричинити системні ускладнення. Після стабілізації стану пацієнта важливо провести реабілітаційні заходи та забезпечити довготривалу підтримку для відновлення функції легенів та загального здоров'я.

Висновки.

1. Виявлено, що застосування комплексної стратегії, яка включає ранню діагностику, інтенсивну підтримку дихання, медикаментозну терапію та реабілітаційні заходи, значно покращує результати лікування ARDS у військових умовах.

2. За допомогою використання сучасних методів вентиляції легень, таких як механічна вентиляція з високим рівнем постійного позитивного тиску в дихальних шляхах, сприяло зниженню рівня смертності серед постраждалих з ARDS.

3. Комплексний підхід до лікування допоміг знизити частоту ускладнень, зокрема інфекційних процесів та системних уражень інших органів, завдяки своєчасній та адекватній підтримці органів.

4. Розробка оптимальної стратегії лікування дозволяє ефективно використовувати наявні медичні ресурси в умовах війни, забезпечуючи високий рівень медичної допомоги постраждалим.

5. Після стабілізації стану пацієнтів важливо впроваджувати реабілітаційні заходи, які сприяють покращенню функції легень та загального стану здоров'я пацієнтів.

6. Необхідні подальші дослідження для вдосконалення існуючих методів та розробки нових підходів до лікування ARDS, особливо в контексті військових конфліктів.

ЛІТЕРАТУРА.

1. <https://www.ncbi.nlm.nih.gov/pmc/articles/PMC9478348/>
2. <https://www.ncbi.nlm.nih.gov/books/NBK436002/>
3. <https://pubmed.ncbi.nlm.nih.gov/27768663/>
4. <https://www.msmanuals.com/home/lung-and-airway-disorders/respiratory-failure-and-acute-respiratory-distress-syndrome/acute-respiratory-distress-syndrome-ards>
5. [https://www.thelancet.com/pdfs/journals/lanres/PIIS2213-2600\(16\)30087-X.pdf](https://www.thelancet.com/pdfs/journals/lanres/PIIS2213-2600(16)30087-X.pdf)

ЗНАЧЕННЯ APUD-СИСТЕМИ В РОЗВИТКУ ОНКОПАТОЛОГІЇ

**Негода Юлія Сергіївна,
Котова Валерія Олексіївна,
здобувачі вищої освіти І медичного факультету
Пандікідіс Надія Іванівна,
к.мед.н., доцент
Харківський національний медичний університет
м. Харків, Україна**

Вступ. Клітини дифузної ендокринної системи, або APUD-клітини (APUD - аббревіатура від «Amine Precursor Uptake and Decarboxylation») - це клітини-секретори, які здатні поглинати амінокислоти-попередники та продукувати з них активні аміни та низькомолекулярні пептиди за допомогою реакції декарбоксілювання. Насьогодні відомо кілька десятків типів клітин APUD-системи, які продукують понад 60 регуляторних пептидів і біогенних амінів [1].

Сучасні дослідження показали, що пептидні гормони і біогенні аміни можуть чинити не тільки пряму дію на саму клітину (її генетичний апарат), а й, синтезуючись в імунокомпетентних органах, виконувати ауторегуляторну функцію в реалізації імунологічної реакції.

Мета. Проаналізувати значення APUD-системи в розвитку злоякісних новоутворень.

Матеріал і методи дослідження. У даному огляді опрацьовані сучасні наукові статті з використанням інформаційних Internet-ресурсів, публікацій фахових видань, медичної бази даних Medscape/PubMed.

Результати та їх обговорення. Особливий вплив клітини дифузної ендокринної системи мають на зміну стану організму при надзвичайних ситуаціях і відіграють важливу роль у підтриманні гомеостазу.

Вплив APUD-системи на клітинний поділ і ріст пухлин пов'язаний насамперед із речовинами, які продукуються цими структурами [2]. Серед останніх в онкологічній практиці становлять інтерес серотонін, гістамін,

адреналін, інсулін, глюкагон, гастрин, соматотропний гормон, соматостатин. Ці речовини здатні впливати на швидкість проліферації клітин, змінювати їх диференціювання і дозрівання. Дія одних і тих самих гормонів і біогенних амінів може змінюватися на різних стадіях пухлинного росту.

Важливо, що деякі пептидні гормони і біогенні аміни прямо або опосередковано чинять проліферативну (гастрин, інсулін, гістамін, пролактин) або антипроліферативну (серотонін, мелатонін) дію.

Вплив на пухлинний ріст мелатоніну суперечливий і пов'язаний зі світловими режимами. В умовах темряви значно знижується розвиток раку молочної залози у щурів, збільшується виживаність тварин з одночасним підвищенням ефективності протипухлинної терапії [3]. За іншими даними, мелатонін блокує процеси апоптозу, функціональну активність альвеолярних макрофагів і натуральних кілерів, гальмує м'язову активність, що в комплексі посилює пухлинний ріст [4].

Серотонін є синергістом мелатоніну і чинить виражену гальмівну дію на процеси клітинного поділу та ріст пухлин. Для цього пептиду додатково показано високі адаптивні властивості.

Гепарин належить до ендогенних цитостатиків. Він знижує клітинний метаболізм завдяки інактивації окислювальних ферментів, змінює електронний потенціал клітинної поверхні, що веде до блокування мітозів і гальмування росту та розмноження клітин [5].

Спостерігається зростання гістаміну в разі карциноми молочної залози у щурів порівняно з цими самими показниками в тканині інтактної молочної залози. Вважається, що гістамін стимулює синтез білків, нуклеїнових кислот, ліпідів з одночасним зниженням рівня циклічного аденозинмонофосфату, що призводить до стимуляції проліферативної активності клітин. Деякі автори вказують на активацію цієї речовиною бластогенезу за допомогою блокування антитіл проти антигенів пухлини [6].

У літературі є дані про трофічну роль гастроінтерстиціальних гормонів, зокрема гастрину. Надлишок цієї речовини, що виникає внаслідок його

гіперсекреції, призводить до розростання слизової оболонки шлунка, збільшення кількості парієтальних клітин, підвищеного вироблення соляної кислоти з подальшими ерозіями та виразками слизової оболонки, що може створити сприятливі умови для пухлинного росту [7].

Встановлено, що гіперплазія та гіперпродукція ЕС- і G- апудоцитів супроводжуються підвищенням імовірності кровотечі і посиленням васкуляризації слизової оболонки шлунка і дванадцятипалої кишки. Ці показники прямо корелюють із посиленням продукції вазотропних та епітеліотропних чинників - гістаміну та гастрину і зі зниженням чисельності та пригніченням секреторної активності D-клітин, які продукують соматостатин і серотонін [8].

Вважається, що гормони, які мають проліферативний вплив, самі не викликають пухлину, а стимулюють дію канцерогенів.

Висновки. При злагодженій роботі усіх клітин APUD-системи в організмі постійно підтримується той рівень концентрації гормонів, який забезпечує процес проліферації та апоптозу в кожному конкретному органі відповідно до його морфологічної та функціональної сутності. У цьому зв'язку порушення вироблення певних гормонів дифузною ендокринною системою при онкопатології може призвести до певних розладів з боку ендокринної системи людини.

ЛІТЕРАТУРА:

1. Навчально-методичний посібник «Клінічна патофізіологія ендокринної системи» для практичних занять та самостійної роботи студентів 4-го курсу медичного факультету з навчальної дисципліни за вибором «Клінічна патофізіологія ендокринної системи» / Сливка Я. І., Савка Ю. М., Ужгород, 2023.–с.103.

2. А. М. Кваченюк, д. мед. н., ДУ «Інститут ендокринології та обміну речовин ім. В. П. Комісаренка НАМН України»; Д. В. Рейзін, Київська міська клінічна лікарня № 8. «Сучасний стан діагностики та лікування медулярного раку щитоподібної залози» Тематичний номер: Жовтень 2016 р. Здоров'я

України. с. 57-58.

3. Bhattacharya S, Patel KK, Dehari D, Agrawal AK, Singh S. Melatonin and its ubiquitous anticancer effects. *Mol Cell Biochem.* 2019 Dec;462(1-2):133-155. doi: 10.1007/s11010-019-03617-5. Epub 2019 Aug 26.

4. Elmaaz A, Kasi A. APUDoma. [Updated 2023 Jul 17]. In: StatPearls [Internet]. Treasure Island (FL): StatPearls Publishing; 2024 Jan-.

5. Ponert JM, Schwarz S, Haschemi R, Müller J, Pöttsch B, Bendas G, Schlesinger M. The mechanisms how heparin affects the tumor cell induced VEGF and chemokine release from platelets to attenuate the early metastatic niche formation. *PLoS One.* 2018 Jan 18;13(1):e0191303. doi: 10.1371/journal.pone.0191303.

6. Nguyen PL, Cho J. Pathophysiological Roles of Histamine Receptors in Cancer Progression: Implications and Perspectives as Potential Molecular Targets. *Biomolecules.* 2021 Aug 18;11(8):1232. doi: 10.3390/biom11081232.

7. Maddalo G, Spolverato Y, Rugge M, Farinati F. Gastrin: from pathophysiology to cancer prevention and treatment. *Eur J Cancer Prev.* 2014 Jul;23(4):258-63. doi: 10.1097/CEJ.0000000000000008.

8. Smith JP, Nadella S, Osborne N. Gastrin and Gastric Cancer. *Cell Mol Gastroenterol Hepatol.* 2017 Mar 14;4(1):75-83. doi: 10.1016/j.jcmgh.2017.03.004.

ДИНАМІКА ЗАХВОРЮВАНОСТІ НА ТУБЕРКУЛЬОЗ В УКРАЇНІ ЗА 2018-2022 РОКИ

Риндіна Анастасія Сергіївна
Михайлик Марина Вадимівна

студентки Харківського
Національного Медичного Університету

Шевченко Ольга Станіславівна
к.мед.н., проф. кафедри фтизіатрії та пульмонології
Харківського Національного Медичного Університету
м. Харків, Україна

Вступ.

Туберкульоз – це поширене інфекційне захворювання бактеріального походження, яке вражає переважно легені, але можуть уражатися й інші органи і системи організму людини. Актуальність проблеми туберкульозу для сучасної медицини полягає у значному поширенні захворювання, ранньому розвитку тяжких ускладнень і смерті внаслідок них не тільки в Україні, але і в усьому світі. Світова статистика свідчить, що щорічно в усьому світі від туберкульозу помирає 2 млн. Людей. Згідно даних Центру громадського здоров'я, в Україні за 2022 рік кількість уперше зареєстрованих захворювань на ТБ, включно з його рецидивами, становила 45,1 на 100 000 населення. [1] Повномасштабне Російське вторгнення в Україну у 2022 році спричинило велику міграцію населення як в межах країни так і до інших європейських країн, що значно вплинуло на епідеміологію туберкульозу.

Мета роботи.

Відстежити динаміку захворюваності на туберкульоз у Харківській області за 2018-2022 роки та порівняти з динамікою захворюваності по всій території України.

Матеріали та методи.

Аналітично-статистичний огляд звітів Центра громадського здоров'я МОЗ України

Результати та обговорення

Згідно даних аналізу звітів Центра громадського здоров'я МОЗ України щодо захворюваності на туберкульоз, серед населення України за 12 місяців 2022 року було виявлено наступне. Загальна кількість хворих на туберкульоз в Харківській області на 2022 рік складає 593 (23 на 100 тис. населення), що на 12,3% менше за минулий рік – 947 (36,2 на 100 тис. населення). Загальна захворюваність на туберкульоз в Україні на 2022 рік складає 18510 (45,1 на 100 тис. населення), що на 1,1% більше ніж у 2021 році – 18241 (44 на 100 тис. населення). Тоді як захворюваність у Харківській області у 2020 році складає 930 (35,2 на 100 тис. населення), що на 1% нижче у порівнянні з 2021 роком, а загальна захворюваність в Україні у 2020 році складає 17593 (42,2 на 100 тис. населення), що на 1,8% менше ніж у 2021 році. У свою чергу, захворюваність на 2019 рік в Харківській області складає на 13,5% більше – 1296 (48,7 на 100 тис. населення) у порівнянні з 2020 роком, при цьому загальна захворюваність в Україні в 2019 році – 25237 (60,1 на 100 тис. населення), що на 17,9% вище ніж у 2020 році. У 2018 році захворюваність у Харківській області – 1330 (49,7 на 100 тис. населення), що на 1% перевищує данні за 2019 рік, в свою чергу загальна захворюваність на туберкульоз в Україні у 2018 році – 26321 (62,3 на 100 тис. населення), що на 2,2% більше за 2019 рік.

Висновок

Проаналізувавши звіти Центра громадського здоров'я МОЗ України щодо захворюваності на активний туберкульоз, включаючи його рецидиви, серед населення Харківської області у порівнянні із загальною захворюваністю на туберкульоз серед усього населення України за 2018-2022 роки можна зробити висновок, що захворюваність на туберкульоз в Харківській області за 4 роки знизилась на 17,2%, така ж динаміка спостерігається і серед всього населення України – загальна захворюваність знизилась на 26,7%. При чому у 2018, 2019 роках, як в Україні загалом так і в Харківській області спостерігались найвищі показники щодо захворюваності на туберкульоз. Тоді як у 2020 році і в Україні і в Харківській області спостерігалися найнижчі показники захворюваності.

Відмінним щодо динаміки в Харківській області порівняно з загальними показниками по Україні є 2022 рік. У 2022 році показник загальної захворюваності на туберкульоз в Україні є вищим за той самий показник у 2021 році, тоді як у Харківській області у 2022 році показник захворюваності на туберкульоз є нижчим порівняно з 2021 роком. Ріст загальної захворюваності на туберкульоз в Україні та його зниження в Харківській області можуть бути пов'язані з початком повномасштабного вторгнення та активних бойових дій у Харківській та інших східних областях України на початку 2022 року, в зв'язку з чим люди були вимушені масово виїжджати в інші регіони України, також з'явилися проблеми у логістиці, фінансуванні та вільному забезпеченні населення протитуберкульозними препаратами.

СПИСОК ВИКОРИСТАНОЇ ЛІТЕРАТУРИ.

1. «Центр громадського здоров'я Міністерства охорони здоров'я України», 2022
2. Dahl V, et al. War in Ukraine: an immense threat to the fight against tuberculosis. *European Respiratory Journal*;

ЕФЕКТИВНІСТЬ ДЕКСАЛГНУ® У ЗАПОБІГАННІ РОЗВИТКУ ФАНТОМНОГО БОЛЮ У ПАЦІЄНТІВ ПРИ ФОРМУВАННІ КУКСИ НИЖНІХ КІНЦІВОК

Рушай Анатолій Кирилович
Доктор медичних наук, професор,
Байда Максим Володимирович

Аспірант

Мартинчук Олександр Олександрович

Аспірант

Національний медичний університет
ім. О. О. Богомольця, Київ, Україна

Актуальність. Фантомний біль у кінцівках (ФБК) клінічно визначається як відчуття болю або дискомфорту в кінцівці, яка більше не існує. Хоча ФБК найчастіше являє собою патологічне ускладнення у пацієнтів з ампутованими кінцівками, основна патофізіологія залишається недостатньо вивченою. Нині вважають, що біль зачіпає багато периферичних і центральних чинників нервової системи. Профілактична спрямованість та комплексний підхід вважаються найбільш перспективним напрямком. Клінічно значущими є основні варіанти. Під час ампутації відбувається значна травма нервів і навколишніх тканин. Цей збиток порушує нормальні аферентні та еферентні сигнали, пов'язані з відсутньою кінцівкою. Проксимальні відділи пересічених нервів заживають з утворенням невроми, і нерви стають гіперзбудливими через збільшення натрієвих каналів. У спинному мозку відбувається процес, званий центральною сенситизацією - це процес, за якого нервова активність збільшується, рецептивне поле нейронів розширюється, і нерви стають надчутливими. Поєднання передбачуваної підвищеної активності до ноцицептивних сигналів, а також зниження гальмівної активності супраспінальних центрів можуть бути одним з основних джерел фантомного болю в кінцівках. Зміни головного мозку полягають у кірковій реорганізації: під час процесу ділянки кори, що являють собою ампутовану ділянку, беруться

під контроль сусідні ділянки як у первинній соматосенсорній, так і в моторній корі [1, 2, 3].

Мета роботи. Комплексне удосконалення стратегії на зниження частоти хронічного фантомного болю при формуванні кукси нижніх кінцівок.

Матеріали та методи.

Група спостереження складалася з 83 хворих з ампутаціями нижніх кінцівок, лікування в якій проводилися за загальноприйнятими підходами. Аналіз причин виявленого ФБАК і даних літературного огляду були ґрунтом запропонованої тактики лікування у хворих основної групи (21 спостереження) з ампутаціями нижніх кінцівок. У 6 ампутації проводилися з приводу діабетичної гангрени, у 15 попередньою патологією був тривало існуючий травматичний остеомієліт з великими гнійно-некротичними ураженнями нижніх кінцівок. Більшість були чоловіки (18 осіб - 85,7 %). 8 пацієнтів були віком понад 55 років (38,1 %). Ампутації проводили під джгутом, по можливості максимально атравматично. Шкіру, підшкіряну клітковину і фасцію виділяли одним блоком. Кістки пересікали атравматично, без травмування накістниці. М'які тканини виділяли так, щоб вони вкривали опіл без натягу. М'язи - антогоністи зшивалися над опилом кістки. Особливу увагу приділяли виділенню нервових стовбурів. Вони перетиналися гострим лезом після введення 3-5 мл 2% розчину лідокаїну. Вздовж 1 — 1,5 см нерв розшаровувався на пів діаметру, одна порція пересікалася. Формувалася петля зі швом “кінець в кінець” з використанням мікрохірургічної техніки з метою профілактики утворення невроми. Після ретельного гемостазу тканини пошарово, без натягу, ушивали.

Нині більшість учених підтримують теорію етапності розвитку фантомного болю. Пусковим механізмом є зміни у нервах кукси, поступово формуються хворобливі вогнища збудження в структурах головного мозку. За своєю суттю, біль цей нейропатичний, тому й медикаментозне лікування його проводиться відповідно. Медикаментозна терапія є основним методом лікування фантомного болю. У фармакотерапії застосовують такі групи

препаратів: опіюїдні препарати, центральні міорелаксанти, антиаритмічні препарати, антидепресанти та антиконвульсанти. На зміну габапентину прийшов прегабалін. Однак лікування фантомного болю в більшості випадків не ефективне, а небажані побічні ефекти при проведенні політерапії бувають значними. Це змусило нас сформулювати принципи профілактичної комплексної профілактики фантомного болю під час проведення ампутацій нижніх кінцівок. Больовий синдром у хворих після проведення ампутацій нижніх кінцівок розглядався нами як змішаний, тому застосовували комбіновану терапію з вибором засобів залежно від представленості ноцицептивного та нейропатичного компонентів. Пусковим моментом у розвитку фантомного синдрому є тривала ноцицептивна імпульсація, що веде до формування стійких больових вогнищ болю. Не остання роль належить і пошкодженню нерва, що перетинається, на протязі. Поряд із з малотравматичною хірургічною технікою обробки нерва велике значення в профілактиці фантомного болю ми надавали періопераційному знеболюванню. Сучасним підходом у проведенні анестезії під час оперативних втручаннях є мультимодальне попереднє знеболювання. В останні десятиліття спостерігається чітка тенденція до посилення ролі неопіюїдного компонента в мультимодальній аналгезії, зокрема посилюється роль нестероїдних протизапальних препаратів (НПЗП). Обумовлено це кількома причинами. З одного боку, опіюїдні анальгетики не впливають на периферичні та сегментарні неопіюїдні механізми ноцицепції і не запобігають центральній сенситизації та гіпералгезії. Ось чому загальні анестетики знімають лише відчуття, переживання болю. З іншого боку, антиноцицептивний захист організму доцільно починати на передопераційному етапі із застосування інгібіторів аллогенів. Тканинне запалення, що має найважливіше значення в механізмах центральної сенситизації, а отже, і у формуванні хронічного болю є показанням для включення в схему лікування післяопераційного болю НПЗП [4, 5, 6].

Протягом тривалого періоду часу НПЗП вважали периферичними анальгетиками, здатними через оборотну блокаду циклооксигенази (ЦОГ)

пригнічувати синтез медіаторів запалення, насамперед простагландинів, у тканинах. Потім були отримані докази центральної дії деяких НПЗП. Синтезувалися молекули з вираженим знеболювальним ефектом уже в мінімальних дозуваннях, які не мали небажаних ефектів, наприклад декскетопрофен (Дексалгін®). Механізм дії декскетопрофену - збалансоване інгібування ЦОГ-1 і ЦОГ-2; інгібування активних форм кисню. Відсутній ризик кумуляції. Автори відмічають дію декскетопрофену на трансмісію, модуляцію та сприйняття больового імпульсу.

Мультимодальне знеболювання передбачає застосування різних за хімічною структурою, механізмом дії та точками прикладання препаратів. Введення Дексалгіну® ми поєднували з внутрішньовенним введенням Інфулгану (розчину парацетамолу). Їхній синергізм дає змогу зменшити негативний вплив на організм і отримати бажаний ефект у менших дозуваннях. Найбільш повно всім цим вимогам відповідала спинномозкова анестезія, яку і застосовували у хворих з ампутаціями. Від загальноприйнятої методики вона відрізнялася застосуванням нестероїдних протизапальних препаратів (Дексалгін®) і Інфулгану з метою премедикації та знеболювання в перед- і найближчому післяопераційному періоді.

Загальноприйнята думка, що в розвитку нейропатичного болю сприятливими факторами є судинні захворювання, преморбідні дегенеративні зміни в м'язово-сухожильноперіартикулярних тканинах, остеохондроз хребта. Висока питома вага постраждалих старших вікових категорій передбачає високу питому вагу цієї патології. Тому нормалізація обмінних процесів у нервовому волокні, стимуляція регенерації уражених структур є патогенетично обґрунтованою [7, 8]. Уже з першого дня після операції з цією метою нами застосовувалися антиоксиданти, коферменти (вітаміни групи В), нуклеотиди (Келтікан).

Таку терапію ми проводили паралельно зі стандартною знеболювальною терапією в післяопераційному періоді.

Результати дослідження. Відповідно до проведеного дослідження

ноцицептивного болю (візуально-аналогова шкала) більшість прооперованих (14) оцінювала свій стан як задовільний ($4,6 \pm 0,5$ бала). Використання опитувальника DN4 дало змогу визначити нейропатичний компонент різної вираженості у 7 хворих у першу добу після операції. До 7-14-ї доби лише у 3 хворих він мав виражений характер, причому у 2 пацієнтів це був чітко виражений фантомний біль. У цьому випадку курс лікування було продовжено ще на 7 діб, після чого не було отримано позитивного ефекту. Невроми серед прооперованих хворих не спостерігалися. В подальшому лікування фантомного болю проводилося разом з неврологами. Таким чином, отримані результати свідчать про обнадійливі результати запропонованої нами лікувальної тактики профілактики фантомного болю. Малотравматичне втручання з формуванням “пастки” кукси нерва [9], введення в нерв розчину лідокаїну, проведення попереднього мультимодального ноцицептивного знеболювання в поєднанні з профілактикою нейропатичного больового компонента дозволили нам отримати в переважній більшості випадків хороші результати.

Висновки.

1. Профілактика і лікування фантомних болів під час проведенні ампутацій нижніх кінцівок повинні бути комплексними.
2. Мала травматичність, обробка кукси нерва за типом “пастки”, попередня мультимодальна анестезія і рання профілактика нейропатичного компонента з використанням Дексалгіну® є основними складовими запропонованого підходу.
3. Виявлена висока ефективність профілактики хронізації болю і переходу її в нейропатичні ускладнення при застосуванні Дексалгіну® в періопераційному періоді.
4. Отримані результати слід вважати обнадійливими.

ЛІТЕРАТУРА.

1. Mioton, L. M., Dumanian, G. A., Fracol, M. E., Arpkarian, A. V., Valerio, I. L., Souza, J. M., Potter, B. K., Tintle, S. M., Nanos, G. P., Ertl, W. J., Ko, J. H., &

Jordan, S. W. Benchmarking Residual Limb Pain and Phantom Limb Pain in Amputees through a Patient-reported Outcomes Survey. (2020). *Plastic and reconstructive surgery. Global open.* №8, T.7, s. 2977. <https://doi.org/10.1097/GOX.0000000000002977>

2. Page, D. M., George, J. A., Kluger, D. T., Duncan, C., Wendelken, S., Davis, T., Hutchinson, D. T., & Clark, G. A. Motor Control and Sensory Feedback Enhance Prosthesis Embodiment and Reduce Phantom Pain After Long-Term Hand Amputation. (2018) *Frontiers in human neuroscience.* s.12:352. <https://doi.org/10.3389/fnhum.2018.00352>

3. Ambron E, Buxbaum LJ, Miller A, Stoll H, Kuchenbecker KJ, Coslett HB. Virtual reality treatment displaying the missing leg improves phantom limb pain: a small clinical trial. (2021). *Neurorehabil Neural Repair.* № 35, T.12, s.1100–11. DOI: 10.1177/15459683211054164 Srivastava D. Chronic post-amputation pain: peri-operative management – Review. (2017) *British journal of pain.* №11, T.4, s.192–202. <https://doi.org/10.1177/2049463717736492> .

4. Alviar, M. J., Hale, T., & Dungca, M. Pharmacologic interventions for treating phantom limb pain. (2016). *The Cochrane database of systematic reviews.* T.10, №10, S.224 <https://doi.org/10.1002/14651858.CD006380.pub3>

5. He, Y., Qiu, D., Zhou, D., Li, L., Wang, B., & Wang, L. Treatment of Partial Traumatic Hemipelvectomy: A Study of 21 Cases. (2019). *The Journal of bone and joint surgery. American volume.* T.101, №9, s.36 - 44. <https://doi.org/10.2106/JBJS.18.00877>

6. Luza, L. P., Ferreira, E. G., Minsky, R. C., Pires, G. K. W., & da Silva, R. . Psychosocial and physical adjustments and prosthesis satisfaction in amputees: a systematic review of observational studies. (2020). *Disability and rehabilitation. Assistive technology.* T.15, №5, s. 582–589. <https://doi.org/10.1080/17483107.2019.1602853>

7. Cascella, M., Forte, C. A., Bimonte, S., Esposito, G., Romano, C., Costanzo, R., Morabito, A., & Cuomo, A. Multiple effectiveness aspects of tapentadol for moderate-severe cancer-pain treatment: an observational prospective study. (2018). *Journal of pain research.* T.12, s.117–125. <https://doi.org/10.2147/JPR.S181079>

8. Camila B Pinto, PhD and others, Detangling the Structural Neural Correlates Associated with Resting versus Dynamic Phantom Limb Pain Intensity Using a Voxel-based Morphometry Analysis, *Pain Medicine*, T. 24, №5, s. 528–537, <https://doi.org/10.1093/pm/pnac205>

9. Rushay A.K., Kolosova T.A., Chuchvariov R.V. The method of nerve processing during amputations. Declaration patent for wine. Certificate number: 69101. Mark registration date: 16.08.2004. For the help <https://clarity-project.info/person/bc405224939d97684a43db2b6a8d34c7.m.nih.gov/books/NBK448188>

МЕХАНІЗМИ РОЗВИТКУ ТА НАСЛІДКИ ІШЕМІЧНОГО ІНСУЛЬТУ: ПЕРЕГЛЯД СУЧАСНИХ ДОСЛІДЖЕНЬ

Соловйова Євгенія Тарасівна

кандидат медичних наук, асистент кафедри неврології

Шевченко Валерія Юрївна

Студентка

Харківський національний медичний університет

м. Харків, Україна

Вступ. Ішемічний інсульт залишається однією з основних причин смерті та інвалідності в усьому світі [1]. Незважаючи на значний прогрес у медичній науці та клінічній практиці, механізми розвитку цієї хвороби і її наслідки залишаються складними та малодоступними для розуміння. Враховуючи неабиякий соціальний, економічний та медичний вплив ішемічного інсульту, постійне поглиблення знань про його механізми розвитку та наслідки має величезне значення для розробки ефективних стратегій профілактики, діагностики та лікування.

Актуальність теми. Ішемічний інсульт є однією з провідних причин смерті та інвалідності в усьому світі, з великою кількістю пацієнтів різної вікової категорії, які потребують довгострокового медичного спостереження та реабілітації. Зважаючи на те, що ішемічний інсульт уражає людей працездатного віку та потребує значних фінансових витрат в лікувальному та реабілітаційному періодах, важливо розробляти нові методики лікування, що будуть спрямовані на патогенетичні механізми [1, 2]. Сучасні технології, такі як генетичні дослідження, відкривають нові можливості для розуміння та управління цією хворобою.

Матеріали та методи. Проведено комплексний пошук та аналіз наукових статей, монографій, книг, рецензій та інших видань, пов'язаних з темою дослідження, у базах даних, включаючи PubMed, Cochrane Library, EMBASE, Web of Science, Scopus. Проведено аналіз статистичних даних щодо поширення ішемічного інсульту в різних популяціях, а також вивчено вплив різних

факторів ризику на розвиток цієї патології. Був використаний метод систематичного огляду для структурованого оцінювання та синтезу наявних даних з публікацій у відповідних наукових базах даних.

Результати. Дослідження показують, що ішемічний інсульт спричиняє складний каскад біологічних подій у мозку, включаючи ексайтотоксичність, оксидативний стрес, процеси клітинної смерті та нейрозапалення [1, 2, 3, 4]. Безліч сигнальних шляхів, шкідливих або нейропротекторних, також активно залучені у вищезгадану патофізіологію. Зокрема, сигнальні шляхи фосфатидилінозитол 3-кінази, гомолога фосфатази та тензину, протеїнкінази-1, фактора, індукованого гіпоксією, казеїнкінази-2, механізми апоптозу за зовнішнім та внутрішнім шляхом, цитокін- і хемокін-індуковані сигнальні шляхи при нейрозапаленні [1, 2, 3, 4]. Ці шляхи тісно переплетені та утворюють складну сигнальну мережу, в якій кожен компонент може бути потенційною мішенню для терапії ішемічного інсульту.

Таким чином, перспективні терапевтичні підходи, спрямовані на патофізіологічні сигнальні шляхи, залучені до ішемічного інсульту. Наприклад, терапія мікро-РНК, у якій змінюються рівні експресії мікро-РНК і опосередковані гени, пов'язані з апоптозом [1, 2], карбамільований еритропоедин, нерінетид, статини, антагоніст рецептора інтерлейкіну-1, фінголімод, піоглітазон, інгібітори SGLT2 [3], гранулоцит-колонієстимулюючий фактор, бутифталід. Деякі дослідження пропонують нові методи діагностики та лікування ішемічного інсульту, такі як застосування молекулярно-генетичних методів, використання стентів та імунотерапія [3, 4].

Деякі дослідження підтверджують, що після ішемічного ураження можливе відновлення функцій мозку через механізми нейропластичності та компенсаторні механізми [5, 6, 7]. Нейропластичність полягає у заміні функціональних клітин, які загинули після інсульту, стимулюючи регенерацію нервових клітин, закладаючи структурну основу для встановлення контактів і синапсів між клітинами шляхом сприяння росту нових нервових процесів або регенерації пошкоджених аксонів, і, таким чином, зрештою, сприяння передачі

інформації шляхом посилення структурних зв'язків і передачі окремими синапсами, нейронними мережами та регіонами мозку, що призводить до структурної реконструкції та функціонального відновлення [5, 6]. Гліальні клітини, представлені астроцитами та мікроглією, а також секретовані ними NTF, такі як BDNF та NGF, відіграють важливу роль у підтримці та сприянні нейропластичності, що регулюється медикаментозними та фізіотерапевтичними методами [6, 7].

Вивчення факторів ризику, таких як гіпертонія, діабет, гіперхолестеринемія та куріння, підтверджує їхню важливу роль у розвитку ішемічного інсульту та його наслідках [1, 3].

Висновок. Дана робота підкреслює значущість та актуальність дослідження механізмів розвитку та наслідків ішемічного інсульту. В основі ішемічного інсульту лежать складні механізми, які підлягають подальшому вивченню. Нові медикаментозні методи лікування, що спрямовані на ці патогенетичні механізми, є досить актуальними та перспективними. Поряд з медикаментозними методами, впливовими є фізіотерапевтичні методи, що мають додатковий позитивний вплив на нейропластичність, яка в свою чергу сприяє відновленню пацієнтів в реабілітаційному періоді. Також важливо проводити подальші наукові дослідження з метою розвитку нових методів профілактики, діагностики та лікування ішемічного інсульту.

СПИСОК ВИКОРИСТАНИХ ДЖЕРЕЛ:

1. Qin, Chuan, et al. "Signaling pathways involved in ischemic stroke: molecular mechanisms and therapeutic interventions." *Signal transduction and targeted therapy* 7.1 (2022): 215.
2. Jurcau, Anamaria, and Ioana Adriana Ardelean. "Molecular pathophysiological mechanisms of ischemia/reperfusion injuries after recanalization therapy for acute ischemic stroke." *Journal of Integrative Neuroscience* 20.3 (2021): 727-744.
3. Stanzone, Rosita, et al. "Pathogenesis of ischemic stroke: role of

epigenetic mechanisms." *Genes* 11.1 (2020): 89.

4. Andrabi, Syed Suhail, Suhel Parvez, and Heena Tabassum. "Ischemic stroke and mitochondria: mechanisms and targets." *Protoplasma* 257.2 (2020): 335-343.

5. Qin, Siru, et al. "The impact of acupuncture on neuroplasticity after ischemic stroke: a literature review and perspectives." *Frontiers in cellular neuroscience* 16 (2022): 817732.

6. Xing, Ying, and Yulong Bai. "A review of exercise-induced neuroplasticity in ischemic stroke: pathology and mechanisms." *Molecular Neurobiology* 57.10 (2020): 4218-4231.

7. Cabral, Danylo F., et al. "Efficacy of mechanisms of neuroplasticity after a stroke." *Restorative neurology and neuroscience* 40.2 (2022): 73-84.

ДОСЛІДЖЕННЯ ТРОМБОЦИТАРНИХ ПАРАМЕТРІВ ТА ЇХ АСОЦІАЦІЇ З НЕДОСЯГНЕННЯМ ЦІЛЬОВОГО РІВНЯ АРТЕРІАЛЬНОГО ТИСКУ В АМБУЛАТОРНИХ ПАЦІЄНТІВ З ЕСЕНЦІАЛЬНОЮ АРТЕРІАЛЬНОЮ ГІПЕРТЕНЗІЄЮ ТА КАРДІОВАСКУЛЯРНОЮ КОМОРБІДНІСТЮ

Становська Леся Василівна
аспірант кафедри
функціональної і лабораторної діагностики
Тернопільського національного
медичного університету
імені І. Я. Горбачевського
МОЗ України

Вступ. Незважаючи на досягнення сучасної медицини, найпоширенішою серед серцево-судинних захворювань є есенціальна артеріальна гіпертензія (АГ), з якою сімейному лікарю доводиться щоденно стикатися у своїй практиці і яка є серйозним прогностичним фактором ризику розвитку гострого інфаркту міокарда, інсульту, хронічної серцевої недостатності (ХСН), загальної та серцево-судинної смертності. Підвищений артеріальний тиск в умовах гіпертензії зумовлює пошкодження ендотелію судин, що в свою чергу зумовлює його активацію та ініціює запалення, яке спричиняє активацію тромбоцитів. Сьогодні тромбоцитарні параметри – це група, що складається з, мабуть, найбільш недооцінених гематологічних показників, які здатні відображати активність тромбоцитів. Так, MPV є показником розміру тромбоцитів і має пряму залежність від кількості мегакаріоцитів; PDW є індикатором анізоцитозу тромбоцитів і відображає процес активації тромбоцитів; PCT вимірює об'єм крові, яку займають тромбоцити, таким чином оцінюючи тромбоцитарну масу.

Мета роботи. Дослідити тромбоцитарні параметри та взаємозв'язки між ними і досягненням/недосягненням цільового рівня артеріального тиску (ЦРАТ) в амбулаторних пацієнтів з ізольованою артеріальною гіпертензією та з кардіоваскулярною коморбідністю.

Матеріали та методи. У дослідження включено 140 амбулаторних пацієнтів з есенціальною АГ з ізольованим перебігом (n=60) та у поєднанні з кардіоваскулярною коморбідністю (ІХС) (n=35) і ХСН (n=45)). Дослідження виконувалися на базі комунального некомерційного підприємства «Звягельська багатопрофільна лікарня» Звягельської міської ради, м. Звягель, Житомирської області. Тромбоцитарні параметри (MPV, PDW, PCT) визначали за допомогою автоматичного гематологічного аналізатора BC-6000 (Mindray, Китай).

Результати та обговорення. Аналізуючи тромбоцитарні параметри у пацієнтів з АГ, включених у дослідження, відносно контрольної групи статистично значимі відмінності встановлені лише для MPV та PDW у пацієнтів з АГ та кардіоваскулярною коморбідністю.

Так, MPV у пацієнтів з АГ у поєднанні з ІХС на 15,22 % (p=0,006) перевищував дані контролю; у пацієнтів з АГ у поєднанні з ІХС та ХСН – на 7,61 % (p=0,007) перевищував дані контролю. Щодо PDW, то даний показник у пацієнтів з АГ у поєднанні з ІХС на 9,63 % (p=0,002) перевищував дані контролю; у пацієнтів з АГ у поєднанні з ІХС та ХСН – на 7,64 % (p=0,001) перевищував дані контролю. Варто вказати, що MPV у пацієнтів з АГ у поєднанні з ІХС на 12,77 % (p=0,022) перевищував дані пацієнтів з ізольованою АГ. Аналогічна тенденція виявлена і щодо PDW, який у пацієнтів з АГ у поєднанні з ІХС на 5,66 % (p=0,022) перевищував дані пацієнтів з ізольованою АГ.

Співставляючи PCT у пацієнтів з АГ, включених у дослідження, ми не виявили вірогідних відмінностей ані порівнюючи дані груп спостереження з контрольною групою, ані порівнюючи даний показник у пацієнтів з ізольованою АГ відносно пацієнтів з АГ та кардіоваскулярною коморбідністю.

Аналізуючи асоціацію між MPV та PDW у хворих на АГ, включених у дослідження та досягненням/недосягненням ними ЦРАТ, встановлено відсутність статистично значимих змін як у пацієнтів з ізольованою АГ, так і у пацієнтів з АГ та кардіоваскулярною коморбідністю.

Висновки. Встановлено, вірогідно вищі значення MPV та PDW у

пацієнтів з есенціальною АГ у поєднанні з кардіоваскулярною коморбідністю (ІХС) як відносно контрольної групи, так і відносно пацієнтів з ізольованою АГ, що ймовірно свідчить про більш виражену ендотеліальну дисфункцію та активацію тромбоцитів у даної когорти пацієнтів. Водночас не виявлено вірогідних асоціацій між MPV та PDW та досягненням/недосягненням ЦРАТ, що потребує подальших досліджень.

ОКИСЛЮВАЛЬНИЙ СТРЕС ЯК БЕЗПОСЕРЕДНИЙ ФАКТОР ЧОЛОВІЧОГО БЕЗПЛІДДЯ

Старікова Євгенія Андріївна,
студентка

Бугайова Олена Валеріївна,
доцент кафедри акушерства, гінекології,
дитячої гінекології та медичної генетики

Харківський національний медичний університет, м. Харків, Україна

Вступ. Безпліддя - це нездатність пари завагітніти після регулярного статевого акту протягом більше одного року без використання контрацепції. Згідно із статистичними даними ВООЗ від 4 квітня 2023 відсоток безпліддя у світі становить 17,5%, тобто кожна шоста людина [1].

Для України цей показник збільшується з кожним роком, і за останніми звітами МОЗ становить майже 20%. При цьому 30-40% цих показників приходить на чоловіче безпліддя.

Ціль роботи. З'ясувати роль окисного стресу у чоловічому безплідді, та фактори, які призводять до нього. Розглянути захисний вплив організму антиоксидантами та майбутні перспективи ліквідації або профілактики чоловічої репродуктивної недостатності.

Матеріали та методи. Згідно з дослідженням Маннуссі А. та ін. окислювальний стрес виникає в результаті дисбалансу між виробництвом активних форм кисню (АФК) та антиоксидантного захисту клітин [2].

За Aitken R. J. та ін. сперматозоїди вразливі до окисної атаки внаслідок недостатчі захисних ферментів та сприйнятливості ліпідів їх мембран [4].

За фізіологічних умов АФК перетворюються під дією антиоксидантного ферменту в перекис водню, який метаболізується у воду й кисень, знижуючи тим самим внутрішньоклітинний стрес.

Finelli R. та ін. довели згубний вплив алкоголю та куріння на підвищення концентрації АФК [3]. Спосіб життя, який сприятиме розвитку окисного стресу також може викликати епігенетичні варіації, посттрансляційні модифікації

гістонів, кодуючих і некодуючих РНК, а також метилювання ДНК. Оглянувши статтю Ashapkin V., з'ясували, що, завдяки епігенетичній пам'яті, відбуваються процеси, важливі для ущільнення ядерного хроматину та дозрівання активних сперматозоїдів [5].

Опираючись на дослідження Dimitriadis та ін., розуміємо, що антиоксиданти відіграють велику роль у підвищенні фертильності. Такі вітаміни, як С і Е, а також коензим Q10 та глутатіон продемонстрували значущу користь у збільшенні активності сперматозоїдів [6].

Результати та обговорення. Опираючись на вище вказані дослідження, можна сказати, по-перше, що в нормі АФК сприяють акросомній капацитації і злитті клітин сперми з ооцитами, покращують міжклітинну передачу сигналів, проте їх надлишок призводить до окисного стресу, тим самим викликаючи пошкодження сперматозоїдів, в тому числі пошкодження ДНК. Подібний вплив може викликати порушення чоловічої фертильності і генетичні мутації у нащадків.

По-друге, через генерацію великої кількості АФК, при стресових умовах сперматозоїди не можуть себе достатньо захистити і проходять шлях апоптозу. Внаслідок дисбалансу попередження формування окисного стресу погіршується якість еякуляту.

По-третє, можна припустити, що зміни в епігеному клітин сперми є фізіологічними та глибокими, можилво незворотними, таким чином призводячи до безпліддя.

Висновки.

Таким чином, показники біомаркерів окисного стресу, такі як АФК та зміни в білках, ліпідах і ДНК, що виникли внаслідок дисбалансу окисно-відновної системи, можуть вказати причину, з якої розвилась чоловіча репродуктивна недостатність. Так як неможливо виключити похибку у дослідженні ефективності антиоксидантів у лікуванні безпліддя, остаточні висновки можна зробити тільки після додаткових спостережень.

СПИСОК ЛІТЕРАТУРИ:

1. <https://www.who.int/news/item/04-04-2023-1-in-6-people-globally-affected-by-infertility>.
2. Mannucci A., Argento F.R., Fini E., Coccia M.E., Taddei N., Becatti M., Fiorillo C. The Impact of Oxidative Stress in Male Infertility. *Front. Mol. Biosci.* 2021.
3. Finelli R., Mottola F., Agarwal A. Impact of Alcohol Consumption on Male Fertility Potential: A Narrative Review. *Int. J. Environ. Res. Public Health.* 2021.
4. Aitken R. J., Gibb Z., Baker M. A., Drevet J., Gharagozloo P. Causes and consequences of oxidative stress in spermatozoa. 2016.
5. Ashapkin V., Suvorov A., Pilsner J.R., Krawetz S.A., Sergeyev O. Age-associated epigenetic changes in mammalian sperm: Implications for offspring health and development. 2023.
6. Dimitriadis F., Borgmann H., Struck J.P., Salem J., Kuru T.H. Antioxidant Supplementation on Male Fertility — A Systematic Review. 2023.

НАЙПОШИРЕНІШІ ПОРУШЕННЯ З БОКУ СИСТЕМИ КРОВІ У ДІТЕЙ ІЗ СОМАТИЧНОЮ ЗАХВОРЮВАНІСТЮ, ЗА ДАНИМИ ЗВЕРНЕННЯ ДО ДИТЯЧОГО ГЕМАТОЛОГА

к.мед.н., асистент
Шатинська Тетяна Василівна,
д.мед.н., професор
Лембрик Ірина Степанівна,
Кафедра педіатрії
Івано-Франківський національний медичний університет
м. Івано-Франківськ, Україна

Вступ.

Гемограма, як відомо, залишається універсальним дзеркалом, що відображає увесь спектр соматичної та інфекційної патології, а з появою сучасних аналізаторів та тест-систем, клініцист отримує дедалі більше важливої в діагностичному плані інформації.

Ціль роботи.

Проаналізувати найпоширеніші порушення з боку гемограми у дітей із соматичними захворюваннями.

Матеріали та методи.

Проаналізовано 250 медичних карт стаціонарних хворих, які перебували на лікуванні у профільних відділеннях КНП «ІФОДКЛ ІФОР» за період з 2023-го по перше півріччя 2024-го року.

Результати та обговорення.

Найчастіше, за консультацією до гематолога протягом року, зверталися лікарі відділення для дітей із ураженням ЦНС з порушенням функції опорно-рухового апарату (50,0%), ендокринологічного відділення (38,0%), отоларингологічного відділення (25,0%), відділення травматології та ортопедії (20,0%), відділення виходжування та ранньої реабілітації дітей із перинатальною патологією (18,0%).

До частих причин звернень до дитячого гематолога за профільною

консультацією, в межах стаціонару, можна віднести: дефіцитні та спадкові анемії (75,0% і 25,0%, $p < 0,05$), коагулопатії (32,0%), тромбоцитопенії (28,0%), лейкопенії (20,0%).

Відмітимо, що ураження лімфатичних вузлів різного генезу при соматичній патології у нашій практиці також трапляється доволі часто – в межах 35% випадків. Якщо проаналізувати структуру патології, залежно від профілю відділення, при якій частіше відмічаються порушення з боку гемограми, то прослідковується наступна тенденція.

Так, у пацієнтів, які перебувають на лікуванні у відділенні для дітей із ураженням ЦНС з порушенням функції опорно-рухового апарату, мають місце переважно дефіцитні анемії складного генезу (65,5%) та коагулопатії (40,0%), на тлі прийому нейролептиків та протисудомних препаратів. В ендокринологічному відділенні частіше трапляються дефіцитні анемії складного генезу (70,0%), ураження лімфатичних вузлів (25,0%), лейкопенії (10,0%), а також вторинні коагулопатії невстановленого генезу (трапляються у 25,0% підлітків).

Серед соматичної патології, яку ми спостерігали у цьому відділенні, з однаковою частотою траплялися гелікобактерна інфекція, глистяна інвазія та паразитарні інфекції (40,0%), а також вірусні ентеропатії – у 50,0% випадків. В отоларингологічному відділенні дитячий гематолог найбільш стикається з проблемою генералізованих лімфаденопатій, спровокованих як безпосередньо інфекційними чинниками (ЕБВ- та ЦМВ- інфекціями) – у 45,0% хворих, так і основною патологією- хронічний тонзиліт, аденоїдит, фарингіт (75,0%) тощо. Відповідно до профілю відділення, травматологічні пацієнти найчастіше звертаються за допомогою до гематолога з приводу постгеморагічних анемії (90,0%).

У відділенні виходжування та ранньої реабілітації дітей із перинатальною патологією переважали анемії інфекційного генезу (25,0%), тромбоцитопенії (20,0%), спадкові гемолітичні анемії (15,0%).

Висновки. Аналіз гемограми та профільна консультація спеціаліста у соматичних відділень обласних дитячих клінічних лікарень має важливе практичне значення не лише для верифікації діагнозу, але й для прогнозу перебігу основного захворювання.

Усі лікарі загальної практики повинні бути поінформовані щодо основних показників та коефіцієнтів аналізу крові, вміти правильно трактувати отримані результати, а також вчасно звертатися по спеціалізовану медичну допомогу для оптимізації якості життя хворих дітей та підлітків.

ДИНАМІКА ЗАХВОРЮВАНОСТІ НА ТУБЕРКУЛЬОЗ В УКРАЇНІ

Шевелєва Ілона Володимирівна

студентка

Харківський Національний Медичний Університет

Шевченко Ольга Станіславівна

к.мед.н., проф. кафедри фтизіатрії та пульмонології

Харківський Національний Медичний Університет

м. Харків, Україна

Вступ. Туберкульоз – це інфекційне захворювання, яке може уражати всі органи людини, але найчастіше це саме легені. На сьогоднішній день туберкульоз є актуальною медико-соціальною проблемою не тільки в Україні, але і в усьому світі.

Приблизно третина населення усього світу інфікована *Mycobacterium tuberculosis*. За даними Центру громадського здоров'я, в Україні за 2022 рік кількість уперше зареєстрованих захворювань на ТБ, включно з його рецидивами, становила 45,1 на 100 000 населення. [1]

Ціль роботи. Визначити динаміку захворюваності на туберкульоз у різних регіонах України за останні 2 роки.

Матеріали та методи. Аналітичний огляд звітів Центра громадського здоров'я МОЗ України

Результати та обговорення. За даними аналізу звітів Центра громадського здоров'я МОЗ України щодо захворюваності на активний туберкульоз, включаючи його рецидиви, серед населення України за 12 місяців 2023 року було виявлено наступне.

Загальна захворюваність на туберкульоз в Україні на 2023 рік складає 19851 (48,4 на 100 тис. населення), що на 7,3% більше за минулий рік. Захворюваність у м. Київ складає 969 (33,3 на 100 тис. населення), що на 34,4% вище у порівнянні з 2022 роком (722 або 24,8 на 100 тис. населення).

У свою чергу, захворюваність у Київській області на 2023 рік складає 883 (49,3 на 100 тис. населення), що на 11,5% більше у порівнянні з минулим роком

(791 або 44,2 на 100 тис. населення).

У Вінницькій області — 797 (53,0 на 100 тис. населення), що на 19,6% перевищує дані за 2022 рік (665 або 44,3 на 100 тис. населення). Волинська область — 745 (73,1 на 100 тис. населення) в порівнянні з 616 (60,5 на 100 тис. населення) минулого року, що свідчить про зростання показника на 20,8%. Івано-Франківська область — 585 (43,4 на 100 тис. населення) в порівнянні з 487 (36,1 на 100 тис. населення) 2022 року, що вказує на збільшення захворюваності на 20,2%.

Аналогічно з Івано-Франківською областю, захворюваність на 20,2% зросла і в Кіровоградській області— 826 (92,1 на 100 тис. населення) на 2023 р. в порівнянні з 687 (76,6 на 100 тис. населення) на 2022р. Хмельницька область - 585 (47,7 на 100 тис. населення) на 2023р. та 425(34,7 на 100 тис. населення) на 2022р.— збільшення показника на 37,5%. Сумська область – 594 (57,5 на 100 тис. населення) на 2023р. та 445 (43,1 на 100 тис. населення) на 2022р.— збільшення показника на 33,4%. Миколаївська область – 710 (65,1 на 100 тис. населення) на 2023р. та 531(48,7 на 100 тис. населення) на 2022р.- збільшення показника на 37,5%.

Хмельницька область-585 (47,7 на 100 тис. населення) на 2023р. та 425 (34,7 на 100 тис. населення) на 2022 р.— збільшення показника на 37,5%. Черкаська область – 676 (58,4 на 100 тис. населення) на 2023 р. та 594 (51,3 на 100 тис. населення) на 2022р.— збільшення показника на 13,8%. Житомирська область – 719 (60,9 на 100 тис. населення) на 2023р. та 645(54,7 на 100 тис. населення) на 2022р.-збільшення показника на 11,3%. Полтавська область - 795 (59,1 на 100 тис. населення) в порівнянні з 699 (52,0 на 100 тис. населення) 2022 року, що вказує на збільшення захворюваності на 13,7%. Чернівецька область — 332 (37,4 на 100 тис. населення) в порівнянні з 286 (32,2 на 100 тис. населення) 2022 року, що вказує на збільшення захворюваності на 16,1%. Чернігівська область – 432 (45,4 на 100 тис. населення) на 2023 р. та 413 (43,4 на 100 тис. населення) на 2022р.— збільшення показника на 4,6%. Одеська область – 2330 (99,6 на 100 тис. населення) на 2023 р. та 2208 (94,3 на 100 тис.

населення) на 2022 р.– збільшення показника на 5,6%. Львівська область – 1398 (56,8 на 100 тис. населення) на 2023 р. та 1379 (56,1 на 100 тис. населення) на 2022р.– збільшення показника на 1,2%. Запорізька область – 581 (35,5 на 100 тис. населення) на 2023р. та 549(33,5 на 100 тис. населення) на 2022р.- збільшення показника на 6%.

Донецька область – 304 (16,1 на 100 тис. населення) на 2023р. та 279 (14,8 на 100 тис. населення) на 2022р.– збільшення показника на 8,8%. Рівненська область – 585 (51,3 на 100 тис. населення) на 2023р. та 538 (47,2 на 100 тис. населення) на 2022р.– збільшення показника на 8,7%. Харківська область – 989 (38,3 на 100 тис. населення) на 2023р. та 593 (23,0 на 100 тис. населення) на 2022р.-збільшення показника у 1,7 разів. У Закарпатській області спостерігається зниження показника на 0,8% порівнюючи показники за 2023 р. (920 або 74,1 на 100 тис. населення) та 2022р. (927 або 74,7 на 100 тис. населення). У Тернопільській області також спостерігається зниження показника, на 16,1% порівнюючи показники за 2023р. (281 або 27,6 на 100 тис. населення) та 2022р. (335 або 32,9 на 100 тис. населення). Дніпропетровська область – 2663 (86,1 на 100 тис. населення) на 2023р. та 3364 (108,8 на 100 тис. населення) на 2022р.– зниження показника на 20,9%. Херсонська область – 152 (15,2 на 100 тис. населення) на 2023р. та 287 (28,7 на 100 тис. населення) на 2022 р.– зниження показника на 47,0%. Даних за Луганську область та АР Крим не було знайдено. [1]

Висновки. Проаналізувавши звіти Центра громадського здоров'я МОЗ України щодо захворюваності на активний туберкульоз, включаючи його рецидиви, серед населення України за 12 місяців 2023 року можна зробити висновок, що захворюваність на туберкульоз в країні зросла на 7,3%. Області та міста з найбільшим зростанням показника захворюваності: Хмельницька область, м. Київ, Миколаївська область, Сумська область, Волинська область, Кіровоградська область, Івано-Франківська та Вінницька області. Області з найбільшим зниженням показника захворюваності: Херсонська,

Дніпропетровська та Тернопільська. Зниження захворюваності у східних регіонах можливо відбувається через міграцію населення, оскільки на сході та півдні країни відбуваються активні бойові дії й люди вимушені переїжджати. Саме за рахунок збільшення кількості населення і відбувається зростання показників у центральних і західних регіонах України.

СПИСОК ВИКОРИСТАНОЇ ЛІТЕРАТУРИ.

1. «Центр громадського здоров'я Міністерства охорони здоров'я України», 2024

АНАЛІЗ ДИНАМІКИ УСПІШНОСТІ ЛІКУВАННЯ ЛІКАРСЬКО-ЧУТЛИВОГО ТУБЕРКУЛЬОЗУ ВІДПОВІДНО ДО ДЕРЖАВНОЇ СТРАТЕГІЇ ПРОТИДІЇ ТУБЕРКУЛЬОЗУ

Шевченко Ольга Станіславна

д.мед.н., професор

Пантюхова Таїсія Олександрівна

Студентка

Харківський національний медичний університет

м. Харків, Україна

Вступ. Введення національної програми лікування туберкульозу стало важливим кроком для України у контексті боротьби з цим захворюванням, яке є серйозною проблемою здоров'я нації. Для досягнення основної мети програми-підвищення успішності лікування всіх форм туберкульозу на понад 90%-важливо регулярно проводити моніторинг результатів ефективності лікування та розробляти нові стратегії.

Мета роботи. Провести аналіз динаміки успішності лікування нових випадків туберкульозу та рецидивів захворювання серед когорти 2017-2021 років в Україні. Порівняти результати ефективності лікування за різні періоди з метою визначення відповідності цих результатів поставленим цілям національної програми лікування туберкульозу.

Матеріали та методи. Матеріалами даного дослідження є дані аналітико-статистичного довідника «Туберкульоз в Україні» за 2022 рік, розміщений в ДУ «Центр громадського здоров'я МОЗ України.

Результати та обговорення. Результати статистичного дослідження показують, що протягом періоду з 2017 по 2021 рік ефективність лікування туберкульозу в Україні відображала коливання. Найвищий показник ефективності був зафіксований у 2019 році (79.2%), тоді як найнижчий результат був зафіксований у 2021 році (74.7%). У 2017 році ефективність склала 76.5%, у 2018 - 77.2%, у 2020 - 77.4%. Загалом можна відзначити, що з 2017 по 2019 роки спостерігалася певна позитивна динаміка у покращенні

результатів лікування, однак у 2020-2021 роках ця тенденція змінилася, і ефективність лікування знизилася. Таким чином, необхідно подальше дослідження для визначення причин цього зниження ефективності та розроблення стратегій для поліпшення ситуації.

Висновки. Аналіз результатів лікування туберкульозу за останні п'ять років свідчить про важливість постійного моніторингу та оцінки ефективності програми лікування. Хоча деякі роки показують покращення у ефективності, існує необхідність подальших досліджень для встановлення причин коливань та розроблення стратегій для досягнення поставленої мети.

АНАЛІЗ ДИНАМІКИ ТУБЕРКУЛЬОЗУ В РІЗНИХ КРАЇНАХ ЄВРОПИ У ЗВ'ЯЗКУ З МІГРАЦІЄЮ УКРАЇНСЬКИХ БІЖЕНЦІВ

Шевченко Ольга Станіславна

д.мед.н., професор

Молоток Валерія Віталіївна

Студентка

Харківський національний медичний університет

м. Харків, Україна

Вступ. В умовах збройного конфлікту в Україні значна частина населення була вимушена залишити країну, шукаючи захисту у різних європейських державах. Враховуючи, що Україна належить до країн з високою захворюваністю на туберкульоз, масове переміщення населення створює потенційні ризики для поширення цієї інфекції в Європі.

Мета роботи. Оцінити динаміку і рівень розповсюдженості туберкульозу в країнах Європи за період 2022/2023 років, у зв'язку з міграцією українських біженців.

Матеріали та методи. Матеріалом даного дослідження є аналітико-статистичні дані епіднагляду за туберкульозом з Європейської системи епіднагляду (TESSy), розміщеної в Європейському центрі профілактики та контролю захворювань (ECDC).

Результати та обговорення. Проаналізувавши статистичні дані Європейської системи епіднагляду можна виявити тенденцію до збільшення загальної кількості зареєстрованих випадків туберкульозу в країнах Європи: в Польщі показник захворюваності на активний туберкульоз сягав 14.0 на 100 тис. населення (2022), 14.7 на 100 тис. населення (2023); в Угорщині – 9.0 на 100 тис. населення (2022), 9.315 на 100 тис. населення (2023); у Словаччині – 6.0 на 100 тис. населення (2022), 6.24 на 100 тис. населення (2023); у Чехії – 5.0 на 100 тис. населення (2022), 5.15 на 100 тис. населення (2023); в Румунії – 25.0 на 100 тис. населення (2022), 26.5 на 100 тис. населення (2023); у Франції – 7.0

на 100 тис. населення (2022), 7.14 на 100 тис. населення.

Висновки. Таким чином, ми бачимо тенденцію збільшення захворюваності на туберкульоз в країнах Європи, які приймають біженців за період 2022/2023 років, що можливо пов'язано з міграційним процесом.

PHARMACEUTICAL SCIENCES

ВПЛИВ ПРАВОВИХ ТА ЕТИЧНИХ НОРМ НА ВПРОВАДЖЕННЯ ТА РОЗВИТОК СИСТЕМ УПРАВЛІННЯ ЯКІСТЮ У ФАРМАЦІЇ

Гулбані Валерія Георгіївна

Студентка 3-го курсу

Національний технічний університет України

Київський політехнічний інститут імені Ігоря Сікорського

м. Київ, Україна

Вступ:

- Впровадження та розвиток систем управління якістю (СУЯ) у фармацевтичній сфері відбувається під впливом двох ключових факторів: правових норм та етичних принципів.

- Дотримання міжнародних та європейських стандартів щодо якості лікарських засобів на всіх етапах їх життєвого циклу в Україні, як і в інших країнах, має ґрунтуватися на чинному законодавстві.

Взаємодія права та етики:

- Рекомендації міжнародних та європейських інституцій часто набувають статусу правових норм через накази центральних органів виконавчої влади (наприклад, Міністерства охорони здоров'я України) або навіть закони.

- Проте, ефективність впровадження правових, технічних та корпоративних норм СУЯ залежить не лише від жорсткого контролю та покарань за порушення, а й від усвідомлення етичної відповідальності.

- Добровільне дотримання етичних норм усіма учасниками фармацевтичного сектору, від керівників до рядових працівників, є ключовим фактором успішного впровадження СУЯ.

Дослідницька проблематика:

- Існує потреба в дослідженні сутності, видів, компонентів та змісту

правових та етичних компетентностей у сфері управління якістю в фармації.

- Наукова думка не до кінця розкриває питання гармонійного поєднання моделей правових та етичних компетенцій провізорів (лікарів) щодо СУЯ.

Аналіз сучасних освітніх стандартів

Аналіз сучасних освітніх стандартів, програм та інших нормативних документів свідчить про те, що правові та етичні компетенції провізорів (лікарів) часто розглядаються як окремі, не пов'язані між собою сфери.

Ознаки роз'єднаності:

- Стандарти та програми: Окремі згадки про правові та етичні компетенції, рідко поєднуються.

- Національна рамка кваліфікацій: Прямі посилання на етичні компетенції, але правові лише опосередковано (через соціальну відповідальність).

- Навчальні дисципліни: Правові дисципліни з точковими посиланнями на етику, етичні дисципліни з точковими посиланнями на право.

Наслідки роз'єднаності:

- Неповне формування професійних компетенцій.
- Неузгодженість дій у складних ситуаціях, що потребують одночасного застосування правових та етичних норм.
- Можливість ethical dilemmas and potential professional misconduct.

Шляхи подолання:

- Інтегрований підхід: Формування єдиної моделі правових та етичних компетенцій.

- Міждисциплінарні курси: Поєднання правових та етичних аспектів у навчальних програмах.

- Симуляційні тренінги: Відпрацювання навичок застосування правових та етичних норм у практичних ситуаціях.

- Експертна оцінка: Залучення фахівців з права та етики до оцінювання рівня сформованості компетенцій.

Важливо зазначити, що не йдеться про повну відмову від предметно-дисциплінарного підходу. Йдеться про його доповнення міждисциплінарним підходом, який дозволить краще підготувати провізорів (лікарів) до реальних викликів професійної діяльності.

Досвід країн Європи свідчить, що майбутнє фармацевтичної та медичної освіти лежить за міждисциплінарним та трансдисциплінарним підходами. Це стосується й формування правових та етичних компетенцій провізорів (лікарів).

Аргументи на користь міждисциплінарного підходу:

- Взаємодія права та етики: Норми права та морально-етичні норми нерозривно пов'язані та взаємодоповнюють одна одну. Їх неможливо розглядати окремо.

- Сучасні виклики: Забезпечення якості лікарських засобів на всіх етапах життєвого циклу потребує комплексного підходу, що поєднує знання права та етики.

- Недостатність знань: Ознайомлення з правовими та етичними нормами є необхідним, але не достатнім для формування компетенцій. Потрібні глибші знання та розуміння їх взаємозв'язку.

Пропозиції щодо вдосконалення:

- Розробка синтетичних етико-правових компетентнісних моделей: Ці моделі мають ґрунтуватися на концепції нерозривної єдності права та етики.

- Використання міждисциплінарних методів навчання: Це дозволить студентам краще зрозуміти взаємозв'язок правових та етичних аспектів фармацевтичної діяльності.

- Підготовка фахівців, які володіють знаннями та навичками в обох сферах: Це сприятиме кращому виконанню своїх професійних обов'язків.

Важливо зазначити, що міждисциплінарний підхід не означає відмову від традиційних методів навчання. Він має доповнювати їх та давати студентам нові знання та навички, необхідні для успішної роботи в сучасному світі.

Хоча знання змісту правових та етичних норм є важливим, воно само по собі не гарантує дотримання цих норм. Яскравим прикладом цього є явище

правового нігілізму, коли фахівець, знаючи норму права, свідомо її ігнорує через недовіру до її ефективності.

Для подолання правового нігілізму та формування етико-правової компетентності провізорів (лікарів) необхідно зосередитися на розвитку наступних навичок:

- Розуміння правової та етичної норми: Фахівець має чітко розуміти суть та значення норм, їх взаємозв'язок та вплив на професійну діяльність.
- Усвідомлення цінності та значущості норм: Важливо розуміти, як правові та етичні норми захищають права та інтереси як окремих людей, так і суспільства в цілому.
- Реалізація норм у практичній діяльності: Фахівець має вміти застосовувати правові та етичні норми у своїх рішеннях та діях.
- Оцінка соціальних ситуацій: Важливо вміти аналізувати професійні ситуації з точки зору їх відповідності правовим та етичним нормам.
- Прийняття управлінських рішень: Фахівець має вміти приймати рішення, ґрунтуючись на правових та етичних принципах.
- Нормопроекування та правотворчість: У деяких випадках фахівці можуть брати участь у розробці нових норм права та етичних правил.
- Трансляція норм: Важливо вміти доносити правові та етичні норми до колег, пацієнтів та інших зацікавлених осіб.

Розвиток цих навичок допоможе провізорам (лікарям) стати не лише знавцями правових та етичних норм, але й свідомими та відповідальними фахівцями, які здатні приймати правильні рішення в складних ситуаціях.

Практичні кроки до реалізації міждисциплінарного підходу:

- Розробка нових навчальних програм: Ці програми мають ґрунтуватися на компетентнісному підході та інтегрувати знання з права та етики.
- Підготовка викладачів: Викладачі повинні мати знання та навички в обох сферах, а також володіти методиками міждисциплінарного навчання.
- Залучення фахівців-практиків: Практикуючі провізори та лікарі

можуть поділитися своїм досвідом та допомогти студентам зрозуміти, як застосовувати правові та етичні норми в реальних ситуаціях.

- Створення симуляційних центрів: Симуляційні тренінги дозволять студентам відпрацювати навички прийняття рішень в складних етико-правових ситуаціях.

- Проведення досліджень: Необхідно проводити дослідження, щоб вивчити ефективність різних методів міждисциплінарного навчання та розробити нові підходи до формування правових та етичних компетенцій провізорів (лікарів).

Очікувані результати:

- Покращення якості підготовки провізорів (лікарів) та їх готовність до роботи в сучасних умовах.

- Зменшення ризиків вчинення професійних правопорушень та відхилень від професійних етичних норм.

- Підвищення рівня довіри до фармацевтичної та медичної професій.

- Покращення якості лікарських засобів та послуги.

Міждисциплінарний підхід до формування правових та етичних компетенцій провізорів (лікарів) є ключовим фактором розвитку сучасної фармацевтичної та медичної освіти. Реалізація цього підходу дозволить підготувати фахівців, які здатні не лише знати правові та етичні норми, але й вміти їх застосовувати в практичній діяльності, приймати правильні рішення в складних ситуаціях та нести відповідальність за свої дії.

Висновки

У цій роботі пропонується модель правових та етичних компетенцій для провізорів (лікарів), яка може бути використана для покращення управління якістю в фармації. Ця модель ґрунтується на наборі навичок та знань, які є необхідними для того, щоб провізори (лікарі) могли ефективно виконувати свої обов'язки з дотримання норм права та етики.

Основні положення:

Пропонована модель включає шість ключових компетенцій:

- Розуміння правової та етичної норми: Фахівець має чітко розуміти суть та значення норм, їх взаємозв'язок та вплив на професійну діяльність.
- Усвідомлення цінності та значущості норм: Важливо розуміти, як правові та етичні норми захищають права та інтереси як окремих людей, так і суспільства в цілому.
- Реалізація норм у практичній діяльності: Фахівець має вміти застосовувати правові та етичні норми у своїх рішеннях та діях.
- Оцінка соціальних ситуацій: Важливо вміти аналізувати професійні ситуації з точки зору їх відповідності правовим та етичним нормам.
- Прийняття управлінських рішень: Фахівець має вміти приймати рішення, ґрунтуючись на правових та етичних принципах.
- Трансляція норм: Важливо вміти доносити правові та етичні норми до колег, пацієнтів та інших зацікавлених осіб.

Ця модель може бути використана для розробки нових навчальних програм та курсів для провізорів (лікарів). Впровадження цієї моделі може допомогти покращити якість освітнього процесу та практичної фармацевтичної діяльності.

Очікувані результати:

- Зменшення ризиків вчинення професійних правопорушень та відхилень від професійних етичних настанов.
- Покращення якості лікарських засобів та послуги.
- Підвищення рівня довіри до фармацевтичної професії.

СПИСОК ВИКОРИСТАНИХ ДЖЕРЕЛ

1) МІНІСТЕРСТВО ОХОРОНИ ЗДОРОВ'Я НАЦІОНАЛЬНИЙ ФАРМАЦЕВТИЧНИЙ УНІВЕРСИТЕТ. Юрковська Л. Г., Убогов С. Г
 URL: <http://ir.nuozu.edu.ua:8080/bitstream/lib/1853/1/%d0%ae%d1%80%d0%ba%d0%be%d0%b2%d1%81%d1%8c%d0%ba%d0%b0%20%d0%a3%d0%b1%d0%be%d0%b3%d0%be%d0%b2%20%d0%9a%d1%80%d0%b0%d1%81%d0%bd%d0%be%d0% %d1%82%d1%8e%20%d1%83%20%d1%84%d0%b0%d1%80%d0%bc.pdf>

**ДОСЛІДЖЕННЯ ЦІНОВОЇ ЧУТЛИВОСТІ СПОЖИВАЧІВ ДО
ДОСЛІДЖЕНИХ ПРЕПАРАТІВ ЗА ЛІКАРСЬКОЮ ФОРМОЮ «КРЕМ» З
ПРОТИГРИБКОВОЮ АКТИВНІСТЮ ДЛЯ ЛІКУВАННЯ МІКОЗІВ
(ПОВІДОМЛЕННЯ 1)**

Притула Р. Л.

канд. фарм. наук

Національний військово-медичний клінічний центр
«Головний військовий клінічний госпіталь», м. Київ

Маганова Т. В.

PhD,

Державний експертний центр МОЗ України, м. Київ

Бушуєва І. В.

д-р фарм. наук

Запорізький державний медико-фармацевтичний університет,
м. Запоріжжя

Вступ.

У багатьох випадках, особливо коли потрібно скласти попереднє бізнес-обґрунтування нового лікарського засобу, питання полягає не в тому, якою є оптимальна ціна препарату, а в тому, яким є очікуваний діапазон цін на нього. На ранній стадії споживач має недостатньо інформації, щоб визначити точну ціну продукту.

У даному форматі вимірювачем цінової чутливості виступає метод Ван Вестендорпа (PSM). Він зарекомендував себе, як широко використовуваний інструмент дослідження цін для визначення очікуваного оптимального діапазону цін на досліджений товар. Особливо корисним даний підхід може бути у випадку відсутності фактичного еталонного матеріалу для порівняння.

Мета.

Застосування методу PSM для визначення цінової чутливості споживачів лікарських засобів для місцевого лікування мікозів стоп.

Матеріали та методи.

Матеріалом для проведення дослідження слугували доступні

інформаційні джерела із зазначенням переліку лікарських засобів для профілактики і лікування мікозів стоп у м'якій лікарській формі «крем» з протигрибковою активністю (Державний реєстр лікарських засобів, сайти-агрегатори: apteka24.ua/uk/, Doc.ua., Tabletki.ua., compendium.com.ua/uk/, likie.ua, Liki24.com, helsi.me/likie) і результати відповідей споживачів на підставі опрацювання попередньо створеного опитувальника.

Результати та обговорення.

Вимірювач цінової чутливості Ван Вестендорпа - це метод, що ґрунтується на опитуванні, який спрямований на визначення оптимального й очікуваного діапазону цін на товар чи послугу шляхом оцінки сприйняття покупцями цінності переваг продукту та їхньої готовності платити за них.

У методі, запропонованому Ван Вестендорпом, в основі лежить чотири основні питання, а саме:

- ✓ Ціна, за якою товар вважається «вдалою покупкою» (Good Value).
- ✓ Ціна, за якої покупці все ще розглядають товар, але вважають його «занадто дорогим» (Too High Price).
- ✓ Ціна, за якої товар вважається занадто дешевим, а його якість «викликає сумніви» (Too Low Price).
- ✓ Ціна, за якої товар занадто дорогий, більше не розглядається для купівлі («неприйнятно висока ціна»).

Зібравши відповіді на ці чотири запитання, нами відображена сукупність відповідей у вигляді лінійних графіків.

Маржинальна (гранична) дешевизна (PMS): точка, в якій кількість людей, які відчують продукт як «надто дешевий», більша, ніж кількість людей, які сприймають його просто як «дешевий». Відображає таку межу, ціни нижче якої споживач асоціюватиме з поганою якістю продукту або його низькою вартістю.

На рис. 1 відображено отриманий результат, який склав 113,75 грн.



Рис. 1. Показник ціни для досліджених препаратів за лікарською формою «крем» з протигрибковою активністю для лікування мікозів (за думкою споживачів вважається «занизькою» - точка граничної дешевизни)

Точка граничної цінності (договоризни) (PME): це точка, в якій кількість людей, які сприймають продукт як «надто дорогий», більша, ніж кількість тих, хто відчуває продукт просто як «дорогий». Відображає таку межу, ціни вище якої споживач сприйматиме як занадто високі, що відлякуватиме потенційних покупців певного лікарського засобу.

На рис. 2 відображено отриманий результат, який склав 381,5 грн.

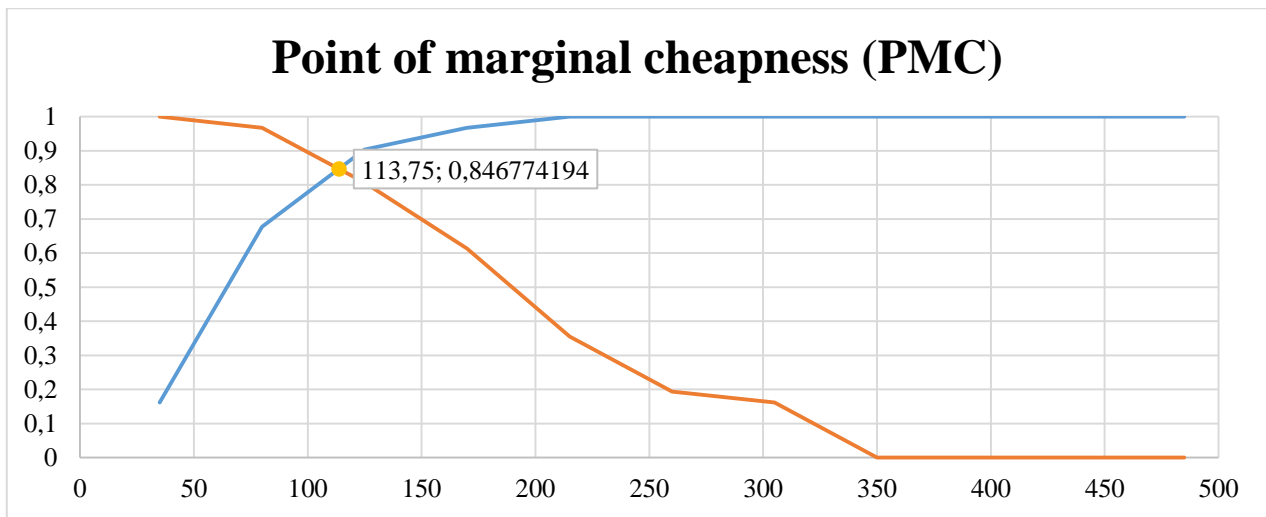

Рис. 2. Показник ціни для досліджених препаратів за лікарською формою «крем» з протигрибковою активністю для лікування мікозів (за думкою споживачів вважається «занадто високою» – точка граничної вартості)

Найкраща (оптимальна) ціна (OPP) – точка, де кількість людей, які вважають ціну прийнятною, максимізується, а опір змінам цін мінімізується. Саме цей метод дослідження називає отримане значення «оптимальною ціновою точкою» («sweet spot»).

Тут досліджувані лікарські засоби розглядаються як такі, що пропонують найкращу цінність або мають розумний баланс між вигодами і витратами.

На рис. 3 відображено отриманий результат, діапазон цін якого склав від 215,00 грн до 260,00 грн.

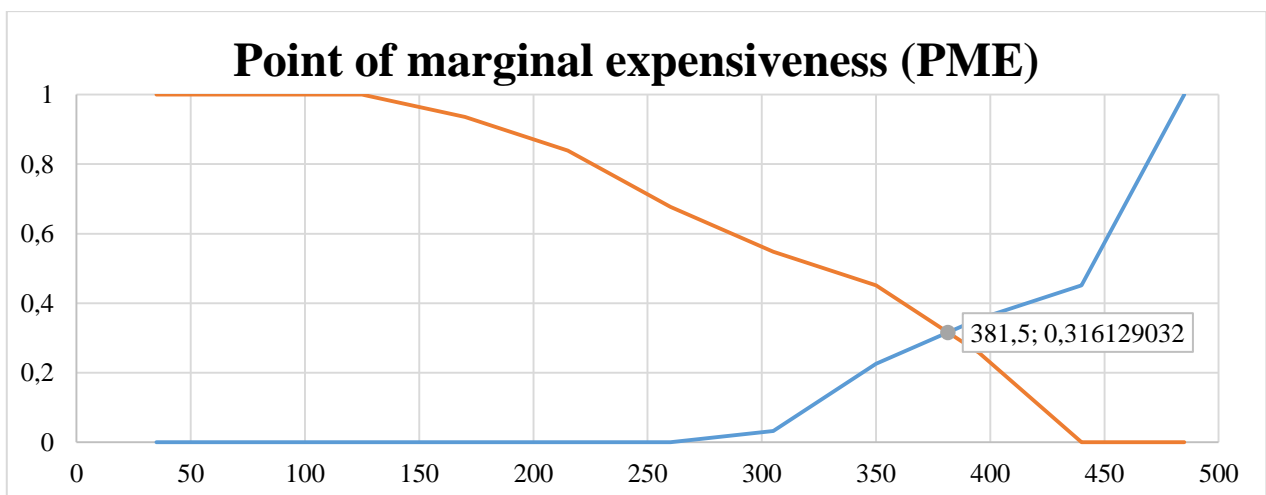

Рис. 3. Показник ціни для досліджених препаратів за лікарською формою «крем» з протигрибковою активністю для лікування мікозів (за думкою споживачів вважається «оптимальним»)

Перетин кривих «дорогий» і «дешевий» (або «не дорогий» і «недешевий») дає точку, яка називається точкою ціни байдужості (IDP) — це той препарат, який більшість споживачів вважає ні дорогим, ні дешевим, їм байдуже. Це ціна, яку більшість споживачів вважають прийнятною. Іноді її називають уявною нормальною ціною.

На рис. 4. відображено отриманий результат, значення якого склало 242,00 грн.

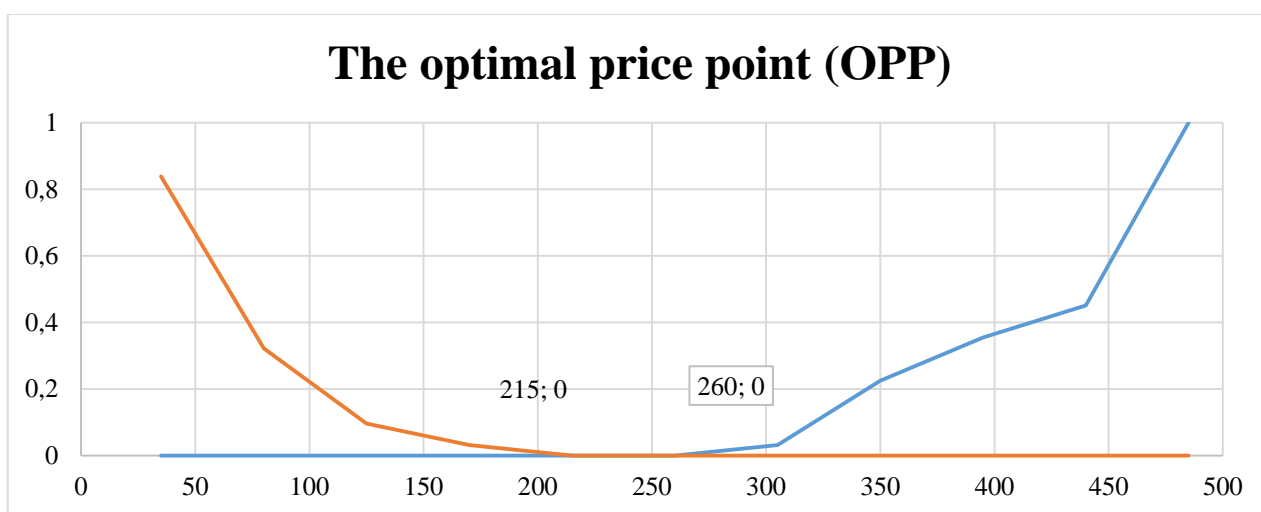

Рис. 4. Показник ціни для досліджених препаратів за лікарською формою «крем» з протигрибковою активністю для лікування мікозів (за думкою споживачів визначається «байдужим»)

Окремо зазначимо, що у нашому випадку точка IDP ввійшла у діапазон ОРР, однак у більшості випадків ОРР знаходиться ліворуч від IDP, а відстань між ними невелика. Відповідно до методу Ван Вестендорпа, такий «стрес» у ціновій свідомості, де споживач відчуває «нормальну ціну», але деяким з них ця ціна вже сприймається як занадто висока, виникає на ринку, де останнім часом відбулося різке підвищення цін, що має місце в Україні з огляду на складну економічну ситуацію.

Висновки. На підставі отриманих відповідей щодо готовності купувати представлені лікарські засоби за лікарською формою «крем» з протигрибковою активністю – визначено точки цінової чутливості реальних та потенційних споживачів даних препаратів і діапазон дослідженого асортименту лікарських засобів, котрі розглядаються як такі, що мають оптимальну ціну або розумний баланс між вигодами і витратами.

ВИЗНАЧЕННЯ ДОЦІЛЬНОСТІ ВИКОРИСТАННЯ АНТИГІСТАМІННИХ ПРЕПАРАТІВ РІЗНИХ ПОКОЛІНЬ ДЛЯ ЛІКУВАННЯ АЛЕРГОДЕРМАТОЗІВ

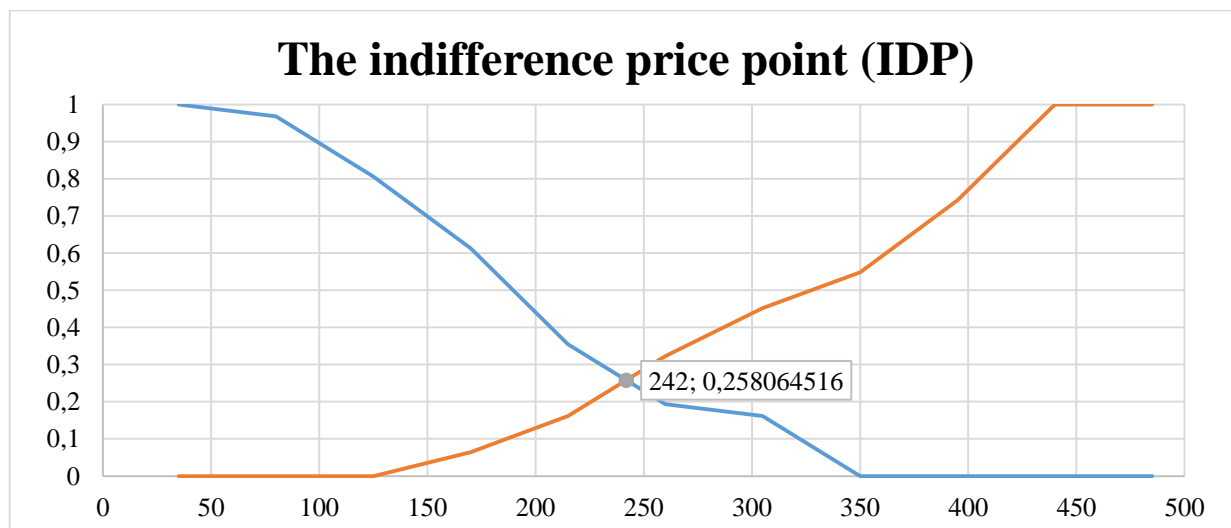
Стельмашук Аліна Олегівна,
асистент

Борейко Тетяна Іванівна,
к.мед.н., доцент

Вінницький національний медичний університет ім. М. І. Пирогова
м. Вінниця, Україна

Вступ. В останні роки спостерігається збільшення частоти та поширеності алергодерматозів, а також тяжкості їх перебігу. Фармацевтичний ринок України має назвичайно велику кількість препаратів для лікування різноманітних форм алергодерматозів. Тому постає проблема пошуку найбільш ефективного засобу для лікування цих захворювань.

Ціль роботи. Визначення доцільності та ефективності застосування антигістамінних препаратів різних поколінь у лікуванні алергодерматозів та вибір найбільш ефективних препаратів для вирішення цієї проблеми.

Матеріали та методи. Ретроспективний аналіз літератури з лікування алергодерматозів з наукових баз Pub Med., Web of Science. Обстежено 30 пацієнтів з діагностованими алергодерматозами середнім віком $43,2 \pm 10,25$ ($M \pm m$) років.

Результати та обговорення. Антигістамінні препарати, як правило, безпечні, але деякі пацієнти відчувають побічні реакції, такі як кардіотоксичність, сонливість та антихолінергічні ефекти. Існують також індивідуальні відмінності в ефективності антигістамінних препаратів у клінічній практиці. Для вивчення ефективності призначення антигістамінних препаратів хворим на алергодерматози, усі пацієнти були розподілені на три репрезентативні групи. Перша група пацієнтів, які отримували „Супрастин” антигістамінний препарат першого покоління, складала 10 осіб. Друга група, також 10 осіб, приймала препарат другого покоління «Лоратадин». Третя група

використовувала для лікування препарат третього покоління «Ерідез». Під час другого візиту пацієнти першої групи скаржилися на сонливість після прийому препарату та короткочасність дії препарату, що вимагає підвищення дози препарату для досягнення ефективності. Група пацієнтів, які приймали антигістамінні препарати другого покоління, відзначила відсутність седативного ефекту, але з часом з'явилися побічні ефекти з боку серцево-судинної системи. Третя група пацієнтів, які тривалий час приймали антигістамінні препарати третього покоління, відзначили швидку і тривалу дію препарату, відсутність побічних ефектів. Найкращі результати в лікуванні алергічного дерматиту спостерігалися у III групи хворих, які отримували антигістамінні препарати третього покоління. Старіші препарати першого покоління більше не рекомендуються для використання пацієнтами через добре задокументований профіль негативних побічних ефектів, що також було помічено під час нашого дослідження. Література рясніє великими мета-аналізами та систематичними оглядами, що встановлюють безпеку та ефективність антигістамінних препаратів другого та третього покоління у дорослих і дітей з алергодерматозами, включаючи комбіновані назальні спреї. Були опубліковані достовірні дані про регулярне використання антигістамінних препаратів для лікування кропив'янки, у тому числі при лікуванні дітей, вагітних або годуючих жінок. Крім того, антигістамінні препарати третього покоління, можна використовувати при інших пов'язаних алергічних станах, таких як вторинні симптоми анафілаксії, щоб забезпечити пацієнтам більший комфорт, у тому числі при алергічній астмі.

Висновки. Оскільки алергодерматози є захворюванням, що мають хронічний перебіг, необхідно підбирати препарати які підходять для тривалого лікування з мінімальними побічними ефектами. Таким чином, аналіз літературних джерел та отриманих результатів нашого досліджень дозволяє зробити висновок, що антигістамінний засіб III класу є найефективнішим засобом лікування алергодерматозів.

УДОСКОНАЛЕННЯ МЕТОДИК ЯКІСНОГО ВИЗНАЧЕННЯ НІМОДИПІНА

Улізко Ігор Віталійович

асистент

Миرونчик Анастасія Миколаївна

студентка

Одеський Національний Медичний університет,
Одеса, Україна

Вступ. Артеріальна гіпертензія виявляється у близько 15% населення. При цьому більшість пацієнтів або не одержують відповідного лікування, або не досягають цільового рівня артеріального тиску. Причину артеріальної гіпертензії не вдається встановити у понад 90% пацієнтів. У більшості пацієнтів симптоми відсутні, і періодично потрібно контролювати рівень артеріального тиску навіть у здорових осіб.

При лікуванні артеріальної гіпертензії основним фактором, що визначає зниження ризику розвитку несприятливих серцево-судинних подій є в цілому ступінь зниження артеріального тиску. Для цього застосовують групу антигіпертензивних препаратів, до якої відноситься німодипін.

Німодипін — селективний блокатор кальцієвих каналів L-типу, який обмежує трансмембранне проходження іонів кальцію. Препарат чинить судинорозширювальну дію переважно на судини головного мозку. Спазмолітичний ефект виникає внаслідок впливу на гладкі м'язи судин.

Ціль роботи. Метою роботи було дослідження з обґрунтуванням, аналізом та вдосконаленням методик якісного визначення німодипіну.

Матеріали та методи. На основі систематизації основних методик якісного аналізу було проведено: аналіз хімічної будови; зроблено вибір реагентів для проведення реакцій ідентифікації. При якісному аналізі речовини, використовувались наступні реакції: реакції на третинний атом азоту, гідроксамова реакція, реакція утворення основ Шиффу, реакції діазотування з використанням реакції азосполучення.

Результати та обговорення. У процесі дослідження було встановлено: для якісного визначення німодипіну можна використовувати хімічні методи аналізу; німодипін вступає в якісні реакції із загально алкалоїдними осаджувальними реактивами та утворює забарвлені комплекси із солями металів, після гідроксамової проби; для визначення відновленого німодипіну, можна також використовувати реакції утворення асоціатів та основ Шиффа; в реакції азосполучення, після реакції діазотування, для отримання стійкого комплексу азобарвника, можливо використовувати комплекс із аніліном у співвідношенні 1:1.

Висновки. Таким чином методика ідентифікації німодипіну, з використанням хімічних методів якісного аналізу функціональних груп у складі молекули, була вдосконалена.

CHEMICAL SCIENCES

ГУАНІДИНВМІСНІ ОЛІГОЕТЕРИ ЯК ПРОТОНПРОВІДНІ РЕЧОВИНИ

Вортман Марина Яківна,

канд. хім. наук, стар.наук.співр,

Лемешко Валентина Миколаївна,

мол.наук.співр.

Кобилінський Сергій Миколайович,

канд. хім. наук, стар.наук.співр,

Інститут хімії високомолекулярних сполук НАН України

Борисенко Олександра Андріївна,

студент

Жолніна Галина Генадіївна,

канд. хім. наук, доцент,

Національний університет Києво-Могилянська академія

Шевченко Валерій Васильович,

докт.хім.наук, проф., член-кор. НАН України,

Інститут хімії високомолекулярних сполук НАН України

Вступ

Полімерні протонпровідні мембрани для паливних елементів набули значного поширення в останній час. Паливні елементи являють собою альтернативне, екологічно безпечне високоефективне джерело електроенергії для пристроїв різного призначення [1-3]. Як протонпровідні мембрани у таких паливних елементах найбільшого поширення набули перфторовані полімери типу Nafion, що містять у боковому ланцюгу полімеру сульфокислотні групи як донори протонів [1-3]. Але їх недоліком є низький температурний інтервал експлуатації (80-90) °С, оскільки вони функціонують лише на воді в протонпровідних каналах. Подальший прогрес у створенні даних паливних елементів пов'язаний зі зміщенням діапазону робочих температур в область (100-200) °С [1-3]. Це дозволить суттєво підвищити їх функціональні

характеристики [1-3].

В наших роботах розвинуто напрямок щодо синтезу гуанідинвмісних олігоетерів з кінцевими гуанідиновими фрагментами на основі ароматичного епоксидного олігоетеру та гуанідину з різними протиіонами у своєму складі: хлорид, ацетат, форміат та фосфат-іонами та досліджено їх протонпровідні властивості. Отримані олігоетери проявляють протонпровідні властивості. Рівень провідності 10^{-3} - 10^{-4} См/см за 120 °С в залежності від типу протиіону [4]. Досліджено гіперрозгалужений гуанідинвмісний олігоетер як протонпровідну речовину для паливних елементів. Він синтезований реакцією гіперрозгалуженого олігоетеру з кінцевими гідроксильними групами з фталевим ангідридом з подальшою обробкою карбоксильованого продукту гуанідином. Рівень провідності 10^{-4} См/см за 120 °С [5].

Мета даної роботи є синтез олігоетерів на основі інших похідних гуанідину - ціан- та дифенілгуанідину як протонпровідних речовин для паливних елементів, що забезпечує достатній рівень провідності та широкий температурний інтервал їх експлуатації.

Матеріали та методи

Епоксидний олігомер DEG– 1, молекулярна маса 320 г/моль, масова частина епоксидних груп 28,7%, ОН груп 1,2 % (постачальник ТОВ «Спецконтракт»). Епоксидний олігомер DER-331, молекулярна маса 365 г/моль, масова частина епоксидних груп 23,5%, ОН груп 0,6 % (постачальник ТОВ «Спецконтракт»). Ціаногуанідин $C_2H_4N_4$, молекулярна маса 84 г/моль. Безбарвний нелеткий порошок, без запаху. (постачальник «Aldrich»). Використовується зі ступенем чистоти 99,9 % без додаткового очищення.

1,3 - Дифенілгуанідин $C_{13}H_{13}N_3$, молекулярна маса 211 г/моль. Сіро-білий порошок, без запаху. Температура плавлення 146-148°С , температура кипіння 170°С, густина 1,13 г/см³ (постачальник «Aldrich»). Використовується зі ступенем чистоти 97 % без додаткового очищення.

Олігомери отримані реакцією ароматичного та аліфатичного епоксидного олігомерів та ціанонуанідину і дифенілгуанідину - в 60 % розчині

диметилформаміду за температури (50-60)°C протягом 2-3 годин та мольного співвідношення компонентів 1:2, виділенням з реакційної суміші та переосадженням в діетиловий етер, висушуванням при кімнатній температурі в вакуумі до постійної маси.

ІЧ спектри знімали на ІЧ-спектрометрі з перетворенням Фур'є Bruker Tensor 37 в діапазоні частот 600–4000 см⁻¹.

Протонну провідність синтезованих гуанідинвмісних олігоестерів визначали за допомогою діелектричного спектрометра на основі моста змінного струму P5083 з двоелектродним вічком з нержавіючої сталі в температурному інтервалі (20-100) °C. Частотний діапазон вимірів складав 0,1-100 кГц. Перед початком дослідження зразки прогрівали до 100 °C протягом 30 хв в струмі сухого азоту для видалення вологи, сорбованої з повітря. Виміри проводилися в струмі сухого азоту

Результати та обговорення

Отримані гуанідинвмісні олігоестери загальної формули:

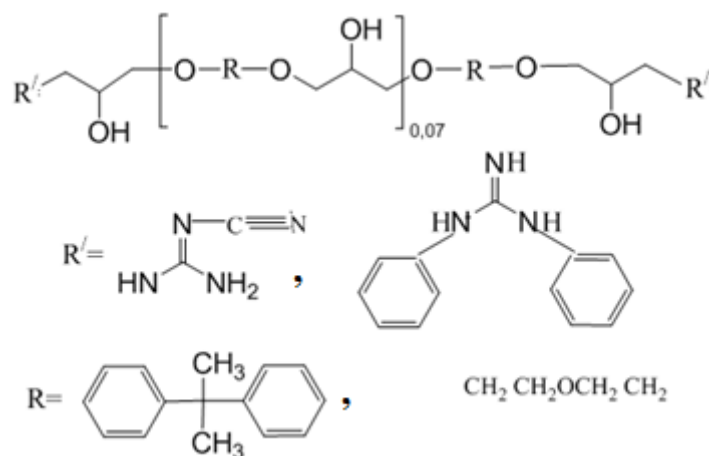

Олігоестер 1	Олігоестер 2
Олігоестер 3	Олігоестер 4

Будова отриманих гуанідинвмісних олігоетерів підтверджується даними ІЧ-спектроскопії. В ІЧ-спектрі гуанідинвмісних олігоетерів в межах 3200-3550 cm^{-1} присутні смуги поглинання валентних коливань ОН і NH груп. Присутність -СН, -СН₂ та -СН₃ груп підтверджено смугами поглинання 2869 cm^{-1} , 2926 cm^{-1} , 2964 cm^{-1} , які відповідають валентним коливанням С-Н зв'язків, смуги деформаційних коливань цих зв'язків в межах 1460 cm^{-1} . Смуга поглинання валентних коливань С=N гуанідинових фрагментів спостерігається при 1640 cm^{-1} та перекривається зі смугою деформаційних коливань NH груп. Смуги поглинання в інтервалі частот 1100-1300 cm^{-1} вказують на коливання С-О-С зв'язків етерних груп. Смуга поглинання СОО груп знаходиться при 1680 cm^{-1} .



Рис. 1. ІЧ-спектри синтезованих олігоетерів

1- олігоетер 1, 2- олігоетер 2, 3- олігоетер 3, 4-олігоетер 4

Результати вимірювання протонної провідності представлені в таблиці 1 та на рис.2,3.

Таблиця 1

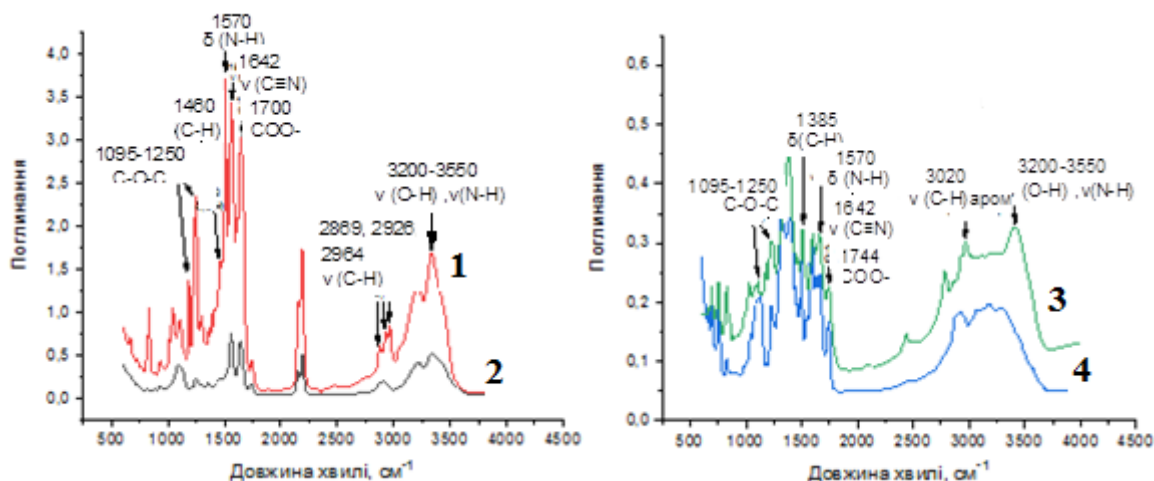
Протонна провідність гуанідинвмісних олігоетерів на основі ціан- та дифенілгуанідину

T, C^0	100	80	40	20
$\sigma, \text{См/см}$				
Олігоетер 1	$5,48 \cdot 10^{-4}$	$2,88 \cdot 10^{-4}$	$1,78 \cdot 10^{-4}$	$7,03 \cdot 10^{-5}$
Олігоетер 2	$1,7 \cdot 10^{-3}$	$1,65 \cdot 10^{-3}$	$9,79 \cdot 10^{-4}$	$5,51 \cdot 10^{-4}$
Олігоетер 3	$8,96 \cdot 10^{-5}$	$4,36 \cdot 10^{-5}$	$6,45 \cdot 10^{-6}$	$2,15 \cdot 10^{-6}$
Олігоетер 4	$5,47 \cdot 10^{-4}$	$2,24 \cdot 10^{-4}$	$8,38 \cdot 10^{-5}$	$2,50 \cdot 10^{-5}$



Рис. 2. Графік залежності протонної провідності олігоестерів 1- олігоестер 1, 2- олігоестер 2, 3- олігоестер 3, 4- олігоестер 4



Рис. 3 Графік залежності провідності гуанідинвмісних олігоестерів від оберненої температури 1- олігоестер 1, 2- олігоестер 2, 3- олігоестер 3, 4- олігоестер 4

Як видно з таблиці 1 та рис.2,3 протонна провідність синтезованих гуанідинвмісних олігоетерів на основі ціангуанідину та аліфатичної і ароматичної олігоетерної складової при температурі 100⁰С рівень провідності $1,7 \cdot 10^{-3}$ та $1,0 \cdot 10^{-3}$, відповідно. Спостерігається, що олігомери, які містять ціаногуанідин, мають вищу протонну провідність порівняно з олігомерами, що містять дифенілгуанідин. Із зростанням температури протонна провідність зростає.

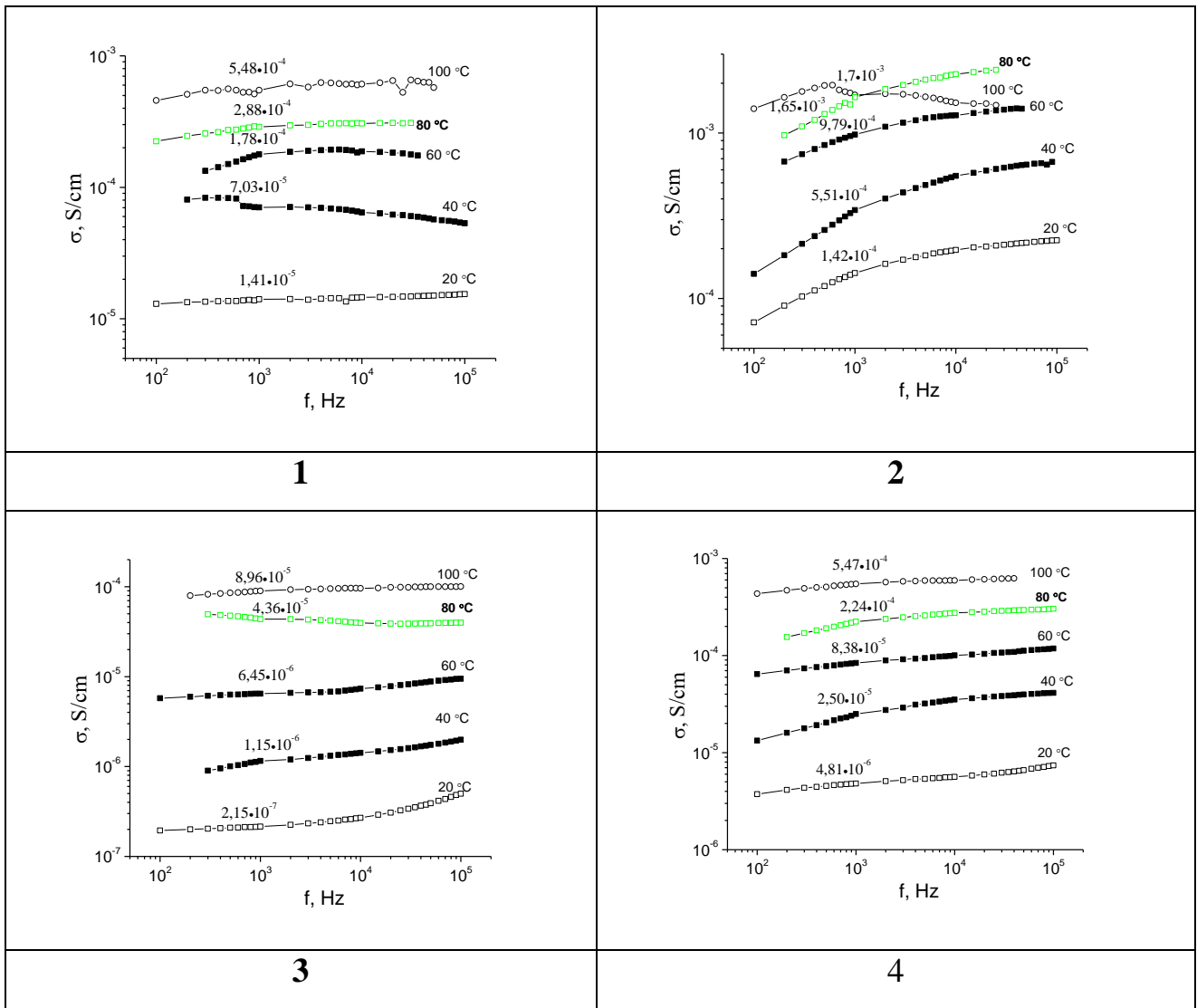
Слід зазначити, що температурна залежність провідності для цих сполук нелінійна в координатах Арреніуса, що свідчить про реалізацію іонної провідності переважно за рахунок вільного об'єму в системі. Природа вихідного олігоепоксиду впливає на значення протонної провідності. Олігомери на основі ароматичного олігоепоксиду мають меншу протонну провідність порівняно з аліфатичними олігомерами.

Висновки

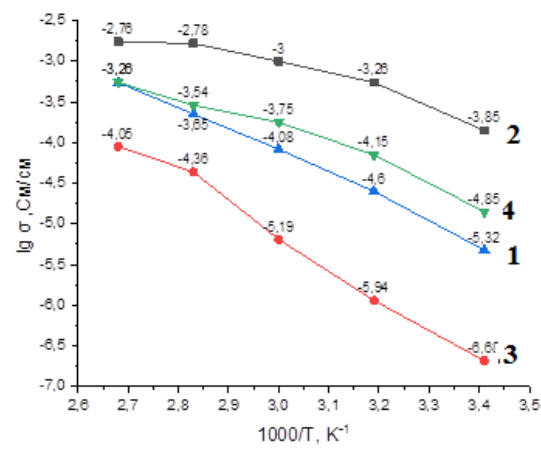
Отже, протонна провідність олігоетерів на основі ціано- та дифенілгуанідину залежить від типу похідного гуанідину, епоксидного олігомеру.

Одержані гуанідинвмісні олігоетери на основі ціан- та дифенілгуанідину характеризуються хорошою протонною провідністю 10^{-4} - 10^{-3} См/см за температури (80-100) °С, тож можуть бути використані як протонпровідних речовин для паливних елементів, що забезпечує достатній рівень провідності та широкий температурний інтервал їх експлуатації.

ЛІТЕРАТУРА

1. Witner M ., Brodd R.J. What Are Batteries, Fuel Cells, and Supercapacitors // Chem. rev. -2003. -104, № 10. -P. 4245—4269.
2. Kandlikar S.G., Lu Z . Thermal management issues in a PEMFC stack—A brief review of current status// J. Appl. Therm. Eng. -2009. -29, № 7. -P. 127-1280.
3. Li Q., He R., Jensen J.O., Bjerrum N.J. Approaches and Recent Development of Polymer Electrolyte Membranes for Fuel Cells Operating above

100 °C // Chem. Mater. -2003. -15, № 26. -P. 4896—4915

4. Патент на корисну модель № 109643 Вортман М. Я., Фоменко О., Лемешко В. М., Тригуб С. О., Шевченко В. В., Клепко В. В. Гіперрозгалужений гуанідинвмісний олігоетер як протонпровідна речовина. Опубл. 25.08.2016, Бюл. № 16

5. Патент на корисну модель № 109642 Вортман М. Я., Фоменко А. О., Лемешко В. М., Тригуб С. О., Шевченко В.В., Клепко В. В. Гуанідинвмісні олігоетери як протонпровідні речовини. Опубл. 25.08.2016, Бюл. № 16

TECHNICAL SCIENCES

MATHEMATICAL MODEL OF THE DIAMOND BIT WEAR PROCESS

Chyhur Liudmyla Yaroslavivna

Ph.D, Docent

Ivano-Frankivsk National Technical University
of Oil and Gas, Ukraine

Introductions. The synthesis of adequate mathematical models of the wear process of diamond drill bits is one of the important tasks of mathematical physics and the theory of wear in connection with the intensive introduction of diamond drill bits into the practice of drilling oil and gas boreholes in Ukraine [1].

Aim. Development of a mathematical model of wear of diamond drill bits taking into account their complex geometric shape, conditions of contact with the rock, heat generation and other factors. Determination of parameters affecting the wear of diamond bits and their quantitative assessment.

Materials and methods. The initial data for the study are: geometric characteristics of the diamond bit (the complex shape of the bit will be approximated by a simpler geometric figure (for example, a sphere) to simplify the mathematical model); physical and mechanical properties of materials (it is necessary to take into account the properties of diamonds, carbide matrix, bit corpus and the rock being drilled); drilling parameters (bit pressure, rotation speed, drilling fluid characteristics). The following research methods were applied: analysis of literary sources (study of existing models of wear of materials and their application to diamond cuttings); theory of thermoelasticity (modeling of the thermal field in a diamond bit during drilling, taking into account heat generation and heat exchange); wear theory (application of wear equations to describe the wear process of diamonds and the bit matrix); numerical methods (use of computer modeling to solve the obtained mathematical models and analysis of the influence of various factors on bit

wear).

Results and discussion. However, the analysis of literary source [5] showed an insufficient amount of research conducted in the context of creating mathematical models of wear processes of unsupported diamond drill bits of various modern designs. There are no mathematical models of the wear of diamond bits, which can clearly be used for the synthesis of algorithms for automatic control of the technical condition of diamond bits during the main period of their operation and especially at the final stage of the bit.

At the same time, the development of this problem has a long history and is associated with the names of such scientists as Sementsov G. N., Gorbiychuk M. I. etc. [1-4]. However, the experimental way of researching bit wear during drilling is limited by the difficult accessibility of the "bit-rock" contact zone.

Similar studies are conducted only at the molecular level for control samples of superhard composite materials containing diamonds at the Institute of Superhard Materials named after V.N. Bakulya of the National Academy of Sciences of Ukraine in order to determine the main direction in improving their structure and properties. Therefore, it is advisable to develop new approaches based on analytical methods that allow for a detailed study of the wear kinetics of diamond drill bits and the efficiency of drilling with them based on the application of mathematical models of wear, thermal conductivity, and thermoelasticity, taking into account certain features [5-7]:

- the complex geometric shape of the diamond bit and the conditions of its contact with the rock, as borehole as the intense release of heat due to friction, require the construction of special boundary conditions for setting the problem of thermoelasticity in the presence of contact objects wear;
- the shape of the bit must be brought closer to the classic shape, for example, spherical;
- the physical and mechanical properties of the bit layer containing diamonds are significantly different from the similar properties of the carbide matrix and the bit corpus;
- during operation, the drill bit heats up a lot due to the release of heat and is

cooled by a powerful flow of drilling fluid.

The analysis of literary sources [5-7] shows that for many types of wear, the equation of the wear rate depending on the pressure and the relative sliding speed has the following form:

$$\frac{d\mu_i}{dt} = K_i p^{m_i}(x, y) v^{n_i}(x, y), \quad (1)$$

or

$$\mu_i(x, y) = \int_0^t K_i p^{m_i}(x, y) v^{n_i}(x, y) dt, \quad (2)$$

where $d\mu_i/dt$ – wear rate at an arbitrary point in time t ; x i y – coordinates of surface points; K_i – wear coefficient, which characterizes the material of the contacting pair; m_i i n_i – wear law parameters; $p(x, y)$ i $v(x, y)$ – contact pressure and relative sliding speed at a given point (x, y) .

Since the main type of diamond bit wear is abrasive, equations (1) and (2) for this type of bit take the following form

$$\frac{d\mu_i}{dt} = K_i \cdot p(x, y) \cdot v(x, y), \quad (3)$$

or

$$\mu_i(x, y) = \int_0^t K_i \cdot p(x, y) \cdot v(x, y) dt. \quad (4)$$

Equations (3) and (4) are fundamental for solving problems of wear of diamond cuttings. Although the resulting equations make it possible to determine the current wear or the rate of wear of a diamond bit at any moment in time and to perform a parametric analysis of the kinetics of this process from a wide variation of the initial data, they have certain disadvantages. Disadvantages of these models include empiricism, immeasurability of the parameters included in them, narrow scope of application, impossibility of using them at the final stage of bit operation, when the wear process is non-stationary, to determine the moment of the logical end of the bit cruise. In [5-7] it is emphasized that for the problem of wear of a diamond drill bit, these relations must be supplemented with initial and boundary conditions, as borehole as conjugation conditions at the interface of media and bring them to the

possibility of integration. However, at the current stage of designing drilling tools, there is still no solution to the contact problem of thermoelasticity in the presence of wear of a diamond bit with a full reflection of the specific features of superhard composite materials containing diamonds and the microgeometry of contacting objects. This problem was first formulated and physically substantiated and solved in works [5-7]. On the basis of this problem, a number of factors can be identified, which depend on the wear of the diamond bit.

The wear of a diamond bit is a complex process, which is affected by many factors, they can be classified into the following categories.

1. Physical and mechanical properties of rock: strength (hard rocks such as granite and basalt cause more wear than soft rocks such as sandstone and limestone); abrasiveness (rocks that contain hard minerals such as quartz and corundum cause more wear than rocks that do not); viscosity (viscous rocks such as clay cause more wear than non-viscous rocks such as sand).

2. Drilling parameters: pressure on the bit (higher pressure on the bit causes more wear); rotation speed (higher rotation speed causes more wear); flushing (insufficient flushing can lead to the accumulation of sludge in the cutting area, which will cause more wear); vibration (vibration can cause uneven bit wear).

3. Design features of the bit: type of diamonds (different types of diamonds have different resistance to wear); diamond size (larger diamonds are generally more resistant to wear than smaller ones); diamond concentration (higher diamond concentration can lead to more wear, but can also improve drilling speed); the matrix (which holds the diamonds must be strong and wear-resistant).

4. External factors: temperature (high temperature can cause diamonds to crack and accelerate wear); chemical activity (chemically active substances such as acids and alkalis can corrode the matrix and accelerate wear).

Conclusions. It is important to note that all these factors interact with each other, and the influence of one factor can be strengthened or weakened by the influence of other factors. Therefore, it is difficult to predict exactly how long a diamond bit will last under certain conditions. To optimize the wear of a diamond bit,

it is important to correctly select the bit for specific drilling conditions, as borehole as follow the recommended drilling parameters. Therefore, an important task is the development of criteria for automated control of the technical condition of diamond cuttings at the final stage of their operation.

REFERENCES

1. Avtomatyzatsiya tekhnolohichnykh protsesiv u naftoviy i hazoviy promyslovosti/ [H. N. Sementsov, YA. R. Kohuch, YA. V. Kurovets', M. M. Dranchuk] – Ivano-Frankivs'k: IFNTUNH, 2009. – 300 s.
2. Horbiychuk M. I. Optimizatsiya protsesu burinnya hlybokykh sverdlovin/ M.I. Horbiychuk, G.N. Semenov. – Ivano-Frankivsk: Fakel, 2003 – 493 s.
3. Sementsov H. M. Optymal'ne upravlinnya protsesom burinnya naftovykh ta hazovykh sverdlovin: avtoref. na zdobuttya nauk. stupenya dokt. tekhn. nauk: spets. 05.13.07 – Avtomatyzatsiya tekhnolohichnykh protsesiv ta vyrobnytstv (promyslovist') / H.M. Sementsov, 1990 - 44 s.
4. Chyhur I. I. Rozrobka metodu kontrolyu tekhnichnoho stanu sharoshkovykh dolit v umovakh nevyznachenosti protsesu burinnya: avtoref. dys. na zdobuttya nauk. stupenya kand. tekhn. nauk: spets. 05.11.13 «Prylady i metody kontrolyu ta vyznachennya yakosti rehovyny» / I. I. Chyhur – Ivano-Frankivs'k, 2000. – 20 s.
5. Bondarenko N.A. Doslidzhennya sumyalmaznykh burovykh dolot. 4.Uravnene yznashyvannya/ N.A. Bondarenko, A.N. Zhukovskyy, V. A. Mechnyk// Rozvidka ta rozrobka naftovykh i hazovykh rodovyshch. 2006. – №4(21). – S.16-19
6. Chorkovskyy V. M. Ekonomiko-matematychne modelyuvannya/ V. M. Chorkovskyy, I. M. Khvostina, I. B. Zapukhlyak// Ivano-Frankivs'k, IFNTUNH. – 2003. – 169 s., L'viv, vydav. UAD. – 2006. – 272 s.
7. Bondarenko N. A. Doslidzhennya sumyalmaznykh burovykh dolotiv.
8. Kinetyka sumy/ N. A. Bondarenko, A. N. Zhukovskyy, V.A. Mechnyk// Rozvidka ta rozrobka naftovykh i hazovykh rodovyshch. – 2007. – №1(22). – S.34-37.

THE EFFICIENCY INDICATORS OF THE BIT WORK ON THE BOREHOLE BOTTOM

Chyhur Liudmyla Yaroslavivna

Ph.D, Docent

Tsyapura Oleh Volodymyrovych

Postgraduate

Ivano-Frankivsk National Technical University of Oil and Gas, Ukraine

Introductions. It is known that drill bits work in a compressed space with complex kinematics and loading dynamics of all working elements. At the same time, the axial force on the bit is 20-400 kN, its rotation frequency is in the range of $0.7-20\text{ s}^{-1}$, the bit works in an abrasive and corrosive-active environment under the conditions of significant dynamic loads applied to it and vibration of the arrangement of the bottom of the drill colone. In addition, it is necessary to add that the work of the bit takes place under high hydrostatic pressure. A torque of up to $2.8\text{ kN}\cdot\text{m}$ is transmitted to the bit, the cleaning agent flows out of the nozzle at a speed of 50-100 m/s. Difficult energy and hydraulic working conditions, as borehole as design features cause low stability and increased activation of drill bits.

Aim. Identify and analyze key performance indicators of the robot you drill holes on the bottom of the borehole. Investigate the influence of drilling mode parameters (axial force, rotation speed) on these indicators. To evaluate the role of physical and mechanical properties of rocks, washing fluid and design features of the bit in determining its efficiency.

Materials and methods. In general, an integrated approach combining literature review, mathematical modeling and possibly experimental data analysis was used to investigate and describe performance indicators of drill holes.

Results and discussion. It is also known from existing scientific studies that the efficiency of the bit at the bottom of the borehole is determined [1, 3, 4] by the penetration h of the bit, the time of operation of the bit and the mechanical speed v_t , which is determined by the ratio

$$v_t = \Delta h (\Delta t)^{-1}, \quad (1)$$

where Δh is the penetration per rock bit (m) during the observation time Δt (h).

Indicators v_t , t and h of the bit work significantly depend on the parameters of the drilling mode F i n . Analysis of the dependencies $v_t(F, n)$, $t(F, n)$, $h(F, n)$, where F and n are the axial force on the bit and its rotation speed [1, 2], proves that with an increase in the axial force F and bit rotation speed n , the mechanical speed, as a rule, increases, and the working time of the bit decreases. The dependence of the penetration h on the axial force F , of course, has a maximum, which corresponds to the force F_h , with an increase in the rotational speed of the bit n , the penetration h decreases. Therefore, drilling with an axial force $F < F_h$ is generally ineffective. However, an increase in the axial force F_h leads to an increase in the mechanical speed v_t .

The same thing happens when the bit rotation speed n increases.

As we can see from the given facts, the bit penetration h and the mechanical speed v_t by themselves cannot serve as a measure of the efficiency of the bit. Therefore, the choice of the latter should be approached taking into account the level of generalizing indicators that characterize the pace of borehole drilling and material costs.

To overcome this problem, researchers have proposed several indicators of the efficiency of the drilling process [1-4]:

- if the main task of drilling is to reduce the time of drilling a borehole, then it is customary to judge the efficiency of the bit by the value of the cruising speed v per drilling

$$v_p = \Delta h_{t_b} (t_b + t_{SBR})^{-1}, \quad (2)$$

where Δh_{t_b} – is the penetration for the bit; t_b – drilling time; t_{SBR} – time spent on bit replacement, auxiliary and lowering and lifting operations;

- if the main task is to reduce the cost of drilling a borehole, then the efficiency of the bit is usually estimated by the level of the cost of a meter of penetration q per cruise:

$$q = (B_h(t_b + t_{SBR}) + B_b)h_{t_b}^{-1}, \quad (3)$$

where B_h – the cost of an hour of operation of the drilling rig, B_b – the cost of the bit;

- in many cases, economic drilling speed is used instead of the cost per meter of penetration

$$v_e = \frac{B_h}{q} = h_{t_b} \left(t_b + t_{SBR} + \frac{B_b}{B_h} \right)^{-1}; \quad (4)$$

- the efficiency of the bit on the borehole bottom can be estimated also by the value of penetration in one revolution [2, 3]. This indicator is determined by the nature of the interaction of the bit teeth with the boreholebore, which also depends on the flow rate of the flushing fluid.

The influence of the degree of cleaning of the borehole bottom on the efficiency of the drilling process is evaluated according to the diagram of M.G. Bingham [5].

In general, the mathematical model that reproduces the efficiency of the bit on the bottom of the borehole can be presented in the following form:

$$v_0 = v_0(\bar{u}, \bar{f}, \bar{R}, \bar{K}_v), \quad (5)$$

where \bar{u} – vector of mode parameters; \bar{f} – components of the vector of physico-mechanical and abrasive properties rocks; \bar{R} – components of the vector of rheological properties of the washing liquid; \bar{K}_v – vector of constant coefficients determined by the drive type bit, standard bit size, borehole depth, formation pressures, temperature at the pits, etc.

However, for most of the works devoted to the study of regularity (5), it is characteristic that the main control actions are the axial force F on the drill bit and its rotation speed n . Other factors are assumed to be constant, in the extreme case for one extraction, and their influence is taken into account through model coefficients [2].

Based on the assumption that at each moment of time, the increase in the depth of the bit into the rock is directly proportional to the relative increase in the axial force on the bit, the relative decrease in the area of the supporting surface, and the

relative decrease in the strength of the rock, the following expression for the initial mechanical speed for drilling with spade bits is obtained:

$$v_0 = C_b e_1 n F^{m_0} \cdot (\sigma_r^{m_2} C_0^{m_1})^{-1}, \quad (6)$$

where e_1 - the number of chisel blades; σ_r - critical rock stress or yield strength; C_b, C_0, m_0, m_1, m_2 - coefficients that are determined by the physical and mechanical properties of the rocks and the degree of cleaning of the borehole bottom.

The analysis proved that the dependence structure (6) was accepted by most researchers who studied the dependence as a function of the variables F and n . In particular, Kukuruz S. F., Zamihovsky L. M., Sementsov G. N., Horbiychuk M. I. etc. the dependence of the initial mechanical speed as a function of F and n was studied when drilling with bits of various sizes and designs in various rocks, which made it possible to obtain the following empirical formula:

$$v_0 = K_1 F^{\alpha_1} n^{\beta_1}, \quad (7)$$

where K_1, α_1, β_1 - coefficients determined by the physical-mechanical and abrasive properties of the rock, the type of bit, the quantity and quality of the washing fluid, the design features of the bit, etc.

Conclusions. It should be noted that formulas describe the efficiency of the drill bit at the bottom of the borehole without taking into account the wear of its arms. This is typical for drilling with PDC type bits, the arms of which are not blunted during the main period of operation.

At the same time, it should be taken into account that the rate of wear of the bit weapon on the one hand depends on the abrasive properties of the rocks, and on the other - it is determined by the wear resistance of the bit weapon.

Therefore, the wear resistance of the bit weapon and the abrasiveness of the rocks are manifested through the single process of interaction of the bit with the borehole bottom. As a result of this interaction, the initial height of the teeth of the bit decreases, which, other conditions remaining unchanged, leads to a decrease in the mechanical speed of drilling. For PDC drills, this is observed at the final stage of the bit operation.

REFERENCES

1. Horbiychuk M. I. Optimizatsiya protsesu burinnya hlybokykh sverdlovin/ M. I. Horbiychuk, G. N. Semenov. – Ivano-Frankivsk: Fakel, 2003-493 s.
2. Sementsov H. M. Optymal'ne upravlinnya protsesom burinnya naftovykh ta hazovykh sverdlovin: avtoref. na zdobuttya nauk. stupenya dokt. tekhn. nauk: spets. 05.13.07 – Avtomatyzatsiya tekhnolohichnykh protsesiv ta vyrobnytstv (promyslovist') / H.M. Sementsov - M., 1990 - 44 s.
3. Horbiychuk M.I. Adaptyvne keruvannya protsesom burinnya hlybokykh sverdlovin: avtoref. dys. na zdobuttya nauk. stupenya dokt. tekhn. nauk: 05.13.07 «Avtomatyzatsiya tekhnolohichnykh protsesiv» / M.I. Horbiychuk – L'viv, 1999.-35 s.
4. Chyhur I. I. Rozrobka metodu kontrolyu tekhnichnoho stanu sharoshkovykh dolit v umovakh nevyznachenosti protsesu burinnya: avtoref. dys. na zdobuttya nauk. stupenya kand. tekhn. nauk: spets. 05.11.13 «Prylady i metody kontrolyu ta vyznachennya yakosti rehovyny» / I.I. Chyhur – Ivano-Frankivs'k, 2000. – 20 s.
5. Bingham M. G. A new approach to interpreting rock drillability / M. G. Bingham // Oil and Gas J, 1994.v. 63, №44-52. – 127 p.

UDC 621.791.947.55

**EQUIPMENT COMPLEX FOR IMPLEMENTING AIR-PLASMA CUTTING
WITH REVERSE POLARITY USING AIR-WATER GAS MIXTURES**

Korzhyk Volodymyr,

Shandong (Yantai) Sino-Japan Industrial Technology
Research Institute (Yantai) Industrial Technology
Research Institute / West Tower of the Chuangye Building,
No. 69, Keji Avenue, High-tech Zone, Yantai, Shandong, China.
E. O. Paton Electric Welding Institute, National Academy of Sciences of
Ukraine of Ukraine / 11 Kazymyr Malevych St., 03150 Kyiv, Ukraine

Haichao Wang,

Shandong (Yantai) Sino-Japan Industrial
Technology Research Institute (Yantai)
Industrial Technology Research Institute / West Tower of the Chuangye
Building, No. 69, Keji Avenue, High-tech Zone, Yantai, Shandong, China.

Konstantynov Ihor,

E.O. Paton Electric Welding Institute,
National Academy of Sciences of Ukraine
of Ukraine / 11 Kazymyr Malevych St., 03150 Kyiv, Ukraine.

Zhidong Wen,

Shandong (Yantai) Sino-Japan Industrial Technology
Research Institute (Yantai) Industrial Technology
Research Institute / West Tower of the Chuangye Building,
No. 69, Keji Avenue, High-tech Zone, Yantai, Shandong, China.

Strohonov Dmytro,

Khaskin Vladyslav,

Bozhok Oleksandr,

Lysenko Vladyslav,

Sitko Oleksii,

Kvasnytskyi Andrii,

Popov Yevhen,

Tyschenko Oleksandr,

E. O. Paton Electric Welding Institute,
National Academy of Sciences
of Ukraine of Ukraine / 11 Kazymyr Malevych St.,
03150 Kyiv, Ukraine.

Abstract. The work is devoted to determining the technical requirements for an industrial technological complex for plasma cutting of metals on reverse polarity with a thickness of 5-200 mm. Such a complex should contain: a plasma torch control system for cutting metal in reverse, a plasma gas preparation unit, a specialized power supply system, a system for monitoring cutting parameters in real time, plasma torches of various powers with hollow electric cathodes, cable-hose packages and a set of spare parts for the operation of plasma torches in power intervals of 20-200 (250) kW, a specialized source consisting of a plasma torch with a cable-hose package, a four-coordinate manipulator that ensures the movement of plasma torches in X:Y:Z coordinates, a system for numerical program control of plasma torch movements in four coordinates.

Keywords: plasma cutting, reverse polarity, plasma-forming mixture of gases, technological equipment, main characteristics.

The research results presented in [1-4] confirmed the prospects and relevance of industrial application in innovative technology and equipment for plasma cutting of metals with reverse current polarity. This, in turn, makes it urgent to create a technological complex for plasma cutting with reverse current polarity of metals and alloys with a thickness of 5-200 mm. Such equipment must ensure the process of plasma cutting of metals using the following plasma-forming media:

- air, as the cheapest gas available, while ensuring the necessary quality of cutting low-carbon, low-alloy steels;
- mixtures of air and hydrocarbon gas (propane, methane).

In a separate version, equipment for air plasma cutting with the addition of water or water-air plasma cutting can be manufactured.

The technological complex for plasma cutting of metals with reverse polarity should consist of the following main units: a plasma torch control system for cutting metal with reverse polarity, a plasma gas preparation unit, a specialized power supply system, a system for monitoring cutting parameters in real time, three types of plasma torches with hollow electrodes, three types of cable-hose packages and a set of spare

parts for the operation of plasma torches in the power range of 20-200 kW, a specialized source consisting of a plasma torch with a cable-hose package, a four-axis manipulator that ensures the movement of plasma torches in X:Y:Z coordinates with an accuracy of no worse than 0,1 mm for a stroke length of 1000 mm, operating speeds up to 15 m/min, as well as plasma cutting of cylindrical parts, a system for numerical program control of plasma torch movements along four coordinates, a heating unit for a propane-butane cylinder.

Compared with equipment for plasma cutting of metals on direct polarity, a universal technological complex for plasma cutting of metals on reverse polarity should provide the following advantages:

- arc extension at the same energy parameters;
- reduction of the cut width by 10-15% due to the location of a more contracted cathode spot on the product;
- an increase in the plane-parallelism of the edges due to a more uniform distribution of the heat flow along the length along the jet of the cutting plasma torch;
- the ability to increase the power of the arc almost unlimitedly, while its binding is carried out at the “bottom” of the cutting cavity, which makes it possible to qualitatively cut metal of large thicknesses;
- the ability to carry out technological research of the plasma cutting process in the thickness range of 5 – 200 mm;
- the possibility of increasing the productivity of the cutting process by 20-35% higher allows for the same energy parameters;
- a significant reduction in restrictions on the number of starts of the plasma torch (in a plasma torch with reverse polarity, a cold hollow electrode system should be used, the service life of which is measured by the total operating time in a certain mode);
- the ability to construct mnemonic diagrams and visualize changes in process parameters in real time;
- provide the opportunity to conduct research on the plasma cutting process, as well as carry out industrial technological work.

To achieve the above advantages, a set of equipment for reverse polarity plasma cutting must meet the following requirements:

- a specialized power supply system for operation on reverse polarity of the current must have a pilot arc circuit and an oscillator operating in the anode circuit;
- current-voltage characteristics of the power supply system allowing operation at high voltages (up to 600 V);
- the cutting plasma torch must operate with reverse polarity of the current (for most existing plasma torches this mode is an emergency);
- the system for supplying and preparing the plasma-forming gas and the internal geometry of the cutting plasma torch must allow the creation of a gas-dynamic configuration sufficient to stabilize and compress the plasma arc at distances of up to 200 mm;
- taking into account the high voltage values when cutting large thicknesses, the outer geometry of the plasma torch should not provoke the ignition of a double arc, and to develop cutting technologies when the probability of a double arc is high, the plasma torch should be protected by insulating the outer surfaces of the nozzle.

In the process of plasma cutting with the addition of water (water-air plasma cutting), a mixture of water vapor and air is used as a plasma-forming gas, which ensures the desired chemical composition of the plasma, as well as the chemical composition and other characteristics of the surface of the metal edges being cut.

To implement the option of water-air plasma cutting with reverse polarity, it is necessary to use a plasma torch with a copper hollow “cold” electrode (anode). In the case of plasma cutting with reverse polarity, the electron emitter is the molten metal of the product itself, and the internal electrode of the plasma torch is the anode. The implementation of such a scheme allows:

- remove the current limitation on the arc (for thermochemical electrodes they are about 300 A);
- use the effect of arc extension on reverse current polarity;
- cut metals of significantly greater thickness without distorting the temperature field in the product (the cathode spot is always located at the “bottom” of the cut;

- increase the overall efficiency of the cutting process (high arc power, uniform heat distribution, ability to work in any environment).

With this mode of operation of the electrode at reverse polarity and the use of gas-vortex stabilization of the arc, the electrode spot (anode) must not be stabilized “at a point,” but must be constantly rotated along a cylindrical surface. This will allow the use of simple copper as a plazotron electrode for reverse polarity cutting and will remove many technological and resource limitations that occur in classical plasma cutting.

Adding water to the arc, when implementing the water-plasma cutting process, contributes to its even greater elongation and the creation of a reducing environment. In general, the two-channel addition of water in a reverse polarity plasma cutting process has the same effect and the same implementation mechanisms as in direct polarity, but in combination with the advantages of reverse polarity, the use of these two processes in a single installation allows for a synergistic effect of increasing the efficiency of the cutting process.

Thus, in this work, the following innovative solutions are proposed to solve the problems of water-air plasma cutting in direct and reverse polarity:

- a new principle of water-air plasma cutting, in which the plasma-forming gas is a mixture of water vapor and air, while simultaneously providing water protection for the active cutting zone, which is implemented both on direct and reverse current polarities;

- a new design of a plasma torch for water-air plasma cutting on reverse polarity with a copper hollow “cold” electrode (anode), which ensures the supply of part of the water into the plasma jet and part outward around the nozzle;

- proposed schemes for supplying water concentrically to the arc column to create a water curtain around it and supplying water inside the nozzle channel with a clockwise swirl, in the direction of gas swirl;

- a schematic diagram of a control system for a complex for plasma cutting using gas mixtures of variable composition has been proposed, providing control of technological parameters for various processes of water-air plasma cutting on direct

and reverse polarities with different current-voltage characteristics, modules for supplying plasma-forming gas, water supply, ignition and control of the electric arc, control of water cooling of the plasma torch.

Conclusions.

1. Technical requirements have been developed for an industrial technological complex for plasma cutting of metals on reverse polarity with a thickness of 5-200 mm using a direct-current DC plasma arc for efficient cutting.

2. The proposed industrial equipment should ensure the process of plasma cutting of metals using the following plasma-forming media: air, as the cheapest available gas, while ensuring the necessary cutting quality of low-carbon, low-alloy steels; mixtures of air, water and hydrocarbon gas (propane, methane).

3. A technological complex has been developed for plasma cutting of metals in reverse polarity, consisting of the following equipment: a plasma torch control system for cutting metal in reverse, a plasma gas preparation unit, a specialized power supply system, a system for monitoring cutting parameters in real time, plasma torches of different powers with hollow electric cathodes, cable-hose packages and a set of spare parts for the operation of plasma torches in the power range of 20-200 (250) kW, a specialized source consisting of a plasma torch with a cable-hose package, a four-coordinate manipulator that ensures the movement of plasma torches in X:Y:Z coordinates, a numerical software system control of plasma torch movements along four coordinates.

Gratitude

The work was supported by the project: "Development and application of technology for plasma cutting c with the addition of water of steel sheets for ship-building", No. WSG2021012, China

REFERENCES.

1. Korzhyk V., Haichao Wang, Yuejun Sun, Khaskin V., Kunytskyi D., Aloshyn A., Strogonov D. Features of the plasma cutting process (overview). Scientific Collection «InterConf», 2023, (172), 200–205. Retrieved from

<https://archive.interconf.center/index.php/conference-proceeding/article/view/4442>

2. Kharlamov M. Yu., Krivtsun I. V., Korzhik V. N., Tkachuk V. I., Shevchenko V. E., Yulyugin V. K., Wu Boyi, Sitko A.I., Yarosh V.E. Modelling the characteristics of constricted-arc plasma in straight and reverse polarity air-plasma cutting. The Paton Welding Journal, 2015, 10 : 10-18. DOI: <https://doi.org/10.15407/tpwj2015.10.02>

3. Korzhyk V., Wang H., Kvasnytskyi V., Khaskin V., Kunytskyi D., Alosyn A., Dolyanivska O. Improving the quality of air-plasma cutting on the reverse polarity by applying air-to-water mixture // Colloquium-journal, #25(184), 2023. – P. 12-18. DOI: <https://doi.org/10.24412/2520-6990-2023-25184-12-18>

4. Yin Z., Yu D., Zhang Q., Yang S., Yang T. Experimental and Numerical Analysis of a Reverse-polarity Plasma Torch for Plasma Atomization // Plasma Chemistry and Plasma Processing, 41(11), 2021. DOI: <https://doi.org/10.1007/s11090-021-10181-8>

USAGE OF NONDIMENSIONALIZATION FOR SOFTWARE VERIFICATION

Manzhos Yuriy

Candidate of Technical Sciences,
Associate Professor at the Department of Software Engineering,
National Aerospace University “Kharkiv Aviation Institute”
ORCID: 0000-0002-4910-7285

Introduction

Nondimensionalization is a critical technique for simplifying and analyzing complex systems by removing units from equations. This process transforms the original variables into dimensionless ones, allowing for the identification of key dimensionless parameters that govern the system's behavior. Integrating nondimensionalization with the Buckingham π theorem enhances the effectiveness of software verification, especially in scientific and engineering applications [1]. The theorem reduces the total number of arguments required for software functions by identifying essential dimensionless groups. For example, if a software function has a set of formal parameters and only one result, applying the Buckingham π theorem can reduce the total number of parameters needed. Consequently, this reduction minimizes the number of test scenarios required for thorough software verification, improving efficiency and accuracy.

Aim

The aim of this paper is to explore the use of nondimensionalization of source data for improving software quality through enhanced verification.

Materials and Methods

The **Buckingham π theorem** is a fundamental principle in dimensional analysis, providing a systematic method to derive dimensionless parameters (π groups) from the given variables. There are well-defined Steps in Applying the Buckingham π Theorem:

1. **Identify a List of Variables:** Identify all the relevant physical variables in the problem. For example, in mechanics, these could be a characteristic length L ,

velocity V , angle velocity W , and time T .

2. **Determine Dimensions:** Express the dimensions of each variable in terms of fundamental dimensions such as mass (M), length (L), and time (T).

3. **Count Variables and Dimensions:** Let n be the number of variables and k be the number of fundamental dimensions.

4. **Construct Dimensionless π Groups:** According to the theorem, the number of dimensionless groups (π groups) is $n-k$. Use a systematic method, such as the method of repeating variables, to form the dimensionless groups.

5. **Analyze Dimensionless Groups:** The resulting π groups reveal the relative importance of different physical effects and often simplify the problem by reducing the number of independent parameters.

6. **Define Dimensionless Variables:** Create dimensionless variables by normalizing each variable with its characteristic scale. For instance, if x is a length variable, the dimensionless variable might be $x^* = x/L$.

7. **Rewrite Equations:** Substitute the dimensionless variables into the original equations. This typically results in a set of equations that involve dimensionless groups or parameters.

Let a pendulum, the period T depends on the length l , the mass m , and the gravitational acceleration g . Here's how you apply the **Buckingham** theorem:

1. **Variables and dimensions:** $T \equiv [T]$, $l \equiv [L]$, $m \equiv [M]$, $g \equiv [L/T^2]$.

2. **Count variables and fundamental dimensions:** $n=4$ $k=3$ (M, L, T).

3. **Number of π Groups:** $4-3=1$.

4. **Form π Groups:** One dimensionless group could be $\pi_1 = T^2 g/l$.

Software Verification using Nondimensionalization and Buckingham π Theorem ensures that software systems behave as expected and meet specified requirements. By integrating nondimensionalization and Buckingham π theorem, software verification can achieve more robust and error-free implementations, especially in scientific and engineering applications. Using Siano Orientation as an addition fundamental unit allows the definition of a total number of independent parameters as $n-k-1$.

There are many kinds of testing. Let me introduce Equivalence class testing, a method used in software testing to reduce the number of test cases while maintaining testing efficiency. The idea is to divide all possible input data into several groups or classes, which are expected to behave similarly. If one test case from a class passes, then all other cases in that class should also pass.

Main Steps of Equivalence Class Testing

1. Identify Input Data: Determine all possible input values for testing.
2. Define Equivalence Classes: Divide the input data into logical groups. For example, if testing a field that accepts numbers from 1 to 100, the equivalence classes might be negative numbers (invalid class), numbers from 1 to 100 (valid class), numbers above 100 (invalid class)
3. Select Representatives from Each Class: Choose one value from each class for testing. This reduces the number of test cases but maintains their effectiveness.
4. Create Test Cases: Form test cases based on the selected values from each class.
5. Execute and Analyze Results: Run the test cases and analyze the results to ensure that all representatives of the equivalence classes behave as expected.

Advantages of Equivalence Class Testing

- Reduction in Number of Test Cases: Instead of testing all possible input values, only representatives of each class are tested.
- Improved Testing Efficiency: Reduces test execution time while maintaining coverage.
- Ease of Determining Test Cases: Clear test creation rules simplify the testing process.

Disadvantages of Equivalence Class Testing

- Inability to Cover All Edge Cases: Testing one value from each class does not always reveal all errors, especially edge or boundary values.
- Dependence on Correct Definition of Classes: The testing may be ineffective if the equivalence classes are incorrectly defined.

Equivalence class testing is a powerful tool for improving the testing process,

ensuring efficiency and saving time [3]. However, for the best results, it should be used in conjunction with other testing methods, such as boundary value testing.

Let's consider the software implementation of a mathematical model of a physical object (e.g., a simple plane). Usually, such a mathematical model comprises more than 5 differential equations and over 25 parameters. Direct verification of such a software model using Equivalence Class Testing requires more than 25 [total number of parameters] * 5 [values for each parameter] = 125 test cases. However, applying Buckingham's theorem allows us to reduce the total number of parameters and, consequently, the total number of test cases. In our case, we need only $(25-4) * 5 = 105$ test cases.

Results and Discussion

The exploration and application of nondimensionalization, particularly through the use of the Buckingham π theorem, in the context of automated formal software verification have yielded significant results. The process of transforming variables into dimensionless forms has proven effective in reducing the complexity of mathematical models and the associated computational efforts. Here, we summarize the key results from our analysis:

1. **Error Reduction:** Implementing automated formal verification tools based on SI units and Siano transformation significantly reduced errors related to unit and orientation mismatches in various calculations. Ensuring both dimensional and orientational consistency helps maintain the accuracy of complex equations and simulations.

2. **Efficiency in Software Verification:** Direct verification of software models using Equivalence Class Testing typically requires many test cases due to the numerous parameters involved. However, applying Buckingham's theorem effectively reduces the total number of parameters and, consequently, the number of test cases. For instance, a model with 25 parameters initially requiring 125 test cases can be simplified to require only 105 test cases after applying the theorem.

3. **Integration with Modern Programming Techniques:** Integrating SI-based dimensional and orientational analysis with modern applications written in

C++20 has been effective. Using static assertions and metaprogramming techniques at compile-time has enhanced the robustness of software systems, enabling early detection and correction of potential errors.

4. **Scalability and Flexibility:** Automated verification systems based on dimensional and orientational analysis accommodate many theoretical and practical applications. This scalability ensures that as computational techniques evolve, the verification systems can adapt to new challenges and requirements.

5. **Practical Applications:** The successful application of SI units and automated formal verification extends across various branches of industry and science, demonstrating these methods' versatility and broad utility.

The results indicate that nondimensionalization and the Buckingham π theorem are critical in enhancing the efficiency and accuracy of software verification processes. By reducing the number of parameters and ensuring dimensional consistency, these techniques streamline the verification process, making it more manageable and less prone to errors.

1. **Dimensional and Orientational Consistency:** Ensuring consistency in both dimensions and orientations is crucial for accurate simulations and calculations. Our study's reduced errors and enhanced accuracy highlight the importance of integrating dimensional and orientational analyses in software verification tools.

2. **Reduction in Test Cases:** The significant reduction in the number of test cases achieved through Buckingham's theorem saves time and resources and simplifies the verification process. This reduction is particularly important for complex models with numerous parameters, where exhaustive testing would otherwise be impractical.

3. **Application in Modern Software Development:** Integrating these verification techniques with modern programming practices, such as those available in C++20, demonstrates their relevance and applicability in current software development environments. Static assertions and metaprogramming provide powerful tools for ensuring correctness at compile-time, further enhancing software reliability.

4. **Broader Implications for Industry and Science:** The practical

applications of these techniques across various fields underscore their broad utility. From engineering and climate modeling to medical imaging and pharmaceuticals, ensuring the accuracy and reliability of software models is essential. The methods discussed here provide a robust framework for achieving these goals.

5. Future Research and Development: The ongoing evolution of computational techniques and increasing complexity of software systems present new challenges for verification. Future research should focus on refining these methods and exploring their integration with emerging technologies to continue enhancing the effectiveness of software verification.

Conclusion

Software Nondimensionalization based on Buckingham π theorem is a powerful tool for simplifying software testing. When integrated into software verification [5] through metaprogramming techniques, they enhance scientific and engineering applications' robustness, accuracy, and reliability [6, 7]. This approach reduces errors and provides a scalable and flexible framework for handling diverse and evolving computational challenges. Nondimensionalization and the Buckingham π theorem significantly enhance the process of automated formal software verification. By reducing complexity and ensuring consistency, these methods contribute to developing more reliable and accurate software systems with wide-ranging applications across science and industry.

REFERENCES

1. Ain A. Sonin A generalization of the Π -theorem and dimensional analysis PNAS June 8, 2004 vol. 101 no. 23 8525–8526 <https://www.pnas.org/doi/full/10.1073/pnas.0402931101>
2. Siano, D. B. Orientational Analysis – A Supplement to Dimensional Analysis. Journal of the Franklin Institute, 1985, vol. 320, iss. 6, pp. 267-283. DOI: 10.1016/0016-0032(85)90031-6.
3. Paul C. Jorgensen, Byron DeVries. Software Testing A Craftsman's Approach, Fifth Edition, First Published 2021,eBook Published29 June 2021, Pub.

Location New York, P.550 <https://doi.org/10.1201/9781003168447>

4. Sutton, A. Metaprogramming. Available at: <https://www.open-std.org/jtc1/sc22/wg21/docs/papers/2020/p2237r0.pdf>. (accessed 15 October 2020).

5. Bernardeschi, C., Domenici, A., & Saponara, S. Formal Verification in the Loop to Enhance Verification of Safety-Critical Cyber-physical Systems. *Electronic Communications of the EASST*, 2019, vol. 77, pp. 1–9. DOI: 10.14279/tuj.eceasst.77.1106.1050.

6. Manzhos, Y., & Sokolova, Y. (2024). A type system for formal verification of cyber-physical systems C/C++ software. *Radioelectronic and Computer Systems*, 2024(1), 127-142. doi:<https://doi.org/10.32620/reks.2024.1.11>

7. Yuriy S. Manzhos, Yevheniia V. Sokolova A Software Verification Method for the Internet of Things and Cyber-Physical Systems, *Computation* 2023, 11(7), 135

IMPACT OF AUTOMATION AND CALS TECHNOLOGIES ON HUMAN FACTOR IN PRODUCTION

Sotnik Svitlana Viktorivna,

PhD, associate professor of CITAR department

Hubar Artem Yuriyovych,

student

Kharkiv National University of Radio Electronics

Kharkiv, Ukraine

Introductions. Technological advances in manufacturing necessarily affect entire process chain, from product concept to manufacturing and delivery to consumer. Modern technologies are changing paradigm of manufacturing, affecting automation, data management, analytics, and labor utilization [1-4].

Technologies such as automation, Internet of Things (IoT), artificial intelligence (AI), 3D printing, and other innovations help speed up production, reduce time and costs, and improve product quality [5, 6].

In context of automation, it is important to consider how it affects workflows by reducing manual labor and increasing productivity through use of systems such as robots, CNC machines (Computer Numerical Control) and automatic assembly lines, and CALS (Continuous Acquisition and Life cycle Support) technologies.

Given impact of automation and other innovations in modern manufacturing, CALS technologies play key role in effective management of information at various stages of product life cycle. These technologies include standardized data exchange methods, electronic catalogs, and logistics support systems that allow for collection, updating, and transfer of necessary information quickly and efficiently between all participants in production process. They help to reduce time spent on data preparation, improve accuracy and reduce errors, which in turn contributes to overall efficiency and competitiveness of enterprise. So, topic is relevant.

Aim. The purpose of this article is to study impact of automation and CALS technologies on human factor in production. The work examines role of these technologies in changing work processes, employee skills, and social aspects. It is

planned to identify advantages, challenges and opportunities for improving efficiency and competitiveness of enterprises and to propose strategy to support employees in process of adaptation to new technologies.

The impact of automation and CALS technologies on human factor in production results in increased efficiency, reduced errors, improved product quality, and increased safety. Automation of routine tasks allows employees to focus on more complex and creative aspects of their work, which contributes to overall productivity. CALS technologies integrate information systems, providing access to up-to-date data in real time, which improves coordination and decision-making.

Materials and methods. CALS is used to ensure effective information management across entire product lifecycle, including development, production, and support. The benefits of CALS include standardization of data exchange, which simplifies integration of different systems and facilitates collaboration between departments. This helps to increase efficiency of production processes and reduce information management costs.

The disadvantages of CALS are complexity of implementation and high costs of staff training and infrastructure to support new technologies. In addition, it is necessary to constantly update software and ensure compatibility with existing systems. In terms of impact on people, implementation of CALS may change role of employees, forcing them to adapt to new software interfaces and data exchange standards. This may require additional training and competency development.

The human factor in context of CALS includes impact on employee motivation, readiness for change, and ability to adapt to new technologies. The integration of CALS can affect work processes and require review of organizational structures to make optimal use of these technologies.

Let's take look at impact of CALS technologies on human factor in production:

1. Cooperation and communication:
 - CALS allow for uniform exchange of information between all participants in product lifecycle;
 - improved communication between customers, suppliers, manufacturers and

service personnel.

2. Education and training of personnel:

- implementation of CALS technologies requires training of employees;
- skills in working with electronic systems and data exchange become key.

3. Reducing errors and improving quality:

- CALS systems help to avoid errors related to "human factor";
- ensure accuracy and standardization of data.

4. Adaptation to changes:

- CALS technologies allow for rapid implementation of new solutions and changes;
- employees must adapt to new processes and tools.

Results and discussion. The impact of automation and CALS technologies on human factor in production is becoming an extremely important aspect today, as these technologies can both increase and change requirements for employees' skills and their opportunities in labor market.

When studying economic and social aspects, it is important to understand how cost of implementing automation and CALS technologies affects society as whole, taking into account benefits and risks associated with these innovations.

Automation or digitalization of labor has given rise to new concept of "digital labor." New digital labor markets claim to provide more flexibility, cost-effectiveness and efficiency for both clients and independent contractors. However, this flexibility is often accompanied by precarious working conditions and violations of established legal and social standards of work quality".

Some workers do not have same access to training resources and retraining opportunities to keep up with rapid technological advances in production. Those with low levels of qualifications and those living in remote or underdeveloped regions may face limited opportunities to acquire new skills and knowledge.

These inequalities can widen digital divide between those who effectively use technology and those who lag behind. Unequal access to training and retraining can deepen social inequalities and lead to increased unemployment and economic

inequality. To reduce these negative effects, it is important to ensure broad access to training programs and retraining initiatives for all categories of workers and regions. In addition, improvements in educational attainment and technological skills should be incentivized to ensure fairer and more equitable access to benefits of technological progress across all sectors of production".

To summarize, technological progress in manufacturing supported by automation and CALS technologies has significant potential to improve efficiency and competitiveness, but requires careful management of social impacts and implementation costs. In course of this analysis, we will provide rough estimates of impact of CALS technologies on human factor in various industries (Fig. 1).

Influence of CALS-technologies on human factor in different branches of production:

1. Automotive industry (40 %) – increasing efficiency of production processes, reducing errors and improving labor safety.
2. Aviation industry (35 %) – improving coordination between different stages of production and maintenance, increasing accuracy and speed of tasks.
3. Electronics manufacturing (30 %) – optimization of complex production processes, reduction of manual labor and increased assembly accuracy.
4. Military industry (25 %) – increasing reliability and quality of products, improving logistics and service.
5. Pharmaceutical industry (20 %) – ensuring accuracy and reliability in production and quality control processes, reducing risks to employee health.

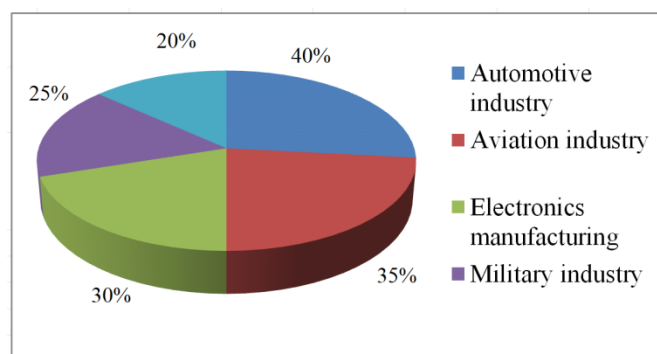

Fig. 1. Influence of CALS-technologies on human factor in different branches of production

The study highlighted impact of CALS-technologies on human factor in manufacturing. The impact of automation and CALS technologies on human factor in production can significantly improve product quality and avoid errors, but at same time requires restructuring. This means that employees must not only have relevant knowledge, but also be mentally prepared for change, motivated and willing to adapt and learn new things. To support such employees, it is important to provide access to variety of training resources and retraining opportunities. Here are some examples that can help employees reorient without significant moral discomfort:

1. Customized training programs, meaning that customized courses need to be developed that take into account employees' current skills and experience, which will then allow employees to learn at their own pace, reducing stress and increasing learning success.

2. Mentoring support, which means that mentoring programs should be created where experienced colleagues can help newcomers adapt to new technologies and workflows, and help them adapt to change more quickly and effectively.

3. Online courses and webinars will allow employees to learn new material at time and place that is convenient for them (as long as they have access to online resources), and this increases learning flexibility and reduces feeling of being locked in.

4. Hands-on training and workshops, this facilitates faster learning and professional competence.

5. Supporting social and psychological well-being can be achieved by creating specific support programs that include psychological support, professional development counseling with opportunities to discuss any career change issues.

These measures will help to make retraining process less stressful and more productive for employees, which, in turn, will help to improve production efficiency and overall competitiveness of enterprise.

Conclusions. The study summarized problem of influence of automation and CALS-technologies on human factor in production. The main aspects of this influence in different industries were considered. The work identified following key

points:

- impact of CALS technologies varies by industry, with greatest impact in automotive (40 %), aviation (35 %) and electronics (30 %) industries;
- CALS technologies help improve communication, reduce errors, and improve product quality;
- implementation of these technologies requires continuous training and development of workers.

A strategy to support workers in adapting to new technologies is proposed, including customized training programs, mentoring support, online courses, and hands-on training. This study contributes to better understanding of complex impact of CALS-technologies on human factor in production and emphasizes need for balanced approach to implementation of these technologies, taking into account both technological and social aspects. This study can serve as basis for further study of optimization of CALS-technology implementation processes in various branches of production.

REFERENCES:

1. Sotnik, S. V. Design features of control panels and consoles in automation systems / S. V. Sotnik et al. // 9th International scientific and practical conference “Science and innovation of modern world” (May 18-20, 2023) Cognum Publishing House, London, United Kingdom, 2023. – P. 201 – 205.
2. Sotnik, S. V. Analysis of design process of automated fire protection system / S.V. Sotnik et al. // V Форум “Автоматизація, електроніка та робототехніка” (AERT-2023). – 2023. – С. 59-62.
3. Зарубін, І. С. Ефективність використання роботизованих систем у виробництві / І. С. Зарубін та ін. // Комп’ютерно-інтегрованих технологій, автоматизації та робототехніки 2024: матеріали І-ої Всеукраїнської конференції, Харків, 16-17 травня 2024 (CITAR-2024). – 2024. – С. 150-153.
4. Nevludov, I. S. Cloud giants: AWS, Azure and GCP / I.S. Nevludov et al. // 2023 2nd International Conference on Innovative Solutions in Software Engineering Ivano-Frankivsk, Ukraine, November 29-30. – 2023. – С. 18-23.

5. Baker, J.H. Some interesting features of semantic model in Robotic Science / J.H. Baker, V. et al. // International Journal of Engineering Trends and Technologythis link is disabled. – 2021. – 69(7). – P. 38-44.

6. Mohammad, A.S.Y. Neural networks as a tool for pattern recognition of fasteners / A.S.Y. Mohammad et al. // International Journal of Engineering Trends and Technologythis link is disabled. – 2021. – 69(10). – C. 151-160.

CONCEPTS, CHARACTERISTICS AND PROCEDURE FOR ESTABLISHING THE LABOR SAFETY OFFICE AT THE ENTERPRISE

Trus Oleksandr,
Ph.D., Associate Professors,
Uman National University of Horticulture
Uman, Ukraine

Introduction. The labor safety office at any enterprise is the main organizational and educational and methodical center for the promotion of knowledge on labor safety issues, providing employees with the necessary information about their rights and obligations in the field of labor safety, preventive work to prevent accidents and accidents, and occupational diseases in production, from the dissemination of experience in ensuring safe and healthy working conditions.

And although its creation, according to the Recommendations on the organization of the work of the industrial safety and labor safety office, is not mandatory, it should be remembered that according to paragraph 3.1 of the NLALS 0.00–4.21–04 «Standard provision on the labor safety service» for the service organization of work of the cabinet of labor safety is entrusted to labor protection. Also, the Standard Regulation on the Procedure for Conducting Training and Testing Knowledge on Occupational Safety (NLALS 0.00–4.12–05) stipulates that introductory and unscheduled briefings on labor safety are held in the labor safety office or in specially equipped premises. Therefore, where issues of labor safety and industrial safety are taken seriously, such a cabinet simply cannot be dispensed with.

Aim. To consider the legal and organizational aspects of creating an labor safety office at the enterprise, the peculiarities of its functioning.

Results and discussion. The labor safety office is equipped with everything necessary, and its work must be organized in accordance with the Recommendations. The office is designed in accordance with the Regulations on the labor safety office in force at the enterprise. The room of the office should be spacious, so that during training it would be possible to conduct some training sessions on the topics of the

rules of behavior in the event of accidents, providing first aid to victims at work, using simulators, mannequins, and personal protective equipment.

In the labor safety office, which can always be visited by employees during working hours, general access to legislative and regulatory acts, company documents on labor safety issues should be open. The content of these documents can be viewed both in electronic and paper form. The office is equipped with a computer complex with programs that allow you to test your knowledge, prepare for exams, and test the knowledge of the company's employees on labor safety issues.

In addition, the office is equipped with textbooks, visual guides, methodical and reference literature, specialized periodicals and other information materials, as well as samples of collective and individual protection equipment, safety signs installed at the enterprise, simulators, various schemes, safety devices and other devices. that make it possible to conduct practical classes on safe work and behavior at work. To improve the quality of education, the classroom is equipped with posters, video films and equipment on which they can be demonstrated.

Seminars, reviews-competitions, consultations, conversations and lectures are held in the office of labor safety. If necessary, specialized educational institutions can conduct training for company employees, for example, on the rules for performing work with dangerous goods or on other issues.

It is essential to equip the labor safety office with information stands that include: work plans of the office and labor safety services; schedules of unit inspections; schedule of classes on labor safety issues; analysis of implementation of measures to improve working conditions and safety developed at the enterprise and provided for in the collective agreement; information about the rights, obligations and social guarantees of employees, about indicators of labor safety at the enterprise; information on the number of accidents at work, their severity and frequency, the duration of working hours without injuries and accidents, the dynamics of injuries, etc.

The specialist of the company's labor safety service is responsible for organizing the work of the labor safety office. His responsibilities include ensuring

the proper functioning of the office, preparing and conducting the necessary events. He closely cooperates with services and heads of labor safety offices of other enterprises, training plants, and scientific institutions. He is also in constant contact with specialists of the territorial administration of State Labor, regional administration and branches of the executive directorate of the Pension Fund in the region, editors of specialized periodicals.

Of course, equipping the office with all the necessary equipment, organizing its proper work, require the investment of considerable funds. It is this factor that often alarms employers when there is a question about creating such an office. However, the very positive effect of the operation of the labor safety cabinet is incredible, compared to the money that was spent on its arrangement, because it is the preservation of the life and health of employees, the main production assets, and the growth of the company's image.

It is also worth remembering that the costs of equipping and designing the labor safety office are included in the gross costs of the enterprise, and in the event of a shortage of funds, the cabinet can be equipped in stages, many things can be produced independently, the completion of normative and methodical literature can be carried out with the assistance of the territorial offices of the State Service of Ukraine with issues of labor or the Pension Fund of Ukraine.

Conclusions. The specified organizational and financial aspects of the establishment of the labor safety office may at first glance alarm the head of the enterprise. However, a positive assessment of the functioning of such an office determines the purpose of its creation. At the same time, let it be created not immediately, but in a few years. Therefore, there can be no doubt that the positive result of the work of the labor safety office will be felt immediately, and its further improvement will become a matter of honor for the head of any enterprise.

ВИПРОБУВАННЯ РЕГУЛЬОВАНОГО ЕЛЕКТРОПРИВОДУ НАСОСНОЇ СТАНЦІЇ ВОДОПОСТАЧАННЯ ЖИТЛОВОГО МІКРОРАЙОНУ

Бондаренко Михайло Олександрович

здобувач III-го рівня вищої освіти,

ORCID ID: 0000 0003 3317-4982

Державний біотехнологічний університет,

Науковий керівник:

Лисиченко Микола Леонідович

ORCID ID: 0000-0002-4424-0159

докт. техн. наук, професор кафедра електромеханіки,
робототехніки, біомедичної інженерії та електротехніки

Державний біомедичний університет

Україна

Вступ. В сучасних умовах постійного збільшення чисельності населення міст, особливу увагу приділяють елементам які забезпечують ефективне функціонування всіх складових міської інфраструктури. В комунальному секторі економіки України основними потужними споживачами електроенергії є електропривод ліфтових механізмів, насосних станцій в будинках підвищеної етажності, ін. Особливістю роботи їх режиму роботи є непостійне рівномірність завантаження протягом певного часу, наприклад, зміни або доби. Подачу води в систему і її подальшу циркуляцію забезпечують насосні станції до складу яких входять насосні установки, гідротехнічні споруди, інше енергетичні обладнання, що технологічно пов'язане під час роботи та забезпечує безперебійну подачу води в розвідну мережу системи водопостачання. Основними електроспоживачами системи водопостачання є електричні двигуни насосних агрегатів, які повинні відповідати специфічним вимогам: плавний пуск двигуна під навантаженням щоб унеможливити гідроудар в системі, підтримання постійного тиску при коливанні об'ємів споживання води протягом доби [1].

Останнім часом збільшилась кількість регульованого електроприводу, як на промислових підприємствах так і у інших об'єктах господарювання. Вказане

обумовлене перевагами частотного регулювання асинхронних електродвигунів: можливістю плавного пуску і зупинки, зменшення пускових струмів, відносно, просте схемне рішення в разі необхідності автоматичного регулювання в залежності від параметрів технологічного процесу, ін. [2].

Мета досліджень – є визначення рівня енергоспоживання насосними станціями системи водопостачання мікрорайону.

Матеріали та методи досліджень.

Для відпрацювання режимів регулювання частоти обертання насосу було розроблено стенд (рис. 1). В якості технічної реалізації способу регулювання продуктивністю насосу використовуємо частотний перетворювач типу *Altivar* компанії *Schneider Electric*.



Рис. 1. - Стенд з частотним перетворювачем *Altivar* компанії *Schneider Electric*.

Для проведення експериментальних досліджень були вибрані дві насосні станції за для забезпечення водою однакових груп будинків житлового мікрорайону, які мають приблизно однакову конфігурацію водогону. Для їх живлення використані асинхронні електричні двигуни потужністю 22,0 кВт (№4 і №6). Двигун № 6 було обладнано шафою керування типу AKN Hydro Control-LT для автоматичного керування режимом роботою насосною станцією

в системі підвищення тиску і циркуляції в багатоповерхових будинках (рис. 1).



Рис. 2 – Шафа керування типу AKN Hydro Control-LT

Результати та обговорення. Експериментальні дослідження проводились протягом 30 діб. В трубопроводі, де встановлено насос з електродвигуном № 6, встановлено датчик контролю тиску, який підключев схему керування режимом роботи.

Аналіз отриманих вимірювань рівня споживання електроенергії електроприводами насосних станцій (рис. 3) показує, що електродвигун № 6, де встановлено частотне регулювання в залежності від тиску в системі водопостачання будинків підвищеної етажності (більше 9 поверхів), протягом доби, на 25-30 % менше ніж електродвигун № 4.



Рис. 3 – Графік споживання електроенергії електроприводом насосів № 4 і № 6

Висновок. Впровадження частотно-регульованого електроприводу в системі водопостачання житлового мікрорайону з будинками підвищеної етажності, забезпечує зниження споживання електроенергії на 26,5 %.

ПЕРЕЛІК ПОСИЛАНЬ

1. Охрименко В. М. Споживачі електричної енергії. Харків:ХНУМГ ім. О. М. Бекетова, 2019. 286 с.
2. Голодний І. М. Моделювання регульованого електроприводу / І. М. Голодний, Ю. М. Лавріненко, Л. С. Червінський. Київ: Аграр Медіа Груп, 2013. 227 с.
3. Голодний І. М. Регульований електропривод. / І. М. Голодний, Ю. М. Лавриненко, В. В. Козирський, та ін. Київ: ТОВ «ЦП Компрінт», 2015. 509 с.

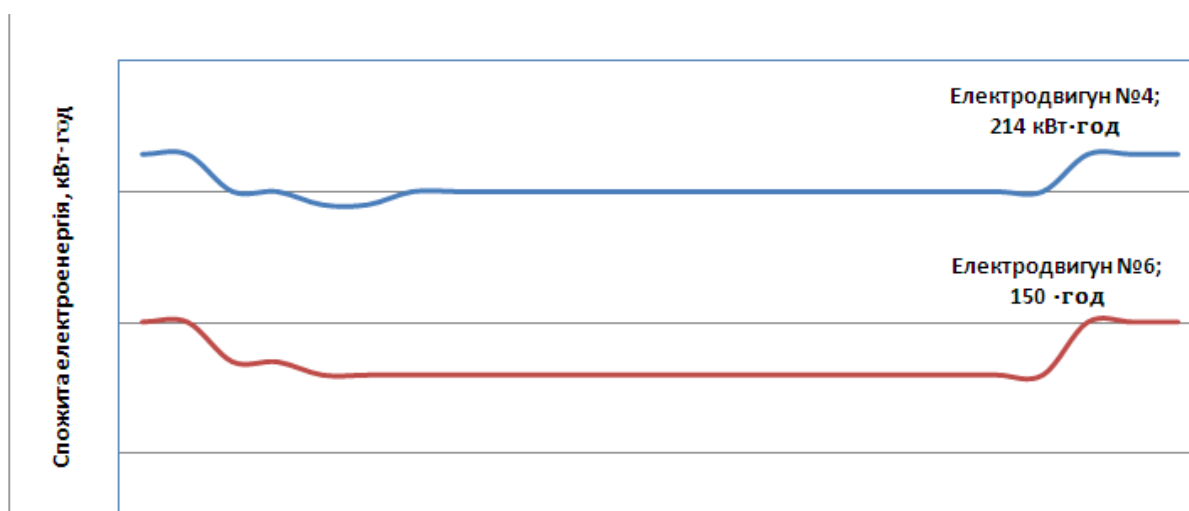
НЕЙРОМЕРЕЖЕВА СИСТЕМА ВИЗНАЧЕННЯ ЕМОЦІЙ НА ЗОБРАЖЕННЯХ ТА ВІДЕО

Брус Владислав Максимович,

студент

Немов Руслан Григорович,

асистент

Черкаський державний технологічний університет
м. Черкаси, Україна

Вступ. Обмін мультимедійним контентом став невід'ємною частиною щоденної комунікації, здатність автоматично розпізнавати емоції на зображеннях та у відео набуває особливої актуальності. Це дослідження пропонує інноваційний підхід до вирішення цієї задачі, інтегруючи передові технології машинного навчання в середовище популярного месенджера Telegram.

Мета роботи. Метою даної роботи є розробка та реалізація нейромережевої системи для визначення емоцій на зображеннях та відео в режимі реального часу.

Матеріали та методи. Для аналізу емоцій в зображеннях та відео використовується модель нейронної мережі EfficientNetV2B3, попередньо навчена на спеціалізованому наборі даних. Ця архітектура була обрана через її здатність ефективно обробляти візуальну інформацію при відносно низьких обчислювальних витратах.

Процес аналізу емоцій складається з наступних етапів:

1. Попередня обробка даних:

- Для зображень: конвертація в RGB формат та масштабування до розміру 224x224 пікселів.
- Для відео: розбиття на кадри з фіксованою частотою та обробка кожного кадру як зображення.

Спрощена діаграма послідовності аналізу емоцій у відео представлена на рисунку 1.



Рис. 1. Спрощена діаграма послідовності аналізу емоцій у відео

2. Нормалізація даних:

- Використання функції `preprocess_input` з бібліотеки `keras.applications.efficientnet_v2` для нормалізації вхідних даних відповідно до вимог моделі.

3. Передбачення емоцій:

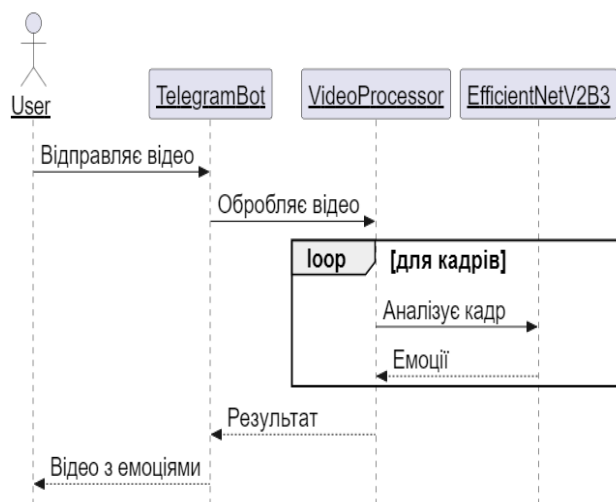
- Модель `EfficientNetV2B3` приймає на вхід нормалізоване зображення і повертає вектор ймовірностей для кожного класу емоцій.
- Для відео обчислюється середнє значення ймовірностей по всіх кадрах.

4. Візуалізація результатів:

- Для зображень: текстовий вивід з назвами емоцій та їх ймовірностями.
- Для відео: додавання анімованої смуги з назвою емоції та динамічно змінюваним кольором, що відображає інтенсивність емоції.

Результати та обговорення. Розроблена система демонструє високу точність у визначенні емоцій на статичних зображеннях та у відеопотоці. Для відео реалізовано відображення емоційного стану у вигляді кольорової шкали, що змінюється в реальному часі.

Особливістю системи є можливість обробки як окремих зображень, так і відеофайлів різних форматів, включаючи анімовані стікери. Це розширює сферу застосування системи та робить її більш універсальною.

Інтеграція з Telegram-ботом дозволяє користувачам легко отримувати результати аналізу емоцій, надсилаючи зображення або відео через месенджер. Це робить систему доступною для широкого кола користувачів без необхідності встановлення додаткового програмного забезпечення. Ключові компоненти системи аналізу емоцій зображені на рисунку 2.



Рис. 2. Ключові компоненти системи аналізу емоцій

Висновки. Розроблена нейромережева система успішно вирішує завдання визначення емоцій на зображеннях та відео. Вона може бути використана в різних сферах, таких як аналіз користувацького досвіду, системи безпеки, маркетингові дослідження тощо. Подальші дослідження можуть бути спрямовані на покращення точності моделі.

ОСОБЛИВОСТІ ВИКОРИСТАННЯ ФАКТОРНОГО АНАЛІЗУ ПРИ ФОРМУВАННІ СТАТИСТИЧНИХ ДАНИХ ДЛЯ ОЦІНКИ ПРОФЕСІЙНИХ РИЗИКІВ

Володченкова Наталія Валеріївна,
кандидат технічних наук, доцент,
ТОВ «ТЕХНІЧНИЙ УНІВЕРСИТЕТ
«МЕТІНВЕСТ ПОЛІТЕХНІКА»

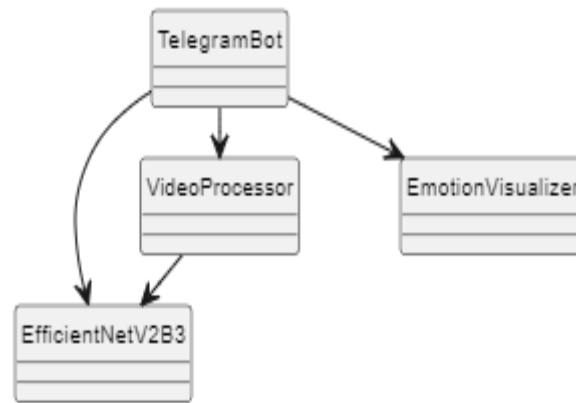
м. Запоріжжя, Україна

Бехтер Олександр Анатолійович,
ПАТ «ЗАПОРОЖКОКС»,

м. Запоріжжя, Україна

Вступ. Для виявлення зв'язків між показниками, що характеризують стан охорони праці на підприємствах, на попередніх етапах досліджень застосовується різні методи статистичного аналізу. Аналіз статистичних даних, які потенційно можуть характеризувати вплив різноманітних факторів на рівень професійного ризику, свідчить, що їх досить багато (десятки факторів різної природи). Також спостерігається неоднозначність причинно-наслідкових зв'язків, зумовлена імовірнісною природою досліджуваних систем, зовнішніми впливами та неповнотою інформації. Регресійний аналіз, який найчастіше використовується для моделювання різних показників в сфері охорони праці, дозволяє побудувати математичні моделі цих показників, які не завжди дозволяють розкрити внутрішню природу досліджуваного явища або процесу.

Мета роботи. Сформулювати обмеження та рекомендації щодо застосування факторного аналізу для дослідження статистичних даних в процесі вирішення завдань, спрямованих на підвищення безпеки праці.

Матеріали та методи. Використання факторного аналізу для визначення узагальнюючих показників базується на тому, що досліджувані показники є проявом деякої реально існуючої, але невимірюваної величини, яка й приймається як узагальнюючий показник. Саме рівень професійного ризику може виступати таким показником.

Результати та обговорення. Обмеження щодо застосування факторного аналізу на попередніх етапах досліджень показників, що характеризують стан охорони праці, мають передбачають наступне. По-перше, початковий масив статистичних даних повинен підпорядковуватися багатовимірному нормальному закону розподілу. На практиці допускається обмежуватися аналізом на відповідність нормальному розподілу одновимірних вибірок. По-друге, у вхідних даних має бути відсутня автокореляція, оскільки це не дозволяє застосовувати перевірку статистичних гіпотез і оцінювати довірчі інтервали (автокореляція суттєво впливає на форму закону розподілу вибірових оцінок). По-третє, зв'язок вихідних показників із вхідними факторами має лінійний характер.

Вхідна інформація для факторного аналізу може подаватися у вигляді матриці експериментальних даних. На основі вказаної матриці факторний аналіз дозволяє виконувати оцінювання зв'язків між вхідними даними у шести напрямках, відповідно до яких виділяються шість різновидів факторного аналізу.

R–техніка факторного аналізу. Досліджуються зв'язки між параметрами, що характеризують об'єкти.

Q–техніка. Аналізуються зв'язки між об'єктами досліджень за множиною параметрів, отриманих для однакових умов. Цей прийом часто застосовується в задачах класифікації.

P–техніка факторного аналізу використовується для дослідження взаємозв'язків між параметрами (статистичними показниками) в різних умовах (повторних значеннях показників) для одного об'єкта. Цей прийом може застосовуватися для аналізу динаміки показників.

O–техніка аналізує кореляцію між повторними значеннями параметрів для змінних і для одного об'єкта досліджень. Може застосовуватися для визначення функціонування окремого об'єкта в різних умовах.

S–техніка факторного аналізу розглядає одну змінну (параметр) у взаємозв'язку з множинами об'єктів і повторних значень показників.

T–техніка. Дозволяє аналізувати кореляції між об'єктами з використанням одного параметра в різних умовах. Результати такого аналізу показують, наскільки синхронно відбуваються зміни на різних об'єктах в серії повторних вимірювань або в різних умовах.

Рекомендації щодо застосування факторного аналізу для дослідження статистичних даних в процесі вирішення завдань, спрямованих на підвищення безпеки праці.

1. Зниження розмірності багатовимірних масивів вихідної інформації (перехід від вихідного набору показників до множини ознак суттєво меншої розмірності з мінімальними втратами інформації).

2. Багатовимірні задачі класифікації (факторний аналіз дозволяє звести задачу класифікації до двох-, трьох- вимірної, що дозволяє виконати поділ об'єктів навіть візуально на графіках факторного простору).

3. Причинний аналіз взаємозв'язків (виявлення основних прихованих впливів). Визначення та інтерпретація загальних факторів, що можуть пояснити внутрішні приховані та неочевидні взаємозв'язки між показником та факторами. На відміну від інших статистичних методів досліджень, в основі яких лежить підтвердження або відхилення висунутої на попередньому етапі гіпотези, факторний аналіз дозволяє сформулювати самі гіпотези на базі виявлених внутрішніх прихованих причин.

4. Визначення узагальнюючих показників. Для планування, управління, порівняльного аналізу у сфері охорони праці застосовуються узагальнюючі показники, які можуть поєднувати кілька показників.

5. Аналіз прихованих процесів. Факторний аналіз у дослідженнях динаміки випадкових процесів є потужним інструментом, який, враховуючи особливості сфери охорони праці може ефективно застосовуватись для аналізу тенденцій змін прогностичних показників, впливу змін умов праці на професійний ризик, дослідження впливу виконавчої та технологічної дисципліни на рівень виробничого травматизму тощо.

6. Визначення зв'язків між змінними. На відміну від регресійного аналізу,

при використанні якого враховуються суттєві обмеженнями щодо вхідної інформації, факторний аналіз є більш гнучким і менш обмеженим методом щодо вхідної інформації.

7. Поєднання факторного аналізу з іншими статистичними методами можна розглядати як найбільш важливу рекомендацію, яка дозволить в перспективі активно застосовувати цей метод для вирішення широкого кола завдань у сфері охорони праці. Загальновідомо, що відсутність процедур статистичної перевірки отриманих регресійних рівнянь ускладнює (а в окремих випадках – унеможлиблює) їх практичне застосування. Тому у наукових дослідженнях іноді цілком обґрунтовано застосовується поєднання факторного аналізу з класичним регресійним. У цьому випадку використовується властивість факторного аналізу, яка визначає незалежність вхідних факторів.

Висновки. Отже, факторний аналіз є потужним інструментом досліджень, може бути рекомендований для аналізу різноманітних аспектів, пов'язаних з обробкою даних про фактори, що мають потенційний вплив на рівень професійного ризику.

ВИЗНАЧЕННЯ ВПЛИВУ АВІВАЖНОЇ ОБРОБКИ НА ПОШИВНІ ВЛАСТИВОСТІ ТРИКОТАЖНИХ ПОЛОТЕН

Гібелінда Олена Анатоліївна,
аспірантка кафедри товарознавства,
стандартизації та сертифікації

Рожкова Марина Олександрівна,
викладач дисциплін освітньо-професійної
програми «Швейне виробництво»
Херсонський національний технічний університет
м. Херсон, Україна

Вступ. / Introductions. Попит на якісні та стильні речі в Україні зростає досить стрімко, а особливо на асортимент дитячого одягу. Особливе місце серед усього спектру матеріалів, що використовують для виробництва одягу, займає трикотаж. Трикотажні полотна застосовуються практично у всіх областях життя людини, так як з нього виготовляють побутовий і спеціальний одяг. Виробники одягу намагаються створювати вироби високої якості, щоб мати конкурентні переваги на ринку. Дитячий одяг, що виготовляється з таких матеріалів відрізняється високою повітропроникністю, гіпоалергенністю, м'якістю та може слугувати довгий термін без втрати своїх первинних властивостей. Однак, при технологічній обробці виробів з трикотажних полотен виникають певні особливості, які пов'язані з властивостями матеріалу. Легка деформованість багатьох видів трикотажних полотен, на відміну від тканин, при невеликих зусиллях розтягу значно ускладнює підготовчо-розкрійний і пошивний процеси виробництва, а також ускладнює надання виробам стабільних форм і розмірів. При зшиванні трикотажні полотна розтяжні, тому для якісної строчки необхідно змінювати тиск лапки на матеріал з метою поліпшення просування, послабити натяг ниток, використовувати спеціальні голки. Недоліком трикотажних полотен є також прорубуваність полотна голкою, що викликає спуск петель, знижує якість виробів. [1].

Отже, враховуючи той факт, що великий асортимент дитячого одягу

виготовляється з трикотажних полотен, то буде актуальним оцінити вплив авіважної обробки на пошивні властивості трикотажних полотен.

Мета роботи. / Aim. Оцінити можливість поліпшення пошивних властивостей трикотажних полотен призначених для виготовлення швейних виробів шляхом застосування авіважної обробки.

Матеріали та методи./Materials and methods. Теоретичні та експериментальні дослідження базуються на основних положеннях швейного матеріалознавства. Зразки трикотажного полотна піддавали обробці поліетиленовим пом'якшувачем Колософт П (ДП «Хімтекс», Херсон) застосовуючи метод плюсування.

Результати та обговорення./Results and discussion. Слід відзначити, що на сьогодні, для надання трикотажним матеріалам специфічних властивостей запропоновано застосовувати різноманітні текстильно-допоміжні речовини (ТДР), які по-різному взаємодіють з текстильним субстратом, викликаючи зміну його якості. Потенціальною можливістю поліпшення пошивних властивостей трикотажних полотен, переважно з целюлозного волокна і його сумішей з синтетичними волокнами, є здійснення авіважної обробки (авіваж).

Проблема забезпечення вітчизняної текстильної промисловості сучасними ефективними ТДР, як і раніше, актуальна. Особливого значення вона набуває сьогодні, коли вимоги, що висувуються до ТДР, підвищуються.

На сьогодні ринок переповнений імпортованими препаратами для обробки текстильних матеріалів, але про хімічний склад і токсичність яких майже немає інформації. Водночас в Україні налагоджено виробництво ТДР, зокрема препарат Колософт П (ДП «Хімтекс»).

Тому, дослідження впливу авіважної обробки на пошивні властивості трикотажних полотен виконано препаратом Колософт П. Предметом даного дослідження обрані зразки бавовняного трикотажного полотна «інтерлок», що використовується для виготовлення виробів дитячого асортименту.

Інтерлок – пружне еластичне трикотажне полотно з подвійною структурою. При розтягуванні відновлює колишні розміри [2, 3]. Полотно виготовляється з 100 % бавовни, поверхнева густина 180 г/м². Застосовується при пошитті дитячих виробів. Завершальне оброблення трикотажного полотна проводилося за стандартною технологією методом плюсування розчином поліетиленового пом'якшувача Колософт П - 20 г / л (рН = 5,0).

За результатами дослідження встановлено, що обробка препаратом Колософт трохи зменшує розтяжність і деформацію трикотажних полотен, що позитивно впливає на розкрій матеріалу. Як свідчать отримані дані, в результаті прокладання строчки на швейній машині Juki DLL-8100e гладкість і ковзання під лапкою швейної машини незначно підвищується, але збільшується деформація трикотажного полотна вздовж петельних стовпчиків. Застосування препарату Колософт сприяє легкому рухові голки, усуваючи тертя між волокном і металом, що позитивно впливає на якість строчки і зменшує прорубуваність матеріалу (рис. 1, 2).



Рис. 1. Зразок трикотажного полотна без обробки



Рис. 2. Зразок трикотажного полотна з обробкою препаратом Колософт П

Висновки./Conclusions. Встановлено, що авіважна обробка трикотажного полотна препаратом Колософт П дозволяє вдосконалити його пошивні властивості і може потенційно забезпечити підвищення якості готових виробів.

ЛІТЕРАТУРА

1. Аналіз факторів, що формують якість трикотажних виробів. [Електронний ресурс]. – Режим доступу: <https://www.bibliofond.ru/view.aspx?id=654094>
2. Товароведение непродовольственных товаров: учебник / В. Е. Сыцко, Минск: Высшая школа, 2014, 484 с.
3. Патлашенко О. А. Матеріалознавство швейного виробництва. Київ, “Арістей”, 2003, 288 с.

ВИКОРИСТАННЯ МАШИННОГО НАВЧАННЯ В КІБЕРБЕЗПЕЦІ

Грекова Марія Анатоліївна,
здобувачка Університету митної справи та фінансів
Рудянова Тетяна Миколаївна,
к.ф.-м.н., доц., доцент кафедри комп'ютерних наук та
інженерії програмного забезпечення,
Університет митної справи та фінансів
м. Дніпро, Україна

Вступ. Машинне навчання – це галузь досліджень штучного інтелекту, яка фокусується на розробці та дослідженні статистичних алгоритмів, здатних навчатися на основі даних та узагальнювати невидимі дані для виконання завдань без чітких інструкцій. Нещодавно згорткові штучні нейронні мережі змогли перевершити багато попередніх підходів. [1] Машинне навчання пов'язане з інтелектуальною поведінкою систем, такою як сприйняття, міркування, навчання, комунікація та робота в складних інформаційних середовищах. [2]

Важливість теми «Використання машинного навчання в кібербезпеці» обумовлена необхідністю інтеграції технологій машинного навчання в системи кібербезпеки. Основними технологіями машинного навчання, що використовуються в організаціях кібербезпеки, є штучні нейронні мережі на основі багат шарових перцептронів із зворотним поширенням помилок. Ці мережі використовуються для запобігання та виявлення кіберзагроз.

Мета роботи. Метою дослідження є аналіз методів загального застосування технологій машинного навчання в сфері інформаційної безпеки та кібербезпеки.

Матеріали та методи. В останні роки інформаційно-цифрова революція створила безпрецедентні можливості для розвитку суспільства, але водночас зросли і загрози кібербезпеці. Застосування машинного навчання в кібербезпеці дуже широке – від виявлення аномалій та підозрілої або незвичної поведінки до виявлення вразливостей нульового дня та виправлення відомих вразливостей

[3]. У цьому контексті машинне навчання є потужним інструментом для виявлення, аналізу та запобігання кіберзагрозам.

Один із перших етапів у використанні машинного навчання для кібербезпеки – це збір та підготовка відповідних даних, які включають інформацію про мережевий трафік та дані з датчиків безпеки. Якісний набір даних є вирішальним для успішного навчання моделей. Вибір відповідних моделей машинного навчання, таких як класифікатори, регресійні моделі, нейронні мережі тощо, залежить від конкретних завдань кібербезпеки. Різні види атак можуть вимагати різних моделей для ефективного виявлення та протидії. Навчання моделей на підготовлених даних для виявлення аномалій, класифікації загроз, ідентифікації вразливостей є критичним етапом. Цей процес може потребувати значних обчислювальних ресурсів та оптимізованих алгоритмів. Після навчання моделей необхідно провести оцінку їхньої ефективності та валідацію на тестових даних для визначення точності та надійності перед їхнім впровадженням у виробничі системи кібербезпеки. Після успішної валідації моделі можна інтегрувати у виробничі системи кібербезпеки для реального використання, що включає автоматизовані системи виявлення загроз, системи моніторингу безпеки мережі та системи реагування на інциденти.

Результати та обговорення.

Аналізуючи обрану тематику, важливо пам'ятати, що використання машинного навчання в кібербезпеці має свої виклики. Наприклад, досягнення в цій галузі відкривають багато можливостей, але також можуть бути використані хакерами для створення атак на дані. Зловмисники можуть використовувати машинне навчання для вдосконалення свого шкідливого програмного забезпечення та ускладнення виявлення загроз. Це створює додаткові виклики для фахівців з кібербезпеки. Незважаючи на ці виклики, майбутнє машинного навчання в кібербезпеці виглядає дуже яскравим. З розвитком технологій машинного навчання зростають і можливості їх використання в кібербезпеці.

На основі проведених результатів, зроблені висновки, що машинне навчання – це процес, в якому машини навчаються на основі заданої інформації будувати логіку і прогнозувати результати для заданих вхідних даних. [4] Машинне навчання, особливо методи контрольованого, неконтрольованого та навчання з підкріпленням, виявилось дуже ефективним у вирішенні різних проблем кібербезпеки. Наприклад, системи машинного навчання можуть аналізувати великі обсяги даних для виявлення аномальних патернів, які можуть свідчити про атаку або порушення безпеки. Вони також можуть автоматизувати процес виявлення вразливостей в системах і розробляти прогностичні моделі для передбачення майбутніх кіберзагроз.

У сучасному світі, де кіберзлочинність стає все більш поширеним явищем, застосування машинного навчання в кібербезпеці стає необхідністю. Машинне навчання допомагає запобігати та виявляти кіберзагрози. Цього можна досягти, аналізуючи великі обсяги даних і виявляючи закономірності, які вказують на потенційні загрози. Програмне забезпечення для машинного навчання може допомогти ідентифікувати атаку, розпізнаючи схожість між новою загрозою і раніше виявленими загрозами. На відміну від людини, машини можуть зробити це порівняння швидко, що ще раз підкреслює необхідність адаптивних моделей безпеки. Машинне навчання може допомогти передбачити нові загрози і скоротити час реагування за рахунок більш ефективної роботи з існуючою базою даних загроз.

Висновки. Машинне навчання відіграє ключову роль у забезпеченні кібербезпеки в умовах постійно зростаючих загроз.

Використання цих технологій дозволяє автоматизувати процеси виявлення та реагування на кібератаки, зменшує час реакції та збільшує ефективність заходів безпеки. При цьому важливо пам'ятати про потенційні виклики, такі як вразливість моделей машинного навчання до атак та необхідність постійного вдосконалення та адаптації систем кібербезпеки до нових загроз.

СПИСОК ВИКОРИСТАНИХ ДЖЕРЕЛ:

1. Automated Design of Both the Topology and Sizing of Analog Electrical Circuits Using Genetic Programming. Artificial Intelligence in Design '96. Artificial Intelligence in Design '96 (англ.). Springer, Dordrecht. с. 151-170.
2. Gulrajani, F. Ahmed, M. Arjovsky, V. Dumoulin, A. Courville. (2017). Improved training of wasserstein GANs. In Proc. of the 31st International Conference on Neural Information Processing Systems, (pp. 5769-5779).
3. Лоскутов, А. (Ред.). (2003). Нейромережеві алгоритми прогнозування та оптимізації систем. Наука і Техніка, с.384.
4. Скрипніков, А. В., Денисенко, В. В., Саранов, І. А. (2020). Використання методів машинного навчання під час розв'язання задач інформаційної безпеки, с. 69-79.

**RESEARCH AND DEVELOPMENT OF A DISTRIBUTED SYSTEM FOR
MONITORING OF VEHICLES**

Євдокимов Сергій Вікторович,

к.т.н., доцент

Узун Дмитро Дмитрович,

Національний аерокосмічний університет
імені М. Є. Жуковського «Харківський авіаційний інститут»

м. Харків, Україна

Introductions

Currently, complex engineering systems are the source of large volumes of information. Each product of any modern industry (airplane, vehicle, a production line with automated systems, a hardware complex for airport maintenance, etc.) on the one hand generates a large amount of data, and on the other hand requires regular maintenance of components according to the regulations. Feedback and continuous improvement of the existing system also play a special role in the life cycle of each system. The information generated by such systems is a powerful source of data that helps investigate the current state of the system, predict future maintenance activities, and create predictions for future system operation and improvement. The processing of such data also allows the implementation of certain marketing campaigns that meet the needs of users quite accurately.

The collection and analysis of information generated by various automotive systems in the form of signals from sensors, telemetry and other technical information is extremely important for the safety, efficiency and comfort of drivers and passengers. Here are some key reasons why this is important:

- **Safety:** Much of the information that automotive systems collect is related to safety. For example, ABS (anti-lock braking system) sensors measure the speed of each wheel, ESP (stabilization system) sensors measure the course angle and other vehicle movement parameters. This information is used to respond to the risk of situations such as skidding, turning too sharply or braking too sharply.

- **Improving efficiency:** Analysis of telemetry, which includes data on fuel consumption, engine condition and other vehicle parameters, allows to improve its operation. This may include optimizing engine operating modes, developing more efficient fuel systems, and other measures to reduce fuel consumption and emissions.

- **Breakdown prevention and maintenance:** Collecting technical information about the state of various vehicle systems allows you to detect signs of problems before they become serious. For example, a tire pressure monitoring system can detect a problem with tire pressure, allowing the driver to correct it in time before it leads to an accident.

- **Improving comfort and convenience:** Some data collected by in-vehicle systems is used to improve the comfort and convenience of drivers and passengers. For example, the climate control system can adapt the temperature and air flow in the car cabin depending on the external conditions and the driver's preferences.

As for the processing of this information, it is usually done with the help of specialized software that analyzes the input data from the various sensors and systems of the vehicle. This software can detect abnormalities, predict potential problems, and provide recommendations to improve vehicle performance and safety.

These are just a few examples of how the collection and analysis of technical information from automotive systems can improve the safety, efficiency and comfort of drivers and passengers.

Aim

The aims of work are:

- To provide reliable and efficient messaging, data, and analytics solution for automotive domain.

- To satisfy business needs in providing additional digital services, such as preventive maintenance (as example).

In other words, to create a software and hardware complex that will allow collecting information about the state of the braking system, processing it and generating recommendations for its maintenance in accordance with the regulations, improvement or replacement of components of this system by the manufacturer

and/or dealer, as well as informing the user about the current system status.

Materials and methods

1. Microsoft Azure was selected as a hosting platform.

Benefits of Azure:

- The Cloud Security Center
- Improved Scalability
- Disaster Recovery
- Advanced Data Analytics
- Integrations
- Compliance Frameworks

2. MQTT as a messaging protocol.

MQTT is the most commonly used messaging protocol for the Internet of Things (IoT). MQTT stands for MQ Telemetry Transport. The protocol is a set of rules that defines how IoT devices can publish and subscribe to data over the Internet. MQTT is used for messaging and data exchange between IoT and industrial IoT (IIoT) devices, such as embedded devices, sensors, industrial PLCs, etc. The protocol is event driven and connects devices using the publish /subscribe (Pub/Sub) pattern.

3. Raspberry Pi as Computing Edge component:

As a mini-computer, Raspberry is very good at IoT domain and its versatility is another factor that makes it a preferred choice in IoT product development.

Raspberry Pi boards come with built-in Ethernet and Wi-Fi connectivity options, making them ready to communicate with other devices and the internet. This is vital for collecting and transmitting data in real-time, a fundamental aspect of IoT.

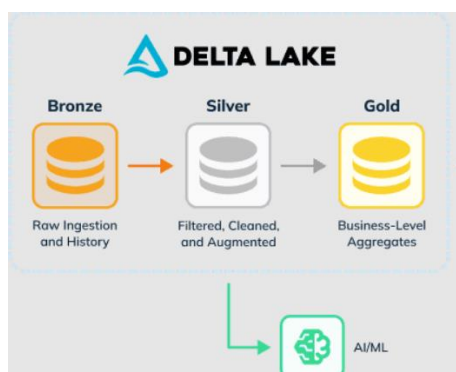

Figure 1. Data model in Delta Lake

4. Delta Lake was selected as a storage layer in current solution.

Delta Lake is an open-source storage layer that brings reliability to data lakes. It provides ACID (Atomicity, Consistency, Isolation, Durability) transactions, scalable metadata handling, and unified streaming and batch data processing.

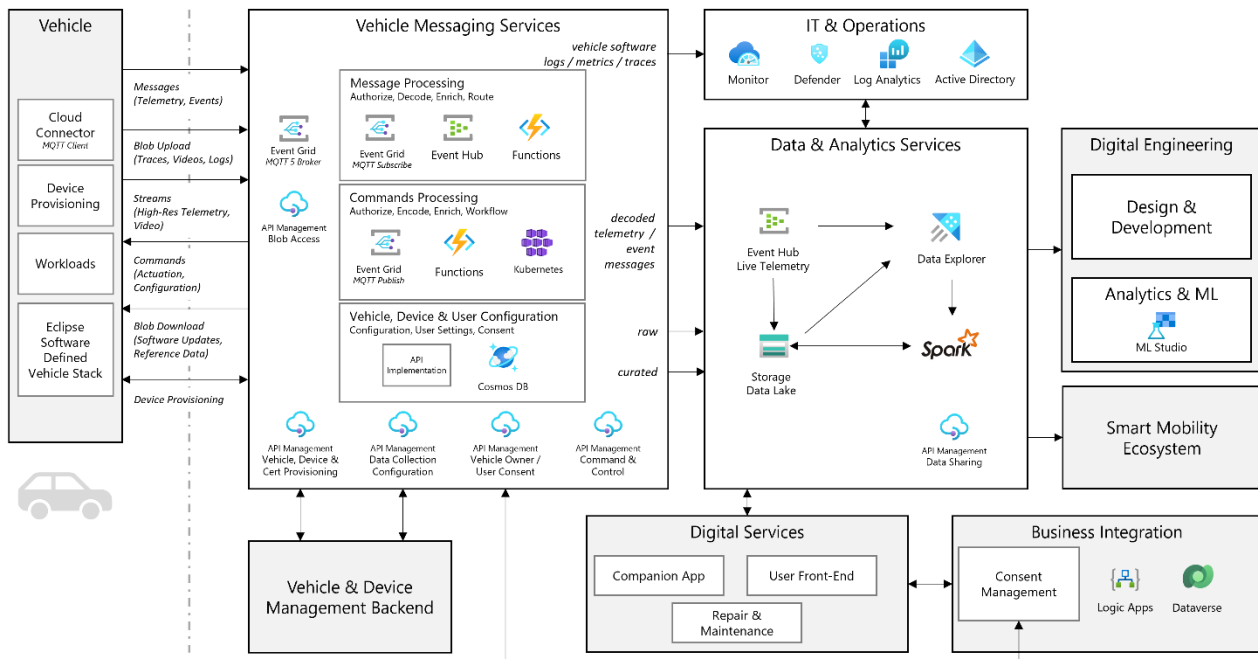

Figure 2. Automotive messaging, data & analytics reference architecture

Microsoft suggests the following architecture shown on Figure 2. This reference architecture is designed to support automotive OEMs and Mobility Providers in the development of advanced connected vehicle applications and digital services. Its goal is to provide reliable and efficient messaging, data, and analytics infrastructure. The architecture includes message processing, command processing, and state storage capabilities to facilitate the integration of various services through managed APIs. It also describes a data and analytics solution that ensures the storage and accessibility of data in a scalable and secure manner for digital engineering and data sharing with the wider mobility ecosystem.

The high level architecture diagram shows the main logical blocks and services of an automotive messaging, data & analytics solution. Further details can be found in the following sections.

- The vehicle contains a collection of devices. Some of these devices are

Software Defined, and can execute software workloads managed from the cloud. The vehicle collects and processes a wide variety of data, from sensor information from electro-mechanical devices such as the battery management system to software log files.

- The vehicle messaging services manages the communication to and from the vehicle. It is in charge of processing messages, executing commands using workflows and mediating the vehicle, user and device management backend. It also keeps track of vehicle, device, and certificate registration and provisioning.

- The vehicle and device management backend are the OEM systems that keep track of vehicle configuration from factory to repair and maintenance.

- The operator has IT & operations to ensure availability and performance of both vehicles and backend.

- The data & analytics services provides data storage and enables processing and analytics for all data users. It turns data into insights that drive better business decisions.

- The vehicle manufacturer provides digital services as value add to the end customer, from companion apps to repair and maintenance applications.

- Several digital services require business integration to backend systems such as Dealer Management (DMS), Customer Relationship Management (CRM) or Enterprise Resource Planning (ERP) systems.

- The consent management backend is part of customer management and keeps track of user authorization for data collection according to geographical country/region legislation.

- Data collected from vehicles is an input to the digital engineering process, with the goal of continuous product improvements using analytics and machine learning.

- The smart mobility ecosystem can subscribe and consume both live telemetry as well as aggregated insights to provide more products and services.

ADAPTATION OF THE MS ARCHITECTURE TO PREDICTIVE MAINTENANCE GOALS

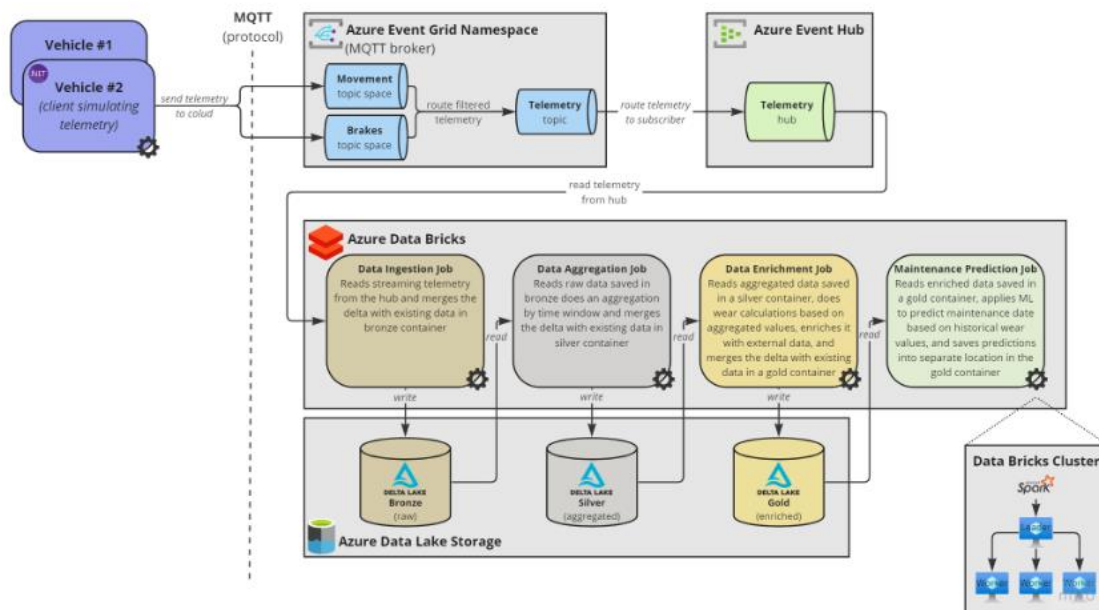

Figure 3. Adaptation of the Microsoft architecture to predictive maintenance goals.

The architecture of data processing in the project looks as follows:

Bronze, silver and gold data architecture is a methodology for classifying data according to their importance and level of processing. The basic idea is to better manage data by providing different levels of processing and protection depending on its value and importance to the organization.

- Bronze Data (Bronze level data):

This is low-level data that is usually not processed or analyzed directly. Bronze level data can be raw or unprocessed data that comes from sources such as databases, event logs, file systems, etc. Usually, these data are stored unchanged in their original form.

- Silver Data (Silver level data):

This is data that has undergone some level of cleaning and processing to facilitate analysis and use. Silver level data can be aggregated, corrected, structured and prepared for further analysis. They can be used to generate reports, visualize data, and perform other analytical tasks.

- Gold Data (Gold Level Data):

This is the highest level of data that undergoes the most processing and preparation. Gold-level data is often used to make strategic decisions, execute forecasts, and develop business strategies. They can be prepared for use in machine learning, big data analysis, and other complex data processing tasks.

Such an architecture allows organizations to effectively manage and use their data, providing the optimal level of processing and protection depending on their importance and business needs.

This solution is a comprehensive system that includes the collection, processing, analysis and use of data in the automotive industry in order to improve the functioning and innovations in automotive technologies.

The main components of this architecture include:

- Data collection systems: These can be various sensors and sensors placed in cars that collect information about the condition of the car, its dynamics, fuel consumption, environmental indicators and other parameters.

- Network protocols and communication: Various network protocols such as CAN, LIN, Ethernet and wireless technologies such as 3G/4G/5G, Wi-Fi and Bluetooth are used to transmit data from the vehicle to central servers.

- Centralized server systems: Information collected from vehicles is processed and stored on centralized servers. These systems include databases, data processing systems and analytics.

- Analytics and Insights: Data collected from vehicles is analyzed to identify trends, predict breakdowns, optimize fuel consumption, improve road safety and more. This includes the use of machine learning and artificial intelligence technologies.

- Use of data for innovation: The resulting data is used to develop new technologies and functions in the field of the automotive industry, such as autopilot systems, driver assistance systems, connected services and others.

This architecture aims to improve the functionality, safety and convenience of cars, as well as create a base for further innovation in automotive technology.

Results and discussion

During the execution of the qualified work, a solution was created for the initial configuration of the infrastructure and preparation for the deployment of the Distributed Vehicle Monitoring System. To address the initial goals the following results were achieved:

- Developed cloud infrastructure which satisfies real life scenarios covering data streaming from vehicle to infrastructure.
- Developed software solution which processes data received from vehicle sensors as per “bronze, silver and gold” model.

Conclusions

This solution has shown its effectiveness during testing.

Possible ways for improvements of the solution:

1. Improve performance and reliability using autoscale features of cloud services
2. Migrate to real automotive hardware to obtain data as close to real conditions as possible
3. Train ML model with new datasets obtained from OEMs over proprietary data sources.

ІННОВАЦІЙНІ ПІДХОДИ ДО ЗАХИСТУ КОМП'ЮТЕРНИХ СИСТЕМ

Івахова Юлія Валеріївна

студентка

Університету митної справи та фінансів

м. Дніпро, Україна

Вступ: Проблема захисту інформації в комп'ютерних системах сьогодні є актуальною через широке розповсюдження таких систем та розширення комп'ютерних мереж, що передають великі обсяги інформації. Забезпечення безпечної роботи комп'ютерних систем є необхідним для всіх компаній та організацій, незалежно від виду їх діяльності, від державних організацій до невеликих приватних компаній [1].

Мета роботи: Метою цієї роботи є дослідження та аналіз сучасних інноваційних підходів до захисту комп'ютерних систем. Завдання включає вивчення новітніх технологій, методів і стратегій, які використовуються для забезпечення безпеки інформаційних систем, а також оцінка їх ефективності та можливостей для впровадження в різних організаціях. Особлива увага приділяється аналізу таких аспектів, як штучний інтелект у кібербезпеці, блокчейн-технології, біометричні системи аутентифікації, а також хмарні рішення для захисту даних.

Матеріали та методи:

1. Н. І. Мазниченко. Захист інформаційних ресурсів комп'ютерних систем від несанкціонованого доступу на основі систем ідентифікації. URL: https://dspace.nlu.edu.ua/bitstream/123456789/14292/1/Maznichenko_65-68.pdf.

(дата звернення 12.04.2024).

2. Домарев В. В. Сучасні методичні та організаційні підходи до захисту інформації URL: <https://cybersafetyunit.com/suchasni-metodichni-ta-organizatsiyni-pidhodi-do-zahistuinformatsiy/> (дата звернення 12.04.2024).

3. Ю. Є. Яремчук, П. В. Павловський, В. С. Катаєв, В. В. Сінюгін.

Комплексні системи захисту інформації. Навчальний посібник. Видавництво ВНТУ. URL: https://web.posibnyky.vntu.edu.ua/fmib/41yaremchuk_kompleksni_systemy_zahystu_informaci_yi/rozdil2.html (дата звернення 12.04.2024).

Результати та обговорення:

Існує кілька типів методів захисту інформації:

Програмні методи: антивірусне програмне забезпечення, дезінформація, розвідка (data mining), прогнозування загроз, віртуалізація, спам-фільтри, брандмауери, спостереження, проактивний захист, ведення журналів і криптографічний захист.

Апаратні методи: відеоспостереження, радіоконтроль, біометрія, екранування, смарт-карти, системи сигналізації, енергозахист.

Організаційні методи: контроль доступу, патенти, верифікація, моніторинг та навчання персоналу, резервне копіювання, управління інцидентами, угоди про конфіденційність, фізичний захист обладнання та приміщень. [2]

Системи ідентифікації є одним з ключових елементів інфраструктури захисту від несанкціонованого доступу до будь-якої інформаційної комп'ютерної системи. Доступ користувачів до різних класів інформації визначається ідентифікацією, тобто процесом розпізнавання параметрів, які однозначно ідентифікують користувача.

Найбільш поширеними підходами до ідентифікації користувачів комп'ютерних систем можна виділити наступні:

1). Ідентифікація за паролем. Суть полягає в наступному: кожен зареєстрований користувач системи отримує набір персональних даних (зазвичай використовується пара логін і пароль). Потім він повинен надавати інформацію про себе при кожній спробі входу в систему. На основі цієї інформації система робить висновки про особу та ідентифікує її. Головна перевага парольної ідентифікації – це простота реалізації і використання.

Основним недоліком є те, що надійність ідентифікації значною мірою залежить від самих користувачів, а точніше від паролів, які вони обирають.

Насправді, більшість людей використовують ненадійні ключові слова, які легко вгадати. Однак при правильному використанні паролі можуть забезпечити прийнятний рівень безпеки для багатьох організацій та окремих користувачів. Тим не менш, слід визнати, що за своєю природою паролі є найслабшим засобом перевірки автентичності особи користувача.

2). Електронна (або апаратна) ідентифікація. Принцип такої ідентифікації ґрунтується на визначенні особи користувача за допомогою об'єкта (ключа), який використовується виключно користувачем. Кожен апаратний (електронний) ідентифікатор є фізичним пристроєм, зазвичай невеликого розміру. Наразі найбільш поширеними є два типи пристроїв. Різноманітні картки (проксиміті-картки, смарт-картки, магнітні картки тощо) і так звані токени, які підключаються безпосередньо до одного з портів комп'ютера.

Основною перевагою використання апаратної ідентифікації є її висока надійність. Дійсно, токени можуть зберігати ключі, які важко відновити. Крім того, деякі пристрої реалізують різні механізми безпеки.

Основним недоліком є те, що зловмисники можуть вкрати токени або картки у зареєстрованих користувачів. Вони також можуть бути втрачені, передані іншим особам або продубльовані. Другим недоліком технології є ціна, оскільки апаратна ідентифікація має певні операційні витрати.

3). Біометрична ідентифікація. Біометрія - це ідентифікація людини за її унікальними біологічними характеристиками. Сьогодні використовується більше десятка різних біометричних ознак. Найпоширенішими є розпізнавання відбитків пальців, зображення обличчя (2D або 3D) та розпізнавання сітківки або райдужної оболонки ока.

Головною перевагою біометричних технологій є їхня висока надійність. Адже всім відомо, що в природі не існує двох людей з однаковими відбитками пальців. Однак біометричні сканери також можна обдурити, використовуючи манекени.

Основним недоліком біометричної ідентифікації є вартість обладнання. Адже для кожного комп'ютера в системі потрібен свій сканер. Однак слід

зазначити, що ціна на біометричне обладнання останніми роками неухильно падає. [3]

4). Багатофакторна (або комбінована) ідентифікація. У цьому випадку для визначення особи користувача використовується декілька параметрів. Причому ці елементи можуть комбінуватися в будь-якому порядку. Однак найбільш поширеною комбінацією на сьогоднішній день є захист паролем і токенами. Надійність захисних функцій систем автоматичної ідентифікації користувачів можна підвищити шляхом поєднання біометричних характеристик з класичними методами ідентифікації (захист паролем, PIN-кодом, різноманітними картками тощо). Актуальною може бути розробка та дослідження складних систем, що використовують множинні біометричні характеристики користувача (наприклад, використання декількох відбитків пальців одночасно або поєднання двовимірних та тривимірних зображень обличчя) для прийняття рішень про доступ до інформаційних ресурсів комп'ютерної системи. Однак деякі системи використовують найбільш надійні процедури ідентифікації, які використовують паролі, токени та біометричні характеристики одночасно. Впровадження комбінованих систем збільшує кількість ідентифікаційних ознак і тим самим підвищує захищеність інформаційних комп'ютерних систем від несанкціонованого доступу. Таким чином, розглянувши сучасний стан справ в області ідентифікації користувачів, можна зробити висновок, що в майбутньому, в міру зростання обчислювальних потужностей, буде зростати попит на використання багатофакторних систем ідентифікації, які поєднують в собі кілька підходів до вирішення проблеми доступу до інформаційних ресурсів в комп'ютерних системах, таких, що Можна зробити висновок, що надійність і можливості безпеки таких систем будуть значно підвищені. При виборі системи ідентифікації в кожній конкретній ситуації користувач повинен об'єктивно оцінити співвідношення між цінністю інформації, що підлягає захисту, і вартістю програмно-технічного забезпечення процесу ідентифікації (включаючи підтримку), зручність використання (контактна або безконтактна) і сприйняття користувачем обраного підходу

Ступінь захищеності слід оцінювати для визначення необхідного рівня безпеки інформаційного ресурсу. Однак абсолютною рекомендацією є використання комплексної системи ідентифікації.

Висновок: У майбутньому, із зростанням обчислювальних потужностей, буде збільшуватися попит на багатофакторні системи ідентифікації, які поєднують різні підходи для забезпечення найвищого рівня захисту. Вибір конкретної системи ідентифікації залежить від цінності інформації, що підлягає захисту, вартості програмно-технічного забезпечення, зручності використання та сприйняття користувачем.

Загалом, для забезпечення надійного захисту інформаційних ресурсів доцільно використовувати комплексний підхід, який включає комбінацію програмних, апаратних та організаційних методів.

СКЛАДНІ ДИНАМІЧНІ КОМП'ЮТЕРНІ СИСТЕМИ В ГАЛУЗІ АВТОМАТИЗАЦІЇ БІЗНЕСУ

Кащенко Дмитро Олександрович,
аспірант
Черкаський Державний Технологічний Університет
м. Черкаси, Україна

Вступ. / Introductions. Проблеми інформатизації є ключовими успішного розвитку інформаційного суспільства. Сучасні реалії вимагають перегляду використання систем управління бізнесу, у зв'язку з реєстрацією законопроекту "Закону №10186 від 24.10.2023 р." [1] про відмову від використання продуктів компанії 1С та афілійованих з ними інших програмних продуктів. На даний час існує багато інших альтернативних CRM, BPM, ERP систем, які можуть повністю, або частково замінити, функціонал який пропонувався компанією 1С для ведення бухгалтерського та управлінського обліку, тайм менеджменту, систем контакту з клієнтами та інших систем автоматизації бізнесу та виробництва.

Мета роботи. / Aim. Аналізу використання ERP, BPM, CRM систем і присвячена, ця доповідь, для виявлення сильних та слабких сторін кожної із систем для використання в бізнесі. Також в складі цих систем будуть проаналізовані системи автоматизації виробництва, на кшталт MES систем [2]. Метою доповіді є дослідження функцій існуючих систем автоматизації бізнесу з різних точок зору, відносно існуючих бізнес процесів, та пропонування більш ефективних моделей систем автоматизації.

Результати та обговорення./Results and discussion. Пропонується, використання принципу біонічних систем [3] для побудови окремої автоматизованої системи управління бізнесу. Мається на увазі побудову моделі складної динамічної комп'ютерної системи з використанням деяких переваг біонічних систем. Як частину даних систем також пропонується використання таких інноваційних інструментів, як систем прогнозування та планування на

базі окремо навчених нейронних мереж.

Висновки./Conclusions. Запропоновані рішення дозволять побудувати високопродуктивну автоматизовану систему управління бізнесом та виробництвом.

ПОСИЛАННЯ

1. Проект "Закону №10186 від 24.10.2023 р." База даних «Проект Закону про заборону продажу на території України програмного забезпечення (електронних поставок), для податкового та бухгалтерського обліку, при створенні якого використано програмний код, написаний мовою країни-агресора.».URL: <https://itd.rada.gov.ua/billInfo/Bills/Card/>

2. Blanchard, Dave (March 12, 2009). "Five Benefits of an MES". Industry Week. Retrieved March 7, 2013.

3. Гумецький Р. Я. Основи біоніки. Л., 1972.

ЕТАПИ РОЗВИТКУ ПРИНЦИПУ ВІДНОСНОСТІ

Кириленко Марина Володимирівна

старший викладач кафедри проектування літаків та вертольотів

Рябков Віктор Іванович

д.т.н, професор,

професор кафедри проектування літаків та вертольотів

Національний аерокосмічний університет

Харківський авіаційний інститут

Вступ. Принцип відносності запроваджено в наукові дослідження Галілео Галілеєм понад 300 років тому і він вдосконалювався разом із повнішим уявленням про форму і структуру спостережуваного світу.

Так, принцип відносності Г. Галілея дав змогу встановити зв'язок орбіт руху планет сонячної системи залежно від їхніх мас. Слід зауважити, що астрофізики досі користуються таким принципом для оцінки руху об'єктів поза сонячною системою.

Наступним суттєвим кроком у розвитку цього принципу є Спеціальна та Загальна теорії відносності, сформовані Ейнштейном, принципова новизна яких полягає в тому, що переміщення мас пов'язане зі швидкістю їхнього руху та часом передачі взаємодії між масами.

Ціль роботи. Приймаючи за постулат максимальну швидкість фотона (світла), автор показав, що при такій швидкості маса зростає до безмежності, що і створило глухі кути в дослідженні основ світобудови.

Це сталося з тієї причини, що автор обох теорій у самій постановці необґрунтовано прирівняв інерційну і гравітаційну маси, тоді як вони істотно різняться за швидкістю передачі взаємодій.

Третій етап розвитку принципу відносності пов'язаний з істотним розширенням розуміння структури мас. Американським астрофізиком Вілкінсоном (2003) встановлено, що існує маса, яка «світиться» (тобто маса, що випромінює фотони), і «темна» маса, що не випромінює фотони, а виявляє себе сильною гравітаційною взаємодією зі швидкістю поширення, що майже на 19

порядків вища за швидкість світла.

Дослідження, проведені на європейських супутниках (2009-2012 р.), підтвердили висновки Вілкінсона і водночас встановили енергетичну єдність квантів речовини, що «світяться», та «темної» маси, яка є енергетичним донором речовини, що «світяться».

Матеріали і методи. З урахуванням таких наукових результатів, авторами доповіді запропоновано четвертий етап розвитку принципу відносності шляхом біквантового моделювання гравітаційної та електромагнітної взаємодій кванта речовини, що «світяться», і кванта «темної» маси.

При цьому форму кванта речовини, що «світяться», представлено у вигляді сфери, а форму кванта «темної» маси - у вигляді псевдосфери з нескінченно довгими «хвостами» за віссю ОУ, що дає змогу дослідити їхні параметри в локальному і в позалокальному просторі з урахуванням їхніх термодинамічних умов.

Оскільки «темна» маса є донором для речовини, що «світяться», запропоноване біквантове моделювання дало змогу чисельно оцінити зміну «темної» матерії (див. рисунок) у разі відокремлення з неї мас бозона Хігса, нейтрона, протона, електрона, магнітного монополя Дірака і фотона.



Рис. 1. Температурно-часові параметри створення деяких частинок речовини з бозона Хігса

Результати і обговорення. Запропоновано четвертий етап розвитку принципу відносності. Відмітна особливість цього етапу полягає в тому, що в

методи дослідження спостережуваної речовини покладено гравітаційну й електромагнітну взаємодію кванта речовини, що «світиться», і кванта «темної» маси.

Оскільки донором для «світної» речовини є «темна» маса, то на прикладі її зміни в різних термодинамічних умовах показано відокремлення з матерії таких фундаментальних частинок як бозон Хіггса, нейтрон, протон, електрон і навіть магнітного поля Дірака. При цьому отримали чисельну оцінку не тільки маси, а й швидкості їхньої взаємодії.

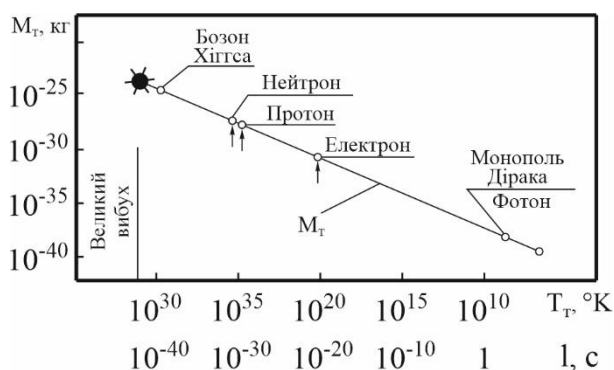
Крім того, на основі четвертого етапу розвитку принципу відносності встановлено:

– джерелом гравітації є частинка «темної» маси з масою рівною $2,7606 \cdot 10^{41}$ кг і швидкістю гравітації взаємодії $v_g = 1,6711 \cdot 10^{-56}$ м/с;

– різниця між значеннями гравітаційної (m_g) та інерційної маси (m_{in}), з чого випливає, що $m_g > m_{in}$ на $2,4664 \cdot 10^{-29}$ умовних одиниць, що ще раз підтверджує неправомірність вихідного положення в постановці принципу відносності запропонованого Ейнштейном.

Висновки. Таким чином запропонований четвертий етап розвитку принципу відносності дозволив уникнути тупикових досліджень і є важливим етапом у чисельній оцінці параметрів «темної» маси.

ТЕХНОЛОГІЯ ВИРОБНИЦТВА РОСЛИННИХ ЗАМІННИКІВ М'ЯСА З ВОЛОКНИСТОЮ ТЕКСТУРОЮ

Клевцов Євгеній Геннадійович

асистент кафедри технологій в ресторанному господарстві,
готельно-ресторанної справи та підприємництва
Донецького національного університету економіки і торгівлі
імені Михайла Туган-Барановського

Потапова Надія Михайлівна

Ліхман Юлія Сергіївна

Здобувачі ВО 2 курсу ОС Магістр спеціальності 181
Харчові технології Донецького національного університету
економіки і торгівлі імені Михайла Туган-Барановського

Вступ./Introduction. Популяризація вегетаріанства спричиняє зростання попиту на рослинні замітники м'ясних продуктів. Зростання інтересу до здорового способу життя, екологічної свідомості та етичного ставлення до тварин значно впливає на споживацькі переваги. Як наслідок, ринок рослинних заміників м'яса демонструє стійке зростання. Дослідження показують, що споживачі все частіше звертають увагу на альтернативи традиційним м'ясним продуктам, такі як соєві, горохові та інші білкові замітники. Це зумовлено як бажанням знизити негативний вплив на навколишнє середовище, так і прагненням поліпшити власне здоров'я шляхом зменшення споживання тваринних жирів і холестерину.

Мета роботи. / Aim. На сьогоднішній день вже існують численні рослинні аналоги м'яса, які отримали визнання серед споживачів. Проте, вони ще не досягли повної досконалості, зокрема через відсутність волокнистості, що є характерною для натурального м'яса. Волокнистість м'ясних продуктів надає їм характерну текстуру, яку важко відтворити за допомогою рослинних компонентів.

Матеріали та методи./Materials and methods. Створення такої волокнистості, на нашу думку, можна відтворити за допомогою таких інгредієнтів, як:

1. Соевий Порошок (*Glucine max* (L.) Merr) - це рослинний білок, який дуже популярний серед людей, які хочуть схуднути, наростити м'язи, наприклад, спортсменів. Складається щонайменше на 90% з важливих для організму компонентів білка, мінералів та клітковини. Він необхідний для створення структури і підвищення білкової цінності рослинного м'яса [1].

2. Клейковина — пластично-еластична маса, яка складається з білків пшениці і утворюється після вимивання крохмалю з тіста. Клейковина представлена білками гліадином і глютеніном. Вона необхідна для еластичності майбутніх волокон і піднятті її харчової цінності [2].

3. Ксантанова камедь (ксантан) – природна хімічна сполука з формулою $(C_{35}H_{49}O_{29})_n$, мікробіологічний полімер, добавка до їжі E415, стабілізатор. Необхідна для структуратизації [3].

Як соєвий порошок, так і ксантанова камедь добре розчиняються у воді, насправді клейковина являє собою складний білковий комплекс, будова якого повністю ще не з'ясована. Вона складається з двох головних білкових фракцій: гліадину, розчинного в 70 %-ому етанолі, і глютеніну, розчинного в розбавленому лузі (0,1 н.) [4].

Тому технологія приготування передбачає розчинення глютену (клейковини) в спиртовому розчині із NaOH, з поступовим введенням туди соєвого порошку та ксантанової каміді при постійному перемішуванні і нагрівання до 80 °С, до повного випаровування етанолу, з подальшою нейтралізацією NaOH розчином соляної кислоти HCl.

Результат цієї реакції дозволить нейтралізувати луг і компенсувати хлориди, які містяться в натуральному м'ясі.

Гарячу суміш необхідно розпластувати та помістити в спеціальну шафу для часткової дегідратації при підтриманні температури 75-80 °С, для запобігання підвищення щільності через ксантанову камедь.

При досягненні необхідного рівня вологи в структурі її необхідно порізати на тонкі смужки, які будуть відтворювати м'ясне волокно, після чого необхідна подальша дегідратація та охолодження.

Пропонується використовувати сухі інгредієнти в такому співвідношенні Соевий Порошок – 60%, клейковина – 35%, ксантанова камідь 5%.

Отриману «локшину» необхідно поєднати із сумішшю, яка буде відтворювати міжволокнисту речовину.

Для неї пропонується використовувати суміш рослинного протеїну, воду і каррагінан. Для смакового ефекту пропонується використовувати: сіль кухонну, суміш харчова для приправ (крохмаль кукурудзяний, часник сушений, стеарин пальмовий), підсилювачі смаку та аромату (глутамат, гуанілат та ізоніат натрію), цукор [5].

Результати та обговорення./Results and discussion. Дана суміш може відтворити м'ясний «сік» і надати рослинному м'ясу необхідну структуру та поживну цінність, що дозволить збільшити асортимент продукції для вегетаріанців та веганів.

Висновки./Conclusions. Існуючі аналоги м'ясної продукції, хоча й мають попит, не досягають повної досконалості через відсутність волокнистої структури, характерної для натурального м'яса. Запропоновані інгредієнти, такі як соєвий порошок, клейковина та ксантанова камедь, у поєднанні з відповідною технологією обробки, можуть ефективно відтворити необхідну текстуру. Використання цих компонентів дозволяє створити продукт, що задовольняє вимоги до смаку, структури та харчової цінності, тим самим сприяючи подальшому зростанню ринку рослинних замінників м'яса.

ЛІТЕРАТУРА:

1. Соевий Порошок. Underfungus. Інтернет-ресурс. URL: <https://ua.underfungus.com/organice-product/soybean-powder.html> (дата звернення 04.06.2024)
2. Клейковина. Soctrade. Інтернет-ресурс. URL : <https://soctrade.ua/obladnannya/kleukovina/> дата звернення 04.06.2024)
3. Кстантанова камідь. Система Оптимум. . Інтернет-ресурс. URL :

<https://www.systopt.com.ua/article-ksantanova-kamed-yak-vykorystovuvaty> (дата звернення 04.06.2024)

4. Клейковина. Студфайл. Інтернет-ресурс. URL : <https://studfile.net/preview/5063335/page:5/> дата звернення 04.06.2024)

5. Приправа Мівіна зі смаком м'яса. Maudau. Інтернет-ресурс. URL : <https://maudau.com.ua/product/pryprava-mivina-zi-smakom-miasa-80-h-766263> (дата звернення 04.06.2024)

ПРИЧИНИ СПАДУ ІНТЕРЕСУ ДО NFT ТА ЙМОВІРНІ ПЕРСПЕКТИВИ РОЗВИТКУ

**Корчмар Олександр Володимирович,
Слободяник Костянтин Павлович,
здобувачі
Торопенко Алла Володимирівна,
к.т.н., доцент
Національний університет «Одеська політехніка»
м. Одеса, Україна**

Вступ. NFT (незамінний токен) – це унікальний цифровий актив, що представляє право власності або доказ автентичності на певний об'єкт, такий як мистецький твір, музика, відео, віртуальна земля тощо [1].

На відміну від криптовалют, таких як Bitcoin чи Ethereum, які є взаємозамінними (тобто кожен Bitcoin є рівнозначним іншому Bitcoin), кожен NFT є унікальним і не може бути замінений на інший рівнозначний токен. NFT використовують технологію блокчейн для підтвердження автентичності та власності, що робить їх прозорими і захищеними від підробок.

Мета роботи. Мета цієї роботи полягає у детальному аналізі процесу створення NFT, дослідженні їх використання та оцінці ризиків і потенціалу технології у сучасному контексті.

Матеріали та методи. Створення NFT – це складний процес, який включає кілька основних етапів та використання блокчейн-технологій і смарт-контрактів. Перший крок – вибрати блокчейн-платформу, на якій буде створений NFT.

Найпопулярнішими платформами є Ethereum, Binance Smart Chain, Flow та Tezos. Ethereum є найвідомішою завдяки своїм стандартам ERC-721 та ERC-1155, які забезпечують унікальність та невзаємозамінність токенів. Вибір платформи залежить від таких факторів, як вартість транзакцій, швидкість обробки та екологічні аспекти. Наступним етапом є розробка смарт-контрактів.

Смарт-контракти – це спеціальні програми, які працюють на блокчейні та

автоматизують процес створення, продажу та передачі NFT. Для написання смарт-контрактів найчастіше використовують мову програмування Solidity (для Ethereum).

Смарт-контракти забезпечують унікальність та автентичність токенів, визначають правила їх використання і володіння, а також управляють всіма транзакціями. Після написання смарт-контракту розробник завантажує його на блокчейн. Цей процес називається деплоєм контракту. Після деплою смарт-контракт стає доступним для взаємодії з іншими користувачами та програмами на блокчейні.

Наступний крок – створення цифрового контенту, який буде токенизований. Це можуть бути зображення, відео, музика, віртуальна нерухомість або інші цифрові предмети. Важливо забезпечити високу якість та унікальність контенту, щоб він був привабливим для покупців. Після створення цифрового активу та його токенизації за допомогою смарт-контракту, NFT необхідно інтегрувати з маркетплейсами, такими як OpenSea, Rarible або Mintable.

Ці платформи дозволяють користувачам купувати, продавати та торгувати NFT. Інтеграція включає реєстрацію на платформі, завантаження токенизованого контенту та налаштування параметрів продажу.

Останній етап – промоція та маркетинг. Використання соціальних медіа, участь у форумах та взаємодія з аудиторією допомагають залучити покупців та збільшити вартість NFT. Важливо активно просувати свої NFT, пояснювати їх унікальність та відповідати на запитання потенційних покупців.

Результати та обговорення. Видів NFT дуже багато, але найпоширеніші є NFT колекції. Однією з найпопулярніших та найдорожчих колекцій у світі, є Bored Ape Yacht Club. Про актуальність NFT можна судити по графіку, котрий показує ціну на цю колекцію, за весь час. Floor це скільки коштує найдешевша NFT у колекції, який виставив користувач на торгову площадку (рис. 1).



Рис. 1. Графік ціни за “Floor” колекції Bored Ape Yacht Club за весь час

Масова покупка NFT з метою швидкого заробітку призвела до спекуляцій, що викликало різкі коливання цін та зменшило довіру до NFT як надійного інвестиційного інструменту. Анонімність і децентралізація блокчейн-куб5технології полегшують використання NFT для незаконних дій, таких як відмивання грошей, що негативно вплинуло на репутацію ринку. Наприклад, у звіті міністерства фінансів США про незаконне фінансування через ринок високовартісного мистецтва згадується про NFT як один з нових інструментів, що можуть використовуватися для відмивання грошей [2, 3].

У звіті зазначається, що ринок NFT характеризується високим рівнем анонімності, оскільки багато платформ для торгівлі NFT не вимагають від користувачів розкриття особистої інформації. Це полегшує використання цих токенів для приховування джерел коштів. Також NFT дозволяють швидко переказувати значні суми грошей, часто без фізичного переміщення активів, що робить їх привабливими для злочинців. Недостатня регуляція ринку NFT створює прогалини, які можуть використовуватися для незаконних фінансових

операцій. Відсутність чітких правил ускладнює відстеження та контроль за транзакціями. Злочинці можуть використовувати різних посередників для купівлі та продажу NFT, що ще більше ускладнює виявлення кінцевих бенефіціарів та фінансових потоків. У звіті підкреслюється необхідність посилення регуляцій та моніторингу ринку NFT для зменшення ризиків відмивання грошей через ці цифрові активи.

Високі комісії на популярних блокчейнах, таких як Ethereum, та енергозатратність процесу підтвердження транзакцій викликають додаткову критику, оскільки негативно впливають на екологію. Ринок перенасичений численними NFT проектами, що знижує унікальність і цінність багатьох токенів. Відсутність чітких регуляцій та правил на ринку створює додаткові ризики для інвесторів, роблячи його менш передбачуваним і привабливим. Це все можна помітити на тому, як відобразилась кількість обмінів NFT за 2023 рік (рис. 2).



Рис. 2. Графік місячного обміну NFT за 2023 рік

Висновки. Використання NFT у нових сферах, таких як фінансові послуги, нерухомість, освіта та інші, може створити нові ринки та підвищити загальну цінність технології, відкриваючи нові можливості для інвесторів та

користувачів. Попри нинішній спад інтересу до NFT, технологія має великий потенціал для подальшого розвитку та вдосконалення. Основні завдання для ринку – подолання спекулятивної природи, забезпечення безпеки та прозорості, а також зниження екологічного впливу. Нові блокчейни, поліпшені регуляції та розширення сфер застосування можуть стати ключовими факторами для майбутнього зростання NFT.

ВИКОРИСТАНІ ДЖЕРЕЛА

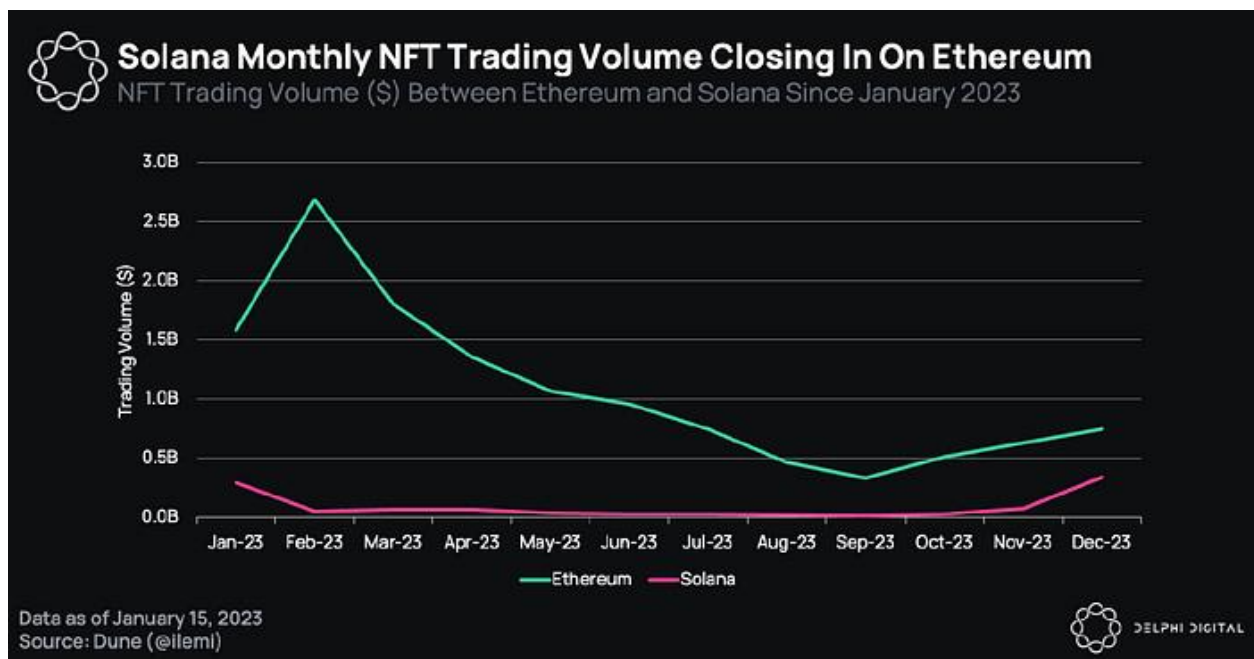
1. <https://www.cloudwards.net/nft-statistics/>.
2. <https://home.treasury.gov/news/press-releases/jy0619>.
3. <https://home.treasury.gov/news/press-releases/jy0588>.

ПРОГНОЗУВАННЯ ТА ПЛАНУВАННЯ В ЗАВДАННЯХ УПРАВЛІННЯ ОХОРОНОЮ ПРАЦІ

Кружилко Олег Євгенович
доктор технічних наук, с.н.с.,
ТОВ «ТЕХНІЧНИЙ УНІВЕРСИТЕТ
«МЕТІНВЕСТ ПОЛІТЕХНІКА»
м. Запоріжжя, Україна

Черніков Дмитро Олександрович,
ПРАТ «КАМЕТ-СТАЛЬ»,
м. Кам'янське, Україна

Чеберячко Сергій Іванович,
доктор технічних наук, професор
ТОВ «ТЕХНІЧНИЙ УНІВЕРСИТЕТ
«МЕТІНВЕСТ ПОЛІТЕХНІКА»
м. Запоріжжя, Україна

Вступ. Прогнозування – це імовірне визначення ходу дальших подій. Прогнозування дає змогу підвищити ступінь обґрунтованості формування планів заходів з охорони праці. Прогнозування повинне носити системний характер. Сучасні виробництва являють складні організаційно-технічні системи, що включають величезну кількість елементів, об'єднаних кінцевою функціональною цілісністю. Створення, обслуговування та забезпечення безпеки великих виробничих систем викликало, у свою чергу, зумовило необхідність удосконалювання методів планування з використанням прогнозних оцінок розвитку цих систем.

Найважливішими вимогами системного підходу є комплексність прогнозів і планів, а також безупинний характер процесу планування. Комплексний підхід передбачає складання прогнозів і планів у взаємозв'язку, що передбачає використання результатів прогнозування при формуванні планів.

Мета роботи. Дослідження особливостей прогнозування та розроблення рекомендацій щодо застосування результатів прогнозування при плануванні заходів з управління охорони праці на підприємстві в сучасних умовах.

Матеріали та методи. Методи прогнозування при вирішенні завдань формування планів заходів при вирішенні завдань управління охороною праці.

Результати та обговорення. У залежності від того, яка задача вирішується, розрізняють два види прогнозування: дослідницьке (пошукове) і нормативне. Формування прогнозу тенденцій розвитку на основі аналізу історичних тенденцій (статистичних даних ретроспективного характеру про об'єкт управління) називається дослідницьким (пошуковим) прогнозуванням. Цей вид прогнозування, заснований на орієнтації прогнозу в часі, відбувається за схемою «від сьогодні – до майбутнього». Дослідницький прогноз – це результат моделювання стану об'єкту прогнозу у визначений момент майбутнього. Прогнозування тенденцій розвитку об'єкта, що повинні забезпечувати досягнення у певний момент майбутнього визначених цілей, називається нормативним. У цьому випадку орієнтація прогнозу в часі відбувається за схемою «від майбутнього – до сьогодні».

Неузгодженість нормативних і дослідницьких прогнозних оцінок об'єкта прогнозу в кожен момент часу майбутнього є наслідком протиріччя «потреби-можливості». Комплексний прогноз будується на основі композиції дослідницького і нормативного прогнозів.

Вибір цілей і засобів для досягнення поставлених цілей неодмінно повинний сполучатися з визначенням потреби в ресурсах. При визначенні цієї потреби слід розглядати планові і прогнозні матриці ресурсів (в залежності від змісту вирішуваної задачі – фінансових, трудових, матеріальних і енергетичних), а також матриці виробничих потужностей і ресурсів. Оцінці підлягають як необхідні ресурси, так і ймовірні обмеження їх величин в діапазоні часу попередження чи плану прогнозу. Матриці ресурсів прогнозу є найважливішими вихідними даними при плануванні заходів з охорони праці.

Також при прогнозуванні та у процесі розробки плану заходів з охорони праці обов'язково проводиться аналіз взаємодії цілей, способів і засобів їх досягнення, а також ресурсів, необхідних для їх реалізації. Незважаючи на спільність задач, характерних для сфери охорони праці, їх постановка при

прогнозуванні і плануванні різна. При плануванні діє така схема: «ціль директивна, шляхи і засоби її досягнення детерміновані, ресурси обмежені». При прогнозуванні схема інша: «теоретично досяжні шляхи і засоби їхнього досягнення можливі, ресурси ймовірні».

Взаємозв'язок прогнозів і планів у часі забезпечується реалізацією принципу безперервності планування. Коригування планів і прогнозів повинні носити дискретний характер із заздалегідь установленими термінами (режим функціонування). Відносно часта зміна планів, що обумовлює зміну виробничих програм, може призвести до дезорганізації роботи галузей і підприємств через складність структури виробничих зв'язків, велику трудомісткість і матеріаломісткість процесів підготовки промислового виробництва.

Безперервність планування забезпечується шляхом реалізації принципу зворотного зв'язку. Коригування планів і прогнозів проводиться на підставі інформації зворотного зв'язку, що містить дані про результати реалізації планів і прогнозів, уточнення потреб, про зміну тенденції розвитку об'єкту і зовнішнього середовища (соціально-політичного, науково-технічного, економічного).

Різний ступінь невизначеності інформації, що характеризує майбутні стани об'єкту управління, впливає на характер застосовуваних методів, способів і прийомів прогнозування і планування. Якщо при розробленні планів перевага віддається детермінованим методам, то при прогнозуванні-стохастичним. Специфіка стадій і етапів планування впливає також на кількість і рівень планових і прогнозних показників, співвідношення директивних і розрахункових показників.

Стан охорони праці на підприємствах значною мірою зумовлений показниками виробничої діяльності, обсягами інвестицій, впровадженням нових (більш безпечних та нешкідливих) обладнання, технологій тощо.

Попередній прогноз складається на етапі вибору об'єкту прогнозування з метою первісного (попереднього) з'ясування його значимості, а також виходить при послідовному уточненні початкових даних у процесі складання прогнозу.

Описовий прогноз містить якісні характеристики найбільш ймовірних напрямків розвитку керованої системи (об'єкту). У ньому містяться передбачення наслідків здійснення управлінських рішень; порівняльна оцінка альтернатив; опис необхідних умов реалізації розглянутих варіантів управлінських рішень.

Описовий прогноз може містити кількісні оцінки – гіпотези про час вирішення проблеми. Цей вид описового прогнозу відрізняється від кількісного прогнозу тільки тим, що не містить числової оцінки економічного ефекту. Кількісний прогноз може містити якісні оцінки – гіпотези про конкретний характер госпрозрахункових відносин у майбутньому, про державну політику цін, про вплив розглянутого досягнення на неекономічні цілі.

Дослідницький прогноз визначає можливі стани прогресу (об'єкту) управління. Нормативний прогноз визначає необхідні ресурси і перспективні напрямки діяльності для забезпечення виконання поставлених цілей.

Побудова системного прогнозу ґрунтується на системному підході до дослідження науково-технічного прогресу. При побудові системного прогнозу виробництва нової техніки деревом цілей може служити ієрархічна система конкретних потреб, безпосередньо зв'язана з розглянутими напрямками науково-технічного прогресу. Системний прогноз повинний містити також варіанти досягнення цілей, забезпечені народногосподарськими ресурсами, систему організаційних заходів для реалізації кожного з цих варіантів у господарській практиці й описувати інформаційні потоки, що забезпечують розглянуту систему необхідною інформацією.

Прогноз вважається умовним, якщо при його побудові виходять з гіпотез про ситуацію, у якій здійснюються прогнозовані події. Керований прогноз є спеціальним видом умовного прогнозу, у якому деякі з умов виділені як керовані змінні (тобто змінні, значення яких підлягають регулюванню в процесі управлінської діяльності). Умовний прогноз, що не містить керованих змінних, називається некерованим. Керований прогноз є варіантним, якщо він містить кілька варіантів (альтернатив) зміни керованих змінних і можуть бути отримані

оцінки наслідків цих змін.

Якщо в процесі управління охороною праці чітко сформульована мета, яка визначає характер дії управління, то виникає цільове управління. Якщо управління здійснюється на основі розроблених планів заходів або окремих завдань, виникає програмне управління. Поєднання цільового і програмного управління (програмно-цільове управління) слід вважати найефективнішим способом управління охороною праці. Слід відзначити, що цільове управління базується на прогнозуванні основних показників, що характеризують стан охорони праці. План є засобом досягнення встановленої мети (досягнення допустимого рівня відповідних показників). Якщо в процесі управління охороною праці мета роботи не встановлена, то виникає ситуаційне управління. Тоді, фактично залишається тільки поточне регулювання, підтримування стану охорони праці на існуючому (заданому) рівні, що, як правило, призводить до проблемних ситуацій. Однак поставити мету і розробити раціональний план дій неможливо, якщо нема обґрунтованого уявлення про подальший стан системи, тобто результатів прогнозування.

Висновки. При вирішенні завдань планування прогнозування виступає як допоміжна функція. З використанням результатів прогнозування роботодавець планує та реалізовує комплексні заходи, спрямовані на поліпшення умов праці, підвищення рівня безпеки праці, а також забезпечення відповідними фінансовими, матеріальними, людськими та іншими ресурсами.

ПОБУДОВА ОБЧИСЛЮВАЛЬНИМИ ЗАСОБАМИ МІКРОМЕХАНІКИ НЕЛІНІЙНО-ПРУЖНОЇ МОДЕЛІ ПОРИСТИХ ПОШКОДЖЕНИХ МАТЕРІАЛІВ ПОРОШКОВОГО ПОХОДЖЕННЯ

Кузьмов Андрій Васильович,

к.т.н., с.н.с, ст. викладач

Інститут проблем матеріалознавства

ім. І. М. Францевича НАН України,

Національний технічний університет України

“Київський політехнічний інститут ім. Ігоря Сікорського”,

Вдовиченко Олександр Васильович,

д.т.н., с.н.с., зав. лаб., викладач

Інститут проблем матеріалознавства

ім. І. М. Францевича НАН України,

Київський академічний університет

м. Київ, Україна

Кіркова Олена Геннадіївна,

к.т.н., с.н.с

Інститут проблем матеріалознавства

ім. І. М. Францевича НАН України,

Штерн Михайло Борисович

д.т.н., чл.-кор. НАНУ, зав. відділу, професор

Інститут проблем матеріалознавства

ім. І. М. Францевича НАН України,

Національний технічний університет України

“Київський політехнічний інститут ім. Ігоря Сікорського”

Вступ. З розвитком матеріалознавства останніх десятиріч широкого поширення набули функціональні матеріали, де виконання ними заданих функцій пов’язується саме із наявністю у них порової структури. Такі матеріали використовуються для виробництва фільтрів, каталізаторів, електродів паливних комірок, імплантатів в ортопедії та ін. Переважно пористі матеріали отримують за порошковими технологіями, а отже, крім пор, зазвичай їх невід’ємною характеристикою є також площинні дефекти, що виникають між частинками порошку або між фазами в композитних матеріалах.

Експериментально встановлено, що в квазістатичному експерименті матеріали з площинними дефектами демонструють відхилення від лінійної поведінки, зокрема, різний опір навантаженням розтягу і стиску в пружному діапазоні [1, 2]. Причиною виявленої нелінійності є морфологічні особливості двовимірних дефектів, які, на відміну від пор, можуть розмикатись і змикатись в залежності від вигляду прикладених зусиль, а, отже, є чутливими до знаку навантаження [3, 4].

Мета роботи. Метою даної роботи є формулювання моделі поведінки пористих пошкоджених матеріалів порошкового походження, які мають чутливість до знаку навантаження, із одночасним встановленням, методами обчислювальної мікромеханіки, зв'язку між вмістом та морфологією дефектів з одного боку та ефективними характеристиками пружності таких матеріалів - з іншого.

Матеріали та методи. Модель нелінійно-пружної різноопірної поведінки пористих пошкоджених матеріалів конструюється у два етапи. Спочатку обирається деяка феноменологічна модель (константи якої визначаються з експерименту) нелінійної пружності в аналітичному вигляді, чутлива до зміни знаку навантаження. Потім шляхом мікромеханічного осереднення на представницькій комірці знаходиться зв'язок між параметрами цієї феноменологічної моделі та структурою пористого пошкодженого матеріалу. Для реалізації першого етапу було обрано феноменологічну ізотропну модель пружності різноопірного матеріалу [5]. Пружний потенціал U в цій моделі виражається через інваріанти (ε, γ) тензора деформацій – об'ємне розширення

$$\varepsilon = \sum_{i=1}^3 \varepsilon_{ii} \quad \text{і} \quad \text{інтенсивність зсувних деформацій} \quad \gamma^2 = \sum_{i,j=1}^3 (\varepsilon_{ij} - 1/3 \varepsilon \delta_{ij})^2,$$

$\delta_{ij} = \{0 \text{ при } i \neq j; 1 \text{ при } i = j\}$ наступним чином:

$$U(\varepsilon, \gamma) = \frac{1}{2} f^2; \quad f = \frac{\sqrt{K\varepsilon^2 + 2G\gamma^2} - \sqrt{K}m\varepsilon}{1+m}, \quad (1)$$

де K , G та m – параметри моделі. Параметр $0 < m < 1$ є мірою різноопірності матеріалу. Якщо $m=0$, різноопірність відсутня і матеріал стає звичайним

пружним матеріалом з об'ємним та зсувними модулями K і G відповідно. Натомість, за умови, що $m=1$, матеріал перестає опиратись всебічному розтягу. Тут $U(\varepsilon, \gamma)$ є потенціалом для відповідних інваріантів (p, τ) тензору напружень

$$p = 1/3 \sum_{i=1}^3 \sigma_{ii}; \quad \tau^2 = \sum_{i,j=1}^3 (\sigma_{ij} - p\delta_{ij})^2 \quad [6]$$

$$p(\varepsilon, \gamma) = \frac{\partial U}{\partial \varepsilon} = \frac{f}{1+m} \left(\frac{K\varepsilon}{\sqrt{K\varepsilon^2 + 2G\gamma^2}} - \sqrt{Km} \right); \quad \tau(\varepsilon, \gamma) = \frac{\partial U}{\partial \gamma} = \frac{f}{1+m} \frac{2G\gamma}{\sqrt{K\varepsilon^2 + 2G\gamma^2}} \quad (2)$$

Відповідно, спряжена до U через перетворення Лежандра додаткова пружна енергія W , виражена через (p, τ) , буде потенціалом для (ε, γ)

$$W(p, \tau) = \frac{1}{2} g^2; \quad g = \frac{1}{(1-m)} \left(\sqrt{\frac{p^2}{K} + (1-m^2) \frac{\tau^2}{2G}} + \frac{mp}{\sqrt{K}} \right); \quad (3)$$

$$\varepsilon(p, \tau) = \frac{\partial W}{\partial p} = \frac{g}{(1-m)\sqrt{K}} \left(\frac{p}{\sqrt{p^2 + (1-m^2)(K/2G)\tau^2}} + m \right); \quad (4)$$

$$\gamma(p, \tau) = \frac{\partial W}{\partial \tau} = \frac{g\tau(1-m^2)}{(1-m)\sqrt{2G}\sqrt{(2G/K)p^2 + (1-m^2)\tau^2}},$$

Вищенаведені «скалярні визначальні співвідношення» між (p, τ) та (ε, γ) через закон подібності девіаторів $\sigma_{ij} - p\delta_{ij} = (\tau/\gamma)(\varepsilon_{ij} - 1/3\varepsilon\delta_{ij})$ для «двоінваріантних» Мізесівських (тобто коли потенціал не залежить від фази тензора деформацій) ізотропних матеріалів дають змогу в явному вигляді виразити як напруження через деформації, так і навпаки деформації через напруження

$$\sigma_{ij} = p(\varepsilon, \gamma)\delta_{ij} + \frac{\tau(\varepsilon, \gamma)}{\gamma} (e_{ij} - \frac{1}{3}\varepsilon\delta_{ij}); \quad \varepsilon_{ij} = \frac{1}{3}\varepsilon(p, \tau)\delta_{ij} + \frac{\gamma(p, \tau)}{\tau} (\sigma_{ij} - p\delta_{ij}) \quad (5)$$

Однорідні першого порядку вирази g та f мають фізичний зміст еквівалентного напруження та деформації відповідно.

Щоб знайти зв'язок між параметрами (K, G, m) , якими задається модель (1), та структурою пористого матеріалу порошкового походження з розподіленими площинними дефектами, використовували методи механіки

мікронеоднорідних матеріалів. Для цього обчислювали ефективні властивості матеріалу з періодичною двовимірною структурою, елемент якої, тобто представницьку комірку, зображено на рис. 1, а). Матеріал містить періодично розташовані круглі пори, з яких хрестоподібно виходять по чотири плоскі дефекти. Така структура є відображенням неповної консолідації прямокутної упаковки волокон або частинок порошку з залишковими порами та недосконалими контактами між частинками. Ефективні модулі пружності (K , G , m) мікронеоднорідного матеріалу вважали залежними від двох параметрів стану, що описують негомогенність матеріалу: пористості θ , що задавалась відношенням площі кругових отворів до площі представницької комірки і міри площинних дефектів k , що задавалась як відношення сумарної довжини несучільності вздовж уявного контакту між частинками до всієї довжини перешийка між порами $k = l/L$ (рис. 1, а)). Методом скінчених елементів розв'язували сукупність задач з мікромеханічного усереднення властивостей нелінійно-пружного матеріалу для різних значень параметрів θ і k . Оскільки на кінцях щілин спостерігається концентрація напружень, для розрахунків у цих місцях використовувалась адаптивна сітка скінчених елементів (рис. 1, б))



Рис. 1. Представницька комірка (а) і сітка скінчених елементів (б)

Вважали, що стінки комірки розташовані вздовж головних осей, завдяки чому макроскопічний «ефективний» тензор деформацій описується тільки двома складовими $\varepsilon_1 = \varepsilon_{xx}$, $\varepsilon_2 = \varepsilon_{yy}$, $\varepsilon_1 > \varepsilon_2$. Тоді внаслідок симетрії комірки

мікромеханічні граничні умови на межі періодичної представницької комірки набувають вигляду

$$u_x^{micro} = \varepsilon_{xx} \cdot x, \tau_{xy} = 0 \text{ при } n_x = 1, n_y = 0; u_y^{micro} = \varepsilon_{yy} \cdot y, \tau_{xy} = 0 \text{ при } n_x = 0, n_y = 1, \quad (6)$$

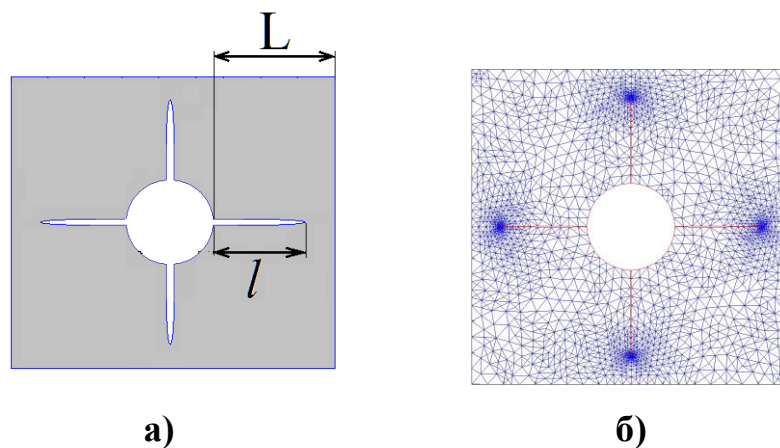
де u_x^{micro} , u_y^{micro} – компоненти переміщень на межі елементарної комірки; τ_{xy} – недиагональні компоненти тензора напружень; x , y – координати в масштабі комірки; n_x та n_y – компоненти нормалі на межі комірки.

Для знаходження реологічних параметрів (K , G , m) розраховували, шляхом осереднення на представницькій комірці, ефективну пружну енергію U для трьох різних макроскопічних напружено-деформованих станів: чистого зсуву ($\varepsilon_{xx} = \varepsilon_0$; $\varepsilon_{yy} = -\varepsilon_0$), всебічного розтягу ($\varepsilon_{xx} = \varepsilon_0$; $\varepsilon_{yy} = \varepsilon_0$) та всебічного стиску ($\varepsilon_{xx} = -\varepsilon_0$; $\varepsilon_{yy} = -\varepsilon_0$) (рис. 2), де константа $\varepsilon_0 > 0$. Для спрощення вважали, що при всебічному стиску дефекти повністю зімкнені, а при всебічному розтягу та чистому зсуві - повністю розімкнені.

Матеріалом твердої фази брали залізо з коефіцієнтом Пуасона 0.28. Всі наведені нижче величини жорсткостей нормуються до відповідної жорсткості твердої фази K_0 , G_0 , E_0 .



Рис. 2. Контур рівних значень макроскопічної питомої пружної енергії та промені напружено-деформованих станів, за якими здійснюється усереднення (зліва направо: всебічний стиск, чистий зсув, всебічний розтяг)

Результати та обговорення. Привертає увагу суттєве зменшення опору пошкодженого матеріалу не тільки за одновісного розтягу, але й за одновісного

стиснення. Тобто, за одновісного стиснення, не дивлячись на стискаючі напруження, спостерігається зменшення опору, пов'язане із наявністю щілиноподібних дефектів, приблизно таке саме як і в модуля зсуву за відсутності зміни об'єму.

Порівняння з результатами експериментально визначеного за методом резонансної ультразвукової спектроскопії модуля Юнга порошкового заліза, спеченого в середовищі водню за різних температур [7], показало, що модель кількісно адекватно описує зміну пружності, викликану наявними двовимірними дефектами (у даному випадку – недосконалими контактами між частинками порошку).

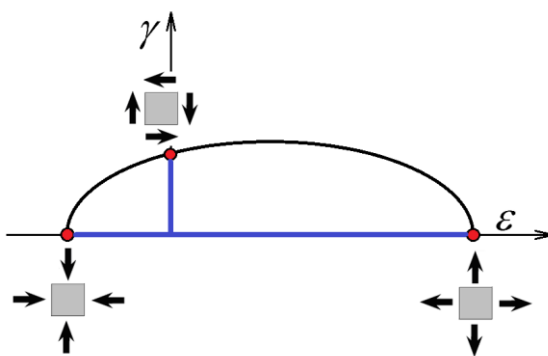
Висновки. Введені гіпотези щодо характеру функції питомої пружної енергії дозволили описати пружну поведінку порошкових матеріалів із порами та недосконалими контактами. Паралельно, застосування обчислювальних засобів мікромеханіки дало можливість врахувати структурні особливості пористих ушкоджених матеріалів порошкової природи та встановити зв'язок між ступенем недосконалості контактних зон між частинками і нелінійною пружною поведінкою таких матеріалів, що проявляється у відмінностях пружних коефіцієнтів під час розтягу та стиску. Прогнозований діапазон умовного “модуля Юнга”, отриманий в результаті моделювання, узгоджується з даними, одержаними за допомогою резонансної ультразвукової спектроскопії порошкових виробів на різних етапах консолідації. Отримані результати моделювання можуть бути застосовані для тлумачення експериментальних даних, в тому числі отриманих з використанням резонансної ультразвукової спектроскопії, а також для створення нових методів неруйнівного аналізу порошкових матеріалів.

СПИСОК ЛІТЕРАТУРИ

1. Феденко В. И. Деформация трубчатых образцов из спеченного порошка никеля при простом нагружении // Вісник Дніпропетровського університету: Механіка – 1998. – С.145 – 154.

2. Flexural and compressive mechanical behaviors of the porous titanium materials with entangled wire structure at different sintering conditions for load-bearing biomedical applications / G. He, P. Liu, Q. Tan, G. Jiang // *J. Mech. Behav. Biomed. Mater.* – 2013. – 28. – P.309 – 319.

3. Вдовиченко О. В. Експериментальні дослідження нелінійної поведінки пористого оксиду алюмінію в процесі пружних коливань // *Наукові нотатки: міжвуз. зб. наук. праць.* – Луцьк: ЛНТУ, 2013. – Вип.43. – С.41 – 45.

4. Вдовиченко О. В. Ідентифікація мезоструктури та визначення властивостей порошкових і композиційних матеріалів методами акустичної спектроскопії: Автореф. дис. ... д-ра техн. наук: 05.02.01. К., 2020. 36 с.

5. Штерн М. Б. Модель упругого деформирования изотропных порошковых материалов, характеризующихся различными свойствами при растяжении и сжатии // *Порошковая металлургия.* – 2009. – №5/6. – С.14 – 27.

6. Феноменологические теории прессования порошков / М. Б. Штерн, Г. Г. Сердюк, Л. А. Максименко та ін.— Киев: Наукова думка, 1982. — 140 с.

7. Вдовиченко А. В., Подрезов Ю. Н. Эволюция динамического модуля Юнга и демпфирующей способности пористого железа // *Металлофизика и новейшие технологии.* – 2005. – 27, № 11. – С. 1429–1440.

ЗВУКОВІ СЛІДИ ТА ЇХ КРИМІНАЛІСТИЧНЕ ЗНАЧЕННЯ

Луценко Христина Валеріївна

старший науковий співробітник, судовий експерт

ORCID: <https://orcid.org/0000-0001-7883-3764>,

Роман Анна Ігорівна

завідувач сектору досліджень відео-, звукозапису

Національний науковий центр «Інститут судових експертиз ім. Засл. проф. М. С. Бокаріуса», м. Харків, Україна;

ORCID: <https://orcid.org/0000-0002-8406-7979>

Ключові слова: звук, звукові сліди, криміналістика, злочин.

Вступ. Як відомо, вся діяльність людини протікає у світі звуків. Не є винятком і скоєння злочину, при якому можливі звуки, що видаються людиною (висловлені на адресу потерпілого погрози, його крики про допомогу тощо), а також звуки, що є результатом будь-якої діяльності (постріл з вогнепальної зброї, здійснений злочинцем, дзвін скла, що б'ється при проникненні в приміщення через вікно тощо). У зв'язку з цим постає питання чи можливо використовувати зазначені звуки в процесі розкриття та розслідування злочинів, і якщо так, то яким чином?

Мета роботи. Проаналізувати механізм утворення звуку, сприйняття людиною як фізичного явища та утворення звукових слідів. Визначити криміналістичне значення звукових слідів у процесі розкриття та розслідування злочинів, їх доказову та орієнтуючу інформацію.

Матеріали та методи. Відповідно до теорії відображення, криміналістичний зміст якої найчіткіше висловив Р.С. Белкін, подія злочину як матеріальний процес дійсності знаходиться в закономірному зв'язку та взаємозумовленості з іншими процесами, подіями та явищами, що становлять середовище, в якому відбуваються протиправні дії [1].

Як будь-який матеріальний процес, злочин взаємодіє з середовищем, і однією зі сторін такої взаємодії служить відображення злочину в

навколишньому середовищі, що виражається в його змінах, що адекватно відбивають процес злочинної діяльності. У криміналістиці зазначені зміни розглядаються як сліди у сенсі слова.

Можна констатувати, що звуковий фон злочинної діяльності взаємодіючи зі звуковим фоном навколишнього світу, відбивається у вигляді змін у матеріальному середовищі, які прийнято називати звуковими слідами.

Оскільки закономірності встановлення та фіксації звукових слідів, знаходяться у безпосередній залежності від процесів формування та поширення звуків, а звукові сліди є похідними останніх і складаються з ними в причинно-наслідковому зв'язку, то логічним представляється короткий огляд поняття звуку, механізму його утворення та сприйняття людиною.

У широкому значенні звук є фізичне явище, викликане коливаннями пружного тіла. У силу пружності, властивої будь-якій речовині, будь-якому середовищу, коливання передаються на сусідні ділянки, причому виникають ущільнення та розрідження середовища. Так утворюються звукові хвилі, які, поширюючись у просторі, досягають органу слуху і приводять у стан коливання барабану перетинку. Останні, у свою чергу, передаються у внутрішнє вухо і сприймаються рецепторними клітинами кортієва органу.

Під впливом деформації волосків рецепторних клітин одночасно зі звуковими коливаннями звільняється електрична енергія, з'являються біоструми, які служать подразниками найтонших закінчень гілочок слухового нерву. У слуховому нерві відбувається процес просторово-часового перетворення звукових коливань на нейронне збудження, що передається частотною імпульсацією. По цьому нерву і шляхах довгастого мозку, що проводять, збудження передається в кору скроневої частки головного мозку, де відбуваються аналіз і синтез звукових подразнень

Звук має специфічні властивості, які мають в основному фізичну природу, а саме:

– динамічність (вказана властивість може бути застосована в криміналістичних цілях, оскільки, знаючи швидкість поширення звуку, можна

визначити відстань до джерела звуку; крім того, людина має високу здатність визначати напрямок звуку);

– розсіювання (цю властивість необхідно враховувати при використанні приймача звукової інформації, наприклад диктофона, що застосовується для запису розмови осіб, що цікавлять слідство, оскільки на певній відстані від джерела звук практично не піддається фіксації);

– ділимість звуку (вказана властивість дозволяє отримати кілька однакових за інформаційним значенням відображень звуку у різних точках простору, що у процесі розслідування злочинів може сприяти встановленню місцезнаходження конкретного джерела звуку у певний, зафіксований на матеріальному носії проміжок часу);

– дифракція (ця властивість полягає у здатності звукової хвилі огинати перешкоди і дозволяє, зокрема, чути шум вулиці, що доноситься через відкрите вікно, тощо);

– відображення (вказана властивість полягає у здатності звукових хвиль відбиватися від твердої поверхні і дає можливість передавати звук з одного місця в інше зі збереженням його інформаційної сутності; якщо відображення звуку відбувається в закритих приміщеннях, то в цьому випадку слід говорити про реверберацію; облік даної властивості в процесі розслідування злочинів може сприяти встановленню обставин події, наприклад, шум боротьби, що доносився з сусідньої квартири, може свідчити про передбачуваний час злочину, можливі свідки події тощо).

Результати та обговорення. Коротко розглянувши загальне поняття звуку, його властивості, процес навчання та сприйняття, звернемося до розкриття поняття «звуковий слід». Слід зазначити, що в криміналістичній науці цьому питанню не приділялося великої уваги, тому на сьогоднішній день загальноновизнаного поняття теоретично не існує. У зв'язку з цим доцільно проаналізувати точки зору окремих авторів, що є в літературі, і на їх основі сформулювати найточніше поняття. На думку М. В. Салтевського та Ю. Ф. Жарикова, під звуковим слідом розуміються стискання і розрідження

середовища, що чергуються, поширюються на всі боки від коливається тіла, а з суб'єктивної точки зору – уявний образ, слід пам'яті про конкретне джерело звуку [2].

Використання звукових слідів як джерел доказової інформації стало можливим завдяки працям В. Л. Шаршунського, С. П. Мохнева, М. В. Салтевського, Ю. Ф. Жарикова, Л. І. Громовенка, П. Ю. Тимошенка та інших криміналістів і створенню нового напрямку в криміналістиці – криміналістичної акустики, яка виникла на підставі трансформування даних фізичної акустики [3].

Звуковий слід – це цілеспрямовано чи випадково відображена у певній формі (ідеальної чи матеріальної) зміна звукового середовища, зумовлена протиправною діяльністю, що містить інформацію про механізм злочину. Звукові сліди, як і сліди в цілому, містять інформацію про механізм злочину, тому їхнє значення для процесу розкриття, розслідування та попередження злочинів важко переоцінити.

В результаті дослідження звукових слідів може бути отримана значно більша інформація, ніж при вивченні інших слідів, наприклад, слідів рук, ніг, знарядь злому тощо. Пояснюється це тим, що сліди такого роду носять статичний характер, у них відображається лише остаточний результат слідоутворення, у той час як звукові сліди відображають динаміку явища, що їх викликало. Вони дозволяють відтворити акустичний стан місця події, атмосферу і емоційний стан учасників, їх кількість, встановити, хто, що сказав тощо.

Висновки. Підсумовуючи викладеному, слід сказати, що інформація, що міститься в звукових слідах, має різний ступінь значущості для розкриття та розслідування злочинів і може бути представлена у вербальній (наприклад, розмова жертви та злочинця, зафіксована на матеріальний носій, може використовуватися для доведення факту злочинної події тощо) та невербальної (наприклад, звуковий фон, відображений поряд з вербальною інформацією, дозволить імовірно встановити місце виробництва запису, ступінь його

зашумленості тощо) формах.

Також доцільно зазначити, що звукові сліди, як і інші види матеріальних слідів, при своєчасному їх виявленні, фіксації, вилученні та дослідженні дозволяють співробітникам правоохоронних органів отримувати доказову та орієнтуючу інформацію, що сприятиме зрештою розкриттю, розслідуванню та попередженню злочинів.

ПЕРЕЛІК ДЖЕРЕЛ ПОСИЛАННЯ

1. Белкин Р. С. Криминалистика: проблемы сегодняшнего дня. Злободневные вопросы российской криминалистики. — М.: Издательство НОРМА (Издательская группа НОРМА—ИНФРА • М), 2001. — 240 с.

2. Салтевский М. В., Жариков Ю. Ф. Предмет, содержание и задачи криминалистической акустики // Криминалистика и судебная экспертиза. К., 1988. Вып. 37. С. 118-124.

3. Основи методики дослідження і використання звукових слідів при розслідуванні злочинів <https://lawbook.online/page/kriminalist/ist/ist-17--idz-ax270--nf-74.html>.

ЩОДО ВИВЧЕННЯ ДИСЦИПЛІНИ “ІДЕНТИФІКАЦІЯ ОБ’ЄКТІВ ПІДВИЩЕНОЇ НЕБЕЗПЕКИ” В ІФНТУНГ

Лялюк-Вітер Галина Дмитрівна,
к.б.н., доцент
Олексюк Владислав,
Студент
Івано-Франківський національний
технічний університет нафти і газу,
м. Івано-Франківськ, Україна

Вступ./ Introductions. Одним з головних напрямів забезпечення безпеки суб’єктів господарської діяльності, особливо об’єктів підвищеної небезпеки, та населення є отримання належної інформації, певного рівня знань з питань створення системи відповідного захисту та безпеки. Тому вивчення дисципліни “Ідентифікація об’єктів підвищеної небезпеки” є надзвичайно важливою в технічному університеті.

Мета роботи./ Aim. Мета роботи полягає у висвітленні основних питань, що вивчає дисципліна “Ідентифікація об’єктів підвищеної небезпеки”, які сприяють формуванню відповідного рівня знань та вмінь щодо ідентифікації об’єктів підвищеної небезпеки.

Матеріали і методи дослідження./ Materials and methods. Навчальна дисципліна “Ідентифікація об’єктів підвищеної небезпеки” має свої об’єкти, мету і завдання вивчення. Об’єктом вивчення, з одного боку, є людина у виробничих умовах об’єктів підвищеної небезпеки, а з іншого - сам об’єкт підвищеної небезпеки; предметом вивчення є запобігання виникненню небезпек, що можуть привести до надзвичайних ситуацій. Для дослідження використовуємо системний аналіз.

Мета вивчення навчальної дисципліни полягає у формуванні достатнього рівня знань та умінь, компетентностей для здійснення ефективної та безпечної професійної діяльності в галузі техногенної безпеки об’єктів підвищеної небезпеки, оволодіння методиками ідентифікації небезпек.

Завдання вивчення дисципліни полягає у набутті студентами знань, вмінь та компетентностей щодо ідентифікації різних видів небезпек, ризиків та навчитися ефективно вирішувати завдання професійної діяльності з врахуванням вимог до систем захисту об'єктів підвищеної безпеки.

Дисципліна “Ідентифікація об'єктів підвищеної безпеки” пропонується для вільного вибору студентам ІФНТУНГ і передбачена для вивчення на третьому курсі, в шостому семестрі. Згідно з робочою програмою [1] та навчальними планами дисципліни для студентів денної форми навчання передбачено лекції, практичні заняття, самостійна та індивідуальна підготовка. Форма підсумкового контролю знань – диференційований залік.

В робочій програмі курсу “Ідентифікація об'єктів підвищеної безпеки” [1] акцентовано увагу, у першому змістовому модулі, на законодавчій та нормативно-правовій базі щодо ідентифікації об'єктів підвищеної безпеки та теоретичних основах вивчення небезпек.

Законодавча та нормативно - правова база щодо об'єктів підвищеної безпеки формується на основі базового Закону України “Про об'єкти підвищеної безпеки” [2] та “Порядку ідентифікації об'єктів підвищеної безпеки та ведення їх обліку” [3]. Закон України “Про об'єкти підвищеної безпеки” визначає правові, економічні, соціальні та організаційні засади діяльності, що пов'язана з об'єктами підвищеної безпеки [1] і спрямований на захист життя і здоров'я людей та довкілля від шкідливого впливу аварій на цих об'єктах [1]. “Порядок ідентифікації об'єктів підвищеної безпеки та ведення їх обліку” визначає процедуру віднесення об'єктів, на яких розміщені установки, сховища (резервуари, посудини), трубопроводи, машини, агрегати, технологічне устаткування (обладнання), споруди або комплекс споруд, що розташовані в межах об'єкта на поверхні землі або під землею, в яких тимчасово або постійно використовується, переробляється, виготовляється, транспортується, зберігається одна або кілька небезпечних речовин, до ОПН відповідного класу [2].

В першому змістовому модулі також детально вивчаються небезпеки, їх

класифікації, характеристики, класифікація об'єктів господарювання за видами небезпек, види ризиків, класифікації надзвичайних ситуацій, критерії переходу небезпечної події у небезпечну чи надзвичайну ситуацію, вміння ідентифікувати та оцінювати рівень небезпек, заходи з ліквідації наслідків надзвичайних ситуацій, відшкодування збитків постраждалим тощо.

Другий змістовий модуль дисципліни “Ідентифікація об'єктів підвищеної небезпеки” присвячений вивченню виробничих аварій, їх класифікації. Розглядаються детально етапи виникнення, розвитку та ліквідації аварійних ситуацій, основні положення плану локалізації та ліквідації аварійних ситуацій і аварій. Окремо акцентуємо увагу на об'єктах нафтогазопромислового комплексу та об'єктах енергетики.

На практичних заняттях навчальної дисципліни студенти практично освоюють “Порядок ідентифікації об'єктів підвищеної небезпеки” та “Порядок розслідування аварій на об'єктах підвищеної небезпеки”. Студентам видається конкретне завдання і на основі Порядку ідентифікації об'єктів підвищеної небезпеки, згідно з визначеним алгоритмом, який складається з трьох етапів, проводять розрахунки і заповнюють повідомлення про ОПН-1 за визначеною формою. Детально вивчаються засоби пожежогасіння та кольори і знаки безпеки на об'єктах підвищеної небезпеки і все закріплюється конкретними практичними завданнями з розрахунками та обґрунтуваннями і висновками.

Під час аудиторних занять використовуються технічні засоби та методи навчання, що дають змогу студентові самостійно розв'язувати задачі та шукати відповіді на поставлені завдання. При потребі використовуються дистанційні засоби навчання, зокрема, Google Meet та навчальна платформа Moodle.

На самостійну роботу виносяться завдання з доопрацювання матеріалів лекційних та практичних занять.

Метою виконання індивідуальної роботи є поглиблене вивчення окремих тем, якими зацікавлені студенти. Індивідуальна робота може виконуватись у формі доповіді чи реферату.

На консультаціях студенти можуть отримувати відповіді на конкретні

запитання або пояснення окремих тем чи практичних завдань.

Оцінювання рівня знань студентів проводиться за результатами модульних контролів (колоквіумів) та результатів виконання контрольних робіт на практичних заняттях згідно з кредитно-модульною системою.

Висновки./ Conclusions. Отже, навчальна дисципліна “Ідентифікація об’єктів підвищеної небезпеки” підсилює професійні компетентності з питань забезпечення безпеки, з питань цивільного захисту для вирішення професійних завдань, пов’язаних із збереження життя та здоров’я персоналу в умовах сучасних викликів воєнного стану, небезпек і надзвичайних ситуацій.

ЛІТЕРАТУРА

1. Лялюк-Вітер Г. Д. Робоча програма з дисципліни Ідентифікація об’єктів підвищеної небезпеки. Івано-Франківськ, 2024. 12 с. URL: https://docs.google.com/document/d/1VyvWBdNFnCOaiUemMKIa40_AHyg1QRvO/edit; URL: <https://dn.nung.edu.ua/course/view.php?id=2054>.

2. Про об’єкти підвищеної небезпеки: Закон України від 18 січня 2001 р. №2245-III. Дата оновлення: 01.01.2024. URL: <https://zakon.rada.gov.ua/laws/show/2245-14#Text> (дата звернення 19.06.2024).

3. Порядок ідентифікації об’єктів підвищеної небезпеки та ведення їх обліку: Постанова Кабінету Міністрів України від 13 вересня 2022 р. № 1030. Дата оновлення: 11.07.2023. URL: <https://zakon.rada.gov.ua/laws/show/1030-2022-%D0%BF#Text> (дата звернення 19.06.2024).

ДОСЛІДЖЕННЯ ЙМОВІРНОСТІ ВІДБИТТЯ ЗАГРОЗИ В БЕЗПРОВОДОВІЙ ТЕЛЕКОМУНІКАЦІЙНІЙ СИСТЕМІ ЗА ДОПОМОГОЮ БАГАТОСТУПЕНЕВОГО ЗАХИСТУ

Марчук Артем Володимирович,

к.т.н., ст.викладач

Юркевич Максим Олександрович,

магістр

Харківський національний університет радіоелектроніки

м. Харків, Україна

Вступ

Сучасні безпроводові телекомунікаційні системи, як правило, працюють в мережах в оточенні багатьох джерел електромагнітного випромінювання. Такі джерела можуть бути як ненавмисними, так і засобами глушіння або підслуховування. Для захисту систем використовуються різні методи. Можливі різні варіанти організації систем захисту, але на практиці не можливо забезпечити достатньо великий рівень відбиття всіх загроз.

Збільшення ефективності системи захисту можливо досягти за рахунок багатоступеневої архітектури системи. На кожній границі захисного бар'єра підвищується загальна ймовірність інформаційного захисту. Але виникає питання, як організувати систему захисту: використовувати велику кількість засобів захисту з малими ймовірностями відбиття загрози, чи малу кількість з великими ймовірностями відбиття.

Ціль роботи

Важливим є дослідження загальної функції ймовірності відбиття загрози при багатоступеневій архітектурі в залежності від кількості задіяних меж захисту і від рівня ймовірності відбиття окремої загрози в складній системі.

Методи

При розрахунку загальної ймовірності відбиття загрози з урахуванням кількох засобів захисту (P_i) треба враховувати, що наявність кількох окремих засобів захисту є сумісними подіями. Це означає, що загальна подія настає

тільки тоді, коли мають місце усі ці події.

Загальна ймовірність відбиття загрози з двома засобами захисту A і B може бути розрахована по формулі для двох сумісних подій

$$P(A+B) = P(A) + P(B) - P(A)P(B) \quad (1)$$

Якщо позначити $P(A+B)=P(D)$, то результат при застосуванні додаткового третього засобу можна знайти використовуючи формулу (1). Аналогічно розраховується рівень загальної ймовірності відбиття загрози при поступовому введенні нових додаткових засобів захисту. Для N сумісних подій можна використовувати загальну формулу

$$P\left(\sum_{i=1}^n A_i\right) = \sum_i P(A_i) - \sum_{i,j} P(A_i A_j) + \sum_{i,j,k} P(A_i A_j A_k) + \dots + (-1)^{n-1} P(A_1 A_2 \dots A_n) \quad (2)$$

де суми поширюються на різні значення індексів i ; i,j ; i,j,k і т.д.

Результати і обговорення

Були виконані розрахунки для різних значень кількості засобів захисту за умови, що всі P_i приймають однакове значення. Побудовано сімейство графіків (рис.1) загальної ймовірності захисту системи для різних значень ймовірності захисту окремих елементів захисту.



Рис. 1. Загальна ймовірність відбиття загрози з урахуванням кількості засобів захисту

З аналізу результатів розрахунків можна побачити високу ефективність

відбиття загроз при ймовірностях загроз окремих елементів захисту при $P_i=0,75$. Достатньо двох засобів захисту для досягнення ймовірності відбиття загроз більше 0,9. Навпаки використання засобів з низким рівнем відбиття загроз з $P_i=0,25$ потребує великої кількості елементів захисту.

Ще одним результатом дослідження є швидке зростання ймовірності відбиття загроз для малих значень кількості елементів захисту. Наприклад, для $P_i=0,5$ збільшення N з одного до двох збільшує рівень захисту на 0,25, а з двох до трьох – тільки на 0,125.

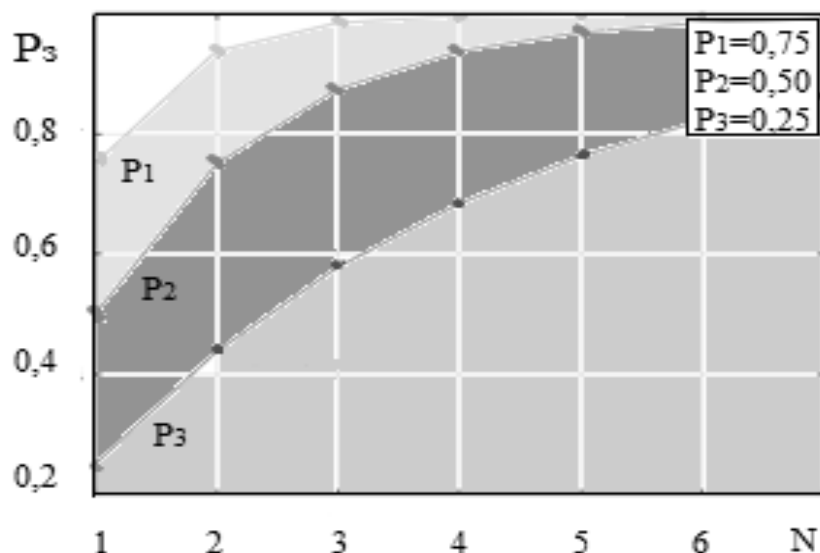
Висновки

Збільшення ефективності системи захисту можливо досягти за рахунок багатоступеневої архітектури системи захисту. Кожний ступінь захисту підвищує загальну ймовірність відбиття загрози. Чим більше захисних бар'єрів – тим більше рівень захисту.

Збільшення кількості меж захисту ефективно тільки на початку, а далі кожен додатковий захист додає все менше захисту, а вартість захисту росте.

Використання засобів захисту з великими значеннями ймовірності відбиття загроз призводить до швидкої загальної насиченості захисної дії системи зв'язку. Це означає, що кількість захисних засобів, що забезпечують високий рівень загального захисту можна зменшити. Подальше збільшення кількості меж захисту не є ефективним. Кожна послідуєча межа захисту дає все менший приріст загального рівня захисту.

Використання засобів захисту з малими ймовірностями відбиття загроз не є ефективним. Потрібна велика кількість засобів, кожен з яких потребує окремого налаштування, періодичного оновлення програмного забезпечення, узгодження з іншими засобами.

АНАЛІЗ ВРАЗЛИВОСТЕЙ БЕЗПЕКИ САЙТІВ РЕАЛІЗОВАНИХ НА БАЗІ CMS WORDPRESS

Наумук Олексій Володимирович

к.пед.н.

Андрєєв Станіслав Андрійович

Студент

Мелітопольський державний педагогічний
університет імені Богдана Хмельницького

Вступ./Introduction. Спрощення та поширення інструментів для розробки веб-сайтів сприяло збільшенню фахівців у даному сегменті. Що в свою чергу спричинило нехтування якістю розроблюваних продуктів задля підвищення швидкості та кількості веб-сайтів. Одним із подібних програмних засобів є система керування контентом WordPress, яка досить швидко набула популярності завдяки зручності у встановленні та налаштуванні, зрозумілому графічному інтерфейсу, великій кількості тем для оформлення та модульності, тощо. В свою чергу поширення та широке використання сприяли тому, що частково створенням сайтів почали займатися люди без досвіду програмування. Окрім того велика кількість розроблених плагінів та тем, також можуть містити потенційну небезпеку для захисту системи від зламу. Таким чином поява різноманітних інструментів для діагностування поточного рівня захищеності веб-сайтів є закономірною. Одним із результатів великого попиту для проведення пентестів є поява фреймворку WPScan, який вважається одним із найпотужніших засобів, тому його вивчення потребує додаткової уваги, що й обумовило визначення тематики дослідження.

Ціль роботи./Aim. Визначити можливості фреймворку WPScan для визначення вразливостей веб-сайтів на базі WordPress.

Матеріали та методи./Materials and methods.

Ось список із найпоширеніших типів уразливостей/методів, якими користуються зловмисники націлені на WordPress [1]:

- Backdoors.

- Pharma Hacks.
- Brute-force.
- Вредоносные перенаправления.
- Межсайтовый скриптинг (XSS).
- Отказ в обслуживании (DoS).

Backdoor (бекдор) – це вразливість, яка надає зловмисникам приховані шляхи обходу протоколів безпеки, дозволяючи їм отримати доступ до WordPress сайтів без використання стандартних методів, таких як wp-admin, SFTP, FTP та інші. Ця вразливість дозволяє хакерам завдати шкоди серверам хостингів, викликаючи "міжсайтове" зараження, коли кілька сайтів на одному сервері зазнають компрометації. Бекдори маскуються під легітимні файли ядра WordPress або теми/плагіни, надаючи доступ до файлової системи та бази даних, використовуючи слабкі місця та помилки у застарілих (невчасно оновлених) версіях. Двофакторна автентифікація, блокування IP-адрес, обмеження доступу адміністратора та запобігання несанкціонованому виконанню файлів PHP легко усуває поширені бекдор-загроз [2].

Експлойт "Pharma Hack" використовується для впровадження шкідливого коду в застарілі версії WordPress сайтів і плагінів, що призводить до заміни мета-тегів. У результатах пошукових систем (SERP) замість вашого сайту користувачі бачать рекламу фармацевтичних компаній. Хоча ця вразливість більше є загрозою спаму, ніж традиційне шкідливе ПЗ, вона дає пошуковим системам достатньо підстав для блокування сайту. Основний механізм "Pharma Hack" - це бекдори в плагінах, темах та базах даних. Запобігти Pharma Hack можна регулярно оновлюючи ядро, теми та плагіни WordPress [3].

Brute-force атака – це спроба авторизації шляхом перебору паролів. Скрипти перебирають паролі, і при успішному підборі зловмисники отримують доступ до вашого сайту. Одними з найпростіших та найефективніших способів запобігання таким атакам є обмеження кількості спроб авторизації, двоетапна автентифікація, логування, використання білих та чорних списків IP-адрес, а також надійних паролів [4].

Перенаправлення створюються завдяки бекдорам та впроваджують код у файли сайту. На заражених суб'єктах, сценарії для перенаправлення часто розташовані у файлі `.htaccess`, але також часто можна зустріти як в ядрі WordPress, так і у файлах теми (наприклад в `index.php`). Діючи потай і направляючи ваш трафік на шкідливі або рекламні сайти. Розглянемо деякі способи їх запобігання в наших кроках захисту WordPress нижче.

XSS – метод, у якому скрипт впроваджується у тіло веб-сайту чи програми. Зазвичай це JS-скрипти, які працюють на стороні браузера кінцевого користувача без його відома і без відома власника сайту. Метою зазвичай є отримання файлів cookie або даних сеансу, або, можливо, навіть перезапис HTML на сторінці.

Одна з найнебезпечніших уразливостей, що викликає відмови в обслуговуванні (Denial of Service або просто DoS) – використовує помилки в коді, просто зжираючи оперативну пам'ять операційної системи, на якій працює сайт. У широкому колі такий метод називають DDoS (Distributed Denial-of-Service). Навіть актуальні версії WordPress не можуть всебічно захистити від великих DDoS-атак. Але принаймні допоможуть не потрапити під перехресний вогонь фінансових установ та власником бот-нетів. [5].

Результати та обговорення./Results and discussion. Один з найкращих та найпростіших способів зміцнити захист вашого WordPress сайту – це використовувати не стандартний підхід до вибору логіну та паролю. Основна функція WordPress `wp_hash_password` використовує хешування на основі MD5. А якщо говорити про WordPress, то найгірше, що можна зробити – це використовувати логін «admin» для авторизації. Створіть нового користувача, натиснувши на посилання «Додати нового» в меню «Користувачі» та встановивши йому роль «Адміністратор».

Ще один спосіб зміцнити захист вашого WordPress сайту – постійно оновлювати його. Це включає ядро WordPress, плагіни і теми (як з репозиторію WordPress, так і преміум). Модифікація ядра WordPress спочатку не рекомендуються командою WordPress та досвідченими розробниками, які

розуміють пов'язані з цим ризики. А оновлення WordPress переважно включають обов'язкові патчі безпеки та додаткові функції, необхідні для запуску останніх версій плагінів [6].

Часто, безпека в WordPress, як стратегія «прихованої», підходить як для інтернет-магазину, так і для звичайного сайту або блогу. Блокування вашої адмін-панелі WordPress для входу в систему – це хороший спосіб підвищити вашу безпеку. Два способи зробити це – змінити URL-адресу входу в wp-admin за замовчуванням, а потім обмежити кількість можливих спроб входу.

Ще один спосіб захисту доступу до адмін-панелі – це додати HTTP-автентифікацію. Потрібно авторизуватися, перш ніж ви зможете отримати доступ до стандартної сторінки входу до панелі WordPress

Висновки./Conclusions. Проведений аналіз показав, що основні типи взлому веб-сайтів включають SQL-ін'єкції, міжсайтовий скриптинг (XSS), DDoS-атаки, атаки методом перебору паролів (brute force) і використання вразливостей плагінів. Регулярне оновлення програмного забезпечення, використання складних паролів і впровадження двофакторної аутентифікації є важливими заходами для захисту сайту. Також необхідно проводити регулярне сканування на уразливості, створювати резервні копії даних і обмежувати доступ до адміністративної панелі. Налаштування системи моніторингу для відстеження підозрілої активності допоможе своєчасно реагувати на інциденти безпеки.

ЛІТЕРАТУРА

1. Белов А. О., Панченко В. І. Аналіз уразливостей в CMS Wordpress та запобігання їм : дис. – Національний технічний університет" Харківський політехнічний інститут", 2020.
2. Gunawan T. S. et al. Penetration testing using Kali linux: SQL injection, XSS, wordpres, and WPA2 attacks //Indonesian Journal of Electrical Engineering and Computer Science. – 2018. – Т. 12. – №. 2. – С. 729-737
3. Lundeen R., Ou J., Rhodes T. New ways im going to hack your web app //Blackhat AD. – 2011. – С. 1-11.

4. Коломійцев С. О., Сєверінов О. В., Власов А. В. Реалізація двофакторної автентифікації на основі файлу-ключа для системи керування вебсайтами WordPress : дис. – 2023.

5. Антипенко М. С. Міжсайтовий скриптинг як актуальна загроза для веб-ресурсів //Інноваційні технології: Матеріали наук.-техн. конф. студентів, аспірантів, докторантів та молодих учених/за заг. ред. Бабікової КО, Мельничук ЛМ; ІНТЛ НАУ (м. Київ, 20-21 листоп. 2019 р.). Київ, 2019. 349 с.–2019.-С. 131

6. Сірко Д. Є. WordPress плагін для створення інтерактивних таблиць : дис. – КПІ ім. Ігоря Сікорського, 2023.

РОЗРОБКА СКРИПТІВ ДЛЯ ВЕБ-СКРАПІНГУ КРИПТОБІРЖІ

Наумук Олексій Володимирович

к.пед.н.

Тимощук Максим Дмитрович

Студент

Мелітопольський державний педагогічний
університет імені Богдана Хмельницького

Вступ./Introductions. Як один з най зростаючих інструментів комунікації–Інтернет дедалі відіграє все більш важливу роль у житті людини. У цьому контексті важливого значення набуває розробка програмних систем, які дають змогу користувачеві самостійно обирати джерела інформації в мережі Інтернет відповідно до його потреб. Продуктивності цьому процесу можуть надати спеціалізовані програми, що з'являються по мірі розвитку інтелектуальних технологій, так звані інтелектуальні помічники.

Оскільки об'єм даних постійно збільшується, доцільним стає використання програмного забезпечення, яке буде автоматизувати та покращувати процес збору даних, використовуючи технічний та фундаментальний аналіз, для їх обробки та фільтрації. Виходячи з цього перевагою такого програмного забезпечення буде швидкість, зручність та точність обробки даних, а також можливість для коригування вхідних та вихідних даних, для більш детального огляду отриманих даних. Одним із популярних методів збору інформації є веб-скрапінг.

Веб-скрапінг – технологія для синтаксичного перетворення HTML-сторінок на зручніші для споживання форми. Технологія веб-скрапінгу є вузькоспрямованою частиною загального поняття web mining (WM).

WM – програмне забезпечення, призначене для отримання знань з даних, зазвичай з документів та супроводжуючих їх гіперпосилань, з відомостей про користувачів та їх активності, зафіксованих у різних журналах, загалом, з усього, що може бути доступне в Мережі.

Ціль роботи./Aim. Метою є написання програмного продукту, за

допомогою якого користувач зможе легко та швидко отримати результати обчислень, які звичайні користувачі проводять у калькуляторі. Зрештою програмний засіб буде отримувати з криптобіржі, а точніше р2р платформи такі дані як курс ордера, обсяг ордера, рейтинг продавця/покупця, брудну суму, чисту суму, прибуток і ще ряд деяких значень. Скрипти для скрапінгу будуть реалізовані за допомогою мови програмування Python, бібліотек Selenium.

Матеріали та методи./Materials and methods. Написання скриптів для збору та зберігання даних передбачає проектування структури бази даних, що буде мати такий вигляд та реалізована на MySQL.

Структура бази даних складається з трьох таблиць:

- users – таблиця, яка буде містити дані про зареєстрованих користувачів.
- requests – таблиця, яка буде містити дані стосовно запиту користувача.
- responses – таблиця, яка буде містити дані стосовно запиту користувача.

Кожна з таблиць містить поле id, яке є унікальним ідентифікатором, та слугує полем для встановлення взаємозв'язку з наступною. Наступним кроком на етапі підготовки до скрапінгу є аналіз веб-сторінки криптобіржі.

Так, наприклад, для обробки запиту стосовно продажу *USDT* за злоті необхідно визначити ідентифікатори елементів, які відповідають за платіжний засіб, об'єм валюти, ім'я продавця, інформацію про ордер(відсоток та кількість виконаних), ціну. Один із способів отримати необхідні дані – відкрити консоль розробника у браузері і знайти ідентифікатори елементів сторінки наводячи курсор (Рис. 1.).



Рис. 1. Приклад отримання ідентифікатора елемента веб-сторінки.

Аналогічним чином отримуємо й інші ідентифікатори елементів даних, які у подальшому будуть оброблюватися скриптом.

Отримані ідентифікатори елементів даних веб-сторінки будуть вказані у якості елементів, з яких необхідно отримати значення чи відправити значення. Ці ідентифікатори будуть збережені у окремому файлі `xpath_data.py` таким чином отримання даних буде мати наступний вигляд.

```
names = driver.find_elements(By.CLASS_NAME, 'advertiser-name')
infoes = driver.find_elements(By.CLASS_NAME, 'advertiser-info')
prices = driver.find_elements(By.CLASS_NAME, 'price-amount')
ants = driver.find_elements(By.CLASS_NAME, 'ant-space-item')
element_confirm_button =
WebDriverWait(driver, 30).until(
    EC.presence_of_element_located((By.XPATH, xpath_variables['confirm_button']))
)
    element_payment_method_flags_xPath = WebDriverWait(driver, 20).until(
    EC.presence_of_element_located((By.XPATH, xpath_variables['payment_method_flags_xPath']))
)
    element_payment_method_input_xPath = WebDriverWait(driver, 10).until(
    EC.presence_of_element_located((By.XPATH, xpath_variables['payment_method_input_xPath']))
)
    element_select_payment_method = WebDriverWait(driver, 20).until(
    EC.presence_of_element_located((By.XPATH,
xpath_variables['select_payment_method']))
)
    element_payment_method_confirm = WebDriverWait(driver, 10).until(
    EC.presence_of_element_located((By.XPATH, xpath_variables['payment_method_confirm']))
)
    element_value_input = WebDriverWait(driver, 5).until(
    EC.presence_of_element_located((By.CLASS_NAME, xpath_variables['value_input']))
)
```

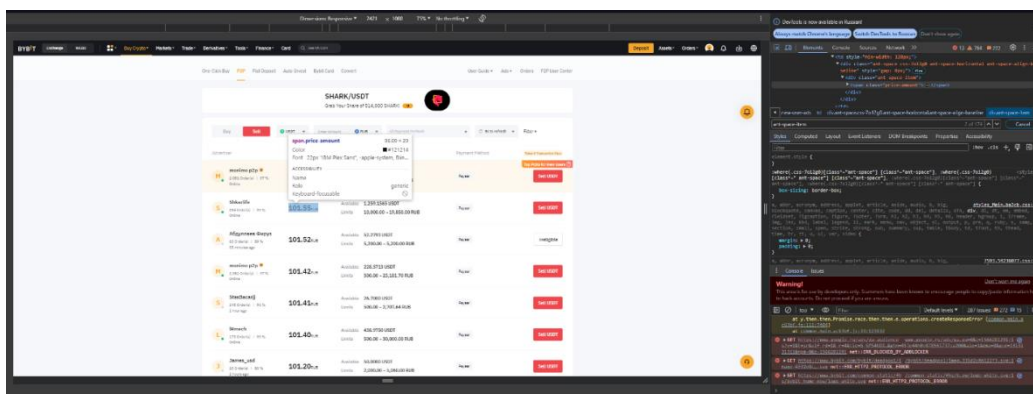
Ідентифікатори елементів платіжний засіб, об'єм валюти, ім'я продавця, інформацію про ордер(відсоток та кількість виконаних), ціну, отримані зі сторінки р2р платформи додаємо до скрипту, після чого дані будуть занесені до бази даних за допомогою відповідної функції.

```
def add_data_response(user_id, username, amount_uah, amount_rub, clear_rate, dirty_rate,
na_vidachy, profit, bank, connection):
    try:
        if connection:
            cursor = connection.cursor()
            cursor.execute("INSERT INTO responses (user_id, username, amount_uah, amount_rub,
```

```

clear_rate, dirty_rate, "
"na_vidachy, profit, bank) VALUES (%s, %s, %s, %s, %s, %s, %s, %s, %s)",
(user_id, username, amount_uah, amount_rub, clear_rate, dirty_rate, na_vidachy, profit, bank))
connection.commit()
cursor.close()
print(Fore.GREEN + f"Відповідь збережено. Запит від - {username}")
else:
print_err_con_to_db()
except Error as e:
print(Fore.RED + f"Відповідь не збережено. Запит від - {username}: {e}")

```

Ідентифікатори елементів платіжний засіб, об'єм валюти, ім'я продавця, інформацію про ордер(відсоток та кількість виконаних), ціну, отримані зі сторінки р2р платформи додаємо до скрипту, після чого дані будуть занесені до бази даних за допомогою відповідної функції.

Наступний крок – це отримання текстових даних за допомогою методу `get_offer_data`. Цей метод спочатку спробує повернути значення властивості з заданим іменем. Якщо властивості з такою назвою не існує, вона повертає значення атрибута з такою ж назвою.

```

def get_offer_data(driver):
names = driver.find_elements(By.CLASS_NAME, 'advertiser-name')
prices = driver.find_elements(By.CLASS_NAME, 'price-amount')

infoes = driver.find_elements(By.CLASS_NAME, 'advertiser-info')
ants = driver.find_elements(By.CLASS_NAME, 'ant-space-item')
combined_data = zip(names[:10], prices[:10], infoes[:10], ants[:10])
return combined_data

```

Результатом цієї функції є масив масивів з необхідними даними, який оброблюється та заноситься до відповідної таблиці, для подальшого опрацювання.

Результати та обговорення./Results and discussion. Для збору даних із сайту криптобіржі було використано бібліотеку «Selenium», яка дозволяє за досить короткий проміжок часу обробити велику кількість даних зі сторінок сайтів. Крім того, скрипти для скрапінгу, що розроблялися, включали у себе модуль для взаємодії з базою даних MySQL, модуль `ge`, який використовується у майже всіх проектах в галузі аналізу даних, які передбачають інтелектуальну обробку текстової інформації, і шаблони регулярних виразів, для отримання

даних у необхідному форматі

Висновки./Conclusions. Аналіз контенту в інтернеті – трудомістка, стандартизована, робота, яка відбирає дуже багато часу. Веб-скрапери, здатні протягом певного зазначеного часу перебирати майже будь-який веб-ресурс у пошуках необхідної інформації.

Щоденно інструменти парсингу набувають все більшої популярності у мережі інтернет. Без програм парсингу арбітражникам криптобірж, яким потрібна безліч однотипних описів ордерів, валютних метрик та іншого контенту, що не є інтелектуальною власністю, було б важко вручну опрацьовувати ордери.

Розроблений скрипт дозволяє збирати певні дані за ордерами у відповідних категоріях у кілька етапів за умови надання посилання на сайт крипто-біржі, та внесення основних показників до бази даних. Підготовчий етап передбачає ознайомлення зі структурою крипто-біржі та визначення основних елементів сторінок списків ордерів та ордерів з детальною інформацією. Ці елементи у подальшому визначатимуть основні фактори у процесі обміну різноманітних валют.

ПРОГРАМНИЙ ЗАСІБ АНАЛІЗУ ТЕКСТІВ З ФОНЕТИЧНОЮ ТРАНСКРИПЦІЄЮ

Немов Руслан Григорович,

асистент

Кравець Владислав Володимирович,

студент

Черкаський державний технологічний університет
м. Черкаси, Україна

Вступ. З розвитком сучасних технологій, аналіз текстів стає все більш затребуваним у різних галузях, від лінгвістики до автоматизованого перекладу та розпізнавання мовлення. Одним із важливих аспектів такого аналізу є робота з фонетичною транскрипцією, що дозволяє досліджувати вимову слів, виявляти фонетичні закономірності та полегшує навчання вимові іноземних мов. У даній роботі розглядається програмний засіб, розроблений для аналізу текстів з фонетичною транскрипцією. Цей інструмент дозволяє автоматизувати процеси обробки текстових даних, забезпечуючи точність та ефективність аналізу. Описано основні функціональні можливості програми, її архітектуру та алгоритми, що використовуються для перетворення текстів у фонетичну форму та їх подальшого аналізу.

Мета роботи. Метою роботи є розробка програмного засобу, який забезпечує автоматичну обробку та аналіз текстів з фонетичною транскрипцією. Зокрема, програма має виконувати токенізацію текстів, ідентифікацію фонетичних ознак слів та їх групування за лінгвістичними категоріями. Розробка спрямована на застосування передових методів лінгвістичного аналізу для автоматизованої обробки текстів з фонетичною транскрипцією.

Матеріали та методи. Розроблений програмний засіб (рис. 1) є комплексним інструментом для автоматизованої обробки та аналізу текстів з фонетичною транскрипцією. Призначений для використання в різних дисциплінах, від філології до комп'ютерної лінгвістики та прикладного

мовознавства, програмний засіб має на меті допомогти дослідникам, викладачам і студентам у вивченні та аналізі тексти з нетиповим написанням.



Рис. 1. Інтерфейс програмного засобу аналізу текстів

Програма функціонально складається з кількох основних компонентів:

1. Модуль токенізації та сегментації тексту відповідає за поділ тексту на окремі лінгвістичні одиниці, такі як слова або фрази. Враховує специфіку фонетичної транскрипції та розрізняє тексти на відповідні фонетичні одиниці для подальшого аналізу.

2. Модуль аналізу фонетичних характеристик виконує фонетичний аналіз тексту та ідентифікує його фонетичні характеристики, такі як приголосні та голосні звуки, м'якість та наголоси.

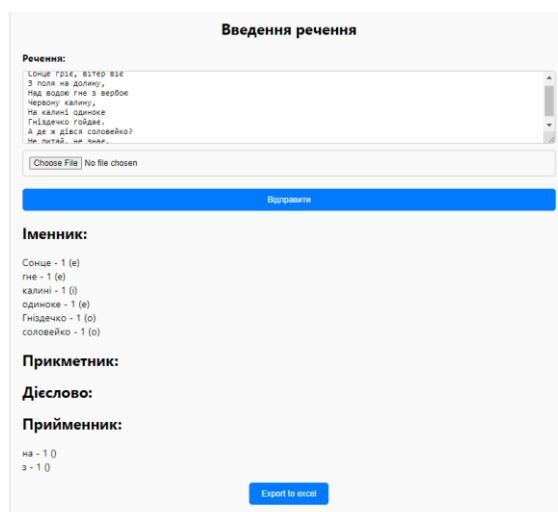
3. Модуль категоризації та класифікації відповідає за класифікацію текстових даних на основі їх фонетичних характеристик. Він розподіляє тексти за категоріями або типами, що допомагає організувати і систематизувати аналізовану інформацію.

4. Модуль візуалізації та виведення результатів надає можливість візуалізувати результати аналізу у зручному для сприйняття вигляді. Він дозволяє користувачам переглядати та інтерпретувати отримані дані, включаючи статистичні звіти, графіки та діаграми.

Гнучкість та ефективність програмного засобу дозволяють використовувати його для різноманітних завдань, від наукових досліджень до

освітніх проєктів. Загалом послідовність виконання процесів програми показано на рисунку 2.



Рис. 2. Діаграма послідовності процесів роботи програмного засобу

Висновки. Розроблений програмний засіб представляє собою потужний інструмент для автоматизованої обробки та аналізу текстів з фонетичною транскрипцією. Він може бути використаний у різних сферах, включаючи філологію, лінгвістику, комп'ютерну лінгвістику та інші галузі, де потрібна обробка тексти з нетиповим написанням.

ОЦІНКА ТЕХНІЧНОГО ТА ОРГАНІЗАЦІЙНОГО РІВНЯ ТЕХНІЧНОГО ОСНАЩЕННЯ ПРИ АКРЕДИТАЦІЇ ВИПРОБУВАЛЬНИХ ЛАБОРАТОРІЙ

Павленко Вячеслав Якович
Старший науковий співробітник
Український науково-дослідний інститут
спеціальної техніки та судових експертиз
Служби безпеки України
м. Київ, Україна

Вступ. / Introductions.

Сталий розвиток нашої країни на пряму залежить від конкурентоспроможності вітчизняної продукції, яка, в свою чергу, залежить від якості контролю, тобто від рівня випробувальних лабораторій (далі ВЛ). Специфіка ВЛ вимагає спеціальної системи визнання їх компетентності. Інструментом, який з цією метою використовується - є акредитація. Кожна ВЛ повинна бути конкурентоспроможною, підтверджувати якість проведених нею випробувань і відповідати певним вимогам, тобто бути незалежною, неупередженою, недоторканною і технічно компетентною.

Мета роботи. / Aim.

Оскільки метою акредитації є підвищення професійної компетентності й поліпшення якості робіт ВЛ та органів по сертифікації а також забезпечення конкурентоспроможності і визнання продукції й результатів випробувань на світовому ринку, необхідно привести у відповідність всю документальну базу ВЛ та провести навчання співробітників вимогам ISO/IEC 17025.

Важливим чинником є метрологічне підтвердження, яке гарантує відповідність метрологічних характеристик засобів вимірювальної техніки вимогам щодо їх використання за призначенням.

Матеріали та методи./Materials and methods.

Відповідність вимогам ISO/IEC 17025 дає можливість ВЛ отримати акредитацію.

Розглянемо частину стандарту, яка містить технічні вимоги для методів випробувань або вимірів та охоплює підготовку документації щодо обстеження виробництва, підготовку документації щодо атестації виробництва, документацію на засоби вимірювань, перелік основного випробувального обладнання.

Обстеження виробництва включає: попередню оцінку; перевірку і оцінку виробництва; оформлення результатів обстеження виробництва. На етапі попередньої оцінки комісія, що призначена, направляє заявнику опитувальну анкету та перелік матеріалів і документів щодо продукції, які потрібно надати комісії разом із заповненою опитувальною анкетою. Після отримання від заявника заповненої опитувальної анкети та матеріалів комісія здійснює їх аналіз.

Порядок проведення робіт з атестації виробництва в загальному випадку передбачає виконання наступних етапів: подання заявки (якщо атестація запроваджується за ініціативою підприємства); попередньої оцінки; складання програми та методики атестації; перевірки виробництва і атестації його технічних можливостей; технічного нагляду за атестованим виробництвом.

Документація на засоби випробувань містить реєстраційні документи на випробувальне обладнання (далі - ВО) та засоби вимірювальної техніки (далі-ЗВТ). Це журнали, картки, листи та ін., що містять такі відомості: назва та вид обладнання; підприємство-виробник (фірма), тип (марка), заводський та інвентарний номери; дата виготовлення, отримання та введення до експлуатації обладнання; стан на час закупівлі (нове; те, що було у вжитку; після ремонту та ін.); дані щодо несправності, ремонтів, технічного обслуговування; дані щодо перевірки (атестації) та повірки; документи з експлуатації та технічного обслуговування випробувального обладнання та ЗВТ; паспорт на кожну одиницю ВО та ЗВТ; методики проведення повірок ЗВТ, порядок атестації та затвердження нестандартизованої методики випробувань та вимірювань; документи з обліку повірок засобів вимірювальної техніки та атестації випробувального обладнання; графіки атестації ВО та повірок ЗВТ.

Результати та обговорення./Results and discussion.

Основною ціллю атестації ВО та ЗВТ є підтвердження можливості відтворення умов випробувань в границях допустимих відхилень та встановлення можливості застосування ВО у відповідності з його призначенням. Отже ЗВТ, які використовуються в сферах державного метрологічного контролю і нагляду та застосовуються для контролю параметрів продукції, що випробовується а також для характеристик умов випробувань та для умов і параметрів безпеки праці і стану оточуючого середовища - повинні бути повірені, а використовуване ВО повинно бути атестоване. Технологічне, лабораторне, допоміжне та ін. обладнання, яке не відноситься до випробувального, повинно проходити періодичну перевірку технічного стану у відповідності із вказівками, які містяться в інструкціях щодо експлуатування цього обладнання, в паспортах на них або встановлюються фахівцями ВЛ

Висновки./Conclusions.

На підставі вищевикладеного видно, що процедура оцінки технічного та організаційного рівня технологічного оснащення при акредитації процес регламентований. Але саме цей регламент і дає замовникам впевненість в надійності продукції (виробів) та сприяє конкурентоспроможності на міжнародному ринку

ВПЛИВ СУЧАСНИХ ВЕБ-ТЕХНОЛОГІЙ НА ПРОДУКТИВНІСТЬ ТА ЗРУЧНІСТЬ КОРИСТУВАННЯ ВЕБ-САЙТАМИ

Павлишко Андрій Володимирович

к.т.н., доцент

Пономаренко Владислав Євгенович

Матвієнко Вікторія Володимирівна

Студентка

Національний університет «Одеська Політехніка»

м. Одеса, Україна

Вступ. Сучасні веб-технології постійно розвиваються, забезпечуючи покращення продуктивності та зручності користування веб-сайтами. Веб-розробка пережила значну еволюцію від статичних сторінок до інтерактивних додатків, що відповідають на дії користувача в реальному часі. Сьогодні такі технології, як Progressive Web Apps (PWA), Single Page Applications (SPA), та інші, значно покращують досвід користувачів. Однак, незважаючи на їхні переваги, впровадження цих технологій може бути викликом для розробників через складність і потребу в оптимізації продуктивності.

Мета роботи. Дослідити найефективніші сучасні веб-технології, які впливають на продуктивність та зручність користування веб-сайтами, а також проаналізувати їх подальший розвиток і вплив на індустрію веб-розробки.

Матеріали та методи. У роботі порівнюються різні сучасні підходи до розробки веб-сайтів, такі як PWA, SPA, а також використання технологій кешування і оптимізації, таких як Content Delivery Networks (CDN) та Lazy Loading.

Результати та обговорення.

Сучасні веб-технології мають значний вплив на продуктивність та зручність користування веб-сайтами. У цій частині розглянемо детальніше кожен з основних технологій, їхні переваги, виклики та вплив на досвід користувачів.

Progressive Web Apps (PWA) поєднують переваги традиційних веб-сайтів і мобільних додатків. Вони забезпечують високу продуктивність, надійність і залученість користувачів. Основні переваги PWA включають:

1. Швидкість завантаження: PWA використовують Service Workers для кешування важливих ресурсів, що дозволяє швидко завантажувати сторінки навіть за умов поганого інтернет-з'єднання.

2. Офлайн-режим: Завдяки кешуванню, PWA можуть працювати без підключення до інтернету, що покращує доступність і зручність користування.

3. Пуш-сповіщення: PWA підтримують пуш-сповіщення, що допомагає підтримувати зв'язок з користувачами і підвищує залученість.

Single Page Applications (SPA) дозволяють створювати більш інтерактивні та динамічні веб-додатки. Основні переваги SPA включають:

1. Плавний користувацький досвід: SPA завантажують усі необхідні ресурси одноразово і динамічно оновлюють контент, що забезпечує швидке та плавне переміщення між сторінками без перезавантаження.

2. Підвищена продуктивність: Використання AJAX-запитів дозволяє SPA динамічно завантажувати і відображати дані, зменшуючи навантаження на сервер і підвищуючи швидкість реакції.

Content Delivery Networks (CDN) є ключовим елементом для покращення продуктивності веб-сайтів. Основні переваги CDN включають:

1. Зменшення часу завантаження: CDN використовують розподілену мережу серверів, що дозволяє доставляти контент з найближчого до користувача сервера, зменшуючи затримки і час завантаження.

2. Зниження навантаження на основний сервер: Розподіл контенту по різних серверах знижує навантаження на основний сервер, що підвищує стабільність і продуктивність веб-сайту.

Lazy Loading є ефективною технікою для оптимізації завантаження веб-сторінок. Основні переваги Lazy Loading включають:

1. Покращення початкового часу завантаження: Lazy Loading дозволяє завантажувати зображення та інші медіа-ресурси лише тоді, коли вони потрібні

(наприклад, коли користувач прокручує сторінку), що значно зменшує початковий час завантаження сторінки.

2. Зменшення використання пропускної здатності: Завантажуючи ресурси лише за потреби, Lazy Loading зменшує використання пропускної здатності, що особливо важливо для мобільних користувачів з обмеженими даними.

Висновки. Загалом, сучасні веб-технології значно покращують продуктивність та зручність користування веб-сайтами. Вони автоматизують багато аспектів веб-розробки, але також вимагають глибокого розуміння і досвіду для досягнення оптимальних результатів. Прогресивні веб-додатки та односторонні додатки, разом із технологіями кешування та оптимізації, є ключовими елементами сучасної веб-розробки, які впливають на покращення користувацького досвіду.

СПИСОК ЛІТЕРАТУРИ

1. Роберт Хенсон. "Сучасні веб-технології". – Технікбукс, 2024. – 215-220 с.
2. Джейн До. "Оптимізація продуктивності веб-сайтів". – Веб Девелопмент, 2023. – 198 с.
3. Лі Сміт. "Зручність користування в сучасних веб-додатках". – UX Design, 2023. – 145 с.
4. "PWA: Майбутнє веб-розробки". URL: <https://web.dev/progressive-web-apps/>
5. "Оптимізація веб-додатків з використанням SPA". URL: <https://vuejs.org/guide/extras/spa-vs-mpa.html>

ОСНОВНІ ВИМОГИ ДО КОНСТРУКТИВНОГО ВИКОНАННЯ ТА МЕТРОЛОГІЧНИХ ХАРАКТЕРИСТИК КІНЦЕВИХ МІР З ПРЯМОКУТНИМ ПОПЕРЕЧНИМ ПЕРЕТИНОМ

Підпригора Юрій Анатолійович

консультант-експерт

Український науково-дослідний інститут
спеціальної техніки та судових експертиз

Служби безпеки України,

м. Київ, Україна

Вступ. / Introductions. Кінцеві міри застосовуються у промисловій сфері для налаштування та підтримання точності приладів та верстатів, а також використовуються для розмічувальних робіт та іншої діяльності. Кінцеві міри є еталоном одиниці виміру забезпечення точності виробничих робіт.

Мета роботи. / Aim. Головним призначенням кінцевої міри є збереження та передача одиниці довжини. Кінцевими мірами перевіряють, калібрують або встановлюють на розмір засоби вимірювань (мікрометр, калібр, індикатор, синусна лінійка тощо), різні контрольні виробничі шаблони та пристрої.

Матеріали та методи./Materials and methods. Кінцева міра це матеріальна міра прямокутної форми, зроблена зі зносостійкого матеріалу, з однією парою площин, із взаємно паралельними вимірювальними поверхнями, які можуть бути притерті до вимірювальних поверхонь інших кінцевих мір, або зроблені композитні з'єднання, або так само до поверхонь допоміжних пластин для вимірювання довжини.

Довжина кінцевої міри це перпендикулярна відстань між будь-якою випадковою точкою вимірювальної поверхні й плоскою поверхнею допоміжної пластини з того самого матеріалу і структури поверхні, на якій іншу вимірювальну поверхню було закріплено.

Результати та обговорення./Results and discussion Загально прийнятною мірою довжини є метр. Метр визначають як довжину шляху проходження світла у вакуумі за $1/299792458$ секунду (17-та Генеральна

конференція з мір і ваг, 1983). Визначення, що застосовують для робочих еталонів довжини хвилі, рекомендовано Міжнародним комітетом мір та ваг (CIPM).

Вимірjana довжина кінцевої міри простежується до національних або міжнародних еталонів довжини, якщо результат вимірювання може бути пов'язаний неперервним ланцюгом вимірювання, методом порівняння кожної кінцевої міри із заявленою невизначеністю, яку відкалібровано методом інтерферометрії із застосуванням відповідного еталона довжини хвилі.

Номінальна довжина і вимірjані довжини кінцевої міри залежать від нормальної температури 20 °C і стандартного тиску 101 325 Па (1,01325 бар).

Примітка. Вплив на довжину міри, що виникає у разі відхилення від стандартного тиску, можна проігнорувати за нормальних умов навколишнього середовища. Міру, номінальна довжина якої становить менше ніж 100 мм включно, встановлюють у вертикальному положенні з горизонтальною вимірювальною поверхнею. Міру, номінальна довжина якої становить більше ніж 100 мм, встановлюють у горизонтальному положенні з блоком кріплення по одній з вузьких сторін поверхні, без додаткового напруження, відповідна опора на відстані 0,211 від номінальної довжини від кінців. Коли такі кінцеві міри вимірюють методом інтерферометри в горизонтальному положенні, то вагу допоміжної пластини, що притискає одну з вимірювальних поверхонь, має бути компенсовано. Номінальні розміри поперечного перерізу та їхні допустимі відхилення наведено в таблиці 1.

Таблиця 1.

Поперечний переріз

Поперечний переріз	Номінальна довжина l_n , мм	a, мм		b, мм	
		номінальне значення	граничне відхилення	номінальне значення	граничне відхилення
	$0,5 \leq l_n \leq 10$	30	0	9	-0,05
	$10 \leq l_n \leq 1000$	35	-0,3	9	-0,20

Міри мають бути зроблені з високоякісної сталі або іншого так само зносостійкого матеріалу, що може мати поверхні, стійкі до притирання, і які забезпечуватимуть стабільність довжини у межах допустимих відхилень.

Коефіцієнт теплового розширення сталевих мір у діапазоні температур від 10 °С до 30 °С має бути $(11,5 \pm 1,0) \cdot 10^{-6} \text{ K}^{-1}$. Коефіцієнт розширення з його оціненою невизначеністю вимірювання повинен відповідати вимогам для сталевих мір класу К, а також для всіх інших мір різних класів, зроблених з гірших матеріалів, крім твердої сталі.

Вимірювальні поверхні сталевих мір повинні мати твердість за Віккерсом не менше ніж 800 HV 0,5.

Кожна міра повинна мати відповідне маркування з її номінальною довжиною в міліметрах, а також з чітко вираженими та окремо розпізнавальними символами не менше ніж 1,5 мм заввишки. Кінцеві міри, які мають номінальну довжину менше ніж 6 мм, необхідно маркувати на вимірювальній поверхні, але на поверхні розміром 9 мм x 12 мм у центрі вимірювальної поверхні й поверхні розміром 2,5 мм x 2,5 мм на кожному з чотирьох кутів не повинно бути жодного маркування.

Якщо клас вказано на кінцевій мірі, то має бути використано наведені нижче маркування:

- клас точності К: К
- класу 0: 0
- класу 1: -
- класу 2: =

Міри номінальної довжини більше ніж 100 мм повинні мати маркування, розміщені на $0,211 l_n$ від вимірювальної поверхні, відображаючи положення опори.

Вимірювальні поверхні всіх мір повинні легко притиратися. Подряпина від полірування без задирок може бути прийнятною, якщо вона не шкодить властивостям притирання. Краї вимірювальних поверхонь має бути закруглено до радіуса, що не перевищує 0,3 мм, або забезпечено жолобом, що не

перевищує 0,3 мм. Перехід між жолобом і вимірювальною поверхнею має бути таким, щоб це не шкодило властивостям притирання вимірювальних поверхонь.

Допустиме відхилення площинності бічної поверхні не повинно перевищувати 40 мкм, якщо номінальна довжина не перевищує 100 мм. Для номінальної довжини від 100 мм до 1000 мм допустиме відхилення площинності має вигляд $40 \text{ мкм} + 40 \cdot 10^{-6} l_n$.

Відхилення від паралельності бічних поверхонь не повинно перевищувати 80 мкм для номінальної довжини до 100 мм. Для номінальної довжини від 100 мм до 1000 мм допустиме відхилення від паралельності має вигляд $80 \text{ мкм} + 80 \cdot 10^{-6} l_n$.

Відхилення від перпендикулярності між бічною поверхнею та вимірювальною поверхнею не повинне перевищувати допустимого відхилення перпендикулярності, вказаного в таблиці 2.

Таблиця 2.

Допустиме відхилення перпендикулярності

Номінальна довжина l_n , мм	Допустиме відхилення перпендикулярності, мкм
$10 \leq l_n \leq 25$	50
$25 \leq l_n \leq 60$	70
$60 \leq l_n \leq 150$	100
$150 \leq l_n \leq 400$	140
$400 \leq l_n \leq 1000$	180

Висновки./Conclusions. Дотримання вимог до конструктивного виконання та метрологічних характеристик кінцевих мір має велике значення для налаштування та підтримання точності приладів та верстатів в промисловій сфері.

НЕОБХІДНІСТЬ РОЗШИРЕННЯ ВИРОБНИЦТВА БІЛКОВОЇ ПРОДУКЦІЇ РОСЛИННОГО ПОХОДЖЕННЯ В УКРАЇНІ

Попко Ніколь Павлівна

Студентка 2 курсу факультету ХТУЯ

Тупицька Ольга Миколаївна

к.б.н, доцент

Національний університет

Біоресурсів і природокористування України

м. Київ, Україна

Вступ. Наразі дуже активно поширюється практика вегетеріанства, веганства, пескетаріанства, поллотаріанства та інших систем харчування, які так чи інакше виключають з раціону їжу тваринного походження. Окрім того, деяким людям заборонено вживати м'ясо та м'ясну продукцію в зв'язку зі станом здоров'я, релігійними поглядами і т.д. Тому світ потребує розширення харчових виробництв з білкових продуктів рослинного походження, які б дозволили різним групам суспільства мати повноцінний доступ до власних потреб, вживати протеїни в будь-якому вигляді та зробити рослинну білкову продукцію більш доступнішою.

Ціль роботи: дослідження основних продуктів – заміників тваринного білку задля розширення виробництв із виготовлення білкової продукції рослинного походження.

Обговорення. Білок – це один з найголовніших класів біомолекул, що потрібний для росту, розвитку та підтримування функціонування організму людини. Він сприяє виробленню гормонів, ферментів, регулює обмін речовин та підтримує правильну роботу імунної системи. Саме тому життєво необхідно, щоб кожна людина мала доступ до білків у власному раціоні.

Проте, велика кількість людей з тих чи інших причин не може вживати їжу тваринного походження та замінює її на рослинні аналоги, зіштовхуючись з постійною проблемою нестачі необхідної продукції у легкому доступі. Саме

тому необхідно розширювати виробництва білкової продукції рослинного походження.

Хоча рослинні протеїни поступаються своїм характеристиками, та все таки мають певні переваги, такі як відсутність холестерину та лактози, малу калорійність та ін. Знаючи склад амінокислот та цінність рослинної продукції, цілком реально підібрати достойні замітники. Це може бути соя, пшениця, насіння амаранту, соняшникові, рапсові концентрати та ізоляти. Усі ці культури давно і дуже поширено вирощуються в Україні, тому жодних проблем в нестачі сировини виникнути не повинно. Сейтан - продукт харчування, що виготовляють із пшеничного білка (також відомого як «глютен», «клейковина»). За текстурою цей продукт дуже схожий на м'ясо. Варіанти приготування сейтану різноманітні, проте його необхідно уникати людям з підвищеною чутливістю до глютену.

Ще одним продуктом - заміником тваринного білка є харчові дріжджі. Вони мають приємний сирний аромат. При цьому вони не містять глютен, збагачені достатньою кількістю вітамінів, а вихід білка складає половину від усієї маси продукту.

Також одиними з найповноцінніших джерел білка вважаються тофу, едамаме та темпе. Це соєві продукти, що містять у своєму складі велику кількість вітамінів, заліза, кальцію, пробіотиків, а на 100 грамів продукту в середньому припадає 19 грамів білка. Сировинна база для виготовлення білкових продуктів рослинного походження досить значна і включає боби, горіхи, злаки тощо.

Висновки. Отже, розширення виробництв із білкової продукції рослинного походження є дуже важливим питанням сьогодення. Адже необхідно дозволити усім соціальним шарам населення у широкому доступі отримувати необхідні для їх організму продукти.

NESSUS: ВАШ ЦИФРОВИЙ ВАРТОВИЙ, ЩО НЕ СПИТЬ

Попович Владислав Васильович

Студент

Навчально-науковий інститут інформаційної безпеки

та стратегічних комунікацій СБ України

м. Київ, Україна

Вступ./Introduction.

У сучасному світі, де кіберзагрози еволюціонують зі швидкістю світла, а зловмисники невпинно шукають нові шляхи для проникнення в інформаційні системи, Nessus постає як ваш надійний захисник, що стоїть на сторожі ваших цифрових активів. Nessus - це не просто сканер вразливостей, це потужна та комплексна платформа, що забезпечує неперевершену безпеку вашого бізнесу.

Ціль роботи./Aim.

Метою цієї роботи є глибоке дослідження Nessus, його функціональності, переваг та недоліків, а також його ролі у сучасних підходах до забезпечення безпеки інформаційних систем. Зокрема, ми розглянемо такі аспекти:

- **Історія та розвиток Nessus:** Простежимо еволюцію Nessus від його створення до сучасного стану, висвітлюючи ключові віхи та зміни у його функціональності.
- **Архітектура та компоненти:** Детально розглянемо внутрішню будову Nessus, його основні компоненти (Nessus Scanner, Nessus Manager, Nessus Agents) та їх взаємодію.
- **Функціональні можливості:** Проаналізуємо широкий спектр інструментів та функцій, які надає Nessus для тестування безпеки, включаючи сканування вразливостей, аудит конфігурацій, оцінку відповідності стандартам безпеки (PCI DSS, HIPAA, GDPR тощо).
- **Інтеграція та розширення:** Дослідимо можливості інтеграції Nessus з іншими інструментами та платформами (SIEM-системи, системи управління вразливістю), а також розглянемо способи розширення його функціональності за допомогою плагінів.

- **Практичне застосування:** Розглянемо типові сценарії використання Nessus у реальних проектах з тестування безпеки, включаючи налаштування політик сканування, виконання сканування та аналіз результатів.
- **Порівняння з іншими інструментами:** Порівняємо Nessus з іншими популярними інструментами для тестування безпеки, такими як QualysGuard, Rapid7 Nexpose та OpenVAS, виявляючи їх переваги та недоліки.
- **Майбутнє Nessus:** Обговоримо перспективи розвитку Nessus, потенційні напрямки вдосконалення та нові функції, які можуть з'явитися в майбутніх версіях.

Матеріали та методи./Materials and methods.

Для досягнення поставленої мети ми будемо використовувати різноманітні матеріали та методи дослідження:

- **Аналіз документації:** Вивчимо офіційну документацію Nessus, посібники користувача, технічні специфікації та інші доступні ресурси для отримання детальної інформації про інструмент.
- **Експерименти та практичне тестування:** Проведемо серію експериментів з використанням Nessus для тестування безпеки різних систем та мереж. Це дозволить нам оцінити його ефективність, зручність використання та виявити потенційні проблеми.
- **Огляд літератури:** Проаналізуємо наукові статті, публікації в галузі безпеки, блоги та форуми, щоб отримати додаткову інформацію про Nessus, його застосування та порівняння з іншими інструментами.
- **Інтерв'ю з експертами:** Проведемо інтерв'ю з досвідченими фахівцями з безпеки, які активно використовують Nessus у своїй роботі, щоб отримати їхню експертну оцінку та практичні поради.

Результати та обговорення./Results and discussion.

Переваги Nessus

Nessus пропонує низку переваг, що роблять його привабливим інструментом для тестування безпеки:

- **Широкий спектр можливостей:** Nessus підтримує сканування

великої кількості вразливостей, включаючи відомі CVE, неправильні конфігурації, відсутність оновлень та інші потенційні ризики.

- Регулярні оновлення: База даних вразливостей Nessus регулярно оновлюється, що забезпечує актуальність інструменту та його відповідність новітнім загрозам безпеки.
- Професійна підтримка: Tenable, компанія-розробник Nessus, надає професійну підтримку користувачам, що включає консультації, навчання та допомогу у вирішенні проблем.
- Інтеграція з іншими інструментами: Nessus легко інтегрується з іншими інструментами безпеки, такими як SIEM-системи та системи управління вразливостями, що дозволяє створити єдину систему захисту.
- Зручність використання: Nessus має інтуїтивно зрозумілий інтерфейс та надає детальні звіти про результати сканування, що полегшує аналіз та управління вразливостями.

Висновки./Conclusions

Nessus є потужним та універсальним інструментом для тестування безпеки, який знаходить широке застосування завдяки своїм численним перевагам. Його широкий спектр можливостей, регулярні оновлення, професійна підтримка та зручність використання роблять його цінним активом для забезпечення безпеки інформаційних систем будь-якої складності.

УДК 622.834.3

**ДОСЛІДЖЕННЯ НАПРУЖЕНО-ДЕФОРМОВАНОГО СТАНУ МАСИВУ
ГІРСЬКИХ ПОРІД В ОКОЛИЦІ ЛАВИ ШАХТИ ЗАХІДНОГО ДОНБАСУ:
ПРАКТИЧНИЙ ДОСВІД**

Рибакова Катерина Андріївна

студентка

Буряк Сергій Вікторович

аспірант

Медяник Володимир Юрійович

к.т.н., доцент

Бондаренко Володимир Ілліч

д.т.н., професор

Національний технічний університет

«Дніпровська політехніка»,

м. Дніпро, Україна

Анотація: Розглянуто сучасні питання з підземної розробки вугільних пластів. Проведено дослідження напружено-деформованого стану масиву гірських порід під час подальшої роботи вугільної шахти в Західному Донбасі. Врахування геомеханічних проявів при встановленні закономірності формування знань про особливості обґрунтування раціональних параметрів систем розробки дали змогу обґрунтувати параметри раціональної довжини лави та виїмкового стовпа, й підтвердили збіжність між теорією та практикою.

Ключові слова: вугілля, дослідження, підземна розробка, шахта, пласт, напружено-деформований стан, гірський тиск, шари порід, лава, розрізна піч, вибій, деформації, подошва, покрівля, утворення консолі, керування станом гірських порід, обґрунтування раціональних параметрів.

Вступ. В Україні становище вугілля в балансі запасів первинних джерел органічної сировини домінує [1]. Наразі особливої уваги потребує впровадження раціональної технології підземного видобутку вугілля, обґрунтування раціональних параметрів систем розробки, модернізація

обладнання та забезпечення його ефективної роботи в складних горно-геологічних умовах, як це відображено у [2-12]. Раціональні параметри системи розробки пласта дозволяють знизити витрати та ризики під час видобутку, при цьому збільшивши його об'єми, а також мінімізувати ризик аварій на місці знаходження працівників [13-18]. В умовах постійного гірського тиску створюються додаткові складності та обмеження під час видобутку вугілля, розуміння впливу цього явища на процесах підземної розробки та закономірності деформування масиву гірських порід наведено в даній роботі.

Мета роботи. На меті постає не тільки збільшити обсяги вуглевидобутку на шахтах України, а й максимально покращити його якість, а також ефективність роботи вугільної галузі. Для цього і проведено у цій роботі обґрунтування раціональних параметрів системи розробки вугільного пласта С₄ однієї з шахт «ДТЕК Павлоградвугілля», що стабільно працює з високими техніко-економічними показниками.

Матеріали та методи. Режими роботи механізованих кріплень. Виїмка вугілля, пересування секцій механізованого кріплення і посадка покрівлі у виробленому просторі суттєво впливають на розподіл опорного тиску. Оскільки зазначені основні процеси в вибої, що пересувається, повторюються циклічно, то й аномалія напружень в опорній зоні теж безперервно-циклічна. Зі збільшенням швидкості пересування вибою стан порід безпосередньої покрівлі поліпшується, а навантаження на кріплення вибою збільшується. Це доведено досвідом роботи лав у різних гірничо-технічних умовах [17]. Наприклад, якщо збільшити швидкість пересування очисного вибою з 3 до 20 м/добу [14], то ширина зони опорного тиску збільшується в 1,6 раз, коефіцієнт концентрації опорних напружень зростає приблизно в 2 рази, а максимум опорного гірничого тиску наближається до вибою. Під час роботи лави шахти «ДТЕК Павлоградвугілля» встановлено, що крок посадки основної покрівлі з посадкою секцій на жорстку базу становить близько 30 м.

Методика дослідження масиву в зоні впливу очисного простору. Механізм руйнування порід покрівлі. Алгоритм розрахунку.

Формування зони руйнування порід під час підробки відбувається в міру віддалення від розрізної печі й закінчується, якщо відстань від розрізної печі до вибою лави відповідатиме довжині лави. Під час віддалення вибою від розрізної печі [2, 14] у першому від пласта шарі породи зростають напруження, викликані вигином його за рахунок власної маси і привантаження з боку вищерозміщених порід. На основі аналізу результатів розрахунку встановлено, що максимальні нормальні напруження від вигину мають місце над середньою частиною виробки, максимальні дотичні напруження – у зоні затискання поблизу площини вибою лави.

Результати та обговорення. Дослідження напружено-деформованого стану масиву в околиці лави. У програму MODEL вводяться такі вихідні дані для розрахунку що наведені нижче у таблиці 1:

Таблиця 1

Вихідні дані для розрахунку

*Параметр	Познач.	Значення	Од. вим.
Модуль деформації породи основної покрівлі в об'ємному стані	E_0	2 000 000	тс/м ²
Міцність породи основної покрівлі на стискання	R_{sg}	3000	тс/м ²
Тривала потужність пласта або вміщувальних порід	S_n	1000	тс/м ²
Коефіцієнт жорсткості для основної покрівлі	β_0	0,06	1/м
Потужність пласта	m	1	м
Довжина напівпрольоту лави	dl	87.5	м
Кут падіння пласта	α	2	град.
Ширина захвату комбайна	r_k	0.73	м
Час зупинки вибою	t	0	діб
Коефіцієнт управління покрівлею повним обваленням	d_5	0.6	-
Коефіцієнт управління покрівлею частковою закладкою	d_6	0	-
Коефіцієнт управління покрівлею повною закладкою	d_7	0	-
Висота кріплення в завалі	k_2	0.9	м
Вологість порід основної покрівлі	W	5	%
Коефіцієнт тріщинуватості основної покрівлі	NTR	0.6	-
Кут сполучення лави зі штреком	AUM	90	град.

Згідно з вихідними даними побудовано розрахункову схему (рис. 2.), де

накладено епюри навантажень, і проведені дослідження напружено-деформованого стану масиву гірничих порід у разі зміни швидкості посування вибою. Встановлено залежність величини геометричних параметрів від швидкості пересування очисного вибою. Зі збільшенням часу простою розмір відстаней площини вибою лави до точки, де напруження відповідають напруженням незайманого масиву, зменшиться.

З діаграми (рис. 3.) видно, що за перші 7 днів зміни геометричних розмірів найбільш помітні, далі збільшуються плавно, силові характеристики помітно зменшуються, а далі ці зміни незначні, величини опускань осідання покрівлі різко збільшуються, після перших 7-ми днів також спостерігаються збільшення, але менш різкі. Дослідивши залежність напружено-деформованого стану масиву від часу простою вибою, ми бачимо, що за перші 7 днів зміни найпомітніші, а після мають більш плавний характер.



Рис. 2. Розрахункова схема з нанесенням епюр навантажень і геометричних параметрів,

де a – відстань від межі очисних робіт до точки, де напруження відповідають напруженням незайманого масиву;

d_0 – відстань від площини вибою лави до максимуму реакції;

S_1 – величина максимального навантаження;

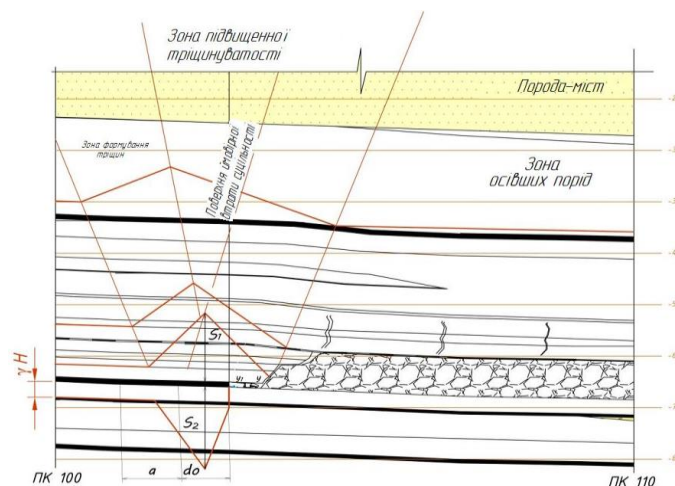
S_2 – величина максимальної реакції;

u_1 – опускання осідання покрівлі над передньою стійкою кріплення;

u_2 – опускання осідання покрівлі над задньою стійкою кріплення;



Рис. 3. Дослідження напружено-деформованого стану масиву гірських порід шахти Західного Донбасу (з міркувань безпеки та не розголошення інформації не називається)**

Висновки. Перші 7 днів простою вибою спричиняють найпомітніші зміни в опусканні покрівлі. З огляду на величину просідання кріплення ми бачимо, що не можна допускати зупинки в роботі лави навіть на 7 днів. Було виконано розрахунки залежностей напружено-деформованого стану масиву гірничих порід у програмі Model, опираючись на досвід методу проф. Савостьянова, з використанням сучасних програм отримано такі результати: Оптимальна швидкість пересування вибою понад 4,8 м/добу для зменшення навантаження на кріплення. З огляду на гірничо-геологічні характеристики розглянутого масиву довжина виїмкового стовпа має дорівнювати 1800 м.

В умовах слабкої метаморфізації порід при високих і змінних швидкостях просування лави вельми актуальним є процеси руйнування і напруження порід навколо підземних виробок вугільних шахт [1-18]. Тому встановлення нових закономірностей напружено-деформованого стану гірничих порід надасть підставини приймати правильні технологічні рішення, які забезпечать якісне відпрацювання лав, з високими техніко-економічними показниками.

СПИСОК ЛІТЕРАТУРИ

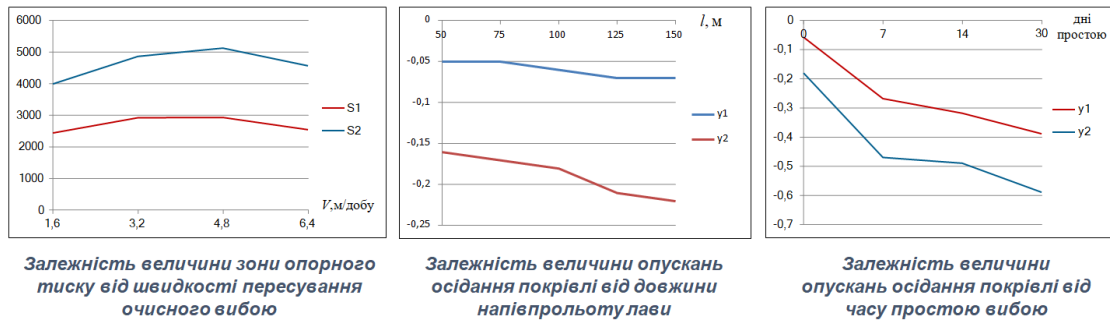
1. Традиційні та нетрадиційні системи енергозабезпечення урбанізованих і промислових територій України: моногр. / Г. Г. Півняк, О. С. Бешта, М. М. Табаченко та ін.; під заг. ред. Г. Г. Півняка. – Д.: Національний гірничий

університет, 2013. – 333 с.

2. Бондаренко, В. І. (2020) Вугільна шахта : підручник / В. І. Бондаренко, В. Ю. Медяник, М. К. Руденко, І. А. Ковалевська; М-во освіти і науки України, Нац. тех. ун-т "Дніпровська політехніка". - Дніпро : ЛізуновПрес, 2020. - 357 с.

3. Бондаренко, В. І., Бузило, В. І., Табаченко, М. М., Медяник, В. Ю. (2010). Геомеханічні основи підвищення стійкості підготовчих виробок: навчальний посібник. – Д.: ДВНЗ «Національний гірничий університет», 408 с.

4. Бондаренко В. І. Організація та планування очисних і підготовчих робіт: підручник для ВНЗ / В. І. Бондаренко, М. О. Ілляшов, М. К. Руденко, С. В. Саллі. – Д.: ТОВ «ЛізуновПрес», 2012. – 334 с.

5. Медяник В. Ю. Креативний підхід до проектування нових горизонтів газовугільних шахт / Всеукраїнська науково-практична конференція «Сучасні аспекти механізації та автоматизації енергоємних виробництв», Секція «Соціальні, економічні, організаційні та науково-педагогічні аспекти роботи виробництв» Індустріальний інститут ДВНЗ Донецького національного технічного університету (м. Покровськ, 2017 р.) – С. 339-349.

6. Medianyuk, V. (2019) Solution of some geodesigning issues and development of mineral resources with underground method / V. Medianyuk & M. Petlovanyi // Materials of the International Scientific & Practical Conference: Physical & Chemical Geotechnologies 2019: Міністерство освіти і науки України, Нац. техн. ун-т «Дніпровська політехніка». – Дніпро : НТУ «ДП», 2019. – С. 43-44.

7. Solutions multivariance about designing new levels of coal mines / V Lozynskyi, V Medianyuk, P Saik, K Rysbekov, M Demydov // Rudarsko Geolosko Naftni Zbornik 35 (2), 23-32.

8. The conceptual foundation of harmonization of dimensional design solution while planning and working out of coal-gas deposits by underground methods / Volodymyr Medyanyuk, Dmytro Malashkevych, Victor Pochepov, Oleksandr Mamaikin, Victor Lapko // Physical & Chemical Geotechnologies–2018: Materials of the International Scientific & Practical Conference. -P.57-59.

9. Медяник, В. Ю. Комплексний видобуток і використання корисних

копалин / В. Ю. Медяник, М. В. Нетеча, Ю. І. Демченко // Розробка родовищ 2015: щорічний науково-технічний збірник, – С. 93-100.

10. Медяник, В. Ю. Про необхідність нової наукової концепції проектування вугільних шахт / В. Ю. Медяник // Геотехнічна механіка, 2015. Випуск 123. –с. 107-116.

11. Медяник В. Ю., Пойманов С. В. Геопроекування та моніторинг за безпечним виконанням робіт з використанням 3-d лідар сканерів при відпрацюванні родовищ корисних копалин підземним способом // Innovative development of science, technology and education. Proceedings of the 9th International scientific and practical conference. Perfect Publishing. Vancouver, Canada. 2024. Pp. 207-213. URL: <https://sci-conf.com.ua/ix-mizhnarodna-naukovo-praktichna-konferentsiya-innovative-development-of-science-technology-and-education-6-8-06-2024-vankuver-kanada-arhiv/>.

12. Довідник з гірничого обладнання дільниць вугільних і сланцевих шахт: навч. посібник / М. М. Табаченко, Р. О. Дичковський, В. С. Фальштинський та ін. – Д.: НГУ, 2012. – 432 с.

13. Бондаренко В. І., Медяник В. Ю., Буряк С. В. До питань обґрунтування параметрів експлуатації шахтного очисного механізованого комплексу у зонах підвищеного гірського тиску // Topical aspects of modern scientific research. Proceedings of the 10th International scientific and practical conference. CPN Publishing Group. Tokyo, Japan. 2024. Pp. 185-193. URL: <https://sci-conf.com.ua/x-mizhnarodna-naukovo-praktichna-konferentsiya-topical-aspects-of-modern-scientific-research-13-15-06-2024-tokio-yaponiya-arhiv/>.

14. Бондаренко В. І., Буряк С. В., Медяник В. Ю. Аналіз наявних теоретичних розрахунків напружено-деформованого стану гірського масиву під час подальшої розробки вугільних пластів // Global science: prospects and innovations. Proceedings of the 11th International scientific and practical conference. Cognum Publishing House. Liverpool, United Kingdom. 2024. Pp. 183-192. URL: <https://sci-conf.com.ua/xi-mizhnarodna-naukovo-praktichna-konferentsiya-global-science-prospects-and-innovations-20-22-06-2024-liverpul-velikobritaniya-arhiv/>.

15. Бондаренко, В. И. Теория управления состоянием массива горных пород [Текст] : учеб. для студентов вузов Украины по направлению подгот. горных инженеров по специальности 7(8).05030101 "Разработка месторождений и добыча полезных ископаемых (подземным способом)" / В. И. Бондаренко, М. А. Ильяшов, Н. К. Руденко ; Гос. вуз "Нац. горный ун-т". - Д. : ЛізуновПрес, 2012. - 309, [5] с. : рис., табл., фото. - (Библиотека иностранного студента). - 300 прим. - ISBN 978-966-2575-08-8.

16. Якоби О. Практика управления горным давлением. Пер. с нем. - М.: Недра,. 1987, – 566 с. (Мовою оригіналу)

17. Medyanyk, V. Yu, and O. P. Bolotov. "PREDICTION OF SPACING OF PRIMARY ROOF CAVING OF HARD ROOF AT DEVELOPMENT OF GENTLY DIPPING ANTHRACITE BEDS IN DEEP MINES." Scientific Bulletin of National Mining University 5 (2013).

18. Бондаренко В. І. Методологія ліквідації провалу земної поверхні, яка спричинена вертикальним шурфом вугільної шахти : монографія / Бондаренко В. І., Медяник В. Ю., Черняєв О. В. – Дніпро : Журфонд, 2023.-156 с.

OWASP ZAP: КОМПЛЕКСНИЙ АНАЛІЗ ТА ПЕРСПЕКТИВИ ВИКОРИСТАННЯ У ХМАРНОМУ СЕРЕДОВИЩІ

Саченко Гліб Анатолійович

Студент

Навчально-науковий інститут інформаційної безпеки
та стратегічних комунікацій СБ України
м. Київ, Україна

Вступ./Introduction.

У сучасному цифровому світі, де веб-додатки стали невід'ємною частиною бізнесу та повсякденного життя, забезпечення їх безпеки є критично важливим завданням. Зловмисники постійно шукають вразливості в веб-додатках, щоб отримати несанкціонований доступ до конфіденційних даних, порушити роботу систем або завдати фінансової шкоди. У цьому контексті OWASP ZAP (Zed Attack Proxy) постає як потужний інструмент з відкритим кодом, призначений для виявлення та усунення таких вразливостей.

OWASP ZAP є результатом спільної роботи великої спільноти експертів з безпеки, що об'єдналися під егідою Open Web Application Security Project (OWASP). Цей проект спрямований на підвищення обізнаності про проблеми безпеки веб-додатків та надання безкоштовних інструментів та ресурсів для їх вирішення. ZAP є одним з найпопулярніших інструментів OWASP, який активно використовується як професійними тестувальниками на проникнення, так і розробниками програмного забезпечення для забезпечення безпеки своїх продуктів.

Ціль роботи./Aim.

Метою цієї роботи є глибоке дослідження OWASP ZAP, його функціональності, переваг та недоліків, а також його ролі у сучасних підходах до забезпечення безпеки веб-додатків. Зокрема, ми розглянемо такі аспекти:

Історія та розвиток OWASP ZAP: Простежимо еволюцію ZAP від його створення до сучасного стану, висвітлюючи ключові віхи та зміни у його функціональності.

Архітектура та компоненти: Детально розглянемо внутрішню будову ZAP, його основні компоненти та їх взаємодію.

Функціональні можливості: Проаналізуємо широкий спектр інструментів та функцій, які надає ZAP для тестування безпеки веб-додатків, включаючи активне та пасивне сканування, проксі-сервер, фаззинг, веб-павук та інші.

Інтеграція та розширення: Дослідимо можливості інтеграції ZAP з іншими інструментами та платформами, а також розглянемо способи розширення його функціональності за допомогою додаткових компонентів та скриптів.

Практичне застосування: Розглянемо типові сценарії використання ZAP у реальних проектах з тестування безпеки, включаючи налаштування, виконання сканування та аналіз результатів.

Порівняння з іншими інструментами: Порівняємо ZAP з іншими популярними інструментами для тестування безпеки веб-додатків, такими як Burp Suite, Nessus та Acunetix, виявляючи їх переваги та недоліки.

Майбутнє OWASP ZAP: Обговоримо перспективи розвитку ZAP, потенційні напрямки вдосконалення та нові функції, які можуть з'явитися в майбутніх версіях.

Матеріали та методи./Materials and methods.

Для досягнення поставленої мети ми будемо використовувати різноманітні матеріали та методи дослідження:

Аналіз документації: Вивчимо офіційну документацію OWASP ZAP, посібники користувача, технічні специфікації та інші доступні ресурси для отримання детальної інформації про інструмент.

Експерименти та практичне тестування: Проведемо серію експериментів з використанням ZAP для тестування безпеки різних веб-додатків. Це дозволить нам оцінити його ефективність, зручність використання та виявити потенційні проблеми.

Аналіз вихідного коду: Вивчимо вихідний код ZAP, щоб зрозуміти його

внутрішню роботу, принципи функціонування та можливості для розширення.

Огляд літератури: Проаналізуємо наукові статті, публікації в галузі безпеки, блоги та форуми, щоб отримати додаткову інформацію про ZAP, його застосування та порівняння з іншими інструментами.

Інтерв'ю з експертами: Проведемо інтерв'ю з досвідченими фахівцями з безпеки, які активно використовують ZAP у своїй роботі, щоб отримати їхню експертну оцінку та практичні поради.

Очікувані результати

У результаті проведеного дослідження ми очікуємо отримати глибоке розуміння OWASP ZAP, його можливостей, переваг та недоліків. Ми зможемо сформулювати обґрунтовані рекомендації щодо ефективного використання ZAP для тестування безпеки веб-додатків, а також визначити потенційні напрямки його подальшого розвитку.

Ця робота може бути корисною для широкого кола фахівців з безпеки, розробників програмного забезпечення, студентів та всіх, хто цікавиться питаннями захисту веб-додатків від кібератак.

Результати та обговорення./Results and discussion.

Переваги OWASP ZAP

OWASP ZAP пропонує низку переваг, що роблять його привабливим інструментом для тестування безпеки:

Відкритий код та безкоштовність: ZAP є повністю безкоштовним інструментом з відкритим вихідним кодом. Це дозволяє користувачам вільно використовувати, модифікувати та розповсюджувати його, що сприяє розвитку спільноти та постійному вдосконаленню інструменту. Відсутність ліцензійних обмежень робить ZAP доступним для широкого кола користувачів, включаючи окремих дослідників, малі та середні підприємства, освітні установи та великі корпорації.

Кросплатформеність: ZAP доступний для різних операційних систем, включаючи Windows, macOS та Linux. Це забезпечує гнучкість та зручність використання для фахівців з безпеки, які можуть працювати з різними

платформами. Крім того, ZAP можна запускати як окрему програму або використовувати як плагін для браузера, що розширює його можливості та спрощує інтеграцію з існуючими робочими процесами.

Широка спільнота та підтримка: ZAP має велику та активну спільноту користувачів та розробників, які надають підтримку, діляться досвідом та створюють нові плагіни та розширення. Це забезпечує постійний розвиток інструменту, виправлення помилок та додавання нових функцій. Користувачі можуть звернутися за допомогою на форумах, чатах та інших ресурсах спільноти, отримуючи відповіді на свої питання та поради щодо використання ZAP.

Регулярні оновлення: Команда розробників ZAP регулярно випускає оновлення, які включають виправлення помилок, покращення продуктивності та нові функції. Це забезпечує актуальність інструменту та його відповідність новітнім загрозам безпеки. Оновлення також можуть включати нові правила та сигнатури для виявлення вразливостей, що розширює можливості ZAP у виявленні потенційних ризиків.

Потужні функції: ZAP пропонує широкий спектр інструментів та функцій, які задовольняють потреби як початківців, так і досвідчених фахівців з безпеки. Інструменти автоматизованого сканування дозволяють швидко виявляти поширені вразливості, тоді як ручні інструменти надають більше контролю та гнучкості для детального аналізу. ZAP також підтримує розширення за допомогою скриптів та плагінів, що дозволяє користувачам налаштовувати його під свої потреби та автоматизувати рутинні завдання.

Обмеження OWASP ZAP

Незважаючи на численні переваги, OWASP ZAP має деякі обмеження, які варто враховувати:

Крива навчання: Для ефективного використання ZAP може знадобитися певний час на навчання та освоєння його функцій. Інтерфейс інструменту може бути складним для новачків, а деякі функції вимагають розуміння основ веб-безпеки та протоколів. Однак, завдяки наявності документації, навчальних

матеріалів та підтримки спільноти, користувачі можуть швидко освоїти ZAP та почати використовувати його для тестування безпеки.

Хибнопозитивні результати: Автоматизоване сканування може призводити до хибнопозитивних результатів, коли інструмент помилково ідентифікує безпечні елементи як вразливості. Це може збільшити час, необхідний для аналізу результатів сканування, та вимагати додаткової ручної перевірки. Для зменшення кількості хибнопозитивних результатів користувачі можуть налаштовувати правила сканування, використовувати білі списки та виключати певні типи вразливостей.

Необхідність налаштування: Для досягнення найкращих результатів ZAP може потребувати налаштування та калібрування під конкретні потреби. Це може включати налаштування правил сканування, вибір відповідних політик безпеки та визначення обсягу тестування. Правильне налаштування ZAP дозволяє оптимізувати його роботу та підвищити точність виявлення вразливостей.

Висновки./Conclusions

OWASP ZAP є потужним та універсальним інструментом для тестування безпеки веб-додатків, який знаходить широке застосування завдяки своїм численним перевагам. Його відкритий код, широка спільнота, регулярні оновлення та потужні функції роблять його цінним активом для забезпечення безпеки веб-додатків.

Хоча ZAP має деякі обмеження, такі як крива навчання, хибнопозитивні результати та необхідність налаштування, його переваги значно переважають недоліки. Завдяки постійному розвитку та підтримці спільноти, ZAP залишається одним з провідних інструментів для тестування безпеки веб-додатків та допомагає організаціям захищати свої системи від кібератак.

УСТАНОВКА ДЛЯ ОЦІНКИ ГЕОМЕТРИЧНИХ РОЗМІРІВ ТВАРИН

Семенов Олександр Олексійович

здобувач III-го рівня вищої освіти,

ORCID ID: 0000 0003 3317-4982

Державний біотехнологічний університет,

Науковий керівник:

Лисиченко Микола Леонідович

ORCID ID: 0000-0002-4424-0159

докт. техн. наук, професор кафедра електромеханіки,
робототехніки, біомедичної інженерії та електротехніки

Державний біомедичний університет

Україна

Вступ. Подальший розвиток свинарства спрямований на підвищення конкурентоспроможності галузі свинарства за рахунок переходу на сучасні технології та будівництво нових і реконструкцію існуючих ферм, модернізацію та інтенсифікацію виробництва, перш за все, з використанням власних кормів і потокових систем виробництва, а саме: перехід на виробничий цикл 182-189 днів з відлученням поросят у 21-35 днів, дорощування 49-56 днів, відгодівлею протягом 105-112 днів. Основною проблемою галузі впродовж двох останніх десятиріч є зменшення поголів'я свиней і виробництва продукції свинарства в Україні. Найбільших втрат зазнало промислове свинарство, відповідно статистичних даних кількість поголів'я зменшилось у 3,6 рази, при цьому частка особистих господарств становить 49 % від всього поголів'я. Через нетехнологічні способи вирощування тварин показники середньодобових приростів і виходу життєздатного потомства на одну свиноматку в Україні значно нижче світових [1].

Мета роботи. Розробка автоматизованої системи для корегування в реальному часі об'ємів видачі корму в залежності із збільшенням ваги і геометричних розмірів тварини.

Матеріали та методи. В основу розробки покладена технологія розпізнання образів, тобто, аналіз зображень за допомогою сучасних

комп'ютерних технологій. Так, при вирощуванні свиней, періодично проводять бонітування, тобто визначення геометричних розмірів співвідношення між живою вагою (LW) і споживанням корму може бути прийняте в якості критерію для організації утримання і годування тварин.

Для реалізації процесу бонітування використовують декілька розроблених способів, зокрема, для вимірювання живої ваги свиней використовують найбільш поширений метод Трухановського, відповідно, якого використовують формулу [2]:

$$LW = \frac{A \cdot B}{100} \cdot k \quad (1)$$

де A – обхват грудей за лопатками, m ; B – пряма довжина тулубу, m ;
 k – корегуючий коефіцієнт.

Вказані параметри є достатньо важливими і необхідними для контролю в процесі відгодівлі і строго контролюватись. Тобто, коли вони виходять за допустимі границі, то це суттєво впливає на імунну систему тварин та інтенсивність набору живої ваги, а відповідно і на економічну ефективність свиноферми. Так, зниження живої ваги можуть вказувати на виникнення проблем зі здоров'ям свині, або погіршення умов навколишнього середовища і помилки в раціоні годування [3]. Слід зауважити, що зараз процес оцінювання геометричних розмірів обходиться достатньо дорого та не автоматизований.

Розроблена установка для автоматичного визначення геометричних розмірів свиней (рис. 1) в якій за основу прийнято метод стереопсиса. Першим етапом у запропонованому алгоритмі є пошук тварин в боксі при утриманні. Ця операція ґрунтується на використанні нейронної мережі для визначення розміру тварин, яка дозволяє отримати виміри в реальному часі які фіксуються на різній відстані від камер. Так, дві камери установки задані своїми матрицями P і P' в деякій системі координат при цьому розуміють, що є пара відкаліброваних камер, причому якщо центри камер не співпадають, тоді цю пару можливо використати для визначення тривимірних координат точок, які спостерігають.

Частіше, систему координат вибирають так, щоб матриці камер мають

вид $P=K[I/0]$ а $P'=K'[R'/t']$ це можливо зробити, якщо початок координат співпадають з центром першої камери і направити вісь Z вздовж її оптичної вісі.



Рис. 1 - Принцип отримання зображення на основі використання положень епіполярної геометрії

Так, розглянемо точку P в реальному тривимірному просторі, визначаємо проекції одночасно у дві точки зображення p і p' через два центру проєкцій камери C і C' . Точки P, p, p', C і C' розміщуються в епіполярній площині. Ця епіполярна площина проходить крізь кожне зображення і утворюють лінії перетину. Ці лінії відповідають проєкції ліній через p' і P – їх називають епіполярними лініями [4].

Епіполярна геометрія має відносно простий запис в координатах, якщо є пара відкаліброваних камер, і нехай p - однорідні координати точки на зображенні однієї камери, а p' - на зображенні другої. Існує матриця F розміром 3×3 , то пара точок p, p' – є стереопарою тоді і тільки тоді, коли маємо: $(p')^T F p = 0$.

Матрицю F називають фундаментальною матрицею (fundamental matrix). Її ранг дорівнює – 2, вона визначена з точністю до ненульового множителя і залежить тільки від матриць вихідних камер P і P' . У випадку, коли матриця камер мають вигляд $P = K [I/0]$, $P' = K' [R'/t']$ фундаментальна матриця може бути розрахована по формулі:

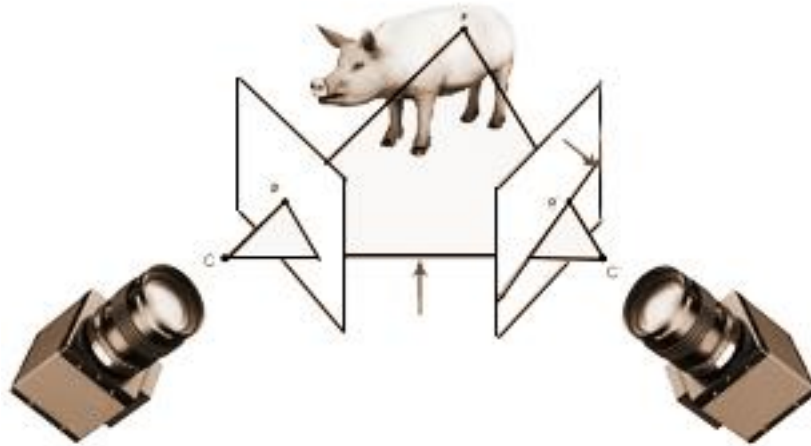
$$F = (K'^{-1})^T R K^T [K R^T t]_x \quad (2)$$

де для вектора e позначення $[e]_x$ розраховується як:

$$[e]_x = \begin{pmatrix} 0 & -e_z & e_y \\ e_z & 0 & -e_x \\ -e_y & e_x & 0 \end{pmatrix} \quad (3)$$

За допомогою фундаментальної матриці розраховуються рівняння епіполярних ліній. Так, для точки x , вектор який задає епіполярну лінію буде мати вигляд $I' = F p$, а рівняння самої епіполярної лінії - $I'^T p = 0$. Аналогічно для точки p' , вектор який задає епіполярну лінію буде мати вигляд $I = F'^T p'$.

Висновки. Розроблена автоматизована система визначення геометричних розмірів свиней з використанням нейромережевих алгоритмів обробки зображення дозволяє швидко і достатньо, точно по зображенню, визначати вагу та зміну ваги свиней в реальному часі, що необхідним для покращення процесу відгодівлі.

ПЕРЕЛІК ПОСИЛАНЬ

1. Стратегія розвитку сільськогосподарського виробництва в Україні на період до 2025 року / За ред. НААН України Я. М. Гадзала, М. І. Башенка, В. М. Жука, Ю. О. Лупенка - Київ: Аграр. Наука, 2016. 216 с.
2. Інструкція по веденню племінного обліку у свинарстві – Київ: НААН, 2003. 64 с.
3. Tasdemir S. Determination of Body Measurements on the Holstein Cows by Digital Image Analysis Method and Estimation of Their Live Weight // Ph. D. thesis, Selcuk University, Konya, Turkey. 2010.
4. Hartley R., Zisserman A. Multiple View Geometry. Cambridge University Press (2004)/

ХІМІЧНА АКТИВАЦІЯ ПРИРОДНИХ СОРБЕНТІВ І УТИЛІЗАЦІЯ ПРОМИВНИХ ВОД У ДОБРИВА

**Сокол Олександр Дмитрович,
Воронов Василь Володимирович,**
аспіранти кафедри хімічних та біологічних технологій
Дніпровський державний технічний університет,
Іванченко Анна Володимирівна,
д.т.н., професор кафедри хімічних та біологічних технологій,
м. Кам'янське, Україна

Вступ./Introduction. Хімічна активація природних сорбентів є одним із ключових напрямків сучасної хімічної технології, спрямованої на підвищення ефективності очищення водних ресурсів від забруднень. Традиційні методи активації, які часто використовують агресивні хімічні реагенти та енергоємні процеси, мають низку недоліків, таких як висока вартість, складність реалізації та утворення вторинних забруднень. У зв'язку з цим виникає необхідність у розробці нових технологій, які б були економічно вигідними та технологічно досконалыми. Одним із перспективних напрямків є використання рослинної сировини для створення ефективних сорбентів. Хімічна активація цього матеріалу може значно підвищити його адсорбційні властивості, роблячи його придатним для очищення промислових та побутових стічних вод. Крім того, важливим аспектом є утилізація рідких стоків, що утворюються після активації з перетворенням його на корисні добрива. Це дозволяє не лише зменшити кількість відходів, але й підвищити економічну рентабельність виробничих процесів.

Мета роботи./Aim. Метою роботи є розробка нових економічно вигідних та технологічно досконалих методів хімічної активації рослинної сировини для отримання ефективних сорбентів, а також дослідження можливості утилізації промивних вод з перетворенням їх у добрива.

Матеріали та методи./Materials and methods. Найбільш вигідною рослинною сировиною для таких сорбентів є лігнінцелюлозовмісні

сільськогосподарські відходи, наприклад, шкаралупа волоського горіха. Як показали попередні дослідження [1–3], використання біосорбентів на основі лігніну і целюлози забезпечує ефективне видалення токсичних поллютантів, простоту виготовлення та використання стандартного обладнання, що знижує вартість очищення води. Розробка нових сорбційних матеріалів на основі лігніну і целюлози для вилучення важких металів, поверхнево активних речовин, барвників, радіонуклідів та інших забруднювачів є актуальним завданням. Для вилучення даних поллютантів можна використовувати адсорбери з псевдозрідженим шаром та протиточно-ступінчасті.

Запропоновано метод хімічної активації біоматеріалу, а саме шкаралупи волоського горіха. Основними компонентами шкаралупи є лігнін (25–30%), целюлоза (35–40%), геміцелюлоза (20–25%), а також незначна кількість білків, жирів, мінеральних речовин та інших сполук. Методика хімічної активації включає такі етапи, які перераховано нижче.

1. Підготовка матеріалу. Шкаралупа горіха промивається та висушується протягом 1 години при температурі 120 °С. Потім матеріал подрібнюється та класифікується, вибираються фракції розміром 2–3 мм.

2. Хімічна активація. Сорбент обробляється 20% розчином H_2SO_4 у співвідношенні 1:2 (1 частина сорбенту та 2 частини кислоти) протягом 1 години при постійному перемішуванні. Після цього тверду фазу промивають дистильованою водою до рН 7–8 і висушують при температурі 120 °С протягом 1 години. Ця технологія допомагає розчинити кальцій, магній та інші катіони, присутні в шкаралупі, замінюючи їх катіонами водню.

3. Додаткова обробка. Після обробки H_2SO_4 суміш обробляється 20% розчином КОН у співвідношенні сорбент: розчин як 1:2 при постійному перемішуванні протягом 1 години. Після активації целюлоза і лігнін перестають бути зв'язаними в біополімерні комплекси, що характеризуються високими сорбційними та іонообмінними властивостями.

4. Карбонізація. Після хімічної активації проводиться карбонізація або піроліз. Це термічна деструкція вихідного матеріалу при температурі 800 °С.

Під час карбонізації вміст карбону збільшується до 95 % за вагою. Внаслідок такого оброблення матеріали набувають високої реакційної здатності, легко вступають в реакції приєднання і заміщення, можуть виконувати функції селективних сорбентів. Ціль карбонізації – створити вторинні пористі структури.

5. Рідкі стоки, що утворюється під час процесу активації, збираються в окрему ємність для подальшої утилізації. Реакція між калій гідроксидом (KOH) та сульфатною кислотою (H₂SO₄) призводить до утворення калій сульфату (K₂SO₄) та води (H₂O):

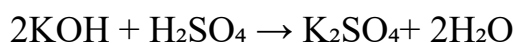

Отриманий калій сульфат може бути використаний як добриво в сільському господарстві, оскільки він є джерелом калію, необхідного для росту рослин.

Результати та обговорення./Results and discussion. Запропонований метод хімічної активації шкаралупи волоського горіха для отримання ефективного сорбенту є перспективним, проте потребує експериментальної перевірки та дослідження. Важливо визначити оптимальні умови для хімічної активації та карбонізації, а також провести лабораторні випробування для оцінки сорбційних властивостей отриманого матеріалу.

Висновки./Conclusions. Розроблено метод хімічної активації шкаралупи волоського горіха, що потенційно дозволяє отримати ефективний сорбент для очищення стічних вод. Використання біосорбенту на основі лігніну і целюлози забезпечує високий рівень видалення забруднювачів при одночасному зниженні витрат на процес очищення.

Додаткова утилізація фільтрату з перетворенням його на добрива сприяє зменшенню кількості відходів та підвищенню економічної рентабельності виробничих процесів. Перспективою подальших досліджень є експериментальне визначення оптимальних умов сорбції та виробничі випробування.

ЛІТЕРАТУРА

1. Іванченко А. В., Сорока О. В., Єлатонцев Д. О., Ткаченко Е. Е., Чупринов Є. В., Яцен Т. Г., Ревак О. А. Дослідження технології вилучення цинку та феруму із водних середовищ сорбентами на основі природної сировини. *Вчені записки ТНУ імені В.І. Вернадського. (технічні науки)*. Т. 32 (71) № 6, 2021. С. 167–171.
2. Ivanchenko A. V., Soroka O. V., Sokol O. D. Removal ions of ferrum(III) and zinc from aqueous environments by chemically activated sorbents from natural raw materials. *Journal of Chemistry and Technologies. Oles Honchar Dnipro National University*. 31 (2). 2023. P. 344–352.
3. Сокол О. Д., Іванченко А. В. Одержання кислотно активованих сорбентів із рослинної сировини та їх випробування для вилучення барвників з модельних розчинів. *Збірник наукових праць Дніпровського державного технічного університету(технічні науки)*. Том 1 № 44. 2024. С. 169–182.

ШТУЧНИЙ ІНТЕЛЕКТ У ІНДУСТРІЇ РОЗВАГ ТА 3D МОДЕЛЮВАННІ. ВПЛИВ SORA AI

Тігарєв Володимир Михайлович,

к.т.н., доцент

Кустова Мія Вікторівна,

Аспірант

Національний університет «Одеська Політехніка»

м. Одеса, Україна

Вступ. Штучний інтелект використовується для створення 3D-моделей або об'єктів для відеоігор і середовищах метавсесвіту, а також у концепції дизайну комерційних продуктів. Якість тривимірних моделей, створених штучним інтелектом, на сьогоднішній день не може конкурувати з ручними методами: CAD, скульптинг, полігональне та сплайнове моделювання. Згенерована модель виглядає як лоу-полі зі старої відео-ігри, наприклад Ніко Беллика з Grand Theft Auto IV. Незважаючи на те, що використання штучного інтелекту може значно прискорити процес створення 3D моделей, однією з проблем моделей, створених штучним інтелектом, є обсяг роботи, який витрачається на очищення. Процес очищення може бути тривалим, включаючи повторне моделювання областей з відсутньою інформацією, оптимізацію топології та коригування текстур. Іноді зусилля, які витрачаються на налаштування цих моделей штучного інтелекту, займають більше часу, ніж моделювання вручну. Але це не означає, що на цьому використанні ШІ при створенні моделі закінчується.

Мета роботи. Дослідити найефективніший спосіб використання ШІ у 3D моделюванні на даний час та проаналізувати подальший розвиток штучного інтелекту у 3D-моделюванні.

Матеріали та методи. Порівняно різні підходи до генерації медіа-контенту за допомогою штучного інтелекту, такі як модель Sora.

Результати та обговорення. Існує три технології генерування 3D-моделі з нуля: за допомогою тексту, зображення, відео.

Виправлення помилок після генерації 3D-моделі зводиться до стандартних програм в індустрії розваг, такі як Blender, 3ds Max, Maya, незважаючи на наявність сторонніх програм на основі штучного інтелекту. Саме тому застосування ШІ на основі тексту у написанні скриптів мовою Python та програмні адони будуть найефективнішою технологією на даний момент, до появи штучного інтелекту, який поєднує роботу моделі дифузії з архітектурою трансформатора. Прикладами корисних адонів є:

- 1) Adobe Character Animator;
- 2) Flowframes.

Недоліком даного способу є те, що передача власних ідей через текст, не завжди видає потрібний результат, і це може бути пов'язаним із моделлю самого інтелекту.



Рис. 1. Фінальний меш 3D-моделі, зробленої 3d.csm.ai із використанням зображення

Дифузійна модель генерує дані, схожі на ті, що вона вже знає. Трансформатор – модель, що базується на аналізі важливості та збереженні вхідних даних.

Особливостями даної моделі є:

- 1) забезпечення обчислювальної ефективності генерації відео;

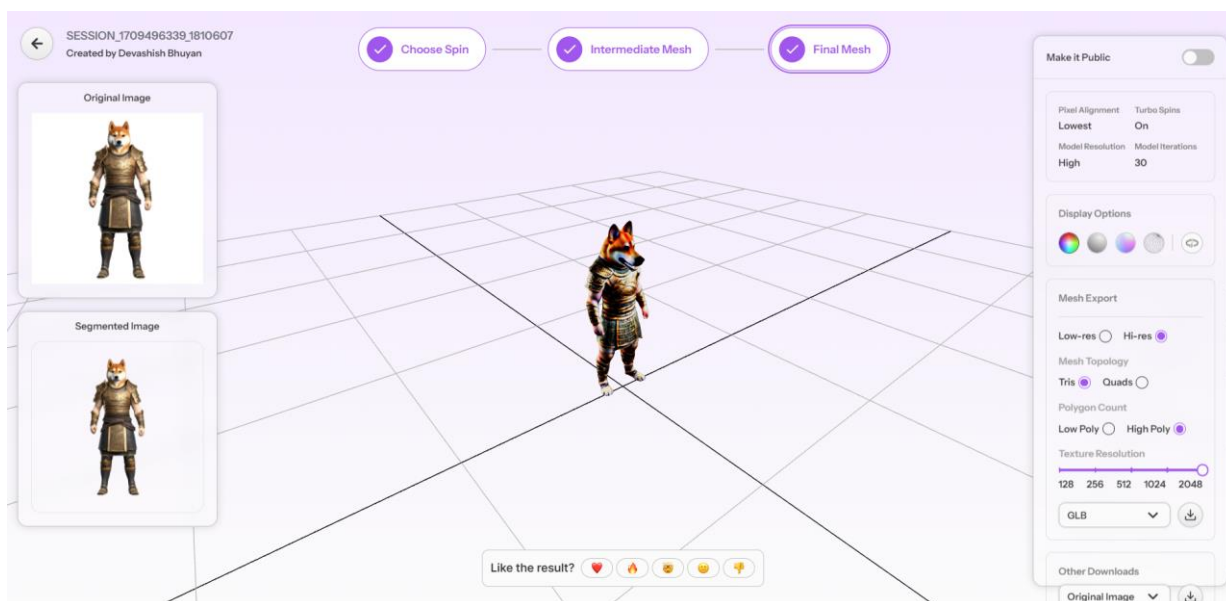
2) метод перезапису.

OpenAI описує, як працює ця комбінація дифузійної моделі і архітектури трансформатора. В моделях дифузії, зображення розбиваються на маленькі прямокутні "патчі", які відіграють роль елементів головоломки. Для відео ці патчі мають тривимірну форму, оскільки вони враховують часові аспекти. Трансформаторна частина моделі відповідає за організацію цих патчів у правильному порядку, а дифузійна частина генерує вміст для кожного патча. На даний момент, Sora AI недоступна для публічного використання. Основною причиною є запобігання небезпеки таких як дезінформація, тому розробляються інструменти розпізнавання, чи було відео створено за допомогою Sora.

Висновки. Підсумовуючи, необхідно зазначити, що штучний інтелект має здатність автоматизувати повсякденні завдання, але він не може забезпечити такий самий рівень у сьогодення, як людина. Написання скриптів, або використання аддонів, які пов'язані із полегшенням процесу, а не його тотальною заміною, впливають на продукт краще та продуктивніше. Згодом, завдяки поєднанню дифузійної моделі і архітектури трансформатора, модель Sora поєднуватиме глибинне розуміння зображення з його деталізацією.

СПИСОК ЛІТЕРАТУРИ

1. Метью Болл Метавсесвіт / Артбукс, 2024. – 345-352 с.
2. David M. Patel Artificial Intelligence & Generative Ai for Beginners / USA, 2023. – p. 244
3. Cook S. Productions How Artificial Intelligence Will Revolutionize the Animation Industry / Fog Coast Productions, 2023. – 5 с.
4. Creating video from text URL: <https://openai.com/sora>
5. Combining transformer with diffusion models URL: <https://github.com/lucidrains/DALLE-pytorch/discussions/375>

ВИБІР МІКРОМЕТРУ ЯК МЕХАНІЗМ ЗАБЕЗПЕЧЕННЯ ЯКОСТІ ПРОДУКЦІЇ

Топчій Наталія Володимирівна

Старший науковий співробітник
Український науково-дослідний інститут
спеціальної техніки та судових експертиз
Служби безпеки України,
м. Київ, Україна

Вступ. / Introductions.

Мікрометр є високоточним приладом, призначеним для вимірювання деталей, комплектуючих та елементів з лінійними розмірами. Застосування мікрометра можливе виключно для вимірювання деталей із матеріалів, що не деформуються при стисканні Вони універсальні і можуть використовуватися для вирішення різних вимірювальних завдань, де необхідне вимірювання лінійного типу з високою точністю.

Мета роботи. / Aim.

Метою роботи є аналіз існуючих видів мікрометрів, що дозволить поліпшити процес контролю продукції.

Матеріали та методи./Materials and methods.

Мікрометр - це вимірювальний інструмент, який використовується для точних вимірювань товщини, діаметра та інших розмірних параметрів об'єктів. Цей інструмент широко застосовується в різних галузях промисловості, наукових дослідженнях і лабораторіях. За конструкцією мікрометри можуть відрізнятися будовою своїх деталей, але в головних частинах вони схожі. Універсальний мікрометр має корпус, що має форму скоби із п'яткою на одному кінці і стеблом мікрометричної головки у вигляді трубки на іншому. На стеблі закріплена мікрометрична гайка і нанесена поздовжня шкала.

Результати та обговорення./Results and discussion

Для різних об'єктів вимірювання випускаються наступні типи мікрометрів:

Мікрометри листові - для виміру товщини листів.

Гладкі мікрометри - для визначення розміру предметів з гладкою поверхнею.

Мікрометри важільні - оснащені для важеля зубчастою головкою для виміру виробів зі складною конфігурацією.

Трубні мікрометри - для визначення розмірів стін труб.

Дротові і різьбомірні - для виміру тонких виробів.

Цифрові мікрометри - оснащені електронною системою визначення розміру і цифровою шкалою.

Мікрометри випускаються ручні і настільні, в тому числі зі стрілковим цифровим і комп'ютеризованим відліковим пристроєм.

Цифрові мікрометри мають ряд переваг:

- виставлення на нуль одним натисканням кнопки;

Комп'ютеризований мікрометр

- доступні відносні вимірювання (установка нуля в будь-якій точці вимірювального діапазону);

- перемикання між дюймовою і метричною системами числення;

- в багатьох моделях можлива передача результатів вимірювань на персональний комп'ютер після натискання кнопки або через заданий інтервал часу.

Комп'ютеризовані субмікронні мікрометри - основною перевагою комп'ютеризованого мікрометра є використання комп'ютеризованої вимірювальної системи з вбудованою пам'яттю, ручною компенсацією температури і математичною компенсацією похибки, таймером, вибором дискретності мікрометра. Комп'ютеризований мікрометр має дозвіл 0,1 мікрона і більш високу точність, ніж стандартні цифрові і аналогові мікрометри. Кольоровий дисплей і сенсорний екран забезпечують високу ергономіку використання субмікронного комп'ютеризованого мікрометра.

Покази за шкалами мікрометра відраховують в такому порядку:

- за шкалою стебла зчитують позначку штриха, найближчого до

торця скосу барабана;

- за шкалою барабана зчитують позначку штриха, найближчого до поздовжнього штриху стебла;

- додають обидва значення і отримують показання мікрометра.

Для зручності та прискорення відліку показань застосовують мікрометри з цифровою індикацією.

Висновки./Conclusions.

Підсумовуючи викладене, можна зазначити, що для забезпечення результативного функціонування процесу візуального контролю продукції, необхідно чітко визначити вимоги до характеристик мікрометрів, що забезпечить якість виготовленої продукції.

ВЛИЯНИЕ ФЛАВОНОИДОВ ЭКСТРАКТА ЗЕЛЕННОГО ЧАЯ НА КАЧЕСТВО ТЕСТА

Хлызова Наталья Ивановна

методист, преподаватель

ОСП «Механико-технологический профессиональный колледж

Одесского национального технологического университета»

г. Одесса, Украина

Введение. Современные приоритеты в области улучшения качества хлебобулочных изделий включают разработку квалифицированных подходов к оценке качества основного и дополнительного сырья, среди которого одно из важных мест занимают хлебопекарные дрожжи.

Большое технологическое значение имеют качество и стабильность хлебопекарных дрожжей, так как наряду с мукой они обуславливают комплекс сложнейших процессов, протекающих при созревании полуфабрикатов хлебопекарного производства.

Дрожжи характеризуются определенными биотехнологическими свойствами: ферментативной активностью, подъемной силой, генеративной активностью, комплексными показателями бродильной активности, такими, как скорость газообразования и газообразующая способность. От физиологического состояния и биохимической активности дрожжей во многом зависит структура мучных полуфабрикатов, объем и форма готовых изделий.

Применяемые на производстве прессованные дрожжи характеризуются нестабильными свойствами и значительными изменениями этих свойств при хранении, в связи с чем особую значимость приобретает оптимизация технологического процесса приготовления хлеба путем повышения биотехнологических свойств дрожжей.

В последнее время повышенное внимание уделяется изучению различных групп флавоноидов – природных нутриентов, биологическая активность которых делает их важным структурным элементом при создании функциональных пищевых продуктов.

Флавоноиды присутствуют во многих продуктах питания растительного происхождения, входящих в ежедневный рацион практически каждого человека. Источники поступления флавоноидов – овощи, фрукты, лекарственные травы.

Исследовано, что флавоноиды препятствуют повреждению стенок кровеносных сосудов и могут быть использованы в профилактике сердечно-сосудистых заболеваний. Также эти природные компоненты имеют противоаллергическое, противовоспалительное действие. Одна из особенностей флавоноидов – способность связывать ионы тяжелых металлов в устойчивые комплексы, тем самым лишая последних каталитического действия.

Один из источников флавоноидов – экстракт зеленого чая, в котором они представлены катехином и его производными. Помимо флавоноидов, в экстракте зеленого чая обнаружены витамины группы В, витамин РР, аскорбиновая кислота, белковые вещества, аминокислоты (в основном глутаминовая), эфирные масла, хлорофилл. Кроме того, в составе экстракта выявлены соли железа, магния, марганца, натрия, макро- и микроэлементы (фосфор, калий, фтор, йод и др.), органические кислоты (щавелевая, лимонная, яблочная, пировиноградная), пектины, сахара, полисахариды, кофеин.

Ранее проводились исследования по определению влияния экстракта зеленого чая на реологические свойства теста и качество хлебобулочных изделий. Было установлено, что добавление экстракта изменяет свойства муки, теста и хлеба. Отмечено повышение объема хлеба и улучшение реологических свойств мякиша, формоустойчивости подовых изделий при оптимальной дозировке 0,5 % к массе муки в тесте, что связано с комплексным влиянием экстракта зеленого чая на свойства мучного полуфабриката.

Цель работы. Проведение исследований по определению эффективности воздействия флавоноидов экстракта зеленого чая на генеративную и газообразующую активность хлебопекарных дрожжей.

Материалы и методы. Объект исследований – технически чистые хлебопекарные прессованные дрожжи штаммов ЛВЗ и Л-153 с разными

биохимическими характеристиками.

В соответствии с паспортными данными, штамм ЛВЗ имел подъемную силу не более 45 мин., штамм Л-153 – не более 35 мин. Для получения максимального эффекта в исследованиях в качестве основной питательной среды использовали мелассу с низкими показателями качества: редуцирующие сахара – 52 %; сухие вещества – 80,4 %; амминный азот – 0,22 %; биотин-52 мг%; калий – 3,5 %; нитраты – 16 %; рН 6,8.

В работе использовали муку пшеничную высшего сорта 1-й группы качества со следующими характеристиками: влажность – 10,8 %; кислотность-3,0 °; содержание сырой клейковины – 29,0 %.

Экстракт зеленого чая представлял собой порошкообразный продукт влажностью 4 %, желтоватого цвета, с терпким вкусом и характерным для зеленого чая ароматом, без посторонних примесей, растворимый в воде.

Скорость роста хлебопекарных дрожжей определяли по скорости накопления биомассы дрожжами в аэрируемом тонком слое мелассы с концентрацией 8 % сухих веществ при 30 °С в течение 6 ч. Полученные при выращивании результаты выражали логарифмическим отношением количества выросших дрожжей к количеству засеянных дрожжей за определенный отрезок времени по скорости роста:

$$M = \ln \times m_1 - m_0 / б,$$

где m_1 – количество полученных дрожжей, г;

m_0 – количество засеянных дрожжей, г;

б – длительность выращивания дрожжей, ч.

Газообразующую активность хлебопекарных дрожжей определяли на ферментографе SJA (Германия).

Время брожения опытного и контрольного образцов теста – 2 ч. Через 60 мин. от начала брожения тесто подвергали обминке для удаления излишков диоксида углерода, препятствующего дальнейшему газообразованию.

Для определения наиболее оптимальной концентрации экстракта зеленого чая в питательной среде использовали дозировки от 0,5 % до 0,05 %

Результаты и обсуждения. Полученные результаты по определению влияния экстракта на удельную скорость роста дрожжей штаммов ЛВЗ и Л-153 показали, что экстракт зеленого чая оказывает стимулирующее действие на рост дрожжей. Наиболее оптимальной следует считать дозировку экстракта 0,25 % к объему мелассы. Удельная скорость роста дрожжей по сравнению с контролем увеличивается: для штамма ЛВЗ – на 34,0 %, для штамма Л-153 – на 39,0 %.

Исследования газообразующей способности дрожжей в тесте, приготовленного из пшеничной муки высшего сорта и прессованных дрожжей штаммов ЛВЗ и Л-153, выращенных на питательной среде без экстракта зеленого чая (контроль) и с добавлением экстракта, показали, что после 1-го часа брожения при применении штамма ЛВЗ в контрольном варианте накапливается 542 см³ диоксида углерода, в течении 2-го часа – 775 см³, в опытном варианте эти значения увеличиваются до 548 см³ за 1-й час брожения и до 875 см³ за 2-й час брожения.

При этом суммарный объем диоксида углерода в опытном варианте на 106 см³ больше по сравнению с контролем.

Для образца теста с технически чистой культурой дрожжей штамма Л-153 эти показания были еще выше. По сравнению с контрольным вариантом, за 1-й час брожения диоксида углерода образовалось на 52 см³, а за 2-й час- на 145 см³ больше.

Наблюдение за динамикой газообразования теста с использованием двух разных штаммов дрожжей, выращенных на питательной среде с добавлением экстракта зеленого чая, показало, что экстракт служит биокатализатором ферментативного комплекса дрожжевой клетки, участвующего в расщеплении углеводов муки.

Выводы. На основании полученных экспериментальных данных сделано заключение о целесообразности использования экстракта зеленого чая при выращивании технически чистых культур хлебопекарных дрожжей.

Добавление в основной субстрат экстракта зеленого чая в количестве 0,25 % к объему питательной среды положительно влияет на генеративную функцию дрожжей, при этом удельная скорость роста повышается на 34-39 %. Кроме того, экстракт повышает ферментативную активность, что выражается в повышении мальтазной активности дрожжевых клеток (на 5-7 мин.) и интенсификации процесса выделения диоксида углерода в период брожения мучных полуфабрикатов.

ТЕЛЕКЕРУВАННЯ ТА ПЕРЕДАЧА ДАНИХ В СУЧАСНИХ СИСТЕМАХ АВТОМАТИЗАЦІЇ

Чигур Ігор Іванович,

к.т.н., доцент

Дідоха Михайло Олегович,

студент

Івано-Франківський національний технічний

університет нафти і газу,

м. Івано-Франківськ, Україна

Вступ. В сучасному ринку автоматизація виокремилась як самостійна сфера, що відіграє ключову роль у зростанні продуктивності праці, покращенні комфорту та безпеки. Зародження механічних систем автоматизації сягає епохи першої індустріалізації. Згодом автоматизація вийшла за межі простої електромеханіки, відкривши шлях до передачі даних для управління технологічними процесами.

Мета роботи. Метою є аналіз шляхів розвитку систем передачі інформації для вибору оптимальних стратегій реалізації дистанційного керування розподіленими технологічними об'єктами.

За останні 70 років електронні системи керування зазнали значних змін, що супроводжувалось еволюцією протоколів передачі даних.

Перше покоління електронних систем управління характеризувалося централізованою архітектурою. Вся інформація з датчиків сходилася до одного керуючого вузла, який генерував команди для всіх виконавчих механізмів. Цей підхід був простим та ефективним для невеликих систем, але з ростом складності та кількості завдань його можливості вичерпувалися.

Другим поколінням стали ієрархічні системи. Вони розподіляли завдання управління на декілька рівнів, де кожен рівень відповідав за підсистему або певний аспект загального процесу. Це дозволило зменшити навантаження на центральний вузол та покращити масштабованість системи.

Однак, з подальшим зростанням складності керованих об'єктів,

ієрархічні системи також зіткнулися з певними обмеженнями. Обсяг інформації, що потребувала обробки, та складність алгоритмів управління значно зросли, роблячи централізоване або ієрархічне керування неефективним.

Ця проблема призвела до появи третього покоління – децентралізованих систем управління. У таких системах прийняття рішень розподілено між декількома автономними вузлами, які спілкуються між собою та координують свої дії. Це дозволяє значно підвищити гнучкість, адаптивність та стійкість систем до змін умов середовища.

Крім того, розвиток нових технологій, таких як штучний інтелект та машинне навчання, відкриває нові можливості для оптимізації та вдосконалення систем управління. Це дозволяє їм самостійно навчатися на основі отриманих даних, адаптуватися до нових ситуацій та приймати кращі рішення.

Отже, еволюція електронних систем управління проходить шлях від централізованих, через ієрархічні, до децентралізованих та інтелектуальних систем. Кожне нове покоління пропонує нові можливості та вирішує нові проблеми, роблячи управління більш ефективним, гнучким та надійним.

Системи автоматизованого управління поділяються на групи завдань, кожна з яких має свої часові вимоги до реакції на події в керованому процесі:

- **Збір даних та цифрове управління:** Ці завдання передбачають зчитування інформації з датчиків та миттєве її використання для прямого керування виконавчими механізмами. Час реакції тут вимірюється в секундах, а іноді й частках секунди.
- **Екстремальне управління:** До цієї групи належать завдання, пов'язані з розрахунком оптимальних параметрів керованого процесу, налаштуванням регуляторів, логічним керуванням пуском та зупинкою агрегатів. Час реакції тут може становити від кількох секунд до декількох хвилин.
- **Оптимізація та адаптивне управління:** Ці завдання спрямовані на

оптимізацію роботи системи з урахуванням техніко-економічних показників. Час реакції тут може сягати декількох секунд.

- Інформаційні та адміністративні завдання: До цієї групи належать завдання диспетчеризації, координації роботи цехів та підприємств, планування та інші. Час реакції тут може становити години.

Важливо зазначити, що різні групи завдань можуть виконуватися як в рамках однієї системи, так і в окремих системах, що взаємодіють між собою.

Існування ієрархії завдань управління обумовлює потребу в створенні відповідної ієрархічної системи засобів управління. Цей поділ, хоча й полегшує обробку інформації для кожного локального органу управління, робить необхідним узгодження прийнятих рішень, що призводить до створення над ними нового керуючого органу. На кожному рівні ієрархії важливо забезпечити відповідність характеристик технічних засобів класу задач, які їм доручено.

Варто зазначити, що багато виробничих систем мають власну ієрархію, яка формується під впливом об'єктивних тенденцій науково-технічного прогресу, концентрації та спеціалізації виробництва. Це, в свою чергу, сприяє підвищенню ефективності суспільного виробництва [1]. Проте, ієрархічна структура об'єкта управління часто не співпадає з ієрархією системи управління.

Таким чином, у міру зростання складності систем виникає ієрархічна піраміда управління. У складному об'єкті управління керовані процеси потребують своєчасного формування правильних рішень, які б приводили до поставлених цілей, приймалися б вчасно та були б взаємно узгоджені. Кожне таке рішення ґрунтується на відповідному завданні управління. Сукупність цих завдань утворює ієрархію завдань управління, яка, у багатьох випадках, значно складніша за ієрархію самого об'єкта управління.

Для зв'язку між контролерами різних рівнів у системах управління необхідні протоколи передачі даних. Цифровий протокол нижнього рівня забезпечує обмін інформацією між контролерами верхнього та нижнього рівнів. Протокол верхнього рівня, у свою чергу, призначений для збору даних з

контролерів верхнього рівня та взаємодії з робочою станцією диспетчера АСУТП.

Третє покоління електронних систем управління - розподілені однорівневі системи - ґрунтується на принципі, де кожен датчик і привід оснащені мікроконтролером. Цей мікроконтролер здатний обробляти сигнали, реалізовувати алгоритми управління та спілкуватися з іншими пристроями та робочою станцією АСУТП в мережі передачі даних. Це дозволяє розподіляти алгоритми управління та робить систему більш гнучкою та масштабованою.

Ідеологія розподілених однорівневих систем відповідає девізу Sun Microsystems "Мережа - це комп'ютер", який виник в епоху становлення Інтернету. Саме особливості функціонування таких систем автоматички визначають список вимог до протоколів передачі даних для сучасних управляючих мереж.

1990 рік став знаменним для систем автоматизації - саме тоді відбулося офіційне оприлюднення відкритого протоколу LonWorks. Майже одночасно в Європі з'явився опис протоколу EIB. Обидва протоколи мають багато спільного, адже вони обидва вирішують подібні завдання. Їх відмінності полягають у кількісних характеристиках та пріоритетах.

LonWorks, будучи більш універсальним, поступається EIB у надійності та стійкості до перешкод. EIB, у свою чергу, володіє абсолютною надійністю, але його сфера застосування дещо обмежена.

Важливою тенденцією в розвитку систем управління процесами є інтеграційний напрямок. Зусилля спрямовані на створення максимально універсальних пристроїв, програмного забезпечення та технологій загалом. Це веде до стандартизації діяльності різних виробників. Стандартизація, як один з основних принципів створення протоколів обміну даними в інженерних системах, відіграє ключову роль у цій сфері.

Стандарт KNX здобув широку популярність у сфері будівництва інженерних систем, зокрема для будинків та невеликих приміщень. Його

головна перевага полягає у можливості взаємодії пристроїв, що відповідають цьому стандарту, в межах однієї мережі. Це значно спрощує процес створення систем управління мікрокліматом в приміщенні, адже для цього достатньо мати відповідне обладнання, яке підтримує необхідні функції.

Пристрої, підключені до шини (мережі), здатні обмінюватися інформацією через загальний канал передачі даних. Ця інформація упаковується у телеграми та передається по кабелю від датчиків (сенсорів, які генерують команди) до одного або декількох виконавчих механізмів. У разі успішної передачі та прийому телеграми, кожен пристрій-приймач підтверджує її отримання. Якщо ж підтвердження не надходить, то передача повторюється ще два рази. Якщо і після повторних спроб підтвердження не буде отримано, процес передачі завершується.

У стандарті KNX для передачі даних використовується модуляція напруги в мережі. Логічний нуль кодується у вигляді імпульсу з амплітудою близько ± 6 В, а відсутність імпульсу інтерпретується як логічна одиниця.

Дані надсилаються пакетами, кожен з яких містить 8 інформаційних байтів. Передача синхронізується за допомогою стартового та стопового бітів, а також використовується біт контролю на парність для виявлення помилок.

Висновки. Завдяки своїм характеристикам, стандарт KNX може використовуватися не лише для обміну даними між побутовими приладами, але й для систем автоматизації на невеликих промислових об'єктах. Це можливо за умови, що такі об'єкти розміщені локально на невеликій площі та живляться від однієї електричної мережі.

ЛІТЕРАТУРА

1. Чигур І. І. Метод виявлення часткових відмов інформаційно-вимірjuвальних каналів в системі автоматизованого контролю технічного стану породоруйнівного інструменту/Чигур І. І.// Нафтогазова енергетика. 2011. - №3(16). – С. 5-11.

АВТОМАТИЗАЦІЯ УПРАВЛІННЯ СКЛАДНИМИ ДИНАМІЧНИМИ ОБ'ЄКТАМИ З ВИКОРИСТАННЯМ СППР

Чигур Ігор Іванович,

к.т.н., доцент

Пилипишин Микола Миколайович,

студент

Івано-Франківський національний технічний

університет нафти і газу,

м. Івано-Франківськ, Україна

Вступ. У останні роки у світі значна увага приділяється дослідженням автоматизації процесів управління складними динамічними об'єктами за допомогою систем підтримки прийняття рішень (СППР). Вчені досягли значних успіхів у цій сфері, розробивши ефективні методи для широкого кола задач.

Однак, залишаються недосліджені аспекти інформаційного забезпечення прийняття управлінських рішень, яке базується на формалізації накопичених знань і досвіду контролю.

Мета роботи. Оскільки прийняття рішень є необхідною складовою процесу управління, важливо розглянути класичні та сучасні проблеми та методи управління складними динамічними системами.

Першими в історії управління стали задачі, де прийняття рішення про розвиток керуючої дії здійснювалося безперервно. Їх часто можна описати нелінійними нестационарними диференціальними рівняннями. Таким чином, постановка і розв'язання цих задач базувалися на математичних моделях, що представляли собою рівняння динаміки керованого процесу.

Багато об'єктів технічного контролю в нафтогазовій промисловості описані математичними моделями, розробленими фахівцями відповідних галузей. Ці моделі дозволяють досліджувати стабільну та стійку роботу об'єктів, а також вирішувати задачі оптимального керування [1].

Важливо зазначити, що дослідження автоматизації управління складними

динамічними системами з використанням СППР активно розвиваються. Існують значні успіхи в цій сфері, але залишаються й невирішені питання. Формалізація знань і досвіду контролю є ключовим аспектом для інформаційного забезпечення прийняття управлінських рішень. Класичні та сучасні методи управління складними динамічними системами мають важливе значення для розуміння цієї проблематики. Математичні моделі відіграють важливу роль у постановці і розв'язанні задач керування складними динамічними системами.

В майбутньому очікується подальший розвиток досліджень в цій сфері, що призведе до розробки ще більш ефективних методів автоматизації управління складними динамічними системами.

Для вирішення задач керування в умовах невизначеності розроблено ряд методів таких як методи ідентифікаційного керування, методи теорії самоналагоджувальних систем, методи адаптивного керування та інші.

Однак реальні процеси функціонування деяких об'єктів, на відміну від моделей, часто відбуваються в умовах не прогнозованих зовнішніх збурень і від внутрішніх змін параметрів самого об'єкта керування. У ряді задач керування залежності між вхідними і вихідними змінними настільки складні, що не можуть бути описані аналітично, і деякі змінні не можуть бути представлені кількісно. До таких змінних відносяться наприклад лінгвістичні змінні, для роботи з якими застосовуються методи фаззи логіки, чи символні змінні, значеннями яких є терміни природної мови.

Відомим підходом до вирішення задач керування є ситуаційне керування, що отримало свій розвиток починаючи з 60-х років 20 століття. Принципи ситуаційного керування, сформульовані Д. А. Поспеловим, полягають у наступному. Вводиться визначення поточної ситуації Q_j , де j - номер ситуації, як сукупності всіх відомостей про структуру об'єкта керування і його функціонування в даний момент часу, і повної ситуації S_i , де i - номер ситуації, як сукупності, що складається з поточної ситуації, знань про стан системи керування в даний момент часу і знань про технологію керування.

Нехай у розпорядженні системи керування є n різних способів впливу на об'єкт керування (однокрокових рішень). Кожне таке рішення позначається як U_k де k - номер впливу на об'єкт. Елементарний акт керування можна записати наступним чином:

$$S_i : Q_j \xrightarrow{U_k} Q_l. \quad (1)$$

Суть цього виразу полягає у наступному: якщо на об'єкті керування склалася ситуація Q_j і стан системи керування, що визначається S_i допускає застосування впливу U_k , то цей вплив застосовується і поточна ситуація Q_j перетворюється у нову ситуацію Q_l . Очевидно, що через кінцеву кількість різноманітних впливів всю множину можливих ситуацій можна класифікувати на n класів, кожному з яких відповідає один із можливих впливів на об'єкт керування. Таким чином, метод ситуаційного керування оснований на введенні поняття ситуації, класифікації ситуацій та їх перетворенні.

Основні особливості ситуаційного керування:

1. Ситуаційне керування потребує великих витрат на опис і аналіз предметної області. Ці витрати обумовлені тим, що опис об'єктів, що розглядаються, не може бути формалізований за допомогою відомих аналітичних функціональних залежностей.

2. Опис ситуацій в яких перебуває об'єкт керування повинен бути проведений на тій мові, в якій би відображалися всі основні параметри і зв'язки, необхідні для класифікацій цього опису і співставленні йому однокрокового керуючого рішення.

3. Опис ситуацій повинен включати як кількісні факти і співвідношення, так і якісні знання, отримані від експертів – спеціалістів відповідної предметної області, у тому числі знання, що виражаються на природній мові.

4. Класифікація ситуацій, об'єднання їх у класи при використанні однокрокових рішень відбувається на суб'єктивній основі, оскільки початкова інформація про відповідність поточної ситуації тому чи іншому рішенню є

отриманою на основі експертизи.

5. Системи ситуаційного керування не можуть оптимізувати сам процес керування. Вони орієнтовані лише на таке керування, коли досягнуті результати будуть не гіршими результатів які би могла досягнути людина.

6. Для визначення стратегії керування необхідно розробити процедуру «склеювання» однокрокових рішень.

Висновки. Вимоги пунктів 3-6 дозволяють зробити висновок, що для ефективної реалізації ситуаційного керування необхідно застосовувати методи і засоби штучного інтелекту. Таким чином метод ситуаційного керування є праобразом методів вирішення задач в системах, що засновані на знаннях.

ЛІТЕРАТУРА

1. Чигур, І. І. Розробка методу контролю технічного стану шарошкових доліт в умовах невизначеності процесу буріння [Текст]: автореф. дис. ... канд. техн. наук: 05.11.13 / І. І. Чигур; [Івано-Франківський національний технічний університет нафти і газу].– Івано-Франківськ, 2000.-20 с.

2. Lewis F. L., Parisini T., Guest Editorial: Neural network feedback control with guaranteed stability // Int. J. of Control. 1998. Vol. 70. №3. P. 337-339.

PHYSICAL AND MATHEMATICAL SCIENCES

PHYSICAL AND MATHEMATICAL SCIENCES ПРУЖНІ ВЛАСТИВОСТІ КРИСТАЛІВ ТИПУ $(\text{Pb}_y\text{Sn}_{1-y})_2\text{P}_2\text{S}_6$

Когутич Антон Антонович

Кандидат фіз.-мат. наук, доцент

Райчинець Василь Михайлович

Спеціаліст

Ужгородський національний університет

м. Ужгород, Україна

Вступ. Кристали типу $(\text{Pb}_y\text{Sn}_{1-y})_2\text{P}_2\text{S}_6$ є цікавими для досліджень як з фундаментальної, так і з практичної точки зору. Це зумовлено, перш за все, можливістю застосування матеріалів цього типу у нелінійно-оптичних, акустооптичних та фоторефрактивних областях, а також використанням їх як модельних об'єктів для вивчення структурних фазових переходів, ангармонізму кристалічної ґратки, проявів ефектів електрон-фононої взаємодії. Існування твердих розчинів на основі цих кристалів дає можливість отримати сегнетоелектрики-напівпровідники зі змінними в широких межах параметрами.

Метод розсіювання світла являється особливо придатним для вивчення фазових переходів в твердих тілах внаслідок тісного зв'язку між фононними нестабільностями й структурними фазовими переходами.

Мета роботи. Основною метою даної роботи було дослідити анізотропію пружних властивостей твердих кристалів $(\text{Pb}_y\text{Sn}_{1-y})_2\text{P}_2\text{S}_6$. Вимірювання частотного зсуву компонент Мандельштама-Бріллюена дозволяє визначити швидкості поширення пружних хвиль, з яких можуть бути визначені пружні константи кристалів. Фотопружні константи можуть бути розраховані з вимірювання інтенсивності ліній в спектрах МБР. Цей метод має перевагу в тому, що не є необхідним створення збурення в середовищі і кристали

вивчаються в близьких до механічної рівноваги умовах.

Матеріали та методи. Блок-схема спектрометра представлена на рис.1. Розсіювання Мандельштама-Бріллюена збуджувалося гелій-неоновим лазером ЛГН-215 1 ($\lambda = 6328 \text{ \AA}$) потужністю близько 50 мВт. Промінь світла від лазера проходить через пластинку $\lambda/2$ для обертання площини поляризації та фокусується на зразок лінзою 2. Розсіяне під кутом 90° світло збирається об'єктивом 3 та фокусується на апертурну діафрагму 4. Після діафрагми світло збирається в паралельний пучок лінзою 5 і падає на інтерферометр Фабрі-Перо (ІФП) 7. Для забезпечення триразового проходу розсіяного світла через інтерферометр встановлено дві трипльпризми 6. Світло, що пройшло, збирається лінзою 8 та фокусується на вихідну діафрагму 9. У фокальній площині лінзи 10 знаходиться фотокатод фотоелектронного помножувача (ФЕП) 11. Сигнал з ФЕП подається на електрофотометр 12, а далі на вхід «Y» двокоординатного самописця 13. Інтерферометр сполучений з форвакуумним насосом 14. До системи "форвакуумний насос — ІФП" включено інтегральний перетворювач тиску 15 типу ПТА-0.1.



Рис. 1. Блок-схема експериментальної установки для дослідження мандельштам – бриллюєнівського та релеївського розсіювання. *a* – 90° геометрія розсіювання; *б* – геометрія розсіювання назад (180°).

Всі досліджувані зразки були хорошої оптичної якості. Вони мали форму паралелепіпедів розміром близько 5x5x5 мм. Кристали типу $(\text{Pb}_y\text{Sn}_{1-y})_2\text{P}_2\text{S}_6$ належать до моноклінної сингонії. Для них було використано так звану псевдоромбоєдричну установку з моноклінним кутом $\beta = 91.15^\circ$.

Результати та обговорення. На рис. 2 зображено спектри МБР твердих розчинів $(\text{Pb}_y\text{Sn}_{1-y})_2\text{P}_2\text{S}_6$, отримані в 90° геометрії розсіювання світла при кімнатній температурі з хвильовим вектором $q \parallel Z(X0)Y$.

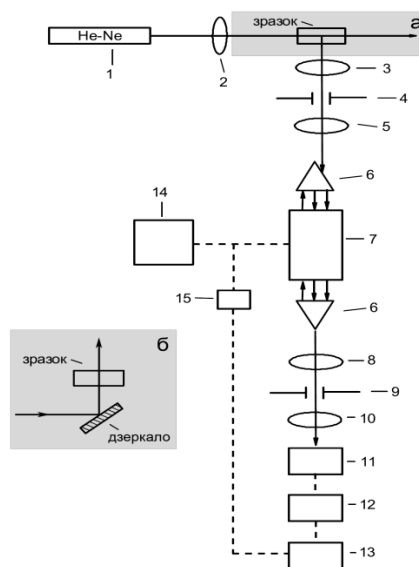

Рис. 2. Спектри МБР твердих розчинів $(\text{Pb}_y\text{Sn}_{1-y})_2\text{P}_2\text{S}_6$, отримані з 90° геометрії розсіювання світла при кімнатній температурі для поширення акустичної хвилі в напрямку $q \parallel Z(X0)Y$: 1 – $\text{Pb}_2\text{P}_2\text{S}_6$, 2 – $(\text{Sn}_{0.55}\text{Pb}_{0.45})_2\text{P}_2\text{S}_6$, 3 – $(\text{Sn}_{0.90}\text{Pb}_{0.10})_2\text{P}_2\text{S}_6$.

На рис. 3 приведений спектр МБР кристалу $(\text{Sn}_{0.90}\text{Pb}_{0.10})_2\text{P}_2\text{S}_6$, отриманий при кімнатній температурі з $q \parallel z$ у 90° геометрії розсіювання. В цьому випадку зміщення компонент від центрального піку досить мале, тому поперечні фонони важко спостерігати.

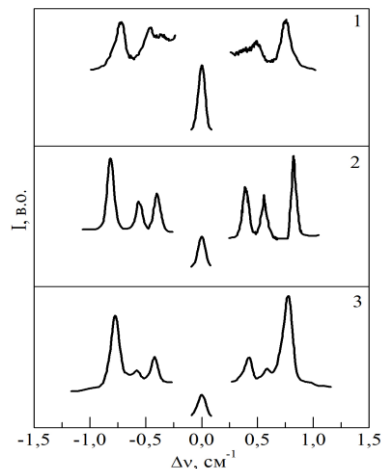

Рис. 3. Спектр МБР кристалу $(\text{Sn}_{0.90}\text{Pb}_{0.10})_2\text{P}_2\text{S}_6$, отриманий при кімнатній температурі з $q \parallel z$ у 90°A геометрії розсіювання.

В таблиці 1 представлені швидкості поширення хвиль гіперзвукового діапазону в твердих розчинах $(\text{Pb}_y\text{Sn}_{y-1})_2\text{P}_2\text{S}_6$ при кімнатній температурі вздовж різних кристалографічних напрямків, отриманих з 180° і 90° геометрій розсіювання, відповідно.

Аналізуючи отримані результати, бачимо, що досліджувані сегнетоелектрики є істотно анізотропними.

Таблиця 1

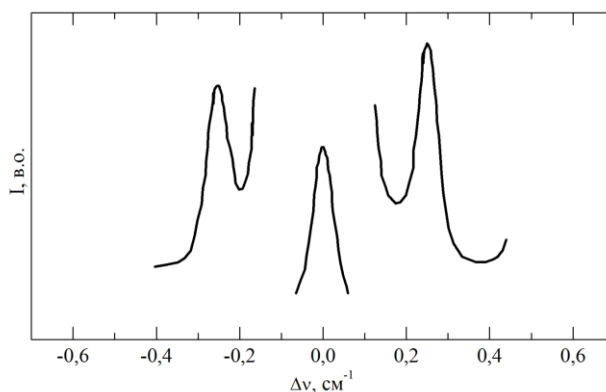
Швидкості поширення гіперзвуку в твердих розчинах $(\text{Pb}_y\text{Sn}_{y-1})_2\text{P}_2\text{S}_6$ при кімнатній температурі вздовж різних кристалографічних напрямків, отримані з 90° і 180° геометрій розсіювання.

Напрямок	$(\text{Pb}_{0.10}\text{Sn}_{0.90})_2\text{P}_2\text{S}_6$ $v_{\text{LA}}, v_{\text{TA1}}, v_{\text{TA2}}$ 10^3 м/с	$(\text{Pb}_{0.20}\text{Sn}_{0.80})_2\text{P}_2\text{S}_6$ $v_{\text{LA}}, v_{\text{TA1}}, v_{\text{TA2}}$ 10^3 м/с	$(\text{Pb}_{0.30}\text{Sn}_{0.70})_2\text{P}_2\text{S}_6$ $v_{\text{LA}}, v_{\text{TA1}}, v_{\text{TA2}}$ 10^3 м/с	$(\text{Pb}_{0.45}\text{Sn}_{0.55})_2\text{P}_2\text{S}_6$ $v_{\text{LA}}, v_{\text{TA1}}, v_{\text{TA2}}$ 10^3 м/с	$\text{Pb}_2\text{P}_2\text{S}_6$ $v_{\text{LA}}, v_{\text{TA1}}, v_{\text{TA2}}$ 10^3 м/с
-Y(X 0)Z	3.47, 2.60, 1.88	3.73, 2.60, 1.84	3.64, 2.51, 1.80	3.50, 2.36, 1.70	3.14, 2.05, 1.59
Y(X 0)Z	3.46, 2.60, 1.90	3.69, 2.57, 1.83	3.56, 2.38, 1.73	3.55, 2.40, 1.69	3.11, 2.03, 1.52
-X(Y 0)Z	3.73, 2.31, 1.73	3.65, 2.21, 1.68	3.57, 2.09, 1.63	3.55, 2.09, -	3.29, 1.86, -
X(Y 0)Z	3.71, 2.28, 1.73	3.70, 2.30, 1.70	3.56, 2.28, 1.63	3.43, 2.16, 1.56	3.30, 1.90, -
-X(Z 0)Y	3.92, 2.35, 1.62	3.92, 2.30, 1.58	3.75, 2.26, 1.47	3.66, 2.06, 1.47	3.35, -, -
X(Z 0)Y	3.91, 2.26, 1.60	3.92, 2.33, 1.52	3.74, 2.12, 1.51	3.65, 2.10, 1.45	3.29, -, -
X(Y 0)-X	3.19, 2.28, -	3.13, -, -	3.14, -, -	3.07, -, -	2.95, -, -
X(Z 0)-X	3.37, 2.36, -	3.28, -, -	3.25, -, -	3.21, -, -	3.01, -, -
Y(X 0)-Y	3.16, 2.56, -	3.38, -, -	3.28, -, -	3.17, -, -	2.96, -, -
Y(Z 0)-Y	3.07, 2.61, -	3.34, -, -	3.24, -, -	3.12, -, -	2.90, -, -
Z(X 0)-Z	3.48, -, -	3.69, -, -	3.59, 2.41, -	3.44, 2.26, -	3.01, 2.03, -
Z(Y 0)-Z	3.32, -, -	3.52, 2.37, -	3.42, 2.30, -	3.26, 2.14, -	2.93, -, -

Якщо побудувати концентраційні залежності швидкості для всіх розглянутих напрямків, то можна чітко бачити, що її поведінка для концентрацій свинцю $y = 0$ ($\text{Sn}_2\text{P}_2\text{S}_6$) і $y = 0.1$ помітно відрізняється від поведінки швидкостей звуку для концентрацій $y = 0.2, 0.3, 0.45, 1$.

Це пояснюється тим, що при кімнатній температурі кристали тіогіподифосфату олова і $(\text{Sn}_{0.90}\text{Pb}_{0.10})_2\text{P}_2\text{S}_6$ знаходяться в сегнетоелектричній фазі. У $\text{Sn}_2\text{P}_2\text{S}_6$ при температурі 337 К відбувається сегнетоелектричний фазовий перехід змішаного характеру – між типами зміщення і лад-безлад.

Висновки.

1. Методом спектроскопії мандельштам-бріллюенівського розсіювання світла проведено дослідження акустичних властивостей твердих розчинів $(\text{Pb}_y\text{Sn}_{1-y})_2\text{P}_2\text{S}_6$ у гіперзвуковому діапазоні. Визначено всі компоненти тензора пружних модулів для кристалів з $y = 0, 0.1, 0.2, 0.3, 0.45, 1$.

2. Встановлено, що досліджувані напівпровідники-сегнетоелектрики є суттєво анізотропними. Із збільшенням вмісту Pb, прояв анізотропії зменшується. Зміна швидкості повздовжнього гіперзвуку в залежності від напрямку поширення для кристалів $(\text{Pb}_y\text{Sn}_{1-y})_2\text{P}_2\text{S}_6$ складає: при $y = 0.1$ – 1130 м/с, $y = 0.2$ – 720 м/с, $y = 0.3$ – 680 м/с.

СПИСОК ЛІТЕРАТУРИ.

1. Сегнетоактивная мягкая мода в твердых растворах $(\text{Sn}_{1-x}\text{Pb}_x)_2\text{P}_2\text{S}_6$ и $\text{Sn}_2\text{P}_2(\text{S}_{1-x}\text{Se}_x)_6$ / [Высочанский Ю.М., Сливка В.Ю., Коперлес Б.М. и др.] // ФТТ. – 1979. – Т. 21, № 5. – С. 1497 – 1501.

2. Temperature dependence of the Brillouin spectra in $\text{Sn}_2\text{P}_2\text{S}(\text{Se})_6$ ferroelectric crystals / [R. M. Yevych, S. I. Perechinskii, A. A. Grabar et al.] // Condens. Matter Phys. – 2003. – V.6, № 2(34). – P. 315 – 323. – ISSN 1607-324X

РОЗРОБКА ТА ОПТИМІЗАЦІЯ ПРОГРАМНОГО ЗАБЕЗПЕЧЕННЯ ДЛЯ ТРИВИМІРНОГО ПРОЕКТУВАННЯ ТА ВІЗУАЛІЗАЦІЇ

Терзі Наталія Дмитрівна,

студент

Національний університет «Одеська Політехніка»

м. Одеса, Україна

Вступ. Існує величезна кількість областей, де застосовується тривимірне моделювання та анімація. Наприклад, при випробуванні програми 3D MAX користувачі виконали колосальну роботу, застосовуючи цю програму в різних галузях: від створення статичної реклами та динамічних заставок для телеканалів до моделювання катастроф та тривимірної анімації. Використовувані в таких галузях, як анімація, ігри, архітектура, виробництво, ітерація виробів та промисловий дизайн, 3D-моделі є найважливішими компонентами цифрового виробництва.

Ціль роботи. Основна мета полягає в створенні ефективних та інтуїтивно зрозумілих інструментів для створення, редагування та відображення тривимірних об'єктів. Робота включає аналіз потреб користувачів, проектування архітектури програмного забезпечення, реалізацію програмного коду з використанням сучасних технологій програмування та алгоритмів обробки тривимірних даних, тестування та налагодження продукту, а також оптимізацію продуктивності та надання підтримки користувачам. Результатом є програмне забезпечення, яке може бути використане в різних галузях, таких як архітектура, інженерія, медицина та інші, для візуалізації та аналізу тривимірних об'єктів з високою ефективністю та точністю.

Матеріали та методи. Процес розробки програмного забезпечення для тривимірного проектування та візуалізації включає наступні етапи:

Аналіз вимог. Визначення потреб користувачів та функціональних вимог до програмного забезпечення.

Проектування архітектур. Вибір структури програми та технологій, що

відповідають вимогам проекту.

Реалізація. Написання коду програми згідно з проектною документацією.

Тестування. Виконання тестів для перевірки правильності та ефективності програми.

Випуск. Реліз готового програмного забезпечення для користувачів.

Підтримка та оптимізація. виправлення помилок, вдосконалення функціональності та оптимізація продукту для підвищення продуктивності та задоволення потреб користувачів.

Оптимізація програмного забезпечення для тривимірного проектування та візуалізації.

Оптимізація є ключовим аспектом розробки програмного забезпечення для тривимірного проектування та візуалізації. Деякі методи оптимізації включають:

Використання ефективних алгоритмів. Використання оптимізованих алгоритмів для обробки тривимірних даних та візуалізації, що дозволяє зменшити час виконання операцій.

Паралельне програмування. Використання паралельних обчислень для розділення завдань та прискорення обробки даних.

Використання GPU. Використання потужності графічних процесорів для прискорення обчислень у тривимірному візуалізації.

Кешування даних. Збереження проміжних результатів обчислень для подальшого використання, що дозволяє уникнути повторних розрахунків.

Розробка та оптимізація програмного забезпечення для тривимірного проектування та візуалізації - це складний та багатоетапний процес, що вимагає уваги до деталей та врахування потреб користувачів. Правильно розроблене та оптимізоване програмне забезпечення може значно полегшити процес проектування та візуалізації для інженерів та дизайнерів.

Рівень реалістичності майбутньої моделі безпосередньо залежить від вибору матеріалів для створення текстур. Професійні програми для роботи з тривимірною графікою практично не обмежені в можливостях для створення

реалістичної картинки.



Рис. 1. Етапи моделювання

Однією з ключових новизн у розробці програмного забезпечення для тривимірного проектування та візуалізації є перехід до використання хмарних технологій. Це дозволяє підвищити доступність програм та даних для користувачів, а також спрощує спільну роботу над проектами. Розробники звертають увагу на використання штучного інтелекту та машинного навчання для автоматизації певних аспектів тривимірного проектування, що дозволяє зменшити час, потрібний для розробки проектів.

Результати та обговорення. Головна проблема існуючих систем тривимірного проектування та візуалізації полягає в їхній обмеженій швидкості роботи та нестабільності інтерактивності при обробці складних сцен. Це призводить до того, що користувачі зустрічаються зі значними затримками у відображенні та обробці тривимірних об'єктів, що ускладнює їхню роботу та знижує продуктивність.

Тому до програмного забезпечення необхідно висувати такі вимоги:

Економічність – оцінюється витратами обчислювальних ресурсів-машинного часу й оперативної пам'яті.

Зручність користування – визначається надійністю, наявністю проблемно-орієнтованих вхідних мов і засобів діагностики помилок

користувача.

Надійність – властивість виконувати задані функції у заданих умовах.

Правильність – властивість, що характеризує відповідність ПЗ специфікаціям математичного характеру, тобто правильність реалізації у ПЗ вибраного математичного апарату.

Універсальність – характеризується обмеженнями на вживання ПЗ.

Відкритість – характеризується внесеннями змін в процесі експлуатації.



Рис. 2. Етапи розробки

Системний рівень – на ньому конкретизуються функції ПМК, планується його структура і склад, обираються або розробляються мови програмування.

Рівень прикладних програм – на ньому обирається математичне забезпечення, розробляються специфічні алгоритми, обираються структури даних тощо.

Рівень підпрограм (модулів) – на ньому проводиться конкретизація типів і структур даних, здійснюється кодування алгоритмів (запис вибраною мовою програмування).

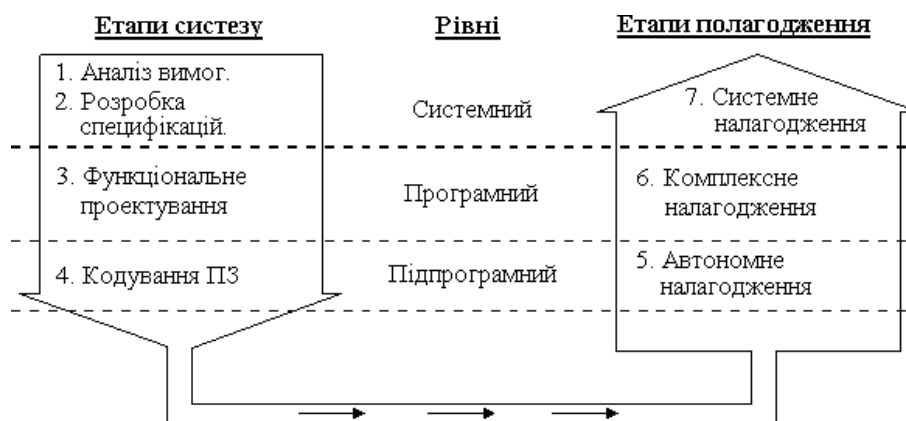
Висновки. Вибір правильного програмного забезпечення для 3D-моделювання є важливим - це допоможе реалізувати креативні ідеї з мінімальними витратами. Пошук найкращого програмного забезпечення для моделювання - складне завдання. Існує безліч критеріїв, які допоможуть обрати між різним програмним забезпеченням, яке ідеально відповідає потребам. Наприклад, у розробці ігор часто доводиться стикатися не тільки з грою і

движком, але і з розробкою рівнів або логіки. Часто під такі завдання пишуться свої інструменти, за допомогою яких виконуються завдання, які не зручно або взагалі неможливо зробити в інших редакторах. Щоб створювати контент для гри можна використовувати два варіанти. Перший варіант це використовувати вже готові рішення і конвертувати або використовувати результат їх роботи. Наприклад створивши модельку в існуючому редакторі її можна експортувати і використовувати в своїй грі. Якщо з якихось причин не можна реалізувати задумане - пишеться свій інструмент.

Використовувані в таких галузях, як анімація, ігри, архітектура, виробництво, ітерація виробів та промисловий дизайн, 3D-моделі є найважливішими компонентами цифрового виробництва. Ось чому вибір правильного програмного забезпечення для 3D-моделювання є важливим - це допоможе реалізувати креативні ідеї з мінімальними витратами.

СПИСОК ЛІТЕРАТУРИ

1. Брянцева Г. В. Візуалізація навчального матеріалу з комп'ютерної графіки за допомогою асоціативних зображень-образів. Освіта Донбасу. 2011. № 6. [С. 53–59.]
2. Веселовська Г. В., Ходакова В. Є.: Комп'ютерна графіка. Навч. пос. К.: Кондор, 2015. [584 с.]
3. Ганжела С. І. Основи інформатики з елементами програмування та сучасні інформаційні технології навчання. Кропивницький: РВВ ЦДПУ ім. В. Винниченка, 2017. [61 с.]
4. Веселовська Г. В. Комп'ютерна графіка: навч. посібник для студентів вищих навчальних закладів / [Текст] за ред. В. Є. Ходакова. Херсон: ОЛДІ-плюс, 2011. [584 с.]
5. Безуглий Д. С. Візуалізація як сучасна стратегія навчання. Фізикоматематична освіта. 2015. № 1 (7). [С. 146.]

ЕЛЕКТРИЧНІ ТА СПЕКТРАЛЬНІ ХАРАКТЕРИСТИКИ НАНОСЕКУНДНОГО РОЗРЯДУ МІЖ МІДНИМИ ЕЛЕКТРОДАМИ

Шевера Ігор Васильович

ст. викладач

Миця Олександр Йосипович

кандидат наук

Данило Владислав Валерійович

аспірант

Райчинець Василь Михайлович

спеціаліст

Ужгородський національний університет

м. Ужгород, Україна

Вступ. Нанотехнологія відкриває нові можливості в створенні матеріалів та виробів на основі нанорозмірних сполук. Така тенденція ставить завдання підібрати оптимальні умови та розробити більш досконалі методи синтезу наноструктур з перспективою їх використання в металургії, мікроелектроніці, виробництві каталізаторів, мастильних матеріалів та інших областях техніки і технології. Великий інтерес представляє застосування наночасток в медицині, наприклад, вони можуть використовуватися для транспорту ліків і біооб'єктів, лікування методом гіпертермії, підвищення контрастності магнітної резонансної томографії, а також в якості індикаторів локалізації біологічних активних речовин, бактерицидних і протипухлинних матеріалів. Все перераховане вище свідчить про актуальність дослідження впливу методів і умов отримання наночастинок на їх фізико-хімічні та структурні властивості.

Мета роботи. Дана робота спрямована на вивчення імпульсного наносекундного розряду в повітрі атмосферного тиску між мідними електродами та дослідженні електричних та спектральних характеристик самого розряду.

Матеріали та методи. Для дослідження характеристик імпульсного наносекундного розряду використовувалась експериментальна установка, блок-схема якої приведена на рис. 1. Для запалювання розряду на електроди

розрядної комірки подавались біполярні імпульси високої напруги тривалістю 50-100 нс амплітудою $\pm(20-40)$ кВ. При цьому, між кінчиками електродів запалювався однорідний розряд тривалістю 50-100 нс з амплітудою імпульсів струму 50-200 А і об'ємом плазми меншим за 10 мм^3 . При міжелектродній віддалі 1-5 мм розрядний проміжок сильно перенапружений, що створює сприятливі умови для формування пучка електронів високої енергії, які вступають в режим неперервного прискорення і залишають розрядний проміжок.



Рис. 1. Схема експериментальної установки.

Результати та обговорення.

- **Електричні характеристики розряду.**

На рис. 2. представлено часові характеристики струму, напруги та потужності в розряді та обчислений енерговклад в плазму розряду.

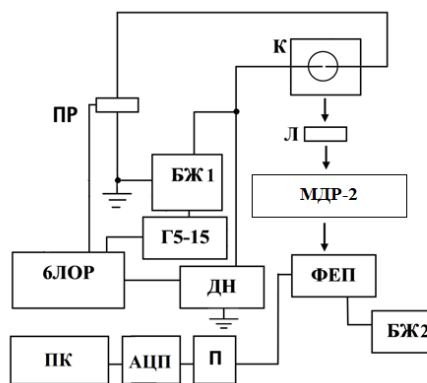

Рис. 2. Часові залежності електричної потужності, напруги та сили струму розряду між мідними електродами ($d=1 \text{ мм}$) в повітрі при атмосферному тиску.

Амплітуда першого імпульсу напруги визначається початковим опором розрядного проміжку, який складається з повітря. Початок імпульсу струму починався на спаді першого імпульсу напруги.

- **Спектральні характеристики розряду.**

Дослідження спектрів проводилось системою реєстрації МДР-2 з ФЕП-106 в області 196...663 нм (рис.3). Ідентифікація спектру (табл.1.) виявила інтенсивні лінії випромінювання іону Cu II області 200-250 нм. Найбільш інтенсивною в спектрі виявилася лінія 213,598 нм (Cu II - $4s^3D-4p^3F^0$).

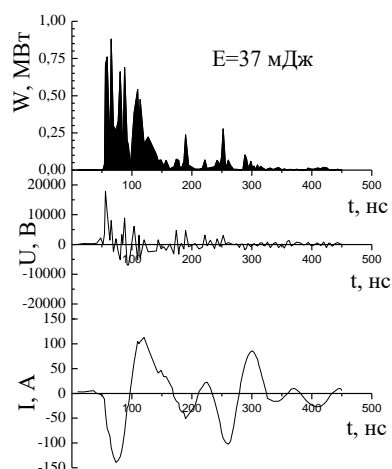

Рис. 3. Спектр випромінювання плазми розряду між мідними електродами в повітрі атмосферного тиску.

Таблиця 1

Деталізація випромінювання розряду (Cu I, Cu II).

λ , нм	Об'єкт	E_n , еВ	E_v , еВ	Перехід
203,102	Cu II	8,23	14,34	$4p^3P^0-4d^3p$
203,585	Cu II	2,98	9,06	$4s^3D-4p^3D^0$
203,712	Cu II	2,83	8,92	$4s^3D-4p^1F^0$
204,38	Cu II	2,72	8,78	$4s^3D-4p^3D^0$
205,498	Cu II	2,83	8,86	$4s^3D-4p^3D^0$
212,604	Cu II	2,83	8,66	$4s^3D-4p^3F^0$
213,598	Cu II	2,72	8,52	$4s^3D-4p^3F^0$
224,18	Cu I	11,83	17,36	$4d^4D-15^0$
224,70	Cu II	2,72	8,32	$4s^3D-4p^3P^0$

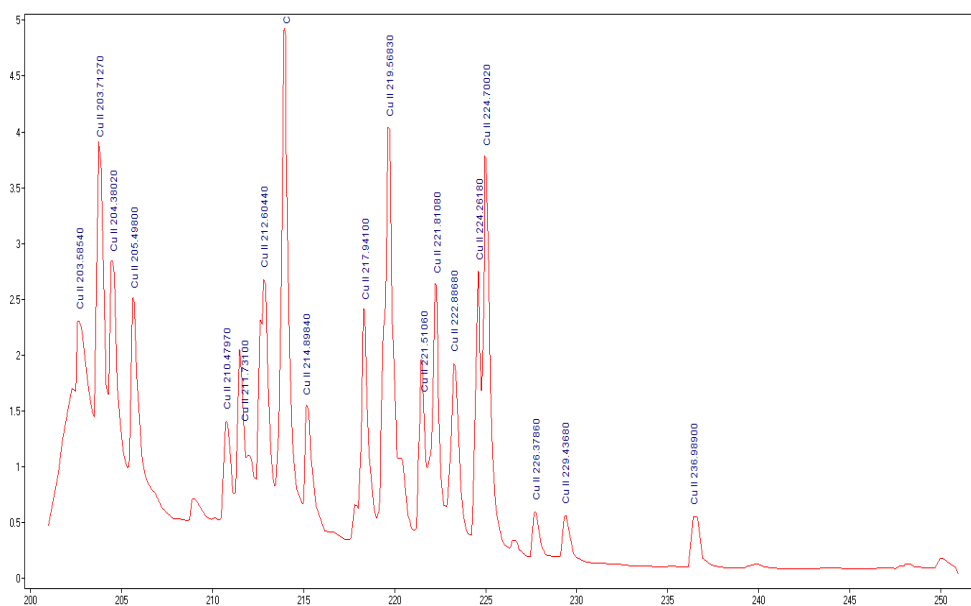
Висновки.

1. Зі зростанням частоти струму пропорційно зростає інтенсивність

випромінювання розряду. При зміні частоти від 200 Гц до 400 Гц інтенсивність зростає вдвічі. Те саме спостерігається при подальшому збільшенні частоти струму. Інтенсивність зростає пропорційно з подальшим збільшенням частоти аж до 1 кГц.

2. Аналіз спектрів випромінювання виявив, що розряд має інтенсивне випромінювання в УФ діапазоні в області 200-250 нм, ідентифікація випромінювання якого вказує на домінування ліній іонів Си.

3. Аналіз часових залежностей сили струму та напруги виявив, що струм амплітудою 125 А, тривалістю першого півімпульсу близько 50 нс і повною тривалістю близько 100 нс формувався імпульсом напруги амплітудою біля 20 кВ та забезпечував пікове значення потужності в основній частині імпульсів напруги і струму на рівні 0,9 МВт, а енерговклад за імпульс тривалістю 450 нс сягав значення 37 мДж.

СПИСОК ЛІТЕРАТУРИ.

1. V. V. Danilo A. K. Shuaibov, A. I. Minya, A. L. Enedi, I. V. Shevera, Z. T. Gomoki. Characteristics of a Nanosecond Discharge with a Liquid Nonmetallic Electrode in the Air(2018).

2. Олександр Камілович Шуаїбов, Владислав Валерійович Данило, Олександр Йосипович Миня, Антоніна Олександрівна Малініна. Наносекундний розряд в повітрі атмосферного тиску з ектонним внесенням парів заліза і міді в плазму та його застосування в нанотехнологіях (2018).

3. Jae-Hwan Lim, Jee-Youl Ryu, Hyung-Sin Moon, SungEun Kim, Woo-Chang Choi. Trans. Electrical and Electron. Mater., 13, 305 (2012).

4. J. Lee, E. Park, T. Park, J. Lee, M. Sung, W. Yi. J. Nanosci. Nanotechnol., 11, 7299 (2011).

5. Y. Yuan, T.R. Lee. In: Surface Science Techniques [Springer Series in Surface Sciences], ed. by G. Bracco, B. Holst (Berlin, Springer Berlin Heidelberg, 2013) v. 51, p. 3.

ARCHITECTURE

ОСОБЛИВОСТІ ІННОВАЦІЙНОЇ ФОРМИ НАВЧАННЯ СТУДЕНТІВ АРХІТЕКТОРІВ ПІД ЧАС ВИКОНАННЯ КВАЛІФІКАЦІЙНОЇ РОБОТИ

**Близнюк Павло Михайлович,
Ковальов Руслан Миколайович,
Кравченко Максим Михайлович,
Ісайко Кіра Борисівна,**
магістри

Науковий керівник ст.викладач Бібер Світлана Гаврилівна
Відокремлений структурний підрозділ
Інститут інноваційної освіти КНУБА
м. Київ, Україна

Вступ./Introduction. Посилення впливу інноваційних технологій відіграють вирішальну роль у формуванні сучасної людини. Особливо це помітно в архітектурі, зокрема під час проектування багатофункціональних громадських будівель, коли ця тема стає основним завданням для студентів архітекторів під час виконання випускової кваліфікаційної роботи. Підвищення якості вищої освіти у вищих навчальних закладах (ВНЗ) України, забезпечення доступності освітніх послуг шляхом впровадження інноваційних форм та методів навчання, реалізація концепції індивідуалізації навчання, яке може здійснюватися у продовж життя, це важливі завдання, що повстали перед освітнім процесом на теперішній час. Перспективним шляхом, за допомогою якого можливо досягти намічених цілей, вважається запровадження дистанційного навчання у ВНЗ. Це альтернативна та інноваційна форма отримання вищої освіти, результатом якої є отримання повноцінного диплома першого та другого рівней вищої освіти.

Ціль роботи./Aim. Дослідження присвячене визначенню посилення впливу інноваційних освітніх технологій в навчанні, які відіграють значну роль

у формуванні майбутнього фахівця архітектора, зокрема під час виконання кваліфікаційної роботи, темами якої переважно є багатофункціональні центри та комплекси. До інноваційних технологій освітньому процесі навчання архітекторів відносять використання дистанційного навчання.

Матеріали та методи./Materials and methods. У більшості вищих закладах України, в яких сьогодні навчають архітекторів, дистанційна форма навчання впроваджується повільно, що не враховує сучасні освітні тенденції. Треба зважати на особливість методів навчання архітекторів, яка складалася на протязі багатьох десятиків років, і базується на традиціях навчання. Освітній процес навчання дисциплінам, пов'язаним з архітектурним напрямом, передбачає безпосередню, очну взаємодію студента та викладача, тісне спілкування між ними і консультування роботи студентів. Зміна в розвитку інформаційних технологій, посилення міжнародних відносин між людьми вносить суттєві корективи в освітній процес та розробку методології дистанційного навчання. Це особливо необхідно впроваджувати під час дипломного проектування задля досягнення формування повноцінного архітектурного проекту випускової кваліфікаційної роботи.

Результати та обговорення./Results and discussion. Одним із викликів, з якими сьогодні стикається Україна – це впровадження інноваційних технологій у всі галузі економічного та суспільного розвитку країни. Впровадження дистанційної форми навчання в освітній процес вищих закладів України для підготовки фахівців - архітекторів вимагає достатнього фінансування, а також перегляду та удосконаленню нормативно-правової бази, для того щоб сприяти отриманню ними повноцінної освіти. Можливості дистанційного навчання надають освітньому процесу наступні переваги, а саме :

- інтерактивність, високоякісна інформаційно-комунікаційна мережа даних;
- повне викладання навчального матеріалу в дистанційних курсах дисциплін;
- можливість забезпечити постійний контакт з викладачем-

наставником;

- постійна перевірка засвоєних знань засобами тестування;
- індивідуальний підхід до кожного студента.

Для цього необхідно впровадження в навчальний процес такі засоби, а саме:

- розробка і впровадження матеріалів дистанційних курсів ;
- організація відео-конференцій, які дозволять робити консультації;
- робота викладача-наставника, що допомагає студенту у межах курсу, а також роз'яснює виконання індивідуальних творчих завдань;
- відправка завдань, отримання та перевірка результатів виконаних робіт забезпечується використанням інформаційно-комунікативних ресурсів.

Однією з причин, чому дистанційне навчання стає таким важливим в Україні під час війни, є те, що воно забезпечує відчуття стабільності та безпечності перед обличчям потрясінь і невизначеності. Забезпечення постійного контакту, налагодження онлайн консультацій між студентами та їх викладачами, що в цей час знаходяться на великих відстанях від навчального закладу, дає можливість налагодити повноцінний навчальний процес, зокрема і під час виконання кваліфікаційної роботи. Варто зазначити, що в умовах російської збройної агресії та обмеженості фінансового ресурсу яскраво висвітлена проблема слабкої співпраці та партнерства українських мистецьких закладів, суб'єктів діяльності у сфері культури, окремих митців із міжнародними партнерами, донорами, меценатами і спонсорами, що перешкоджає швидкому переорієнтуванню роботи закладів до нових реалій, залучення нових джерел фінансування для відновлення інституційної спроможності [2]. Вищі навчальні заклади повинні включати інноваційні та стійкі форми дистанційного навчання, такі як онлайн-консультації, відео-конференції, публічні дистанційні захисти та інтерактивне спілкування співробітників, які заохочують людей уважно спостерігати та досліджувати інноваційні методи, що запроваджуються в освітній процес. Цифрові технології як спосіб охоплення ширшої аудиторії та просування своїх пропозицій, з огляду

на галузь їхнього функціонування як один із видів масово-комунікаційних технологій, або технологій масово-комунікаційного впливу. Використовуючи онлайн-платформи можна демонструвати свої програми та проекти, пропонувати віртуальні консультації та взаємодіяти з аудиторією на семінарській та практичних заняттях в режимі реального часу.

Висновки./Conclusions. Розробка та впровадження дистанційного навчання фахівців з архітектури у вищих закладах України є важливим кроком в освітньому процесі, який сприятиме інноваційним формам навчання. Відкривається широкий шлях формування у здобувачів вищої освіти досвіду творчої діяльності за умови створення необхідної бази дистанційної освіти та наполегливої самостійної роботи студентів-архітекторів при оволодінні знаннями під час навчання та виконання кваліфікаційної випускової роботи.

Найефективнішим способом приваблення нових абітурієнтів до вищих навчальних закладів – є повноцінне впровадження в освітній процес інноваційної форми навчання – дистанційності. Це дає можливість отримувати вищу освіту в українських вузах людям, що під час сьогоденних тяжких подій, вимушені знаходитися в різних містах країни та закордоном.

СПИСОК ВИКОРИСТАНИХ ДЖЕРЕЛ

1. Положення про дистанційне навчання (Затверджено наказом Міністерства освіти і науки України 21.01.2004 № 40).
2. Проект Плану відновлення України Матеріали робочої групи «Культура та інформаційна політика ст.2 – Офіційний сайт: <https://www.kmu.gov.ua/storage/app/sites/1/recoveryrada/ua/culture-and-information-policy.pdf>

ПРОЄКТУВАННЯ І БУДІВНИЦТВО МАСОВОГО ЖИТЛА

Максименко Олена Сергіївна,

викладач

Марченко Ярослав Олександрович,

Студент

Сумський фаховий коледж будівництва та архітектури
м. Суми, Україна

Основи формування житлових будинків масової забудови. Практика проектування і будівництва та типологічні особливості житлових будинків. Реконструкція та відбудова масового житла в Україні. Організація житла з застосуванням перспективних архітектурно-конструктивних систем і формування домобудівних комплексів. Сучасні тенденції архітектурного проектування багатоповерхових житлових будинків.

ДБН В.2.2-15:2019 «Житлові будинки. Основні положення» встановлено вимоги до архітектурно-планувальних рішень та інженерного обладнання житлових будинків з урахуванням необхідних санітарно-технічних потреб мешканців, які відповідають прийнятим підходам до масового житла, забезпечуючи рівень комфорту квартир, необхідний для повноцінного проживання.

Вивчення досвіду формування масового житла в Україні показало, що можна виділити три види проєктів будинків, які використовуються для їхнього зведення:

- проєкти житлових будинків 80-90-их років, скориговані за сучасними вимогами;
- проєкти житлових будинків за сучасними серіями;
- проєкти реконструкції житлових будинків, побудованих у минулі роки.

Кожна країна при рішенні проблем комплексної реконструкції застарілого житлового фонду повинна враховувати регіональні особливості, пов'язані із специфікою економічних відносин, які склалися ринком житла, технічними параметрами існуючих серій та особливостями інженерно-

геологічних умов будівництва. Домінуючим показником сьогодні є вартість житла, отриманого після проведення реконструкції.

Радикальні пропозиції про цілковите знесення «хрущовок» не враховує того, що в разі отримання вільних територій під сучасну нову забудову виникають витрати на проведення заходів стосовно знесення житлового фонду, які складають від 40 до 60% вартості нового житла. В процесі робіт із знесення будинків з'являються проблеми щодо збільшення антропогенного навантаження на оточуюче середовище, перевищення гранично допустимих рівнів шуму, вібрації, запилення території та інше.

Слід також звернути увагу на те, що для переходу до масової реконструкції «хрущовок» необхідно проаналізувати терміни їх експлуатації та технологічний стан конструкцій. Масова забудова 60-70 років минулого сторіччя являє собою житлові будинки (здебільшого чотирьох- і п'ятиповерхові) високого ступеня капітальності, із достатньо великим залишковим ресурсом – до 100 років і більше.

Альтернативою повнозбірного домобудування є проектування і будівництво з монолітного залізобетону, яке не потребує створення заводів з виготовлення окремих залізобетонних деталей та конструкцій, тому що усе виробництво здійснюється на будівельному майданчику.

Здійснюється поступова реконструкція підприємств будівельної індустрії на випуск ефективних індустріальних конструкцій, виробів і матеріалів, інженерного обладнання для забезпечення будівництва за новітніми технологіями.

У регіонах набувають поширення проектування і будівництво багатопверхових житлових будинків і комплексів на основі сучасної каркасно-монолітної технології, яка активно застосовується провідними будівельними компаніями.

Важливим елементом реалізації будівництва масового житла та одним із механізмів його здешевлення, повинна стати нова система проектування, побудована на зміні застарілої методики формування типових проєктів,

створенням регіональних банків проєктів повторного застосування, перевірених будівельною практикою з урахуванням особливостей регіону будівництва.

Таким механізмом може стати створення при місцевих органах містобудування та архітектури фонду кращих економічних проєктів для житлової забудови, рекомендованих для масового будівництва житла.

За станом будівництва масового житла виявлено, що у даний час притаманні кілька тенденцій щодо його формування:

- знесення і реконструкція п'ятиповерхових, будинків першого періоду індустріального домобудування (50-ті – початок 60-х років ХХ ст.);

- реконструкція будинків другого періоду індустріального домобудування (60-ті – 70-ті роки ХХ ст.) – 9-12-14-поверхових панельних і великоблочних будинків;

- проєктування і будівництво нового житла.

Для проєктування нового покоління житла створюються перспективні серії блок-секцій для масового індустріального будівництва, які відповідають європейським стандартам за рівнем архітектури, будівельних конструкцій та інженерного обладнання.

Подібні будинки відрізняються покращеним плануванням квартир, зручними вестибюлями, сучасними енергозберігаючими тепло- і шумозахисними вікнами.

У порівнянні з монолітним будівництвом житлових будинків, яке також активно розвивається в останні роки, панельне домобудування забезпечує:

- можливість цілорічного будівництва, особливо в зимовий період;

- заводську точність зведення несучих та огорожувальних конструкцій;

- більш короткий термін будівництва за рахунок монтажу готових заводських виробів;

- меншу вартість 1 кв. м загальної площі;

- відсутність зовнішніх опоряджувальних робіт, що особливо важливо для будівель підвищеної поверховості.

У порівнянні з поняттям «типова серія», яке вже відходить у минуле,

серія блок-секцій для повторного масового застосування націлена на проектування та будівництво багатократного використання на основі єдиної технології індустріального виробництва конструкцій, єдиних вузлів і деталей, забезпечення стандартних типів квартир, що найбільш повно відповідають сучасним вимогам.

В той же час в Україні ще не достатньо створено нових серій проєктів для масового житла. В більшості випадків використовуються типові проєкти кінця 80-х – початку 90-х років ХХ сторіччя з корегуванням та переробкою в основному вертикальних комунікацій (незадимлених сходів, ліфтів), утепленням стін, застосуванням нових вікон, улаштуванням елементів доступності для маломобільних груп населення та інших елементів, що вимагається для сучасних протипожежних вимог.

**ОСНОВНІ ТЕГИ СТВОРЕННЯ ІНФОРМАЦІЙНОЇ МОДЕЛІ
ФУНКЦІОНАЛОМ СУМІСНОЇ РОБОТИ В ПРОГРАМНОМУ
СЕРЕДОВИЩІ REVIT**

Проценко Олена Михайлівна

Старший викладач,
Харківський національний університет міського господарства
ім. О. М. Бекетова,

Герасименко Володимир Віталійович

Канд. техн. наук, доцент, доцент, зав. кафедрою
Харківський національний університет міського господарства
ім. О. М. Бекетова

Вступ. У сучасних умовах екстремальної необхідності поновлення зруйнованої інфраструктури міст та селищ України доводиться дедалі частіше стикатися із стислими термінами виконання проектно - вишукувальних робіт, при цьому необхідно відповідати жорстким вимогам щодо якості проектних рішень. Велике значення має те, наскільки ефективно використовуються наявні програмні засоби і наскільки злагоджено організована робота співробітників.

Ціль роботи. Єдиним виходом є повномасштабне впровадження систем автоматизованого проектування (САПР), які забезпечують наскрізну безпаперову технологію, починаючи з обробки матеріалів пошуків та закінчуючи випуском проектної документації [1]. З упевненістю можна сказати, що, чим краще організований процес проектування, тим вище якість кінцевого продукту. Чим більш ефективно використовується програмне забезпечення, тим швидше і дешевше буде створено інформаційну модель.

Матеріали та методи. В даний час, фактично, спостерігається поступовий перехід від автоматизованого проектування до інформаційного моделювання. Інформаційне моделювання активно впроваджується у сферах будівництва, архітектури та суміжних областях [2]. Одна з найважливіших задач колективної роботи – це необхідність спільного співробітництва кількох

відділів, а найчастіше, і кількох суміжних організацій.

Концепція середовища загальних даних (СЗД) стає ключовим моментом технології інформаційного моделювання. СЗД – це узгоджене джерело інформації для учасників процесу на всіх стадіях життєвого циклу проектного об'єкта [3].

Результати та обговорення. У технології інформаційного моделювання дуже важливо зазначити поняття *інформаційної моделі*. Слід розрізняти два типу інформаційних моделей: вихідні моделі та зведені моделі. Вихідні моделі-це складові компоненти проекту, що містять геометричні параметри та атрибутивну інформацію. Це можуть бути різні поверхні, майданчики, мережі, подіб'єкти, 3D-моделі і так далі [4]. Вихідні моделі, створені в режимі спільної роботи, містять всю вихідну інформацію у параметричному вигляді та можуть редагуватися за допомогою досяжного інструментарію. Вихідні моделі, створені за допомогою інших програмних продуктів, повинні бути представлені у вигляді 3D-моделей у відкритому форматі. Для редагування бібліотек є спеціальний редактор. Це дозволяє виробникам формувати каталоги конструкцій.

Усі вихідні моделі відображаються у робочих вікнах REVIT і динамічно перебудовуються при редагуванні. Робота з вихідними моделями має ряд переваг, серед яких можна виділити наступні:

- 1 - при спільній роботі завжди відображається актуальний стан проекту;
- 2 - можливі колізії можуть бути виявлено на ранній стадії;
- 3 - при публікації в СЗД легко здійснюється моніторинг та оперативні узгодження.

Зведена модель генерується з сукупності вихідних шляхом їх складання за певними правилами. Склад зведеної моделі та її інформаційне наповнення залежить від мети, з якою вона була створена, і може значно змінюватись в залежності від її призначення (рис. 1).

Зведена модель не обов'язково повинна бути тривимірною, як зображено на прикладі. Вона може бути плоскою, як, наприклад, для задач експлуатації.

Може демонструвати як усі шари конструкції, так і тільки лицьові поверхневі. Важливою є та її властивість, що кожен елемент зведений моделі, створений з вихідний моделі, має ідентифікатор, за яким прив'язується додаткова інформація. Наприклад, вибравши у зведеній моделі якийсь елемент (саму споруду, топографію, елементі дизайну, сантехнічні або електричні мережі і т. п.), використовуючи відповідне програмне забезпечення, можна отримати список креслеників та відомостей по цьому елементу. До переваг зведених моделей можна віднести наступні факти:



Рис. 1. Приклад створення зведеної моделі

1 - зведена модель не залежить від програмного забезпечення, в якому були створені вихідні моделі, оскільки зведена модель генерується з відкритих форматів;

2 - зведені моделі дуже зручні для публікацій, оскільки вони, на відміну від вихідних моделей, не містять вихідної інформації у вигляді, що редагується. Таким чином, захищається інтелектуальна власність розробника моделі;

3 - елементи зведеної моделі можуть бути прив'язані до календарного

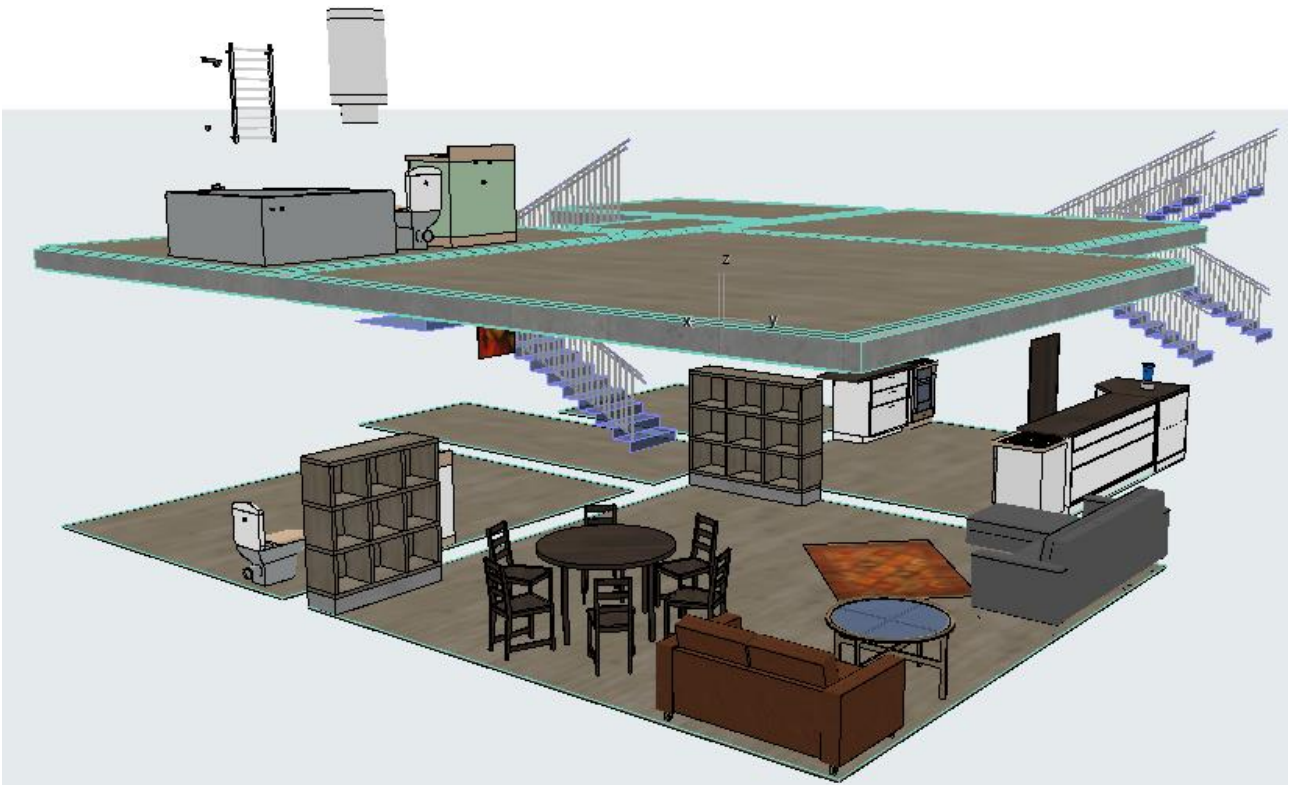
плану, що дозволяє візуалізувати модель для конкретного моменту часу;

4 - за зведеними моделями можуть бути розраховані обсяги робіт та підготовлені дані для передачі в програми для розрахунку кошторисів.

Висновки. Таким чином, використання функціоналу спільної роботи над проектом на всіх стадіях життєвого циклу об'єкта дозволяє підвищити якість та заощадити матеріальні ресурси, зробити крок до сучасних технологій [5]. Результатом роботи з функціоналом сумісної роботи є не тільки проектна документація, але і так звана інформаційна модель, тобто сукупність представлених в електронному вигляді документів, графічних та текстових даних по об'єкту будівництва, яка розміщується в середовищі загальних даних і представляє собою єдине достовірне джерело інформації по об'єкту на всіх або окремих стадіях його життєвого циклу [6]. Крім реалістичною візуалізації, вимога надати інформаційну модель значно підвищує якість всього проекту.

СПИСОК ЛІТЕРАТУРИ

1. Про схвалення концепції розвитку цифрової економіки та суспільства України на 2018-2020 роки та затвердження плану заходів щодо її реалізації. Розпорядження Кабінету Міністрів України від 17 січня 2018 №67-р. URL: <https://zakon.rada.gov.ua/laws/show/67-2018-p> (дата звернення: 16.02.2020).

2. Flanagan R., Jewell C., Norman G. Whole life appraisal for construction. Джон Wiley and Sons, 2005. 182 p.

3. Ніколаєв В. П., Ніколаєва Т. В. Інформаційне моделювання будівель: імперативі оптимізації будівельно - експлуатаційного процесу // Будівельне виробництво. Міжвідомчий науково - технічний збірник. Київ: НДІБВ, 2019. № 59. С. 16–24.

4. Куйбіда В. С., Ніколаєв В. П., Ніколаєва Т. В., Січний С. Б. та ін. Будівельне інформаційне моделювання в управлінні вартістю життєвого циклу об'єктів: монографія. За ред . д.е.н. В. П. Ніколаєва. Івано - Франківськ: Ярина, 2020. 128с.

5. Кучеренко О. Ю., Ніколаєв В. П., Ніколаєва Т. В., Судак В. С.

Концепція застосування будівельного інформаційного моделювання в управлінні вартістю життєвого циклу державних об'єктів. Передмова д. держ. упр., проф. В. С. Куйбіди. Київ: НАДУ. 2019. 40 с.

6. Концепція публічного управління у сфері містобудівної діяльності. Зб. аналіт. матер. Київ, 2019. (Ніколаєв В., Липський В. Розвиток технологічного забезпечення сфери – smart city, BIM- технології, геоінформаційні системи. С. 177-183; Ніколаєв В. Ціноутворення у будівництві. С. 198-201; Ніколаєв В. Управління вартістю життєвого циклу. С. 285-291

7. Закон України «Про внесення змін до Закону України «Про публічні закупівлі» та деяких інших законодавчих актів України щодо удосконалення публічних закупівель». URL: <https://zakon.rada.gov.ua/laws/main/114-IX> (дата звернення: 16.02.2020).

8. Проект Закону України «Про надання будівельної продукції на ринку» URL:http://w1.c1.rada.gov.ua/pls/zweb2/webproc4_1?pf3511=67817 (дата звернення: 16.02.2020).

9. Siniak N., Żróbek S., Nikolaiev V., Shavrov S. Building Information Modeling for Housing Renovation – Example for Україна. Real Estate Management and Valuation. 2019. Vol. 27 (2). 97–107. DOI: 10.2478/remav-2019-0018.

PEDAGOGICAL SCIENCES

IMPLEMENTATION OF THE INNOVATIVE PROGRAM “3-D HAOC” IN THE EDUCATIONAL PROCESS AMONG THE MEDICAL, PHARMACEUTICAL AND DENTAL FACULTIES IN VINNYTSIA NATIONAL PIROGOV MEMORIAL MEDICAL UNIVERSITY

Shunkov Vasyl Serhiiovych,
Candidate of Chemical Sciences, Associate Professor
Department of Medical and Biological Chemistry,
National Pirogov Memorial Medical University, Vinnytsia
Vinnytsia, Ukraine

Introductions.

Innovative technologies and their rampant implementation in programs and mobile applications on gadgets during the educational process have turned classic and traditional teaching methods into an exciting interactive educational process, whilst making them accessible and making learning effective for students.

Let's consider the subjects that are studied in the 1st year of medical universities among medical, pharmaceutical and dental faculties: Organic Chemistry and Bioorganic Chemistry.

The presentation of the material and conducting practical classes in institutions of higher education, without a proper base and appropriate training in schools, does not give an opportunity to focus on the key points of solving typical, situational, practical problems related to isomers of various classes of organic compounds.

Starting with the events that were caused and propelled by COVID-19, almost every citizen, pupil, applicant, student now freely operates and receives materials through mobile applications and properly uses this information on various online platforms in a distance form of education.

Multimedia resources and traditional forms of education have been replaced by

interactive web platforms as well as websites and programs that are represented by interactive stimulating exercises and tests, not to mention cloud technologies which are used for saving and exchanging information and the further thorough work on many scientific projects.

Aim.

When studying important and complex subjects such as chemistry, an interactive learning experience will be provided in the form of computer programs and mobile applications for virtual simulation of chemical experiments, which will allow students to perceive, operate and use the acquired skills efficiently.

Nowadays, there are several programs and their applications available namely: ChemDraw, ChemSpider, PubChem, Avogadro, and Chemistry Assistant. It is thanks to these programs that we can improve and strengthen the gaps in chemistry education and review or perform an experiment virtually, in the absence of practical classes, however, not all these applications fully meet the modern requirements and standards of the educational process.

During the last four years, applicants and students have shown a lack of sufficient knowledge and skills in Organic Chemistry, notably when performing test tasks at school, at NMT and especially during university studies in such disciplines as: Bioorganic Chemistry and Organic Chemistry.

This gap in knowledge presented modern challenges to the pedagogical process at the basis of the study of chemistry, there was a need to create and develop an innovative program known as: “3-D HAOC” (3-D HOLOGRAPHIC ATLAS FOR ORGANIC CHEMISTRY) as a mobile application in APP (APK) format.

With the help of the knowledge and experience I garnered whilst working in the field of teaching, I decided to help future students and took part in the founding of project: “3-D HAOC”.

The application can be used by educators of medical, pharmaceutical, and dental fields, as well as by schoolchildren, applicants and students studying specialized chemical disciplines.

The program is aimed at facilitating the better understanding, assimilation, and deepening of basic material based on isomers of all classes of organic compounds apart of the first ten members of the homologous series.

Materials and methods.

The purpose of using the program is to collect, systematize, and generalize information the thousands of variants of isomers and their radicals of the homologous series, modelled using the chemical editor ACD/ChemSketch, as well as examples of organic compounds so as to find this information easier, on a specific class of organic compound and all its possible isomers in 9 languages of the world.

The basis of the technical link of creation of “3-D HAOC” is (Fig. 1):

- programming language: Dart;
- software framework: Flutter;
- development environment: Visual Studio Code + Android Studio;
- DBMS: not used;
- client-server architecture: not used;
- object-oriented programming was used in compliance with all relevant practices.

Results and discussion.

This material will be a pivotal and significant contribution to the educational process in the study of Organic Chemistry and Bioorganic Chemistry in many countries, due to its philological component — translation in 9 languages.

The use of the program is available now, as a mobile application only on smartphones run by Android.

Currently, the program includes 11 classes of organic compounds and work is currently underway to add 5 more classes of compounds. The program also presents all possible isomers for the first 10 members of the main representatives of this homologous series, as well as radicals of isomers for each of the classes of main representatives of this series. (Fig. 1)

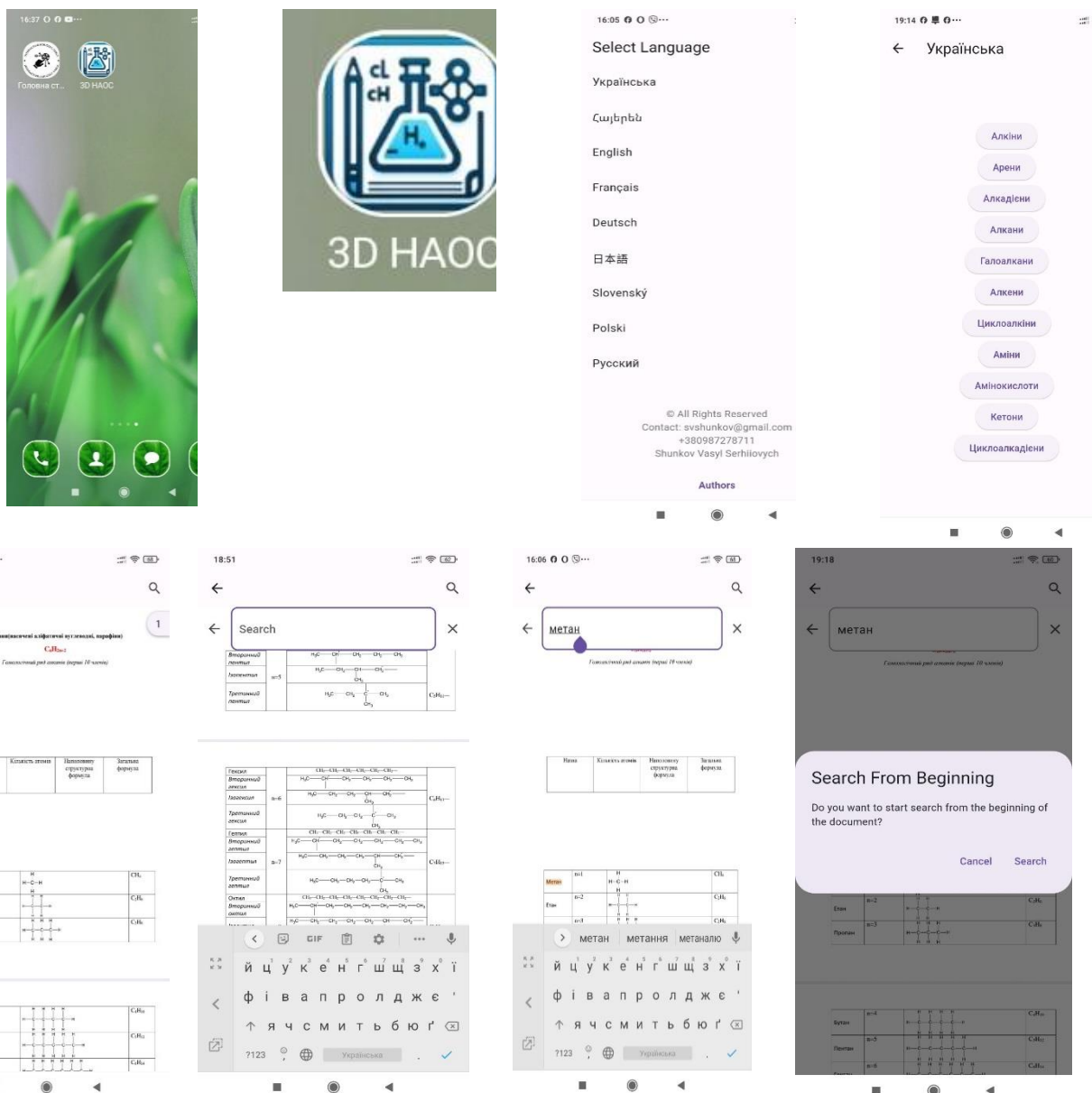

Fig. 1. “3-D HAOC”

Conclusion.

The modern trends in the development of educational and scientific progress of higher educational medical institutions are changing our worldview with ample effect: starting with traditional methods and ending with the introduction of innovative approaches to the teaching and learning experience.

These transformations of the classic methods of project-oriented learning reveal to us a completely different approach to interactive technologies, using graphic design and visualization, which makes this program unique when searching, performing both situational tasks and laboratory experiments.

Thanks to this program: “3-D HAOC”, every citizen, every person can independently get all the answers to the isomers of each class of organic compounds, regardless of where they may be and what language they make speak.

The program is convenient and easy to use, it does not require specialized skills and increases the effectiveness of the educational process, by making it more interactive and creative.

At present, stage two out of four of the application is currently under development.

I believe that this program: “3-D HAOC” will greatly improve and effectively facilitate the educational process in the future, it will provide a wider presentation of this material and will stimulate medical, pharmaceutical and dental educators towards further achievements in the educational space, regardless of their location, nor the barriers brought by the different languages in which we speak.

АНАЛІЗ ЯКОСТІ ОСВІТИ В ЗАРУБІЖНИХ ТА ВІТЧИЗНЯНИХ ЗАКЛАДАХ ОСВІТИ

Авагян Раф Геворгович

Студент 3-го курсу

Національний технічний університет України

Київський політехнічний інститут імені Ігоря Сікорського

м. Київ, Україна

Вступ

У тезі досліджуються різні підходи до визначення якості вищої освіти, використовуючи порівняльний аналіз зарубіжної та вітчизняної педагогічної думки.

Зарубіжні підходи:

В зарубіжній педагогіці поширені два основних підходи до визначення якості вищої освіти:

- **Об'єктивістський підхід:** Цей підхід ґрунтується на чітко визначених стандартах та показниках, які використовуються для оцінки якості освітніх програм, викладацького складу, навчальних ресурсів та результатів навчання.

- **Релятивістський підхід:** Цей підхід визнає, що якість освіти є суб'єктивним поняттям, яке може варіюватися залежно від контексту, цілей та очікувань різних зацікавлених сторін.

Крім того, зарубіжні дослідники часто використовують концепцію розвитку для оцінки якості вищої освіти. Ця концепція фокусується на тому, як система вищої освіти сприяє розвитку студентів та готує їх до успішного життя в суспільстві.

Вітчизняні підходи:

Вітчизняні науковці також визнають важливість об'єктивних критеріїв для оцінки якості вищої освіти.

Однак вони також підкреслюють важливість сутності вищої освіти, яка виходить за рамки простого набуття знань та навичок.

Згідно з вітчизняним підходом, якісна вища освіта повинна:

- Формувати особистість студента: Це включає розвиток критичного мислення, етичних цінностей, творчості та інших особистісних якостей, необхідних для успішного життя в суспільстві.

- Підготовлювати до професійної діяльності: Це означає забезпечення студентів знаннями, навичками та компетенціями, необхідними для роботи в обраній ними сфері.

- Сприяти розвитку науки: Вищі навчальні заклади повинні бути не лише центрами освіти, але й дослідницькими центрами, які роблять внесок у розвиток науки та технологій.

В статті також підкреслюються взаємозв'язок між якістю вищої освіти та якістю професійної підготовки.

На закінчення статті робиться висновок, що питання якості вищої освіти є одним з найважливіших у сучасній системі освіти.

Підкреслюється важливість постійного вдосконалення методів та критеріїв оцінки якості, а також необхідність співпраці зарубіжних та вітчизняних науковців для обміну досвідом та кращими практиками.

Якість освіти у зарубіжних закладах

Стрімкий розвиток науки та техніки, посилення конкуренції на ринку праці обумовлюють зростаючі вимоги до якості підготовки фахівців з вищою освітою. За прогнозами ЮНЕСКО, лише ті країни, де 40-60% працездатного населення матимуть вищу освіту, зможуть досягти рівня національного добробуту, що відповідає світовим стандартам.

В цих умовах зростає роль вищих навчальних закладів, які готують кадри для XXI століття. Основною метою діяльності ВНЗ є забезпечення умов для здобуття вищої освіти та підготовка кадрів, які відповідають потребам країни.

Якість вищої освіти визначається комплексом факторів, включаючи:

- Якість стандартів освіти та професійної підготовки: Цей аспект охоплює зміст освітніх програм, методику викладання, рівень підготовки викладацького складу, матеріально-технічне забезпечення навчального процесу

тощо.

- Інфраструктура внутрішнього і зовнішнього середовища: До цього належать умови проживання студентів, доступ до бібліотек та інших інформаційних ресурсів, наявність сучасних лабораторій та дослідницьких центрів, а також зв'язки з роботодавцями та міжнародними партнерами.

- Рівень управління ВНЗ: Ефективне управління освітнім процесом, чітка стратегія розвитку, прозорість прийняття рішень та здорова атмосфера в колективі є ключовими факторами для забезпечення якісної освіти.

Підходи до визначення якості вищої освіти

У вітчизняній та світовій педагогіці існують різні підходи до визначення якості вищої освіти. Найпоширенішими є:

- Об'єктивістський підхід: Цей підхід ґрунтується на вимірюванні чітко визначених показників, таких як рівень знань та навичок студентів, успішність працевлаштування випускників, рейтинги університетів тощо.

- Релятивістський підхід: Цей підхід акцентує увагу на досягненні цілей навчання. Якість освіти оцінюється за тим, наскільки рівень навчальних досягнень відповідає запланованим результатам.

- Концепція розвитку: Цей підхід зосереджується на постійному вдосконаленні якості освітнього процесу. При оцінюванні якості вищої освіти враховуються такі фактори, як творча активність студентів, формування у них професійно важливих якостей та компетенцій, інноваційність освітніх програм тощо.

Важливість багатоаспектного підходу до оцінювання якості

Визначення поняття якості вищої освіти є багатогранним завданням. Неможливо дати йому однозначне визначення, адже воно охоплює різні аспекти освітнього процесу та відповідає інтересам різних учасників.

Тому важливо використовувати багатоаспектний підхід до оцінювання якості вищої освіти, який враховуватиме:

- Цілі та очікування різних учасників освітнього процесу: студентів, викладачів, адміністрації, роботодавців, держави тощо.

- Різні показники та індикатори якості: рівень знань та навичок, успішність працевлаштування, творчу активність, формування професійно важливих якостей тощо.

- Динаміку розвитку освітнього процесу: постійне вдосконалення освітніх програм, методів навчання, матеріально-технічної бази тощо.

Забезпечення якісної вищої освіти є одним з ключових факторів розвитку суспільства.

Якість освіти у вітчизняних країнах

У наукових дослідженнях країн СНД та України під якістю професійної підготовки розуміють декілька ключових аспектів:

- Відповідність рівня підготовки вимогам: Випускник повинен володіти знаннями, уміннями та навичками, необхідними для успішної роботи за фахом, відповідаючи очікуванням роботодавців та потребам ринку праці.

- Ефективність освітнього процесу: Оцінюється результативність діяльності навчального закладу чи системи освіти загалом. Це включає працевлаштування випускників, їхню затребуваність на ринку праці, рівень знань та компетенцій.

- Професійна свідомість: Фахівець має володіти комплексом особистісних якостей, що дають змогу йому успішно виконувати свої професійні обов'язки. Це відповідальність, організованість, комунікабельність, вміння працювати в команді, приймати рішення тощо.

- Застосовність знань: Отримані знання та навички повинні відповідати потребам реальних умов роботи. Фахівець має вміти використовувати їх для вирішення практичних завдань.

- Відповідність очікуванням: Якість підготовки визначається не лише знаннями, але й розвитком особистісних та професійних якостей, необхідних для роботи в конкретній сфері.

- Комплексний підхід: Забезпечення якості потребує комплексного підходу, що охоплює всі аспекти освітнього процесу: від планування навчальних програм до оцінювання результатів навчання.

Фактори, що впливають на якість:

- Збалансованість програми: Навчальна програма повинна відповідати потребам ринку праці, держави, суспільства та особистим очікуванням студентів.

- Структура програми: Програма має бути чітко структурована, логічно побудована та охоплювати всі необхідні теми.

- Компетентність викладачів: Викладачі повинні володіти глибокими знаннями у своїй сфері, використовувати сучасні методи викладання та вміти мотивувати студентів.

- Особистісна спрямованість: Навчальний процес має сприяти розвитку особистісно-професійних якостей студентів, таких як відповідальність, самостійність, креативність.

Результат якісної підготовки:

Якісна професійна підготовка дає змогу студентам не лише глибоко засвоїти теоретичні знання, але й набути практичних умінь та навичок, необхідних для роботи за фахом. Це створює передумови для їхньої успішної кар'єри та самореалізації.

Об'єктивними проявами складної категорії якості освіти, інваріантними для будь-яких країн, виступають: – багатоаспектність або багатогранність якості: якість кінцевого результату освіти всього потенціалу освітянських систем, що забезпечують досягнення цієї якості; – багаторівневість кінцевих результатів (якість знань навиків і умінь випускників ВНЗ); - багатосуб'єктність (оцінка якості освіти здійснюється безліччю суб'єктів; основні суб'єкти – це студенти, учасники різних додаткових освітянських програм; їхні батьки; роботодавці; державні органи і суспільство в цілому); – багатокритеріальність якості освіти – її оцінка може здійснюватися за допомогою великої кількості критеріїв і показників; – полісинхронність – поєднання поточних, тактичних і стратегічних аспектів якості, які в різний час одними й тими ж суб'єктами сприймається порізно (випускники – протягом життя, наприклад, в трудовій діяльності з часом переоцінюють якість своєї освіти, цінність окремих

дисциплін і особистісні й професійні характеристики викладачів; суспільство і держава залежно від свого стану переглядають пріоритети в якості і змісті освіти); – невизначеність в оцінках якості освіти (зважаючи на рівень суб'єктивності оцінки якості освіти різними суб'єктами); – змінюваність та керованість якості освіти з боку органів державного управління та громадськості під впливом зовнішніх чинників; – інваріантність і варіативність – серед безлічі якостей освітянських систем, вищих навчальних закладів, їх випускників виділяють інваріантні (загальні характеристики для всіх випускників кожного рівня освіти, напряду підготовки, кожної спеціальності) і специфічні (саме для певної сукупності випускників або освітянських систем). [1] Зростає системність, багатогранність та практична значимість поняття "якість вищої освіти". Це зумовлює необхідність комплексного дослідження всіх аспектів якості, пошуку компромісів між об'єктивними (багатоаспектність, багатокритеріальність, полісинхронність) та суб'єктивними (множинність суб'єктів) характеристиками.

Висновки. Отже, дослідження підходів зарубіжних і вітчизняних науковців щодо сутності якості вищої освіти дають можливість констатувати пріоритетність цього питання у модернізації системи професійної підготовки відповідно до вимог сучасності. Розмовляючи про якість вищої освіти, ми повинні мати на увазі і якість процесу освіти, і якість результату цього процесу, що проявляється в освіченості студента й випускника ВНЗ. Зокрема, серед зазначених характеристик якості вищої освіти провідне місце, на наш погляд, посідає якість навчально-виховного процесу, яка опосередковує такі чинники: програмно-прикладне забезпечення навчально-виховного процесу; використання певних форм, методів і засобів навчання, інноваційних педагогічних технологій; змістовне наповнення навчальних програм і планів.

СПИСОК ВИКОРИСТАНИХ ДЖЕРЕЛ

1. Порівняльно-педагогічні студії № 6(20)2014. URL: https://library.udpu.edu.ua/library_files/poriv_ped_stydii/2014/2014_6/4.pdf

ТВОРЧИЙ КОМПОНЕНТ У СТРУКТУРІ ПРОФЕСІЙНОГО МИСЛЕННЯ МАЙБУТНІХ УЧИТЕЛІВ ІСТОРІЇ

Акімова Ольга Вікторівна,
доктор педагогічних наук, професор,
Сапогов Микита Володимирович,
PhD,
Гапчук Яна Анатоліївна,
PhD,
Дяченко Максим Олегович,
аспірант,
кафедра педагогіки,
професійної освіти та управління освітніми закладами,
Вінницький державний педагогічний університет
імені Михайла Коцюбинського, Україна

Вступ. Розвиток професійно-педагогічного мислення майбутніх учителів історії є актуальною проблемою сучасної вищої освіти, що визначається трансформаційними процесами, тенденціями світової інтеграції та інтернаціоналізації освітнього простору, що у сумі висувають нові вимоги до підготовки майбутніх педагогів. Глобалізаційні процеси в освіті вимагають випереджувального характеру та постійного підвищення якості надання освітніх послуг при підготовці майбутніх учителів історії, їх конкурентоздатності на світовому ринку праці.

Метою роботи є дослідження творчого компонента у структурі професійного мислення майбутніх учителів історії.

Матеріали та методи. Для досягнення поставленої мети було використано комплекс методів, що серед іншого включає дослідження сучасних наукових праць з педагогіки, психології та методики викладання історії для визначення ключових аспектів творчого мислення в контексті професійної діяльності вчителя історії.

Результати та обговорення. До основних ознак професійного мислення майбутнього вчителя історії науковці відносять такі: об'єктивність та

неупередженість аналізу освітніх явищ та процесів; структурованість професійного мислення, поняттєва системність; спрямованість на досягнення інноваційного бачення педагогічного процесу; зорієнтованість на міждисциплінарному підході у змісті навчальної діяльності; дотримання відносності трактування педагогічних процесів та явищ; ієрархічність та підпорядкованість у структурі педагогічних процесів; орієнтованість на основний компонент в системі дидактичних явищ; позитивна спрямованість, забезпечує перспективну логіку мислення вчителя; аналітичний підхід до визначення сутності педагогічних явищ; критичність мислення та здатність об'єктивно розуміти події [11, с. 458].

Творчий компонент професійного мислення майбутніх учителів історії включає такі особистісні характеристики:

- здатність до визначення нових проблем й відчуття нових тенденцій; наявність в особистості інтелектуальної ініціативи й активної особистої позиції; можливість самостійно формулювати проблеми;
- здатність до аналізу та узагальненню інформації, дивергентність мислення, змістовне бачення оточуючого світу, вихід за межі шаблонів;
- здатність до продукування креативних ідей, планування досягнення визначеної мети, отримання передбачуваного результату;
- здатність до моделювання різноманітних шляхів вирішення проблем, зовнішня й внутрішня ригідність, гнучкість мислення;
- здатність до рефлексії та оригінальності у вирішенні проблеми, відмова від традиційних способів.

Творчий компонент професійного мислення майбутніх учителів історії включає також інтелектуально-творчий потенціал особистості, котрий визначається за певними показниками. Наприклад, індивідуальний стиль професійного мислення, що виявляється у показниках ефективності переробки навчальної інформації, правильності й швидкості знаходження можливої відповіді. Інтелектуально-творчу потенційність мислення визначається також за

розумовими властивостями особистості (глибина розуму, його динамічність, стійкість, усвідомленість, самостійність, економічність) [3].

Творче мислення майбутнього вчителя виявляється також в логіці проектування освітнього процесу. Логіка проектування зазвичай визначається як рух від усвідомлення мети до аналізу умов здійснення, як об'єктивних умов педагогічної ситуації (розвиток наукового знання, характер навчального матеріалу, вплив мікросередовища, наявність обладнання й необхідних дидактичних засобів), так і суб'єктивних (підготовленість до навчання, можливість співпраці) умов; як розробка педагогічного прогнозування, котре здійснюється на основі поєднання різних факторів, попереднього досвіду. Здійснення етапів проектування визначається освітньою ситуацією та виявляється в особливостях поєднання творчого й нормативного елементів. Стандартні ситуації, що виникають під час конструювання та здійснення педагогічної діяльності, передбачають провідну роль нормативного знання; нестандартні ситуації вимагають творчого підходу. Педагогічна ситуація зазвичай характеризується значним ступенем проблемності, а її вирішення відбувається через розв'язання низки педагогічних задач та містить певні етапи: проектування змісту й форм пізнавальної діяльності; реалізація спроектованої ідеї у безпосередній взаємодії суб'єктів навчання; підсумкова оцінка результатів [5, с. 148].

Важливим є питання розвитку творчого компонента професійного мислення. На думку науковців, творче мислення майбутнього учителя історії розвивається під час розв'язання проблемних педагогічних задач, то надзвичайно важливою є важливою технологія проблемного навчання. Різні типи проблемних задач по-різному впливають на розвиток мислення, тому для ефективного керування пізнавально-творчою діяльністю необхідно використовувати виокремлені у літературі підходи: 1) проблемна ситуація, що виникає при необхідності застосувати наявні знання в нестандартних умовах; 2) проблемна ситуація, що відображає суперечність між визначеним в науці шляхом вирішення педагогічної задачі та неможливістю його здійснити;

3) проблемна ситуація, що передбачає суперечність між досягнутим позитивним результатом й відсутністю у майбутніх фахівців знань для теоретичного обґрунтування [7, с. 108; 9].

Розвитку творчого компоненту професійного мислення сприяють питання, що потребують аналізу педагогічних концепцій, теорій та процесів, котрі можуть бути організовані у процесі виконання практичних завдань й вирішення педагогічних ситуацій. Вони базуються, як правило, на актуалізації наявних знань та вміння застосовувати їх на практиці [6].

Важливим для розвитку творчого компоненту професійного мислення майбутніх учителів історії є формування активної лідерської позиції студентів. Трансформаційне лідерство передбачає налагодження конструктивних взаємовідносин між суб'єктами пізнавальної діяльності, завдяки чому мотивація піднімаються на рівень, що підвищує творчий потенціал особистості [8, с. 47; 1].

До особистісних аспектів творчого компоненту професійного мислення науковці відносять самооцінку, мотивацію та самоефективність. Самооцінка ефективності впливає на формування поведінки, мотивації досягнення, впевненості у власних пізнавальних й творчих можливостях. Науковці визначили чотири особистісних фактори, що впливають на розвиток творчого мислення: орієнтація на досягнення успіху, оцінка ймовірності досягнення успіху, суб'єктивні еталони мотивації досягнення [2].

Аналіз різних підходів дозволяє зробити висновок, що розвиток творчого компоненту професійного мислення майбутніх учителів історії передбачає використання технології розвитку мислення як процесу вирішення проблем, технології поетапного розвитку творчого процесу, технології розвитку творчого мислення у процесі дидактичного спілкування. Всі ці підходи передбачають додержання трьох етапів: 1) розуміння проблеми, що засновано на попередніх знаннях та аналітичній діяльності, здогадка та інсайт; 2) формулювання гіпотези; 3) розв'язання задачі [4; 10].

Висновки. Таким чином, урахуваючи сутність професійно-педагогічного мислення, можна визначити значення творчого компонента у структурі професійного мислення майбутнього вчителя історії: мислення студента – майбутнього вчителя, включене в педагогічну діяльність та спрямоване на розв’язання професійних задач. Об’єктом пізнавально-творчої діяльності майбутнього вчителя є педагогічна реальність, котра зорієнтована на особистість здобувача освіти, зміст освіти, форми й технології освітнього процесу. Творчий компонент професійного мислення майбутнього вчителя історії функціонує як процес вирішення педагогічних задач.

СПИСОК ВИКОРИСТАНИХ ДЖЕРЕЛ

1. Акімова О. В. Історія педагогіки: навчальний посібник. Ч. 1. Розвиток освітніх систем. Вінниця: Вінницька міська друкарня. 2008.
2. Акімова О. В. Особистісна обумовленість творчого мислення майбутнього вчителя. *Творча особистість учителя: проблеми теорії і практики. Вид-во НПУ ім. М.П. Драгоманова.* 2007. Випуск 6. URL: <http://enpuir.npu.edu.ua/handle/123456789/3258>.
3. Акімова О. В. Особистісно-професійний розвиток майбутнього вчителя: монографія / Акімова О. В., Галузьяк В. М. [та ін.]. Вінниця: ТОВ «Нілан ЛТД», 2014. 416 с.
4. Акімова О. В. Розвиток самодостатньої особистості, її соціалізація. *Наша школа.* 2006. (2-3).
5. Акімова О. В. Формування творчого мислення в процесі рішення розумових задач. *Психолого-педагогічні проблеми сільської школи: зб. наук. праць Уманського державного педагогічного університету імені Павла Тичини.* 2007. Вип. 19. С. 144-150.
6. Акімова О. В., Каплінський В. В., Хамська Н. Б. Методичні рекомендації до комплексного екзамену для студентів спеціальності «Педагогіка вищої школи» освітньо-кваліфікаційного рівня магістра. Вінниця: ТОВ «Фірма «Планер», 2015. 49 с.

7. Акімова О. В., Сапогов В. А. Провідні технологічні підходи до формування творчої особистості майбутнього вчителя. *Наукові записки Вінницького державного педагогічного університету імені Михайла Коцюбинського. Серія: Педагогіка і психологія*, 2011. (35), С. 105-109.
8. Галузяк В., Акімова О., Громов Є. Сучасні зарубіжні підходи до розуміння лідерства і виховання лідерів. *Лідер. Освіта. Суспільство*. Щоквартальний науково-практичний журнал. Харків : НТУ «ХП». 2019. № 1. С. 32–53. DOI: <https://doi.org/10.20998/2616-3241.2019.1.03>.
9. Гапчук Я. А. Європейський досвід використання Е-навчання у вищій школі. *Перспективи та інновації науки*. 2023. Вип. 13(31). С. 106-113. DOI: [https://doi.org/10.52058/2786-4952-2023-13\(31\)-106-113](https://doi.org/10.52058/2786-4952-2023-13(31)-106-113).
10. Гапчук Я. А., Сапогов М. В. Педагогічний потенціал інформатизації освітнього процесу у вищій школі. *Інноваційна педагогіка*. 2019. Вип. 12, Том 2. С. 169-172. DOI <https://doi.org/10.32843/2663-6085.2019.12-1.37>.
11. Сапогов М. В., Дяченко М. О., Салій Р. В. Розвиток професійного мислення майбутнього педагога в умовах цифровізації вищої освіти. *«Перспективи та інновації науки (Серія «Педагогіка», Серія «Психологія», Серія «Медицина»)»: журнал*. 2024. № 2(36) С. 454-463. DOI: [https://doi.org/10.52058/2786-4952-2024-2\(36\)-454-462](https://doi.org/10.52058/2786-4952-2024-2(36)-454-462).

ОСОБЛИВОСТІ ДИСТАНЦІЙНОГО НАВЧАННЯ СТУДЕНТІВ ЗВО В УМОВАХ ВОЄННОГО СТАНУ

Бандура Юлія Богданівна

кандидат педагогічних наук, доцент
Національний університет оборони України
імені Івана Черняхівського м. Київ, Україна

Вступ. Уведений воєнний стан в Україні з 24 лютого 2022 року унеможлиблює очне навчання здобувачів освіти, тому дистанційне навчання стало єдиною доступною формою в системі освіти. Так, відповідно до Закону України «Про освіту» статті 571 щодо державних гарантій в умовах воєнного стану, надзвичайної ситуації або надзвичайного стану, зазначено, що здобувачам освіти, які в умовах воєнного стану, надзвичайної ситуації або надзвичайного стану в Україні чи окремих її місцевостях, оголошених у встановленому порядку (особливий період) були вимушені змінити місце проживання (перебування), залишити робоче місце, місце навчання, незалежно від місця їх проживання (перебування) на час особливого періоду гарантується організація освітнього процесу в дистанційній формі або в будь-якій іншій формі, що є найбільш безпечною для його учасників [1].

Дистанційне навчання є альтернативною формою організації освіти в умовах воєнного стану, що ґрунтується на використанні як кращих традиційних методів отримання знань, так і нових інформаційних та телекомунікаційних технологій, а також на принципах самоосвіти.

Мета роботи – особливості дистанційного навчання студентів ЗВО в умовах воєнного стану.

Результати та обговорення. Дистанційне навчання створює умови, що відповідають потребам викладачів, допомагає виявити запити викладачів, сприяє самонавчанню, самовихованню і саморозвитку. Основними перевагами дистанційного навчання є особистісна орієнтованість, масовість за умови індивідуального підходу, економічність, сучасність. Воно позитивно впливає на

традиційну освіту за рахунок впровадження у навчальний процес модульних підходів та інформаційно-комунікативних технологій. Основою дистанційного навчання є контрольоване та якісне забезпечення самостійної діяльності учасників навчального процесу. Модель дистанційного навчання передбачає гнучке поєднання самостійної навчальної діяльності викладачів з різними джерелами інформації; оперативну і систематичну взаємодію; групову роботу по типу навчання в співробітництві, використовує все різноманіття проблемних, дослідницьких, пошукових методів; обговорення, групові та індивідуальні презентації проміжних і підсумкових результатів, обмін думками, інформацією через систему Інтернет [4, с. 28].

Організація онлайн-навчання залежить від багатьох факторів, таких як наявність матеріально-технічної бази, ергономічні можливості, соціально-психологічні аспекти, безпека для викладачів та студентів та деталі діяльності кожного ЗВО в умовах воєнного стану. Доцільно відзначити, що основні особливості організації освітнього процесу в умовах війни регламентуються положеннями Наказу МОН «Про деякі питання організації роботи закладів фахової передвищої, вищої освіти на час воєнного стану» від 07.03.2022 [3]. Так, керівники ЗВО повинні:

- вживати заходів щодо охорони учасників освітнього процесу, персоналу та майна ЗВО;
- у разі необхідності сприяти евакуації учасників освітнього процесу та персоналу у безпечне місце;
- готувати інформацію про ЗВО, які знаходяться не в зоні ведення бойових дій або в безпосередній близькості, можливості та вже виконані роботи, зокрема про: 1) приймання та забезпечення евакуації здобувачів вищої освіти, науково-педагогічних працівників, персоналу та інших працівників та членів сімей ЗВО, які потребують евакуації; 2) існуючі можливості ЗВО (переважно електронні: навчальна платформа, система LMS, апаратний комплекс, серверна потужність тощо), які полегшують процес навчання як самостійних, так і евакуйованих учасників освітнього процесу у змішаному

(існуванні) чи дистанційному режимі навчання; 3) проведення електронної реєстрації заявок учасників освітнього процесу та персоналу ЗВО, які можуть бути евакуйовані; 4) розміщення керівництва інших ЗВО, які цього потребують, та забезпечувати спільне управління освітнім процесом; 5) аналізування того, які навчальні програми, спеціалізації та галузі знань можна поєднати в різних навчальних курсах ЗВО; 6) забезпечення роботи адміністрацій евакуйованих ЗВО щодо організації навчальних курсів у такому форматі [2, с. 63];

- забезпечувати спеціальні умови навчання (визначення індивідуальних планів навчання, відпустки тощо);

- планувати процес конфігурації ЗВО для врахування поточних змін.

Основою організації освітнього процесу у ЗВО у період воєнного стану в Україні є стратегія використання електронних дистанційних форм взаємодії студентів і викладачів. Для підтримки ефективності онлайн-навчання необхідно відповідати наступним критеріям [4]:

- навчальна програма має бути справді структурованою і має бути навчально-методичний матеріал, який її регламентує;

- необхідно зберегти логіку та послідовність етапів опрацювання навчального матеріалу; у той час як дистанційне навчання дозволяє певний ступінь автономії та самоорганізації у навчанні студентів, дотримання чіткого графіку виконання здобувачами вищої освіти може підтримувати навчальний план на високому рівні ефективності;

- слід використовувати лише ефективні, налагоджені та перевірені системи взаємодії між викладачами та студентами, ресурси електронного навчального плану та дистанційних технологій протягом усього періоду вивчення навчального матеріалу;

- підтримання високої якості навчальних матеріалів і їх актуальності може стати основою для набуття студентами професійних навичок і подальшого розвитку їх індивідуального творчого потенціалу;

- застосування системи контролю та моніторингу результатів навчальної діяльності студентів, адаптованої до умов дистанційності; контроль

є одним із основних мотивів системи, що стимулює ефективну роботу здобувачів знань, тому недосконалість інструментарію може значно знизити ефективність навчального процесу в умовах воєнного стану.

Висновки. Отже, організація якісного масового дистанційного навчання в умовах воєнного стану – складний і надважкий процес. Але кропітка систематична робота щодо впровадження й удосконалення сучасних технологій дистанційного навчання в освітній процес допоможе згодом досягти позитивних результатів.

Застосування сучасних комп'ютерних і телекомунікаційних технологій в навчальному процесі не тільки створює умови для більш ефективної самостійної роботи студентів, сприяє індивідуалізації процесу підготовки фахівців, а і суттєво змінює форми і зміст комунікацій між викладачем і студентом. За допомогою комп'ютерних технологій, незважаючи на незмінні тенденції до зменшення аудиторних годин, прямий і зворотній зв'язок «викладач-студент» стає більш інтенсивним і активним.

Очевидні переваги дистанційних освітніх технологій, пов'язаних з доступністю матеріалів, зручністю їх використання та можливостями організації свого навчального часу, не викликають сумнівів. Проте все ще залишаються невирішеними питання щодо навантаження інформацією на електронних освітніх ресурсах та контролю за її якістю, а також її грамотної методичної організації, що відповідає цілям та завданням навчання.

СПИСОК ЛІТЕРАТУРИ

1. Ахмад І. М. Навчання в дистанційній і змішаній формі студентів ВНЗ [Електронний ресурс]. Режим доступу : <http://interconf.fl.kpi.ua/node/1067>
2. Дюжикова Т. М., Бальоха А. С., Чепелюк А. В. Особливості організації освітнього процесу у ЗВО в умовах війни // Перспективи та інновації науки. Серія «Педагогіка», Серія «Психологія», Серія «Медицина», 2022. № 11(16). С. 58-66.
3. Про деякі питання організації роботи закладів фахової передвищої,

вищої освіти на час воєнного стану : Наказ МОН України від 07.03.2022 № 235 [Електронний ресурс]. Режим доступу : <https://zakon.rada.gov.ua/rada/show/v0235729-22/sp:max50:nav7:font2#Text>

4. Структура дистанційного навчального курсу в середовищі MOODLE. Сучасні інформаційні технології та інноваційні методики навчання: досвід, тенденції, перспективи / Ю. О. Адамів // Матеріали III Міжнар. наук.-практ. інтернет-конф. (м. Тернопіль, 5 квітня 2019). Тернопіль : ТНПУ ім. В. Гнатюка, 2019. С. 57-60.

5. Твердохлебова Н. Є. Дистанційне навчання як система підвищення кваліфікації сучасного викладача // Восточно-Европейский журнал передовых технологий. 2013. Т. 2. № 2(62). С. 25-29.

ДІЯЛЬНИСНИЙ ПІДХІД У ВИВЧЕННІ ГЕОГРАФІЇ ЯК ФАКТОР ФОРМУВАННЯ АКТИВНОЇ ЖИТТЄВОЇ ПОЗИЦІЇ

Блажко Ірина Олександрівна,
вчитель географії
Комунальний заклад
«Харківський ліцей № 99 Харківської міської ради»
м. Харків, Україна

Вступ. Сьогодення вимагає розумних і дбайливих господарів, котрі орієнтуються в законах економіки, здатні швидко приймати виважені рішення, беручи на себе відповідальність. Тому такою важливою є проблема соціальної реалізації здобувачів освіти в майбутньому. Але для цього їм потрібно не лише отримати певну суму знань (хоч вони й мають велике значення), а й досягнути складну науку самостійного навчання, пошуку інформації, вміння реалізовувати власні здібності [2]. Саме діяльнісний компонент змісту географічної освіти сприяє формуванню активної життєвої позиції у здобувачів освіти. Щоб у результаті вивчення географії досягти виконання всіх завдань, відповісти на всі «Де? як? чому?».

Мета роботи. Розглянути роль діялісного підходу при вивченні географії задля формування активної життєвої позиції у здобувачів освіти в контексті реалізації концепції Нової української школи.

Матеріали та методи. Дослідження включає аналіз методів та прийомів навчання та практичного досвіду їх застосування в освітньому процесі.

Результати та обговорення. Діялісний метод – метод навчання, при якому дитина не отримує знання в готовому вигляді, а здобуває їх сама у процесі власної навчально-пізнавальної діяльності [1].

Приклади активностей, які, на мою думку, відповідають принципу діялісного навчання на уроках географії в різних вікових групах.

Урок можна розпочати з формування емоційного зв'язку, що позитивно впливає на емоційне налаштування на успішну роботу, за допомогою вправ: «Побажай успіхів», «Настрій на урок». Також на початку уроку варто нагадати

спільні правила поведінки.

Одним із найдієвіших методів мотивації навчання для здобувачів освіти є створення ситуації успіху. Для пригадування матеріалу, який необхідний для відкриття нових знань, доречно використати метод асоціації, ребуси, бесіду за питаннями, які розглядалися на минулих уроках.

Урок розпочати можна з подиву, з суперечливого факту, який здобувачам освіти важко уявити на основі наявної бази їхніх знань. Або запропонувати ребус, кросворд, загадку, відгадка або додаткова інформація до якої буде знайдена під час роботи з новим матеріалом. Також здобувачам освіти подобається підбирати слова-асоціації до нової теми («Асоціативний куш»), на основі сформованого достатнього списку, можна запропонувати їм скласти правило або визначення за допомогою записаних слів, а потім порівняти його з підручником. Після освоєння нового матеріалу здобувачі освіти доповнюють асоціативний ряд.

Варто приділяти увагу не тільки пошукові та запам'ятовуванню інформації, а й вмілому та доцільному її використанню, що сприяє розвитку розумових здібностей здобувачів освіти та їх мислення. Наприклад, надати на уроці інформацію в позатекстовій формі (таблиці, схеми, графіки, карти, малюнки, діаграми, фотографії, ілюстрації). Або запропонувати здобувачам освіти перевести інформацію з однієї форми в іншу (наприклад, з умовнографічної в словесну). Здобувачі освіти вчаться відбирати необхідну інформацію, групувати матеріал на основний та другорядний і перевіряють істинність фактів (запланована «інформаційна помилка») — усе це дозволяє плідно використовувати процес отримання та засвоєння інформації.

Очевидно, що для активізації пізнавальної діяльності потрібні стимули. Для пробудження та стимулювання розумових процесів можна використати ключові слова та фрази. Наприклад, на початку вивчення курсу фізичної географії України у 8 класі запропонувати дати відповідь на проблемне питання: чи можливі на території України землетруси? (здобувачам освіти тези відповіді на дане питання необхідно записати в зошит.) Пізніше, наприкінці

вивчення теми, коли здобувачі освіти стануть більш обізнаними з цього питання, вони зможуть не тільки повернутися до проблемного питання, але й оцінити особисті навчальні досягнення. В результаті цього підтримується природжений пізнавальний інтерес, формуються дослідницькі вміння.

Матеріал, що вивчається, необхідно максимально пов'язувати з життям та досвідом здобувачів освіти. Наприклад, описати знайомі їм природні явища (хмари, роса, дощ) і поставити перед ними завдання пояснити причини їх виникнення. На початку уроку для відповіді в здобувачів освіти не вистачає знань, проте завдяки постановці проблемного завдання, діти на уроці починають мислити цілеспрямовано й активно, певною мірою звертаються до власного досвіду та набувають нового.

Відомо, що географія без карти — «німа». Робота з картою є найпершою практикою для здобувачів освіти на уроці географії, яка дуже подобається дітям і тому потрібно її урізноманітнювати. Вміння читати карту, складати географічні характеристики окремих територій за картою, вміло оперувати всіма видами карт розвивають просторову уяву, уважність, спостережливість.

Такий вид діяльності, як визначення причинно-наслідкових зв'язків, об'єднує роботу з виявлення причин і наслідків, встановлення зв'язків, виявлення закономірностей розміщення географічних об'єктів і явищ. Наприклад, під час вивчення теми «Тектонічна будова України» у 8 класі можна запропонувати такі завдання: зіставити карту або схему тектонічної будови території України із фізичною картою та з'ясувати, до яких тектонічних структур приурочені низовини, височини, гори; визначити загальну закономірність їх розташування.

Як свідчить практика, проблемні ситуації сприяють розвитку мислення в здобувачів освіти, а в кінцевому результаті — зміцненню знань. Наприклад, 10 класу можна запропонувати наступні проблемні завдання: «Вам відомий план, за яким характеризується географічне положення країни, покажіть його у вигляді формули». Варіант відповіді. ГП = положення на материка (частині світу) + сусідні країни + рівень їхнього розвитку та взаємини з іншими + вихід

до моря та його особливості + особливості кліматичних умов і рельєфу + положення стосовно міжнародних шляхів сполучення.

В 9 класі доречно використати прийом «Практичність теорії», що розвиває критичне мислення, формує навички роботи з джерелами інформації, ведення дискусії, формує соціально-економічну компетентність. Завдяки використанню цього методу можна почути багато цікавих ідей. Наприклад, завдання «Якби хлопці були власниками автомобільного концерну, а дівчатка були власницями заводу парфумерної індустрії, то якими критеріями користувалися при наборі на роботу спеціалістів?» або «Якби ви у спадок отримали 10 га землі, якою б діяльністю зайнялись?».

Здобувачам освіти цікаво працювати з інтерактивним робочим листом. Метою роботи з листом є не запам'ятовування або повторення конкретного навчального матеріалу, а опанування нового способу дії. Він розрахований на перетворення вихідного матеріалу листа в активну роботу здобувача освіти з ним.

Дослідницький підхід сприяє розвитку мислення, інтелектуальних, творчих здібностей здобувачів освіти, які успішно представляють результати своїх досліджень на конференціях, конкурсах-захистах МАН.

Проектна діяльність вимагає інтеграції знань, дає змогу самостійно здобувати знання, вміло застосовувати їх на практиці для розв'язання проблем, сприяє розвитку критичного мислення, набуттю здобувачами освіти комунікативних навичок і вмінь; розвиває вміння збирати необхідну інформацію, аналізувати її з різних точок зору, висувати гіпотези, робити висновки [3].

У шкільній географії важлива роль належить цифровим показникам. З цією метою доречно використовувати такі прийоми: цифрові диктанти, цифрові співвідношення, задачі. Ознайомлюючи здобувачів освіти з відповідними показниками, навчити їх зіставляти цифрові дані; складати, читати, аналізувати та розуміти різноманітні таблиці, графіки, діаграми.

Одним із напрямів активної діяльності є застосування в освітньому

процесі (під час завершення уроку) тестових завдань, якими можна перевірити засвоєння знань.

Важливим етапом є рефлексії, в процесі якої фіксується у мовленні нове правило (алгоритм), організовується самооцінка учнями своєї навчальної діяльності.

Висновки. Отже, при діяльнісному підході у здобувачів освіти формуються універсальні, предметні компетенції, вони вчаться критично мислити, вміють бачити труднощі та шукати шляхи їх розв'язання. Сформовані види діяльності спонукають здобувачів освіти до роботи над розвитком власного інтелекту, культурного і морального рівня не лише в процесі навчання, але й у подальшому житті, сприяють формуванню активної життєвої позиції.

СПИСОК ВИКОРИСТАНИХ ДЖЕРЕЛ

1. Єфіменко Т. Т. Активізація навчальної діяльності здобувачів освіти на уроках географії як засіб формування компетентності вміння вчитися впродовж життя / Т. Т. Єфіменко // Пріоритетні напрями досліджень в науковій та освітній діяльності: Матеріали III Міжнародної науково-практичної конференції (м. Львів, 20-21 лютого 2021 року). – Львів: Львівський науковий форум, 2021
2. Нова українська школа. Міністерство освіти і науки України: веб-сайт. URL: <https://mon.gov.ua/storage/app/media/zagalna%20serednya/nova-ukrainska-shkola-compressed.pdf> (дата звернення: 15.06.2024).
3. Топузов О. М. Географічна освіта XXI століття: перезавантаження // Географічна наука та освіта: перспективи та інновації: Зб. матер. Міжнар. наук.-практ. конф. Переяслав, 2021. С. 202-206.

УДК 811.111:801

**STUDYING A FOREIGN LANGUAGE AT UNIVERSITY: THE KEY TO
INTERNATIONAL SUCCESS**

Валюкевич Тетяна Вікторівна

канд. філол. наук,

доцент загально-академічної кафедри іноземних мов

Народної української академії

м. Харків, Україна

In the modern world, which is in a state of constant international connections and integration, knowledge of foreign languages is a necessary element of a successful career and professional growth. Teaching a foreign language at university plays a key role in developing students' not only language skills, but also important cultural competencies.

Studying a foreign language at a university provides a unique opportunity to immerse yourself in a new linguistic environment. Students, mastering the language, expand their communication capabilities which allows them to better understand the diversity of cultures and traditions of the world. This not only enriches their personal experience, but also helps develop intercultural understanding, which is important in today's multicultural society.

Moreover, studying a foreign language at university has benefits for the student's future career, opening doors to international communication, business opportunities and work abroad. Companies are increasingly valuing multilingual professionals and are willing to offer them attractive employment conditions. Finally, studying a foreign language at university contributes to the development of students' cognitive skills.

Research shows that learning a new language stimulates brain activity, improves memory, attention and logical thinking. These skills are useful not only in academic activities, but also in everyday life. Thus, learning a foreign language at a university is not only a process of mastering a new system of signs, but also a key element in the academic and career success of students. The desire to enrich one's

knowledge and skills, expand horizons and collaborate with a multinational community makes the study of a foreign language an important component of modern university education.

Teaching communication skills when learning a foreign language plays an important role and has many benefits. Learning to communicate effectively in a foreign language will help students successfully interact with native speakers both in educational institutions and in real life. The practice of communicating in a foreign language also contributes to students' self-affirmation and improvement of interpersonal relationships. Communication skills help build successful relationships with colleagues, friends and partners from other countries, which promotes tolerance and understanding of other cultures.

Communication skills in a foreign language are also an important competitive advantage in the job market, opening access to various opportunities and career prospects. Teaching communication skills is based on the practical application of language in real situations, which makes the learning process more interesting and effective.

Thus, the development of communication skills when learning a foreign language not only enriches the student's personality, but also opens up new horizons for successful interaction in the global world.

ПРОЄКТНА ДІЯЛЬНІСТЬ – СУЧАСНІ ПОТРЕБИ ДОШКІЛЬНОЇ ОСВІТИ

Галаєва Оксана Миколаївна,

магістранка спеціальності

012 «Дошкільна освіта»

(освітньо-професійна програма «Дошкільна освіта та дефектологія»)

Черкаського національного університету імені Б. Хмельницького

Вступ. Із розвитком сучасної науки проваджуються інноваційні методи та прийоми в дошкільній освіті. До таких і належить метод проєктів. Його реалізація залежить від певних чинників, зокрема тісної взаємної праці педагога, що обізнаний в інтерактивних формах роботи, та дітей, які бажають почути, побачити, дослідити щось новеньке, оригінальне, захоплююче.

Варто відзначити, що ще із 2010 років відбувалися різноманітні тренінги, навчання, вироблялися стратегії щодо прописування та шляхів реалізації відповідного методу у проведенні фестивалів, мотиваційних навчань для молоді. Та важливо, що із часом почали впроваджувати в загальну середню освіту, а від нещодавно – і в дошкільну.

Аналіз останніх досліджень і публікацій. Доцільно назвати праці таких авторів як: О. Антошків, Л. Довгополова, О. Козак, О. Кошіль, С. Лікучова, Н. Островська та інші.

Так, О. Антошків по-іншому підходить до структури проєкту, відзначає, як діяльнісний, активний метод, а також дає визначення – що це педагогічна технологія, до якої входять пошукові, дослідницькі, проблемні методи та прийоми, що розкривають творчий потенціал особистості. Дослідниця зупинилася і на структурі [1, с. 6]. О. Козак наголошує, що основою проєктної діяльності є ідея, **що «виявляє сутність поняття «проєкт», його прагматичну спрямованість на результат, який можна отримати за умови розв'язання тієї чи іншої практично або теоретично значущої проблеми»** [5, с. 170].

Не менш важливими є навчання фахівців методу проєктів, на що звертає

увагу Оксана Кошіль акцентує увагу про проєктну компетентність, зокрема як здатність здійснювати діяльність в дошкільній освіті, використовуючи «інтегративних знань, умінь і навичок» [7, с. 71], що важливі для впровадження проєктної діяльності.

Так, Л. Д. Довгополова аналізує появу методу проєктів (методу проблем), застосування в 17 столітті в архітектурі тощо... [3]

У «Навчально-методичному посібнику до курсу «Практика реалізації педагогічних проєктів» ґрунтовно та детально описано, що таке дефініції «проєкт», складові його, історії та етапи розвитку за кордоном та в Україні.

Чимало розробок присвячено методу проєктів у НУШ: Островська Маріанна «Метод проєктів – як один із ефективних засобів інноваційної технології, який використовують у НУШ» [9], у монографії дослідниці відзначено, що «технологія проєктів передбачає розв’язання якої-небудь проблеми, що вимагає, з одного боку, використання різноманітних методів, засобів навчання, а з другого – інтегрування знань, умінь з різних галузей науки, техніки, творчості» [10, с. 116], М. В. Елькін «Метод проєктів у фаховій підготовці вчителів нової української школи» [4]

Насправді існують різні підходи до класифікації проєктів. Дослідницькі проєкти вимагають вмотивованої, чітко продуманої структури, творчі – **спрямовані на отримання показових практичних** результатів, ігрові проєкти – учасники беруть на себе відповідні ролі, що зумовлені підготовчою роботою, мотивацією до реалізації, натхненням від виконання певних ролей, практичною спрямованістю, інформаційні (або ознайомлювальні) – потребують збору інформації про явище, подію, ознайомлення із учасниками проєкту, практично-орієнтовані (або прикладні) - визначаються цілеспрямованою орієнтацією на кінцевий результат.

Мета дослідження – практичне застосування методу проєктів у роботі із дітьми 6-го та 7-го року життя із порушеннями мовлення.

Реалізація зазначеної мети передбачає виконання таких завдань:

1. Розглянути та проаналізувати статті у фахових виданнях та за

допомогою можливостей інтернет-ресурсів.

2. З'ясувати дефініції «інновації», «проект».

3. Визначити необхідність використання у роботі із дітьми педагогами методу проєктів.

4. Застосування методу проєктів у роботі із дошкільнятами під час карантину та повномасштабного вторгнення з метою розвитку мовлення засобами художньої літератури на прикладі сучасних письменників.

Як бачимо, чимало досліджень проєктної діяльності в закладах середньої та вищої освіти, та, на жаль, не дуже багато в дошкільній. Вони є, але ці дослідження до 2020 року, що, на нашу думку, не завжди є інноваційними. Саме вихованці закладів дошкільної освіти мають креативне творче мислення і їх дуже легко захопити до спільної творчої діяльності, адже важливо є продумування педагогом підготовчої роботи, спільно із дітьми вибір теми, визначення мети, обладнання та завдань, якими малеча буде захоплена і отримає неоціненний досвід, результат.

У світі набули актуальності міждисциплінарні зв'язки, адже дошкільнята із задоволенням досліджують оточуюче, пізнають нове, збагачуються новими знаннями, їм до вподоби також завдання творчого характеру (відповідно можна працювати над проєктом і із логіко-математичного розвитку).

Необхідність обґрунтованості проєкту полягає в тому, що дошкільнята вчаться знаходити відповідну інформацію, виконувати завдання, які сприяють їхньому бажанню, адже часте розвиток творчості в дитини – покликання планомірної дії. Щоб спланувати той чи інший проєкт: важливо:

- Обрати тему,
- Визначити актуальність (обговорення і затвердження),
- Продумування та прописування мети (для чого потрібно, і чи потрібно взагалі),
- Визначити цільову аудиторію (для кого цей проєкт),
- Окреслити кінцевий результат (створення відповідного продукту).

Форма реалізації. Ресурси. Важливо продумати, що потрібно для

реалізації задуму (канцтовари, комп'ютерну техніку, костюми, фарби, овочі, фрукти...). Насправді, кожен із етапів повинен вміщувати особистісно-орієнтовані технології. На думки приходить прислів'я: «Що посієш, – те й пожнеш». Усе задумане здійсниться, якщо є мотивація, бажання, а головне це розвине особистість, її задатки, нахили, таланти.

Отже, вибір тему доцільно обирати із дитиною, для цього відповідаємо на питання: «Хто?», «Що я цікаве знаю?», «Що б нове хотів дізнатися?», «Моя улюблена справа?».

Проект спрямований на ознайомлення із творчістю сучасних майстрів пера, що пишуть для дітей: зокрема таких: прозаїків – Галини Вдовиченко, Анни Григорович, Наталії Бонь, Оксани Дуплій, Оксани Галаєвої, поетів: Юлії Гончар, Наталії Горішної, Ігоря Коваленка, Сергія Пантюка.

Метою є: учити слухати твір, запам'ятовувати основний сюжет, чітко визначати жанр, Сприяти у дітей розвитку творчих здібностей, мотивуючи до продовження казки, створення власних, придумування віршів, написання листів до героя, малювання героя казки. Діти не тільки вдосконалюватимуть культуру рідної мови, а й удосконалять знання із сучасної української літератури, зокрема познайомляться із творчістю письменників-земляків.

Результат/ При вивченні Сергія Пантюка «Пан Перевертас», пропонуємо питання для опрацювання: 1. Чи сподобався Вам твір «Пан Перевертас»? (Я продивився мультфільм «Пан Перевертас». Мені вірш сподобався, адже... (тому що...) Він про...) 2. Хто автор твору? 3. Що найбільше Вам запам'яталося? (Мені все сподобалося, але найбільше...) 4. Чи буває таке насправді? (Я думаю, що.. (Я вважаю, що..., тому що...) 5. Яким був Пан Перевертас? (Пан Перевертас був кмітливим, адже...) 6. Намалювати епізод із твору 7. Продовжити рядки. Сховався маленький блокнотик у шафу, Побачив полички. Знайшов там (жирафу...) Висока поличка сказала тихенько, Знайди ти для мене банку... (варення). Якщо є бажання – придумайте власні цікавинки.

1. Новий казковий герой (створене відео за участі Оксани Ланської,

Оксани Галаєвої, авторка Наталія Бонь) – відео моє, виставлене в Ютубі:

Бесіда за змістом, виконання творчого завдання дітьми 1. Чи сподобалася Вам цікавинка про героя? 2. Хто її написав? 3. Як звати героя? (Райчик) 4. Із чим у Вас асоціюються слова «Райчик» 5. Райчик Веселун: який він: -Добрий чи злий, що він може робити? 6. Якими бувають Райчики, Де живуть Райчики? (Як називається їхня країна?) 7. Де збираються Райчики на віче? (на зустріч). 8. Що таке райдуга? (Як можна ще сказати?) 9. Хто може піднятися на хмари? Хто є головного героя? (Куди вони можуть потрапити) – у Космос, у підземелля, у гори... ходять у школу. Хто друзі у Райчика ? (Райчик Всезнайчик, Райчик Грайла, Райчик Вуханчик)... Продовжіть казочку...

Наступним твором передивимось відео Галини Вдовиченко «36 і 6 котів». Бесіда за змістом, виконання творчого завдання дітьми: 1. Чи сподобався Вам уривок із казки? 2. Як він називається? 3. Хто її написав? 4. Продовжити речення: Коти були..., тому що...Мені сподобався..., адже...Я думаю що... казка ..., тому що...Якими були Коти. 5. Щоб Ви хотіли побажати герою. 6. Намалювати того, хто найбільше сподобався. 7. Дії супроводжувати словами: Я малюватиму..., тому що... Я малюю чим (олівцями, фарбами, крейдою), бо...

Оксана Галаєва «Горобці» (відео власне створене) 1. Чи сподобалася Вам казка? 2. Чому? 3. Як вона називається? 4. Чи можуть насправді літери перетворитися на птахів? 5. Що значить переносне значення слів «повисаджував на дріт»? 6. Яким був горобчик? 7. Як звали вчительку? 8. Пригадати прислів'я та приказки, щоб в них було слово «горобець» (можна придумати). «Слово не горобець – вилетить – не впіймаєш».

При вивченні віршів Юлії Гончар пропонуємо такі питання 1. Що значить «теплі» вірші? 2. Що ще може бути теплим (долоньки, хліб, день...) 3. Розказати про свою улюблену тваринку.

Цікавим є казки Анни Григорович «Зелений трамвай». Питання до твору, творчі завдання 1. Чи сподобалася Вам казка? 2. Як вона називається 3. Хто написав? 4. Як звали дівчинку? (Маня) 5. Де вона жила? (у старому будинку із бабусею). 6. Як ставилися діти до Мані? 7. Чи були друзі у Мані? 8. На який

трамвай сіла дівчинка? (на подивилася). 9. Хто постав перед дівчинкою? (кондукторка). 10. Якою була кондукторка? 11. Який квиток отримала дівчинка? (Зелений великий квиток) 12. Чи зупинявся трамвай? (не зупинявся. І нікого не брав). 13. Хто бачив зелений трамвай (не кожен, а той хто вірить в дива). 14. Яка кінцева зупинка трамваю? («Небеса», адже кінцевий пункт призначення). 15. Чи знала кондукторка ім'я дівчини? 16. Що передувало, що дівчинка потрапила в зелений трамвай (Історія коли дівчинка сумувала і захотіла на небеса, милувалася хмаринкою, що пропливала). 17. Що вирішила дівчинка, коли під'їхала до школи? : вийти чи продовжувати їхати? 18. Чи знайшла дівчинка друзів? 19. Чому дівчинка повернулася до трамваю (дуже хотіла «поїхати» у небеса). 20. Хто такі Рой і Рута? 21. Що побачила дівчинка звисоти? (обриси міста).

Цікавим в теплим є оповідання Оксани Дуплій «Кактуси». Пропонуємо питання до твору, творчі завдання. 1. Що Вам найбільше запало до душі? 2. Чому твір називається «Кактуси»? 3. Хто автор оповідання? 4. Чи можуть кактуси бути теплими? 5. Чому? 6. Придумати свою історію із кактусом.

Не менш цікавими є вірші Наталії Горішної із книги «Дочекалися! Ура!» 1. Чи любите ви вірші про тварин? 2. Хто автор запропонованого твору? 3. Який собака Вам найбільше сподобався, намалюйте його і напишіть йому листа.

Ігор Коваленко. Вірші для дітей. 1. Чи бачили Ви справжню свинку? 2. Яка вона? 3. Чи таку ви уявили, прослухавши вірш Ігоря Коваленка? 4. Які найбільше запам'яталися подобається рядки. 5. Напишемо разом вірш.

Висновки. Безумовно, використання цього методу сприяє розвитку мовного апарату, формуванню лексико-граматичних категорій, розвитку зв'язного мовлення (у близькій для дитини теми висловитися). Неоціненним є психологічний комфорт дошкільника, вміння співпрацювати із однолітками, педагогами, батьками.

Отже, проаналізувавши джерела, прописавши власний погляд на схему: від прописування до реалізації проекту, приходимо до висновків: не так багато

досліджень присвячено створенню проекту і реалізації разом із дітьми (в основному робота проводиться із батьками), теми обирається відповідно потреб педагогічного процесу, захоплені дитини, визначається мета, тема, складається план, проводиться презентація.

СПИСОК ВИКОРИСТАНОЇ ЛІТЕРАТУРИ

1. Антошків О. В. Використання педагогічної технології «Проектна діяльність» у роботі дошкільного закладу. *Використання технологій менеджменту якості в управлінні закладами освіти : зб. матеріалів IV регіон. наук.-практ. конф. (м. Тернопіль, 26 листопада 2020 р.)*. Тернопіль, 2020. С. 6-10.

2. Дитина: Освітня програма для дітей від двох до семи років / наук. керівник проекту В. О. Ог-нев'юк; авт. кол.: Г. В. Беленька, О. Л. Богінч, В. М. Вертугіна [та ін.] ; наук.ред. Г. В. Беленька ; К. : ун-т ім. Б. Грінченка, 2020. 440 с.

3. Довгополова Л. Д. Метод проектів у зарубіжній педагогічній теорії та практиці: історичний аспект. *Вісник Національного авіаційного університету. Педагогіка. Психологія*. 2015. Вип. 1 (6). С. 81–87.

4. Елькін М. В. Метод проектів у фаховій підготовці вчителів нової української школи. *Педагогіка формування творчої особистості у вищій і загальноосвітній школах* : зб. наук. пр. / [редкол.: А.В. Сущенко (голов. ред.) та ін.]. Запоріжжя : КПУ, 2020. № 68. Т.1. С. 249–252.

5. Козак Л. В., Коваль В. Ю. Проектна діяльність як засіб підготовки дитини до навчання у новій українській школі. *Педагогіка формування творчої особистості у вищій і загальноосвітній школах*. 2020 р., № 71, Т. 1. С.127–131.

6. Козак Л. В., Король Г. А. Проектна діяльність як чинник пізнавального розвитку дітей дошкільного віку. *Інноваційна педагогіка*. 2019. Вип. 18(3). С.169–174.

7. Кошіль О. Моделювання процесу підготовки майбутнього вихователя до проектної діяльності в закладі дошкільної освіти в умовах фахового коледжу «Універсум». *Актуальні проблеми педагогічної освіти: реалії, нові ідеї та*

перспективи : зб. тез доп. (м. Львів, 5-6 травня 2022 р.). Львів. 2022. С. 71–73.

8. Лікучова С. А. Застосування методу проєктів у навчанні студентів ЗВО. 2019. Випуск 314. Том 326. С.47 – 49. URL : <https://lib.chmnu.edu.ua/pdf/naukpraci/pedagogika/2019/326-314-8.pdf>(Дата звернення 21.04.2024)

9. Островська М. Метод проєктів – як один із ефективних засобів інноваційної технології, який використовують у НУШ. *Наукові інновації та передові технології*. (Серія «Державне управління», Серія «Право», Серія «Економіка», Серія «Психологія», Серія «Педагогіка»). 2022. No 8(10). С.101-111.

10. Островська М. Інноваційне середовище в початковій школі. Монографія ЗУІ ім. Ф.Ракоці II – ТОВ «РІК-У» Берегове–Ужгород. 2021. С. 115-117.

11. Практика реалізації педагогічних проєктів : навч.-метод. посіб. до курсу / авт.-упоряд. І. В.Єгорова. Івано-Франківськ, 2021. 112 с.

12. Сучасні письменники дітям.

13. <https://www.youtube.com/watch?v=ApI1Yowtgls>

14. <https://www.youtube.com/watch?v=uE2vPEplmW8>

15. <https://www.facebook.com/100000878047605/>

16. <https://www.youtube.com/watch?v=X7TD9GIeS7c>

17. https://novadoba.com.ua/60831-vechirnya-kazka-vid-anny-grygorovych.html?fbclid=IwAR3mj6wJvxuCsrdxzzO7eiCjPRyLVNu0BQIbuU2lBo uiZnGIVPjuG_xz4Kg

18. <https://www.youtube.com/watch?app=desktop&v=uGNl4RkkpKg>

19. https://www.youtube.com/watch?v=T0aogR0l_8s&list=PLrZAFnyoCUh3Qx3r1BVTi0Ajs1rpUVBj3&index=13&t=0s

20. <https://www.youtube.com/watch?v=w-w3rs1PQ5k>

21. https://www.youtube.com/watch?v=dm4Mz0y_DtQ

22. <https://www.youtube.com/watch?v=aP0bngdJhvg>

ІДЕЇ ВПРОВАДЖЕННЯ STEM-ПІДХОДІВ В КОНТЕКСТІ РЕАЛІЗАЦІЇ ДИДАКТИЧНИХ ПРИНЦИПІВ НОВОЇ УКРАЇНСЬКОЇ ШКОЛИ НА ПРИКЛАДІ ВИКЛАДАННЯ ІНТЕГРОВАНОГО КУРСУ «ПІЗНАЄМО ПРИРОДУ» 6 КЛАС

Грунт Марина Анатоліївна
Вчитель інтегрованих курсів
«Пізнаємо природу»,
«Здоров'я, безпека та добробут»,
хімії, біології.
Обухівський ліцей
Обухівської селищної ради
Дніпровського району
Дніпропетровської області

Коло питань:

- Шляхи реалізації STEM- уроку та взаємозв'язок інтегрованого курсу з подальшим вивченням природничих наук: хімія, біологія, фізика 7 клас НУШ;
- Впровадження теорії в практику. Дослідницька діяльність учнів. Проектна робота;

В результаті останніх педагогічних досліджень було виявлено, що для стимулювання процесів навчання необхідне більш ефективне оснащення освітнього процесу, STEM-лабораторії: освіта сьогодні стає ключовим чинником розвитку інноваційної економіки України. У цей час STEM-освіта є одним з головних трендів інноваційної освіти.

Розвиток STEM- освіти має вирішальне значення для розвитку сучасного інформаційного суспільства. Впровадження системи освіти STEM продиктовано вимогою «Нової української школи». В 5-6 класах застосування STEM відіграє важливу роль для формування творчого інженерного мислення на уроках предметів природничо-математичного циклу. Тому дана робота дає можливість вирішити питання щодо викладання практичної частини природничих наук 5-7 класах НУШ.

Метою/Aim даної роботи є: висвітлення практичних питань реалізації елементів STEM-освіти у навчанні хімії, біології, фізики, астрономії, географії показати приклади такого впровадження із власного досвіду.

Робота призначена для вчителів хімії, біології, фізики, географії, астрономії які будуть працювати в 2024/2025 навчальному році в 7-му класі Нової української школи.

Вступ/ Introductions

Ні для кого вже не є новиною той факт, що у сучасній українській школі (НУШ) впроваджується світовий бренд STEM-освіти. Вже науково обґрунтовано доцільність використання STEM - методик на уроках хімії, біології, географії, фізики, природознавства відповідно.

Процес навчання має давати не тільки учням знання, формувати вміння та навички, обов'язково вміти застосувати свої знання на практиці, а також впливати на їх свідомість та поведінку, розвивати активну пізнавальну діяльність, що є рушійною силою психоемоційного розвитку дитини.

Засади STEM - освіти вже закладені в інтегрованому курсі «Пізнаємо природу». Адже модельна програма В. Коршевніюк, яку ми обрали самостійно, вже є стемом для всіх природничих дисциплін, а також базується на знаннях учнів комп'ютерних технологій.

Особливою формою STEM-підходів є інтегровані уроки для забезпечення розвитку базових потенційних компетенцій і особистісних якостей школярів.

Державний стандарт базової середньої освіти визначає 10 ключових компетентностей нової української школи, серед яких компетентність у галузі природничих наук:

1. Спілкування рідною / державною мовою;
2. Спілкування іноземними мовами;
3. Математична компетентність;
4. Основні компетентності в природничих науках і технологіях;
5. Інформаційно-цифрова компетентність;

6. Уміння вчитися впродовж життя;
7. Соціальні та громадянські компетентності;
8. Ініціативність і підприємливість;
9. Загальнокультурна грамотність;
10. Екологічна грамотність і здорове життя.

Ключова компетентність – спеціально структурований комплекс характеристик особистості, що дає їй можливість активно діяти в різних сферах життєдіяльності і належить до загальногалузевого змісту освітніх стандартів. Ця компетентність визначена як наукове розуміння природи і сучасних технологій, здатність застосовувати їх в практичній діяльності, формування наукового світогляду, набуття досвіду дослідження природи, розуміння змін, зумовлених людською діяльністю, відповідальності за наслідки такої діяльності.

Компетентність учнів у галузі природничих наук – це формування допитливості, прагнення шукати і пропонувати нові ідеї, спостерігати та досліджувати, формулювати припущення і робити висновки на основі проведених дослідів, пізнавати себе та навколишній світ шляхом спостереження та дослідження.

Чому повинні навчитися учні, щоб оволодіти ключовими компетенціями?

1. Навчатися: уміти отримувати користь із набутих знань, умінь, навичок; організовувати взаємозв'язок знань, вміти їх упорядковувати; організовувати свої власні прийоми навчання.

2. Шукати: запитувати різні бази даних; отримувати інформацію з різних джерел; уміти працювати з документами, класифікувати їх.

3. Думати: займати позицію в дискусіях і вміти відстоювати власну думку; оцінювати соціальні звички, пов'язані з екологією навколишнього середовища, зі здоров'ям людей.

4. Адаптуватися: вміти використовувати нові технології інформації та комунікації і знаходити нові рішення.

Реалізація дидактичних принципів НУШ полягає в закономірності

навчання. Ці закономірності достатньо обґрунтовані у науковому відношенні, то вони повинні виступати в якості вихідних вимог до організації навчального процесу. Ці вимоги в педагогіці прийнято називати дидактичними принципами.

Ю. Бабанський принципами навчання (принципами дидактики) називав певну систему вихідних, основних дидактичних вимог до процесу навчання, дотримання яких забезпечує його необхідну ефективність. Під термінами «дидактичні принципи», «принципи навчання» й «принципи дидактики» ці вчені розуміють одну й ту ж сутність – основні вимоги до процесу та його організації.

Принцип – це те, що лежить в основі сукупності фактів, теорій, науки.

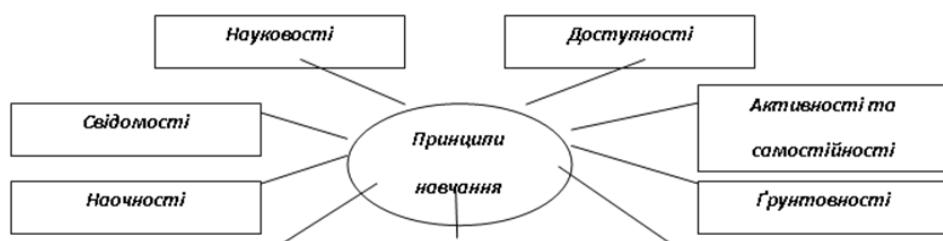

У практичній роботі процес навчання організовується таким чином, щоб він був ефективним і якісним. Реалізації закономірностей і законів навчання сприяє знання принципів навчання, якими вчителі керуються все своє професійне життя.

Результати та обговорення./Results and discussion.

В роботі з учнями я використовую різні технології. Так при вивченні теми «Хімічні явища й ознаки, що їх супроводжують» діти працювали як дослідники у віртуальній хімічній лабораторії і в дома вимірювали температуру води у двох різних посудинах; визначали швидкість охолодження протягом певного часу; визначали чинники, що впливають на процес охолодження; знайомились із фізичними та хімічними явищами та ознаками, як приладом для хімічних дослідів; у робочих зошитах вчилися вести щоденник досліджень і робити підсумкові висновки. Ключові компетентності: природознавча; вільне володіння державною мовою; інноваційна; інформаційно-комунікаційна; навчання впродовж життя; математична.

Наскрісні змістові лінії: екологічна безпека та сталий розвиток ;здоров'я та безпека. Реалізація принципу науковості.



А ось вже при вивченні теми «**Тіла та речовини**» дітям запропонувала зробити моделі молекул речовин, які їм найбільш відомі :вода, сіль, сода, цукор. Діти вже знали і сформуvalи логічний ланцюжок «Речовина - молекула – атоми». При моделюванні діти враховували такі наукові основи як:

- * атоми хімічних елементів різні;
- *речовини складаються із молекул;
- *речовини складаються із атомів різних хімічних елементів.

Тому, моделі учні виготовили мініатюрні, але їм вдалося змоделювати зв'язки між атомами у молекули, вони виділили різними кольорами атоми одного виду.

Для виготовлення моделей використовували пластилін, зубочистки, пінопласт, різнокольорові стрічки.

Ключові компетентності: природознавча; вільне володіння державною мовою; інноваційна; інформаційно-комунікаційна; навчання впродовж життя;

Наскрісні змістові лінії: екологічна безпека; здоров'я та безпека.

Реалізація принципу навчання.

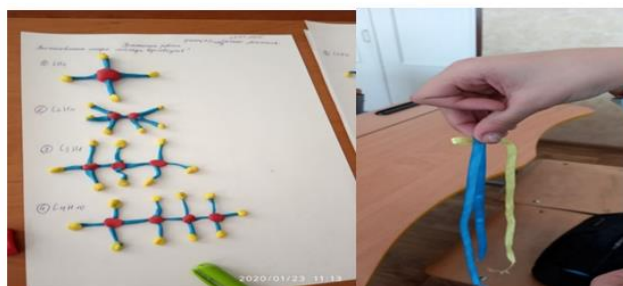

Вивчаючи тему «**Вода на земній кулі. Як людина змінює оболонки Землі**», запропонувала дітям попрацювати із доповненою реальністю,

використовуючи сучасні комп'ютерні програми, створити 3D модель і провести відеопрезентацію дослідів. Для цього учні використали свої знання з географії та сучасних технологій, спробували себе у ролі творця віртуального простору.

Моделювання дає можливість дитині бути автономною. А ось креативність підходу до створення власних моделей (продуктів власної діяльності) є результатом здатності дитини критично мислити.

Ключові компетентності: Природознавча; Вільне володіння державною мовою; Інноваційна; Екологічна; Інформаційно-комунікаційна; Навчання впродовж життя; Громадянська та соціальна; Математична.

Наскрізні змістові лінії: екологічна безпека та сталий розвиток; здоров'я та безпека. Реалізація принципу наочності.



Вивчаючи тему **«Дізнаємось про Землю і Всесвіт. Сусіди Землі у Сонячній системі»**, продовжили свої природничі дослідження, відвідавши Планетарій м. Дніпра. В межах запланованої навчальної екскурсії учні спостерігали за різними планетами, мали змогу побувати «віртуально» в космосі. Діти були справжніми науковцями. Спостерігали за різними фізичними та хімічними явищами, які відбуваються на кожній Планеті. Потім дітям було запропоновано вибрати будь-яку Планету Сонячної системи, виконати проєкт у вигляді 3D-макету, використовуючи пластилін, пінопласт, гудзики, нитки, пластик, поліетилен, матеріали із дерева, і на уроці презентувати результати своєї роботи. Знання, які отримала учні 6 класу зможуть використовувати в подальшому навчанні з фізики, хімії, географії, астрономії.

Реалізація принципу навчання.



Вивчаючи тему **«Привідкриваємо таємниці зоряного неба»**, запропонувала дітям виготовити із паперу та ниток проектор «Сузір'я» із доповненою реальністю, використовуючи свою логіку та творче мислення, і провести відеозвіт своєї роботи. Реалізація принципу доступності.

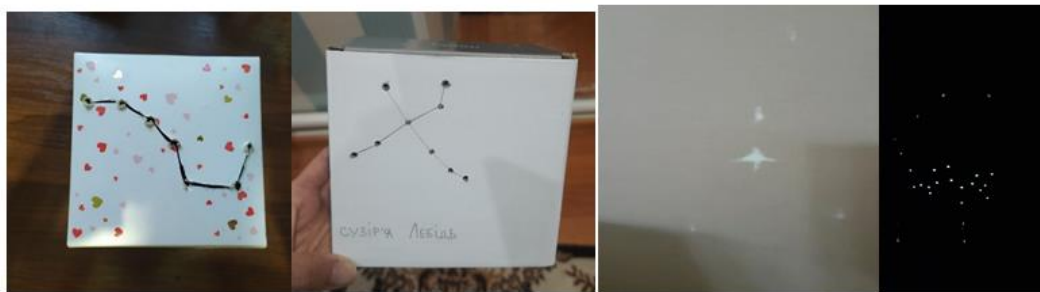

Вивчаючи тему **«Невидимий світ живої природи»**, запропонувала дітям виконати домашній експеримент «Вирощування пліснявих грибів». Таким чином, учні дослідили продукти харчування, в яких було виявлено велику наявність дріжджів, крохмалю. Дотримуючись певних умов (вологість, температури), учні спостерігали утворення плісняви. Всі свої спостереження записували в щоденник. Робили висновки. Використовуючи свої навички з інформатики, презентували відеоролики та презентації за результатами своєї роботи. Реалізація принципу навчання.



Під час вивчення теми «Віруси та бактерії» учні створювали моделі бактеріальної клітини із паперу, повітряного пластиліну, картону, пінопласту. Використовували пошуково-дослідницький метод для вивчення різних видів вірусів. Запропонувала зробити колективний проєкт на тему «Збережи своє здоров'я», використовуючи свої знання та вміння з інформаційних технологій, логіку, творче мислення і провести відеозвіт своєї роботи. Діти уявили себе справжніми лікарями. Висловлювали свої тези, припущення щодо нового штаму 2019 року.

Такий вид роботи учнів дає можливість закласти «фундамент» для подальшого, більш легкого та цікавого, вивчення біології, валеології, вірусології, бактеріології в середній та старшій школі; прививає любов та зацікавленість до природничих наук, майбутньої професії.

Реалізація принципу активності та самостійності.



Висновки/ Conclusions

Особливості реалізації елементів STEM-освіти у навчанні інтегрованого курсу «Пізнаємо природу», хімії та біології:

- Модернізація професійної діяльності вчителя – основна складова нової системи навчання в сучасному освітньому просторі.
- Завдання сучасної школи полягає у формуванні особистості творчої, конкурентоспроможної, здатної самостійно здобувати знання і застосовувати їх, приймати нестандартні рішення.

- Завдання педагога – допомогти особистості дитини зрости в успіху, дати відчуття радості.

Ідеї впровадження STEM-підходів в контексті реалізації дидактичних принципів Нової української школи у навчанні природничих дисциплін дає можливість зробити наступні висновки:

1. Застосування STEM - технологій сприяє розвитку навичок критичного мислення та пізнавальних інтересів учнів.

2. Спонукає виявляти уяву та творчість.

3. Підвищує активність учнів.

4. Досліджувати, спостерігати, експериментувати, робити висновки.

5. Використовувати свої знання на практиці.

6. Дидактичні принципи Нової української школи – це основа процесу навчання. Вони є основою для двох взаємопов'язаних процесів: викладання й учіння.

7. Кожний принцип навчання містить у собі певне положення чи ідею, яка має бути реалізованою у процесі навчання. Існують засоби, за допомогою яких вчитель, керуючись принципом, реалізує на практиці закладену в ньому ідею.



Вчитель розлучається зі своїми учнями. Але випускник школи не розлучається з потребою в природничих знаннях, необхідних йому протягом усього життя, знаннях, отриманих в школі...

ІННОВАЦІЙНІ ТЕХНОЛОГІЇ ПРОФЕСІЙНОЇ ПІДГОТОВКИ МАЙБУТНІХ УЧИТЕЛІВ ПОЧАТКОВИХ КЛАСІВ, ОРІЄНТОВАНІ НА ТВОРЧУ ТА ДОСЛІДНИЦЬКУ ДІЯЛЬНІСТЬ

Дячук Валентина Іванівна,
кандидат педагогічних наук
Миколаївський національний університет
ім. В. О. Сухомлинського.
м. Миколаїв, Україна

Вступ. / Introductions.

Реалізація пріоритетних напрямів розбудови української системи освіти, розробка нової освітньої філософії й парадигми, потребують пошуку варіативних систем, моделей та інноваційних технологій і методик професійної підготовки педагогічних кадрів сучасної генерації. У сучасних умовах ключова роль в розбудові системи освіти в Україні безперечно належить забезпеченню її інноваційного розвитку, зокрема впровадження реформ у Новій українській школі, яка потребує вчителя з новим педагогічним мисленням, який здатний інноваційно моделювати освітній процес, критично мислити, бути творчою особистістю.

Мета роботи. / Aim. Висвітлення проблеми впровадження інноваційних технологій у процес професійної підготовки майбутніх учителів початкових класів.

Матеріали та методи./Materials and methods. З метою досягнення окресленої мети було використано комплекс теоретичних методів: аналіз, порівняння, синтез, систематизація та узагальнення матеріалів наукових джерел з досліджуваної проблематики.

Результати та обговорення. /Results and discussion. Розбудова нової української школи потребує вчителя, який зорієнтований на впровадження інноваційних технологічних підходів, здатних оновити освітній процес. Прийняті в Україні закони щодо інноваційної діяльності, орієнтують

суспільство на інноваційний розвиток та створення умов для кардинального оновлення вищої педагогічної освіти, яка потребує змін у системі професійної підготовки майбутніх учителів початкової школи. Інноваційні зміни у професійній підготовці майбутніх учителів початкової школи зорієнтовані на такі напрямки, як: формування нового змісту професійної педагогічної освіти; розробка і реалізація нових технологій навчання; створення умов для самовизначення особистості майбутнього фахівця в процесі навчання; зміна діяльності і стилю педагогічного мислення як викладачів, так і студентів на основі особистісно орієнтованого підходу. Отже, розгляд діяльнісної сутності інновацій в професійній освіті та необхідність їх активного впровадження в освітньому процесі закладу вищої освіти спонукають до розуміння методології педагогічної інноватики.

На переконання О. Кіяшко «системоутворювальним чинником інноватизації системи професійної освіти має стати духовна, гуманна сутність усіх перетворень, спрямованість на професійний, загальнокультурний, моральний розвиток майбутнього вчителя»[1, с. 74–75].

У сучасних умовах головним є спрямування педагогічної інноватики на забезпечення відповідності освітнього процесу і його результатів вимогам суспільства. Упровадження нових технологій має бути направлено на підвищення якості професійної підготовки і, як наслідок, на підвищення конкурентоздатності випускників закладів вищої педагогічної освіти.

У зв'язку із зазначеним вище виникла потреба у постійному пошуку і впровадженні нових, ефективних освітніх технологій, результатом яких має бути підготовка активної, діяльної, творчої особистості майбутнього вчителя початкової школи, педагога нової генерації.

Сучасні технології в освіті розглядаються як засіб, за допомогою якого може бути реалізована нова освітня парадигма відповідно до таких світових тенденцій, як: інформатизація всіх галузей науки; зміна професійної структури суспільства і світоглядних поглядів людини на трудову діяльність; інформаційна інтеграція у світову систему. Відмінною особливістю сучасної

інноваційної освіти є її випереджальний характер, що передбачає розробку передових методів і засобів набуття знань, які формують особистість у єдиному світовому інформаційно-освітньому просторі.

На думку О. Приходько «сучасний викладач закладу вищої освіти має плекати обдаровану особистість, яка оперує поняттями, що репрезентують як сучасні тенденції освіти, так і актуальні методики у викладанні дисципліни, зокрема (навчальний проєкт, інклюзивна освіта, STEAM-освіта, медіаграмотність тощо), особистість, яка здатна до інтеграції, високого рівня володіння рідною мовою, інформаційно-комунікаційними технологіями, вміння працювати в різних комп'ютерних програмах тощо» [2, с. 15-21].

Сучасна роль викладача полягає в тому, щоб кожен студент не просто засвоював знання, а насамперед прагнув до самостійного пошуку, що сприятиме формуванню навичок науково-дослідницької діяльності, мотивуватиме до вивчення професійних педагогічних знань, розвиватиме критичне мислення та формуватиме ключові життєві компетентності. На сучасному етапі розвитку освітнього простору одним із способів активізації самостійної навчальної діяльності студентів, майбутніх учителів є використання інформаційних технологій. Як стверджує Г. Селевко перевагами інформаційних технологій є:

- організація процесу пізнання, що підтримує діяльнісний підхід до освітнього процесу;
- індивідуалізація освітнього процесу за рахунок автоматизованих навчальних програм;
- побудова відкритої системи освіти, що забезпечує індивідуальну траєкторію навчання та самонавчання;
- створення ефективної системи управління інформаційно методичним забезпеченням освіти [3].

Інформатизація професійної підготовки студентів спрямована на підвищення якості змісту освіти, на їхню ефективну участь в усіх сферах життєдіяльності в умовах інформаційного суспільства та інтеграцію

національної системи освіти в інфраструктуру світового співтовариства [4, с. 162].

У системі підготовки майбутніх учителів недостатньо враховуються об'єктивні тенденції, властиві розвитку освіти в цілому: зростання діагностики в постановці цілей та оцінці результатів навчання; підвищення інтенсивності навчання на основі використання сучасних педагогічних технологій; розробка і впровадження освітніх стандартів, що забезпечують їх досягнення, навчально-методичних модулів; інтеграція та диференціація навчальних курсів, видів, ступенів і установ освіти; посилення індивідуально-творчого рівня освіти [5].

Дослідниця Є. Смирнова-Трибульська переконує, що впровадження інформаційно-комунікаційних технологій в усі ланки освітньої системи забезпечить подальший вплив на ефективність процесу навчання, виховання та розвитку молоді, доступність і якість освіти, підготовку молодого покоління до життєдіяльності в інформаційному суспільстві тощо. Для підвищення якості освіти фахівцям закладів вищої освіти педагогічного профілю необхідно компетентно володіти сучасними інноваційними педагогічними технологіями. Концепція «Нова українська школа» та Державний стандарт початкової освіти передбачають ознайомлення учнів з проектною діяльністю, що вимагає переорієнтації професійної підготовки майбутніх учителів початкових класів на здобуття практичних професійних навичок застосування методу проєктів в освітньому процесі.

Поняття «проектна діяльність» тлумачиться в Енциклопедії освіти «як конструктивна і продуктивна діяльність особистості, спрямована на розв'язання життєво значущої проблеми, досягнення кінцевого результату в процесі цілепокладання, планування і здійснення проєкту» [6, с. 717].

Найбільшими перевагами проектною діяльності є її продуктивний вплив на процес формування і вдосконалення певних практичних умінь студента [4, с. 73].

Оскільки метод проєктів включає в себе проєктну, дослідницьку,

комунікативну та інші види діяльності, важливо створити ефективні передумови для оволодіння майбутніми вчителями початкової школи сукупністю новітніх педагогічних технологій, що сьогодні активно впроваджуються в практику НУШ. Оскільки інноваційна педагогічна діяльність є особливим видом творчої діяльності, який спрямований на оновлення системи освіти, то педагог в інноваційному режимі є дослідником як власної особистості, так і всіх учасників освітнього процесу. Творча діяльність майбутнього вчителя початкової школи у педагогічному ЗВО буде сприяти його самореалізації та самоудосконаленню при дотриманні таких умов: «актуалізації соціально-педагогічного аспекту творчої діяльності, що сприяє формуванню ціннісного ставлення до педагогічної діяльності; організації освітнього процесу на основі ускладнення творчої діяльності, що сприяє професійній і культурній суб'єктності майбутнього вчителя, його самореалізації та подальшій самоактуалізації; посилення духовно-практичної основи творчої діяльності майбутніх учителів НУШ» [4, с. 154].

Важливим компонентом професійної підготовки майбутніх учителів початкової школи на рівні сучасних вимог є також дослідна самостійна діяльність студентів, яка передбачає формування навичок критичного сприймання змісту навчального матеріалу, вільного орієнтування у науковій інформації та в нових педагогічних технологіях.

Висновки./Conclusions. Використання інноваційних технологій у процесі професійної підготовки майбутніх учителів початкової школи відкриває нові можливості, адже майбутні педагоги є творцями Нової української школи, сучасної української системи освіти.

СПИСОК ЛІТЕРАТУРИ

1. Кіяшко О. О. Інноваційні педагогічні технології підготовки молодших спеціалістів у вищих навчальних закладах I–II рівнів акредитації : дис. ... канд. пед. наук : 13.00.04. Луганськ, 2001. 262 с.
2. Приходько О. Професіограма вчителя української мови й

літератури в контексті Нової української школи. *Дивослово*. 2019. №2. С.15-21

3. Селевко Г. К. Энциклопедия образовательных технологий: В 2-х т. Т. 1-2 / НИИ школьных технологий. М. : [Б.и.], 2006. 816 с. (Энциклопедия образовательных технологий)].

4. Стрілець С. І. Підготовка вчителів початкової школи засобами інноваційних технологій : Монографія. Чернігів : ЧНПУ імені Т. Г. Шевченка, 2012. 380 с.

5. Енциклопедія освіти / Акад. пед. наук України [головний ред. В. Г. Кремень]. К. : Юрінком Інтер, 2008. 1040 с.

6. Степанюк К. Технологія проєктування в початковій школі: навч. посіб. [для студ. вищ. пед. навч. закладів напряму підготовки 6.010102 „Початкова освіта”]. Донецьк : ЛАНДОН-XXI, 2012. 154 с.

ОСОБЛИВОСТІ ВПРОВАДЖЕННЯ ДИСТАНЦІЙНОЇ ТЕХНОЛОГІЇ НАВЧАННЯ В ПРОФІЛЬНІЙ ШКОЛІ

Зайцева Оксана Ігорівна

здобувачка другого (магістерського) рівня вищої освіти
спеціальності 014 Середня освіта (Інформатика)
Харківський національний педагогічний університет
імені Г. С. Сковороди
м. Харків, Україна

Вступ. Важливе значення впровадження дистанційної форми навчання в профільній школі зумовлене тим, що з розвитком сучасних інформаційних технологій відкриваються нові перспективи для підвищення ефективності освітнього процесу. Змінюється сама парадигма освіти. Велика роль надається методам активного пізнання, самоосвіті, дистанційним освітнім програмам [2, с. 142].

Мета роботи – розглянути особливості впровадження дистанційної технології навчання в профільній школі.

Результати та обговорення. Дистанційне навчання є новою формою організації освіти, що ґрунтується на використанні як кращих традиційних методів отримання знань, так і нових інформаційних та телекомунікаційних технологій, а також на принципах самоосвіти. Воно призначене для широких верств населення незалежно від віку, матеріального забезпечення, місця проживання та стану здоров'я. Дистанційне навчання дає змогу впроваджувати інтерактивні технології викладання матеріалу в профільній школі, здобувати повноцінну середню освіту і має такі переваги, як гнучкість, актуальність, зручність, модульність, економічна ефективність, інтерактивність, відсутність географічних кордонів для здобуття освіти [1].

Під час дистанційного навчання значно збільшується частка самостійної роботи учнів, а це у свою чергу призводить до зміни змісту, форм і методів навчання. Суть роботи вчителя в даних умовах полягає не в читанні лекцій, а в створенні учбово-методичного забезпечення дисципліни в електронному

вигляді, у постійній роботі над внесенням необхідних змін у навчальний матеріал, підборі кольорових ілюстрацій, графіків, створенні Flash-анімацій, тестів для самоконтролю [1, с. 224]. На підставі цього дистанційне навчання мусить характеризуватися високою професійністю викладача, прагненням до співпраці з колегами та учнями на шляху досягнення високих якісних результатів освіти.

Але на шляху дистанційної освіти є чимало труднощів. Залишаються невирішеними питання проведення контролю знань учнів. Також серед недоліків варто виділити психологічну і «комп'ютерну» невідповідність вчителів. Це пов'язано з традиційною методикою навчання, яка передбачає не віртуальне, а вербальне спілкування між учнем і вчителем.

Дуже значним недоліком є і відсутність «живого» спілкування між всіма учасниками навчально-виховного процесу. Потрібно пам'ятати, що «життя в Internet» може привести до так званої емоційної залежності. Крім того, під час дистанційного навчання зникає змога взагалі викладати деякі предмети (фізичне виховання, деякі розділи трудового навчання тощо).

Інша проблема – значні грошові витрати для навчального закладу, адже потрібно оновлювати матеріальну базу, комп'ютерну техніку, виділяти приміщення, забезпечувати доступ до Інтернет викладачів та ін. До того ж, в Україні й досі не існує чітких технологічних можливостей аутентифікації учнів. Низку тестів і завдань для самоконтролю вони можуть виконувати дистанційно, але підсумкові завдання їм доведеться складати «очно».

Взагалі для навчання «на відстані» потрібно мати сильну мотивацію й самоорганізацію, бо, як було сказано, дистанційне навчання – це, передусім, самоосвіта, тобто здатність учня працювати самостійно. Для когось це є перевагою, а для когось, навпаки, – недоліком, – все залежить від людини та її характеру [3, с. 319].

Висновки. Отже, дистанційні технології навчання можна розглядати як природний етап еволюції традиційної системи освіти від дошки з крейдою до електронної дошки й комп'ютерних навчальних систем, від книжкової

бібліотеки до електронної, від звичайної аудиторії до віртуальної аудиторії.

Ефективність дистанційного навчання заснована на тому, що ті, кого навчають, самі почувають необхідність подальшого навчання, а не піддаються тиску з боку.

Вищевказане дозволяє стверджувати, що проблема розробки інноваційних технологій в освіті, а також дидактичних основ їх впровадження залишається актуальною та потребує ретельних досліджень, а також сприяє розвитку та активному впровадженню дистанційного навчання як одного з перспективних напрямів забезпечення середньої освіти, яка базується на широкому використанні засобів сучасних інформаційних технологій. Саме вони дозволять найефективнішу реалізацію всіх можливостей, закладених у нових педагогічних технологіях навчання.

СПИСОК ВИКОРИСТАНИХ ДЖЕРЕЛ

1. Власенко Л. В. Переваги та недоліки дистанційного навчання. *Професійна підготовка педагога: історичний досвід і виклики сучасності*. Дрогобич : Редакційно-видавничий відділ Дрогобицького державного пед. Університету ім І. Франка, 2013. С. 224-228.

2. Коханська Т. В. Переваги та недоліки дистанційної освіти в умовах розвитку інформаційних технологій та телекомунікацій. *Проблеми використання інформаційних технологій в сфері науки і промисловості*. Днепропетровск, 2013. С. 142-144.

3. Орел О. П. Позитивні та негативні сторони дистанційної освіти в закладах професійної (професійно-технічної) освіти. *Інформаційно-ресурсне забезпечення освітнього процесу в умовах діджиталізації суспільства*. Київ : Науково-методичний центр ВФПО, 2020. С. 317-319.

ДОСЛІДНИЦЬКА РОБОТА УЧНІВ З ВИКОРИСТАННЯМ МІЖДИСЦИПЛІНАРНОГО ПІДХОДУ ПРИ ФОРМУВАННІ ЦИФРОВОГО НАВЧАЛЬНОГО СЕРЕДОВИЩА ПІД ЧАС ЗМІШАНОГО НАВЧАННЯ

Кулініч Олена Володимирівна,
вчитель інформатики,
Конющенко Тетяна Леонідівна,
вчитель інформатики,
Мірченко Артур Володимирович,
Ярещенко Михайло Юрійович,
учні 9 класу,
Науковий ліцей № 3
Полтавської міської ради,
м. Полтава, Україна

Вступ. Буктрейлер – відеоролик тривалістю до трьох хвилин (протягом цього часу найкраще тримається увага глядача) про художній твір. Буктрейлер створюється з метою розповісти про книгу глядачу, зацікавити його, і зробити це у такий спосіб, щоб після перегляду у людини виникло бажання взяти цю книгу до рук та прочитати її.

Мета роботи. Показати на прикладі створення буктрейлерів оволодіння учнями навичками роботи з різноплановими задачами, що потребують комплексного та інтегрованого підходу із застосуванням інформаційних технологій, вчать визначати тип і методи розв’язання задач, що постають у різних галузях освіти, науки, розробляють інформаційну модель задачі та розв’язують її, використовують інформаційні технології у комплексі, інтегруючи знання з різних предметів, зокрема з української мови, літератури та інформатики.

Матеріали та методи. На першому етапі роботи над створенням відеороликів учитель ознайомлює учнів з темами, метою та специфікою роботи над буктрейлерами, українськими та зарубіжними веб-ресурсами, стратегією та засобами пошуку відомостей у мережі Інтернет, алгоритмом роботи зі ШІ,

написанням сценарію за промтами у ChatGPT, із законами академічної доброчесності та обов'язковим їх дотриманням.

На другому етапі діти знайомляться з особливостями створення буктрейлера, його видами та формами, створюють сценарії, обдумують сюжети й тексти як основу буктрейлера, формулюють інтригу в сюжеті та оптимальний час для утримання уваги глядача – потенційного читача, виробляючи алгоритм створення буктрейлера, відпрацьовуючи робочі навички спілкування з ШІ, зберігати відомості і результати пошуку на файловому хостингу, на кшталт, Dropbox, використовували ШІ для генерації візуального контенту.

На третьому етапі учні аналізують та систематизують зібраний матеріал, особливості оформлення його та наочності. Опрацьовують правила та вимоги оформлення буктрейлера та особливості шрифтового, відео-, фонового або звукового оздоблення. Підбирають та додають ілюстрації до тексту, що можуть бути генеровані за текстовими записами (AI), створені за допомогою графічного редактора, переведені у електронний формат зображення створені власноруч учнями; створюють відео анімації у браузері, «оживляють» зображення, конвертують текст в голос, записують відео, створюють фото історії тощо.

На наступному етапі учні працюють над дизайном, отримують консультації щодо відеомонтажу в мультизадачному онлайн середовищі (<https://www.canva.com/>, <https://genially.com/> тощо) або в будь якій іншій програмі для монтажу відео, середовищі поєднанні кількох фрагментів відео, звукових доріжок, зміни розміру відео, накладання ефектів, переходів та експортування у відповідний формат. Вчитель акцентує увагу на помилках, яких слід уникати при створенні буктрейлера.

Результати та обговорення. На останньому етапі роботи над створенням короткого відео відбувається обговорення реклами буктрейлерів, етики публічного перегляду та показу буктрейлерів, авторського права. Результати роботи учнів - буктрейлери, кращі з яких можуть бути опубліковані на сайті учасників літературно-мистецької студії «Перевесло» (<https://pereveslo.pl.ua/>).

На завершення роботи можна також організували в навчальному закладі підсумкову конференцію-захист буктрейлерів перед однокласниками, підведення підсумків, визначення найкращих робіт для участі у Всеукраїнському фестивалі буктрейлерів і промороликів «Book fashion».

Висновки. Робота над створенням буктрейлера цікава, пізнавальна, корисна й творча, в учнів виникає велике бажання активного пізнання, що допомагає осмисленому й більш глибокому засвоєнню матеріалу не тільки з української літератури, а й з української мови, інформатики. Школярі розвивають інтелектуальні та творчі здібності, мають додаткову мотивацію до навчання, ознайомлюються з сучасними методами збору, опрацювання інформації для створення відеороликів.

СУТНІСТЬ ПРОФЕСІЙНО-ПРИКЛАДНОЇ ФІЗИЧНОЇ ПІДГОТОВКИ МАЙБУТНІХ ПОЛІЦЕЙСЬКИХ

Мороз Данило Олександрович

Курсант 2-го курсу факультету підготовки фахівців
для підрозділів кримінальної поліції

Дніпровського державного університету внутрішніх справ

Науковий керівник:

Анісімов Дмитро Олексійович

викладач кафедри спеціальної фізичної підготовки
доктор філософії в галузі права

капітан поліції

Дніпровського державного університету внутрішніх справ

У контексті поступових змін та реформ у сфері правоохоронної діяльності в Україні, велике значення надається підготовці майбутніх поліцейських та їхній професійно-прикладній фізичній готовності. Цей процес вимагає постійного удосконалення якості освіти та систематичного підвищення кваліфікації персоналу, а також покликаний забезпечити високий рівень професійної підготовки для ефективного виконання службових обов'язків.

Згідно зі статтею 72 Закону України «Про національну поліцію», професійна підготовка поліцейських включає в себе кілька ключових етапів, серед яких варто відзначити первинну професійну підготовку у вищих навчальних закладах, післядипломну освіту та службову підготовку. Особлива увага приділяється службовій підготовці, що включає в себе різноманітні аспекти, такі як службова, вогнева, фізична та психологічна підготовка. Службова підготовка поліцейських є системою заходів, спрямованих на постійне оновлення та закріплення необхідних знань та навичок, необхідних для ефективного виконання службових завдань. Зокрема, вона має на меті підвищення рівня знань, умінь та навичок поліцейських у галузі охорони прав і свобод людини, протидії злочинності та забезпечення громадського порядку та безпеки [1, с. 7].

З урахуванням вищезазначеного, система службової підготовки

поліцейських повинна насамперед спрямовуватись на покращення підготовки керівного складу, а також на удосконалення виконання поліцейськими їхніх безпосередніх службових обов'язків. Важливою є індивідуальна робота з кожним працівником, спрямована на виявлення та усунення помилок у виконанні службових завдань [2, с. 58]. Зважаючи на вищевикладене, доцільним є вдосконалення підходів до проведення службової підготовки поліцейських, зокрема шляхом розширення можливостей для індивідуальної роботи з кожним працівником та зменшення групової навчальної динаміки. Розбиття навчальних груп на менші підгрупи може сприяти більш ефективній роботі викладачів та інструкторів, що має важливе значення у процесі підготовки висококваліфікованих поліцейських. Таким чином, постійний розвиток та вдосконалення системи службової підготовки поліцейських є важливим завданням для Національної поліції України, що сприятиме підвищенню її ефективності та професійного рівня в цілому [4, с. 6].

У сучасному контексті, ефективність поліцейської діяльності визначається не лише рівнем фахових знань, але й здатністю поліцейських розпізнавати та вирішувати складні ситуації на місці події. Для забезпечення цієї потреби, інтерактивні методи навчання виступають як ефективний інструмент формування не лише професійних навичок, але й критичного мислення та реакції на непередбачувані обставини. Інтерактивне навчання визначається як форма організації навчального процесу, спрямована на створення комфортних умов для кожного учасника, щоб він відчував свою успішність та інтелектуальну спроможність. Це включає у себе спільне навчання, взаємонавчання та активну взаємодію між учасниками, де кожен з них є активним суб'єктом навчання [3, с. 70].

У контексті підготовки поліцейських, викладач виступає як організатор процесу навчання, де акцент робиться на співробітництві та взаємодії. Важливо, щоб викладач був не лише інструктором, але й консультантом, який сприяє розвитку самостійності та креативності учасників. Взаємодія між ними є основою успішного навчання, де обмін досвідом та співпраця сприяють

досягненню кращих результатів [3, с. 30]. Одним із важливих аспектів професійної підготовки поліцейських є вогнева підготовка, що включає в себе оволодіння навичками користування зброєю та дій в критичних ситуаціях. Зокрема, з урахуванням складної криміногенної ситуації в Україні, належна вогнева підготовка є невід'ємною частиною професійної діяльності поліцейських. Для ефективної вогневої підготовки необхідно використовувати не лише традиційні, але й інтерактивні методи навчання. Вони дозволяють майбутнім поліцейським не лише оволодіти технікою використання зброї, а й розвинути критичне мислення та швидку реакцію на небезпечні ситуації. Завдяки регулярній практиці з використання інтерактивних методів навчання, можна забезпечити високий рівень підготовки поліцейських до складних ситуацій та збільшити їхню здатність ефективно реагувати на виклики, що виникають у процесі виконання службових обов'язків [2, с. 18].

Стати висококваліфікованим працівником Національної поліції вимагає не лише знань з певних галузей правової науки, але й комплексного навчання, включаючи службову, вогневу, фізичну та психологічну підготовку. Зокрема, психофізична підготовка важлива для забезпечення ефективності діяльності поліцейських у різних ситуаціях. Для формування та удосконалення психофізичних властивостей у курсантів, викладачі мають використовувати найбільш ефективні та необхідні засоби, методи і форми навчання. Однак, виникають проблеми, пов'язані з низьким рівнем фізичної підготовленості абітурієнтів, відсутністю мотивації до покращення фізичних можливостей, а також недостатністю навчальних годин, що виділяються на фізичну підготовку [1, с. 69].

Фізична підготовка є невід'ємною складовою психофізичної підготовки поліцейських, оскільки вона впливає на загальний фізичний тонус та стійкість до стресу. Проте, існують прогалини у навчальних програмах, які не охоплюють всіх аспектів удосконалення психофізичного стану, а також недостатньо часу, що виділяється на цю складову. Для вирішення цих проблем необхідно розробляти нові підходи до психофізичної підготовки майбутніх

поліцейських. Це може включати у себе більш інтенсивні та інтерактивні методи навчання, розвиток програм з мотивації та підтримки фізичного здоров'я, а також збільшення кількості навчальних годин, призначених на фізичну підготовку.

Важливо також враховувати індивідуальні потреби кожного курсанта і підходити до їхньої підготовки індивідуально, з урахуванням їхніх початкових рівнів фізичної підготовки та мотивації. Тільки таким чином можна забезпечити ефективну психофізичну підготовку майбутніх поліцейських і підвищити загальний рівень їхньої професійної компетентності.

СПИСОК ВИКОРИСТАНИХ ДЖЕРЕЛ:

1. Бондаренко, В. В., К. В. Пронтенко, В. А. Данильченко. Специфіка фізичної підготовки працівників слідчих підрозділів Національної поліції України. Вісник Національного університету Чернігівський колегіум імені ТГ Шевченка. Серія: Педагогічні науки. 2019. С. 17-22.

2. Вільська, Єлизавета Русланівна, Олександр Юрійович Конєв. Фізична підготовка як комплекс заходів спрямований на формування та вдосконалення умінь та навичок поліцейського. 2020. С. 75

3. Єрьоменко, В. Е., Р. В. Кіблицький, Е. А. Єрьоменко. Медичні, фізіологічні та біохімічні чинники фізичної підготовки працівників поліції України за програмою бойового хортингу. 2021. С. 59.

4. Римик, Владислав, Василь Вербовий. Сутність професійно-прикладної фізичної підготовки майбутніх поліцейських. Вісник Прикарпатського університету. Серія: Фізична культура 2019. С. 93-103.

ФАКТОРИ, ЩО ВПЛИВАЮТЬ НА ФОРМУВАННЯ ЦИФРОВОЇ КОМПЕТЕНТНОСТІ МАЙБУТНІХ ПЕДАГОГІВ ПРОФЕСІЙНОГО НАВЧАННЯ

Наумук Ірина Миколаївна,
к.пед.н., доцент,
доцент кафедри інформатики і кібернетики
Демченко Владислав Юрійович,
студент II курсу магістратури
Мелітопольський державний педагогічний
університет імені Богдана Хмельницького

Вступ./Introduction. Сучасний світ переживає стрімкий розвиток інформаційних технологій, що змінює не лише економічну сферу, але й освітній ландшафт. Цифрові технології відіграють дедалі більшу роль у всіх сферах життя, і ця тенденція буде лише посилюватися. Використання цифрових технологій відкриває нові можливості для навчання, роблячи його більш гнучким, інтерактивним та персоналізованим. Педагоги професійного навчання повинні вміти використовувати цифрові технології для створення ефективних навчальних середовищ, які відповідають потребам сучасних учнів. Варто зазначити, що випускники профтехосвіти повинні бути готові до роботи в умовах, де цифрові технології використовуються постійно. Використання цифрових технологій може допомогти покращити якість освіти, зробивши її більш доступною, цікавою та результативною. Педагоги професійного навчання повинні володіти цифровою компетентністю, щоб використовувати ці можливості.

Ціль роботи./Aim. Розглянути особливості основні фактори, що впливають на формування цифрової компетентності педагогів професійного навчання. Дослідити проблеми, з якими стикаються освітяни.

Матеріали та методи./Materials and methods. Відтак у педагогіці поставлені й вирішуються питання вдосконалення професійної підготовки майбутніх педагогів професійного навчання із цифрових технологій з

використанням інформаційно-комунікаційних технологій висвітлено у напрацюваннях Р. Горбатюка, М. Гордієнка, С. Демченко, В. Кабака, М. Кадемії, І. Крашенінник, О. Потапчук, В. Осадчого, К. Осадчої, Ю. Туранової, Г. Холмської та ін. Сутність поняття «цифрова компетентність» обґрунтовували Н. Баловсяк, О. Барна, В. Вембер, С. Ганжела, Р. Гуревич, Ю. Завалевський, Н. Морзе, та ін. Складові цифрової компетентності вивчалася зарубіжними дослідниками J. Borup, A. Gonczi, G. Goodman, K. Nahashemi, R. Kay, M. Laanpere, L. MacKenzie, J. Raven та інші.

На формування цифрової компетентності педагогів професійного навчання впливають різні фактори, які можна умовно поділити на дві групи (Рис.1.): *внутрішні* (мотивація, інформаційно-комунікаційна культура, методична компетентність, креативність) та *зовнішні* (підтримка з боку керівництва навчального закладу, наявність програм підвищення кваліфікації, співпраця з колегами, соціально-культурне середовище) [1].

Внутрішні фактори впливу на формування цифрової компетентності педагогів професійного навчання.

Мотивація є одним з найважливіших внутрішніх факторів, що впливають на формування цифрової компетентності педагогів професійного навчання. Вона визначає прагнення педагога до саморозвитку, його готовність до освоєння нових технологій та зміни методів роботи.

Існує декілька рівнів мотивації, які можуть впливати на формування цифрової компетентності: зовнішня мотивація (прагнення педагога до отримання певних зовнішніх стимулів, наприклад, підвищення кваліфікації, кар'єрного зростання, схвалення з боку керівництва або колег) та внутрішня мотивація (прагнення педагога до саморозвитку, досягнення особистих цілей, отримання нових знань та навичок).

Як правило, найбільш стійкою та продуктивною є внутрішня мотивація. Її можна розвивати, створюючи умови для самореалізації педагога, заохочуючи його до творчості та інновацій [2].



Рис. 1. Фактори які впливають на формування цифрової компетентності педагогів професійного навчання

Фактори, які сприятимуть розвитку внутрішньої мотивації педагогів професійного навчання до формування цифрової компетентності [3]:

- *Особистий інтерес до нових технологій*, якщо педагог сам цікавиться новітніми розробками в галузі інформаційно-комунікаційних технологій, він буде більш мотивований до їх вивчення та використання у своїй роботі.
- *Розуміння користі цифрових технологій для навчального процесу*, педагоги, які розуміють, як цифрові технології можуть допомогти їм зробити навчальний процес більш цікавим, ефективним та результативним, будуть більш мотивовані до їх освоєння.
- *Можливість використовувати цифрові технології у своїй роботі*, якщо у педагога є можливість використовувати цифрові технології на уроках,

він буде більш мотивований до їх вивчення.

– *Позитивне ставлення керівництва та колег до використання цифрових технологій* у навчальному процесі може стимулювати педагогів до їх освоєння.

– *Наявність позитивного досвіду використання цифрових технологій*, якщо у педагога є позитивний досвід використання цифрових технологій на уроках, він буде більш мотивований до їх подальшого використання.

Інформаційно-комунікаційна культура. Інформаційно-комунікаційна культура є одним з внутрішніх факторів, що впливають на формування цифрової компетентності педагогів професійного навчання [4].

Методична компетентність є одним з ключових внутрішніх факторів, що впливають на формування цифрової компетентності педагогів професійного навчання. Методична компетентність педагога – це його здатність планувати, проводити та оцінювати навчальні заняття з використанням ефективних методів та методичних прийомів [5].

Високий рівень методичної компетентності педагога передбачає знання основ дидактики та методики викладання предмету, вміння використовувати різні методи та методичні прийоми навчання, включаючи методи, що базуються на використанні інформаційно-комунікаційні технології, розробляти навчальні плани та уроки з використанням інформаційно-комунікаційних технологій, використовувати інформаційно-комунікаційні технології для оцінювання знань та навичок здобувачів, вміння використовувати інформаційно-комунікаційні технології для створення інтерактивного навчального середовища. Розвинена методична компетентність педагога є основою для ефективного використання інформаційно-комунікаційних технологій у навчальному процесі.

Креативність є одним з важливих внутрішніх факторів, що впливають на формування цифрової компетентності педагогів професійного навчання. Креативність педагога – це його здатність генерувати нові ідеї та

використовувати їх для розв'язання проблем та покращення навчального процесу. Високий рівень креативності педагога передбачає здатність мислити нестандартно та знаходити нові рішення старих проблем, готовність до ризику та експериментів, відкритість до нових ідей та методів роботи, вміння використовувати інформаційно-комунікаційні технології для створення креативних навчальних матеріалів та завдань [6].

Зовнішні фактори впливу на формування цифрової компетентності педагогів професійного навчання

Підтримка з боку керівництва навчального закладу відіграє важливу роль у формуванні цифрової компетентності педагогів професійного навчання [7].

Керівництво навчального закладу може сприяти цьому, створивши сприятливі умови: забезпечення педагогів необхідними ресурсами, технічне оснащення навчальних кабінетів, методична підтримка педагогів (проведення курсів та тренінгів з розвитку цифрової компетентності, надання консультацій, допомога у розробці навчальних матеріалів з використанням інформаційно-комунікаційних технологій тощо), заохочення педагогів до використання інформаційно-комунікаційних технологій у навчальному процесі (надання премій, грамот, інших форм заохочення за успішне використання інформаційно-комунікаційних технологій), створення сприятливої атмосфери для інновацій. Важливо, щоб керівництво навчального закладу розуміло важливість цифрової компетентності педагогів та вживало заходів для її розвитку.

Наявність програм підвищення кваліфікації є важливим зовнішнім фактором, що впливає на формування цифрової компетентності педагогів професійного навчання. Такі програми дають педагогам можливість оволодіти новими знаннями та навичками щодо використання інформаційно-комунікаційних технологій у навчальному процесі, ознайомитися з новими методиками та методичними прийомами навчання, що базуються на використанні інформаційно-комунікаційні технології, поділитися досвідом з іншими педагогами та отримати від них зворотний зв'язок, здобути сертифікати

та інші документи, які підтверджують їхню цифрову компетентність [8].

Важливо, щоб програми підвищення кваліфікації з цифрової компетентності відповідали таким вимогам:

- мають бути оновлені та відповідати останнім тенденціям у сфері використання інформаційно-комунікаційних технологій у навчальному процесі.
- давати педагогам можливість не лише отримати теоретичні знання, але й практичні навички використання інформаційно-комунікаційних технологій у навчальному процесі.
- побудовані на засадах інтерактивності та співпраці, щоб педагоги могли активно взаємодіяти з лекторами та один з одним.
- мають бути доступними для всіх педагогів, незалежно від їхнього місця розташування, фінансових можливостей та рівня володіння інформаційно-комунікаційними технологіями.

Співпраця з колегами є важливим зовнішнім фактором, що впливає на формування цифрової компетентності педагогів професійного навчання.

Спілкування та обмін досвідом з колегами можуть допомогти педагогам отримати нові знання та навички щодо використання інформаційно-комунікаційних технологій у навчальному процесі, дізнатися про нові методики та методичні прийоми навчання, що базуються на використанні інформаційно-комунікаційні технології, отримати допомогу у розробці навчальних матеріалів з використанням інформаційно-комунікаційних технологій, поділитися своїми досягненнями та невдачами з колегами, отримати зворотний зв'язок на свої методичні нароби та методи роботи.

Важливо, щоб співпраця з колегами була побудована на засадах взаємоповаги, довіри та співпраці. Педагоги, які співпрацюють один з одним, можуть значно підвищити свою цифрову компетентність та ефективність використання інформаційно-комунікаційних технологій у навчальному процесі.

Соціально-культурне середовище відіграє важливу роль у формуванні цифрової компетентності педагогів професійного навчання. Соціально-

культурне середовище може допомогти педагогам професійного навчання розвинути свою цифрову компетентність та використовувати інформаційно-комунікаційні технології для покращення навчального процесу.

Важливо зазначити, що формування цифрової компетентності педагогів професійного навчання – це постійний процес, який потребує постійного оновлення знань та навичок.

Розвиваючи свою цифрову компетентність, педагоги професійного навчання зможуть зробити навчальний процес більш цікавим, ефективним та результативним для своїх учнів.

СПИСОК ЛІТЕРАТУРИ

1. Степаненко О. І., Семеняко Ю. Б., Цапко А. М. Формування цифрових компетентностей педагога під впливом кризових ситуацій в Україні //Академічні Студії. Серія «Педагогіка». – 2022. – №. 2. – С. 92-98.
2. Воротникова І. П. Умови формування цифрової компетентності вчителя у післядипломній освіті //Відкрите освітнє е-середовище сучасного університету. – 2019. – №. 6. – С. 101-118.
3. Морзе Н. В., Василенко М. В., Смирнова-Трибульська Є. М. Деякі результати дослідження в галузі формування цифрової компетентності вчителів закладів середньої освіти //Електронне наукове фахове видання “Відкрите освітнє е-середовище сучасного університету”. – 2021. – №. 10. – С. 149-165.
4. Вербівський Д. С., Карплюк С. О., Фонарюк О. В. Цифрова компетентність майбутніх педагогів професійного навчання //Наукові записки. – 2021. – №. 198. – С. 78-82.
5. Бойчук Ю. Д., Боярська-Хоменко А. В., Доценко С. О. Формування цифрової компетентності майбутніх учителів: досвід Харківського національного педагогічного університету імені ГС Сковороди. – 2021.
6. Маринченко Є., Федорченко М. Формування професійної компетентності майбутніх педагогів професійного навчання засобами цифрових технологій //Наука і техніка сьогодні. – 2024. – №. 2 (30).

7. Данілавічюте Е. А., Литовченко С. В. Стратегії викладання в інклюзивному навчальному закладі. Навчально-методичний посібник. – 2012.

8. Смагіна Т., Шуневич О. Умови розвитку гнучких навичок (soft skills) педагогів у процесі навчання на курсах підвищення кваліфікації //Український педагогічний журнал. – 2019. – №. 2. – С. 73-80.

**ДИЗАЙН-МИСЛЕННЯ ЯК СУЧАСНИЙ ІНТЕРАКТИВНИЙ МЕТОД
РОЗВИТКУ ТВОРЧИХ ЗДІБНОСТЕЙ ШКОЛЯРІВ З МЕТОЮ
ПОКРАЩЕННЯ ЯКОСТІ НАВЧАННЯ НА УРОКАХ ХІМІЇ**

Придмирська Наталія Миколаївна,
вчитель хімії
КЗЗСО «Луцький ліцей № 25
Луцької міської ради»
м. Луцьк, Україна

Вступ. У статті висвітлюються теоретико-методичні засади використання дизайну-мислення з використанням дивергентного хімічного експерименту в загальноосвітніх навчальних закладах як засобу навчання. Узагальнено основні аспекти застосування в методиці навчання хімії дивергентних завдань, висвітлена їх особливість. Дивергентний експеримент спрямовує пізнавальну, творчу, креативну діяльність учнів на знаходження варіативності щодо розв'язання проблемного завдання. Схарактеризовано складники дивергентного експерименту: експериментальні задачі з хімії, уявний експеримент. Описано методику розв'язання дивергентних експериментальних задач та уявного експерименту. Розглянуто методичні прийоми щодо формулювання завдань дивергентного експерименту, умови розв'язання дивергентних завдань учнями, їх оцінювання.

Ключові слова: дизайн-мислення; дивергентний хімічний експеримент; пізнавально-творча діяльність школярів; креативне мислення; складники дивергентного хімічного експерименту; експериментальні задачі з хімії; уявний експеримент; методика розв'язання дивергентних експериментальних завдань; методичні прийоми щодо формування завдань дивергентного експерименту; умови розв'язання дивергентних завдань учнями, їх оцінювання.

Мета статті полягає у висвітленні науково-теоретичних засад застосування дизайну-мислення за допомогою дивергентного хімічного

експерименту у формуванні та розвитку навчальної творчості учнів загальноосвітніх навчальних закладів з метою покращення якості навчання на уроках хімії.

Сьогодення ставить нові вимоги до формування й розвитку особистості. Однією з вимог є виховання творчої, креативної особистості, здатної генерувати оригінальні ідеї, приймати сміливі, нестандартні рішення. У цьому контексті особливої значущості набувають наукові пошуки, предметом яких є формування й розвиток творчості учнів під час вивчення хімії. Провідне місце в реалізації цього завдання займає хімічний експеримент. Це основний і специфічний метод навчання, який безпосередньо знайомить із хімічними явищами й одночасно розвиває пізнавальну діяльність учнів.

Матеріали та методи. До навчальної творчості відносять усі види навчальної діяльності, коли засвоюються нові знання, розв'язуються нові задачі, і ця діяльність носить пошуковий характер. Організація навчальної творчості учнів неможлива без найважливішого психічного процесу особистості – мислення. Творче мислення характеризується швидкістю, гнучкістю, оригінальністю й точністю. Під швидкістю розуміють здатність висловлювати максимальну кількість ідей щодо розв'язання проблемного завдання. Гнучкість – це здатність виголошувати велику кількість ідей. Здатність породжувати нові нестандартні ідеї називається оригінальністю, вона може також виявлятися й у відповідях, які не збігаються із загальноприйнятими. Точність – це здатність надавати завершального вигляду своєму продукту. Отже, **дизайн-мислення** — творчий спосіб мислення, націлений на створення нестандартних рішень та інновацій, для створення будь-якого продукту, орієнтованого, в першу чергу, на інтереси користувача.

Метод базується на необхідності максимально зрозуміти користувача, всебічному підході до визначення проблем та фокусуванні на частих сценаріях взаємодії і пошуку оптимальних рішень. Застосування дизайн-мислення в школі показало свою ефективність, оскільки виводить на новий рівень процес спілкування вчителя та учнів, а також «підлаштовує» умови, методи та

технології навчання під освітні потреби дітей. **Цей метод зазвичай включає 6 етапів дизайн мислення:**

- Емпатія (залучення);
- Фокусування;
- Генерація ідей;
- Вибір ідей;
- Прототипування;
- Тестування.

Отже, навчальна творчість – це пізнавальна діяльність учнів, спрямована на одержання суб'єктивно нових результатів – нових для учнів знань або дещо матеріальне (прилад, модель, хімічна речовина тощо).

З метою розвитку творчості учнів дослідники пропонують використовувати творчо-розвивальні технології навчання: 1) технологія особистого «відкриття» знань, умінь і навичок; 2) технологія навчального дослідження; 3) проектна технологія; 4) технологія розв'язання евристичних і дослідницьких завдань.

Науковці з метою розвитку творчого мислення учнів рекомендують на уроках хімії використовувати дивергентні задачі (від лат. «divergere» – відхилення, розходження). Дивергентні задачі характеризуються відкритістю, неповністю, невизначеністю й мають такі особливості: відсутність однозначної готової відповіді; наявність потреби в багатократній зміні підходів; необхідність створення значної кількості варіантів; спрямованість учня на знаходження особливих, часто неочікуваних результатів, передбаченість кількох правильних альтернативних розв'язків.

У результаті досліджень виявлено, що складниками дивергентного експерименту є експериментальні задачі та уявний експеримент.

За своїм змістом експериментальні задачі можуть бути: а) на спостереження та пояснення явищ; б) на добування речовин; в) на проведення характерних реакцій; г) розпізнавання речовин.

Експериментальні задачі з хімії можна розв'язувати методами:

аналітико-синтетичним, гіпотез. За допомогою аналітико-синтетичних методів учні спочатку визначають хід розв'язання, дають йому всебічні обґрунтування. Робота над задачею розбивається на окремі етапи, кожний із яких підтверджується рівняннями реакцій. Метод гіпотез полягає в тому, що учні висувають одразу кілька гіпотез щодо розв'язання задачі, обґрутовуючи їх рівняннями реакцій, визначають доцільність обраного способу розв'язання для даного випадку. Вибір методу розв'язання експериментальних задач залежить від наявності в учнів теоретичних знань і практичних умінь.

Результати та обговорення. Розглянемо методику розв'язання деяких типів дивергентних експериментальних задач.

Задачі на добування речовин. За умовою задачі потрібно добути речовину, користуючись виданими реактивами або без зазначення реактивів. Для розв'язання задачі записують формулу речовини, яку треба добути. Потім встановлюють, до якого класу сполук належить речовина, добирають речовини, які у своєму складі мають елементи або групи елементів, що входять до складу потрібної речовини. Розробляють послідовність виконання експерименту, виконують експеримент і складають звіт про роботу.

Задачі на проведення характерних реакцій. За умовою задачі потрібно провести реакції, які підтверджують, що видана речовина належить до певного класу сполук. Задачі розв'язують у такій послідовності: 1) записують формулу речовини та встановлюють клас сполук, до якого вона належить; 2) аналізують властивості речовин даного класу; 3) добирають конкретні приклади дослідів, записують рівняння реакцій; 4) розробляють послідовність виконання експерименту; 5) виконують експеримент і складають звіт про роботу.

Задачі на розпізнавання речовин. За умовою задачі потрібно визначити речовину або речовини серед запропонованих сполук. Розв'язуючи ці задачі, учні вчаться порівнювати властивості речовин, використовувати знання про якісні реакції речовин. Розв'язують задачі в такій послідовності: записують формули речовин, встановлюють клас сполук, до якого вони належать, аналізують їх властивості, якісні реакції, розробляють послідовність виконання

експерименту, виконують експеримент і складають звіт про роботу.

Уявний хімічний експеримент. Завдання практичного характеру можуть бути виконані усно, письмово, експериментально, уявно. Уявний експеримент – це експеримент, який спланований і спрогнозований в уяві на основі знань про речовини та їх властивості. Він являє собою форму абстракції та базується на аналогії, перенесенні знань, одержаних під час вивчення, з одного об'єкту на інший. Правильність висновків уявного експерименту перевіряють, зазвичай, за допомогою реального експерименту.

Основні етапи діяльності учнів щодо виконання уявного експерименту:

1) аналіз умови завдання – з'ясувати те, що дано, що треба знайти, сформулювати проблему; 2) пошук шляхів розв'язання проблеми: висунення припущення, гіпотез; 3) перевірка правильності припущень: аналіз переваг і недоліків зазначених припущень, підтвердження припущень теоретичним методом.

Добираючи дивергентні експериментальні завдання, необхідно враховувати: а) склад запропонованих речовин; б) характеристику зовнішніх проявів реакцій; в) зазначення фізичних або хімічних властивостей реактивів і продуктів їх взаємодії; г) умови перебігу хімічних реакцій.

Висновки. Основними умовами успішного розв'язання дивергентних експериментальних завдань учнями є: 1) володіння різнобічними знаннями з раніше вивчених тем; 2) володіння певними прийомами творчого мислення (порівняння; аналіз і синтез; абстрагування й узагальнення; аналогія). Для розв'язання одних завдань достатньо оперативного відтворення знань у дещо змінених ситуаціях і зв'язках, для інших – необхідні складні мислительні операції.

Під час оцінювання дивергентних експериментальних завдань необхідно враховувати варіативність їх розв'язання. Учень, знання якого впорядковані, має вищі шанси запропонувати більше різноманітних неоднотипних розв'язків, ніж той, у кого знання невпорядковані, безсистемні.

На основі проведеного наукового дослідження було з'ясовано, що:

1) дивергентний хімічний експеримент – це експериментальні завдання, які сприяють створенню проблемної ситуації, викликаючи інтерес учнів до пошуку творчих шляхів її розв’язання; 2) застосування дивергентного експерименту сприяє розкриттю практичного значення фундаментальних знань із хімії та тим самим розвитку інтересу учнів до предмета, розвитку їх творчого мислення; формуванню експериментальних умінь і навичок; розвитку вмінь самостійно застосовувати теоретичні знання в різних проблемних ситуаціях.

Отже, хоча дизайн-мислення насамперед знаходить своє застосування як методика бізнестренінгів, його доцільно використовувати і у загальному освітньому процесі, де важливим є кінцевий результат, тобто здатність застосовувати набуті знання у житті чи майбутній професійній діяльності.

ЛІТЕРАТУРА

1. Березан О. Розвиток дивергентного мислення учнів на уроках хімії / Ольга Березан // Біологія і хімія в школі. – 2004. – №3. – С. 44–47.
2. Гончаренко С. Український педагогічний словник / Семен Гончаренко ; гол. ред. С. Головка. – К. : Либідь, 1997. – 376 с.
3. Грабовий А. Експериментальні задачі з хімії: теорія і методика / Андрій Грабовий // Біологія і хімія в шк. – 2007. – № 3. – С. 22–28.
4. Іванова В. В. Роль дизайн-мислення в освіті / В. Іванова // Інтелект ХХІ. – 2019. – №4. – С. 93–97.
5. Момот Л. Творчо-розвивальні технології та їх реалізація в середній школі / Людмила Момот // Біологія і хімія в шк. – 2003. – № 1. – С. 7–8.
6. Пометун О., Пироженко Л. Сучасний урок: Інтерактивні технології навчання. - К.: А.С.К., 2003.-192 с.
7. Прокша М. Дивергентні задачі як засіб розвитку творчих здібностей учнів / М. Прокша, П. Сілни // Рідна шк. – 1990. – № 10. – С. 67–69.
8. Прокша М. Діагностична функція дивергентних завдань / М. Прокша, П. Сілни // Рідна шк. – 1991. – № 4. – С. 59–61.
9. <https://vseosvita.ua/c/news/post/33147>

**ФОРМУВАННЯ ФАХОВОЇ КОМПЕТЕНТНОСТІ ВИКОНАВЦЯ-
ДУХОВИКА У ЗАКЛАДАХ ВИЩОЇ ОСВІТИ УКРАЇНИ ПІД ВПЛИВОМ
ІНТЕГРАЦІЙНИХ ПРОЦЕСІВ**

Сиротюк Дмитро Миколайович

викладач відділу духових та ударних інструментів
ВСП Рівненський музичний фаховий коледж РДГУ

м. Рівне, Україна

Остапчук Роман Олександрович

студент 4-го курсу кафедри
духових та ударних інструментів РДГУ

м. Рівне, Україна

Анотація Посилена активізація міжкультурних та міжнаціональних взаємодій спричинила інтеграцію української музичної освіти в європейський простір, що характеризується обміном педагогічного досвіду, культурних та духовних надбань, науково-методичними ідеями тощо. В статті розглянуто Україну як частину європейського освітнього процесу, відтак, цілком закономірно, що почали змінюватися акценти і погляди на фахівця музичної галузі, зокрема виконавця-духовика, котрий виконує багатоаспектну діяльність—виконавець-інструменталіст, диригент, педагог, організатор. Тому актуальним і перспективним є дослідження специфіки формування фахової компетентності виконавця-духовика під час навчання у закладі вищої освіти України з опорою на європейські традиції та досвід, під впливом інтеграційних процесів та в умовах упровадження компетентнісного підходу.

Ключові слова: компетентнісний підхід, професійна компетентність, інтеграція, вищі навчальні заклади, виконавець-духовик.

Вступ./Introduction. Опора вітчизняної педагогічної системи на особистісно-творчі, комунікативні, емоційно-вольові, аксіологічні, акмеологічні основи навчання та фахової підготовки майбутніх спеціалістів, а також

дотримання балансу між пізнавальними, оцінювальними та креативними парадигмами освітнього процесу зумовлюють пошук нових методів і принципів у структурі підготовки фахівців під впливом єдиного глобалізованого освітнього простору.

Оскільки музичне мистецтво є виявом духовного життя суспільства, з одного боку, і соціальним інститутом, з другого боку, то процес пристосування особистості до соціально-культурних реалій відбувається через безпосередню підготовку фахівців у цій галузі, котрі, в майбутньому, стануть головним фактором впливу на відродження національної культури, свідоме формування гуманістичних світоглядних позицій.

Ціль роботи./Aim. Метою статті є розкриття особливостей формування та розвитку фахової компетентності виконавця-духовика у контексті інтеграційних процесів у закладах вищої освіти України.

Матеріали та методи./Materials and methods. Наукові дослідження музично-педагогічних концепцій вищої освіти інших європейських країн у порівняльно-історичному аспекті здійснено у працях Лавриченко Н., Десятова Т., Матвієнко О., Наврочинського Б., Пахочинського Р., Ничкало Н., Пуховської Л., Сбруєвої А.

Вивчення і подальше обґрунтування поняття «фахова компетентність» знаходимо у напрацюваннях багатьох дослідників: Н. Бібік, І. Зимньої, І. Зязюна, А. Хуторського, В. Краєвського, О. Пометун, А. Маркової, М. Головань, Л. Карпової, О. Овчарук, О. Локшиної, В. Лозової, О. Онопрієнко, О. Савченко.

Тлумачення фахової компетентності майбутніх спеціалістів музичної сфери стало предметом зацікавлення й наукового висвітлення у роботах багатьох науковців: теоретико-методологічна й експериментальна сторони цього феномену – Л. Масол, Н. Кузьміна, О. Олексюк, І. Драч, А. Козир, В. Лозова, М. Михаськова, Р. Савченко, В. Каплінський, Т. Пляченко, А. Растригіна, О. Щолокова, Л. Карпова; основні концептуальні засади фахової підготовки майбутнього вчителя музики у вищих навчальних закладах

розроблялися Е. Абдуллінім, А. Болгарським, Г. Падалкою, О. Ростовським, О. Рудницькою, Л. Арчажниковою, О. Олексюк, О. Щолоковою; вивчення конкретних компетентностей майбутнього фахівця музично-мистецької галузі: І. Полубоярина, М. Михаськова, Н. Цюлюпа, Н. Мурована, Є. Проворова та інші.

Опираючись на досвід вивчення особливостей фахової компетентності і беручи до уваги багатогранність і поліфункціональність означеної номінації, вважаємо, що необхідно науково висвітлити і з'ясувати специфіку фахової компетентності виконавця-духовика, оскільки існує незаповнена лакуна в цьому питанні.

Результати та обговорення./Results and discussion. Україна як європейська держава керується не лише власними науковими здобутками й досвідом, а й активно співпрацює з багатьма іншими державами, переймаючи їхні кращі методики навчання студентів. Тому європейська інтеграція для України – це, насамперед, приєднання до інших європейських народів, долучення до європейських культурних та історичних традицій.

Відображення співпраці держав у галузі освіти зафіксовано у багатьох міжнародних документах: деклараціях, конвенціях, рішеннях, які підтримані та зініційовані міжнародними організаціями (ООН, ЮНЕСКО, Міжнародною організацією праці тощо).

Тому основна стратегія участі вищої освіти України в інтеграційних процесах і активна співпраця з європейськими університетами спрямовується на її розвиток і набуття нового якісного досвіду, водночас зберігаючи кращі традиції і технології української освітньої системи.

Надзвичайно важливим є прийняття Закону України «Про вищу освіту» (2014 р.), у якому зазначено, що термін вища освіта – це «... сукупність систематизованих знань, умінь і практичних навичок, способів мислення, професійних, світоглядних і громадянських якостей, морально-етичних цінностей, інших компетентностей, здобутих у вищому навчальному закладі

(науковій установі) у відповідній галузі знань за певною кваліфікацією на рівнях вищої освіти, що за складністю є вищими, ніж рівень повної загальної середньої освіти», тоді як «...якість вищої освіти – рівень здобутих особою знань, умінь, навичок, інших компетентностей, що відображає її компетентність відповідно до стандартів вищої освіти...» [12].

Вважаємо доречним нагадати, що головною ідеєю загальноєвропейської інтеграції у сфері вищої освіти (зокрема, й музично-мистецької) виступає її стандартизація, що базується на компетентнісному підході. Цілком закономірно, що процес інтегрованого освітянського простору спричинив появу таких явищ, як неперервна освіта, навчання впродовж усього життя та освіта для дорослих. Ніколаї Г. неодноразово наголошує у своїх наукових розвідках, що у європейських країнах мистецькі дисципліни дедалі більше стають вагомим важелем впливу і залучення молодого покоління до загальноєвропейської культурної спадщини, фактором усвідомлення європейської приналежності з опорою на національний ґрунт. Тому наслідками такої діяльності стало посилення зв'язків між дисциплінами художньо-естетичного циклу у закладах вищої освіти та подальше об'єднання їх в окрему галузь – мистецьку освіту. Крім того, динамічна інтеграція музичних культур сприяла утвердженню інтеркультурної музичної педагогіки [7].

Отож, як бачимо, фахова підготовка спеціаліста мистецької галузі як і в Україні, так і в європейських країнах повинна орієнтуватися на впровадження компетентнісного підходу.

У сучасній педагогічній науці компетентнісний підхід трактується як єдина система, яка має визначену мету, зміст, і забезпечує процес підготовки майбутнього вчителя шляхом набуття спеціальних, загальних та ключових (фахових) компетенцій, що сприяють високому рівню професійно-педагогічної діяльності [4, с. 167].

Отож можемо стверджувати, що компетентнісний підхід визначає пріоритетним не інформованість студента, володіння знаннями, а вміння послуговуватися цими знаннями, практично застосовувати їх у фаховій

діяльності, швидко приймати рішення, виявляти ініціативність та креативність у розв'язанні проблем тощо.

У той же час словник професійної освіти визначає поняття «компетентність» наступним чином: це сукупність знань та вмінь, які необхідні для ефективної професійної діяльності (аналіз, передбачення наслідків у професійній діяльності, вміння доречно і результативно послуговуватися різною інформацією) [2].

Деякі науковці ототожнюють поняття «компетентність» і «компетенція» (А. Павлова, Е. Зеєр). Однак ми схилиємося до думки більшості дослідників і вважаємо, що слід розмежовувати ці наукові поняття. Отож компетенції визначаємо як сформовані знання, уміння й навички, в той час як компетентність трактуємо в ширшому розумінні, що ґрунтується на системі володіння певними компетенціями, ставленні особистості до них, вмінні практично застосовувати їх у фаховій діяльності. Звідси випливає, що компетенції є основними складовими компонентами компетентності.

Набагато складнішим і поліфункціональним є тлумачення поняття «фахової компетентності» майбутніх спеціалістів музичної сфери, оскільки воно включає в себе як педагогічну, так і мистецьку складові. Тому дана педагогічна категорія є предметом дослідження багатьох науковців (Л. Масол, Н. Кузьміна, О. Олексюк, А. Козир, В. Лозова, М. Михаськова, Р. Савченко, Т. Пляченко, А. Растригіна, О. Щолокова, Л. Карпова та ін.), котрі вивчали як і теоретико-методологічну, так і експериментальну сторони цього феномену.

Професійна компетентність вчителя, на переконання Л. Карпової, системне, інтегративне особистісне утворення, що формується на основі теоретичних знань, умінь, індивідуальних якостей, а також певного фахового досвіду педагога, що в комплексі й визначає готовність учителя до педагогічної діяльності [4].

Л. Масол наголошує на взаємозв'язку між особистісними, соціальними й функціональними компетентностями, які висвітлюють освітні результати як цілісні, інтегральні характеристики, в той же час вони потребують

впровадження спеціальної методики, здатної діагностувати й впливати на формування компетентнісної особистості педагогічними явищами, які, в свою чергу, перебувають у тісному інтегративному переплетінні з мистецькою освітою [5, с. 17].

На думку А. Растригіної, фахова (професійна) компетентність майбутніх педагогів у сфері мистецтва складається з інтегрованих і спеціальних фахових компетенцій [13].

І. Полубоярина вважає професійну компетентність учителя музики інтегративним утворенням, поєднанням структурних компонентів (основних компетентностей), яке включає в себе музично-педагогічні знання, уміння, навички, музичні здібності тощо, що є безпосереднім виявом готовності особистості до творчої педагогічної діяльності [10].

Мистецька компетентність – це основа мистецької освіти, тому, за твердженням О. Олексюк, вона повинна віддзеркалювати духовне багатство особистості, її здатність до емоційно-ціннісного сприйняття й співпереживання, можливість створення власного творчого стилю та музично-творчої діяльності з опорою на досвід мистецьких компетенцій [8, с. 222].

Дослідниця зазначає, що мистецька компетентність вчителя музики допомагає педагогу «успішно здійснювати в змінних соціокультурних умовах професійні функції, самостійно розвивати й реалізувати набутий у процесі навчання фаховий потенціал» [8].

Отож цілком закономірно, що введення поняття «мистецька компетентність» як частини феномену професійної компетентності вчителя музики стало віддзеркаленням сучасних тенденцій, пов'язаних з інтеграційними процесами у галузі мистецької освіти.

Згодом з'явилася окрема номінація – «поліхудожня компетентність» майбутнього вчителя музики, запропонована О. Боблієнко [1, с. 8].

У нашому дослідженні розглядається формування фахової компетентності не просто майбутнього вчителя музики, а ще й музиканта, який водночас є і виконавцем-духовиком, і педагогом. Оскільки сфера виконавської

діяльності є поліфункціональною, тому підготовка спеціалістів у закладах вищої освіти спрямована на формування компетентностей, які необхідні майбутнім духовикам.

Отже, на наше переконання, *фахова компетентність виконавців-духовиків* – це інтегративне явище, основою якого є набуті у процесі навчання знання, уміння й навички, особистісні якості педагога й виконавця, сформована професійна виконавська майстерність, творча та інтерпретаційна активність, загальнокультурна ерудованість, володіння новітніми методиками викладання, використання педагогічного й виконавського вітчизняного досвіду, вивчення європейських сучасних технологій, гармонічне поєднання української культурної спадщини з європейською, що й передбачає здатність і готовність виконавця-духовика до педагогічної, інструментально-виконавської та творчої діяльності.

Професійна компетентність виконавців-духовиків характеризується наявністю взаємопов'язаних ключових музичних компетенцій, які, в свою чергу, є системним утворенням, накопиченням музично-педагогічних знань, сформованих музично-виконавських умінь та особистісного музично-творчого досвіду.

Ми схиляємося до думки, що оволодіння необхідними музичними компетенціями стане ядром для вдосконалення і подальшої самореалізації виконавця-духовика, розвитку й інших предметних компетенцій, важливих для музично-педагогічної діяльності загалом.

Висновки./Conclusions. Отже, у нашому дослідженні ми дійшли висновків, що реалізація компетентнісного підходу в закладах вищої освіти України спрямована на підготовку конкурентоспроможних фахівців, котрі володіють інтегративною системою знань, практичних умінь у конкретній галузі. Формування фахової компетенції майбутніх спеціалістів відбувається під впливом європейського передового досвіду зі збереженням українських традицій.

СПИСОК ВИКОРИСТАНИХ ДЖЕРЕЛ

1. Боблієнко, О. П. (2013). *Формування поліхудожньої компетентності майбутнього вчителя музики у процесі фахової підготовки*. (Автореферат дисертації кандидата педагогічних наук). Вінниця.
2. Бусел, Т. В. (2004). Великий тлумачний словник сучасної української мови. Київ; Ірпінь: Перун.
3. Гаврілова, Л. Г. (2015). *Система формування професійної компетентності майбутніх учителів музики засобами мультимедійних технологій*. (Дисертація доктора педагогічних наук). Київ.
4. Мархадаев, Л. В. (2002). *Словарь по социальной педагогике: Учебное пособие*. Москва: Издательский центр "Академия".
5. Масол, Л. М., Миропольська, Н. Є, Рагозіна, В. В. (2010). *Формування базових компетентностей учнів загальноосвітньої школи у системі інтегративної мистецької освіти: посібник для вчителя*. Київ: Педагогічна думка.
6. Михаськова, М. А. (2007). *Формування фахової компетентності майбутнього вчителя музики*. (Дисертація кандидата педагогічних наук). Київ.
7. Ніколаї, Г. Ю. (2013). Методологічні пошуки у сфері мистецької освіти. *Актуальні питання мистецької освіти та виховання*. Вип 1, 3 – 17.
8. Олексюк, О. М. (2013). *Музична педагогіка: Навчальний посібник*. Київ: Київський університет ім. Б. Грінченка.
9. Пляченко, Т. М. Компетентнісна модель у структурі фахової підготовки майбутнього вчителя музики. [Електронний ресурс]. Режим доступу: http://elibrary.kubg.edu.ua/570/1/T_Plyachenko_Kompetentnisna%20model.pdf].
10. Полубоярина, І. І. (2008) *Формування професійної компетентності майбутніх учителів музики в педагогічному коледжі*. (Автореферат дисертації кандидата педагогічних наук). Житомир.
11. Пометун, О. І. (2005) *Формування громадянської компетентності: погляд з позиції сучасної педагогічної науки*. *Вісник програм шкільних обмінів*. 23, 18–20.

12. Про вищу освіту: Закон України 2014, № 1556-VII від 01. 07. 2014.
Режим доступу : <http://vnz.org.ua/zakonodavstvo/111-zakon-ukrayiny-pro-vyschu-osvitu>.

13. Растригіна, А. М. (2012). Компетентнісний підхід до підготовки майбутнього магістра музичного мистецтва. *Сучасні стратегії університетської освіти: якісний вимір*, 501-509.

14. Світайло, С. В. (2012). Формування фахової компетентності майбутніх учителів музики у процесі диригентсько-хорової підготовки. (Дисертація кандидата педагогічних наук). Київ.

ОСОБЛИВОСТІ ФОРМУВАННЯ СУЧАСНОЇ СИСТЕМИ ФІЗИЧНОЇ КУЛЬТУРИ У ЗАКЛАДАХ ВИЩОЇ ОСВІТИ З ДОСВІДУ ПОЛЬЩІ

Сірий Вадим Олександрович

Аспірант

Хмельницький національний університет
м. Хмельницький, Україна

Вступ.

Фізичне виховання відіграє ключову роль у житті студентів, бо сприяє не лише їхньому здоров'ю та фізичній формі, а й розвитку ментальних здібностей, зменшенню стресу і формуванню соціальної адаптації, роблячи їх готовими до викликів сучасного світу. На сьогоднішній день спостерігається небезпечна тенденція, яка утворила велику прірву у розвитку фізичного виховання. Це пояснюється зниженням рівня підготовленості студентської молоді, погіршення стану їхнього здоров'я. Однією з причин занепаду фізичного виховання є зниження мотивації студентів. Інтерес до занять з фізичного виховання значно знизився. Це є наслідком порушення системності навчального процесу, а також недосконалого змісту програмних вимог до проблем повсякденного життя.

Аналіз останніх досліджень.

Проблеми становлення та розвитку освіти в Польщі стають предметом наукових розвідок українських та польських учених: А. Василюк, Е. Вільчковський, К. Корсак, Г. Ніколаї, В. Пасічник, Е. Вільчковським, Ю. Войнаром, Р. Мушкетю, А. Smoleń, В. Корпак та ін.

Результати та обговорення.

У Польщі студентський спорт значною мірою залежить від політики держави. Польща відзначається активною державною підтримкою спорту та фізичного виховання, що може вплинути на його розвиток у вищих навчальних закладах. Певні стратегії та програми можуть бути впроваджені для підтримки студентського спорту. Саме тому, особливий інтерес викликає історичний досвід Польщі у сфері розвитку фізичного виховання та спорту в

університетському середовищі. Важливо зауважити, що впровадження фізичного виховання до навчальних планів вищих навчальних закладів Польщі відбувалося повільно, проте з моменту створення перших університетів воно стало значущою складовою студентського життя. Необхідно звернути увагу на важливість створення студентських спортивних організацій, які мали на меті популяризацію фізичної культури серед молоді та розвиток університетського спорту.

Уведення студентського спорту до «Стратегії розвитку спорту в Польщі до 2015 року» дає шанс для розвитку студентського спорту за рахунок гарантованих фінансових субвенцій, що відіграє вагомий роль у досягненнях на найбільш важливих змаганнях в Олімпійських іграх, чемпіонатах Світу і Європи та студентських іграх – універсіадах. На цей час у процесі виконання стратегічних завдань успішно впроваджуються заходи щодо ефективної діяльності університетського клубу Академічного спортивного союзу, що мають тенденцію до зростання. Це відбувається як за рахунок збільшення спортивних дисциплін, так і за рахунок зростання кількості студентів, які відповідають найвищим спортивним стандартам. (Кограк В, 2009)

Цінність Стратегії полягає в створенні умов, що гарантують розвиток спортивних секцій і доступ до них якомога більшої кількості людей. Стратегія є одним із пріоритетних напрямів політики соціального захисту. Сталий розвиток фізичної культури і відповідних знань щодо необхідності занять спортом та усвідомлення важливості здоров'я нації є важливими елементами політики держави.

Співробітництво Студіуму фізичного виховання і спорту польських університетів з Університетським клубом Академічного спортивного союзу відіграє ключову роль у моделі розвитку студентської фізичної культури. АСС як член Міжнародної федерації студентського спорту (FISU) є співорганізатором міжнародних змагань, універсіад, студентських світових та європейських чемпіонатів, спортивних фестивалів і різних спортивних змагань державного та регіонального рівнів (Smoleń A, 2005)

Досвід програмно-нормативного забезпечення в Польщі спонукає до демократичних принципів розвитку системи фізичного виховання, широкого використання можливостей індивідуалізації навчального процесу, творчих підходів до інтересу та можливостей учасників навчально-виховного процесу. Перспективи подальших розвідок у даному напрямі полягають в експериментальному обґрунтуванні ефективності авторських програм фізичного виховання польських студентів.

Висновки.

Отже, Україна може звернути на прогресивний досвід Польщі у ставленні до фізичного виховання, та встановити нові орієнтири на дотримання здорового способу життя і розглядати це як пріоритетний напрямок розвитку системи фізичного виховання. Щоб фізичне виховання стало діючим методом зміцнення здоров'я й підвищення рівня фізичної підготовленості студентів.

ЛІТЕРАТУРА

1. Ніколаї Г. Ю. Інноваційний розвиток фізичного виховання та спорту в університетах Республіки Польща / Г. Ю. Ніколаї // Педагогічні науки: теорія, історія, інноваційні технології : науковий журнал. – Суми : СумДПУ ім. А. С. Макаренка, 2014.
2. Korpak B. Sport akademicki w polityce państwa. Stan aktualny i perspektywy rozwoju / Bartłomej Korpak, Stanisław Petka // Akademicka kultura fizyczna na przełomie stuleci. Stan i perspektywa zmian. – Warszawa : AZS, 2009. – Т. 1. – S. 101–121.
3. Smoleń A. Prawno- organizacyjne akademickiej kultury fizycznej w Polsce / A. Smoleń, J. Żyśko // Współczesna kultura fizyczna studentów w teorii i praktyce / [pod red. A. Matuszewskiego, R. Muszkiety]. – Poznań : Wyd. Wyższej Szkoły Bankowej, 2005

ЛОГОПЕДИЧНА РОБОТА З ВІДНОВЛЕННЯ МОВЛЕННЯ ПРИ ДИЗАРТРІЇ У ПІСЛЯ ІНСУЛЬТНИХ ПАЦІЄНТІВ

Соловйова Тетяна Геннадіївна,

к.пед.н., доцент

Сиревич Маргарита Павлівна,

студентка

Запорізький національний університет

м. Запоріжжя, Україна

Вступ. Логопедична робота з відновлення мовлення при дизартрії у післяінсультних пацієнтів є надзвичайно актуальною темою з багатьох причин. Загальновідомо, що інсульт є однією з найпоширеніших причин інвалідності серед дорослого населення в усьому світі. За останні десятиліття спостерігається зростання кількості випадків інсультів, що зумовлює збільшення кількості пацієнтів з мовленнєвими порушеннями, зокрема дизартрією. Дизартрія суттєво впливає на якість життя даної категорії громадян. Мовленнєві порушення ускладнюють спілкування, що призводить до соціальної ізоляції, депресії та інших проблем. Відновлення мовлення є критично важливим для реінтеграції людини у суспільство і поліпшення її соціально-психологічного стану.

Питаннями відновлення мовлення осіб дорослого віку, зокрема і після інсульту, займались науковці та практики з різних галузей – психології, медицини, соціальної роботи та, звичайно, логопедії. Так, С. Конопляста, Т. Ахутіна, О. Лянна, Л. Калмикова, І. Лапшина, К. Трубаєва, В. Лисенюк займались різними аспектами логопедичної та реабілітаційної допомоги дорослим. Втім, на сьогодні, проблема залишається вкрай актуальною через постійне збільшення чисельності людей, які перенесли інсульт, а також недостатністю теоретичної та практичної розробки даного питання.

Мета роботи – висвітлення особливостей логопедичної роботи з відновлення мовлення при дизартрії у післяінсультних пацієнтів.

Матеріали та методи. Аналіз наукових публікацій з теми дизартрії,

логопедичної роботи та реабілітації після інсульту. Вивчення досліджень, які висвітлюють сучасні методики та підходи до відновлення мовлення у післяінсультних пацієнтів. Ознайомлення з клінічними рекомендаціями та протоколами лікування і реабілітації післяінсультних пацієнтів від Міністерства охорони здоров'я України та міжнародних організацій.

Результати та обговорення. Гострий мозковий інсульт займає друге місце серед головних причин смерті та функціональної неспроможності в Україні. За офіційними даними, щороку в країні фіксується більше ста тисяч випадків інсульту, причому понад третина з них трапляється у людей працездатного віку. У той же час, мовлення є однією з вищих психічних функцій, яка інтегрує і координує інші психічні процеси. Це складний психофізіологічний процес, який потребує одночасної роботи зорового, слухового і кінестетичного аналізаторів, узгодженої діяльності кількох коркових центрів, повноцінної периферичної іннервації м'язів язика, гортані, м'якого неба, а також правильної координації дихання. Саме через цю складність у понад 30% пацієнтів, які перенесли інсульт, спостерігаються порушення мовлення, зокрема й дизартрія [3].

Згідно досліджень А. Івахненко, І. Пущиної та ін., порушення мовлення після перенесеного інсульту поділяються на дві великі групи: афазії та дизартрії. В цьому дослідженні основну увагу було приділено саме дизартріям.

Дизартрія (від грецьк. *dis* – частковий розлад, *arthroo* – розмежування) - порушення звуковимовної складової мовлення, що обумовлене недостатністю іннервації мовленнєвого апарату [1]. Дизартрію визначають як тяжкий мовленнєвий розлад, що виникає внаслідок ураження центральної або периферичної нервової системи, який призводить до порушення м'язового контролю над органами мовлення (язик, губи, піднебіння, гортань). Це розлад впливає на артикуляцію, фонетичне та інтонаційне оформлення мовлення, що ускладнює розуміння висловлювань пацієнта.

Як зазначає С. Конопляста [2], дизартрія – це порушення вимовної сторони мовлення, яке виникає внаслідок органічного ураження центральної

нервової системи. Це серйозний розлад, що впливає на всю мовленнєву діяльність. При дизартрії порушується не тільки вимова майже всіх груп звуків, але й просодична сторона мовлення: голос, інтонація, темп і ритм. Крім того, дизартрія – це неврологічний діагноз, що може проявлятися у різних формах-від легкої до найтяжчої. Особливості порушень мовлення при дизартрії залежать від того, яка саме ділянка головного мозку була уражена, тобто від локалізації та площі ураження.

Залежно від локалізації ураженого відділу нервової системи розрізняють такі форми дизартрій як бульбарну, псевдобульбарну, екстрапірамідну, мозочкову та коркову [3].

Аналіз наукових джерел дозволив визначити певні особливості логопедичної роботи з відновлення мовлення при дизартриях у осіб, які перенесли інсульт. Зазначимо, що така робота має бути комплексною (за участі лікаря, психолога, реабілітолога, логопеда), вимагає індивідуального підходу, використання різних методик і технік, а також тісної співпраці між всіма залученими фахівцями. Успіх реабілітації залежить від поступовості, мотивації пацієнта, підтримки родини і постійного моніторингу прогресу.

Отже, першою особливістю є обов'язкова комплексність. Лише поєднання зусиль спеціалістів різних суміжних галузей та самої людини може дати позитивний результат при відновленні мовлення.

Другою особливістю вважаємо індивідуалізацію програм реабілітації. Кожен пацієнт має унікальний набір симптомів і ступінь порушення мовлення, тому програми мають бути адаптовані до індивідуальних потреб пацієнта. Логопед враховує локалізацію та ступінь ураження мозку, а також загальний стан здоров'я пацієнта. Третьою особливістю науковці називають поступовість та послідовність в логопедичній роботі [2]. Поступово нарощується складність вправ і завдань. Крім того, при освоєнні нових навичок, необхідно забезпечувати закріплення раніше освоєних. Наступними особливостями є підтримка мотивації та позитивного настрою людини, залучення її родини до спільної роботи, а також, постійний моніторинг прогресу пацієнта.

Конкретизуючи саме логопедичну складову даної роботи, відзначимо важливість застосування різних методик і технік для відновлення мовлення при дизартріях. Це, в першу чергу, артикуляційні вправи, спрямовані на покращення рухливості і координації м'язів артикуляційного апарату.

По-друге – дихальні вправи, які допомагають у координації дихання з мовленнєвими процесами, покращують контроль над голосом. Фонетичні вправи, спрямовані на поліпшення вимови звуків, розвиток фонематичного слуху та інтонаційні, що допомагають відновити нормальний ритм та інтонацію мовлення. Окрім того, спеціалісти практики зазначають важливість використання сучасних комп'ютерних технологій та електростимуляції для покращення мовленнєвих навичок.

Висновки. Таким чином, логопедична робота з відновлення мовлення при дизартріях у осіб, які перенесли інсульт, є важливим і складним завданням, яке вимагає систематичного, індивідуального та міждисциплінарного підходів. Основою ефективної реабілітації є комплексний підхід, що включає співпрацю логопеда з іншими медичними та реабілітаційними фахівцями, такими як неврологи, фізіотерапевти, психологи, соціальні працівники та інші. Для досягнення максимальних результатів логопеди мають використовувати широкий спектр методик та технік, спрямованих на поліпшення артикуляції, координації дихання та мовлення, розвитку фонетичних навичок і нормалізації ритму та інтонації. Такий підхід забезпечує максимально ефективну реабілітацію, сприяє покращенню якості життя пацієнтів та їх успішній соціальній і професійній реінтеграції.

ЛІТЕРАТУРА

1. Рібцун Ю. В. До питання диференційної діагностики дислалії та мінімальних проявів дизартрії. *Науковий часопис НПУ імені М. П. Драгоманова* : зб. наук. пр. 2012. № 21. С. 226-230. URL : <http://surl.li/uscuf>
2. Конопляста С. Ю., Синиця А. О. Дизартрія у систематиці мовленнєвих

порушень (сучасний погляд). *Науковий часопис НПУ імені М. П. Драгоманова* : зб. наук. пр. 2019. № 66. С. 111-116.

3. Івахненко А. А., Пущина І. В. Види порушень мовленнєвої функції у пацієнтів після інсульту. *Актуальні питання корекційної освіти*. 2020. URL : <http://surl.li/usczt>

ВИКОРИСТАННЯ ПОТЕНЦІАЛУ ШТУЧНОГО ІНТЕЛЕКТУ В ПРОЦЕСІ НАВЧАННЯ ЗДОБУВАЧІВ ВИЩОЇ ОСВІТИ ЗА ІНДИВІДУАЛЬНИМИ ОСВІТНИМИ ТРАЄКТОРІЯМИ

Тумбрукакі Алла Валеріївна,

старший викладач,

Південноукраїнський національний педагогічний університет

імені К. Д. Ушинського, м. Одеса, Україна

Вступ. Проблема ефективного використання технологій штучного інтелекту (ШІ) активно досліджується сучасними авторами.

Серед зарубіжних дослідників, які вивчали вплив ШІ на освітній процес, слід відзначити С. Попенічі, С. Керра, Й. Павичека, І. Тича, Л. Чена, П. Чена, З. Ліна. Роботи цих вчених присвячені вивченню ролі ШІ у освітньому просторі, дослідженню викликів і ризиків ШІ у вищій освіті, особливостям використання можливостей штучного інтелекту в контексті підготовки здобувачів вищої освіти. Українські науковці, а саме: І. Візнюк, В. Биков, Р. Гуревич, В. Бахрушин, Н. Морзе, Н. Апатова, Н. Балик, А. Верлань, М. Жалдак, І. Забара, І. Іваськів, К. Любченко, Ю. Триус, також інтенсивно досліджують потенціал штучного інтелекту для вдосконалення освітньої системи. Фокус уваги, при цьому спрямований на роль викладачів і вчителів у впровадженні штучного інтелекту в навчальний процес. Автори підкреслюють, що для ефективного застосування ШІ в освіті та розв'язання етичних питань, викладачам необхідно мати спеціальні знання.

На сьогоднішній день штучний інтелект активно застосовується для визначення знань студентів, складання їхньої індивідуальної траєкторії навчання та виявлення освітніх прогалин, тобто сприяє реалізації персоналізованого навчання здобувачів вищої освіти.

Отже, проблема використання інструментів та технологій штучного інтелекту в процесі підготовки здобувачів вищої освіти, зокрема, вчителів математики, наразі залишається актуальною та потребує подальшого вивчення.

Мета роботи полягає в аналізі впливу штучного інтелекту на сучасний процес навчання та викладання, а також в дослідженні технологій, які сприяють підвищенню ефективності персоналізованого навчання.

Матеріали та методи. Представлені матеріали було отримано в результаті аналізу досліджень та публікацій з проблеми застосування штучного інтелекту в освіті, зокрема, вивчення досвіду професійного розвитку вчителів математики. Також здійснено аналіз навчальних матеріалів та ресурсів, які використовуються для професійної підготовки майбутніх учителів математики, з метою виявлення джерел, що містять інформацію про штучний інтелект.

Результати та обговорення. В результаті дослідження персоналізації навчання здобувачів вищої освіти було з'ясовано, що індивідуальна освітня траєкторія визначається не просто як власний шлях до реалізації освітнього потенціалу студента, але й як програма освітньої діяльності, яку студент розробляє разом з викладачем. Вона відображає формування освіти в цілому і його власної освіти, чітку орієнтацію освітніх інтересів і необхідність їх зв'язку з потребами суспільства. Вона також включає результати вільного вибору змісту і форм освіти, які відповідають його індивідуальному стилю навчання і комунікації, а також варіанти представлення продуктів освітньої діяльності. Отже, розробка освітньої траєкторії разом зі студентами – це важливий процес, який допомагає студенту досягти успіху в навчанні. При цьому враховують унікальні інтереси та здібності здобувача освіти, внаслідок чого, зростає мотивація навчання, що сприяє розкриттю та реалізації власного потенціалу студента. Розробка власної освітньої траєкторії є одним з кроків у напрямку формування однієї з професійних компетентностей вчителя, а саме, здатності до навчання впродовж життя.

Інструменти на базі штучного інтелекту створюють інтерактивне середовище, яке дає можливість візуалізувати математичні абстракції, зробивши їх більш зрозумілими. Використовуючи штучний інтелект, відповідні освітні платформи забезпечують відразу зворотний зв'язок, надають відповідну

підтримку у вирішенні завдань та пропонують додаткові матеріали, виходячи з рівня успішності здобувача освіти.

За результатами дослідження відповідне освітнє середовище для здобувачів вищої освіти може бути створено із використанням інструментів, перелік яких постійно поповнюється та оновлюється:

- онлайн-тести можуть бути створені за допомогою Google-форм, а також із використанням спеціалізованих платформ, таких як <https://www.classtime.com/uk/>; тести, що мають автоматичну систему перевірки, забезпечують ефективне оцінювання рівня засвоєння учнями навчального матеріалу;

- платформа <https://learningapps.org/> є однією з найбільш доступних для створення практичних завдань; сервіс <https://goformative.com/> спеціалізується на наданні формувального зворотного зв'язку; сайти <https://www.studystack.com/> та <https://quizlet.com/> пропонують цікаві можливості для створення різних інтерактивних вправ на основі флеш-карток;

- спеціалізовані платформи для обміну відео існують, де учні мають можливість завантажувати відеовідповіді, залишати коментарі та вести дискусії, наприклад <https://info.flipgrid.com/>;

- сервіси для проведення миттєвих опитувань, які користуються популярністю: <https://kahoot.com/>, <https://www.mentimeter.com/>, <https://www.polleverywhere.com/>.

Оцінюючи потенціал застосування ШІ задля підвищення ефективності навчання здобувачів вищої освіти, також важливо звернути увагу на ризики, пов'язані з його використанням, а саме на питання безпеки, оскільки програми на основі штучного інтелекту не завжди забезпечують високоякісну інформацію, яка була б корисною для навчання. Крім того, оскільки штучний інтелект часто використовує дані з Інтернету для формування відповідей, деякі результати можуть бути доволі абстрактними або образливими. Зважаючи на це використання можливостей штучного інтелекту в індивідуальному навчанні має відбуватися під контролем викладача.

Висновки. Проблема впровадження інструментів на базі ШІ в процес навчання здобувачів вищої освіти активно досліджується. Штучний інтелект має потенціал значно покращити ефективність освітнього процесу, однак, як і в будь-якій іншій сфері, його використання в освіті вимагає подальших досліджень та розуміння можливих викликів та переваг. Застосування ШІ повинно сприяти розвитку особистості майбутнього вчителя, спонукати до навчання протягом всього життя.

PSYCHOLOGICAL SCIENCES

ВИКОРИСТАННЯ АРТ-ТЕРАПЕВТИЧНИХ МЕТОДІВ В КОРЕКЦІЇ ЕМОЦІЙНОЇ СФЕРИ ДІТЕЙ, ЩО ЗАЗНАЛИ ДІЇ ТРАВМІВНИХ ПОДІЙ

Андрєєва Римма Вікторівна

Студентка 4 курс психологія
Луганський національний педагогічний університет
ім. Тараса Шевченка
м. Полтава, Україна

Під час війни особливо страждають діти, стикаючись з подіями, що мають травмівний вплив на ще не досить сформовану психіку. Діти можуть бути свідками артилерійських обстрілів та стрілянини, спостерігати руйнування рідного міста чи села, власних домівок, можуть побачити поранених чи померлих, катування та вбивства, загибель людей, можуть зазнавати тяжких втрат, бачити як страждають близькі.

Такий досвід може призвести до виникнення різноманітних психологічних проблем у дітей. І це відображається на загальному психоемоційному стані дитини, заважає нормальному процесу психологічного розвитку в зв'язку з чим втрачається здатність до навчання, що в подальшому матиме негативний вплив на загальний розвиток дитини.

Психологічна травма – це шкода нанесена психічному здоров'ю людини через інтенсивний вплив несприятливих факторів середовища або гострих емоційних впливів на психіку, як наслідок подій, що викликали почуття високої інтенсивності (поза межні переживання), в умовах неможливості перебороти обставини, які несли загрозу життю та здоров'ю людини і оточуючих її людей.

До появи психологічної травми приводять екстремальні травмуючі події-тобто події небуденні (це загроза життю, здоров'ю, страх понівечення тощо), вони мають потужний негативний вплив на психіку людини, вимагають

екстраординарних зусиль для подолання наслідків та виживання і потребують кардинальних змін у мисленні та поведінці.

В період війни неможливо жити відсторонено і не піддаватися дії травмівних подій.

Травмуючи події перешкоджають нормативному розвитку емоційної сфери дитини, і це загалом впливає на подальший розвиток психіки дитини. Основні симптоми, що свідчать про травматизацію емоційної сфери дитини, є відсутність у неї емоційного відгуку, поява відчуття відмінності, відокремленості, та відстороненості.

Емоційна сфера дитини – це відображення всіх почуттів, що відчуває дитини до себе та до зовнішнього світу. Тому що в емоціях і почуттях відображаються безпосередні переживання дитиною життєвого змісту предметів і явищ дійсності і супроводжують всі види діяльності і її поведінку.

Порушення діяльності емоційної сфери дитини під впливом травмівних подій проявляється в :

1. Посилення інтенсивності переживань, очікування загрози (емоційна нестабільність);
2. Блокування емоційних реакцій (відсторонення, або гіперзбудливість);
3. Труднощі в вербальному висловлюванні почуттів;
4. Зниження самооцінки, втрата ресурсності.

Деякі діти мають вроджені захисні функції організму, постійну підтримку батьків і швидко долають вплив травмівних подій.

Але більшість дітей за різних обставин не мають достатніх власних ресурсів подолати емоційну нестабільність,

За даними психологічного дослідження, що проводилося під егідою Дитячого Фонду ООН (ЮНІСЕФ) у Донецькій області, майже 40% дітей віком 7-12 років та більше половини дітей віком 13-18 років стали безпосередніми свідками подій, що пов'язані з війною. Відповідно 14% та 13% бачили танки та іншу військову техніку, 13% та 22% бачили бої та сутички, 4% і 15% – побиття

знайомих людей, 6% та 5% стали свідками погроз застосування зброї. Декілька дітей з опитаних бачили вбитих і поранених. 76% дітей віком 7-12 років та 43% дітей віком 13-18 років відчували страх, коли ставали свідками вищеписаних подій [3].

В теперішній час важливим завданням для всіх людей, що приймають участь у вихованні дітей, є пошук та використання ефективних та результативних засобів психологічної корекції травматичного досвіду.

На наш погляд одними з таких являються арт-терапевтичні методи.

Термін «Арт-терапія» являє собою як сукупність видів мистецтва, так і особисто метод або комплекс методів, що використовуються в психокорекційній роботі.

Копитін А. І. [4] виділяє такі значимі переваги методів арт-терапії перед іншими психокорекційними методами:

1. Практично кожна людина, незалежно від віку, культурного досвіду та соціального положення, може приймати участь в арт-терапевтичному процесі, тому що він не потребує від неї великих здібностей до образотворчої діяльності: кожна людина в дитинстві малювала, ліпила, грала. Тому цей метод арт-терапії практично не має вікових кордонів в використанні;

2. Арт-терапевтичні методи являються засобом переважно невербального спілкування. І це робить особливо цінними їх для тих, хто недостатньо добре володіє мовою, не має можливості висловити словами свої переживання, або ж навпаки безмірно пов'язаний з мовним спілкуванням. Символічна мова, являючись однією з основ образотворчого мистецтва, дозволяє дитині більш точно висловити свої переживання, по новому глянути на ситуацію та життєві негаразди і знати, завдяки цьому, шлях до їх вирішення;

3. Образотворча діяльність являється ефективним засобом зближення людей, своєрідним містком між психологом (педагогом, соціальним працівником) і клієнтом. Це особливо цінно в ситуаціях взаємного відчуження, при забрудненнях в налагодженні контактів, в спілкуванні з приводу дуже складного та делікатного предмету;

4. Образотворча діяльність в багатьох випадках обходить «цензуру свідомості», тому дає унікальну можливість для дослідження без свідомих процесів, вираження та актуалізації латентних ідей і станів, тих соціальних ролей і форм поведінки, які знаходяться у «витісненому» виді або слабо виражені в повсякденному житті;

5. Арт-терапевтичні методи являються засобом вільного сомовираження і самопізнання. Вони мають «інсайт-зорієнтований» характер, допускають атмосферу довіри, високої терплячості і уваги до внутрішнього світу людини;

6. Продукти образотворчої творчості являються об'єктивними свідченнями настроїв і думок людини, що дозволяє використовувати їх для ретроспективної, динамічної оцінки стану, проведення відповідних досліджень і співвідношень;

7. Арт-терапевтичні методи в більшості випадків викликають у людей позитивні емоції, дозволяють перемогти апатію і безініціативність, сформувати більш активну життєву позицію;

8. Арт-терапевтичні методи засновані на мобілізації творчого потенціалу людини, внутрішніх механізмів саморегуляції та само зцілення. Вони відповідають фундаментальним потребам і само актуалізації: розкриттю широкого спектра можливостей людини та утвердженню нею свого індивідуального та неповторного способу буття в світі.

Арт –терапія – це сукупність видів мистецтв.

Мистецтво є невидимим зв'язком між світом фантазії та реальності. Арт-терапія – це сукупність методів, що побудовані на застосуванні різних видів мистецтва, які дозволяють за допомогою творчих проявів особистості здійснити корекцію психоемоційних порушень. Маргарет Наумбург говорила, що «арт-терапевтична практика виходить з того, що найбільш важливі думки і переживання людини є породженням її несвідомого, можуть знаходити вираження швидше у вигляді образів, ніж у словах...» [1, с. 11].

Сучасні арт-терапевтичні методи психокорекційної роботи є

універсальним у практиці психолога і можуть використовуватися при вирішенні майже всіх психологічних проблем, не залежно від віку статі та психологічних особливостей особистості.

Враховуючи екстрену необхідність пошуку ефективних і простих в застосуванні методів для використання їх в психокорекційній роботі в подоланні негативної дії травмуючи подій на емоційну сферу дитини, для дослідження ми обрали тему „Використання арт-терапевтичних методів в корекції емоційної сфери дітей, що зазнали дії травмівних подій”.

Методи арт-терапії зазвичай чинять позитивний ефект на дітей та широко практикуються у дитячій психокорекції. Прийоми арт-терапії сприяють розвитку дрібної моторики у дітей дошкільного віку. У шкільному віці впливають на розумовий розвиток, активізуючи творчий потенціал у дітей.

Методи арт- терапії:

- допомагають формуванню комунікативних та мовних навичок у дітей;
- вчать правильно виражати свої емоції та почуття;
- допомагають позбутися переживань на нервової напруги;
- стимулюють самопізнання та самовираження дитини;
- відновлюють емоційну рівновагу та позбавляють тривоги;
- активізують уяву та розкривають творчий потенціал у дітей тощо.

На Україні раніше і в теперішній час активно застосовуються арт-терапевтичні методи і в розвивальній, і в корекційній практиці. Ці методи мають ефективний, позитивний і екологічний вплив на дитину.

В своїй роботі ми розглянули матеріали програми Інни Івженко «Профілактика ПТСР: практичні інструменти» та «Техніки гармонізації стану в подоланні наслідків травматичного стресу у дітей», де використовувались техніки ізотерапії, піскової терапії, глино терапії та казкотерапії з «Практикума по арт-терапії:скарбничка майстра» Олени Тараріної [2].

Розглянемо більш детально 5ть занять з використанням арт-терапевтичних методів в корекції емоційної сфери дітей, що зазнали впливу

травмівних подій. (Таблиця 1)

Таблиця 1

Заняття	Вид арт-терапевтичного методу	Техніка	Час заняття	Корекційний вплив
1	Ізотерапія	«Малювання дихання»	35 хвилин	Стабілізація емоційного стану на основі контейнування травматичного досвіду та досягнення над ним контролю
2	Піскова терапія	«Фігурка емоцій»	35 хвилин	Усвідомлення та вираження власних емоцій
3	Ізотерапія, глинотерапія	«Знайомство зі страхом»	35 хвилин	Усвідомлення страху та його основних причин появи та подолання
4	Ізотерапія, казкотерапія	«Діалог з «пошкодженим» предметом»	35 хвилин	Опрацювання травматичного досвіду
5	Казкотерапія	«Історія незвичайного «пошкодженого предмета»»	35 хвилин	Реконструкція емоційного травматичного досвіду

Все це свідчить, що арт-терапевтичні методи є ефективними засобами корекційного впливу.

Емоційна сфера дитини є найважливішим ланцюжком зв'язку з навколишнім світом, фундаментом ставлення до себе й до інших.

Проведений огляд досліджень дозволяє підсумувати, що застосування арт-терапевтичних методів значною мірою сприяє покращенню психоемоційного стану дитини та попередженню розвитку негативних наслідків від травмівних подій.

Це можливо завдяки впливу арт-терапевтичних методів на емоційну сферу дитини, як: стабілізація емоційного стану, усвідомлення та вираження емоцій, опрацювання та реконструкція травматичного досвіду через мобілізацію творчого потенціалу дитини і внутрішніх механізмах саморегуляції і самоцілення.

Аналіз напрямків та форм арт-терапії показує, що кожен з них має свої переваги та допомагає звільнитися від негативних емоційних станів.

Таким чином, арт-терапевтичні методи в психокорекційній роботі є найбільш безпечними в використанні і мають дійовий терапевтичний вплив на емоційну сферу дитини в трансформації та реконструкції негативних наслідків.

Проведене нами дослідження не вичерпує усіх аспектів впливу арт-терапевтичних методів в корекції емоційної сфери дітей, що зазнали впливу травмивних подій, але доводить, що творчість розкриває приховані можливості і ресурси емоційної сфери дитини в подоланні наслідків психотравмуючих подій сьогодення.

ЛІТЕРАТУРА:

1. Ільченко І. С. Арт-терапія: навчальний посібник для студентів. Умань : Видавничо-поліграфічний центр «Візаві», 2013. 150 с.
2. Олена Тараріна «Практикум з арт-терапії: скарбничка майстра». – АСТАМИР, 2017. -224 с.
3. 23. Шляхи подолання дитячої психотравми в діяльності працівників психологічної служби : [метод. рек.] / Музиченко І. В., Ткачук І. І. Київ : УНМЦ практичної психології і соціальної роботи, 2017. - 88 с.
4. Копитін А. І. Основи арт-терапії/ Копитін А.І. – СПб.: Изд-во «Лань», 1999 -256с.

ПОНЯТТЯ ЖИТТЄСТІЙКОСТІ В ПЕРІОД РАННЬОЇ ДОРОСЛОСТІ

Євдокимова Наталя Олексіївна

д. психол. н., професор

Нікулін Дмитро Іванович

Аспірант

Міжнародний класичний університет імені Пилипа Орлика

м. Миколаїв, Україна

Позначено поняття життєстійкості з точки зору різних психологічних підходів до його визначення та розуміння цього поняття у зарубіжних та українських дослідників. Проаналізовано поняття життєстійкості та роль життєстійкості у переживанні особистістю гострої стресової ситуації, а саме воєнного конфлікту.

Ключові слова: життєстійкість, рання дорослість, стрес, криза.

Постановка проблеми. На сьогодні проблема поведінки людини в складних життєвих ситуаціях особливо актуальна у сучасній Україні через складну економічну ситуацію та повномасштабне вторгнення росії.

Дослідження факторів, що допомагають визначити ефективні фактори подолання стресу як наслідку складних життєвих ситуацій, стресу, та травматичних ситуацій. Такі фактори також впливають на можливість протидії негативному впливу середовища, сприяють знаходженню внутрішніх резервів, що забезпечують їй самостійність вибору, напрямку саморозвитку та самореалізації.

Загалом поняття життєстійкості визначається можливістю регулювати та переживати будь яку стресову ситуацію з мінімальними пошкодженнями для власного психологічного здоров'я, здатність отримувати збалансованість між емоційним та фізичним, залишаючи при цьому рівень активності та ефективності діяльності на попередньому рівні.

Життєстійкість є частиною загального розуміння саморегуляції. В процесі переживань стресових ситуацій. Ця функція психіки дає здатність захисту від

психотравмуючих ситуацій, що запобігає розвитку психічних порушень, а також мотивує людину на пошуки ефективних стратегій подолання пригнічення та психічної напруги.

Аналіз останніх публікацій. Поняття життєстійкості є визнаним такими дослідниками як: О. Чиханцова, Т. Олійник, Дж. Кашані, І. Ковальчук, С. Богданова, К. Маннапова, Т. Наливайко, М. Селігман, А. Фомінова, Д. Хошаба.

Поняття життєстійкості з точки зору екзистенційної психології вивчали такі відомі науковці як: В. Франкл, С. Мадді, С. Кобейса, П. Тілліх, М. Хайдеггер, вони зазначали, що формування процесу життєстійкості базується на прийнятті рішень, ототожнюючи його з розумінням поняття екзистенційної мужності.

Серед зарубіжних дослідників питання життєстійкості вивчали М. Раш, С. Барнард, Ф. Родвальт, С. Агустсдоттір, С. Хуанг, вони вивчали життєстійкість як адаптаційний процес психіки.

Мета роботи – Здійснити теоретичний та емпіричний аналіз життєстійкості осіб віку ранньої дорослості.

Виклад основного матеріалу. На сьогодні поняття життєстійкості розглядається в науці як певна інтегральна психологічна властивість особистості, що ототожнюється з поняттям життєвих принципів, та можливості до швидкої адаптації до стресових обставин в результаті активності індивіда в конкретних обставинах життя.

З точки зору багатьох зарубіжних авторів поняття життєстійкості вважалось ступенем можливості людини до соціально-психологічної адаптації та саморегуляції. Життєстійкість формується шляхом регуляції ресурсів психіки в конкретних умовах, включаючи емоційну, когнітивну та мотиваційну сферу особистості. До того ж, на їх думку, поняття життєстійкості розвивається від зовнішніх та внутрішніх ресурсів рівноцінно, а не є виключно вродженою або виключно набутою ознакою.

А. Рейсман зазначав, що: «можна говорити про життєздатність, по-перше,

як здатність суб'єкта жити справжнім, тобто переживати справжній момент свого життя у всій його повноті, відчувати нерозривність минулого, сьогодення, майбутнього; по-друге, як про високий ступінь незалежності його цінностей і поведінки від зовнішніх впливів, здатності жити, «як зсередини спрямовується особистість» [1].

Одним з найбільш цікавим підходом до визначення поняття життєстійкості був підхід Т. Олійник, що розглядала це питання з точки зору сучасних умов економічної нестабільності, воєнного стану та постійних обстрілів та вимушеної еміграції людей з України. На її думку життєстійкість передбачає як спроможність суб'єкта до саморозвитку та самовдосконалення у сфері життєдіяльності в цілому, так і володіння навичками накопичення та використання особистісних ресурсів відповідно до соціальних та середовищних вимог [2].

Загалом, життєстійкість особистості визначає в першу чергу її успішність в діяльності та життєдіяльності, адже навичка швидко адаптуватись та переживати кризові стани без впливу на психічний стан є ключовим елементом у ефективності діяльності та досягнення цілей. Також люди, що мають вищий рівень життєстійкості по статистиці частіше досягають успіху в житті, бізнесі та інших сферах життя.

Вивченням поняття життєстійкості також займалась відома українська дослідниця А. О. Несеренко. Вона займалась вивченням розвитку життєстійкості в кризові періоди розвитку особистості та при ненормативній кризі в житті особистості. Вона зазначала, що: «життєстійкість визначається як системна якість особистості, що характеризує органічну єдність індивідуальних і соціально-психологічних здібностей людини до ефективного застосування засобів самореалізації, оптимістичного атрибутування, саморегуляції, активності, конструктивного копінгу і самодетермінації [3].

Проте важливо зазначити, що поняття життєстійкості не варто ототожнювати з поняттям адаптації, адже життєстійкість не є пасивним пристосуванням до навколишніх змін, а активним процесом взаємодії із

середовищем та регуляції особистісних ресурсів та соціального оточення для переживання стресових чи кризових станів людини, що в свою чергу призводить до більш швидкої та ефективної самореалізації та інших позитивних змін у житті індивіда.

М. Раш, У. Шоел і С. Барнард, в свою чергу, вважають, що: «примус до змін пов'язаний з почуттями напруги, подальшої незадоволеності і прагненням уникнути змін. Психологічна якість «життестійкість» має прямий негативний вплив на стрес і прямий позитивний на відчуття задоволеності» [4]. Таке визначення вони пояснюють вивченням поняття життестійкості в контексті стійкості щодо примусу до змін.

Висновок. Поняття життестійкості у сучасній психології можна розглядати з точки зору різних підходів та розуміння в різних життєвих обставинах, проте в більшості вивчається з точки зору чотирьох основних підходів, де представники першої теорії визначають життестійкість як енергетичний потенціал людини. Представники другого підходу розглядають поняття життестійкості як напрямок свідомості людини, який формується в процесі зростання та розвитку, використовуючи пережитий досвід, третій же підхід визначає це поняття як об'єкт крос-культурного дослідження, в той час як останній, четвертий підхід вивчає життестійкість як на специфічну здібність.

СПИСОК ЛІТЕРАТУРИ

1. Tillich P. The Courage to Be. – New York : Harper & Row, 1955.-117 p.
2. Олійник Т. Психологічні механізми життестійкості особистості в умовах соціальних змін. – Київ : вид-во Київського національного університету імені Тараса Шевченка, 2018. – С. 14-22.
3. Ковальчук І. Психологічні особливості життестійкості дітей та підлітків // Психологія: науковий журнал. – Київ : Либідь, 2020. – С. 104-113.
4. D. Khoshaba. Hardiness and Religiousness: meta-analysis // Journal of Personality and Social Psychology. – 2007. – P. 242-254.
5. Богданова С. Вплив стресу та травм на життестійкість особистості //

Український психіатричний журнал. – 2021. – № 22 (2). – С. 142-149.

6. Kobeisa S. Sense of coherence: A conceptual framework for research on health // *Scandinavian Journal of Social Medicine*. – 1989. – Vol. 17(2). – P. 113-123.

7. Maddi S. The psychology of positive resilience: What makes people bounce back from adversity // *American Psychologist*. – 2001. – Vol 56(3). – P. 193-208.

8. Маннапов К. Дослідження особливостей життестійкості особистості в умовах невизначеності // *Вісник Національної академії наук України*. – 2019. – № 11. – С. 102-107.

9. Наливайко Т. Психологічні механізми подолання життєвих труднощів особистістю // *Науковий вісник Південноукраїнського національного педагогічного університету імені К. Д. Ушинського*. – 2018.-С. 152-157.

10. Seligman M. *Learned Optimism: How to Change Your Mind and Your Life*. – New York : Basic Books, 1990. – 42 p.

11. Фомінова А. Роль особистісних ресурсів у розвитку життестійкості особистості // *Психологічний журнал*. – 2016. – С. 104-113.

12. Frankl V. *Man's Search for Meaning*. – New York : Basic Books, 1946.-167 p.

13. Чиханцова О. Життестійкість та її зв'язок із цінностями особистості. – 2018. – С. 211-231.

14. D. Kashani. The development of resilience: Lessons from positive psychology // *Applied and Preventive Psychology*. – 2010. – P. 243-255.

ОСОБЛИВОСТІ ЕМОЦІЙНОГО ВИГОРАННЯ ЖІНОК, ЯКІ СТАЛИ МАТЕРЯМИ У ВОЄННИЙ ПЕРІОД

Караджи Олена Сергіївна,
в.о. викладача кафедри психології
Романова Сюзанна Марківна,
Студентка
ЧНУ ім. Петра Могили
м. Миколаїв, Україна

Вступ./Introduction. Тема емоційного вигорання у жінок, які стали матерями в умовах воєнного періоду, є досі актуальною у сьогоденних реаліях, і полягає у важливості розуміння та підтримки цієї уразливої групи. Подібно до того, як показано в дослідженнях щодо поширеності емоційного вигорання серед медичного персоналу або соціальних працівників, жінки, які переживають материнство в умовах військових дій, можуть зазнати високого ризику страждати від емоційного вигорання. [4]

У контексті військового конфлікту, матері стикаються з унікальними викликами, такими як страх за майбутнє дитини, травматичні втрати та нестабільність. Ці фактори можуть призвести до значного стресу та психологічного напруження, що в свою чергу може викликати емоційне вигорання.

Враховуючи зростаючу кількість конфліктів у світі та їхній вплив на місцеві спільноти, розуміння і ефективна підтримка жінок, які пережили материнство в умовах військового напруження, стає настільки актуальним, скільки й терміновим завданням для сучасної психологічної науки та практики. [1, 5]

Мета роботи./Aim. Метою даної роботи є теоретично обґрунтувати та емпірично дослідити психологічні особливості емоційного вигорання жінок, які стали матерями у воєнний період.

Матеріали та методи. /Materials and methods. Для досягнення мети та вирішення поставлених завдань обрано такі методи дослідження: теоретичні

(теоретико-методологічний аналіз, класифікація та систематизація наукових джерел, порівняння та узагальнення даних теоретичних та експериментальних досліджень), емпіричні (методи опитування, тестування, констатувальний експеримент), методи обробки даних (узагальнення та систематизація якісних і кількісних даних емпіричного дослідження); методи математичної статистики (кореляційний аналіз Ч. Спірмена).

Результати та обговорення. /Results and discussion. В емпіричному розділі цієї роботи було розроблено план, що включав в себе:

1. Підбір психодіагностичного комплексу для дослідження емоційного вигорання.

2. Знаходження вибірки для дослідження емоційного вигорання жінок, які стали матерями у воєнний період.

3. Тестування за допомогою визначених методик: «Шкала оцінки впливу травматичної події» (IES – R); «Шкала депресії Бека»; «Шкала оцінки втоми» (FAS); «Діагностика емоційного вигорання» (К. Маслач, С. Джексон). [2, 3, 5, 6]

4. Обробка результатів тестування.

5. Написання висновків результатів тестування.

6. Знаходження кореляційного зв'язку за допомогою коефіцієнта Спірмена.

7. Характеризування індивідуально-особистісних особливостей емоційного вигорання.

Вибірку дослідження склали 26 осіб, які проживають у місті Миколаїв, віком від 19 до 57.

Для початку нашого емпіричного дослідження, ми провели аналіз результатів методики «Діагностика емоційного вигорання» (К. Маслач, С. Джексон), для виявлення рівня емоційного вигорання у респонденток. В результаті аналізу, було виявлено найбільший відсоток серед жінок, які мають високий рівень емоційного вигорання (рис. 1).



Рис. 1. Рівень емоційного вигорання у опитуваних

Показники за цією методикою дають розуміння того, наскільки воєнний період впливає на емоційний стан матерів і наскільки актуальним є факт емоційного вигорання у респонденток.

Також нами було проведено і проаналізовано методику «Шкала оцінки впливу травматичної події» (IES-R). Було виявлено, що за загальною шкалою значна частина опитаних мали високі результати, що свідчать про ймовірність наявності ПТСР (посттравматичного стресового розладу) (рис.2).

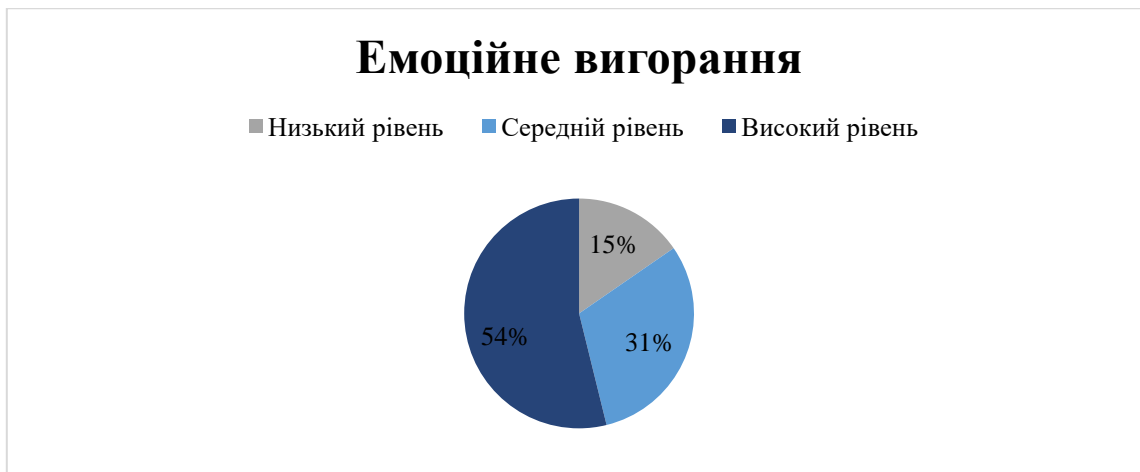

Рис. 2. Рівень впливу травматичної події у опитуваних

Результати показують, що більшість опитаних жінок мають високу ймовірність ПТСР, що становить загрозу для їхнього ментального та фізичного стану. Це може мати серйозні наслідки для їхньої здатності доглядати за

дитиною та виконувати щоденні обов'язки. ПТСР може спричинити хронічний стрес, порушення сну, тривогу, депресію та інші психічні розлади, що значно ускладнює життя матері в умовах війни.

Окрім цього, нами було проведено аналіз результатів за методикою «Шкала депресії Бека» (Beck's Depression Inventory, BDI). За цим ми виявили у більшості жінок наявні симптоми депресивного розладу (рис.3).



Рис. 3. Рівень депресії у опитуваних

Участь у воєнних конфліктах і батьківство у цей період є складними факторами, які можуть призводити до емоційного стресу та психологічних навантажень на жінок. У зв'язку з цим, виявлення легкої, помірної та важкої депресії серед опитуваних свідчить про різні рівні вразливості та пристосування до стресових умов.

Жінки, які стали матерями у воєнний період, можуть переживати підвищений рівень стресу через загрозу для свого життя, життя своїх дітей та руйнування звичного життя. Це може спричиняти розвиток депресії, особливо в тих випадках, коли жінки не отримують достатньої підтримки та допомоги в управлінні емоційними навантаженнями.

Також, було проведено аналіз методики «Шкала оцінки втоми» (FAS), де було виявлено помірний рівень втоми у більшості респонденток (рис.4).

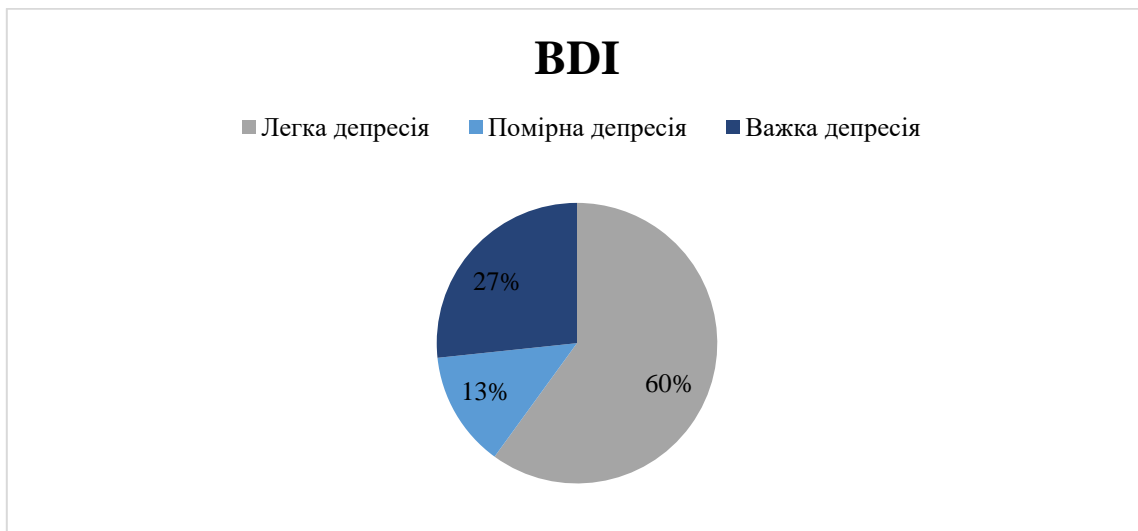

Рис. 4. Рівень втоми у опитуваних

За цими даними, зрозуміло, що більшість опитуваних (13 осіб) мають помірний рівень втоми, який може бути прямо пов'язаний із воєнним становищем та стресом, що супроводжується ним. Участь у воєнних конфліктах та батьківство у цей період є складними факторами, які можуть призводити до підвищеного рівня фізичної та психічної напруги, включаючи втому. Такий стан може бути результатом поєднання інтенсивної роботи, тривалого стресу та недостатньої підтримки.

Наступним етапом нашого аналізу стало знаходження кореляційного зв'язку. Для цього ми використали коефіцієнт кореляції Спірмена. За результатами розрахунків, було знайдено кореляцію між «Шкалою травматичної події (IES-R)» та тестом «Діагностика професійного вигорання (К. Маслач, С. Джексон)». Згідно з результатами розрахунків коефіцієнта кореляції Спірмена, було виявлено пряму кореляцію між шкалою травматичної події (IES-R) та тестом діагностики професійного вигорання (К. Маслач, С. Джексон) у дослідженій групі жінок-матерів під час воєнного періоду ($r_s \approx 0.998$). Кореляція між «Шкала депресії Бека» та тестом «Діагностика професійного вигорання (К. Маслач, С. Джексон)». Згідно з результатами розрахунків коефіцієнта кореляції Спірмена, була виявлена пряма кореляція між шкалою депресії Бека та тестом діагностики професійного вигорання

($r_s \approx 0.994$) у дослідженій групі жінок-матерів під час воєнного періоду. Кореляція між «Шкала оцінки втоми (FAS)» та тестом «Діагностика професійного вигорання (К. Масlach, С. Джексон)». Згідно з результатами розрахунків коефіцієнта кореляції Спірмена, була виявлена пряма кореляція між рівнем втоми, оціненим за шкалою оцінки втоми (FAS), та рівнем емоційного вигорання, визначеним за результатами тесту діагностики професійного вигорання Маслача і Джексона ($r_s \approx 0.997$) у дослідженій групі жінок-матерів під час воєнного періоду (табл.1).

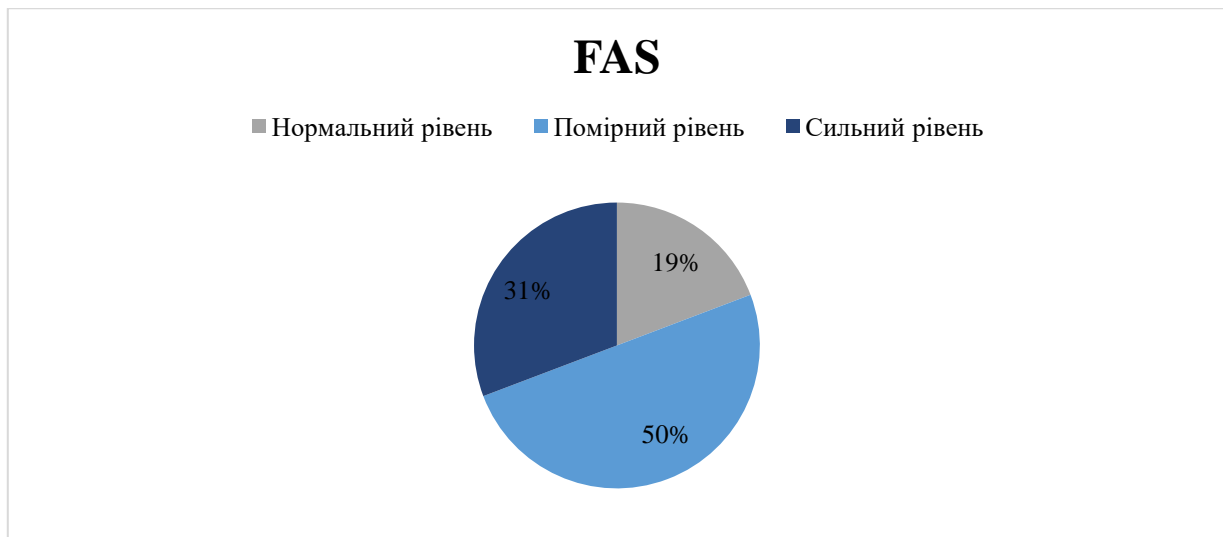
Таблиця 1

Кореляція між вигоранням та іншими шкалами

Кореляція	IES-R	BDI	FAS
Вигорання	0.998	0.994	0.997

Висновки./Conclusions. За отриманими результатами можна стверджувати, що опитувані жінки-матері військового періоду виявили різні рівні психологічних показників, що включають рівень травматичних подій, депресії, втоми та емоційного вигорання.

Зокрема, було виявлено, що зі зростанням рівня травматичних подій спостерігається зростання рівня емоційного вигорання. Водночас, спостерігалася повна пряма кореляція між рівнем депресії та рівнем емоційного вигорання, що підкреслює важливість психологічної підтримки для подолання емоційних труднощів серед цієї групи жінок-матерів.

Крім того, виявлено пряму кореляцію між рівнем втоми та рівнем емоційного вигорання, що свідчить про важливість управління рівнем втоми для запобігання емоційного вигорання.

СПИСОК ЛІТЕРАТУРИ

1. Бліхтар В. С. Психологія особистості фахівця в умовах воєнного часу та поствоєнної реабілітації. Львів: Львівський державний університет внутрішніх справ, 2023. 28 с.
2. Кутько І. І. Депресивні розлади / І. І. Кутько, В. А. Стефановський,

В. І. Букрєєв, Л. Ф. Шестопалова. Стефановський, В. І. Букрєєв, Л. Ф. Шестопалова, - К.: Здоров'я, 1992, - 152 с.

3. Лещенко С. І., Гуменюк Г. Л. Особливості застосування шкали оцінки рівня втоми у хворих на саркоїдоз органів дихання. Київ: Національний інститут фтизіатрії і пульмонології ім. Ф. Г. Яновського НАМН України, 2017.

4. Лугова М. Особливості материнства та дитинства у період війни: соціально-філософський аналіз. *Polonistyczno-Ukrainoznawcze Studia Naukowe* 2022, nr 2 (5), s. 107–116.

5. Наконечна А. В. "Перинатальна психологія: емоційне вигорання матері." *Науковий журнал «Гуманітарні студії: педагогіка, психологія, філософія»* 13.1 (2022): 109-116.

6. Cloitre M, Garvert DW, Brewin CR, Bryant RA, Maercker A. Evidence for proposed ICD-11 PTSD and complex PTSD: a latent profile analysis. *Eur J Psychotraumatol.* 2013;4(1):20706.

ВПЛИВ НАВИЧОК СТРЕС-МЕНЕДЖМЕНТУ НА ФОРМУВАННЯ СТРЕСОСТІЙКОСТІ ОСОБИСТОСТІ ЮНАЦЬКОГО ВІКУ ПІД ЧАС ВІЙНИ

Лисова Василина Олександрівна

студентка психолого-педагогічного факультету

Науковий керівник: доктор психологічних наук, доцент

Когут Олександра Олександрівна

Криворізький Державний Педагогічний Університет

м. Кривий Ріг, Україна

Вступ. У сучасних умовах війни, всі стикаються із складністю цього періоду, а особливо молодь. Воєнні події призводять до емоційної напруги, стресів та складних переживань для всіх громадян. Цей надмірний тиск призводить до зростання напруження на нервову систему та психіку. Емоційна напруга та негативні стани стають невід'ємною частиною життя юнаків в умовах воєнного конфлікту. Це призводить до зростання навантаження на їх нервову систему та психіку, що в свою чергу веде за собою накопичення емоційної напруги та негативних станів.

У ситуації воєнного конфлікту, коли у багатьох юнаків вже спостерігається криза юнацтва, навіть більш важко впоратися з емоційними та психологічними викликами. У юнаків, які перебувають в цьому віковому етапі, криза юнацтва вже може супроводжуватися пошуком власного ідентичності та визначенням свого місця в суспільстві.

В умовах військових подій ця криза юнацтва може поглиблювати емоційні та психологічні труднощі. Юнаки, які шукають своє місце у світі, тепер змушені стикається з важливими рішеннями щодо власного майбутнього в умовах нестабільності та загрози. Це може призводити до ще більшого напруження, самозапитань та внутрішньої боротьби, що робить цей період особливо важким.

Юнацький вік - це період бурхливого розвитку, який характеризується змінами в фізичній, психічній та соціальній сферах особистості. У цей час

відбувається становлення самосвідомості, формування цінностей та життєвих планів

Війна є надзвичайною ситуацією, яка несе в собі значний стресовий потенціал. Вона супроводжується ризиком для життя та здоров'я, руйнує соціальні зв'язки та порушує звичний спосіб життя. У цих умовах юнаки особливо схильні до негативних наслідків стресу.

Вивчення психологічних особливостей стресостійкості дозволить визначити як індивідуальний досвід впливає на опанування складних життєвих ситуацій юнаками. Це дослідження також допоможе з'ясувати від чого залежить розвиток стресостійкості у юнаків.

Визначення факторів, які впливають на здатність юнаків до ефективного подолання стресу, дозволить розробляти методи та стратегії для покращення їхньої психічної стійкості. Такий підхід може сприяти розвитку психологічних ресурсів та навичок, необхідних для успішного впорядкування з труднощами.

Мета роботи. Дослідити психологічні особливості стресостійкості осіб юнацького віку під час війни.

Матеріали та методи. Стрес - це природна реакція організму на ситуації, які перевищують його можливості. Якщо стрес тимчасовий, можна впоратися з труднощами і продовжувати нормальне життя. Однак, коли мова йде про воєнний стан, люди постійно піддаються впливу різноманітних стресових факторів, що може бути небезпечним, особливо для психіки юнаків. Постійний стрес може виснажувати психічне здоров'я, призводячи до різних порушень-від депресії до серйозних психічних захворювань.

Неможливо жити в постійному стресі, оскільки це може призвести до втрати. До найпоширеніших факторів, що сприяють розвитку психоемоційного стресу у молоді, можна віднести високий рівень особистісної тривожності, напруження під час іспитів, неприйняття іншими індивідуальних особливостей нервової системи, перенасиченість інформацією, а зараз ще воєнні дії все ускладнюють в рази.

Стрес-фактор або стресор представляє собою подразник, який

відзначається значною силою та тривалістю впливу і спричиняє стрес . Не менш важливий є індивідуальний відгук на конкретну стресогенну ситуацію. Стрес-фактори в під час війни можуть бути дуже впливовими:

- загибель родичів, друзів або членів сім'ї може викликати глибоке емоційне переживання та траур. Нестворення адекватної підтримки може призвести до виникнення довготривалих психологічних проблем.

- переселення, евакуація та зміна звичного середовища можуть призвести до відчуття втрати стабільності та безпеки. Адаптація до нового середовища може бути важкою через втрату соціальних зв'язків та звичних рутин.

- страх перед загрозою для власного життя або життя близьких може призводити до тривожності та посттравматичного стресового розладу. Постійна загроза може призвести до посилення рівня тривожності юнаків.

- військові конфлікти можуть призвести до припинення навчання або переривання освіти, що може вплинути на подальший розвиток юнаків. Стресові умови можуть призвести до зниження академічної успішності та втрати інтересу до навчання.

- втрата роботи членів сім'ї або зниження рівня доходу може створювати фінансовий стрес і впливати на доступ до основних потреб, таких як харчування, медична допомога , житло, тощо.

- вплив військової пропаганди на психіку юнака може викликати агресивну поведінку, страх , формування негативних стереотипів.

- збільшена загроза може призвести до зменшення соціальної активності та ізоляції юнаків від світу навколо. Це може впливати на формування здорових міжособистісних відносин та розвиток соціальних навичок.

Стресостійкість вказує на здатність особистості адаптуватися до стресових ситуацій, зберігати емоційну стійкість та продовжувати функціонувати ефективно навіть під впливом труднощів чи тисків. Це може включати в себе не лише емоційну стійкість, але й когнітивну гнучкість,

здатність до саморегуляції та збереження психічного здоров'я в умовах стресу.

Для емпіричного аналізу використовували: «Шкалу ситуаційної та особистісної тривожності (STAT)» (Ч. Д. Спілберга та Ю. Л. Ханіна); «Методику визнання стресостійкості та соціальної адаптації Холмса і Раге»; «Психологічну резильєнтність, або тест психічної стійкості стресостійкості» (Карен Лапперт); «Тест BASIC Ph - модель стресодолання».

Результати та обговорення. Аналізуючи всі результати дослідження 50 юнаків ми можемо визначити:

1. «Шкала ситуаційної та особистісної тривожності (STAT)» (Ч. Д. Спілберга та Ю. Л. Ханіна) - у юнаків більше у помірних показниках: ситуативна тривожність - 28 юнаків, особиста тривожність - 25 юнаків. Це може свідчити про те, що в їхньому середовищі є певні фактори, які викликають тривогу, але вони здатні справлятися з нею без серйозних наслідків для психічного здоров'я. Високий рівень тривожності також зустрічається досить часто, це може свідчити про наявність значних стресових факторів у їхньому житті або про те, що вони мають схильність до більшого рівня тривожності як особистісної риси. Важливо забезпечити психологічну підтримку тим юнакам, у яких виявлено високий рівень тривожності, для зниження ризиків розвитку більш серйозних психічних проблем.

2. «Психологічна резильєнтність, або тест психічної стійкості» (Карен Лапперт). Більшість юнаків (26 із 50) мають низький рівень резильєнтності. Це свідчить про те, що значна частина молодих людей не має достатньої стійкості до стресових ситуацій і може легко піддаватися впливу негативних обставин. Низька резильєнтність може бути пов'язана з різними факторами, такими як відсутність підтримки з боку сім'ї та друзів, низька самооцінка, негативні життєві події або відсутність навичок саморегуляції та адаптації. Середній рівень резильєнтності у 15 юнаків вказує на те, що ці молоді люди мають деяку здатність протистояти стресу, але їхні навички та ресурси для подолання стресових ситуацій все ще можуть бути недостатньо розвиненими.

3. «Методика визнання стресостійкості та соціальної адаптації Холмса і

Page». Більшість юнаків (28 із 50) мають високий ступінь опору стресу. Це свідчить про те, що значна частина молодих людей здатна ефективно справлятися з стресовими ситуаціями та має добру соціальну адаптацію. Помірний ступінь опору стресу у 18 юнаків вказує на те, що ці молоді люди мають базові навички для справляння зі стресом, але в деяких ситуаціях можуть відчувати труднощі з адаптацією.

4. По моделі стресоподолання «BASIC Ph» перше місце належить когнітивним стратегіям, тобто щоб заспокоїтись потрібно в усьому розібратися, проаналізувати інформацію, спрогнозувати варіанти розвитку; друге місце – уява, мрії, спогади, тобто щоб заспокоїтись бажано грати, малювати, засвоювати любую творчість; третє – тілесні ресурси, тобто можна для заспокоєння застосовувати спорт, танці, готування їжі, масаж, потискати котика, тощо; на четвертому місті- віра в Бога, віра в людей; на п'ятому місті емоції, почуття; та на шостому соціальні зв'язки, соціальна підтримка, тобто потрібно спілкуватися, взаємодіяти, допомогати, брати у чомусь участь.

Таким чином, результати дослідження та аналізу за моделлю «BASIC Ph» показують важливість комплексного підходу до підтримки юнаків у подоланні стресу, враховуючи різні аспекти їхньої психологічної та фізичної адаптації.

Висновки: Результати дослідження свідчать про те, що більшість юнаків потребують додаткової підтримки для покращення їхньої психологічної стійкості та здатності справлятися з тривогою. Важливо спрямувати зусилля на розвиток резильєнтності та стресостійкості, щоб забезпечити їхній гармонійний розвиток та адаптацію до життєвих викликів.

Розробка і впровадження програм з розвитку навичок стрес-менеджменту дуже необхідні, включаючи навчання технікам релаксації, медитації та когнітивно-поведінкової терапії. Важливо створювати безпечні простори для висловлення емоцій та забезпечувати доступ до психологічної підтримки, щоб допомогти юнакам впоратися з труднощами цього нелегкого періоду.

СПИСОК ВИКОРИСТАНОЇ ЛІТЕРАТУРИ:

1. Титаренко Т. М. Профілактика порушень адаптації молоді до повсякденних стресів і кризових життєвих ситуацій: навч. посіб. / Національна академія педагогічних наук України, Інститут соціальної та політичної психології; за наук. ред. Т. М. Титаренко. –К. : Міленіум, 2011. – 272 с.
2. Токарева Н. М., Шамне А. В. Вікова та педагогічна психологія : навчальний посібник [для студентів вищих навчальних закладів]. Київ, 2017. 548 с.
3. Когут О. О. Психологія стресостійкості особистості. 2021. https://scholar.google.com/citations?view_op=view_citation&hl=uk&user=BcXT7LQAAAAJ&citation_for_view=BcXT7LQAAAAJ:_kc_bZDykSQC
4. Степова А. С. Психологічні особливості стресостійкості осіб юнацького віку. «Молодий вчений» № 9 (61) , вересень, 2018 р.
5. Сауленко О. О. ПСИХОЛОГІЧНІ ОСОБЛИВОСТІ СТРЕСОСТІЙКОСТІ СУЧАСНОЇ МОЛОДІ : Кваліфікаційна робота / науковий керівник Єрмакова Н. О. - кандидат психологічних наук, доцент.
6. Кобелева А. В. Особливості психічного здоров'я осіб юнацького віку. Кваліфікаційна робота. Суми 2021. С- 99.

РОЗВИТОК МОРАЛЬНИХ УЯВЛЕНЬ У ДОШКІЛЬНИКІВ: ВПЛИВ ДОМАШНЬОГО ВИХОВАННЯ

Масленникова Наталія Миколаївна

студентка 4 курсу

Чорноморський національний університет
імені Петра Могили

У даній статті розкрито теоретичні основи розвитку моральних уявлень у дітей дошкільного віку з психологічної точки зору. В рамках дослідження описано стан проблеми розвитку моральних уявлень у сучасній психологічній науці, зокрема здійснено огляд основних підходів та концепцій. Детально проаналізовано психологічні особливості розвитку моральних уявлень у дітей дошкільного віку, акцентовано увагу на основні етапи та фактори, що впливають на цей процес. Окремий акцент зроблено на моральний розвиток дошкільників у контексті домашнього виховання, виявлено вплив сімейного оточення на формування моральних цінностей у дітей.

Ключові слова: уявлення, моральні уявлення, розвиток уявлень у дошкільників, сім'я, домашнє виховання, формування цінностей.

У сучасних умовах спостерігається значне погіршення загального та соціально-морального стану українського суспільства, що робить питання морального виховання та морального розвитку дітей дошкільного віку особливо актуальними. Ця проблема стає важливою через сучасні реалії суспільства та особливості психологічного розвитку дітей. Сім'я є першим середовищем, де дитина зустрічає моральні норми та цінності. Розуміння впливу сімейного середовища на моральний розвиток є важливим для забезпечення здорового психосоціального розвитку. Батьки мають ключову роль у соціальному розвитку дитини, формуючи її соціальний статус та місце в сім'ї. Розуміння впливу батьківського виховання на розвиток моральних

уявлень є важливим для оптимального проведення цього процесу.

У дошкільному віці діти активно усвідомлюють основні моральні цінності, які визначатимуть їхнє майбутнє ставлення до себе та оточуючого світу. Домашнє виховання, як основна соціальна інституція, відіграє ключову роль у формуванні цих цінностей. Кожна дитина унікальна, і її індивідуальні особливості потребують уваги та адаптації в ході виховання. Розуміння психологічних особливостей розвитку допомагає визначити ефективні методи виховання в контексті конкретної родини. Таким чином, дослідження розвитку моральних уявлень дошкільників у сім'ї є актуальним завданням, оскільки воно дає можливість краще зрозуміти вплив сімейного виховання на формування основних моральних цінностей та компетентностей в цьому віці.

Означена проблема стосовно дітей дошкільного віку на сьогоднішній день досліджена не достатньо. Окремі її аспекти знаходимо у працях С. Козлової, Л. Артемової, Т. Поніманської, Т. Клімова, З. Борисова, Л. Божович, Є. Суботського, Л. Виготського, А. Запорожця, Е. Ельконіна, Г. Костюка, Л. Леонтєва, Н. Скрипченко та інших.

У сучасній психології велика увага приділяється вивченню феноменів уяви та уявлень у контексті їх творчого аспекту. Уява і уявлення визначаються як ключові психічні процеси, які впливають на сприйняття світу та формування особистості.

М. Варій поняття «уява» трактує як «відтворення у психіці людини предметів та явищ, які вона сприймала коли-небудь раніше, а також створення нових образів предметів та явищ, котрих раніше вона ніколи не сприймала» [1, с. 406].

Основними аспектами дослідження є взаємозв'язок уяви та уявлень з когнітивними процесами, такими як мислення та робота інтелекту. Важливо зрозуміти, як уява формує внутрішній світ особистості, впливає на її самосприйняття та сприйняття навколишнього середовища. Соціальне середовище відіграє значущу роль у формуванні уявлень та уяви особистості. Воно відображає цінності, віру, стереотипи та уявлення про світ, що

формується під впливом взаємодії з іншими людьми та культурними впливами.

Важливо також проаналізувати категорію «мораль». Так, сучасний тлумачний психологічний словник пропонує нам визначення двох видів моралі: мораль автономна та мораль гетерономна. «Мораль автономна – мораль, правила якої устанавлюються самою людиною і можуть бути нею ж змінені. Мораль гетерономна – мораль, правила якої виробляються іншими людьми; ці правила даний індивід вважає обов'язковими і «священними» [2, с. 263].

У сучасній психології домінує когнітивний підхід до морального розвитку, в центрі якого – становлення моральної свідомості. Моральні уявлення, судження та знання дітей (тобто сутність моральної свідомості) одним із перших детально проаналізував Ж. Піаже. На його погляд, моральна свідомість у процесі розвитку проходить дві стадії: об'єктивної та суб'єктивної моралі. За К. Платоновом, моральність особистості є внутрішньою та зовнішньою. Зокрема, трьома формами представлена зовнішня моральність. Вона може об'єктивувати внутрішню моральність, тобто збігатися з нею. Також може характеризуватися ідеєю до доростання до внутрішньої моральності, а також може виступати і прихованими настановленнями особистості [3, с. 276].

Як стверджує І. Бех, від особливостей внутрішнього складу дитини (як складається спрямованість її особистості, які мотиви поведінки діють реально, наскільки вона вміє бачити моральну сторону вчинків та взаємин людей, які моральні переживання були у її досвіді) залежить своєрідність ставлення до моральних вимог та норм і відповідно – оцінка їх виконання. З метою того, щоб моральні уявлення стали провідним мотивом діяльності, регулятором поведінки, потрібно вводити їх у систему реальних життєвих відношень особистості. Особистісного смислу для людини за таких умов набуває знання [4, с. 222].

Ранні роки життя визначаються як період, коли формується високі соціальні мотиви та благородні почуття, що впливають на подальший розвиток особистості. Дошкільний вік є найсприятливішим часом для засвоєння моральних норм та цінностей, таких як доброта, чесність, повага, що впливають

на поведінку та взаємодію дитини з оточуючим світом. Створення сприятливих умов у дошкільному віці є ключовим для формування моральних оцінок та суджень, розвитку моральної поведінки та становлення характеру особистості. Також в цей період відбувається інтенсивний психічний та фізичний розвиток, який сприяє початковому формуванню якостей, необхідних для морального розвитку. Уявлення про мораль впливають на поведінку дітей, формують їхні взаємини з іншими та сприйняття світу навколо, а виховання моральних цінностей у дошкільному віці є ключовим елементом формування особистості, що визначає подальший розвиток та ставлення до соціальних норм.

Зарубіжні та вітчизняні науковці стверджують, що усі моральні норми досяжні для засвоєння дітьми дошкільного віку, серед них не існує «дитячих» та «дорослих» норм. Однак, варто пам'ятати, що знання дошкільника існують лише у формі уявлень, тому тлумачення етичних понять від них вимагати не варто. Дитина-дошкільник у цьому віковому періоді усвідомлює лише загальну ідею: бути чесним, добрим, ввічливим, турботливим – це добре. Дитина, користуючись даними поняттями, не може пояснити суть, але зміст моральних норм завжди цікавить дітей, що суттєво спростовує твердження про моральний реалізм дошкільника в умовах цілеспрямованого формування етичних уявлень [5, с. 86].

В основі формування перших моральних уявлень дошкільника лежить його здатність встановлювати причинно-наслідкові зв'язки, вміння відрізнити поверхові риси від суттєвих та прагнення зрозуміти приховані причини явищ. У цей час усвідомлення правил поведінки зростає. Дитині дошкільного віку важливо знати чому та заради чого потрібно дотримуватись встановлених вимог, а не лише як поводитись. До формування узагальнених уявлень про добро та зло, про критерії їх розмежування призводить осмислення власних вчинків та однолітків, а також прикладів з художньої літератури. На відмінну від молодшого дошкільника, старший вже може обґрунтувати, чому один казковий герой злий, а інший добрий. Дитина власні обґрунтування будує на підставі вчинків (добрий, тому що рятує, допомагає, оберігає; злий, тому що

нищить, робить шкоду, руйнує), а не на основі зовнішніх ознак образу.

З позиції О. Кононко, моральні уявлення – це соціальні норми, які встановлені етикою, культурою, національними традиціями народу. На думку дослідниці, для введення в дію моральних уявлень необхідні певні умови, а саме: по-перше, їх засвоєння дошкільником, тобто розуміння і знання уявлень; по-друге, сформоване ставлення до них дитини, спроможність реалізовувати знання на практиці. Показником дієвості моральних уявлень є збіг моральної поведінки та моральної свідомості [6, с. 209].

Оточення, зокрема родина і дошкільний заклад, суттєво впливає на формування моральних уявлень у дітей. Вони спостерігають за поведінкою дорослих та однолітків і навчаються наслідувати ці моделі у власній поведінці. Важливо, щоб оточуюче середовище сприяло позитивному розвитку моральних цінностей дошкільників.

При народженні дитина ще не має сформованої моральної свідомості і не має уявлень про добро і зло, а також про норми та принципи моралі чи правила поведінки. Шляхом спілкування з матір'ю та іншими близькими людьми дитина починає вивчати основи моралі. Вчені, такі як Л. Венгер, В. Котирло, С. Ладивір, О. Запорожець, С. Кулачківська, вважають, що з раннього віку діти поступово освоюють моральність через спілкування з близькими, розуміючи і осмислюючи її значення. У процесі сімейного спілкування у дитини формуються поведінкові звички та погляди, які стануть складовими її характеру у майбутньому. Моральні уявлення дитини, її емоційна реакція (наприклад, ненависть чи співчуття), а також її сприйняття світу формуються під впливом близьких людей. Молода особистість, яка тільки починає усвідомлювати різницю між «погано» і «добре», іноді може переплутати ці поняття і не розуміти, що варто засуджувати або схвалювати, кого любити або ненавидіти, на що співчувати або сміятися. Якщо батьки з дошкільного віку не пояснюють ці поняття дитині зрозуміло та терпляче, то в майбутньому вона може не вміти правильно оцінювати оточуюче середовище та свої власні вчинки [7, с. 6].

Роль сім'ї у становленні та вихованні особистості не варто недооцінювати. Особливо на сьогоднішній день, коли на території нашої держави відбуваються воєнні дії, безперечно кожна дитина потерпає від нерозуміння багатьох ситуацій, від насилля, отримує психологічні травми та стрес. Не завжди сучасна соціальна ситуація задовольняє дитячі потреби у моральних почуттях, збагачення неповторними образами середовища, яке їх оточує та яскравими враженнями. Саме тому сучасне суспільство втратило надто багато сімейних традицій та цінностей, які наповнюють дитину глибоким духовним змістом та дарують їй життя. Н. Савчук стверджує, що сьогодні приділяється більше уваги на інтелектуальний розвиток дитини. Дуже рано сучасні батьки починають примушувати свою дитину до інтелектуальних зусиль, до яких дитина часто не готова ні фізично, ні морально. Тоді як для дітей важливішим є живлення сфери їх моральних почуттів та розвиток внутрішнього життя. Обов'язкове здорове спілкування є незмінним інструментом у формуванні морально здорової особистості дитини [8, с. 47].

Проблема морального розвитку дитини у сім'ї сьогодні, коли сучасне виховання орієнтоване на образ самостійної, вільної, відповідальної, критичної та водночас лояльної та терпимої людини, набуває особливої актуальності. Під моральним впливом і батьків, і вихователів одночасно перебувають діти, які відвідують дошкільний заклад. Тому моральний розвиток дошкільника, становлення його моральної поведінки залежить від того, наскільки вони взаємодіють.

Суперечливим та складним є процес морального розвитку дитини-дошкільника, і родині належить провідна роль у ньому. Діти отримують уявлення про моральні правила та норми, негативні або позитивні емоційні реакції на свої вчинки лише у спілкуванні з люблячими батьками.

Узагальнюючи, варто зазначити, що дошкільний вік є періодом, коли у малюка формуються фундаментальні моральні уявлення. Умови домашнього виховання відіграють ключову роль у цьому процесі, де батьки є першими наставниками, які впливають на становлення характеру, моральних принципів,

уявлень та етичних цінностей своєї дитини. Демонструючи свою поведінку, батьки створюють модель для наслідування. Діти навчаються спостерігаючи, як батьки реагують у різних ситуаціях. Таким чином, починаючи з найпростіших дій, таких як повага до інших, діти поступово освоюють основні моральні концепції та принципи.

Отже, домашнє виховання відіграє важливу роль у моральному розвитку дітей дошкільного віку. Батьки, як основні наставники, мають великий вплив на формування характеру та моральних цінностей своїх дітей, створюючи умови для їхнього зростання у відповідальних, етичних та соціально-свідомих особистостей.

СПИСОК ЛІТЕРАТУРИ

1. Варій М. Й. Загальна психологія : підр. для студ. вищ. навч. закл. 3-тє вид. Київ : Центр учбової літератури, 2009. 1007 с.
2. Шапар В. Б. Сучасний тлумачний психологічний словник. Харків : Прапор, 2007. 640 с.
3. Галян О. Тенденції соціоморального розвитку особистості. *Науковий вісник Львівського державного університету внутрішніх справ. Серія психологічна*. 2012. Випуск 2 (2). С. 275–283. URL: http://nbuv.gov.ua/UJRN/Nvldu_2012_2%282%29__33 (дата звернення: 25.01.2024).
4. Хомич І. Моральні уявлення молодших школярів. *Психологія : реальність і перспективи*. 2016. Випуск 7. С. 221–224. URL: http://nbuv.gov.ua/UJRN/prp_2016_7_58 (дата звернення: 26.01.2024).
5. Корнят В., Павленко М. Соціально-емоційний розвиток дитини в сім'ї. *Вісник Львівського університету. Серія : Педагогічна*. 2012. Випуск 28. С. 85–90. URL: http://nbuv.gov.ua/UJRN/VLNU_Ped_2012_28_13 (дата звернення: 30.01.2024).
6. Кононко О. Л. Соціально-емоційний розвиток особистості (в дошкільному дитинстві) : навчальний посібник для вузів. Київ: Освіта, 1998. 378 с.

7. Ладивір С. Взаємодія сімейного й суспільного виховання в розвитку ціннісних орієнтирів дошкільників. *Вихователь-методист дошкільного закладу*. 2014. № 9. С. 4–13.

8. Савчук Н. Моральні аспекти сімейного виховання. *Світ наукових досліджень* : матеріали міжнародної науково-практичної інтернет-конференції з економіки, інформаційних систем і технологій, психології та педагогіки. м. Тернопіль, 28-29 квітня 2022 р. Тернопіль, 2022. С. 47–50.

ПСИХОЛОГІЧНІ ОСНОВИ ФОРМУВАННЯ НЕГАТИВНИХ НАСЛІДКІВ ДЛЯ ПСИХІКИ ВОЇНА В БОЙОВИХ УМОВАХ

Пострігань Олег Васильович,
аспірант 1-го року навчання
Уманський державний педагогічний університет
імені Павла Тичини
м. Умань, Україна

Вступ. Повномасштабне вторгнення – суворая реальність, в якій відбувається пряма перевірка фізичних і духовних сил військовослужбовця, його здатності активно протистояти впливу екстремальних, негативних факторів, зберігати волю і рішучість, до кінця виконати поставлене бойове завдання. Водночас, це бій – жорстока боротьба цілей, мотивів, переконань, настроїв, волі, думок представників сторін протистояння.

Бойові умови впливають на психіку військовослужбовця шляхом різнобічних факторів, які або сприяють мобілізації фізичних і психічних можливостей комбатанта, підвищенню бойової активності, або дезорганізують бойову діяльність, блокують доступ до наявних резервів організму, розхитують нервову систему, погіршують психічне здоров'я.

Ціль роботи. Метою дослідження є проведення аналізу формування негативних наслідків, що надасть змогу розуміти психологічні механізми, навчитися ідентифікувати фактори ризику та надасть змогу, на основі отриманих знань розробляти методи профілактики та лікування психологічних травм в розрізі стресу.

Матеріали та методи. Для роботи було використано методи аналізу, синтезу та узагальнення.

Результати та обговорення. Сучасні бойові дії зазвичай супроводжує підвищений стресогенний вплив на психіку комбатантів, наслідком чого є виникнення бойового стресу.

Психологічні фактори, що сприяють негативним наслідкам:

Стрес: Бойові умови пов'язані з інтенсивним та тривалим стресом, який

може призвести до виснаження, тривоги, депресії та інших психічних розладів.

Травма: Свідчення насильства та смерті, а також особистий досвід травм можуть призвести до посттравматичного стресового розладу (ПТСР), кошмарних сновидінь, флешбеків та інших симптомів.

Втрата: Смерть бойових побратимів, друзів, членів сім'ї може призвести до горя, відчуття провини та ізоляції.

Невпевненість: Невизначеність щодо майбутнього, ризик загибелі або поранення можуть призвести до тривоги, страху та паніки.

Моральні дилеми: Воїни можуть стикатися з моральними дилемами, пов'язаними з використанням сили, вбивством або порушенням етичних норм, що може призвести до почуття провини, сорому та моральної травми.

В умовах бойової діяльності прояви психічних станів комбатантів є доволі різноманітними:

- позитивні психічні стани, які мають активні прояви: стан бойової готовності, активності, піднесення психічної напруженості, стійкості;

- позитивні психічні стани, які мають пасивні прояви: самозаспокоєння, передбойова апатія, незібраність, розсіяність;

- психічні стани, які мають активні прояви і негативну спрямованість: лихоманка, паніка, знесилля, стрес, страх;

- психічні стани, які мають пасивні прояви і негативну спрямованість: ригідність, фрустрація, нав'язливість, тривога, занепокоєння тощо.

Усі психічні стани є відносно нестійкими, напряду залежать як від зовнішніх, так і від внутрішніх факторів (вольової, фізичної підготовленості, знання зброї і бойової техніки, темпераменту, характеру, часу доби, пори року, терміну перебування в певних умовах тощо).

Якщо комбатант пережив травматичну ситуацію, то цілком нормально, що він відчувається тривожно, розгублено. Комбатант погано спить, пробуджується від жахливих сновидінь, відчуває страх і не може припинити думати про те, що сталося, перебуваючи в полоні постійних переживань, небезпеки і болючих спогадів. У більшості людей ці прояви нетривалі, з часом минають самі по собі.

Це нормальна реакція на ненормальні умови. Але, якщо реакція не слабшає протягом кількох днів чи навіть тижнів, це може бути проявом ПТСР.

Травматичні події можуть трапитися з кожним військовослужбовцем. Після таких вельми деструктивних подій багато хто, очевидно, зазнає стресу і не може позбутися спогадів про травматичний досвід. Так може тривати кілька днів и тижнів. Наявність відповідного періоду часу для фізичного та психічного відновлення є важливою для одужання комбатантів, так само, як важливими є підтримка командирів, товаришів, сім'ї тощо. Одні комбатанти розповідають про те, що з ними трапилося, товаришам та командирам, водночас інші не хочуть це обговорювати. Будь-яка поведінка у подоланні психотравми є прийнятною, доки комбатант відчуває, що сам можете подолати її негативні наслідки.

Але не всі військовослужбовці, що пережили травматичну подію, можуть самотужки подолати наслідки пережитого стресу.

Нижче наведемо методи профілактики та лікування, на основі викладеного вище матеріалу:

Психоедукація. Воїнам надається інформація про психічні реакції на бойовий досвід, ознаки психічних розладів та доступні методи лікування.

Психосоціальна підтримка. Воїнам надається можливість спілкуватися з друзями, членами сім'ї, бойовими побратимами та фахівцями з психічного здоров'я.

Когнітивно-поведінкова терапія. Допомагає воїнам ідентифікувати та змінити негативні думки та поведінку, які можуть сприяти психічним розладам.

Десенсибілізація та переробка рухів очей. Використовується для лікування ПТСР та інших травматичних розладів.

Фармакотерапія. Ліки можуть використовуватися для лікування симптомів психічних розладів, таких як тривога, депресія та безсоння.

Висновки. Отже, вплив екстремальних бойових ситуацій на психіку воїнів може призвести до двох груп психічних порушень:

1. Непатологічні психогенні реакції:

Воїни зберігають критичну оцінку того, що відбувається, і здатні до цілеспрямованої діяльності.

Це може включати такі реакції, як страх, тривога, дратівливість, порушення сну та апетиту.

Ці реакції зазвичай минають самостійно протягом декількох днів або тижнів після закінчення бойових дій.

2. Реактивні психози:

Виникають грубі порушення свідомості, галюцинації, марення, емоційні розлади, психомоторні порушення.

Ці порушення потребують медичної допомоги, оскільки можуть бути небезпечними для воїна та оточуючих.

Ймовірність розвитку бойових психічних травм зростає з частотою та тривалістю бойових дій. Посттравматичний стресовий розлад (ПТСР) є одним із найпоширеніших наслідків бойової травми. Він може проявлятися у вигляді флешбеків, кошмарів, емоційної оніміння, тривоги, депресії та інших симптомів.

Важливо зазначити, що всі без винятку комбатанти потребують відновлення психічного здоров'я після виходу із зони бойових дій. Це може включати психологічну допомогу, соціальну підтримку та медичне лікування.

Раннє втручання та якісна допомога можуть значно покращити прогноз одужання та допомогти воїнам повернутися до повноцінного життя. Тому, можна зауважити на значущості дослідження такого прояву психологічної допомоги на ранніх стадіях отримання стресу – декомпресія.

УСПІХ ЯК НАУКОВА КАТЕГОРІЯ

Ходзинська Марія Василівна

магістрерка

м. Житомир, Україна

Розвиток приватного підприємництва, розширення сфер вкладення капіталу, зміна специфіки професійної діяльності в умовах глобалізаційних процесів, пандемії Covid-19 та формування нових соціальних категорій власників спричинили зростання інтересу до питань успішності. Метою дослідження є аналіз теоретичних концепцій щодо розуміння успіху як наукової категорії.

Філософи, соціологи, психологи та педагоги досліджують проблему успіху впродовж багатьох десятиліть. Їх підходи та погляди на успіх залежать від методологічних принципів відповідних концепцій та теорій. Теоретичний аналіз філософських досліджень успішності розкриває три основні підходи до розуміння успіху. Так, філософ Жан Кальвін та його послідовники розглядали успіх через призму матеріальних благ та визнання. Інші вчені, такі як Сенека і Марк Аврелій, пов'язують успіх з моральними чеснотами.

Соціологічні підходи роблять акцент на соціальних чинниках успіху та його сприймання в суспільстві [9]. В теоріях М. Вебера та О. Соґомонова успіх розглядається як результат спілкування з іншими людьми та досягнення спільних цілей. Концепція успіху як раціонального вибору, розроблена Д. Фрідманом і М. Хетчером, відображає взаємозв'язок між особистими цілями та соціальними інститутами [9].

В психологічних школах успіх як предмет дослідження розглядався в рамках його феноменології, структури, чинників, специфіки в різних професійних сферах тощо. Психоаналітики [14] пояснюють успіх через неусвідомлювані психічні процеси. Основою особистісного розвитку, зокрема, досягнення успіху є механізм ідентифікації з успішними людьми.

За теорією А. Адлера [1], рушійною силою успіху є соціальний інтерес та

почуття неповноцінності, які спонукають до прагнення досягти переваги і досконалості. В біхевіоризмі успіх пов'язаний з вродженими схемами поведінки, які можуть коректуватися через спостереження за іншими й відповідне наслідування, а також вдосконалення через соціальне навчання. Схожий підхід має соціально-когнітивна теорія особистості А. Бандури [11], який розглядає успіх як результат імітації успішних моделей та саморегуляції поведінки.

Гуманістичний напрям у психології ставить людину в центр уваги, розглядає її як активного творця свого життя, який має свободу вибору щодо побудови та розвитку свого стилю життя. Представники цього напрямку (такі як Абрахам Маслоу), підкреслюють значення самоактуалізації, самореалізації, які полягають в бажанні досягти вершин власних можливостей, розвинути та реалізувати свої таланти та здібності.

Прагматична бізнес-психологія [7; 13], зосереджується на досягненні зовнішніх цілей та матеріального процвітання. Її теоретики розглядають успіх як здатність людини досягати цих зовнішніх цілей і відзначають активність, наполегливість і досягнення матеріального благополуччя як ознаки успішної особистості. Психологічні системи, такі як нейролінгвістичне програмування (НЛП), також розглядають успіх як результат використання психотехнологій та вміння ефективно спілкуватися, встановлювати цілі та впливати на власний стан [5].

В різних психологічних школах успіх розглядається з різних позицій, від неусвідомлених психічних процесів, внутрішнього саморозвитку та самовираження до досягнення зовнішніх цілей і використання психотехнологій для покращення ефективності та досягнення цілей до соціального навчання та саморегуляції поведінки.

Аналіз досліджень проблеми спрямованості особистості на досягнення успіху виявив дещо інші критерії та три основні напрями у дослідженнях категорії успіху. Представники першого напрямку, такі як Зигмунд Фрейд, Альфред Адлер, Абрахам Маслоу, та Карл Роджерс, досліджують генетично

задані, потенційні та нерозкриті джерела активності. Вони стверджують, що саме ці джерела, такі як вроджене прагнення особистості до самоактуалізації та лібідо, визначають специфіку цілепокладання.

Представники другого напрямку, такі як Флоренс Девіс, Дейл Карнегі, Сідні Паркінсон, Річард Фішер, Наполеон Хілл, Реймонд Бендлер, Джон Гріндер та інші, зосереджуються на способах досягнення стандартів успішної людини в суспільстві. Вони недооцінюють роль суб'єктивних факторів і створюють технології для розвитку та формування психологічних якостей, властивостей чи моделей поведінки успішної людини.

Третій напрям, який репрезентують Курт Левін, Генрі Мюррей, Генрі Хекхаузен. Вони намагаються інтегрувати перші два підходи. Представники цього напрямку прагнуть врахувати та поєднати особистісні та соціальні чинники успішної діяльності. В основі такого підходу лежить концепція психології мотивації. Головними дослідниками цього напрямку є Генрі Мюррей, який включив мотив досягнення до переліку потреб особистості, і Девід Макклелланд [7], який розробив першу методику вимірювання мотивації досягнення. Х. Хекхаузен [12] доповнив дослідження цих авторів та виокремив два компоненти діяльності досягнення. Він довів, що досягнення стандартів якості виконання і самооцінювання є ключовими елементами діяльності досягнення.

Дослідження мотивації досягнення Дж. Аткинсоном привели до розробки моделі ризикованого вибору. Ці дослідження стали фундаментом для подальшого розвитку теорій мотивації досягнення успіху. Згідно з визначенням вченого, мотивація досягнення успіху є складним утворення двох мотиваційних тенденцій: прагнення до успіху та прагнення до уникнення невдачі. Ці мотиваційні тенденції, у свою чергу, мають кілька компонентів, зокрема, стабільні особистісні мотиви та ситуативні фактори, такі як очікування успіху або невдачі та їх суб'єктивна важливість. Частково цим двом мотиваційним тенденціям відповідають два типи розуміння успіху, які досліджувала Ліза Ніколс [8]. Вона стверджувала, що успіх може полягати у кращому розумінні

предмету чи впорядкуванні справи заради покращення її самої, безпосередньо її змісту, або ж спрямованості на перевищення, подолання інших в наслідок порівняння результатів діяльності суперників. Існують особи, які більш схильні до першого розуміння успіху, тоді як інші переважно спрямовані на друге. Це стало основою для класифікації орієнтації на завдання проти орієнтації на его, яку визначила Л. Ніколс [8].

Проблема діяльності/процесу досягнення доповнена Х. Хекхаузенем [12], який виокремив п'ять критеріїв її результативності: результат діяльності має бути відчутним; результат має отримати якісну чи кількісну оцінку; для оцінки використовуються порівняльна шкала і нормативний рівень; мета діяльності має бути досяжною, але вимагати певних зусиль; діяльність повинна бути бажаною для задоволення потреб людини [12].

Ці умови виокремлюються у третьому напрямку досліджень, який враховує як особистісні, так і соціальні чинники успішної діяльності. Цей напрямок, який розвивається в рамках діяльнісного підходу [10]. В основі діяльнісного підходу лежить ідея того, що люди, їхні психічні процеси та особистісні якості розвиваються в процесі практичної діяльності. Згідно з цим підходом, діяльність формує і змінює те, на що вона спрямована, з урахуванням внутрішніх закономірностей розвитку особистості. В дослідженнях представників діяльнісного підходу велике значення приділяється творчості у процесі діяльності та розвитку особистості.

В області педагогіки до кінця двадцятого століття концепція успіху особистості в діяльності переважно обмежувалась розробкою конкретних методичних прийомів, які були спрямовані на реалізацію відповідних навчальних завдань. Тільки в останні роки цей підхід змінився, і спрямованість особистості на досягнення найкращих особистісних і суспільно значущих результатів, на самоактуалізацію і постійне самовдосконалення, стала окремою виховною метою. Ця ідея теоретично розробляється у працях таких вчених, як І. Бех [2] та Л. Журавльова [6; 7], але повільно впроваджується у виховну практику.

Висновки. Проведений нами теоретичний аналіз свідчить, що проблема спрямованості особистості на досягнення успіху розглядається в трьох основних напрямках. Представники першого напрямку досліджують генетично задані, потенційні і нерозкриті джерела активності, вважаючи, що саме ці джерела визначають досягнення поставленої мети. Другий напрямок зосереджується на способах досягнення суспільно визнаних стандартів успіху і менш враховує суб'єктивні фактори, спрямовуючи свої технології на формування певних якостей або моделей поведінки успішної особистості. Третій напрямок, який ми визначили, поєднує підходи перших двох напрямків, враховуючи як особистісні, так і соціальні чинники успішної діяльності.

ЛІТЕРАТУРА

1. Адлер А. Наука жити. К: Центр учбової літератури. 2021. 240 с.
2. Бех І. Д. Особистість у просторі духовного розвитку. К.: Академвидав. 2012.
3. Журавльова Л. П. Емпатія в системі особистісних чинників успішної управлінської діяльності. Актуальні проблеми психології: Зб. Наук. праць Інституту психології ім. Г. С. Костюка. Том 1. № 20. С. 92–95
4. Журавльова Л. П., Данковцева Є. В. Особистісні чинники успішної професійної діяльності. Наука і освіта. 2006. № 5 – 6. С. 32 – 34.
5. Зеленін В. Коучинг статусу: соціальний ліфт. 2019. К: Гнозіс. 576 с.
6. Карнегі Д. Як подолати неспокій і почати жити: КМ-БУКС. 2021. 352 с.
7. Макклелланд Д. Мотивація людини: навчальний посібник. <https://portal.iapm.edu.ua/portal/media/books/9ec6b353f5cc4b82bb6e5baa536b0f51.pdf>
8. Ніколс Л. Про успіх. М'язи характеру, які забезпечать вам успіх: Эксмо. 2009. 352 с.
9. Ритцер Дж. Современные социологические теории. СПб.: Питер, 2002. 688 с.
10. Рубінштейн С. Основи загальної психології. К: Центр учбової

літератури. 2021. 720 с.

11. Столяренко О. Б. Психологія особистості. Навч. посіб. К.: Центр учбової літератури, 2012. 280 с.

12. Хекхаузен Х. Мотивация и деятельность. – 2-е изд. – СПб.: Питер; М.: Смысл, 2003. – С. 469-502.

13. Хилл Н. Думай и богатей. М.: Эскимо-Пресс. 2002 . С.16–28, 43–52.

14. Хьелл Л., Зиглер Д. Теории личности. Санкт-Петербург: Питер. 1999. С. 548–602.

SOCIOLOGICAL SCIENCES

PROSPECTS OF APPLICATION OF MODERN SCIENTIFIC AND TECHNICAL DEVELOPMENTS IN THE FIELD OF CIVIL DEFENSE

Polukarov Yury Oleksiyovych,
Ph. D., Docent, Associate Professor

Kachynska Nataliia Fedorivna,
Senior Lecturer

Balytska Oleksandra Serhiivna,
Protyven Oleh Viktorovich,

Kobets Daria Vasylivna,
3rd year bachelor

National Technical University of Ukraine
«Igor Sikorsky Kyiv Polytechnic institute»,
Kyiv, Ukraine

Introduction. Innovative technologies are rapidly developing and absorbing our world. They go hand in hand with all spheres of human activity. Yesterday, artificial intelligence existed only in imagination, but now it is actively used in medicine, economy and, of course, in the protection of the population. It now provides new opportunities to improve security and efficiency. And the field of cyber security, which is already familiar to us, does not lag behind and continues to surprise with new methods of data protection, which contributes to the improvement of response to emergency situations and protection of society [1].

Aim. Analyze the main achievements in the fields of artificial intelligence and cyber security; to investigate the use of scientific and technical inventions in the field of civil protection; analyze the advantages and disadvantages of using the latest devices and technologies.

Materials and methods. Collection and analysis of news articles in the fields of artificial intelligence and cyber security developments; study of scientific articles

on the current topic.

Results and discussion. Artificial intelligence is taking root in various spheres of human life so quickly that you don't immediately notice it. An example is its use in surveillance cameras [2]. Built-in technologies are able to recognize people, animals, cars and other objects in the video. In addition to their identification, the functionality of “smart” cameras can include the classification of suspicious and non-suspicious persons, or whether the current events are safe, or vice versa – there is a threat to the civilian population [3]. The current innovation continues to develop and improve, but it is already used in different countries on the streets, university grounds or in private homes.

Analyzing the above, the question arises: how ethical is it to constantly monitor all the events taking place in the social space? Civil defense and privacy are at stake, so the debate continues.

Until recently, robots existed within the boundaries of fantasy films and literature, and now they are part of our scientific space. Unmanned aerial vehicles, or drones, are used for reconnaissance and monitoring of areas affected by natural disasters, man-made accidents or terrorist attacks. Drones are able to quickly collect data, photos and videos, providing rescue services with critical information about the state of disaster areas.

In addition to gathering information, modern robots are capable of performing work that is dangerous for humans. For example, sapper robots can defuse explosive devices and mines [4]. They are equipped with manipulators and tools for safe disposal of explosives, reducing the risk to sappers.

The importance of robotic innovations is clearly reflected in the Russian-Ukrainian war that began in 2014. By transferring dangerous activities to artificially created devices, we protect a huge number of people.

One of the phenomena of modern cyber security is quantum cryptography [5]. Quantum cryptography is one of the most modern and promising directions in the field of information security. It is based on the principles of quantum mechanics and promises to ensure absolutely safe transmission of information. Today, quantum

cryptography technology uses photons – microscopic light particles – to transmit signals. Sending photons to transmit signals requires an expensive device capable of creating extremely low temperature conditions to implement this technology. Quantum cryptography is resistant to attacks by quantum computers, which can easily break many current cryptographic algorithms.

The described technology was born relatively recently, so now it is hindered by significant technical difficulties and the need to use numerous resources. But despite all this, she is predicted to have a promising future.

Another technology has already become familiar to us, but no less important-blockchain. This is the latest database architecture, which contains a powerful protection system that ensures the preservation of information in an unchanged form. This is critical to maintaining its authenticity and can be useful for storing important documents such as evacuation plans, resource lists and emergency reports. The use of blockchain to store identification data of citizens allows for quick and reliable verification of persons during evacuation or assistance.

At the same time, the disadvantages of blockchain include the difficulty of changing data after it has been added. Although stability is one of the advantages, it is not always a good thing. Changing blockchain data or code usually requires a lot of effort.

Conclusions. Today, the field of civil defense is different from what it was before. Branches of artificial intelligence and cyber security began to grow in it, providing new opportunities for security and efficiency. The use of intelligent cameras for surveillance allows not only to recognize objects, but also to classify them according to the level of security. Drones and sapper robots are actively used for reconnaissance and performing dangerous tasks in disaster and conflict zones. This allows to minimize the risks to people and ensure effective response to emergency situations. Quantum cryptography offers revolutionary methods of information protection, based on the principles of quantum mechanics, ensuring absolute security of data transmission, and blockchain ensures immutability and reliability of data. Modern technologies and devices make life easier for civilians and

try to make it safer and more comfortable.

RERERENCES

1. Christopher A. Hopes. The Challenges of Defense Support of Civil Authorities and Homeland Defense in the Cyber Domain: Naval War College, Newport, Rhode Island. 2013. pp. 4-9. URL: <https://apps.dtic.mil/sti/citations/tr/ADA583525>.

2. US schools test new AI-powered camera technology to monitor campuses, curb shooting incidents. Deccan Herald. URL: <https://www.deccanherald.com/world/us-schools-test-new-ai-powered-camera-technology-to-monitor-campuses-curb-shooting-incidents-3033777>.

3. Ukrinform. У Сеулі планують встановити 10 тисяч камер відеоспостереження з штучним інтелектом. Укрінформ - актуальні новини України та світу. URL: <https://www.ukrinform.ua/rubric-technology/3806717-u-seuli-planuut-vstanoviti-10-tisac-kamer-videosposterezenna-z-stucnim-intelektom.html>.

4. Суспільне суми. Інженерні війська на Сумщині показали як працює робот-сапер. URL: <https://suspilne.media/sumy/613713-inzenerni-vijska-na-sumsini-pokazali-ak-pracue-robot-saper/#:~:tex>.

5. Ukrinform. В Японії розробили перший у світі метод для квантової криптографії. URL: <https://www.ukrinform.ua/rubric-technology/3171131-v-aponii-rozrobili-persij-u-sviti-metod-dla-kvantovoi-kriptografii.html>.

КРИТЕРІЇ ЯКОСТІ ЯКІСНИХ ДОСЛІДЖЕНЬ У СОЦІАЛЬНИХ НАУКАХ

Авагян Раф Геворгович

Студент 3-го курсу

Національний технічний університет України

«Київський політехнічний інститут імені Ігоря Сікорського»

м. Київ, Україна

Вступ

Традиційно дослідники, які прагнули отримати глибинне розуміння державних програм, були змушені домовлятися про фізичний доступ до місць подій та проводити спостереження та інтерв'ю з учасниками. Проте, для деяких тем отримання такого доступу виявлялося проблематичним, і не завжди бажаним. Державні органи, такі як поліція, вже давно побоюються потенційних наслідків допуску дослідників до свого професійного середовища. Навіть державні установи, які не мають чого приховувати, можуть висловлювати занепокоєння щодо етнографічних досліджень. Відомі випадки, коли, навіть отримавши доступ, ці органи встановлювали обмеження щодо дизайну дослідження та прав на публікацію, забороняли доступ у майбутньому та навіть публічно критикували якість досліджень. Цей досвід підштовхнув дослідників до розробки нових методів збору даних у соціальних науках. Одним з таких інструментів є запити на доступ до інформації (АТІ) та свободу інформації (FOI). Запити АТІ/FOI надають дослідникам можливість отримати доступ до раніше недоступних джерел та розкрити інформацію, яка могла бути недоступною, навіть за умови фізичного доступу.

Переваги використання запитів АТІ/FOI:

- Розширений доступ до інформації: Запити АТІ/FOI дозволяють дослідникам отримувати доступ до документів та записів, які зазвичай не є загальнодоступними, таких як внутрішні комунікації, електронні листи, звіти та статистичні дані.
- Зниження ризиків: Запити АТІ/FOI мінімізують ризики, пов'язані з

польовими дослідженнями, такими як відмова в доступі, ворожість з боку учасників або тиск з боку влади.

Існуюча література щодо запитів на свободу інформації в соціальних дослідженнях

Запити на доступ до інформації (АТІ) та запити на свободу інформації (FOI) рідко використовуються в соціальних дослідженнях. Це шкода, адже вони дають доступ до унікальних даних, з якими більшість дослідників не стикаються (наприклад, внутрішні урядові документи, електронні листи, необроблені статистичні дані, чернетки виступів або звіти про події).

Однак дослідникам важливо усвідомлювати обмеження запитів АТІ/FOI. Формулювання запиту є ключовим фактором, і для цього потрібна детальна інформація про структуру та функціонування організації, до якої надсилається запит. Додаткові проблеми включають витрати, затримки, редагування, винятки та великі обсяги непостійних даних.

Щоб подолати ці обмеження, пропонується поєднувати запити АТІ/FOI з іншими методами дослідження, які легко доповнюють один одного.

АТІ/FOI роблять унікальний внесок у дослідження, адже вони розкривають тенденції в урядових обговореннях та прийнятті рішень. Ці дані не піддаються таким же маніпуляціям, як політичні заяви чи повідомлення ЗМІ.

Існує багато досліджень, проведених у всьому світі з використанням даних, отриманих за допомогою запитів АТІ/FOI.

Наприклад канадські дослідники спиралися на дані АТІ/FOI, щоб емпірично продемонструвати збільшення використання тимчасової контрактної праці в університетах (які є частиною державної, провінційної юрисдикції Канади), яка раніше ніколи не публікувалась. У Сполученому Королівстві дослідники аналізували внутрішні зусилля британського уряду підірвати достовірність кількісних досліджень, які повідомляють про кількість загиблих серед цивільного населення під час війни в Іраку. [1]

Дискусії про критерії якості в якісних дослідженнях

Дослідниця Трейсі підкреслила важливість критеріїв якості в якісних

дослідженнях, чітко окреслюючи відмінності між ними та кількісними дослідженнями. Одним із перших внесків у цій галузі був Губа (1981), який стверджував, що достовірність, можливість передачі, надійність і підтвердженість повинні замінити внутрішню валідність, можливість узагальнення, надійність і об'єктивність.

Інші дослідники використовували цю літературу про якість, щоб переосмислити поняття вибірки в якісних дослідженнях. О'Райлі та Паркер дійшли висновку, що застосування таких критеріїв, як валідність, надійність та можливість узагальнення, може призвести до нереалістичних очікувань щодо якісних досліджень.

Деякі науковці критикували запропоновані Трейсі критерії заміни, стверджуючи, що вони (надто) схожі на критерії, використовувані в кількісних дослідженнях. Інші дослідники зазначали, що саме поняття "критерії" суперечить суті якісних досліджень, адже такі критерії ґрунтуються на людських рішеннях, виборах та переконаннях, а не на чітко визначених стандартах.

Американський дослідник Лі стверджував, що критерії якості не можна застосовувати універсально. Різні дослідницькі жанри, структури досліджень (наприклад, тематичні дослідження, феноменологія, обґрунтована теорія, нарративний аналіз) та дисципліни потребують різних критеріїв, які мають більшу чи меншу вагу.

Зважаючи на аргументи вищезазначених дослідників, мета не полягає в тому, щоб стверджувати, що критерії заміни Трейсі є найкращими з усіх існуючих або що їх слід застосовувати в усіх дослідницьких жанрах без винятку. Не можна стверджувати, що запропоновані вище критерії є бездоганними. Проте, дискусія щодо статті Трейсі та низка внесків у цю тему зробили його критерії ключовим предметом обговорення.

Хоча критерії заміни часом імітують критерії кількісної роботи, вони є кроком до створення послідовної мови та систем відліку для виняткових якісних досліджень. Як зазначається критерії є вирішальними, оскільки вони

«служать скороченням основних цінностей певного ремесла». [1]

Критерії якості в дослідженнях ati/foi

У своїй роботі Трейсі запропонував вісім критеріїв для оцінки якісних досліджень: гідність теми, багата строгість, щирість, надійність, резонанс, значний внесок, етика та змістовна зв'язність. Ці критерії не є жорстко окреслені, а радше переплітаються та доповнюють один одного.

Гідність теми

Перший критерій, гідність теми, стосується актуальності, своєчасності та цікавості дослідження. Незважаючи на суб'єктивність цього критерію, дані, отримані за допомогою АТІ/ФОІ, безсумнівно мають значну цінність. Вони розкривають інформацію про роботу уряду, його управлінські практики, а також про випадки порушення прав чи законності.

Багата строгість

Другий критерій, багата строгість, оцінює чіткість та послідовність опису та обґрунтування методів збору та аналізу даних. У дослідженнях АТІ/ФОІ строгість може проявлятися у різних аспектах. З одного боку, це методологічна строгість, що стосується самих методів збору та аналізу даних АТІ/ФОІ. Цю строгість можна оцінити за допомогою таких показників, як тривалість інтерв'ю, кількість учасників та різноманітність методів збору даних.

Щирість

Третій критерій, щирість, оцінює чіткість та чесність у описі знахідок та інтерпретацій дослідження. У дослідженнях АТІ/ФОІ щирість може бути продемонстрована кількома способами:

- Прозорість дослідників щодо своїх упереджень та їхнього впливу на інтерпретацію даних.
- Відкритість для альтернативних інтерпретацій даних.
- Чесність щодо обмежень даних та методів аналізу.

Надійність

Четвертий критерій, надійність, оцінює ступінь, до якого знахідки дослідження можна перевірити та повторити іншими дослідниками. У

дослідженнях АТІ/FOІ надійність може бути продемонстрована:

- Детальним описом методів збору даних та аналізу, щоб інші дослідники могли спробувати відтворити знахідки.

- Наданням доступу до даних іншим дослідникам для незалежної перевірки.

Резонанс

П'ятий критерій, резонанс, оцінює емоційний вплив дослідження на читача. У дослідженнях АТІ/FOІ резонанс може бути досягнутий:

- Використанням розповіді для ілюстрації знахідок та їх зв'язку з читачем.

- Використанням сильних мовних засобів для виклику емоційної реакції.

- Пов'язуванням знахідок з ширшими соціальними та політичними проблемами.

Значний внесок

Шостий критерій, значний внесок, оцінює новизну та оригінальність дослідження у своїй галузі. У дослідженнях АТІ/FOІ значний внесок може бути продемонстрований:

- Представленням нових теоретичних рамок для розуміння процесів АТІ/FOІ.

- Запропонуванням нових методів збору та аналізу даних АТІ/FOІ.

- Виявленням нових емпіричних закономірностей, пов'язаних з АТІ/FOІ.

Етика

Сьомий критерій, етика, оцінює повагу до прав та добробуту учасників дослідження. У дослідженнях АТІ/FOІ етика може бути продемонстрована:

- Отриманням згоди учасників на участь у дослідженні.

- Захистом конфіденційності учасників.

Змістовна зв'язність

Восьмий та останній критерій Трейсі, змістовна зв'язність, оцінює

чіткість та логічність організації та представлення дослідження. У контексті досліджень АТІ/FOI змістовна зв'язність може бути продемонстрована кількома способами:

- Чітка та лаконічна структура: Дослідження повинні мати чітку логічну структуру, яка легко простежується читачем. Це може включати чітко окреслені розділи, підрозділи та підзаголовки, а також використання маркованих списків та нумерації для покращення читабельності.

- Чітка та зрозуміла мова: Мова дослідження повинна бути простою та зрозумілою, уникаючи жаргону та технічної термінології, які можуть бути незрозумілими для ширшої аудиторії. Використання активного голосу, коротких речень та простих слів може зробити текст більш доступним.

- Візуальні засоби: Використання візуальних засобів, таких як діаграми, таблиці, графіки та малюнки, може допомогти проілюструвати складні концепції та дані, роблячи дослідження більш наочним та привабливим.

Висновки

Використання критеріїв для оцінки якості досліджень є предметом постійних дискусій. Це пов'язано з тим, що дослідники дотримуються різних методологічних парадигм, таких як постпозитивізм, критична теорія, інтерпретативізм та постструктуралізм.

Створення універсальних критеріїв, які б однаково підходили для всіх цих підходів, є складним завданням. Кількісні стандарти валідності, надійності та узагальнення, які часто використовуються для оцінки досліджень, не завжди є доречними для якісних методів.

Впровадження нових методів дослідження, таких як запити АТІ/FOI, також може стикатися з певними перешкодами. Ці методи ще не повністю легітимовані в qualitative дослідженні, тому їх використання може потребувати додаткового обґрунтування.

Важливо зазначити, що якісні методи дослідження постійно розвиваються та вдосконалюються. Це стосується і використання запитів АТІ/FOI.

Наведені приклади демонструють, що АТІ/FOI може бути "надійним і

критичним" інструментом дослідження

Майбутнє використання АТІ/FOІ буде залежати від контексту конкретної наукової дисципліни. Деякі дисципліни можуть бути більш схильними до нових методів дослідження, а інші - більш консервативними.

Це пов'язано з дисциплінарними нормами та конвенціями, які можуть обмежувати використання нетрадиційних методів збору даних.

Якісні дослідники завжди стикалися з подібними викликами при впровадженні нових методів. Проте, враховуючи значний прогрес, досягнутий в дослідженнях АТІ/FOІ за останні роки, можна очікувати, що цей метод з часом здобуде ширше визнання та легітимацію.

СПИСОК ВИКОРИСТАНИХ ДЖЕРЕЛ

1. Kevin Walby, Alex Luscombe. Sage journals URL: <https://journals.sagepub.com/doi/full/10.1177/1468794116679726>

ПРАВОВЕ РЕГУЛЮВАННЯ ЗАБЕЗПЕЧЕННЯ ЯКОСТІ ТА БЕЗПЕЧНОСТІ ПРОДУКЦІЇ НА ПІДПРИЄМСТВАХ ХАРЧОВОЇ ПРОМИСЛОВОСТІ

Горячова Олена Олександрівна,

к.т.н., доцент

Пиріг Ярослав Борисович,

Лавецький Микита Владиславович,

аспіранти

Полтавський університет економіки і торгівлі

м. Полтава, Україна

Вступ. Безпечність харчових продуктів в Україні є актуальною темою, яка тісно пов'язана з проблемами забезпечення основоположних прав людини, інтеграцією з Європейським Союзом, виконанням міжнародних зобов'язань, зростання свідомості споживачів, глобалізацією ланцюгів поставок. Питання безпечності харчових продуктів тісно пов'язане з інтеграцією України до Європейського Союзу. Україна, прагнучи до членства в Європейському Союзі, зобов'язана відповідати цим стандартам. Це стосується як законодавства, так і практик виробництва, контролю та торгівлі харчовими продуктами.

Метою роботи є аналіз стану чинного законодавства України у сфері забезпечення якості та безпечності харчових продуктів.

Матеріали та методи. У дослідженні використані системний, порівняльний методи, аналізу та синтезу. Здійснено аналіз чинного законодавства України та оцінку його на відповідність міжнародним стандартам у сфері забезпечення якості та безпечності харчової продукції.

Результати та обговорення. Конституція України у ст. 3 проголошує, що людина, її життя та здоров'я визнаються найвищою соціальною цінністю в Україні [1]. Забезпечення якості та безпечності харчової продукції є пріоритетним напрямком державної соціальної політики, адже це виступає інструментом для реалізації природного та невід'ємного права людини на життя.

У процесі євроінтеграції безпеність харчових продуктів є одним з головних пріоритетів у політиці Європейського Союзу (далі – ЄС). У сучасному світі питання безпеності харчових продуктів, харчування та продовольчої безпеки тісно переплетені. Небезпечні та неякісні продукти харчування стають причиною виникнення низки захворювань, а також сприяють розвитку хронічних недуг, що негативно впливає на здоров'я населення, особливо вразливих груп, таких як діти, люди похилого віку та особи з імунодефіцитом.

Сьогодні ланцюги поставок продуктів харчування мають міжнародний характер. Це робить питання забезпечення їх безпеки складнішим, адже потребує чіткої координації дій та співпраці на різних рівнях: між урядами країн, виробниками харчових продуктів, ритейлерами та, зрештою, споживачами. Ефективна співпраця всіх учасників ланцюга поставок є ключовим фактором у гарантуванні безпеності харчових продуктів.

Міжнародно визнаними стандартами харчової безпеки є система Hazard Analysis and Critical Control Point (далі – НАССР), що закріплює принципи та вимоги до ефективного контролю безпеки харчових продуктів. В Україні вимога до впровадження принципів НАССР встановлюється у Законі України «Про основні принципи та вимоги до безпеності та якості харчових продуктів» № 771/97-ВР від 23.12.1997 р. Крім того, з метою адаптації українського законодавства до законодавства ЄС, на українських виробників потужностей було покладено обов'язок впровадження системи НАССР згідно з Наказом Міністерства аграрної політики та продовольства України № 590 від 01.10.2012 р. «Про затвердження Вимог щодо розробки, впровадження та застосування постійно діючих процедур, заснованих на принципах Системи управління безпеністю харчових продуктів (НАССР)» [2]. Стандарт ISO 22000: 2005 був розроблений Міжнародною організацією зі стандартизації і має на меті забезпечити єдиний підхід до управління безпеністю харчових продуктів на основі принципів НАССР. Зазначений стандарт був впроваджений в Україні Наказом Держспоживстандарту України від 02.04.2007 р. № 72 під назвою «ДСТУ ISO 22000: 2007» [3].

Стандарт ISO 9001: 2015 Системи управління якістю є міжнародним стандартом, який встановлює вимоги до систем управління якістю підприємств. Він застосовується до будь-якого підприємства незалежно від його розміру або сфери діяльності, яке прагне покращити свою ефективність та задовольнити вимоги споживачів і законодавства. Системи управління якістю, розроблені відповідно до вимог стандарту ISO 9001, на сьогоднішній день є найкращим загальновизнаним у світі запобіжним механізмом, який забезпечує якість продукції на всіх етапах її виробничого (життєвого) циклу та сприяє підвищенню результативності роботи підприємств. В Україні діє ДСТУ ISO 9001: 2015, що набув чинності Наказом ДП «УкрНДНЦ» від 31.12.2015 р. №221 [4].

Значущу роль у забезпеченні безпеки та якості харчових продуктів відіграє державне регулювання у сфері безпеки харчових продуктів, що здійснюється з метою захисту життя, здоров'я та інтересів споживачів. Державне регулювання безпеки та окремих показників якості харчових продуктів реалізується через: встановлення санітарних заходів; встановлення вимог до окремих показників якості харчових продуктів; державну реєстрацію визначених законодавством об'єктів санітарних заходів; видачу, припинення, анулювання та поновлення експлуатаційного дозволу; інформування та підвищення обізнаності операторів ринку та споживачів щодо безпеки та окремих показників якості харчових продуктів [5, с. 90]. Зазначені положення закріплені у Законі України «Про основні принципи та вимоги до безпечності та якості харчових продуктів», який визначає порядок забезпечення безпечності та окремих показників якості харчових продуктів, що виробляються, перебувають в обігу, ввозяться (пересилаються) на митну територію України та/або вивозяться (пересилаються) з неї [6]. Основною перевагою цього Закону є впровадження моделі європейської системи забезпечення безпеки харчових продуктів. Згідно з вимогами Закону всі оператори ринку харчових продуктів зобов'язані протягом наступних трьох років впровадити програми-передумови системи НАССР.

Впровадження системи НАССР у діяльність підприємств харчової промисловості передбачає визначення 3 критичних точок контролю та моніторингу з метою забезпечення якості та безпечності харчових продуктів:

- 1) отримання та зберігання сировини та матеріалів;
- 2) кулінарна обробка сировини та створення напівфабрикатів;
- 3) реалізація та тимчасове зберігання готової продукції [7, с. 70].

Крім зазначеного закону, відносини із забезпечення безпечності та якості харчових продуктів врегульовані законами України «Про державний контроль за дотриманням законодавства про харчові продукти, корми, побічні продукти тваринного походження, здоров'я та благополуччя тварин», «Про безпечність та гігієну кормів», «Про інформацію для споживачів щодо харчових продуктів», «Про матеріали і предмети, призначені для контакту з харчовими продуктами», «Про основні принципи та вимоги до органічного виробництва, обігу та маркування органічної продукції» та іншими нормативно-правовими актами, що прийняті для їх виконання.

Основними завданнями, які покладаються на державу як гаранта прав людини і громадянина, варто визначити наступні:

1. Удосконалення законодавства з урахуванням нових викликів та ризиків. Законодавство про харчові продукти повинне відповідати міжнародним стандартам та бути жорстким та неупередженим. Воно повинне чітко визначати вимоги до якості та безпечності харчових продуктів, а також передбачати відповідальність за їх порушення.

2. Удосконалення механізму державного контролю за якістю та безпечністю харчової продукції. Державні органи повинні мати достатні ресурси та повноваження для ефективного контролю за дотриманням законодавства про харчові продукти. Це включає в себе проведення інспекцій, відбір проб, тестування продукції, накладення санкцій за порушення.

3. Державна підтримка виробників, яка полягає у допомозі у впровадженні систем НАССР, інших систем управління безпечністю харчових продуктів. Це може включатися в себе надання фінансової допомоги,

проведення навчальних заходів, розробку методичних рекомендацій.

4. Забезпечення прав споживачів через надання доступу до достовірної інформації про склад, властивості, термін придатності та інші характеристики харчових продуктів. Це може бути досягнуто шляхом маркування продукції, проведення інформаційних кампаній, підтримки роботи громадських організацій, які захищають права споживачів.

Висновки. Безпечність харчових продуктів в Україні – це питання, яке стосується життя та здоров'я кожної людини. Держава як гарант забезпечення прав людини зобов'язана вживати заходів, спрямованих на впровадження систем управління якістю та безпечністю харчової продукції. Законодавство у сфері забезпечення якості та безпечності харчових продуктів є досить розгалуженим, однак Україна виконує міжнародні зобов'язання шляхом впровадження європейських стандартів. Актуальним питанням залишається посилення контролю за діяльністю підприємств харчової промисловості та надання допомоги у впровадженні системи НАССР та інших міжнародних стандартів.

СПИСОК ВИКОРИСТАНИХ ІНФОРМАЦІЙНИХ ДЖЕРЕЛ

1. Конституція України від 28.06.1996 р. URL: <https://zakon.rada.gov.ua/laws/show/254к/96-вр#Text>
2. Про затвердження Вимог щодо розробки, впровадження та застосування постійно діючих процедур, заснованих на принципах Системи управління безпечністю харчових продуктів (НАССР) : Наказ Міністерства аграрної політики та продовольства України № 590 від 01.10.2012 р. URL: <https://zakon.rada.gov.ua/laws/show/z1704-12#Text>
3. ДСТУ ISO 22000: 2007. Системи управління безпечністю харчових продуктів. Вимоги до будь-яких організацій харчового ланцюга. [Чинний від 2007-08-01]. Вид. офіц. Київ : Держспоживстандарт України, 2007. 39 с. URL: https://www.assistem.kiev.ua/doc/DSTU_ISO_22000-2007.pdf
4. ДСТУ ISO 9001: 2015. Системи управління якістю. Вимоги.

[Чинний від [2016-07-01]. Вид. офіц. Київ : ДП «УкрНДНЦ», 2016. 31 с. URL: http://aviator.nau.edu.ua/metrolog/npd/dstu_iso_9001_2015.pdf

5. Молодецька Д. Ю., Павлюченко Ю. М. Щодо правового забезпечення безпечності та якості харчових продуктів. *Інтеграція світових наукових процесів як основа суспільного прогресу : Матеріали VI Міжнародної науково-практичної конференції (м. Київ, 25-26 листопада 2022 р.)*. 2022. С. 88-91. URL: https://novaosvita.com/wp-content/uploads/2023/06/IntWorldScProc-Kyiv-Nov2022_v2.pdf#page=88

6. Про основні принципи та вимоги до безпечності та якості харчових продуктів : Закон України № 771 від 23.12.1997 р. URL: <https://zakon.rada.gov.ua/laws/show/771/97-вр#Text>

7. Колеснікова, М. Б., Гринченко, О. О., Юрченко, С. Л., Андрєєва, С. С., Черемська, Т. В. Системне забезпечення харчової безпечності продукції закладів ресторанного господарства. *Таврійський науковий вісник*. 2022. № 4. С. 64-73. URL: <https://journals.ksauniv.ks.ua/index.php/tech/article/view/271/250>

ДОСВІД АДАПТАЦІЇ РОБОЧИХ МІСЦЬ УКРАЇНСЬКИХ ПІДПРИЄМСТВ ПІД ЧАС ВІЙНИ

Ільєнко Алла В'ячеславівна,
старший викладач кафедри
соціоекономіки та управління персоналом
Козловська Ольга Олександрівна,
Студентка 4 курсу, 075 «Маркетинг»
Київський національний економічний університет
імені Вадима Гетьмана
м. Київ, Україна

Вступ. У даний час багато хто змінив місце проживання, або взагалі втратив житло, тому зараз як ні як актуальним стає питання стосовно адаптації людей в умовах війни.

Мета роботи. Дослідження впливу війни на адаптацію робочих місць українських підприємств.

Матеріали та методи. Дослідження ґрунтується на аналізі вторинних джерел інформації, таких як: наукові статті, публікації в ЗМІ, інтерв'ю з представниками українських підприємств.

Результати та обговорення. Війна зруйнувала наше мирне життя і вигнала мільйонів українців із своїх домівок. Переїхавши на нове місце, всі стикаються з адаптацією до нових умов життя, в тому числі - до робочої адаптації.

Людина проживає події пов'язані з війною і приймає зміни, на цьому етапі відбувається повна адаптація та пошук ресурсів для життя в нових умовах. Так виходить і з роботою.

Безпека людей постійно залишається на першому місці у багатьох компаніях України, тому співробітники одразу перейшли на роботу онлайн. Так як персонал був адаптований ще за часів COVID-19, такий режим не став критичним для підприємств.

Досить велика кількість компаній оперативно реагували на зміни, тому

запустили всі можливі канали зв'язку з персоналом: чат-боти, внутрішній call-центр тощо.

Керівник з HR фармацевтичної компанії «Дарниця» розповів, що в перші місяці війни директори зустрічалися онлайн тричі на день, такий самий ритм був і в їх командах в цілому. Цей ритм комунікацій дозволив узгоджувати рішення тут і зараз.

Лідерській команді на підприємствах потрібно було взяти на себе відповідальність не тільки за бізнес-цілі, але й за психологічний стан команд. Тому більшість компаній давали своїм працівникам час і можливість подумати про персональну безпеку та безпеку родичів безпосередньо.

Керівники були постійно у доступі, на зв'язку та готові підтримати робітників всіма доступними шляхами, деякі компанії навіть запустили низку послуг, щоб вирішити найболючі питання, які стосувалися статусу тимчасово-переміщеної особи, мобілізації, пільг від держави тощо.

Завданням для кожного підприємства було не тільки втримати свою команду, а й надати їй нові фокуси та можливості. Прикладом такої переорієнтації слугує call-центр, який «Дарниця» відкрила ще на початку війни. Для великої частини їх бренд-менеджерів, медичних представників, регіональних представників звичайна робота була майже неможливою, тому їх перевили до call-центру, давши можливість відчутти хоч якийсь внесок до спільної роботи.

Акцент на універсалізації посад залишився й до сих під, компаніям потрібно перестрахуватися, адже через війну люди можуть звільнитися чи брати незаплановану відпустку, а робота має виконуватись.

Висновки. В умовах війни дуже складно планувати подальший розвиток, особливо на довгострокову перспективу, тому необхідно бути гнучкими у прийнятті рішень та вміти швидко реагувати на всі зміни та турбуватися про свою репутацію. Саме тому адаптація важлива у наш складний час.

РОЛЬ СОЦІАЛЬНОЇ ПІДТРИМКИ У ПРОТИДІІ ДОМАШНЬОМУ НАСИЛЬСТВУ ЩОДО ДІТЕЙ

Кушнір Каріна Вячеславівна,

Студентка

Хмельницький університет управління та права
імені Леоніда Юзькова
м. Хмельницький, Україна

Вступ. Сім'я є основою формування людського суспільства, джерелом підтримки та розвитку дитини. Однак, на жаль, в окремих сім'ях присутнє таке деструктивне явище, як домашнє насильство, котре вважають грубим порушенням прав особи, однією з найбільш поширених форм знущання та дискримінації та соціальним ризиком, який гарантує отримання соціальних послуг. Особливо вразливими до насильства вважаються діти, які можуть його зазнавати від найближчого оточення (батьків або інших членів сім'ї).

За інформацією Уповноваженого з прав людини впродовж 2023 року спостерігається зростання рівня домашнього насильства порівняно з 2021 та 2022 роками. За інформацією від Національної поліції України, протягом 2023 року зареєстровано 291 428 заяв і повідомлень, з них 9194 були подані особисто постраждалою дитиною. За результатами перевірок вдалося підтвердити насильство стосовно дітей за 12 259 заявами та повідомленнями, порівняно з 2021 роком (щодо 2921 дитини) та 2022 роком (щодо 4214 дітей). Також офіційно зафіксовано 218 випадків вчинення насильства дітьми. Тому загальна динаміка щодо фактів виявлення домашнього насильства протягом 2023 року є негативною внаслідок зростання на 19,2%, порівняно з минулим роком [9, с. 101]. В умовах воєнного стану протягом 2023 року постраждалою від домашнього насильства є 571 дитина (301 особа – малолітня та 270 осіб – неповнолітні). [9, с. 101].

Переважно таке насильство характеризують як певну дію або бездіяльність сексуального, фізичного, психологічного, економічного насильства, яка у свою чергу може вчинитись у сім'ї або там, де дитина

проживає, а також це є погроза вчинення таких діянь. Базовий закон «Про запобігання та протидію домашньому насильству», розуміє його як дії або бездіяльність відповідного характеру (фізичного, сексуального, психологічного або економічного), що вчиняються в сім'ї чи в межах місця проживання або між родичами, або між колишнім чи теперішнім подружжям, або між іншими особами, які спільно проживають (проживали) однією сім'єю, але не перебувають (не перебували) у родинних відносинах чи у шлюбі між собою, незалежно від того, чи проживає (проживала) особа, яка вчинила домашнє насильство, у тому самому місці, що й постраждала особа, а також погрози вчинення таких діянь [4].

Україна продовжує вживати заходи, спрямованих на захист дітей, які постраждали від жорстокого поводження через запровадження механізмів протидії та захисту постраждалих. Тому триває процес вдосконалення діяльності створеної системи соціальних служб, уповноважених надавати соціальну підтримку та допомогу постраждалим. Стосовно їх ролі у протидії насильству щодо дітей, варто відзначити, що вони забезпечують захист їх прав та інтересів, сприяють забезпеченню їх безпеки та благополуччя, вживають заходів з виявлення, попередження та протидії домашньому насильству над дітьми. Тому важливо диференціювати заходи щодо соціальної за їх участі в разі виявлення ознак домашнього насильства щодо дітей. Зокрема служба у справах дітей приймає та опрацьовує звернення, проводить обстеження сім'ї, в якій постраждала дитина, оформляє план дій щодо захисту дитини та надає їй консультації [1; 6]. Центр соціальних послуг забезпечує надання дитині психологічної допомоги, соціального супроводу, проводить профілактичні заходи щодо протидії домашньому насильству, сприяють реінтеграції постраждалої від насильства дитини [24]. Притулки для дітей забезпечують надання тимчасового прихистку постраждалій від насильства дитині, забезпечують її медичною допомогою необхідними речами та засобами (одяг, їжа, засоби гігієни,) та надають психосоціальну підтримку [7]. Центр соціально-психологічної реабілітації дітей забезпечує надання комплексної

психосоціальної реабілітації дитині, постраждалій від насильства, проводять соціальну роботу з сім'ями, у яких виявлені випадки насильства [8].

На даний час триває реалізація Державної соціальної програми запобігання та протидії домашньому насильству та насильству за ознакою статі на період до 2025 року, яка передбачає, забезпечення індивідуального підходу до допиту дітей, постраждалих від насильства з використанням міжнародних стандартів [2]. Також виконується меморандум про взаєморозуміння з іншими державними інституціями з питань впровадження моделі «Барнахус» для впровадження кращих практик захисту прав дітей, які зазнали жорстокого поводження і є потерпілими або свідками кримінального правопорушення[2]. Вна його виконання десять центрів захисту та соціально-психологічної підтримки у процесі правосуддя постраждалих від насильства дітей [9, с. 102]. Важливу роль відіграє **Національна гаряча лінія з попередження домашнього насильства**, яка забезпечує надання інформаційної підтримки, проведення консультацій відповідними фахівцями. Тому вищезгадані установи є фактично надавачами соціальних послуг для такої дитини за процедурою, визначеною законодавством.

Ціль роботи. Ціль такої роботи полягає у дослідженні ролі заходів із соціальної підтримки у протидії домашньому насильству щодо дітей, аналіз законодавства та статистичної інформації.

Матеріали та методи. В ході дослідження ролі соціальної підтримки у протидії домашньому насильству щодо дітей було використано такі матеріали: законодавство України, статистичну інформацію. Щодо методів, то були використані: метод аналізу та метод спостереження.

Результати та обговорення. За результатами дослідження ролі соціальної підтримки у протидії домашньому насильству щодо дітей, ми встановили, що впродовж 2023 року спостерігається тенденція до зростання рівня домашнього насильства порівняно з 2021 та 2022 роками, проте, Україна продовжує вживати заходів, які спрямовані на захист інтересів дітей, які постраждали від жорстокого поводження з ними.

Висновки. Отже, домашнє насильство над дїтьми є тим соціальним ризиком, протидїя на пом'якшення наслідків прояву якого досї залишаються серйозним викликом через тенденцію до зростання, котрий потребує комплексного вирішення задля захисту прав та інтересів постраждалої дитини. Тому спеціально створені інституції в системі соціального забезпечення здатні відігравати важливу роль у їх соціальній підтримці та сприяти психологічній підтримці постраждалої дитини. Важливою у цьому процесі є соціальна профілактика жорстокого поводження щодо дитини та збільшення обсягів соціальної реклами, здатної мотивувати дитину, котра страждає від домашнього насильства просити про допомогу чи тимчасовий прихисток, повідомляти про факт вчинення щодо неї домашнього насильства. Тому для територіальної громади, як одного із основних суб'єктів забезпечення прав та інтересів дитини залишається забезпечення доступності до комплексних соціальних послуг, орієнтованих на її потреби, та отримання таких послуг, що в умовах воєнного стану фактично є неможливим на деокупованих територіях та територіях ведення бойових дій. Також доцільним є постійний аналіз стану організації надання соціальної підтримки для постраждалих від домашнього насильства дітей для визначення більш дієвих механізмів їх соціальної підтримки,

СПИСОК ВИКОРИСТАНИХ ДЖЕРЕЛ

1. Деякі питання діяльності центрів надання соціальних послуг Постанова Кабінету Міністрів України від від 3 березня 2020 р. № 177 URL: <https://zakon.rada.gov.ua/laws/show/177-2020-%D0%BF#Text>
2. Збірка матеріалів із впровадження моделі «Барнахус» в Україні/ Міжвідомча координаційна рада, unicef: <https://www.unicef.org/ukraine/media/20941/file>
3. Питання Державної соціальної програми запобігання та протидії домашньому насильству та насильству за ознакою статі на період до 2025 року: Постанова Кабінету Міністрів України від 24 лютого 2021 р. № 145 URL: <https://zakon.rada.gov.ua/laws/show/145-2021-%D0%BF#Text>

4. Про запобігання та протидію домашньому насильству: Закон України від 7 грудня 2017 р. URL: <https://zakon.rada.gov.ua/laws/show/2229-19#Text>
5. Про затвердження примірних положень про службу у справах дітей: наказ Міністерства соціальної політики від 16.09.2021 р. № 518, зареєстровано в Міністерстві юстиції України 26 жовтня 2021 р. за № 1383/37005 URL: <https://zakon.rada.gov.ua/laws/show/z1383-21#Text>
6. Про соціальні послуги: Закон України від 17.01.2019 р.. URL: <https://zakon.rada.gov.ua/laws/show/2671-19#Text>.
7. Про Типове положення про притулок для дітей служби у справах дітей: Постанова Кабінету Міністрів України Від від 9 червня 1997 р. N 565 URL: <https://zakon.rada.gov.ua/laws/show/565-97-%D0%BF#Text>.
8. Про Типове положення про центр соціально-психологічної реабілітації дітей. Постанова Кабінету Міністрів України від 28 січня 2004 р. №87. URL: <https://www.kmu.gov.ua/npas/4357066>
9. Щорічна доповідь про стан додержання та захисту прав і свобод людини і громадянина в Україні у 2023 році URL: <https://ombudsman.gov.ua/uk/shchorichni-ta-specialni-dopovidi> С.101

СУЧАСНІ ВИКЛИКИ ПРОФЕСІЙНОЇ ПІДГОТОВКИ ПРАЦІВНИКІВ ПОЛІЦІЇ У СФЕРІ ЗАБЕЗПЕЧЕННЯ ОСОБИСТОЇ БЕЗПЕКИ ПІД ЧАС ІДЕНТИФІКАЦІЇ ВИБУХОНЕБЕЗПЕЧНИХ ПРЕДМЕТІВ

Павліченко Данило Дмитрович

Курсант 1-го курсу Навчально-наукового
інституту права та підготовки фахівців для
підрозділів Національної поліції,
Дніпропетровського державного
університету внутрішніх справ

Науковий керівник:

Король Катерина Сергіївна

Викладач кафедри

Тактико-спеціальної підготовки,
старший лейтенант поліції

В умовах воєнного стану тема щодо забезпечення особистої безпеки поліції під час ідентифікації вибухонебезпечних предметів є актуальною. На сьогодні існує чимало способів наповнення вибухонебезпечними предметами територій охоплених війною. Слід додати, що в умовах воєнного стану, поліцейські часто стискаються зі зверненнями громадян про виявлення предметів схожих на вибухонебезпечні, тому знання щодо ідентифікації вищевказаних предметів для поліцейського є вкрай важливими. Поліцейські часто першими прибувають на місце події, де виявлено або підозрюється вибухонебезпечний предмет, тому від їхніх професійних дій, об'єктивного аналізу ситуації та прийняття правильних рішень залежить не лише безпека самих правоохоронців, а й життя та здоров'я цивільного населення.

Слід виокремити ряд науковців, які досліджували дану галузь знань: Гусаров С. М., Загуменна Ю. О., Романюк В. В. та Сокурєнко В. В., які у своїх працях нагально висвітлили проблеми особистої безпеки поліцейських під час ідентифікації вибухонебезпечних предметів.

На основі наукової літератури, можемо відзначити, що наразі, в умовах воєнного стану поліцейські стикаються з необхідністю вивчати та

використовувати нові для них типи озброєння, які не застосовувалися раніше, тобто кількість зброї, що знаходиться на озброєнні Національної поліції є різноманітною, тому зростає кількість вибухонебезпечних предметів, що забруднюють зони відповідальності поліції. Згідно з офіційними даними Національної поліції, з 2022 року значно зросла кількість вилучених у населення протипіхотних мін, гранатометів, боєприпасів, вибухівки та ручних гранат [1].

Тому, перед поліцейськими виникає багато нових завдань, наприклад [2, с. 150]:

1. Зростає складність та небезпечність роботи поліцейських.
2. Зростає ризик виникнення вибухів, травм та загибелі людей.
3. Діяльність поліції потребує у нових методах та підходах до розмінування, виявлення та вилучення вибухонебезпечних предметів.
4. Потрібна інтенсивна підготовка поліцейських для роботи в нових умовах та в умовах ідентифікації вибухонебезпечних предметів

Поліцейські які несуть службу на прифронтових або деокупованих територіях, постійно стикаються з високою ймовірністю виявлення боєприпасів різного типу та призначення. Під час проведення заходів з розмінування на звільнених від окупантів та прилеглих до лінії фронту територіях, поліцейські стикаються з численними небезпеками, які можна узагальнити наступним чином [3, с. 156]:

1. Міни, гранати, інші вибухові пристрої, призначені для облаштування мінно-вибухових загороджень.
2. Вибухівка, виготовлена з підручних матеріалів, часто непередбачувана та складна для виявлення.
3. Боєприпаси, що використовуються не за призначенням, можуть становити небезпеку через непередбачувані наслідки.
4. Артилерійські снаряди, міни, ракети та інші боєприпаси, що не вибухнули, становлять серйозну загрозу
5. Невеликі боєприпаси, що розкидаються касетними боєприпасами,

можуть вибухнути пізніше, коли їх знайдуть.

6. Сигнальні ракети, освітлювальні снаряди, імітаційні вибухи та інші піротехнічні засоби можуть бути помилково прийняті за вибухівку.

На сьогодні до нормативно правових актів, якими керуються у своїй діяльності поліцейські належить наказ Міністерства внутрішніх справ № 691 «Про затвердження Інструкції про поведження з вибуховими матеріалами в органах і підрозділах Національної поліції України та підрозділах Експертної служби Міністерства внутрішніх справ України», від 19.08.2019 року, який передбачає алгоритм дій підрозділів поліції у таких ситуаціях: повідомлення про підготовку вибуху; виявлення вибухових матеріалів або таких, що їх нагадують; учинення вибуху [4]

На основі вищевикладеної інформації, можемо виокремити низку основних прогалин у професійній підготовці працівників поліції які виконують чи потенційно виконуватимуть свої повноваження у регіонах забруднених вибухонебезпечними предметами, а саме:

1. Недостатній рівень знань та навиків у галузі вибухонебезпечних предметів та їх характеристики.

2. Відсутність своєчасного та ефективного механізму сповіщення про появу нових загрозливих видів озброєнь.

3. Нестача сучасної навчальної матеріально-технічної бази, що включає зразки новітніх інженерних боєприпасів, ракетно-артилерійського озброєння та авіаційних засобів ураження, необхідної для ефективної підготовки фахівців.

4. Недостатній рівень психологічної підготовленості військовослужбовців до дій на територіях, які можуть бути замінованими.

Тому, можемо дійти висновку, що наразі спостерігається значне перевантаження роботою підрозділів Національної поліції України. Для своєчасного та належного реагування на загрози, пов'язані з небезпечними вибуховими пристроями, а також об'єктивної ідентифікації виявлених небезпечних вибухових предметів, доцільно ввести до навчальної програми

поліцейських такі теми як зовнішній вигляд та бойові властивості засобів військового ураження, системи маркування та позначень властивостей засобів військового ураження, ознаки мінування та тактика дій у зонах потенційного мінування, ознаки, будова та принципи застосування саморобних чи комбінованих вибухонебезпечних предметів. Для відпрацювання практичних навичок, заняття слід проводити із застосуванням масогабаритних макетів та імітаційних засобів, демонструвати фотографії знайдених вибухонебезпечних предметів.

СПИСОК ВИКОРИСТАНИХ ДЖЕРЕЛ

1. Звіт Національної поліції України про результати роботи у 2022 році. Офіційний портал Національної поліції України. <https://www.npu.gov.ua/>
2. Ю. Р. Йосипів, В. М. Синенький, Н. Д. Туз, М. Д. Курляк, М. О. Лиса, В. Р. Булачек. Тактика та способи встановлення прихованих вибухових пристроїв на основі ручних гранат : навчальний посібник. Львів. Львівський державний університет внутрішніх справ. 2023. 156 с.
3. Нероба В. Роль мінної зброї в сучасних війнах і прикордонних конфліктах. Військова наука. 2019. № 3 (81). С. 155–171.
4. Наказ Міністерства внутрішніх справ № 691 «Про затвердження Інструкції про поводження з вибуховими матеріалами в органах і підрозділах Національної поліції України та підрозділах Експертної служби Міністерства внутрішніх справ України», від 19.08.2019 року.

JOURNALISM

ЖУРНАЛІСТСЬКА ОСВІТА В УКРАЇНІ: ВИКЛИКИ СЬОГОДЕННЯ ТА ШЛЯХИ ЇХ ПОДОЛАННЯ

Гулбані Валерія Георгіївна

Студентка 3-го курсу

Національний технічний університет України

Київський політехнічний інститут імені Ігоря Сікорського

м. Київ, Україна

Вступ

Викладання журналістики в Україні на сучасному етапі: проблеми теорії та практики

Проблеми викладання журналістики на сучасному етапі видається ефективним об'єднати у три групи:

- пов'язані із переходом практики від журналістики, зорієнтованої на коментар, до журналістики, зорієнтованої на інформацію (диспропорційний розподіл годин, суперечливість підручників тощо);
- зумовлені появою нових медіа, формуванням глобальної журналістики та зміною засобів виробництва;
- спричинені потребою змінити спосіб викладання, перейшовши від менторства до фасилітації

Журналістика В Україні

Вже понад 10 років тривають суперечки щодо стану журналістської освіти в Україні. Ці дискусії не обмежуються академічними колами, а активно ведуться між викладачами та практиками, часом переростаючи у відкрите протистояння. Прикладами цього можуть бути випадки відмови у працевлаштуванні випускників певних вишів, а також флешмоби протесту.

Дослідження, що ґрунтується на оцінці низки кафедр та факультетів

журналістики, а також опитуванні працівників медіа та випускників, виявило ряд проблем:

- Неякісний контент курсів та брак практичних навичок у випускників.
- Вплив філологічної традиції на структуру та філософію підготовки фахівців.
- Низький рівень компетентності викладачів.
- Недосконале технічне оснащення навчальних закладів.
- Обмежені контакти між університетами та практиками, а також слабка інтеграція у міжнародний простір.
- Неєфективна комунікація з аудиторією (відсутність сайтів).

Практики дорікають сучасній системі підготовки фахівців з журналістики за те, що вона робить акцент на теоретичних та творчих аспектах, а не на практичних навичках. Їм не вистачає дисциплін, що навчають пошуку та верифікації інформації, конструюванню матеріалів, розвитку комунікативних здібностей, а також знань у конкретних темах та журналістських стандартів.

Журналістська освіта в Україні: між минулим, сьогоденням та майбутнім

Актуальність даної теми полягає в необхідності оцінити відповідність сучасного стану журналістської освіти в Україні потребам суспільства, зокрема в контексті інтеграції в європейський простір. Це дослідження дозволить визначити причини кризи в цій сфері та шляхи її подолання.

Історія журналістської освіти в Україні налічує майже сто років. За цей час вона пройшла шлях від радянської пропаганди до формування власної національної ідентичності. Зміни відбулися не лише в політичній системі, але й у технологіях та стандартах журналістики. Ці трансформації мали суттєвий вплив на систему підготовки фахівців.

Однак, не всі виклики часу знайшли своєчасне та адекватне відображення в освітніх програмах. Це призвело до ряду проблем, які можна окреслити як кризу журналістської освіти.

До основних причин кризи можна віднести:

- Невідповідність освітніх програм інформаційній моделі журналістики, яка домінує в сучасній практиці.

- Поява нових медіа та зміна засобів виробництва інформації.

- Застарілість менторства як педагогічної моделі.

Класична журналістика, зорієнтована на коментар, відводила журналісту роль публіциста, який оцінює події та відстоює певну позицію. Ця модель була характерна для країн з обмеженою комерціалізацією преси та використанням ЗМІ для політичної боротьби.

Журналістика радянського періоду формально також була коментарною, але в умовах відсутності політичного плюралізму журналісти не мали свободи вибору цінностей. Їхня роль полягала в тому, щоб доносити до аудиторії офіційну точку зору.

З початком демократизації українська журналістика відмовилася від цензури, але зберегла багато рис коментарної журналістики. Це було пов'язано з боротьбою за незалежність та розбудовою національної держави.

Водночас, в 1990-х роках в Україну почали проникати ідеї інформаційної журналістики. Ця модель ґрунтується на принципах нейтральності та об'єктивності, а завданням журналіста вважає інформування аудиторії та сприяння порозумінню в суспільстві.

В українській журналістській освіті сьогодні спостерігається конфлікт цих двох моделей. З одного боку, вітчизняні підручники в основному написані в руслі коментарної журналістики. З іншого боку, практика потребує фахівців, які володіють навичками роботи з інформацією та відповідають сучасним стандартам.

Цей конфлікт негативно впливає на якість підготовки фахівців з журналістики. Випускники не завжди готові до роботи в сучасних ЗМІ, що призводить до проблем з працевлаштуванням та зниження авторитету професії.

Для подолання кризи журналістської освіти в Україні необхідні комплексні заходи:

- Перегляд навчальних програм та підручників з урахуванням сучасних потреб ринку праці.

- Впровадження нових педагогічних методів, таких як фасилітація.

- Підвищення кваліфікації викладацького складу.

- Налагодження тісної співпраці з практиками.

Важливо також розуміти, що журналістська освіта не може дати готових відповідей на всі виклики часу. Це лише основа, на якій молодий фахівець має будувати свою кар'єру.

Скажімо, В Здоровега описує творчий процес, користуючись термінами «задум», «тема», «концепція», «ідея твору», «композиція», «конфлікт», «сюжет». Для порівняння І. Аньєс описує його у поняттях «ключова ідея», «кут зору», «план», «точка входу», «атака», «зачіпки» та інших, підкреслюючи іншу природу журналістського тексту проти літературного. І. Михайлин навіть вписує систему жанрів журналістики у систему літературних. Попри увесь цікавий матеріал, який пропонують ці підручники, вони не відповідають на, як здається, дуже важливе питання, що поставила під час конференції 2005 року Тетяна Райда, шеф-редактор телекомпанії «Харківські новини»: «Навіщо мені журналістська освіта, якщо я маю іншу гуманітарну вищу освіту?». У концепції ліберальної медіа-системи журналістика не творчість, а фах, який регулюється законами й стандартами. [1]

На необхідності впровадження журналістських стандартів до навчальних програм вперше звернули увагу ще у 2005 році. Під час міжнародної науково-практичної конференції "Журналістика-2005" було рекомендовано "розробити план щодо запровадження в навчальний процес вишів, де готують журналістські кадри, сучасних професійних та етичних журналістських стандартів".

Згідно з дослідженням О. Піддубної (2016), станом на той час лише 11 українських університетів викладали журналістські стандарти:

- Інститут журналістики Київського Національного Університету імені Тараса Шевченка

- Інститут журналістики Київського Університету імені Бориса Грінченка

- Київський міжнародний університет
- Відкритий Міжнародний Університет Розвитку Людини «Україна»
- Києво-Могилянська Академія
- Український Католицький Університет
- Бердянський державний педагогічний університет
- Маріупольський державний університет
- Тернопільський національний педагогічний університет імені В.

Гнатюка

- Прикарпатський національний університет імені В. Стефаника
- Полтавський національний педагогічний університет імені

В. Г. Короленка

Однак, як свідчить дослідження О. Кутовенко, ефективність цих курсів випускники оцінюють як недостатню. Вони очікують на більш глибоке вивчення реальних етичних проблем та викликів, з якими стикається українська журналістика, замість теоретичних лекцій та ідеалізації зарубіжного досвіду.

Ще гіршою є ситуація з викладанням правових основ функціонування ЗМІ. Лише 7 вишів з вищезгаданого огляду пропонують окремі курси "Медіаправо" або "Правове забезпечення діяльності ЗМІ".

Вітчизняні підручники з журналістики 1990-х років, як правило, не містили інформації з цієї теми. Лише згодом, під впливом західних організацій (наприклад, IREX PROMEDIA), почали з'являтися публікації, присвячені правовим аспектам журналістики. З часом з'явилися й окремі підручники з цієї теми (О. Кузнецової, Т. Приступенко).

Журналістська освіта в Україні: виклики та шляхи подолання

Приступенко зазначає наявність обґрунтованих обмежень свободи слова, але не надає їх перелік. Згадуючи про інформацію з обмеженим доступом, він не пояснює деталей, а про обмеження щодо оприлюднення рекламної інформації взагалі не згадує. Його теоретичний виклад не сприяє формуванню

практичних навичок, таких як складання інформаційного запиту, отримання акредитації, подача спростувань тощо. Це часткове вивчення правових основ призвело до безпорадності багатьох журналістів під час війни, коли вони розголошували інформацію про особовий склад, чисельність і озброєння армії, наражаючи людей на небезпеку. Навіть у мирний час часто публікують персональні дані, конфіденційну інформацію, неналежно марковану рекламу тощо. Тому усвідомлення високої місії журналіста має підкріплюватися знанням конкретних норм і стандартів.

Ще однією проблемою журналістської освіти є дисбаланс у розподілі годин. Студентам пропонують багато гуманітарних дисциплін, але не приділяють достатньої уваги методам пошуку і перевірки інформації, створенню тексту і його презентації, організації роботи редакції. Також недостатньо ефективно поєднуються лекції з семінарами, які варто доповнювати тренінгами. Теорія не завжди гарантує вміння застосовувати знання на практиці.

Перекладні підручники, такі як "Журналістика" Ш. Рус-Моля, "Підручник із журналістики" І. Аньєса, "Новинна журналістика" З. Вайшенберга та "Інтернет-журналістика: робота журналіста і редактора в нових ЗМІ" Р. Крейга, є цінними джерелами, але водночас можуть руйнувати українські традиції журналістики. Вони пропонують різні підходи до класифікації жанрів, що заплутує студентів і ускладнює оцінювання їхніх матеріалів.

Друга причина кризи журналістської освіти полягає в появі нових медіа та засобів виробництва, що змінює критерії оцінки повідомлень і вводить нову тематику. Це вимагає оновлення курсів і їх змісту. У вишах сьогодні викладають курси інфографіки, пошукової оптимізації, ведення блогів, роботи в соціальних мережах, на мультимедійних платформах та в конвергентних ЗМІ.

Разом із онлайн-журналістики, університети сьогодні пропонують курси з інфографіки, SEO, ведення блогів, роботи в соцмережах, на мультимедійних платформах та в конвергентних ЗМІ (ті, що поєднують різні формати подання інформації). Проте, кількість таких інноваційних курсів у програмах зазвичай

не перевищує 3-5.

Основна проблема полягає в підготовці викладачів: їм потрібно постійно розвиватися, бути практиками, адже в сучасних умовах фахівці такого профілю не зацікавлені в викладанні з економічних причин.

Оскільки студенти добре володіють інформаційними технологіями та програмами, часто мають досвід роботи в мережі, перехід у викладанні від менторства до фасилітації видається очевидним. Фасилітація як організація керованого процесу колективного вирішення проблем у групі сприятиме запровадженню проектного навчання (системи, де студенти набувають знань під час планування та виконання практичних завдань).

У попереднє десятиліття проектний метод застосовували для підсумкового контролю: на завершення курсу чи навчання в цілому студенти (одноосібно чи малими групами) виготовляли журналістський продукт. Проте, в такому разі роль викладача вичерпується початком проекту.

А. Захарченко застосовує проектний метод упродовж читання дисципліни, доповнивши оцінювання проекту оцінюванням виконання проміжних практичних завдань. Подібну практику застосовують більшість.

У разі технічної неможливості створювати готовий продукт можна підготувати набір виробничих проблем, варіанти вирішення яких розглядати на парах (так званий кейс-метод).

Обидва ці методи (проектного навчання та кейс-метод) є інтерактивні, даючи змогу наблизити навчання до практики та навчаючи застосовувати набуті знання для вирішення конкретних завдань.

Очевидно, названі причини кризи в журналістській освіті не всеохопні, однак спрямований перехід до журналістики факту в змісті та фасилітації в формі викладання знімуть такі нарікання практиків як незнання норм і стандартів, невміння застосовувати знання та діяти в складних умовах.

Нові ЗМІ та засоби виробництва потребують більших зусиль від викладачів, які мусять бути підкріплені курсами підвищення кваліфікації.

Висновки

Для подолання кризи журналістської освіти в Україні необхідні комплексні заходи:

- Перегляд навчальних програм та підручників з урахуванням сучасних потреб ринку праці.
 - Впровадження нових педагогічних методів, таких як фасилітація.
 - Підвищення кваліфікації викладацького складу.
 - Налагодження тісної співпраці з практиками.
 - Впровадження журналістських стандартів та правових основ функціонування ЗМІ до навчальних програм.
 - Використання сучасних технологій та інтерактивних методів навчання.
 - Збільшення практичної складової навчання.
- Тільки за умови спільних зусиль держави, ЗМІ.

СПИСОК ВИКОРИСТАНИХ ДЖЕРЕЛ

1. С. В. Жигун, Харківський національний університет імені В. Н. Каразіна. URL: <https://periodicals.karazin.ua/drinov/article/view/13439/12640>

ART

ВЗАЄМОЗВ'ЯЗОК АКТОРСЬКОЇ ТА ВОКАЛЬНОЇ ТЕХНІКИ В ПРОЦЕСІ ВИХОВАННЯ ЗДОБУВАЧА АКТОРА ДРАМАТИЧНОГО ТЕАТРУ ТА КІНО У ХДАК

Гордєєва Олена Сергіївна
концертмейстер кафедри
музично-драматичного театру
Харківська державна академія культури
м. Харків, Україна

Вступ. Голос є найголовнішим інструментом актора, який дозволяє втілювати характери та настрої персонажів. Вдосконаленню контролю та модуляції голосу сприяє вокальна техніка, яка є першочерговою для сценічного виконання. Симбіоз фізичних та вокальних вправ, покращують володіння тілом на сцені. Використання вокальних технік сприяє загальному фізичному розвитку, покращенню координації та витривалості, що є надважливими для сценічних рухів. Науковці зазначають, що поєднання співу та руху активує емоційні центри мозку, допомагаючи акторам більш точно втілювати емоції на сценічному та знімальному майданчиках.

Мета роботи. Визначити взаємозв'язок акторської та вокальної техніки в процесі виховання здобувача актора драматичного театру та кіно у ХДАК.

Матеріали та методи. Як зазначалось раніше, вокальні техніки сприяють глибшому поринанню у втілюваних акторами сценічних образів та кінематографічних персонажів, завдяки використанню музичних та ритмічних засобів виразності. Вокальна техніка також значно покращує дикцію та артикуляцію, дозволяючи акторам чітко вимовляти репліки. Інтеграція вокальних технік у процес підготовки акторів драматичного театру та кіно є необхідним аспектом формування всебічно розвинених професіоналів, здатних

підкорювати світову кіноіндустрію та індустрію театру.

В свою чергу, актор формує вокальну техніку з широкого спектру навичок, таких як робота з текстом, розвиток фізичної виразності та взаємодія з іншими виконавцями у сценічному просторі. Вокальна підготовка органічно доповнює та вдосконалює ці аспекти, оскільки володіння голосовим апаратом значно підвищує загальну компетентність акторів драматичного театру та кіно. Вокальні вправи допомагають не тільки у розвитку дихальної системи, вони покращують контроль дихання під час акторської гри. Правильне дихання забезпечує чітке та виразне мовлення, необхідне для ефективного виконання ролей. Використання вокальних технік під час підготовки акторів у ХДАК, сприяють розвитку резонансного голосу, який є важливим для заповнення театрального простору звуком без мікрофонів. Це особливо важливо в умовах класичного театру, де акторам зазвичай доводиться працювати в великих залах без додаткового звукового обладнання.

Результати обговорення. Сучасний театральний та кінематографічний простір вимагають від акторів універсальних навичок, здатності адаптуватися до різноманітних стилів та жанрів. Використання вокальних технік є невід'ємною частиною навчання акторів у ХДАК, оскільки сучасні постановки часто мають у складі музичні елементи, що потребують високого рівня вокальної майстерності. Крім того, інтеграція новітніх технологій у театральні вистави вимагає від акторів володіння різними техніками, серед яких вокал займає значне місце, а володіння голосовим апаратом та диханням є показниками майстерності актора.

Висновки. Таким чином, взаємозв'язок акторської та вокальної техніки в процесі виховання майбутніх акторів, є одним з ключових аспектів у побудові сучасних освітньо-професійних програм. Актори, які є випускниками ХДАК, здатні успішно працювати в умовах сучасного театрального простору та кінематографу.

СТІВЕН ВЕРХЕЛЬСТ ЯК СУЧАСНИЙ КОМПОЗИТОР

Жеменюк Олександр Олексійович
Викладач Дніпровської академії музики
м. Дніпро, Україна

Біографія

- Бельгійський композитор, народжений 30 вересня 1981 року в Вільрейку (Антверпен).
- Освіта: Королівська консерваторія Антверпена (бакалавр та магістр музики), Університет м. Льеж (докторський ступінь).

Творчість

- Автор творів для різних інструментів та ансамблів, з акцентом на тромбон.
- Стиль: емоційний, динамічний, з яскравою оркестровкою.
- Співпраця з відомими виконавцями та колективами.

Відомі твори

- "Дьявольський вальс" для двох бас-тромбонів
- "Каприччио" для бас-тромбона
- "Sinfonietta" для оркестру
- "Concerto for Trombone and Orchestra"
- "Requiem"

Нагороди та визнання

- Премія "Fuga" (2004)
- Премія "SABAM" (2006)
- Премія "Belfius Classics" (2013)
- Виконання творів на міжнародних фестивалях та концертах.

Інші цікаві факти

- Активний диригент.
- Викладач композиції в Королівській консерваторії Антверпена.
- Музика використовується в кіно та на телебаченні.

Стиль музики

- Емоційність: Вираження широкого спектру почуттів.
- Динамізм: Енергія та збудження.
- Оригінальність: Поєднання різних музичних традицій.
- Яскрава оркестровка: Багаті та текстуровані звукові пейзажі.

Впливи

- Густав Малер, Дмитро Шостакович, Беньямін Бріттен.
- Захоплення джазом та рок-музикою.

Значення

- Один з найталановитіших сучасних композиторів Бельгії.
- Емоційні, динамічні та оригінальні твори.
- Важливий діяч у сучасній музиці.

Розширені тези до біографії Стівена Верхельста

Біографія

- **Народження та освіта:** Стівен Верхельст народився 30 вересня 1981 року в місті Вільрейк, провінція Антверпен, Бельгія. Здобув освіту в Королівській консерваторії Антверпена, де отримав ступінь бакалавра та магістра музики. Згодом здобув докторський ступінь в Університеті м. Льєж.

- **Творча діяльність:** Верхельст – композитор, який пише для різних інструментів та ансамблів, але особливо відомий своїми творами для тромбона. Його музику описують як емоційну, динамічну та з яскравою оркестровкою. Він співпрацює з відомими виконавцями та колективами.

- **Вплив тромбона:** Тромбон відіграє важливу роль у музиці Верхельста. Він любить його тембр, який вважає емоційним, динамічним та гнучким. Композитор використовує широкі можливості тромбона для створення цікавих та складних музичних творів.

Відомі твори

- "Дьявольський вальс" для двох бас-тромбонів
- "Каприччио" для бас-тромбона
- "Sinfonietta" для оркестру

- **"Concerto for Trombone and Orchestra"**
- **"Requiem"**

Нагороди та визнання

- **Премія "Fuga" (2004)**
- **Премія "SABAM" (2006)**
- **Премія "Belfius Classics" (2013)**
- Його твори виконуються на міжнародних фестивалях та концертах.

Стиль музики

- **Емоційність:** Твори Верхельста часто описують як емоційні та зворушливі. Він використовує музику, щоб виразити широкий спектр почуттів, таких як радість, сум, гнів і любов.

- **Динамізм:** Його твори часто динамічні та ритмічні. Він використовує різноманітні музичні прийоми, щоб створити відчуття енергії та збудження.

- **Оригінальність:** Його твори мають свій унікальний стиль, який поєднує в собі елементи різних музичних традицій. Він не боїться експериментувати з новими звуками та ідеями.

- **Яскрава оркестровка:** Верхельст відомий своєю яскравою та детальною оркестровою. Він вміє використовувати інструменти для створення багатих та текстурованих звукових пейзажів.

Тези до біографії Стівена Верхельста (детальний опис)

Біографія та творчість

Стівен Верхельст (народився 30 вересня 1981 року, Вільрейк, Бельгія) - бельгійський композитор, відомий своїми емоційними, динамічними та оригінальними творами. Він пише для різних інструментів та ансамблів, але особливо відомий своїми творами для тромбона.

Освіта: Верхельст здобув освіту в Королівській консерваторії Антверпена, де отримав ступінь бакалавра та магістра музики. Згодом здобув докторський ступінь в Університеті м. Льеж.

Творчий стиль:

- **Емоційність:** Музика Верхельста часто описується як емоційна та зворушлива. Він використовує музику, щоб виразити широкий спектр почуттів, таких як радість, сум, гнів і любов.
- **Динамізм:** Його твори часто динамічні та ритмічні. Він використовує різноманітні музичні прийоми, щоб створити відчуття енергії та збудження.
- **Оригінальність:** Його твори мають свій унікальний стиль, який поєднує в собі елементи різних музичних традицій. Він не боїться експериментувати з новими звуками та ідеями.
- **Яскрава оркестровка:** Верхельст відомий своєю яскравою та детальною оркестровою. Він вміє використовувати інструменти для створення багатих та текстурованих звукових пейзажів.

Твори для тромбона: Тромбон відіграє важливу роль у музиці Верхельста. Він любить його тембр, який вважає емоційним, динамічним та гнучким. Композитор використовує широкі можливості тромбона для створення цікавих та складних музичних творів.

Відомі твори:

- "Дьявольський вальс" для двох бас-тромбонів
- "Каприччио" для бас-тромбона
- "Sinfonietta" для оркестру
- "Concerto for Trombone and Orchestra"
- "Requiem"

Співпраця: Верхельст співпрацює з відомими виконавцями та колективами, такими як Бен ван Дейк, Йос ван дер Штейнен та Крістіан Ліндберг. Він написав для них кілька творів, а також аранжував класичні твори для тромбона.

Інші факти

- **Диригентська діяльність:** Стівен Верхельст також є активним диригентом.

- **Викладацька діяльність:** Він викладає композицію в Королівській консерваторії Антверпена.

- **Музика в кіно та на телебаченні:** Його музика використовується в кіно та на телебаченні.

Впливи на стиль

На стиль Верхельста вплинули різні композитори, такі як Густав Малер, Дмитро Шостакович та Беньямін Бріттен. Він також захоплюється джазом та рок-музикою.

Твори Стівена Верхельста для тромбона зробили значний вплив на сучасну тромбонну музику. Вони показали виконавцям нові можливості інструменту та збудили інтерес до сучасної тромбонної музики.

Значення

Стівен Верхельст - один з найталановитіших сучасних композиторів Бельгії. Його твори емоційні, динамічні та оригінальні, що робить його одним з найцікавіших музичних діячів сьогодення.

Додаткові ресурси

- <https://www.stevenverhelst.com/>

ВУЗЬКОСПЕЦІАЛІЗОВАНІ ДИСЦИПЛІНИ ОБРАЗОТВОРЧОГО ОСВІТНЬОГО НАПРЯМУ В ПРОФЕСІЙНІЙ ПІДГОТОВЦІ ДИЗАЙНЕРІВ

Лопухова Світлана Олександрівна
заслужений художник України, доцент
Київський національний університет культури і мистецтва
м. Київ, Україна

Вступ. Сучасні форми дизайну стали невід'ємною частиною різних сфер діяльності людини і набули соціального контексту в конструюванні способу життя суспільства. В усі сфери життя впроваджуються новітні наукові й технічні досягнення, що визначає й нові вимоги до професійної підготовки дизайнерів. Відповідно до викликів сьогоденної доби слід розглядати шляхи модернізації вітчизняної дизайн-освіти. Розуміння нових за змістом проблем і потреб сучасного дизайну допомагає фахівцям освітньої галузі реалізовувати свій творчий потенціал і добиватися успіху у виконанні поставлених завдань.

Питання, як не втратити класичну традицію оволодіння основами образотворчої грамоти, дотримуючись специфіки художньої візуалізації сучасного комунікативного простору, та знайти баланс між академічними традиційними і новими методами навчання, постає перед викладачами академічних вузькоспеціалізованих образотворчих дисциплін. Збереження класичної навчальної методики в повному об'ємі сьогодні неможливе, а оволодіння новими підходами до навчального процесу залежить від багатьох аспектів: технологічного прогресу, культурних та освітніх тенденцій, потреб сучасного ринку, готовності навчальних закладів до оновлення освітніх програм. Однак, основні принципи навчання рисунку та живопису, ймовірно, й надалі залишатимуться важливими для розвитку художньої освіти.

Мета роботи: аналіз творчого методу й нових форм художньої виразності в творчо-педагогічній діяльності та висвітлення можливостей використання сучасних технологій у процесі навчання вузькоспеціалізованим

образотворчим дисциплінам.

Матеріали та методи. Професія дизайнера є одним з видів багатовимірної людської діяльності. Вона поєднує рівною мірою значимі у професійній кваліфікації творчі і технічні компоненти: з одного боку-творчість, свобода самовираження, з другого – традиції, правила, соціальні замовлення, нормативи, можливості виробництва, специфіка матеріалів, тобто – все, що обмежує свободу творчості.

Для викладання вузькоспеціалізованих дисциплін образотворчого освітнього напрямку необхідні певні умови, які не завжди може забезпечити ВНЗ. О. Почтар в статті «Проблеми та перспективи розвитку дизайн освіти в Україні» вказує на подібні проблеми: відсутність в багатьох освітніх закладах спеціально обладнаних аудиторій, де здатна комфортно розміститися і повноцінно комунікувати з викладачем оптимальна кількість студентів, недостатній асортимент реквізиту для натурних постановок, дефіцит приладів освітлення, художніх матеріалів тощо. Крім того, для позитивного результату навчання викладач повинен мати достатній практичний досвід викладання дисциплін художньо-творчого спрямування, що може забезпечити не кожний ВНЗ, який має факультет дизайну.

В цифрову епоху, завдяки поширенню нових технологій і програмного забезпечення, процес навчання рисунку та живопису зазнає певних змін. Автор, професійний художник-практик, реалізує викладання академічних художніх дисциплін у незвичному форматі. Незвичному для тих, хто так чи інакше пов'язаний з образотворчим мистецтвом. Враховуючи напружений освітній графік сучасного ВНЗ і незначний обсяг часу, виділеного на художньо-творчі дисципліни, традиційна навчальна програма з рисунку та живопису була адаптована для дизайнерського напрямку, а саме – змінена в бік індивідуалізації процесу виконання навчальних завдань і надання більшої творчої свободи, що сприяє розвитку в студентах креативного аналітичного мислення і формує інтелектуальний підхід до навчання та професійних цінностей.

Нині існує велика кількість цифрових платформ з різноплановим

програмним забезпеченням для створення візуального образу. Значна частина молоді, що вступає до університету, знайома з новітніми засобами візуалізації. Тому для виконання практичних завдань програми з рисунку і живопису використовуються також візуальні технології, які дають альтернативне знання і завдяки яким народжуються несподівані образи. В результаті з'являється нове розуміння світу, а також можливість використати нові способи конструювання і отримати нові естетичні результати.

В той же час, класичні, перевірені часом методи навчання рисунку та живопису також залишаються актуальними. Рисунок має не тільки естетичну цінність, а є також зразком графічної культури, яка не втрачає свою актуальність з часом. Творчий рисунок, заснований на перетвореннях, є одним з багатьох інструментів дизайну. Рисунок допомагає зрозуміти роль графіки в творчому і виробничому процесах, визначити її специфічні можливості і особливості функціонування в процесі створення «об'єкта» чи «речі» засобами проектування, а це має самостійну цінність і практичне значення. Живопис розширює розуміння функцій кольору, розкриває можливості застосування різних видів контрасту, нюансу, акценту тощо в композиційних рішеннях.

Досконале володіння художніми техніками рисунка і живопису формує конструктивно-графічні якості та розширює діапазон можливостей в роботі над дизайн-проектом. Художники-дизайнери повинні вміти працювати в різних реальностях, застосовуючи широкий діапазон засобів для трансляції своїх ідей.

Результати та обговорення. Академічні дисципліни «Рисунок» і «Живопис», викладання яких потребує дотримання певних встановлених традицій, відіграють значну роль у формуванні художньої освіти. Ці дисципліни дають фундаментальні знання і формують технічні навички з рисунку та живопису, важливі для розвитку мистецького і творчого мислення у майбутніх спеціалістів сфери дизайну.

Добре, якщо студент, який обрав професію дизайнера, має базову академічну художню підготовку. Але, враховуючи темпи, особливості та проблеми розвитку сучасного суспільства, слід розуміти, що не кожен має

терпіння, мужність і змогу приділити достатньо часу і сил для досягнення значних успіхів у цій царині. В декого немає фінансових ресурсів на навчання, інший не бажає витратити час на цю науку – адже в мережі є стільки майстер-класів, навчальних курсів та інших ресурсів, які миттєво навчають і рисунку, і живопису. А дехто і взагалі не має уявлення про академічну художню освіту і не розуміє користі від оволодіння нею. Викладене підтверджує спостереження, що оцінюючи підготовку студентів-початківців слід враховувати характерні риси сучасного світу: шалений потік інформації, широкий діапазон можливостей, виклики, спокуси, розумове навантаження.

Беручи до уваги сьогоденні обставини організації навчального процесу у ВНЗ, традиційна програма образотворчих дисциплін була змінена в бік індивідуалізації процесу, самостійного мислення і креативної свободи студентів, а також доповнена комплексом аналітичних творчих завдань. Амбітна мета навчального курсу – виховання самостійної, творчо багатогранної, мислячої, професійної особистості. За цією програмою студенти самостійно розв'язують творчі задачі й працюють над образом, а викладач консультує, допомагаючи знайти оптимальне художнє рішення на задану тематику. Основна мета таких завдань – втілити задум автора в оригінальне візуальне рішення, узагальнити образ, не відриваючись від конкретної природи явищ, організувати й упорядкувати естетичну форму. Творча робота розкриває та активізує потенційні здібності кожної особистості, а ефективне розв'язання поставлених задач окреслює перспективи її розвитку.

Студенти навчаються аналітично підходити до завдань, вибудовувати стратегію пошуку композиційного рішення, комплексно мислити у створенні художнього образу, приділяючи увагу таким параметрам – композиція, пропорції, колір, тон, форма, об'єм тощо. Розуміння цих базових понять необхідне кожному дизайнеру в професійному житті, в якій царині він би не працював – графічний дизайн, реклама, поліграфія, веб-дизайн, дизайн інтер'єру, інтерфейс, конструювання одягу тощо.

Одне із завдань програми – натюрморт. На першому етапі курсу студенти

виконують завдання з натури – реалістичне зображення натюрморту в техніці рисунку або живопису, наступний етап – виконання стилізованого варіанту того ж натюрморту, більш творчого і вільного в манері та матеріалі. Тут студент може проявити свій творчий потенціал, застосувати для посилення виразності неочікувані мистецькі рішення, надати персональний особливий смисл роботі. Майбутні дизайнери розширюють свої уявлення про простір, колір, світлотінь, форму і об'єм, залучаються до графічного перетворення, стилізації та символізації форми предметів, набувають вміння бачити головне, істотне, характерне, відмовляючись від незначних деталей, вчать передавати статичний або динамічний характер композиції, ритм, масштабні співвідношення, використовувати різні засоби художньої виразності. Комп'ютерні технології – сучасний інструмент дизайнера, тому студентам надається можливість виконувати завдання в цьому форматі.

Інший блок завдань програми – зображення людини. Це – портрет, постать людини, тематичні стилізовані композиції з фігурами людей. Увага приділяється оригінальним рішенням, образним композиціям. Іноді трапляються несподівані артистичні творчі рішення, прояви студентського світогляду і неординарної думки. Часто майбутнім дизайнерам не вистачає майстерності у виконанні складних композицій. Але вмотивований студент розуміє, для чого він долає непростий шлях навчання, і прагне рости й набувати сили, досягаючи результату.

Суть дизайну – пошук нового образу і професійна розробка його концепції, відповідно до естетичного сприйняття дизайнера та практичних потреб споживача. Дизайн нерозривно пов'язаний з художньою творчістю, суть якої – візуально транслювати повідомлення, створити зрозумілий, виразний художньо-емоційний образ, який запам'ятається. Завдання художника-дизайнера – донести інформацію до аудиторії, перетворивши її на емоції. Важливим аспектом успішності є розвиток особистих навичок: дизайнер повинен мати не лише технічні вміння, але й креативність, вміти спілкуватися, працювати в команді, розв'язувати нагальні проблеми та бути гнучким у

вирішенні завдань.

Висновки. Тільки людині притаманна здатність моделювати соціально-культурний світ, як єдність об'єктивної реальності і цінностей, суб'єктивно вибраних нею. Професійна підготовка дизайнера – комплексний процес, спрямований на набуття теоретичних знань, широкого спектру технічних навичок та практичного досвіду, необхідних для успішної кар'єри в галузі дизайну. У сфері навчання дизайну існує безліч унікальних методик практичного застосування знань, спрямованих на творчість та постійний професійний розвиток. Дизайн швидко змінюється, тому важливо майбутньому дизайнеру постійно вдосконалювати свої навички через самостійне навчання, вивчення новітніх технологій і трендів у світі дизайну.

Спрямована на різні аспекти розвитку студентів оновлена методика викладання вузькоспеціалізованих дисциплін образотворчого напрямку має свої переваги: формує глибоке розуміння завдань дизайну та розвиває не лише технічні навички, а й творче аналітичне мислення, важливе для успішної кар'єри в цій галузі. Використання новітніх технологій в процесі навчання художнім дисциплінам сприяє практичному застосуванню теоретичних знань.

Важливою складовою сучасної освіти та професійного розвитку є стимулювання студентів до експериментів, творчих підходів та відкритості до нових ідей і концепцій. Використання спеціалізованого програмного забезпечення для дизайну в роботі з образною візуалізацією дозволяє студентам отримати практичний досвід роботи з сучасними інструментами, які вони будуть використовувати в подальшій професійній діяльності. Студенти можуть розробляти та реалізовувати повноцінні дизайн-проекти, поєднуючи різні аспекти навчальних дисциплін. Необхідним є вміння аналізувати та розуміти завдання. Розробка ідей, створення скетчів, прототипів, вибір колірної палітри, стилістики, форми та інших ключових аспектів дизайну, відповідних меті проекту, стає важливою частиною освітнього процесу.

Завдання педагога – розробити універсальний метод навчання, затребуваний сучасністю. Модернізація навчального процесу у сфері дизайну

включає в себе ряд концепцій та підходів, спрямованих на оновлення освітніх програм, методик викладання, використання сучасних технологій та інновацій. Важливим є розвиток в студентах навичок, які дозволяють працювати з різними видами дизайну та інтегрувати їх для створення комплексних рішень і втілення особистих та професійних ідей, а також стимулювання аналітичного творчого мислення, експериментування. Такий підхід сприяє розвитку компетентностей, необхідних для побудови успішної кар'єри в галузі дизайну та адаптації до постійно мінливого середовища дизайн-індустрії.

HISTORICAL SCIENCES

ДО БІОГРАФІЇ ЗНАЧКОВОГО ТОВАРИША ЗАХАРА ПОДОЛЬСЬКОГО (ЗА МАТЕРІАЛАМИ ГЕНЕРАЛЬНОГО ОПИСУ ЛІВОБЕРЕЖНОЇ УКРАЇНИ 1765–1769 РР.)

Батюк Алла Олександрівна
науковий співробітник
Національний історико-культурний заповідник
Гетьманська столиця
м. Батурин, Україна

Вступ./Introduction. «Генеральний опис Лівобережної України 1765-1769 рр.» є унікальним джерелом інформації для дослідження багатьох аспектів життя Гетьманщини, включаючи соціально-економічні відносини та класове розшарування населення. З цього документу можна отримати інформацію про представників урядової та неурядової старшини – локалізувати місце їх проживання та шляхи набуття нерухомого майна. В даній статті зосередимо увагу на малодослідженій особистості, значковому товаришу Ніжинського полку Війська Запорозького Захару Максимовичу Подольському (? – ?) та його маєтностях розташованих на теренах Батуринської сотні. У даній статті використані цитати віднайденого документа зі збереженням мовних і стилістичних особливостей оригіналу.

Мета роботи./Aim. Мета статті – на основі даних Генерального опису Лівобережної України 1765–1769 рр. висвітлити історію володінь значкового товариша Захара Максимовича Подольського (? – ?) на території Батуринської сотні. З'ясувати локальні особливості розташування маєтностей та об'єктів сільськогосподарського призначення його родини, чисельність і практичне використання забудови дворів. Дослідити шляхи надходження нерухомого майна у власність родини.

Матеріали та методи./Materials and methods. Під час роботи над статтею було використано комплекс історичних методів дослідження, зокрема, порівняльно-історичний метод, аналіз, синтез. В історичній літературі відомостей про історичну постать Захара Подольського віднайти складно. У науково-довідковому виданні В. Кривошеї «Неурядова старшина Гетьманщини», вказано коротку довідку в якій зазначено: *«Подольський Захар – син значкового товариша, абшитований військовий товариш Ніжинського полку (1782), проживав у Батурині. Мав 18 підданих. Д.: Катерина Іванівна Бардак, донька значкового товариша. Їх діти: Стефан, Тетяна, Пелагея, Марія, Ганна, донька Уляна була заміжня за Олексієм Івановичем Кодинцем, Олена – за абшитованим запорізьким старшиною Сидором Петровським»* [1]. Головним джерелом інформації в ході проведення дослідження був «Генеральний опис Лівобережної України 1765–1769 рр.», що зберігається в Центральному державному історичному архіві України в м. Київ.

Результати та обговорення./Results and discussion. В «Генеральному описі» Захару Подольському відведено 23 аркуші обособленої «Відомості» та згадки у зведеннях, які стосуються інших осіб. З тексту стає відомо, що його батьком був значковий товариш Максим Данилович Подольський (? – 1739 – ?), який певний час перебував на посадах старости с. Городище і батуринського вйта [2]. Матір'ю Захара Максимовича була Євдокія Карпівна Подольська (?-?). Після смерті чоловіка вона була в шлюбі за батуринським сотником Олексієм Мартиновичем Демидовським (? – 1704 – 1747 – ?) [3]. На момент написання «Генерального опису» вона вдруге перебувала в статусі вдови і мешкала у дворі, який успадкувала від першого чоловіка на Передміській вулиці. У її дворі була 1 «хазяйська» хата, 1 – «людська» (для обслуги), комора і хлів [4].

Відносно складу родини Захара Подольського детальних відомостей немає, адже такої вимоги не було при створенні «Генерального опису». Однак, з тексту ми дізнаємося, про те, що його донька Євдокія була в шлюбі за возним Батуринської сотні Степаном Бойченковим [5]. Родині доньки Подольський у

1763 р. подарував двір в Батурині на Передміській вулиці та ліс *«от Батурина в пятнадцяти верстах, подля села Ксенздовки, в урочищі Гринковщине. Осинової, олховой, дубовой. В строеие і в дрова годной. Мірою в окружность саженой 100»* [6]. В довідці В. Кривошеї донька Євдокія не зазначена.

Безпосередньо сам Захар Подольський із родиною мешкали у Батурині на вулиці Корніївці, у дворі, де було 4 хазяйські покої, 3 хати для обслуги, комора, стайня та хлів. Цей двір був куплений у 1748 р. за 65 руб. його матір'ю *«у козачки батуринской Параскевії Пилчихи і синов її Григорія і Михайла»* [7]. При дворі Подольського мешкало 3 родини прислуги та служниця митченська дівчина Анна, якій на час складання «Опису» було 16 років [8]. Локалізувати розташування цієї вулиці на сучасній карті міста дослідникам, поки що, не вдалося, але вона була досить густо заселеною [9].

Окрім того, Захар Подольський володів успадкованими від батька, Максима Подольського, двором з двома хатами *«На Главном тракту, позаду графского саду»*, який він здавав в оренду родині полтавського іконописця Петра Константиєва [10] та двором з двома хатами *«Под горою над озером Шовковицею»*, що був заселений родинами підсусідків [11]. Один двір, успадкований ним від батька, на Передміській вулиці у 1756 р. був проданий батуринському козаку Василю Косачу [12].

Неподалік Батурина у власності Подольського було багато земельних угідь різного господарського призначення: ниви, сінокоси, ліси, які він отримав у спадок від батьків, або ж придбав.

Зокрема, він володів орною землею площею на дев'ять днів обробітку. Це були дві ниви під с. Митченки: одна розташовувалась *«в урочищі на Подметі, от города в четырех верстах, на два дни. Мірою в ділну сто десять, вишир тридцять сажень. Оная нива куплена в 1746м году, апріля 12 д., за шесть рублей маткою его у козака митченского Романа Панченка»*, друга – *«в урочищі на Перехрестном шляху, от города в пяти верстах, на пять дней. Мірою в ділну двісті двадцят, вишир – сорок сажень, клиноватая»* та одна нива під с. Пальчики *«в урочищі Кремениці, от города в пять верст, на два дни.*

Мірою в ділну сто сімдесять, в ширину двадцять пять сажней». Останні дві ниви були успадковані і на них щорічно висівали «хліба: ржи дві с половиною четверті, гречі одну четверть» [13].

Захар Подольський мав п'ять сінокосів площею на 72 косарі, та загальною довжиною по межі 1395 саж. (2976 м). Два з них були суміжними і купленими в 1747 і 1748-х рр. за 24 руб. у митченських козаків Степана та Романа Євтухів та розташовувалися неподалік с. Митченки в урочищі на Подметі. Ще три сінокоси були за р. Сеймом в урочищі за Подборною. Один з них був успадкований, другий – в 1757 р. отриманий по обміну від батуринського сотника Дмитра Стожка, а третій – куплений 1748 р. у батуринського козака Юска Торкуна [14].

Оскільки утримування чисельних маєтків потребувало великої кількості деревини, для їх розбудови та опалення представники козацької старшини мали власні лісові насадження. Захар Подольський володів п'ятьма лісовими масивами загальною довжиною по межі понад 2000 саж. (<4267 м). 2 осичняки в урочищах Лубенці і під Горбанів хутір та сосновий бір в урочищі за Піском він успадкував від батька. Ще один осичняк в урочищі за Черничиним болотом був куплений ним у 1748 р. за 40 руб. в батуринських жительок Анни і Любовії Бібіковень, а сосновий бір в урочищі до Лубенця був куплений у батуринської козачки Параскевії Пилчихи в 1748 р. за 30 руб. [15].

Захар Подольський був яскравим представником соціальної еліти, яка займалася підприємницькою діяльністю. В його власності перебували дві торгові лавки, які він надавав в оренду: «Єдну – мясную, которая нанімається в год батуринским обивателем по два рублі. Другую – в москотинном ряду, нанімається толко в ярмонкі присяжжим купцом в год по два рублі». При садибі Подольського була також власна винокурня на чотири казани, в якій «Вина викуріваєт в год по пятсот відер для свого обиходу і продаєт куфами» [16].

За 17 км від Батурина за р. Сеймом в урочищі Новоселиці Ксензовській Захар Подольський побудував невеликий хутір з двома «людськими» хатами, та двома сараями, де проживали дві родини служителів [17]. Землю під хутір

придбала мати, Євдокія Подольська, у 1747 р. за 14 руб. у козака Батуриної сотні с. Ксензовки Лавріна Ходака. При хуторі був дубовий ліс, довжиною довкола 640 саж. (1365,5 м), куплений у 1754 р. за 54 руб. в Якіма і Петра Демидовських, синів покійного батуриного сотника Олексія Демидовського. Також неподалік був осичняк довжиною довкола 360 саж. (768 м), куплений 1754 р. за 50 руб. в батуриних козаків Леска Бутенка і його племінників [18].

Висновки./Conclusions. Отже, завдяки відомостям зафіксованим у «Генеральному описі Лівобережної України 1765–1769 рр.», маємо можливість скласти доволі повний соціально-економічний портрет значкового товариша Захара Подольського. Він та його родина проживали в сотенному центрі Батуриної сотні, мали у власності декілька дворів, хутір, ліси, ниви, сінокоси, торгові лавки і винокурню, що було фактором високого соціального статусу та джерелом фінансових надходжень. З вищеподаного також можемо зробити висновок, що чин значкового товариша Захар Максимович успадкував від батька, як і більшість його угідь та майна. Представлена в статті особистість української історії є перспективною для подальшого дослідження.

СПИСОК ЛІТЕРАТУРИ ТА ДЖЕРЕЛ

1. Кривошея В. В., Кривошея І. І., Кривошея О. В. Неурядова старшина Гетьманщини. – К.: «Стилос», 2009. – С. 291. ISBN 978-966-8009-84-6
2. Центральний державний історичний архів України в м. Києві, ф. 57, оп. 1, спр. 55, Арк. 14, 485.
3. Там само. – Арк. 339 зв.
4. Там само. – Арк. 457.
5. Там само. – Арк. 410 зв.
6. Там само. – Арк. 412.
7. Там само. – Арк. 455.
8. Там само. – Арк. 454-456 зв.
9. Саєнко Н. Топоніміка Батурина XVII–XVIII ст. / Н. Саєнко // Сіверщина в історії України: Збірник наукових праць / Центр пам'яткознавства

НАН України і УТОПШК. – Київ-Глухів, 2016. – Вип. 9, - С. 224.

10. Центральний державний історичний архів України в м. Києві, ф. 57, оп. 1, спр. 55, Арк. 457 зв.

11. Там само. – Арк. 458 зв.

12. Там само. – Арк. 878.

13. Там само. – Арк. 455.

14. Там само. – Арк. 456.

15. Там само. – Арк. 455.

16. Там само. – Арк. 457.

17. Там само. – Арк. 459 зв.

18. Там само. – Арк. 475.

**ПУБЛІКАЦІЇ КІНЦЯ 80-Х – ПОЧАТКУ 90-Х РОКІВ ХХ СТ.
ПРО КНЯЖІ ЗНАКИ В КОНТЕКСТІ ЗМАГАНЬ ЗА ВІДНОВЛЕННЯ
НАЦІОНАЛЬНОЇ СИМВОЛІКИ**

Котелевський Михайло Михайлович,
Здобувач другого (магістерського) освітнього рівня
спеціальності 032 Історія та археологія
Бердянський державний педагогічний університет
Тимчасово переміщений до м. Запоріжжя, Україна

Вступ. / Introductions.

Кінець ХХ ст. увійшов в історію українського народу як доба створення незалежної і суверенної держави – Україна. Це, у свою чергу, вимагало належного оформлення української державної символіки, тому широкі верстви суспільства активно долучилися до обговорення питань історії та походження національної символіки.

Мета роботи. / Aim.

Дослідити публікації кінця 80-х – початку 90-х років ХХ ст. про княжі знаки в контексті змагань за відновлення української національної символіки.

Матеріали та методи./Materials and methods.

Публікації та наукові роботи українських істориків. Методи аналізу та синтезу, історико-порівняльний метод.

Результати та обговорення./Results and discussion.

Однією з перших статей на шпальтах українських радянських газет та журналів, був матеріал В. Ткаченка «Національна символіка: минуле та сучасність», який було надруковано в газеті «Радянська Україна» в лютому 1989 року.

Розглядаючи питання походження тризуба, автор статті зазначав, що прототипом символіки, очевидно, були княжі знамена, якими у вітчизняній історії були родові знаки Рюриковичів – тризуби.

Слушними є зауваження В. Ткаченка, що серед деяких спадкоємців князя Ярослава, знак «тризуб» видозмінюється у «двозуб», а згодом, на початку

XIV ст., навіть набирав форму умовної літери «М»».

Як зазначав український історик А. Гречило, «Про українську національну символіку протягом 1989-1992 років публікували матеріали майже всі друковані періодичні видання України. За згаданий період, за чотири роки, про Володимирів Тризуб було написано куди більше, ніж за ціле тисячоріччя, що минуло від часу його появи» [1, с. 358].

У своїх наукових роботах інший український історик В. Сергійчук писав, що в Київській Русі тризуб набуває статусу великокнязівського знаку. Разом з тим, автор припустився суттєвої помилки, стверджуючи, що зображення тризуба вперше стало відомим з печатки Святослава Ігоровича, де начебто був знак у вигляді умовної літери «Ш» [2, с. 7].

Український дослідник історії та науковець К. Гломозда за результатами своїх досліджень зазначав, що на час прийняття Руссю-Україною християнства, тризуб був настільки популярним, що хрест довелося об'єднати з ним в один знак для легшого сприйняття широкими верствами Києво-Руської держави. До дискусійних тверджень автора слід віднести його спостереження, що поєднання хреста й тризуба височить над Києвом, на маківці реставрованих Золотих Воріт, на маківках Володимирського собору, де тризуб вже ледь помітний [3, с. 23-24].

Інший український історик Д. Яневський, спільно зі згаданим вище істориком К. Гломоздою, на сторінках часопису «Український історичний журнал» писали, що наприкінці 80-х – на початку 90-х років ХХ ст. неминуче зростали потяг людей до успадкованих від минулих поколінь культурних цінностей і до самої історії та прагнення зазирнути аж у найдавнішу глибину віків. Ця хвиля не оминула й Україну, що є цілком логічним та зрозумілим. Питання про національну символіку жваво обговорювалися на різних щаблях українського суспільства – від неформальних груп до профільної комісії Верховної Ради УРСР.

Окрему увагу приділялося князівським знакам – родовим знакам Рюриковичів, які були поширені в Х – першій половині ХІІІ ст. Наголошувалося, що вони збереглися на монетах, вислих печатках, перстнях,

гривнях-злитках, бляхах, що були елементами одягу, товарних пломбах, цеглинах, посуді, інструментах та зброї. Ці знаки були, насамперед, знаками власності, які могли виконувати функції офіційного представництва того чи іншого князя [4, с. 43, 47].

Український історик Б.Якимович у своїх роботах про герб-тризуб писав, що найдавніші археологічні знахідки тризуба на українських землях походять з I ст. нашої ери. Очевидно, він міг бути символом чи знаком влади племені, котре проживало тоді. Як називалося це плем'я – невідомо, ймовірно воно згодом влилося до об'єднання племен давніх слов'ян, що пізніше утворили свою державу – могутню Київську Русь. Зображення тризуба, яке дуже мало відрізнялося від офіційно прийнятого герба Української Народної Республіки, належить до зламу X-XI ст., часів княжіння в Києві Володимира Великого, який міг успадкувати цей знак від своїх предків. Тризуб зберігся на золотих та срібних монетах Київського князя, став спадкоємним геральдичним знаком для його нащадків – Ізяслава, Мстислава та Ярослава Мудрого. Водночас, Б. Якимовичем зроблено й невірне припущення, що тризуб мав місце й в гербі Анни Ярославни, королеви Франції.

За твердженнями істориків, протягом кількох століть видозміни тризубу були поширені по всіх князівствах Київської Русі, лише іноді зазнаючи тільки суттєвих трансформацій – наприклад у двозуб, або тризуб.

Доречно згадати, що відзнаку у формі тризуба використовували українські військові частини в складі австрійської армії – Українські січові стрільці – під час Першої світової війни.

А.Гречило у своїй науковій статті зазначав, що приводом для піднесення українського національно-визвольного руху в лютому 1917 року стали події після падіння самодержавства в царській Росії, які й утвердили загально-національний характер символів. Масові акції та маніфестації солдат-українців під синьо-жовтими прапорами в березні 1917 року у Петербурзі та Києві, зумовили вихід у світ, у тому ж році, під авторством В. Різниченка двох брошур: «Герб України» та «Національний колір України». Ці публікації

суттєво посприяли зацікавленню питанням національних символів [5, с. 44-45].

Також згадує про символіку зі знаком тризуба у своїй публікації український історик Б.Якимович, описуючи її використання бійцями Української Галицької Армії під час польсько-української війни 1918-1920 років. До того ж, як Державний Герб Української Народної Республіки, тризуб на синьому тлі був схвалений у 1918 році та затверджений Центральною Радою, очільником якої був видатний український історик М. Грушевський.

Окрім цього, символіку із зображенням тризуба в 20–40-х роках ХХ ст. використовували різні політичні об'єднання Західної України. Як наслідок, Державний Герб – тризуб, було визнано Сеймом Карпатської України у 1939 році, що проголосив незалежність цього регіону. [6, с. 44-45].

Висновки./Conclusions.

Огляд публікацій щодо історичного представлення княжих знаків під час змагань за відновлення національної символіки, на зорі нової Української Держави наприкінці ХХ ст., дають можливість зрозуміти, що саме друковані огляди дослідників у наукових роботах та на шпальтах засобів масової інформації створили умови доступності суспільству до історіографії української національної символіки, що в свою чергу, цілком зрозуміло, сформувало підґрунтя для переосмисленого та більш поглибленого обговорення і дискусій, та як підсумок – сприйняття символів, які сьогодні закріплені в Конституції України як Державні символи України.

ЛІТЕРАТУРА

1. Гречило А. (текст), Завітій Б. (упорядкування, заг.редакція). Наш герб: Українські символи від княжих часів до сьогодення. Альбом. – Київ, Родовід, 2018 – 400 с., іл.
2. Сергійчук В. Національна символіка України: наук.-худож. кн. – Київ, Веселка, 1992 – 109 с., іл.
3. Гломозда К., Павловський О. Українська національна символіка:

походження традиції, доля. – Київ, Ін-т історії АН УРСР, 1989 – 33 с.

4. Гломозда К., Яневський Д. Українські гербові відзнаки та прапорові барви України. – Київ, Український історичний журнал, 1990 – № 5 – С. 43-64.

5. Гречило А. До питання про національний прапор // Пам'ятки України. – 1989. – № 4 – С. 44-48.

6. Якимович Б. До питання про українську національну символіку // Пам'ятки України. – 1989. – № 3 – С. 44-48.

СЕМІНАРІЙ В. ПЕРЕТЦА В УНІВЕРСИТЕТІ СВ. ВОЛОДИМИРА (ЗА СПОГАДАМИ УЧНІВ)

Соколова Наталія Дмитрівна

к.і.н., доцент

Попова Оксана Борисівна

к.філос.н., доцент

Олексин Ігор Ярославович

к.філос.н., доцент

Національний університет фізичного виховання і спорту України
Київ, Україна

Вступ. В. Перетц - видатний філолог, етнограф, історик, джерелознавець, який зробив вагомий вклад у розвиток української науки. Вихованець Петербурзького університету близько 10 років мешкав у Києві, займався викладацькою діяльністю на кафедрі російської мови та словесності в Університеті Св. Володимира (1903-1914 рр.). Ще в студентські роки Володимир Миколайович захопився вивченням історії української літератури. У своєму листі до П. Житецького, видатного історика української літератури та громадського діяча, написаного в 1902 р., вчений зізнався, що його мрією є написання синтетичної праці з історії української літератури починаючи з XV ст. [3, арк. 2 зв.] Його проукраїнські погляди неодноразово приводили до непорозумінь із деканом історико-філологічного факультету Університету Св. Володимира Т. Флоринським, який займав відкриту українофобську позицію.

Мета роботи полягає у висвітленні особливостей роботи «Семінарію» російської філології в Університеті Св. Володимира під керівництвом професора В. Перетца.

Результати та обговорення. В період викладацької діяльності в Київському університеті В. Перетц очолив Семінарію російської філології, що діяла з 1907 по 1914 рр. До роботи в «Семінарію» залучались студенти університету, слухачки Київських вищих жіночих курсів та вечірніх приватних

жіночих історико-філологічних курсів. На базі «Семінарію» сформовано Київську філологічну школу, представниками якої були М. Гудзій, В. Маслов, С. Маслов, О. Назаревський, І. Огієнко, Л. Білецький та інші, в майбутньому видатні науковці-літературознавці.

Свою роботу «Семінарій» розпочав восени 1907 р., засідання якого проходили щосереди на квартирі В. Перетца і носили неофіційний характер. До учасників висувались високі вимоги, а саме: вимагалась рекомендація одного із членів «Семінарію», співбесіда з Володимиром Миколайовичем та складання колоквиуму з курсу методології та історії давньої літератури [2, с. 311].

Виникненню «Семінарію» передувало «Семінарій» з меншою кількістю учасників, зацікавлених у серйозній науковій роботі, що розпочав роботу восени 1904 р. в стінах університету і продовжив функціонування в 1905 та 1906 рр. на квартирах професорів В. Перетца та А. Лободи.

Від учасників «Семінарію» вимагалась серйозна наукова робота. Молодий науковець мав не лише підготувати доповідь, а й захистити її на засіданні. Як наголошує учень Володимира Миколайовича, активний член «Семінарію» М. Гудзій, професор змушував авторів перероблювати чи доопрацьовувати матеріал, який піддавався критичному аналізу одного чи двох опонентів. На засіданнях відбувалось обговорення підготовленої доповіді. Під час підготовки наукових робіт, молоді дослідники мали працювати з різними джерелами: стародруками, рукописами, архівними матеріалами. Не дивлячись на вимогливість В. Перетца, його учні, за спогадами О. Дейча, з радістю відвідували квартиру наставника, щоб обговорити чергову тему доповіді [5].

З ініціативи В. Перетца та за матеріальної підтримки університету і залізничного відомства з 1910 р. організовуються наукові екскурсії членів «Семінарію» до Санкт-Петербурга (4 рази), Полтави, Катеринослава, Житомира, Москви, Ніжина. Молодь активно працює в архівних установах міст: роблять копії документів та описують неописані рукописні матеріали [2, с. 312]. Результати роботи публікувались на сторінках періодичного університетського видання «Університетські вісті» (всього надруковано 9

звітів).

Під час поїздок учні В. Перетца мали змогу взяти участь у засіданнях «Товариства любителів давньої Писемності» (Санкт-Петербург), де робили доповіді. Роботи В. Адріанової та С. Щеглової опубліковано в періодичному виданні «Товариства» «Пам'ятках Давньої писемності». За домовленості Володимира Миколайовича учасники екскурсії до Санкт-Петербургу 1910 р. були присутні на засіданнях університетського Пушкінського семінару професора С. Венгерова, відвідали професора А. Шахматова [4]. В результаті поїздок молодь особисто познайомилась із відомими науковцями О. Соболевським, Ф. Фортунатовим, В. Істриним, М. Нікольським, П. Лавровим, О. Яцимирським.

Після завершення поїздки від учасників вимагався звіт, описи рукописів та наукові роботи у вигляді доповідей чи тез.

В березні 1913 р. В. Перетц дізнається, що його кандидатуру рекомендовано на посаду дійсного члена Академії наук Російської імперії з вимогою переїзду до Санкт-Петербургу. Вчений не зміг відмовитись від пропозиції і в 1914 р. завершує викладацьку діяльність в Університеті Св. Володимира. Володимир Миколайович переймався долею своїх учнів, які ще не завершили навчання. Він неодноразово звертатиметься до університетського керівництва та Міністерства з проханням сприяти прикріпленню 6 учнів, котрі готувались до захисту магістерської дисертації до Санкт-Петербурзького (згодом Петроградського) університету. Попри невдачу, професор продовжуватиме наукове консультування молодих науковців.

«Семінарії» продовжить своє існування під керівництвом В. Перетца в Петроградському університеті. Вихованець В. Перетца Л. Білецький у некролозі, присвяченому вчителю наголосить: «Семінар В. Перетца був відомий у вченому світі цілої колишньої Росії й за її межами. І дуже часто вчені з інших місць України й Росії, а то й чужинці, що відвідували Київ, вважали за свій обов'язок завітати в середу на засідання семінару покійного.

Тим-то майже на кожному засіданні семінару був хтось із учених гостей.

Взагалі засідання ці – були й є незабутні для кожного з його учасників. Причиною такої гарної атмосфери в семінарі була високо обдарована й навіть натхнена постать Володимира Миколайовича. Ми ходили на засідання ці з побожністю. І смерть цього з божої ласки вчителя і вченого – невіджалувана втрата для української культури й науки» [1].

Висновки. Отже, організований В. Перетцом в стінах Університету Св. Володимира «Семінарії» російської філології став науковою школою для цілої плеяди українських науковців-літературознавців. Вимогливість професора, спроможність працювати із різноманітними джерелами, цікаві поїздки до архівних установ та виступи на засіданнях наукових товариств сприяли формуванню належної фахової підготовки талановитих вихованців університету.

ЛІТЕРАТУРА:

1. Білецький Л. Володимир Перетц [Електронний ресурс] / Леонід Білецький // Учитель и его ученики. Памяти академика В. Н. Перетца / сост. А. Рудзицкий. – Режим доступа : <http://www.aej.org.ua/History/1470.html> 2.
2. Гудзий Н. Памяти учителя \ 3 іменем Святого Володимира У 2 кн. \ Упоряд. В. Короткий, В. Ульяновський. К., 1994. Кн. 1. С.310-314.
3. ІР НБУВ. Ф. І. Од. зб. 48721. М. В. Перетц — П. Г. Житецькому, 23 грудня 1902 р.
4. Йолкіна Л. В. Звіти В. Перетца про наукові екскурсії в С.-Петербурзі членів філологічного «Семінарія» [Електронний ресурс]. – Режим доступа: https://enpuir.npu.edu.ua/bitstream/handle/123456789/28493/Yolkina%20L.V_68-72.pdf?sequence=1&isAllowed=y
5. Учитель и его ученики. Памяти академика В. Н. Перетца. (Составитель Артур Рудзицкий) [Електронний ресурс]. – Режим доступа: <http://ju.org.ua/ru/publicism/551.html>

ДО ПИТАННЯ ПРО ОСОБИСТІ СТОСУНКИ ВАХМАНІВ З БЕЛЖЕЦУ (ЗА МАТЕРІАЛАМИ АРХІВНИХ СПРАВ)

Трусько Б. О.,
аспірант кафедри всесвітньої історії Дніпровського
національного університету імені Олеся Гончара
м. Дніпро, Україна

Вступ. Важливою темою історичної науки є нацистські злочинці, в тому числі вахмани – нацистські військовополонені здебільшого радянського походження, які перейшли на бік Третього Рейху і, перебуваючи в загонах «СС», виконували обов'язки охоронців таборів смерті, а також приймали участь у геноциді євреїв та ромів [11, арк. 95]. Одним з аспектів даної проблеми є особисті стосунки вахманів, вивчення яких дозволяє краще зрозуміти соціальну взаємодію вахманів з іншими категоріями табірної контингенту, а також із місцевим населенням, отже, значно розширюють уявлення про охоронну службу цих злочинців. У дослідженні саме цієї проблеми доречно застосовувати міждисциплінарні підходи, зокрема методи психології та соціології.

Метою роботи є виявлення непрофесійних стосунків вахманів з іншими категоріями людей в таборі Белжец і за його межами.

Зауважимо, що вже праці, присвячені даній проблемі. Так, у спільній праці П. Блека та К. Древодна «Foot Soldiers of the Final Solution: The Trawniki Training Camp and Operation Reinhard» (2014) розглядається питання статусу вахманів та сприйняття їх німецькою адміністрацією [1]. Щодо взаємодії з місцевим населенням слід відзначити монографію Р. Кувалека «Табір смерті у Белжеці» опубліковану в 2014 р. Дослідник виявив своєрідний симбіоз між місцевими та вахманами: перші надавали послуги другим у вигляді харчів, алкоголю, дозвілля, натомість отримували гроші та вилучені у євреїв коштовності [12].

М. Русяк у статті «Парадокс Треблінки: лагерь уничтожения как источник дохода для администрации, охранников и местного населения» (2007)

приділила увагу статевому життю охоронців та їх відносинам із місцевими жінками [13, с. 62–64].

Матеріали і методи. Зазначимо, що основним джерелом з даної теми є архівні матеріали СБУ – слідчі та судові справи по злочинцях.

Як правило, вахманами були чоловіки від 19 до 45 років, здебільшого одружені ще до війни. Під час полону та навчання у Травниках вони не мали зв'язку з родинами, однак після прийняття на нацистську службу вони могли надсилати листи додому. Точно не відомо як родини ставилися до колаборації родичів, проте дружини мали від окупаційної влади пільги у вигляді безкоштовних харчів та, можливо, кількох марок [7, арк. 64]. Іноді рідні хизувалися вдалим працевлаштуванням родича місцевим: сусід вахмана О. Олійника пізніше свідчив про відповідну розмову з дружиною обвинуваченого [7, арк. 68].

Вахмани часто вступали у стосунки з місцевими жінками. Так, вахман Цуканов нехтував обв'язками через стосунки з однією із своїх польських подруг [8, арк. 54]. Дехто мав доволі стійкі стосунки. Вахман «Стефан», зокрема, за місяць до ліквідації табору втік із новоспеченою дружиною Я. Яницькою та сином і, підробивши документи, вступив на службу до поліції. Сестра Я. Яницької З. Яницька мала зв'язок із вахманом К. Дубровим, народивши дитину від нього, проте смерть останньої через невідому хворобу стала причиною розриву їх стосунків [5, арк. 341]. Схожий випадок невдалих відносин мала місцева жителька М. Вазова з вахманом Е. Власюком, який загинув в автокатастрофі, залишивши її з дитиною [9, арк. 80]. Адміністрація дозволяла селити дружин вахманів біля табору. Так, І. С. Степанов у червні 1943 р. домігся від адміністрації табору дозволу на постійне проживання своєї жінки біля табору Травники, бо останню в якості остарбайтера збирались відправити до Німеччини [2, арк. 32, 18, 318]. Я думаю, така підтримка сімейних зав'язків вахманів давала більший контроль над ними з боку адміністрації та заохочувала їх бути більш лояльними.

Деякі місцеві мали тісні стосунки з вахманами. Так, А. О. Зуєв свідчив,

що підтримував зв'язки з «поляком залізничником», який вів бесіди на «небезпечні теми» та навіть пропонував польський паспорт на випадок втечі [4, арк. 238–241]. Мешканець м. Белжець Е. Лучинський, використовуючи зв'язки з вахманами, перепродавав їм горілку, часто виступаючи організатором та учасником вечірок [8, арк. 109]. Щодо негативних відносин із мешканцями м. Белжець, то вони були пов'язані з їх професійною діяльністю. Місцевих жорстоко карали за спробу допомоги в'язням, приреченим та партизанам [6, арк. 257; 7, арк. 176–177 зв].

Про особисті стосунки вахманів з німецьким персоналом архівні справи переважно мовчать. Усі злочинці як один скаржились на жорстоке ставлення до них німецького керівництва, однак неясно, чи було це частиною професійної спрямованості чи особиста неприязнь. Важливо ще й те, що підозрювані не були зацікавлені показувати стосунки з верхівкою табору, аби не погіршити своє становище перед радянським судом.

Проте, деякі свідчення все ж таки збереглися. Згадується, наприклад, що вахмана Ірмана під час п'яної вечірки застрелив німець Франц [3, арк. 448]. Але не зрозуміло, чи був останній також вахманом, чи «фолькдойче», тобто представником вищої категорії порівняно з вахманами. Також згадувалось про гарні стосунки вахмана Лазаренка з німцями, однак неясно, чи була це правда, чи просто наклеп з боку свідка [4, арк. 143]. Як ділові свідки характеризували й відносини вахманів з єврейським персоналом табору.

Результати і висновки. Зазначимо, що в архівних справах по вахманах табору Белжець згадуються, в більшості, особисті стосунки між вахманами та жінками: або місцевими, або тими, що залишилися вдома, на окупованих територіях (через листування). Німецька адміністрація підтримувала сімейні стосунки вахманів у вигляді фінансової підтримки їх рідні, дозволу листування, можливості відпусток додому, також існування можливості поселення дружин вахманів поряд із табором Травники. Причиною такого ставлення до вахманів могло бути бажання кращого контролю над ними. Часто вахмани мали стосунки з мешканками м. Белжець, проте у більшості вони закінчувалися розривом

стосунків та персональною трагедією для жінок. У когось були гарні стосунки з місцевими мешканцями, що були поза роботою. Проте майже відсутня інформація про позапрофесійні стосунки з німецьким та єврейським персоналом табору. Це могло бути продиктовано професійною політикою адміністрації, або намаганням приховати якісь компрометуючі подробиці від радянського слідства. Зазначимо, що є багато можливостей вивчення цього питання, і за допомогою міждисциплінарного підходу, і зі створенням або порівняльної, або загальної картини особистих стосунків вахманів в інших таборах смерті, а не лише в таборі Белжець.

СПИСОК ВИКОРИСТАНИХ ДЖЕРЕЛ:

1. Black P. Foot Soldiers of the Final Solution: The Trawniki Training Camp and Operation Reinhard / P. Black //Holocaust and Genocide Studies – 2011. – № 25(1). – С. 1–99.
2. Архів Дніпропетровського обласного управління Служби Безпеки України (далі – АДОУ СБУ) (по обвиненню: Ф. Л. Коровниченко, А. А. Шашко). 1948 р. Ф 5. Спр. 18162. Т.1. 335 арк.
3. АДОУ СБУ («Учебный лагерь «СС» – Травники»). 1948–1954 рр. Ф. 5. Спр .53. Т. 2. 204 арк.
4. АДОУ СБУ (по обвиненню: А. А. Зуєва, Т. Г. Олейника, И. И. Загребасева, М. И. Мамчура, Г. Т. Линкіна, О. Д. Лазаренко). 1966–1967 рр. Ф. 5. Спр. 44. Т. 21. 217 арк.
5. АДОУ СБУ («Учебный лагерь «СС» – Травники»). 1948–1954 рр. Ф. 5. Спр. 53. Т. 3. 462 арк.
6. АДОУ СБУ (по обвиненню: Е. Г. Розенко, П. М. Шпака, С. Ф. Довгалюка и Т. В. Гуры). 1967–1968 рр. Ф. 5. Спр. 46. Т. 2. 468 арк.
7. АДОУ СБУ (по обвиненню: А. А. Зуєва, Т. Г. Олейника, И. И. Загребасева, М. И. Мамчура, Г. Т. Линкіна, О. Д. Лазаренко). 1966–1967 рр. Ф. 5. Спр. 44. Т. 6. 180 арк.
8. АДОУ СБУ (по обвиненню: А. А. Зуєва, Т. Г. Олейника,

И. И. Загребасва, М. И. Мамчура, Г. Т. Линкіна, О. Д. Лазаренко). 1966–1967 рр. Ф. 5. Спр. 44. Т. 3. 310 арк.

9. АДОУ СБУ (по обвинению: Е. Г. Розенко, П. М. Шпака, С. Ф. Довгалюка и Т. В. Гуры). 1967–1968 рр. Ф. 5. Спр. 46. Т. 9. 353 арк.

10. Архів Запорізького обласного управління Служби Безпеки України (по обвинению: П. Т. Алексеева) 1957 р. Ф. 5. Спр. 4045 Т. 1. 167 арк.

11. Кудряшов С. В. Травники. История одного предательства / Кудряшов С. В. // Родина. – 2007. – № 12. – С. 94–98.

12. Кувалек Р. Табір смерті у Белжеці / Пер. з польської О. Колесник. – К.: Укр. центр вивч. історії Голокосту, 2018. – 304 с.

13. Русяк М. Парадокс Треблінки: лагерь уничтожения как источник дохода для администрации, охранников и местного населения / М. Русяк // Голокост і сучасність: Студії в Україні і світі. – 2007. – № 1(2). – С. 60–70.

СОЦІАЛЬНА ІСТОРІЯ УКРАЇНИ ТА КРАЇН СВІТУ

Трусько Богдан

Дніпровський національний університет
імені Олеся Гончара

Суд як кінцевий шлях слідчих справ на вахманів

Популярним питанням історичної науки залишається вивчення колаборантів. Після закінчення Другої світової війни саме вони стали однією з проблем Радянського Союзу. Різновидом колаборантів були вахмани – військовополонені з СРСР, які з різних причин перейшли на бік Третього Рейху і в якості загонів «СС» виконували функції охоронців таборів смерті [11, арк. 95]. У СРСР на колишніх вахманів заводили слідчі справи, що закінчувалися судами. Наше завдання коротко висвітлити ці процеси. Варто візначити, що проблемами судів над вахманами займається ціла плеяда науковців: С. В. Кудряшов, Т. Пастушенко, В. Шайкан, Д. А. Річ, С. В. Арістов, А. Шнеер, Л. Сімкін, П. Блек та ін.

Можна стверджувати, що суди у справах колаборантів не були однорідним явищем. Умовно можна виділити два етапи в цьому процесі: суди 1950-х та 1960–1980-х рр. Закриті суди 1950-х рр., що проводилися військовими трибуналами, мали довести сам факт участі у злочині, якою, в першу чергу, вважалася співпраця з ворогом, а вже потім участь в Голокості. З 1960-х рр. суди стали публічними, вони здебільшого переглядали старі справи, або ж відкривали нові за новими обставинами, як злочинна діяльність, що не фігурувала у попередніх обвинуваченнях [12]. У пізніших процесах участь у Голокості виступала на перший план. Також судові процеси ділились на групові судові процеси і над окремими особами.

Для участі у судах у більш пізній час обирався суспільний обвинувач, який здебільшого мав якесь відношення до справи (обвинувач Вайцен, наприклад, був в'язнем Сабібору) [10, арк. 122]. Адвокат на публічних судах не

міг бути відсторонений, адже тоді неможливим було проголошення смертного вироку. Так сталося, приміром, із О. Д. Лазаренком, який хотів себе захищати сам, проте отримав відмову [6, арк. 39 зв.].

Суд міг скасовувати звинувачення за «вновь открывшимися обстоятельствами» через відсутність достатніх доказів проти звинуваченого, як це сталося, наприклад, по справі Т. О. Сидорчука [9, арк. 472]. Іноді суд змінював рішення через вплив військового прокурора. Так, за протестом військового прокурора Київського воєнного округу, який підкреслив недостатню інформативність пунктів обвинувачення, справа С. Ю. Шевченка була переглянута і термін виправних робіт зменшили [2, арк. 403]. У судових справах адвокати звертали увагу, в першу чергу, на недостовірність показів інших вахманів, адже їх свідчення були часто заплутані, відображували особисту зацікавленість [9, арк. 444–446 зв.].

Проте саме їх покази були основним джерелом для обвинувачень у більш пізній час, коли самого факту служби стало не достатньо, особливо для підсудних, що вже мали вироки за попередніми судовими процесами, а також через відмову від спрощеного визначення лояльності як факту злочину і в якості обвинувачень почали розглядати конкретні дії індивіда під час колоборації [1]. Це робило суд повністю залежними від єдиних свідків злочинів, колишніх вахманів. Для свідків співпраця зі слідством, а для підозрюваних – прикриття злочинів, стали гарною можливістю облегшити власне покарання. Спотворювали не тільки діяльність, а й факти служби. Деякі колишні вахмани вказували себе в'язнями, а не охоронцями таборів смерті, як свідчив у своїх показах, наприклад, В. О. Гадзинський [10, арк. 122]. Варто приділити увагу ще одній проблемі – мінливості показів звинувачених, адже на час слідства, судового процесу та після суду вони могли бути різними [3, арк. 7]. Головним виправданням зміни своїх показань, яке наводили вахмани, була давність часу з моменту скоєння злочинів, це маскувало їх навмисний намір приховати скоєне.

Суди велику увагу зосереджували на відпусках, якими користувались вахмани, що доводило, на думку слідства та суду, добровільність їхньої служби

[5, арк. 152 зв.]. Вахмани ж прикривались страхом за своїх родичів, що виступали в якості умовних заручників [9, арк. 46]. Часто, як аргумент для меншої відповідальності, згадувався факт іншої зайнятості на місцях служби. Так, Шпак вказував, що в таборі Белжець працював теслею, а в місті Трієст кухарем, тому, мовляв, менше займався злочинною діяльністю, а більше покладеними на нього обов'язками [9, арк. 303 зв.].

Під час судового процесу звертали увагу й на попередні судові вироки та попереднє життя підсудних. Так, у справі В. Е. Поденка розглядали випадок, пов'язаний з його приходом у стані алкогольного сп'яніння до школи [4, арк. 45]. Вахмани згадували минулі відбуті терміни покарання «як часткову спокуту за скоєні гріхи в полоні» [3, арк. 44]. З цього можна зробити висновок, що велику роль для суду грала репутація підсудного. Значною мірою суди використовували матеріали преси. Преса, як джерело з вивчення судових процесів вахманів, дозволяє враховувати політичний та ідеологічний контекст, в тому числі світовий, у період слідства та суду, зрозуміти відповідну реакцію держави і суспільства. Авторам газетних публікацій було притаманно приписувати підсудним образи фашистів або їх свідомих посібників, агентів тощо. Стаття «Обвиняється фашизм» 1967 р., наприклад, проводила пряму паралель між неонацистами у ФРН та обвинуваченими вахманами: «И кажется уже, что на скамье сидят здравствующие и по ныне в Западной Германии наследники Гитлера» [8, арк. 139/9].

Втім, серед газетних публікацій були й винятки. Їх автори намагались хоч якось відповісти на питання, як же людина стає злочинцем: «Крім обурення і гніву, відчувається якась настороженість, намагання ближче роздивитись і зрозуміти сутність людей, здатних на таку неймовірну жорстокість» [8, арк. 139/16]. Звісно, автори таких публікацій також засуджували підсудних: «Є в житті таке, що ніколи не забувається, чого не можуть виправдати ніякі доводи» [8, арк. 139/16].

Реакція радянського суспільства на судові процеси проявлялася здебільшого у вигляді клопотань суспільних організацій, які вимагали від

влади, як правило, більш жорсткого ставлення до злочинців. Так, колектив вчителів і техперсоналу Павлоградської СШРМ № 3 на своєму зібранні вимагав дати «Лазаренкам, Мамчурам и прочим выродам» вищу міру покарання [7, арк. 130 зв.]. Цікаво, до речі, що свідчення на користь своїх «колег по цеху» не давало жодного юридичного імунітету. Наприклад, після клопотання робітників Дніпропетровського ордену «Красного Знамени» медичного інституту суд прийняв рішення свідка Гуру перевести у категорію обвинувачених [5, арк. 131–133 зв.].

В якості висновків зазначимо, що вагомою проблемою слідства та суду виступає сумнівність обвинувачень, чим користувались і сторона захисту, і сторона обвинувачення. Співпраця зі слідством використовувалася для об'легшення вироків свідків, які у минулому теж були на лаві підсудних. З іншого боку, виникали підозри у зловживанні чи маніпулюванні обвинуваченнями та показами під час слідства та судових процесів. Вирок інколи не ставав фінальною крапкою, адже через клопотання прокурора та перегляд справ іншими інстанціями його могли скоротити чи спростити, або ж, навпаки, розпочати нове слідство за новим обвинуваченням.

СПИСОК ДЖЕРЕЛ ТА ЛІТЕРАТУРИ

1. O'Neil R. Belzec: Stepping Stone to Genocide(2008). Belzec: Stepping Stone to Genocide. New York: Jewishgen.Inc, 376 s. URL: <https://www.jewishgen.org/yizkor/belzec1/bel000.html> (дата звернення: 21.03.2024)
2. Архів Дніпропетровського обласного управління Служби Безпеки України (далі – АДОУ СБУ). Ф.5 (по обвиненню: А. А. Зуєва, Т. Г. Олейника, И. И. Загребаєва, М. И. Мамчура, Г. Т. Линкіна, О. Д. Лазаренко). 1966–1967 рр. Спр.44. Т.3. 310 арк.
3. АДОУ СБУ. Ф.5. (по обвиненню: А. А. Зуєва, Т. Г. Олейника, И. И. Загребаєва, М. И. Мамчура, Г. Т. Линкіна, О. Д. Лазаренко). 1966–1967 рр. Спр.44. Т.8. 209 арк.
4. АДОУ СБУ. Ф.5 (по обвиненню: А. А. Зуєва, Т. Г. Олейника,

И. И. Загребасва, М. И. Мамчура, Г. Т. Линкіна, О. Д. Лазаренко). 1966–1967 гг. Ф.5. Спр.44. Т.10. 129 арк.

5. АДОУ СБУ. Ф.5 (по обвинению: А. А. Зуєва, Т. Г. Олейника, И. И. Загребасва, М. И. Мамчура, Г. Т. Линкіна, О. Д. Лазаренко). 1966–1967 гг. Спр.44. Т.21. 217 арк.

6. АДОУ СБУ. Ф.5. (по обвинению: А. А. Зуєва, Т. Г. Олейника, И. И. Загребасва, М. И. Мамчура, Г. Т. Линкіна, О. Д. Лазаренко). 1966–1967 гг. Спр.44. Т.22. 338 арк.

7. АДОУ СБУ. Ф.5 (по обвинению: А. А. Зуєва, Т. Г. Олейника, И. И. Загребасва, М. И. Мамчура, Г. Т. Линкіна, О. Д. Лазаренко). 1966–1967 гг. Спр.44. Т.24. 279 арк.

8. АДОУ СБУ. Ф.5. Спр.46. Т.1 (по обвинению: Е. Г. Розенко, П. М. Шпака, С. Ф. Довгалюка и Т. В. Гуры). 1967–1968 гг. Спр.46. Т.7. 425 арк.

9. АДОУ СБУ. Ф.5. Спр.46. Т.1 (по обвинению: Е. Г. Розенко, П. М. Шпака, С. Ф. Довгалюка и Т. В. Гуры). 1967–1968 гг. Спр.46. Т.11. 468 арк.

10. Архів Житомирського обласного управління Служби Безпеки України. Ф. 5 (по обвинению: Т. О. Сидорчука). Спр. 12406 Т.1. 482 арк.

11. Кудряшов С. В. Травники. История одного предательства / Родина. 2007. Вып.12. С. 94–98.

12. Шнеер А. Особенности расследования в СССР преступлений, совершенных нацистскими пособниками в годы войны URL: <http://www.berkovich-zametki.com/2014/Zametki/Nomer7/Shneer1.php> (дата звернення: 21.03.2024).

КОЛАБОРАЦІОНІЗМ В КРАЇНАХ ЄВРОПИ ЗА ПЕРІОД ДРУГОЇ СВІТОВОЇ ВІЙНИ 1939-1945

Хряпін Едуард Олександрович

к.і.н., доцент

Островська Тетяна Сергіївна

Студентка

Комунальний заклад «Харківська гуманітарно-педагогічна академія»

Харківської обласної ради

м. Харків, Україна

Вступ. / Introductions. Країни, чії території були (або досі є) окупованими, повинні зіткнутися з проблемою взаємодії своїх громадян з окупантом, надання йому допомоги, сприяння його діяльності на окупованій території тощо. Відповідне явище зазвичай пов'язують із колабораціонізмом, історичні витoki якого сягають глибокої давнини, незважаючи на те, що з точки зору наукового розвитку він почав активно досліджуватися лише після та в контексті Другої світової війни. З цього часу починається наукове осмислення колабораціонізму, формулюється його поняття, визначаються ознаки та види, а також на основі досвіду сорокових років минулого століття намагаються встановити межі юридичної відповідальності колабораціоністів.

Колабораціонізм — явище універсальне, характерне майже для всіх часів і періодів світової історії. Під час Другої світової війни частина населення країн Європи та Азії співпрацювала з військовими та цивільними властями країн, проти яких виступали держави антигітлерівської коаліції. Тема є актуальною, оскільки охоплює низку проблем історичного, політичного та морального характеру. Пропагандистські міфи зруйновані в багатьох аспектах.

Проблема наукового трактування колабораціонізму стала надзвичайно складною та багатоаспектною темою сучасної історіографії, що спонукало істориків до активного обговорення цього питання в монографіях та періодичних виданнях.

Дослідженням колабораціонізму в роки Другої світової війни займаються

С. Дробязко, М. Кірсанов, Б. Ковальов, Є. Кринько, С. Кудряшов, О. Макаров, П. Полян, М. Семиряга, Р. Хісамутдінова, Є. Шанцева та інші. Названі автори охарактеризували методологічні принципи, концепції та нові підходи до вивчення проблеми колабораціонізму, які сформувалися наприкінці ХХ ст. у історіографії, окреслили еволюційні зміни у сучасній історіографії, присвяченій проблемі колабораціонізму в роки Другої світової війни, визначили особливості викладу означеної проблематики у концепціях сучасної історіографії, зосередивши увагу на мотивах співпраці радянських громадян з нацистами. Українські дослідники В. Горобець, Т. Заболотна, Б. Ковальов, В. Кучер, Т. Пентер та ін. в своїх роботах детально проаналізували такі форми колабораціонізму, як економічний і культурний.

Новітніми підходами до вивчення явища колабораціонізму позначені й дисертаційні праці В. Шайкан, С. Гальчака, Тарнавського І., Ю. Ніколайця, В. Стецкевича, які в своїх дослідженнях здійснили різноплановий аналізу стану даної проблеми. Тема колабораціонізму стала предметом дослідження істориків С. Кудряшова, М. Семіряги, С. Дробязка. Однак на їх оцінку ще тисне стереотип радянських часів, коли колаборація ототожнювалася з українським самостійницьким рухом. Така ж точка зору присутня і в дослідженнях західноєвропейських та американських істориків Д. Армстронга, П. Карел, У. Герберт, Ч. Мадайчик, Й. Гоффман, Е. Кодо.

Участь українських формувань па боці фашистської Німеччини в батальйонах «Нахтігаль» і «Роланд» є предметом гострих суперечок. Ця дискусія ще більш ускладнилася в зв'язку з тим, що недавній німецький міністр Оберлендер входив до складу одного з названих формувань. Деякі автори показують членів цих батальйонів як визволилів України, інші — як банду убивць (Raschhofer H. Der Fall Oberlander; Кальба М. «Нахтігаль» (Курій ДУН) у світлі фактів і документів; Choryk D. V. The Origin and Activities of the Nightingale Legion, а також велика кількість літератури комуністичної орієнтації.) На мою думку, дане питання і потребує додаткового вивчення, хоча, здається, ці військові підрозли не відіграли великої ролі у здійсненні плану

«Барбаросса». На більшу увагу заслуговує діяльність так званих похідних груп, про які відомо дуже мало (Л. Шанковський). Отже, тема колаборації є активно досліджуваною науковою спільнотою. Проте лише українським історикам вдалося відійти від радянських стереотипів, однак «український» колабораціонізм як явище є ще недостатньо вивченою темою, та є багатогранною для наукових дискусій.

Мета роботи. / Aim. Метою є дослідження проявів колабораціонізму в країнах Європи у контексті Другої світової війни, фактів співпраці з окупаційним режимом на території СРСР та колабораціонізму на території України.

Матеріали та методи. / Materials and methods. Методологічну основу становлять принципи конкретно історичного і політологічного аналізу, базованих на об'єктивному, системному та всебічному підході. За допомогою яких досліджувалося та узагальнювалося явище колабораціонізму в роки Другої світової війни. Враховуючи складність тогочасних політичних процесів, доречним є застосування історичного методу, який дає змогу дослідити формування та розвиток процесів і подій колабораціонізму у виокремленій спільноті в конкретних історичних умовах та у хронологічній послідовності з метою виявлення закономірностей, суперечностей у поєднанні з компаративістським аналізом, завдяки якому встановлюється подібність і відмінність у складових політичної ідентичності колабораціонізму, що забезпечують розуміння специфіки такого складного й неоднозначного явища. До історичних методів дослідження, які використовувалися у праці, належать історичний, ситуаційний, ретроспективний, типологічний, порівняльний, метод термінологізації. Ці методи допомогли дослідити колабораціонізм як явище у контексті відповідної історичної ситуації – війни та окупації, встановити, наскільки ця діяльність відповідала об'єктивним перспективам історичного розвитку; розкрити зміст, значення минулих історичних подій і їх розвитку на тлі нестабільності суспільства, з урахуванням суспільно-психологічної кризи та важкого матеріального становища. Окреме місце в дослідженні посідають

методи вивчення й аналізу документів, статистичних даних.

Результати та обговорення. / Results and discussion. За результатами дослідження проявів колабораціонізму в країнах Європи у контексті Другої світової війни, фактів співпраці з окупаційним режимом на території СРСР та колабораціонізму на території України, можна зробити наступні висновки. Термін колаборація виник у Франції під час Другої світової війни і означав співпрацю населення або громадян держави з ворогом.

Термін «колабораціонізм» використовував генерал Анрі Петен, який очолював так званий режим Віші і закликав французів до співпраці з нацистською Німеччиною.

Вираз швидко потрапив в інші мови, і радянська пропаганда активно використовувала його з яскраво негативним відтінком для позначення співпраці народів СРСР або окремих його частин з гітлерівською Німеччиною. Колабораціонізм у Другій світовій війні — військове, політичне і економічне співробітництво громадян держав Антигітлерівської коаліції або представників основних етнічних груп цих держав із нацистською Німеччиною, Японією та фашистською Італією під час Другої світової війни.

Під час Другої світової війни колабораціонізм був широко поширеним явищем і мав місце майже в кожній окупованій країні. Певна частина населення країн Європи та Азії співпрацювала з окупантами.

Причини різноманітні: політичні – неприйняття політичної системи держави, громадянином якої ви є, займання посад в окупаційній адміністрації тощо; культурний (ідеологічний) – просування ідей та смислів країни-агресора; економічні - грошові та інші матеріальні переваги, які часто пропонуються населенню, готовому до співпраці на окупованих територіях.

Політична та військово-політична колаборація була найбільш характерною для окупованих країн Європи. Це проявилось у створенні номінально незалежних урядів чи адміністративних установ, організації пронацистських рухів і партій (Франція, Норвегія, Данія, Голландія, Греція, Сербія, Угорщина).

Використання терміну «окупація» в період 1939–1941 рр. пов'язане з невизнанням на міжнародному рівні захоплення східної частини польської держави СРСР, а також фактичним невизнанням так званої нової влади більшості населення окупованих територій.

Цей період у сучасному публічному та науковому дискурсі часто називають «першою» окупацією, маючи на увазі, що наступ радянських військ у 1944 році став початком «другої» окупації.

Окупаційна політика на території Східної Європи та СРСР відбувалася згідно з планом «Ост». Окуповані радянські території були поділені на частини. Під контролем військового командування перебували тиллові райони німецьких груп армій. Решта були підпорядковані «Східному міністерству» на чолі з А. Розенбергом і поділені на дві рейхмісії — «Остланд» (країни Балтії та більша частина Білорусі) та «Україна».

В Україні центр партизанського руху зосереджувався в північних областях. Між партизанськими базами і «Великою землею» був постійний зв'язок, звідки партизанам постачали зброю, техніку, кваліфікованих військових спеціалістів. У 1942 р. радянські партизани налічували 125 тис. осіб, у 1943 р. - 250 тис. осіб. Боролися проти нацистів і загони УПА.

На окупованій ворогом території України, Білорусі та в західних областях Росії великого розмаху набув партизанський рух. Тут діяли цілі загони під керівництвом створеного в травні 1942 року ЦРБ. Вони застосовували різні методи боротьби - від індивідуальних диверсій до масових залізничних воєн.

Велику роль у перемозі над фашизмом і нацизмом відіграв патріотичний і антинацистський рух опору. Його учасники обирали різні форми і засоби боротьби проти бурого моря за свободу і незалежність своїх країн.

У русі опору брали участь люди різних політичних і релігійних поглядів-радикали і республіканці, консерватори і демократи, комуністи і соціалісти, католики. і православні, профспілкові та безпартійні; люди різних рас і національностей, різних соціальних кіл. Багатьом із них судилося покласти життя на спільний вівтар перемоги над ненависним ворогом.

Висновки. / Conclusions. Таким чином, можна зробити висновок, що Колабораціонізм — явище універсальне, характерне майже для всіх часів і періодів світової історії. Тема є актуальною, оскільки охоплює низку проблем історичного, політичного та морального характеру. Пропагандистські міфи зруйновані в багатьох аспектах. Через події, які, на жаль, відбуваються у нашій країні, вивчення та переосмислення сторінок нашого історичного минулого наразі є найважливішим для сучасності, а найбільш для молоді – майбутнього країни.

ПОЛІТИЧНА ДІЯЛЬНІСТЬ ВОЛОДИМИРА ВИННИЧЕНКА В ПЕРІОД УКРАЇНСЬКОЇ РЕВОЛЮЦІЇ

Штонда Вероніка Романівна

Учениця

Броварський ліцей № 2
імені В. О. Сухомлинського
м. Бровари, Україна

Вступ. Українська революція, що розпочалася слідом за революцією 1917-1922 років у російській імперії, стала переломним моментом у боротьбі українського народу за незалежність та національне самовизначення. На тлі падіння царського режиму та спільних політичних потрясінь українські патріоти та інтелігенція активізували свої зусилля зі створення держави. І вже 4 (17) березня 1917 року в Києві була створена Українська Центральна Рада (УЦР) – представницький орган, що став центром національно-визвольного руху. Серед її засновників був Володимир Винниченко, який відіграв важливу роль у діяльності Ради та формуванні її уряду - Головного секретаріату.

Ціль роботи полягає в тому, щоб відобразити політичну діяльність Володимира Винниченка в період української революції.

Матеріали та методи. Для досягнення мети дослідження використовувались методи історизму, вивчення первинних джерел, аналогії. Під час роботи над темою також були використані такі методи дослідження як історико-порівняльний та загальнонаукові методи аналізу й синтезу. У процесі підготовки матеріалу було опрацьовані наявні літературних джерел із мережі Інтернет.

Результати та обговорення. Володимир Винниченко (1880-1951) – український політичний діяч, письменник. Свою революційну діяльність він розпочав задовго до Української революції. З початку ХХ століття Володимир Винниченко крім того, що активно займався літературною діяльністю, в той же час він був членом Революційної української партії (РУП), яка згодом стала Українською соціал-демократичною робітничою партією (УСДРП). Там він

виражав свої погляди на соціальні та національні питання, які лягли в основу його подальшої політичної діяльності.

З початку Лютневої революції в 1917 році, Володимир Винниченко приєднався до УЦР, що стала головним органом національного руху. У червні 1917 році, після невдалої поїздки до Петрограду, на II Всеукраїнському військовому з'їзді було ухвалено I Універсал, який був ухваленим Володимиром Винниченком, де одним із пунктів якого стало проголошення автономії України.

Як наслідок було створено Головний секретаріат – перший український уряд, очолюваний самим Володимиром Винниченком.

Але даний документ був засуджений зі сторони Тимчасового Уряду, що в липні 1917 року в наслідок перемовин між УЦР прийняли II Універсал, де була відмова Центральній Раді від самостійного вирішення автономії. Незважаючи на це, Винниченко продовжував активно працювати над укріпленням автономії та формуванні збройних сил.

Після довгої боротьби за владу в Києві були ухвалені III, а згодом IV Універсали, де проголосили Українську Народну Республіку (УНР) і її подальшу незалежність.

29 квітня 1918 року в місті Київ відбувся державний переворот. УЦР було розпущено, натомість проголошено Українську Державу на чолі з гетьманом Павлом Скоропадським. Винниченку не подобалася політика новообраного гетьмана, тому було прийнято рішення створити орган із п'яти осіб для керівництва повстанням проти нього – Директорію. І з грудня 1918 року після затяжного повстання вся влада переходить до Директорії й повертають УНР.

Попри на значні досягнення, діяльність Володимира Винниченка часто піддавалася критиці за його погляди й прагнення до соціалістичних реформ. Після приходу до влади більшовиків, він був вимушений зупини свою активну політичну діяльність в Україні.

Тому в 1919 році емігрував до Австрії, де продовжує свою літературну та журналістську діяльність.

Висновки. Політична діяльність Володимира Винниченка під час Української революції мала величезне значення для становлення України, як держави. Його справа у створення державної автономії, формування першого уряду УНР та розробку основних законодавчих актів стала вагомим внеском у боротьбу за незалежність України. Незважаючи на складну політичну ситуацію й критику, Винниченко залишився вірним ідеалам української державності та демократії, які знайшли відображення в його літературній і журналістській справі.

CULTUROLOGY

DEVELOPMENT AND IMPLEMENTATION OF CINEMA THERAPY IN THE ARMY

Hynda Oksana Mykolayivna,
Candidate of Economic Sciences,
Associate Professor, Associate Professor of
the Department of Humanities,
Hetman Petro Sahaidachnyi National Army Academy,
Vyshnevskia Stefaniia Mykolaivna,
Candidate of Economic Sciences, Associate Professor,
Senior Lecturer at the Department of Humanities,
Hetman Petro Sahaidachnyi National Army Academy,
Holyk Mykola Mykhailovych,
Candidate of Historical Sciences,
Associate Professor,
Associate Professor of the
Department of Humanities,
Hetman Petro Sahaidachnyi National Army Academy

Introductions. The film industry is an important component of the cultural sphere. Cinema helps the individual to isolate himself from problems, to plunge into another reality. In the 21st century, cinema is not a way to have fun, but a source for starting thinking, analyzing, and cognition. Also, the film industry acts as a powerful lever for the development of the country.

In its history, Ukraine is constantly fighting for its existence, which is why for modern Ukrainian society issues related to cultural heritage are important in view of the need to protect national interests.

As for Ukrainian cinema, the tasks it faced with the proclamation of Ukraine's independence turned out to be much more difficult and, in our opinion, became finally clear only after the Revolution of Dignity and the beginning of Russian

aggression in Ukraine. The lack of high-quality Ukrainian film production, the total clutter of Ukrainian channels with Russian cinema led to the erosion of national identity, the formation of pro-Russian political views among a certain part of the Ukrainian population, and, as a result, affected the unity of Ukrainian society. We must admit that Ukrainian community still feels the ideological fluctuations between the "Russian world" and the Ukrainian patriotic position.

Today, the cinematography industry in Ukraine needs to solve the current problems. Basically, the problem is concentrated in the structures that receive state financial assistance and use it incorrectly. It should be noted that the developed film industry is the lion's share of the country's budget. Producing high-quality films is beneficial not only for the economy, but also for the global perception of Ukraine as a state that is able to move forward in all areas. Producing high-quality films is beneficial not only for the economy, but also for the global perception of Ukraine as a state that is able to move forward in all areas. The development of the film industry is a significant contribution to the spiritual development of the nation, as well as an opportunity for future international recognition and perception of domestic cinema as another high-quality product from Ukraine.

That is why the great war that Russia started on the territory of Ukraine gave impetus to the understanding that in our time, it is important to increase the effectiveness of the use of modern Ukrainian cinematography in the national and patriotic education of military personnel of the Armed Forces of Ukraine.

Aim. During the Soviet period, Ukrainian cinematography experienced a stage of decline, this is argued by the fact that for a long period of time the Ukrainian language was under a ban and completely depended on the government. Screenwriters were forbidden to express those thoughts that were problematic at that time, so they had to shoot movies that were to the liking of the governing bodies, because of this it is difficult to see the development of movies until 1991.

Today, television occupies a significant place in the popularization of cinema. It has become an important means of communication and presentation of information. It has become an integral part of people's lives.

Considering the general definition of the need, we came to the conclusion that Ukrainian society should focus on improving the existential needs of the military, namely spiritual needs. In turn, spiritual needs depend on the state of a person's inner world. These include the desire to learn new things, the desire to create, the need for self-realization [6].

Based on the above, we singled out the main reasons that, in our opinion, accumulate the need for cinema not only in Ukrainian society, but also specifically in the military-patriotic education of the Armed Forces of Ukraine. In our opinion, the concept of the German psychologist Erich Fromm is relevant nowadays, according to which there are existential human needs that differ from social instincts. He singles out the following existential needs:

in establishing ties between people;

- in overcoming a person's natural essence;
- in the presence of roots;
- in identity with oneself;
- in a clear system of views on the surrounding world and on one's place

in it.

The scientist was convinced that people strive for security and freedom at the same time. This leads to an internal contradiction, as a result of which motivation appears [1].

We all need to understand that the war has significantly changed our worldview. Ukraine is being reborn and is passing through a rather unique stage of our history, which should be recorded in the present tense for the sake of clarity and transfer of feelings and experiences of this time and motivation - self-preservation in the future.

That is why, in our time, there is an even greater need for movies and motivational videos that would form the basis for understanding human existence and the right behavior. They include deep psychological and spiritual aspects that affect our daily lives, choices, goals, and interactions with others.

In order to improve the process of creating films in military structures, the

main orders of the Ministry of Defense were considered: On the approval of the Concept of military-patriotic education in the Armed Forces of Ukraine. Order of the Minister of Defense of Ukraine dated June 8, 2010 No. 295; On the approval of the Concept of ideological work in the Armed Forces of Ukraine. Order of the Ministry of Defense of Ukraine dated February 5, 2013 No. 78 and others.

With regard to the Concept of military-patriotic education in the Armed Forces of Ukraine, new ways and means of restructuring educational work in military formations and bringing it into line with the requirements of ensuring the defense of the state, protecting its sovereignty, territorial integrity and inviolability are proposed and outlined. At the same time, thanks to cinema, it is worth conducting psychological training and rehabilitation of servicemen.

At the beginning of the implementation of the concept, the following processes of management and implementation of cinema therapy in the Armed Forces were distinguished: management process planning, management process organization, process control, management process analysis, management process regulation, management process stimulation.

Thus, the considered elements allow us to consider the modern concept of managing the processes of managing and implementing cinema therapy in the Armed Forces as a system, the main goals of which are to improve the moral and psychological potential, which, in turn, helps and determines the ability of the army to withstand the greatest stress, difficulties, losses during the war, even defeat, without losing the will to win.

The level of military skill and combat skill largely depends on the effectiveness of the organization of the action, the technical support of personnel during the mission, the identification and resolution of social problems, the morale and personal motivation of each serviceman.

Cultural, educational and educational work is aimed at forming servicemen with a high spiritual culture, moral qualities and a sense of patriotism. This is achieved by holding various cultural events and organizing leisure time for personnel [4].

The main principles of educational work are:

- state and patriotic orientation of the educational process;
- interdependence of content, forms and methods of educational work;
- respect for the individual, constitutional rights and freedoms of a serviceman, orientation towards the ideals of democracy and humanism, universal moral values;
- continuity and continuity in educational work, an organic combination of national, historical and cultural traditions with a sense of the new in the educational process;
- specificity and coherence of content, forms and methods of educational work;
- an objective-scientific approach to planning, implementing and evaluating the results of educational work.

The approach, which includes material incentives, can really have a positive effect on the motivation of military personnel and contributes to maintaining a sufficient level of military motivation, discipline and fighting capacity of the Armed Forces of Ukraine. Informational and propaganda support", which includes the activities of military management bodies and commanders regarding informational influence on the consciousness of personnel. This is an important aspect of military activity aimed at forming the moral and psychological state of military personnel and supporting their readiness to protect the state sovereignty and territorial integrity of Ukraine.

Psychological rehabilitation of military personnel is a set of measures aimed at improving and restoring the body's psychological functions. Mental health problems become especially acute in military personnel who have visited hot spots. Even if it seems that everything is fine with a person, he may need help. The state gives them the opportunity to receive a set of services for diagnosis and treatment free of charge. Correctly conducted psychological rehabilitation helps to quickly adapt to peaceful life and avoid many problems that often accompany servicemen with combat experience. This is an important aspect that contributes to psychological recovery and

adaptation to the changes caused by war.

Based on the principles of educational work, we want to propose a new form that would be consistent and acceptable, and proposed as a new method of educational and psychological work in the Armed Forces, namely - film therapy, cinemalogy, film yoga, directed film therapy.

Film therapy is a method of therapy that includes watching and discussing movies under the guidance of a cultural expert and a psychologist (film therapist). While watching the film and analyzing images, the film training participant explores his personal characteristics. This creative process of self-discovery allows you to consciously correct your actions. Film therapy involves watching feature films followed by a group discussion. This is an exciting process that helps people better understand themselves and others, and also teaches them how to manage their lives [3]

Psychiatrists were the first to show interest in using films for therapeutic purposes. In the 50s, they actively researched the reactions of patients to watched films, studied the connection of films with the processes of excitation and inhibition, as well as the possibility of the influence of cinema on individual and group dynamics. There has been a lot of interest in this question, particularly in relation to the effects of movies on patients' anxiety levels.

This system works very simply: when we watch a movie, we stop blaming the outside world and take responsibility for what is happening on ourselves. In this way, we find the strength to change and heal.

In the course of the work, it became clear that directed film therapy can be used equally effectively not only in therapeutic, but also in training, coaching and consulting work, both of a psychologist and a cultural expert. Culture and art are a worthy alternative to psychological techniques on the way to self-discovery and self-development. Kinotherapy allows you to combine these two resources to advance to a new level of personal development.

Conclusions. Therefore, cinematography, as a mass form of art, is actively used for the purpose of constructing human consciousness. The development of

cinema requires a lot of effort, mainly from the state in the form of material and legal assistance. Today, the cinema industry in Ukraine needs to solve the problems that have arisen. The problem is mainly concentrated in structures that will receive state material assistance and use it incorrectly. It cannot be said that the developed film industry is the lion's share of the country's budget. Releasing high-quality tapes is beneficial not only for the economy, but also for the world's perception of Ukraine as a state that is able to step forward in all spheres. The development of the film industry is a significant contribution to the spiritual development of the nation, as well as an opportunity for future international recognition and acceptance of domestic cinema as another quality product from Ukraine.

LITERATURE.

1. Existential human needs. URL: Existential human needs (moyaosvita.com.ua)
2. Kinotherapy. URL:<http://kinoterapia.info/theoretics-cinematherapy/bystrizkij-vozmognosti-kinoterapii/#top>
3. Film training and work with a psychologist. URL: FILM TRAINING AS ONE OF THE INTERACTIVE METHODS OF THE PSYCHOLOGIST'S WORK
4. The concept of educational work in the Armed Forces. URL: About the concept of educational work... | dated September 4, 1998 No. 981/98 (rada.gov.ua)
5. Concept of implementation of media education in Ukraine // Education 2010 (July 7-14). No. 32. P. 3–4.
6. Naidyonova A. Media culture of personality: socio-psychological approach: Training manual. K.: Millennium, 2009. 440 p.

LITERATURE

ТРАГІЧНА МИТЬ, ВТІЛЕНА В РЕАЛЬНІСТЬ

В'юненко Валентина Володимирівна,
вчителька зарубіжної літератури.
Роздорський ліцей Синельниківського
району Дніпропетровської області,
Україна

Вступ./Introduction. Творам про війну, які ми вивчаємо в зарубіжній літературі належить особлива роль: по-перше, вони відразу ж запам'ятовуються своєю виразністю і трагічністю, по-друге, надзвичайно актуальні, оскільки Україна зараз теж знаходиться у стані війни і по-третє, мають велике виховне значення в процесі формування майбутніх громадян і патріотів своєї держави. Особливо болісно сприймається тема загибелі дітей під час бойових дій і в концентраційних таборах смерті на теренах захоплених країн і, в самій Німеччині.

Мета роботи./Aim. Дане дослідження – це спроба в'яснити, як учні сприймають трагічні реалії сьогодення в Україні, які вбачають зміни, що сталися у їхньому житті. Колись вони бачили «мить» війни лише на екрані, а нині вона стала реальністю. Порівнюючи дії Росії із наслідками «панування» Німеччини у Європі в роки Другої світової війни, юні «дослідники» повинні зробити висновки: що є спільного в діях агресорів різних часів та яка їх чекає розплата за зло, заподіяне іншим народам і людям.

Матеріали та методи./Materials and methods. Серед творів, які вивчаються в програмі 7 класу виділяється вірш німецькомовного письменника, який був родом із України, Альфреда Маргула – Шпербера - «Про назву концтабору Бухенвальд» [1, с. 88]. Вірш невеликий за об'ємом, але кожен рядок в ньому пройнятий відчуттям болі і суму за втраченими людськими життями у

гітлерівському «таборі смерті». Автор згадує своє дитинство на Буковині і пов'язує назву «Бухенвальд» із назвою місцевості, де він народився. В його пам'яті постає мить, коли він лежав «хлопчиськом на поляні», а над ним пливли «біляві хмаринки в вишині» [1, с. 89]. Цю мить, напевно, відчуває кожна людина, як у дитинстві, так і в пізніші роки, але, далі, автор робить припущення, що «біляве пасмо хмар» могло бути «димом спалених людей» [1, с. 89]. Ясна річ, що в часи дитинства Маргула –Шпербера страшних концтаборів, створених гітлерівцями, ще не було, але це порівняння пронизує холодом душу і змушує замислитись, Чому, після стількох тяжких випробувань і масових жертв, людство, до цих пір, не навчилося жити у мирі й спокої? І чому нація, яка дала світові таких великих діячів культури, як Гете і Шиллер, породила, разом із тим, і таке чудовисько, як вбивця мільйонів людей Гітлер? І, нарешті, чому сучасна нація Пушкіна і Толстого, котрі не сприймали війну, як засіб вирішення проблем, підтримує вбивцю Путіна?

Потрібно привчати дітей мислити і сприймати ті реальності, які є в житті, змусити їх робити висновки і пробувати шукати вихід із «глухого кута», в який заганяли й заганяють свої народи керівники гітлерівської Німеччини і путінської Росії. Під час вивчення теми про Бухенвальд бажано доповнити свою розповідь додатковим матеріалом, спогадами когось із в'язнів Аушвіцу-Біркенау, Бухенвальду чи якогось іншого концтабору [6]. В першому із них, знищували, в основному, представників єврейської і циганської націй і серед 6 мільйонів жертв Голокосту, більше мільйона – діти [5]. Їх позбавляли батьків, морили голодом, проводили над ними різні злочинні «досліди», а найменших – немовлят, забирали у матерів і топили в бочках із водою або кидали живими у вогнище топки. Про ці страхіття розповідають малолітні в'язні, котрі вижили [3; 5]. Дуже повчальною була б демонстрація фрагменту із художнього фільму «Хлопчик у смугастій піжамі» (2008) кінорежисера Марка Хермана [4]. В ньому восьмирічний німецький хлопчик Бруно – син начальника концтабору здружився зі своїм єврейським однолітком Шмулем, а обставини склалися так, що обоє загинули у газовій камері. Кінофільм тяжкий, але

надзвичайно повчальний [4].

При вивченні творів на воєнну тематику учні повинні усвідомити, що всяке зло, заподіяне людям, рано чи пізно, але карається. Доля тих, хто розв'язав Другу світову війну, стала для них самих трагічною: самовбивства або смертні кари за приговором Міжнародного трибуналу у Нюрнберзі. У кінофільмі есесівського офіцера, який познущався над в'язнем похилого віку, відправили на фронт, а сина начальника концтабору – винуватця смерті багатьох людей, отруїли газом разом із іншими в'язнями. Але хлопчик Бруно, котрий загинув, тримаючись за руку із малим євреєм Шмулем, показав цим жестом, що всі люди заслуговують на життя і мають право на щастя [4].

Результати та обговорення./Results and discussions. Вивчення творів про Другу світову війну і порівняння подій, висвітлених у них із сучасністю, показало небайдужість учнів до того, що було в минулому і відбувається тепер. Вони роблять висновки, що «зло» не з'являється несподівано й спонтанно, а культивується на протязі багатьох років, насаджується в мізках дітей та молоді і має тяжкі наслідки. Дії гітлерівських і путінських окупантів, вихованих на «теоріях» про «месіанську роль» своїх націй, це - найбільше зло в історії людства. Бо страждають, за власну довірливість і безпечність, як мешканці, очолюваних диктаторами, країн. так і ті, на кого вони напали. І, серед багатьох жертв, вбитих окупантами є й безвинні діти [2].

Висновки./Conclusios. Розглядаючи «життя» в концтаборах, котрі з'явилися порівняно недавно (в минулому столітті) учні роблять висновки, що це найстрашніше «досягнення» людства. Мешканці Європи та інших континентів гинули мільйонами і, в небі – від них, залишалось лише «біляве пасмо хмар». А ті, що вціліли, все життя були, як згадувала одна малолітня ув'язнена концтабору, «із підрубаним коренем» [6]. Завершуючи вивчення твору Маргула – Шпербера, учні повинні усвідомити, що найкраща протидія війні - збереження демократичного ладу в їх країнах, прав і свобод громадян, можливостей для вільного розвитку дітей. Тільки це дасть можливість уникнути трагічних «миттєвостей» у житті і вбереже людство від війн.

СПИСОК ЛІТЕРАТУРИ:

1. Волощук Євгенія, Слободянюк Олена. Зарубіжна література: підручник для 7 класу. – 2-ге вид., переробл. – Київ, Генеза, 2020. – 240 с.
2. Жертви війни. Українські діти [Електронний ресурс] – ukrinform.ua/rubric-ato/3642950-zertvi-vijni-ukrainski-diti.html
3. Зима на світанку: діти в нацистських концтаборах [Електронний ресурс] – Режим доступу: cdvr.org.ua/27871/2019/06/26
4. Мальчик в полосатой пижаме. Военный триллер (2008) – режим доступу: filmix.biz/films/drama/4020-90-90-malchik-v-polosatoy-pizhame-2008.htm
5. Мільйон убитих дітей і правда про «людське мило»: десять маловідомих фактів про Голокост [Електронний ресурс] – Режим доступу: news.obozrevatel.com/ukr/society/den-pamyati-golokostu.htm
6. Я все життя із підрубаним коренем... [Електронний ресурс] – Режим доступу: <https://www.radiosvoboda.org/a/29926869.html>

УДК: 821.111.09(73)(092Бредбері):[504:621.09

**ЕКОЛОГІЧНІ ВИКЛИКИ ДЛЯ УКРАЇНИ ТА СВІТОВОЇ СПІЛЬНОТИ:
ЛІТЕРАТУРНИЙ ВИМІР (НА МАТЕРІАЛІ ТВОРІВ РЕЯ БРЕДБЕРІ
«УСМІШКА» ТА «СЕРПЕНЬ 2026. ДОЩІ ВИПАДАЮТЬ»)**

Іванишин Марія Віталіївна

учениця

Комунальний заклад «Розсошенська гімназія
Щербанівської сільської ради Полтавського району
Полтавської області»

Боберська Крістіна Григорівна

учитель англійської мови

Комунальний заклад
Розсошенська гімназія Щербанівської сільської ради
Полтавського району Полтавської області

Анотація. Статтю присвячено аналізу зображення трагізму наслідків застосування ядерної зброї для людей у творах Рея Бредбері «Усмішка» та «Серпень 2026. Дощі випадають». Проведено паралелі між двома вищевказаними творами як пересторог застосування ядерної зброї у майбутньому. Охарактеризовано образ занепаłego деградованого населення.

Ключові слова: твір-пересторога, війна, ядерна катастрофа, трагізм.

Вступ. ХХ століття увійшло в історію як найбільш трагічне, адже саме в цей період людству довелося пережити Першу та Другу світові війни. Нещодавно нам здавалося, що війна – це минуле або що вона десь далеко, за багатьма кордонами й морями. Тепер все змінилося: війна поряд із нами, у нашій власній країні [4, с. 65]. Не встигли ми оговтатися від наслідків Чорнобильської аварії – а вже знову над Україною нависла не лише військова загроза, а й нові екологічні виклики – ризик ядерної катастрофи на Запорізькій АЕС та застосування ядерної зброї, які можуть зруйнувати тисячі життів на рідній землі та її межами. Дану проблематику можна розглядати під різними кутами, в тому числі через літературний вимір, де дедалі частіше з'являється

ядерна тематика. Дедалі частіше увагу письменників та дослідників привертають катастрофи, як фізико-географічні, так і суспільні [3].

Результати та обговорення. Низка американських авторів зробили спробу сконструювати світ після ядерних катастроф та бомбардувань, показавши трагізм наслідків у всіх сферах людського життя, в тому числі моральну та етичну деградацію населення. Дуже яскраво це можна прослідкувати у творі Рея Бредбері «Усмішка», написаному після ядерного бомбардування Хіросіми та Нагасакі у 1952 році як пересторога застосування такої зброї у майбутньому, де розвиток техніки в житті людей призвів до ядерної війни. Автор описує світ майбутнього 2061 року, який існує на руїнах: «І лишилися нам лише уламки!», «міста – купи руїн, дороги від бомбардувань наче пилка», «зруйноване місто», «зруйнована вибухами кам'яна стіна», «розбита ферма», «розбиті будівлі» і т.д. [2, с. 3-5]. Рей Бредбері зображає занепаде деградоване населення на межі жебрацтва: «брудну, з грубої мішковини, одягу», «вимазані рядна та брудні капелюхи», «тріснутих чашках», «іржавій каструлі», «але мало хто купував – мало кому дозволяла кишеня», але разом з тим не бажає змін, зневажає прогрес та руйнує все, що хоч трохи нагадує про минуле: «шматували та палили книжки на майдані», «громили завод, який намагався ще виробляти літаки», «знайшли друкарню та склад боєприпасів – і висадили їх у повітря» [2, с. 6, 8]. Безликий натовп дичавіє, люди стають більш схожим на тварин: «Натовп вив, і руки дзьобали портрет, наче голодні птахи <...> стареча жувала шматки полотна». Ключова емоція тогочасного покоління – ненависть до минулого і страх перед поверненням попередніх порядків та ядерної війни: «Не встигнеш отямитись і знову війна!» [2, с. 9]. Ще одним з найвідоміших постапокаліптичних творів Рея Бредбері, в кому детально зображується екологічна катастрофа як наслідок ядерних помилок людства, є оповідання «Серпень 2026. Дощі випадають» 1950 року. Перед читачами постає тривожна картина майбутнього: «Будинок самотньо височів серед міста, що лежало в руїнах. Він стояв один-однісінький. Ночами зруйноване місто немовби жевріло – радіоактивне випромінювання було видно

за багато миль» [1, с. 179]. Від людей залишилися лише тіні: «Вся західна сторона будинку була чорна, крім п'яти плям <...> П'ять плям на стіні – от і все, лишилося від чоловіка, жінки, двох дітей і м'ята. Плями на стіні, вкритій тонким шаром обвугленого дерева» [1, с. 181]. Наприкінці твору цитується вірш Сари Тісдейл, де вкотре звучать перестороги: «Не думає все це про згубу війни, Про долю людей, що загинуть вони. І все це живе і нічого не зна... І тільки у синім серпанку весна, З'явившись вранці на зміну зими, Дізнається, може, що зникли і ми» [1, с. 183]. У тексті твору постійно підкреслюються летальні наслідки застосування ядерної зброї для людей: «безлюдний», «в порожнечу», «не грюкали двері <...> не прогиналися килими», «порожнього будинку», «Але боги зникли...» , «лише тиша <...> панувала тиша <...> тиха музика», «мертвого попелу <...> мертвих днів» [1, с. 179-185].

Висновки. Отже, твори американського письменника Рея Бредбері «Усмішка» та «Серпень 2026. Дощі випадають» є одними з найбільш вдалих прикладів творів-пересторог, через які він намагається донести людству, яке трагічне майбутнє нас чекає після застосування ядерної зброї. Його глибоко тривожить машинізація і породжене нею дедалі більше поширення бездуховності в сучасному суспільстві, реальна небезпека ядерного апокаліпсису [1, с. 589]. На відміну від героїв його творів – у нас залишається місце для надії та час, щоб все змінити. «Мрія про духовне відродження людства, що почнеться з духовного відродження кожної людини особисто. А мистецтво – шлях до внутрішнього оновлення» [5, с. 27].

СПИСОК ЛІТЕРАТУРИ:

1. Бредбері Р. Марсіанські хроніки. Повісті, оповідання/ Р. Д. Бредбері. – К.: Дніпро, 1988. – 590 с.
2. Бредбері Рей. Усмішка/ Р. Д. Бредбері. – Тернопіль: Навчальна книга-Богдан, 2016. – 368 с.
3. Кулешір М. Апокаліптична художня література: особливості жанру [Електронний ресурс] / М. Кулешір. – Режим доступу: Downloads/Sls_2014_11_33.pdf

(дата звернення: 20.04.2024). – Назва з екрана.

4. Курпела Т. Д. Тема війни в літературі / Т. Д. Курпела // Зарубіжна література в школі. – 2020. – № 9-10. – С.65-67.

5. Ніколенко О. М. Нове прочитання Бредбері / О. М. Ніколенко, Т. М. Конєва // Зарубіжна література в школах України. – 2013. – № 2. – С. 25-27.

POLITICAL SCIENCES

ФАКТОРИ ТА МОЖЛИВОСТІ ПРОТИДІЇ РОСІЙСЬКОМУ ЯДЕРНОМУ ШАНТАЖУ В КОНТЕКСТІ РЕАЛІЗАЦІЇ УКРАЇНСЬКОЇ ФОРМУЛИ МИРУ З ТОЧКИ ЗОРУ ТЕОРІЇ ІГОР

Бутенко Ілля Романович

аспірант

Національний Університет

Києво-Могилянська Академія

Вступ/Introductions

The Ukrainian peace formula is a security and foreign policy concept created to formulate an acceptable way for Ukraine to end the Russian-Ukrainian war and to represent Kyiv's position in the international arena. Among the main principles of the formula is the creation of a mechanism to control nuclear safety, including the release of nuclear facilities seized by Russia and the prevention of blackmailing Ukraine and its partners with the use of nuclear weapons. The peace formula is not a permanent document, and its development is subject to various discussions both in Ukraine and internationally, which can result in adjustments to the detailed understanding of the contours of the post-war regional order desired by Ukraine, including in the field of nuclear safety.

Мета роботи/Aim

In the article, the author examines Russian nuclear blackmail of Ukraine from the perspective of game theory and provides recommendations for minimising risks and strengthening control over nuclear disarmament and peaceful use of nuclear energy post-war.

Ключові слова: ядерна безпека, ядерний шантаж, ядерне роззброєння, теорія ігор.

Впродовж 2022-2024 рр. в українській та міжнародній пресі, експертних колах та серед політиків активізувалося обговорення питання ядерної безпеки. Ключовою причиною активізації обговорення цього питання є повномасштабне російське вторгнення в Україну, в ході якого російські війська окупували Чорнобильську та Запорізьку атомні електростанції, що стало прецедентом насильницького встановлення військового контролю над об'єктами ядерної енергетики [1]. Окрім того, з початку вторгнення, неодноразово поставало питання щодо можливої загрози використання російською армією ядерної зброї, що додатково підживлювалося систематичною риторикою російських високопосадовців та пропагандистів, які аргументували доцільність використання ядерної зброї проти Заходу та України як можливого шляху здобуття воєнної переваги над Києвом в умовах, коли конвенційна війна не дозволила Москві здобути очікувану швидку перемогу, а надання Україні допомоги від союзників посилює ризики для російських військових планів [2].

Матеріали та методи/Materials and methods

Основні тези дискусії зводяться до таких аспектів:

- Росія бажає зірвати посилення західної підтримки Києва, тому використовує ядерний шантаж, блокуючи доступ України до ЗАЕС та спекулюючи на темі ядерної ескалації.
- Західні держави утримуються від перетину свого роду “червоних ліній”, оскільки існує ризик подальшої безпрецедентної ескалації з боку Росії.
- Україна без допомоги Заходу не може радикально змінити ситуацію на полі бою, таким чином Росія здобуває перевагу через нерішучість країн-партнерів України.

Фактично, ці аргументи зводяться до сприйняття питання можливої ядерної ескалації з боку Москви в руслі теорії ігор, а саме – поняття ставки, яка є різною для всіх учасників процесу.

Для Росії ставкою в процесі ядерних погроз заходу є набуття військової ініціативи у конфлікті в разі, якщо Захід не стане ризикувати, посилюючи Україну до того рівня, щоб Київ міг завдати поразки російським військам. У

цьому разі можливості України щодо ведення бойових дій будуть знижені, що, на думку російських ідеологів ядерного шантажу, дозволить росіянам завдати поразки Україні в довгостроковій перспективі. З іншого боку, внаслідок можливої непоступливості Заходу, Москва ризикуватиме опинитися перед дилемою між дотриманням та недотриманням ядерних погроз. При цьому, дотримання погрози означатиме ризик виходу протистояння на новий рівень, а також закріпленням та подальшим безпрецедентним розширенням підтримки України з боку Заходу, в той час як позиції агресора можуть радикально послабнути. Натомість, недотримання погроз за умови попереднього завищення ставки означає втрату сенсу самої ядерної риторики, оскільки в такому разі буде створений прецедент їхнього порушення самою РФ. В будь якому разі, ядерний шантаж створює значні ризики для самої Росії, через неможливість розширення коридору можливостей шляхом використання інших аргументів для переконання партнерів Києва не реалізовувати плани підтримки України.

Натомість для союзників України ставкою в неперетині червоних ліній є прогнозованість конфлікту та можливість невторчання в нього. Загальною позицією західних експертних та політичних кіл є недопущення ядерної ескалації, яка загрожуватиме переходом війни в багатосторонню та створюватиме прецедент використання ядерної зброї. В свою чергу, на думку супротивників перетинання “російських червоних ліній”, така ескалація знижуватиме довіру до існуючих систем міжнародної безпеки, заснованої значною мірою на понятті ядерного стримування, а це у свою чергу може призвести до її перегляду в бік послаблення довіри між нейтральними державами та подальшого зниження порогу застосування зброї масового ураження. З іншого боку, відмова від реагування на шантаж також несе у собі ризик створення успішного прецеденту тиску на західні держави через загрозу ескалації.

Ставка для України в ситуації з систематичним ядерним шантажем полягає у недопущенні переходу дипломатичної ініціативи до Москви і подальшої втрати міжнародної підтримки. Оскільки мета шантажу для росіян

полягає в постійному зниженні рівня підтримки, який Києву надають його партнери, мета України в кейсі протидії шантажу носить протилежний характер, а саме – переконання союзників у тому, що поступки не призводять до деескалації. При цьому, слабкість української позиції полягає в тому, що переконання союзників не йти на поступки Кремлю залежить від двох факторів: серйозності в сприйнятті російських погроз та готовності в цих умовах протидіяти їм.

Результати та обговорення/Results and discussion

В цих умовах, роль Української формули миру в контексті ядерної безпеки зводиться до аргументації основних принципів, що мають бути прийняті партнерами України у сфері ядерної безпеки. 1 пункт Української формули миру, що присвячується темі ядерної та радіаційної безпеки присвячений здебільшого проблемі безпеки ядерної енергетики, зокрема необхідності виведення окупаційних сил з Запорізької атомної електростанції, проте в ньому також є чітко наголошена необхідність примусу агресора щодо утримання від будь-яких форм ядерного шантажу, в тому числі від погроз з використання ядерного озброєння [3]. Згідно з Формулою, контроль за дотриманням запропонованих норм має бути покладений на МАГАТЕ.

Висновки/Conclusions

Необхідно зазначити, що в тексті пункту 1 Української формули миру процес реалізації цих вимог описаний досить широко, окрім того він стосується бажаного ефекту, якого Київ планує досягти за результатами імплементації Української формули миру, в той час як конкретні заходи в ньому не прописані. В таких умовах, автор пропонує зосередити увагу на подоланні вже існуючої проблеми систематичного ядерного шантажу Росією України та її іноземних партнерів шляхом мінімізації ризиків, що впливають з вище описаного механізму маніпуляції ставками. Засобами, що можуть призвести до мінімізації ризиків станом на 2024 рік, є:

- Деталізація тих погроз, якими країна-агресор тисне на західних партнерів України з метою їхнього примушення до стримання свого рівня

підтримки Києва. Оскільки ядерний шантаж являє собою високу ставку, її зворотньою стороною є неможливість до багаторазового використання. Таким чином, аргументом Києва до союзників може слугувати те, що у разі реалізації росіянами їхніх ядерних погроз, наступна ескалація здобуде вищу ймовірність через зняття прецеденту на недопущення ядерного шантажу.

- Акцентування уваги на необхідності посилення глобального контролю за ядерною безпекою. В цьому ключі, необхідно розділити питання контролю за цивільним використанням ядерної енергії та міжнародним процесом ядерного роззброєння. У той час як питання контролю за цивільною ядерною енергетикою можна залишити на рівні МАГАТЕ, що є профільною міжнародною організацією в даній сфері, питання міжнародного ядерного роззброєння є більш делікатним і стосується перш за все тих країн, що вже мають ядерний статус. Це означає, що в умовах порушення ядерною державою Росією систему балансу сил, поняття ядерного стримування, що знаходиться в основі існуючого порядку безпекових відносин між ядерними державами, втратить свій стабілізуючий потенціал. З цього випливає, що самі ядерні держави можна зробити зацікавленими в дотриманні Москвою принципу недопущення першої ядерної ескалації. При цьому, необхідно враховувати важливий дефект існуючої системи ядерної безпеки та роззброєння, а саме розповсюдження ключових існуючих документів з ядерного роззброєння на дві країни-США та Росію [4], причому одна з цих країн (Росія) вийшла з низки договорів, що регулюють процеси роззброєння та використовує шантаж проти іншої суверенної країни (України). В цих умовах, позиція Києва для збільшення міжнародної уваги до ядерних погроз Москви може полягати в акцентуванні уваги на необхідності повноцінного переосмислення процесу контролю за ядерними озброєннями таким чином, щоб залучити до них більшу кількість країн, а саме ті держави, що вже оголосили про свій ядерний статус.

- В більш далекій перспективі як необхідну умову сталого миру та дотримання контролю за ядерною безпекою, Київ має наголошувати на міжнародному рівні що для набуття сталого миру міжнародне суспільство має

зосередити увагу на необхідності ядерного роззброєння Росії як держави, що систематично порушує міжнародні принципи ядерної безпеки. Механізмом ядерного роззброєння при цьому може стати створення спеціалізованої структури, що матиме ширші повноваження, аніж МАГАТЕ у сфері контролю над мирним використанням ядерної енергетики в регіоні, а перш за все зосередить власну увагу на російських ядерних програмах та недопущення подальшого гіпотетичного ядерного домінування РФ та використання нею ядерної енергетики для погроз іншим країнам. Функціонування такої структури може бути забезпечено делегуванням до неї повноважень національними урядами, при цьому принаймні на перших етапах повноваження Москви мають бути знижені до того рівня, щоб встановити чіткий пріоритет міжнародного законодавства у сфері ядерної безпеки над російським національним з метою недопущення реваншистської політики у сфері ядерних програм.

СПИСОК ДЖЕРЕЛ ТА ЛІТЕРАТУРИ

1. Федченко В., Ван В., Максименко І., Синовець П. Ядерна безпека в Україні та Чорноморському регіоні: Нові загрози, нові ризики, нові висновки – SIPRI. URL: https://www.sipri.org/sites/default/files/2023-03/rpp_2303_ukraine_nuclear_security_black_sea_1.pdf.
2. Олещук П. Як західні партнери завели Україну у скрутне становище. URL: <https://nv.ua/ukr/opinion/politolog-pro-yaderniy-shantazh-rosiji-u-yaku-gru-z-putinim-graye-zahid-50421390.html>
3. Текст Української формули миру https://www.president.gov.ua/storage/j-files-storage/01/19/53/32af8d644e6cae41791548fc82ae2d8e_1691483767.pdf
4. Мельник Т. :Режим нерозповсюдження ядерної зброї та контролю над озброєннями як надсистема і гарант стабільності євроатлантичної системи URL: <https://relint.vnu.edu.ua/index.php/relint/article/view/160>

АНАЛІЗ МЕТОДІВ ОЦІНКИ НАДАННЯ АДМІНІСТРАТИВНИХ ПОСЛУГ

Галіцина Анастасія Северинівна

Студент

Київський політехнічний інститут імені Ігоря Сікорського
м. Київ, Україна

Вступ. В ході адміністративної реформи зростає потреба у вдосконаленні державного управління, зокрема, якості надання адміністративних послуг. Для об'єктивної оцінки ситуації та прийняття ефективних управлінських рішень, необхідна система моніторингу та контролю якості надання послуг. Ця система має ґрунтуватися на чітких стандартах (перелік послуг, стандарти надання, регламенти процесів тощо), які можуть бути розроблені органами влади з урахуванням рекомендацій ISO.

Мета:

Проаналізувати сучасну методологію моніторингу та контролю якості надання адміністративних послуг в органах влади в рамках адміністративної реформи та аналіз недоліків системи надання адміністративних послуг.

Завдання:

- Аналіз сучасних методів оцінки надання адміністративних послуг в Україні.
- Виявлення недоліків таснуючого контролю якості надання адміністративних послуг.

Загальними критеріями підвищення ефективності управлінської роботи в органах влади можна визначити:

- Зменшення кількості скарг клієнтів на якість роботи.
- Збільшення кількості клієнтів, готових до співпраці.
- Підвищення авторитету органів влади.
- Скорочення понаднормового робочого часу.
- Зменшення кількості неякісних документів або послуг.

- Забезпечення взаємодії та взаємодопомоги між структурними підрозділами та виконавцями у вирішенні поставлених завдань.

Для кожної управлінської послуги, включеної до переліку, необхідно:

1. Визначити споживачів.

2. Встановити характеристики якості послуги:

- Очікування споживачів: які характеристики важливі для них?

- Якісні показники: як виміряти якість послуги?

3. Розробити порядок перевірки відповідності послуги визначеним характеристикам якості.

4. Описати можливі невідповідності при наданні послуги.

5. Визначити дії у разі виявлення невідповідностей:

- Як буде скориговано послугу?

- Як буде проінформовано споживачів?

Переваги чітко визначених характеристик якості та порядку їх перевірки:

- Підвищення прозорості у роботі органів влади.

- Зростання довіри з боку споживачів.

- Можливість постійного вдосконалення якості послуг.

- Зниження ризиків виникнення невідповідностей.

Потреба:

- Залучати споживачів до визначення характеристик якості послуг.

- Регулярно переглядати та оновлювати характеристики якості та порядок їх перевірки.

- Навчати персонал органів влади правильно надав

Згідно з нормативними актами України, адміністративні послуги повинні відповідати таким критеріям якості:

1. Результативність:

- Задоволення потреб фізичних та юридичних осіб, які звертаються за послугою.

2. Своєчасність:

- Надання послуги в терміни, встановлені законом.

3. Доступність:

- Територіальна доступність: близьке розташування органу влади до отримувачів послуг.
- Транспортна доступність: наявність зручного транспортного сполучення, вказівників, під'їзних шляхів та паркування.
- Інформаційна доступність: можливість вільно отримати бланки та інші форми, необхідні для звернення за послугою, як в приміщенні органу влади, так і на його веб-сайті.
- Фізична доступність: безперешкодний доступ до приміщення органу влади для людей з інвалідністю.

4. Зручність:

- Різноманітність способів звернення: можливість подати заявку на послугу особисто, поштою, електронною поштою тощо.
- Принцип "єдиного вікна": можливість отримати всі необхідні послуги в одному місці.
- Зручний графік роботи: прийняття громадян з урахуванням їхніх потреб.
- Прості та зрозумілі процедури: чітка інструкція щодо отримання послуги, доступна мовою, зрозумілою для отримувача.
- Зручні способи оплати: можливість оплатити послугу безпосередньо в приміщенні органу влади.

5. Відкритість:

- Доступність інформації: розміщення на інформаційних стендах, веб-сайтах, в офіційних виданнях та буклетах інформації про процедуру надання послуги, перелік необхідних документів, розмір та порядок оплати, контактні дані відповідальних осіб.
- Можливість отримати консультацію: можливість отримати роз'яснення та допомогу телефоном, електронною поштою або особисто.

6. Повага до особи:

- Ввічливе та шанобливе ставлення до споживачів послуги.

- Дотримання принципу рівності: надання послуги всім громадянам на однакових умовах.

- Забезпечення побутових зручностей: наявність місць для очікування, туалетів тощо.

7. Професійність:

- Належний рівень кваліфікації працівників органу влади.

На основі цих критеріїв розробляються стандарти надання адміністративних послуг. Управління процесами надання послуг має гарантувати, що послуги відповідають встановленим стандартам.

Для забезпечення якісного надання адміністративних послуг пропонується:

1. Розробити для кожної послуги:

- Стандарт якості: чіткий та детальний опис характеристик якісної послуги, що дозволить оцінювати її відповідність стандартам.

- Задokumentований порядок надання послуги: чітка інструкція, що описує всі етапи надання послуги та відповідальність виконавців.

- Порядок перевірки відповідності послуги стандарту: система контролю, яка дозволить виявляти та усувати невідповідності.

- Кваліфікаційні вимоги до працівників: чітко визначені знання, навички та досвід, необхідні для якісного надання послуги.

2. Впровадити систему моніторингу та оцінювання якості надання адміністративних послуг.

Ця система дозволить:

- Визначити проблемні аспекти та сфери, що потребують вдосконалення.

- Об'єктивно оцінити результативність роботи органів влади у сфері надання адміністративних послуг.

- Підвищити прозорість та підзвітність органів влади.

Пропонується використовувати такі критерії оцінювання:

- Кількість об'єктивних скарг споживачів послуг (в порівнянні з

минулим роком).

- Кількість наданих адміністративних послуг (в порівнянні з минулим роком).
- Відсоток послуг, наданих з порушенням термінів.
- Відсоток відмов у наданні адміністративних послуг.
- Кількість невідповідностей, виявлених внутрішніми аудиторами.

Важливо:

- Зазначені підходи мають бути інтегровані в Типовий порядок проведення оцінювання результатів службової діяльності державних службовців, затверджений Постановою Кабінету Міністрів України від 23 серпня 2017 р.

- Критерії якості надання адміністративних послуг мають бути включені до обов'язкового переліку ключових показників оцінки.

Переваги впровадження запропонованих підходів:

- Покращення якості надання адміністративних послуг.
- Збільшення рівня задоволеності споживачів послуг.
- Підвищення ефективності роботи органів влади.
- Зниження рівня корупції.
- Зростання довіри громадян до органів влади.

Проблема ефективності роботи управлінсько-адміністративних структур та якості послуг, які вони надають населенню, безпосередньо пов'язана з формуванням позитивної громадської думки щодо влади. Тому дуже важливим є не тільки визначення процесу надання адміністративних послуг органами виконавчої влади, а й побудова моделі механізму, спроможного «запустити» цей процес та спонукати органи виконавчої влади до вирішення широкого кола питань. [2]

Недоліки сучасних систем надання адміністративних послуг:

- Незаконні послуги: надання послуг, не передбачених законодавством.
- Штучне дроблення послуг: розбиття однієї послуги на кілька

платних.

- Перекладання обов'язків: перекладання на громадян збирання довідок та погодження документів.

- Вимагання зайвих документів: вимагання документів, не передбачених законодавством.

- Необґрунтована плата: завищені або безпідставні платежі за послуги.

- Незручний графік роботи: незручний для громадян час прийому.

- Необґрунтоване затягування: безпідставне збільшення строків надання послуг.

- Обмежений доступ до інформації: складність отримання інформації про послуги.

- Недосконале законодавство: прогалини в законодавстві щодо процедур надання послуг.

- Нав'язування платних послуг: фактичне змушення до отримання платних послуг.

- Конфлікт інтересів: поєднання контролю та надання послуг одним органом.

- Відсутність стандартів: відсутність чітких норм надання послуг.

- Бюрократичний підхід: ставлення до громадян як до прохачів, а не до клієнтів.

Ці недоліки призводять до: Зниження якості надання послуг. Зростання незадоволеності громадян. Підвищення рівня корупції. Неefективної роботи органів влади.

Висновки. Запровадження в процес надання адміністративних послуг системи контролю їх якості дозволить постійно перевіряти чи відповідають дані послуги вимогам, які до них ставляться як зі сторони держави, так і зі сторони безпосередніх споживачів. Подальші наукові дослідження у сфері підвищення якості адміністративних послуг повинні зосереджуватися на перспективах і методології використання міжнародних стандартів якості ISO 9001.

СПИСОК ВИКОРИСТАНИХ ДЖЕРЕЛ

1. І. Сендзюк, Якість надання адміністративних послуг в Україні. DSpace. URL: <http://dspace.wunu.edu.ua/bitstream/316497/29931/1/377.PDF>
2. Економічний простір, Жуковська А. Ю. URL: <http://dspace.wunu.edu.ua/bitstream/316497/24640/1/%D1%88%D0%BB%D1%8F%D1%85%D0%B8%20%D0%BF%D1%96%D0%B4%D0%B2%D0%B8%D1%89%D0%B5%D0%BD%D0%BD%D1%8F%20%D1%8F%D0%BA%D0%BE%D1%81%D1%82%D1%96%20%D0%B0%D0%B4%D0%BC%D1%96%D0%BD%D1%96%D1%81%D1%82%D1%80%D0%B0%D1%82%D0%B8%D0%B2%D0%BD%D0%B8%D1%85%20%D0%BF%D0%BE%D1%81%D0%BB%D1%83%D0%B3%20%D0%BE%D1%80%D0%B3%D0%B0%D0%BD%D1%96%D0%B2%20%D0%B2%D0%B8%D0%BA%D0%BE%D0%BD%D0%B0%D0%B2%D1%87%D0%BE%D1%97%20%D0%B2%D0%BB%D0%B0%D0%B4%D0%B8.pdf>

ФОРМИ ЕЛЕКТРОННОЇ ДЕМОКРАТІЇ: ЗАРУБІЖНИЙ ДОСВІД

Косенко Микола Степанович

м. Одеса, Україна

Широке використання інформаційно-комунікаційних технологій в сфері організації політичного процесу та публічного управління сприяли впровадженню електронної демократії, що передбачає застосування громадянами нових технологій з метою участі в державному управлінні та місцевому самоврядуванні. На думку експертів, поняття е-демократії включає використання ІКТ для захисту і розвитку основних демократичних цінностей, насамперед для розширення дистанційних форм участі громадян у прийнятті управлінських рішень.

Комітет міністрів Ради Європи у 2009 р. виробив рекомендації для ефективного впровадження урядами електронної демократії, зокрема, е-демократія має: виконувати зобов'язання щодо дотримання прав і свобод людини та принципів демократичного управління на місцях; підвищувати ефективність демократії та демократичних інститутів і процесів; доповнювати традиційні демократичні процеси для посилення політичної участі громадян; підтримувати довіру громадян до демократії, демократичних інститутів і процесів; підтримувати демократичну роль посередників між громадянами і державою (демократичні інститути, політичні діячі та ЗМІ); забезпечувати підвищення прозорості, підзвітності, участі, субсидіарності та соціальної згуртованості; пропонувати можливості для громадської дискусії та участі у всіх етапах демократичного процесу; бути частиною збалансованих і орієнтованих на громадян правил і норм, включаючи закони [5].

Реалізація цих вимог передбачає наявність прямих та непрямих форм електронної демократії.

В. Трухманов до основних форм електронної демократії відносить [2, с. 51–54]:

- 1) Голосування через Інтернет, що являє собою найбільш просту форму

непрямої електронної демократії. Таке голосування вимагає лише технічних рішень: ідентифікації виборця (зокрема, через цифровий підпис); захищеності протоколів даних; моніторингу процесу голосування. У 2002-2003 рр у Великій Британії проведено експеримент у двох містах – Шеффілді та Сент-Олбансі відповідно 3 та 2 виборчих дільниці надали можливість виборцям проголосувати через Інтернет, цим правом скористались відповідно 35 та 40%. При цьому явка підвищилась на 10% порівняно з минулими виборами, отже така форма голосування громадянами цілком схвалена. З 2005 р. в Естонії запроваджено електронне голосування спочатку на місцевих виборах, а потім і парламентських. На парламентських виборах 2019 р. 43,8% виборців проголосували онлайн [6], а в 2023 р. – 51,1% [4].

2) Надання громадянам можливості обговорення рішень місцевої ради або парламенту. Суттєвою умовою використання даної форми є наявність доступу до Інтернету, а також відповідних технічних рішень, таких як форуми, блоги та чати. Наприклад, у 2002 р. в Болоньї (Італія) Подібний експеримент проводився в Італії, в місті Болонья у січні-лютому 2002 р. було створено Інтернет-форум (система дебатів он-лайн у рамках проекту «Demos»), де громадяни могли вільно висловити свою думку, моніторинг якого регулярно здійснювався місцевими органами самоврядування. Причому було видано окрему постанову, згідно з якою місцеві органи влади повинні були враховувати поради громадян, відповідати на їхні запитання, а також на основі дописів виділяти та аналізувати нагальні проблеми. В Модені було використано інший інструмент – замість форуму створили систему сторінки новин (newsletter).

Громадяни та громадські об'єднання дістали можливість постійно, на поштову скриньку чи мобільний телефон отримувати інформацію про плани міської ради, а також надсилати запитання електронною поштою з гарантією відповіді у законодавчо встановлений час. Також було створено низку он-лайн консультаційних центрів та проводились он-лайн опитування;

3) Електронний уряд (e-government) – одна з найбільш розвинутих

непрямих форм електронної демократії. Вона передбачає, що всі урядові інститути обов'язково відображають процес своєї діяльності в он-лайн режимі, тобто публікуються та обговорюються закони та законопроекти, урядові звіти, а також створюється публічний портал, з якого громадянин може отримати всю інформацію про діяльність уряду та обговорити всі нагальні проблеми на форумі. Ця система також включає систему зворотного зв'язку із виборцями, починаючи із поштової скриньки держслужбовця, куди будь-який громадянин може надіслати запит, і закінчуючи регулярними інтернет-конференціями. Як правило, відповідь на електронні листи та запити громадяни отримують значно швидше, ніж на паперові.

В ЄС розроблена інтегрована модель системи електронного урядування, яка передбачає 9 основних етапів запровадження та функціонування е-урядування: готовність до е-Урядування (політична воля); якісний та різноманітний доступ (Інтернет, цифрове телебачення/радіо, мобільні пристрої, телефонні вузли, організації); фінансування та підписання контрактів; розроблення «апарату впровадження» технологічних методів; сприймання та використання (визначення цільових груп – бізнес-кола, службовці та уряд); зміни в системах суспільних цінностей (економічні, соціальні та демократичні); визначення шляхів реформування системи електронного урядування відповідно до змін, що відбулися в суспільстві; конкретні зміни в діяльності комплексу технологічних методів впровадження; потенціал розвитку – після проходження всіх етапів уряд та керівництво держави оцінюють потенціал розвитку системи [1, с. 36–38].

Кінцевою метою впровадження електронного урядування є забезпечення виконання основних вимог, що висуваються до таких систем, а саме: надання послуг у будь-який момент часу (електронний уряд працює цілодобово); максимальна простота і прозорість; єдині технічні стандарти і взаємна сумісність (електронні додатки повинні задовольняти принципи загальної архітектури систем ідентифікації, безпеки, дизайну); забезпечення конфіденційності і виконання правил інформаційної безпеки; орієнтація на

думку громадян при реалізації нововведень.

4) «Напівпряма електронна демократія» (semi-direct e-democracy) – перед ратифікацією (або поданням у парламент) законопроект має бути винесений на публічну дискусію в Інтернеті і спочатку проголосований там. Передбачає створення публічного порталу парламенту, де мають публікуватися всі документи, які продукує уряд, а також організовані форуми з їх обговоренням. Щоправда, наразі такі проекти здебільшого є персональною ініціативою.

5) «Демократія з відкритим кодом» (open source democracy) – передбачає, що закони створюються не лише парламентом, а й суспільством, на основі принципу відкритого коду, тобто закони публікуються на онлайн платформі, де зареєстрований користувач може внести будь-які зміни, і, таким чином, у процесі законотворчості беруть участь усі громадяни за бажанням.

На думку, А. Митко: «відкритими кодами визначається вирішення проблем, що виникають у результаті взаємодії та участі великої кількості людей і відсутності централізованого планування» [3, с. 184]. До прикладів такої форми електронної демократії дослідниця відносить краудсорсинг.

б) Електронна пряма демократія (electronic direct democracy) – являє собою пряме залучення громадян до виборчої діяльності з використанням інформаційно-комунікаційних засобів (наприклад, кантональні електронні системи в Швейцарії, «Сіті-холи» в США, в частині створення системи обліку думок виборців). До прямої електронної демократії, на нашу думку, можна віднести ініціювання референдумів, електронне голосування, онлайн обговорення змін до конституції тощо.

Також прийнято розділяти рівні електронної демократії: міжнародний, національний, регіональний та місцевий. Кожен з них має специфіку в залежності від ступеня розвиненості інформаційно-комунікаційних технологій та поточного стану законодавства, покликаного врегулювати як функціонування демократичних інститутів, так і правове регулювання даних відносин в сфері електронного обміну даними.

СПИСОК ЛІТЕРАТУРИ:

1. Дубов Д. В., Дубова С. В. Основи електронного урядування : навчальний посібник. К. : Центр навчальної літератури, 2006. 176 с. URL: <https://etnuir.tnu.edu.ua/bitstream/handle/123456789/53/Дубов%20Д.В.%20С%20Дубова%20С.В.%20Основи%20електронного%20урядування%20%282006%29.pdf?sequence=1&isAllowed=y>.
2. Електронна демократія : навч. посіб. / Н. В. Грицяк, С. Г. Соловійов; за заг. ред. д-ра наук з держ. упр., проф. Н. В. Грицяк. К. : НАДУ, 2015. 66 с. URL: <http://school26.edukit.mk.ua/Files/downloads/455b986a-6273-409a-bb70-b391d5c660a3.pdf>.
3. Митко А. М. Інформаційна демократія: реалії та виклики часу : монографія. Луцьк : Вежа-друк, 2014. 400 с. URL: https://evnuir.vnu.edu.ua/bitstream/123456789/9067/1/monograf_mytko.pdf.
4. Estonia sets new e-voting record at Riigikogu 2023 elections. *News _ ERR*. URL: <https://news.err.ee/1608904730/estonia-sets-new-e-voting-record-at-riigikogu-2023-elections>.
5. Recommendation CM/Rec(2009)1 of the Committee of Ministers to member states on electronic democracy (e-democracy) (Adopted by the Committee of Ministers on 18 February 2009 at the 1049th meeting of the Ministers' Deputies). *Офіційний веб-сайт Ради Європи*. URL: https://www.coe.int/t/dgap/democracy/Activities/GGIS/CAHDE/2009/RecCM2009_1_and_Accomp_Docs/Recommendation%20CM_Rec_2009_1E_FINAL_PDF.pdf.
6. Voting results in detail. URL: <https://rk2019.valimised.ee/en/voting-result/voting-result-main.html>.

КРИТЕРІЇ ЯКОСТІ ТА ОЦІНЮВАННЯ КРИТЕРІЇВ ЯКОСТІ У ПОЛІТИЧНИХ НАУКАХ

Повстюк Поліна Анатоліївна

Студентка 3-го курсу

Національний технічний університет України

«Київський політехнічний інститут імені Ігоря Сікорського»

м. Київ, Україна

Вступ

В Україні метод оцінювання в політичній науці не набув широкого поширення, на відміну від західних країн, де він є невід'ємною частиною прикладних досліджень та оцінки ефективності державних програм та проектів. Ця проблема зумовлена відсутністю чіткого визначення методу та його ролі в українських політичних дослідженнях, що обмежує потенціал цієї галузі знань. Тому метою даної роботи є визначення ролі методу оцінювання в політичній науці та окреслення основних шляхів його впровадження.

Впровадження методу оцінювання в українській політичній науці дозволить:

- Оцінювати ефективність політичних програм та проектів;
- Порівнювати різні політичні системи та інституції;
- Розуміти вплив політики на суспільство;
- Підвищувати якість політичних рішень;
- Збільшувати ефективність використання бюджетних коштів;
- Посилювати довіру до влади.

Для досягнення цих цілей необхідно:

- Підготувати фахівців з оцінювання політики;
- Розробити методологічні рекомендації щодо проведення оцінювання;
- Створити сприятливий політичний клімат для впровадження методу оцінювання;
- Налагодити співпрацю між українськими та зарубіжними

дослідниками.

Використання методу оцінювання є важливою передумовою розвитку української політичної науки та формування ефективної системи управління.

Методи оцінювання

Оцінювання - це багатогранний процес, що ґрунтується на застосуванні певної шкали цінностей для аналізу наслідків політики, державних програм або інших комплексів заходів.

Його можна розглядати як синонім експертизи, рейтингу та оцінки, адже всі ці терміни описують спроби дослідити вплив політики на основі ціннісних орієнтирів.

У більш вузькому сенсі, оцінювання передбачає уточнення інформації щодо корисності або цінності наслідків політики.

Якщо ці наслідки мають цінність, вони сприяють досягненню мети та виконанню завдань політики, роблячи її більш дієвою та вирішуючи існуючі проблеми.

Існує два основних підходи до оцінювання:

- Процесний: трактує оцінювання як процес визначення якості, вартості та цінності речей, а оцінку - як результат цього процесу.
- Функціональний: орієнтує на певну дію, використовуючи оцінку для визначення цінності або впливу політики, програми, практики чи процесу надання послуг з метою формування рекомендацій щодо їх зміни.

Важливо, щоб оцінювачі володіли знаннями про сильні та слабкі сторони різних дослідницьких методів та методологій, щоб творчо застосовувати їх для досягнення цілей оцінювання.

Аналітики оцінювання - це нейтральні фігури, які надають замовнику інформацію, але не приймають рішень.

При вивченні різних підходів до оцінювання слід звернути увагу на визначення К. Вайс, яка називає оцінюванням систематичну оцінку операцій та/або результатів програми чи політики у порівнянні з комплексом явних чи неявних стандартів з метою їх вдосконалення.

Ця дефініція виділяє п'ять ключових елементів оцінювання:

- Систематичність
- Операції та/або результати
- Порівняння
- Стандарти
- Вдосконалення

Ось їх визначення:

- Перший – систематична оцінка. Наголос на систематичність свідчить про науково-дослідницьку природу процедур оцінювання. Оцінювання здійснюється за строгими правилами, прийнятими у сфері дослідження.

- Другий і третій елементи визначають, на що саме спрямовується дослідження – на результати програми чи на вивчення процесів. У багатьох оцінювальних кампаніях для реципієнтів, замовників важливі і процес виконання програми, і її результати.

- Четвертим елементом є стандарти (норми), згідно з якими здійснюється порівняння.

- Після того, як дані про процеси і результати зібрано, настає етап оцінки якості програми шляхом порівняння її показників з певним комплексом очікуваних результатів. Незалежно від того, на чому зосереджується оцінювання (на процесах чи результатах програми), елемент порівняння і ухвалення рішень існує завжди. Іноді критерії, за якими ухвалюють рішення, впливають з офіційного переліку цілей програми і політики, що визначаються до початку впровадження програми. Цілі програми під час її виконання можуть змінюватись. Іншими стандартами (критеріями) оцінювання можуть бути очікування учасників програми і політичного процесу. Критерії оцінювання застосовуються за фактом (ретроспективно). [1]

До запропонованих раніше критеріїв оцінювання можна додати такі:

- Результативність демонструє, чи має певний варіант вирішення проблеми своїм результатом ціннісний наслідок дії, виконання завдання програми. Цей критерій часто вимірюється в термінах одиниць товарів чи

послуг або їх грошового еквівалента.

- Ефективність акцентує увагу на кількості зусиль, необхідних для забезпечення певного рівня результативності. Її часто визначають через калькуляцію витрат коштів на одиницю товару чи послуг або через ділення обсягу товарів чи послуг на одиницю їх вартості. Програми, які досягають найвищої результативності за рахунок найменшої вартості, вважаються ефективними.

- Адекватність означає міру, до якої будь-який рівень результативності задовольняє потреби, цінності або можливості, що спричинили появу проблеми.

- Критерій справедливості тісно пов'язаний з правовою і соціальною раціональністю і стосується розподілу результатів і зусиль між різними групами суспільства. Справедливою вважається політика, у якій впливи і зусилля розподіляються чесно, справедливо. Державні програми, розроблені для перерозподілу доходів, оцінюються саме за критерієм справедливості. Визначаючи завдання для суспільства в цілому, аналітик може віднаходити критерії суспільного добробуту, тобто сукупного задоволення, яке відчувають усі члени суспільства. Та жоден з цих критеріїв не може вважатися цілком задовільним. Справа в тому, що різні погляди на раціональність суспільства в цілому або адекватність правових норм не можуть зникнути через звернення до певних економічних принципів або до формальних філософських засад.

- Критерій доцільності пов'язаний з субстантивною раціональністю, оскільки питання про доцільність політики стосуються не індивідуальних сукупностей критеріїв, а двох чи більшої кількості критеріїв у комплексі. Доцільність трактується як ціна або вартість завдань політики і логічність припущень, що лежать в основі цих завдань. Критерій доцільності має обов'язково виходити за межі сукупності критеріїв, відтак не може бути стандартного критерію оцінювання [1]

В контексті визначення оцінювання, п'ятий елемент описується як його ключова мета, а саме вдосконалення програм та політик. Оцінювання слугує

практичним інструментом для покращення функціонування програм та перерозподілу ресурсів на користь більш ефективних.

Окрім цього, оцінювання може мати й інші цілі, такі як опис явищ, виявлення зв'язків між змінними та причинно-наслідкових залежностей між ними.

У політичній науці існують різні точки зору щодо ролі оцінювання. Деякі вчені розглядають його як процес оцінки якості політики, інші ж схиляються до думки про міждисциплінарний характер методу. У будь-якому випадку, акцент робиться на елементах та методах оцінювання.

Важливо мати чітко налагоджену систему звітності для ретроспективного оцінювання процесів. Ця система має постійно генерувати дані, що стосуються конкретної програми (наприклад, кількість обслужених груп, види наданих послуг, характеристики персоналу, задіяного в програмі). Системи управління інформацією в держустановах можуть використовуватися для ретроспективного оцінювання, якщо вони збирають дані як про самі процеси, так і про їхні результати. Наприклад, при впровадженні стратегій розвитку в урядових агентствах США через певний час готується звіт про проміжні результати. Це дозволяє керівництву та відповідальній за впровадження групі відстежувати проблеми на ранніх стадіях і вносити корективи, або враховувати їх у подальшій роботі.

Одним із видів ретроспективного оцінювання є оцінювання наслідків. Воно також передбачає моніторинг, але без прямого контролю над витратами на політику та процесами. Контроль, як правило, опосередкований або статистичний: оцінювач намагається виокремити вплив різних факторів за допомогою кількісних методів. Деякі дослідники виділяють експериментальне оцінювання як окремий вид. Воно передбачає моніторинг оцінювання наслідків в умовах прямого контролю над витратами на політику та процесами.

Підхід до оцінювання залежить від низки факторів:

- Використовувані методи: Які методи збору та аналізу даних застосовуються?

- Глибина оцінювання: Наскільки детальну інформацію потрібно отримати?
- Рівні оцінювання: Які аспекти програми досліджуються (наприклад, планування, впровадження, результати)?
- Дослідники: Хто проводить оцінювання та який у них досвід?
- Методологія: Які інструменти та методики використовуються?
- Цілі: Яких результатів очікують від оцінювання?

Метод оцінювання має прикладний характер, адже його мета – отримати знання про те, як впроваджуються, виконуються та оптимізуються політичні курси та програми. Деякі дослідники вважають, що цей метод не має власної методології, а відрізняється від неоціночних методів лише об'єктом і метою, а не структурою чи застосуванням.

Існує щонайменше три ситуації, коли дані про процеси програми є необхідними:

- Коли є ключові питання щодо самих процесів програми. Замовники хочуть знати, як саме вона працює.
- Коли ключові питання стосуються результатів програми. Важливо зрозуміти, що призвело до цих результатів.
- Коли оцінювач намагається встановити зв'язок між результатами програми та конкретними елементами її процесів.

Різні програми оцінювання використовують різні методи для систематизації даних дослідження. У цій роботі ми будемо використовувати термін "мірило" (measure) за К. Вайсом, який позначає кількісні дані, що використовуються для характеристики певного явища. Згідно з класичним визначенням Е. Стівена, вимірювання в найширшому сенсі - це "присвоєння числових значень об'єктам або подіям за певними правилами".

Щоб мірило вважалось якісним та надійним, воно має відповідати певним характеристикам:

- Достовірність (validity): Визначає, наскільки точно мірило відображає те поняття, яке воно описує. Індикатор має вимірювати саме те, що

він призначений вимірювати. Це передбачає використання мірила для відповідного матеріалу.

- Надійність (reliability): Визначає, наскільки повторні вимірювання одного й того ж явища дають схожі результати.

- Напрямок (direction): Для оцінювання мірило результатів має мати чіткий напрямок, де один край шкали вважається сприятливим, а інший-несприятливим.

- Чутливість до відхилень (sensitivity to differences): Мірило, яке для більшості випадків дає схожі результати, або де всі результати зосереджені в одному діапазоні шкали, не буде корисним для аналізу.

- Термін дії (currency): Коли мірило передбачає опитування людей, воно повинно стосуватися поточних або нещодавніх подій та умов.

- Реалістичність зв'язків (realistically): При виборі мірил оцінювач має враховувати очікування замовників дослідження на майбутнє та розробити мірила, які відображають ці очікування.

- Неупередженість методу збирання даних (unbiased by the data collection method): Важливо запобігти систематичному спотворенню мірил через їхню неадекватність (наприклад, мірило не повинно бути чутливим до способу збирання даних).

- Доступність інформації (accessibility): Дані, необхідні для мірила, мають бути доступними.

- Систематичність (system): Всі мірила повинні бути чітко визначені та деталізовані.

Під час розробки мірил для кількісного оцінювання важливо також проводити якісне оцінювання процесів програми. Це допоможе зрозуміти, які аспекти програми є найважливішими для персоналу та учасників, а також для кого й коли ці аспекти є найважливішими.

Якісне оцінювання процесів може враховувати контекст, в якому реалізується програма. Також важливо отримати інформацію про послуги, які має надавати програма.

Висновки

Отже, напрямок оцінювання залежить від його мети, етапу дослідження та очікувань замовника чи дослідника. Системний підхід до оцінювання запропоновано К. Вайс, яка розширила трактування оцінювання, включивши до нього не лише оцінку ефективності політики, але й системну оцінку результатів та процесів програми, а також стандартів та мети оцінювання.

Критерії оцінювання відображають вимоги дослідника до процесу дослідження та очікуваних результатів. В американській практиці поширеною є система критеріїв В. Данна, що використовується, зокрема, при оцінюванні державних програм. Ці критерії включають оцінку ефективності, результативності та справедливості.

В Україні, на відміну від США, де частіше враховуються соціальні аспекти, пріоритетом часто стає досягнення максимальної економічної вигоди.

В політичній науці існує багато визначень оцінювання, а також думок щодо його мети та очікуваних результатів. Тип оцінювання залежить від цілей дослідження та методологічної бази дослідника.

Метод оцінювання є важливим інструментом політичних досліджень, і його вивчення та застосування в українській політичній науці є актуальним завданням.

СПИСОК ВИКОРИСТАНИХ ДЖЕРЕЛ

1. Галина Кохан. Проблеми методології. URL:<http://dspace.nbu.gov.ua/bitstream/handle/123456789/71729/04-Kokhan.pdf?sequence=1>

PHILOLOGICAL SCIENCES

UDC 821

THE THEMES AND IDEAS IN ABBAS SAHHAT'S PARABLES

Makhmudova Shalala Amirxan gizi

Azerbaijan State Pedagogical University

Doctor of Philosophy in Philology, Associate Professor

Summary: In this article, an examination is made of the parable creations of Abbas Sahhat, a distinguished poet, prose writer, playwright, publicist, and translator, who has left a unique mark in the history of Azerbaijani literature and in the development of enlightenment ideas. By providing examples from works in this genre, they are analyzed in terms of theme and idea. It is noted that A. Sahhat played a significant role in enriching the spiritual world of the younger generation, shaping their artistic taste, and increasing their interest and enthusiasm for reading.

Key words: Theme, form, idea, content, spiritual values.

Abbas Sahhat, one of the beloved artists of 20th-century Azerbaijani literature, wrote works in various genres and on diverse themes for children. Among his works aimed at the education and upbringing of school-aged children, his parables are highly valued for their meaningful content and moralistic qualities. Examples of this include the author's parables such as “The Dog and His Shadow,” “The Fox and the Wolf,” “The Ant and the Fly,” “The Fox and the Monkey,” and “The Two Calves.” “In the author’s profound parables, the age characteristics, knowledge, and comprehension levels of children are taken into account. The ideas and wise thoughts expressed in these works often stem from oral folk literature [2, p. 197].”

In A. Sahhat's parable “The Dog and His Shadow” (1907), the bitter consequences of greed are discussed. While crossing a bridge with a bone in its mouth, the dog sees its own reflection in the water. Mistaking the reflection for

another dog, the greedy dog jumps into the water to seize the bone it sees, resulting in the loss of the bone it already had. The parable conveys the idea encapsulated in the proverb: “He who desires much loses even the little he has,” or “Excessive greed leads to ruin.”

The moral of the story is that one should not covet everything they see, nor should they greedily eye the possessions of others; instead, they should appreciate what they already have. The parable ends with these instructive lines:

Do not be deceived by shadows, in anger and heedlessness
Lest you lose your grasp on reality [1, p. 160].

In addition to urging young people to practice modesty, the artist advises them not to abandon what they have in pursuit of uncertain promises. Another of the author's parables, written in 1909, is “The Fox and the Wolf.” This story narrates how the Fox, having fallen into a well, calls for help from the Wolf, who instead of offering a helping hand, engages in empty talk. The idea that the author wishes to instill in readers is that people should be helpful and rely on their actions rather than words. Additionally, it calls for vigilance in friendships and companionships, evoking the saying: “Show me your friend, and I'll tell you who you are.” The Fox's friend, much like himself, is treacherous—someone who pretends to be a friend but turns away when needed. No matter how much the Fox begs the Wolf passing by the well, the Wolf, instead of helping, responds with meaningless words:

-I do not know how you will spend the evening;
How will you greet the morning this night? [1, p. 167]

Seeing that the Wolf is merely talking idly, the Fox says, “Thank you very much, dear Wolf,” but realizes that this empty talk will not help. The Fox then suggests that if the Wolf truly cares about his situation, he should find a rope and throw it down to rescue him from the well.

The moral derived from the story is that instead of engaging in empty, meaningless talk, one should extend a helping hand to those in need, providing balm for their wounds and remedies for their troubles.

In the parable “The Ant and the Fly” (1909), the poet condemns negative traits

such as laziness, idle talk, and arrogance, promoting industriousness, diligence, and humility to the readers. In the story, the Fly boasts to the Ant about its ability to fly wherever it wishes, to land on any food it desires, and to obtain everything in life easily. Finally, the Ant cannot bear it anymore and says that while it may be suffering and laboring now, it will live comfortably in the winter. The Fly, however, will go hungry in the winter. The conclusion of the parable imparts a moral lesson:

Whoever endures some hardship,
Will, of course, eventually find comfort [1, p. 165].

The moral and educational lesson derived from the parable is that one can achieve everything through hard work, elevate oneself through labor, and secure their future. As the proverb says: "He who does not work, does not eat." The poet uses the character of the Fly to represent idle, vagrant individuals, making them the target of ridicule.

In the parable "The Two Calves," written in 1912, negative traits such as greed and recklessness are condemned. The plot of the parable reveals that, as evening falls, one of the two calves grazing in the meadow tells the other that it is time to return. However, the second calf disregards its companion's advice, saying: "Don't hurry, it's too early." In the end, the lone calf is torn apart by wolves. In the morning, its companion finds it in a fatal condition and says:

I told you to come, let's go,
Why did you say it's too early? [1, p. 176].

The conclusion drawn from the work is that greed, thoughtlessness, and recklessness lead to bad outcomes. When undertaking any task, it is essential to consider its consequences and act wisely.

As evident from the content of the parables analyzed, each of these works imparts moral lessons to the younger generation, advising them to avoid negative traits and promoting positive qualities. In his parables, A. Sahhat encourages his readers to be content, intelligent, thoughtful, helpful, and hardworking. He calls on them to draw lessons and take heed from these stories.

When A. Sahhat committed to paper the events he witnessed in public life and

in the household, his aim was to rectify negative behaviors through his parables [3, p. 146]." The themes addressed by the author remain relevant for all times, contributing to the spiritual and moral enrichment, formation, and genuine citizenship of the younger generation in terms of meaning and ideas. Therefore, A. Sahhat's creative work never loses its significance; these works are still taught in schools today and are referenced by researchers periodically. A. Sahhat's creativity is like a sun that will continue to illuminate countless minds with its brilliance, enlightening them with its own light. As Academic Kamal Talıbzadə aptly puts it: "Fortunate is the individual who can dedicate his words and actions, heart and intellect, to the progress and comprehensive development of his people. Such a person lives on in the memory of generations and nations, sometimes transcending national borders to touch the hearts and minds of all peoples on Earth. The decades following Sahhat's death affirm that he is one of the unforgettable and dedicated sons of his people. Sahhat embodies a true, passionate talent, signifying a life dedicated to realizing great citizenship ideals. Sahhat represents the desire to tirelessly work for the nation's cause, an unstoppable force, passion, and energy.

REFERENCES

1. Abbas Sahhat. Seçilmiş əsərləri. Bakı, "Lider nəşriyyat", 2005, 456 pages.
2. Bilal Həsənlı. Azərbaycan uşaq ədəbiyyatı. Bakı: "Müəllim" nəşriyyatı, 2013, 511 pages.
3. Qara Namazov. Azərbaycan uşaq ədəbiyyatı. Ali məktəblər üçün dərslik. Bakı. Bakı Universiteti nəşriyyatı, 2007, 444 pages.
4. Talıbzadə Kamal Abdulla Şaiq oğlu. Abbas Sahhat. B., Gənclik, 1986-276 pages.

ВИКОРИСТАННЯ QUIZLET НА ДИСТАНЦІЙНИХ УРОКАХ ІНОЗЕМНОЇ МОВИ

Кривда Людмила Русланівна,
викладач кафедри германських та східних мов та перекладу
Міжнародний Гуманітарний Університет,
м. Одеса, Україна

Вступ.

Дистанційне навчання стало невід'ємною частиною освітнього процесу, особливо у вищих навчальних закладах, зокрема під час пандемії COVID-19. В умовах дистанційного навчання важливо забезпечити студентам якісний і ефективний освітній процес. Викладання іноземної мови на дистанційній основі має свої особливості та виклики, що вимагає використання сучасних інструментів і методик. Одним з таких інструментів є Quizlet – онлайн-платформа для створення та використання інтерактивних флеш-карток, яка дозволяє студентам ефективно вивчати нову лексику, практикувати граматику і тестувати свої знання у цікавій і зручній формі.

Quizlet надає можливість створювати різноманітні навчальні матеріали, які можна використовувати як на заняттях, так і для самостійної роботи. Платформа пропонує різні режими навчання, включаючи флеш-картки, тести, ігрові завдання та інші інтерактивні інструменти. Це робить процес навчання більш динамічним і захоплюючим, сприяє підвищенню мотивації студентів і забезпечує більш глибоке засвоєння навчального матеріалу.

Мета роботи.

Метою даної роботи є дослідження ефективності використання платформи Quizlet на дистанційних уроках іноземної мови у вищих навчальних закладах. Зокрема, ми прагнемо визначити, як Quizlet сприяє покращенню мовленнєвих навичок студентів, підвищенню їхньої мотивації та інтеграції автентичних матеріалів у навчальний процес. Також ми хочемо виявити потенційні труднощі, з якими можуть стикатися студенти та викладачі при

використанні цієї платформи, і запропонувати рекомендації щодо їх подолання.

Матеріали та методи.

Для дослідження було використано методи опитування студентів та викладачів, аналізу навчальних програм, а також огляд літератури з теми використання цифрових інструментів у дистанційному навчанні. В рамках дослідження було проведено експеримент, у якому студенти використовували Quizlet для вивчення німецької мови протягом одного семестру. В експерименті взяли участь студенти різних спеціальностей, які навчалися за дистанційною формою.

Для оцінки ефективності використання Quizlet було створено кілька навчальних модулів, що включали різні типи завдань: флеш-картки для вивчення нових слів, тести для перевірки знань, інтерактивні ігри для закріплення матеріалу та групові завдання. Також було проведено порівняльний аналіз успішності студентів, які використовували Quizlet, з тими, хто навчався за традиційними методами.

Результати та обговорення.

Дослідження показало, що використання Quizlet на дистанційних уроках іноземної мови значно підвищує ефективність навчання. Студенти, які активно користувалися Quizlet, показали вищі результати у тестах на знання лексики та граматики. Вони відзначали зручність платформи, її інтуїтивно зрозумілий інтерфейс і можливість вчитися у будь-який час і в будь-якому місці. Крім того, Quizlet сприяв підвищенню мотивації студентів через інтерактивні та ігрові елементи. Наприклад, студенти з ентузіазмом брали участь у змаганнях за допомогою ігрового режиму "Match", що додавало елемент змагання та робило процес навчання більш цікавим.

Викладачі також відзначали позитивний вплив Quizlet на навчальний процес. Вони підкреслювали, що платформа дозволяє легко створювати і адаптувати навчальні матеріали під конкретні потреби студентів, а також забезпечує зворотний зв'язок і можливість моніторингу прогресу. Застосування Quizlet дозволило викладачам ефективніше організовувати навчальний процес і

надавати студентам різноманітні завдання для самостійної роботи.

Однак, були виявлені й певні труднощі. Серед них – недостатня мотивація окремих студентів, технічні проблеми, які можуть виникати під час використання онлайн-платформ, а також необхідність у додатковому навчанні викладачів для ефективного використання Quizlet. Важливо зазначити, що студенти, які мали регулярний контакт з викладачем та отримували зворотний зв'язок, демонстрували кращі результати у вивченні мови. Також важливим є індивідуальний підхід до кожного студента, врахування їхніх потреб та рівня знань.

Висновки.

Використання платформи Quizlet на дистанційних уроках іноземної мови у вищих навчальних закладах є ефективним інструментом для покращення мовленнєвих навичок студентів. Quizlet сприяє підвищенню мотивації, інтеграції автентичних матеріалів та забезпечує гнучкість у навчальному процесі. Рекомендується активно впроваджувати Quizlet як допоміжний засіб у викладанні іноземних мов на дистанційній основі для досягнення кращих результатів у навчанні. Викладачам слід використовувати можливості платформи для створення різноманітних завдань, а також забезпечувати регулярний зворотний зв'язок і підтримку студентів. Це дозволить створити ефективне і мотивуюче навчальне середовище, що сприятиме глибокому і стійкому засвоєнню іноземної мови.

РОЛЬ ФРАЗЕОЛОГІЗМІВ У СУЧАСНІЙ УКРАЇНСЬКІЙ МОВІ

Паньків Віра Василівна

студентка

Дрогобицький державний педагогічний
університет імені Івана Франка
м. Дрогобич, Україна

Вступ. Фразеологізми є важливою складовою будь-якої мови, відображаючи її культуру, традиції та світогляд. У сучасній українській мові фразеологізми грають значну роль у формуванні виразного та образного мовлення, збагачуючи його та роблячи більш емоційно насиченим.

Ціль роботи. Метою цієї роботи є аналіз ролі фразеологізмів у сучасній українській мові, визначення їх функцій та впливу на мовленнєву практику українців.

Матеріали та методи. Для досягнення поставленої мети було використано наступні методи дослідження:

-Аналіз літератури: опрацювання наукових праць, статей та монографій, присвячених фразеологізмам.

-Описовий метод: опис та класифікація фразеологізмів, виявлених у сучасних текстах.

-Порівняльний метод: зіставлення фразеологізмів української мови з відповідними виразами в інших мовах.

-Статистичний аналіз: оцінка частоти вживання фразеологізмів у різних стилях мовлення (літературний, розмовний, публіцистичний).

Результати та обговорення. Результати дослідження показують, що фразеологізми займають важливе місце у сучасній українській мові, виконуючи кілька основних функцій:

-Комунікативна функція. Фразеологізми виконують важливу роль у процесі комунікації, слугуючи засобом ефективного та зрозумілого передавання інформації. Вони дозволяють скорочувати складні думки до коротких і зрозумілих виразів. Наприклад, фразеологізм "води в рот набрати"

відразу дає зрозуміти, що людина мовчить, і не потрібно пояснювати це докладно. Таким чином, фразеологізми сприяють економії мовних засобів і часу, що є важливим у динамічному темпі сучасного життя.

-Експресивна функція. Фразеологізми мають високу емоційну насиченість, що дозволяє мовцеві виразити свої почуття, настрої та ставлення до предмета розмови. Наприклад, фразеологізм "як сніг на голову" яскраво передає несподіваність події, а "ні риба ні м'ясо" - невиразність чи посередність когось або чогось. Така емоційна забарвленість робить мовлення живим, образним і колоритним.

-Культурологічна функція. Фразеологізми є відображенням історії, культури, традицій та світогляду народу. Вони зберігають у собі елементи національного характеру та колективного досвіду. Наприклад, фразеологізм "святкувати перемогу" походить від стародавніх звичаїв, коли успіх чи перемогу відзначали урочистостями. Фразеологізми допомагають зберегти культурну спадщину та передавати її з покоління в покоління.

-Естетична функція. Фразеологізми додають мовленню художньої виразності та естетичної привабливості. Вони часто використовуються в літературних творах для створення яскравих образів та передачі глибоких сенсів. Наприклад, Іван Франко у своїх творах часто використовував фразеологізми для підсилення емоційного впливу на читача. Естетична функція фразеологізмів робить тексти більш привабливими та цікавими для сприйняття.

-Когнітивна функція. Фразеологізми сприяють формуванню і розвитку мислення, допомагають узагальнювати та систематизувати знання про світ. Вони відображають стереотипи мислення, що існують у суспільстві, та допомагають краще зрозуміти способи пізнання реальності. Наприклад, фразеологізм "ламає голову" передає інтенсивність розумової діяльності, яка характерна для пошуку вирішення складного питання.

-Ідентифікаційна функція. Фразеологізми допомагають ідентифікувати носіїв мови, визначаючи їх приналежність до певної соціальної чи регіональної групи. Використання специфічних фразеологізмів може вказувати на місце

проживання мовця, його соціальний статус або професійну діяльність. Наприклад, деякі фразеологізми, поширені в західних областях України, можуть не бути зрозумілими мешканцям інших регіонів.

Приклади використання фразеологізмів у різних стилях мовлення.

Фразеологізми використовуються в різних стилях мовлення, кожен з яких має свої особливості та вимоги.

- Літературний стиль. Фразеологізми додають текстам художньої виразності та стилістичної краси. Вони використовуються для створення образів, передачі настрою та підсилення емоційного впливу.

Наприклад: Іван Франко "Захар Беркут": "Довго стояв він нерухомо, мов прибитий гримом, над тілом своєї матері." Фразеологізм "мов прибитий гримом" передає стан сильного шоку та потрясіння героя, підкреслюючи драматичний момент у творі.

-Публіцистичний стиль. У публіцистиці фразеологізми служать засобом привернення уваги читача, підсилення аргументації та створення яскравих образів.

Приклад з газетної статті. "Реформи в освітній галузі йдуть як кіт наплакав, тому що належного фінансування так і не надійшло." Фразеологізм "як кіт наплакав" використовується для критичного висловлювання про малі зрушення в реформуванні освіти, додаючи публіцистичному тексту експресивності.

-Розмовний стиль. У повсякденному спілкуванні фразеологізми використовуються для передачі емоцій, підкреслення неформальності та створення дружньої атмосфери.

Приклад з повсякденного спілкування. "Не треба з мене робити цапа-відбувайла! Я не винен у тому, що сталося." Фразеологізм "цапа-відбувайла" використовується для вираження незадоволення і захисту від несправедливих звинувачень

- Офіційно-діловий стиль. У цьому стилі фразеологізми зустрічаються рідко, але можуть використовуватися для підсилення переконливості та

емоційного забарвлення ділових текстів.

Приклад з офіційного документа. "Згідно з підсумками наради, проект, що було запропоновано минулого року, зазнав змін і потребує додаткового опрацювання, щоб уникнути потрапляння в ситуацію, коли батько дітям не розказав." Фразеологізм "батько дітям не розказав" використовується тут для акцентування на необхідності ретельного планування та уникнення невизначеностей.

Висновки. Фразеологізми є невід'ємною частиною сучасної української мови, виконуючи важливі комунікативні, експресивні, культурологічні та естетичні функції. Їх використання збагачує мовлення, робить його більш виразним та емоційно насиченим. Дослідження фразеологізмів є важливим для розуміння мовленнєвих процесів та формування мовної картини світу українців.

ОСОБЛИВОСТІ ВИКЛАДАННЯ АНГЛІЙСЬКОЇ МОВИ ЗА ПРОФЕСІЙНИМ СПРЯМУВАННЯМ

Перелигіна Ольга Ігорівна

старший викладач

Національний університет міського господарства

імені О. М. Бекетова

м. Харків, Україна

Вступ: Викладання англійської мови за професійним спрямуванням (ESP–English for Specific Purposes) відрізняється від загального вивчення мови, оскільки воно орієнтоване на задоволення конкретних потреб учнів, пов'язаних з їхньою професійною діяльністю або академічними цілями.

Особливості вивчення іноземних мов та їх ролі в професійній діяльності фахівців із права формують вимоги до їхніх професійних знань і вмінь. Викладаючи не просто англійську літературну чи розмовну мову, а конкретно професійно зорієнтовану на майбутню професію студентів, педагог повинен оперувати професійними термінами, бути компетентним у специфічних питаннях іншої наукової галузі. Пояснюючи суто технічно-наукові теми, викладач має проявити себе не тільки філологом, а й спеціалістом з технічних предметів.

Мета роботи: Стаття має на меті теоретичний та практичний аналіз методів викладання англійської за професійним спрямуванням.

Матеріали та методи: Проблеми викладання іноземної мови за професійним спрямуванням вивчали такі автори, як О. Г. Поляков, Н. Д. Гальскова, А. Waters, Т. Hutchinson, О. П. Биконя, В. Д. Борщовецька, В. Ю. Соколов та інші.

Результати та обговорення: Існує кілька ключових особливостей та підходів до викладання мови за професійним спрямуванням. Перш за все це орієнтація на конкретні потреби, бо саме визначення професійних чи академічних потреб студентів є основою для створення ефективної навчальної програми, яка сприятиме розвитку необхідних мовних навичок і забезпечить

успіх у професійній та академічній діяльності.

Розробка детальних анкет для збору інформації про поточний рівень знань англійської мови, професійні обов'язки та майбутні кар'єрні плани студентів допоможуть викладачу зрозуміти потреби студентів та їхніх очікувань від курсу.

Кінцева мета навчання повинна відповідати окресленим уявленням студента про його майбутню професійну діяльність, стимулювати потребу студента у вивченні іноземної мови.

Головною складовою вивчення іноземної мови за професійним спрямуванням є збільшення словникового запасу. Відомо, що в методиці викладання педагоги акцентують увагу на основні способи формування лексичних навичок за допомогою викладання специфічної лексики, що відповідає професійній сфері студентів, є основним компонентом ESP. Практичне використання термінології у професійних контекстах, таких як медичні звіти, юридичні документи або технічні описи дає змогу застосувати сформовані знання.

Ще одним із методів вивчення іноземної мови за професійним спрямуванням є міждисциплінарне заняття, що поєднує матеріал декількох дисциплін. Специфіка таких занять полягає в тому, що вони проводяться спільно викладачами двох або кількох суміжних дисциплін. Під час таких занять студенти краще засвоюють матеріал, заглиблюються в окремі моменти змісту.

Велику роль відіграє і групова робота – залучення студентів до групової роботи для обговорення професійних тем і вирішення завдань. Організація обговорень і дебатів з професійних питань для розвитку навичок критичного мислення і переконливої комунікації дають змогу продемонструвати знання, поділитися досвідом, ідеями.

Використання групових форм роботи має на меті навчити студентів висловлювати свої погляди спокійно, у товариській атмосфері, таким чином вдосконалюючи професійні мовні навички.

Висновки: Отже, спецкурс «Іноземна мова за професійним спрямуванням» є важливою складовою частиною системи підготовки майбутніх спеціалістів із права закладу вищої освіти. Викладання англійської мови за професійним спрямуванням вимагає гнучкості, адаптивності та розуміння специфіки професійної діяльності студентів. Інтеграція аутентичних матеріалів, акцент на спеціалізованій лексиці, використання інтерактивних методів навчання та регулярне оцінювання сприяють ефективному розвитку мовних навичок, необхідних для професійного успіху.

ОСОБЛИВОСТІ ПЕРЕКЛАДУ ВІЙСЬКОВОЇ ЕМОЦІЙНО ЗАБАРВЛЕНОЇ ЛЕКСИКИ

Підлужна Ірина Андріївна

викладач

Національна академія Національної гвардії України
м. Харків, Україна

Вступ. Актуальність дослідження особливостей перекладу військової емоційно забарвленої лексики зумовлена розвитком лінгвістичного забезпечення як напряду діяльності військових перекладачів, орієнтацією сучасного перекладознавства на встановлення відповідників професійним термінам та значущістю результатів наукового пошуку для вирішення інших питань міжкультурної комунікації військових.

Ціль роботи. Проаналізувати особливості перекладу військової емоційно забарвленої лексики.

Матеріали та методи. Використовувались наступні методи дослідження: метод суцільної вибірки (формування фактичного матеріалу дослідження), описовий метод (спостереження, класифікація та інтерпретація досліджуваних лінгвістичних явищ), метод функціонального аналізу.

Результати та обговорення. Військова лексика, крім термінології, включає емоційно забарвлені слова і вирази. Емоційно забарвлена військова лексика складається зі слів та фраз, які вживаються у побуті військовослужбовців та може використовуватися для художнього зображення певних військових дій або назв об'єктів та предметів, що є у використанні військовослужбовців.

Емоційно забарвлену військову лексику можна поділити на лексику літературного походження, характерну розмовну лексику і військовий сленг, який є специфічною частиною емоційно забарвленого шару військової лексики.

Військовий сленг відрізняється від загальнонародної просторічної лексики використанням вузькоспеціальної військової термінології, скорочень,

запозичень з іноземних мов; а також різко специфічним емоційним забарвленням.

Військовий сленг охоплює майже всі сфери військової життя. Практично всі терміни, види майна, озброєння, військової техніки та будь-які інші речі мають свої назви як в літературній, так і в неформальній мовою. Це викликано необхідністю мати прості назви для предметів і подій в особистому житті і професійній діяльності військовослужбовців.

Слова і словосполучення військової емоційно забарвленої лексики виникають в основному серед особового складу військовослужбовців і вживаються, як правило, тільки в специфічних умовах військової справи, хоча деяка кількість одиниць може розширити сферу свого вживання. Багато слів і словосполучень військового сленгу незрозумілі або малозрозумілі для основної маси населення, особливо в період їх виникнення і переходу в ширшу сферу вживання. Подібна лексика виникає переважно в усному мовленні. В ній переважають лексико-фразеологічні одиниці, які не зрозумілі або мало зрозумілі для осіб, які не пов'язані з армією.

Через постійний розвиток та поповнення в умовах інтенсифікації міжкультурних контактів військова лексика вимагає постійного перегляду існуючих відповідників та підбору відповідників неологізмам. При перекладі емоційно забарвлених елементів військової лексики мова йде не про переклад окремих слів і словосполучень, узятих самі по собі, поза контекстом. Потрібно враховувати увесь комплекс змісту мовної форми тексту перекладу та дотримуватись норм мовного стилю мови, якою здійснюється переклад. Як правило, перекладачі замінюють більшість емоційно забарвлених елементів відповідними термінами мови перекладу. Однак в тих випадках, коли певне емоційно забарвлене слово або вислів в тексті виконує особливі експресивні функції, необхідно вирішувати питання і про особливий спосіб його передачі при перекладі.

Висновки. Отже, окрім термінології, в військову лексику включаються емоційно забарвлені слова і вирази. Переклад окремих складених одиниць

будь-якого контексту повинен проводитися з врахуванням усього комплексу змісту і мовної форми матеріалу, що перекладається. Важлива не формальна, а спільна функціональна відповідність в певному стилістичному плані. При цьому слід пам'ятати, що одні і ті ж види мовних стилів мають різні норми в різних мовах.

ЛІТЕРАТУРА

1. Білан М. Б. Лексико-семантичні проблеми військового перекладу / редкол.: М. Б. Білан (гол. ред.) Київ: Логос, 2010. 244 с.
2. Лісовський В. М. Військово-спеціальний переклад: (англ. мова). Підручник у трьох томах. Київ: ВІКНУ, 2017. 588 с.

НІВЕЛЮВАННЯ ВІЙСЬКОВО-ПОЛІТИЧНОЇ ЛЕКСИКИ ЧЕРЕЗ ЕВФЕМІЗАЦІЮ ЯК ПОДВІЙНА ГРА З ФОРМУВАННЯ «ГУМАНІТАРНОГО АЛБІ»

Хорошилова Юлія Олексіївна

Старший викладач

Служба мовного тестування мовного відділу

Національна академія Національної гвардії України

Вступ. Евфемізми є невід'ємною частиною мови, адже вони допомагають уникати незручних термінів і фраз, які можуть позначати щось недоречне, або неприємне, або навіть сором'язливе. Таким чином, евфемізми полегшують соціальний дискурс, пом'якшуючи вплив табуйованих тем, які потенційно можуть викликати образу та суспільний осуд. У військово-політичному дискурсі евфемізми також часто використовуються, зокрема для приховування неприємних або тривожних ідей.

Російське повномасштабне вторгнення в Україну спровокувало безпрецедентну гуманітарну кризу: 10,5 мільйонів людей були змушені покинути свої домівки, ще 13 мільйонів потребують допомоги всередині країни. Світова спільнота здебільшого висловила свою реакцію відкрито, засудивши дії держави-агресора, але деякі країни, зокрема, Китай, Індія, ПАР та низка держав колишнього СРСР зайняли нейтральну позицію. Саме останні відіграють неабияку роль у нівелюванні масштабів та наслідків російської військової агресії, спрямованої проти суверенітету, територіальної цілісності та політичної незалежності України. Вдаючись до підміни понять, вони намагаються відсторонитися від проблеми російської військової агресії, а також відповідальності за прийняту неоднозначну та жорстку позицію щодо країни-агресорки.

Ціль роботи. Полягає у вивченні особливостей функціонування механізму лексико-фразеологічної підміни в масмедійному дискурсі саме через евфемізацію військово-політичної термінології.

Матеріали та методи. Об'єктом цього дослідження є масмедійний дискурс країн та міжнародних організацій, що дотримуються політики нейтралітету, предметом – військово-політичні евфемізми, до яких активно вдаються ЗМІ з метою формування так званого «гуманітарного алібі» та відсторонення від існуючої проблеми. Лінгвістична розвідка здійснена шляхом використання 1) логічного методу аналізу наукових джерел, закордонних порталів новин, нормативно-правових актів НАТО, а також політик, статутів та хартій міжнародних гуманітарних організацій; 2) описового методу; й 3) контекстуально-дефініційного аналізу.

Результати та обговорення. Термін «гуманітарне алібі» увійшов до дискурсу в 1990-х роках: у широкому розумінні він означає використання урядами гуманітарної діяльності для приховування та протидії критиці за політичну бездіяльність у відповідь на насильницькі конфлікти та страждання цивільного населення. Таким чином, «гуманітарне алібі» стало метафорою процесу підміни: коли надання гуманітарної допомоги населенню подається як захист цього населення.

Ключовими блоками, за допомогою яких в інформаційно-комунікативному просторі будується «гуманітарне алібі», є евфемізми – саме за допомогою них певні держави, міжнародні організації, зокрема гуманітарні, «заблюрюють» потворне обличчя війни і тим самим уникають зайняття жорсткої та недвозначної позиції щодо країни-агресора. Так, наприклад, міжнародні НУО дотримуються принципу нейтральності, тобто не займають будь-яку сторону конфлікту. З одного боку, це дає можливість таким організаціям максимально охопити допомогою цивільне населення, яке прямо чи опосередковано постраждало від бойових дій. З іншого боку, евфемізація військово-політичної термінології у статутах, протоколах, хартіях, законах таких організацій заперечує причину, через яку постраждали люди, і, як результат, жодним чином не сприяє вирішенню проблеми у майбутньому. Адже якщо бойові дії тривають, цивільне населення продовжує потерпати від того лиха, що несе із собою війна.

Серед найбільш вживаних евфемізмів, до яких вдаються «нейтральні» країни та організації, можна виокремити такі: «crisis» або навіть «situation» замість «war», «aggression» замість «genocide», «newly accessible areas» замість «de-occupied territories» / «liberated areas»; «volatile environment» замість «hostile area / environment»; «vulnerable population» замість «victims of war» та ще багато інших, які максимально нівелюють усі ті злочини, що їх коять окупанти по відношенню до цивільного населення України та неї самої як суверенної держави.

Евфемізми такого характеру дозволяють учасникам військово-політичного дискурсу вести «подвійну гру» у заміщення «оголених» політичних термінів більш зручними лексичними одиницями, що виконують функції метафор, які зазвичай вживаються при описі природних катастроф та стихійного лих, таким чином стираючи «обличчя» війни та нівелюючи її жахливі наслідки.

Висновки. Отже, термін «подвійна гра» стосується тих евфемізмів, які навмисно і часто використовуються урядом або військовими з метою заплутати і приховати правду. Ці евфемізми применшують ступінь насильства, об'єктивізують ворога, а також засоби ведення війни і можуть призвести до суспільного двоякого мислення, формуючи своєрідні метафори, що спотворюють реальність. У цьому контексті слід поставити під сумнів роль ЗМІ, які співпрацюють з урядами, що приховують свої дії та цілі під евфемізмами. Свідоме використання нечесних евфемізмів політиками та військовими для того, щоб зменшити обізнаність людей про жахи війни або взагалі зняти відповідальність з себе за свою нейтральну позицію, тобто бездіяльність, не повинно ані заохочуватися засобами масової інформації, ані сприйматися як норма поведінки на світовій політичній арені.

PHILOSOPHICAL SCIENCES

РОЛЬ УПРАВЛІННЯ ЯКІСТЮ В ЗАБЕЗПЕЧЕННІ КОНКУРЕНТОСПРОМОЖНОСТІ ПІДПРИЄМСТВА

Борейко Давид Борисович

Студент 3-го курсу

Київський політехнічний інститут

Вступ

Світ глобалізований, ринок послуг і товарів дуже широкий, тому, щоб підприємство продовжувало існувати та приносити прибуток, воно мусить бути конкурентоспроможним. На діяльність українських підприємств також суттєво впливає війна, збройна агресія росії щодо України, що додає нових викликів та потребує ефективних стратегій для збереження та покращення позицій на ринку. Актуальність теми зумовлена тим, що ефективне управління якістю дозволяє підприємствам досягати високих стандартів продукції та послуг, задовольняючи потреби споживачів і отримуючи конкурентні переваги на ринку. Досягати конкурентоспроможності підприємству допоможуть інструменти управління якістю, такі як сертифікація та стандартизація.

Ціль роботи:

- Визначити основні аспекти управління якістю, які впливають на конкурентоспроможність підприємства.
- Дослідити роль сертифікації та стандартизації у забезпеченні якості продукції та послуг.
- Визначити значення підвищення якості продукції.

Матеріали та методи роботи: Теоретичні засади обґрунтування системи управління якістю були закладені такими зарубіжними вченими, яких праці були використанні для дослідження, як: Дж. Джуран, У. Е. Демінг, І. Каор,

Е. Кондо, Ф. Б. Кросбі, Г. Тагуті, А. Фейгенбаум, Х. Дж. Харрінгтон. Основними методами дослідження були аналіз наукових джерел та порівняльний аналіз.

Результати і обговорення: Результати дослідження показали, що сертифікація та стандартизація, зокрема відповідність стандартам ISO, є ключовими факторами забезпечення якості продукції та послуг. Це підтверджується даними, що наявність сертифіката якості значно підвищує довіру споживачів та створює додаткові конкурентні переваги.

Виклад основного матеріалу: У сучасному світі, де ринки стають все більш глобалізованими, стабільність підприємств залежить від їхньої конкурентоспроможності та здатності адаптуватися до змін в ринковому середовищі. Для того, щоб бути конкурентоспроможними, підприємства повинні мати конкурентні переваги. Одним із ключових напрямків підвищення ефективності діяльності підприємств є питання підвищення якості товарів чи послуг. Якість стала не просто невід'ємною складовою конкурентоспроможності, вона є необхідною передумовою виживання багатьох підприємств. Вона дозволяє їм здобувати конкурентні переваги за рахунок пропонування продукції вищої якості порівняно з товарами конкурентів і більшого задоволення потреб споживачів. Впровадження управління якістю передбачає концентрацію на потребах споживачів і використання методів, що підвищують їхнє задоволення від придбаних товарів чи послуг. Підвищення якості являє собою доволі трудомістку роботу підприємства, оскільки стосується практично всіх напрямів діяльності і зрештою виходить на такий макроекономічний показник, як якість життя. Таким чином, підприємства можуть отримати перевагу над своїми конкурентами, орієнтуючись на збут товарів і отримання прибутку. Управління якістю в умовах глобалізованого ринку товарів і послуг є однією з основних концепцій розвитку підприємства, що дозволяє досягати конкурентних переваг на ринку.

Тож конкурентоспроможність продукції є результатом якості: праці, предметів праці, засобів праці, технології, управління, виробничого середовища

в цілому. Висока якість проміжного продукту безпосередньо впливає на кінцеву якість продукції, яка, у свою чергу, визначає рівень якості життя. Це включає не лише якість самих товарів і послуг, але й обороноздатність, стан природного середовища, інфраструктуру та національне багатство. Забезпечення якості розглядається не просто як технічна функція окремого підрозділу, а як систематичний процес, що охоплює всю організаційну структуру компанії, починаючи від системи контролю якості продукції і до об'єктів технічного контролю [1]. Підвищення конкурентоспроможності продукції неможливе без врахування кожного з цих елементів. Кожен етап виробництва повинен відповідати високим стандартам, адже саме сукупність цих чинників формує остаточну якість кінцевого продукту. Новітні підходи до управління якістю дозволяють організаціям забезпечувати стабільність і надійність своєї продукції, що в підсумку позитивно відображається на задоволенні споживачів та їхньому рівні життя. Це, у свою чергу, сприяє підвищенню рівня обороноздатності, покращенню стану природного середовища, розвитку інфраструктури та збільшенню національного багатства. На сучасних підприємствах впроваджується інтегрований підхід до забезпечення якості, який враховує всі аспекти діяльності компанії. Це дозволяє не лише відповідати високим стандартам, але й передбачати можливі проблеми та ефективно їх вирішувати. Таким чином, якість продукції стає ключовим елементом стратегії розвитку компанії, забезпечуючи її успішність на ринку та задоволення потреб споживачів.

При управлінні якістю на підприємстві необхідно враховувати інструменти управління якістю, які допомагають підприємствам досягти високих стандартів якості, оптимізувати виробництво та процеси, а також забезпечити задоволеність клієнтів. Серед них процес сертифікації підприємств. Наявність сертифіката є підтвердженням високого рівня стабільності та надійності продукції або послуги, які пропонуються. Сертифікація системи якості дозволяє компанії підтвердити свої конкурентні переваги на ринку товарів і послуг. Сертифікат слугує свідченням культури

організації та її якості щодо споживачів і замовників, виступаючи своєрідним "ім'ям" компанії. Раніше підприємства зосереджувалися переважно на сертифікації окремих продуктів. Однак, психологія споживачів зазнала змін. Сьогодні споживачі вимагають сертифікати не стільки на сам продукт, скільки на систему, яка забезпечує стабільне виробництво продуктів тієї якості, що підтверджена відповідним сертифікатом. Більше того, наявність сертифіката на систему якості дозволяє споживачам довіряти контрольним службам виробника і не вимагати окремий сертифікат на кожен продукт. Якість продукції є відображенням і наслідком якості роботи підприємства або установи. На сьогодні сертифікація систем якості набуває все більшого значення в регульованих секторах економіки. Сертифікати, які видаються авторитетними сертифікаційними органами, стають одним із найважливіших показників конкурентоспроможності підприємств. Вони не тільки підтверджують високий рівень якості, але й сприяють підвищенню довіри споживачів до продукції та послуг, що надаються компанією [3].

У наш час сертифікація систем якості все більше фокусується на регульованих сегментах економіки, де сертифікати, видані авторитетними сертифікаційними органами, виступають одними з ключових показників конкурентоспроможності підприємств. Кожна компанія прагне до формального підтвердження відповідності стандартам, оскільки наявність реєстраційного номеру ISO 9000 стає вагомим аргументом при виборі її як постачальника. Стандарти ISO 9000 встановлюють основні вимоги, які постачальник повинен виконати для забезпечення споживачів продукцією, що відповідає їхнім очікуванням та вимогам. Введення цих стандартів мало значний вплив на підприємства по всьому світу, оскільки вони дозволяють оцінювати постачальників послідовно та одноманітно. Сучасний ринок диктує свої умови, і наявність сертифікату відповідності стає все більш критичною для успіху підприємства. Сертифікація не лише підвищує довіру споживачів, але й відкриває нові можливості для співпраці з міжнародними партнерами. Завдяки стандартам ISO 9000 підприємства можуть чітко демонструвати свою здатність

задовольняти високі вимоги споживачів [4].

Успіх можуть очікувати лише ті підприємства, де виробничий процес постійно орієнтований на забезпечення та підтримку високої якості. Проте, особливу увагу слід приділяти функціональному аспекту якості, який визначає, наскільки продукція підприємства задовольняє сучасні потреби споживачів. Адже продукція може відповідати внутрішнім технічним умовам та встановленим стандартам підприємства, але якщо її конструкція відстає від потреб споживачів, такий товар не буде користуватися попитом. Для того, щоб товар мав успіх на ринку, необхідно не лише відповідати технічним стандартам, але й передбачати зміни у споживчих потребах. Це потребує постійного моніторингу ринку, аналізу зворотного зв'язку від клієнтів та гнучкості у виробничих процесах. Лише підприємства, які адаптуються до змін і швидко реагують на нові вимоги, можуть залишатися конкурентоспроможними і популярними серед споживачів. В результаті, впровадження упереджувальних заходів, орієнтація на потреби клієнтів і постійне вдосконалення виробничих процесів є ключовими факторами для досягнення високої якості продукції та забезпечення її попиту на ринку.

Висновок

Підвищення якості продукції та послуг у сучасному бізнесі потребує всеохоплюючого підходу до управління якістю. Сертифікація та стандартизація є ключовими елементами, які визначають відповідність продукції або послуг певним стандартам якості, таким як ISO, та встановлюють чіткі критерії для досягнення високих стандартів. Знання стандартів якості та використання відповідних інструментів управління якістю допомагають підприємству досягати високих стандартів та адаптуватися до змін у процесах, що в свою чергу дає отримання конкурентних переваг підприємству.

СПИСОК ВИКОРИСТАНОЇ ЛІТЕРАТУРИ :

1. Власенко І. В. Роль системи управління якістю в забезпеченні конкурентоспроможності продукції промислового підприємства. *Економіка і*

організація управління. 2021. № 3 (43). С. 194- 202.

2. Ратушняк О. Г., Ярмола О. С. Управління якістю на підприємстві в сучасних умовах господарювання. *Факультет менеджменту та інформаційної безпеки НТКП ВНТУ* : зб. матеріалів ЛІІ науково-технічної конф. підрозділів ВНТУ. (м. Вінниця, 20-22 берез. 2024 р.). Вінниця, 2024. С. 43-49.

3. Тельнов А. Тенденції і детермінанти розвитку концепцій управління якістю як імператив конкурентних переваг підприємства. *Вісник Хмельницького національного університету. Серія: Економічні науки*. Хмельницьк, 2024. № 2 (328). С. 190-194.

4. Байцар Р. І., Гунькало А. В. Стандарти ISO серії 9000: еволюція підходів до управління якістю. *Якість: проблеми та рішення* : зб. матеріалів VI Всеукраїнського наук.-практ. семінару. Харків, 2006. С. 35 – 36.

ІСТОРІЯ ЕВОЛЮЦІЇ РОЗВИТКУ СИСТЕМ УПРАВЛІННЯ ЯКІСТЮ

Борейко Давид Борисович

Студент 3-го курсу

Київський політехнічний інститут

Вступ

Системи управління якістю (СУЯ) відіграють ключову роль в забезпеченні високих стандартів продукції та послуг, що відповідають вимогам споживачів і міжнародних стандартів. Їх еволюція відображає зміни в підходах до менеджменту, технологій та суспільних очікувань, що робить дослідження історії розвитку СУЯ надзвичайно актуальним. Глибоке розуміння цієї історії дозволяє ефективніше впроваджувати сучасні методи управління якістю, що сприяє підвищенню конкурентоспроможності організацій на глобальному ринку. Дослідження основних етапів еволюції СУЯ озволяє зрозуміти, як змінювалися підходи до управління якістю з часом та допомагає виявити успішні практики минулого, які можуть бути основою для розробки нових, ефективних методів управління якістю.

Ціль роботи:

- Визначити ключові етапи розвитку систем управління якістю.
- Зрозуміти вплив основних наукових теорій та практик на формування сучасних систем управління якістю.
- Оцінити внесок видатних науковців та практиків у розвиток управління якістю.
- Розкрити значення та необхідність постійного покращення систем управління якістю для забезпечення конкурентоспроможності та задоволення споживачів через історію.

Матеріали та методи роботи: Для наукового обґрунтування результатів досліджень використаний літературний аналіз публікацій Фредеріка Вінслова Тейлора, А. Фейгенбаума, Е. Демінга і Дж. Джурані, Т. Ф. Сейфі, К. Ісікава та Ф.Б. Кросбі.

Результати і обговорення: Історія еволюції розвитку систем управління якістю (СУЯ) об'єднує в собі численні етапи і трансформації, які відображають еволюцію підходів до забезпечення якості продукції та послуг. Розвиток концепцій TQC і TQM досліджений у тезі, свідчать про поступове переходження від реактивного управління до системного і стратегічного керівництва, спрямованого на досягнення високих результатів у всіх аспектах діяльності підприємства.

Перед тим як досліджувати історію еволюції розвитку систем управління якістю, потрібно розглянути значення термінів «якість» та «системи управління якістю». Тож, найчастіше, основа розуміння «якість» закладаються в зарубіжних та вітчизняних літературних джерелах, в яких існують різні підходи до трактування поняття [1]:

- якість є сукупністю властивостей і характеристик товару (послуги), які задовольняють наявні і очікувані потреби споживачів;
- якість - це відповідність встановленим стандартам та придатність до експлуатації;
- якість є відповідністю вимогам споживачів;
- якість - це рівень задоволеності вимог споживачів;
- якість як відповідність цілям організації;
- якість - це ієрархічна система властивостей і характеристик продукції.

Таким чином, можна стверджувати, що «якість» є багатогранним поняттям і характеризує ефективність усіх аспектів діяльності: від прийнятої системи управління до організації виробництва і збуту продукції. Під управлінням якістю продукції (послуг) розуміють заходи, що виконуються під час її розробки, виробництва (надання) або збуту (споживання) з метою формування, забезпечення та підтримки заданого рівня якості. Управління якістю має здійснюватися системно, тобто в організації повинна бути створена система управління якістю. Система управління якістю є організаційною структурою з чітким розподілом відповідальності, процедур, процесів та

ресурсів, необхідних для встановлення і досягнення цілей у сфері якості. Таке управління реалізується в межах діючих систем якості. Система якості розглядається як сукупність організаційних і технічних заходів, методів і ресурсів, необхідних для надання гарантій споживачу, що придбана продукція відповідатиме встановленим вимогам до її якості. Відповідно до міжнародних стандартів ISO серії 9000, система управління якістю є загально визнаним запобіжним механізмом, який забезпечує високу якість продукції (процесів, робіт, послуг) та спрямована на постійне покращення результатів діяльності організації з урахуванням потреб споживачів (замовників). В економічно розвинутих країнах впровадження системи управління якістю є обов'язковою нормою, оскільки її наявність гарантує, що організація виробляє і реалізує стабільно якісну продукцію, дотримується вимог технічної документації, задовольняє очікувані потреби споживачів і замовників щодо якості, є надійним партнером і виконує прийняті договірні умови [1].

Починаючи досліджувати історію зародження та розвитку системи управління якістю (СУЯ), то ми побачимо, що поява перших принципів даної системи датується початком ХХ ст. В історії розвитку документованих систем якості, мотивації, навчання й партнерських відносин можна виділити три етапи, які будуть розглянуті детальніше у тезі нище і представити їх у вигляді таблиці :

Перший етап починається з далекого 1905 року, коли з'явилася система Фредеріка Вінслоуа Тейлора. Ця система дозволила розрізняти продукцію на якісну та неякісну, а також сприяла появі нової професії – технічний контролер з якості. Існують також докази [7], що саме Тейлор запровадив цикл управління PDCA (P – планування, D – виконання, C – перевірка, A – коригуюча дія), автором якого вважають Е. Демінга та В. Шухарта. Проте, ця система представляє лише один із принципів СУЯ, оскільки її суть зводилася до управління якістю окремих деталей або одиниць продукції. Загалом, впровадження елементів управління якістю на цьому етапі пов'язується з науковими дослідженнями В. Шухарта, який у своїй книзі "Економічний

контроль якості промислової продукції" (1931 р.) розробив концепцію статистичного контролю процесів та запропонував метод контрольних карт для використання у виробництві. Згідно з його підходом, всі відхилення від технічних вимог діляться на ті, що притаманні виробничому процесу, і ті, що є випадковими і виходять за встановлені межі. Це дозволяло виявляти повний спектр проблем, що впливали на рівень якості.

Другий етап розвитку теорії управління якістю пов'язаний з подальшими дослідженнями в цій галузі, які здійснювали А. Фейгенбаум, Е. Демінг і Дж. Джуран. Система Тейлора забезпечила відмінний механізм управління якістю окремого виробу (деталь, складальна одиниця), однак виробництво являє собою процеси. І незабаром стало очевидно, що необхідно керувати саме процесами. У 1924 році в Bell Telephone Laboratories (нині корпорація AT&T) була створена група під керівництвом Р. Л. Джонса, що заклала основи статистичного управління якістю. Це були розробки контрольних карт, виконані Вальтером Шухартом, а також перші поняття і таблиці вибіркового контролю якості, розроблені Х. Доджем і Х. Ромігом. Ці роботи започаткували статистичні методи управління якістю, які завдяки д-ру Е. Демінгу отримали широке поширення в Японії і справили значний вплив на економічну революцію в цій країні. Системи якості ускладнилися через включення в них служб, що використовували статистичні методи. Ускладнилися завдання в області якості, розв'язувані конструкторами, технологами і робітниками, які повинні були розуміти, що таке варіації і мінливість, а також знати методи їх зменшення. З'явилася нова спеціальність - інженер з якості, що мав аналізувати якість і дефекти виробів, будувати контрольні карти тощо. Загалом акцент з інспекції і виявлення дефектів був перенесений на їх попередження шляхом виявлення причин дефектів і їх усунення на основі вивчення процесів і управління ними. Їхні напрацювання щодо застосування циклу PDCA, впровадження статистичного контролю якості як інструменту управління якістю, використання методів аналізу якості, формування нового стилю

менеджменту стали науковою основою розробки у 50-ті роки ХХ ст. концепції ТQC (тотальне управління якістю), метою якої було виконання встановлених вимог. Автором концепції був американський вчений А. Фейгенбаум. Особливістю даного етапу є концентрація ідей і розробок у сфері управління якістю в Японії. Це було пов'язано з тим, що Японія після війни активно включилася в процес подолання економічної кризи, підвищення конкурентоспроможності продукції та виходу на світові ринки. Вирішення цих проблем керівництво країни бачило в підвищенні якості та впровадженні ефективних систем управління якістю. З цією метою у 1946 році в Японії був заснований Союз японських вчених і інженерів, а у 1949 році створена дослідницька група з контролю якості. На початку 1950-х років в країну були запрошені фахівці з якості Е. Демінг та Д. Джуран, які відіграли вирішальну роль у досягненні Японією лідерської позиції у світі з питань якості. Консультуючи керівників японських організацій з питань управління якістю та впроваджуючи свої наукові розробки на японських підприємствах, Е. Демінг та Дж. Джуран допомогли Японії заявити про свій високий рівень якості на міжнародній арені [2].

Щодо вітчизняного досягнення у розвитку систем управління якістю, то етап розвитку системного, комплексного управління якістю не пройшов повз Радянський Союз. Тут було створено багато вітчизняних систем, серед яких система КАНАРСПІ виявилася однією з найкращих, випередивши свій час. Багато принципів КАНАРСПІ актуальні й сьогодні. Автором системи був головний інженер Горьківського авіаційного заводу Т. Ф. Сейфі. Він одним з перших зрозумів важливість інформації і знань у управлінні якістю, переніс акценти забезпечення якості з виробництва на проектування, надавав великого значення випробуванням. Т. Ф. Сейфі справедливо вважається видатним фахівцем у галузі аналізу та управління якістю, його ім'я слід ставити поруч з такими іменами, як А. Фейгенбаум, Г. Тагучі, Е. Шилінг, Х. Вадсворт [3].

Початок третього етапу вчені [4] пов'язують з періодом, коли західні компанії зіткнулися з серйозною конкурентною загрозою з боку Японії. Це

спричинило зростання зацікавленості до японських методів управління якістю, зокрема до таких підходів, як: орієнтація на вимоги споживачів щодо якості продукції; створення гуртків якості; статистичний контроль та аналіз якості; впровадження принципів управління якістю; постійне вдосконалення та покращення тощо. У цей час активно розвивається американська школа менеджменту якості [2] дослідження якої зосереджуються на стратегічних аспектах управління якістю, необхідності поєднання якості з прибутковістю, цілями організації, вимогами споживачів. У цей період, у 70-80-ті роки, почався перехід від тотального управління якістю до тотального менеджменту якості, вперше обґрунтовується концепція TQM, яка визнана новою філософією менеджменту якості. Одночасно TQM розглядається як специфічний підхід забезпечення конкурентоспроможності організації, підвищення її ефективності, стійкості та гнучкості [6]. Значний внесок у розвиток ідей TQM зробили К. Ісікава та Ф. Б. Кросбі. Інституціоналізація концепції TQM почалася з періоду створення міжнародних об'єднань з управління якістю (Європейської організації якості (EOQ); Всесвітнього альянсу якості (WQC); Європейського фонду управління якістю (EFQM) та інших); встановлення престижних нагород за якість, які створили механізми для самооцінки ефективності всіх сфер діяльності організації (у США була запроваджена премія М. Болдріджа, в Японії – премія якості Е. Демінга; у Західній Європі – європейська нагорода за якість та розроблена модель досконалості); розробка міжнародних стандартів систем управління якістю ISO 9000, які є спробою створити визнаний на світовому рівні стандарт управління якістю. Відтоді дослідження проблем підвищення ефективності та результативності систем управління якістю в організаціях різних типів стають домінуючими в менеджменті. Сучасний розвиток системи управління якістю тісно пов'язується з загальнолюдськими цілями: створення якісного суспільства, основними критеріями якого є: висока якість життя; безпечне довкілля та безпека життєдіяльності; інноваційний вектор розвитку; соціальна відповідальність менеджменту.

Висновок

У ході дослідження історії розвитку систем управління якістю виділяються три ключові етапи. Початок управління якістю пов'язаний з працями Тейлора, подальший розвиток системи привнесли Демінг, Джуран та інші.

Сучасна концепція управління якістю (TQM) зародилася відповідно до потреб конкурентоспроможності та вимог споживачів, сприяючи сталому покращенню продукції та процесів.

Системи управління якістю стали необхідним елементом в сучасному бізнес-середовищі, де вони забезпечують стабільність, ефективність і високу якість продукції, що відповідає вимогам ринку і споживачів.

СПИСОК ВИКОРИСТАНОЇ ЛІТЕРАТУРИ :

1. Попович Т. М. Еволюція розвитку систем управління якістю : конспект лекцій. Тернопіль : ТНЕУ, 2017. 124 с. URL : <http://dspace.wunu.edu.ua/bitstream/316497/38452/1/upravlinnja.jakistju.pdf> (дата звернення : 16.06.2024)
2. Безродна С. Управління якістю : навч. посіб. / Харків. нац. тех. ун-т. Чернівці, 2017. 174 с. URL : <https://repository.kpi.kharkov.ua/server/api/core/bitstreams/2808c736-8f6a-43e4-9a0d-0e9ad78aa1b9/content> (дата звернення : 16.06.2024)
3. Левкулич В. В. Основні етапи розвитку системи управління якістю: історичний аспект. *Економіка та управління якістю* : збірник тез наук. робіт учасн. міжнар. наук.-практ. конф. (м. Одеса, 21-22 груд. 2012 р.). Одеса: Громадська організація «Центр економічних досліджень та розвитку», 2012. С. 96-98.
4. Дмитренко Я. Еволюція розвитку процесу стандартизації якості продукції в умовах інтеграції країн у єдиний економічний простір. *Менеджмент як фактор соціально-економічного розвитку* : зб. матеріалів доп. учасн. І Студ. наук.-практ. конф. Київ, 2023. С. 41-43.
5. Тимченко Р. Стандартизація: історичні етапи становлення в Україні.

Соціум. Документ. Комунікація. 2020. №1(10). С. 128-148.

6. Бугрім О. Ю. Оцінювання ефективності управління якістю продукції на промислових підприємствах. *Держава та регіони*. 2010. №6. С. 195-200.

7. T. A. Ibidapo, Management for Professionals. From Industry 4.0 to Quality 4.0: An Innovative TQM Guide for Sustainable Digital Age Businesses, Springer, 2022. 699 p.

ДЕРЖАВНИЙ НАГЛЯД ЗА ЯКІСТЮ ТА ВНУТРІШНЬОВИРОБНИЧИЙ ТЕХНІЧНИЙ КОНТРОЛЬ

Ситник Анна Олексіївна

Студентка

НТУУ «Київський політехнічний
інститут імені Ігоря Сікорського»

Вступ

В умовах глобалізації та посилення конкуренції на міжнародних ринках, забезпечення високої якості продукції та послуг стає ключовим фактором для досягнення конкурентоспроможності підприємств. Актуальність даної теми зумовлена необхідністю впровадження ефективних систем державного нагляду за якістю та внутрішньовиробничого технічного контролю для забезпечення стабільної якості продукції та відповідності міжнародним стандартам.

Ціль роботи:

- Охарактеризувати державний нагляд за якістю продукції в Україні.
- Проаналізувати внутрішньовиробничий технічний контроль на підприємствах.
- Визначити методи та засоби, що використовуються для контролю якості на різних етапах виробництва.

Матеріали та методи роботи: Об'єктами дослідження є системи державного нагляду за якістю та внутрішньовиробничого технічного контролю на підприємствах України. У роботі використано методи аналізу збірників лекцій українських ВНЗ та сайту Верховної Ради України. Методи включають аналіз нормативно-правових актів та стандартизаційних документів.

Результати і обговорення: З початку 1993 року Україна стала членом ISO та Міжнародної електротехнічної комісії, що дало їй право брати участь у міжнародній стандартизації. Важливим елементом забезпечення якості є внутрішньовиробничий технічний контроль, який здійснюється через відділи технічного контролю (ВТК). Основні методи контролю включають активний,

автоматизований та статистичний контроль, кожен з яких має свої переваги та сфери застосування. Активний контроль запобігає дефектам під час виробництва, автоматизований підвищує ефективність процесів, а статистичний дозволяє підтримувати стабільну якість продукції.

Виклад основного матеріалу: На початку 1993 року Україна приєдналася до ISO та Міжнародної електротехнічної комісії (IES), отримавши можливість брати участь у роботі понад тисячі міжнародних технічних комітетів, що займаються стандартизацією та сертифікацією. Це дозволяє Україні використовувати більше ніж 12 000 міжнародних стандартів, нарівні з іншими країнами світу [1]. Видавати сертифікати на системи якості має право національний орган по сертифікації, який, у разі необхідності, може делегувати ці повноваження акредитованим організаціям. Для оцінювання системи якості та отримання сертифікату можуть бути залучені іноземні фірми, що спеціалізуються на сертифікації. Важливість сертифікату та ступінь довіри до нього значною мірою залежать від репутації організації, яка видає цей документ.

Цього ж року в Україні була створена державна система стандартизації сертифікації. Головним органом, який відповідає за проведення та координацію робіт, пов'язаних із функціонуванням цієї системи, є Державний комітет України по стандартизації, метрології та сертифікації (Держстандарт України) [3]. З метою розробки, експертизи та підготовки до затвердження державних стандартів, за рішенням Держстандарту, були створені технічні комітети з стандартизації. Ці комітети функціонують на основі договорів з національним органом. У роботу комітетів активно залучаються на добровільних засадах представники різних підприємств та організацій, а також провідні вчені та фахівці. Державна система стандартизації в Україні визначає [2]:

- форми та загальні організаційно-технічні правила виконання всіх робіт зі стандартизації;
- об'єкти стандартизації;
- категорії нормативних документів з стандартизації;

- види стандартів;
- використання стандартів та технічних умов.

Документи, що містять правила, загальні принципи та характеристики, що стосуються об'єктів стандартизації, визначених видів діяльності або їх результатів, є доступними для широкого кола споживачів – нормативні документи з стандартизації. Вони поділяються на декілька основних категорій, які включають:

Таблиця 1

Нормативні документи з стандартизації

Категорія	Опис	Скорочення
Державні стандарти України	Встановлюють загального застосування і правила, принципи або характеристики якості на рівні держави.	ДСТУ
Галузеві стандарти України	Спеціалізовані стандарти для різних галузей промисловості та послуг. Розробляють на продукцію, послуги в разі відсутності ДСТУ, або за потребою встановлення вимог, які перевищують або доповнюють вимоги державних стандартів. Вимоги ГСТУ не повинні суперечити обов'язковим вимогам ДСТУ.	ГСТУ
Стандарти науково-технічних та інженерних товариств і спілок України	Розроблені професійними спілками для визначення технічних стандартів.	СТТУ
Технічні умови України	Встановлюють конкретні технічні вимоги до продукції або послуг.	ТУУ
Стандарти підприємств	Внутрішні стандарти, розроблені підприємствами для внутрішнього використання.	СТП

Джерело: складено автором

В рамках національної системи стандартизації та сертифікації в Україні здійснюється державний нагляд за якістю, який проводять відповідні органи. Цей нагляд має визначені об'єкти та форми, а також чітко передбачає

відповідальність суб'єктів підприємницької діяльності за порушення стандартів, норм і правил. Норми включають метрологічні, санітарні та інші обов'язкові вимоги, які встановлюють гранично допустимі величини показників для продукції та конкретизацію речовин, що забезпечують якість. Правила охоплюють метрологічні, санітарні, екологічні, протипожежні, технологічні та інші вимоги до виробничих процесів. Держстандарт України та його територіальні органи, такі як центри стандартизації, метрології та сертифікації, відповідають за державний нагляд за дотриманням стандартів, норм і правил. Керівники цих органів за посадою виконують функції головних державних інспекторів з нагляду за якістю продукції на рівні України, республіки Крим, областей та міст. Інші керівники та спеціалісти цих органів також виконують обов'язки державних інспекторів. Державний нагляд за якістю є важливим механізмом контролю, який забезпечує відповідність продукції встановленим стандартам і нормам. Він включає регулярні перевірки, інспекції та оцінки продукції на відповідність вимогам, що дозволяє підтримувати високий рівень якості на всіх етапах виробничого процесу.

Рівень витрат на контроль якості та його загальна ефективність істотно залежить від обґрунтованого вибору і застосування тих або інших методів (видів) здійснення. Змістовна їх характеристика визначається переважно відповідними назвами. В сучасному виробництві велике значення приділяється внутрішньовиробничому технічному контролю як одному з ключових методів забезпечення високої якості продукції. На підприємствах відділи технічного контролю (ВТК) виконують функції безпосереднього контролю якості складових частин і готової продукції. Основне завдання технічного контролю полягає у постійному забезпеченні встановленого рівня якості, визначеного нормативними документами, через систематичну перевірку кожного виробу та цілеспрямований вплив на умови і фактори, що впливають на якість [1].

Для успішного вирішення цих завдань важливий правильний вибір об'єктів і методів контролю. Об'єктами контролю мають бути всі компоненти виробничої системи та взаємозв'язані елементи, такі як вхідні ресурси,

виробничий процес і готова продукція. Рівень витрат на контроль якості і загальна ефективність значно залежать від обґрунтованого вибору і застосування різних методів контролю. З видів технічного контролю найбільш ефективними виокремлюють: за впливом на перебіг технологічного процесу-активний; за використовуваними засобами – автоматизований; за організаційною формою – статистичний [1].

Таблиця 2

Найбільш ефективні види технічного контролю

Вид технічного контролю	Опис
Активний контроль	Активний контроль здійснюється безпосередньо під час технологічного процесу. Він включає використання спеціальних технічних засобів, таких як автоматичні індикатори, вимірювальні головки та інші пристрої, інтегровані в обладнання. Завдяки активному контролю можна запобігти появі дефектів у напівфабрикатах і готовій продукції, що забезпечує високу якість виробів на всіх етапах виробництва. Це дозволяє виявляти та усувати проблеми на ранніх стадіях виробництва, що зменшує витрати та покращує загальну ефективність виробничих процесів.
Автоматизований контроль	Автоматизований контроль якості здійснюється за допомогою автоматичних пристроїв та промислових роботів без участі людини. Цей метод використовується як під час виробничого процесу, так і після завершення обробки або складання виробів. Автоматизований контроль є ефективним у зменшенні витрат на контрольні операції та підвищенні їх ефективності, особливо у безперервних та масових виробництвах, де він значно скорочує час і трудомісткість процесів. Це забезпечує стабільну якість продукції та знижує ризик людських помилок.
Статистичний контроль	Статистичний контроль є методом вибіркового контролю, який базується на теорії ймовірностей та математичній статистиці. Цей підхід дозволяє не тільки оцінювати фактичний рівень якості продукції, але й впливати на технологічний процес, забезпечуючи його регулювання. Основна концепція статистичного контролю полягає в тому, що в стабільних умовах процесу якість продукції має незначні відхилення від середніх значень, що дозволяє підтримувати постійний рівень якості. Це дозволяє виявляти тенденції та передбачати можливі проблеми, забезпечуючи стабільну та високу якість продукції.

Джерело: складено автором на аналізі [1]

Ці види технічного контролю сприяють реалізації ідеї постійного вдосконалення та покращення якості, дозволяючи організації підтримувати

високу ефективність та конкурентоспроможність на ринку. В комплексі вони дозволяють підприємствам забезпечувати високу якість продукції та відповідати вимогам споживачів і стандартам ринку.

Висновок

Системи державного нагляду та внутрішньовиробничого технічного контролю є ключовими елементами забезпечення високої якості продукції. Вони дозволяють підприємствам відповідати міжнародним стандартам, знижувати витрати на виробництво та підвищувати конкурентоспроможність. Інтеграція активного, автоматизованого та статистичного контролю сприяє досягненню стабільної якості продукції та задоволенню потреб споживачів, що є основою успішного функціонування сучасних підприємств.

СПИСОК ВИКОРИСТАНОЇ ЛІТЕРАТУРИ :

1. Коцюбенко Г. А., Каницька І. В. Стандартизація, метрологія, сертифікація та управління якістю: конспект лекцій. Миколаїв : МНАУ, 2021. 88 с. URL : <https://dspace.mnau.edu.ua/jspui/bitstream/123456789/9509/1/sistemi-upravlinnya-yakistyu-konspekt-lekcij.pdf> (дата звернення : 22.06.2024)
2. Березанська І., Дрок П. Етапи становлення та розвитку світової та національної стандартизації України. *Соціум. Документ. Комунікація*. 2022. №17. С. 10-33. URL : <https://doi.org/10.31470/2518-7600-2022-17-10-33> (дата звернення : 22.06.2024)
3. Про Положення про Державний комітет України по стандартизації, метрології та сертифікації. Верховна Рада України : веб-сайт. URL : <https://zakon.rada.gov.ua/laws/show/375/96#Text> (дата звернення : 22.06.2024)

ФУНКЦІЇ УПРАВЛІННЯ ЯКІСТЮ

Ситник Анна Олексіївна

Студентка

НТУУ «Київський політехнічний
інститут імені Ігоря Сікорського»

Вступ

У сучасному світі управління якістю відіграє ключову роль у забезпеченні конкурентоспроможності підприємства на ринку. Основні функції управління якістю, сприяють стабільності та зростанню підприємства через систематичний підхід до удосконалення всіх аспектів виробничого процесу. Актуальність дослідження цієї теми визначається необхідністю підприємств у всесвітньому ринковому середовищі постійно підтримувати і підвищувати якість продукції та послуг. Нищезазначені функції відіграють критичну роль у досягненні цієї мети, забезпечуючи не лише відповідність стандартам, але й задоволення потреб споживачів і підтримку довіри до бренду компанії.

Ціль роботи:

- Розкриття планування, організації, мотивації та контролю як ключових аспектів управління якістю, спрямованих на забезпечення високої якості продукції чи послуг.
- Висвітлення ролі спеціальних функцій, які орієнтовані на конкретні завдання покращення якості, що виконуються на рівні структурних підрозділів організації.

Матеріали та методи роботи: Серед джерел для аналізу функцій управління якістю - праці таких авторів, як Демінг, Джуран, та Ішікава, які визначили ключові аспекти планування, організації, мотивації та контролю як елементів системи управління якістю. Для розуміння методів дослідження використані методи аналізу літературних джерел, включаючи систематичний огляд і синтез відповідних публікацій.

Результати і обговорення: Розглянуто чотири загальні функції

управління якістю: планування, організацію, мотивацію та контроль. Також-спеціальні функції управління якістю, які спрямовані на вирішення конкретних завдань покращення якості та виконуються на рівні структурних підрозділів організації.

Виклад основного матеріалу: У міжнародних стандартах значиться, що управління якістю – це скоординовані дії щодо спрямування та контролювання діяльності фірми стосовно якості. Зміст процесу управління якістю складається з реалізації функцій. Зміст ж саме загальних функцій управління якістю проявляється в реалізації на всіх рівнях управління, у всіх ключових процесах діяльності організації. Можна виділити 4 загальні ф-ції і розглянути їх у вигляді таблиці :

Таблиця 1

Загальні функції управління якістю

Функція	Опис
Планування	Функція планування полягає у встановленні цілей в галузі якості та визначенні ресурсів, необхідних для їх досягнення. Вона включає розробку місії організації, її політики та стратегії якості, що охоплює всі рівні управління та процеси. Планування також передбачає пошук альтернативних шляхів досягнення встановлених цілей. Одним з підходів є планування підвищення якості продукції відповідно до ринкових вимог та світових стандартів. Це також включає розробку планів науково-дослідних та конструкторських робіт, стандартизацію, метрологічне забезпечення та навчання персоналу.
Організація	Функція організації включає визначення повноважень та розподіл відповідальності у сфері управління якістю. Це стосується як керівників організації, так і окремих працівників, а також координації та регулювання процесів управління якістю. Для чіткого виконання планових завдань в організації складається матриця відповідальності та повноважень. Ця матриця може бути розроблена для кожного суб'єкта управління або конкретного процесу і містить типи зв'язків суб'єкта з процесом або вид відповідальності. Форма матриці залежить від типу організації, виду діяльності та форми управління.
Мотивація	Функція мотивації полягає у стимулюванні та підвищенні зацікавленості персоналу в поліпшенні якості. Вона базується на наданні працівникам можливостей для досягнення особистих цілей в обмін на добросовісне виконання обов'язків. Мотиваційні процеси включають розуміння важливості високоякісної продукції, переконаність у дотриманні вимог щодо якості та активне залучення працівників у процеси управління якістю. Вітчизняні організації часто створюють системи управління якістю для отримання конкурентних переваг та розширення ринків збуту. Внутрішня мотивація забезпечується через надання працівникам можливостей для професійного та кар'єрного зростання.

Контроль	Функція контролю включає відслідковування та перевірку характеристик продукції, процесів та організації роботи, порівняння фактичних параметрів із заданими та аналіз причин відхилень. Для забезпечення високої якості кожна організація впроваджує власну систему контролю, що включає об'єкти та суб'єкти контролю, методи оцінки якості та профілактику браку. Об'єктами контролю є цілі в галузі якості, результати управлінських рішень, показники якості, виробничі процеси та продукція. Суб'єктами контролю виступають керівництво та служби контролю якості. Сучасні організації застосовують різні види контролю, класифіковані за регулярністю, місцем проведення, призначенням та іншими ознаками. Методи контролю включають технічний огляд, вимірювання, статистичні методи та інші специфічні підходи.
----------	--

Джерело: складено автором на аналізі [1].

Загальні функції управління якістю відіграють визначальну роль у забезпеченні ефективного керівництва організацією та забезпеченні високої якості її продукції чи послуг. Вони включають в себе планування, організацію, мотивацію та контроль, що забезпечує систематичний підхід до покращення якості на всіх етапах виробничого процесу. Впровадження цих функцій дозволяє організаціям не лише відповідати вимогам ринку, але й постійно зміцнювати своє конкурентне положення та забезпечувати задоволення потреб споживачів.

Крім загальних функцій, значну роль відіграють спеціальні функції управління якістю. Вони спрямовані на вирішення конкретних завдань покращення якості та виконуються на рівні структурних підрозділів організації. До таких функцій належать [2]:

- аналіз і прогнозування потреб, технічного рівня та якості продукції; оцінка економічних можливостей випуску нової продукції, що відповідає новим і очікуваним вимогам споживачів;
- встановлення обов'язкових для виконавця показників якості, визначених у технічних регламентах та умовах; підтвердження відповідності продукції;
- встановлення чітких взаємовідносин між замовниками продукції, організацією-розробником і виробничим підприємством;
- технічна підготовка виробництва;
- метрологічне забезпечення виробництва і технічне оснащення

контролю якості; стимулювання персоналу до якісного виконання завдань та обов'язків;

– залучення персоналу до підвищення якості через організацію гуртків якості та професійне навчання;

– збереження досягнутого рівня якості на етапах складування, транспортування, реалізації та експлуатації продукції;

– забезпечення високого рівня технологічної та виробничої дисципліни; правове та інформаційне забезпечення систем управління якістю.

Ці функції дозволяють організації впроваджувати ідею постійного вдосконалення та покращення якості.

Висновок

Загальні функції управління якістю, такі як планування, організація, мотивація та контроль, є важливими складовими ефективного управління якістю продукції чи послуг. Їх впровадження дозволяє організаціям не лише відповідати вимогам ринку, але й зміцнювати конкурентну позицію і задовольняти потреби споживачів через систематичний підхід до покращення якості на всіх етапах виробничого процесу. Спеціальні функції управління якістю, спрямовані на конкретні завдання покращення якості, доповнюють загальні функції і забезпечують стабільність та надійність виробничих процесів. Управління якістю є ключовим аспектом в усіх сучасних організаціях, оскільки воно спрямоване на забезпечення високої якості продукції чи послуг. Знання функцій управління якістю дозволяє керівництву та персоналу ефективно впроваджувати стратегії для поліпшення процесів, зменшення витрат і підвищення задоволеності клієнтів.

СПИСОК ВИКОРИСТАНОЇ ЛІТЕРАТУРИ :

1. Власенко І. В. Роль системи управління якістю в забезпеченні конкурентоспроможності продукції промислового підприємства. *Економіка і організація управління*. 2021. № 3 (43). С. 194- 202.

2. Лозова, Т. М. Сучасні аспекти управління якістю товарів. *Підприємництво і торгівля*. Львів, 2023. № 35. С. 30-38. URL : <https://doi.org/10.32782/2522-1256-2023-35-04> (дата звернення : 21.06.2024)

3. Jing Zeng, Wenqing Zhang, Yoshiki Matsui, Xiande Zhao. “The impact of organizational context on hard and soft quality management and innovation performance”. *International Journal of Production Economics*. 2021. Vol. 185. P. 240–251.

П'ЯТА ВЛАДА ТА МОДЕРН 2.0

Щербенко Едуард Васильович,

к.ф.н., докторант

Інститут філософії ім. Г. С. Сковороди НАН України

м. Київ, Україна

Вступ. Повномасштабне російське вторгнення, маючи глобальні наслідки, в горизонті «після 02/24» зробило неможливим обговорення ключових викликів світ-системи в контексті ситуації постмодерну. Між тим, і сьогодні в респектабельних виданнях західної гуманітаристики зустрічаємо трактування горизонту 'Postness' як вихідного. Подібне розходження інтелектуалів, з огляду на темпоральний вимір модерну як «незакінченого проекту» (Ю. Габермас) може мати серед наслідків відомий сюжет «втраченої генерації».

Мета роботи. Розглянути наслідки змін, які спричинило завершення Україною програми «наздоганяючої» модернізації (відповідно до триетапної схеми: лібералізація, інституціоналізація, консолідація), що передбачає переосмислення (re-thinking) досвіду її демократичного переходу, як він був відрефлектований у суспільно-політичному дискурсі 1985–2014 рр., у горизонті великого часу модерну, зі ставками глобального масштабу, які визначають долю цілих поколінь.

Матеріали та методи. Матеріалом роботи виступають дискурсивні практики українського перехідного (пострадянського) суспільства. Теоретико-методологічний базис роботи складають теорія модернізації, комунікативна практична філософія, травматичні студії.

Результати та обговорення. Герменевтичний поворот, який позначився в українській філософії після 2014 року, дискусія українських філософів з одним із патріархів комунікативної філософії Ю. Габермасом, уточнення меж евристики деліберативної теорії засвідчують усвідомлення новою когортою вітчизняних інтелектуалів відповідальності ролі модератора суспільних дискусій. З цим перегукується теза Я. Грицака про Революцію Гідності як

першу успішну революцію креативного класу.

В цьому контексті звернемо увагу на розрив з попередньою (умовно, «постмодерною») парадигмою, або епістемою, коли скористатися термінологією Т. Куна чи М. Фуко, яку можна для наочності позначити максимою П. Фейєрабенда «все годиться» ('anything goes'). Дві найвпливовіші дослідницькі програми в сфері суспільно-політичного дискурсу, що їх рецепція вітчизняною експертною спільнотою відбулася в перші десятиліття Незалежності, а саме, деліберативна теорія та політична лінгвістика виходять з імпліцитного уявлення щодо прийнятності всіх дискурсивних практик, які знаходимо в суспільстві.

В теперішній ретроспективі нескладно помітити кореляцію обмежень, які накладають представники нової генерації українських інтелектуалів на поле «мовних ігор» суспільства з відомими приписами класичної західної традиції (від Аристотеля до Маркса) щодо неприйнятності для політичної сфери дій охлосу, або люмпену, що набуває вияву в стихії ресентименту.

Чому ж відомих попереджень (до числа яких можемо віднести зокрема праці Ж. Бенда, І. Берліна, К. Поппера, в тому числі опубліковані в перше десятиліття після проголошення Незалежності в українському перекладі), черговий раз не дослухалися?

Вмістивши в фокус уваги таку гібридну владну гру, як Майдан, що дозволяє зафіксувати «дельту» між констатацією в межах нормативного підходу викликів, які поставали на порядку «щоденного плебісциту», та реаліями забезпечення елементарного зворотного зв'язку в перебігу транзитного «серіалу», ми виявимо повторюваний цикл, котрий представимо у вигляді наступного алгоритму: спроба частини правлячого класу змінити вектор реформ (за білорусько-російським зразком авторитарно повороту), вибух загальнонаціонального протесту, який спричиняє перенесення політичної кризи до парламенту та конституційної реформи, що завершується поверненням розвитку суспільства до вектору євроінтеграції.

У плані своєї автентики «революційного свята» (М. Озуф) ключовим

виступає момент *перетікання сакральності*, в підсумку якого сиплеться т. зв. владна команда. Зауважимо, щоразу в основі революційного нарративу виявляємо певну історію гідності: «вибори вкрали» (2004), «побили дітей» (2013). Уряду нема чого протиставити сплеску карнавальної стихії, крім *ultima ratio*, проте на багнетях, як відомо, не всидіти.

У контексті нашого розгляду, за зміни дослідницької оптики між горизонтами «наздоганяючої» модернізації й великого часу модерну одним із ключових аспектів феномену Майдану постає чинник його постдії, в плані опрацювання травм модернізації (Голодомор, «ленінопад»). Своєю чергою, вказаний емансипаційний ефект корелює з виходом на суспільно-політичну арену «несіченої» генерації як нового актора.

Якщо тепер звернемо увагу на складання наслідком чергового Майдану як (р)еволуційної гри щоразу нової верстви «органічної інтелігенції», за А. Грамші: редакторів ЗМІ, публічних інтелектуалів, блогерів, з очевидністю виступить артефактичний чинник розглядуваної гібридної гри. Чи доступно передбачити подібний ефект, перш ніж останній стає фактично спостережуваним? Новий актор постає одним із підсумків гри («гра змінює тебе», як зауважує свіжий рекламний слоган), тож питання риторичне.

Висновки. Підсумовуючи, виділимо наступні положення. Постання креативного класу (згідно з тезою Я. Грицака) може бути представлене лише в горизонті великого часу модерну, складовою якого постає російсько-радянський його етап, що сходить у своїх витоках до часу Американської (1776) та Французької (1789) революцій. Патоси, які вивільняє його постання на суспільно-політичній арені, не обходяться без боротьби: так само, як перетворення медій на ресурс свого часу було марковано метафорою «четвертої влади». (Зрозуміло, Відповідно до викладеного, артефактичний складник описаного процесу, який задає вододіл горизонту двох парадигм або епістем, може бути відрефлектований, з огляду на циклічність процесу розгортання патосів, як «класичний» модерн і модерн 2.0.

ECONOMIC SCIENCES

PECULIARITIES OF THE WORK OF THE STAFF OF A PUBLIC INSTITUTION

Shumkova Viktoriia

PhD in Economics,
Associate Professor of Marketing and Logistics Department

Zhang Yue

Master`s Student of Administrative Management
Sumy National Agrarian University
Sumy, Ukraine

Introductions. This work explores the unique dynamics of staffing within public institutions, which differs significantly from private sector employment. Public sector employees face a highly regulated environment that demands transparency and a strong adherence to accountability, all within the framework of implementing public welfare policies.

Aim. The aim of this study is to analyze the various challenges and responsibilities that define the roles of staff members in public institutions. It seeks to identify how these roles contribute to the effective delivery of public services and the fulfillment of governmental policies.

Materials and methods. The study utilizes a qualitative analysis approach, incorporating a review of existing literature, case studies, and direct observations of public institution operations. Data is gathered from a range of sources including government reports, academic journals, and interviews with public sector employees to understand the intricacies of their work environment and responsibilities.

Results and discussion. The work of staff in a public institution involves unique challenges and responsibilities distinct from those in the private sector. Public sector employees often operate under strict regulatory frameworks and public scrutiny, which necessitates a high level of transparency and accountability.

Additionally, their roles are critical in implementing policies and services that directly impact the public welfare.

The staff of a public institution comprises individuals who are employed to execute the functions and deliver the services mandated by the organization.

The classification of staff in public institutions can generally be divided into several categories based on their roles, responsibilities, and the services they provide:

1. Administrative Staff - these employees manage the day-to-day operations of the institution, ensuring smooth functioning and compliance with government regulations.

2. Technical Staff - this group includes specialists who provide specific technical services, such as engineers, IT specialists, doctors, educators, and other professionals whose expertise is essential to the institution's core functions.

3. Support Staff - these individuals handle support roles that facilitate the primary activities of the institution, including clerical work, maintenance, security, and other logistical duties [2, 3].

4. Policy Makers - senior executives and managers who define and develop strategies, make significant decisions, and steer the direction of the institution in line with governmental policies.

5. Field Staff - employees who work directly in the field to implement various programs and interact with the public, such as social workers, inspectors, and field researchers [1, 3].

Staff members of public institutions embody a set of distinct characteristics that define their roles and responsibilities within the government framework. They are held to a high standard of accountability, where they must regularly justify their actions and resource use to both the public and government overseers. Strict adherence to laws and regulations is imperative, affording them less operational flexibility than their counterparts in the private sector. Their performance is critically assessed based on the effectiveness and efficiency of the services they provide, often under the watchful eye of public and political stakeholders. Despite facing rigorous performance and ethical evaluations, public institution staff typically benefit from

greater job security. Furthermore, to maintain high standards of service and stay abreast of evolving governmental directives and technologies, they undergo continuous training and development. This comprehensive framework ensures that public institutions operate efficiently, transparently, and in alignment with their mandate to serve the public good [1, 2].

Working in a public institution involves unique characteristics that differentiate it from the private sector. Staff in public institutions must navigate a highly structured environment governed by stringent regulations and accountability to the public and government entities. Their work is closely scrutinized for adherence to laws, and they are often required to justify their use of resources and decision-making processes. Performance evaluation is heavily influenced by the effectiveness and efficiency of service delivery, which is monitored against public expectations and political objectives. Additionally, employees in public institutions typically enjoy more job security, although this comes with expectations of high ethical standards and professional conduct. Continuous professional development is emphasized to ensure that staff remains competent in regulatory compliance and adept at implementing current best practices in public administration [2].

Working in a public institution involves unique characteristics that differentiate it from the private sector. Staff in public institutions must navigate a highly structured environment governed by stringent regulations and accountability to the public and government entities. Their work is closely scrutinized for adherence to laws, and they are often required to justify their use of resources and decision-making processes. Performance evaluation is heavily influenced by the effectiveness and efficiency of service delivery, which is monitored against public expectations and political objectives. Additionally, employees in public institutions typically enjoy more job security, although this comes with expectations of high ethical standards and professional conduct. Continuous professional development is emphasized to ensure that staff remains competent in regulatory compliance and adept at implementing current best practices in public administration.

Managing staff in a public institution involves navigating a unique set of

challenges shaped by the intricacies of public administration. Leaders in these organizations must ensure that their teams adhere strictly to regulatory and ethical standards, reflecting the high level of accountability expected in the public sector. This involves meticulous oversight of performance, with evaluations heavily based on the effectiveness and efficiency of service delivery to the public. Managers also have to maintain a focus on fairness and transparency in all operations, which are scrutinized not just by government oversight bodies but also by the general public. Moreover, they must foster an environment conducive to ongoing professional development, ensuring that staff is well-equipped to handle changes in regulations and advances in technology. This rigorous management approach ensures that public institutions function optimally, meeting both governmental mandates and public expectations [1, 2, 3].

Conclusions. In conclusion, the staff of public institutions operates under a unique set of conditions that set them apart from the private sector. Their roles are crucial in implementing policies and delivering services that significantly impact public welfare. These employees work within a framework of stringent accountability and regulatory compliance, which governs every aspect of their professional conduct. While they benefit from substantial job security, they are also held to rigorous standards of performance and ethical conduct, reflecting the trust and responsibility placed in them by the public and government. Continuous training and professional development are essential to ensure they stay updated with legislative changes, technological advancements, and best practices in public administration.

REFERENCES

1. Sabadosh H., Syvak Y., Kharchenko O. Conditions for establishing an effective public service in Ukraine. *«Scientific notes of the University «KROK»*. 2020. P. 85–93. URL: <https://doi.org/10.31732/2663-2209-2020-57-85-93> (date of access: 02.06.2024).
2. Shorobura I. Peculiarities of state-public school management. *Journal of*

Education, Health and Sport. 2022. Vol. 12, no. 1. P. 331–343. URL: <https://doi.org/10.12775/jehs.2022.12.01.028> (date of access: 02.06.2024).

3. Бричко А. Efficiency of personnel management as one of the stages of doing your own business (on the example of healthcare institutions). *Економіка та суспільство*. 2022. No. 36. URL: <https://doi.org/10.32782/2524-0072/2022-36-27> (date of access: 02.06.2024).

MANAGEMENT OF FINANCIAL RISKS OF REAL ESTATE COMPANY

Shumkova Viktoriia

PhD in Economics,
Associate Professor of Marketing and Logistics Department

Ding Guoji

Master`s Student of Administrative Management
Sumy National Agrarian University
Sumy, Ukraine

Introductions. This study focuses on the management of financial risks within a real estate company. As these companies operate in a highly volatile and regulated market, it is crucial to understand how to effectively manage financial risks to ensure stability and profitability.

Aim. The aim of this paper is to explore various strategies that real estate companies can employ to manage financial risks. It seeks to understand how diversifying investment portfolios, implementing financial instruments, maintaining liquidity, and leveraging technology can contribute to robust risk management.

Materials and methods. The study employs a comprehensive review of existing literature and case studies from various sources to analyze the financial risks associated with real estate companies. It also includes scenario planning and stress testing as methodologies to assess the potential impacts of these risks on the stability and growth of these companies.

Results and discussion. Effective management of financial risks is crucial for the stability and success of a real estate company. As these companies navigate through complex market dynamics and regulatory environments, identifying, assessing, and mitigating financial risks become paramount. This includes risks related to interest rate fluctuations, credit exposure, investment valuations, and liquidity constraints. By adopting robust risk management strategies, a real estate company can protect its assets, ensure sustainable growth, and maintain investor confidence in a highly competitive and cyclical industry.

Financial risks for a real estate company, particularly a realtor company,

involve distinct aspects that require careful management to ensure stability and profitability. The nature and characteristics of these risks encompass several areas:

- Market Risk - realtor companies are heavily dependent on the real estate market's cycles. Market volatility can significantly affect property values, buyer demand, and the overall number of transactions. For instance, an economic downturn can lead to reduced home sales and lower commission income for realtors;

- Interest Rate Risk - changes in interest rates can influence the real estate market dramatically. Rising rates generally lead to higher mortgage costs, which can cool down buyer enthusiasm and reduce the number of transactions a realtor can close, directly impacting revenue [1, 2];

- Credit Risk - this involves the potential default on obligations by clients and other counterparties. For realtor companies, this could mean clients failing to secure mortgages or defaulting on lease agreements if the realtor is managing rental properties. It could also mean developers not completing projects on time due to financial instability;

- Liquidity Risk - realtor companies need sufficient liquidity to cover operational costs and commission fluctuations due to the cyclical nature of real estate sales. Managing liquidity is crucial, especially during off-peak seasons when transaction volumes are lower;

- Regulatory Risk - real estate regulations, such as zoning laws, licensing requirements, and taxes, can change and significantly affect how properties are bought, sold, or developed. Realtor companies must stay compliant with these regulations to avoid legal penalties and potential disruptions to their operations;

- Reputation Risk - the success of a realtor company heavily relies on its reputation. Negative publicity, whether true or not, can deter potential clients and impact business. Maintaining a good reputation is crucial for ongoing business success;

- Technological Risk - as the real estate industry becomes more digitized, realtor companies face risks related to adopting new technologies. This includes not only the cost and integration of new systems but also cybersecurity risks associated

with handling sensitive client information;

- Operational Risk - this includes risks from internal systems, processes, and people. Errors in contract handling, client management, or even day-to-day operations can lead to financial losses or legal disputes [1, 3].

Managing these risks involves strategic planning, including diversification of revenue streams (e.g., offering property management services, rentals, or moving into commercial real estate), investing in staff training, adopting technology that enhances efficiency and security, and maintaining strong liquidity reserves. Regular market analysis and adapting to changing regulatory environments also play a critical role in mitigating potential financial risks in a realtor company [2, 3].

Effective risk management is crucial for the sustainability and growth of real estate companies, enabling them to navigate the complex landscape of market fluctuations, regulatory changes, and economic uncertainties. By diversifying their investment portfolios across various types of properties and geographic regions, real estate firms can shield themselves from localized downturns and enhance their market stability. Implementing financial instruments such as interest rate swaps or futures is also essential, as these tools help stabilize borrowing costs and protect against the volatility of interest rates.

Moreover, robust credit risk management strategies, including rigorous due diligence on borrowers and stringent leasing agreements, are vital in minimizing defaults and ensuring stable revenue streams. Maintaining a healthy liquidity buffer through effective cash management practices helps companies manage unexpected financial disruptions, ensuring they can meet their obligations even during market downturns [3].

Operational efficiency, achieved by leveraging advanced technology and streamlining processes, reduces costs and mitigates risks associated with human error and regulatory non-compliance. Regular market analysis and property evaluations enable real estate companies to stay ahead of trends, make informed decisions, and adjust their strategies to capitalize on market opportunities.

Scenario planning and stress testing are additional layers of risk management

that prepare companies for worst-case scenarios, helping them to develop responsive strategies that mitigate potential losses. Legal compliance is non-negotiable, as staying abreast of all regulatory requirements prevents legal entanglements that could result in financial penalties or damage to reputation [1, 2].

Conclusions. In conclusion, managing financial risks in a real estate company, particularly for realtor firms, is a complex and multifaceted challenge. These companies are exposed to various types of risks including market volatility, interest rate fluctuations, credit risks, regulatory changes, and technological advancements. Effective risk management strategies are essential to navigate these uncertainties. Safeguarding the company's reputation and continuously monitoring the market are crucial. By addressing these areas proactively, realtor companies can enhance their resilience, maintain profitability, and sustain long-term growth in the competitive real estate sector.

REFERENCES

1. Aliroeva Z. R., Shardanovna S. K., Bagaeva A. I. Building a financial management system for real estate enterprises. *Ekonomika i upravlenie: problemy, resheniya*. 2024. Vol. 4/5, no. 145. P. 12–18. URL: <https://doi.org/10.36871/ek.up.p.r.2024.04.05.002> (date of access: 02.06.2024).
2. Deng J., Rui Q., Xu H. Analysis of the International Real Estate Financial Investment of Chinese Real Estate Enterprises. *BCP Business & Management*. 2023. Vol. 44. P. 351–359. URL: <https://doi.org/10.54691/bcpbm.v44i.4842> (date of access: 02.06.2024).
3. Yan J. Explore the Financial Management Risks of Real Estate Enterprises and Relevant Preventive Measures. *Frontiers in Humanities and Social Sciences*. 2022. Vol. 2, no. 11. P. 322–327. URL: <https://doi.org/10.54691/fhss.v2i11.2916> (date of access: 02.06.2024).

АНАЛІЗ ФІНАНСОВОГО СТАНУ ПІДПРИЄМСТВА

Андрєєва Ельвіра Олександрівна

студент Вінницького Національного Технічного університету
м. Вінниця

В умовах ринкової економіки обґрунтованість та дієвість управлінських рішень на мікро- та макрорівнях значною мірою залежить від результатів оцінки фінансового стану суб'єктів господарювання, зміст якої виходить за межі обчислення окремих коефіцієнтів і передбачає вивчення комплексу показників, які відображають різні аспекти діяльності підприємства.

Фінансовий стан – це комплексне поняття, яке є результатом взаємодії всіх елементів системи фінансових відносин підприємства, визначається сукупністю виробничо-господарських факторів і характеризується системою показників, що відображають наявність, розміщення і використання фінансових ресурсів. Фактори, що впливають на фінансовий стан підприємства – це умови, середовище, що характеризують фінансовий стан підприємства. Вони визначають фінансовий стан і формують критерії, що характеризують його.

Аналіз фінансового стану — це частина загального аналізу господарської діяльності підприємства, який складається з двох взаємозв'язаних розділів: фінансового та управлінського аналізу. Основні напрямки аналізу фінансового стану підприємства: аналіз майна та джерел підприємства; аналіз основного та оборотного капіталу підприємства; аналіз фінансової стійкості; аналіз ділової активності підприємства; аналіз основного та оборотного капіталу підприємства

Аналіз фінансового стану підприємства є необхідним етапом для розробки планів і прогнозів фінансового оздоровлення підприємства

У результаті фінансового аналізу менеджер одержує певну кількість основних, найбільш інформативних параметрів, які дають об'єктивну та точну картину фінансового стану підприємства. Інформаційною базою для оцінювання фінансового стану підприємства є дані: балансу (звіт про фінансовий стан) (форма № 1); звіту про фінансові результати (звіт про

сукупний дохід) (форма № 2); звіту про рух грошових коштів (форма № 3); звіту про власний капітал (форма № 4); дані статистичної звітності та оперативні дані.

Оснoвні пропозиції прогнозування та покращення фінансового стану підприємств є: прогнозування фінансового стану підприємства представляє собою розробку системи науково обґрунтованих імовірнісних припущень про базові і альтернативні структурні зміни в активах та пасивах підприємства, обумовлених ефективністю використання капіталу; заходи щодо покращення фінансового стану: Управління дебіторською заборгованістю шляхом впровадження: контролювання стану розрахунків з покупцями по відстрочених (прострочених) заборгованостях; орієнтування на більшу кількість покупців, щоб зменшити ризик несплати одним або декількома значними покупцями; стеження за співвідношенням дебіторської і кредиторської заборгованості, значне переважання дебіторської заборгованості створює загрозу фінансової стійкості підприємства і робить необхідним притягнення додаткових (як правило, дорогих) коштів. Управління кредиторською заборгованістю за рахунок: відстрочки і реструктуризації кредиторської заборгованості; регулювання обсягу кредиторської заборгованості з метою запобігання погіршення фінансової стійкості та ліквідності підприємства; запобігання виникнення кредиторської заборгованості з розрахунків по податках та інших обов'язкових платежах; оптимізації рівнів різних видів кредиторської заборгованості та частки її загального обсягу в структурі капіталу підприємства, та ін. Управління прибутком шляхом : виявлення резервів збільшення прибутку за рахунок комерційної діяльності інвестиційних і фінансових операцій; виявлення резервів нарощення прибутку за рахунок зменшення постійних і змінних витрат, обґрунтування облікової політики підприємства, цінової політики, податкової політики; зміцнення конкурентних позицій підприємства за рахунок підвищення ефективності розподілу і використання прибутку.

МЕТОДОЛОГІЧНІ ОСНОВИ УПРАВЛІННЯ ЯКІСТЮ ТУРИСТИЧНОГО ПІДПРИЄМСТВА

Барсук Андрій Володимирович
магістрант кафедри організації туристичної діяльності
Навчально – наукового інституту
управління економіки та бізнесу
Міжрегіональної академії управління персоналом

Як свідчить багаторічний досвід провідних компаній розвинених країн світу, здобути успіх на ринку туристичних послуг, можна лише шляхом гарантування якості. Та, якщо раніше, говорячи про якість, мали на увазі гатунок продукції, наразі йдеться більше про якість функціонування підприємств, досконалість впроваджених на них систем управління якістю, націлених на постійне самовдосконалення та задоволення існуючого на ринку попиту.

Згідно з Міжнародною організацією зі стандартизації (ISO), якість - це сукупність властивостей і характеристик продукту, які надають йому здатність задовольняти потреби споживачів туристичних послуг.

У туризмі виділяють чотири типи якості [2]:

- якість як властивість та особливість послуги, яка викликає почуття задоволення у споживача, або відсутність недоліків, що підсилює стан задоволеності у нього;

- якість як технічна та функціональна характеристика послуги.

Технічна якість - це все те, що отримує і споживає клієнт, а також те, з чим він залишається після взаємодії зі спеціалістом туристичного підприємства.

Функціональна якість - це процес надання послуги, під час якого споживач проходять безліч етапів у своїй взаємодії з фахівцями туристичного підприємства;

- якість як складова культури обслуговування, яка формується поведінкою працівників туристичного підприємства по відношенню до споживачів, а критеріями її оцінки є дружелюбність, чуйність і люб'язність

персоналу;

- якість як етична компонента послуги, яка може бути оцінена споживачем лише в процесі його споживання.

Таким чином, під поняття «якість» у туристичній індустрії часто розуміють правильно визначені потреби клієнтів, відповідно туристичне підприємство має створювати послуги, які відповідають потребам клієнтів [7].

Якщо конкуренти досі не запропонували нічого подібного, у туристичного підприємства є можливість досягти переваги, ставши першим на ринку.

Своєю чергою, система управління якістю - це сукупність взаємопов'язаних та/або взаємодіючих елементів підприємства, які дають змогу спрямовувати та контролювати її діяльність щодо якості.

В умовах зростаючої конкурентної боротьби саме система управління якістю туристичного підприємства може стати інструментом зміцнення конкурентних переваг та розширення присутності на ринку [3].

Управління якості в туризмі - це діяльність у рамках загальної функції управління туристичним підприємством, яка визначає політику у сфері якості, цілі і обов'язки в рамках системи управління якістю, здійснює їх за допомогою планування якості, забезпечення якості, управління якістю та постійне її поліпшення.

Планування якості послуг в туризмі пов'язано зі створенням системи управління якістю як організаційної структури, що включає функції, документацію, процеси і ресурси, необхідні для створення, підтримки нееобхідного рівня якості та його поліпшення на всіх стадіях життєвого циклу продукту.

Відповідно до вимог ISO 9001, для створення системи управління якістю підприємство повинно (згідно сертифікації систем менеджменту):

- визначити процеси, потрібні для системи управління якістю, та їх застосування в межах підприємства;

- визначити необхідні входи цих процесів і очікувані від них виходи;

- визначити послідовність і взаємодію цих процесів;
- визначити та застосовувати критерії та методи (зокрема моніторингу вимірювання та відповідні показники дієвості), потрібні для забезпечування результативності функціонування та контролювання цих процесів;
- визначити ресурси, потрібні для цих процесів, і забезпечувати їх наявність;
- призначити осіб з відповідальністю та повноваженнями щодо цих процесів;
- розглядати ризики та можливості;
- оцінювати ці процеси та запроваджувати будь-які зміни, потрібні для забезпечення того, щоб ці процеси досягали своїх передбачуваних результатів;
- поліпшувати процеси та систему управління якістю.

Забезпечення якості в туризмі - це сукупність всіх запланованих та методично здійснюваних видів туристичної діяльності в рамках системи управління якістю, необхідних для створення туристичної послуги, що відповідає визначеним вимогам [2].

Управління якістю туристичного підприємства на стратегічному рівні передбачає [7]:

- розробку місії і політики у сфері якості;
- формування довгострокових цілей, що визначають стратегію розвитку;
- визначення вимог до системи управління якістю та умов ефективного її функціонування;
- здійснення стратегічного контролю та аналізу результатів.

Управління якістю туристичного підприємства на тактичному та оперативному рівнях передбачає управління [7]:

- забезпеченістю ресурсами;
- проектуванням і розробкою нової послуги;
- діяльністю співробітників;
- обслуговування споживачів;
- веденням документації.

Поліпшення якості послуг туристичного підприємства передбачає:

- впровадження та сертифікацію системи менеджменту якості, відповідно до вимог стандартів серії ISO;
- надання туристичного послуг, рівень якості яких дозволяє провести їх добровільну сертифікацію;
- самооцінку діяльності на основі критеріїв різноманітних конкурсів з якості та перемога в них.

Запорукою ефективного функціонування системи управління якістю є визначення підприємством численних взаємопов'язаних процесів та керівництво ними, а також здійснення постійного моніторингу, вимірювання і аналізу цих процесів. Для кількісного вимірювання ефективності системи управління якістю в туристичному підприємстві необхідно застосувати метод експертних оцінок, який дозволяє градацію показників визначати в балах. За такої умови зведення показників до узагальненої оцінки є можливим за допомогою комплексного показника - коефіцієнта ефективності системи управління якістю, розрахунок якого здійснюють за формулою [7]:

$$Pe = (Pi \cdot Wi) (1),$$

де Pe - рівень ефективності системи управління якістю;

Pi - експертна оцінка i -го показника системи управління якістю;

Wi - коефіцієнт вагомості i -го показника ефективності системи управління якістю.

Такий підхід до структурування показників системи управління якістю дозволяє не лише оцінювати, але й удосконалювати їх, що сприяє підвищенню конкурентоспроможності підприємства [6].

У цілому, впровадження системи управління якістю на підприємстві призводить не тільки до покращення послуг, а й сприяє оптимізації бізнес-процесів у цілому, веде до підвищення якості туристичних послуг, що безпосередньо впливає на конкурентоспроможність підприємства, його позиції на ринку [7].

Отже, в умовах зростаючої конкурентної боротьби на національному та глобальному ринках впровадження на підприємстві системи управління якістю туристичного підприємства є цілком виправданим. Функціонування на підприємстві TQM сприймається споживачами та іншими суб'єктами, з якими воно контактує, запорукою відповідальності та надійності, відтак, сприяє зміцненню конкурентних переваг та посиленню ринкової влади.

СПИСОК ВИКОРИСТАНОЇ ЛІТЕРАТУРИ

1. Закон України "Про туризм" від 05.09.95 р. // Відомості Верховної Ради. - 1995. - №31. (зі змінами, внесеними законом №2608-VI (2608-1) від 19.10.2010 р.). - С. 241 - 254.
2. Абрамова О. В. Управління якістю: класифікація витрат для забезпечення системи якості / О. В. Абрамова // Бізнесінформ. – 2011. – №6. – С. 82-85.
3. Безродна С. М. Управління якістю продукції на основі досвіду радянських та зарубіжних систем / С. М. Безродна // Сталий розвиток економіки. – 2012. – №7 (17). – С. 351-355.
4. Кривоберець М. М. Вплив сфери туристичних послуг на розвиток національної економіки. Проблеми модернізації України (12 листопада 2015 р.). Київ. Вип. 1. С. 399-403.
5. Кривоберець М. М. Формування процесу управління конкурентоспроможністю туристичних підприємств. Всеукраїнська науково-практична конференція «Євроінтеграційна перспектива та інвестиційний потенціал економіки: теорія та практика». Одеський національний університет ім. І. І. Мечникова. (14 березня 2020 р.). Одеса. С. 52-55.
6. Левченко М. О. Курс лекція для самостійного вивчення дисципліни «Основи підприємницької діяльності в сфері готельного та туристичного обслуговування» - К.: МАУП. 2021. – 257 с.
7. Левченко М. О., Каліна І. І., Кривоберець М. М., Менеджмент в туризмі: Курс лекцій для самостійного вивчення дисципліни - К.: МАУП.

2022.-279 с.

8. Сіднева Ж. К. Особливості управління якістю та безпечністю продукції в харчовій промисловості / Ж.К. Сіднева // Економіка АПК. – 2008. – №9. – С. 115-120.

9. Шелеметьєва Т. В. Систематизація наукових підходів до визначення сутності поняття «управління розвитком туризму». Економіка та суспільство. 2017. № 13. С. 321–327.

ЕФЕКТИВНЕ УПРАВЛІННЯ ЛОГІСТИЧНИМИ ЛАНЦЮГАМИ В УМОВАХ ГЛОБАЛІЗАЦІЇ ТА ЦИФРОВОЇ ТРАНСФОРМАЦІЇ

Боканча Соня Вадимівна,

Студент

Національний технічний університет України

“Київський політехнічний інститут імені Ігоря Сікорського”

м. Київ, Україна

Вступ. У сучасному світі, де глобалізація та цифрова трансформація є невід’ємними складовими економіки, ефективне управління логістичними ланцюгами має ключове значення для успішного функціонування підприємств. Глобалізація розширює ринки збуту, збільшує конкуренцію між компаніями, що призводить до ускладнення управління та організації логістичних процесів. В свою чергу цифрова трансформація включає в себе впровадження новітніх технологій, що надає нові можливості для підвищення ефективності та гнучкості управління логістичними процесами. Ефективне управління дозволяє забезпечити своєчасну доставку товарів, знизити витрати, покращити якість обслуговування клієнтів та підвищити конкурентоспроможність. Умови стрімко розвиваючої економіки вимагають від підприємств швидко адаптуватися до змін на ринку. Компанії, які успішно впроваджують цифрові технології у свої логістичні процеси, мають значні переваги: зниження витрат, підвищення швидкості та надійності постачань, а також покращення задоволеності клієнтів. Сучасні технології дозволяють інтегрувати різні етапи логістичного ланцюга, забезпечуючи прозорість, контроль та координацію всіх процесів.

Мета роботи. Мета цієї роботи полягає у визначенні впливу глобалізації і цифрової трансформації на логістичні ланцюги, включаючи зростаючі виклики та нові можливості, що виникають внаслідок цих процесів, а також у визначенні ключових цифрових технологій, які використовуються для оптимізації логістичних операцій.

Матеріали та методи. У роботі використовуються різні методи

економічного аналізу та статистичні дані. Матеріали включають наукові статті, звіти та аналітичні огляди, що дозволяє забезпечити комплексний підхід до дослідження. У ході роботи був застосований кількісний та якісний аналіз та аналіз вивченої літератури.

Результати та обговорення. Глобалізація є одним із найважливіших чинників, що формують сучасну економіку, і вона суттєво впливає на логістичні процеси. Цей процес, який охоплює інтеграцію національних економік в єдину світову систему, спричиняє значні зміни в управлінні ланцюгами постачання, транспортними мережами та складськими операціями. Завдяки глобалізації компанії отримують доступ до нових ринків, що дозволяє їм розширювати свою клієнтську базу та збільшувати обсяги продажів. Проте, це також означає підвищення конкуренції, оскільки на ринок виходять нові гравці з різних країн. У таких умовах компанії змушені постійно вдосконалювати свої логістичні процеси, щоб залишатися конкурентоспроможними. Глобалізація стимулює розвиток міжнародної транспортної інфраструктури, включаючи морські порти, аеропорти, залізничні та автомобільні мережі. Це дозволяє швидше та ефективніше доставляти товари з однієї частини світу в іншу. Водночас, збільшення обсягів міжнародних перевезень вимагає від компаній більш ретельного планування логістичних маршрутів і управління транспортними засобами, щоб уникнути затримок і зниження витрат. Зростання обсягів міжнародних перевезень має також негативний вплив на навколишнє середовище. Підприємства змушені враховувати екологічні наслідки своєї діяльності та впроваджувати заходи для зниження викидів парникових газів і зменшення екологічного сліду. Використання екологічно чистих видів транспорту, оптимізація логістичних маршрутів та впровадження зеленої логістики стають важливими аспектами сучасного управління ланцюгами постачання. Технологічний прогрес є невід'ємною частиною глобалізації, і він суттєво впливає на логістичні процеси. Використання штучного інтелекту, автоматизації, блокчейну та інших інноваційних рішень дозволяє компаніям підвищувати ефективність, знижувати

витрати та покращувати якість обслуговування клієнтів. Наприклад, автоматизовані системи складування та обробки замовлень, які використовуються такими компаніями, як Amazon, допомагають значно скоротити час на виконання логістичних операцій.

Сучасний ринок вимагає швидкості, точності та гнучкості у доставці товарів, що підштовхує бізнеси до впровадження інноваційних підходів та технологій. Цифрова трансформація, яка охоплює використання новітніх технологій, відкриває нові можливості для оптимізації логістичних процесів і підвищення їх ефективності. Можна навести декілька прикладів використання технологій у логістиці:

1. Інтернет Речей (IoT): IoT дозволяє відстежувати товари на всіх етапах логістичного процесу, забезпечуючи прозорість і контроль. Наприклад, сенсори на контейнерах можуть передавати дані про місцезнаходження, температуру та вологість, що є критично важливим для товарів, що потребують особливих умов зберігання.

2. Штучний Інтелект (ШІ): ШІ допомагає прогнозувати попит, оптимізувати маршрути доставки, автоматизувати складські операції та виявляти потенційні проблеми до їх виникнення. Наприклад, алгоритми машинного навчання можуть аналізувати великі обсяги даних, щоб передбачити затори на дорогах або несправності обладнання.

3. Блокчейн: Технологія блокчейн забезпечує безпечний і прозорий обмін інформацією між учасниками логістичного ланцюга. Вона дозволяє відстежувати походження товарів і гарантує незмінність даних, що є важливим для боротьби з підробками та шахрайством.

4. Дрони: дрони можуть використовуватися для доставки товарів у важкодоступні місця, що значно скорочує час доставки та знижує витрати. Вони також корисні для інвентаризації на великих складах.

5. Розширена реальність (AR): AR допомагає працівникам складів швидше знаходити товари і виконувати інші логістичні завдання, надаючи візуальні підказки через спеціальні окуляри або екрани.

б. Робототехніка: автоматизовані роботи покращують ефективність складів, виконуючи завдання з переміщення, сортування та пакування товарів. Це знижує потребу в ручній праці та підвищує точність операцій.

Глобалізація та новітні технології є взаємозалежними процесами, які підсилюють один одного і сприяють глибоким змінам у світовій економіці, суспільстві та культурі. Сучасні технології дозволяють створювати складні та ефективні ланцюги постачання, що об'єднують постачальників, виробників і споживачів з усього світу. Глобалізація стимулює компанії впроваджувати інновації для задоволення потреб нових ринків. Водночас, новітні технології відкривають нові можливості для бізнесу, дозволяючи створювати та продавати інноваційні продукти і послуги на глобальному рівні.

Висновки. Глобалізація суттєво впливає на логістичні процеси, створюючи нові можливості та виклики для компаній. Вона стимулює розвиток міжнародної торгівлі, підвищує конкуренцію, сприяє впровадженню нових технологій і вимагає від компаній ефективного управління складними ланцюгами постачання. Успішні компанії, що здатні адаптуватися до нових умов і впроваджувати інноваційні підходи, мають значні переваги в глобальній економіці.

ОПТИМІЗАЦІЯ ПРОЦЕСІВ УПРАВЛІННЯ ПЕРСОНАЛОМ У ВІДДАЛЕНИХ УМОВАХ ЗА ДОПОМОГОЮ АНАЛІТИКИ ДАНИХ

Бондар Володимир Юрійович
аспірант, спеціальність 073 Менеджмент
Міжрегіональна Академія управління персоналом
м. Київ, Україна

Вступ. У сучасних умовах стрімкого розвитку технологій віддалена робота стає все більш поширеною формою організації праці. Це призвело до необхідності адаптувати звичні процеси управління персоналом до нових умов, серед яких особливо важливими є відстеження продуктивності, підтримка мотивації персоналу та забезпечення ефективної комунікації. Але не менш важливою складовою успішного управління віддаленими командами є використання аналітики даних, яка дозволяє отримувати своєчасну інформацію для прийняття обґрунтованих рішень. Аналітика даних допомагає менеджерам виявляти тенденції, прогнозувати результати та оптимізувати процеси, що забезпечує підвищення загальної ефективності роботи команди та компанії в цілому.

Ціль роботи. Метою даної роботи є дослідження методів та інструментів аналітики даних для оптимізації процесів управління персоналом у віддалених умовах. Визначити ключові метрики та показники, що впливають на ефективність роботи віддалених команд, та запропонувати рекомендації щодо їх використання.

Матеріали та методи. Для досягнення поставленої мети було проведено аналіз наукової літератури та наявних практик у сфері управління персоналом. Зібрано та оброблено дані з різних джерел, включаючи опитування, платформи для віддаленої роботи та інструменти для аналізу даних.

Результати та обговорення. Для оптимізації процесів управління персоналом у віддалених умовах необхідно застосовувати сучасні методи аналітики даних. Розглянемо деякі аспекти цього питання.

Методи аналітики даних у HR

Збір та обробка даних. Збір даних є основою для будь-якої аналітичної діяльності в управлінні персоналом. Джерела даних можуть включати HRIS (Human Resource Information System), опитування співробітників, дані з платформ для віддаленої роботи, а також зовнішні джерела, такі як ринки праці та демографічні дані. HRIS системи дозволяють автоматизувати збір даних про працівників, включаючи інформацію про їхні навички, продуктивність, історію найму та розвитку. Дані з опитувань співробітників надають цінну інформацію про їх задоволеність роботою, мотивацію та залученість. Різноманітні платформи для віддаленої роботи, такі як Slack, Microsoft Teams та інші, надають дані про комунікацію та співпрацю між працівниками, що є важливими для оцінки ефективності віддаленої роботи [3].

Основні метрики та показники. Для ефективного аналізу даних в HR використовуються різні метрики та показники. KPI (Key Performance Indicators) дозволяють оцінити досягнення стратегічних цілей компанії. Наприклад, такі KPI, як плинність кадрів, рівень залученості співробітників та середній час найму, можуть використовуватися для оцінки ефективності управління персоналом. OKR (Objectives and Key Results) забезпечують більш гнучкий підхід до оцінки продуктивності, встановлюючи конкретні цілі та вимірювані результати для їх досягнення. Оцінка продуктивності завдань, тривалість виконання завдань та якість виконаної роботи є важливими показниками для оцінки індивідуальної продуктивності співробітників. Ці метрики допомагають виявити сильні та слабкі сторони працівників та визначити області для їх подальшого розвитку [1].

Інструменти для аналітики даних. Використання сучасних інструментів для аналізу даних є ключовим для ефективного управління персоналом. Сучасні інструменти, такі як Power BI або Tableau, дають змогу візуалізувати та аналізувати великі обсяги даних, що допомагає виявляти тренди та закономірності. Ці і подібні інструменти допомагають створювати інтерактивні звіти, що забезпечує швидкий доступ до критичної інформації для прийняття

управлінських рішень. Окремо варто зазначити, що використання алгоритмів машинного навчання та штучного інтелекту дозволяє прогнозувати тенденції та робити більш точні прогнози щодо продуктивності та потреб у розвитку персоналу. Наприклад, алгоритми можуть допомогти виявити співробітників з високим ризиком звільнення або визначити найбільш ефективні навчальні програми [2].

Процеси управління персоналом, які можна оптимізувати

Рекрутинг та найм. Аналітика даних у рекрутингу дозволяє значно підвищити ефективність процесу найму. Збір та аналіз даних кандидатів можуть включати інформацію про освіту, досвід роботи, навички та досягнення. Використання машинного навчання та алгоритмів штучного інтелекту дозволяє прогнозувати успішність кандидатів на основі історичних даних та поведінкових характеристик. Це допомагає скоротити час на пошук та відбір кандидатів, зменшити витрати на найм та підвищити якість найму. Автоматизація процесів найму, включаючи відбір резюме, проведення первинних інтерв'ю та тестування, дозволяє зменшити вплив людського фактора та підвищити об'єктивність відбору загалом [2].

Оцінка та розвиток персоналу. Індивідуальні плани розвитку співробітників базуються на аналізі їхніх сильних та слабких сторін, а також на потребах компанії. Використання аналітики даних дозволяє визначити області, де співробітники потребують додаткового навчання та розвитку. Збір даних про продуктивність співробітників, їх участь у проектах та результати оцінок дозволяє створювати персоналізовані програми розвитку. Аналітика також допомагає відстежувати прогрес співробітників та ефективність навчальних програм, що дозволяє своєчасно вносити коригування для досягнення кращих результатів [4].

Управління продуктивністю. Моніторинг виконання завдань та аналіз продуктивності є ключовими елементами ефективного управління персоналом. Аналітика даних допомагає визначити, які завдання виконуються найкраще, які потребують додаткової уваги, а також виявити тенденції та закономірності у

роботі співробітників. Використання сучасних технологій дає змогу своєчасно реагувати на проблеми, покращувати процеси та підвищувати продуктивність не тільки локальних команд, але і тих, які працюють у віддаленому режимі [5].

Мотивація та утримання співробітників. Аналітика даних дозволяє глибше зрозуміти фактори, що впливають на задоволеність роботою та мотивацію співробітників. Проведення регулярних опитувань, аналіз зворотного зв'язку та моніторинг показників залученості дозволяє виявити проблеми та розробити ефективні програми мотивації. Це особливо важливо, коли переважна більшість працівників працюють віддалено, а отже втрачається традиційний соціальний зв'язок. Використання даних для покращення умов праці сприяє підвищенню задоволеності співробітників та зменшенню рівня плинності кадрів. Аналітика також допомагає визначити найбільш ефективні заходи для утримання талановитих працівників та створення сприятливого робочого середовища [5].

Висновки. Аналітика даних відіграє ключову роль у оптимізації процесів управління персоналом у віддалених умовах. Використання сучасних методів та інструментів аналітики даних дозволяє компаніям ефективніше управляти рекрутингом, оцінкою та розвитком персоналу, управлінням продуктивністю, а також мотивацією та утриманням співробітників.

Аналітика даних не лише сприяє підвищенню ефективності управління персоналом у віддалених умовах, але й допомагає створити більш гнучкі та адаптивні стратегії управління, що є критично важливими в сучасному бізнес-середовищі. Подальші дослідження мають бути спрямовані на розвиток нових методів та інструментів аналітики, які дозволять ще більш ефективно управляти віддаленими командами.

СПИСОК ВИКОРИСТАНИХ ДЖЕРЕЛ:

1. Anakpo G., Nqwayibana Z., Mishi S. The Impact of Work-from-Home on Employee Performance and Productivity: A Systematic Review. Sustainability. 2023. Vol. 15(5), Article 4529. URL: <https://doi.org/10.3390/su15054529>

2. Janet H. Marler, John W. Boudreau. An evidence-based review of HR Analytics. *The International Journal of Human Resource Management*. 2017. URL: <https://doi.org/10.1080/09585192.2016.1244699>
3. P. Ravi Kiran, Akriti Chaubey, Rajesh Kumar Shastri. Role of HR analytics and attrition on organisational performance. URL : <https://doi.org/10.1108/BIJ-06-2023-0412>
4. Pillai S.V., Prasad J. Investigating the key success metrics for WFH/remote work models. *Industrial and Commercial Training*. 2023. Vol. 55 No. 1, pp. 19-33. URL: <https://doi.org/10.1108/ICT-07-2021-0053>
5. Viltz-Emerson M. Beyond remote work: insights and strategies for enhancing employee productivity and performance. *Performance Magazine*. January 9, 2024. URL: <https://www.performancemagazine.org/beyond-remote-work-insights-and-strategies-for-enhancing-employee-productivity-and-performance/>

УПРАВЛІННЯ РИЗИКАМИ ПІДПРИЄМСТВА

Будник Ілія Ігорович

студент 4 курсу спеціальності менеджмент

Вступ

Управління ризиками в сучасному бізнес–середовищі набуває особливої важливості через високу динамічність ринку та процеси глобалізації. Сучасні підприємства стикаються з необхідністю швидко адаптуватися до змін економічних умов, що вимагає ефективного управління ризиками для збереження конкурентоспроможності. Глобалізація підвищує кількість ризиків, пов'язаних з коливаннями валютних курсів, політичною нестабільністю та змінами в міжнародній торгівлі. Тому управління ризиками є критично важливим для забезпечення стабільного та успішного функціонування підприємств.

Ціль роботи: дослідити усі можливі ризики на сучасному підприємстві ХХІст. та зрозуміти як саме можна створити конкурентоспроможний бізнес в умовах глобалізації ринку. Як результат, потрібно проаналізувати систему управління ризиками або розробити ряд рекомендацій для покращення функціонування підприємства.

Матеріали та методи

Ризик – це діючий фактор, або ж фактор процесу, що розвивається, який має потенційно негативний вплив на процес [1].

Види ризиків: ризики можна класифікувати за різними критеріями, такими як фінансові, операційні, стратегічні, ринкові, правові тощо. Кожен вид ризику має свої особливості та потенційні наслідки для підприємства.

Класифікація ризиків:

- за джерелами виникнення: ризики можуть бути внутрішніми (пов'язаними з внутрішніми процесами та прийняттям рішень в підприємстві) та зовнішніми (пов'язаними з зовнішніми факторами, такими як економічна ситуація, політичні події, природні катастрофи);

- за характером впливу на підприємство: ризики можуть бути стратегічними (пов'язаними з вибором стратегії розвитку підприємства), фінансовими (пов'язаними з фінансовими операціями та ресурсами), операційними (пов'язаними з процесами виробництва та постачання) тощо;

- за можливістю передбачення та управління: ризики можуть бути розподілені на дві категорії – передбачувані та непередбачувані. Передбачувані ризики ті, які можна передбачити та оцінити заздалегідь і вжити заходів щодо їх управління. Непередбачувані ризики ті, які виникають несподівано і можуть бути складні для управління [2].

Методи виявлення ризиків – ідентифікація ризиків може проводитися за допомогою різноманітних методів, таких як аудити, аналіз статистичних даних, експертні оцінки та дискусії в команді [3].

Інструменти аналізу ризиків – для аналізу ризиків використовуються різні інструменти, такі як SWOT-аналіз (аналіз сильних і слабких сторін, можливостей та загроз), PEST-аналіз (аналіз політичних, економічних, соціокультурних та технологічних факторів), матриці важливості та ймовірності тощо.

Оцінка ризиків може проводитися як кількісно, на основі числових показників (наприклад, фінансові втрати), так і якісно, на основі експертної оцінки вірогідності та важливості ризиків. Під час оцінки ризиків визначається ймовірність виникнення події та потенційні наслідки для підприємства у разі її реалізації.

При уникненні ризику підприємство вживає заходів для повного усунення можливості виникнення небажаних подій. Зменшення ризику передбачає вжиття заходів для зниження ймовірності виникнення ризику або його потенційних наслідків.

Інструменти управління ризиками. Страхування бізнесу захищає компанію від позовів про відповідальність. Також відоме як комерційне страхування, бізнес-страхування пропонує фінансовий захист підприємствам від усіх видів ризиків і зобов'язань. Страхування необхідне незалежно від того,

чи є у вас мобільний бізнес, бізнес футболок, відкритий бізнес, невеликі магазини або коучинговий бізнес. Страхування може допомогти підприємствам зменшити потенційні збитки та відшкодувати збої в роботі або інші несподівані події, які призводять до фінансової шкоди. Вам знадобиться страхування для конкретної компанії та галузі, оскільки поліси страхування бізнесу спрямовані на унікальні ризики, з якими стикаються різні види бізнесу та галузі [4].

Переваги та недоліки використання страхування як інструменту управління ризиками:

- переваги: Зменшення фінансових втрат в разі непередбачуваних подій, зниження фінансового ризику, покращення стабільності фінансового стану підприємства;
- недоліки: високі вартості страхових премій, обмеженість покриття певних видів ризиків, можливість виникнення спірів зі страховою компанією.

Фінансові інструменти. Деривативи (форварди, ф'ючерси, опціони): Деривативи є контрактами, базовим активом для яких може бути акція, індекс, товар тощо. Вони дозволяють підприємствам захистити себе від коливань цін, валютних курсів та інших фінансових ризиків.

Хеджування ризиків – хеджування ризиків полягає в укладанні договорів з метою зниження ризику фінансових втрат. Це може бути за допомогою фінансових інструментів, таких як деривативи, а також за допомогою фізичного захисту (наприклад, закупівля ресурсів на фіксованих умовах) [5].

Розроблення та впровадження стандартів та процедур допомагає підприємствам систематизувати свою діяльність та зменшити ймовірність виникнення ризиків через недбале ставлення до ділової практики.

Так само навчання персоналу щодо виявлення та управління ризиками сприяє підвищенню обізнаності та відповідальності співробітників, що зменшує можливість виникнення помилок та негативних наслідків – є організаційним заходом.

Результати та обговорення

У даній доповіді розглянуто основні аспекти управління ризиками на

підприємстві. Поняття ризику було визначено, а також наведено класифікацію ризиків за джерелами виникнення, характером впливу та можливістю передбачення та управління. Підкреслено важливість правильної ідентифікації, оцінки та управління ризиками для забезпечення стійкості та успішності підприємства в сучасному бізнес–середовищі.

Також було розглянуто інструменти управління ризиками, зокрема страхування, фінансові інструменти та організаційні заходи. Кожен з цих інструментів має свої переваги та недоліки, проте їх використання допомагає підприємствам знизити рівень ризику та забезпечити стабільність у діяльності.

Висновок

Управління ризиками є необхідною складовою успішного функціонування будь–якого підприємства. Сучасне бізнес–середовище характеризується великою нестабільністю та невизначеністю, що створює численні виклики для підприємств. Ефективне управління ризиками допомагає підприємствам адаптуватися до змін у середовищі, запобігати негативним наслідкам та забезпечувати стійкість у складних умовах. Тому підприємства повинні приділяти достатню увагу розробці та впровадженню ефективних стратегій управління ризиками для забезпечення свого успіху та стійкості в довгостроковій перспективі.

СПИСОК ВИКОРИСТАНИХ ДЖЕРЕЛ

1. Що таке ризики в тестуванні ПЗ?. Головна сторінка. URL: <https://training.qatestlab.com/blog/technical-articles/what-are-the-risks-and-how-do-they-affect/> (дата звернення: 26.05.2024).
2. Класифікація ризиків - бібліотека buklib.net. Головна - Бібліотека BukLib.net. URL: <https://buklib.net/books/26510/> (дата звернення: 26.05.2024).
3. Методи кількісної оцінки ризику економічного розвитку підприємства | А. А Жигір'я | Ефективна економіка №10 2015. Журнал «Ефективна економіка» - наукове фахове видання з питань економіки. URL:

<http://www.economy.nayka.com.ua/?op=1&z=4388> (дата звернення: 26.05.2024).

4. Яка страховка потрібна бізнесу?. doola: Start your dream US business and keep it 100% compliant. URL: <https://www.doola.com/uk/blog/what-insurance-does-a-business-need/> (дата звернення: 26.05.2024).

5. Тов «Фрідом фінанс Україна». Freedom Finance. URL: <https://ffin.ua/blog/articles/investopediia/post/xedzuvannya-rizikiv-fyucersami-u-comu-sut-instrumentu-ta-yak-iogo-vikoristovuvati> (дата звернення: 26.05.2024).

ТРАНСФОРМАЦІЯ БІЗНЕС-МОДЕЛІ СТРАХОВИХ КОМПАНІЇ ЗА УМОВ ПАРТНЕРСТВА З КЕРУЮЧИМИ АГЕНТАМИ

Верба Вероніка

професорка,

Київський національний економічний університет

ім. Вадима Гетьмана

Київ, Україна

Яременко Олександр

ТДВ Альянс Україна

Вступ./Introduction. Цифровізація як глобальний тренд трансформаційних перетворень, що вплинули на природу фінансових послуг, сприяли розмиванню традиційних кордонів діяльності ключових гравців обумовили суттєві зміни на страховому ринку. Суттєве скорочення гравців страхового ринку призвели до необхідності перегляду портфелю продуктів, зміни бізнес-моделей учасників страхового ринку та формату партнерських угод. Прагнення забезпечити операційну ефективність в умовах посилення конкуренції вимагає від страхових компаній оптимізації бізнес-процесів створення і доставки ціннісної пропозиції для різних груп клієнтів.

Ціль роботи./Aim. В процесі трансформації ринку фінансових послуг, удосконалення нормативної бази, що регулює галузь, страхові компанії шукають шляхів підвищення ефективності та конкурентоспроможності своєї діяльності. Одним з ключових напрямів підвищення ефективності діяльності страхових компаній є оптимізація свого продуктового портфелю, ціннісних пропозицій для різних груп клієнтів та визначення кола партнерів, що мають забезпечити створення та доставку цієї цінності клієнту. Актуалізація питання оптимізації страхового портфелю, вивчення кращих світових практик організації процесів продажу, укладання, адміністрування договорів страхування, а також урегулювання страхових випадків за різними класами страхування змушує українські страхові компанії переглядати свої бізнес-моделі та їх роль в фінансовій екосистемі.

Матеріали та методи./Materials and methods. Описано чинники впливу на структуру ринку страхування в умовах цифровізації та глобалізації страхової екосистеми. Визначено роль, завдання керуючих агентів на ринку страхових послуг, відмінну ціннісну пропозицію для клієнтів. Описано зміни бізнес-моделі страхової компанії за умов партнерства з керуючими агентами. Аргументовано необхідність нормативно-правового забезпечення діяльності керуючих агентів на ринку страхування в Україні.

Результати та обговорення./Results and discussion. З введенням в дію нового Закону України «Про страхування» від 01.01.2024, №1909-IX страховий ринок України може втратити багатьох учасників, адже відбувається стрімке зменшення кількості страхових компаній. Так, наприкінці 2023 року в нашій державі була зареєстрована 101 страхова компанія [3]. На сьогодні експерти страхової галузі прогнозують, що вже найближчими роками кількість страховиків може зменшитися до 40 компаній. Таке завершення перерозподілу страхового ринку, неминуче призведе до збільшення конкуренції між компаніями, які залишаться на страховому ринку. В таких умовах слід звернути увагу на удосконалення процесів управління страховою компанією в цілому та страховим портфелем зокрема.

Згідно Закону страховий портфель - сукупність прав та обов'язків страховика за договорами страхування (діючими та припиненими) за одним або кількома класами (ризиками) страхування та/або за всіма договорами перестраховання (діючими та припиненими), за якими такий страховик виступає перестраховиком та/або в межах окремого класу (ризик) страхування [2].

В загальному ж розумінні, страховий портфель, як система економічного управління, являє собою сукупність рішень з питань розвитку тих чи інших видів страхування, якими займається компанія, у розрізі концепції оптимального співвідношення ризику та дохідності загальному ж розумінні, страховий портфель, як система економічного управління, являє собою сукупність рішень з питань розвитку тих чи інших видів страхування, якими

займається компанія, у розрізі концепції оптимального співвідношення ризику та дохідності [1] загальному ж розумінні, страховий портфель, як система економічного управління, являє собою сукупність рішень з питань розвитку тих чи інших видів страхування, якими займається компанія, у розрізі концепції оптимального співвідношення ризику та дохідності [1].

Страховий портфель, як система економічного управління, являє собою обсяг прийнятих на страхування ризиків і вартісних зобов'язань страховика по сформованій сукупності договорів [3]. В умовах посилення конкурентної боротьби страховиків, управління страховим портфелем потребує оновлених підходів, які перш за все дозволять оптимізувати ефективність роботи страховиків за існуючими страховими продуктами, а також сприятимуть розробці нових бізнес-пропозицій на ринку фінансових послуг. Наприклад, залучення посередників, які спеціалізуються на окремих, можливо навіть унікальних страхових продуктах, які виконують ряд функцій від імені страховика:

- розробка страхових продуктів, включаючи цінову політику;
- андеррайтинг;
- просування та продаж страхових продуктів;
- укладання та підтримка договорів страхування;
- приймання платежів;
- отримання повідомлень про настання випадків, що мають ознаки страхових;
- збір документів та формування пакету документів для отримання страхової виплати.

Страхові посередники є правомочними гравцями ринку, які виконують функції надання посередницьких послуг у страхуванні. В Україні страховими посередниками є:

- додатковий страховий агент - фізична особа - підприємець або юридична особа, яка включена до Реєстру посередників та здійснює діяльність від імені та в інтересах страховика за винагороду за реалізацію страхових

продуктів на підставі договору із страховиком, якщо одночасно виконуються всі такі умови:

а) основним видом діяльності такої особи є здійснення іншої господарської діяльності, ніж реалізація страхових продуктів;

б) така особа реалізує страхові продукти як доповнення до товару (послуги), що реалізується (надається) нею в межах здійснення основного виду її господарської діяльності;

в) страхові продукти, що реалізуються такою особою, не передбачають страхування за класами страхування 10-13, 19-23, крім випадків, якщо такі страхові продукти є доповненням до товарів або послуг, що реалізуються такою особою в межах здійснення основного виду її господарської діяльності;

- страховий агент - фізична особа, фізична особа - підприємець або юридична особа, яка включена до Реєстру посередників, не є додатковим страховим агентом та здійснює діяльність з реалізації страхових продуктів від імені та в інтересах страховика за винагороду за реалізацію страхових продуктів на підставі договору із страховиком;

- страховий брокер - фізична особа - підприємець, юридична особа або постійне представництво страхового брокера - нерезидента, включені до Реєстру посередників, що діють від свого імені та в інтересах клієнта і за винагороду за реалізацію здійснюють діяльність з надання посередницьких послуг у страхуванні на підставі договору [2]

В міжнародній практиці існує поняття **Managing General Agent-керуючий агент, посередник, який** може виконувати всі або частину вищезазначених функцій, в будь-якому випадку з урахуванням обмежень та на умовах визначених страховиком. Для споживача страхових послуг керуючий агент виконує більшість функції страховика. Такий підхід в організації роботи дозволяє ефективно задовольняти унікальні потреби клієнтів, а також заповнювати прогалини у сервісі надання страхових послуг, створювати нову цінність для клієнтів, яку не має можливості згенерувати страхова компанія.

Поява керуючих агентів на страховому ринку України може суттєво

вплинути на бізнес-модель страхової компанії. Ці зміни передусім пов'язані з новою ціннісною пропозицією, яку можуть формувати для клієнтів керуючі агенти. Аналіз досвіду успішної роботи керуючих агентів на закордонних ринках показує, що вони дуже гнучко реагують на запити клієнтів, швидко адаптують страхові продукти під потреби клієнтів, створюють зручні клієнтоорієнтовані процеси підтримки та продажу страхових продуктів. Фактично, керуючі агенти в ролі партнерів страхових компаній беруть на себе зобов'язання суттєво прискорити процес укладання договору страхування, гнучкого реагування на запит клієнта при розробці спеціалізованих рішень, суттєво покращити процес врегулювання подій, що мають ознаки страхових випадків. Створення такої ціннісної пропозиції в умовах спроектованих і налагоджених бізнес-процесів страхових компанії практично унеможливлено.

Завдяки партнерству з керуючими агентами бізнес-модель страхової компанії стає більш стійкою і фінансово привабливою, внаслідок можливості суттєвого скорочення витрат на розробку спеціалізованих корпоративних продуктів для невеликого кола споживачів; утримання підрозділів продажів, андеррайтингу та методології; підтримку процесів обліку страхових продуктів та укладання договорів страховика; оплату праці співробітників, які відповідають за врегулювання страхових випадків.

Розглядаючи сталість бізнес-моделі партнерства страхової компанії і керуючих агентів зазначимо, що вона набуває стійкості і за рахунок отримання таких вигід від співпраці:

- по перше, можливість продажу власних страхових продуктів, які гнучко реагують на зміну умов функціонування і появу нових запитів клієнтів, без погодження зі страховою компанією, що дає можливість збільшувати обсяги продажів;
- по-друге, швидко перебудовувати бізнес-процеси задля забезпечення створення і доставки цінності для клієнта;
- по-третє, за рахунок створення системи клієнтоорієнтованості та високого сервісу забезпечити збільшення життєвого циклу клієнта та

забезпечити зростання клієнтського капіталу.

Отже, поява керуючих агентів на ринку страхових послуг має змінити не лише його структуру, бізнес-модель страхових компаній, але і стати значних зрушень у формуванні нових правил гри у екосистемі страхових послуг.

Висновки./Conclusions. Світова практика розвитку страхування свідчить про формування та успішне функціонування нових форматів взаємодії гравців на ринку страхових послуг. Поява та успішний досвід імплементації в страхову екосистему керуючих агентів значною мірою покращують створення цінності для клієнтів і мають суттєвий вплив на зміну бізнес-моделей страхових компаній. Ключовим результатом появи партнерства з керуючими агентами стає синергія вигід як для клієнтів, так і для страхових компаній. Клієнти отримують якісні послуги та клієнтоорієнтований сервіс, а страхові компанії-можливість оптимізації своїх ресурсів, процесів, витрат, і як наслідок підвищення фінансової стійкості своїх бізнес-моделей і стратегічну ефективність. Тому нормативно-правове регулювання страхових посередників з функціями керуючих агентів прискорить інтеграцію українського страхового ринку у глобальну екосистему страхових послуг.

СПИСОК ВИКОРИСТАНИХ ДЖЕРЕЛ

1. Журавка О. С. Теоретичні основи формування страхового портфеля / О.С. Журавка // Бізнес-Інформ. – 2012. – № 5. – С. 201–204.
2. Закон України Про страхування. Дата оновлення 19.04.2024 <https://zakon.rada.gov.ua/laws/show/1909-20#Text> (дата звернення 22.05.2024).
3. Національний банк України. Показники діяльності учасників ринку небанківських фінансових послуг. URL: <https://bank.gov.ua/ua/statistic/supervision-statist#6> (дата звернення 22.05.2024).

СУЧАСНІ ТРЕНДИ І ТЕНДЕНЦІЇ РОЗВИТКУ ТУРИЗМУ

Вікуліна Юлія Миколаївна

Викладач вищої категорії

Київського фахового коледжу туризму та

готельного господарства

Директор туристичної фірми «JV Travel»

м. Київ, Україна

Колосальний збиток, який завдав COVID-19 туристичній сфері, поставив перед туристичним сектором економіки низку нових проблем. В цьому переліку виявилися питання зміцнення імунітету, збереження та розвитку людського потенціалу, насамперед, уже на новій технологічній основі, здатний значно підвищити ефективність систем управління розвитком туризму

Туризм — одна з тих галузей, яка найбільше постраждала ще під час пандемії COVID-19. Тоді через карантинні обмеження закрилися аеропорти, спорожніли готелі, впав попит на послуги турагентств. І щойно сфера почала оговтуватися від коронавірусу, повномасштабне вторгнення РФ в Україну знову завдало сильного удару туристичному бізнесу. Проте і за таких умов галузь намагається відроджуватися та планує майбутнє [1, с. 37].

Однією з основних завдань у сфері туризму є поліпшення якості послуг. На якість туристичних послуг за умов сучасного ринку суттєво впливає ефективність виконання співробітниками їх виробничих функцій. Успішне виконання цих функцій залежить від рівня кваліфікації та професійної компетентності персоналу компанії. Тому, в даний час навчання персоналу для більшості українських туристичних організацій набуває особливого значення.

Підвищення якості професійної освіти та підготовка кадрів у сфері туризму обумовлена невисокою конкурентоспроможністю вітчизняних туристичних організацій в умовах міжнародної конкуренції, а також недолік цілеспрямованої стратегії та політики у сфері професійної підготовки кадрів, зокрема з урахуванням як галузевої специфіки туризму, незабезпеченість туристичних організацій методичними матеріалами щодо організації процесу

навчання кадрів для підприємства; небажання багатьох роботодавців забезпечувати професійну підготовку, перенавчання та підвищення кваліфікації своїх кадрів; низький рівень стимулювання професійного розвитку працівників галузі туризму [2, с. 9]. Саме це визначає потребу докладного вивчення організації професійного навчання персоналу для підприємств сфери туризму.

В умовах посилення міжнародної конкуренції та глобалізації необхідно формувати національні системи безперервного професійного навчання та підготовки кадрів у туристичній сфері. Невід'ємною умовою створення та розвитку таких систем є необхідність активної участі не лише держави, освітніх закладів, а й роботодавців, які мають за умов формування економіки знань виступати активними суб'єктами процесу професійного навчання та підвищення кваліфікації своїх кадрів.

Формування змісту професійної туристичної освіти залежить головним чином від вимог державних освітніх стандартів та запитів ринку праці, відображених у професійно-кваліфікаційній структурі у вигляді кваліфікаційних вимог до кадрів фахівців даного кваліфікаційного рівня, даної спеціальності та туристичної спеціалізації зокрема [3, с. 51]. Навчання персоналу – це розвиток професійних знань, умінь та навичок співробітників з урахуванням цілей компанії, що визначаються її стратегією. Головна цінність будь-якої компанії полягає в людях. Кваліфіковані співробітники не тільки забезпечують стабільність та ефективність роботи, а й багаторазово підвищують вартість самої компанії.

Головна мета навчання персоналу у сфері туризму - не просто виявити певні професійні навички, а змінити ставлення спеціаліста до своєї справи, розробити оптимальну програму виконання поставлених перед ним завдань, спрямованих на задоволення запитів та очікувань споживачів турпродукту. Важливим завданням є визначити економічний ефект - це навчання, наскільки вигідно вкладати кошти у цей напрямок. Навчання персоналу в туризмі - один із фундаментальних процесів, що становлять основу якості надання послуг. Як правило, поведінка персоналу в туристичних організаціях – це результат

навчання. Навчання — це процес, з якого порівняно міцні зміни у поведінці, з метою, емоційних реакціях — відбуваються як наслідок практики роботи з різними сегментами споживачів. Навчання безпосередньо пов'язане з мотивацією. З одного боку, саме собою навчання та професійний розвиток є мотивуючими факторами, адже збагачення праці передбачає надання людині такого аспекту в роботі, який давав би можливість зростання, творчості, контролю за якістю надання турпослуг. З іншого боку, навчання та розвиток співробітників також необхідно мотивувати. Існує ряд факторів, які перешкоджають організації навчання персоналу в туристичних організаціях.

По-перше, керівники часто неохоче вкладають кошти у цю сферу. Це з тим, що результативність даних інвестицій складно оцінити, як із кількісної, і з якісної точок зору, тоді як розрахувати витрати щодо легко. По-друге, треба так організувати процес навчання персоналу, щоб отримати реальні результати, тобто покращити показники діяльності компанії загалом. Запорукою комерційного успіху туристичного підприємства є вміння керівництва та всього персоналу передбачити будь-яке можливе бажання потенційного клієнта. Виходячи з цього необхідно розробляти стандарти навчання персоналу, спрямовані на якість обслуговування туристів, враховуючи міжнародні та національні вимоги. Стандарти мають бути гнучкими та враховувати орієнтацію на клієнтів, відповідати концепції підприємства. Програма навчання має бути пов'язана з потребами у високому рівні якості послуг. Підтримці високого рівня якості послуг сприяють навчальні програми, що застосовуються у сфері туризму по всьому світу, такі програми покликані наголосити на важливості корпоративних стандартів та їх прямому взаємозв'язку зі зростанням задоволеності туристів. Стандарти багатьох туристичних організацій визначають, що персонал повинен бути: професійно підготовленим, комунікабельним, доброзичливим, мати приємну зовнішність, вміти працювати в колективі. Стандарти обслуговування можуть змінюватись, багато що залежить від концепції готелю, - його категорії та цільової аудиторії.

Існують чотири основні групи завдань, які вирішує викладач (тренер,

інструктор, наставник) у ході навчання.

1. Підвищення рівня знань, обізнаності – це надання працівникам знань, які допоможуть їм краще виконувати свою роботу.

2. Розвиток необхідних моторних навичок – це передача працівникові інформації про те, що він повинен робити, а також попереднє уявлення, належного способу виконання цієї роботи.

3. Розвиток навичок міжособистісного спілкування – це навчання, покликане як полегшити взаємодію з клієнтами туристичних організацій, а й допомогти працівникам краще розуміти їхні дії, вчинки, наміри. Навички міжособистісного спілкування необхідні працівникам туристичної сфери для успішної взаємодії з іншими людьми у процесі їхньої роботи в організації. Ключовими навичками міжособистісної взаємодії є встановлення психологічного контакту, вміння слухати, здатність до переконання та вміння чітко викладати свої думки, навички вирішення конфліктів. Тренінг навичок ділового спілкування допомагає слухачам виробити таку поведінку, такі дії чи реакції, що підвищують ефективність ділової комунікації.

4. Формування індивідуальної поведінки – це проектування вправ на відпрацювання професійних навичок, уміння проводити оцінку ефективності професійної діяльності, індивідуальне консультування та розробка рекомендацій щодо індивідуалізації навчання. Володіння широким інструментарієм професійних засобів та навичками рефлексії професійної діяльності. Володіння навичками передачі їх іншим.

5. Формування групової поведінки – це вміння створювати спеціальні навчальні програми, зорієнтовані на вирішення конкретних організаційних проблем туристичної організації.

Всі програми навчання у сфері туризму мають одну спільну рису: вони мають задовольняти потреби туристів. Різні форми навчання можуть бути спрямовані на різну глибину освітнього процесу та на різну кількість співробітників, що навчаються. Перш ніж розпочинати освітній процес, потрібно визначитися з його конкретними проблемами організації, на

вирішення яких ставляться мети навчання. Цілі можуть бути дуже різноманітними: збільшення обсягу продажів, навчання нового співробітника замість звільненого, підвищення кваліфікації співробітників, пов'язане зі зростанням туристичної організації.

СПИСОК ВИКОРИСТАНИХ ДЖЕРЕЛ

1. Бондаренко В., Медведєва Н. Стратегії розвитку туризму для України в умовах військових дій та повоєнний період// Економіка. 2023. №11(189). 34-46

2. Лютак О. М. Тенденції сучасної транснаціоналізації туристичної індустрії в умовах глобалізації / О. М. Лютак // Актуальні проблеми економіки. – 2016. – № 10. – С. 8-16.

3. Джинджоян В. В. Реалізація туристичних програм у сфері освіти, медицини, природоохорони / В. В. Джинджоян // Економіка та держава. – 2020. – № 1. – С. 50-53.

ПАЛИВНИЙ РИНОК УКРАЇНИ: КРИТИЧНІ ВИПРОБУВАННЯ ПОЧАТКОВОГО ЕТАПУ ВІЙНИ (БЕРЕЗЕНЬ-КВІТЕНЬ 2022 Р.) ЯК ІНДИКАТОР СТІЙКОСТІ НАЦІОНАЛЬНОЇ ЕКОНОМІКИ

Волощук Віталій Сергійович,
аспірант,
ДВНЗ «Ужгородський національний університет»
м. Ужгород, Україна

Вступ. Визначальною умовою життєздатності економіки кожної держави є наявність паливно-енергетичної сировини (природний газ, нафта, вугілля, уран, торф, тощо), адже майже всі галузі пов'язані з нею. Паливно-енергетична сировина визначає й політичну незалежність, оскільки, маючи сировину, країна створює можливість не тільки забезпечити власні потреби, а й частково експортувати її, тим самим, зміцнюючи економічні відносини між країнами. Україна є державою, яка в своїх природних запасах володіє всіма видами ПЕС, однак забезпеченість обсягами, їх видобуток та використання є різними, що, на жаль, не створює достатній рівень енергетичної безпеки.

Мета роботи. Узагальнити інформацію про паливний ринок України в період критичних випробувань початкового етапу російсько-української війни у проміжку березня-квітня 2022 р.

Матеріали та методи. Конкретно – пошуковий; хронологічний; аналіз й узагальнення матеріалів; аналітичний.

Результати та обговорення. Паливний ринок України взаємопов'язаний з видобутком та виробництвом власних енергоресурсів, якими держава забезпечує себе приблизно на 47 %. Паливний ринок країни є важливим із стратегічної точки зору як у мирний час, так і, особливо, у час війни, коли забезпечення паливом є вкрай необхідним. Від його безперебійності залежить функціонування, стабільність багатьох ланок держави. 24 лютого 2022 р. у результаті повномасштабного вторгнення військ РФ у суверенну Україну були подекуди частково, подекуди повністю знищені українські нафтобази,

підприємства -виробники палива та АЗС. Перед українською владою постала серйозна і вкрай важлива проблема - утримати баланс паливного ринку, запобігти дефіциту та високих цін.

Метою статті є спроба автора проаналізувати функціонування ринку палива в Україні у критичних для даного ринку нових умовах періоду перших місяців війни.

Основна частина. Війна рф проти України тривала вже третій місяць, руйнувалася інфраструктура, гинули військовослужбовці, цивільні, військовими діями наносилися величезні збитки українським містам та селам. З-поміж інших, завданням окупантів було створення перебоїв із паливом, його наявністю і доступом до нього, що повинно було знизити боєздатність української армії, зірвати посівні роботи, що спричинило б неминучу продовольчу кризу в Україні і, згодом, в багатьох країнах Європи, Азії та Африки [1]. Однак, прем'єр-міністр України Денис Шмигаль запевнив громадян, що «незважаючи на певний дефіцит палива через ворожі обстріли нафтобаз та тимчасові логістичні розриви, країні все ж вдалося зберегти баланс забезпечення паливом» [1]. Держава зробила все можливе, щоб не втрачати співпрацю з постачальниками, вивчала потреби Укрзалізниці, Міністерства оборони України для виявлення реальної ситуації наявності та необхідності пального в країні. Кабінет міністрів України вжив ефективних заходів, націлених на підтримку національного ринку нафтопродуктів та зниження цін на паливо. 12 березня 2022 року було анонсовано скасування ПДВ та акцизу на паливо, а саме: скасовано акцизний податок з бензину та дизелю, знижено ПДВ з 20% до 7%, в результаті чого - нульовий акциз та 7% податку на додану вартість (ПДВ) на паливо, дозволили знизити ціну в торгових мережах на чверть. У структурі вартості палива податки становили до 40% [3]. Глава уряду Д.Шмигаль зазначив, що, «незважаючи на певний дефіцит пального, потреби військовослужбовців у пальному повністю задоволені. Наступним пріоритетом є задоволення потреб аграріїв для посівних робіт, і лише наприкінці цього ланцюжка знаходяться українські автомобілісти» [1].

Кризові явища зумовили нагальні потреби оновлення ринку палива, оскільки більш ніж за два місяця війни (лютий-квітень) ворог знищив понад 20 нафтобаз, зруйнував понад 30 АЗС, завдав серйозного удару по нафтопереробному заводу в Кременчузі [1]. Фахівці ринку палива не були здивовані такими діями агресорів, назвали атаку на Кременчуцький НПЗ очікуваною та неминучою. Метою армії РФ було знищення нафтопереробного підприємства, яке було одним із найпотужніших в Європі. Варто зазначити, що під час війни завод спромігся пропрацювати на протязі сорока днів. Останні тижні перед запуском ворожої ракети, підприємство функціонувало на залишках нафти з лютневого постачання. Ще одною причиною призупинення роботи заводу стала суттєва нестача сировини [1]. Не зважаючи на такі серйозні збитки ринок палива в країні не зупинився, але потребував негайного переформатування. Деякі компанії знайшли вихід із складної ситуації. Так, компанія «Амік Україна» зазнала труднощів, пов'язаних з відсутністю запасів, тому зробили основним способом - постачання «з коліс», тобто, за допомогою бензовозів [5]. «Наші партнери нам дуже допомагають. Але є проблема з кількістю транспорту, який може здійснювати такі перевезення. Один рейс машини триває приблизно чотири дні. Ми просто не встигаємо подавати машини та вивозити паливо, щоб повною мірою забезпечувати автозаправки», — зауважив представник ринку, начальник департаменту роздрібної торгівлі нафтопродуктами компанії «Амік Україна» Євген Вінниченко [5].

Нагальною потребою стала необхідність регуляторам національного паливного ринку піти на ухвалу низки нестандартних рішень, які були б націлені на налагодження достатньо складних та дорогих логістичних ланцюжків, які б, у свою чергу, забезпечили взаємозв'язок українського та європейського бізнесу. Як наслідок таких перетворень, виникла проблема, з якою стикнулися українські споживачі пального – це тимчасова нестача деяких продуктів на паливному ринку, зменшення вибору марок бензину та дизеля [1]. Внаслідок правильної політики уряду України, оперативно та ефективно було налагоджене постачання бензину марки А-95 та дизеля з Румунії, Молдови,

Польщі, Словаччини, Литви, Німеччини, Австрії та інших європейських країн [1]. Така дружня допомога була надзвичайно важливою, так як у довоєнний час левова частка дизельного палива та бензину на українську територію надходила з росії та білорусі, але з початком бойових дій усі постачання з ворожих країн були повністю припинені [1]. Як зазначив директор із досліджень аналітичного центру DiXi Group Роман Ніцович: «Найближчі нафтопереробні потужності-це литовський завод у Мажейкяй, також у Польщі та Румунії. Контракти є конфіденційними, що унеможлиблює визначення, звідки саме йде постачання» [5].

Ситуація на ринку автомобільного зрідженого газу в останні кілька років виглядала наступним чином: на українське виробництво газу припадала чверть обсягу споживання, дві третини забезпечував імпорт із росії та білорусі, решта постачалася з Казахстану. Таке співвідношення протягом років було стійким і не зазнавало змін. «У 2021 році на українському ринку автогазу 80% становив імпорт. У його структурі на росію припадало 40%, на Казахстан – 31%, білорусь – 20%, а решта на Польщу, Литву, Румунію та Латвію. Тобто, згідно зі статистикою 2021 року, росія та білорусь контролювали майже 50% українського ринку автогазу.

Війна фактично зруйнувала усталений порядок» - зауважив Володимир Ахундов, експерт «Ліги антитрасту» [5]. Постачання імпорту із білорусі та рф припинено, а Казахстан проявив нездатність забезпечити постачання існуючими і функціонуючими раніше морськими і залізничними шляхами через територію рф.

Звісно, серйозні ушкодження інфраструктури, кризова ситуація створили очікувану нестачу автогазу, його запасів, оскільки вартість зберігання даного палива достатньо велика, а бензин та дизель мають значно меншу вартість зберігання. Цілком прогнозовано, що дефіцит автогазу на ринку призвів до значних підвищень цін. Цей момент став досить проблемним для більш ніж мільйона транспортних засобів в Україні, для яких газ є основним видом палива. Велика кількість автомобілів «на газу» пояснюється тим, що в

передвоєнний період газ був більш доступним у ціні в порівнянні з іншими видами палива для більшості водіїв. На газобалонне обладнання масово перейшла значна частина автомобілів таксі, які інтенсивно експлуатують авто. Газове обладнання найбільш вигідне для малих комерційних автомобілів, так як дешевизна палива дозволяла забезпечити споживачам товарів та послуг прийнятні ціни. Ці переваги стали частково нівельовані, хоча газ так і залишився найдешевшим видом палива. Експерти по паливу стверджували, що не дивлячись на складні умови початку війни, цілком реальною залишалася можливість забезпечення українських споживачів газом для авто за рахунок двох джерел надходження автогазу — завдяки виробництву в Україні та постачанню з Європи [5].

Внаслідок складної ситуації з паливом у державі, зросла важливість аналітики, активізувалися пошуки варіантів подальших дій, які б сприяли зменшенню кризових явищ на ринку. Учасники ринку та експерти прийшли до висновку, що для ефективного та швидкого налагодження поставок палива з Європи на український ринок є необхідним скасування державного регулювання цін на бензин та дизельне паливо. Запроваджена до війни норма про встановлення Міністерством економіки граничних цін на паливо, за нових умов не дозволяла компаніям окупити витрати на складне транспортування [1].

Відомі факти призупинення реалізації палива по причині перевищення собівартості встановлених цін. Така ситуація призвела до того, що нові партії пального не потрапляли у встановлений ціновий коридор, реальним став ризик залишитися без пального і, як наслідок, паливний бізнес змушений був піти на непопулярні міри – скоротити персонал [4]. «За експертними оцінками, дизельне паливо в оптовій закупівлі коштувало від 38 до 44 гривні за літр, а регульована ціна на заправках – 37-42 гривні. Імпордне паливо завозилось переважно великими мережевими компаніями, але подекуди, навіть, зі своїми можливостями та досвідом, не завжди вдавалося вписатися у встановлені урядом цінові рамки» [1]. За оцінками експертів, вільне ціноутворення націлене на можливість зняття із постачальників комерційних ризиків.

Звісно, що регулювання цін державою є важливою складовою економіки, і воно є ефективним, якщо на ринку достатньо пального. На жаль, в результаті великих втрат, завданих країною-агресором, в Україні спостерігався дефіцит палива, але він був контрольований. Цілком логічно, що в результаті скасування граничних цін відбулося зростання цін на дизельне паливо та бензин. Новий національний ринок палива став орієнтований на європейські ціни. Також відбиток на цінову політику наклав складніший і, зрозуміло, дорожчий транспортний шлях з Європи [1]. Експерти висловлювали думку, що нові реалії ціноутворення на пальне не призведуть до того, що мережі АЗС безконтрольно почнуть піднімати вартість бензину та дизельного палива для споживачів [1]. Також наголошувалося, що існує ще один спосіб сприяння зниженню ціни на паливо - це зниження екологічних вимог, що призведе до здешевлення та зменшить дефіцит на ринку. Ця пропозиція виявилася слушною, адже пальне вкрай необхідне, в першу чергу, для ЗСУ. Відомо, що військова техніка не є настільки примхливою до якості пального, як сучасні європейські легкові та вантажні автомобілі. Прес-служба Міністерства енергетики повідомляла, що Уряд вимушено пішов на такі кроки, дозволивши на час воєнного стану продаж палива екологічного стандарту Євро-3 та Євро-4. Згідно цього рішення, певні зміни були внесені до Технічного регламенту про вимоги до автомобільних бензинів, дизельного, суднового та котельного палив, які були діючими від 1 серпня 2013 року. Відомо, що нафтопродукти класу Євро-3 в Україні були заборонені для продажу в 2016 році, а бензин і дизель класу Євро-4 заборонялися у 2018 році. Однак, реалії кризового періоду 2022 року (дефіцит палива, зростання цін) вимагали йти на ці кроки, послабляючи діючі раніше обмеження, так як менш екологічне паливо дешевше за нафтопродукти стандарту Євро-5 [2].

Важка паливна ситуація змусила шукати нові рішення, серед яких були певні новації, до прикладу, запровадження мобільних систем зберігання палива, використання нестандартних тканиних резервуарів для горючих матеріалів [1]. Уряд сприяв усім варіантам, які покращували дану ситуацію.

Висновки. Сьогоднішні реалії, пов'язані з російською агресією, є складними для всіх галузей економіки, в тому числі, і для паливного ринку. Проблема ускладнена тим, що в Україні немає власного виробництва палива, а імпорт з ворожих держав росії та білорусі зупинений. Учасники ринку й експерти зауважують, що в нових умовах діючих дорожчих логістичних ланцюжків, стримувати ціни в рекомендованих державою межах є надважким завданням. Головним для учасників паливного ринку залишається зменшення кризових явищ, що є можливим у випадку, коли держава та ринок тісно взаємодіють і націлюють свої інтереси на стабілізацію та розвиток.

ДЖЕРЕЛА

1. Війна та паливний ринок: що відбувається з цінами на бензин та дизель [Електронний ресурс]. Режим доступу: <https://sundries.com.ua/viina-ta-palyvnyi-rynok-shcho-vidbuvaietsia-z-tsinamy-na-benzyn-ta-dyzel/>> Загол. з екрану. – Мова укр.

2. Кабмін знайшов новий спосіб здешевити пальне в Україні [Електронний ресурс]. Режим доступу: <https://focus.ua/uk/auto/509624-kabmin-nashel-novyy-sposob-udeshevit-toplivo-v-ukraine>> Загол. з екрану. – Мова укр.

3. Без акцизу: як зміниться ціна бензину та дизелю після ухвалення проекту [Електронний ресурс]. Режим доступу: <https://focus.ua/uk/economics/509373-kak-izmenitsya-cena-benzina-i-dizelya-posle-prinyatiya-proekta-7137-d>> Загол. з екрану. – Мова укр.

4. 20 нафтобаз та один НПЗ. Ніяких запасів, працюємо з коліс [Електронний ресурс]. Режим доступу: <https://focus.ua/uk/opinions/511799-20-naftobaz-ta-odin-npz-niyakih-zapasiv-pracyuemo-z-koles>> Загол. з екрану. – Мова укр.

5. Чому дорожчає автогаз та чи загрожує Україні тотальний дефіцит автогазу [Електронний ресурс]. Режим доступу: <https://focus.ua/economics/512617-grozit-li-ukraine-totalnyu-deficit-avtogaza>> Загол. з екрану. – Мова укр.

СИСТЕМА МЕТОДІВ УПРАВЛІННЯ ЯКІСТЮ: СУТНІСТЬ ТА МЕХАНІЗМИ РЕАЛІЗАЦІЇ НА ПРИКЛАДІ ПАТ «ТЕРА»

Галіцина Анастасія Северинівна

Студент

Київський політехнічний інститут імені Ігоря Сікорського
м. Київ, Україна

Вступ. В умовах розвитку міжнародної торгівлі та пов'язаних з нею видів діяльності, успіх окремих підприємств і галузей економіки як на зовнішніх, так і на внутрішніх ринках повністю залежить від відповідності їхньої продукції або послуг стандартам якості. Тому забезпечення та підвищення якості продукції через методи управління якістю є актуальним завданням для всіх країн і підприємств. Від цього залежить успіх і ефективність національної економіки. Важливо розуміти, що підвищення якості продукції - це довгострокове та безперервне завдання. Рівень якості не може бути постійним, оскільки вироби залишаються технічно передовими, зручними, красивими і модними лише до появи нових, більш досконаліх продуктів, що обумовлено науково-технічним прогресом. Однак на кожному етапі якість продукції повинна бути оптимальною, тобто максимально задовольняти потреби споживачів за мінімальних витрат на її досягнення. З розвитком науково-технічного прогресу проблема якості стає складнішою. Тому традиційні методи, які полягають лише у контролі якості готової продукції, є неефективними. Потрібен комплексний, системний підхід, який можна реалізувати лише в межах системи управління якістю.

Метою даної роботи є проведення дослідження методів управління якістю та обґрунтувати напрями її вдосконалення на ПАТ «ТерА».

Матеріали та методи. Серед методів дослідження були використані: аналіз, узагальнення, синтез даних, інтерполяція тощо.

Результати та обговорення. Публічне акціонерне товариство «ТерА» є стабільно функціонуючим підприємством з більш ніж 65-річною історією.

Засноване в 1945 році під назвою «Артіль-Харчокомбінат», підприємство включало кондитерський цех, цех безалкогольних напоїв та три млини: Тернопільський, Ігровецький, Довжанський. Кондитерська фабрика ПАТ «ТерА» пропонує співпрацю дистриб'юційним компаніям у різних регіонах України. Підприємство виробляє продукцію за традиційними рецептами, зокрема печиво, пряники, вафлі і цукерки, поєднуючи традиційне виробництво з сучасними вподобаннями споживачів та новітніми виробничими технологіями.

Компанія пропонує співпрацю на основі взаємної довіри та поваги до клієнта. На сьогодні підприємство зацікавлене у виході на нові ринки центральної, східної та південної України. Виробничі потужності дозволяють створювати належні умови та проводити ефективні заходи для просування продукції, де вона буде користуватися попитом серед споживачів. Підприємство активно співпрацює з постачальниками сировини та дистриб'юційними компаніями.

Мета підприємства – забезпечення покупця якісною і натуральною продукцією, виготовленою за класичними рецептами. Ціль компанії – стати найкращою кондитерською фабрикою у своєму сегменті, а стратегія полягає в охопленні всієї території України [1].

На сьогоднішній день ПАТ «ТерА» спеціалізується на випуску різноманітних кондитерських виробів: вафлі, пряники, печиво, зефір, мармелад, драже, східні солодощі, цукерки, бараночні вироби - асортимент 39 яких налічує понад 80 найменувань. Підприємство продовжує нарощувати виробництво продукції, розширює наявну мережу збуту. Головними пріоритетами в роботі фабрики є якість продукції.

Основними видами діяльності підприємства "ТерА" є виробництво тривалого зберігання сухарів, печива, пирогів і тістечок, виробництво хліба та хлібобулочних виробів, а також роздрібна торгівля продовольчими товарами у неспеціалізованих магазинах. Діяльність акціонерного товариства здійснюється на підставі необхідних ліцензій і дозволів (див. табл. 1)

Інформація про одержані ліцензії (дозволи) на окремі види діяльності підприємством «ТерА» [2]

Вид діяльності	Номер ліцензії (дозволу):	Дата видачі	Державний орган, що видав	Дата закінчення дії ліцензії (дозволу):
Торговий патент право здійснення торговельної діяльності	ТПА 868884	30.11.2014	ДФС у Тернопільській області	30.12.2015
Опис	Після закінчення терміну дії торгового патенту, його буде продовжено.			

Генеральний директор ПАТ керує всіма виробничими процесами Товариства. Йому безпосередньо підпорядковані (див. рис. 1): заступник генерального директора, інженер з охорони праці, інспектор відділу кадрів, юрист-консультант. Вище керівництво (Генеральний директор та його заступник) визначає, планує та координує всі аспекти діяльності підприємства.



Рис. 1. Організаційна структура ПАТ «ТерА» [2]

На даний момент підприємство впроваджує стандарти, що відповідають ДСТУ та системі якості ISO 9001. Використання підходів ISO 9001 у системі управління підприємством сприяє вирішенню різноманітних внутрішніх і зовнішніх завдань: покращенню якості продукції та послуг, що сприяє підвищенню задоволення клієнтів; збільшенню конкурентоспроможності на внутрішніх і зовнішніх ринках; просуванню продукції за міжнародними цінами; зміцненню співпраці з міжнародними партнерами, зокрема щодо приваблення інвестицій; отриманню переваг при участі у тендерах; забезпеченню прозорості

та ефективного управління діяльністю організації; впровадженню механізмів постійного поліпшення системи управління та підвищенню продуктивності праці співробітників на всіх рівнях. Внутрішні досягнення організації від імплементації системи управління якістю напряду залежать від зусиль, вкладених у поліпшення власної діяльності. Зовнішні переваги отримує організація, сертифікувавши свою систему управління якістю у визнаному сертифікаційному органі. Основу стандартів на системи управління якістю становлять вісім принципів, включаючи орієнтацію на замовника, лідерство, залучення працівників, процесний та системний підходи, постійне поліпшення, фактами обґрунтоване прийняття рішень, та взаємовигідні стосунки з постачальниками [3]. Кожен співробітник кондитерської фабрики має мислити таким чином, що кожен продукт, як незалежно від того, чи це печиво у глазурі, вафлі або пряники, повинен мати високу якість. Це стосується всієї компанії і вимагає превентивної роботи у формі планування і підготовки, спрямованої на забезпечення якості. Цілі якості представляють собою конкретні досягнення, які необхідно здійснити у сфері управління якістю. Для досягнення цих цілей потрібна постійна і систематична робота. Управління якістю повинне здійснюватися постійно.

Етапи планування цілей якості включають [4]:

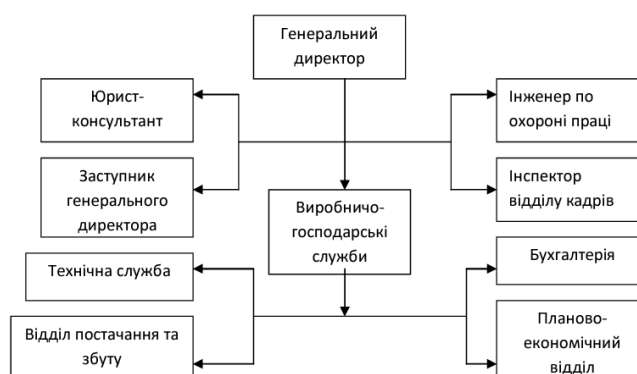
- 1) розподіл розробки, виробництва і життєвого циклу процесів на фази;
- 2) визначення робіт, необхідних для досягнення встановленої якості для кожної фази;
- 3) призначення відповідальних за виконання кожної роботи;
- 4) розробка графіка виконання робіт;
- 5) контроль виконання робіт з метою досягнення встановлених цілей. Для реалізації цілей управління якістю на рівні фабрики ПАТ «ТерА», у відділі постачання і збуту створено бюро менеджменту якості з такими функціями: координація діяльності підрозділів і фабрики у виконанні функцій менеджменту якості; розробка і реалізація заходів для ефективного функціонування системи менеджменту якості; інспекційний контроль і нагляд

за повнотою контролю якості в проектах; забезпечення інформацією про поточний рівень якості на будь-якому етапі виробничої діяльності; участь у приймальному контролі і оцінці якості кінцевої продукції; розробка і впровадження стандартів фабрики в рамках системи менеджменту якості; метрологічне забезпечення проектів і контроль за наявністю вимірювальних засобів. Основна відповідальність за забезпечення якості продукції конкретного проекту покладена на менеджера проекту або членів його команди.

Мою пропозиція полягає в створенні на підприємстві системи аналізу якості керівництвом, додатково до існуючої системи управління якістю. Ця ініціатива вважається ефективним інструментом управління, який сприяє вирішенню незгодженостей між відділами, покращенню комунікацій та зміцненню взаємодії з зовнішніми організаціями [5]. Детально розглянемо основні аспекти цієї системи. Для забезпечення постійної придатності, адекватності та результативності системи менеджменту якості компанії, а також для прийняття рішень щодо необхідних змін у політиці та цілях у галузі якості, на підприємстві пропонується створити Раду якості. Ця Рада буде складатися з вищого керівництва підприємства. Керівники середньої ланки разом з провідними спеціалістами підрозділів періодично оцінюватимуть систему менеджменту якості, заповнюватимуть лист оцінки СМЯ і надсилатимуть його в Службу забезпечення якості. Ця інформація аналізується та використовується для складання звіту про функціонування системи менеджменту якості [6].

Висновки. В сучасних умовах, коли Україна стала членом СОТ і наближається до ЄС, важливим є питання якості не лише готової продукції, але й функціонування підприємств як цілісних систем, що виробляють та реалізують товари і послуги, популярні серед населення і важливі для фіскальних потоків. Якість товарів і послуг представляє собою складний соціально-економічний феномен, в якому зіткнуються інтереси споживачів і виробників. Уміння оперативно задовольняти різноманітні й змінні потреби споживачів визначає успіх в умовах ринкової економіки. Виграш на ринку

забезпечується перевагами системи управління якістю підприємства. Саме тому у розвинених регіонах світу конкуренція стратегій виробництва і конкуренція систем забезпечення якості продукції та послуг поступово замінюють економічну конкуренцію.

СПИСОК ВИКОРИСТАНОЇ ЛІТЕРАТУРИ

1. Аксьонова Л. Вимірювання процесів системи управління якістю з використанням методики "Шість сигм" / Л. Аксьонова // Стандартизація, сертифікація, якість. – 2015. – № 6. – С. 51-54
2. Гольцев Д. Г. Сутність та маркетинговий підхід до поняття "якість" у системі управління якістю / Д. Г. Гольцев // Актуальні проблеми економіки. – 2015. – № 3. – С. 79-87.
3. Єрмошенко М. М. Система управління якістю як чинник підвищення конкурентоспроможності підприємства / М. М. Єрмошенко, Д. Г. Гольцев // Держава та регіони. Серія: Економіка та підприємництво. – 2015. – № 1. – С. 89-92.
4. Орлов П. Економічні аспекти впровадження систем менеджменту якості на промислових підприємствах / П. Орлов // Економіка України. – 2012. – № 2. – С. 17-26.
5. Про нас [Електронний ресурс] / Кондитерська фабрика ТерА. – Режим доступу: <http://tera.ua/uk/pro-nas/istorija.html>
6. Пропагування якості: практичні заходи її реалізації : [упровадження систем управління якістю в секторах економіки України] / С. Бульдович, А. Заклецький, Ю. Марков, В. Хмель // Стандартизація, сертифікація, якість. – 2014. – № 3. – С. 52-54

ПРАВОВЕ РЕГУЛЮВАННЯ ПРОДОВОЛЬЧОЇ БЕЗПЕКИ УКРАЇНИ

Горячова Олена Олександрівна,

к.т.н., доцент

Педченко Геннадій Володимирович,

аспірант

Полтавський університет економіки і торгівлі

м. Полтава, Україна

Вступ. Продовольча безпека України є одним із ключових аспектів національної безпеки держави, особливо в умовах сучасних викликів та загроз. Її забезпечення гарантує стабільність суспільства, економічне зростання та добробут громадян. Правове регулювання продовольчої безпеки відіграє вирішальну роль у гарантуванні доступу населення до якісних та безпечних продуктів харчування, а також у забезпеченні стабільності та розвитку держави. Створення нормативно-правового акту, який комплексно врегульовує правовідносини у сфері забезпечення продовольчої безпеки з урахуванням воєнного стану, введеного на території України, є вкрай актуальною проблемою.

Мета роботи полягає в комплексному аналізі, оцінці та наданні рекомендацій щодо удосконалення чинного законодавства України з питань забезпечення продовольчої безпеки.

Матеріали та методи. У дослідженні використано порівняльний аналіз, синтез, узагальнення. На основі аналізу сучасних наукових джерел та чинного законодавства України систематизовано погляди на визначення продовольчої безпеки

Результати та обговорення. Конституція України у ст. 48 проголошує, що кожен має право на достатній життєвий рівень для себе і своєї сім'ї, що включає достатнє харчування, одяг, житло [1]. Наявність закріпленого у Конституції права передбачає кореспондуючий обов'язок держави забезпечити формування належної системи продовольчої безпеки в Україні, що визначає напрями державної політики.

Продовольча безпека протягом багатьох років залишається одним із головних пріоритетів глобальної політики. Це питання набуло особливої гостроти для України через епідеміологічну ситуацію, спричинену пандемією COVID-19, та широкомасштабну збройну агресію Російської Федерації проти України. Аналізовані події підкреслили, що забезпечення безперебійного постачання населення якісними та безпечними харчовими продуктами є одним із пріоритетних завдань та слугує ключовим фактором підтримки стабільності в умовах надзвичайних ситуацій.

Відповідно до п. 2.13 ст. 2 Закону України «Про державну підтримку сільського господарства України» продовольчою безпекою є захищеність життєвих інтересів людини, яка виражається у гарантуванні державою безперешкодного економічного доступу людини до продуктів харчування з метою підтримання її звичайної життєвої діяльності [2]. Вказане нормативне визначення продовольчої безпеки України обмежується лише одним аспектом-економічною доступністю продуктів харчування для населення. Разом з тим, чинні національні нормативно-правові акти не містять визначення складових елементів продовольчої безпеки, її принципів, а також не закладають інституційно-функціональний механізм її гарантування.

На думку В. Р. Шишлюк та В. П. Самокиш. під продовольчою безпекою варто розуміти стан економіки, за якого, незалежно від впливу зовнішніх та внутрішніх факторів, на всій території держави забезпечується постійна фізична, соціальна та економічна доступність продуктів харчування у кількості, необхідній для ведення активного та здорового способу життя [3, с. 136].

Правове регулювання забезпечення продовольчої безпеки в Україні характеризується відсутністю нормативно-правового акту, який комплексно врегульовує правовідносини у цій сфері. У 2011 році був зареєстрований Проект Закону України «Про продовольчу безпеку України» № 8370-1 від 28.04.2011 року [4], який так і не був прийнятий через накладення вето легітимним на той час Президентом України. Обґрунтування такого рішення базувалось на тому, що норми закону є скоріше декларативними, у законі

відсутній системний підхід у сфері забезпечення продовольчої безпеки, він не визначає точні показники продовольчої безпеки, а відповідно – інструменти та механізм її забезпечення.

У 2020 році було прийнято Проєкт розпорядження Кабінету Міністрів України «Про схвалення стратегії продовольчої безпеки України на період до 2030 року». Положення Стратегії визначають продовольчу безпеку як захищеність людини шляхом надання їй постійної економічної та фізичної доступності якісних харчових продуктів у достатній кількості [5]. Зазначене визначення є більш широким, ніж те, що закріплене у чинному законодавстві. Зокрема, забезпечення фізичної доступності продовольства є вкрай гострою проблемою в умовах воєнного стану для населення, що перебуває на тимчасово окупованих територіях та під час блокад.

Впровадження державної політики у сфері забезпечення продовольчої безпеки України потребує розробки національної стратегії, яка повинна чітко окреслювати стратегічні цілі та завдання цього напрямку державної політики. Наступним кроком має стати деталізація цієї стратегії в актах-планах реалізації на календарний рік. Подібний підхід до розробки національної стратегії та актів-планів використовується у відповідних стратегіях продовольчої безпеки країн-членів ЄС.

Як зазначає О. Д. Кузьмічов, в умовах євроінтеграції та приведення законодавства України у відповідність до європейських стандартів, важливо враховувати досвід правового регулювання європейських держав та впроваджувати необхідні зміни до національного законодавства [6, с. 147]. Національні стратегії продовольчої безпеки цих країн зосереджують увагу на реалізації загально визнаних у ЄС пріоритетів у сфері забезпечення продовольчої безпеки, таких як принцип захисту здоров'я споживачів; принцип захисту споживача від фальсифікації та шахрайства у сфері безпеки харчових продуктів; принцип обережності; принцип відстеження харчових продуктів; принцип відповідальності підприємців, які здійснюють господарську діяльність на ринку харчових продуктів.

Висновки. Система чинного законодавства України потребує створення комплексного нормативно-правового акту, який визначає цілі державної політики, принципи, механізм та правові інструменти його реалізації, компетенцію органів державної влади та органів місцевого самоврядування та відповідальність за її порушення у сфері забезпечення продовольчої безпеки України. Основним завданням в умовах євроінтеграції є перейняття позитивного досвіду країн-членів ЄС та створення національної стратегії продовольчої безпеки як основного стратегічного документа. Забезпечення продовольчої безпеки в умовах воєнного стану – пріоритет державної політики, тому якісне правове регулювання у цій сфері надасть можливість оперативно реагувати на нові виклики та загрози з мінімальними наслідками для населення України.

СПИСОК ВИКОРИСТАНИХ ІНФОРМАЦІЙНИХ ДЖЕРЕЛ

1. Конституція України від 28.06.1986 р. URL: <https://zakon.rada.gov.ua/laws/show/254к/96-вр#Text>
2. Про державну підтримку сільського господарства України : Закон України № 1877 від 24.06.2004 р. URL: <https://zakon.rada.gov.ua/laws/show/1877-15#Text>
3. Шишлюк В. Р., Самокиш В. П. Правове забезпечення продовольчої безпеки України: сучасний стан та перспективи. *ПРАВО І СУСПІЛЬСТВО. Розбудова держави і права: питання теорії та конституційної практики.* 2020. № 1. С. 133-138. URL: http://www.pravoisuspilstvo.org.ua/archive/2020/1_2020/part_1/22.pdf
4. Про продовольчу безпеку України : Проект Закону України № 8370-1 від 28.04.2011 р. URL: <https://ips.ligazakon.net/document/JF6GI01G?an=3>
5. Про схвалення стратегії продовольчої безпеки України на період до 2030 року : Проект розпорядження Кабінету Міністрів України. URL: <https://www.me.gov.ua/Documents/Detail?lang=uk-UA&id=33eec8aa-b768-4234-8f5d-7014601cf6e7&title>

6. Кузьмічов О. Д. Стратегія та тактика державної політики у сфері забезпечення продовольчої безпеки України. *Нове українське право*. 2024. Випуск 1. С. 145-150. URL: <http://newukrainianlaw.in.ua/index.php/journal/article/view/573/521>

ПІДХОДИ ДО ОЦІНЮВАННЯ ІНВЕСТИЦІЙНОГО ПОТЕНЦІАЛУ ПРОМИСЛОВИХ ПІДПРИЄМСТВ

Гребенікова Олена Володимирівна,

к.е.н., доцент

Нікітіна Єлизавета Олександрівна,

Студент

Національний аерокосмічний університет ім. М. Є. Жуковського

Харківський авіаційний інститут

м. Харків, Україна

Вступ. В умовах турбулентності розвитку економічних систем і соціально-поведінкових обмежень оцінювання інвестиційного потенціалу промислових підприємств є необхідним інструментом для забезпечення їх сталого інноваційного розвитку, конкурентоспроможності й ефективного використання наявних ресурсів. Тому проблема аналізу методичних підходів щодо його оцінювання є актуальною, оскільки дає можливість обрати найточніший для конкретного випадку.

Мета роботи. Метою дослідження є аналіз існуючих методів оцінювання інвестиційного потенціалу підприємств, виявлення їх переваг і недоліків, а також запропонувати рекомендації щодо вибору методу, який підходить для конкретного випадку і дає можливість інтерпретувати отримані результати.

Матеріали та методи. На сьогодні вченими-економістами напрацьовано певну наукову базу щодо управління інвестиційною діяльністю промислових підприємств, формування й оцінювання їх інвестиційного потенціалу. Розв'язання таких завдань розглянуто у роботах Ястремської О. М. [1], Гриньової В. М. Гриньова, Коюди В. О., Лепейко Т. І. [2], Яремчук Н. С. [3], Бережної І. Ю. [4], Гараєва М. В. [5], Ворсовського О. Л. [6] та інших.

Формування й оцінювання інвестиційного потенціалу підприємств має потужну методичну базу, яка підтверджує складність і багатоаспектність цієї проблеми. Проведений аналіз існуючих підходів до оцінювання інвестиційного потенціалу [7-16] дали можливість систематизувати їх за різними

характеристиками (табл. 1).

Таблиця 1

**Систематизація методів оцінювання інвестиційного потенціалу
промислового підприємства**

Група методів	Підхід до оцінювання інвестиційного потенціалу
За підходом до розрахунку оціночних показників	Агрегатний підхід
	Коефіцієнтний підхід
	Інтегральний підхід
За способом зіставлення показників	Підходи, що передбачають використання нормативів
	Підходи, що передбачають порівняння з еталоном
	Підходи, що передбачають співставлення в динаміці
За мірою обґрунтованості	Неформалізовані підходи
	Формалізовані підходи
За складністю прийомів оцінювання	Підходи, що передбачають використання спрощених прийомів
	Підходи, що передбачають використання розгорнутих прийомів
За мірою універсальності	Універсальні
	Спеціалізовані
За методикою оцінювання	Кількісні методи
	Якісні методи
	Змішані методи

Джерело: систематизовано авторами на основі [7] – [16]

Група методичних підходів до оцінювання інвестиційного потенціалу економічних суб'єктів, що включає графічний, матричний та факторний аналіз, є раціональним і більш математично обґрунтованим [7]. Такі методи доповнюють один одного, дозволяючи всебічно оцінити інвестиційні можливості. Однак складність підходу полягає у тривалому зборі даних і значної кількості розрахунків, тому важливо оптимізувати систему кількісних показників і ефективно поєднувати методи.

Існують три основні підходи до оцінювання інвестиційного потенціалу підприємств:

1. Аналіз фінансового стану компаній, який охоплює такі аспекти, як

ліквідність, платоспроможність, рентабельність, активність та фінансова надійність [4]. Хоча цей підхід дозволяє порівнювати інвестиційні можливості компаній, його обмеження полягають у суб'єктивності узагальнюючих показників [5].

2. Використання кореляційно-регресійного аналізу для встановлення зв'язку між фінансовими показниками підприємств і обсягами інвестицій, вкладеними в ці підприємства протягом звітного періоду [6, 7]. Це дозволяє визначити потенціал для інвестування [17].

3. Визначення оптимальних обсягів інвестицій, які слід вкласти в розвиток підприємства на даний момент [9]. Цей підхід забезпечує кількісну оцінку інвестиційного потенціалу, визначаючи обсяги інвестиційних ресурсів для досягнення максимальних фінансових результатів [10].

У таблиці 2 наведено опис і порівняння основних характеристик груп методів оцінювання інвестиційного потенціалу підприємств.

Загальний алгоритм оцінювання інвестиційного потенціалу має складатися з таких етапів:

1. Вибір об'єктів оцінювання з урахуванням інтересів інвесторів.
2. Визначення ключових показників для кожного аспекту інвестиційного потенціалу, включаючи базові та специфічні для галузей.
3. Розрахунок окремих показників інвестиційного потенціалу.

Таблиця 2

Опис методів оцінювання інвестиційного потенціалу підприємств

Назви методів	груп	Формалізовані моделі	Переваги	Недоліки
Методи, які базуються на аналізі фінансового стану підприємства		$IP = i * R_{fc}$, де IP – значення інвестиційного потенціалу підприємства; i – коефіцієнт пропорційності; R_{fc} – сукупний рівень фінансового стану компанії	Простота обчислень і відносна легкість збору аналітичної інформації	Інвестиційний потенціал підприємства не може визначитися тільки рівнем його фінансового стану

Методи, які базуються на використанні кореляційно-регресійного аналізу	$П = a_0 + a_1r_1 + \dots + a_n r_n$, де a_i – i -й коефіцієнт регресійної моделі; r_i – нормоване значення i -го показника фінансово-економічного стану компанії.	Статистична значущість отриманих результатів, використання даних від кількох підприємств	Складність відбору змінних (факторів, що впливають). Збирання значних масивів інформації
Методи, які базуються на виконанні оптимізаційних обчислень	$П = I_{opt}$, де I_{opt} – оптимальний обсяг інвестицій у компанію, за якого максимізується наступна функція: $П = f(I)$, де $П$ – чистий прибуток компанії як функція обсягів інвестицій I	Забезпечує найбільш загальну оцінку інвестиційного потенціалу і має пряме практичне застосування	Ускладненість створення структурованого зв'язку між обсягом інвестицій та фінансовими результатами підприємства, а також складність збору конкретних вихідних даних

Джерело: систематизовано авторами на основі [3] – [17]

4. Визначення якісних показників діяльності підприємства, обмеження їх кількості до 30% для зменшення суб'єктивності.

5. Розрахунок інтегрального показника оцінювання на основі часткових показників.

6. Уточнення критеріїв переведення показників у бальну шкалу з урахуванням галузевої специфіки.

7. Оцінка інвестиційного потенціалу підприємства на основі розрахованих показників.

8. Формулювання висновків та рекомендацій.

Для отримання найточнішої оцінки інвестиційного потенціалу підприємства важливо враховувати його галузеву специфіку, математично обґрунтовану систему часткових показників та використовувати як кількісні, так і якісні дані. Оцінювання інвестиційного потенціалу є складним процесом,

що потребує ретельного аналізу і використання різних методів. Універсального методу, який підходить для всіх підприємств, не існує. Результати оцінювання мають бути чітко інтерпретовані та можуть використовуватися для прийняття обґрунтованих інвестиційних рішень.

Результати та обговорення. Результати дослідження підтвердили, що оцінювання інвестиційного потенціалу підприємства є складним і багатоаспектним процесом. Існуючі методичні підходи мають свої особливості та обмеження, тому вибір конкретного методу залежить від специфіки підприємства та його галузевої приналежності. Аналіз показав, що найефективніше використовувати комплексний підхід, який поєднує кілька методів оцінювання для отримання максимально повної діагностики інвестиційного потенціалу промислових підприємств.

Висновки. Оцінювання інвестиційного потенціалу підприємства – це комплексний процес, який потребує ретельного аналізу та використання різних методів. Не існує єдиного універсального методу, який підійшов би для всіх суб'єктів господарювання. Доцільно обирати методичні підходи, які дають можливість однозначно інтерпретувати результати оцінювання і використовувати їх для прийняття правильних інвестиційних рішень.

ЛІТЕРАТУРА:

1. Ястремська О. М. Інвестиційна діяльність промислових підприємств: методологічні та методичні засади. - Х.: ХДЕУ 472 с.
2. Інвестиційний менеджмент : підручник / [В. М.Гриньова, В. О. Коюда, Т. І. Лепейко та ін.]. – Х. : Інжек, 2011. – 544 с.
3. Яремчук Н. С. Інвестиційний потенціал: теоретичні основи формування / Н. С. Яремчук // Вісник Львівської державної фінансової академії. – 2010. – № 18. – С. 225–231.
4. Бережна І. Ю. Теоретико-економічні підходи до обґрунтування змісту інвестиційного потенціалу. Держава та регіони. 2010. № 6. С. 253–258.
5. Гараєв М. В. Інвестиційний потенціал підприємств залізничного

транспорту: формування та розвиток. Економіка та держава. 2019. № 7. С. 96-99.

6. Ворсовський О. Л. Теоретико-методичні основи інвестиційного потенціалу підприємств. Інвестиції: практика та досвід. 2007. № 15. С. 8–11.

7. Гребенікова О. В. Ефективність використання інвестиційного потенціалу промислових підприємств [Текст] : дис... канд. екон. наук: 08.02.02 / Гребенікова Олена Володимирівна; Національний аерокосмічний ун-т ім. М.Є.Жуковського "Харківський авіаційний ін-т". – Х., 2004. - 219 с.

8. Новікова І. В. Інноваційний потенціал підприємства: оцінка та фінансово-інвестиційне забезпечення розвитку (за матеріалами підприємств алмазно-інструментального виробництва України) : дис. ... канд. екон. наук : 08.06.01 / Новікова Ірина Володимирівна. – К., 2003. – 273 с.

9. Єпіфанова І. Ю., Бардадин О. А. Сутність інвестиційного потенціалу підприємства. Інвестиції: практика та досвід. 2017. № 14. С. 39–42.

10. Заїка С. О. Інвестиційний потенціал підприємства та варіанти його формування. Науковий вісник Херсонського державного університету. 2015. Вип. 13 (1). С. 89–91.

11. Ларка Л.С. Обґрунтування господарських рішень, що впливають на інвестиційну привабливість підприємства. Вісник НТУ «Харківський політехнічний інститут». 2017. № 46. С. 100–103.

12. Жувагіна І. О., Обуховська Г. І. Порівняльна характеристика методик оцінювання інвестиційного потенціалу підприємства: теоретичні та прикладні аспекти. Інвестиції: практика та досвід № 11/2014 с.22 -25

13. Коритько Т. Ю., Крук О. М. Оцінка інвестиційного потенціалу підприємства. ВІСНИК Донбаської державної машинобудівної академії. № 2 (35), 2015. С. 93-96.

14. Ємельянов О. Ю., Петрушка Т. О., Симак А. В. Інвестиційний потенціал підприємств: сутність, чинники формування та методи оцінювання. Інфраструктура ринку. Випуск 60, 2021. С. 87-91.

15. Кучерук Т. Ю., Вовк О. М. Економічне обґрунтування комплексної

оцінки інвестиційного потенціалу авіапідприємства. Економіка. Фінанси. Право. 2008. № 3. С. 11–15.

16. Здреник В. С. Інвестиційний потенціал: сутність поняття та проблеми оцінки. Науковий вісник Ужгородського університету. Серія Економіка. Випуск 1 (47). Т.1, 2016. С. 363-367.

17. Євась Т. В., Соколовський В. С. Інвестиційна привабливість підприємства та фактори, що на неї впливають. Подільський науковий вісник. 2017. № 2. С. 61–64.

ПРОБЛЕМИ ЛОГІСТИЧНОГО СЕКТОРУ УКРАЇНИ В УМОВАХ ВІЙНИ

Гула Іван Андрійович

студент

Тернопільський національний технічний університет
імені Івана Пулюя
м. Тернопіль, Україна

Воєнний стан в Україні прямо впливає на всі сфери української економіки. Агресія російської федерації створила виклики та загрози, які змушують шукати нові шляхи для того, щоб Україна продовжувала розвиватись, мала змогу встояти в умовах війни, не втратити свого потенціалу, а також зберегла ресурси для розвитку та відновлення після згортання воєнних дій.

Значно вплинули військові дії на розвиток логістичної сфери України. Велика кількість компаній зупинили або скоротили свою діяльність, деякі були змушені залишити країну. Варто розуміти, що логістика і сфера транспортування мають велике значення для підтримки економіки і її розвитку, оскільки забезпечує більшість економічних галузей, визначає конкурентоспроможність українських виробників, а також створює експорт та імпорт товарів. Розвиток логістичної сфери є надзвичайно важливим в період війни, оскільки саме ця галузь допомагає розв'язати питання доставки необхідних товарів, техніки, гуманітарної допомоги з інших країн.

Основні проблеми та загрози логістичної сфери наразі такі:

- захоплення і блокування українських портів;
- невідповідність української та європейської інфраструктури, як наслідок, великі черги на кордонах;
- проблема кадрового забезпечення;
- пошкодження електростанцій, що призвели до значних перебоїв в електропостачанні;
- значна втрата потужностей виробництва та основних засобів;
- збільшення цін на енергоносії, паливо [1].

- компанії практично відмовились від накопичення товарів на складах, оскільки це замороженні фінанси, а також існують великі ризики, що ці товари можуть бути знищені через регулярні ворожі атаки;
- проблеми із закупівлею товарів різних категорій через обмежену кількість постачальників та асортименту, що викликано блокуванням портів і збільшенням навантаження на залізницю;
- постійна перевірка товарів на блокпостах, обмеження руху транспорту під час комендантської години;
- недостатня кількість наземного транспорту, яка могла б замінити сполучення, яке раніше було у портових містах України;
- низька пропускна здатність транспортної системи ЄС на українських кордонах і портах;
- перевантаження прикордонної інфраструктури. На кордоні немає достатньої кількості терміналів, потужностей для правильного зберігання вантажів, вантажних вагонів, зерновозів;
- воєнні дії зруйнували велику кількість мостових перегонів, кілометри доріг, значну кількість вокзалів, портів, депо та інші транспортні потужності.

Для вирішення і покращення логістичного сектору економіки український уряд повинен звернути увагу на розвиток і модернізацію залізничних колій до європейських держав, а також розвиток інфраструктури портів Дунаю. Оскільки найбільш безпечною територією України можна назвати західну частину, варто саме тут активізувати розвиток логістичної інфраструктури. Залізничне сполучення має бути модернізованим й адаптоване до перевезень між Україною і європейськими країнами [2].

За оцінкою експертів, найбільші перспективи має кордон між Україною і Польщею в ділянці від Ковеля до міста Хелм. Важливо в таких важливих ділянках будувати новітні перевальні комплекси, термінами транскордонного типу [2].

Для нормалізації логістичних процесів на європейських кордонах також

постає необхідність спростити регулювання митних процедур, гармонізувати українське і європейське законодавство відповідно до нормативних правил та актів ЄС.

Перспективним напрямом розвитку є також впровадження у логістичну сферу технологій штучного інтелекту. Їх використання дозволить швидко, в реальному часі приймати ефективні рішення, здійснювати контроль за операціями, планувати маршрути та змінювати їх в разі екстрених випадків.

Економіка України активно розвивається, інтегруючись у Європейський Союз. Такі процеси створюють основи для швидкого розвитку всіх секторів економіки України, логістичної сфери і транспортної системи в тому числі. Розташування України на перехресті основних транс'європейських коридорів є географічною перевагою для проведення і налагодження зовнішньоекономічної діяльності. Станом на лютий 2024 року логістичний сектор поступово стабілізується, відновлюється інфраструктура транспорту, проводяться заходи для виведення галузі із кризового стану. Міжнародні партнери активно беруть участь у створенні антикризових та перспективних проєктів, мета яких покращити умови роботи сфери логістики в Україні в період воєнного стану, а також створити основи для післявоєнного відновлення.

СПИСОК ВИКОРИСТАНИХ ДЖЕРЕЛ

1. Логістика в умовах війни. URL: <https://www.mikhailenko.com.ua/24-05-2023/logistyka-v-umovah-vijny-yak-zberegty-ta-pitrymuvaty-eksportni-postavky/>.
2. Як логістика адаптувалась до війни. URL: <https://www.epravda.com.ua/columns/2023/07/24/702529/>.

ОСОБЛИВОСТІ АДАПТАЦІЙНИХ МЕХАНІЗМІВ УПРАВЛІННЯ ІННОВАЦІЙНИМ РОЗВИТКОМ ПІДПРИЄМСТВ В УМОВАХ СМАРТ-ЕКОНОМІКИ

Живко Зінаїда Богданівна,

д.е.н., професор

Вищий навчальний заклад “Приватне акціонерне

товариство “Львівський інститут менеджменту”,

м. Львів, Україна

Родченко Світлана Сергіївна,

к.е.н., доцент

Харківський національний університет міського господарства

імені О. М. Бекетова, м. Харків, Україна

Горбань Андрій Богданович,

магістр з менеджменту, ФОП

м. Львів, Україна

Адаптаційні механізми управління інноваційним розвитком підприємств в умовах смарт-економіки (інтелектуальної економіки) мають вирішальне значення для підтримки конкурентоспроможності та ефективності бізнесу [1]. Смарт-економіка характеризується високим рівнем технологічних інновацій, автоматизації та використанням великих даних для прийняття рішень. Нижче наведемо кілька основних адаптаційних механізмів, які підприємства можуть використовувати в таких умовах: (1) використання великих даних та аналітики; (2) автоматизація та цифровізація; (3) гнучкість та адаптивність організаційної структури; (4) інвестування в людський капітал; (5) впровадження нових бізнес-моделей; (6) використання інтернету речей (IoT) та штучного інтелекту (AI); (7) сталий розвиток та екологічні інновації.

Використання великих даних та аналітики (1) складаються з двох етапів: збір та аналіз даних; прогнозування та моделювання. Впровадження систем для збору та аналізу великих обсягів даних дозволяє підприємствам отримувати інсайти щодо ринку, споживчих вподобань та операційної ефективності. Використання аналітичних інструментів для прогнозування попиту, виявлення

трендів та моделювання різних сценаріїв розвитку.

Автоматизація та цифровізація (2) складається з автоматизації процесів і цифрових платформ. Впровадження роботизованих систем та автоматизація виробничих процесів для підвищення продуктивності та зниження витрат. Використання цифрових платформ для управління ланцюгами постачання, комунікації з клієнтами та партнерськими взаєминами.

Гнучкість та адаптивність організаційної структури (3) полягають в адаптивній організаційній моделі та інноваційних екосистемах. Створення гнучких команд та проектних груп, які можуть швидко реагувати на зміни в ринкових умовах. Співпраця з іншими компаніями, науково-дослідними установами та стартапами для розвитку інновацій.

Інвестування в людський капітал (4) містять наступні елементи: підвищення кваліфікації та інноваційна культура. Інвестування в навчання та розвиток персоналу для забезпечення необхідних знань і навичок. Створення корпоративної культури, що підтримує інновації, відкритість до змін та експериментів.

Впровадження нових бізнес-моделей (5) складається з бізнес-моделей на основі даних та платформних моделей. Розробка нових бізнес-моделей, що базуються на аналізі даних та наданні персоналізованих послуг. Використання платформних бізнес-моделей для залучення більшої кількості клієнтів та партнерів.

Використання інтернету речей (IoT) та штучного інтелекту (AI) (6) містить використання інтернет речей та штучного інтелекту. Впровадження IoT для моніторингу та управління виробничими процесами, збір даних з обладнання в режимі реального часу. Використання AI для автоматизації рутинних задач, аналізу даних та прийняття рішень.

Сталий розвиток та екологічні інновації (7). Екологічні ініціативи полягають у впровадженні екологічних інновацій для зниження впливу на довкілля. В свою чергу сутність сталого розвитку. Розробка стратегій сталого розвитку, що враховують економічні, соціальні та екологічні аспекти.

Удосконалення механізмів управління інноваційним розвитком підприємств в умовах смарт-економіки вимагає комплексного підходу, який включає технологічні, організаційні, культурні та стратегічні аспекти. Можна запропонувати кілька ключових кроків, які можуть допомогти в цьому процесі: інтеграція передових технологій; розвиток людського капіталу; використання гнучких організаційних структур; ефективне управління даними; співпраця та партнерство; стратегічне планування та управління; інвестиції в наукові дослідження та розробки (R&D); залучення клієнтів до інноваційного процесу.

Висновок. Адаптація до умов смарт-економіки вимагає від підприємств впровадження інноваційних підходів до управління, використання передових технологій та постійного розвитку людського капіталу. Ефективне поєднання цих механізмів дозволить підприємствам залишатися конкурентоспроможними та успішно функціонувати в умовах швидких технологічних змін.

СПИСОК ВИКОРИСТАНОЇ ЛІТЕРАТУРИ:

1. Адаптивне управління підприємствами в умовах неотехнологічного відтворення: Монографія. За редакцією Ареф'євої О. В. К.: ФОП Маслаков, 2020. 260 с.

КРИТЕРІЇ ЯКОСТІ ТА ОЦІНЮВАННЯ КРИТЕРІЇВ ЯКОСТІ У ПОЛІТИЧНИХ НАУКАХ

Зайцева Дар'я Денисівна
Студентка 3-го курсу
Національний технічний університет України
Київський політехнічний інститут імені Ігоря Сікорського
м. Київ, Україна

Вступ

Обліково-аналітична система підприємства відіграє важливу роль у забезпеченні ефективного використання його ресурсів. Вона є основою для прийняття управлінських рішень, що впливають на стійкість і конкурентоспроможність підприємства.

Обліково-аналітичну систему (ОАС) можна порівняти з компасом для керівництва підприємства, вона веде його до кращого використання ресурсів, а значить, до стійкості та конкурентоспроможності. Завдяки їй інформація про стан ресурсів стає не просто цифрами, а чіткою картиною, що дозволяє:

1. Отримувати актуальну та достовірну інформацію: керівництво завжди знає, скільки і яких ресурсів наявні, як вони використовуються, де є потенціал для економії.

2. Аналізувати економічні процеси: ОАС дає змогу досліджувати залежності, динаміку змін, виявляти фактори, що впливають на результативність.

3. Оцінювати ризики: завчасне прогнозування можливих загроз дозволяє вживати превентивних заходів, мінімізуючи їх негативний вплив.

4. Розробляти стратегії: на основі даних ОАС керівництво може формувати чіткі плани оптимізації ресурсів, спрямовані на покращення економічних показників та загальну стійкість підприємства.

Використовуючи обліково-аналітичну систему керівництво підприємства може задовільнити такі потреби, як:

1. Отримувати актуальну та достовірну інформацію про стан ресурсів.

2. Мати можливість аналізувати економічні процеси і явища.
3. Оцінювати потенційні загрози і ризики.
4. Розробляти стратегії для покращення використання ресурсів та забезпечення економічної безпеки.

Обліково-аналітичне супроводження

Обліково-аналітична система підприємства базується на інтеграції даних бухгалтерського обліку та методів економічного аналізу. Вона інтегрує дані бухгалтерського обліку з методами економічного аналізу, створюючи тим самим комплексну систему для підтримки управлінських рішень.

Можна виділити такі основні компоненти обліково-аналітичної системи:

1. Бухгалтерський облік: сюди входить фінансовий облік, який включає узагальнення усіх фінансових операцій для того, щоб скласти фінансову звітність і також управлінський облік, він спрямований на забезпечення таких користувачів, як керівники та менеджери інформацією для прийняття рішень щодо управління

2. Економічний аналіз: включає аналіз фінансових показників - це аналіз прибутковості, рентабельності, ліквідності та інших ключових показників, наступний - це аналіз витрат, він спрямований на дослідження структури витрат для того, щоб оптимізувати витратні процеси і також аналіз ринку - займається вивченням ринкових умов та конкурентного середовища для розробки стратегії на майбутнє.

Основні вимоги до обліково-аналітичної інформації:

1. Достовірність та повнота: Відображення всіх господарських операцій без спотворень.
2. Інформативність: Надання даних про стан і використання ресурсів.
3. Аналітичність: Ідентифікація та оцінка загроз і можливостей.
4. Конфіденційність: Захист від витоку інформації.
5. Практичність: Застосовність для прийняття управлінських рішень.

Методи оцінки ефективності використання ресурсів підприємства

Методи оцінки ефективності використання ресурсів підприємства – це

комплекс інструментів, що дозволяють керівництву:

- Визначити рівень раціональності використання ресурсів: матеріальних, трудових, фінансових та інших.
- Виявити резерви економії ресурсів: шляхом зниження їх витрат, оптимізації використання, впровадження нових технологій.
- Підвищити рентабельність підприємства: за рахунок більш ефективного використання ресурсів.
- Прийняти обґрунтовані управлінські рішення: щодо розподілу та використання ресурсів.

Можна виділити декілька методів оцінки ефективності використання ресурсів підприємства:

1. Методи фінансового аналізу: Горизонтальний аналіз: Дослідження динаміки фінансових показників. Вертикальний аналіз: Визначення структури витрат і доходів. Коефіцієнтний аналіз: Розрахунок фінансових коефіцієнтів для оцінки ліквідності, рентабельності, обіговості тощо.
2. Методи управлінського обліку: Бюджетування: Планування та контроль витрат і доходів. Калькулювання собівартості: Розрахунок витрат на виробництво продукції або послуг.
3. Методи економічного аналізу: Аналіз витрат і вигод: Оцінка економічної ефективності інвестиційних проектів. Аналіз чутливості: Оцінка впливу змін різних факторів на фінансові показники.

Система державного нормативно-правового регулювання

Ефективне функціонування обліково-аналітичної системи підприємства значною мірою залежить від нормативно-правового регулювання. Це регулювання включає в себе закони, постанови, стандарти та інші нормативні акти, які визначають правила ведення бухгалтерського обліку та фінансової звітності.

Воно включає в себе:

- По-перше, регламентацію порядку формування інформаційної бази.
- Регулювання грошового обігу та форм оплати.

Регулювання кредитних і валютних операцій.

Регулювання інвестиційних операцій та ринку цінних паперів.

Важливість нормативно-правового регулювання ОАС полягає в наступному:

1. Забезпечення єдиних принципів обліку: єдині методи обліку дозволяють порівнювати фінансові показники різних підприємств, проводити об'єктивний аналіз їх діяльності.

2. Підвищення достовірності облікової інформації: чіткі правила обліку та складання звітності мінімізують ризики помилок та фальсифікації даних.

3. Захист прав та інтересів користувачів облікової інформації: інвестори, кредитори, інші зацікавлені особи повинні мати доступ до достовірної та прозорої інформації про фінансовий стан та результати діяльності підприємства.

4. Сприяння розвитку облікової професії: чітке нормативне регулювання створює сприятливі умови для розвитку облікової професії, підвищення кваліфікації бухгалтерів.

Підприємствам рекомендується постійно стежити за змінами в нормативно-правовому регулюванні ОАС та своєчасно оновлювати свою облікову політику. Дотримання вищезазначених рекомендацій дозволить підприємствам створити ефективну та надійну ОАС, яка буде служити інструментом для прийняття обґрунтованих управлінських рішень.

Висновки

Обліково-аналітична система є важливим інструментом для забезпечення ефективного використання ресурсів підприємства. Вона дозволяє отримувати достовірну інформацію, проводити аналіз, виявляти загрози і розробляти стратегії для покращення використання ресурсів.

У сучасному динамічному світі, де конкуренція постійно зростає, а виклики стають дедалі складнішими, для підприємств стає життєво необхідним мати надійний інструмент, який допоможе їм орієнтуватися в цій турбулентності. Таким інструментом слугує обліково-аналітична система

(ОАС).

ОАС – це не просто набір бухгалтерських записів та звітів. Це комплексна система, що охоплює всі аспекти обліку та аналізу ресурсів підприємства, надаючи керівництву чітку картину їх використання, динаміки змін та потенційних ризиків.

Впровадження ефективної системи обліково-аналітичного забезпечення є ключовим фактором успіху підприємства в сучасних умовах господарювання. Використання методів фінансового, управлінського та економічного аналізу допомагає підвищити ефективність управління, знизити ризики і загрози, а також забезпечити стійкий розвиток підприємства.

СПИСОК ВИКОРИСТАНИХ ДЖЕРЕЛ

1. Кафедра обліку, оподаткування та управління фінансово-економічною безпекою Кафедра фінансів, банківської справи та страхування **АКТУАЛЬНІ ПРОБЛЕМИ СУЧАСНОГО БІЗНЕСУ: ОБЛІКОВО-ФІНАНСОВИЙ ТА УПРАВЛІНСЬКИЙ АСПЕКТИ**. URL:https://dspace.dsau.dp.ua/bitstream/123456789/8300/1/%d0%9c%d0%be%d0%bd%d0%be%d0%b3%d1%80%d0%b0%d1%84%d1%96%d1%8f%20%d0%93%d1%83%d0%b1%d0%b0%d1%80%d0%b8%d0%ba_%d0%9c%d0%be%d1%82%d0%ba%d0%be%d0%b2%d1%81%d1%8c%d0%ba%d0%b8%d0%b9.pdf

ВПЛИВ ПАНДЕМІЇ COVID-19 НА МАЛІ ПІДПРИЄМСТВА: ЕКОНОМІЧНИЙ АНАЛІЗ

Зіняк Ростислав Ростиславович

Студент 3-го курсу
Національний технічний університет України
Київський політехнічний інститут імені Ігоря Сікорського
м. Київ, Україна

Вступ

Епідемія COVID-19 суттєво вплинула на світову економіку, створивши серйозні виклики для бізнесу в усьому світі. Особливо сильно постраждали малі та середні підприємства (МСП), які зіткнулися з низкою економічних труднощів, включаючи зниження попиту, проблеми з ланцюгами поставок та труднощі з наймом персоналу.

Це дослідження має на меті надати поглиблений аналіз економічного впливу пандемії COVID-19 на МСП США.

МСП відіграють важливу роль в економічному житті країни, забезпечуючи зайнятість, інновації та розвиток громад. Однак в умовах пандемії їхні можливості суттєво обмежені через значні зміни у споживчих витратах, перебої у постачанні та труднощі із забезпеченням людськими ресурсами. У цьому дослідженні розглядаються та аналізуються ці виклики з використанням даних з різних відкритих джерел, зокрема звітів Національної федерації незалежного бізнесу (NFIB) та Opportunity Insights.

Метою дослідження є не лише визначення основних економічних викликів, з якими стикаються МСП, а й оцінка ефективності програм державної підтримки, таких як Програма захисту заробітної плати (ДПП), у забезпеченні фінансової стабільності та збереженні робочих місць. Аналізуючи ці аспекти, дослідження має на меті зрозуміти, які заходи та політики можуть найбільш ефективно підтримати МСП у подоланні наслідків майбутніх економічних криз.

Важливо підкреслити, що дослідження виходить за рамки статичного

опису проблеми та надає практичні рекомендації щодо вдосконалення механізмів підтримки МСП у надзвичайних ситуаціях, таких як пандемія.

Тому розуміння серйозного економічного впливу пандемії COVID-19 на МСП є ключовим для подальшого вдосконалення стратегій підтримки та забезпечення економічної стабільності в майбутньому.

Ціль роботи

Метою даного дослідження є глибоке розуміння та оцінка економічних наслідків, які спричинила пандемія COVID-19 для малих підприємств у США. Пандемія виявила суттєвий вплив на економічну активність, особливо в сфері малих бізнесів, які стали вразливими перед численними викликами, такими як втрати споживчих витрат, перебої в ланцюгах постачання та важкості з наймом персоналу.

Матеріали та методи

У дослідженні були використані дані з різних відкритих джерел, включаючи звіти Національної федерації незалежного бізнесу (NFIB) та Opportunity Insights Звіт NFIB надав цінну інформацію про споживчі витрати, доходи бізнесу та рівень зайнятості в малому бізнесі під час пандемії Звіт NFIB надав цінну інформацію про споживчі витрати, доходи бізнесу та рівень зайнятості малого та середнього бізнесу під час пандемії, а Opportunity Insights-дані з приватних джерел, що дозволило проаналізувати вплив пандемії на різні рівні економічної активності.

Методологічний підхід включав комплексний аналіз економічних показників, таких як приватне споживання, рівень доходів бізнесу та зміни в ефективності програм державної підтримки. Використання різних джерел даних дозволило отримати більш повну картину впливу пандемії на МСП та ефективність заходів державної підтримки.

Для встановлення зв'язків між різними економічними показниками та оцінки впливу державних програм використовувалися статистичні методи, зокрема описова статистика та кореляційний аналіз. Такий підхід дозволив системно оцінити отримані дані та забезпечив науково обґрунтоване підґрунтя

для висновків і рекомендацій у дослідженні щодо економічного впливу пандемії COVID-19 на МСП у США. [1]

Результати та обговорення

Епідемія COVID-19 мала значні економічні наслідки для малих та середніх підприємств у США. По-перше, значно скоротилися споживчі витрати, особливо серед груп населення з високими доходами. Це призвело до зниження попиту на продукцію та послуги МСП, що, в свою чергу, спричинило значні фінансові труднощі. Дослідження виявило, що найбільше постраждали від цього явища МСП у багатших регіонах.

Другий висновок полягає в тому, що були порушені ланцюги поставок. Близько 36% власників МСП повідомили, що вони серйозно постраждали від збоїв у ланцюгах постачання, що призвело до значних втрачених можливостей продажу. Це є основним фактором, що обмежує розвиток та стійкість МСП під час пандемії.

Третім моментом, на який варто звернути увагу, є проблема нестачі робочої сили. 45% власників бізнесу повідомили про значну або помірну нестачу робочої сили, що негативно вплинуло на продажі та загальну продуктивність.

Це підкреслює важливість підтримки ринку праці та ефективного управління людськими ресурсами під час економічної кризи.

Нарешті, варто зазначити, що програми державної підтримки, такі як Програма захисту заробітної плати (ПЗЗП), хоча і були частково корисними, але мали лише обмежений вплив на відновлення зайнятості та фінансову стійкість МСП. Це зумовлює необхідність подальшого вдосконалення механізмів підтримки для забезпечення більш ефективного реагування на майбутні кризи. [2]

Підсумовуючи, результати цього дослідження підтверджують, що пандемія COVID-19 мала серйозний і складний вплив на МСП США і що для розробки стратегій підтримки, спрямованих на зниження ризиків і забезпечення стійкості в надзвичайних ситуаціях, необхідний комплексний підхід.

Висновок

Результати дослідження показують, що епідемія COVID-19 суттєво вплинула на малі та середні підприємства в США. Зниження споживчих витрат, перебої в ланцюгах поставок і дефіцит робочої сили спричинили значні економічні труднощі, особливо для підприємств у заможніших регіонах. Державні програми підтримки, хоча й були частково ефективними, виявилися недостатніми для повного відновлення та підтримання зайнятості та прибутковості МСП. Це підкреслює необхідність розробки нової стратегії підтримки, спрямованої на вирішення соціальних та економічних проблем, що виникають під час таких кризових ситуацій, як пандемія.

СПИСОК ВИКОРИСТАНИХ ДЖЕРЕЛ

1. Small Business Make Strides on Economic Recovery but Inflation and Staffing Shortages Hold Them Back // NFIB: [Веб-сайт]. Вашингтон, 2023. URL: <https://www.nfib.com/content/press-release/coronavirus/new-nfib-covid-survey-small-business-make-strides-on-economic-recovery-but-inflation-and-staffing-shortages-hold-them-back/>
2. The Economic Impacts of COVID-19: Evidence from a New Public Database Built Using Private Sector Data // Opportunityinsights: [Веб-сайт]. Кембридж, 2023. URL: <https://opportunityinsights.org/paper/tracker/>

ІННОВАЦІЙНІ ПІДХОДИ ДО УПРАВЛІННЯ ЯКІСТЮ В УМОВАХ СУЧАСНИХ ВИКЛИКІВ

Зіняк Ростислав Ростиславович

Студент 3-го курсу
Національний технічний університет України
Київський політехнічний інститут імені Ігоря Сікорського
м. Київ, Україна

Вступ

У сучасному бізнес-середовищі управління якістю є ключовою стратегічною функцією для будь-якої організації, що визначає не лише її високу конкурентоспроможність, але й здатність реагувати на ринкові зміни та відповідати вимогам сучасних споживачів. Посилення глобалізації, стрімкий технологічний прогрес та постійні зміни у споживчих вподобаннях ставлять перед компаніями нові виклики, що вимагають інноваційних підходів до управління якістю.

Хоча традиційні методи управління якістю, такі як статистичний аналіз процесів і стандартизація, залишаються важливими, їх часто недостатньо у швидкозмінному та висококонкурентному середовищі. Організації повинні шукати нові та інноваційні рішення, які не лише гарантують якість продукції та послуг, але й підвищують ефективність виробничих процесів та зменшують загальні витрати.

У цій статті розглядаються ключові аспекти інноваційних підходів до управління якістю в сучасних умовах, з акцентом на діджиталізацію управління, інтеграцію принципів сталого розвитку та розвиток корпоративної культури якості. На основі успішних прикладів таких підходів відомих компаній досліджується, як ці стратегії можуть бути застосовані для підвищення конкурентоспроможності українських компаній.

Ціль роботи

Метою цієї статті є дослідження інноваційних підходів до управління якістю в контексті сучасних викликів, таких як діджиталізація, інтеграція

принципів сталого розвитку та розвиток корпоративної культури якості. Для досягнення цієї мети розглядаються матеріали та методи, що використовуються провідними компаніями, такими як Toyota та Siemens, для успішного впровадження інновацій в управлінні якістю.

Матеріали та методи

Для досягнення цілей цього дослідження було проведено детальний аналіз наукових публікацій, академічних статей та галузевих досліджень, пов'язаних з інноваційними підходами до управління якістю в сучасних умовах. В ході аналізу було досліджено ефективність цифрових технологій, таких як штучний інтелект (ШІ), машинне навчання (МН) та аналітика великих даних (big data) в контексті управління якістю. Важливим аспектом було визначення того, як ці технології можуть допомогти виявити та запобігти аномаліям якості у виробничому процесі.

Приклад компанії Toyota

Одним із важливих джерел інформації став кейс компанії Toyota. Toyota відома своїм успішним застосуванням методів ощадливого виробництва та "Шість сигм" у виробничих процесах.

Це дослідження фокусується на тому, як Toyota використовує ці інструменти для досягнення високої якості продукції та ефективності виробничої лінії. Ми вивчили методології виявлення та виправлення дефектів, які дозволяють Toyota забезпечити стабільність виробничих процесів та зменшити втрати.

Студія кейс-стаді Siemens

Наступним джерелом даних став кейс Siemens, який показав, як компанія успішно інтегрує штучний інтелект та аналітику великих даних у системи предиктивного технічного обслуговування.

У ньому аналізується, як Siemens використовує ці технології для прогнозування можливих проблем у виробництві та забезпечення високої надійності продукції. Це дозволяє компанії швидко реагувати на зміни у

виробничому процесі та запобігати виробничим дефектам. [1]

Результати та обговорення

Цифрові технології для управління якістю

Аналіз показує, що цифрові технології, такі як штучний інтелект, машинне навчання та аналіз великих даних, стають потужними інструментами управління якістю в сучасному бізнесі.

Штучний інтелект автоматизує процеси управління якістю, роблячи їх більш точними та ефективними. Наприклад, системи машинного навчання можуть аналізувати великі обсяги даних про виробничі процеси і виявляти відхилення від стандартів навіть на ранніх стадіях виробництва. Це дозволяє компаніям швидко реагувати та виправляти проблеми, знижуючи ризик для якості продукції. [2]

Кейси Toyota та Siemens

Кейс Toyota підтверджує, що високої стабільності та якості виробничого процесу можна досягти завдяки впровадженню методів ощадливого виробництва та "Шість сигм". Ці методи не тільки дозволяють уникнути втрат через виправлення дефектів, але й сприяють постійному підвищенню ефективності та зниженню витрат.

Приклад компанії Siemens показує, що використання штучного інтелекту для аналізу великих обсягів даних виробничих процесів може підвищити надійність продукції та зменшити ризик виробничого браку. Це особливо важливо в умовах, коли навіть невеликі відхилення можуть призвести до серйозних проблем з якістю.

Загальні висновки.

Проведений аналіз дозволяє зробити висновок, що інноваційні підходи до управління якістю, засновані на цифрових технологіях і системному підході до управління, мають важливе значення для отримання конкурентних переваг в сучасних умовах. Впровадження такого підходу дозволить не лише підвищити якість продукції та послуг, а й оптимізувати виробничі процеси та забезпечити стійку конкурентоспроможність компанії. [3]

Висновок

Висновки аналізу показують, що в сучасних умовах глобалізації та технологічного прогресу необхідні інноваційні підходи до управління якістю. Цифрові технології, такі як штучний інтелект, машинне навчання та аналіз великих даних, відіграють важливу роль у підвищенні ефективності управління якістю продукції та послуг.

Приклади успішного застосування цих технологій такими компаніями, як Toyota і Siemens, показують, що вони ефективно виявляють і усувають дефекти якості, допомагають знизити витрати і підвищити надійність виробничих процесів.

Окрім технічних аспектів, важливим елементом успіху є розвиток корпоративної культури якості, в якій кожен працівник відіграє роль у забезпеченні високих стандартів. Це стає можливим завдяки навчальним програмам, системам мотивації та активній участі персоналу в процесах поліпшення якості.

Як загальний висновок, впровадження інноваційних підходів до управління якістю є важливим стратегічним кроком для компаній, які прагнуть не лише забезпечити високу якість своєї продукції та послуг, а й зміцнити свою конкурентоспроможність та репутацію на ринку.

СПИСОК ВИКОРИСТАНИХ ДЖЕРЕЛ

1. Recommendations for implementing the strategic initiative INDUSTRIE 4.0 // Стаття Acatech. Munich, 2013. URL: <https://www.din.de/resource/blob/76902/e8cac883f42bf28536e7e8165993f1fd/recommendations-for-implementing-industry-4-0-data.pdf>
2. EIT Manufacturing RIS LEADERS // EIT Manufacturing. Париж, 2024. URL: https://www.ge.com/digital/applications/asset-performance-management/apm-reliability?utm_source=google_g&utm_medium=paid-search&utm_campaign=PGOG-PG&OG-APM_Reliability-GLOB-Search&utm_content=digital-twin&utm_term=digital%20twin_b&ad=653375547076&placement=&device=c&location=2111

5&gad_source=1&gclid=Cj0KCQjw4MSzBhC8ARIsAPFOuyX_k_eElMeD5hNStQ
7d9LZ4c4W5Q5-BMwqIs_hnOpK7saOybUi8b8caAsbaEALw_wcB

3. Heat Treat System Assessment // CQI-9. Саутфілд, 2020. URL:
[https://uploads-ssl.webflow.com/5ce60004d355ee060ae09de8/6070634bea45a1f3
4b572c55_CQI-9%204th%20Ed%20AMP%20041021.pdf](https://uploads-ssl.webflow.com/5ce60004d355ee060ae09de8/6070634bea45a1f34b572c55_CQI-9%204th%20Ed%20AMP%20041021.pdf)

ОЦІНКА ЕФЕКТИВНОСТІ ПРОЦЕДУР МИТНОГО КОНТРОЛЮ В УКРАЇНІ

Ішлер Діана

здобувач другого (магістерського) рівня вищої освіти
Науковий керівник – доц.

Кміть В. М.

Львівський національний університет імені Івана Франка

Митний контроль є важливою складовою будь-якої країни, оскільки він забезпечує контроль та регулювання пересування товарів через міжнародні кордони. Завдяки митному контролю держава може захищати свої економічні інтереси, забезпечувати безпеку громадян та виконання міжнародних торговельних угод.

Згідно Митного кодексу України (далі – МКУ), митний контроль – це сукупність заходів, що здійснюються з метою забезпечення додержання норм МКУ, законів та інших нормативно-правових актів з питань митної справи, міжнародних договорів України, укладених у встановленому законодавством порядку [1].

Митному контролю підлягають усі товари, транспортні засоби комерційного призначення, які переміщуються через митний кордон України. Для підвищення ефективності митного контролю митні органи взаємодіють з учасниками зовнішньоекономічної діяльності, АЕО, іншими особами, діяльність яких пов'язана із здійсненням зовнішньої торгівлі, та з їх професійними об'єднаннями [4].

Митний контроль здійснюється безпосередньо посадовими особами митних органів шляхом [1]:

- 1) перевірки документів та відомостей, які відповідно до Митного Кодексу надаються митним органам під час переміщення товарів, транспортних засобів комерційного призначення через митний кордон України;
- 2) митного огляду (огляду та переогляду товарів, транспортних засобів

комерційного призначення, огляду та переогляду ручної поклажі та багажу, особистого огляду громадян);

3) обліку товарів, транспортних засобів комерційного призначення, що переміщуються через митний кордон України;

4) усного опитування громадян та посадових осіб підприємств;

5) огляду територій та приміщень складів тимчасового зберігання, митних складів, вільних митних зон, магазинів безмитної торгівлі та інших місць, де знаходяться товари, транспортні засоби комерційного призначення, що підлягають митному контролю;

б) перевірки обліку товарів, що переміщуються через митний кордон України та перебувають під митним контролем;

7) проведення документальних перевірок дотримання вимог законодавства України з питань митної справи, у тому числі своєчасності, достовірності, повноти нарахування та сплати митних платежів;

8) направлення запитів до інших державних органів, установ та організацій, уповноважених органів іноземних держав для встановлення автентичності документів, поданих митному органу;

9) пост-митний контроль.

Розглянувши статистичні дані Державної митної служби України за період 2022 та 2023 рр., варто відзначити стабільність обсягу оформлених митних декларацій. У 2022 році було оформлено 3 532,8 тис. шт. митних декларацій та 3 499,8 тис. шт. електронних митних декларацій, а у 2023 році - 3,518.7 тис. шт. митних декларацій та 3,502.3 тис. шт. електронних митних декларацій [2].

Такий обсяг свідчить про постійний рух товарів через митний кордон і підтримку активної діяльності у цій сфері. Проте, для досягнення більшої ефективності митного контролю, використовуються різні методичні підходи, такі як: порівняльний, результатний, бенчмаркінг та клієнтоорієнтований підходи [3].

Для підвищення ефективності процедур митного контролю, можна

запропонувати такі заходи модернізації системи митного контролю:

- мінімізацію митних і прикордонних формальностей;
- спрощення митного оформлення транзиту товарів;
- створення комфортних умов для громадян при перетині митного

кордону тощо.

Перспективними векторами для України в контексті ефективного здійснення митного контролю є запровадження повністю електронного декларування, цифровізація механізмів митного оформлення, спрощення та уніфікація нормативів митного контролю, побудова ефективної системи аналізу та управління митними ризиками.

СПИСОК ВИКОРИСТАНИХ ДЖЕРЕЛ:

1. Митний кодекс України від 13.03.2012 № 4495-VI. [Електронний ресурс]. Режим доступу: <https://ips.ligazakon.net/document/T124495?an=1>. (Дата звернення: 20.03.2024)
2. Державна митна служба України. Статистика та реєстри. [Електронний ресурс]. – Режим доступу: <https://customs.gov.ua/statistika-ta-reiestri>
3. Оцінка ефективності митного контролю в умовах інтеграції до ЄС. [Електронний ресурс]. – Режим доступу: http://rev.kpu.zp.ua/journals/2019/2_13_uk/65.pdf
4. Митний контроль. Електронний ресурс]. – Режим доступу: https://arm.nai.au.kiev.ua/books/mutne_pravo/parts/part4.html

ОСНОВНІ АСПЕКТИ ФОРМУВАННЯ ІННОВАЦІЙНИХ СТРАТЕГІЙ

Каламан Ольга Борисівна

д.е.н., доцент, професор кафедри менеджменту

Мінєєв Андрій Сергійович

аспірант спеціальності 073 «менеджмент»

Міжнародний гуманітарний університет

Вступ. Розробка стратегічних підходів відіграє вирішальну роль у сприянні інноваціям в організаціях. Стратегічні підходи надають організаціям дорожню карту для визначення та використання можливостей для інновацій. Встановлюючи чіткі цілі, розподіляючи ресурси та об'єднуючи зусилля для досягнення спільного бачення, організації можуть створити середовище, сприятливе для інновацій. Стратегії інноваційного розвитку також відіграють значну роль у взаємозв'язку між стратегією та інноваціями. Проривні інновації стосуються впровадження нових продуктів, послуг або бізнес-моделей, які руйнують існуючі ринки та створюють нові. Організації, які застосовують революційні інноваційні стратегії, активно шукають можливості кинути виклик статус-кво та створити проривні інновації [1]. Ці стратегії часто включають переоцінку традиційних стратегічних рамок і готовність ризикувати.

Ціль роботи. Провести аналіз та дослідити особливості формування інноваційних стратегій.

Матеріали та методи. Наведене дослідження було проведене шляхом вивчення, аналізу та синтезу літературних джерел та наведення результатів спостереження за об'єктом дослідження.

Результати обговорення. Однак важливо визнати, що інновації також можуть відбуватися без спеціальної стратегічної структури. Бувають випадки, коли випадкові відкриття чи спонтанні творчі ідеї призводять до значних інновацій. Ці «випадкові» інновації, можливо, не були частиною формального стратегічного плану, але все одно можуть стимулювати організаційне зростання та конкурентну перевагу [2]. Це свідчить про те, що інновації можуть виникати органічно всередині організацій, навіть за відсутності заздалегідь визначеної

стратегічної структури. Підсумовуючи, важливо зазначити, що зв'язок між стратегією та інноваціями є багатограним. У той час як стратегічні підходи забезпечують організації основу для сприяння інноваціям, стратегії інновацій і випадкові інновації демонструють, що інновації також можуть відбуватися незалежно від формального стратегічного плану. Організації, які визнають важливість як проактивного стратегічного планування, так і створення середовища, яке заохочує креативність і ризик, з більшою ймовірністю збережуть свої конкурентні переваги в сучасному ринковому середовищі, що швидко розвивається.

По-перше, ми розглядаємо інновації на основі стратегії дизайну. Все більше і більше компаній використовують стратегію дизайну як важливий драйвер інноваційної практики, щоб отримати конкурентну перевагу [3]. Отже, незалежно від того, як змінюється галузь, можливо бути більш конкурентоспроможним у стратегії дизайну. Стратегія дизайну — це не дизайн, а стратегія, тобто як використовувати концепцію дизайну та інновацій дизайну для розробки інноваційної стратегії для досягнення зростання та трансформації компанії; це передбачає не лише бізнес-інновації, але й організаційні, маркетингові та технологічні інновації. В той самий час, стратегія сама по собі є динамічним балансуванням і повторюваним процесом, і інновації необхідно інтегрувати з ситуацією компанії та стратегічним розвитком, щоб сформувати гарну стратегію. Щоб реалізувати стратегію дизайну, спочатку потрібно мати дизайнерське мислення. Багато вчених опублікували статті про природу дизайнерського мислення та про те, як реалізувати процес дизайнерського мислення. Дизайн-мислення визначається як вирішення реальних проблем для конкретних груп людей шляхом створення значущих ідей і думок. Дизайн-мислення може допомогти людям з будь-яким професійним становищем вирішувати проблеми за допомогою інноваційних рішень. Стів Джобс, засновник Apple, якось зробив класичну заяву про те, що люди думають, що дизайн залежить від зовнішнього вигляду та того, як виглядає продукт, але це лише частина цього. Дизайн – це те, як це працює. Це

твердження говорить про суть дизайн-мислення.

По-друге, на екстремальних ринках виникає екстремальна стратегія, стратегія розривних інновацій. Поглинаючі інновації - це жорстокий стратегічний інструмент, який, будучи потужним засобом розвитку або розширення ринків, може зруйнувати існуючі ринкові відносини, наражаючи себе на значний ризик [4]. Розуміння причин збільшення швидкості зриву допомагає передбачити результат, але не змінює підхід до зриву. Швидкий процес зриву принципово не відрізняється від будь-якого іншого процесу зриву. Вони дотримуються точного причинно-наслідкового зв'язку і, в принципі, не вимагають різних відповідей [3].

Стратегія проектування є важливим стратегічним способом здійснення інноваційного процесу. Згідно з дослідженням теорії стратегії Мінцберга, однією з характеристик стратегії дизайну є інновація [5]. Щоб зберегти дизайн як основну компетенцію, компанії повинні використовувати ефективні стратегії дизайну продукту, щоб максимізувати різні ресурси дизайну, щоб реагувати на зміни в ширшому середовищі. Таким чином, у стратегії компанії можуть використовувати дизайн-мислення для інноваційних цілей. Концепція дизайн-мислення, інноваційного людиноцентричного підходу до вирішення складних проблем, який використовує розуміння та підхід дизайнера, щоб узгодити технічну здійсненність, бізнес-стратегію та потреби користувачів, що перетворюється на цінність для споживача та ринкові можливості. Як спосіб мислення, це зазвичай розглядається як здатність зрозуміти контекст, у якому виникають проблеми, генерувати розуміння та рішення, а також аналізувати та раціонально визначати найбільш відповідні рішення [5].

Найкращим прикладом цього є Apple, одна з провідних компаній у сфері інновацій, яка тісно пов'язана з впровадженням дизайнерського мислення. Гнучке використання дизайнерського мислення Стіва Джобса відображає його бачення продуктів Apple, таких як задоволення потреб і бажань мас і створення простих і зручних продуктів. Тому в сучасних продуктах Apple ми можемо побачити вищезгадане бачення. Тоді як інші конкуренти на цьому етапі

зосереджуються на функціях і продуктивності своїх продуктів, Apple зосереджується на загальному досвіді користувача. iMac, наприклад, відомий своїм тихим, швидким завантаженням і високоякісним дисплеєм. У той же час стратегія платформи Apple різко підвищила лояльність клієнтів.

Історія інновацій Apple дає нам чітке уявлення про дизайн-мислення як про спосіб мислення, який може міцно поєднати стратегію та інновації, тому ми можемо зробити висновок, що організації можуть впроваджувати інновації та ставати більш конкурентоспроможними завдяки стратегії, тобто інновації можуть бути результатом стратегії. Дизайн та інновації можуть перетворити невдачі компанії на ринковий успіх і стати лідером на висококонкурентному ринку. Дизайнерське мислення допомагає Apple впроваджувати інновації, одночасно ставлячи споживача в центр процесу впровадження. З іншого боку, інновації з дизайнерським мисленням як стратегією, безперечно, допомагають створити успішний бізнес.

Компанії можуть впроваджувати інновації за допомогою стратегії та впроваджувати інновації, оскільки інноваційна стратегія безперечно є активом для успіху компанії. Однак, незважаючи на її складність і високі порогові обмеження, ця стратегія впровадження вимагає значної фінансової та технологічної потужності. Яскравим прикладом такого роду інновацій, що порушують інтереси, є Tesla. Захоплюючий характер Tesla відображається в її індустріальній розчарованості, з її акумуляторними технологіями, програмним забезпеченням, захоплюючим досвідом і здатністю до самостійного керування є серйозними компетенціями. Захоплюючий характер Tesla як стартової компанії також відображається в її транскордонних партнерствах, оскільки в Tesla є чіткі сліди в Інтернеті. Його розуміння Інтернет-мислення - це, безумовно, спроба редагування розмірності для традиційної автомобільної промисловості. Ця стратегічна модель дає перевагу продукту та стратегічному успіху в комерційному секторі.

Висновки. Таким чином, експерт приходить до висновку, що успіх стратегії відволікаючих інновацій веде до успіху компанії та її здатності стати

лідером у новій індустрії. Використання інноваційних стратегій може вивести компанію на вищий рівень у своїй природі. Однак ця модель інновацій не рекомендована, оскільки у світі існує лише одна Tesla і лише одне Apple, а стратегії невтішних інновацій існують лише для екстремальних інноваційних явищ, які виникають у екстремальних компаніях на екстремальних ринках.

СПИСОК ВИКОРИСТАНИХ ДЖЕРЕЛ:

1. Лановська Г. І. Інноваційна стратегія в контексті інноваційної політики. Науковий вісник Херсонського державного університету. Сер.: Економічні науки. Вип. 2014. Т. 6. №. 2. С. 232-235.

2. Рогоза М. Є., Вергал К. Ю. Теоретичні аспекти формування моделі стратегічного інноваційного розвитку підприємства. Економічний вісник Національного гірничого університету. 2008. №. 3. С. 91-96.

3. Кадол Л. В., Кравчук Л. М. Принципи формування інноваційної політики підприємства. Науковий вісник Херсонського державного університету. Сер.: Економічні науки. 2016. №. 17 (1). С. 76-79.

4. Гук О. В., Шкурят В. О. Формування стратегії інноваційного розвитку підприємства. Глобальні та національні проблеми економіки. 2015. С. 545-548.

5. Бойко О. В., Іваницька М. Я. Стратегічне управління інноваційним розвитком підприємства як ключовий фактор його успішного функціонування. Економічні науки. Сер.: Економіка та менеджмент. 2011. №. 8. С. 25-31.

6. Семенюк О. Узагальнення теоретичних підходів до сутності інноваційної стратегії підприємства. Економічний аналіз. 2013. № 13. С. 372-379.

7. Каламан О. Б., Братковська О. О. Інноваційний розвиток підприємств харчової промисловості. Економіка харчової промисловості. 2014. № 1. С. 87-90.

8. Лівощко Т. В., Дворніченко Д. С. Інновації та інноваційна політика підприємства: принципи формування та механізми реалізації. Економічний вісник Запорізької державної інженерної академії. 2014. Т. 6. С. 116-124.

РОЗВИТОК ТУРИЗМУ ТА ЙОГО ВПЛИВ НА СОЦІАЛЬНО-ЕКОНОМІЧНИЙ РОЗВИТОК РЕГІОНУ В УМОВАХ ВІЙНИ

Кантемір Павло

Викладач коледжу ПВНЗ «Буковинський Університет»

м. Чернівці, Україна

Туризм суттєво впливає на економіку, як усієї країни, так і її регіонів, саме в цьому й полягає економічна функція туризму. Розвиток туризму та його вплив на соціально-економічний розвиток регіону в умовах війни є важливим питанням, котре прямо впливає на загальний стан економіки. Війна істотно змінює динаміку туристичної індустрії, впливаючи на різні аспекти життя регіону. Науковці розглядають туризм з економічного погляду в таких аспектах: туризм як частина певної сукупності суспільних відносин; туризм; як частина народногосподарського комплексу країни; туризм як економічна наука; туризм як сучасна економічна теорія.

Сфера туризму як комплексна галузь господарства стимулює розвиток сприятливих для туризму сфер економічної діяльності, як-от: транспорт, зв'язок, торгівля, виготовлення сувенірної продукції, сфера послуг, громадське харчування, сільське господарство, будівництво тощо, є одним із рушійних чинників соціально-економічного розвитку регіонів.

Тож **мета** даного дослідження полягає в тому, щоб з'ясувати співвідношення між станом туристичної галузі й соціальним та економічним станом регіонів в умовах війни, та запропонувати можливі стратегії розвитку туризму в умовах війни.

Як відомо, вплив туристичного сектору на рівень соціально-економічного розвитку регіонів має комплексний характер. По-перше, туристична індустрія є галуззю, що надає послуги широкому спектру населення. По-друге, галузь комплексно впливає на багато суміжних галузей економіки – мале підприємництво, торгівлю, сферу послуг загалом, транспорт, будівництво, сільське господарство. По-третє, туристична сфера внутрішньо гетерогенна і

непрямо чинить вплив на розвиток бізнес-середовища через організацію конференцій, семінарів, форумів, самітів. Саме ця особливість туристичного сектору дає змогу нівелювати сезонність, притаманну туристичній індустрії.

Система показників розвитку туризму для регіону країни включає: а) обсяг туристичного потоку; б) середню величину туристичних витрат за добу; в) стан і розвиток матеріально-технічної бази; г) показники фінансово-економічної діяльності туристичних фірм; ґ) показники розвитку міжнародного туризму. Спостерігаючи за змінами різних факторів, можна узагальнити наступні процеси, котрі впливають на функціонування туризму як галузі:

1. Зниження потоку туристів: Військові дії безперечно знижують привабливість регіону для туристів через загрози їх безпеці. Це прямо впливає на кількість відвідувачів регіону, закриття готелів, ресторанів та інших об'єктів туристичної інфраструктури.

2. Зміна туристичних маршрутів: Туристи уникають певних регіонів, змінюючи свої маршрути до більш логістично-безпечних місць. Це впливає на перерозподіл туристичних потоків у межах країни та між країнами.

3. Зниження доходів від туризму: Відчутне зменшення кількості туристів впливає на дохідність від туризму, що негативно впливає на місцеву економіку. Це також впливає на зайнятість, оскільки багато людей працюють у туристичному секторі.

З точки зору соціально-економічного впливу впливають наступні спостереження:

1. Економічні втрати: Зменшення доходів від туризму призводить до економічних втрат для регіону. Це може призвести до скорочення робочих місць, зниження податкових надходжень та загального погіршення економічного стану регіону.

2. Міграція населення: Військові дії спричинили міграцію населення, як внутрішню, так і зовнішню. Люди покидають небезпечні райони, що призводить до втрати кваліфікованих кадрів і зміни демографічної структури

регіону.

3. Соціальні зміни: Війна впливає на соціальну структуру регіону. Збільшується кількість біженців та переселенців, що потребують соціальної підтримки та інтеграції у нові громади.

Ефективний розвиток туристичного сектору, масштаби пропонованих послуг, що відбиваються на максимізації прибутків, визначають рівнем розвитку туристичної інфраструктури, станом туристичних об'єктів, екологічними характеристиками довкілля тощо. Тому в умовах війни варто зосередитись на одночасному розвитку кількох галузей економіки варто знаходити баланс між розвитком, одного боку, промислового комплексу, агропромислового комплексу, транспортного комплексу та, з іншого боку, розвитком туристичної індустрії.

Розвиток туризму треба розглядати з позиції напливу туристів у регіон та оцінювати ефект такого напливу на економіку всього регіону. Наплив туристів слід розглядати з двох позицій: 1) тимчасове зростання чисельності населення регіону та 2) збільшення готівкової грошової маси й попиту в регіоні. Ці два чинники є засадничими, оскільки саме вони здатні впливати на різні сектори регіональної економіки та загальний соціально-економічний стан регіону.

Світова практика засвідчує, що туристична індустрія в тому чи тому регіоні не тільки забезпечує працею місцеве населення, але й залучає додаткові трудові ресурси для праці, проживання тощо, збільшуючи в такий спосіб населення конкретної місцевості.

Зрештою розвинута туристична індустрія стимулює підвищення рівня життя працівників. Сфера туризму може впливати на рівень життя прямо й опосередковано. До прямого впливу належить передусім те, що туризм підвищує прибутки місцевого населення. До непрямого впливу можна зазначити те, сфера туризму в тому чи тому регіоні спрямована не тільки на приїжджих туристів, але й на місцеве населення.

Проаналізувавши соціально-економічний стан варто запропонувати можливі стратегії для розвитку туризму в умовах війни:

1. Розвиток внутрішнього туризму: Підтримка та стимулювання внутрішнього туризму можуть допомогти частково компенсувати втрати від міжнародного туризму. Це може включати створення спеціальних програм для внутрішніх туристів та розвиток місцевих туристичних об'єктів.

2. Безпека та комунікація: Забезпечення безпеки туристів та ефективна комунікація про реальний стан справ у регіоні можуть допомогти зменшити страхи та залучити відвідувачів.

3. Реконструкція та розвиток інфраструктури: Інвестиції в реконструкцію та розвиток туристичної інфраструктури можуть сприяти відновленню туризму після завершення військових дій. Це включає відновлення готелів, музеїв, культурних об'єктів та інших туристичних місць.

4. Підтримка малого та середнього бізнесу: Малі та середні підприємства, які працюють у туристичній галузі, потребують підтримки для виживання та подальшого розвитку. Це може включати податкові пільги, гранти та кредити.

Отже, туризм сприяє розвитку регіональних і муніципальних економік. Туристична індустрія допомагає появі попиту на цілісний комплекс різних товарів і послуг, тим же стимулюючи товаровиробників до виробництва товарів і послуг, що сприятиме розвитку регіону. Розвиток туризму в умовах війни вимагає гнучкого підходу та адаптації до нових реалій. Незважаючи на складнощі, правильні стратегії можуть допомогти зберегти та навіть розвинути туристичну галузь, що в свою чергу позитивно вплине на соціально-економічний розвиток регіону

СПИСОК ВИКОРИСТАНИХ ДЖЕРЕЛ:

1. Дворська І. Туристична галузь після війни: чи можлива реанімація та антикризове управління? liga.net, 2022. URL: <https://blog.liga.net/user/idvorskaya/article/44952>.

2. How the war in Ukraine will affect European tourism. globetrender.com, 2022. URL: <https://globetrender.com/2022/04/28/how-the-war-in-ukraine-will-affect-european-tourism>.

3. Павлиш О. Через війну надходження до держбюджету від туристичної галузі впали до 18%. pravda.com.ua, 2022. URL:

4. Основні втрати ще попереду: українцям розповіли, як війна вдарила по туризму. unian.ua, 2022. URL: <https://www.unian.ua/economics/finance/osnovni-vtrati-shche-poperedu-ukrajincyam-rozpovili-yak-viynavdarila-po-turizmu-novini-ukrajina-11866203.html>.

5. Вечерський В. В. Культурна спадщина України. vue.gov.ua, 2022. URL: <https://vue.gov.ua>.

6. Україна увійшла до рейтингу найкращих туристичних країн Європи. tsn.ua, 2021. URL: <https://tsn.ua/ukrayina/ukrayina-uviyshla-do-reytingu-naykraschih-turistichnih-krayin-yevropi-1806736.html>.

8. Приседська В. Як переживає війну туристична галузь. bbc.com, 2022. URL: <https://www.bbc.com/ukrainian/features-62004034>.

9. Магдик Н. Туризм під час війни: як відпочивати в Україні цього літа. segodnya.ua, 2022. URL:

АНАЛІЗ РИНКУ МАЙНОВОГО СТРАХУВАННЯ

Качмар Галина Ярославівна

студентка групи УА-21

Інституту адміністрування,
державного управління та професійного розвитку
Національного університету “Львівська політехніка”

Білик Олена Іванівна

к.е.н., професор кафедри адміністративного та фінансового менеджменту

Інституту адміністрування,
державного управління та професійного розвитку
Національного університету “Львівська політехніка”

Майнове страхування – це галузь страхування, в якій об'єктом страхових відносин є майнові інтереси, що не суперечать законодавству України, пов'язані з володінням, користуванням і розпорядженням майном юридичних або фізичних осіб, які здійснюються на підставі добровільно укладеного договору між страховиком і страхувальником [1].

Серед основних проблем, що виникають при страхуванні майна підприємств від вогню та інших небезпек, особливе значення має проблема оцінки майна. Це відбувається через постійне зростання цін на рухоме та нерухоме майно.

Статтею 9 Закону № 2745-III визначено, що при страхуванні майна страхова сума встановлюється в межах вартості майна за цінами і тарифами, що діють на момент укладання договору, якщо інше не передбачено договором страхування.

Повністю нейтралізувати вплив зростання цін на страхову оцінку майна неможливо, але є можливість зменшити його наслідки. Ефективним, але складним шляхом вирішення цієї проблеми є страхування з умовою відшкодування витрат, віднесених до реальної (ринкової) вартості майна на день його пошкодження (загибелі). У цьому разі можливе використання умов укладання договору на річний термін з періодичним коригуванням страхових платежів. Застосування таких договорів означає, що і страховик, і

страхувальник беруть на себе ризик переплати або недоплати залежно від кількості страхових випадків. Якщо ж майно застраховане у кількох страховиків і загальна страхова сума перевищує дійсну вартість майна, то страхове відшкодування, що виплачується всіма страховиками, не може перевищувати дійсної вартості майна. При цьому кожний страховик здійснює виплату пропорційно розміру страхової суми за укладеним ним договором страхування (ст. 9 Закону № 2745-III) [2].

Залежно від виду страхових подій майнове страхування класифікують за такими групами ризиків:

- страхування майна від вогневих ризиків та стихійного лиха (вогневе страхування);
- страхування сільськогосподарських культур від стихійних явищ, посухи, граду тощо;
- страхування тварин на випадок загибелі в результаті хвороби та нещасних випадків;
- страхування засобів транспорту від аварій, крадіжок та інших ризиків тощо.

Страхування майна як юридичних, так і фізичних осіб може здійснюватись у добровільній і обов'язковій формах [3].

Зараз в Україні в п'ятірку страхових компаній по страхуванню майна входять:

1. ARX;
2. УЛЬТРА АЛЬЯНС;
3. ІНГО;
4. ВУСО;
5. УНІКА [4].

ЛІТЕРАТУРА

1. Деякі аспекти податкового обліку майнового страхування. – URL: <mailto:https://ips.ligazakon.net/document/DG040217>
2. Майнове страхування та особливості його податкового обліку. –

URL: <mailto:https://zakon.rada.gov.ua/rada/show/p1186697-02#Text>

3. Економічний зміст, об'єкти та види майнового страхування. – URL: <mailto:http://moodle.nati.org.ua/mod/book/view.php?id=10055>

4. Рейтинг страхових компаній у 2023 році. – URL: <mailto:https://polis.ua/uk/articles/Reytynh-strakhovykh-kompaniy-u-2023-rotsi>

НАПРЯМИ ВДОСКОНАЛЕННЯ ОРГАНІЗАЦІЙНО-МЕТОДИЧНИХ ПІДХОДІВ ДО БУХГАЛТЕРСЬКОГО ОБЛІКУ, АНАЛІЗУ СТАНУ РОЗРАХУНКІВ З ПОСТАЧАЛЬНИКАМИ, ПОРЯДОК ЇХ ОПОДАТКУВАННЯ НА ВЕЛИКОМУ ПІДПРИЄМСТВІ З РОЗДРІБНОЇ ТОРГІВЛІ

Кириліна Ольга Данилівна

Студентка

Харківський Політехнічний Університет

м. Харків, Україна

Вступ. У сучасному бізнес-середовищі, де конкуренція посилюється, а вимоги клієнтів зростають, ефективне управління кредиторською заборгованістю набуває критичної ваги. Кредиторська заборгованість відображає спроможність компанії вчасно розраховуватися з постачальниками та підрядниками. Неналежне управління заборгованістю може завдати шкоди репутації, партнерським відносинам та спричинити додаткові витрати. Тому моніторинг динаміки й структури кредиторської заборгованості є невід'ємним складником фінансового менеджменту підприємства.

Мета роботи. Обґрунтування практичних аспектів обліку і оподаткуванню розрахунків з постачальниками та підрядниками, виокремлення проблемних моментів та розробка шляхів їх вирішення на великому підприємстві роздрібною торгівлі.

Матеріали та методи. Матеріалами виступають дані підприємства ТОВ «Омега» (далі – Підприємство). Для розкриття особливостей у даній роботі використовувалися аналіз, синтез, системні підходи, реєстрації та класифікації даних з метою їх класифікації, систематичного спостереження, узагальнення інформації.

Результати та обговорення. За основними рекомендаціями кредиторська заборгованість перед постачальниками відображається на рахунку 63 «Розрахунки з постачальниками та підрядниками», прийнято обліковувати

розрахунки з отримання товару, матеріалів, облік електроенергії, комунальних послуг тощо [1]. Великим підприємствам характерно диференціювати усі види операцій тож і розрахунки з постачальниками та підрядниками не були виключенням. Так як воно займається роздрібною торгівлею велику увагу вони приділяють обліку саме продавців продукції та матеріалам для виготовлення товару, тому використовують рахунок 63 тільки для них, усі інші постачання вони відображають на рахунок 68 «Розрахунки з інших операцій».

Розглянемо детальніше облік розрахунків з постачальниками товарів, робіт та послуг тобто тих що обліковуються на рахунок 63. Для початку варто розглянути показники заборгованостей перед покупцями. (рис. 1)



Рис. 1 – Показники кредиторської заборгованості за 2020-2022 роки

Ми можемо побачити: стрімке зростання загальної кредиторської заборгованості за товари, роботи та послуги протягом досліджуваного періоду. У 2022 році її обсяг сягнув 528 674,00, що на 232,87% більше, ніж у 2020 році. Заборгованість перед вітчизняними постачальниками склала 99,05% від загальної суми, що свідчить про орієнтацію на внутрішній ринок через це заборгованість перед іноземними постачальниками зменшилася на 13,04% порівняно з 2020 роком. Значно зросла (на 202,34%) кредиторська заборгованість за додатковими витратами постачальників через збільшення обсягів внутрішнього виробництва товарів, включаючи власну кулінарію.

Такий приріст пов'язаний зі збільшенням обсягів закупівель та розширенням діяльності компанії. Проте, надмірне нагромадження

кредиторської заборгованості приводе до ризику втрати платоспроможності та негативно впливає на фінансову стійкість підприємства. Через це потребує постійного удосконалення обліку.

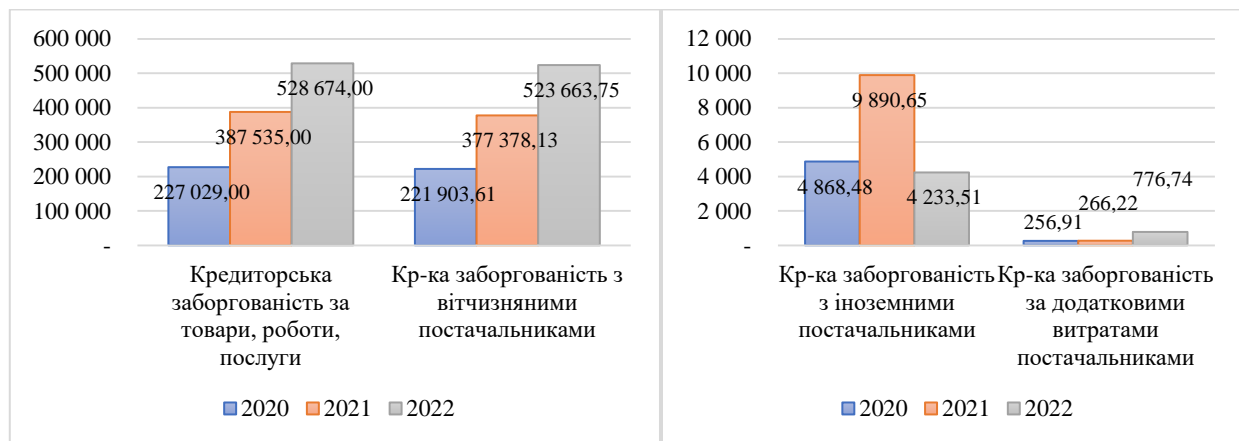
Так як на підприємстві найбільшим постачальником товарів є вітчизняний, розглянемо облік розрахунків та оподаткування саме його.

У сучасних ринкових реаліях ефективна взаємодія суб'єктів господарювання із контрагентами значною мірою залежить від належної організації документообігу розрахункових операцій. У сучасних підприємствах зазвичай усе автоматизовано. Для початку первинними документами на підприємстві виступають видаткова накладна та товарно-транспортна накладна, на основі першої виписується податкова та оформлюється оплата постачальнику. Підприємство використовує досить багато програмних забезпечень для обліку з постачальниками (рис.2).



Рис. 2 – Взаємозв’язок між програмними забезпеченнями бухгалтерського обліку на Підприємстві

У 1С:Бухгалтерія здійснюється основний облік на Підприємстві, та експорт інформації про операції; у М.Е.ДОС – облік податкових накладних, відстеження реєстрації податкових накладних постачальників; програмне забезпечення Утиліта – це операційна система для обліку змісту накладних. Через те що первинні дані оформлюються у різних програмах є велика вірогідність технічних помилок при перенесенні даних, що приводить до уповільненню обліку розрахунків.

Ефективна організація бухгалтерського обліку неможлива без чіткого розмежування обов'язків між працівниками облікового апарату. Розподіл

основних обов'язків з обліку розрахунків з постачальниками на досліджуваному підприємстві теж досить диференційований (рис. 3)

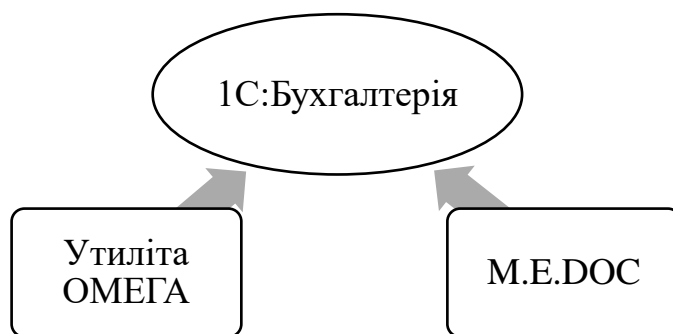

Рис. 3 – Розподіл основних обов'язків з обліку розрахунків з вітчизняними постачальниками на Підприємстві

Як ми бачимо з малюнка, така деталізація обліку характерна для великих підприємств з розгалуженою організаційною структурою та значними обсягами закупівель сировини, матеріалів, товарів чи послуг. Чітке розмежування функцій дозволяє забезпечити належний рівень внутрішнього контролю, мінімізувати ризики помилок та зловживань в обліку розрахунків з контрагентами, але за умови узгодження між департаментами чіткого розмежування обов'язків та повної укомплектації.

Оподаткування розрахунків з постачальниками відповідає усім вимогам ПКУ. Підприємство властиво переносити податкові накладні в 1С:Бухгалтерія для рівномірного формування податкового кредиту для ПДВ, не використані податкові накладні від постачальників переходять на 1 число наступного звітнього місяця. Відстеження оподаткування відбувається на субрахунку 6442

«Податковий кредит не підтверджений», саме на за цим рахунком бухгалтер по роботі з постачальниками та покупцями відстежує реєстрацію податкових за видатковими накладними.

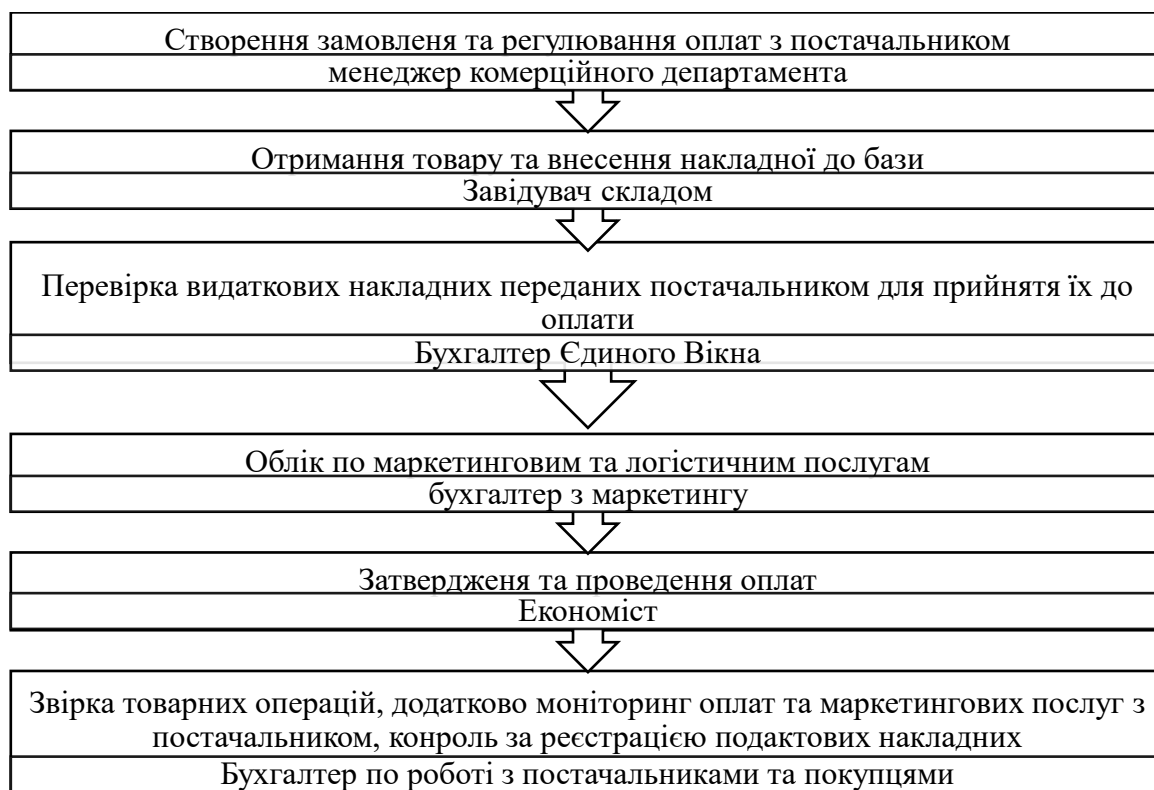
Підприємством здійснюється ретельне планування оплати товарних платежів на підставі фактичних даних минулого тижня про рух товарно-матеріальних цінностей та грошових коштів. Спираючись на строки, прописані у договорі з постачальником, складаються платіжні доручення.

Зокрема, щотижнево економістом фінансового управління створюється уточнений файл оплат, в якому працівники комерційного департаменту вказують суми платежів до сплати постачальникам відповідно до укладених договорів з урахуванням наявного обмеженого ліміту грошових коштів. Цей ліміт розраховується керівником фінансового управління на підставі даних про реалізацію товарів минулого тижня.

Підприємство спрямоване вдосконалюватися, задля ефективного обліку розрахунків з постачальниками було виділено декілька варіантів вирішення (таб. 1).

Таблиця 1

**Удосконалення обліку розрахунків з вітчизняними
постачальниками на Підприємстві**

№	Проблема	Де знаходиться	Варіанти вирішення
1	Перенос даних з помилками	1С, М.Е.ДОС, Утиліта	Виділення окремого часу в календарі завдань для ІТ-департаменту
2	Розбіжність між кінцевими сумами в накладних з постачальниками які на електронному документообігу	Утиліта, платформа EDIN	Проведення строгого керування менеджерами комерційного департаменту. Щоб вони вірно доносили інформацію до постачальників щодо заповнення специфікації товарів та цін до них.
3	Затримка у звірці з постачальниками:	Загальний облік з постачальникам и	

Продовження таблиці 1

3.1	За рахунок завантаженості відділів		Додати додатково вакансію на посади «бухгалтер по роботі з постачальниками» / «бухгалтер з маркетингу та логістичних послуг»
3.2	За рахунок комунікативних розривів		Створення загального довідника, куди вносяться дані по постачальнику (їх основна пошта, телефон для зв'язку) додатково прописується ПІБ бухгалтера та менеджера за яким закріплено постачальника

Запропоновані заходи з удосконалення обліку розрахунків з постачальниками та підрядниками на підприємстві є доцільними та потенційно ефективними. Вони спрямовані на підвищення якості та оперативності обробки даних, покращення комунікації між відділами та зовнішніми контрагентами, а також розподіл навантаження між працівниками. Виконання зазначених пунктів сприятиме оптимізації процесів взаєморозрахунків, зменшенню помилок і затримок, що в підсумку дозволить підвищити ефективність співпраці підприємства з партнерами.

Висновки. У роботі обґрунтовано практичні аспекти обліку та оподаткування розрахунків з постачальниками на великому торговельному підприємстві. Проаналізовано динаміку кредиторської заборгованості, розподіл обов'язків між працівниками, програмне забезпечення та процеси документообігу виявлення неточностей. Запропоновано заходи для вдосконалення обліку, спрямовані на оптимізацію операційних процесів та покращення комунікації.

ЛІТЕРАТУРА:

1. Давидюк Т. В., Манойленко О. В., Ломаченко Т. І., Резніченко А. В. Бухгалтерський облік: навч. посібник. Харків, 2016. 392 с.
2. Податковий кодекс України від 02.12.2010 р. 2755-VI. Дата оновлення: 01.04.2024. База даних «Законодавство України» / ВР України. URL: <https://zakon.rada.gov.ua/laws/show/2755-17#Text>

ТЕОРЕТИЧНІ АСПЕКТИ ПІДВИЩЕННЯ ЕФЕКТИВНОСТІ ДІЯЛЬНОСТІ ПІДПРИЄМСТВА

Костецька Наталія Іванівна

к.е.н., доцент

Західноукраїнський національний університет

м. Тернопіль, Україна

Вступ. В сучасних умовах розвитку і швидких змін у зовнішньому і внутрішньому середовищах функціонування підприємства все більшої актуальності набуває проблема забезпечення належного рівня ефективності виробництва. Нестабільні та кризові умови господарювання створюють нові виклики для сучасних підприємств і спонукають до застосування відомих і виявлення нових шляхів підвищення ефективності їх діяльності. Досягнення стратегічних цілей і забезпечення бажаного рівня конкурентоспроможності значною мірою залежить від прийнятих управлінських рішень на різних рівнях і результативності поточної діяльності.

Мета роботи. Дослідження теоретичних аспектів підвищення ефективності діяльності підприємств у сучасних умовах, що базується на розумінні сутності поняття «ефективність», вмінні виявляти ознаки, які виокремлюють різні види ефективності, та обчислювати відповідні фінансово-економічні показники.

Матеріали та методи. Теоретико-методологічною базою дослідження стали наукові публікації з питань ефективності. У процесі дослідження використано такі наукові методи: групування, порівняння, абстрактно-логічний, узагальнення.

Результати та обговорення. Термін «ефективність» є найбільш часто використовуваним при визначенні вигідності функціонування промислових підприємств та доцільності виконання тих чи інших завдань. Узагальнене трактування ефективності зазначає, що кожна грошова одиниця, вкладена у використані підприємством ресурси приносить максимальну віддачу. У

широкому розумінні ефективність характеризує співвідношення між отриманим результатом чи ефектом і витратами, які мали місце при виконанні усіх необхідних дій для його досягнення.

Ефективність виробництва – це економічна категорія, яка характеризує ступінь досягнення загальних і часткових результатів від використання усіх ресурсів підприємства [1, с. 305].

Залежно від спрямування певної виробничо-господарської діяльності підприємства, яка призводить до отриманого відповідного ефекту та наслідків, розрізняють економічну, соціальну і екологічну ефективність [1, с. 306; 2, с. 431].

Економічна ефективність – це термін, який використовується для оцінки результатів господарської діяльності підприємства в порівнянні із зусиллями, пов'язаними з відповідною діяльністю. Економічна ефективність є основним якісним фактором економічного зростання організації, оскільки забезпечує абсолютне зростання її результатів при тій же величині зусиль [4]. Економічна ефективність орієнтована на мінімізацією витрат і максимізацію прибутку, тобто, підвищення віддачі від вкладених ресурсів задля отримання бажаних результатів.

Соціальна ефективність спрямована на задоволення потреб, які покликані поліпшити добробут персоналу і власників підприємства та мають соціальний характер.

Екологічна ефективність набуває все більшої актуальності та характеризує здатність контролювати вплив підприємства на навколишнє середовище та мінімізувати його негативні наслідки.

Економічна, соціальна і екологічна ефективності є взаємопов'язаними, оскільки при збільшенні економічної ефективності зростають можливості підприємств для вирішення низки соціальних і екологічних завдань як на рівні самого підприємства, так і на суспільному рівні. Однак інколи між економічною та іншими видами ефективності виробництва можуть виникати певні протиріччя. Це може проявлятися у тому, що прагнення до підвищення

економічної ефективності діяльності підприємства призведе до зменшення кількості робочих місць, погіршення режиму та умов праці, погіршення побутових умов і безпеки працівників, зростання негативного впливу на навколишнє природне середовище і погіршення стану довкілля тощо.

З метою дослідження досягнутого рівня та пошуку нових шляхів підвищення ефективності виробництва на підприємствах використовують різні показники, які залежать від дії на них низки чинників. Процес виробництва на підприємстві можна здійснювати лише при наявності таких ресурсів: засоби праці, предмети праці та трудові ресурси.

Оскільки ефективність – це комплексний показник, який дозволяє зрозуміти не лише досягнутий результат, але й за рахунок яких ресурсів його можна було отримати, то для його обчислення та аналізу застосовують відносні показники, вираховані на основі результату і витрат функціонування підприємства. Для розрахунку показників ефективності та аналізу їх динаміки необхідно володіти доступом до статистичних даних, які на підприємствах відображають в управлінських, фінансових, бухгалтерських та інших облікових документах і звітах.

На основі отриманої інформації та розрахованих відповідних показників виникають можливості для виявлення резервів і шляхів підвищення ефективності діяльності підприємства. Зважаючи на велику кількість зовнішніх і внутрішніх факторів, які здійснюють різний вплив на результати діяльності підприємства, заходи щодо підвищення ефективності у економічній літературі рекомендують розробляти у таких трьох напрямках [3, с. 109]:

- 1) управління витратами і ресурсами;
- 2) розвиток і вдосконалення виробництва та інших видів діяльності;
- 3) удосконалення системи управління підприємством та всіма його видами діяльності.

Удосконалення управління витратами і ресурсами на підприємстві передбачає здійснення низки заходів щодо поліпшення операційної діяльності за рахунок оптимізації поточних витрат, раціонального використання

сировинних і матеріальних ресурсів, підвищення кваліфікації персоналу і продуктивності праці, зростання рівня завантаження обладнання, зниження фондомісткості, матеріаломісткості, трудомісткості та енергомісткості продукції.

Розвиток і вдосконалення виробництва та інших видів діяльності можна досягнути за рахунок їх своєчасного коригування відповідно до сучасних вимог, зокрема активізації інноваційної діяльності, впровадження у діяльність підприємства нових технологій і продуктів, модернізації наявного устаткування, удосконалення технологічних процесів, механізації та автоматизації виробництва, удосконалення виробничої та організаційної структури підприємства, оптимізації обсягу і структури виробництва, підвищення якості продукції та її конкурентоспроможності на ринку.

Удосконалення системи управління підприємством та всіма його видами діяльності може бути забезпечено завдяки здійсненню тих заходів, які дозволять мобілізувати усі внутрішні фактори підприємства для підвищення ефективності управління, а також урахувати зовнішні фактори, які не можуть піддаватися безпосередньому впливу підприємства, але мають братися до уваги при здійсненні управлінської діяльності. Зокрема удосконалення управління можна досягнути за рахунок впровадження прогресивних форм і методів управління, поліпшення організації виробництва і праці.

Висновки. Ефективність є важливим індикатором, який характеризує рівень розвитку підприємства та показує за рахунок чого було досягнуто певний результат.

Саме ефективність, як складовий елемент системи показників аналізу виробничо-господарської діяльності підприємства, дає змогу оцінити отримані результати і порівняти із обсягом використаних ресурсів. Тому важливо належну увагу приділяти дослідженню шляхів і засобів підвищення ефективності та інтегрувати їх у систему прийняття управлінських рішень для забезпечення сталого розвитку підприємства та підвищення його конкурентоспроможності на ринку.

СПИСОК ВИКОРИСТАНИХ ДЖЕРЕЛ

1. Бойчик І. М. Економіка підприємства: підручник. К.: Кондор, 2016. 378 с.
2. Економіка підприємства: підручник / під заг. ред. д.е.н., проф. Ковальської Л. Л. та проф. Кривов'язюка І. В. К.: Кондор, 2020. 700 с.
3. Марценюк О. В., Давидюк В., Ружицька К. Фактори підвищення ефективності діяльності підприємства в сучасних умовах господарювання. *Причорноморські економічні студії*. 2023. Вип. 81. С. 107-212.
4. Савицька О. М., Салабай В. О. Ефективність діяльності та управління підприємством: особливості використання теорії, методології та результативності аналітичних досліджень. *Ефективна економіка*. 2019. № 6. URL: http://www.economy.nauka.com.ua/pdf/6_2019/57.pdf (дата звернення: 10.06.2024)

МЕТОДИ УПРАВЛІННЯ РИЗИКАМИ У СИСТЕМАХ УПРАВЛІННЯ ЯКІСТЮ

Купріян Максим Костянтинович

Студент 3-го курсу
Національний технічний університет України
Київський політехнічний інститут
імені Ігоря Сікорського
м. Київ, Україна

Вступ

У сучасному бізнес-середовищі, де конкуренція постійно зростає, а вимоги до якості продукції та послуг стають дедалі суворішими, управління ризиками в системах управління якістю набуває особливого значення. Ефективне управління ризиками є необхідним для забезпечення стабільності процесів, підвищення конкурентоспроможності та досягнення стратегічних цілей організації. Це важлива складова сучасного менеджменту, що дозволяє не лише вчасно ідентифікувати потенційні загрози, але й впроваджувати превентивні заходи для їх мінімізації або усунення.

Методи управління ризиками у системах управління якістю охоплюють широкий спектр інструментів та підходів, що дозволяють організаціям виявляти, оцінювати та контролювати ризики, пов'язані з якістю продукції або послуг. Ці методи можуть включати як кількісні, так і якісні техніки, від простих чек-листів та матриць ризиків до складних математичних моделей та програмного забезпечення. Впровадження ефективних методів управління ризиками сприяє підвищенню надійності процесів, зниженню витрат, пов'язаних з браком та дефектами, а також покращенню загальної якості продукції.

Це, в свою чергу, позитивно впливає на задоволеність споживачів та репутацію компанії на ринку. У даній роботі розглядаються основні методи управління ризиками у системах управління якістю, їх застосування у різних галузях промисловості, а також практичні аспекти впровадження цих методів

на підприємствах. Особлива увага приділяється аналізу ефективності різних підходів до управління ризиками та рекомендаціям щодо їх оптимального використання в умовах конкретних організацій.

Ціль роботи

Метою цієї статті є дослідження інноваційних підходів до управління ризиками у системах управління якістю в контексті сучасних викликів, таких як глобалізація, швидкі зміни ринкових умов та підвищені вимоги до якості продукції та послуг. Для досягнення цієї мети розглядаються матеріали та методи, що використовуються провідними компаніями, такими як General Electric та Samsung, для успішного впровадження інновацій в управлінні ризиками у їхніх системах управління якістю.

Матеріали та методи

Для досягнення цілей цього дослідження було проведено детальний аналіз наукових публікацій, академічних статей та галузевих досліджень, пов'язаних з методами управління ризиками у системах управління якістю в сучасних умовах. В ході аналізу було досліджено ефективність цифрових технологій, таких як штучний інтелект (ШІ), машинне навчання (МН) та аналітика великих даних (big data) в контексті управління ризиками.

Кейси General Electric та Samsung

Одним із важливих джерел інформації став кейс компанії General Electric (GE). General Electric відома своїм успішним застосуванням інноваційних методів управління ризиками у своїх виробничих процесах. Це дослідження фокусується на тому, як GE використовує цифрові технології, такі як штучний інтелект (ШІ), машинне навчання (МН) та аналітику великих даних (big data), для досягнення високої якості продукції та ефективності виробничої лінії. General Electric активно впроваджує передові методи управління ризиками, що дозволяють їм не лише виявляти потенційні загрози, але й запобігати їм на ранніх етапах виробничого процесу. Технології МН застосовуються для моделювання виробничих процесів та прогнозування можливих несправностей. Це допомагає оптимізувати процеси технічного обслуговування та зменшити

час простою обладнання. Завдяки збору та аналізу великих масивів даних, GE може виявляти приховані тренди та патерни, які можуть вказувати на потенційні проблеми у виробничому процесі. Це дозволяє приймати обґрунтовані рішення для запобігання ризикам. [1], [2]

Дослідження кейсу компанії Samsung демонструє, як інноваційні методи управління ризиками можуть підвищити стабільність виробничих процесів та зменшити втрати. Використання передових технологій, таких як ШІ, МН та big data, дозволяє Samsung виявляти та запобігати ризикам на ранніх етапах, забезпечуючи високу якість продукції та ефективність виробництва. Ці підходи можуть бути корисними для інших підприємств, що прагнуть покращити свої системи управління якістю через впровадження інноваційних методів управління ризиками. Samsung використовує алгоритми ШІ для аналізу великих обсягів даних, що надходять з виробничих ліній та датчиків. Впровадження систем моніторингу на основі ШІ та МН дозволяє компанії виявляти аномалії та дефекти в режимі реального часу, що забезпечує негайну реакцію на потенційні проблеми. Завдяки використанню МН, Samsung може прогнозувати, коли обладнання потребує технічного обслуговування, що допомагає уникнути несподіваних простоїв та знизити витрати на ремонт. Використання аналітики великих даних дозволяє Samsung аналізувати причини виникнення дефектів та розробляти стратегії для їх усунення. Цей підхід включає детальний аналіз кожного випадку дефекту, щоб запобігти їх повторенню в майбутньому. [3], [4]

Результати та обговорення

Аналіз показує, що цифрові технології, такі як штучний інтелект, машинне навчання та аналіз великих даних, стають ключовими інструментами в управлінні ризиками у системах управління якістю в сучасному бізнесі. Автоматизація процесів за допомогою штучного інтелекту підвищує точність та ефективність управління ризиками. Наприклад, системи машинного навчання можуть обробляти великі обсяги даних про виробничі процеси та виявляти потенційні ризики й відхилення від стандартів навіть на ранніх стадіях виробництва. Це дозволяє компаніям оперативно реагувати та запобігати

проблемам, мінімізуючи ризики для якості продукції. [5]

Аналіз великих даних є ще одним важливим аспектом, який допомагає ідентифікувати приховані патерни та тенденції, що можуть вказувати на можливі загрози. Це дозволяє проводити прогностичну аналітику та розробляти стратегії для мінімізації ризиків на ранніх етапах. Зокрема, алгоритми машинного навчання можуть передбачати ймовірність виникнення дефектів, що дає можливість приймати проактивні заходи для їх запобігання. [6]

Впровадження цифрових технологій також сприяє створенню більш гнучких та адаптивних систем управління якістю. Ці системи можуть швидко реагувати на зміни у виробничих умовах та ринкових вимогах, що є критично важливим у сучасних умовах зростаючої складності та варіативності виробничих процесів.

Загалом, застосування цифрових технологій в управлінні ризиками не лише покращує ефективність виробничих процесів, але й знижує витрати, пов'язані з виправленням дефектів та простоем обладнання. Це забезпечує конкурентні переваги та підвищує задоволеність клієнтів, які отримують продукцію високої якості. [7]

Аналіз кейсів компаній General Electric (GE) та Samsung показує, що використання передових цифрових технологій, таких як штучний інтелект, машинне навчання та аналіз великих даних, є ефективним підходом до управління ризиками у системах управління якістю.

General Electric

General Electric активно використовує штучний інтелект та машинне навчання для моніторингу та аналізу виробничих процесів. Це дозволяє компанії:

- Аналізувати великі обсяги даних у реальному часі: Виявлення аномалій та потенційних ризиків на ранніх етапах.
- Прогнозувати несправності: Завдяки аналізу історичних даних, GE може передбачати можливі проблеми та вчасно здійснювати технічне обслуговування, що знижує час простою обладнання.

- Оптимізувати процеси: Постійне вдосконалення алгоритмів на основі отриманих даних дозволяє підвищити стабільність виробничих процесів.

Samsung

Samsung також впроваджує цифрові технології для управління ризиками, особливо через:

- Штучний інтелект: Використовується для автоматизації процесів моніторингу, що забезпечує виявлення дефектів та відхилень у режимі реального часу.

- Машинне навчання: Допомогає виявляти приховані тенденції та патерни у великих обсягах даних, що дозволяє прогнозувати можливі дефекти та мінімізувати ризики.

- Аналіз великих даних: Допомогає виявляти причини виникнення дефектів та розробляти стратегії для їх усунення, забезпечуючи високу якість продукції.

Висновок

Дослідження показало, що впровадження сучасних цифрових технологій, таких як штучний інтелект (ШІ), машинне навчання (МН) та аналіз великих даних (big data), є критично важливим для ефективного управління ризиками у системах управління якістю. Ці технології значно підвищують точність, ефективність та адаптивність виробничих процесів, що дозволяє компаніям швидко реагувати на потенційні проблеми та мінімізувати ризики для якості продукції.

Штучний інтелект автоматизує процеси моніторингу та аналізу даних, забезпечуючи виявлення потенційних ризиків у режимі реального часу. Це сприяє оперативному прийняттю рішень щодо запобігання можливим проблемам у виробничих процесах. Машинне навчання, в свою чергу, дозволяє аналізувати великі обсяги даних, виявляючи приховані тенденції та патерни. Це дає змогу прогнозувати можливі несправності та приймати проактивні заходи для їх запобігання, що знижує час простою обладнання та витрати на ремонт.

Аналіз великих даних допомагає виявляти причини виникнення дефектів

та розробляти стратегії для їх усунення, забезпечуючи стабільність та високу якість виробничих процесів. Використання аналітики великих даних дозволяє компаніям проводити прогностичну аналітику та розробляти стратегії для мінімізації ризиків ще до їх виникнення. Це створює більш гнучкі та адаптивні системи управління якістю, які можуть швидко реагувати на зміни у виробничих умовах та вимогах ринку, що є критично важливим у сучасних умовах зростаючої складності та варіативності виробничих процесів.

Кейси компаній General Electric та Samsung демонструють, як впровадження ШІ, МН та big data може ефективно знижувати ризики та підвищувати якість продукції. General Electric активно використовує ці технології для аналізу великих обсягів даних у реальному часі та прогнозування несправностей, що допомагає знизити час простою обладнання та покращити стабільність виробничих процесів. Samsung застосовує аналогічні технології для виявлення аномалій та дефектів на ранніх стадіях виробництва, що забезпечує швидке реагування та запобігання проблемам.

Загалом, впровадження цифрових технологій у системи управління ризиками дозволяє компаніям досягати високої ефективності та якості виробничих процесів, знижуючи витрати та підвищуючи конкурентоспроможність. Це підтверджує важливість інноваційних підходів до управління ризиками у сучасному бізнесі. Компанії, які активно використовують ШІ, МН та аналіз великих даних, отримують значні переваги у вигляді підвищеної надійності продукції, зниженої кількості дефектів та більшої задоволеності клієнтів.

СПИСОК ВИКОРИСТАНИХ ДЖЕРЕЛ

1. General Electric. (2021). AI and Machine Learning in Manufacturing. Retrieved from GE Reports. URL: <https://www.ge.com/research/newsroom/ge-using-aiml-reduce-wind-turbine-logistics-and-installation-costs>
2. Forbes. (2020). How GE Uses Machine Learning to Predict Equipment Failures. Retrieved from Forbes. URL: <https://www.forbes.com/sites/paulnoble/2024/>

04/23/risk--reward-through-mro-how-ai-is-tackling-manufacturings-billion-dollar-parts-problem/

3. Samsung. (2022). Leveraging AI and Big Data for Quality Management. Retrieved from Samsung Newsroom. URL: <https://gemini.google.com/%3C0%3Ehttps://www.forbes.com/sites/bernardmarr/2018/05/30/the-amazing-ways-samsung-is-using-big-data-artificial-intelligence-and-robots-to-drive-performance/>

4. TechCrunch. (2021). How Samsung is Integrating AI into Manufacturing. Retrieved from TechCrunch. URL: <https://techcrunch.com/2023/11/02/factory-wants-to-use-ai-to-automate-the-software-dev-lifecycle/>

5. McKinsey & Company. (2020). The Role of AI in Industrial Automation. Retrieved from McKinsey. URL: <https://www.mckinsey.com/industries/automotive-and-assembly/our-insights/the-future-is-now-unlocking-the-promise-of-ai-in-industrials>

6. PwC. (2021). Machine Learning and Predictive Maintenance in Manufacturing. Retrieved from PwC. URL: <https://www.pwc.de/de/industrielle-produktion/pwc-predictive-maintenance-4-0.pdf>

7. Harvard Business Review. (2020). How Big Data is Changing Quality Management. Retrieved from HBR. URL: <https://hbr.org/2020/02/to-improve-data-quality-start-at-the-source>

8. MIT Sloan Management Review. (2021). Big Data Analytics in Manufacturing. Retrieved from MIT SMR. URL: <https://sloanreview.mit.edu/big-ideas/data-analytics/>

ЦИФРОВІ СИСТЕМИ УПРАВЛІННЯ ЯКІСТЮ: ПЕРЕВАГИ ТА ВИКЛИКИ

Мамчур Роман Романович

Студент

Національний технічний університет України
Київський політехнічний інститут імені Ігоря Сікорського
м. Київ, Україна

Вступ. / Introductions. Управління якістю - це процес підтримки та контролю, в якому якість продукції та послуг ретельно перевіряється на відповідність заявленим вимогам. Цифрові системи управління якістю (СУЯ) призначені для гнучких, послідовних і клієнтоорієнтованих підприємств. Цифрові СУЯ широко використовуються підприємствами світового класу для досягнення конкурентних переваг з точки зору продуктивності, інновацій та якісного надання продуктів і послуг. На жаль, в існуючій літературі відсутній остаточний висновок, який би висвітлював переваги та виклики цифрових СУЯ. Щоб заповнити цю прогалину, в даній статті розглянуто переваги та виклики цифрових СУЯ, щоб забезпечити всеосяжну основу.

Ціль роботи./Aim. Полягає в розкритті змісту діджиталізації системи управління якістю, та визначення недоліків та переваг впровадження цифрових систем управління якістю.

Матеріали та методи./Materials and methods. Методологічним і теоретичним підґрунтям статті стали фундаментальні положення, що містяться у працях вітчизняних і зарубіжних учених, які займаються питаннями діджиталізації системи управління якістю. У процесі написання застосовувався широкий спектр статистичних методів: спостереження, експертних оцінок, узагальнення.

Результати та обговорення./Results and discussion. Діджиталізація - це використання цифрових технологій для з'єднання фірм, операцій, продуктів і послуг, а також людей [1]. Тема діджиталізації - це тренд, який пропонує кілька можливостей як для виробничих, так і для сервісних компаній. Вона також

здатна радикально підвищити продуктивність та ефективність роботи фірм, відкриваючи нові ринкові та бізнес-можливості, і все це відбувається завдяки функції автоматизації оцифрованих систем. Згідно з Вім Корейнен [1], використання новітніх технологій у внутрішніх операціях фірми має тенденцію сприяти підвищенню операційної ефективності за рахунок автоматизації. Крім того, більш широке використання автоматизації призводить до підвищення рівня прозорості, що забезпечує прийняття обґрунтованих рішень (наприклад, щодо розподілу ресурсів) та виявлення недоліків [2].

СУЯ - це «система управління, призначена для того, щоб спрямовувати і контролювати організацію щодо якості» [3]. СУЯ - це «сукупність взаємопов'язаних або взаємодіючих елементів організації, призначених для розроблення політики цілі та процеси для досягнення цих цілей щодо якості» [4].

СУЯ є інструментом контролю та поліпшення якості продукції компанії, який включає в себе все - від методів і процедур до організації та розподілу відповідальності. Система включає в себе процеси, за допомогою яких організація визначає цілі організації, основні види діяльності та ресурси для досягнення поставлених цілей. Це дало підстави деяким науковцям стверджувати, що СУЯ може надати підприємствам можливість підвищити якість послуг без збільшення витрат [5].

Розвиток технологій призвів до появи цифрових систем управління якістю (СУЯ), які призначені для гнучких, послідовних і клієнтоорієнтованих підприємств. Оцифрування СУЯ покликане знизити витрати [6], забезпечити легкий і швидкий доступ [7], а також дотримання певних процедур та інтерпретацій правил для підвищення якості [8]. Оцифрована СУЯ може допомогти фірмам отримати релевантну та своєчасну інформацію, що може сприяти прийняттю рішень, потоку інформації та комунікаційним можливостям [6].

Переваги

Цифрові системи управління якістю (СУЯ) - це сучасна система

управління, яка додає бізнес-цінності сучасним організаціям. Цифрова СУЯ підвищує цінність бізнесу завдяки більшій швидкості, гнучкості та аналітичним можливостям історичної, теперішньої та майбутньої комерційної та ділової діяльності, яка відбувалася та/або відбуватиметься у фірмі протягом її життя [9]. Цифрова СУЯ включає в себе такі системи, як сертифікація ISO, які визначають шлях, яким організації слідують, щоб забезпечити внутрішні робочі процедури, усунути непотрібні традиційні підходи для підвищення ефективності бізнесу та отримання конкурентних переваг. Хоча цифрові СУЯ в основному призначені для внутрішніх процесів, система опосередковано наказує організаціям дотримуватися кількох бізнес-стандартів при виборі ділових партнерів, таких як постачальники, співробітники та інші зацікавлені сторони [9]. Присутність різних суб'єктів може створювати виклики для традиційних систем управління якістю. Однак Рьоннбек, Вітелл та Енквіст [10] стверджують, що спільна цифрова СУЯ може створювати цінність для бізнесу в трьох аспектах, а саме:

- створення цінності у сфері B2B (business-2-business) - це означає створення цінності для партнерів, таких як постачальники;
- створення цінності у сфері B2O (business-2-others) - це означає створення цінності для партнерів по співпраці, партнерів по альянсу, офшорних співробітників тощо;
- створення цінності у сфері B2C (business-2-customers) - це створення цінності бізнесу для клієнтів.

Ці стандарти відбору найбільш актуальні у високотехнологічних та чутливих галузях (наприклад, автомобільна, аерокосмічна, харчова та медична промисловість). Цифрова СУЯ має більше переваг з точки зору прийняття рішень порівняно з традиційною СУЯ. Наприклад, завдяки СУЯ менеджери, як правило, краще розуміють цінність таких зацікавлених сторін, як клієнти, працівники, постачальники та дистриб'ютори, а отже, підвищують якість рішень, що приймаються. З аналогічних причин цифрова СУЯ здатна забезпечити організації адекватною, оновленою, надійною та корисною

інформацією для прийняття рішень. Завдяки цифровій СУЯ організації, як правило, виявляють, що вони можуть збільшити прибутки завдяки певним практикам управління якістю порівняно з тим, що вони могли б отримати без впровадження цифрової СУЯ. Цифрова СУЯ забезпечує і дозволяє організаціям виявляти різні проблеми або збої у своїй діяльності, крім того, вона забезпечує і надає їм інформацію для розслідування і виявлення причин.

Цифрова СУЯ має важливе значення для аналізу співвідношення витрат і результатів. Зокрема, вона працює ефективно, надаючи життєво важливі дані про запобіжні та оцінювальні дії на діяльність організації. З іншого боку, традиційна СУЯ генерує дані про ефекти, спричинені превентивними та оціночними заходами, за допомогою нефінансових показників. Однак цифрова СУЯ може перевести дані з нефінансових показників у грошові одиниці, які потім можуть бути використані для розширеного аналізу витрат і вигод, наприклад, наскільки зручно здійснювати контроль якості на виході процесу чи ні, і на яку суму, скільки ресурсів, наприклад, машин, робочої сили тощо, потрібно для цього. Цифрова СУЯ принесе значну користь організаціям, які її впроваджують, оскільки автоматизоване рішення з якості дозволяє компаніям з часом розвивати можливості ощадливого виробництва. Більше того, компанії можуть вчитися на своїх поточних помилках і невдачах і приймати рішення щодо постійного вдосконалення. Цифрова СУЯ використовує великі дані, управління знаннями та концепції Індустрії 4.0 для покращення управління якістю. Деякі з цих технологій включають машинне навчання, штучний інтелект, розумні пристрої, хмарні обчислення, соціальні мережі та блокчейн. Ці технології гарантують, що фірми приймають рішення, підкріплені даними, що допомагає їм оминати проблеми з якістю.

Виклики

З фінансової точки зору, якість може мати значний вплив на ефективність бізнесу двома основними шляхами: виробничим і ринковим. З точки зору виробництва, підвищення якості внутрішніх процедур і процесів може призвести до підвищення рівня операційної ефективності, що, в свою чергу,

підвищує фінансові показники будь-якої фірми. З точки зору ринку, підвищення якості продукції та/або послуг суттєво вплине на здатність фірми продавати свою продукцію та/або послуги на ринку порівняно з конкурентами. Інші виклики для цифрової СУЯ включають:

- контрольовані витрати на цифрову СУЯ - це нараховані витрати, які тягнуть за собою накладні витрати з точки зору введення в експлуатацію та впровадження цифрової СУЯ. Наприклад, створення цифрової СУЯ вимагає проведення низки зустрічей і переговорів між зацікавленими сторонами та з фірмами-постачальниками. Далі, після успішних переговорів, часовий проміжок є важливим з точки зору витрат для організації, оскільки час прирівнюється до грошей. По-третє, навчання співробітників, як використовувати цифрову СУЯ, є необхідним і трудомістким, наприклад, час впровадження та навчання може бути витрачений на інші продуктивні види діяльності. По-четверте, додаткові витрати виникають через запобігання помилкам та витрати на оцінку використання системи;

- неконтрольовані витрати на цифрову систему управління якістю - це витрати, що виникають через збої в роботі цифрової системи управління якістю та її неправильне впровадження. Це не обов'язково означає, що цифрова СУЯ не функціонує, скоріше, обсяг впровадження, контекст, галузь, наявність інфраструктури і навіть організаційна культура могли вплинути на невдачу. На практиці це витрати (внутрішні та зовнішні), які виникли внаслідок прямих невдач;

- негнучкість цифрової СУЯ - цифрова СУЯ має тенденцію створювати негнучкі структури та організацію, крім того, вона збільшує адміністративні завдання для працівників, наприклад, оціночні картки, щомісячні звіти, хоча цифрова СУЯ є кращою за традиційну СУЯ, яка характеризується купою інструкцій, цифрова версія також є трудомісткою та складною;

- збій цифрової системи СУЯ - збої в роботі мережі та системи можуть перешкоджати здатності організацій надавати швидке та своєчасне реагування на проблеми. Наприклад, системний збій у вигляді відсутності файлів, записів

та звітів може негативно вплинути на контроль якості. Аналогічно, атака на мережу може поставити під загрозу діяльність організації та її розвіддані;

- цифрова СУЯ та проблеми співпраці - цифрова СУЯ вимагає високого рівня координації та спільних цілей між зацікавленими сторонами (наприклад, аутсорсинговою фірмою, постачальниками, співробітниками тощо). Потреба у спільному баченні виникає, коли частина виробничого процесу та/або процесу надання послуг передається на аутсорсинг. Це пов'язано з тим, що відсутність спільних цілей може поставити під загрозу задоволеність клієнтів і вплинути на створення цінності.

Висновки./Conclusions. Цифрова СУЯ підтримує потік даних між відділами організації автоматично, що обмежує потребу в ручній передачі даних, яка схильна до людських помилок і займає багато часу, наприклад, при введенні даних. Цифрові системи СУЯ випереджають паперові СУЯ, оскільки вони використовують механізм вимірювання та зворотного зв'язку в режимі реального часу, що дозволяє своєчасно реагувати на збої та помилки. Завдяки цифровій СУЯ організації можуть керувати та отримувати вигоду від оновлених життєво важливих документів з управління якістю, таких як накази, настанови та креслення. Крім того, дані та бізнес-інформація доступні для всіх, будь-де і будь-коли. Крім того, прозорість підвищується завдяки більш тісній співпраці та обміну інформацією між бізнес-підрозділами, що допомагає сформуванню спільного бачення для досягнення загальних організаційних цілей, однорідних, економічно ефективних продуктів/послуг з максимальною віддачею і мінімальною кількістю скарг. Цифрову СУЯ можна легко проаналізувати, коли організація потребує будь-яких змін; вона також може бути використана для ведення історії комерційної та ділової діяльності, яка відбувалася у фірмі протягом її існування.

СПИСОК ВИКОРИСТАНИХ ДЖЕРЕЛ:

1. Coreynen, W., Matthyssens, P., & Van Bockhaven, W. (2017). Boosting servitization through digitization: Pathways and dynamic resource configurations for manufacturers. *Industrial Marketing Management*, 60, 42-53.

2. Ness, D., Swift, J., Ranasinghe, D. C., Xing, K., & Soebarto, V. (2015). Smart steel: New paradigms for the reuse of steel enabled by digital tracking and modelling. *Journal of Cleaner Production*, 98, 292–303. <http://dx.doi.org/10.1016/j.jclepro.2014.08.055>
3. International Organization for Standardization (2005). *Norma internacional ISO 9000:2005: Sistemas de Gestión de la Calidad – Fundamentos y vocabulario*. Ginebra
4. Kumar, P., Maiti, J., & Gunasekaran, A. (2018). Impact of quality management systems on firm performance. *International Journal of Quality & Reliability Management*, 35(5), 1034-1059.
5. Zarei, E., Karimi, S., Mahfoozpour, S., & Marzban, S. (2019). Assessing hospital quality management systems: evidence from Iran. *International Journal of Health Care Quality Assurance*, (just-accepted), 00-00.
6. Busch, P. A., Henriksen, H. Z., & Sæbø, Ø. (2018). Opportunities and challenges of digitized discretionary practices: a public service worker perspective. *Government Information Quarterly*, 35(4), 547-556.
7. Jansson, G., & Erlingsson, G.Ó. (2014). More E-Government, less street-level bureaucracy? On legitimacy and the human side of public administration. *Journal of Information Technology & Politics*, 11(3), 291–308.
8. Henriksen, H. Z. (2018). One step forward and two steps back: E-Government policies in practice. In J. Gil-Garcia, T. Pardo, & L. Luna-Reyes (Vol. Eds.), *Policy analytics, modelling, and informatics*. vol. 24. Policy analytics, modelling, and informatics (pp. 79–97). Cham, Germany: Springer.
9. Hallberg, P., Hasche, N., Kask, J., & Öberg, C. (2018). Quality management systems as indicators for stability and change in customer-supplier relationships. *IMP Journal*, 12(3), 483-497
10. Rönnbäck, Å., Witell, L., & Enquist, B. (2009). Quality management systems and value creation. *International Journal of Quality and Service Sciences*, 1(3), 241-254.

УПРАВЛІННЯ ЯКІСТЮ: СКЛАДОВІ, ПРИНЦИПИ

Мамчур Роман Романович

Студент

Національний технічний університет України
Київський політехнічний інститут імені Ігоря Сікорського
м. Київ, Україна

Вступ. / Introductions. Управління якістю є важливим компонентом успішного бізнесу, який допомагає компаніям забезпечувати послідовне та ефективне надання послуг і продуктів. Управління якістю складається з кількох ключових компонентів: планування, контроль, забезпечення та поліпшення. Розуміння цього процесу може допомогти вам переконатися, що компанія працює за певними виробничими стандартами, щоб підтримувати високу якість для своїх клієнтів.

У цій статті ми дослідимо, що таке управління якістю, його принципи, компоненти та переваги.

Ціль роботи./Aim. У цій статті ми розглядаємо складові та принципи управління якістю через призму відповідних міжнародних стандартів і висвітлюємо переваги їх застосування в бізнесі.

Матеріали та методи./Materials and methods. Методологічним і теоретичним підґрунтям статті стали фундаментальні положення, що містяться у працях вітчизняних і зарубіжних учених, які займаються питаннями системи управління якістю. У процесі написання застосовувався широкий спектр статистичних методів: спостереження, експертних оцінок, узагальнення.

Результати та обговорення./Results and discussion. Управління якістю, або управління заради якості - це процес, який компанії впроваджують, щоб забезпечити виконання всіх своїх завдань і виробничих операцій для забезпечення певного рівня якості. Управління якістю часто відноситься до реального процесу виробництва продукції, але ця стратегія важлива для будь-якої галузі, в якій компанія безпосередньо впливає або впливає на споживачів. Це гарантує, що компанія досягає і підтримує заданий рівень

якості, на який клієнти можуть очікувати щоразу, коли здійснюють покупки в цьому бізнесі [1].

Міжнародна організація зі стандартизації (ISO) розробила кілька принципів, якими організації можуть керуватися під час впровадження процедур управління якістю. ISO 9001:2015 встановлює стандарти для забезпечення належних систем менеджменту якості для компаній (рис. 1) [2].



Рис. 1. 7 принципів управління якістю

1. *Орієнтація на клієнта.* У процесі управління якістю важливо приділяти максимальну увагу клієнтам. Відповідність і перевага очікувань клієнтів часто призводить до того, що клієнти стають більш задоволеними, що призводить до збільшення доходів і підвищення рівня утримання клієнтів. Що краще компанія знає потреби своїх клієнтів, то краще вона може створювати продукти та послуги, які їх задовольняють.

2. *Лідерство.* Ще одним основним принципом успішного контролю якості є сильне лідерство. Лідери, які залучають і мотивують своїх співробітників робити внесок у досягнення цілей компанії, можуть домогтися більш якісних результатів управління. Ефективне керівництво також може створити більш ефективне робоче місце і поліпшити якість продукції компанії.

3. *Залучення людей.* Здатність ефективно залучати співробітників є важливим компонентом управління якістю. Чим більше залучені співробітники, тим більша ймовірність, що вони будуть мотивовані робити внесок у підвищення стандартів якості. Вони також можуть бути більш схильні постійно вдосконалювати свої навички, залишатися послідовними у своїй роботі та зберігати мотивацію під час виконання своїх завдань.

4. *Процесний підхід.* Принцип процесного підходу в управлінні якістю підкреслює ефективність і результативність процесів компанії. Надійні процеси сприяють підвищенню продуктивності, зниженню витрат і відходів, а також сталому вдосконаленню. Деякі процеси можуть допомогти компаніям поліпшити якість виробництва, операцій, маркетингу, обліку та розподілу.

5. *Постійне поліпшення.* Ще одним важливим аспектом успішного управління якістю є прагнення до постійного вдосконалення. Створюючи свою систему управління якістю, залиште місце для регулярного поліпшення, включно з аналізом того, що працює, а що ні, і внесенням змін. Що більше ви віддані постійному вдосконаленню, то кращим може бути ваше загальне управління якістю.

6. *Ухвалення рішень на основі фактичних даних.* Компанії можуть використовувати науково обґрунтований підхід під час розроблення свого плану управління якістю. Це передбачає збір та аналіз як якісних, так і кількісних даних під час розроблення планів. Докази можуть включати попередні та поточні дані про системи управління якістю компанії щодо того, чи досягають поточні системи бажаних результатів і як минулі рішення вплинули на контроль якості.

7. *Управління відносинами.* Різні сторони можуть суттєво впливати на

роботу організації та зусилля з управління якістю. До основних сторін, які можуть впливати на управління якістю, належать роздрібні торговці, постачальники та виробники. Міцні відносини з цими сторонами забезпечують відкрите спілкування та досягнення цілей компанії.

Для ефективного управління якістю необхідно враховувати кілька основних компонентів [3]:

1. *Планування якості*. Першим кроком у створенні надійної системи управління якістю є процес планування. Ефективне планування забезпечує точний моніторинг, оцінку та постійне поліпшення якості продукції та послуг. Компанії, яким потрібен час, щоб визначити, якою має бути їхня базова якість і які процедури вони хочуть впровадити, часто досягають більшого успіху в досягненні своїх цілей. У цій частині процесу управління якістю слід враховувати такі чинники:

- Як організація визначає успіх. Це означає встановлення ключових показників ефективності (KPI) для відстеження цілей і процесів організації.
- Як часто організація аналізує процедури та процеси для поліпшення?
- Якщо у зацікавлених сторін є будь-які пріоритети, очікування або конкретні цілі з погляду якості
- Якщо існують будь-які юридичні процеси або стандарти для досягнення того рівня якості, який компанія хоче реалізувати.
- Якщо існують будь-які галузеві стандарти або вимоги до сертифікації, наприклад, необхідні для медичного обладнання або аерокосмічного обладнання.

2. *Контроль якості*. Після того як ви створили план контролю якості, ви можете розпочати перевірку і тестування сформованого вами плану, щоб переконатися в його життєздатності. Постарайтеся знайти будь-які помилки або проблеми, пов'язані з чинними стандартами якості, і виправити їх якомога швидше. Контроль якості допомагає гарантувати, що продукти або послуги відповідають потребам споживачів, що може підвищити задоволеність клієнтів.

3. *Гарантія якості.* Забезпечення якості - це процес оцінки постачання товарів або послуг. Забезпечення якості зазвичай відбувається, коли компанія створює товари або послуги, щоб ви могли виявити будь-які помилки або проблеми до того, як вони потраплять до покупця. Цей етап управління якістю також дає змогу вам визначити будь-які області поліпшення, які можуть допомогти більш гладкому виробничому процесу.

Компанія повинна регулярно проводити перевірку якості, бажано для кожного виробленого продукту або послуги. Деякі компанії використовують треті сторони для забезпечення якості, щоб виключити емоційну або фінансову упередженість.

4. *Огляд якості.* Етап перевірки якості дає керівництву можливість систематично оцінювати дані, отримані в результаті зусиль із забезпечення якості, і використовувати цю інформацію для прийняття обґрунтованих рішень про зміни у виробничому процесі. Провівши ретельну перевірку якості, керівництво може прийняти обґрунтовані рішення про коригування свого виробничого процесу, створюючи основу для постійного поліпшення.

Під час перевірки якості управлінські команди:

- аналізувати дані забезпечення якості
- визначити області для поліпшення
- оцінити ефективність поточних процесів
- зібрати зворотний зв'язок від зацікавлених сторін
- розробити план дій

5. *Поліпшення якості.* Компонент підвищення якості управління якістю - це ваша можливість точно налаштувати вашу систему і методи, а також внести зміни для поліпшення загального управління якістю. На цьому етапі проаналізуйте всі дані, зібрані на попередніх етапах, і відзначте всі сфери, які потребують поліпшення. Кожен цикл виробництва в кінцевому підсумку має бути кращим за попередній.

Є кілька причин, чому управління якістю є важливим компонентом успішного бізнесу. Ось деякі з його переваг [4]:

- Гарантує високу якість послуг і продуктів
- Підтримує загальну задоволеність клієнтів
- Збільшує дохід і рівень утримання клієнтів
- Підвищує продуктивність усередині організації

Висновки./Conclusions. Управління якістю означає впровадження певних методів, що забезпечують послідовне й ефективне виробництво компанією високоякісної продукції. Цей процес включає в себе визначення стандартів якості, формування планів досягнення цілей компанії, оцінку вироблених продуктів і послуг та аналіз систем і процедур для поліпшення методів виробництва. Сімома принципами управління якістю є орієнтація на клієнта, лідерство, залученість співробітників, процесний підхід, постійне вдосконалення, ухвалення рішень на основі фактичних даних та управління взаємовідносинами.

СПИСОК ВИКОРИСТАНИХ ДЖЕРЕЛ:

1. Безродна С. М. Управління якістю : навч. посіб. для студентів економічних спеціальностей. Чернівці: ПБКФ «Технодрук», 2017. 174 с.
2. SO9001:2015. Quality management systems —Requirements, URL : <https://www.iso.org/standard/62085.html>.
3. Гуліна О. Методи і принципи системи управління якістю на підприємстві / О. Гуліна // Маркетинг в Україні. 2016. № 5 (98). С. 61-67.
4. Управління якістю : навч. посібник / Д. П. Лойко, О. В. Вотченікова, О. П. Удовіченко, М. А. Котляр. 2-е вид. - Львів: Магнолія 2006, 2018. 336 с.

СПЕЦІАЛЬНІ ЕКСПОРТНІ ГАРАНТІЇ ЯК ФАКТОР РОЗВИТКУ МІЖНАРОДНОЇ ТОРГІВЛІ

**Мелікян Сабіна Сергіївна,
Андрієнко Катерина Валеріївна,**
Здобувачі першого бакалаврського рівня освіти,
студентки 2 року навчання фізико – математичного
факультету ХНПУ імені Г. С. Сковороди

Анотація. У тезах розкривається роль спеціальних експортних гарантій як ключового фактора у посиленні міжнародних експортних відносин України.

Ключові слова. Спеціальні експортні гарантії, міжнародні відносини, експорт.

Вступ. У сучасних умовах глобальної економіки, міжнародна торгівля відіграє важливу роль у розвитку економічних відносин між країнами. Для України, яка зазнала значних економічних та політичних викликів після 24 лютого 2022 року, питання сприяння експорту та забезпечення фінансової стабільності експортерів стають надзвичайно актуальними. Одним із ефективних інструментів підтримки українських компаній на міжнародному ринку є спеціальні експортні гарантії. Ці гарантії надають додатковий захист у разі фінансових небезпек, що виникають під час міжнародних торговельних операцій, та сприяють зменшенню ризиків несплати або негативних наслідків політичної нестабільності в країні-імпортері.

Спеціальні експортні гарантії є зобов'язанням уряду або спеціалізованих установ компенсувати збитки експортерам, що можуть виникнути через невиконання контрактів іноземними покупцями. Вони служать механізмом компенсації фінансових втрат і стимулюють розвиток міжнародної торгівлі, підвищуючи довіру між учасниками торгових відносин. Впровадження таких гарантій особливо важливе для України в умовах високого ступеня ризиків та нестабільності, оскільки дозволяє більшій кількості компаній брати участь в експортному бізнесі, знижуючи фінансові ризики та невизначеність.

В даних тезах розглядається роль спеціальних експортних гарантій як ключового фактора у зміцненні міжнародних експортних відносин України. Особлива увага приділяється заходам, вжитим українським урядом після 24 лютого 2022 року для посилення фінансової підтримки експортерів та удосконалення процедур отримання гарантій, що сприяє збільшенню експортного потенціалу країни та розвитку нових ринків збуту. Таким чином, спеціальні експортні гарантії стають стратегічно значущим інструментом, який зміцнює економічні позиції України на світовому ринку та сприяє інтеграції у глобальну економіку.

Ціль роботи. Ціль даної роботи полягає у всебічному аналізі ролі спеціальних експортних гарантій як інструменту підтримки та розвитку міжнародної торгівлі України. У рамках дослідження ставляться такі завдання:

1. Визначення сутності та видів спеціальних експортних гарантій, їх механізмів дії та основних принципів функціонування.

2. Аналіз поточної ситуації на міжнародному ринку, в якій діють українські експортери, включаючи економічні та політичні виклики, що постали перед країною після 24 лютого 2022 року.

3. Оцінка впливу спеціальних експортних гарантій на фінансову стабільність українських експортерів, зокрема зменшення ризиків несплати та інших негативних наслідків невиконання контрактів іноземними покупцями.

4. Розгляд заходів, вжитих українським урядом для впровадження та оптимізації системи спеціальних експортних гарантій, включаючи спрощення адміністративних процедур та розширення переліку країн-імпортерів.

5. Аналіз ефективності спеціальних експортних гарантій у підвищенні конкурентоспроможності українських компаній на міжнародному ринку та їх впливу на розвиток нових експортних напрямків.

6. Формулювання рекомендацій щодо подальшого вдосконалення політики спеціальних експортних гарантій для максимізації їхнього позитивного впливу на міжнародну торгівлю та економічний розвиток України.

Ця робота покликана надати комплексне уявлення про важливість

спеціальних експортних гарантій, їх вплив на зміцнення експортного потенціалу країни та підтримку національної економіки в умовах глобальної нестабільності.

Матеріали і методи. Жорсткі умови конкуренції на світовому ринку та виклики, які постали перед Україною після 24 лютого 2022 року, призвели до необхідності сприяння експорту та активізації міжнародної торгівлі в Україні. У цьому контексті спеціальні гарантії на експортні операції можуть бути корисними для підтримки українських експортерів. Ці гарантії пропонують додатковий захист у разі фінансових небезпек, пов'язаних з міжнародною торгівлею. Вони зменшують ризик несплати зборів або наслідків зміни політичної ситуації на території країни - імпортера. Цей захист вкрай важливий для компаній, які працюють в Україні, в умовах, що характеризуються високим ступенем ризиків та нестабільності. [1]

Результати і обговорення. Спеціальна експортна гарантія означає зобов'язання уряду або спеціалізованої установи перед експортером компенсувати збитки, які можуть бути спричинені невиконанням контракту іноземним покупцем. Ці гарантії надаються для захисту експортерів від фінансових ризиків, пов'язаних з міжнародними торговими операціями. Якщо іноземний покупець порушує угоду, такими ризиками може бути затримка платежу або навіть повна відмова від платежу, що призведе до фінансових втрат для експортера. Спеціальні експортні гарантії служать механізмом компенсації цих втрат, забезпечуючи експортерам захист від негативних наслідків невиконання покупцем контракту. Ця гарантія може бути надана у формі фінансової компенсації за несплату. Це допомагає посилити довіру між сторонами в торговельних відносинах, стимулює розвиток міжнародної торгівлі та надає експортерам більшу впевненість і безпеку у веденні міжнародного бізнесу. [2]

Роль спеціальних експортних гарантій у зміцненні міжнародних експортних відносин України проявляється в низці ключових аспектів. Ці гарантії забезпечують українським експортерам надійне страхове покриття, що

дозволяє знизити ризики, що виникають через невиконання контрактів або непередбачені обставини. Це важливо, особливо коли міжнародні ринки невизначені та нестабільні, що дозволяє більшій кількості компаній брати участь в експортному бізнесі. Завдяки гарантії українські експортери отримують перевагу на міжнародному ринку, оскільки можуть поставляти свої товари на тих же умовах, що й Україна. Ці гарантії роблять український експорт більш привабливим для бізнесу, оскільки допомагають зменшити фінансові ризики та невизначеність, пов'язані з міжнародною торгівлею. Це може призвести до збільшення українського експорту та розвитку нових ринків збуту, що важливо для зростання економіки країни. Збільшення обсягів експорту, підкріплене спеціальними експортними гарантіями, сприяє розвитку експортно-орієнтованих секторів економіки та створенню нових можливостей зайнятості в економіці України. [3]

Після 24 лютого 2022 року український уряд запропонував спеціальну систему експортних гарантій для посилення підтримки експортерів та збільшення їхніх можливостей захисту. З цією метою уряд вжив додаткових заходів щодо посилення фінансової підтримки українських експортерів та виділення додаткових коштів для забезпечення їх експортних контрактів. Це рішення мало а меті посилення фінансового захисту компаній –експортерів та дозволить їм з більшою впевненістю експортувати навіть у складних геополітичних умовах. Також, цей крок уряду є важливим для національної економіки у контексті удосконалення бюджетної політики України, яка стає більш прозорою та націленою на розвиток економіки у майбутньому. [4]

Важливим кроком є розширення переліку країн, експорт до яких підпадає під програму отримання спеціальних експортних гарантій. Розширення експортних територій надає українським компаніям більше можливостей для розвитку та підвищує конкурентоспроможність. Уряд спростив процедури отримання гарантій: скорочення адміністративних процедур, оптимізація умов отримання підтримки. Зменшення бюрократичних перешкод сприяє підвищенню зацікавленості бізнесу у використанні підтримки та стимулює його

активність на міжнародних ринках. Метою цієї ініціативи є розширення можливостей для українських компаній створювати експортні проекти та отримувати доступ до фінансових ресурсів для міжнародної експансії.

Висновки. Впровадження та розвиток системи спеціальних експортних гарантій є стратегічно важливим кроком для зміцнення міжнародного економічного статусу України та її інтеграції у світовий ринок. Спеціальна експортна гарантія надає українським експортерам необхідний фінансовий захист від ризиків, пов'язаних з невиконанням контрактів іноземними партнерами, що особливо важливо в ситуаціях високої економічної та політичної нестабільності, які відбулися після 2022/2024 років.

Ці гарантії допомагають знизити фінансові ризики і підвищити довіру серед учасників міжнародної торгівлі. Це, в свою чергу, дозволяє все більшій кількості українських компаній успішно виходити на міжнародний ринок, збільшуючи експорт і розширюючи географію зовнішньоекономічної діяльності. Розширення переліку країн, експорт з яких захищений спеціальними гарантіями, і спрощення адміністративних процедур отримання цих гарантій створять додаткові стимули для розвитку експортоорієнтованого сектора економіки.

Крім того, введення спеціальних експортних гарантій сприяє не тільки прямому зростанню експорту, а й загальному економічному розвитку країни. Це включає створення нових робочих місць, підвищення конкурентоспроможності державних виробників та залучення додаткових інвестицій у різні галузі економіки. Додаткові фінансові ресурси, що надаються цими гарантіями, дозволяють компаніям впевнено інвестувати в розширення виробничих потужностей, впровадження нових технологій і підвищення якості продукції.

Таким чином, запровадження спеціальних експортних гарантій є стратегічно значущим кроком для України, який зміцнює її міжнародні економічні позиції, розвиває зовнішньоекономічні відносини та скоріше інтегрує її у світовий ринок. [5]

СПИСОК ЛІТЕРАТУРИ.

1. Андросова Т. В. Міжнародна торгівля : навч. посібник / Т. В. Андросова, Н. М. Штангей. – Харків : Форт, 2013, Ч. 1. – 358 с
2. Козак Ю. Г., Логвінова Н. С., Барановська М. І. та ін./Міжнародна торгівля : підручник – Київ : Центр учбової літератури, 2011. – 512 с.
3. Чернега О. Б., Кожухова Т. В. (2015). Міжнародна торгівля як джерело та чинник сталого розвитку. Науковий вісник Херсонського державного університету, 12(3), 32–38. URL: http://www.ej.kherson.ua/journal/economic_12/115(Дата звернення: 18.03.2024)
4. Шкодін І. В., Зеленько О. О. Бюджетна політика та її особливості в економіці України. // Вісник Харківського національного університету імені В. Н. Каразіна. Серія Міжнародні відносини. Економіка. Країнознавство. Туризм. Вип.13. С.135-151
5. Експортні можливості у 2024: морський коридор, страхування суден та річкова логістика URL:https://export.gov.ua/news/5173-eksportni_mozhливosti_u_2024_morskii_koridor_strakhuvannia_suden_ta_richkova_logistika

УПРАВЛІННЯ ЯКІСТЮ НА ОСНОВІ ЗБАЛАНСОВАНОЇ СИСТЕМИ ПОКАЗНИКІВ

Москаленко Дмитро Анатолійович

Студент

Національний технічний університет України
Київський політехнічний інститут імені Ігоря Сікорського
м. Київ, Україна

Вступ. / Introductions. Ситуація нестабільності - звичайне явище ринкових відносин, особливо нині, коли відбуваються структурні зміни світового господарства, пов'язані з процесами глобалізації, у зв'язку з чим до постійних різких змін піддаються всі економічні суб'єкти незалежно від державної приналежності. Особливого значення в цих умовах набуває стратегія розвитку підприємства, здатність і можливість ухвалення ефективних управлінських рішень, що ґрунтуються на прогресивних підходах до оцінки ситуації та прогнозування її розвитку. При цьому, концептуальний і технологічний взаємозв'язок між стратегією підприємства та способами її реалізації є основою успішного функціонування економічного суб'єкта.

Ціль роботи./Aim. Обґрунтування доцільності використання збалансованої системи показників для управління якістю продукції та розкриття її особливості.

Матеріали та методи./Materials and methods. Методологічною та теоретичною основою статті є базові положення праць вітчизняних та зарубіжних дослідників з питань систем управління якістю. Використано різні статистичні методи: спостереження, експертних оцінок та узагальнення.

Результати та обговорення./Results and discussion. Створення ефективних систем управління підприємством - одна з найважливіших проблем сучасних менеджерів. Будь-яка модель управління компанією включає такі етапи, як планування та аналіз, наприклад, цикл PDCA Шеварт-Демінга. Як відомо, процес планування передуює виконанню всіх інших управлінських функцій, оскільки він покликаний сформулювати цілі і завдання підприємства,

шляхів, засобів і методів їх досягнення. Це один з основних аспектів системи менеджменту, запропонованої стандартом ISO 9001-2015 [1]. Для того, щоб досягнути раніше запланованих цілей директор і менеджери повинні постійно контролювати і вимірювати процеси та продукти за допомогою ключових показників ефективності, що відповідають системі збалансованих показників збалансованою системою показників (BSC).

Наразі багато компаній використовують збалансовану систему показників для оцінки ефективності. BSC була описана на початку 1990-х років американськими вченими Р. Капланом та П. Нортонем [2]. На їхню думку, BSC надає менеджерам інструмент для досягнення бажаних результатів у складному конкурентному середовищі.

По суті, BSC - це метод реалізації стратегії організації. Вона може стати основою для збалансованої структуризації підсистем управління та переорієнтації їхньої стратегії [3].

Прикладом інтеграції BSC з системою управління є меблева фабрика «XXX». Складно визначити "межі" підсистеми управління. Це можна зробити тільки на основі дуже спрощеної моделі. Система управління підприємством базується на циклі PDCA. На рис. 1 представлений простий ланцюжок управління меблевою фабрикою. BSC відносить «контроль» до мотивуючої та контролюючої системи, але показники для моніторингу формуються на етапі «планування». СМЯ на підприємстві реалізується на етапах «планування» та «виконання».



Рис. 1. Ланцюг управління

У таблиці 1 показано взаємодію деяких підсистем управління меблевої фабрики з BSC та СМЯ (на основі стандарту ISO 9001-2015) [1, 4].

Таблиця 1

Взаємодія СМЯ та BSC

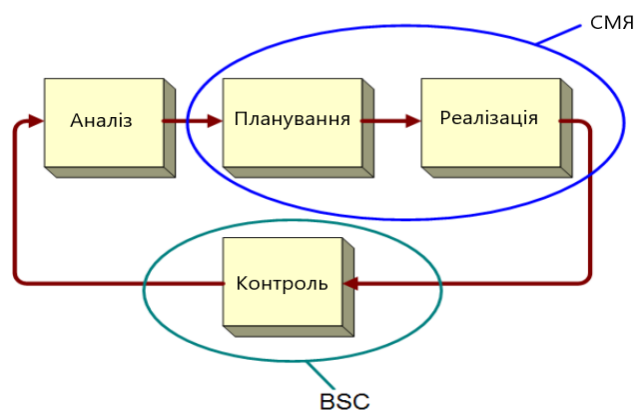
Підсистема управління	СМЯ	BSC
Управління персоналом: - мотивація - внутрішнє навчання - іспити	Присутній повністю, описує загальні вимоги	BSC дозволяє використовувати персонал підвищити мотивацію для підвищення продуктивності, створювати прозорі вимоги
Оперативний контролінг: - внутрішній аудит - корпоративний тайм-менеджмент - експертиза	Описані внутрішні аудит, моніторинг та вимірювання	BSC забезпечує вимірювання робочих одиниць, виявлення вузьких місць
Документообіг: - потік документів - організаційна мережа обмін інформацією про ресурси	Містить повну документацію вимоги	Контроль документів здійснюється за певними показниками
Управління бізнес-процесами: - стратегічне планування - раціоналізаторські пропозиції - процесний підхід	Планування на основі цілей	Трансформація стратегічних цілей у конкретні показники для кожного бізнес-процесу

У загальних рисах, вся управлінська підсистема взаємодіє з BSC через наступні канали:

- кожна з підсистем робить свій внесок у реалізацію стратегії;
- кожна з підсистем управління повинна бути адаптована (вирівняна) шляхом впровадження стратегії;
- кожна з підсистем управління може бути джерелом інформації для BSC (в тому числі для інших підсистем).

Виходячи з вищесказаного, збалансована система показників може бути легко інтегрована в систему управління підприємством, вона доповнює СМЯ

(ISO 9001-2015), як це видно з таблиці. Інтегруючи BSC в систему управління підприємством, менеджери отримують можливість полегшити комунікації між підрозділами на всіх організаційних рівнях, перетворюючи величезний потік даних в зрозумілу інформацію, а також забезпечує розуміння стратегічних цілей BSC всіма учасників виробничого процесу і допомагає запобігти виникненню критичних ситуацій.

Висновки./Conclusions. З усього вищесказаного можна зробити висновок, що збалансована система показників - це інструмент для вимірювання ефективності діяльності підприємства, що базується на стратегії, яка відображає найважливіші аспекти бізнесу.

СПИСОК ВИКОРИСТАНИХ ДЖЕРЕЛ:

1. SO9001:2015. Quality management systems. Requirements, URL : <https://www.iso.org/standard/62085.html>.
2. Kaplan, Robert S., and David P. Norton. Strategy maps: Converting intangible assets into tangible outcomes. Harvard Business Press, 2004. 454 с.
3. Dr. hubertk. Rampersad total performance scorecard: Redefining Management to Achieve Performance with Integrity. Harvard Business Press, 2005. 350 с.
4. Андросюк Л. А. Управління якістю на основі збалансованої системи показників : [поліграфічні підприємства] / Л. А. Андросюк // Актуальні проблеми економіки. 2013. № 6. С. 67-71

ВПРОВАДЖЕННЯ СИСТЕМИ МЕНЕДЖМЕНТУ ЯКОСТІ НА ПІДПРИЄМСТВІ

Москаленко Дмитро Анатолійович

Студент

Національний технічний університет України
«Київський політехнічний інститут імені Ігоря Сікорського»
м. Київ, Україна

Вступ. / Introductions. Нині існує величезна конкуренція на ринках надання товарів або послуг, кожне підприємство прагне зайняти свою нішу і по можливості закріпитися в ній. Для цього потрібне підвищення конкурентоспроможності товарів, що випускаються компанією, або послуг, що надаються. Здебільшого істотного підвищення клієнтоорієнтованості та, відповідно, конкурентоспроможності можна домогтися, запровадивши в промисловій організації або компанії систему менеджменту якості (СМЯ). Впровадження цієї системи на підприємстві дасть можливість упорядкувати і документально оформити наявні процеси, а також домогтися їх відповідності вимогам стандарту на системи якості ISO 9001.

Ціль роботи./Aim. Визначити переваги для компаній від впровадження системи управління якістю відповідно до стандарту ISO 9001, визначити етапи розробки та впровадження системи управління якістю на підприємстві та скласти перелік заходів, які необхідно виконати на кожному етапі.

Матеріали та методи./Materials and methods.

Результати та обговорення./Results and discussion. Впровадження СМЯ (або системи менеджменту якості) на підприємстві - це гнучкий процес, який потребує постійної уваги та коригування. Однак якщо все налаштувати правильно, бізнес зазнає менше витрат через зменшення коефіцієнта браку, процеси стають зрозумілими та передбачуваними, а команда працює продуктивніше [1].

Система менеджменту якості - це комплекс управлінських механізмів і прийомів, які дають змогу всьому колективу підвищити продуктивність, якість

продукції, що випускається, стандартизувати її.

Зазвичай під впровадженням СМЯ в організацію розуміють впровадження стандарту ISO 9001-2011 або більш актуальний ISO 9001-2015. В основі ISO - стандарти, терміни і визначення, за якими вибудовується система управління організацією.

Важливе в процесах впровадження СМЯ - системний підхід. Навряд чи вийде взяти одну складову зі стандарту і додати її в процеси управління організацією. Підвищення ефективності можливе тільки при створенні повноцінного механізму переходу бізнесу на новий стандарт [2].

Самі по собі СМЯ не гарантують підвищену якість продукту, відсутність у ньому браку - це лише наслідок поліпшення ефективності організації. СМЯ варто сприймати як філософію управління бізнесом, яка будується на впровадженні процесного підходу в організації.

Процесний підхід - це методологія управління, в якій бізнес сприймається як сукупність процесів, якими потрібно керувати для досягнення потрібних результатів. Підхід складається з трьох стадій [3]:

1. *Документування процесу.* Будь-який процес потрібно вивчити-з'ясувати, навіщо він потрібен, хто в ньому бере участь, які є зв'язки між секторами бізнесу, що впливають на процес. Процес на цій стадії можна відобразити за допомогою блок-схеми.

2. *Аналіз продуктивності процесу.* Кожен елемент процесу потрібно вивчити, подивитися, як він впливає на інші сектори організації та на метрики бізнесу загалом. Наприклад, за допомогою впровадження наскрізної аналітики.

3. *Впровадження поліпшень.* Відповідальна особа, ґрунтуючись на результатах аналітики з минулого етапу, може вибрати гіпотезу щодо поліпшення системи або виправлення помилок. Потім генеруються інструменти, за допомогою яких можна тестувати цю гіпотезу. Якщо результати тесту прийнятні, процес змінюється.

Потім цикл із документування, аналізу та впровадження поліпшень повторюється.

Усереднений процес впровадження будь-якої системи менеджменту якості в організацію складається з декількох етапів [4]:

1. *Аналіз ситуації на підприємстві.* Потрібно обстежити поточну систему менеджменту на відповідність обраному стандарту, наприклад, ІСО 9001-2015. Результат цього етапу - план реалізації проекту, зрозуміла вартість впровадження, можливо, дорожня карта з розбивкою за часом впровадження.

Поширена ситуація, коли для аналізу ситуації виділяють відповідального-топ-менеджера, наприклад, операційного директора або заступника генерального. Можливо, створюється робоча група, яка далі братиме участь у процесі впровадження системи якості.

Для продуктивної роботи учасники робочої групи навчаються основ обраного стандарту. І вже після цього проводять аналіз процесів.

Потрібно з'ясувати:

- Основні виробничі процеси;
- допоміжні процеси, які прямо не впливають на результат, але без яких система неможлива;
- критично важливі бізнес-процеси.

Функціональні обов'язки, вплив різних ролей в організації на процеси, повноваження і розподіл ресурсів.

Під час аналізу вивчається наявна документація організації - стандарти бізнесу, посадові інструкції, положення про підрозділи.

2. *Створення моделі СМЯ.* Відповідальний за впровадження і робоча група розробляють документацію, в якій мають бути прописані стандарти і порядок оптимізації роботи співробітників. Потрібно пам'ятати, що в основі СМЯ лежить процесний підхід, тому варто спочатку формалізувати процеси, а вже потім змінювати наявну систему відповідно до вимог, які зазначені в обраному стандарті.

Поширені документи:

- процесна матриця з розподілом відповідальності та повноважень;
- політики в галузі якості;

- посадові інструкції;
- стандарти організації;
- положення про підрозділи.

3. *Впровадження СМЯ і внутрішній аудит.* На цьому етапі робоча група приводить наявні процеси у відповідність до обраних стандартів. Можливо, доведеться працювати з опором змінам з боку співробітників.

У процес системи менеджменту якості доопрацьовуються, ґрунтуючись на результатах внутрішнього аудиту та спостереження за ефективністю процесів.

Опціонально - компанія може отримати сертифікат про відповідність обраному стандарту.

Як впровадити СМЯ в організації?

Вибудувати систему менеджменту якості, що відповідає ISO 9001:2015, можна двома способами: найняти спеціалізовану організацію або виростити всередині компанії відповідального фахівця. Перший варіант зручний, якщо потрібно провести впровадження швидко, і бізнес готовий пожертвувати залученістю заради швидкості - імовірно, зовнішній підрядник у будь-якому разі буде менше знати про бізнес-процеси та особливості, ніж свій співробітник.

Висновки./Conclusions. Якщо говорити простими словами, особливо не заглиблюючись у термінологію, то система менеджменту якості - стиль управління компанією/підприємством, коли і керівники, і підлеглі працюють у напрямі поліпшення не тільки якості продукції, товарів або послуг, а й підвищення ефективності діяльності самої організації. До СМЯ висуваються певні вимоги, які були підготовлені в міжнародній організації зі стандартизації.

Впровадження системи менеджменту якості на підприємстві забезпечує:

- поліпшення якості продукту (товарів і послуг), що випускається компанією, і відповідність його споживчому попиту;
- грамотний розподіл ресурсів, необхідних для виробництва;
- оптимізація роботи підприємства;

- збільшення продуктивності без будь-яких обмежень і нюансів;
 - компанія, в якій впроваджено СМЯ, отримує пріоритет під час участі в різноманітних конкурсах, тендерах, укладенні угод з державними структурами, контрактів із зарубіжними партнерами і т. д.;
 - збільшується рівень довіри від організацій, які співпрацюють з вами: юридичні та контролюючі, також компанії-інвестори охочіше розглядають пропозиції;
 - набуття репутації надійного і перевіреного постачальника.
- Загалом формується імідж компанії, що зарекомендувала себе на ринку (працює відповідно до стандартів міжнародного рівня), стабільність діяльності та інші вигоди.

СПИСОК ВИКОРИСТАНИХ ДЖЕРЕЛ:

1. Астахов А. Система управління якістю - інструмент удосконалення загальної системи управління організацією (підприємством) / А. Астахов, Л. Хриплива // Стандартизація, сертифікація, якість. 2011. № 4. С. 60-64.
2. Березівська Ю. Ю. Управління якістю та її вплив на конкурентоспроможність підприємства / Ю. Ю. Березівська // Тези XXXII науково-практичної міжвузівської конференції, присвяченої Дню університету, Житомир, 14-16 березня 2007 року. Житомир, 2007. С. 65.
3. Гуліна О. Методи і принципи системи управління якістю на підприємстві / О. Гуліна // Маркетинг в Україні. 2016. № 5 (98). С. 61-67
4. Єрмошенко М. М. Система управління якістю як чинник підвищення конкурентоспроможності підприємства / М. М. Єрмошенко, Д. Г. Гольцев // Держава та регіони. Серія: Економіка та підприємництво. 2011. № 1. С. 89-92.

АНАЛІЗ ПРОБЛЕМ ТА ПЕРСПЕКТИВ УПРАВЛІННЯ ЯКІСТЮ В МАЛОМУ ТА СЕРЕДНЬОМУ БІЗНЕСІ

Муха Анастасія Олегівна

Студент

Київський політехнічний інститут імені Ігоря Сікорського
м. Київ, Україна

Вступ. Управління якістю в малому та середньому бізнесі (МСБ) є однією з ключових проблем, яка впливає на конкурентоспроможність та виживання підприємств у сучасному ринковому середовищі. Незважаючи на те, що великі компанії мають більше ресурсів для впровадження систем управління якістю, МСБ часто стикаються з унікальними викликами, такими як обмежені ресурси, недостатня кваліфікація персоналу та інтенсивна конкуренція. В умовах глобалізації та швидких технологічних змін, ефективне управління якістю стає вирішальним фактором для зростання та розвитку малих і середніх підприємств. Вивчення проблем та перспектив у цій сфері є актуальним і важливим для забезпечення стабільного економічного розвитку та підвищення якості продукції та послуг, які надаються МСБ.

Мета роботи. Метою даної тези є аналіз основних проблем та визначення перспектив управління якістю в малому та середньому бізнесі. Для досягнення цієї мети необхідно вирішити такі завдання:

1. Ідентифікувати внутрішні та зовнішні проблеми, що впливають на управління якістю в МСБ.
2. Дослідити сучасні методи та підходи до управління якістю, які можуть бути ефективно застосовані в МСБ.
3. Вивчити досвід українських та зарубіжних підприємств у впровадженні систем управління якістю.
4. Розробити рекомендації для покращення управління якістю в малому та середньому бізнесі, враховуючи специфіку їх діяльності.

Матеріали та методи. Дослідження базується на комплексному підході,

що включає якісні та кількісні методи аналізу. Використано аналіз літератури та наукових праць для теоретичного обґрунтування проблем управління якістю. Проведено кейс-стадії для вивчення реальних прикладів впровадження систем управління якістю в МСБ. Порівняльний аналіз дозволяє оцінити ефективність різних підходів до управління якістю та розробити рекомендації, що можуть бути застосовані на практиці.

Результати та обговорення. Малі та середні підприємства (МСБ) часто стикаються з низкою внутрішніх проблем, які негативно впливають на управління якістю. Ці проблеми можуть значно обмежувати здатність підприємств забезпечувати високий рівень якості продукції та послуг.

Однією з найбільш поширених проблем є недостатність ресурсів. МСБ часто мають обмежений доступ до фінансових, матеріальних та людських ресурсів. Це обмежує їх можливості для інвестування в сучасні системи управління якістю, нове обладнання та технології, а також для проведення навчання персоналу. Наприклад, впровадження стандартів ISO або системи тотального управління якістю (TQM) може вимагати значних фінансових витрат, які не завжди можуть собі дозволити малі підприємства. Обмежений бюджет також може впливати на можливість залучення зовнішніх консультантів або проведення внутрішніх аудитів якості [2].

Іншою критичною проблемою є низький рівень кваліфікації персоналу. В багатьох малих і середніх підприємствах працівники можуть не мати достатнього рівня знань та навичок, необхідних для ефективного управління якістю. Це може бути пов'язано з відсутністю систематичного навчання та розвитку персоналу, обмеженим доступом до професійної освіти та тренінгів. Низький рівень кваліфікації працівників може призводити до помилок, браку та неефективного використання ресурсів, що, в свою чергу, негативно впливає на якість продукції або послуг. Крім того, відсутність мотивації та залученості працівників може призводити до низької продуктивності та високої плинності кадрів, що також є значним викликом для управління якістю.

Таким чином, внутрішні проблеми, такі як недостатність ресурсів та

низький рівень кваліфікації персоналу, є основними бар'єрами для ефективного управління якістю в малому та середньому бізнесі. Подолання цих проблем вимагає комплексного підходу, включаючи оптимізацію використання наявних ресурсів, інвестування у навчання та розвиток персоналу, а також залучення зовнішніх експертів для покращення системи управління якістю.

Зовнішні проблеми управління якістю в малому та середньому бізнесі включають вплив конкуренції та зміни в законодавстві та регулюванні. Конкуренція на ринку змушує підприємства постійно підвищувати якість продукції та послуг, але обмежені ресурси можуть ускладнити цей процес. Умови жорсткої конкуренції можуть призводити до зниження витрат на забезпечення якості, що негативно впливає на загальну якість продукції. Зміни в законодавстві та регуляторних вимогах також створюють виклики для МСБ, які повинні швидко адаптуватися до нових стандартів [3].

Конкуренція на ринку є одним з основних зовнішніх факторів, що впливають на управління якістю в малому та середньому бізнесі (МСБ). Малі та середні підприємства часто стикаються з потужними конкурентами, які мають більше ресурсів для інвестування в сучасні технології та системи управління якістю. Це ставить МСБ у невигідне становище, оскільки вони можуть не мати можливості запропонувати такі ж високоякісні продукти або послуги за конкурентоспроможними цінами.

Крім того, сильна конкуренція може змушувати МСБ знижувати витрати, що часто призводить до скорочення витрат на забезпечення якості. У спробах залишатися конкурентоспроможними, підприємства можуть ігнорувати деякі аспекти управління якістю, що негативно впливає на загальну якість продукції або послуг.

Зміни в законодавстві та регулюванні є ще одним важливим зовнішнім фактором, що впливає на управління якістю в МСБ. Законодавчі вимоги до якості продукції та послуг можуть часто змінюватися, і підприємства повинні швидко адаптуватися до цих змін, щоб залишатися на ринку. Це може включати нові стандарти безпеки, екологічні норми, вимоги до сертифікації та

інші регуляторні вимоги.

Для малих і середніх підприємств адаптація до нових регуляторних вимог може бути складним завданням, оскільки це потребує додаткових ресурсів і часу для впровадження необхідних змін. Недотримання нових вимог може призвести до штрафів, втрати ліцензій або інших юридичних наслідків, що може суттєво вплинути на діяльність підприємства. Крім того, постійні зміни в законодавстві можуть створювати нестабільне бізнес-середовище, що ускладнює довгострокове планування та інвестування в якість [2].

Аналіз реальних кейсів малих та середніх підприємств (МСБ) показує, як вони стикаються з проблемами управління якістю та знаходять шляхи їх подолання. Наприклад, українська компанія „ЕкоЛайф“, що спеціалізується на виробництві органічних продуктів, зіткнулася з проблемою недостатності ресурсів для впровадження системи управління якістю за стандартами ISO. Для подолання цього виклику підприємство залучило грантове фінансування від міжнародних організацій, що дозволило провести необхідні тренінги для персоналу та модернізувати виробничі процеси.

Інший приклад - IT-компанія „СмартТех“, яка мала проблему низького рівня кваліфікації персоналу в сфері управління якістю. Компанія вирішила це питання шляхом інвестування у навчальні програми та сертифікаційні курси для своїх працівників, що дозволило підвищити їхню компетентність та покращити якість наданих послуг.

Ці кейси демонструють, що МСБ можуть ефективно вирішувати проблеми управління якістю за умови наявності стратегічного підходу, інвестування у розвиток персоналу та залучення зовнішніх ресурсів. Вони також підкреслюють важливість гнучкості та адаптивності в умовах швидкозмінного ринкового та регуляторного середовища.

Для підвищення ефективності та конкурентоспроможності малий та середній бізнес (МСБ) активно впроваджує сучасні методи управління якістю. Серед найбільш ефективних методів, які можуть бути застосовані, виділяються тотальне управління якістю (TQM) та Шість сигм (Six Sigma) [1].

Тотальне управління якістю (TQM) є системним підходом до управління, спрямованим на постійне покращення якості продукції, процесів та послуг. Основна мета TQM полягає в задоволенні потреб клієнтів через активне залучення всіх працівників організації в процеси покращення якості.

TQM базується на кількох ключових принципах:

1. Орієнтація на клієнта.
2. Постійне покращення.
3. Залучення працівників.
4. Процесний підхід [2].

Прикладом успішного впровадження TQM є японські компанії, такі як Toyota, які завдяки цьому підходу досягли значного підвищення якості своєї продукції та ефективності виробничих процесів.

Шість сигм (Six Sigma) є методологією, спрямованою на зниження кількості дефектів у виробничих процесах до мінімального рівня через використання статистичних інструментів та методів аналізу. Головною метою Six Sigma є досягнення рівня якості, при якому кількість дефектів не перевищує 3,4 на мільйон можливостей.

Основні етапи методології Six Sigma (DMAIC):

1. Визначення (Define).
2. Вимірювання (Measure).
3. Аналіз (Analyze).
4. Покращення (Improve).
5. Контроль (Control) [6].

Впровадження сучасних методів управління якістю, таких як TQM та Six Sigma, дозволяє малим і середнім підприємствам значно підвищити рівень якості своїх продуктів та послуг, покращити внутрішні процеси та підвищити задоволеність клієнтів. Це, у свою чергу, сприяє підвищенню конкурентоспроможності та стабільності бізнесу в умовах сучасного ринку.

Використання інформаційних технологій (ІТ) відіграє ключову роль у покращенні управління якістю в малому та середньому бізнесі (МСБ). Сучасні

ІТ-рішення дозволяють автоматизувати процеси, здійснювати моніторинг якості в режимі реального часу та ефективно контролювати всі аспекти виробництва і послуг:

1. Автоматизація процесів: Знижує ймовірність людських помилок, підвищує точність і швидкість виконання завдань.
2. Системи моніторингу та контролю: Дає можливість оперативно виявляти та усувати відхилення від стандартів якості, забезпечуючи стабільно високий рівень продукції або послуг [5].

Таким чином, впровадження інформаційних технологій у процес управління якістю дозволяє МСБ підвищити ефективність, знизити витрати та забезпечити відповідність високим стандартам якості, що сприяє підвищенню конкурентоспроможності та задоволенню клієнтів.

Розглянемо детально рекомендації для покращення управління якістю в малому та середньому бізнесі:

1. Розробка та впровадження стратегій управління якістю.
2. Оптимізація витрат та ресурсів.
3. Налагодження зворотного зв'язку з клієнтами.
4. Інтеграція з іншими системами управління [5].

Висновки. Управління якістю в малому та середньому бізнесі є критично важливим для забезпечення конкурентоспроможності та задоволення потреб клієнтів. Основні проблеми, з якими стикаються підприємства, включають недостатність ресурсів, низький рівень кваліфікації персоналу, вплив конкуренції та зміни в законодавстві. Впровадження сучасних методів управління якістю, таких як TQM та Six Sigma, використання інформаційних технологій, а також розробка стратегій, оптимізація витрат, налагодження зворотного зв'язку з клієнтами та інтеграція з іншими системами управління допоможуть подолати ці виклики.

Дотримання цих рекомендацій сприятиме постійному вдосконаленню та підвищенню якості продукції та послуг, що є запорукою успішного розвитку малих та середніх підприємств.

СПИСОК ВИКОРИСТАНОЇ ЛІТЕРАТУРИ

1. Аксьонова Л. Вимірювання процесів системи управління якістю з використанням методики «Шість сигм». – 2015. – №6. – 51-54 с.
2. Білецький Е. В., Янушкевич Д. А., Шайхлісламов З. Р. Управління якістю продукції та послуг. - Харків: ХТЕІ, 2015. 222 с.
3. Гольцев Д. Г. Сутність та маркетинговий підхід до поняття «якість» у системі управління якістю. – 2015. – №3. – 79-87 с.
4. Ісікава К. Японські методи управління якістю. — М: Економіка, 2014. — 214 с.
5. Лінгур Л. М., Мартинюк О. А., Єсіна О. Г. Впровадження стандартів якості в управління підприємствами малого та середнього бізнесу. – 2023. - №1(107). – 12-18 с.
6. Sá, J. C., Vaz, S., Carvalho, O., Lima, V., Morgado, L., Fonseca, L., Santos, G. A model of integration ISO 9001 with Lean six sigma and main benefits achieved. Total Quality Management & Business Excellence. – 2022. – №33(1). - 218–242 p.

СЕРТИФІКАЦІЯ СИСТЕМ УПРАВЛІННЯ ЯКІСТЮ ЗА СТАНДАРТАМИ ISO: ПЕРЕВАГИ ТА ВИКЛИКИ

Муха Анастасія Олегівна

Студент

Київський політехнічний інститут імені Ігоря Сікорського
м. Київ, Україна

Вступ. У сучасному бізнес-середовищі, де конкуренція невпинно зростає, якість продукцію та послуг стає фактором успіху для будь-якої компанії. Сертифікація систем управління якістю за стандартами ISO, а саме ISO 9001, є важливим інструментом для забезпечення високих стандартів якості та підвищення конкурентоспроможності на глобальному ринку. В умовах глобалізації та інтеграції до світової економіки українські підприємства стикаються з необхідністю відповідати міжнародним стандартам якості, що робить дослідження цієї теми надзвичайно актуальним.

Мета роботи. Метою даного дослідження є вивчення процесу сертифікації систем управління якістю за стандартами ISO, а також аналіз переваг та викликів, з якими стикаються підприємства під час впровадження та підтримки сертифікованих систем. Для досягнення цієї мети необхідно вирішити такі завдання:

1. Описати теоретичні основи та принципи стандартів ISO 9001.
2. Проаналізувати переваги, які отримують підприємства від сертифікації.
3. Визначити основні виклики та труднощі, що виникають у процесі сертифікації.
4. Дослідити практичний досвід українських підприємств у впровадженні стандартів ISO.
5. Запропонувати рекомендації для ефективного впровадження та підтримки систем управління якістю.

Матеріали та методи. Для досягнення поставлених цілей у дослідженні

було використано комплексний підхід, що включає аналіз літератури, а також порівняльний аналіз. Аналіз літератури передбачав огляд наукових праць, статей, нормативних документів та інших джерел інформації, що стосуються сертифікації систем управління якістю за стандартами ISO. Кейс-стадії охоплювали аналіз конкретних прикладів впровадження систем управління якістю на українських та міжнародних підприємствах, з оцінкою їх успіхів та проблем. Порівняльний аналіз передбачав співставлення ISO 9001 з іншими стандартами управління якістю для визначення їх переваг та відмінностей. Такий підхід забезпечив всебічне дослідження теми, поєднуючи теоретичний аналіз із практичним досвідом, що сприяло глибшому розумінню процесу сертифікації та його впливу на діяльність підприємств.

Результати та обговорення. Стандарти ISO (Міжнародної організації зі стандартизації) мають довгу історію, яка починається з середини 20-го століття. Міжнародна організація зі стандартизації (ISO) була заснована в 1947 році з метою розробки і впровадження міжнародних стандартів у різних галузях. Одним із ключових стандартів, що стосуються управління якістю, є ISO 9001 [1].

Розвиток стандартів ISO 9001 можна простежити через кілька основних редакцій:

1. ISO 9001:1987: Перший стандарт, який зосереджувався на забезпеченні якості продукції через дотримання встановлених процедур.
2. ISO 9001:1994: Було додано акцент на профілактичні дії та документування процесів.
3. ISO 9001:2000: Перехід від процедурного підходу до процесного, де ключовим елементом став управління процесами та їх взаємодія.
4. ISO 9001:2008: Уточнення вимог та полегшення інтеграції з іншими стандартами управління.
5. ISO 9001:2015: Остання версія, яка фокусується на управлінні ризиками та можливостями, стратегічному плануванні та контексті організації [3].

Стандарт ISO 9001 базується на кількох фундаментальних принципах управління якістю, які сприяють ефективному управлінню організацією та забезпеченню стабільно високого рівня якості продукції і послуг.

Одним з ключових принципів є орієнтація на клієнта. Організації, що впроваджують ISO 9001, повинні чітко розуміти потреби та очікування своїх клієнтів, а також прагнути не лише задовольнити, але й перевершити їхні очікування. Це включає в себе регулярний збір зворотного зв'язку від клієнтів, аналіз їхніх запитів та адаптацію продукції або послуг відповідно до змінних вимог ринку.

Інший важливий принцип стосується лідерства. Лідери організації повинні створювати єдність мети і напрямку розвитку, формувати внутрішнє середовище, в якому працівники можуть повністю залучитися до досягнення цілей організації. Це вимагає встановлення чітких цілей, розробки стратегічного планування та забезпечення необхідних ресурсів для досягнення визначених цілей.

Окрім цього важливо згадати й про наступні принципи:

- Процесний підхід, важливий принцип ISO 9001, полягає в ефективному управлінні діяльністю та ресурсами як процесами. Всі види діяльності в організації визначаються як процеси, що взаємодіють між собою, сприяючи кращому розумінню та контролю, що підвищує ефективність і результативність.

- Системний підхід до управління підкреслює важливість управління взаємопов'язаними процесами як єдиною системою, забезпечуючи узгодженість дій для досягнення стратегічних цілей.

- Принцип постійного покращення спрямований на те, щоб організації постійно шукали можливості для вдосконалення своїх процесів, продукції та послуг, включаючи регулярне оцінювання та коригувальні дії.

- Прийняття рішень на основі фактичних даних є ключовим для зниження ризиків і підвищення ефективності діяльності. Взаємовигідні відносини з постачальниками також є важливими, оскільки вони підвищують

здатність обох сторін створювати цінність через довгострокові партнерства, засновані на довірі та спільних цілях [5].

Ці принципи забезпечують структурований та систематичний підхід до управління якістю, що сприяє досягненню високих стандартів продукції та послуг, підвищенню ефективності організації та задоволенню потреб клієнтів.

Сертифікація систем управління якістю за стандартами ISO, зокрема ISO 9001, приносить підприємствам численні переваги, що охоплюють різні аспекти їхньої діяльності. Однією з ключових переваг є підвищення конкурентоспроможності підприємства. Впровадження та дотримання вимог стандартів ISO дозволяє організаціям вдосконалювати свою продукцію та послуги, що сприяє покращенню їхньої позиції на ринку. Підприємства, що сертифіковані за стандартами ISO, мають перевагу над конкурентами, які не мають сертифікованої системи управління якістю, оскільки сертифікація є показником надійності та високої якості.

Сертифікація також сприяє поліпшенню внутрішніх процесів та ефективності. Впровадження систем управління якістю за стандартами ISO вимагає детального аналізу та оптимізації всіх процесів організації. Це дозволяє виявляти та усувати недоліки, підвищувати ефективність використання ресурсів та зменшувати втрати. Як результат, підприємства можуть досягти більш високої продуктивності та зниження витрат, що позитивно впливає на загальну ефективність їхньої діяльності [6].

Довіра з боку споживачів та партнерів є ще однією важливою перевагою сертифікації. Сертифікат ISO 9001 служить знаком якості, який визнається на міжнародному рівні.

Сертифікація систем управління якістю за стандартами ISO приносить численні переваги, проте цей процес також супроводжується певними викликами, які можуть створювати суттєві перешкоди на шляху до досягнення відповідності стандартам. Нижче розглянуто основні виклики, з якими стикаються організації під час впровадження та підтримки систем управління якістю за стандартами ISO.

Одним з найбільших викликів є високі витрати на впровадження та підтримку систем управління якістю. Витрати можуть включати оплату послуг консультантів, навчання персоналу, розробку та впровадження нових процесів, а також регулярні внутрішні та зовнішні аудити. Для деяких підприємств, особливо малих та середніх, ці витрати можуть бути значним фінансовим навантаженням.

Впровадження систем управління якістю часто стикається з опором з боку працівників та керівництва. Зміна усталених робочих практик і процесів може викликати негативну реакцію та небажання адаптуватися до нових вимог. Опір змінам може бути пов'язаний з відсутністю розуміння важливості сертифікації або страхом перед невідомим. Організаційна культура, що не підтримує інновації та вдосконалення, може стати додатковим бар'єром на шляху до успішного впровадження стандартів ISO [7].

Процес сертифікації систем управління якістю є складним і трудомістким. Він включає декілька етапів, таких як попередній аудит, розробка та впровадження системи, внутрішні аудити та основний сертифікаційний аудит. Кожен з цих етапів вимагає значних зусиль і ресурсів, а також чіткого планування і координації.

Сертифікація за стандартами ISO передбачає не лише одноразове досягнення відповідності вимогам, але й постійне вдосконалення процесів. Це вимагає від організацій регулярного моніторингу та оцінки результативності своїх процесів, впровадження коригувальних дій та вдосконалення системи управління якістю. Підтримка високого рівня якості протягом тривалого часу може бути складним завданням, особливо в умовах змінного ринкового середовища та зростаючих вимог з боку клієнтів. Організації повинні постійно адаптуватися до нових умов і підтримувати відповідність стандартам, що потребує значних зусиль і ресурсів [6].

Українські підприємства все частіше звертаються до впровадження стандартів ISO, щоб підвищити свою конкурентоспроможність та відповідати міжнародним вимогам. Наприклад, компанія „Миронівський хлібопродукт“

(МХП), один з найбільших виробників курятини в Україні, успішно впровадила стандарти ISO 9001 для системи управління якістю та ISO 22000 для управління безпекою харчових продуктів. Завдяки цьому, МХП змогла не лише покращити внутрішні процеси та якість продукції, але й отримати доступ до нових міжнародних ринків, зокрема Європейського Союзу.

Впровадження стандартів вимагало значних інвестицій у навчання персоналу, модернізацію виробничих процесів та впровадження нових процедур контролю якості. Однак, результатом стала підвищена ефективність роботи підприємства, зменшення кількості відходів і браку, а також підвищення довіри з боку партнерів та клієнтів. Досвід МХП демонструє, що сертифікація за стандартами ISO може бути успішно реалізована і принести значні вигоди навіть для великих українських компаній.

Для успішного впровадження стандартів ISO на підприємствах рекомендується дотримуватися таких кращих практик:

1. Активне залучення керівництва.
2. Навчання персоналу.
3. Систематичний підхід.
4. Використання зовнішніх консультантів.
5. Внутрішні аудити.
6. Документування процесів.
7. Комунікація та зворотній зв'язок. [5].

Висновки. Сертифікація систем управління якістю за стандартами ISO є важливою для підвищення конкурентоспроможності підприємств. Дослідження показує, що вона сприяє поліпшенню внутрішніх процесів, підвищує довіру споживачів і партнерів, а також мотивує працівників. Водночас впровадження супроводжується викликами, такими як високі витрати, опір змінам, складність процесу та необхідність постійного вдосконалення. Практичний досвід українських підприємств демонструє, що успішне впровадження стандартів ISO можливе за умов активного залучення керівництва, систематичного підходу, навчання персоналу та проведення регулярних внутрішніх аудитів.

СПИСОК ВИКОРИСТАНОЇ ЛІТЕРАТУРИ

1. Безродна С. М. Управління якістю: навчальний посібник. для студентів економічних спеціальностей / С. М. Безродна. – Чернівці: ПВКФ «Технодрук», 2017. – 174 с.
2. ДСТУ ISO 9001:2009. Системи управління якістю. Вимоги. – К.: Держспоживстандарт. – 2009. – 15 с.
3. Одарченко М. С., Карбівична Т. В. Управління якістю товарів: опорний конспект лекцій. Х.: ХДУХТ, 2019 р. – 122 с.
4. Осадчук О. П. Світові тенденції впровадження систем управління якістю відповідно до вимог ISO 9001. – 2015. – № 21(2). – 115-121 с.
5. Bravi L., Murmura F., Santos G. The ISO 9001:2015 quality management system standard: companies' drivers, benefits and barriers to its implementation. – 2019. - № 23(2). – 64 – 82 p.
6. Rusjan B., Castka P. Understanding ISO's 9001 benefits and research through an operations strategy framework. – 2010. – № 8(1). – 97-118 p.
7. Tari J. J., Molina-Azorin J. F., Heras I. Benefits of the ISO 9001 and ISO 14001 standards: A literature review. – Barcelona, 2012. – № 5(2). – 297-322 p.

ОБЛІКОВО-АНАЛІТИЧНА СИСТЕМА: ОЦІНКА ФІНАНСОВО-ЕКОНОМІЧНОЇ СТІЙКОСТІ ПІДПРИЄМСТВА

Повстюк Поліна Анатоліївна

Студентка 3-го курсу

Національний технічний університет України

Київський політехнічний інститут імені Ігоря Сікорського

м. Київ, Україна

Вступ

Обліково-аналітичне забезпечення є фундаментом для прийняття обґрунтованих управлінських рішень на підприємстві. Воно ґрунтується на всебічній інформації про внутрішнє та зовнішнє середовище, яка використовується для оцінки та аналізу економічних явищ і процесів. Ця інформація стає критичною для розробки та впровадження ефективних стратегій, спрямованих на забезпечення економічної безпеки.

Управління економічною безпекою підприємства - це динамічний процес, який потребує постійного моніторингу та аналізу. Завдяки обліково-аналітичному забезпеченню керівництво має можливість:

- Отримувати актуальну інформацію про рівень економічної безпеки підприємства, ймовірні загрози та виклики, які можуть виникнути.
- Проводити ґрунтовний аналіз отриманих даних, виявляючи слабкі місця та потенційні ризики.
- Розробляти та впроваджувати превентивні заходи, спрямовані на мінімізацію негативного впливу загроз та забезпечення стійкості підприємства.
- Приймати обґрунтовані управлінські рішення, базуючись на чітких даних та прогнозах.

Обліково-аналітична інформація формується завдяки спільній роботі бухгалтерії та економічної служби підприємства. Ця система забезпечує всіх зацікавлених осіб, тобто суб'єктів економічної безпеки, необхідною інформацією з реєстрів бухгалтерського обліку та внутрішньої звітності. Це, в свою чергу, створює підґрунтя для об'єктивної оцінки ситуації, визначення

реального рівня економічної безпеки, ступеня впливу потенційних загроз та прийняття адекватних управлінських рішень.

Переваги використання обліково-аналітичного забезпечення:

- Підвищення прозорості та підзвітності в управлінні підприємством.
- Покращення якості прийняття управлінських рішень.
- Зниження ризиків та загроз для економічної безпеки.
- Підвищення конкурентоспроможності підприємства на ринку.
- Сприяння сталому розвитку та зростанню підприємства.

Впровадження та підтримка ефективної системи обліково-аналітичного забезпечення є ключовим фактором успіху будь-якого підприємства в сучасних динамічних умовах господарювання.

Обліково-аналітичне супроводження

Обліково-аналітичне забезпечення є невід'ємною складовою системи економічної безпеки підприємства. Воно ґрунтується на даних бухгалтерського обліку та методах економічного аналізу, надаючи комплексну інформацію для прийняття обґрунтованих управлінських рішень.

Вимоги до обліково-аналітичної інформації:

- Достовірність та повнота: відображення всіх господарських операцій без спотворень.
- Інформативність: надання суб'єктам безпеки даних про поточний рівень економічної безпеки.
- Аналітичність: виявлення, ідентифікація та відстеження внутрішніх та зовнішніх загроз.
- Конфіденційність: захист від промислового шпигунства та витоку інформації.
- Практичність: формування бази для прийняття управлінських рішень.

Основні напрямки реалізації обліково-аналітичного забезпечення:

1. Діагностика фінансово-економічного стану:

- Виявлення та попередження фінансових ризиків.

- Оцінка ймовірності неспроможності та банкрутства.
- 2. Оцінювання економічної безпеки:
 - Аналіз власного рівня економічної безпеки.
 - Дослідження надійності потенційних партнерів.
 - Вивчення стану безпеки конкурентів.
- 3. Оптимізація ресурсів:
 - Збереження та примноження ресурсного потенціалу.
 - Раціональне та ефективне використання ресурсів.
- 4. Управлінські рішення:
 - Обґрунтування заходів з урахуванням виявлених загроз.
 - Прийняття рішень щодо захисту економічних інтересів.
- 5. Інформаційне забезпечення:
 - Комплексне інформаційне забезпечення системи економічної безпеки.
 - Забезпечення інформацією всіх підрозділів підприємства.
- 6. Погодження інтересів:
 - Мінімізація внутрішніх загроз шляхом узгодження інтересів.
 - Забезпечення єдності дій керівництва та співробітників.

Ключовий принцип:

Безперервна та взаємопов'язана робота компонентів системи: бухгалтерського обліку, аналізу та аудиту.

Методи оцінки якості функціонування механізму фінансово-економічної безпеки на підприємстві

Методи оцінки та аналізу фінансово-господарської діяльності (ФГД) являють собою комплекс заходів, спрямованих на всебічне вивчення, обробку та використання інформації фінансового та нефінансового характеру. Їхньою метою є:

- Виявлення та мобілізація резервів для ефективного використання корпоративних ресурсів підприємства.
- Встановлення оптимальної структури джерел формування цих

ресурсів для забезпечення сталого розвитку.

- Оцінка рівня економічної безпеки та розробка заходів щодо її покращення.

Методи та прийоми:

На підприємстві в системі забезпечення економічної безпеки використовуються такі методи та прийоми обліку та аналізу ФГД:

- Метод оцінювання: Забезпечує грошовий вимір засобів і процесів підприємства.

- Бюджетування: Передбачає процес розробки, впровадження, контролю, аналізу та коригування бюджетів.

- Горизонтальний аналіз: Дозволяє вивчати динаміку фінансових показників за певні періоди.

- Вертикальний аналіз: Визначає питому вагу окремих статей у загальній сумі.

- Стандарт-кост: Передбачає розробку стандартів використання ресурсів.

- Інтегральний аналіз: Надає багатофакторну оцінку фінансово-економічних показників.

- Аналіз чутливості: Оцінює вплив факторів на показники діяльності.

Ці методи та прийоми повинні:

- Охарактеризувати стан функціонування підприємства.

- Відображати результати управління його процесами.

- Дозволяти переорієнтувати ресурси для досягнення високих показників.

- Визначати оптимальну стратегію розвитку з урахуванням тенденцій.

Розкриття методів:

1. Метод оцінювання:

- Забезпечує грошову оцінку активів, зобов'язань та капіталу.

- Використовується для визначення інформаційних ризиків.

2. Бюджетування:
 - Дозволяє контролювати використання ресурсів.
 - Сприяє досягненню цілей підприємства.
3. Горизонтальний аналіз:
 - Показує динаміку показників за часом.
 - Виявляє загальні тенденції розвитку.
4. Вертикальний аналіз:
 - Дає уявлення про структуру показників.
 - Дозволяє порівнювати статті балансу та звіту про прибутки та збитки.
5. Стандарт-кост:
 - Оптимізує використання ресурсів.
 - Виявляє відхилення від норм.
6. Інтегральний аналіз:
 - Надає комплексну оцінку фінансового стану.
 - Дозволяє виявити резерви для покращення.
7. Аналіз чутливості:
 - Оцінює вплив факторів на прибуток.
 - Дозволяє приймати обґрунтовані управлінські рішення.

Висновок:

Методи оцінки та аналізу ФГД є важливим інструментом для керівництва підприємства. Їх використання дозволяє:

Система державного нормативно-правового регулювання фінансової безпеки

На сучасному етапі система державного нормативно-правового регулювання фінансової безпеки досліджуваного підприємства включає наступні напрямки:

- регламентація порядку формування інформаційної бази управління фінансовою діяльністю підприємства;
- регулювання грошового обігу та форм оплати;

- регулювання кредитних операцій;
- валютне регулювання;
- регулювання інвестиційних операцій;
- регулювання ринку цінних паперів;
- регулювання страхових операцій на фінансовому ринку;
- врегулювання порядку і форм реорганізації підприємств.
- ринковий механізм регулювання фінансової безпеки підприємств

[1].

Механізм формування фінансового ринку є складним та динамічним процесом, який постійно розвивається. Розуміння його принципів та факторів, що на нього впливають, необхідне для ефективного управління фінансовими ресурсами та досягнення сталого економічного зростання.

Висновки

Обліково-аналітичне забезпечення та методи оцінки фінансово-господарської діяльності (ФГД) відіграють ключову роль у системі економічної безпеки підприємства.

Їх використання дозволяє:

- Отримувати достовірну та повну інформацію про фінансовий стан, результати діяльності та ризики, з якими стикається підприємство.
- Проводити всебічний аналіз цієї інформації, виявляючи слабкі місця, потенційні загрози та можливості для покращення.
- Розробляти та впроваджувати ефективні управлінські рішення, спрямовані на захист економічних інтересів підприємства, забезпечення його стійкості та сталого розвитку.
- Підвищувати прозорість та підзвітність у роботі керівництва, посилювати контроль за використанням ресурсів.
- Сприяти зниженню ризиків та загроз для економічної безпеки, підвищувати конкурентоспроможність підприємства на ринку.

Важливими складовими системи економічної безпеки також є:

- Система державного нормативно-правового регулювання, яка визначає загальні рамки та правила функціонування підприємств на ринку.

- Механізм формування фінансового ринку, який забезпечує доступ підприємств до фінансових ресурсів та створює умови для їх ефективного використання.

Впровадження та підтримка ефективної системи обліково-аналітичного забезпечення, постійний аналіз ФГД, а також розуміння принципів функціонування фінансового ринку та державного регулювання є ключовими факторами успіху будь-якого підприємства в сучасних умовах господарювання.

СПИСОК ВИКОРИСТАНИХ ДЖЕРЕЛ

1. Кафедра обліку, оподаткування та управління фінансово-економічною безпекою Кафедра фінансів, банківської справи та страхування АКТУАЛЬНІ ПРОБЛЕМИ СУЧАСНОГО БІЗНЕСУ: ОБЛІКОВО-ФІНАНСОВИЙ ТА УПРАВЛІНСЬКИЙ АСПЕКТИ. URL:https://dspace.dsau.dp.ua/bitstream/123456789/8300/1/%d0%9c%d0%be%d0%bd%d0%be%d0%b3%d1%80%d0%b0%d1%84%d1%96%d1%8f%20%d0%93%d1%83%d0%b1%d0%b0%d1%80%d0%b8%d0%ba_%d0%9c%d0%be%d1%82%d0%ba%d0%be%d0%b2%d1%81%d1%8c%d0%ba%d0%b8%d0%b9.pdf

ТРАНСПОРТНІ СИСТЕМИ ЄВРОПИ: ІСТОРІЯ, СУЧАСНИЙ СТАН ТА ПЕРСПЕКТИВИ

Поляк Едуард Святославович

Аспірант

Ужгородського Національного Університету

м. Ужгород

Анотація: У статті досліджується розвиток транспортних систем Європи від середньовіччя до сучасності. Аналізується вплив індустріальної революції та післявоєнного періоду на формування сучасної інфраструктури. Описуються основні складові теперішньої транспортної системи, зокрема залізничний, автомобільний, авіаційний, морський та міський транспорт. Розглядаються основні проблеми, такі як перевантаженість, екологічні виклики, фінансування та інтеграція систем. Пропонуються шляхи їх вирішення через інвестиції, впровадження новітніх технологій та екологічні ініціативи. Стаття підкреслює важливість європейської співпраці для створення ефективної та стійкої транспортної мережі.

Ключові слова: Транспортні системи, Європа, Історія транспорту, Залізничний транспорт, Автомобільний транспорт, Авіація, Морський транспорт, Міський транспорт, Інтеграція, Екологічна стійкість, Інфраструктура, Інновації, Електромобілі, Високошвидкісні залізниці, Громадський транспорт.

Історія розвитку транспортних систем: середньовічній Європі основними транспортними шляхами були річкові та морські маршрути. Річки, такі як Рейн, Дунай і Сена, слугували природними магістралями для перевезення товарів і людей. Морський транспорт відігравав ключову роль у торгівлі, зокрема між містами-державами Італії, такими як Венеція та Генуя, і рештою Європи. Сухопутний транспорт був обмежений гужовими дорогами, якими пересувалися вози, коні та пішоходи. З розвитком мореплавства та

відкриттям нових торгових шляхів у ранній новий час Європа стала центром світової торгівлі. Водні шляхи набули великого значення, а гужовий транспорт залишався основним на суші. Торгівля з колоніями стимулювала розвиток портів і кораблебудування. Індустріальна революція у XIX столітті стала переломним моментом у розвитку транспортних систем Європи. Залізничі стали ключовим елементом транспортної інфраструктури. Перші залізничні лінії з'явилися у Великобританії, зокрема між Стоктоном і Дарлінгтоном у 1825 році. Залізничі швидко поширилися по всій Європі, з'єднавши промислові центри з портами та іншими містами. Залізничний транспорт сприяв економічному розвитку, оскільки забезпечував швидке та дешеве перевезення великої кількості товарів і пасажирів. Залізничі стали основним засобом пересування для багатьох європейців, зменшуючи час у дорозі та підвищуючи комфорт подорожей. Паралельно з розвитком залізниць почався швидкий розвиток автомобільного транспорту. На початку XX століття автомобілі стали доступнішими, що призвело до будівництва нових доріг та розширення дорожньої мережі. Після Другої світової війни транспортні системи Європи зазнали значних змін. Авіація стала важливою складовою транспортної інфраструктури. Європейські аеропорти, такі як Хітроу в Лондоні, Шарль-де-Голль у Парижі та Франкфурт, стали одними з найбільш завантажених у світі. Авіаперевезення зробили можливими швидкі подорожі на великі відстані, з'єднавши Європу з іншими континентами. Міський транспорт також зазнав значних змін. У великих містах, таких як Лондон, Париж розвивалися метрополітени, що забезпечувало швидке і зручне пересування містом. Трамваї, автобуси та тролейбуси доповнювали мережу громадського транспорту, роблячи його доступним для більшості жителів.

Сучасний Стан та Темпи Розвитку: Сучасний стан характеризується різноманіття транспортних засобів. Стрімко розвивається :автомобільний, залізничний авіаційний, морський ,а одну з найбільших уваг приділяється міському транспорту. Сьогодні залізничний транспорт є важливою складовою європейської транспортної системи. Високошвидкісні залізничі, такі як

французький TGV, німецький ICE і іспанський AVE, стали символом швидкого і ефективного транспорту. Вони забезпечують високий рівень комфорту та швидкості для пасажирів, зменшуючи час у дорозі між великими містами. Європейські ініціативи, такі як Транс'європейська транспортна мережа (TEN-T), спрямовані на інтеграцію залізничних систем різних країн для забезпечення безперервного та ефективного пересування. Це включає стандартизацію залізничних колій, сигналізації та електрифікації. Автомобільний транспорт продовжує відігравати ключову роль у пересуванні людей та вантажів. Розширення і модернізація автомагістралей та доріг сприяють підвищенню ефективності перевезень. Останніми роками великий акцент робиться на розвиток інфраструктури для електромобілів. Уряди європейських країн активно підтримують створення мережі зарядних станцій, стимулюючи перехід на екологічно чисті види транспорту. Авіація залишається важливим компонентом транспортної системи Європи. Бюджетні авіалінії, такі як Ryanair і EasyJet, зробили авіаперевезення доступнішими для широкого загалу. Екологічні ініціативи спрямовані на зниження викидів парникових газів і впровадження більш екологічно чистих технологій, зокрема електричних і гібридних літаків. Морський транспорт відіграє важливу роль у міжнародній торгівлі. Великі контейнерні порти, такі як Роттердам і Гамбург, забезпечують ефективне транспортування вантажів. Використання внутрішніх водних шляхів, річок і каналів для перевезення вантажів залишається важливим аспектом транспортної системи, знижуючи навантаження на дорожню та залізничну інфраструктуру. Міський транспорт продовжує розвиватися, сприяючи покращенню якості життя у великих містах. Розширення мереж метрополітенів, трамваїв та автобусів підвищує зручність і доступність пересування. Велосипедна інфраструктура також активно розвивається з метою покращення екологічної ситуації та зменшення заторів. Проблеми та Шляхи Їх Вирішення

Проблеми

Незважаючи на значні досягнення, транспортні системи Європи стикаються з кількома викликами:

- **Перевантаженість:** Перевантаженість доріг і громадського транспорту, особливо у великих містах.
- **Екологічні проблеми:** Викиди парникових газів від автомобілів і літаків, що сприяють глобальному потеплінню.
- **Фінансування:** Недостатнє фінансування інфраструктурних проектів у деяких країнах.
- **Інтеграція:** Виклики в інтеграції транспортних систем різних країн, особливо в залізничному секторі.

Вирішення

Для подолання цих проблем необхідні комплексні підходи:

- **Інвестиції:** Збільшення інвестицій в інфраструктуру, включаючи ремонт і модернізацію існуючих мереж.
- **Технології:** Впровадження новітніх технологій, таких як електромобілі, високошвидкісні залізниці, і автоматизовані системи керування транспортом.
- **Екологічні ініціативи:** Розвиток програм для зменшення викидів, включаючи підтримку громадського транспорту і велосипедної інфраструктури.
- **Європейська співпраця:** Посилення співпраці між країнами для створення інтегрованої транспортної системи.

Висновок: Розвиток транспортних систем Європи є захоплюючою подорожжю через віки, від середньовічних караванів до сучасних високошвидкісних поїздів і екологічно чистих електромобілів. Історія європейського транспорту – це історія прогресу, інновацій і адаптації до нових викликів та потреб. Сьогоднішня транспортна система Європи – одна з найефективніших і найрозвиненіших у світі. Вона базується на потужній залізничній мережі, зокрема високошвидкісних поїздах, які з'єднують основні міста континенту. Автомобільний транспорт залишається важливим елементом, з постійно вдосконалюваною інфраструктурою та зростаючою популярністю електромобілів. Авіація продовжує відігравати ключову роль у міжнародних і

внутрішніх перевезеннях, а морський транспорт забезпечує ефективне перевезення вантажів. Однак, разом із цим прогресом приходять і виклики. Перевантаженість доріг і громадського транспорту, особливо в мегаполісах, потребує нових рішень і підходів. Екологічні проблеми, зокрема викиди парникових газів, вимагають переходу на більш екологічні технології та підходи. Фінансування інфраструктурних проектів, особливо в економічно слабших регіонах, залишається критичним питанням. Інтеграція різних національних транспортних систем також потребує подальшої роботи для забезпечення безперебійного пересування по всій Європі. Для подолання цих викликів необхідні комплексні заходи. Збільшення інвестицій в інфраструктуру, зокрема в ремонт і модернізацію існуючих мереж, є ключовим фактором. Впровадження новітніх технологій, таких як електромобілі, високошвидкісні залізниці та автоматизовані системи керування транспортом, сприяє підвищенню ефективності та зниженню екологічного навантаження. Екологічні ініціативи, спрямовані на зменшення викидів і розвиток громадського транспорту, повинні підтримуватися на всіх рівнях. Співпраця між європейськими країнами є важливою для створення інтегрованої та стійкої транспортної системи. У кінцевому підсумку, розвиток транспортних систем Європи – це не лише питання інфраструктури та технологій, але й виклик для всього суспільства. Це спільне завдання, яке вимагає співпраці урядів, бізнесу та громадянського суспільства для створення ефективної, екологічно чистої та інтегрованої транспортної мережі, яка служитиме на благо всіх європейців. Цей шлях розвитку є ключем до забезпечення сталого економічного зростання, покращення якості життя та збереження навколишнього середовища для майбутніх поколінь.

СПИСОК ЛІТЕРАТУРИ

1. Європейська Комісія. (2020). *Залізниці Європи – історія сучасних систем залізничного транспорту*. Доступно за адресою https://ec.europa.eu/transport/modes/rail/news/2020-09-21-europe-railways_en
2. Баттон, К., & Хеншер, Д. (2003). *Посібник з транспортної географії*

та просторових систем. Оксфорд: Pergamon.

3. Рібейро, Ф., & В'єгас, Ж. М. (Ред.). (2007). *Конкуренція і власність у пасажирському залізничному транспорті: вибрані статті з 9-ої міжнародної конференції (Thredbo 9).* Оксфорд: Elsevier.

4. Вольмар, К. (2014). *До краю світу: історія Транссибірської залізниці.* Лондон: Atlantic Books.

ТЕОРЕТИЧНІ АСПЕКТИ ВИМІРЮВАННЯ ТА ОЦІНКИ ЯКОСТІ ОБЛІКОВОЇ ІНФОРМАЦІЇ

Попов Нікіта Вячеславович

Студент 3-го курсу
Національний технічний університет України
Київський політехнічний інститут імені Ігоря Сікорського
м. Київ, Україна

Вступ

Висока якість бухгалтерської інформації має виняткову важливість для широкого кола користувачів, адже вона безпосередньо впливає на якість прийнятих ними рішень. Надання достовірної та корисної облікової інформації є невід'ємною умовою ефективної діяльності будь-якого підприємства.

Корисність облікової інформації:

- Відповідність потребам: Інформація має відповідати конкретним потребам користувачів саме в той момент, коли вона їм необхідна.
- Сприяння вирішенню проблем: Інформація має допомагати у вирішенні конкретних проблем та завдань.

Якість як основа корисності:

Рівень корисності інформації визначається її якістю. Під корисною інформацією ми розуміємо ту, яка:

- Необхідна: Відповідає потребам користувачів.
- Актуальна: Надається вчасно.
- Практична: Використовується для виконання певного виду діяльності.
- Зворотний зв'язок: Забезпечує зв'язок між творцями та користувачами інформації.

Важливо зазначити, що корисна інформація не лише допомагає користувачам приймати обґрунтовані рішення, але й сприяє кращому розумінню ними фінансового стану та результатів діяльності підприємства.

Основні проблеми бухгалтерського обліку

Методологія вимірювання та оцінки якості фінансової звітності

Для досягнення кращих результатів у вимірюванні та оцінці якості фінансової звітності пропонується використовувати комбіновану методологію, що ґрунтується на двох типах досліджень:

1. Опитування споживачів:

- Перше дослідження ґрунтується на опитуванні споживачів фінансової звітності, переважно інвесторів, які вклали кошти в компанію протягом певного року.

- Опитувальник має містити питання щодо якісних характеристик, яким, на їхню думку, повинна відповідати фінансова звітність, щоб вважатися інформативною та корисною.

- Аналіз результатів опитування дозволить визначити очікування інвесторів щодо якості інформації, представленої у фінансовій звітності.

2. Емпіричне дослідження фінансової звітності:

- Друге дослідження ґрунтується на емпіричному аналізі фінансової звітності тих самих підприємств, в які інвестували респонденти першого дослідження.

- Цей аналіз має дослідити якісні характеристики бухгалтерської інформації, представленої у звітах.

- Порівняння очікувань інвесторів з результатами емпіричного дослідження дозволить оцінити, наскільки інформація у звітах відповідає потребам користувачів.

Переваги комбінованого підходу:

- Використання двох типів досліджень забезпечує всебічну оцінку якості фінансової звітності.

- Опитування інвесторів дає змогу зрозуміти їхні очікування та потреби щодо інформації.

- Емпіричний аналіз фінансової звітності дозволяє оцінити, наскільки ці очікування та потреби дійсно задовольняються.

Важливість якісних характеристик:

Основні якісні характеристики бухгалтерської інформації (доречність, достовірне представлення, зрозумілість та порівнянність) є одними з найважливіших і значною мірою визначають цінність інформації, представленої у фінансовій звітності.

Класифікація інформації за якістю:

Вважається, що бухгалтерська інформація може бути класифікована як якісна, якщо вона відповідає наступним характеристикам, сформульованим у концептуальній основі бухгалтерського обліку та міжнародних стандартах:

- Доречність: Інформація має бути корисною для прийняття обґрунтованих рішень.
- Достовірне представлення: Інформація має бути точною та неупередженою.
- Зрозумілість: Інформація має бути легко зрозумілою для користувачів.
- Порівнянність: Інформація має бути порівнянною з інформацією, представленою у звітах інших компаній.

Використання шкали для оцінки якості:

Для оцінки якості інформації за пропонованими характеристиками можна використовувати шкалу, яка враховуватиме рівень доречності, достовірності, зрозумілості та порівнянності.

Важливо зазначити, що це лише один із варіантів перепису тексту. Ви можете додати або змінити інформацію на власний розсуд, щоб краще відповідати вашим потребам.

Шкала для вимірювання рівня якості представленої інформації складається з чотирьох якісних характеристик і виглядає наступним чином:

Якщо не спостерігається жодна або тільки 1 з 4 якісних характеристик, то рівень якості представленої бухгалтерської інформації можна вважати низьким.

Якщо спостерігається від 2 до 3 якісних характеристик, можна вважати рівень якості представленої бухгалтерської інформації можна вважати

середнім.

4 = Тільки якщо дотримані та застосовані всі чотири якісні характеристики, маємо право вважати, що рівень якості представленої бухгалтерської інформації є високим.[1]

Відповідність

Прогнозна вартість та її роль у прийнятті рішень

Прогнозна вартість - це інформація, що описує спроможність бізнесу генерувати майбутні грошові потоки. Вона є одним з найважливіших показників, адже відіграє ключову роль у прийнятті обґрунтованих рішень. Ця роль реалізується за допомогою трьох ключових елементів:

1. Візіонерські заяви:

- Річні звіти часто містять візіонерські заяви, які описують очікування керівництва щодо майбутнього розвитку компанії.

- Ця інформація має суттєве значення для користувачів звіту, адже менеджмент має доступ до приватної інформації, яка не доступна іншим зацікавленим сторонам, і може на її основі формувати більш точні прогнози.

2. Інформація про можливості та ризики:

- Річні звіти також повинні розкривати інформацію про бізнес-можливості та ризики, з якими стикається компанія.

- Ця інформація слугує своєрідним зворотним зв'язком для користувачів звіту, адже вона дозволяє їм підтвердити або змінити свої очікування щодо майбутніх результатів компанії.

Якісна характеристика релевантності буде присутня лише тоді, коли всі три компоненти, що її складають, будуть досягнуті. Ці три компоненти мають однакову важливість. Важливо зазначити, що релевантність - це лише одна з якісних характеристик інформації, представленої у фінансовій звітності. Для прийняття дійсно обґрунтованих рішень користувачі звіту повинні також враховувати інші характеристики, такі як достовірність та порівнянність.

Застосовується наступна шкала для вимірювання рівня релевантності якісної характеристики:

0-1 = Якщо відсутній жоден або лише один з елементів, що визначають суттєвість, це може означати, що рівень суттєвості річних звітів є низьким.
2 = якщо присутні два елементи, що визначають суттєвість, це може означати, що рівень розкриття інформації у річних звітах є середнім.

3 = якщо наявні всі три елементи, що визначають суттєвість, це може означати високий рівень розкриття інформації у річному звіті є високим.[1]

Правдиве представництво

Правдиве представлення - це друга якісна характеристика, визначена в новій Концептуальній основі бухгалтерського обліку. Її суть полягає в тому, що інформація у фінансовій звітності має точно відображати економічні явища, що досліджуються. Це досягається шляхом дотримання таких принципів:

- **Нейтральність:** Інформація не повинна мати упередженості або бути спрямованою на досягнення певного результату.
- **Повнота:** Звітність має містити всю суттєву інформацію, необхідну для прийняття обґрунтованих рішень користувачами.
- **Відсутність суттєвих помилок:** Інформація не повинна містити помилок, які можуть вплинути на прийняття рішень користувачами.
- **Можливість перевірки:** Інформація має ґрунтуватися на перевірених та об'єктивних даних.
- **Контроль:** Існує система контролю, яка гарантує достовірність та надійність інформації.

Добросовісне представлення є однією з ключових якісних характеристик бухгалтерської звітності. Воно ґрунтується на п'яти ключових складових:

1. Свобода від упереджень:

- Неможливо повністю уникнути упередженості та суб'єктивності у звітності, адже економічні явища часто вимірюються в умовах невизначеності.
- Важливо оцінювати аргументацію, наведену щодо оцінок та розрахунків у звіті.

2. Обґрунтованість принципів обліку:

- Застосування перевірених та обґрунтованих принципів

бухгалтерського обліку підвищує ймовірність того, що особи, які склали звіт, ґрунтовно розуміють вимірювання якості.

- Це знижує ризик ненавмисних суттєвих помилок у звітності.

3. Об'єктивність:

- "Достовірне представлення" або об'єктивність визначається як "відсутність упереджень та упередженості, спрямованих на досягнення заздалегідь визначеного результату або спричинення певної поведінки".

- Нейтралітет - це об'єктивне представлення як позитивних, так і негативних подій та фактів.

4. Достовірність аудиторського звіту:

- Багато досліджень вивчали вплив аудиту та аудиторського звіту на економічну вартість суб'єкта господарювання.

- Аудиторський звіт є необхідною умовою для того, щоб вважати бухгалтерську інформацію надійною та достовірною.

5. Звіт про корпоративне управління:

- Звіт про корпоративне управління стає все більш важливим фактором достовірного представлення у річній звітності.

- Корпоративне управління можна визначити як сукупність механізмів, за допомогою яких підприємство організовує та розподіляє відповідальність за управління та контроль.

- Ефективне корпоративне управління підвищує ймовірність достовірного представлення облікової інформації.

На основі цих п'яти складових формулюється третя гіпотеза дослідження:

Добросовісне представництво можливе лише за умови наявності всіх його складових елементів. Всі п'ять складових є рівнозначними.

Вимірювання рівня добросовісного представництва:

Для вимірювання рівня добросовісного представництва як якісної характеристики можна використовувати наступну шкалу:

- 0-2 = Якщо немає жодної або не більше двох складових достовірного представництва, це може означати, що рівень достовірного

представництва у річних звітах є низьким.

- 3-4 = Якщо наявні 3 або 4 складові достовірного представлення, це може означати середній рівень достовірного представлення у річних звітах.

- 5 = Якщо наявні всі 5 складових достовірного представлення, ми говоримо про високий рівень достовірного представлення у річних звітах. [1]

Висновки У даній роботі досліджуються методи оцінки якості бухгалтерської звітності. Ставиться за мету розробити та протестувати набір інструментів для вимірювання річної оцінки якості звітності.

Для досягнення цієї мети виділяються декілька ключових елементів, що визначають якісні характеристики бухгалтерської інформації, відповідно до Концептуальної основи бухгалтерського обліку. Ці елементи слугують основою для вимірювання якості бухгалтерської звітності.

Загальна оцінка якості фінансової звітності має суттєве значення, адже вона може:

- Покращити якість економічних рішень, які приймають користувачі звітності;
- Підвищити ефективність ринку загалом;
- Сприяти зниженню ціни капіталу для підприємств.

Виконання основних вимог, критеріїв та показників якості облікової інформації створює передумови для розробки універсальної методології оцінки цієї якості. Така методологія забезпечує порівнянність якості та корисності інформації, що міститься у фінансовій звітності. Запропонована методологія, окрім вищезазначених переваг, також стане неодмінною умовою для якісного оцінювання роботи фінансових звітів. Її впровадження сприятиме підвищенню прозорості та надійності бухгалтерської інформації, що, в свою чергу, позитивно впливатиме на розвиток економіки в цілому.

СПИСОК ВИКОРИСТАНИХ ДЖЕРЕЛ

1. MEASURING AND ASSESSING THE QUALITY AND USEFULNESS OF ACCOUNTING INFORMATION. URL:https://journal.ue-varna.bg/public/uploads/20150330110550_82420880255192e0e41064.pdf

УПРАВЛІННЯ КОНКУРЕНТОСПРОМОЖНІСТЮ ПІДПРИЄМСТВА НА ВНУТРІШНЬОМУ РИНКУ

Рудківська Дар'я Федорівна
Студентка
НТУУ «КПІ ім. Ігоря Сікорського»

Вступ. У світі, де панують динамічні ринки та постійно з'являються нові конкуренти, питання конкурентоспроможності стає ключовим для успіху будь-якого підприємства. Ця стаття досліджує цю проблему на прикладі ТОВ «Бердичівський пивоварний завод», аналізуючи його поточну позицію на українському пивному ринку.

Український пивний ринок, як і багато інших галузей, характеризується жорсткою конкуренцією. Тут діють як вітчизняні, так і транснаціональні компанії, кожна з яких прагне завоювати симпатії споживачів. У цій статті розглянуто основних гравців на ринку, проаналізовано їхні стратегії та визначимо ключові фактори, які впливають на успіх у цій галузі.

На прикладі ТОВ «Бердичівський пивоварний завод» продемонстровано, як українські підприємства можуть не тільки виживати в умовах жорсткої конкуренції, але й успішно розвиватися, знаходячи свою нішу на ринку.

Ціль роботи. Стаття висвітлює особливості управління конкурентоспроможністю підприємства на внутрішньому ринку. В статті розглянуто сутність та особливості конкурентоспроможності підприємств, а також проведений аналіз конкурентоспроможності ТОВ «Бердичівський пивоварний завод».

Матеріали та методи. Для дослідження конкурентоспроможності ТОВ «Бердичівський пивоварний завод» на українському пивному ринку використано аналіз статистичних даних, звіти та новини, спостереження за заводом та торговими точками. А також з метою написання даної наукової роботи проаналізовано наукові праці зарубіжних вчених з окремих питань.

Результати та обговорення. Конкурентоспроможність можна визначити

як здатність певного типу об'єкта (товару, компанії, країни) зайняти певну ринкову нішу. Конкуренентоспроможність – це ступінь відповідності окремої категорії об'єктів визначеним вимогам ринку: пропозиція (товар) – попиту на нього, підприємства – можливостям забезпечення конкурентних переваг, країни – моделям соціально-економічного розвитку [1, с. 452].

Підприємствам на внутрішньому ринку завжди доводиться конкурувати з конкурентами за споживачів і ресурси. Конкуренентне середовище формується не лише конкурентами в галузі, які виробляють подібні продукти та продають їх на одному ринку. Основними суб'єктами конкурентного середовища є підприємства, які можуть вийти на ринок, і підприємства, що виробляють замітники.

Багато компаній не звертають належної уваги на загрози, які можуть принести нові підприємства, і тому зазнають поразки в конкурентній боротьбі. Важливо пам'ятати про це і заздалегідь створювати бар'єри для виходу нових виробників на ринок. Такими перешкодами можуть бути глибока спеціалізація у виробництві продукції, зниження собівартості, контроль над каналами збуту продукції тощо. [3, с. 177].

Фактори, що впливають на конкурентоспроможність продукції, включають:

1. Новизна товару.
2. Символічні фактори, що розглядаються з точки зору соціальних норм (товари надають їх власникам певний статус).
3. Інші фактори, не пов'язані безпосередньо з товаром (надання послуг, гарантія, встановлення товару та можливість встановлення та ремонту тощо).

Розглянемо особливості управління конкурентоспроможністю підприємства на внутрішньому ринку на прикладі ТОВ «Бердичівський пивоварний завод», основним видом діяльності якого є пивоваріння.

Бердичівський пивоварний завод був заснований у 1861 році. Після багатьох років розвитку виробничі потужності компанії поступово збільшувалися.

Продукція компанії користується великою популярністю серед людей. Коли компанії встановлюють ціни на пиво, вони орієнтуються не на прибуток, а на здатність споживачів витримати ціну.

Конкуренція є одним із факторів стимулювання розвитку пивоварної галузі. Це змушує пивоварів удосконалювати технологію виробництва та випускати нові сорти пива для залучення споживачів і збільшення продажів [6, с. 44].

Незважаючи на велику кількість конкурентів, на вітчизняному ринку пива діють чотири основних гравці: дві транснаціональні компанії («SUN INTERBREW» і «Baltic Beverages Holding») і дві вітчизняні компанії-«Оболонь» і «Сапмат» (проданий у 2009 році транснаціональній компанії «Сабміллер»). У своєму портфоліо Thursday більше 30 брендів і сотні найменувань пива. Разом вони контролюють понад 94% ринку, витісняючи не тільки дрібні місцеві фірми, а й великі [5, с. 7].

Конкурентний попит на українському ринку пива зростає з кожним роком. Лідери галузі збільшують продажі пивної продукції, витісняючи слабших конкурентів. Конкуренція з боку потужних конкурентів, таких як «Україніан Сан Інтернешнл» і «Балтік Беверідж Холдінгз», стимулювала вітчизняних пивоварів виходити на нові сегменти ринку.

Щоб зміцнити свої позиції на ринку, пивовари тепер повинні прийняти більш агресивну маркетингову політику.

По-перше, вивести на ринок оригінальні, неринкові типові види пива, такі як нефільтроване, охолоджене, безалкогольне фруктове пиво.

По-друге, через викривлення різних деталей. Ринок також захоплюється завдяки агресивній експансії в ці регіони. Сьогодні великі компанії представляють свою продукцію практично в усіх регіонах України, продовжуючи відвойовувати ринок у місцевих пивоварень [4, с. 20].

Найменшу частку (10%) серед основних конкурентів на українському ринку пива займає ТОВ «Бердичівський пивоварний завод».

Перспективи розвитку української пивної галузі дуже широкі. Проте на

ринку пива в Україні є певні проблеми, які можна легко подолати шляхом підвищення ефективності пивоваріння.

Подальше збільшення виробництва високоякісного солоду сприятиме розвитку пивної галузі та посиленню конкуренції на ринку пива України. Для цього необхідно було відбудувати та модернізувати діючу пивоварню та ввести в експлуатацію нову, що потребувало значних капіталовкладень. Окрім технологічної модернізації виробництва солоду, важливим є питання створення власної селекційної бази, а саме: розробка та комерціалізація перспективних планів виробництва високоякісного пивоварного ячменю.

До проблем пивоварної галузі також можна віднести проблему нестабільності та недосконалості законодавства в Україні, яке негативно впливає на розвиток усіх сфер галузі. У результаті утворився величезний тіньовий ринок виробництва та продажу відомих підробок, що зменшує надходження до бюджету.

Серед негативних тенденцій на внутрішньому ринку варто відзначити зниження темпів зростання ринку через такі фактори, як низька платоспроможність оптовиків та кінцевих споживачів, сезонність попиту, високі валютні ризики, підвищення податків на споживання тощо, вимагають негативних змін у законодавстві тощо.

Сьогодні вітчизняний ринок пива в Україні все ще знаходиться на стадії розвитку, а межі комерціалізації майже всіх великих сучасних виробників знаходяться на стадії будівництва.

Висновки. Перед українськими виробниками пива, в тому числі і перед ТОВ «Бердичівський пивоварний завод», стоїть ряд серйозних проблем, вирішення яких дозволить їм ефективно працювати на ринку пива.

Запозичення окремих елементів іноземних технологій та маркетингової політики дозволить вивести українську пивну галузь на новий рівень, відкривши нові точки збуту та розширивши коло споживачів.

СПИСОК ВИКОРИСТАНИХ ДЖЕРЕЛ

1. Гетьман О. О. Економіка підприємства [Текст]: навч. посіб. / О. О. Гетьман, В. М. Шаповал. – К. : ЦНЛ, 2010. – 488 с.
2. Должанський, І. З. Конкурентоспроможність підприємства [Текст]: навч. посіб. / І. З. Должанський, Т. О. Загорна. – К. : ЦНЛ, 2006. – 384 с.
3. Іванілов О. С. Економіка підприємства [Текст] : підруч. [для студ. вищ. навч. закл.] / О. С. Іванілов – К. : ЦУЛ, 2009. – 728 с.
4. Антонов О. М. Пивоварна промисловість України: передумови кризи чи зростання // Україна Молода. – 2006. – № 2. – С. 12-26
5. Богатко О. Г. То чиє воно українське пиво? // Україна Молода – 2009.– № 1. – С. 5-7.
6. Пильник Л. Наукове забезпечення і конкурентоспроможність харчової продукції // Харчова і переробна промисловість. – 2000. – № 5-6 – С. 43- 48.

СУЧАСНІ ТРЕНДИ І ТЕНДЕНЦІЇ РОЗВИТКУ ТУРИЗМУ

Садова Наталія Володимирівна

Викладач вищої категорії

Голова циклової комісії туристичного обслуговування

Київського фахового коледжу туризму та

готельного господарства

м. Київ, Україна

Поетапно розглянемо низку трендів, виділених автором у результаті проведеного дослідження та моніторингу медіа-ресурсів із використанням статистики пошукових запитів інструменту Google Trends.

1. Зміна домінуючої мотиваційної парадигми. Перша та головна з тенденцій стосується мотивації подорожей. Від парадигми S-S-S (море - сонце - пісок), яка домінувала у другій половині XX століття, сучасний внутрішній туризм та промисловість подорожей переходить до парадигми L-L-L (знання-пейзаж - відпочинок) [2]. Це вияв глибшої тенденції – диференціації туристичного продукту внаслідок глобальних викликів сучасності.

2. Цифрова трансформація туристичного продукту. Мета цифрової трансформації всієї економіки та сфери туризму, зокрема, визначається зростанням валового внутрішнього продукту, не стільки з позицій кількісної оцінки, скільки з позицій оцінки якості. Цифрова трансформація демонструє появу феномену платформної та екосистемної якості та має в туризмі свої особливості. Причому важливим чинником є визначення та формування функціоналу цифрового сервісу, оновлення необхідних компетенцій для фахівців, а також аналізу існуючої інфраструктури внутрішнього туризму [3]. Однією з перспективних форм прояву цифровізації в туризмі може стати технологія штучного інтелекту, яку можна застосовувати в основних секторах туристичної діяльності, оскільки модель розвитку туризму, заснована на використанні потенціалу цифровізації, безпосередньо залежить як від внутрішніх технологічних можливостей організації, так і від зовнішніх умов навколишнього середовища. На основі використання штучного інтелекту

здійснюється пошук та бронювання різних турів, у готельному бізнесі все популярнішими стає розумні номери, виявляються фактори відповідності, що дозволяють підлаштовувати навколишнє середовище під індивідуальні потреби та запити туристів. Використання технологій штучного інтелекту дає можливість практичного скорочення часу на відповіді на запити туристів по всьому тимчасовому відрізьку в персоналізованому форматі. Ще однією сучасною формою цифрових трансформацій у діяльності туристичних організацій є онлайн-придбання турів, спроектованих самими туроператорами.

3. Платформенний підхід до розвитку туризму Найбільш цікавий, на наш погляд, є платформний підхід до розвитку туризму, що особливо реалізується з позицій екосистеми, який тісно переплітається з технологічними та цифровими трансформаціями, що характеризують туристичну сферу та об'єкти її інфраструктури. Технологічні трансформації в туризмі найбільш яскраво демонструють появу «екосистемної якості» обслуговування туристів, що виявляється не лише у можливості дистанційного продажу туристичного продукту, а й можливості формування моделей діяльності на основі цифрових технологій та вдосконалення основних бізнес-процесів за збереження екологічного середовища туристичних територій, тобто їхнього сталого розвитку. Екосистемна якість привносить інновації в туризм, дає нову якість обслуговування туристів, так як більшість бронювань та покупок турів можна здійснювати онлайн, швидко та в кілька кліків, тобто реалізує рішення за принципом одного вікна, дозволяючи виконувати всі операції в єдиному мобільному додатку.

Накопичення великої кількості даних дозволяє за допомогою екосистемного підходу сформувати портрет туриста і забезпечити цілісність отримання послуг, а також підвищити точність адресних пропозицій під конкретного мандрівника. Реалізація екосистемного підходу передбачає розробку комплексу заходів щодо досягнення мережевого ефекту та ефекту масштабу, що полягає у трансплантації платформних моделей туристського бізнесу, визначенні їхнього мінімального функціоналу для ефективного

управління технологічними трансформаціями сфери туризму. Екосистемний платформний підхід дозволяє також виявити та оцінити атрактивність ресурсів туристичних територій для розвитку різних видів туристично-рекреаційної діяльності та, як наслідок, сформувані ефективні управлінські рішення, включаючи використання природних екосистем, збереження їх структури та функцій. У цьому плані великий інтерес має стратегія ESG, аббревіатура якої інтерпретується як «екологія, соціальна політика та корпоративне управління».

4. Стійкий розвиток туризму відповідно до стратегії ESG. ESG – це за великим рахунком сталий розвиток туристичної діяльності, що реалізується на дбайливому та відповідальному ставленні до навколишнього середовища (E-environment), соціальному розвитку, як туристичних підприємств, так і самих туристів (S - social), високій якості ефективного управління (G_governance). У сучасному трактуванні ESG-принципи були вперше сформульовані экс-секретарем ООН Кофі Аннаном, який рекомендував великим світовим компаніям включати ці принципи в плани свого стратегічного розвитку, які дозволили б швидко реагувати на активні трансформації глобальних процесів, оскільки екосистемні сервіси досить зручні та відносно прості. експлуатації. Дослідження, проведене Booking.com, показує, що 72% туристів вважають, що люди повинні діяти зараз і зробити вибір на користь екологічних подорожей, щоб урятувати планету та зберегти її для майбутніх поколінь [1, с. 19]. Все більше мандрівників переймають цей спосіб мислення, тому ухвалюють рішення про поїздки з урахуванням довкілля. Компенсація викидів вуглецю, наприклад, стає все популярнішою з кожним днем, особливо тому, що мандрівники хочуть допомогти пом'якшити наслідки кліматичної кризи. Туристичні компанії також можуть підтримати цю місію, вносячи невеликі, але суттєві корективи – відмовитись від одноразового пластику або використовувати тільки сонячну енергію.

5. Формування інтегрованих територіальних структур туристично-рекреаційної спрямованості, що є територіальними об'єднаннями, які визначають мету або бажаний результат, включають основні кроки або віхи,

необхідні для їх досягнення, а також набір стратегічних рекомендацій для підтримки створення, підтримки та розвитку внутрішнього туризму у певній локації-регіоні, а також дозволяють поширювати ефект від їх розвитку на рівень територій, що входять до складу. Розвиток територіальних туристичних об'єднань передбачає насамперед обсяг взаємодії, який доцільно здійснювати виходячи з рекреаційної складової виробничої кооперації, що розглядається через призму зростання взаємного торговельного обороту організацій, інфраструктури та туристичної діяльності [2, с. 59].

6. Використання у туристичному бізнесі електронної комерції. Функціонуючі системи онлайн бронювання в даний час не повною мірою забезпечують можливості бронювання кількох об'єктів розміщення в рамках однієї поїздки, а також не забезпечують залучення приватного сектору, тобто відсутня можливість оренди квартири або будинку. Наявність електронної платформи, що включає все різноманіття туристичних послуг та різноманітних сервісів у межах конкретної туристичної дестинації, забезпечить зручність для потенційних туристів при організації відпочинку та стане інструментом централізованого просування території. З метою сталого розвитку туристичних територій регіональній системі управління туризмом потрібно зробити омніканальною [3, с. 41]. Омніканальність, по суті, є модель, що інтегрує в єдину систему різні канали комунікації з туристами. Омніканальна модель інтеграції туристичних територій дозволить інтенсифікувати реалізацію турпродукту, підвищити доступність послуг та забезпечити цілодобовий доступ споживача до пропозиції. Використання принципу омніканальності у системі регіонального значення визначено особливостями споживчої поведінки самих туристів.

7. Забезпечення етнокультурної складової у турпродукті. Розвиток внутрішнього туризму дозволяє також торкнутися культури народів, що населяють туристичну територію, побачити унікальні ландшафти та природні умови. Можливості вибору туристичного продукту значно розширюються для сімейних турів, включаючи дитячі програми. У цьому випадку до системи

туристичного продукту слід включати не лише спортивні, а й культурно-екскурсійні, пізнавальні категорії, що загалом має вплинути на комплексне сприйняття подібних турів цільовою аудиторією без стереотипного підходу до активного туризму як спортивного дозвілля.

8. Поєднання туризму та ділових подорожей – це тенденція, що зростає в туризмі, коли люди, що подорожують по роботі або у справах, проводять вільний час у пункті призначення. Подібні ділові поїздки можуть бути заплановані наперед, коли клієнти планують свою відпустку. Компанії можуть запропонувати своїм працівникам деякі туристичні враження під час відряджень. У цьому контексті слід згадати інсентив-тури (заохочувальні поїздки для персоналу).

9. Трансформаційні тури. Це новий напрямок у туризмі, який швидко набирає популярності. Трансформаційна подорож – це не лише подорож для відпочинку, а й прагнення змінити життя інших та себе. Волонтерські поїздки є прикладом досвіду, який набув популярності завдяки цьому тренду. Мандрівники відпочивають, а також виділяють час для волонтерської роботи у місцях своєї подорожі. Споживачі можуть вибрати також оздоровчі канікули (ретрити), під час яких вони усамітняться, приєднаються до занять йогою, відпочивають в оточенні природи або відвідають кілька навчальних занять, щоб освоїти нову навичку або мову. Таким чином, слід брати до уваги вищеописані тренди, які впливають на технологічні та цифрові трансформації у сфері внутрішнього туризму.

СПИСОК ВИКОРИСТАНИХ ДЖЕРЕЛ

1. Табенська О. І. Основні переваги кластерної моделі організації туристичного бізнесу у регіоні : [роль Європейського Союзу в об'єднанні Східної і Західної Європи, у розвитку стабільної економічної та соціальної ситуації у Німеччині] / О. І. Табенська // Економіка. Фінанси. Право. – 2020. – № 3. – С. 18-22.

2. Маслиган О. О. Потенціал розвитку кластерів туризму і рекреації в

регіонах України / О. О. Маслиган, Н. С. Кампов // Регіональна економіка.-2020. – № 1. – С. 52-61

3. Mykhailichnko H. Planning of event portfollo for torism destination in post-quarantine period : [планування івентивного портфеля туристичної дестинації у посткарантинний період] / H. Mykhailichnko, S. Kravtsov, Y. Zabaldina // Вісник Київського національного торговельноеконімічного університету. – 2020. – № 2. – Р. 36-47.

СУЧАСНИЙ СТАН РИНКУ M&A

Скопич Владислав Юрійович

Студент спеціальності
міжнародні економічні відносини
Національний авіаційний університет
м. Київ, Україна

Вступ. Ринок злиття та поглинання (M&A) є динамічним сектором світової економіки, який постійно розвивається та змінюється під впливом різноманітних факторів. Дослідження сучасного стану ринку M&A, його ключових тенденцій та перспектив розвитку є важливим для розуміння загальної економічної ситуації та прийняття обґрунтованих інвестиційних та управлінських рішень.

Мета роботи. Ця робота має на меті дослідити сучасний стан ринку M&A, проаналізувати його основні тенденції та динаміку розвитку, а також окреслити перспективні напрямки та прогнози на майбутнє.

Матеріали та методи: Для досягнення поставленої мети буде використано комплексний метод дослідження, який включатиме:

Аналіз статистичних даних: Вивчення статистичних даних щодо кількості, обсягу та структури угод M&A на світовому ринку, отриманих з авторитетних джерел, таких як Mergermarket, Thomson Reuters, та консалтингових компаній.

Огляд аналітичних звітів: Вивчення аналітичних звітів, опублікованих дослідницькими центрами, інвестиційними банками та консалтинговими компаніями, які спеціалізуються на ринку M&A.

Вивчення новинних статей та публікацій: Вивчення новинних статей, публікацій в ділових виданнях та інтернет-ресурсах, які висвітлюють актуальні події та тенденції на світовому ринку M&A.

Результати дослідження:

Сучасний стан ринку злиття та поглинання в світі представляє собою

важливий аспект глобальної економіки та бізнесу, який зазнає значних змін протягом останніх десятиріч. Зокрема, періоди 2008 року, а також 2019-2024 років відзначаються інтенсивними трансформаціями у сфері злиття та поглинання підприємств, що відображаються на міжнародному та національному рівнях.

У 2008 році світовий ринок злиття та поглинань переживав значні виклики через фінансову кризу, що розпочалася у Сполучених Штатах та поширилася на більшість країн. Це призвело до зменшення кількості угод злиття та поглинань через невизначеність у фінансовій сфері та обмеження доступу до кредитів. Проте з часом ринок почав відновлюватися, і зростання довілля для злиття та поглинань повернулося до деякої нормальності.

У 2023 році світовий ринок злиття та поглинання (M&A) продемонстрував другий найслабший результат за останнє десятиліття, з загальною вартістю угод близько 3 трильйонів доларів США, що на 15,8% менше порівняно з 2022 роком. Це уповільнення було менш значним, ніж більш різке падіння на 23,4% у попередньому році, що свідчить про можливе поліпшення ситуації. Незважаючи на найнижчу вартість угод з 2013 року (за винятком періоду глобального карантину в 2020 році), кількість злиттів та поглинань залишалася високою: у 2023 році було оголошено або завершено понад 40 200 транзакцій, що є третім найбільшим показником в історії.

Загальна вартість угод M&A знизилася на 35,5% порівняно з піковим рівнем у 2021 році. Проте, в найближчій перспективі очікується потенційне відновлення, зокрема, з огляду на прогнозоване зниження процентних ставок Федеральною резервною системою, яке має розпочатися в березні 2024 року. [3, 4] У 2023 році транскордонні угоди M&A між Північною Америкою та Європою продовжували зростати вже сьомий рік поспіль, з чистою вартістю 24,3 мільярда доларів США та валовою вартістю 211,6 мільярда доларів США.

Медіанний мультиплікатор EV/EBITDA для злиття та поглинання, оголошених або завершених у 2023 році, становив 9,3x, що є невеликим покращенням порівняно з 8,9x у 2022 році, вказуючи на стабілізацію

мультиплікаторів транзакцій у Північній Америці та Європі. Однак, ситуація зі злиттями та поглинаннями в Північній Америці в четвертому кварталі 2023 року була неоднозначною через триваючі макроекономічні проблеми, попри значне зростання вартості транзакцій в енергетичному секторі. [1]

Десять найкрупніших угод злиття та поглинання в Північній Америці в четвертому кварталі склали 215,7 мільярда доларів, що на 160,5% більше порівняно з попереднім кварталом, головним чином завдяки двом значним транзакціям в енергетичному секторі. Незважаючи на це, у 2023 році загальна вартість угод злиття та поглинання досягла 1691,8 мільярда доларів США, що на 13,4% менше, ніж у попередньому році, через низку факторів, включаючи жорсткішу монетарну політику, розбіжності в оціночних очікуваннях між покупцями та продавцями та зростаючу геополітичну напруженість.

На глобальному рівні державні установи посилили свою конкурентну політику, запровадивши нові правила злиття у Сполучених Штатах та Європі. Це може мати значні наслідки для майбутніх угод злиття та поглинання, особливо щодо контролю концентрації та конкуренції в авіаційній галузі.

Таблиця 1.

Кількість та вартість злиттів та поглинань у світі

Рік	Кількість транзакцій	Вартість угод, млрд. дол. США
2013	39 568	2 536,0
2014	43 847	3 960,0
2015	48 052	4 779,0
2016	49 991	3 646,0
2017	53 302	3 777,0
2018	56 382	3 939,27
2019	53 594	3 893,91
2020	47 307	3 268,49
2021	58 308	5 235,65
2022	50 763	3 383,79
2023	39 603	2 495,06

Джерело: [2]

Ринок злиттів та поглинань (M&A) відіграє дедалі важливішу роль у прагненні компаній прискорити цифрову, екологічну, соціальну та

управлінську (ESG) трансформацію свого бізнесу.

Протягом останніх років технологічний сектор очолив рейтинги за активністю M&A. Це пов'язано з прагненням компаній до:

Розширення своїх технологічних можливостей. Придбання компаній з інноваційними продуктами чи послугами дозволяє компаніям швидко оновлювати свої технологічні стеки та залишатися конкурентоспроможними.

Інвестування в нові технологічні тренди. M&A дає можливість компаніям отримати доступ до нових технологій та ринків, які можуть мати значний потенціал зростання.

Зміцнення цифрової присутності. Придбання цифрових платформ та компаній з електронної комерції може допомогти компаніям розширити свою онлайн-аудиторію та збільшити обсяги онлайн-продажів.

ESG-трансформації. Крім цифрових трансформацій, M&A також використовується для досягнення ESG-цілей:

Зменшення вуглецевого сліду. Придбання компаній, які спеціалізуються на чистих технологіях або екологічних рішеннях, може допомогти компаніям знизити викиди парникових газів та досягти своїх цілей у сфері сталого розвитку.

Покращення соціальної відповідальності. M&A може допомогти компаніям покращити свої соціальні практики та репутацію, придбавши компанії, які відповідають етичним стандартам та мають позитивний вплив на суспільство.

Підвищення корпоративного управління. M&A може допомогти компаніям покращити свої практики корпоративного управління, придбавши компанії з високими стандартами корпоративного управління та етикою ведення бізнесу.

Незважаючи на зростаючу популярність M&A для трансформації бізнесу, важливо зазначити, що цей процес не позбавлений ризиків. Жорстка конкуренція, високі ціни на активи та складність інтеграції придбаних компаній можуть призвести до невдалих угод.

Тому, приймаючи рішення про M&A, компаніям необхідно ретельно оцінювати потенційні вигоди та ризики, а також мати чіткий план інтеграції придбаних активів.

Важливо також зазначити, що M&A є лише одним із інструментів, які компанії можуть використовувати для трансформації свого бізнесу. Інші важливі фактори включають інновації, органічне зростання та партнерські відносини.

У 2024 році очікується значний розквіт угод злиття та поглинань, згідно з прогнозами доктора Меттью Т. Моргана, видатного експерта в цій галузі. Особливо високий інтерес виявлятимуть компанії, які активно дотримуються принципів екологічної, соціальної та управлінської відповідальності (ESG) та впроваджують передові технології.

Доктор Морган закликає керівників компаній бути уважними до різноманітних тенденцій, зокрема звертати увагу на рост значення ESG-принципів, збільшення кількості міжнародних угод та швидке впровадження цифрових інновацій. Це надихне їх приймати обґрунтовані стратегічні рішення, визначати потенційних партнерів та успішно орієнтуватися на постійно змінному ринку.

В аналізі Моргана відзначається, що освоєння сфери злиттів та поглинань у 2024 році є ключовим аспектом для забезпечення успіху в сучасному бізнес-середовищі. Відповідна стратегія та глибоке розуміння ринкових тенденцій допоможуть підприємствам не лише в цьому періоді трансформації, а й на шляху до подальшого процвітання у майбутніх роках. [4]

Висновки: Підсумовуючи, M&A відіграє дедалі важливішу роль у прагненні компаній до трансформації свого бізнесу. Проте, цей процес необхідно ретельно планувати та виконати, щоб максимізувати шанси на успіх.

СПИСОК ЛІТЕРАТУРИ

1. M&A statistics: transactions and activity by year. M&A Trends. IMAA – Institute for Mergers, Acquisitions, and Alliances. URL: <https://imaa->

institute.org/mergersand-acquisitions-statistics/

2. The global M&A market in 2023: overview - M&A - MERGERS & ACQUISITIONS URL: <https://hybriscf.it/articolo/41/the-global-ma-market-in-2023-overview>

3. M&A global deal value by industry 2022. Statista. URL: <https://www.statista.com/statistics/245949/value-of-global-m-and-a-in-h1-2022-by-industry/>

4. Global M&A industry trends: 2024 outlook. PwC. URL: <https://www.pwc.com/gx/en/services/deals/trends.html>

5. Endrizzi S. Council Post: trends and predictions for the M&A sector in 2024. 2023. URL: <https://www.forbes.com/sites/forbesbusinesscouncil/2023/11/15/trends-and-predictions-for-the-ma-sector-in-2024/amp/>

ПЕРВИННИЙ ФІНАНСОВИЙ МОНІТОРИНГ ДОМОГОСПОДАРСТВ

Слюсар Євгеній Валентинович

здобувач PhD

Державний університет “Житомирська політехніка”

Вступ. Однією з найбільших перепон для вступу України до Європейського Союзу є корупційна складова нашої держави. Для вирішення даної проблеми і пришвидшення нашого вступу та отриманням статусу кандидата ЄС є дії держави для боротьби з відмиванням грошей та фінансуванням тероризму, а тому цікавим для досліджень є аналіз проведення первинного фінансового моніторингу домогосподарств та його членів.

Ціль роботи. Ціллю даної роботи є аналіз проведення первинного фінансового моніторингу домогосподарств.

Результати та обговоренн. Будь яка держава постійно зацікавлена в прозорості та безпеці всіх фінансових операцій, які відбуваються на її території, а тому постійне вдосконалення законодавства та способів виявлення операцій, які спрямовані на відмивання грошових коштів, ухилення від сплати податків та зборів або фінансування терористичних організацій є основною діяльністю як держави, так і міждержавних союзів в даній сфері.

На основі вище написаного можна визначити дефініцію фінансового моніторингу. Фінансовий моніторинг – це система заходів, які спрямовані на запобігання використанню фінансів в певній фінансовій системі для відмивання грошових коштів, фінансування терористичної діяльності та інших дій, пов'язаних з незаконною діяльністю. Фінансовий моніторинг складається з двох основних рівнів: первинний фінансовий моніторинг та державний фінансовий моніторинг. Первинний фінансовий моніторинг включає в себе збір всієї інформації про фінансові операції, які можуть бути пов'язані з незаконною діяльністю, аналіз всієї зібраної інформації та подальше її зберігання. Крім цього важливим є проведення КУС – ідентифікації клієнтів і перевірки їх

даних, виявлення підозрілих операцій та повідомлення про ці операції до уповноваженого органу – Державної служби фінансового моніторингу України. Державний фінансовий моніторинг в свою чергу аналізує зібрану інформацію при первинному фінансовому моніторингу, розслідує справи та співпрацює з іншими державами. Осіб, які проводять первинний фінансовий моніторинг, називають суб'єктами фінансового моніторингу, вони проводять моніторинг та в разі виявлення підозрілої фінансової діяльності, первинний суб'єкт фінансового моніторингу інформує відповідні органи державної влади про підозрілі фінансові операції. Перелік суб'єктів первинного фінансового моніторингу зображено на рис. 1.



Рис. 1. Перелік суб'єктів первинного фінансового моніторингу

Фінансовий моніторинг проводиться щодо юридичних осіб, фізичних осіб підприємців та просто фізичних осіб.

Враховуючи попередньо проаналізовану інформацію, нинішня ситуація є достатньо унікальною, оскільки домогосподарства, або особи, які є складовою частиною домогосподарств, виступають як в ролі суб'єктів первинного фінансового моніторингу, так і фізичними особами (фізичними особами-підприємцями), по відношенню до яких проводить фінансовий моніторинг.

Первинний фінансовий моніторинг починається з ідентифікації та верифікації домогосподарства. Для фізичної особи та ФОП встановлюється прізвище ім'я по батькові та дату народження. Після цього встановлюється інформація з документу, що посвідчує особу (встановлюється ким був виданий цей документ, коли цей документ був виданий та дані цього документа), реєстраційний номер облікової картки платника податків та місце реєстрації особи. Після цього визначається місце роботи, контактна інформація та вся інша інформація, необхідна для визначення ступеня ризику операції.

Фінансовий моніторинг домогосподарств проводиться в випадках:

- якщо фізична особа, яка є членом домогосподарства, відноситься до політично значущих осіб, або є пов'язаними з ними;
- якщо фінансові операції є нетиповими для фізичної особи, або не відповідають її фінансовому стану і, як наслідок, є підозра отримання цих коштів незаконним шляхом;
- загальна сума фінансових операцій, наприклад операції з купівлі нерухомого майна, перевищує чотириста тисяч гривень.

Висновки. Виходячи зі всього вищевказаного можна зробити висновок, що домогосподарства є учасниками первинного фінансового моніторингу, як з боку суб'єкта фінансового моніторингу так і зі сторони особи, по відношенню до якої відбувається фінансовий моніторинг.

СПИСОК ВИКОРИСТАНОЇ ЛІТЕРАТУРИ:

1. ПОДАТКОВИЙ КОДЕКС УКРАЇНИ. (Відомості Верховної Ради України (ВВР), 2011, № 13-14, № 15-16, № 17, ст.112) [Електронний ресурс] – Режим доступу: <https://zakon.rada.gov.ua/laws/show/2755-17#Text>
2. НАКАЗ. Про затвердження Положення про здійснення фінансового моніторингу суб'єктами первинного фінансового моніторингу, державне регулювання та нагляд за діяльністю яких здійснює Міністерство юстиції України, від Міністерства юстиції України від 10.09.2021, № 3201/5 [Електронний ресурс] – Режим доступу: <https://zakon.rada.gov.ua/laws/>

show/z1210-21#Text

3. ЗАКОН УКРАЇНИ Про запобігання та протидію легалізації (відмиванню) доходів, одержаних злочинним шляхом, фінансуванню тероризму та фінансуванню розповсюдження зброї масового знищення, (Відомості Верховної Ради України (ВВР), 2020, № 25, ст.171) [Електронний ресурс] – Режим доступу: <https://zakon.rada.gov.ua/laws/show/361-20#n308>

4. Винниченко-Кумкова, Лілія, and Ксенія Кащук. "ФІНАНСОВИЙ МОНІТОРИНГ У СФЕРІ ПРОТИДІЇ ВІДМИВАННЮ ГРОШЕЙ: ПОНЯТТЯ ТА МІЖНАРОДНІ АСПЕКТИ." Молодий вчений 4 (128) (2024).

5. Самощенко О.М. : 1. Декларування доходів приватними нотаріусами за 2016 рік. 2. Облік доходів та витрат нотаріуса: порядок та вимоги до документів. 3. Подання податкового розрахунку форми 1ДФ. 4. Справляння військового збору. // Мала енциклопедія нотаріуса. 2017. – № 1. С. 65-79; 84-86.

6. Слюсар Є. В. Статус нотаріуса в податковій системі України // European congress of scientific achievements. Proceedings of the 5th International scientific and practical conference. Barca Academy Publishing. Barcelona, Spain. 2024. ст. 419-424. [Електронний ресурс] – Режим доступу: <https://sci-conf.com.ua/v-mizhnarodna-naukovo-praktichna-konferentsiya-european-congress-of-scientific-achievements-20-22-05-2024-barselona-ispaniya-arhiv/>.

ЦИФРОВА ОБРОБКА НЕСТРУКТУРОВАНИХ ДАНИХ CALL CENTER ІЗ ВИКОРИСТАННЯМ МОЖЛИВОСТЕЙ ШТУЧНОГО ІНТЕЛЕКТУ

Спірідонова Кіра Олександрівна

к.е.н., доцент

Закінян Гор Артурович

Український Державний Університет Науки і Технологій
м. Дніпро, Україна

Розвиток голосових технологій у бізнесі вимагає створення автоматизованих систем оцінки, які виконують ефективно оброблення та аналіз голосових даних. Це найбільш актуально у сферах клієнтського обслуговування, маркетингу та в управлінні персоналом, де важливо отримувати інсайти з великої кількості голосової інформації. Сучасний бізнес висуває високі вимоги до якості обслуговування клієнтів та необхідності сталого покращення сервісу та культури обслуговування за допомогою особистої взаємодії з клієнтами. Одним із інструментів організації персонального контакту з клієнтом є контакт-центр. Проте, покращуючи якість обслуговування клієнтів, важливими також є розвиток показників результативності та скорочення вартості обробки звернень до контакт-центру. Однак відповідна автоматизація реалізована лише для дуже обмеженого набору бізнес-процесів. Це пояснюється великою кількістю обмежень та потреб, що впливають на процеси обробки даних контакт-центру.

Основна складність покращення ефективності бізнес-процесів, включаючи прийняття рішень, полягає в трудомісткості процесу обробки великої кількості неструктурованих даних. Переважними проблемами у контакт-центрах, що стосуються обробки та аналізу даних, є велика кількість неструктурованих текстових та голосових даних; відсутність об'єктивності в оцінці розмов або значні похибки; можливість аналізувати випадкові розмови; оцінка КРІ операторів здійснюється на основі непрямих параметрів, а не безпосередньої активності під час розмов. Аналіз розмов вручну може займати багато часу і бути дорогим, оскільки він задіює людський ресурс для оцінок [1].

Розв'язання цих комплексних проблем являє собою складну окрему задачу, яка потребує технічного і методологічного вирішення [2].

У сучасному світі швидкий розвиток використання штучного інтелекту в різних галузях визначає необхідність вдосконалення технологій обробки неструктурованих даних контакт-центру. Ця оцінка і аналіз даних можуть стати ефективним інструментом в контексті бізнесу, бо здатні прискорити процеси прийняття рішень та підвищувати продуктивність підприємств [3].

Аналізуючи дані контактного центру для виявлення цінних інсайтів важливими можна вважати такі аспекти:

- розпізнавання мови є сучасним інструментом, який допомагає автоматично перетворювати аудіозразки у текст, зробивши аналіз речей значно простішим. Системи, як-от Google Speech-to-Text, Azure AI Speech, Microsoft Cognitive Services і IBM Watson Speech to Text, використовуються для точного перетворення звукових даних на текст.

- тривалість дзвінка – автоматизовані системи аналізу голосових даних успішно використовують алгоритми для опису тривалості дзвінків, кількості та тривалості пауз, а також перебивань співрозмовника. Це дозволяє оптимізувати розподіл ресурсів та визначити паттерни спілкування

- емоційний тон – може бути визначений за допомогою емоційних аналізаторів та алгоритмів speech emotion recognition and sentiment detection, таких як Amazon Comprehend, Google GoEmotions і SpeechBrain. Вони допомагають виявити емоційний стан співрозмовника на основі інтонації, швидкості та інших параметрів [4].

- мовний аналіз – включає виявлення ключових слів, фраз та семантичних конструкцій, які вказують на певні тенденції або питання, які можуть бути важливими для бізнес-аналізу. Серед прикладів таких систем можна назвати Natural Language Processing (NLP) від Google або Microsoft Azure.

- етичні аспекти та конфіденційність: Системи мають врахувати приватність співрозмовників та відповідати стандартам та законодавчим вимогам.

- інтеграція з іншими системами – сучасні рішення повинні бути сумісними з іншими інформаційними системами, наприклад, CRM або аналітичними інструментами. Це дозволяє забезпечити комплексний підхід до аналізу голосових даних у бізнес-контексті та зробити процес більш ефективним та зручним

- можливість аналізу як окремого діалогу, так і великої кількості голосових даних: вміння використовувати великомасштабні інструменти мовного моделювання LLM, такі як OpenAI GPT-3.5, GPT-4, Google Gemini та Meta LLaMA-2, для аналізу як окремих діалогів, так і великих обсягів мовних даних, пошуку схожих ознак, отримання інтегрованих даних та побудови бази знань у зручній для читання формі.

Запровадження машинного навчання у контакт-центрах дозволяє поліпшити взаємодію з клієнтами, оптимізувати процеси і забезпечити зростання доходів. Воно допомагає у виявленні тенденцій, моделюванні сценаріїв та автоматизації ключових операцій, що підвищує ефективність роботи контакт-центрів.

СПИСОК ВИКОРИСТАНОЇ ЛІТЕРАТУРИ:

1. Chicu D, del Mar P`amies M, Ryan G, Cross C (2019). Exploring the influence of the human factor on customer satisfaction in call centres. BRQ Business Res Quart 22(2):83–95.

2. Копитько П. Call-центр – нове поле битви за клієнта // Маркетинг в Україні. – 2016. – № 3. – С. 45–46.

3. Що таке обробка природної мови (NLP) та як вона може використовуватися у бізнесі - <https://metinvest.digital/ua/page/1052>

4. Плаза М., Труз С., Кечковська Ж., Бокса О., Садовський С., Коруба З. - Алгоритми машинного навчання для виявлення та класифікації емоцій у додатках контакт-центру. Сенсори 22(14):5311.

ОСОБЛИВОСТІ РОЗВИТКУ МСБ В УМОВАХ ВОЄННОГО СТАНУ

Спірідонова Кіра Олександрівна

к.е.н., доцент

Закінян Гор Артурович

Український Державний Університет Науки і Технологій
м. Дніпро, Україна

Військова агресія проти України, що розпочалася в лютому 2022 року, створила нову реальність у взаємодії між суспільством та бізнесом. Значними також є зусилля, що докладають обидві сторони для забезпечення захисту своєї країни, прийому внутрішньо переміщених осіб та створення умов, що прийнятні для життя та працевлаштування. Бізнес зацікавлений у високій ефективності органів місцевого самоврядування, здатних вирішувати місцеві соціальні проблеми. Місцеві громади, зі свого боку, зацікавлені у високоефективній діяльності підприємств, які створюють робочі місця, забезпечують податкові надходження та надають товари і послуги місцевому населенню [1]. За таких умов бізнес має розвиватися у тісній співпраці з місцевими громадами.

З початку вторгнення і до осені 2022 року в Україні було зареєстровано близько 150 000 нових бізнесів, з яких 132 000 - фізичні особи-підприємці (ФОП), які переважно працюють у сфері роздрібної та оптової торгівлі, і понад 14 000 - юридичні особи (компанії та організації соціального захисту, які переважно працюють у сфері оптової торгівлі). У перший тиждень серпня 2022 року було зареєстровано 5306 нових ФОПів, що навіть трохи перевищує показник за останній тиждень до повномасштабного вторгнення – 5231. Що стосується державної підтримки мікро-, малого та середнього бізнесу, то з грудня 2020 року було видано 14 570 кредитів на суму 44,55 млрд грн [2]. На початок осені 2023 року на українському ринку налічувалося понад 2 мільйони фізичних осіб-підприємців (ФОП). Ця цифра демонструє значне зростання у 2023 році. В середньому щомісяця реєструвалося близько 26 000 нових підприємств, тоді як близько 17 000 припиняли свою діяльність; у 2022 році

компанії, які були змушені закритися через конфлікти, почали відновлювати свою діяльність, і до кінця 2023 року, як результат, понад 91% з них відновилися. Однак до кінця року цей показник знизився до трохи більше 82%. Коефіцієнт використання потужностей становив 53,4%. Щодо прогнозів на 2024 рік, то МСБ налаштовані помірковано оптимістично, незважаючи на низку викликів, таких як непередбачувані обставини, низький попит та дефіцит робочої сили. Однак компанії не мають наміру звільняти більше працівників, що свідчить про потенціал для відновлення економіки [3].

Втрати МСБ оцінюються у понад 83 мільярди доларів США. Приблизно 10 мільйонів українців вимушені були емігрувати. Частина з них стали внутрішньо переміщеними особами, а більшість виїхали за межі країни; у 2022 році підприємства не могли навіть планувати свою короткострокову діяльність і фактично працювали в режимі виживання, але зараз вони адаптуються до нових умов і розробляють повноцінні стратегії розвитку з перспективою на 2-3 роки [4]. Більшість керівників МСБ налаштовані надзвичайно оптимістично. Вони планують продовжувати свій бізнес, розширювати діяльність, збільшувати клієнтуру, диверсифікувати послуги та продукти, виходити на нові ринки.

Підприємства, якими володіють ветерани, також мають гарні перспективи для економічного зростання. Щомісяця кількість колишніх службовців, які повертаються до України, збільшується, і понад 60% з них планують розпочати власну справу. В Україні існують сотні підприємств, успішно заснованих ветеранами або їхніми родичами.

СПИСОК ВИКОРИСТАНОЇ ЛІТЕРАТУРИ:

1. Підтримка бізнесу в умовах війни: практичні рекомендації -<https://u-lead.org.ua/storage/admin/files/0f1194b30d5170a2433a3786dbbdf50d.pdf>
2. Українське суспільство в умовах війни. 2022: Колективна монографія / С. Дембіцький, О. Злобіна, Н. Костенко та ін.; за ред. член.-кор. НАН України, д. філос. н. Є. Головахи, д. соц. н. С. Макеєва. Київ: Інститут соціології НАН

України, 2022. 410 с.

3. Відновили роботу понад 80% малого та середнього бізнесу, які зупинялися через воєнні дії - <https://www.ukrinform.ua/rubric-economy/3829720-vidnovili-robotu-ponad-80-malogo-ta-serednogo-biznesu-aki-zupinalisa-cerez-voenni-dii.html>

4. Український бізнес під час війни: реальна аналітика та перспективи на майбутнє у 2024 році - <https://finstream.ua/ukrayinskyj-biznes-pid-chas-vijny-analytika/>

ПІДВИЩЕННЯ ІННОВАЦІЙНОЇ АКТИВНОСТІ ПІДПРИЄМСТВА В УМОВАХ ТРАНСФОРМАЦІЙНИХ ЗМІН

Тимофєєв Владислав Олегович,
аспірант,
кафедра підприємництва і торгівлі,
Західноукраїнський національний університет
Тернопіль, Україна

Introductions. У сучасних умовах стрімких змін та глобалізації економіки, підприємства стикаються з необхідністю адаптації до нових викликів та можливостей. Трансформаційні зміни, що відбуваються в економічному, технологічному та соціальному середовищі, зумовлюють потребу у підвищенні інноваційної активності як ключового фактора конкурентоспроможності та сталого розвитку підприємств.

Інноваційна активність підприємства охоплює весь спектр діяльності, спрямованої на впровадження нових ідей, технологій, продуктів та процесів, що здатні забезпечити його довгостроковий успіх. Вона включає дослідження і розробки (R&D), технологічні інновації, організаційні зміни та маркетингові новації, які разом формують інноваційний потенціал підприємства.

Сучасні трансформаційні зміни, такі як цифровізація, автоматизація, розвиток штучного інтелекту та Інтернету речей (IoT), вимагають від підприємств не лише швидкої адаптації, але й активного використання цих змін для підвищення ефективності та створення додаткової вартості. Крім того, глобалізація ринків відкриває нові можливості для розширення бізнесу та зміцнення конкурентних позицій.

В умовах постійних змін та невизначеності підприємства повинні розвивати інноваційну культуру, що підтримує творчий підхід та здатність до змін на всіх рівнях організації. Це вимагає впровадження нових моделей управління, інвестицій в людський капітал та розвиток партнерських відносин з науково-дослідними інститутами, університетами та іншими організаціями.

Aim. Мета цього дослідження – проаналізувати підходи та методи

підвищення інноваційної активності підприємств в умовах трансформаційних змін, визначити ключові чинники успіху та запропонувати рекомендації щодо вдосконалення інноваційної діяльності. Успішне впровадження інноваційних стратегій дозволить підприємствам не тільки вижити в умовах змін, але й досягти нових рівнів ефективності та конкурентоспроможності.

Materials and methods. Основні методи представлені в роботі: метод аналізу та синтезу для визначення складових інноваційної активності та сутності трансформаційних змін; методи індукції та дедукції для визначення основних перспектив підвищення ефективності інноваційної активності в умовах трансформаційних змін; графічний метод для представлення результатів дослідження.

Results and discussion. Інноваційна активність підприємства визначається його здатністю та готовністю до впровадження нововведень у різних аспектах своєї діяльності. Сутність інноваційної активності полягає у постійному пошуку та впровадженні нових ідей, продуктів, процесів або методів управління з метою покращення ефективності, конкурентоспроможності та створення цінності для клієнтів та стейкхолдерів. Основні складові інноваційної активності підприємства представлено в таблиці 1.

Таблиця 1

Складові інноваційної активності підприємства

Складова	Характеристика
Дослідження та розробки	Активний пошук нових ідей, технологій та продуктів, які можуть стати основою для подальшого розвитку інноваційних продуктів або послуг
Впровадження нововведень	Здатність підприємства швидко і ефективно впроваджувати нові ідеї та технології у свою діяльність, включаючи процеси виробництва, маркетингу, продажу та обслуговування клієнтів
Управління змінами	Гнучка організаційна структура та процеси, які сприяють адаптації до змін у середовищі, швидке реагування на нові вимоги ринку та внутрішні зміни
Створення інноваційної культури	Стимулювання творчості, відкритості до нових ідей, впровадження механізмів стимулювання та підтримки працівників, які займаються інноваційною діяльністю
Співпраця та партнерства	Взаємодія з іншими компаніями, дослідницькими установами, урядовими органами та іншими стейкхолдерами з метою обміну знаннями, ресурсами та експертизою

Джерело: складено на основі [1, 2, 3, 4]

Інноваційна активність підприємства є ключовим чинником його успіху та конкурентоспроможності в сучасному бізнес-середовищі. Здатність швидко адаптуватися до змін та впроваджувати нові ідеї дозволяє підприємствам залишатися на чолі ринку та забезпечувати стабільний розвиток у майбутньому.

Підвищення інноваційної активності підприємств у сучасних умовах трансформаційних змін вимагає застосування різноманітних методів, спрямованих на стимулювання творчості, впровадження нових технологій, ефективне управління інноваціями та розвиток людського капіталу. На рис. 1 представимо деякі з основних методів:



Рис. 1. Основні методи стимулюючі інноваційну активність підприємств

Джерело: складено на основі [1, 2, 4, 5]

Впровадження цих методів сприятиме підвищенню інноваційної активності підприємства, що дозволить йому не тільки адаптуватися до трансформаційних змін, але й активно використовувати їх для досягнення конкурентних переваг та довгострокового успіху.

Ефективність інноваційної діяльності підприємств залежить від багатьох внутрішніх та зовнішніх факторів. Ці фактори впливають на здатність підприємств розробляти, впроваджувати та комерціалізувати нові ідеї, продукти та процеси. Основні фактори впливу на підвищення ефективності інноваційної діяльності можна розділити на кілька груп: організаційні фактори,

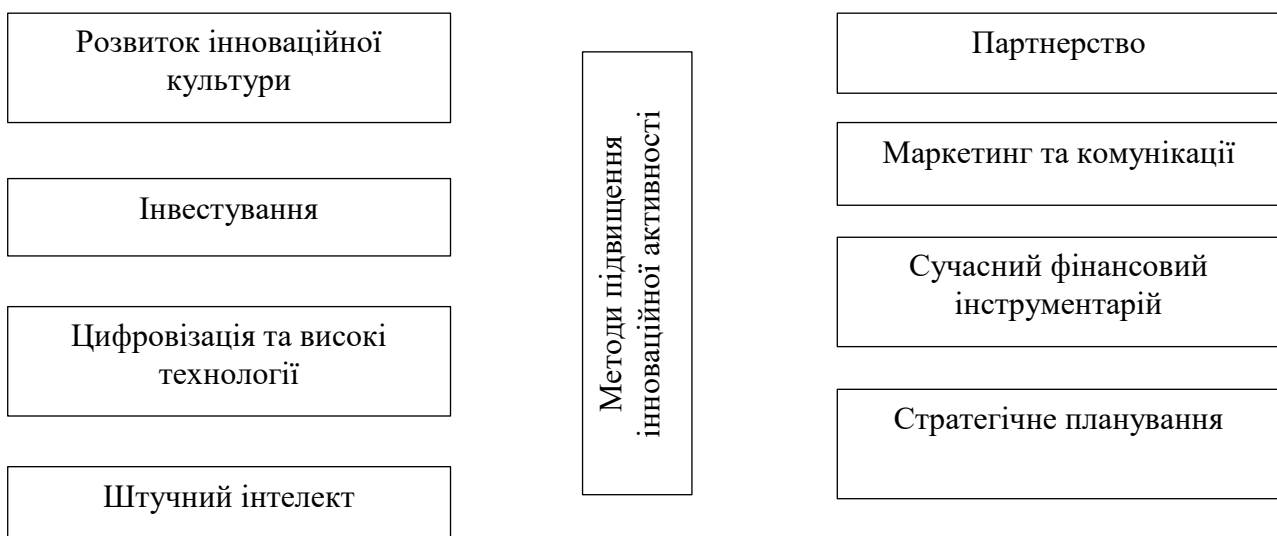
фінансові фактори, технологічні фактори, людські ресурси, зовнішні фактори, регуляторні фактори.

Загалом, підвищення ефективності інноваційної діяльності вимагає комплексного підходу, що враховує всі перераховані фактори. Успішне впровадження інноваційних стратегій дозволить підприємствам не тільки адаптуватися до швидкоплинних змін, але й використовувати їх для досягнення нових рівнів розвитку та конкурентних переваг.

Підвищення інноваційної активності підприємства в умовах трансформаційних змін є ключовим завданням для забезпечення конкурентоспроможності та стійкості у сучасному бізнес-середовищі. Трансформаційні зміни можуть бути спричинені різними факторами, такими як технологічні інновації, зміни в ринкових умовах, економічні та соціальні трансформації, політичні чи регуляторні зміни тощо. Для ефективного реагування на ці зміни та забезпечення стійкого розвитку підприємства важливо вжити наступні заходи щодо підвищення інноваційної активності: стратегічне планування, підвищення інноваційності, інвестиції в дослідження та розвиток, партнерства, формування гнучкої структури, створення механізмів збору та аналізу даних.

Представлені заходи допоможуть підприємству підвищити свою інноваційну активність та забезпечити конкурентоспроможність у змінному бізнес-середовищі.

Conclusions. Підвищення інноваційної активності підприємства в умовах трансформаційних змін є критично важливим для забезпечення його конкурентоспроможності та сталого розвитку. Аналіз сучасних тенденцій та практик у цій сфері дозволяє зробити кілька ключових висновків:

- підприємства повинні бути здатні швидко адаптуватися до змін у зовнішньому середовищі, активно використовуючи новітні технології та інноваційні підходи. Гнучкість в управлінні та стратегічне планування відіграють вирішальну роль у цьому процесі;

- постійні інвестиції в R&D є основою для створення нових продуктів,

послуг та процесів. Це дозволяє підприємствам залишатися на передовій інноваційного розвитку та відповідати на вимоги ринку;

- створення та підтримка культури інновацій всередині організації є ключовим фактором успіху. Це включає стимулювання творчого мислення, підтримку ініціативності працівників та впровадження системи мотивації для інноваційної діяльності;

- інтеграція цифрових технологій у всі аспекти діяльності підприємства дозволяє підвищити ефективність операцій, зменшити витрати та створити нові можливості для росту. Впровадження штучного інтелекту, Інтернету речей (IoT) та автоматизації є важливими кроками у цьому напрямку;

- співпраця з іншими підприємствами, науково-дослідними інститутами та університетами сприяє обміну знаннями та спільному розвитку інновацій. Взаємодія з зовнішніми партнерами допомагає підприємствам розширювати свої можливості та ресурси;

- ефективна політика державної підтримки інноваційної діяльності, включаючи податкові пільги, гранти та інші стимули, є важливим чинником для розвитку інноваційної активності підприємств.

Загалом, успішне підвищення інноваційної активності вимагає системного підходу, що включає стратегічне планування, розвиток людського капіталу, впровадження новітніх технологій та активну взаємодію з зовнішнім середовищем. Підприємства, які здатні ефективно адаптуватися до трансформаційних змін і активно впроваджувати інновації, мають значні шанси на досягнення лідерських позицій у своїй галузі та забезпечення довгострокового успіху.

REFERENCES

1. Кочетков В. М. Розвиток українських ТНК як фактор росту економіки країни [Текст] /В. М. Кочетков // Ефективна економіка. - 2013. - № 5, URL: <http://www.economy.nauka.com.ua/?op=1&z=2001>. - С. 55-60.

2. Крисоватий А. Четверта промислова революція : зміна напрямів

міжнародних інвестиційних потоків [Електронний ресурс] : монографія / А. І. Крисоватий, О. М. Сохацька, І. В. Скавронська [та ін.] ; за наук. ред. А. І. Крисоватого та О. М. Сохацької. - Тернопіль : Осадца Ю. В., 2018. - 480 с.

3. Македон В.В. Розробка стратегії розвитку промислового підприємства. Теоретичні і практичні аспекти економіки та інтелектуальної власності. 2013. Вип. 1(1). С. 369–373. URL: http://nbuv.gov.ua/UJRN/Траєiv_2013_1_1_81.

4. Погорелов Ю. С. Способи розвитку підприємства: умови та результативність використання. Економічний журнал Одеського політехнічного університету. 2017. № 1. С. 76–84. URL: http://nbuv.gov.ua/UJRN/ejopu_2017_1_15.

5. Сімків Л. Є. Ринкова інфраструктура: елементи та значення в ринковій економіці. Соціально-економічні проблеми сучасного періоду України. 2020. Вип.4 (144). С. 3-7. URL: [https://ird.gov.ua/sep/sep20204\(144\)/sep20204\(144\)_003_SimkivL.pdf](https://ird.gov.ua/sep/sep20204(144)/sep20204(144)_003_SimkivL.pdf)

ПЕРЕВАГИ ВИКОРИСТАННЯ ШТУЧНОГО ІНТЕЛЕКТУ ЯК ІННОВАЦІЙНОЇ ТЕХНОЛОГІЇ В ПРОЦЕСІ УПРАВЛІННЯ ПЕРСОНАЛОМ

Ткаченко Владислав Володимирович

здобувач

Національний університет харчових технологій
м. Київ, Україна

Вступ. В останні роки технології штучного інтелекту стали невід'ємною складовою робочого процесу. Вони дозволяють значно покращити процеси виробництва, обслуговування клієнтів, підвищити якість товарів та послуг, а також сприяють ефективній організації роботи персоналу.

В 21 столітті штучний інтелект набуває широкого використання в різних процесах, зокрема, в процесі управління персоналом. Досліджено переваги його використання HR-менеджерами, визначено задачі, які можуть бути реалізовані з його допомогою.

Матеріали та методи. Дослідженню питання інноваційної системи управління персоналом було присвячено ряд робіт, серед яких можна виділити працю Гришко В. В. та Струць О. Р., в якій було визначено основні цілі впровадження інновацій в процес управління персоналом та їх види [1, с. 128], а також працю Чернікової Н. М. та ін., в якій було визначені основні критерії оцінки рівня цифрової трансформації процесів управління персоналом [2, с. 73]. Однак, сучасний стан економіки породжує нові виклики, які потребують вирішення з застосуванням найновіших технологій.

В процесі написання роботи були використані матеріали наукових конференцій, підручників та посібників з даної теми, методи порівняння, систематизації та логічного узагальнення.

Результати та обговорення. Управління персоналом представляє собою складний процес, що поєднує в собі підбор, адаптацію, навчання, мотивування, оцінку персоналу для забезпечення досягнення цілей організації шляхом

ефективного використання ресурсів.

Практика показує, що зазвичай на прийняття рішення щодо потенційного працівника HR-менеджери витрачають не більше хвилини. Їх рішення базується на зовнішньому вигляді кандидата, його манері поведінки, мові. Штучний інтелект, на відміну від людини, приймає об'єктивне, а не суб'єктивне рішення під час рекрутингу. За допомогою технологій машинного навчання можливо автоматизувати процес розгляду резюме на сайтах пошуку роботи. Так, програма відбирає резюме по ключовим словам, що значно скорочує витрати часу HR-менеджеру. Окрім того, початкові етапи співбесіди можливо проходити в чат-ботах, які ознайомлюють з компанією, консультують потенційного працівника, а також пропонують пройти опитування для проходження на наступний рівень співбесіди, який вже відбувається безпосередньо з представником компанії. Такі чат-боти працюють цілодобово, забезпечуючи більш ефективну комунікацію та знижуючи ймовірність відтоку потенційної робочої сили.

Американська компанія «Amazon» вже декілька років використовує штучний інтелект для контролю якості роботи працівників. Технологія контролює, коли окремих працівників приходять та йде з роботи, аналізує скільки часу він витрачає на виконання поставленої задачі, чи використовує робочий комп'ютер в особистих цілях тощо. Якщо кількість правопорушень перевищує зазначений ліміт, співробітнику приходиться лист-попередження про можливість звільнення.

Також, технології штучного інтелекту можуть порівнювати якість роботи кількох працівників між собою для формування рекомендацій щодо покращення ефективності виконання поставлених завдань [3].

В процесі навчання та адаптації персоналу HR-менеджери використовують різні презентаційні матеріали, які мають систематично оновлюватися. Найчастіше, HR-менеджери створюють презентації самостійно, використовуючи функціонал Canva та Microsoft PowerPoint. Однак, на сьогоднішній день ринок пропонує ряд онлайн-інструментів на базі штучного

інтелекту, серед яких можна виділити:

1) Gamma App (дозволяє створювати необмежену кількість презентацій, легко змінювати візуал та наповнення);

2) Wepic (підтримує українську мову, створює презентацію, виходячи з обраної теми та стилю);

3) Tome (використовує ChatGPT для генерації текстів та DALL-E 2 для створення зображень) [4].

ChatGPT – чат-бот, розроблений компанією OpenAI. Він є безкоштовним інструментом пошуку та генерації інформації, що може бути використаний HR-менеджерами не тільки в процесі підготовки презентаційних матеріалів, а й під час закріплення набутих знань.

Так, на основі вхідної інформації, якою виступає текст презентації, чат-бот генерує тексти. Також, менеджери можуть розміщати на сайті компанії опитування, згенероване чат-ботом. Для цього необхідно зазначити ціль опитування, платформу, на якій опитування буде розміщене, та тему. ChatGPT може допомогти й у створенні опису вакансії та її подальшому розміщенні на найбільш привабливій платформі. Особливо це корисно для HR-менеджерів, які працюють в великих компаніях.

Останній, але не менш важливий елемент роботи HR-менеджера полягає у забезпеченні задоволеності працюючих.

Аналізуючи вподобання та потреби працівника, штучний інтелект може запропонувати варіанти покращення взаємодії з ним, а також сформувати підборку подарунків до дня народження. Індивідуальний підхід підвищує лояльність працівників до компанії та зменшує відтік кадрів.

Висновки. Таким чином, проведене дослідження показало важливість використання технологій штучного інтелекту в процесі управління персоналом. Завдяки штучному інтелекту забезпечується оптимізація роботи HR-менеджерів та покращується корпоративна культура.

Однак, варто пам'ятати, що надмірне використання технологій штучного інтелекту може негативно вплинути на рівень кваліфікації HR-спеціалістів.

СПИСОК ВИКОРИСТАНИХ ДЖЕРЕЛ:

1. Гришко В. В., Струць О. Р. Інноваційні зміни в управлінні персоналом // Науковий журнал «Економіка і регіон». – Полтава: ПНТУ, 2023. – Т. (4(91)). – С. 126-132.
2. Чернікова Н. М., Вороніна В. Л., Чеботарьов К. Г. Інноваційні підходи в управлінні HR-процесами на вітчизняних підприємствах // Трансформаційна економіка. – 2023. – № 3 (03). – С. 70–75.
3. Siocon G. Ways AI is changing HR departments [Електронний ресурс]. – Режим доступу: URL: <https://www.businessnewsdaily.com/how-ai-is-changing-hr> (22.06.2024)
4. Створення презентацій за допомогою штучного інтелекту (Wepic, Tome, Gamma App). [Електронний ресурс]. – Режим доступу: URL: https://znayshov.com/News/Details/stvorennia_prezentatsii_za_dopomohoiu_shtuchnoho_intelektu_wepic_tome_gamma_app (22.06.2024)

ПЕРЕДБАЧУВАНІСТЬ ВАЛЮТНИХ ПРИБУТКІВ ЗА ДОПОМОГОЮ МЕТОДІВ МАШИННОГО НАВЧАННЯ

Триндюк Данило Васильович

Студент 3-го курсу

Національний технічний університет України

Київський політехнічний інститут імені Ігоря Сікорського

м. Київ, Україна

Вступ

У цій тезі досліджується передбачуваність прибутковості валютних операцій з використанням алгоритмів машинного навчання (ML). Зі зростанням глобалізації фінансових ринків точне прогнозування прибутковості валютних ринків стало критично важливим для інвесторів, трейдерів та політиків. Традиційні економетричні моделі показали обмежений успіх у відображенні складної динаміки валютних ринків. Тому в цьому дослідженні застосовуються різні методи ML для вивчення їхньої ефективності у прогнозуванні прибутковості валютних ринків. У дослідженні використовується комплексний набір даних, що включає історичні дані про обмінні курси, макроекономічні показники та дані про ринкові настрої. Ефективність моделей ML оцінюється на основі їхньої здатності генерувати точні прогнози та перевершувати еталонні моделі. Крім того, проводиться аналіз важливості ознак для визначення ключових змінних, що впливають на прогнозування прибутковості форекс. Результати цього дослідження сприяють кращому розумінню динаміки валютного ринку та надають цінну інформацію для учасників ринку і політиків [6]

Розділ 1 Вступ

1.1 Передумови

Ринок форекс має вирішальне значення для світової торгівлі, але його складність робить точне прогнозування складним завданням. Традиційні моделі часто не справляються з цим завданням через динаміку ринку. Машинне навчання (ML) пропонує нові шляхи для прогнозування, використовуючи свою

здатність фіксувати складні закономірності. [7]

1.2 Мотивація дослідження

Метою цієї роботи є дослідження потенціалу ML у прогнозуванні прибутковості на ринку Форекс. Порівнюючи ML з традиційними моделями та визначаючи ключові фактори передбачуваності, вона прагне надати інформацію для трейдерів, інвесторів та політиків.

1.3 Цілі дослідження

Мета дослідження - оцінити ефективність ML у прогнозуванні валютних курсів, порівняти його з традиційними моделями та визначити впливові змінні на передбачуваність прибутковості валютних курсів.

- Розділ 2: Огляд літератури

2.1 Ефективність ринку Форекс

Ефективність ринку Форекс, згідно з гіпотезою ефективного ринку (EMH), передбачає, що ціни на активи відображають всю доступну інформацію, що ускладнює послідовну перемогу над ринком. Однак емпіричні дані щодо ефективності валютного ринку різняться через такі фактори, як інформаційна асиметрія та поведінкові упередження.

2.2 Прогностичні моделі

Традиційні економетричні моделі, такі як ARIMA та VAR, використовуються для прогнозування прибутковості форекс, але їхня ефективність може погіршитися під час ринкових потрясінь або структурних зрушень.

2.3 Машинне навчання у фінансах

Методи машинного навчання, такі як SVM, випадкові масиви та нейронні мережі, набули популярності у фінансах завдяки своїй здатності обробляти великі масиви даних і виявляти нелінійні закономірності, пропонуючи гнучкість і адаптивність у прогнозуванні цін на фінансові активи.

2.4 ML у прогнозуванні на Форекс

Нещодавні дослідження вивчали застосування ML у прогнозуванні прибутковості на ринку Форекс, зосереджуючись на розробці функцій, відборі

та включенні альтернативних джерел даних, таких як аналіз настроїв. Хоча ML є перспективним інструментом для підвищення точності прогнозування, залишаються проблеми з розробкою надійних моделей порівняно з традиційними підходами.

Розділ 3: Дані та методологія

У цьому розділі я опишу дані та методологію, які я використав у своєму дослідженні. Наш набір даних включає історичні дані про обмінні курси для різних валютних пар, а також макроекономічні показники та дані про ринкові настрої. Перед аналізом я попередньо обробив дані, щоб забезпечити їхню якість та сумісність, усунувши пропущені значення, викиди та стандартизувавши їх. Я також провів відбір ознак, щоб визначити найбільш релевантні змінні для прогнозування прибутковості форекс, використовуючи такі методи, як кореляційний аналіз і важливість ознак з ML-моделей. Для моделювання я розглядаю ряд алгоритмів ML, включаючи машини опорних векторів, випадкові масиви, алгоритми градієнтного підсилення, а також нейронні мережі, такі як рекурентні нейронні мережі та мережі з довгою і короткою пам'яттю. Вибір моделі залежить від таких факторів, як складність даних та обчислювальні ресурси. Для оцінки ефективності моделі я застосовую такі метрики, як середня абсолютна похибка, середня квадратична похибка, коренева середня квадратична похибка, середня абсолютна відсоткова похибка та R-квадрат. Ці показники дають уявлення про точність і надійність наших моделей. Крім того, для оцінки узагальнення моделі та зменшення надмірного припасування використовуються такі методи, як перехресна перевірка та позавибіркове тестування.

Розділ 4: Емпіричні результати

У цьому розділі я представляю емпіричні результати мого дослідження. Я помітив, що дані про обмінні курси для різних валютних пар демонструють значну мінливість з плином часу, причому середньоденна прибутковість коливається від -0,5% до 0,5%. Крім того, макроекономічні показники, такі як темпи зростання ВВП, темпи інфляції та процентні ставки, демонстрували різні

тенденції в різних країнах, що відображає різноманітні економічні умови, які визначають динаміку валютного ринку [4]

Переходячи до продуктивності моделей, я порівняв точність і надійність декількох алгоритмів ML у прогнозуванні прибутковості форекс. Я досліджував навчання і тестування моделі на історичних даних, оцінюючи їх ефективність за допомогою таких показників, як середня абсолютна помилка (MAE) і R-квадрат. Серед протестованих моделей алгоритм Random Forest продемонстрував найвищу точність прогнозування: MAE - 0,0025, R-квадрат - 0,75. Це означає, що модель Random Forest змогла пояснити приблизно 75% дисперсії прибутковості форекс, що свідчить про її сильну прогностичну силу.

Крім того, я провів аналіз важливості ознак, щоб визначити ключові змінні, які впливають на передбачуваність прибутковості форекс. За допомогою цього аналізу я виявив, що макроекономічні показники, такі як темпи зростання ВВП і процентні ставки, а також дані про ринкові настрої, отримані з новинних статей, є одними з найвпливовіших факторів у прогнозуванні прибутковості форекс. Це підкреслює важливість включення як фундаментальних змінних, так і змінних, що базуються на настроях, у моделі прогнозування прибутковості форекс [4].

Загалом, ці емпіричні результати підкреслюють ефективність методів ML у прогнозуванні валютних прибутків і надають цінну інформацію про фактори, що впливають на рух валютних курсів. Використовуючи передові алгоритми машинного навчання та залучаючи різноманітні джерела даних, ми можемо покращити наше розуміння динаміки валютного ринку та підвищити нашу здатність приймати обґрунтовані інвестиційні рішення

Розділ 5: Обговорення

Ефективність методів машинного навчання (ML) у прогнозуванні прибутковості форекс дає цінну інформацію для інвесторів, трейдерів та політиків. Хоча алгоритм Random Forest показав високу точність прогнозування, при виборі моделей дуже важливо враховувати такі фактори, як інтерпретованість і масштабованість. Точне прогнозування прибутковості

форекс може значно покращити інвестиційні рішення та стратегії управління ризиками, що принесе користь учасникам ринку. Політики також можуть використовувати ці прогнози для розробки ефективної монетарної та фіскальної політики і сприяння фінансовій стабільності [5]

Однак залишаються проблеми, зокрема, динамічна природа валютних ринків та обмеження моделі. Незважаючи на ці виклики, наше дослідження сприяє кращому розумінню динаміки валютних ринків і надає практичні рекомендації для ефективної навігації на світових фінансових ринках.

Висновок

Отже, дослідження демонструє ефективність методів машинного навчання для прогнозування прибутковості на ринку Форекс, а алгоритм Random Forest показує багатообіцяючі результати. Ці висновки мають практичне значення для інвесторів, трейдерів і політиків, пропонуючи можливості для прийняття обґрунтованих рішень і управління ризиками. Незважаючи на труднощі, подальші дослідження в галузі прогнозного моделювання можуть поглибити наше розуміння динаміки валютного ринку, що призведе до прийняття кращих інвестиційних рішень та покращення фінансової стабільності.

СПИСОК ВИКОРИСТАНИХ ДЖЕРЕЛ

1. Statista // Statista. URL: <https://www.statista.com/statistics/247328/activity-per-trading-day-on-the-global-currency-market/> (дата звернення: 06.06.2024).
2. Statista // Statista. URL: <https://www.statista.com/statistics/247328/activity-per-trading-day-on-the-global-currency-market/> (дата звернення: 06.06.2024).
3. ResearchGate // ResearchGate. URL: https://www.researchgate.net/publication/367511274_Forex_market_forecasting_using_machine_learning_Systematic_Literature_Review_and_meta-analysis (дата звернення: 15.05.2024).
4. Georgiev G. Bachelor Thesis in Finance // Bachelor Thesis in Finance. URL: <https://arno.uvt.nl/show.cgi?fid=129731> (дата звернення: 20.05.2024).

5. Reuters // Reuters Finance. URL: <https://www.reuters.com/markets/us/global-fx-trading-hits-record-75-trln-day-bis-survey-2022-10-27/> (дата звернення: 01.06.2024).

6. CME Group // CME Group. URL: <https://www.cmegroup.com/markets/fx.html> (дата звернення: 03.06.2024).

РОЗВИТОК ФОРМ ПРОСТОРОВОЇ ОРГАНІЗАЦІЇ БІЗНЕСУ В УМОВАХ МІЖНАРОДНОГО СЕРЕДОВИЩА

Тютюніков Дмитро Олександрович

Студент

НТУУ «КПІ ім. Ігоря Сікорського»

Манаєнко Ірина Миколаївна

кандидат економічних наук, доцент,

Національний технічний університет України

Київський політехнічний інститут імені Ігоря Сікорського

Київ, Україна

Вступ. У сучасному світі, де глобалізація та міжнародна торгівля набирають обертів, форми ведення бізнесу зазнають значних змін. Ці зміни, у свою чергу, впливають на просторову організацію бізнесу, тобто на те, як компанії розміщують свої активи та здійснюють свою діяльність у просторі. Дослідження розвитку форм просторової організації бізнесу в умовах міжнародного середовища є актуальним з кількох причин. По-перше, розуміння цих форм допоможе компаніям краще адаптуватися до мінливих умов глобального ринку. По-друге, знання факторів, що впливають на просторову організацію бізнесу, дозволять уряду та бізнесу приймати більш обґрунтовані рішення щодо розвитку регіонів та стимулювання економічного зростання. По-третє, дослідження наслідків зміни форм просторової організації бізнесу допоможе оцінити вплив цих змін на зайнятість, навколишнє середовище та інші аспекти життя суспільства.

Мета роботи. Основною метою даної наукової роботи є розвиток науково-практичних положень щодо розвитку форм просторової організації бізнесу в умовах міжнародного середовища.

Для цієї мети був проведений аналіз особливостей та умов застосування основних форм просторової організації бізнесу та факторів, що впливають в міжнародному контексті, а також наслідки змін у бізнесі для компаній та економіки в цілому.

Матеріали та методи. Для написання даної наукової роботи було проаналізовано наукові праці вітчизняних та іноземних вчених із зазначеної проблематики. Це дозволило ознайомитися з існуючими джерелами інформації, включаючи академічні дослідження, звіти міжнародних організацій, новини та аналітику, веб-сайти компаній та інші ресурси. Під час проведення наукового дослідження були використані такі методи як: індукції, дедукції, аналізу і синтезу, наукової абстракції та узагальнення.

Результати та обговорення. Традиційні форми просторової організації бізнесу надалі можуть бути не такими ефективними в сучасному світі, який характеризується швидкими змінами та глобалізацією. Ці форми можуть бути занадто повільними та негнучкими, що може завадити компаніям адаптуватися до нових умов. Вони також можуть призвести до негативних наслідків, таких як забруднення навколишнього середовища та соціальна нестабільність. В той час як нові форми просторової організації бізнесу, рисами яких є де концентрація та інтеграція, пропонують компаніям ряд переваг, таких як підвищення гнучкості, ефективності та конкурентоспроможності. [5]

Просторові форми організації бізнесу – це організовані в просторі й часі інтегровані структури, які характеризуються концентрацією необхідних ресурсів, обмежені територіально, характеризуються певними просторовими зв'язками між суб'єктами господарювання, які проявляються у обміні технологіями, знаннями та людськими ресурсами. Або ж форми просторової організації бізнесу – це структурні, просторово-динамічні утворення елементів (локалітетів) суб'єктів господарювання, які забезпечують ефективність використання їх економічного потенціалу за рахунок оптимальної реалізації ресурсів та ефектів інтеграції. [1]

Розвиток просторової інтеграції бізнесу, зокрема її форм, рухається по висхідній траєкторії – від кластерних та мережевих форм до метапросторових форм інтеграції бізнесу (таблиця 1). Розгортання процесів просторової інтеграції бізнесу має за мету забезпечення доступу до ефектів, що можуть бути отримані на рівні екосистеми більш високого порядку. Як відомо з теорії

системного аналізу масштаби ефекту на рівні системи більш високого порядку є більшими порівняно з сумарним обсягом ефектів систем меншого порядку, що утворюють таку інтеграційну систему. [1]

Таблиця 1.1

Класифікація форм просторової організації бізнесу [1]

ТОЧКОВІ ФОРМИ ПРОСТОРО ВОЇ ОРГАНІЗАЦ ІЇ БІЗНЕСУ	ФОРМИ ПРОСТОРОВОЇ ІНТЕГРАЦІЇ БІЗНЕСУ					
<p><i>Підприємства (одиночні) за видами економічної діяльності</i></p> <p><i>Виробничі майстерні</i></p> <p><i>Творчі майстерні</i></p> <p><i>Виробничі модулі</i></p> <p><i>Домашні офіси</i></p>	<p>П ло щ и н ні</p>	<p><i>Промислові зони</i></p> <p><i>Вільні економічні зони</i></p> <p><i>Території пріоритетного розвитку</i></p> <p><i>Індустріальні райони</i></p> <p><i>«Долинні» технологічні центри</i></p> <p><i>Промислові вузли</i></p> <p><i>Технополіси</i></p> <p><i>Інноваційні міста</i></p> <p><i>Наукові містечка</i></p> <p><i>Інноваційні квартали</i></p> <p><i>Креативні райони</i></p> <p><i>Індустріальні парки</i></p> <p><i>Технопарки</i></p> <p><i>Наукові парки</i></p>	<p>К л а с т е р ні</p>	<p><i>Транснаціональні корпорації</i></p> <p><i>Концерни</i></p> <p><i>Консорціуми</i></p> <p><i>Конгломерати</i></p> <p><i>Асоціації за галузевою ознакою</i></p> <p><i>Холдинги</i></p> <p><i>Спільні підприємства</i></p> <p><i>Фінансово-промислові групи</i></p> <p><i>Стратегічні альянси та партнерства</i></p> <p><i>Виробничі мережі за галузевою ознакою</i></p> <p><i>Торгівельні мережі</i></p> <p><i>Логістично-транспортні мережі</i></p> <p><i>Франчайзингові мережі</i></p> <p><i>Аутсорсингові мережі</i></p> <p><i>Виробничі кластери</i></p> <p><i>Локальні кластери за галузевою ознакою</i></p> <p><i>Міжгалузеві кластери</i></p>	<p>М е т а п р о с т о р о ві</p>	<p><i>Он-лайн платформи (освітні, краудфандингові)</i></p> <p><i>Інституційні платформи</i></p> <p><i>Венчурні та «хмарні» пули</i></p> <p><i>Віддалені фрілансингові офіси</i></p>

Згідно з Договором про функціонування Європейського Союзу (ДФЄС), який буде покладений як за одну з ключових основ міжнародного середовища, з'являються заборони стосовно анти конкурентної поведінки (ст. 101 ДФЄС), зловживання домінуючим становищем (ст. 102 ДФЄС), принцип контролю, нагляду та моніторингу допомоги (Регламент Ради 139/2004) та принцип

лібералізації (ст. 37 ДФЕС). Ці закони та правила забороняють компаніям здобувати або зберігати домінуюче становище на ринку, що може призвести до обмеження конкуренції та шкоди споживачам. [2] Прикладом того, є ситуація у 2016 році, коли Європейська комісія наклала штраф на компанію Google у розмірі 2,42 мільярда євро за зловживання домінуючим становищем на ринку пошуку. Це рішення Європейської комісії може розглядатися як антимонопольні закони можуть обмежувати концентрацію. [4] Також маємо звернути увагу щодо законів про захист інвестицій. Ці закони можуть обмежувати здатність урядів націоналізувати або експропріювати активи компаній, що може зробити концентрацію менш привабливою для деяких компаній. Про це свідчить гучна ситуація у 2017 році, коли уряд США заблокував злиття компаній AT&T та Time Warner. Це рішення уряду США може розглядатися як приклад того, як закони про захист інвестицій можуть так само обмежувати концентрацію.

В противагу обмеженням, міжнародні торговельні угоди, такі як Світова організація торгівлі (СОТ), прагнуть усунути бар'єри для торгівлі та сприяти вільному переміщенню товарів, послуг, інвестицій та людей. В поєднанні з СОТ, виникають міжнародні інвестиційні угоди, такі як Угода про захист інвестицій та їх стимулювання між Україною та Європейським Союзом, котрі гарантують інвесторам справедливе та недискримінаційне ставлення з боку приймаючої країни. [1]

Маючи ознайомлення з нормативною та правовою базами від яких відштовхуються традиційні та нові форми просторової організації бізнесу, перша форма має високі ризики та витрати, низьку гнучкість в поєднанні з малоефективною комунікацією, при цьому залежачи від одного місця розташування. Друга форма лідирує, використовуючи доступ до нових ринків та збільшення ринкової частки, знижує витрати з ризиками, а також підвищує свою конкурентоспроможність. [5]

Впровадивши мережеву модель в нові форми просторової організації бізнесу, першим кроком до реалізації мережевої моделі є визначення

автономних підрозділів. [5] Ці підрозділи повинні мати чітко визначені цілі та відповідальність. Важливо надати цим підрозділам певний ступінь автономності, щоб вони могли гнучко адаптуватися до місцевих умов та потреб ринку. Після чого необхідно створити спільні системи та платформи, які дозволять автономним підрозділам обмінюватися інформацією та співпрацювати один з одним. Ці системи та платформи можуть включати в себе ERP-системи, системи управління ланцюжками постачання, системи CRM та платформи для спільної роботи. Далі розробляються чіткі правила та процедури, які регулюватимуть взаємодію між автономними підрозділами. Цим самим правила та процедури повинні бути прозорими та справедливими для всіх підрозділів. Також важливо забезпечити ефективну комунікацію між автономними підрозділами. Це можна зробити за допомогою регулярних зустрічей, конференц-дзвінків та онлайн-платформ для спільної роботи. [3]

Другий варіант структурує глобальну платформу, ще до її реалізації проходить розробка чіткої стратегії. Ця стратегія повинна визначити цільовий ринок, продукти та послуги, які будуть пропонуватися, та канали розповсюдження. Маючи стратегію створюємо платформу, яка буде доступна клієнтам по всьому світу. Платформа може включати в себе онлайн-магазин, мобільний додаток або іншу цифрову платформу. Немало важливим фактором є локалізація контенту платформи для різних ринків. Це може включати переклад контенту на різні мови, адаптацію контенту до місцевої культури та законів, а також пропонування локальних методів оплати та доставки. [3]

Наступним кроком є проведення маркетингової кампанії, щоб просунути платформу на цільовому ринку. Даний крок включає в себе рекламу, PR-роботу та соціальні мережі. Важливо забезпечити якісну підтримку клієнтів для користувачів платформи. Підтримка може надаватися через телефон, електронну пошту, чат або інші канали. [3]

Висновки. У сучасному глобалізованому світі традиційні форми просторової організації бізнесу, такі як концентрація та дисперсія, не завжди

відповідають потребам компаній. Нові форми просторової організації бізнесу характеризуються де концентрацією та інтеграцією, це може бути більш ефективними та гнучкими, а також дозволяти компаніям краще використовувати свої ресурси. Де концентрація передбачає розподіл операцій компанії по декількох місцях, тоді як інтеграція передбачає об'єднання операцій компаній, які раніше були розділені. Ці моделі можуть бути реалізовані за допомогою різних методів, таких як створення мережі автономних підрозділів або створення глобальної платформи. Вибір моделі буде залежати від конкретних обставин компанії, таких як її галузь, розмір, стратегія та цілі. Загалом, застосування різних форм просторової організації бізнесу можуть допомогти компаніям бути більш ефективними та гнучкими в сучасному глобалізованому світі. [5]

СПИСОК ВИКОРИСТАНИХ ДЖЕРЕЛ

1. Documents and resources World Trade Organization [Електронний ресурс]// WTO – Режим доступу до ресурсу: https://www.wto.org/english/res_e/res_e.htm
2. Основи права конкуренції Європейського Союзу та "європеїзація" конкуренційного права України : навч. посіб. / К. В. Смирнова – К. : ВПЦ "Київський університет", 2021. – 223 с. [Електронний ресурс] – Режим доступу до ресурсу: https://e-learning.iir.edu.ua/pluginfile.php/21755/mod_book/chapter/1002/%D0%A1%D0%BC%D0%B8%D1%80%D0%BD%D0%BE%D0%B2%D0%B0_%D0%9E%D1%81%D0%BD%D0%BE%D0%B2%D0%B8%20%D0%BF%D1%80%D0%B0%D0%B2%D0%B0%20%D0%BA%D0%BE%D0%BD%D0%BA%D1%83%D1%80%D0%B5%D0%BD%D1%86%D1%96%D1%97%20%D0%84%D0%A1_%D0%BF%D0%BE%D1%81%D1%96%D0%B1%D0%BD%D0%B8%D0%BA.pdf
3. Інформаційний ресурс Організації економічного співробітництва та розвитку [Електронний ресурс] – Режим доступу до ресурсу: <https://www.oecd.org/>
4. With record antitrust fine, Europe lands blow against Google

[Электронный ресурс] – Режим доступа до ресурсу: <https://www.politico.eu/article/google-to-be-fined-e4-3-billion-in-android-antitrust-decision-2/>

5. ScienceDirect //Spatial Organization [Электронный ресурс] – Режим доступа до ресурсу: <https://www.sciencedirect.com/topics/computer-science/spatial-organization#:~:text=It%20is%20concerned%20with%20why,and%20environmental%20understandings%20and%20practices.>

КАЛЬКУЛЮВАННЯ СОБІВАРТОСТІ ГОТОВОЇ ПРОДУКЦІЇ ШЛЯХОМ ГАРМОНІЗАЦІЇ ТА СТАНДАРТИЗАЦІЇ НАЦІОНАЛЬНИХ ПОЛОЖЕНЬ (СТАНДАРТІВ) БУХГАЛТЕРСЬКОГО ОБЛІКУ (НП(С)БО) ТА МІЖНАРОДНИХ СТАНДАРТІВ ФІНАНСОВОЇ ЗВІТНОСТІ (МСФЗ)

Цімошинська О. В.

кандидат

економічних наук, доцент

ПрАТ ВНЗ Міжрегіональна Академія

управління персоналом

Розборська С. В.

здобувачка

другого (магістерського) рівня освіти

ПрАТ ВНЗ Міжрегіональна Академія

управління персоналом

Вступ. Система обліку є складною структурою, що складається з взаємопов'язаних теоретичних і методичних компонентів, які змінюються з часом під впливом зовнішніх факторів. Дослідження законодавчого регулювання бухгалтерського обліку в Україні та світі свідчить про поширення Міжнародних стандартів бухгалтерського обліку (МСБО) та Міжнародних стандартів фінансової звітності (МСФЗ).

Міжнародні стандарти мають рекомендаційний характер і служать міжнародним орієнтиром для гармонізації та стандартизації бухгалтерського обліку та фінансової звітності у всьому світі. В Україні впровадження МСФЗ передбачено Законом [1]. У деяких країнах МСФЗ використовуються замість національного законодавства, а в інших — як основа для розробки національних стандартів.

Ці стандарти мають значне міжнародне значення в умовах розвитку зовнішньої торгівлі, домінування транснаціональних корпорацій та глобалізації фінансових ринків. Швидкість їх впровадження свідчить про цілеспрямоване лобювання інтернаціональними власниками капіталу на рівні національних урядів для забезпечення глобалізації бізнесу.

Мета роботи. Розкрити шляхи гармонізації та стандартизації НП(С)БО та МСФЗ.

Результати та обговорення. В Україні національні стандарти повинні відповідати Міжнародним стандартам фінансової звітності, які постійно переглядаються та оновлюються. Державні акціонерні товариства, банки, страхові компанії та приватні підприємства, що здійснюють види діяльності, визначені Кабінетом Міністрів України, завжди використовують міжнародні стандарти для складання фінансової та консолідованої фінансової звітності. Ці стандарти служать основою для міжнародної концепції бухгалтерського обліку, яка сприяє глобалізації бізнесу та відповідає інтересам міжнародних власників капіталу.

Країни Європейського Союзу (ЄС) прагнуть до гармонізації у відносинах та системі бухгалтерського обліку. Цей напрям розвитку бухгалтерського обліку підтверджується також тим, що зазвичай існує певна схожість між існуючими системами обліку в країнах одного регіону, що полегшує підготовку до переходу на міжнародні стандарти.

У 2013 році Європейський парламент та Рада ЄС ухвалили Директиву про річну фінансову звітність, консолідовану фінансову звітність та відповідні звіти для окремих видів підприємств, яка встановлює нові вимоги для складання, подання та розкриття фінансової звітності, консолідованої фінансової звітності, а також новий порядок визнання та оцінки певних активів і зобов'язань, доходів і витрат. Для впровадження цієї Директиви ЄС її основні положення повинні бути включені до законодавства України [3]. Варто зазначити, що положення Директиви ЄС у деяких аспектах відрізняються від норм Міжнародних стандартів.

Відмінності між Міжнародними стандартами фінансової звітності (МСФЗ) та Національними положеннями (стандартами) бухгалтерського обліку (НП(С)БО) не є суттєвими. Основна різниця полягає в підході до формування звітності:

- **МСФЗ:** Звітність формується відповідно до фінансових потреб

користувачів. МСФЗ допускають відступи від своїх вимог, якщо застосування деяких положень є недоречним у певний період.

- **НП(С)БО:** Звітність формується виключно відповідно до законодавчих вимог України. Національні стандарти не допускають відхилення від встановленого формату фінансової звітності.

Інші відмінності включають:

- **Порядок елементів у формах звітності:** Міжнародні стандарти не регламентують порядок елементів у формах звітності, тоді як національні стандарти встановлюють чіткий формат, якого потрібно дотримуватися.

- **Форми звітності:** Фінансова звітність за НП(С)БО в деяких аспектах відрізняється від форм звітності за МСФЗ.

Таким чином, ключова відмінність між МСФЗ та НП(С)БО полягає у ступені гнучкості та адаптивності стандартів до конкретних фінансових потреб і ситуацій, з якими стикаються підприємства.

Національне положення (стандарт) бухгалтерського обліку 16 визначає методологічні засади формування в бухгалтерському обліку інформації про витрати підприємства та її розкриття у фінансовій звітності. Цей стандарт поширюється на всі підприємства та організації незалежно від форми власності, за винятком бюджетних установ та банків.

Основні положення НП(С)БО 16 включають:

- **Визначення терміну витрат.**
- **Класифікація та групування витрат.**
- **Елементи витрат.**
- **Визнання витрат.**
- **Оцінка витрат.**

У Міжнародних стандартах фінансової звітності (МСФЗ) відсутній окремий стандарт, аналогічний НП(С)БО 16, що створює певні труднощі в процесі управління витратами. Основні принципи обліку витрат у МСФЗ включають:

- **Відсутність окремого стандарту для витрат.**

- **Класифікація та групування витрат.**
- **Елементи витрат.**
- **Визнання витрат.**
- **Оцінка витрат.**

Порівнюючи оцінку та визнання витрат за НП(С)БО та МСФЗ, можна виділити наступні основні ознаки:

1. **Визначення терміну витрат.**
2. **Класифікація та групування витрат.**
3. **Елементи витрат.**
4. **Визнання витрат.**
5. **Оцінка витрат.**

Таким чином, основні відмінності між НП(С)БО та МСФЗ у частині обліку витрат стосуються підходів до визнання, класифікації та оцінки витрат, що впливає на процес управління витратами на підприємствах.

Визнання витрат у бухгалтерському обліку є важливим аспектом. Витрати визнаються у звітності в момент вибуття активу або збільшення зобов'язання, що призводить до зменшення власного капіталу. Це здійснюється на основі поділу витрат між звітними періодами, коли були здійснені відповідні господарські операції.

Згідно з МСФЗ, витрати визнаються на основі порівняння між понесеними витратами та прибутками з конкретних статей доходу. Це дозволяє одночасно визнавати прибуток і витрати, які виникають в результаті тих же операцій.

Щодо обліку собівартості реалізованої продукції, робіт або послуг, існують відмінності між НП(С)БО 16 та МСФЗ. Відповідно до НП(С)БО 16, собівартість реалізованої продукції (робіт, послуг) складається з виробничої собівартості продукції (робіт, послуг), що буде реалізована протягом звітного періоду, нерозподілених постійних загальновиробничих витрат та наднормативних виробничих витрат [4]. Загальновиробничі витрати поділяються на постійні та змінні, а виробнича собівартість продукції (робіт,

послуг) включає прямі матеріальні витрати, прямі витрати на оплату праці, інші прямі витрати, змінні загальновиробничі та постійні розподілені загальновиробничі витрати.

Відповідно до М(С)БО 2 "Запаси", собівартість запасів включає всі витрати на придбання, витрати на переробку та інші витрати, що виникли під час доставки запасів до їх поточного місцезнаходження та приведення їх у поточний стан. Витрати на придбання запасів складаються з ціни придбання, ввізного мита та інших податків, а також витрат на транспортування, навантаження і розвантаження та інших витрат, які безпосередньо пов'язані з придбанням будь-яких товарно-матеріальних цінностей [2].

У контексті постійних виробничих накладних витрат можна виділити непрямі витрати на виробництво, які залишаються незмінними незалежно від обсягів виробництва. Нерозподілені накладні витрати визнаються як витрати того періоду, в якому вони виникли. Змінні виробничі накладні витрати розподіляються на кожну одиницю виробленого продукту.

Згідно з МСФЗ, балансова вартість реалізованих запасів має бути визнана як витрати того періоду, в якому визнається відповідний дохід [3]. Коли відбувається часткове списання запасів, такі витрати визначаються як витрати періоду, в якому відбулося часткове списання.

Утримання управлінського апарату підприємства вимагає понесення витрат, які є обов'язковими. Навіть якщо ці витрати не завжди включаються до собівартості готової продукції, вони безпосередньо впливають на фінансові результати, класифікуються як адміністративні витрати. Хоча НП(С)БО 16 наводить перелік статей, що характеризують структуру адміністративних витрат, цей перелік має рекомендаційний характер. Таким чином, підприємство повинно самостійно розробляти статті адміністративних витрат на основі НП(С)БО 16 "Витрати" та особливостей своєї діяльності.

Так, ефективний розподіл адміністративних витрат між об'єктами калькулювання є важливим аспектом управлінського обліку. Існують різні методи розподілу, які можуть використовуватись для цієї цілі. Пропорційний

розподіл до основної заробітної плати виробничих працівників, кількості працівників, годинам праці або витратам на оренду та інші методи можуть бути застосовані, залежно від конкретних умов підприємства. Проте найбільш точним і універсальним методом є визначення коефіцієнту розподілу. Цей коефіцієнт визначається як відношення загальної суми адміністративних витрат до загального обсягу виготовленої продукції. Потім, шляхом помноження кількості виготовленої продукції за кожним об'єктом калькулювання на цей коефіцієнт, можна визначити суму адміністративних витрат, яка припадає на кожний об'єкт. Цей підхід дозволяє управлінському персоналу отримати точну інформацію про витрати для прийняття управлінських рішень, що сприяє ефективному управлінню підприємством. Так, перехід на МСФЗ та гармонізація стандартів бухгалтерського обліку дійсно сприяють створенню уніфікованої та точної інформації, яка задовольняє потреби всіх основних користувачів фінансової звітності. Цей процес полягає у вирівнюванні різних систем обліку та звітності на основі загальноприйнятих принципів і стандартів, що робить інформацію більш зрозумілою та порівнянною як на національному, так і на міжнародному рівні.

Гармонізація враховує національні, історичні та економічні особливості кожної країни, забезпечуючи одночасно збереження певних відмінностей. Вона сприяє покращенню співробітництва між країнами, полегшує порівняння фінансової інформації, а також сприяє більшій довірі до фінансових ринків. Гармонізація є важливим кроком у напрямку глобального розвитку та створення стабільного міжнародного економічного середовища. Так, гармонізація бухгалтерського обліку та фінансової звітності відкриває широкі перспективи для розвитку глобальної економіки. Переваги цього процесу включають підвищення порівнянності фінансової звітності між різними країнами, сприяння активізації обігу капіталу, підвищення загального методичного рівня бухгалтерського обліку та розподіл глобальних ресурсів оптимальним чином. Важливо зазначити, що гармонізація можлива на різних рівнях - від національного до глобального. Регіональна гармонізація,

здійснювана в рамках груп країн зі схожими соціально-економічними та політичними умовами, може бути ефективним способом досягнення цілей гармонізації.

Також важливо розрізняти поняття гармонізації бухгалтерського обліку та фінансової звітності від узгодження законодавства. Гармонізація законодавства стосується приведення відповідних законів у відповідність до вимог ЄС або інших нормативних актів, тоді як гармонізація бухгалтерського обліку і фінансової звітності спрямована на створення єдиних методологічних підходів та стандартів у цій сфері.

Висновки. Точно, перехід на МСФЗ створює спільну основу для бухгалтерського обліку у різних країнах, що сприяє уніфікації та стандартизації фінансової звітності. Це робить дані фінансового обліку більш доступними та зрозумілими для зовнішніх користувачів, таких як державні органи, власники бізнесу та інвестори. Гармонізація стандартів бухгалтерського обліку на основі МСФЗ, разом з ефективним державним контролем, відповідає потребам основних користувачів фінансової звітності. Це сприяє підвищенню довіри до фінансової звітності, поліпшує управління підприємствами та сприяє залученню інвестицій у розвиток бізнесу.

ЛІТЕРАТУРА:

1. Про бухгалтерський облік та фінансову звітність в Україні: Закон України від 16 липня 1999 р. №996-XIV. URL:<http://zakon2.rada.gov.ua/laws/show/996-14>. (дата звернення: 14.11.2021)
2. Національне положення (стандарт) бухгалтерського обліку 1 «Загальні вимоги до фінансової звітності». URL: <http://zakon4.rada.gov.ua/laws/show/z0336-13>. (дата звернення: 20.12.2021)
3. Міжнародні стандарти фінансової звітності. URL:https://zakon.rada.gov.ua/laws/show/929_010. (дата звернення: 03.02.2022)
4. Міжнародні стандарти аудиту, URL:www.apu.com.ua (дата звернення: 16.03.2022)

ВПЛИВ МІЖНАРОДНОГО ІНФОРМАЦІЙНОГО ПРОСТОРУ НА КОМУНІКАЦІЙНІ ЗВ'ЯЗКИ

Юрченко Олександр Анатолійович

кандидат економічних наук, доцент,
доцент кафедри міжнародної економіки
Київського столичного університету імені Бориса Грінченка,
Україна

Вступ. Вагоме місце в системі міжнародних комунікацій належить міжнародному інформаційному простору через глобалізацію інформаційних потоків, впливу інформаційного середовища на громадську думку та її важливість задля здійснення економічної діяльності. Інформаційний простір займає вагоме місце в частині дотримання міжнародної економічної безпеки.

Цілі роботи розкрити вплив міжнародного інформаційного простору на комунікаційні зв'язки.

Методи дослідження. Під час дослідження впливу міжнародного інформаційного простору на комунікаційні зв'язки були використані загальнонаукові та спеціалізовані методи дослідження економічних явищ і процесів. Діалектичний аналіз, синтез, індукція та дедукція були використані для розкриття сутності міжнародного інформаційного потоку та міжнародної інформаційної структури. Методи теоретичного розширення та порівняння сприяли розкриттю дефініцій понять «інформаційний імперіалізм» та «цифровий розрив».

Результати та обговорення. Міжнародний інформаційний простір (далі-МІП) виступає загальним ресурсом інформації в глобальному світі. МІП розглядають в розрізі інформаційних потоків та інформаційної інфраструктури [1].

МІП базується на принципах міжнародного права та має бути доступним для суспільства. До елементів МІП можемо віднести : світовий інформаційний ресурс; міжнародна інформаційна інфраструктура; глобальні інформаційні потоки.

Метою формування єдиного міжнародного інформаційного простору (далі – ЄМІП) є забезпечення членам різних спільнот доступу до інформаційних ресурсів при мінімізації витрат на пошук і збір інформації. Це відбувається шляхом уніфікації інформаційних ресурсів і каналів зв'язку. Мета збору ЄМІП може бути досягнута під час функціонування єдиної нормативно-правової бази в рамках міжнародного обміну інформації на світовому рівні.

Ознаками МІП є: 1) безперервність простору, що охоплює всі території країн, а також усі сфери життєдіяльності суспільства; 2) висока технологічність (використання новітніх інформаційних технологій задля здійснення міжнародних комунікацій); 3) демократичність відносин в ЄМІП; 4) інтернаціональність (використання інформаційного простору як національному та і міжнародному рівнях) [1].

Міжнародна інформаційна структура (далі – МІС) як один із складових елементів МІП формується зі взаємопов'язаних електронних мереж, телекомунікаційних систем загального користування. Це все сприятиме передачі нових інформаційних інструментів і послуг, а також налагодження міжнародних комунікацій задля забезпечення передачі інформації від однієї країни до іншої. МІС складається зі мережевої інфраструктури та програмного забезпечення прикладного рівня.

МІС доцільно розглядати як систему інституцій, яка сприяє обміну інформацією, необхідною для належного функціонування всіх інфраструктурних інституцій.

Вважаємо, що метою формування міжнародної інформаційної інфраструктури є визначення гарантій для кожного громадянина в частині доступу до інформаційного суспільства. Це проявляться через призму створення культурних цінностей і предметів мистецтва; розробку і прийняття нових законів і положень; побудову інформаційних мереж; виробництво технічних засобів, тощо.

Під міжнародними інформаційними потоками слід розуміти інформації,

яка транспортується в часі та просторі від однієї країни до іншої. Комунікаційними каналами виступають : засоби масової інформації; інформаційні технології; політичні та економічні зв'язки; культурні та освітні мобільності; туристичні та міграційні взаємодії [1].

Цілеспрямований вплив інформаційних потоків сприяє здійсненню змін у природі та ресурсах влади, цінностях і сприйнятті індивідуумів, національних та міжнародних системах. Глобальний світ отримує 90% новин від провідних західних країн. Лідером у формуванні інформаційного порядку денного виступають Сполучені Штати Америки [2, с. 105].

Досліджуючи вплив міжнародного інформаційного простору на комунікаційні зв'язки слід виокремити поняття інформаційний імперіалізм та цифровий розрив.

Під інформаційним імперіалізмом слід розуміти колективну владу націй і держав в інформаційному середовищі. Таке глобальне домінування досягається за допомогою потужного інформаційно-фінансового фундаменту, який просуває особливий менталітет і перспективу (країни, яку хочуть подолати), одночасно знищуючи ідентичність держав на які спрямовано політику інформаційного імперіалізму («жертви» політики) [1].

Цифровий розрив виник через :

- нерівність доступу різних країн учасників глобального простору до інформаційної інфраструктури;
- незбалансованість інформаційного розвитку;
- свідому відмову від інформаційного розвитку як складової національної стратегії розвитку держави.

Причинами виникнення цифрового розриву в міжнародному інформаційному просторі є: відсутність доступу більшості громадян країни до мережі Інтернету; брак контенту різними мовами; культурні відмінності й особливості сприйняття новітніх інформаційних технологій; релігійні обмеження; загальний рівень освіченості користувачів; вікові особливості опанування новими технологіями; соціальні та економічні можливості різних

верств населення; відмінність у можливостях доступу до інформаційних технологій і знань міських та сільських жителів тощо [2, с. 106].

Висновки. Отже, подолання «цифрового розриву» є важливим завданням задля забезпечення рівного доступу всіх верств населення до інформаційно-комунікаційних технологій. Досягнення цієї мети можливе за активної участі урядів держав, міжнародних організацій, міжнародне співробітництво. Це проявляється через: 1) урядові ініціативи (державні програми з розширення доступу до інформаційних технологій; субсидії для малозабезпечених верств населення; фінансування інфраструктурних проєктів); 2) міжнародні організації (підтримка проєктів ООН, Світового банку та інших організацій, що спрямовані на зменшення цифрового розриву); 3) співробітництво (обмін досвідом між країнами, впровадження спільних проєктів та ініціатив).

СПИСОК ВИКОРИСТАНИХ ДЖЕРЕЛ:

1. Міжнародна інформація: терміни і коментарі. Навчальний посібник. Макаренко Є. А., Рижков М. М., Кучмій О. П., Фролова О. М. Вид. 2-ге, доповн. та переробл. К.: Центр вільної преси, 2016. С. 27-32.

2. Карпчук Н. П. Міжнародна інформація та суспільні комунікації: навч. посіб. для студ. закл. вищ. освіти . Луцьк 2018. 514 с.

ЕЛЕКТРОННИЙ ДОКУМЕНТООБІГ: ШЛЯХ ДО ОПТИМІЗАЦІЇ ТА БЕЗПЕКИ У УПРАВЛІННІ КОМУНАЛЬНИМИ УСТАНОВАМИ

Якубов Дмитро Георгійович

Студент групи А-301

ПВНЗ «Буковинський університет»

Науковий курівник:

к.е.н.

Рошко Н. Б.

Вступ. / Introductions. У сучасному світі, де швидкість та ефективність обробки інформації є ключовими факторами успіху, електронний документообіг набуває все більшого значення. Він дозволяє організаціям швидко адаптуватися до змін у бізнес-процесах та управлінських структурах, забезпечуючи при цьому високий рівень безпеки та конфіденційності інформації.

Ціль роботи./Aim. Головною метою даної роботи є аналіз переваг та недоліків впровадження системи електронного документообігу, а також розгляд нормативно-правової бази, яка регулює цю сферу в Україні.

Матеріали та методи./Materials and methods. Для досягнення поставленої мети було використано наступні матеріали та методи:

- Аналіз законодавчих актів України, що регулюють електронний документообіг;
- Вивчення технічних аспектів впровадження та налаштування системи на прикладі АСУД "ДОК ПРОФ 3".
- Оцінка ефективності системи на основі досвіду її використання в комунальних установах та органах місцевої влади.

Результати та обговорення./Results and discussion. Електронний документообіг - це вже сучасна реальність до якої необхідно переходити переважній частині суб'єктів господарювання, від звичайних малих підприємств до органів влади та центрів надання послуг громадянам. Якщо раніше документи відправлялись у паперовому вигляді, сканувались потім

паралельно відправлялись електронною поштою, то зараз це все можливо спростити до повністю електронного варіанту із накладенням КЕП. Для забезпечення неможливості втрати даних, нажаль після повномасштабне вторгнення росії багато документів, які були в паперовому варіанті було втрачено, тому важливо завжди мати резервні копії баз. Резервних копій може бути безліч, проте, сам файл із накладеним КЕП завжди буде вважатись оригіналом [1].

Наведемо декілька нормативних актів які регулюють електронний документообіг:

- Закон України «Про електронні довірчі послуги»;
- Порядок роботи з електронними документами у діловодстві та їх підготовки до передавання на архівне зберігання, затверджений наказом Мініюсту від 11.11.2014 № 1886/5;

- Вимоги щодо найменування файлів електронних документів, затверджений наказом Мініюсту від 11.11.2014 № 1886/5.

- Закон України «Про електронний документ та електронний документообіг»;

- Закон України «Про електронний цифровий підпис»;
- Закону України «Про звернення громадян»;
- Закону України «Про інформацію»;
- Закону України «Про доступ до публічної інформації»;
- Закону України «Про захист персональних даних»;
- Закону України «Про захист інформації в інформаційно-телекомунікаційних системах»;

Електронний документ - документ, інформація в якому зафіксована у вигляді електронних даних, включаючи обов'язкові реквізити документа. Він може бути створений, переданий, збережений і перетворений електронними засобами у візуальну форму [2].

Для впровадження електронного документообігу потрібно:

1. Визначитись місцем знаходження серверу електронних документів.

Це може бути як власні потужності, так і вищестоящого органу. Наприклад, замовник (засновник комунальних підприємств) може розгорнути схему СУБД та серверної компоненти програмного забезпечення «ДОК ПРОФ 3» на власних серверах та інтегрувала обмін документами із органами державної влади через Систему електронної взаємодії органів виконавчої влади (СЕВ ОВВ).

2. СЕВ ОВВ - призначена для автоматизації процесів створення, надсилання, передавання, одержання, оброблення, використання, зберігання, знищення електронних документів та копій паперових документів в електронному вигляді з використанням електронного цифрового підпису, які не містять інформацію з обмеженим доступом, та контролю за виконанням актів, протокольних рішень Кабінету Міністрів України та інших документів [3].

У свою чергу для комунальних установ є можливість розгортати їх схеми на потужностях замовника, що дозволить налаштувати внутрішній обмін в межах одного сервера без додаткових інтеграцій та плати за надсилання кожного документу, та мінімізувати ризик витоку.

3. Укласти угоду на придбання ПЗ, налаштування, навчання та супровід.

4. Для налаштування зібрати дані про структуру організації, відповідальних осіб, номенклатуру справ, особливості формування порядкових номерів до кожного виду документів, шаблони документів які готуються на підприємстві, робочі місця та переконатись про наявність КЕП у відповідальних осіб. Сама ситема модульна, тому важливо розуміти до яких модулів давати доступ та робити налаштування, інтеграції.

5. Встановити клієнтські частини на ПК Реєстратора, Керівника, та виконавців.

6. Організувати навчання, можливо і дистанційно.

В результаті було вирішено такі завдання:

- прискорило проходження документів;
- економія витратних матеріалів;
- вивільнення фізичного місця зберігання документів та картотек.

Весь процес - від реєстрації до накладання резолюцій та відповіді - відбувається в програмному середовищі із накладанням КЕП;

- можливість швидко знайти документ в електронній картотеці;
- звільнення часу працівників, розуміння на якому етапі знаходиться відправлений документ (є можливість перегляду статусу - відправлено, одержано, зареєстровано під таким то номером);

- оригінали зберігаються в електронному вигляді із накладеним КЕП та кюаркодом із інформацією про підпис уповноважених осіб.

- пересилати комунальним установам звернення громадян, які отримані в тому числі через портал Електронної громадської приймальні яка інтегрована на рівні Міської ради - <https://e-cab.city.cv.ua> та оперативно отримувати відповіді на них [4];

- можливість налаштування доступів відповідальним працівникам,

Разом з тим можна виділити такі недоліки:

- не всі легко сприймають зміни, потрібно вивчати нову інформацію;
- в частині комунальних установ ПК на застарілій операційній системі, необхідне оновлення як самої ОС так і заліза. Бухгалтерії це найважче зробити так як необхідно переносити багато програм та баз бухгалтерського програмного забезпечення та переносити ліцензію, а у випадку її втрати повторно закупляти.

- необхідність супроводу, без якого програма з часом може перетворитись на «цеглу». Найбільш оптимальним варіантом є заключення договору із спеціалізованою компанією, де річна вартість зазвичай нижча ніж виділяти окрему людину із штату.

Висновки./Conclusions. Отже, електронний документообіг стає невід'ємною частиною сучасного управління, що дозволяє оптимізувати робочі процеси та підвищити ефективність діяльності суб'єктів господарювання. Впровадження автоматизованої системи управління електронним документообігом сприяє централізації даних та забезпечує безперервний доступ до електронних документів, що є особливо важливим у контексті

збереження інформації під час кризових ситуацій.

Загалом, впровадження електронного документообігу є стратегічно важливим кроком для підвищення прозорості, оперативності та безпеки управлінських процесів як у комунальних установах так і в органів місцевої влади, що відповідає сучасним вимогам до ефективності та надійності інформаційних систем.

ВИКОРИСТАНІ ДЖЕРЕЛА

1. <https://portfel.ua/shho-take-elektronnij-dokumentoobig/>
2. <https://zakon.rada.gov.ua/laws/show/851-15#Text>
3. <https://se.dii.gov.ua/sev-ovv>
4. <https://www.docprof.ua/uk/elektronna-prijmalnya-cherniveckoi-miskoi-radi-zruchne-ta-shvidke-podannya-zapitiv-v-odnomu-kabineti>

LEGAL SCIENCES

ACTUAL PROBLEMS OF THE ECONOMY IN THE CONDITIONS OF WAR

Babenko Oleksiy Serhiyovych

Higher education applicant of the 3rd year
Institute of Law and Training of Specialists for the units
of the National Police of the Dnipropetrovs'k State University
of Internal Affairs

Scientific supervisor:

Pakulova Tetiana Vasylivna

Associate Professor of the Department of Foreign Language for Professional
Purposes of Dnipropetrovs'k State University of Internal Affairs

One of the main and main problems of product quality management at enterprises is that the management conditions in our country are fundamentally different from those conditions in which management principles were born abroad. In other words, quality management is a tool that solves problems that Ukrainian manufacturers have not yet faced. This use of the tool as intended leads to different results.

Analysis of the situation at Ukrainian enterprises shows that the most fruitful development of quality management takes place at those enterprises that are focused on the production of goods for the external, foreign market.

In my opinion, a difficult and paradoxical situation has developed in the modern direction of management, quality management systems are being formed all the time, but experts cannot agree among themselves what goals should be set and, in general, what these goals are. Under such conditions, there can be no question of a methodology for building a system, if there is no root methodology for providing clear goals, where the content of the system is the ways to achieve them. By its nature, a quality management system is like a modern device, the purpose of which no one knows for sure, at least not yet, and what can be obtained as a result of its use.

I would like to note that the economy and management in general were greatly affected by the war in Ukraine. In connection with the situation, a number of management problems stand out: from minor to global ones (some authors even talk about a radical change in management practice). The role of modern managers is also changing, especially in conditions of remote (remote) work [2].

Next, we will consider some management problems that have arisen.

Financial problems. First of all, financial problems are related to restrictions imposed by the state.

More than 80% of entrepreneurs noted the deterioration of indicators of financial and economic activity. activities from a slight decrease to a complete loss of income, and only 19% of organizations reported a gradual recovery of their income [2].

Marketing and sales.

Because of the war, managers have to meet with customers in absentia, which reduces the chances of a successful sale, because it is much better when the customer has the opportunity to touch the product, to see it live. Again, when communicating with a person online, you perceive them differently than when communicating face-to-face. Many people have financial difficulties due to the pandemic, so managers as sellers sometimes have to bet on lowering the price.

At this point, it is very important to determine how much the price can be lowered so that both parties remain profitable. Because of the war, people have new needs, so it is very important for companies to review what they can offer the client, as relevant as it is.

Search advertising has been hit hard, as demand for goods has dropped, which has led to a drop in search demand [1].

Cyber security

The war forced most organizations to go remote (transfer employees to remote work mode), which cybercriminals took advantage of. It is not surprising that today organizations are particularly prone to cyber attacks. Unpreparedness for remote work, new conditions of interaction leave a mark. The main target of attackers are

organizations that store a large amount of personal data and process monetary transactions on a daily basis.

The situation is further complicated by the fact that more than 70% of managers did not conduct any cyber security training for their employees. More than half of the staff who work remotely use weakly protected computer systems. Setting up the router in the office is handled by a special administrator, and at home employees have to do it personally, which also provides an opportunity for cyber attacks [3].

I would like to add that the use of video conferencing programs, such as very popular platforms such as Zoom or Teams, also turned out to be extremely dangerous. It was with the mass dispatch of personnel to the remote work format that those weak points, those holes, through which attackers could gain access to the organizations' accounts, were discovered.

Despite the fact that the platforms reacted quite quickly to this and tried to immediately fix all the flaws, this does not exclude the possibility that cybercriminals will be able to find other ways to gain access to the records. In addition, employees often use personal Mail or Google accounts to send or work with documents, which are relatively easy to hack.

Privacy rights make it difficult to protect such documents [2].

Very often, criminals use such a technique as sending e-mails with malicious content to obtain the necessary information or demand money. Such letters are disguised as official letters from superiors or colleagues.

Psychological aspect

It is not a secret for anyone that during the war a number of people are prone to psychological disorders. The number of mental disorders among teenagers has doubled: up to 55% suffer from depression, up to 60% from anxiety.

In such difficult conditions, it is important for a manager to maintain psychological stability, both for himself and his subordinates: people feel stress and anxiety. The situation is worsened by the unstable course of the war, rocket attacks. Being remote, many employees lack motivation - no sense of their need, the

significance of their work for the organization.

There is a large number of employees who have a completely irresponsible attitude to work: as the study showed, about 30% of the staff during online conferences or some online work play computer games or watch TV series [3].

One of the main problems is also an extremely unusual situation online: before that, you constantly saw your colleagues face-to-face.

Summarizing, it is worth noting that the Ukrainian market is becoming more civilized. Markets for services and goods are growing and saturated, certain areas are occupied by existing companies, along with all this, competition in the market is also increasing, which forces each party to look for a competitive advantage, and the main direction for competitiveness in the existing market is quality management. First of all, its development requires a highly competitive economy, the reference point of which is the consumer. Without this, the first and most important point, such a tool as quality management will not be in demand.

REFERENCES

1. Науково-практична інтернет-конференція «Менеджмент і безпека в умовах війни: теоретичні та прикладні аспекти». Львів. 2022. URL: <https://www1.lvduvs.edu.ua/uk/new-ua/ulvduvs-obhovoryly-teoretychni-ta-prykladni-aspekty-menedzhmentu-i-bezpeky-v-umovakhviiny.html>
2. Обух В. Порятунк економіки: вчимося господарювати в умовах війни. Укрінформ. 2022. URL: <https://www.ukrinform.ua/rubric-ato/3463896-poratunok-ekonomiki-vcimosagospodaruvati-v-umovah-vijni.html>
3. Жаліло Я. Як забезпечити стійкість економіки в умовах війни. Економічна правда. 2022. URL: <https://www.epravda.com.ua/columns/2022/03/6/683364/>

THE RELEVANCE OF LANGUAGE LEARNING AND ITS ROLE IN INTERCULTURAL COMMUNICATION

Kuzmin Yaroslav Artemovich

Higher education applicant of the 3rd year
Institute of Law and Training of Specialists for the units
of the National Police of the Dnipropetrovs'k State University
of Internal Affairs
Scientific supervisor:

Pakulova Tetiana Vasylivna

Associate Professor of the Department of Foreign Language for Professional
Purposes of Dnipropetrovs'k State University of Internal Affairs

Learning foreign languages today is relevant for many people of different ages, interests, professions, nationalities and social status in all corners of the globe.

Recently, education in our country has become one of the priorities of the state. To some extent, this is related to integration into the international educational space, orientation to an innovative type of socio-economic development.

The democratization of society, the expansion and strengthening of international, economic, socio-cultural and business ties with foreign countries caused not only a significant influx of foreign citizens to Ukraine, but also a significant outflow of criminals abroad with the aim of evading justice and establishing their criminal ties and the expansion of criminal activity.

In the current situation, law enforcement agencies cooperate closely with foreign colleagues both through the international criminal police organization (Interpol) and through direct contacts.

When studying vocabulary, it is necessary to immediately pay attention to the correct stress of the word. Any English word has a certain intonation and stress. In the English language, accent plays an extremely important role - if a person pronounces a word with the wrong accent, the probability that he will not be understood is much higher than if he says one or another sound incorrectly [3].

In the course of learning, it is necessary to carefully study the sounds, the pronunciation of which is difficult. Depending on the native language, there may be

difficulties in pronouncing vowels or consonants.

It is necessary to carefully train those sounds that come out the worst. Useful exercises that are advised by many specialists are "minimum pair". For this, words are chosen with pairs of sounds that are consonant with each other, which are repeated, and thus the student can learn the pronunciation of what comes to him [3].

You should also always remember about stress and intonation inside the sentence, which is extremely important for English (British). Yes, English people do not stress all the words in a sentence in the same way. As a rule, only the main "informational" words are highlighted intonation - these are the words on which the information load of the entire sentence in general rests. Others are pronounced without emphasis and rather quickly and together [1].

Therefore, as one of the solutions to this task, a large volume of foreign language learning material is assigned to the student's independent work, which he must perform outside classroom classes. For this, Internet versions of laboratory works of various levels have been developed, both for first-year students and for students studying a professional foreign language [4].

Knowledge of the English language according to the training programs of the legal profile includes the following indicators: in the lexical aspect - the number of well-learned lexical units and phrases, the number of known words in an unfamiliar text, etc.; in the grammatical aspect - the number of grammatical, syntactic and spelling mistakes made for a certain unit of time and for a certain unit of text; in the communicative aspect – continuous conversation in a foreign language, conducting a conversation at a natural pace, correct choice of communication style, number of mistakes made during the conversation, etc.; in listening - the number of mistakes made by the student while listening to the text for a certain unit of time, his reaction to the meaning of the listened text, understanding and ability to receive and transmit key information, etc.

Goals should be symbiosis, synthesis, that is, some integrity. But this integrity must be combined with adequate means, methods and forms of their implementation, because otherwise even correctly set goals will be distorted in the process of

implementation [3].

The purpose of mastering the discipline "Foreign Language" is the professional training of students, as well as the formation of a high level of social and professional adaptation in them, which involves the preparation of a comprehensively developed personality, able to respond to the challenges of modern society and use the knowledge, skills and abilities acquired during study [2].

Based on the above, I would like to note that the study of the English language as a means of professional communication should be given more attention in legal universities.

Possession of the language, its competent use, the ability to understand and produce the language in a specific communication situation are those ingredients of success that will positively affect the professional activity of law enforcement officers, and then the language will not be an obstacle, but the key to understanding. After all, not only the further development of science and technology, but also, ultimately, the fate of humanity, its real survival on this planet depends on the correct and competent communication of specialists.

REFERENCES

1. Найдюнова, Алла. "Особливості вивчення англійської мови студентами технічних спеціальностей в автентичному мовному середовищі." Наукові записки [Вінницького державного педагогічного університету імені Михайла Коцюбинського]. Серія: Філологія (мовознавство) 25 (2017): 211-216.
2. Рідель, Тетяна Миколаївна. "Шляхи підвищення мотивації при вивченні англійської мови студентами СНАУ." Молодий вчений 12 (2017): 448-453.
3. SHEVCHUK, Dmytro. "ОСОБЛИВОСТІ ВИВЧЕННЯ ФАХОВИХ МОВ В УНІВЕРСИТЕТІ." Challenges of Today: 440.
4. Лосєва, Оксана. "З історії вивчення англійської мови на теренах сучасної України." Молодь і ринок 3 (2017): 163-167.

LEARNING AND EDUCATION IN THE DIGITAL AGE

Pakulova Tetiana Vasylivna

Associate Professor of Ukrainian Studies and
Foreign Languages Department,
Dnipro State University of Internal Affairs, Ukraine

Lazareva Oleksandra Leonidivna

cadet of the 2nd year of the Educational and
Scientific Institute rights and
training of specialists for units
Dnipro State National Police University of Internal Affairs

The modern world presents new challenges to education. On the one hand, digitization helps solve them, but on the other hand, it creates new challenges. Governments, IT companies, and the educational community now need to develop new teaching methods and find an optimal balance between digital and traditional education. First and foremost, educational content needs to be improved. It is known that it requires systematic and regular updates [1]. It is also necessary to update data, integrate new educational standards and methods, adapt educational materials to the needs of educators and learners, such as students, and ensure equal access to education for all. Clearly, making adjustments and changes to digital resources is easier than to paper-based ones. Regular and timely analytics is a significant advantage of “digital learning”, allowing for the creation of high-quality content [2].

Furthermore, using the opportunities of digitization allows for enhancing the cognitive motivation of learners, developing their functional literacy, digital skills, interaction with interfaces, and providing equal access to education for all students. At the same time, digitalization of education helps teachers acquire new skills. The development of the so-called “soft skills” is currently of great relevance. Digitization also relieves teachers from daily routine work. Moreover, decisions in the field of education must be made based on the current situation, and this requires collecting and analysing large amounts of data. These tasks are much easier to solve when digital technologies are integrated into the educational process [3].

Digitalization of education is a powerful trend in the reform and modernization

of the global educational environment. Digitalization implies the transformation of all types of information (texts, sounds, visuals, video, and other data from various sources) into a digital language. Discussing the phenomenon of digitalization, it is worth emphasizing that various analysts and experts consider the transition of the educational process into a digital environment as a significant moment in the history of education.

The digital transformation of the education system primarily involves equipping educational institutions with modern digital technologies that are intended to increase the accessibility of learning and educational materials for all learners. An attempt can be made to introduce online education, which has already gained traction during the COVID-19 pandemic when learners and educators can study without leaving their homes [4].

Some of the advantages of digitalization of education include: engaging learners in self-study from a very young age; eliminating the need for physical textbooks, as students can use digital devices for learning; cost savings, as digital materials require fewer expenses; increased access to knowledge for people in remote areas.

However, there are also drawbacks to the concept of digitization: reduced social interaction among students; less focus on physical fitness; reduced role of educators.

What we understand as the digitalization of education, known as “e-learning” in Europe, emerged about 20 years ago. At that time, e-learning resembled a bulky digital textbook with test tasks at the end, to which students or learners were expected to respond. Any kind of feedback was not anticipated since the technology of that time could not support it [3].

However, with the development of information and communication technologies, two-way communication became a reality, significantly affecting e-learning. Distance courses started moving away from the traditional paradigm of one-way teaching, where students had no opportunity to communicate with instructors or with each other [2].

So, a wide range of factors influencing the nature and intensity of digitalization processes in society also determine different paths of their development. One of these paths is the expansion of the educational process. Modern digital technologies (online learning, Big Data, network practices, artificial intelligence, telemedicine, chatbots, etc.) have significantly changed its structure. The virtualization of education contributes to the practical realization of one of the meanings of the concept “digital”– discreteness, “disconnection”. Education is no longer confined to the walls of universities, colleges, and schools, the boundaries of regions, and even states. There are several reasons for this [4].

For example, the quality of graduates’ preparation in educational institutions does not always satisfy employers, and the content of educational programs does not fully correlate with the demands of the labour market. With the increasing relevance of digital knowledge and skills, this asynchrony of expectations between employers and graduates grows. In fact, by hiring a certified specialist, the employer is forced to retrain them. Large enterprises increasingly adopt the practice of creating their own centres for advanced training and additional education, corporate educational institutions.

It is essential to mention trends related to changes in the management of the education system. If in the past, technological solutions allowed for some degree of automation of the educational process, nowadays, changes affect the tools and methods of managing the system itself, as well as the ability to maintain continuous communication between learners, educators, and educational institutions. Such technologies significantly reduce the labour costs of educators and administrative staff, controlling bodies, and accreditation agencies. For example, with the development of data processing and machine learning technologies, it is possible to fully automate labour-intensive tasks, from checking homework to moderating educational discussions with the help of chatubots.

Modern software solutions allow for automating the processing of information about the nature and dynamics of the learning process (student or learner behavior, their perception of educational material, the speed of its assimilation, etc.), its control,

teaching strategies, and requests from learners. Experts associate the development of this segment of educational technologies with the possibility of practically transforming the education system from the “education for all” model into an “education for each” model. Essentially, this involves creating a constructor for individual learning with a personalized trajectory that takes into account the specific needs of the learner.

In concluding the discussion of the challenges of digitalization in education, it is important to emphasize once again that it cannot be unequivocally classified as a process that, in itself, will address all the current issues related to educating children and preparing youth for the workforce. The key on this path is that we must not stop. In the near future, when artificial intelligence, digital, and robotic systems free humanity from routine, algorithmic, and reproductive activities, there will be a demand for individuals capable of thinking creatively and critically, tirelessly learning and exploring the unknown, making responsible decisions in situations of increased uncertainty, and working creatively and productively in teams of experts. It is this perspective that should guide both the scientific and educational communities in their new explorations in the field of educational digitalization.

REFERENCES

1. Allcoat, Devon, et al. Education in the digital age: Learning experience in virtual and mixed realities. *Journal of Educational Computing Research* 59.5 2021. 795-816.
2. McKnight, Katherine, Teaching in a digital age: How educators use technology to improve student learning. *Journal of research on technology in education* 48.3 2016. 194-211.
3. Palaiologou, Ioanna, and Colette Gray. Early learning in the digital age. *Early Learning in the Digital Age* 2019. 1-248.
4. Saykili, Abdullah. Higher education in the digital age: The impact of digital connective technologies. *Journal of Educational Technology and Online Learning* 2.1 2019. 1-15.

ОКРЕМІ ПИТАННЯ УКЛАДАННЯ ТА ЗМІНИ КОЛЕКТИВНОГО ДОГОВОРУ В УМОВАХ ВОЄННОГО СТАНУ

Аббасов Самір Салех огли

здобувач вищої освіти Навчально-наукового інституту права
Дніпропетровський державний університет внутрішніх справ, Україна

Науковий керівник:

Киян Володимир Якович

к.ю.н., доцент, завідувач кафедри
цивільно-правових дисциплін

Дніпропетровський державний університет внутрішніх справ, Україна

У контексті російської збройної агресії проблематика правового регулювання трудових відносин набуває особливої актуальності, вимагаючи адаптації до сучасних умов. Справедлива регламентація форми та порядку укладання трудового договору визначає подальший соціально-правовий статус працівника, законність його участі у трудових відносинах, а також забезпечує гарантії та захист його прав у випадку їх порушення.

Навіть за умов воєнного конфлікту на території України, незважаючи на реалії війни, Кодекс законів про працю України (далі – КЗпП України) [1] залишається чинним, регулюючи трудові відносини. Проте, не зважаючи на існуючі нормативно-правові зміни, КЗпП України залишається у дії, і його застосування не втрачає актуальності.

Нині роботодавці, зокрема, здійснюють спроби уникнення або мінімізації витрат на сплату податків за найманою працею шляхом укладання трудових угод, що не відповідають вимогам трудового законодавства. Це можливе через розмивання імперативності норм КЗпП України, зокрема, статті 24 [1], яка стверджує, що трудовий договір, як правило, укладається в письмовій формі. Така формулювання надає можливість для тлумачення з боку роботодавця, оскільки вона не містить жорсткого обов'язку щодо письмовості укладання договору [3].

Насправді, відсутність імперативності встановлення письмової форми

трудового договору у КЗпП України створює простір для зловживань з боку роботодавців. Там, де закон не встановлює чітких обов'язкових вимог, сторони можуть використовувати це для своєї вигоди, порушуючи при цьому права працівників. Хоча окремі положення КЗпП України передбачають обов'язковість письмової форми трудового договору для певних категорій працівників, цей перелік є обмеженим і може бути неоднозначним. Наприклад, пункт 7 статті 24 КЗпП України вимагає застосування письмової форми тільки у випадках, передбачених законодавством. Однак ідентифікація цих випадків може бути складною для працівників, що шукають захист своїх прав через укладання письмового договору. Важливо відзначити, що попередні редакції КЗпП України визначали трудовий договір як угоду між працівником і роботодавцем, яка підлягає внутрішньому трудовому розпорядку. Однак з оновленням законодавства, зокрема, Законом України від 30.03.2020 №540 «Про внесення змін до деяких законодавчих актів України, спрямованих на забезпечення додаткових соціальних та економічних гарантій у зв'язку з поширенням коронавірусної хвороби (COVID-19)», зазначена норма була вилучена. Проте слід врахувати, що це може мати тимчасовий характер і доцільно залишити її у перспектив [2].

Внесення змін до законодавства в зв'язку з епідеміологічною ситуацією та подальша адаптація до воєнного стану привели до появи нових форм і видів трудових договорів. Наприклад, стаття 21 Кодексу законів про працю України (далі – КЗпП України) була доповнена режимом спрощеного регулювання трудових відносин, який був визначений в главі III-Б [1]. Цей режим може застосовуватися до відносин між працівником і роботодавцем на малих або середніх підприємствах, які мають середню кількість працівників не більше 250 осіб, або до відносин, де заробітна плата працівника перевищує вісім розмірів мінімальної заробітної плати за місяць. Це спрощення передбачає можливість встановлення індивідуальних умов праці безпосередньо в трудовому договорі, що сприятиме взаємовідносинам між сторонами [4].

Крім того, була доповнена норма статті 211 КЗпП України, яка стосується

трудового договору з нефіксованим робочим часом. Цей вид договору передбачає, що час виконання роботи не встановлюється конкретно, і обов'язок працівника виконувати роботу виникає лише при наявності відповідної роботи від роботодавця. Такий режим робочого часу дозволяє роботодавцеві самостійно встановлювати графік роботи працівника з дотриманням обумовлених умов оплати праці.

Незважаючи на ці ініціативи, до цього часу в Україні тривають політичні дискусії щодо оновлення трудового законодавства, і країна так і не отримала сучасного Трудового кодексу. Неспростовне питання прийняття нового законодавства змушує продовжувати діючі закони і розробляти їх доопрацювання. Останнім часом була створена робоча група для підготовки проекту Трудового кодексу України, в яку увійшли народні депутати, науковці та професіонали з галузі. Задачею цієї групи було підготувати проєкт до кінця листопада 2023 року. Наразі доопрацьований законопроект Трудового кодексу України від 08.11.2019 р. № 2410 [3] очікує другого читання. Це створює надію на те, що нове трудове законодавство врахує існуючі прогалини і, прийняте у відповідному вигляді, забезпечить права та інтереси сторін трудового договору.

З урахуванням перспектив прийняття нового Трудового кодексу України важливо зазначити, що питання письмової форми укладання трудового договору вже позитивно вирішено на імперативному рівні відповідно до статті 33 законопроекту. Це є кроком до впорядкування існуючих прогалин у трудовому законодавстві та розширення можливостей для виникнення нових форм трудового договору. Тому є надія, що майбутнє трудове законодавство врахує наявні проблеми та, при прийнятті, належним чином захистить права та інтереси сторін у трудових відносинах.

ЛІТЕРАТУРА:

1. Кодекс закону про працю від 10.12. 1971 №322 URL: <https://zakon.rada.gov.ua/laws/show/322-08#Text>
2. Проект трудового кодексу від 08.11.2019 № 2410. URL:

http://w1.c1.rada.gov.ua/pls/zweb2/webproc4_1?pf3511=67331

3. Купіна, Людмила Францівна, Є. О. Ткаченко. Окремі питання врегулювання трудових відносин в умовах воєнного стану. НПУ імені М. П. Драгоманова, 2023. С. 70

4. Курепін, Вячеслав Миколайович. Пріоритети державної політики щодо розвитку трудових відносин в умовах воєнного часу на підприємствах аграрного профілю. 2022. С. 89

СУВЕРЕНІТЕТ ДЕРЖАВИ ТА МЕТОДИ ЙОГО ДОТРИМАННЯ

Асабіна Дар'я Сергіївна,
Курсантка н.г ДР-243
Дніпровського державного
університету внутрішніх справ
Олійник Юлія Володимирівна,
викладач кафедри теорії
та історії держави і права
Дніпровського державного
університету внутрішніх справ

Суверенітет держави є фундаментальним принципом міжнародного права, що визначає незалежність і самовизначення нації в межах своїх кордонів. Цей концепт відображає повний контроль уряду над внутрішніми справами та його здатність здійснювати владу без втручання ззовні. Суверенітет виступає гарантією збереження політичної, економічної та соціальної стабільності, забезпечуючи державі право на вирішення своїх питань згідно з власними законами і традиціями. Методи дотримання суверенітету можуть варіюватися від дипломатичних зусиль до військової захисту, а також включають правові механізми, економічну стратегію та зміцнення національної ідентичності. В умовах глобалізації та постійних змін у світовому порядку збереження суверенітету набуває нових викликів та вимагає адаптації до сучасних реалій, зокрема у сфері кібербезпеки, інформаційної війни та економічної незалежності.

В сучасному світі питання суверенітету держави набуває особливої актуальності через численні виклики, з якими стикаються нації.

Серед них – глобалізація, що змушує держави враховувати інтереси міжнародних організацій та транснаціональних корпорацій; регіональні конфлікти, які можуть підривати стабільність та незалежність окремих країн; а також технологічний прогрес, який вимагає нових підходів до захисту національної безпеки.

Одним з ключових методів дотримання суверенітету є зміцнення

національного законодавства та інституцій, що забезпечують правопорядок і демократичне управління. Важливим є також розвиток економічної стійкості, що дозволяє державі незалежно приймати економічні рішення і уникати залежності від зовнішніх кредиторів та ринків. Енергетична незалежність і продовольча безпека також є важливими аспектами економічного суверенітету.

Дипломатія відіграє важливу роль у захисті суверенітету на міжнародній арені. Держави активно працюють над укладенням угод та союзів, які допомагають забезпечити їхні національні інтереси та зміцнюють їхню позицію у світі. Водночас, участь у міжнародних організаціях, таких як ООН, ЄС, НАТО, дозволяє державам колективно протистояти загрозам і підтримувати міжнародний правопорядок.

Організація Об'єднаних Націй може вживати заходів з широкого кола питань завдяки своєму унікальному міжнародному характеру та повноваженням, наділеним її Статутом, який вважається міжнародним договором. Таким чином, Статут ООН є документом міжнародного права, і держави-члени ООН пов'язані ним. Статут ООН кодифікує основні принципи міжнародних відносин – від суверенної рівності держав до заборони застосування сили в міжнародних відносинах. А саме у преамбулі зазначено, що кожна держава зобов'язана утримуватися у своїх міжнародних відносинах від загрози або застосування сили як проти територіальної цілісності або політичної незалежності будь-якої держави, так і будь-яким іншим чином, несумісним з цілями Організації Об'єднаних Націй. Така загроза силою або застосування є порушенням міжнародного права та Статуту Організації Об'єднаних Націй: ніколи не повинні використовуватися як засіб вирішення міжнародних проблем [1].

Забезпечення суверенітету також вимагає від держави високого рівня підготовки в сфері оборони та безпеки. Це включає не лише традиційні військові сили, але й нові підрозділи, здатні протистояти кіберзагрозам та інформаційним атакам. Створення ефективної системи кібербезпеки є критично важливим для захисту державних інституцій, інфраструктури та приватного

сектору від шкідливих дій з боку хакерів та інших злочинних угруповань. Інформаційна війна стає все більш важливою в контексті збереження суверенітету. Дезінформація та пропаганда можуть суттєво вплинути на громадську думку, створюючи нестабільність та недовіру до уряду. Відтак, держава повинна активно працювати над зміцненням інформаційного простору, підтримуючи незалежні медіа, розвиваючи критичне мислення серед населення та впроваджуючи освітні програми, спрямовані на підвищення медіаграмотності. Відповідно до положень ст. 17 Конституції України захист суверенітету і територіальної цілісності України, забезпечення її економічної та інформаційної безпеки (ст. ст. 3, 19 Закону України "Про національну безпеку України" від 21.06.18 р. № 2469-VIII) та національної системи кібербезпеки як складової системи забезпечення національної безпеки України (Стратегія кібербезпеки України, затвердженого Указом Президента України від 15.03.16 р. № 96/2016 [2]) є найважливішими функціями держави, справою всього Українського народу. Адже інформаційний простір є такою самою ареною протистояння, як і всі інші [3].

Економічна стратегія є ще одним важливим аспектом у дотриманні суверенітету. Держави повинні прагнути до економічної диверсифікації та розвитку національних ресурсів, що дозволяє знизити залежність від зовнішніх факторів і зміцнити внутрішню економіку. Важливо також інвестувати в інновації та технології, що сприятимуть економічному зростанню та підвищенню конкурентоспроможності на світовому ринку.

Окрім цього, зміцнення національної ідентичності грає важливу роль у підтриманні суверенітету. Культурна спадщина, мова, традиції та історія об'єднують населення, формуючи спільне відчуття належності та підтримки національних інтересів. Держава повинна підтримувати культуру і освіту, що сприятиме збереженню національної ідентичності та посиленню суспільної згуртованості.

Міжнародне право відіграє важливу роль у захисті суверенітету держав. Міжнародні договори та норми міжнародного права встановлюють рамки для

відносин між державами та допомагають гарантувати їхню незалежність. Важливо, щоб держави активно брали участь у розвитку міжнародного права та дотримувалися його норм. Держави повинні використовувати свій суверенітет для захисту прав своїх громадян, сприяння миру та безпеці у світі та дотримання принципів міжнародного права. Зловживання суверенітетом, таке як агресія проти інших держав або порушення прав людини, може призвести до санкцій з боку міжнародного співтовариства.

Важливо зазначити, що суверенітет не є абсолютним та статичним поняттям. Він постійно розвивається та адаптується до нових викликів та реалій. У сучасному світі держави стикаються з новими формами залежності, такими як економічна залежність від транснаціональних корпорацій або технологічна залежність від іноземних платформ.

Приходимо до висновку, що дотримання суверенітету – це постійне завдання для держав у сучасному світі. Це потребує комплексного підходу, який поєднує в собі зміцнення внутрішніх інституцій, активну дипломатію, співпрацю з іншими країнами та відповідальне використання суверенних прав. Тільки таким чином держави зможуть гарантувати свою незалежність, самовизначення та процвітання в динамічному та мінливому світі. Збереження суверенітету буде й далі залишатися одним з ключових викликів для держав у XXI столітті. Глобалізація, нові технології та інші фактори роблять світ більш взаємопов'язаним, що може ставити під загрозу суверенітет окремих держав. Державам необхідно знайти нові способи співпраці та координації своїх дій для захисту своїх суверенних інтересів у цьому динамічному світі. Важливо пам'ятати, що суверенітет – це не лише право, але й обов'язок. Держави повинні використовувати свій суверенітет відповідально, щоб сприяти миру, безпеці та процвітанню у світі.

СПИСОК ВИКОРИСТАНИХ ДЖЕРЕЛ:

1. Декларація про принципи міжнародного права щодо дружніх відносин і співробітництва між державами відповідно до Статуту Організації

Об'єднаних Націй (1970 р.) URL: <https://digitallibrary.un.org/record/202170?ln=en&v=pdf#files>

2. Стратегія кібербезпеки України: Указ Президента України від 10.12.2020 URL: <https://zakon.rada.gov.ua/laws/show/96/2016?find=1&text=безпек#Те>

3. Конституція України: Закон України від 28.06.96 р. № 254к/96-ВР. <https://zakon.rada.gov.ua/laws/show/254%D0%BA/96%D0%B2%D1%80#Тхт> (дата звернення: 10.12.2020).|

ДИТЯЧА ЗЛОЧИННІСТЬ: ПРИЧИНИ, НАСЛІДКИ, ПРОФІЛАКТИКА

Асмаа Альона Василівна

магістр

Національна академія внутрішніх справ

м. Київ, Україна

Вступ. Діти – це майбутнє країни, якими вони є сьогодні, таким буде наше майбутнє завтра. Дитяча злочинність – це протиправна поведінка неповнолітніх, яка є загрозою для суспільства та потребує негайного реагування та попередження. Злочинність серед дітей та підлітків є однією з найважливіших соціальних проблем.

Мета роботи. Дослідити, чому неповнолітні скоюють злочини, передумови, які це може мати наслідки для них, та для суспільства в цілому, та як цьому запобігти.

Матеріали та методи. В даному дослідженні використано такі методи, як загальнонаукові та спеціальні. Загальнонаукові методи допомагають зрозуміти загальні принципи та закони, що керують природними та соціальними явищами. Спеціальні методи дозволяють глибше вивчити конкретні аспекти і дати детальні відповіді на окремі питання.

Результати та обговорення. Проаналізувавши причини здійснення протиправних дій дітьми та підлітками, визначила шляхи попередження злочинності серед підростаючого покоління.

Основні причини, та фактори, що провокують збільшення кількості правопорушень:

- ослаблення виховної ролі сім'ї - ми повинні розуміти, що сім'я, як соціальний інститут, відіграє ключову роль у становленні особистості дитини: формує уявлення про моральні стандарти, загальнолюдські цінності та ідеали;

- виникнення конфліктних ситуацій з дорослими-найчастіше, це трапляється в підлітковому віці, через бажання дітей бути самостійними, що не береться до уваги дорослими, і як наслідок йде протест, у вигляді негативної

поведінки, грубості, а також протиправними вчинками;

- відсутність зайнятості суспільно-корисною діяльністю;
- несприятливий вплив ЗМІ;

- бездоглядність та безпритульність дітей - одна з найпоширеніших причин вчинення правопорушень, адже діти зростають в складних матеріальних, емоційних, та психологічних умовах. Вони часто самі стають жертвами жорстокого поводження та насилля;

- вживання алкогольних та наркотичних речовин;
- втягнення дорослими підлітків у злочинну діяльність.

Види відповідальності за вчинення злочинів неповнолітніми.

Адміністративне правопорушення – це протиправна, винна (умисна або необережна) дія чи бездіяльність, яка посягає на громадський порядок, власність, права і свободи громадян, на встановлений порядок управління і за яку законом передбачено адміністративну відповідальність. Адміністративна відповідальність неповнолітніх осіб настає із 16 років. Тобто, підлітки, яким на момент вчинення адміністративного правопорушення виповнилося 16 років, нестимуть адміністративну відповідальність (ст. 12 КУпАП). Види адміністративних стягнень, що застосовуються до неповнолітніх: зобов'язання публічно попросити вибачення у потерпілого; попередження; догана, або сувора догана; передача неповнолітнього під нагляд батькам чи педагогічного, трудового колективу за їх згодою, а також окремих громадянам на їх прохання.

Кримінальним правопорушенням є передбачене цим Кодексом суспільно небезпечне винне діяння (дія або бездіяльність), вчинене суб'єктом кримінального правопорушення.

Кримінальна відповідальність, відповідно до чинного законодавства, настає в разі, якщо особа, яка на момент вчинення злочину досягла 16-річного віку. Відповідно до ст.98 ККУ до неповнолітніх, визнаних винними у вчиненні злочину, судом можуть бути застосовані такі основні види покарань: штраф; громадські роботи; виправні роботи; арешт; позбавлення волі.

Проте, відповідно до ч. 2 ст. 22 ККУ, за вчиненні злочини у віці від 14 до

16 років, підлягають кримінальній відповідальності за: умисне убивство; посягання на життя державного чи громадського діяча, працівника правоохоронного органу тощо; умисне тяжке тілесне ушкодження; умисне середньої тяжкості тілесне ушкодження; диверсію; бандитизм; терористичний акт; захоплення заручників; зґвалтування; крадіжку; грабіж; насильницьке задоволення пристрасті неприродним шляхом; хуліганство; розбій; вимагання; умисне знищення або пошкодження майна; пошкодження шляхів сполучення і транспортних засобів; угон/захоплення залізничного рухомого складу, повітряного, морського чи річкового судна; угон транспортного засобу.

Попередження дитячої злочинності.

Першочергово, треба нагадати, що це задача не лише правоохоронних та уповноважених органів, а і держави. Потрібно зменшити соціально-економічну, морально – психологічну, політичну та правову напругу в соціумі.

Велику роль у попередженні дитячої злочинності відіграє превентивна діяльність поліції - підрозділи ювенальної превенції.

Завдання ювенальної превенції:

- профілактична діяльність, спрямована на запобігання вчиненню дітьми кримінальних і адміністративних правопорушень, виявлення причин і умов, які цьому сприяють, вжиття в межах своєї компетенції заходів для їх усунення;

- ведення профілактичного обліку дітей, схильних до вчинення правопорушень та проведення з ними заходів індивідуальної профілактики;

- участь в установленні місцезнаходження дитини вразі її безвісного зникнення чи отримання даних для цього в межах кримінального провадження, відкритого за фактом її безвісного зникнення; вжиття заходів щодо запобігання та протидії домашньому насильству, вчиненому дітьми та стосовно них, а також жорстокому поводженню з дітьми;

- вжиття заходів щодо запобігання дитячій бездоглядності, у тому числі здійснення поліцейського піклування щодо неповнолітніх осіб.

Підрозділами ювенальної превенції проводяться профілактичні заходи (лекції, тренінги, тощо) з дітьми середньої та старшої ланки в школах,

школах-інтернатах та дитячих будинках. Профілактичні рейди, співбесіди з підлітками, які знаходяться в «групі ризику», або вже притягувалися до відповідальності. Співробітники ювенальної превенції працюють не лише з підлітками, а й з їх батьками, котрі, в свою чергу, мають попередити насильство в сім'ї, прояви жорстокості стосовно дитини та вчасно перешкодити втягненню дітей у злочинну діяльність. Але обов'язково треба згадати, створену в 2016 році програму «Шкільний офіцер поліції». Мета їхньої діяльності – як профілактика правопорушень серед дітей, так і забезпечення безпечного навчального середовища, а також формування позитивного образу поліцейського – не карального, а саме такого, до якого можна звернутися по допомогу.

Шкільні офіцери поліції (ШОП), співпрацюють з загальноосвітніми навчальними закладами, та є одними з учасників виховного процесу. Систематично проводять інформаційно – просвітницьку роботу як серед учнів закладів загальної середньої освіти, так і серед дошкільнят. Їхня робота відрізняється від роботи ювенальної превенції, хоча цілі й мета схожі. Вони проводять навчання та практичні тренування не лише з дітьми, а й з батьками та педагогами. Також очікується зменшення правопорушень в школі, та забезпечення безпеки дітей під час навчання з появою Офіцерів безпеки в школах. Національна поліція постійно розширює напрямки діяльності саме в роботі з дітьми, що позитивно впливає як на дітей, їхніх батьків, шкільні колективи, так і на профілактику злочинності.

Висновки. Дитяча злочинність – це серйозна проблема, оскільки суб'єктами вчинених злочинів є неповнолітні. Кримінальні навички, що вони набули у дитячому віці, нерідко супроводжують їх все життя. Неповнолітні правопорушники становлять резерв майбутньої злочинності. Тож найголовніша задача як поліцейського, так і суспільства, попередити дитячу злочинність, ведучи як просвітницьку роботу в дитячих колективах, так і індивідуальну профілактичну з дітьми з групи ризику.

ПОЛІТИЧНА ФУНКЦІЯ ДЕРЖАВИ В УМОВАХ ВОЄННОГО СТАНУ

Берендєєв Архип Вячеславович

Курсант 1-го курсу

Навчально-наукового інституту

права та підготовки фахівців

для підрозділів Національної поліції,

Дніпропетровського державного університету внутрішніх справ

Науковий керівник:

Жеглінська Тетяна Олегівна

Старший викладач кафедри Теорії та історії держави і права

Вступ: Після повномасштабного вторгнення Росії в Україну держава зіткнулася з правовими, політичними, економічними, соціальними та іншими детермінантами, які змусили державу переосмислити і трансформувати основні види сфери державної діяльності, що зумовило необхідність комплексного вивчення більшості правових явищ та процесів.

На даному етапі питання функціонування держави у політичній сфері, особливо в умовах воєнного стану в Україні, є надзвичайно важливим і потребує більш детального теоретико-методологічного підходу з метою всебічного розкриття та розуміння політичного процесу крізь призму політичного функціонування держави.

Тому необхідно розмежувати термінологію щодо поняття, змісту, правових засад та особливостей реалізації політичних функцій держави в умовах воєнного стану. Це пов'язано з тим, що в часи змін навіть теоретичні питання політичного функціонування держави мають важливе практичне значення навіть теоретичні питання політичного функціонування держави набувають важливого практичного значення.

Мета роботи: Проблематика ролі політичної функції в системі функцій держави висвітлювалася у наукових працях таких вчених: В. О. Антонов, О. Г. Варич, О. О. Глущенко, У. І. Кузенко, С. М. Мельничук, Л. Р. Наливайко, П. В. Онопенко

Матеріали та методи: Функції держави є відображенням того, як

держава відноситься до суспільства і як держава відноситься до інших суб'єктів міжнародних відносин. Функції держави включають історичну траєкторію її розвитку, розуміння її соціальної місії, особливості її діяльності, зумовлені інституційною природою держави та здійсненням влади, особливостями та закономірностями розвитку, динамікою соціально-економічних, політичних і духовних перетворень у суспільному житті.

Українська дослідниця Л. Р. Наливайко за сферами діяльності держави визначає внутрішні та зовнішні функції держави (політична та зовнішньо-політична) [1, с. 187]. Авторка також умовно поділила наукові підходи щодо політичної функції держави на дві групи: політична функція держави як самостійна функція в системі об'єктних (лінійних) функцій та політична функція, що не виокремлюється як самостійна функція [2, с. 235].

Водночас Ю. І. Кузенко зазначає, що політична функція держави спрямована насамперед на створення демократичного суспільства, а діяльність держави по суті ґрунтується на створенні умов для здійснення всіх інших функцій держави [3, с. 24]. Автор вказує на те, що всі функції держави за своєю суттю є політичними за своєю природою. Доцільним є також поділ структури політичних функцій на зовнішні та внутрішні елементи: "захист прав і свобод людини в державі, забезпечення державного суверенітету, визначення правового статусу окремих територій та управління ними, формування політичної системи суспільства, створення демократичних умов для самоорганізації і самоврядування та формування громадянського суспільства, формування державної політики тощо".

Варто навести твердження С. М. Мельничука про те, що "завдання держави щодо визначення системи функцій держави з часом змінюється" [4, с. 93]. Іншими словами, інтегративний та трансформаційний характер функцій держави вимагає визначення їх структури, форми та реалізації відповідно до поточної ситуації.

Результати та обговорення: До зовнішніх функцій сучасної української держави належать, зокрема, функції міжнародного співробітництва та

європейської інтеграції. До внутрішніх функцій сучасної української держави належать забезпечення національної безпеки [4, с. 760-761], створення та реалізація правових засобів регулювання суспільних відносин, прав і свобод людини, функція зміцнення та забезпечення правового захисту особи, створення ефективних засобів забезпечення існування різних форм власності відповідно до принципів Української держави гарантування розвитку і захисту всіх форм права власності, соціальної захищеності, суттєвого поширення соціального партнерства в країні, з метою забезпечення розвитку і захисту всіх форм права власності. Ці функції визначають зміст і обсяг компетенції державних органів, державних підприємств, установ та заходів, спрямованих на вирішення завдань, що стоять перед сучасною державою Україна.

Крім того, П. В. Онопенко розрізняє внутрішньополітичні функції держави (забезпечення національного суверенітету, соціальної інтеграції тощо), внутрішні безпекові політичні функції держави (забезпечення національного суверенітету, територіальної цілісності, інформаційної безпеки та правопорядку тощо), зовнішньополітичні функції держави (участь в організаціях міжнародного порядку) та зовнішні безпекові політичні функції (забезпечення обороноздатності держави, участь та підтримка міжнародного правопорядку) [5, с. 37-50].

О. Г. Валіч вказує, що політичною функцією держави називається безпекова, змістом якої є захист державної або громадської безпеки, соціального і національного добробуту та суверенітету держави від зовнішніх посягань [6, с. 38].

Слід додати, що правова форма реалізації сучасних українських політичних функцій дозволяє реалізовувати всі завдання відповідно до реалій сьогодення через призму стратегічних орієнтирів.

Висновок: Отже, можемо дійти висновку, що держава і політична система характеризуються динамічністю і відкритістю. Саме в цьому полягає цінність і важливість політичної функції. Політична функція дозволяє досягати конкретних цілей держави, вирішувати специфічні завдання та здійснювати

регулюючий вплив у найважливіших сферах життєдіяльності суспільства у воєнний час. Запропоновані в цій роботі критерії "функціональних завдань" дозволяють своєчасно ідентифікувати та визначити напрями реалізації політичних функцій, актуальних для сучасної української держави. У кінцевому підсумку політичні функції Української держави мають бути спрямовані на захист національних інтересів і забезпечення особистої, суспільної та національної безпеки від зовнішніх і внутрішніх загроз в усіх сферах життєдіяльності України, а також бути здатними протидіяти потенційним і реальним загрозам Українській державі в умовах воєнного стану [7, с. 54].

СПИСОК ВИКОРИСТАНИХ ДЖЕРЕЛ

1. Наливайко Л. Р. Державний лад України: теоретико-правова модель: монографія. Харків: Право, 2009. 598с
2. Наливайко Л. Р. Державний лад України: поняття, система, гарантії: дис.... д-ра юрид. наук: 12.00.01. Запоріжжя, 2010. 535 с
3. Кузенко У. І. Політична функція сучасної держави: поняття, зміст, структура. Науковий вісник Ужгородського національного університету. Серія Право.2014. Вип.28. Т. 1. С. 23–26.
4. Мельничук С. М. Функції сучасної держави: проблеми класифікації. Особливості формування законодавства України: філософсько-правові, історичні та прикладні аспекти,;матер. Всеукр. наук.-практ. конф. (м.Івано-Франківськ, 6березня 2014р.). Івано-Франківськ, 2014. С. 91–94.
5. Онопенко П. В. Правоохоронні функції Української держави: зміст і реалізація: дис.... канд. юрид. наук: 12.00.01. Київ, 2005. 204с
6. Валіч О. Г. Економічні функції сучасної держави: природа, зміст, тенденції розвитку в Україні: дис.... канд. юрид. наук: 12.00.01. Київ, 2006. 209с.
7. Глуценко О. О. Функція забезпечення безпеки держави в умовах воєнного стану. Часопис Київського університету права. 2023. No1. С. 53–56.

ЖИТТЯ ЯК ОБ'ЄКТ КРИМІНАЛЬНОГО ПРАВОПОРУШЕННЯ: ПРАВОВИЙ ЗАХИСТ І ПОКАРАННЯ ЗА ЗЛОЧИНИ ПРОТИ ЖИТТЯ

Бойко Анастасія Віталівна,
здобувач 2 курсу (бакалаврського) рівня освіти
Факультету підготовки фахівців
для органів досудового розслідування
Національної поліції України
Дніпровського державного університету внутрішніх справ
Науковий керівник:
Корогод Світлана,
старший викладач кафедри кримінального права та кримінології,
доктор філософії, капітан поліції
м. Дніпро, Україна

Життя є найвищою соціальною цінністю. Захист права на життя є одним з основних обов'язків держави, а його порушення вважається одним з найбільш тяжких злочинів. Питання правового захисту людського життя стало особливо актуальним в умовах сучасного суспільства, насильство і злочинність знаходяться на високому рівні. Відсутність ефективного правового захисту та адекватних покарань за злочини проти життя може підірвати довіру громадян до правової системи та державних інститутів.

Життя людини є фундаментальною цінністю, яка визнається вищим благом в будь-якому правовому суспільстві. У кримінальному праві життя є об'єктом вищого правового захисту. Порушення права на життя вважається найбільш тяжким злочином, оскільки воно завдає непоправної шкоди окремим особам і суспільству в цілому. У Кримінальному кодексі під людським життям розуміється біологічне існування людини з моменту народження до моменту смерті [4]. Важливість захисту людського життя в кримінальному праві підкреслюється тим фактом, що кримінальні правопорушення проти життя, такі як вбивство, навмисне заподіяння смерті з необережності, класифікуються як найбільш тяжкі злочини і передбачають суворі покарання. Це пов'язано не тільки з необхідністю захисту прав окремих осіб, а й з підтриманням загального

правопорядку і безпеки в суспільстві. Таким чином, життя в кримінальному праві виступає найважливішим об'єктом правової охорони, і забезпечення її охорони є одним з головних завдань держави [2, 2-5]. Це не тільки гарантує безпеку та стабільність суспільства, але й відображає основні принципи гуманізму та справедливості, що лежать в основі правової системи.

В рамках кримінального кодексу смерть людини класифікується в залежності від обставин її настання, що дозволяє визначити характер злочину і відповідальність винного. Основні види смертей, що розглядаються в Кримінальному кодексі, включають наступні категорії::

Насильницька смерть. Виникає внаслідок зовнішніх впливів, які можуть бути навмисними або ненавмисно заподіяними.

- Умисне вбивство: це найбільш тяжкий злочин, який включає в себе умисне позбавлення життя іншої людини. Навмисне вбивство може бути скоєно незалежно від того, погіршує воно ситуацію, наприклад, з особливою жорстокістю або з корисливих мотивів.

- Вбивство з необережності: це вбивство, яке сталося з необережності або недбалості злочинця. Такі смерті не були заплановані, а відбулися в результаті безвідповідальних дій або бездіяльності.

- Доведення до самогубства: це передбачає спонукання іншої людини до самогубства або надання їй допомоги за допомогою психологічного чи фізичного тиску.

Така смерть настає з природних або неприродних причин, не пов'язаних з агресивною поведінкою іншої людини.

- Природна смерть: настає внаслідок природних причин, таких як хвороби, старіння та стихійні лиха. Вона не є об'єктом кримінального розслідування, якщо тільки не були виявлені факти, що вказують на недбалість або неналежне виконання обов'язків медичним персоналом або іншими особами.

- Неприродна смерть внаслідок нещасного випадку: цей тип смерті настає внаслідок випадкових подій, таких як нещасні випадки, падіння чи інші

події, які за своєю суттю не є злочинними, але можуть бути наслідком недбалості.

Смерть внаслідок порушення техніки безпеки:

- Смерть внаслідок дорожньо-транспортної пригоди: якщо смерть настала, наприклад, через перевищення швидкості, водіння в стані алкогольного сп'яніння або порушення правил дорожнього руху.
- Смерть через порушення правил експлуатації машини або обладнання: сюди відносяться випадки смерті через порушення правил техніки безпеки при роботі на небезпечних машинах або виробничих умовах.
- Смерть в результаті лікарської недбалості: Настання смерті внаслідок неправильного діагнозу, неправильного лікування або інших помилок, допущених медичним працівником.

Стосовно покарань, злочини проти життя - це серйозні порушення, які часто вимагають більш суворого покарання ніж інші злочини. Суворість покарання залежить від виду злочину, обставин справи і законів кожної країни [1, 20-29]. Найбільш поширеним покаранням для правопорушень цього виду є позбавленням волі на певний строк що передбачається законом, або ж у виняткових випадках застосовується більш сурове покарання у вигляді довічного позбавлення волі.

Судова практика, пов'язана зі злочинами проти життя, відіграє важливу роль у визначенні справедливості та відповідальності в правовій системі. Аналіз цієї практики дозволяє виявляти методи та підходи, які суд використовує для розгляду злочинів проти життя, і відображає справедливий принцип здійснення правосуддя. Крім того, судова практика має значний вплив на подальший розвиток законодавства та правоохоронних органів, оскільки вона здатна виявляти правові проблеми та сприяти їх усуненню.

Отже, ми можемо зробити висновок, що кримінальні правопорушення проти життя, такі як вбивство або заподіяння смерті з необережності, є серйозними правопорушеннями, які вимагають суворого покарання. Судова практика відображає важливі критерії справедливості та відповідальності перед

законом у справах про злочини проти життя. Аналіз цієї практики спрямований на подальше вдосконалення правових механізмів для забезпечення юридичної достовірності та довіри громадян до судової системи, а також для забезпечення захисту життя та громадської безпеки.

СПИСОК ВИКОРИСТАНИХ ДЖЕРЕЛ.

1. Кондратюк В. С. "Порівняльна характеристика за Особливою частиною кримінальних кодексів (загальним правом) злочинів проти життя в кримінальному законодавстві України, ФРН, Франції, Італії, Англії, США та Японії." (2021).
2. Пересада Ольга Михайлівна. "Кримінально-правова охорона життя особи за законодавством України та інших держав." *Українська поліцейстика: теорія, законодавство, практика* 1.1 (2021): 61-67.
3. Стрельцов Є. Л., О. С. Сотула, and Л. Є. Стрельцов. "ЖИТТЯ ЛЮДИНИ ТА ЇЇ ПРАВО НА ЖИТТЯ ЯК ОБ'ЄКТ КРИМІНАЛЬНО-ПРАВОВОЇ ОХОРОНИ: ПОРІВНЯЛЬНО-ПРАВОВИЙ ДИСКУРС." *Блащук ТВ Еволюція прав людини у сфері охорони здоров'я..... 6 Бондаренко ОВ Універсальні міжнародно-правові документи про свободу совісті та захисту від нетерпимості: 597.*
4. України, Відомості Верховної Ради. "Кримінальний кодекс України." URL: https://zakon.rada.gov.ua/laws/show/2341-14_3862 (2001).(Дата звернення 18.05.2024)

КРИМІНАЛЬНА ВІДПОВІДАЛЬНІСТЬ ОРГАНІЗАТОРІВ ТА УЧАСНИКІВ ОРГАНІЗОВАНОЇ ГРУПИ ЧИ ЗЛОЧИННОЇ ОРГАНІЗАЦІЇ

Виришев Олександр Сергійович,
курсант 2 курсу Навчально-наукового
інституту права та підготовки фахівців
для підрозділів Національної поліції

Дніпровського державного
університету внутрішніх справ
Науковий керівник:

Березняк Василь Сергійович,
доктор юридичних наук,
старший науковий співробітник,
завідувач кафедри кримінального права та кримінології
Дніпровського державного
університету внутрішніх справ

Протидія кримінальним правопорушенням, що посягають на громадську безпеку, має бути одним із найбільш пріоритетних напрямів діяльності українських правоохоронних органів. З метою ефективного забезпечення кримінально-правової охорони усіх членів суспільства в Особливій частині Кримінального кодексу України (КК України) виділено спеціальний розділ IX «Кримінальні правопорушення проти громадської безпеки», у якому однією із найбільших загроз для суспільної безпеки визнано злочинні об'єднання, насамперед організовані. Таким чином, необхідність забезпечення ефективної протидії злочинним об'єднанням обумовила встановлення у ст.ст. 255, 257, 258-3, 260 КК України кримінальної відповідальності за створення злочинної спільноти, злочинної організації, банди, терористичної групи, терористичної організації, не передбаченого законом воєнізованого або збройного формування та участь у них.

Кримінальна відповідальність організаторів та учасників злочинної організації є важливою складовою боротьби зі злочинністю. Відповідно до Кримінального кодексу України, організована група або злочинна організація визначаються як стійкі об'єднання осіб, створені для вчинення одного або

більше злочинів. Організатори таких груп несуть підвищену відповідальність за створення та керівництво цими угрупованнями, а також за планування та координацію злочинної діяльності. Учасники злочинної організації також несуть відповідальність за свою участь у злочинній діяльності, незалежно від їхньої ролі, включаючи виконавців, пособників та інших співучасників [1].

Покарання для організаторів та учасників злочинних організацій передбачає санкції, що починаються від позбавлення волі на строк від семи до дванадцяти років з конфіскацією майна, а закінчуючи позбавленням волі на строк від дванадцяти до п'ятнадцяти років з конфіскацією майна. Залежно від тяжкості вчинених кримінальних правопорушень та ролі кожного учасника у злочинній діяльності, суд може визначити різні міри покарання. Важливим аспектом є також можливість конфіскації майна, отриманого внаслідок злочинної діяльності, та заходи з відшкодування завданих збитків постраждалим. Ефективна боротьба з організованою злочинністю вимагає системного підходу, включаючи спеціальні заходи розслідування, співпрацю з міжнародними організаціями та удосконалення законодавства для забезпечення невідворотності покарання [2].

Груповим кримінальним правопорушенням завжди вважається кримінальне правопорушення, яке вчиняється у формі співучасті. Проте незалежно від того, що співучасть буває в різних формах – це питання є дуже актуальним та потребує свого вирішення: чи всі форми співучасті слід вважати груповим злочином, який скоєний групою осіб, і згідно цього, які з форм співучасті входять до понять групової злочинності. Суть вказаної проблеми досить чітко розкриває такий науковець як Козлов А.П.: «невирішеним на даний момент залишається те, чи групова злочинність включає в себе всі форми співучасті або тільки якийсь із її видів (форм), або взагалі виходить за рамки співучасті» [3].

Термін «кримінально-протиправна діяльність» дає змогу визначати проблему притягнення до відповідальності осіб, якими виконується об'єктивна сторона кримінального правопорушення не безпосередньо (особи, що

виконують охоронні чи господарсько-фінансові завдання, організатор групи) у кримінально-протиправній діяльності організованої групи, та якими одержується матеріальна винагорода за відповідну діяльність [4, с. 161-165].

Факт існування групи вже сам по собі вважається необхідною умовою кримінальної протиправної діяльності, а також досягнення результатів, які становлять кримінальне правове значення. Таким чином тільки саме існування групи – це вже причина настання суспільних небезпечних наслідків, адже тільки існування групи пов'язує з собою кримінальну протиправну діяльність, передбачену законом. Тож, діяльність членів, що характеризується винятковістю гарантування кримінально-протиправної діяльності групи, передбачає причинний зв'язок з усіма результатами діяльності групи, тобто є об'єктивною передумовою відповідальності усіх суб'єктів групи [5].

Кримінальна відповідальність організаторів та учасників організованих груп чи злочинних організацій є ключовим елементом у боротьбі зі злочинністю. Закон передбачає суворі покарання для цих осіб, включаючи значні строки позбавлення волі. Важливою складовою є також можливість конфіскації майна, отриманого внаслідок злочинної діяльності, та відшкодування збитків постраждалим. Вдосконалення кримінальної відповідальності організаторів та учасників організованих груп чи злочинних організацій передбачає введення строгих санкцій, спрямованих на підвищення ефективності боротьби зі злочинністю. Такі заходи можуть включати посилення відповідальності за організацію злочинних угруповань, конфіскації усього майна та інших ресурсів, зокрема, віртуальних грошових коштів, криптовалюти, якими здійснюється спонсорування вчинення кримінальних правопорушень, а також збільшення термінів покарання для осіб, засуджених за участь у таких структурах. Удосконалення законодавства і забезпечення невідворотності покарання є необхідними умовами для зниження рівня організованої злочинності. Таким чином, комплексний підхід до кримінальної відповідальності є критично важливим для забезпечення безпеки та справедливості в суспільстві.

БІБЛІОГРАФІЧНІ ПОСИЛАННЯ:

1. Околіт О. В. Кримінальна відповідальність за створення злочинної організації та злочинної спільноти, а також керівництво ними. 2023. URL: <https://dspace.uzhnu.edu.ua/jspui/handle/lib/56320> (дата звернення: 18.05.2024).
2. Савенко В. П., Гасанов Е. Е. Злочинна організація як форма кримінального правопорушення. The 9th International scientific and practical conference “The world of science and innovation”(April 7-9, 2021) Cognum Publishing House, London, United Kingdom. 2021. 794 p. URL: <https://dspace.uzhnu.edu.ua/jspui/bitstream/lib/36521/1/THE-WORLD-OF-SCIENCE-AND-INNOVATION-7-9.04.21.pdf#page=622> (дата звернення: 18.05.2024).
3. Головкін О. В. Групова злочинність та її попередження: дис. спец. 12.00. 08. К.: Інститут держави і права ім. ВМ Корецького, 2005. 208 с. (дата звернення: 18.05.2024).
4. Беніцький А. С., Корякін Р. В. Деякі проблеми кваліфікації діяльності учасників злочинних формувань. *Науковий вісник Херсонського державного університету. Серія: Юридичні науки*. 2015. № 1 (3). С. 161-165. (дата звернення: 18.05.2024).
5. Трусів Я. І. Проблемні питання кримінальної відповідальності у співучасті. URL: <https://nauka-online.com/wp-content/uploads/2021/11/Trusov.pdf> (дата звернення: 18.05.2024).

ОСОБЛИВОСТІ АДМІНІСТРАТИВНО-ПРАВОВОГО РЕГУЛЮВАННЯ ПУБЛІЧНОЇ СЛУЖБИ В ПРАВООХОРОННИХ ОРГАНАХ

Владовська Катерина Петрівна,
докторка філософії з права,
старша викладачка кафедри конституційного,
адміністративного та фінансового права,
Хмельницький університет управління та права
імені Леоніда Юзькова,
м. Хмельницький, Україна

Вступ. / Introductions. Важливим елементом адміністративно-правового регулювання публічної служби є врегулювання діяльності публічних службовців у правоохоронних органах.

Як зазначається у ст. 17 Конституції України, забезпечення державної безпеки і захист державного кордону України покладаються на відповідні військові формування та правоохоронні органи держави, організація і порядок діяльності яких визначаються законом [1].

У правовій доктрині правоохоронний орган визначається як державний орган, основною функцією якого є здійснення правоохоронної діяльності, яка виявляється у здійсненні відповідних правоохоронних функцій, що здійснюється на професійній основі, має визначені законом повноваження на здійснення заходів державного примусу, спрямовані на охорону та захист прав людини, забезпечення законності та правопорядку, рішення яких є обов'язковими для відповідних посадових осіб, фізичних та юридичних осіб, потребують спеціального матеріально-технічного та кадрового забезпечення діяльності, здійснює свою діяльність із дотриманням встановлених законом правил та процедур [2, с. 19].

Втім, питання адміністративно-правового регулювання публічної служби в правоохоронних органах залишається актуальним, зважаючи на невизначеність цього питання у адміністративно-правовій доктрині.

Мета роботи. / Aim. Метою наукового дослідження є розкриття

адміністративно-правового регулювання публічної служби в правоохоронних органах.

Матеріали та методи./Materials and methods. Для досягнення мети наукового дослідження використано праці вітчизняних вчених, чинне законодавство, у дослідженні застосовано методи аналізу і синтезу, порівняння та узагальнення, а також низку інших методів.

Результати та обговорення./Results and discussion.

Досить вдале визначення публічної служби у правоохоронних органах надав П. О. Комірчий, який досліджував адміністративно-правові засади публічної служби у правоохоронній сфері України. Науковець зазначає, що публічна служба у правоохоронній сфері України – це адміністративно-правовий інститут підгалузі публічної служби, що в практичній дійсності об'єктивується в особливій та безперервній, неупередженій професійній діяльності громадян України, котрі володіють належним рівнем службової правосуб'єктності, на посадах в правоохоронних органах України з приводу реалізації в інтересах держави та суспільства посадових завдань щодо належного підтримання функціонування цих державних органів та виконання функцій цих органів на підставі, в межах повноважень та у спосіб, що передбачені Конституцією та законами України [3, с. 74-75].

Публічна служба в правоохоронних органах включає публічних службовців, які виконують свої посадові обов'язки, впливають на правоохоронну сферу, охороняють правопорядок, права та свободи людини і громадянина; це професійна діяльність службовців, що перебувають на службі в правоохоронних органах України та виконують завдання та функції держави щодо реалізації її правоохоронної функції [4, с. 144].

При цьому, публічна служба у правоохоронних органах часто пов'язується із державною службою. Зокрема, К. Ю. Мельник зазначає, що правоохоронна служба – це вид державної служби, що являє собою професійну діяльність громадян України, які обіймають посади в правоохоронних органах,

щодо практичного виконання завдань і функцій держави, спрямованих на захист прав і свобод громадян, інтересів суспільства і держави від злочинних та інших протиправних посягань [5, с. 5].

Як професійну службову діяльність громадян у правоохоронних органах, службу в установах, що здійснюють функції по забезпеченню безпеки, законності та правопорядку, боротьби зі злочинністю, захисту прав і свобод людини та громадянина визначає публічну службу у правоохоронних органах Р. Г. Ботвінов [6, с. 91, 95].

Отже, публічна служба у правоохоронних органах – це особливий вид публічної служби, який передбачає виконання правоохоронної функції службовцями відповідних органів. При цьому, цей вид служби не є державною службою, хоча правовий статус службовців правоохоронних органів і має ряд схожих елементів.

Говорячи про адміністративно-правове регулювання публічної служби у правоохоронних органах, можемо зазначити, що воно на відміну від публічної служби в органах виконавчої влади та в судових органах не передбачає наявності базового нормативно-правового акту, який визначає особливості прийняття, проходження відповідної служби та звільнення із неї; в даному аспекті наявний цілий комплекс нормативно-правових актів, якими визначається правовий статус службовців відповідного правоохоронного органу (про що ми писали вище, коли визначали правові акти, якими визначено правове положення відповідних правоохоронних органів).

При цьому, не усі службовці відповідних правоохоронних органів є саме публічними службовцями, які виконують правоохоронні функції, серед них є також особи, які мають статус державних службовців (виконуючи правоохоронні функції або не виконуючи їх), а також особи, які є військовослужбовцями (хоча й виконують правоохоронні функції).

Особливим видом публічної служби є мілітаризована служба, яка може виступати й підвидом публічної правоохоронної служби (якщо відповідний правоохоронний орган є одночасно військовим формуванням або містить у

своєму складі військовоє формування). Мілітаризована служба представлена системою службовців органів, які забезпечують захист життя і здоров'я людей, безпеку, порядок управління, гарантування основних прав громадян. Вона включає військову службу, службу в органах поліції, у кримінально-виконавчих структурах [7, с. 215; 8, с. 197].

Статус військовослужбовців визначається також законодавством про проходження військової служби у відповідному підрозділі (Службі безпеки України, Управлінні державної охорони України, Військовій службі правопорядку у Збройних Силах, Державній прикордонній службі України, Національній гвардії України) та статутами Збройних Сил України.

Адміністративно-правове регулювання публічної служби на посаді поліцейських передбачає врегулювання її нормативно-правовими актами Міністерства внутрішніх справ України, які приймаються на основі та у випадках, передбачених Законом України «Про Національну поліцію». Служба в поліції визнається державною службою особливого характеру, яка є професійною діяльністю поліцейських з виконання покладених на поліцію повноважень (ч. 1 ст. 59).

Цим же законом визначені повноваження поліцейських, в тому числі в аспекті застосування поліцейських превентивних заходів та поліцейських заходів примусу, особливості добору на посаду поліцейського, загальні засади проходження служби в поліції, в тому числі питання атестування поліцейських, обмежень, пов'язаних зі службою в поліції, питання оплати праці та соціального забезпечення та відповідальності поліцейських [9].

Саме Закон України «Про Національну поліцію» є базовим для поліцейських в аспекті адміністративно-правового регулювання їх служби у органах Національної поліції, аналогічно тому, як для державних службовців є базовим Закон України «Про державну службу». Однак останній не поширюється на поліцейських та інших службових осіб правоохоронних органів, про що прямо зазначено у п. 17 ч. 3 ст. 3 Закону України «Про державну службу», яким передбачено, що дія цього закону не поширюється на

осіб рядового і начальницького складу правоохоронних органів та працівників інших органів, яким присвоюються спеціальні звання, якщо інше не передбачено законом [10].

В той же час, окремі питання, не врегульовані достатньо Законом України «Про Національну поліцію» визначені іншими нормативно-правовими актами. Зокрема, питання відповідальності поліцейських врегульоване Законом України «Про Дисциплінарний статут Національної поліції України». Більшість положень Закону «Про Національну поліцію» деталізуються у наказах Міністерства внутрішніх справ України, якими затверджені: типовий порядок проведення конкурсу на службу до поліції та/або зайняття вакантної посади (наказ від 25 грудня 2015 року № 1631), порядок підготовки та видання наказів щодо проходження служби в поліції також встановлюється Міністерством внутрішніх справ України (наказ від 23 листопада 2016 року № 1235), типова форма контракту із працівником поліції (наказ від 3 лютого 2017 року № 89), порядок складання присяги (наказ від 9 листопада 2015 року № 1453), порядок організації службової підготовки працівників Національної поліції України (наказ від 26 січня 2016 року № 50), порядок організації первинної професійної підготовки поліцейських, яких вперше прийнято на службу в поліції (наказ від 16 лютого 2016 року № 105), порядок добору, направлення та зарахування кандидатів на навчання до закладів вищої освіти із специфічними умовами навчання (наказ від 15 квітня 2016 року № 315), порядок проведення атестування поліцейських (наказ від 17 листопада 2015 року № 1465), порядок та умови виплати грошового забезпечення поліцейським (наказ від 6 квітня 2016 року № 260) тощо [11, с. 58].

Таким чином, адміністративно-правове регулювання публічної служби на посаді поліцейських передбачає врегулювання її нормативно-правовими актами Міністерства внутрішніх справ України, які приймаються на основі та у випадках, передбачених Законом України «Про Національну поліцію». В той же час, до особового складу Національної поліції відносяться також й інші працівники, які на відміну від поліцейських, є державними службовцями

апарату поліції, тобто працівники підрозділів, що виконують не правоохоронні функції, а забезпечують діяльність керівника поліції, а також виконання покладених на поліцію завдань (ч. 2 ст. 13 Закону) [10].

Висновки./Conclusions. Публічна служба у правоохоронних органах – це особливий вид публічної служби, який передбачає виконання правоохоронної функції службовцями відповідних органів.

Адміністративно-правове регулювання публічної служби у правоохоронних органах, на відміну від публічної служби в органах виконавчої влади та в судових органах не передбачає наявності базового нормативно-правового акту, який визначає особливості прийняття, проходження відповідної служби та звільнення із неї; в даному аспекті наявний цілий комплекс базових нормативно-правових актів, якими визначається правовий статус службовців відповідного правоохоронного органу, а також нормативно-правові акти, видані центральним органом виконавчої влади, який уповноважений спрямовувати і врегульовувати діяльність відповідного правоохоронного органу, самим правоохоронним органом, що має статус відповідного органу виконавчої влади або керівником відповідного правоохоронного органу, прийняті на реалізацію положень базових нормативно-правових актів.

Не усі службовці відповідних правоохоронних органів є саме публічними службовцями, які виконують правоохоронні функції, серед них є також особи, які мають статус державних службовців (виконуючи правоохоронні функції або не виконуючи їх), а також особи, які є військовослужбовцями (хоча й виконують правоохоронні функції).

Статус останніх визначається також законодавством про проходження військової служби у відповідному підрозділі (Службі безпеки України, Управлінні державної охорони України, Військовій службі правопорядку у Збройних Силах, Державній прикордонній службі України, Національній гвардії України) та статутами Збройних Сил України. Адміністративно-правове регулювання публічної служби на посаді поліцейських передбачає

врегулювання її нормативно-правовими актами Міністерства внутрішніх справ України, які приймаються на основі та у випадках, передбачених Законом України «Про Національну поліцію». Адміністративно-правове регулювання діяльності посадових осіб митних органів, органів лісоохорони та рибоохорони, міграційної служби здійснюється відповідно до положень законодавства про державну службу.

СПИСОК ВИКОРИСТАНИХ ДЖЕРЕЛ

1. Конституція України від 28 червня 1996 року. *Законодавство України*. URL: <https://zakon.rada.gov.ua/laws/show/254к/96-вр#Text>.
2. Бомбергер І. Л., Собко А. В. До питання про поняття та ознаки правоохоронних органів у правовій доктрині та законодавстві України. *Науковий вісник Ужгородського національного університету. Серія «Право»*. 2020. № 61. С. 16-20.
3. Комірчий П. О. Публічна служба в правоохоронній сфері та правоохоронна функція держави. *Юридичний бюлетень*. 2018. Випуск 7. Ч. 7. С. 69-76.
4. Цимбалюк О. І., Кислиця А. О., Краковська А. Є. Публічна служба в правоохоронній сфері України. *Вісник СНТ Донецького національного університету імені Василя Стуса*. 2022. Випуск 14. Том 1. С. 141-145.
5. Мельник К. Ю. Трудові правовідносини службовців правоохоронних органів: автореф. дис. ... канд. юрид. наук: 12.00.05 – трудове право. Одеса, 2011. 34 с.
6. Ботвінов Р. Г. Типологізація державної служби: термінологічна полеміка. *Аспекти публічного управління*. 2016. № 35–36(9–10). С. 91–98.
7. Публічна служба: системна парадигма: кол. монографія. К. О. Ващенко, С. М. Серьогін, Є. І. Бородін, Н. А. Липовська, Н. Г. Сорокіна та ін. За заг. ред. С. М. Серьогіна. Дніпро: ДРІДУ НАДУ. 2017. 256 с.
8. Столбовий В. Мілітаризовані формування як особливі суб'єкти службових правовідносин у сфері національної безпеки України.

Підприємництво, господарство і право. 2018. № 12. С. 195-199.

9. Про Національну поліцію: Закон України від 2 липня 2015 року. *Законодавство України.* URL: <http://www.golos.com.ua/article/257729>.

10. Про державну службу: Закон України від 10 грудня 2015 року. *Законодавство України.* URL: <https://zakon.rada.gov.ua/laws/show/889-19#Text>.

11. Поліцейська діяльність: підручник / С. С. Вітвіцький, В. С. Тулінов, О. М. Мердова та ін.; за заг. ред. проф. С. С. Вітвіцького. Київ : ВД Дакор, 2021. 372 с.

ІСТОРИЧНІ ЕТАПИ СТАНОВЛЕННЯ КОНСТИТУЦІЙНОГО ЛАДУ УКРАЇНИ

Владовська Катерина Петрівна

старша викладачка кафедри конституційного,
адміністративного та фінансового права,
докторка філософії з права

Мельник Софія Русланівна

Студентка

Хмельницького університету управління та права
імені Леоніда Юзькова,
м. Хмельницький, Україна

Вступ. Україна, як і будь-яка інша держава, пройшла складний та відокремлений шлях у формуванні свого конституційного ладу. Цей процес відображає довгу історію боротьби за свободу, права та самовизначення українського народу. Від давніх історичних коренів до сучасних реформ і викликів, історія конституційного розвитку України свідчить про постійне стремління до демократії та правової державності. Розвиток конституційного ладу в Україні є ключовим елементом її історії та політичного розвитку. Відображаючи переважаючі ідеї, цінності та політичні перетворення, історичні етапи становлення конституційного ладу в Україні віддзеркалюють багатогранну боротьбу за права та свободи громадян. Проаналізувати цей процес допомагає краще зрозуміти сучасний політичний ландшафт та перспективи розвитку країни.

Мета. Мета цієї роботи полягає в систематизації та аналізі історичних етапів становлення конституційного ладу в Україні з метою кращого розуміння коренів та еволюції української конституційної системи. Шляхом вивчення різних періодів історії країни прагнемо виявити ключові події, тенденції та впливи, які визначали формування конституційних принципів та інститутів в Україні. Це дозволить краще зрозуміти сучасні виклики та можливості вдосконалення конституційного ладу та забезпечення демократичного розвитку країни.

Методи: Спостереження, порівняння, аналіз, синтез, прогнозування.

Результати: Конституційний лад — це встановлений Основним Законом порядок організації і функціонування інститутів держави і суспільства, система суспільних відносин, що гарантуються, забезпечуються і регулюються законами, прийнятими відповідно до Конституції. [1]

У період Київської Русі (IX-XIII століття) концепція конституційного ладу у сучасному розумінні ще не існувала. Проте, цей період відіграв значну роль у формуванні подальших конституційних традицій на території України.

Київська Русь була феодальною державою, управління якою базувалося на системі вірнопідданства та військово-адміністративних структурах. Влада концентрувалася в руках князя, який був правителем окремих територій, а його влада підтримувалася системою династичних зв'язків та підлеглих.

Однак, існувала певна ступінь автономії для місцевих управителів та боярських рад, які брали участь у прийнятті важливих рішень для держави та консультували князя. Князівські ради мали певну владу в управлінні своїми територіями та висловлювали свою думку щодо важливих справ.

Правова система Київської Русі базувалася на звичайному праві, Руських правах та християнських канонах. Хоча поняття конституції в той час ще не існувало, проте основні принципи правління, правові норми та установи, що були активними в Київській Русі, визначили основи подальших конституційних традицій в Україні. Таким чином, період Київської Русі був важливим етапом у формуванні конституційного ладу на території сучасної України.

Становлення конституційного ладу в Україні пройшло через кілька ключових історичних етапів, включаючи Литовсько-Руську державу (XIV-XVI ст.), Гетьманську державу (XVII-XVIII ст.), Російську імперію (XVIII-XIX ст.), та Українську революцію 1917-1921 років.

Литовсько-Руська держава (XIV-XVI ст.) відіграла важливу роль у формуванні конституційних традицій на території України. Цей період характеризується складними взаємовідносинами між різними етнічними та культурними групами та політичними утвореннями.

Під час існування Литовсько-Руської держави, що була частиною Великого князівства Литовського, Україна була важливим компонентом цієї політичної формації. У цей період було встановлено деякі конституційні традиції, зокрема, у сфері відносин між князями та шляхтою, а також у сфері місцевого самоврядування.

Одним із ключових аспектів була система управління, яка базувалася на принципах феодалного права та вірнопідданства. Князі мали владу над своїми володіннями, але вони також обов'язково консультувалися зі своїми підлеглими та шляхтою. Литовсько-Руська держава також визначала деякі права та обов'язки своїх громадян, хоча ці права були досить обмеженими і часто залежали від соціального статусу.

Крім того, у цей період було розвинено деякі правові та конституційні акти, такі як "Статут Великого князівства Литовського" (1529 р.), який містив правові норми та регуляції у сфері власності, спадщини та судочинства. Отже, Литовсько-Руська держава відіграла значну роль у формуванні конституційних традицій на території України, встановивши основні принципи правління та правові норми, які вплинули на подальший розвиток конституційного ладу в регіоні.

Після розділу Литви та заснування Речі Посполитої українські землі стали складовою частиною цієї держави. З'явилася Гетьманщина - формація, утворена козацькою елітою. Гетьмани, обрані шляхтою, мали значний автономійний контроль над управлінням та військом. В Гетьманщині виникла певна система правових норм, хоча формальної конституції як такої не було. Проте, конституційні принципи, такі як обмеження влади гетьмана, автономія регіональних управлінь та децентралізація влади, знайшли відображення в управлінні.

Українські землі потрапили під владу Російської імперії наприкінці XVIII століття. Під владою Росії українське суспільство зазнало значного обмеження свободи та автономії. Російська імперія була централізованою державою, в якій влада концентрувалася в руках царя. Українські землі втратили свою політичну

самостійність та відчули вплив російської централізованої влади, що обмежувало виборчі та громадські свободи.

Хоча період Російської імперії характеризувався відсутністю конституційних свобод та обмеженнями влади, проте українське суспільство не припиняло боротьби за свої права та національну ідентичність, що в підсумку вплинуло на подальший розвиток конституційних ідей в Україні.

Під час Української революції в 1917-1921 роках українське суспільство пройшло складні перетворення, які відобразилися на конституційних утвореннях. Під впливом революційних подій утворилася Українська Народна Республіка (УНР), яка прийняла свою першу Конституцію в 1918 році. Цей документ закріплював принципи демократії, рівності та прав людини. Однак, внаслідок Громадянської війни та інтервенції іноземних держав УНР була розгромлена, і Україна потрапила під владу більшовицької Росії.

Після утворення Радянського Союзу у 1922 році Україна стала частиною соціалістичної держави з централізованою владою. Практика радянського конституціоналізму в Україні включала ухвалення Конституції у 1924 році та подальші її перегляди у 1937, 1978 та 1991 роках. Однак, ці конституції визначали Україну як соціалістичну державу з домінуючою роллю комуністичної партії та обмеженням політичних свобод громадян.

Під час Радянського періоду конституційні права та свободи громадян були суттєво обмежені, а влада централізована в руках комуністичної партії. Проте, в умовах диктатури та репресій боротьба за права та свободи тривала, що стимулювало подальше формування конституційного руху в Україні. [3]

Перехід від радянської системи до сучасної України, що розпочався в 1991 році, відіграв критичну роль у формуванні конституційного ладу нашої країни. Як і попередні роки за незалежну Україну також можна встановити етапи формування та удосконалення конституційного ладу.

Вересень 1991 року відзначився відразу декількома важливими подіями. Український народ виступив на референдумі за незалежність України, яка була проголошена 24 серпня 1991 року. Це стало вирішальним моментом у

конституційному розвитку країни, визначивши її шлях на шлях до демократії та правової державності. [2]

У 1996 році Україна прийняла першу Конституцію незалежності. Цей документ визначив основні принципи організації державної влади, розподіл компетенцій між органами влади, права та свободи громадян. Прийняття Конституції 1996 року відобразило прагнення українського суспільства до побудови демократичної держави з розвинутими правовими та інституційними механізмами. Після прийняття Конституції в Україні були здійснені ряд конституційних реформ та змін. Зокрема, у 2004 році відбулися важливі конституційні зміни після Помаранчевої революції, які посилили роль парламенту та обмежили президентські повноваження.

Після подій 2014 року Україна звернула свій погляд до Європейського Союзу, виражаючи бажання побудувати модернізовану та демократичну державу за європейськими стандартами. Цей період супроводжується реформами в різних сферах життя країни, включаючи конституційну, що спрямовані на зміцнення правової державності та підвищення демократичних стандартів.

Отже, перехід від радянської системи до сучасної України є складним та динамічним процесом, що відбувався через важливі події та реформи, спрямовані на побудову демократичної та правової держави.

Висновки

Україна пройшла складний шлях у формуванні свого конституційного ладу, що відобразилося через різноманітні історичні етапи від Київської Русі до сучасних днів. Періоди влади феодальних князів, Гетьманщини, Російської імперії, Української революції та радянського періоду визначалися різними системами управління, правовими нормами та рівнем політичної свободи. Проте, кожен з цих етапів залишив свій слід у формуванні конституційних традицій та принципів в Україні.

Хоча деякі періоди, такі як радянський, характеризувалися обмеженням прав та свобод громадян, українське суспільство постійно боролось за свої

права та демократичні цінності. Результатом цієї боротьби стала незалежність країни та прийняття конституційних актів, що закріпили основні принципи демократії, прав людини та правової державності.

Сьогодні Україна продовжує свій шлях до демократії та правової державності, зосереджуючись на реформах та модернізації конституційного ладу за європейськими стандартами. Важливим кроком у цьому напрямку є реформування конституційних засад та механізмів управління, що спрямовані на зміцнення правової державності та забезпечення демократичного розвитку країни.

Отже, розвиток конституційного ладу в Україні є складним та постійно еволюційним процесом, який відображає важливі етапи та трансформації українського суспільства та держави.

СПИСОК ЛІТЕРАТУРИ :

1. Конституція України від 28 червня 1996 року. Законодавство України. URL: <https://zakon.rada.gov.ua/laws/show/254к/96-вр#Text>.
2. ЗАКОН УКРАЇНИ «Про всеукраїнський референдум» : <https://zakon.rada.gov.ua/laws/show/1135-20#Text>
3. Історія України (Власов, Кульчицький) 11 клас : <https://pidruchnyk.com.ua/1260-istoriya-ukrainy-11-klas-vlasov.html>

ЗМІСТ ТА СТРУКТУРА МИТНОЇ СПРАВИ В УКРАЇНІ

Гайдаржи Роман Андрійович
головний державний інспектор
відділу митного оформлення № 1
митного поста «Чорноморськ»
Одеської митниці
м. Одеса, Україна

Анотація. Доповідь присвячено розгляду наукового та законодавчого підходів до змісту та структури митної справи в Україні. Визначено, що за змістом митна справа становить достатньо складний комплекс міждержавних та суспільних відносин, які носять інституційно-правовий, фінансово-економічний, політико-адміністративний, інформаційний характер діяльності митних органів в Україні. Наведена умовна структура митної справи в Україні, що дозволяє наглядно визначити зміст та сутність сучасних напрямків діяльності митної органів України.

Ключові слова: зміст митної справи, Митний кодекс України, митні органи, митна справа, структура митної справи.

Для дослідження організації митної справи в Україні необхідно мати чітке уявлення про основоположні терміни та поняття, які характеризують відповідні явища. Розгляд будь-якого з них має не тільки теоретико-пізнавальну, але й практичну значимість. У понятійно-категоріальному апараті кожний термін та поняття несуть суттєве значення, оскільки чітке визначення та тлумачення термінології підвищує ефективність здійснення відповідної справи у багатьох сферах суспільного та державного ладу.

Для визначення змісту певного явища необхідно надати це поняття зі словника української мови, в якому воно надано у декількох значеннях. У першому значенні, зміст це те, про що говориться, розповідається де-небудь, те, що описується, зображується; у другому значенні це суть, внутрішня особливість чого-небудь; у третьому – це розумна основа, мета, призначення

чого-небудь [1]. Таким чином, зміст це сукупність елементів, процесів, зв'язків, притаманних певному предмету чи явищу. Це визначення майже ідентичне поняттю «сутність», оскільки категорія «зміст» тісно пов'язана з ним. Проте останнє абстрактніше, ніж категорія змісту. Ним визначають головний, вирішальний, внутрішній зв'язок предметів, що є його основою. Поняття «зміст» дещо вужче. Воно також відображає внутрішній і вирішальний зв'язок, але не в його найзагальнішому вигляді, а в такому, що реалізується в кожному окремому предметі (групі предметів) на певному етапі розвитку, за певних умов.

Оскільки у доповіді необхідно розкрити зміст та структуру митної справи в Україні, необхідним уявляється відзначити науковців, які присвятили свої праці дослідженню цієї теми: Є. М. Бережний, І. Г. Бережнюк, Т. О. Коломонець, А. В. Мазур, І. В. Міщенко, В. Я. Настюк, В. П. Науменко, П. В. Пашко, Д. В. Приймаченко, С. С. Терещенко, В. В. Ченцов, О. П. Федотов та ін.

Про необхідність дослідження організації та здійснення митної справи в Україні, у тому числі, й сутності поняття «зміст» митної справи, зазначається у своєму дисертаційному дослідженні «Адміністративно-правова концепція здійснення державної митної справи: теорія та практика» О. П. Федотовим. Вченим наголошено про потребу розробки теоретичної основи і визначення особливостей формування та практичної реалізації адміністративно-правової концепції здійснення державної митної справи [2]. Автором зазначається митна сфера існує в умовах постійних змін зовнішнього та внутрішнього середовища та створити в Україні митну систему, яка відповідає б вимогам та викликам сьогодення, досі не вдалося.

Загальновідомо, що митні органи України виконують завдання забезпечення економічної безпеки держави, тому в інтересах досягнення цієї мети державою формується митна політика, яка реалізується на основі законодавчої та нормативної бази, що забезпечує функціонування усіх суб'єктів зовнішньоекономічної діяльності. В рамках проведеної державної політики, митна справа носить багатоцільовий характер та слугує задоволенню інтересів

та потреб сучасного українського суспільства.

З цього приводу, необхідно погодитися із думкою А. М. Бабюк, що вдосконалення форм і методів митної діяльності та митного регулювання повинні відбуватись з урахуванням зовнішньоекономічного курсу держави та законодавчо визначеної митної політики [3, С. 6].

Щодо поглядів законодавця на зміст митної справи в Україні треба відмітити, що з часів незалежності України та з переходом нашої держави до ринкових відносин зі свободою економічної діяльності та зовнішньоекономічних зв'язків, роль митної справи у цих історичних подіях зводилась до економічної підтримки могутності та безпеки держави. При цьому поняття та зміст митної справи на протязі існування незалежної України постійно змінювалися відповідно до зовнішньої та внутрішньої політики та діяльності держави, відображених у нормах законодавства з питань митної справи. Так, у чинному Митному кодексі України, за змістом митна справа визначається як порядок та умови переміщення товарів через митний кордон України, їх митний контроль та митне оформлення, застосування механізмів тарифного і нетарифного регулювання зовнішньоекономічної діяльності, справляння митних платежів, ведення митної статистики, обмін митною інформацією, ведення Української класифікації товарів зовнішньоекономічної діяльності, здійснення відповідно до закону державного контролю нехарчової продукції при її ввезенні на митну територію України, запобігання та протидія контрабанді, боротьба з порушеннями митних правил, організація і забезпечення діяльності митних органів та інші заходи, спрямовані на реалізацію державної митної політики [4]. Це визначення значно ширше ніж у попередніх митних кодексах 1991 р. та 2002 р. та охоплює значне коло суспільних відносин з позиції практичної реалізації функцій та завдань, які виконують митні органи при здійсненні митної справи в Україні.

Вищенаведене дозволяє відзначити, що митна справа є інституційно складним явищем, де разом збігаються загальнодержавні інтереси значного кола суб'єктів, таких як органи державної влади, суб'єкти

зовнішньоекономічної діяльності, міжнародні урядові та неурядові організації, приватні особи тощо. Від засобів, способів, механізмів їх взаємодії та співпраці залежить, насамперед, ефективність організації та здійснення митної справи в Україні, митного регулювання зовнішньоекономічної діяльності, економічної могутності держави тощо. Таким чином, не вірне тлумачення норм митного законодавства при організації та здійсненні митної справи в Україні, неминуче приводить до прийняття неправомірних рішень при регулюванні митних правовідносин та й, взагалі, негативних наслідків для економічної стабільності держави уцілому.

Виходячи із напрямків митної політики та стратегії розвитку митних органів, сучасну структуру митної справи в Україні можна представити у наступному вигляді:

1. Загальні правила переміщення товарів, транспортних засобів та інших предметів через митний кордон України;
2. Митні режими та оподаткування;
3. Тарифні та нетарифні заходи регулювання ЗЕД;
4. Митне оформлення;
5. Митний контроль;
6. Митні послуги;
7. Відповідальність за правопорушення у сфері митної справи.

Наведена структурна побудова змісту митної справи, по-перше, виходить із сучасних завдань та функцій, які виконують митні органи, по-друге, є умовною, її треба розглядати через призму єдності та тісного взаємозв'язку між собою, оскільки зміст митної справи спрямований на досягнення поставлених перед митними органами цілей, постійно змінюючись відповідно до стратегії розвитку державної політики України.

СПИСОК ЛІТЕРАТУРИ:

1. Словник української мови: в 11 тт. / АН УРСР. Інститут мовознавства; за ред. І. К. Білодіда. К.: Наукова думка, 1970-1980. Т. 3. С. 624.

2. Федотов О. П. Адміністративно-правова концепція здійснення державної митної справи: теорія та практика : дис.. ... докт. юрид. наук : спец. 12.00.07 «Адміністративне право і процес; фінансове право; інформаційне право»; Національний університет «Одеська юридична академія» Міністерства освіти і науки України. Одеса, 2016. 457 с.

3. Бабюк О. М. Правове регулювання митної справи в Україні. *Актуальні проблеми держави і права*. 2021. С. 3-7.

4. Митний кодекс України від 13.03.2012 р. *Відомості Верховної Ради України*. 2012. № 44-45, № 46-47, № 48, Ст. 552.

ЗАХИСТ КУЛЬТУРНОЇ СПАДЩИНИ В МІЖНАРОДНОМУ ПРАВІ

Головатенко Марина Юріївна

ст. викладач кафедри міжнародного та європейського права

Сіроштан Каріна Віталіївна

Студентка

Національного авіаційного університету

м. Київ, Україна

Вступ. Культурна спадщина, яка охоплює архітектурні споруди, археологічні об'єкти, мистецькі твори, а також традиції, мови й обряди, які мають значення для ідентичності народів і культур, стикається з численними загрозами в сучасному світі. Культурні цінності зазвичай знаходяться в музеях, галереях, заповідниках, бібліотеках, архівах, інших закладах культури на всій території держави.

Мета роботи. Метою даної роботи є аналіз міжнародних правових інструментів, спрямованих на захист культурної спадщини, а також визначення ролі міжнародних організацій у цьому процесі.

Основний матеріал. Захист культурної спадщини є важливим аспектом міжнародного права, який спрямований на збереження культурного розмаїття та історичної пам'яті людства. Інтерес до збереження культурної спадщини на міжнародному рівні почав формуватися після Першої світової війни, але особливого значення набув після Другої світової війни.

Значні пошкодження культурних об'єктів та систематичне розкрадання під час конфліктів викликали значне занепокоєння в міжнародній спільноті щодо необхідності створення правових засобів для захисту культурної спадщини.

Міжнародна правова база охорони культурної спадщини базується на кількох ключових інструментах:

1. Гаазька конвенція про захист культурних цінностей у разі збройного конфлікту 1954 р. та її Протоколи. Ця істотна угода забороняє навмисні напади на культурні цінності та вимагає поваги до такої власності під

час збройного конфлікту. Перший Протокол (1954) зосереджений на запобіганні вивезенню культурних цінностей з окупованих територій, а Другий Протокол (1999) посилює заходи щодо захисту культурних об'єктів під час конфліктів.

2. Конвенція ЮНЕСКО 1970 року про заходи, спрямовані на заборону та запобігання незаконному ввезенню, вивезенню та передачі права власності на культурні цінності. Ця конвенція має на меті боротьбу з нелегальною торгівлею культурними цінностями, запобігання крадіжкам, незаконним розкопкам та торгівлі артефактами.

3. Конвенція ЮНЕСКО про всесвітню спадщину 1972 р. Ця конвенція встановлює механізм виявлення та захисту культурних і природних об'єктів виняткової універсальної цінності для майбутніх поколінь.

Ці документи разом з іншими відповідними договорами та міжнародним звичаєвим правом встановлюють основні принципи, наприклад:

- обов'язок захищати: держави несуть головну відповідальність за захист культурної спадщини на своїй території.
- заборона знищення та крадіжки: навмисні напади для знищення та незаконна торгівля культурними об'єктами заборонені.
- міжнародне співробітництво: держави зобов'язані співпрацювати для запобігання загрозам і забезпечення повернення вкрадених культурних об'єктів.
- повага до культурного розмаїття: підтримка охоплює всі форми культурного самовираження, сприяючи міжкультурному діалогу.

Ключову роль у захисті культурної спадщини відіграють Міжнародні організації. Вони забезпечують координацію зусиль, надання технічної та фінансової підтримки, а також спостереження за дотриманням міжнародних угод.

Однією з найважливіших організацій у цій сфері є ЮНЕСКО (Організація Об'єднаних Націй з питань освіти, науки і культури), яка реалізує численні програми та проєкти, спрямовані на збереження культурних цінностей,

контролює стан об'єктів світової спадщини та надає технічну й фінансову підтримку країнам-членам. Однією з найвідоміших ініціатив ЮНЕСКО є список об'єктів Світової спадщини, до якого входять культурні та природні об'єкти, що мають виняткову універсальну цінність.

Окрім ЮНЕСКО, значну роль у захисті культурної спадщини відіграють Інтерпол і Всесвітня митна організація. Інтерпол активно бореться з незаконним обігом культурних цінностей, створюючи бази даних викрадених культурних об'єктів, допомагаючи державам у розслідуванні злочинів, пов'язаних з культурним надбанням.

Всесвітня митна організація, у свою чергу, працює над запобіганням незаконного вивезення культурних цінностей через митниці, співпрацюючи з національними митними службами та іншими міжнародними організаціями.

Заходами з охорони культурної спадщини можуть бути:

- систематизація інформації про культурні цінності, включаючи мінімальну інформацію про кожен культурну цінність, що дозволяє однозначно її ідентифікувати, з обов'язковим фотографуванням і дублювання інформації на надійних різних засобах зберігання;
- заходи протипожежної безпеки в закладах культури, що зберігають культурні цінності;
- заходи захисту від викрадення, знищення чи пошкодження культурних цінностей;
- підготовлення планів і забезпечення допоміжними матеріалами (захисні плівки, бокси, возики, мотузки, захисний одяг персоналу, драбини), необхідними для екстреної евакуації культурних цінностей першої черги (найцінніших) у разі виникнення пожежі чи інших загроз знищення чи пошкодження культурних цінностей;
- проведення періодичних навчальних тренувань з питань захисту культурних цінностей для працівників закладів культури, у тому числі з евакуації культурних цінностей;
- за можливості облаштування захисних споруд та інших засобів

захисту закладів культури, що зберігають культурні цінності.

Висновок. Міжнародне право забезпечує міцний осередок для захисту культурної спадщини. Інструменти та принципи, що існують пропонують основу для захисту культурних скарбів під час збройних конфліктів, запобігання незаконній торгівлі та сприяння збереженню світової культурної спадщини. Проте постійна адаптація та міжнародна співпраця необхідні для вирішення нових викликів і забезпечення довготривалого збереження цих безцінних проявів людської історії та творчості.

СПИСОК ВИКОРИСТАНИХ ДЖЕРЕЛ:

1. Потапенко В., Тищенко Ю., Каплан Ю. та ін. Культурна спадщина та національна безпека : аналіт. доп. – Київ : НІСД, 2023. – 58 с.
2. Мельничук О. І. Міжнародно-правові засади формування списку всесвітньої культурної та природної спадщини: Часопис «Університетські наукові записки» – Хмельницький : 2002. – 285-288 с.
3. Акуленко В. І, Магазинщикова І. П., Моздир М. І., Тарасенко О. О. Культурна спадщина людства: збереження та використання. Навчальний посібник / За ред. І. П. Магазинщикової. – Львів, 2002. - 160 с.
4. Денисов В. Н. Про особливості імплементації спеціально економічних та культурних прав у системі міжнародного права прав людини / Правова держава: Щорічник наукових праць. – Вип. 12. – К, 2001. - 504-515 с.
5. Максимов В. В. Правова охорона культурних цінностей у конвенціях ЮНЕСКО: Дис. .. канд. юрид. наук. – К., 1997. – 150 с.

Електронні джерела:

1. <https://mcip.gov.ua/kulturna-spadshchyna/zakhyst-kulturnykh-tsinnostey-u-razi-zbroynoho-konfliktu/>

ОСОБЛИВОСТІ РЕАЛІЗАЦІЇ ПРАВА НА ПРЕД'ЯВЛЕННЯ ПОЗОВУ ДО СУДУ ПРО ВІДШКОДУВАННЯ ШКОДИ, ЗАВДАНОЇ МАЙНУ ФІЗИЧНИХ ОСІБ ВНАСЛІДОК ВОЄННИХ ДІЙ

Гордій Ростислав Анатолійович,
аспірант
Національна академії внутрішніх справ,
м. Київ, Україна

Вступ. Відповідно до статті 55 Конституції України та статті 4 Цивільного процесуального кодексу України (далі – ЦПК України) однією з основоположних гарантій прав і свобод людини є забезпечення права на судовий захист порушених, невизнаних або оспорюваних прав, свобод чи інтересів фізичних осіб. Однією з найважливіших складових цього права є можливість фізичних осіб звертатися до суду з метою відшкодування шкоди, завданої їхньому майну внаслідок воєнних дій. Реалізація цього права включає в себе не лише подання позовної заяви до суду, але й визначення цілої низки процесуальних аспектів, таких як: визначення підсудності, підстав позову, відповідача, розміру завданої шкоди та засобів доказування.

Актуальність теми обумовлена зростанням кількості фактів пошкодження та знищення окремих категорій об'єктів нерухомого майна внаслідок бойових дій, терористичних актів, диверсій, спричинених збройною агресією Російської Федерації проти України, та Державний реєстр майна, пошкодженого та знищеного внаслідок бойових дій, терористичних актів, диверсій, спричинених збройною агресією Російської Федерації проти України, що зумовлює необхідність дослідження та надання пропозицій щодо вдосконалення правових механізмів захисту майнових прав фізичних осіб.

Метою даної статті є вивчення та аналіз особливостей реалізації права на пред'явлення позову до суду про відшкодування шкоди, завданої майну фізичних осіб внаслідок воєнних дій, а також виявлення проблемних аспектів та розробка рекомендацій щодо їх вирішення.

Виклад основного матеріалу. Відповідно до статті 19 ЦПК України та статті 17 Закону України «Про судоустрій і статус суддів» справи про відшкодування шкоди, завданої майну фізичних осіб розглядаються місцевими судами загальної юрисдикції.

Гусаров К. В. зазначає, що: «частини 9 та 10 статті 28 ЦПК України визначають можливість подачі позовів до відповідача, місце реєстрації перебування якого невідоме, або який не має в Україні місця перебування. В таких випадках позовні заяви подаються за останнім відомим місцем перебування відповідача або за місцем знаходження його майна. Такі правила визначення підсудності є актуальним у зв'язку з подачею позовів до Російської Федерації як до держави – агресора. У даному зв'язку виникає питання про визначення місця знаходження такої держави як відповідача. Вітчизняна судова практика виходить з того, що позови до вказаного суб'єкта міжнародних відносин можуть подаватись за останнім відомим легітимним місцем знаходження (перебування) посольства вказаної держави на території Солом'янського району м. Києва. Саме цією обставиною пояснюється розгляд позовних вимог до РФ про відшкодування шкоди, заподіяної війною – Солом'янським районним судом м. Києва» [1. с. 587-588].

Ми в свою чергу погоджуємось за такою законодавчою конструкцією та позицією науковця, проте вважаємо що в даному випадку слід застосовувати альтернативну (спеціальну) підсудність передбачену частиною 17 статті 28 ЦПК України згідно якої, «позови про захист порушених, невизнаних або оспорюваних прав, свобод чи інтересів фізичних осіб (в тому числі про відшкодування шкоди, завданої внаслідок обмеження у здійсненні права власності на нерухоме майно або його знищення, пошкодження) у зв'язку із збройною агресією Російської Федерації, збройним конфліктом, тимчасовою окупацією території України, ... можуть пред'являтися також за місцем проживання чи перебування позивача».

Подаючи таку позовну заяву до суду про відшкодування шкоди, завданої майну фізичної особи внаслідок воєнних дій варто дотримуватись вимог

визначених у статті 175 ЦПК України.

При цьому, важливо зазначити, що згідно пункту 22 частини 1 статті 5 Закону України «Про судовий збір» позивачі - у справах за позовами до держави-агресора Російської Федерації про відшкодування завданої майнової та/або моральної шкоди у зв'язку з тимчасовою окупацією території України, збройною агресією, збройним конфліктом, що призвели до вимушеного переселення з тимчасово окупованих територій України, загибелі, поранення, перебування в полоні, незаконного позбавлення волі або викрадення, а також порушення права власності на рухоме та/або нерухоме майно - звільняються від сплати судового збору під час розгляду справи в усіх судових інстанціях.

З аналізу вищезазначених норм вбачається, що у чинному законодавстві наявні правові підстави для пред'явлення позовів до суду про відшкодування шкоди майну фізичних завданої внаслідок обмеження у здійсненні права власності на нерухоме майно або його знищення, пошкодження у зв'язку із збройною агресією Російської Федерації, збройним конфліктом, тимчасовою окупацією території України до держави агресора.

Тобто, можемо стверджувати, що відсутні будь-які перешкоди у реалізації права на пред'явлення позову до суду про відшкодування такої шкоди, проте на сьогодні відсутній механізм її відшкодування, зокрема виконання рішення суду у випадку задоволення позову [2, с. 73].

Висновки. Таким чином, реалізація права на пред'явлення позову до суду про відшкодування шкоди, завданої майну фізичних осіб внаслідок воєнних дій є важливим інструментом захисту майнових прав. Аналіз чинного законодавства, зокрема положень Конституції України, ЦПК України, свідчить про наявність правових механізмів, що забезпечують можливість фізичних осіб звертатися до суду з такими позовами.

Проте, актуальним залишається питання ефективного виконання судових рішень у випадках задоволення позовних вимог щодо відшкодування шкоди, завданої війною майну фізичних осіб.

СПИСОК ВИКОРИСТАНИХ ДЖЕРЕЛ:

1. Гусаров К. В. Сторони та треті особи у справах про відшкодування шкоди, заподіяною війною. *Актуальні питання у сучасній науці*. 2024. № 3(21). С. 583-592. [https://doi.org/10.52058/2786-6300-2024-3\(21\)-583-592](https://doi.org/10.52058/2786-6300-2024-3(21)-583-592)
2. Кирдан Б. В. Міжнародні гарантії та підходи щодо відшкодування (компенсації) шкоди фізичній особі завданої внаслідок військових дій. *Наука і техніка сьогодні*. 2024. № 2 (30). С. 70 – 79. DOI: [https://doi.org/10.52058/2786-6025-2024-2\(30\)-70-79](https://doi.org/10.52058/2786-6025-2024-2(30)-70-79)
3. Про судовий збір : Закон України від 08.07.2011 № 3674-VI. URL : <https://zakon.rada.gov.ua/laws/show/3674-17/#Text> (дата звернення: 20.06.2024).
4. Про судоустрій і статус суддів : Закон України від 02.06.2016 № 1402-VIII. URL : <https://zakon.rada.gov.ua/laws/show/1402-19#Text> (дата звернення: 20.06.2024).
5. Цивільний процесуальний кодекс України : Закон України від 18.03.2004 р. № 1618-IV (в редакції Закону України від 03.10.2017 р. № 2147-VIII і подальшими змінами). URL: <https://zakon.rada.gov.ua/laws/show/1618-15#Text> (дата звернення: 20.06.2024).

СТРАТЕГІЧНИЙ КРИМІНАЛЬНИЙ АНАЛІЗ

Гордіченко Данило Віталійович

Здобувач вищої освіти другого курсу
Спеціальність 262 «Правоохоронна діяльність»
Факультет підготовки фахівців для підрозділів
кримінальної поліції

Дніпропетровський державний університет
внутрішніх справ

Науковий керівник:

Кисельов Андрій Олександрович

доцент кафедри
оперативно-розшукової діяльності
факультету підготовки фахівців
для підрозділів кримінальної поліції

Дніпропетровського державного університету
внутрішніх справ

кандидат юридичних наук, доцент
майор поліції

Стратегічний кримінальний аналіз є важливим інструментом в сучасних правоохоронних системах, спрямованих на ідентифікацію та оцінювання кримінальних загроз для особи, суспільства та держави. Основною метою такого аналізу є визначення пріоритетів у вразливості правоохоронних структур та середовища, а також формування управлінських рішень для запобігання кримінальним порушенням та протидії злочинності на довгострокову перспективу [1, с. 58].

Проведення стратегічного аналізу виправдане оперативною потребою у розробці ефективних заходів протидії правопорушенням на всій території або в конкретній місцевості. Кримінальний аналіз на стратегічному рівні служить основою для стратегічного планування у сфері державної політики та надає підтримку оперативним співробітникам у вдосконаленні поліцейських методів, технік та тактик [2, с. 64].

Під час стратегічного аналізу проводиться аналіз якісних та кількісних

аспектів кримінальної ситуації, включаючи статистичні дані та кримінальні фактори, які можуть стимулювати або запобігати вчиненню злочинів. Особлива увага зосереджується на виявленні слабких місць та загроз, стратегічних переваг та потенціалу об'єктів дослідження, які, взаємодіючи з іншими факторами, формують альтернативні стратегії дій для досягнення стратегічних цілей у боротьбі зі злочинністю [3, с. 10].

Стратегічний кримінальний аналіз спрямований на майбутнє, включає в себе розробку стратегічних управлінських рішень та концепцій у сфері протидії злочинності. Він займається вирішенням довгострокових проблем та завдань, таких як ідентифікація головних кримінальних особистостей або злочинних синдикатів, прогнозування зростання злочинної діяльності та встановлення пріоритетів у правоохоронній діяльності.

Стратегічний аналіз включає обробку даних для процесів управління та прийняття рішень, а отримана інформація може мати різноманітні характери в залежності від потреб одержувача, включаючи планувальний, оцінювальний, керівний або контрольний. Продуктами стратегічного аналізу є різноманітні звіти, аналізи та концепції, які сприяють поліпшенню боротьби зі злочинністю та забезпечують ефективнішу діяльність правоохоронних органів [3, с. 46].

Стратегічна аналітика відіграє важливу роль у процесі прийняття стратегічних рішень на найвищому рівні управління, часто впливаючи на національні або міжнародні справи. Оскільки замовники стратегічної аналітики переважно є вищими керівниками організацій, остаточний аналітичний продукт повинен бути зрозумілим, лаконічним та інформативним [2, с. 10].

Як зазначає Кисельов А. О., під час оперативно-розшукової протидії кримінальним правопорушенням, поліцейські мають враховувати тактичні та інші особливості [4-7], в тому числі й під час здійснення стратегічного аналізу.

Уникнення використання стратегічного аналізу на місцевому рівні рекомендується через те, що територія зазвичай має обмежені масштаби, а також існує розбіжність у даних, інформації та оперативних повідомленнях з недоліками, які не відповідають потребам стратегічного аналізу.

Аналітичні відділи обробляють дані, інформацію та знання з минулого з метою створення рекомендацій, формулювання гіпотез та передбачень, що стосуються майбутнього.

Стратегічний кримінальний аналіз стає все більш важливим для правоохоронних органів, оскільки він відіграє ключову роль у оцінці питань національного та міжнародного значення. З розвитком глобалізації організована злочинність набуває нових форм, включаючи міжнародні зв'язки та транснаціональну організовану злочинність [8, с. 6].

Транснаціональна організована злочинність примножується на складних схемах та крадіжках, які охоплюють як незаконні, так і законні товари, що діють за ринковими принципами.

Вона також використовує міжнародну різницю у цінах на легальні та незаконні матеріали, торгівлю людьми, наркотиками, антикваріатом, підробленими товарами та іншими напрямками злочинної діяльності.

Ці міжнародні мережі уникають дії законів різних країн, спричиняють великі фінансові втрати для державних бюджетів та підривають торгові відносини між країнами.

У висновку можна зазначити, що для ефективної боротьби з транснаціональною організованою злочинністю та іншими стратегічними загрозами необхідно вжити заходів на стратегічному рівні аналізу, що виходить за межі окремих осіб та мереж. Результати такої діяльності можуть включати скоординовані дії на міжнародному рівні для протидії організованій злочинності [2, с. 20].

Завдяки стратегічній кримінальній аналітиці можна розробити комплексні стратегії, які враховують глобалізований характер сучасної злочинності у XXI столітті. Важливо, щоб ці зусилля були спрямовані на співпрацю між країнами та міжнародними організаціями, що забезпечить більш ефективне протистояння злочинності та захист прав індивідуумів та суспільства.

СПИСОК ВИКОРИСТАНИХ ДЖЕРЕЛ

1. Прокоф'єва-Янчиленко Дарія Михайлівна. Роль аналітичних центрів у впровадженні кримінального аналізу. 2022. С. 48.
2. Терепищій Єгор Сергійович. Роль аналітичних центрів у впровадженні кримінального аналізу. Збірник матеріалів 2023. С. 396.
3. Федчак, І. А. Основи кримінального аналізу. 2021. С. 52.
4. Кисельов А. О. Особливості документування підрозділами кримінальної поліції злочинних дій, пов'язаних із незаконним заволодінням транспортним засобом. Оперативно-розшукова діяльність Національної поліції: проблеми теорії та практики: матеріали. Всеукраїнської наук.-практ. конф. 19 жовт. 2018 р. Дніпро: Дніпроп. держ. ун-т внутр. справ, 2018.
5. Кисельов А. О. Тактика спілкування поліцейського з особами. The Top Actual Researches in Modern Science : Proceedings of the IInd International Scientific and Practical Conference (Ajman, July 28-29, 2016, UAE). International Scientific and Practical Conference «World Science». № 8 (12). July 2016. P. 25-28.
6. Горелік Д. С., Кисельов А. О. Міжнародне співробітництво Національної поліції у сфері оперативно розшукової діяльності. Оперативно-розшукова діяльність Національної поліції: проблеми теорії та практики: матеріали Всеукр. наук.-практ. конф. (Дніпро, 19 жовтня 2018 р.): У 2-х ч. - Ч. 1. Дніпро: ДДУВС, 2018. С. 139-141.
7. Kyselov A., Kovalevska O. An investigation of effective police communication. law enforcement roles requiring language skills. Methodological bases of studying the processes of general mental laws in human interaction with the environment. International Science Group. – Boston : Primedia eLounch, 2022. 194 p. Available at : DOI - 10.46299/ISG.2022.MONO.PSYCHOL.1/ Pp. 39-47.
8. Шинкаренко, І. Р. Проблеми запровадження кримінального аналізу в діяльність підрозділів кримінальної поліції: теоретико-історичне підґрунтя. Науковий вісник Дніпропетровського державного університету внутрішніх справ. 2017. С. 233-242.

**КРИМІНАЛЬНО-ПРАВОВА ХАРАКТЕРИСТИКА НЕЗАКОННОГО
ПЕРЕПРАВЛЕННЯ ОСІБ ЧЕРЕЗ ДЕРЖАВНИЙ КОРДОН УКРАЇНИ,
ПЕРЕДБАЧЕНОГО СТ. 332 КК УКРАЇНИ**

Гречишкін Єгор Юрійович,
курсант 2 курсу факультету підготовки фахівців
для органів досудового розслідування
Дніпровського державного
університету внутрішніх справ
Науковий керівник:
Березняк Василь Сергійович,
д.ю.н., старший науковий співробітник,
завідувач кафедри кримінального права та кримінології
Дніпровського державного
університету внутрішніх справ

З набуттям Україною незалежності, її географічне положення стало активно використовуватися для нелегальної міграції, контрабанди та торгівлі людьми. На сьогодні, коли держава має обмежені можливості розслідування навіть загально-кримінальних правопорушень, правоохоронні органи стикаються з найбільшим викликом - необхідністю розслідування десятків тисяч складних і важко доказових кримінальних правопорушень, включаючи воєнні та інші кримінальні правопорушення за міжнародними стандартами. За даними Інтерполу, нелегальна міграція проявляється у переміщенні на територію держави громадян інших країн всупереч встановленим правилам і вимогам, та зазвичай є частиною схеми інших кримінальних правопорушень, таких як торгівля людьми або інші незаконні угоди щодо людини [1, с. 122].

У зв'язку з початком збройної агресії РФ та веденням повномасштабної війни, Президент України видав Указ № 64/2022 від 24 лютого 2022 року «Про введення воєнного стану в Україні». Під час воєнного стану заборонено виїзд за кордон чоловікам віком від 18 до 60 років, за винятком окремих груп осіб. Ця заборона стала каталізатором збільшення кількості кримінальних правопорушень, передбачених статтею 332 Кримінального кодексу України

(КК України). За даними Державної прикордонної служби України, з початку воєнного стану по вересень 2022 року понад вісім тисяч військовозобов'язаних намагалися нелегально перетнути кордон. У результаті було розпочато понад 270 кримінальних проваджень за незаконне переправлення осіб через державний кордон України [2]. У той же час станом на 2023 рік за добу з України по усій ділянці західного кордону виїжджають близько шести тисяч чоловіків призовного віку. Із них системою «Шлях» як волонтери сто п'ятдесят–двісті чоловіків. Вказані дані оприлюднив начальник відділу організації прикордонного контролю Західного регіонального управління Державної прикордонної служби України Ігор Матвійчук [3].

Чинне законодавство України визначає незаконне переправлення осіб через державний кордон як кримінально каране діяння, яке є злочином у сфері безпеки державного кордону. Це кримінальне порушення посягає на суспільні відносини, що забезпечують охорону суверенітету, територіальної цілісності та недоторканності кордонів України. Вчинення цього кримінального правопорушення означає порушення встановленого порядку перетину державного кордону та загрозу його безпеці. Кримінальне правопорушення може бути здійснене шляхом незаконного переправлення осіб через державний кордон, організації та керівництва таким переправленням, а також сприяння йому [4, с. 310-311].

Незаконне переправлення осіб через державний кордон України завжди передбачає дії, спрямовані на переведення чи перевезення людей через умовну лінію, що визначає межі території України. Дії організатора, керівника такого переправлення або особи, яка сприяє цьому, можуть бути виконані повністю ще до фактичного перетину кордону особами, яких вони переправляють. Тому вчинене кримінальне правопорушення вважається закінченим з моменту виконання хоча б однієї з альтернативних дій, таких як організація переправлення осіб через державний кордон України, керування цим процесом, надання необхідних порад, вказівок або засобів для незаконного переправлення, усунення перешкод для цього чи самого переправлення, незалежно від того, чи

особи фактично опинилися за межами України [5, с. 326].

Особливою ознакою при вчиненні цього кримінального правопорушення є місце його здійснення – державний кордон [5, с. 326]. Ця ознака є ключовою, оскільки основною метою даного кримінального правопорушення є переправлення особи через державний кордон будь-яким способом.

Суб'єктом незаконного переправлення може бути будь-яка особа. Проте, як свідчить практика, переправлення через державний кордон здебільшого здійснюється спільними діями двох або більше осіб [6, с. 238]. Незалежно від того, чи здійснює переправлення «провідник-одинак» або група осіб, правопорушення кваліфікується як «переправлення» його суб'єктом.

Отже, незаконне переправлення осіб через державний кордон України, передбачене ст. 332 КК України, є серйозним кримінальним правопорушенням, яке загрожує державній безпеці. Основною ознакою цього кримінального правопорушення є його місце вчинення – державний кордон. Діяльність організаторів, керівників та співучасників може бути завершена ще до фактичного перетину кордону. Суб'єктом кримінального правопорушення може бути будь-яка особа, а його здійснення часто відбувається через спільні дії кількох осіб. Кримінальна відповідальність настає незалежно від того, чи особи, яких намагалися переправити, фактично перетнули кордон. Це правопорушення кваліфікується як завершене, коли виконано хоча б одну з дій, спрямованих на організацію або сприяння незаконному переправленню через державний кордон.

БІБЛІОГРАФІЧНІ ПОСИЛАННЯ:

1. Гузела М. Незаконне переправлення осіб через державний кордон України як фактор нелегальної міграції: особливості розслідування кримінальних проваджень в процесі здійснення кримінального переслідування. *Вісник Національного Університету «Львівська політехніка»*. Серія: *Юридичні науки*. 2018 р. С.121-124. (дата звернення: 18.06.2024).
2. ДПСУ: Понад 8 тисяч чоловіків, які за віком підлягають призову,

намагалися у незаконний спосіб перетнути кордон з початку воєнного стану. URL: <https://dpsu.gov.ua/ua/news/ponad-8-tisyach-cholovikiv-yaki-za-vikompidlyagayut-prizovu-namagalisyu-u-nezakonnij-sposib-peretnuti-kordon-z-pochatkuvonno-go-stanu/> (дата звернення: 18.06.2024).

3. Капустянська І. Близько шести тисяч чоловіків призовного віку щодоби виїжджають за кордон, - ДПСУ. URL: https://lb.ua/society/2023/12/20/589935_blyzko_shesti_tisyach_cholovikiv.html (дата звернення: 18.06.2024).

4. Доголич І. В., Ющик О. І. Кримінально-правові аспекти незаконного переправлення осіб через державний кордон України. URL: https://dspace.lvduvs.edu.ua/bitstream/1234567890/5018/1/23_09_2022.pdf#page=310 (дата звернення: 18.06.2024).

5. Корольов В. О., Єрмоєнко В. О. Кримінологічна характеристика осіб, які здійснюють незаконне переправлення осіб через державний кордон України. *Юридичний науковий електронний журнал*. 2020. № 2. С. 323 – 326. (дата звернення: 18.06.2024).

6. Курилюк Ю. Б. Державний кордон і правопорядок (законодавство, теорія, практика): монографія. Київ : ВД «Дакор», 2020. 446 с. (дата звернення: 18.06.2024).

ДОГОВІРНЕ РЕГУЛЮВАННЯ ЦИВІЛЬНО-ПРАВОВИХ ВІДНОСИН В УМОВАХ ВОЄННОГО СТАНУ

Гречишкін Єгор Юрійович,
курсант 2 курсу Навчально-наукового
інституту права та підготовки фахівців
для підрозділів Національної поліції
Дніпровського державного
університету внутрішніх справ
Науковий керівник:
Резворович Кристина Русланівна,
завідувач кафедри цивільного
права та процесу,
доктор юридичних наук, доцент
Дніпровського державного
університету внутрішніх справ

Сьогодні особливу увагу приділяють звільненню від відповідальності за невиконання зобов'язань та відтермінуванню строків їх виконання, тому тема щодо договірного регулювання цивільно-правових відносин в умовах воєнного стану, є актуальною у зв'язку з повномасштабним вторгненням країни–агресора на територію нашої незалежної держави.

На думку Бондаренко О. О. цивільно-правовий договір є одним з основних елементів правопорядку, який юридично забезпечує дійсність обмінних процесів з метою задоволення потреб суспільства, окремих його громадян або їх об'єднань, та здатний забезпечити необхідний баланс між попитом та пропозицією, наситити ринок тими товарами, які потребує споживач [1, с. 30].

Відповідно до Цивільного кодексу України договір – це домовленість двох або більше сторін, що спрямована на встановлення, зміну та припинення цивільних прав та обов'язків.

Так, аналізуючи чинне українське законодавство, а саме частину 2 статті 14-1 Закону України «Про торгово-промислові палати в Україні», яка містить перелік підстав для звільнення від відповідальності за невиконання зобов'язань

через обставини непереборної сили, які унеможливають виконання умов договору. Серед них: загроза війни, збройний конфлікт або серйозна загроза такого конфлікту, дії іноземного ворога, загальна військова мобілізація, військові дії, оголошена та неоголошена війна [2].

Тому при укладанні договору сторони мають враховувати можливі ситуації, які можуть призвести до невиконання зобов'язань, і визначити дії, які потрібно вжити в таких випадках.

По-перше, сторони мають визначити обставини непереборної сили відповідно до предмета договору. Особливу увагу слід приділити ризикам, які можуть виникнути під час виконання договору. Наприклад, при укладанні договору на перевезення необхідно зазначити, що мобілізація водіїв підприємства призведе до неможливості виконати перевезення та виконати умови договору.

По-друге, слід вказати компетентний орган, який засвідчує обставини непереборної сили. Варто зазначити, що уповноваженим органом, який підтверджує форс-мажорні обставини та видає відповідні сертифікати, є Торгово-промислова палата України та її уповноважені регіональні представництва [3].

По-третє, погодити термін, протягом якого сторона повинна повідомити іншу сторону про настання обставин непереборної сили. Це допоможе уникнути непорозумінь і сприятиме подальшій координації дій.

По-четверте, визначити перелік документів, які підтверджують обставини непереборної сили, та узгодити подальший механізм співпраці. Торгово-промислова палата України, оприлюднивши лист від 28.02.2022 № 2024/02.0-7.1, підтвердила, що військова агресія є форс-мажорною обставиною. Цей лист ТПП України може використовуватися як підтвердження на рівні з сертифікатом [4].

Аналізуючи більш детально питання непереборної сили, можемо звернутися до думки Резворович К. Р. Так, на думку дослідниці обставинам непереборної сили (форс-мажор) властиві такі ознаки [5, с. 76]:

– нестандартність, необхідність окремого підходу у кожному конкретному випадку;

– непередбачуваність, що означає відсутність у сторін можливості передбачити виникнення обставин на момент укладання договору;

– незалежність від волі сторін договору, що унеможлиблює причетність сторін у настанні обставин;

– неминучість обставини, відсутність у сторін можливості вплинути з її наступ, як і з його наслідки

Судова практика показує, що лист ТПП України викликав непорозуміння серед багатьох суб'єктів господарювання. Вони помилково вважали, що сам факт війни має "преюдиціальний" характер, забувши про необхідність доказування причинно-наслідкового зв'язку між обставиною (подією) і неможливістю виконання конкретних зобов'язань. Обставина непереборної сили є підставою для звільнення від відповідальності за порушення зобов'язань та відтермінування строків їх виконання на період дії форс-мажору.

Отже, підсумовуючи вищесказане, можна зробити висновок, що з початком активної фази війни учасникам договірних правовідносин доцільно включати в угоди умови форс-мажору.

СПИСОК ВИКОРИСТАНИХ ДЖЕРЕЛ

1. БОНДАРЕНКО, О. О. ДОГОВІРНІ ВІДНОСИНИ В УМОВАХ ВОЄННОГО СТАНУ: ТЕОРІЯ ТА ПРАКТИКА CONTRACTUAL RELATIONS UNDER MARTIAL LAW: THEORY AND PRACTICE. *Актуальні проблеми вітчизняної юриспруденції*, 2022, 5: 28-33.

2. Закон України «Про торгово-промислові палати в Україні» від 02.12.1997 № 671/97-ВР URL: <https://zakon.rada.gov.ua/laws/show/671/97-вр#Text> (дата звернення: 30.05.2024).

3. Регламенту засвідчення Торгово-промисловою палатою України та регіональними торгово-промисловими палатами форсмажорних обставин (обставин непереборної сили), затверджений Рішенням президії ТПП України

№ 40 (3) від 15.07.2014 року. URL: <https://zakon.rada.gov.ua/rada/show/v0040571-14> (дата звернення: 30.05.2024)

4. Довідка Торгово-промислової палати України № 20234/02.0- 7.1 від 28.02.2022 року. URL: <https://uccr.org.ua/uploads/files/621c8a543cda9382669631.pdf> (дата звернення: 30.05.2024).

5. РЕЗВОРОВИЧ, К. Р.; ТЕРЕЩЕНКО, А. С. ЗАБЕЗПЕЧЕННЯ ВИКОНАННЯ ДОГОВІРНИХ ЗОБОВ'ЯЗАНЬ ПІД ЧАС ВОЄННОГО СТАНУ. *ЗАБЕЗПЕЧЕННЯ ПРАВОПОРЯДКУ ТА ПРОТИДІЇ ЗЛОЧИННОСТІ В УКРАЇНІ ТА У СВІТІ: ПРОБЛЕМИ ТА ШЛЯХИ ЇХ ВИРІШЕННЯ*, 2022, 75.

ТЕРОРИЗМ: ПОНЯТТЯ, ОЗНАКИ ТА ВІДПОВІДАЛЬНІСТЬ

Гритенко О. А.,

д.ю.н., професор, професор кафедри
кримінально-правових дисциплін

Аббасов С. С.,

студент 3 курсу

Навчально-наукового інституту

права та інноваційної освіти

Дніпропетровського державного

університету внутрішніх справ

Останнім часом сучасний світ все більше поглинають нові проблемні ситуації, що нерідко своїми масштабами змінюють хід історії та розвитку людства, занурюючи міжнародну спільноту в складне становище у світлі боротьби з цими викликами. Однією з таких проблем є розвиток і поширення суспільно-негативного явища у вигляді тероризму, який несе в своїй основі суцільну небезпеку та пряму загрозу для життя й нормального існування людей. На жаль, випадки терористичних актів сьогодні широко розповсюджуються і в нашій державі, оскільки Україна перебуває у військовому стані, що надає прихильникам тероризму «зелене світло» на застосування своїх безжальних кривавих методів. Окрім того, в сучасних реаліях така протиправна діяльність стає добре організованою, попередньо спланованою та такою, що знаходить своє відображення в багатьох інших сферах життя, а значить тісно пов'язана з багатьма різноманітними аспектами. Відтак організовані засади проглядаються не тільки у терористичній діяльності, а й у низці пов'язаних із нею злочинних дій, що стало результатом визнання тероризму проблемою світового рівня та розробки і подальшого прийняття низки міжнародних нормативно-правових актів.

Насамперед проблема тероризму у теперішньому світі буде завжди актуальною, оскільки терористичні акти поширюються та активізуються по всій Земній кулі, що в свою чергу привертає увагу представників науково-практичної спільноти, які вивчають та висвітлюють в своїх працях

основні аспекти даного суспільно-небезпечного явища. Так, слід згадати імена таких вітчизняних науковців як Антонян Ю. М., Грищук В. К., Лазебник С. В., Лихова С. Я., Коваленко В. В., Канарев В. А., Зелінська Н. А., а також іноземних представників Л. Бонанте, М. Креншоу, Дж. Белла, Л. Бонанте, Б. Дженкінс та багатьох інших, які зробили вагомий внесок у запобігання та протидію тероризму своїми науковими підходами до розуміння сутності цього небезпечною суспільного явища.

Спираючись на вищенаведене, слід звернути увагу на визначення поняття «тероризм» для подальшого розуміння його сутності та особливостей. В такий спосіб, одним з найбільш розповсюджених визначень поняття тероризму виступає тлумачення американських дослідників С. Маллісона та В. Маллісона, які вважають тероризм систематичним використанням крайнього насильства для досягнення публічних і політичних цілей [1, с. 295]. Слід звернути увагу на те, що політичний контекст є ключовим у багатьох визначеннях тероризму. Є випадки, коли акти насильства вважаються тероризмом лише тоді, коли вони мають політичну мету або спрямовані на досягнення політичних цілей. Це свідчить про те, що тероризм часто використовується як засіб політичного тиску, впливу або війни. Однак, на нашу думку, можна лише частково погодитися з тлумаченням тероризму вказаними науковцями, тому що деякі визначення тероризму можуть також включати мотиви економічного, релігійного, соціального або іншого характеру, не обмежуючись лише політичними цілями.

Крім того, цікавим видається підхід Б. Хоффмана, який визначає тероризм наступним чином: «тероризмом можна вважати лише те насильство, яке вчинене організованою групою із конспіративною структурою та чіткою системою управління, а не окремою особою, яка діє за власним бажанням. Як не може одна людина називатися політичною партією, так і вбивця-одинак не повинен вважатися окремим терористичним угрупованням.» [1, с. 296]. За логікою Хоффмана, ми не можемо вважати тероризмом низку трагічних подій в світовій історії, коли одна людина кривавими методами позбавляла життя

інших осіб, в тому числі політичних діячів. Прикладами є вбивство Роберта Кеннеді в 1968 р. Ширханом або ж злочинні дії Андерса Брейвіка, який 22 липня 2011 р. в Норвегії позбавив життя 77 осіб на ґрунті ультраправої та антиіммігрантської ісламофобії, і саме ці дії ми не можемо вважати проявом тероризму, оскільки ці особи не належали до якої-небудь політичної групи й діяли самостійно з мотивів особистої незадоволеності та глибокої ворожості, що розділяли лише декілька прихильників (знову ж таки, якщо спиратися на підхід Б. Хоффмана стосовно тлумачення тероризму).

Проте, найбільш вдалим та змістовним визначення тероризму на нашу думку можна знайти в національному законодавстві, а саме в Законі України «Про боротьбу з тероризмом». В ст. 1 даного нормативно-правового акту закріплено наступне: «тероризм - суспільно небезпечна діяльність, яка полягає у свідомому, цілеспрямованому застосуванні насильства шляхом захоплення заручників, підпалів, убивств, тортур, залякування населення та органів влади або вчинення інших посягань на життя чи здоров'я ні в чому не винних людей або погрози вчинення злочинних дій з метою досягнення злочинних цілей» [2].

Визначивши поняття «тероризм», слід звернути увагу на особливості цього явища, що знаходять своє відображення в основних ознаках та повністю характеризують його. Особливістю тероризму є те, що формування цілей здебільшого не пов'язане з конкретними проявами насильства, тобто між жертвами та метою, на яку спрямовують свої дії терористи, нема прямого зв'язку. Це дійсно важлива риса тероризму. Терористичні групи часто встановлюють політичні, ідеологічні або інші цілі, які можуть бути відокремлені від конкретних проявів насильства. Ця розрізненість між цілями терористів і їхніми жертвами робить тероризм особливою формою насильства, яка може викликати паніку, страх і невизначеність в суспільстві. Важливо розуміти цю особливість для ефективного протидії та запобігання терористичним актам. Тактична ж мета тероризму полягає в тому, щоб привернути увагу до проблеми, стратегічна – досягти певних соціальних змін. Надалі приділимо увагу загальним ознакам тероризму.

Отже, однією з основних ознак тероризму є загальна небезпечність. Загальнонебезпечні дії або погрози можуть включати вибухи, підпали, напади та інші форми насильства, які можуть призвести до серйозних травм або смерті для громадян, а також до матеріальних збитків і дестабілізації суспільства. Поняття загальної безпеки є важливим для правового та організаційного реагування на терористичні загрози. Розпізнання реальної безпеки і прийняття відповідних заходів для її запобігання є ключовими завданнями для забезпечення безпеки громадян і захисту від терористичних актів [3, с. 51].

Наступною характерною рисою такого суспільно-небезпечного явища виступає насильство. Терористичні дії часто включають в себе застосування або загрозу насильства з метою викликати страх, паніку, піддати тиск або досягти політичних, соціальних, релігійних або інших цілей. Використання насильства може бути різним: від терактів і нападів на масові заходи до замахів на убивство, підпалів, вибухів тощо. Важливо розуміти, що насильство є лише однією з ознак тероризму, і її наявність не завжди означає, що конкретна дія є терористичним актом. Також необхідно враховувати мотиви, контекст і наслідки дій, а також їхній вплив на суспільство і політичну ситуацію. [3, с. 51].

Ще однією важливою ознакою тероризму вважають спрямованість на залякування. Терористичні групи часто використовують тактику інтимідації та створення страху, щоб впливати на суспільство та політичні процеси. Їхня мета полягає в тому, щоб залучити якомога більше уваги до своїх політичних або ідеологічних цілей та вразити супротивників. Тактика відкритого насильства може бути спрямована на викликання паніки та хаосу, щоб показати, що ніхто не може відчувати себе в безпеці від їхніх атак. Розрахунок на ефект раптовості та несподіваності допомагає терористам досягти максимального впливу та відображення у медіа. Використання страху як засобу примусу також може мати психологічний ефект на супротивників, змушуючи їх до підпорядкування вимогам терористів [3, с. 53].

Останньою характерною рисою необхідно зазначити саме те, що така протиправна діяльність може мати серйозні наслідки для суспільно-політичної і

економічної ситуації в конкретних країнах або регіонах світу. Руйнування матеріальних і духовних цінностей може призвести до значних втрат і травм для суспільства, а також до погіршення економічного становища. Крім того, важливим є зв'язок між тероризмом і проблемою виживання. Тероризм може служити як спроба впливу на політичні процеси або викликати відповідь у вигляді військових конфліктів. Крім того, існує загроза, що терористичні групи можуть намагатися отримати зброю масового ураження, що може мати катастрофічні наслідки для безпеки і стабільності у світі [1, с. 297].

До вищенаведеного необхідно додати, що тероризм ніколи не залишається поза увагою відповідних правоохоронних органів, а тому згідно з чинним українським законодавством особи, які вчинили терористичний акт або ж вчинили інші кримінальні правопорушення, що в свою чергу сприяють розвитку тероризму – притягуються до кримінальної відповідальності. Так, Кримінальний кодекс України в ст. 258 надає визначення «терористичного акту», який є складовою більш широкого поняття «тероризм» та визначає такий акт як застосування зброї, вчинення вибуху, підпалу чи інших дій, які створювали небезпеку для життя чи здоров'я людини або заподіяння значної майнової шкоди чи настання інших тяжких наслідків, якщо такі дії були вчинені з метою порушення громадської безпеки, залякування населення, провокації воєнного конфлікту, міжнародного ускладнення, або з метою впливу на прийняття рішень чи вчинення або невчинення дій органами державної влади чи органами місцевого самоврядування, службовими особами цих органів, об'єднаннями громадян, юридичними особами, міжнародними організаціями, або привернення уваги громадськості до певних політичних, релігійних чи інших поглядів винного (терориста), а також погроза вчинення зазначених дій з тією самою метою [4]. При цьому, за такі дії передбачене покарання у вигляді позбавлення волі на строк від п'яти до десяти років з конфіскацією майна або без такої. Ті самі дії, вчинені повторно або за попередньою змовою групою осіб, або якщо вони призвели до заподіяння значної майнової шкоди чи інших тяжких наслідків, караються позбавленням

волі на строк від семи до дванадцяти років з конфіскацією майна або без такої. В ч. 3 ст. 258 Кримінального кодексу України закріплено, що дії, передбачені частинами першою або другою цієї статті, що призвели до загибелі людини, - караються позбавленням волі на строк від десяти до п'ятнадцяти років або довічним позбавленням волі з конфіскацією майна або без такої.

В ст. 24 Закону України «Про боротьбу з тероризмом» зазначено, що Організація, відповідальна за вчинення терористичного акту і визнана за рішенням суду терористичною, підлягає ліквідації, а належне їй майно конфіскується. У разі визнання судом України, в тому числі відповідно до її міжнародно-правових зобов'язань, діяльності організації (її відділення, філії, представництва), зареєстрованої за межами України, терористичною, діяльність цієї організації на території України забороняється, її українське відділення (філія, представництво) на підставі рішення суду ліквідується, а належні йому майно і майно зазначеної організації, яке знаходиться на території України, конфіскуються. Заява про притягнення організації до відповідальності за терористичну діяльність подається до суду відповідно Генеральним прокурором, прокурорами Автономної Республіки Крим, областей, міст Києва і Севастополя у встановленому законом порядку [2].

Окрім цього, до кримінальної відповідальності винну особу також може бути притягнуто за: 1) втягнення у вчинення терористичного акту; 2) публічні заклики до вчинення терористичного акту; 3) створення терористичної групи чи терористичної організації; 4) сприяння вчиненню терористичного акту; 5) фінансування тероризму.

Отже, підбиваючи підсумки, зазначимо, що тероризм справді став однією з найбільш серйозних загроз світовій безпеці. Він має різноманітні форми та прояви, і його наслідки можуть бути катастрофічними для людства. На жаль, конфлікти, війни, політична нестабільність і релігійні або ідеологічні розбіжності часто стають ґрунтом для росту тероризму. Україна, як і багато інших країн, зазнає впливу тероризму через свою складну політичну та геополітичну ситуацію. Воєнний стан може стимулювати або сприяти

активності терористичних груп, які можуть використовувати цю ситуацію для розповсюдження своїх ідеологій та впровадження насильства. Боротьба з тероризмом - це складний та тривалий процес, який потребує спільних зусиль всієї міжнародної спільноти. Підходи до боротьби з цим явищем повинні включати політичні, економічні, соціальні, правові та інші заходи. Важливо також підтримувати діалог та співпрацю між країнами, обмінюватися розвідувальною інформацією та розробляти ефективні міжнародні нормативно-правові акти для протидії тероризму.

ЛІТЕРАТУРА:

1. Сидоренко О. І. Сутність та ознаки тероризму. Юридичний науковий електронний журнал. 2021. № 3. С. 294–297.
2. Про боротьбу з тероризмом: Закон України від 20.03.2003 р. Відомості Верховної Ради України . 2003. № 25, ст.180.
3. Тероризм: теоретико-прикладні аспекти: навчальний посібник / кол. авторів; за заг. ред. проф. В. К. Грищука. – Львів: ЛьвДУВС, 2011. – 328 с.
4. Кримінальний кодекс України від 05.04.2001 р. Відомості Верховної Ради України. 2001. №25-26, ст.131.

НАКАЗНЕ ПРОВАДЖЕННЯ В ЦИВІЛЬНОМУ СУДОЧИНСТВІ

Давидов Микита Віталійович,
курсант ННІ та ПФПП
Дніпропетровського державного університету
внутрішніх справ
Науковий керівник:
Логінова Марина Вікторівна,
викладач кафедри цивільного права та процесу
Дніпропетровського державного
університету внутрішніх справ

Чинним цивільним процесуальним законодавством передбачено, що метою здійснення правосуддя в цивільних справах є захист порушених, невизнаних або оспорюваних прав, свобод чи інтересів фізичних осіб, прав та інтересів юридичних осіб, інтересів держави. Однак, на жаль, на сьогодні доводиться констатувати, що правосуддя в Україні стає дедалі більш дефіцитним. Судова статистика з року в рік продовжує фіксувати значне зростання кількості цивільних справ, що перебувають провадженні судів першої інстанції, а у зв'язку із цим їх перевантаженість.

Ця тенденція негативно впливає на дотримання розумних строків розгляду цивільних справ, а також на якість судових актів. Зумовлені цим неефективність і недоступність судового захисту спричинили появу в суспільстві негативної оцінки роботи судів та заперечування самої необхідності звернення до суду по захист.

Проблема ефективності правосуддя, постійно зростаючої кількості справ та підвищення, навантаження на суди не може і не повинна вирішуватись тільки збільшенням кількості суддів, працівників апарату суду. Такий підхід є малоефективним і пов'язаний зі значними витратами для держави. Тому судова реформа, що переживає в нашій державі черговий етап, актуалізує пошуки українською юридичною наукою найбільш оптимальних моделей судочинства. Нагальна необхідність підвищення оперативності розгляду цивільних справ, особливо безспірних, вимагає активнішого застосування спрощених видів

судо-чинства. Це визначає необхідність подальшої диференціації цивільного судочинства, важливим напрямком якої є вдосконалення наказного провадження [1, с. 431-440].

Наказне провадження є самостійним і спрощеним видом судового провадження у цивільному судочинстві при розгляді окремих категорій справ, у якому суддя в установлених законом випадках за заявою особи, якій належить право вимоги, без судового засідання і виклику стягувана та боржника на основі доданих до заяви документів видає судовий наказ, який є особливою формою судового рішення.

Необхідно зазначити, що наказне провадження, хоча і самостійний вид провадження цивільного судочинства, але не є альтернативою позовному провадженню.

У юридичній літературі висловлені різні точки зору стосовно природи наказного провадження.

Ю. В. Труфанова та В. Голова у дослідженні, яке ґрунтується на положеннях вже чинної редакції ЦПК України, розглядають наказне провадження, як самостійний, спрощений та особливий вид цивільних проваджень, де заявник доказує судові документальними доказами, право вимоги до боржника, який не виконує зобов'язань з договору чи за законом [2, с. 123].

Таку точку зору поділяє і Шабалін А. А., котрий вважає, що в наказному провадженні реалізується основна функція судової влади — здійснення правосуддя. Правосуддя, найого думку, слід визначати не за обсягом здійснюваних процесуальних дій, не за розгорнутістю процедури, а залежно від того, чи досягаються в межах цієї процедури завдання, які сьогодні стоять перед судовою владою в цивільному процесі. Уведення наказного провадження є однією з форм реалізації конституційного права на судовий захист, який полягає в оперативному і реальному поновленні порушених прав, свобод і законних інтересів [3, с. 65-72].

Інші автори розглядають наказне провадження не як вид цивільного

судочинства, а як до процесуальної, але в той же час альтернативної процедури, яка здійснюється суддею з метою прискореного захисту права кредитора і встановлення спірності або безспірності вимоги [4, с. 117].

О. Е. Янчук також вважає, що наказне провадження не можна назвати судочинством, оскільки воно здійснюється за межами цивільної процесуальної форми і лише з дотриманням встановленої законом процедури [5, с. 326-328]. Таку ж думку мають Колос А. А., що вважає що наказне провадження хоча і утворює самостійну судову процедуру, але природа його не процесуальна [6, с. 32-35]. Це не однопорядковий за своїми критеріями вид провадження в цивільному процесі, а особлива судова процедура із забезпечення безспірних матеріально-правових інтересів суб'єкта матеріального правовідношення.

При з'ясуванні природи наказного провадження слід виходити з того, що наказне провадження — це самостійний вид провадження цивільного судочинства, що існує поряд із позовним і окремим провадженням, якому притаманна певна процесуальна форма, і має певні особливості.

Це провадження являє собою спрощеним у порівнянні з позовним, альтернативним йому провадження у суді першої інстанції і заснованим на письмових доказах. Наказне провадження є специфічною формою захисту прав кредитора за допомогою письмових доказів проти сторони боржника, яка не виконує або неналежним чином виконує свої зобов'язання.

У наказному провадженні можливе задоволення лише документально підтверджених і безспірних вимог. Безспірні вимоги заявника у наказному провадженні — це такі вимоги заявника, із яких не вбачається спір про право, тобто це вимоги, що впливають із повністю визначених і неоспорюваних цивільно-правових відносин

Справи, які відносяться до наказного провадження, порядок їх розгляду, видачі та скасування судового наказу визначені Розділом II (статті 160-173) Цивільно процесуального кодексу України [7].

Виходячи з цього можна висувати, що в наказному провадженні правосуддя не здійснюється, оскільки процедура наказного провадження

виявляється в тому, що вирішення цивільної справи відбувається без розгляду в судовому засіданні та виклику заявника і боржника. І, крім того, заявник не може звернутися за захистом своїх прав у загальному — позовному порядку.

Отже, наказне провадження на сьогодні розглядається як самостійний вид цивільного судочинства, альтернативний до спрощеного позовного провадження, і він відноситься до сфери стягнення грошових сум на підставі вичерпного переліку безспірних вимог у строки, визначені процесуальним законом. Окрім того, у зв'язку з воєнним станом, коли існують об'єктивні обмеження для реалізації права на юридичний захист, наказне провадження стало ефективним інструментом судового захисту, завдяки його спрощеній процедурі. У зв'язку з цим існує потреба в уніфікованій правовій позиції від Верховного Суду щодо практики застосування судового наказу в цивільному та господарському судочинстві, що сприяло б ефективності наказного провадження та вирішенню теоретичних питань щодо його визначення.

СПИСОК ВИКОРИСТАНОЇ ЛІТЕРАТУРИ

1. Навроцька Ю. Особливості процесу доказування у наказному провадженні. Вісник Національного університету «Львівська політехніка». Серія : Юридичні науки. 2016. № 855. С. 431–440. URL: http://nbuv.gov.ua/UJRN/vnulpurn_2016_855_68 (дата звернення 30. 05. 2024)
2. Труфанова Ю., Голова В. Наказне провадження як спрощена форма розгляду цивільних справ. Актуальні проблеми правознавства. 2020. № 2(22). С. 119-123. URL: <http://dspace.wu nu.edu.ua/bitstream/316497/38767/1/%D0%A2%D1%80%D1%83%D1%84%D0%B0%D0%BD%D0%BE%D0%B2%D0%B0.pdf>. (дата звернення 30. 05. 2024)
3. Шабалін А. Наказне провадження в цивільному процесі України: новий погляд. Приватне право і підприємництво. 2023. №22. С. 65-72.
4. Бозя Я. О., Воронов М. П., Дяченко С. В. Поняття наказного провадження. Сучасні питання економіки і права. 2014. С. 117–119.
5. Янчук О. Е. Особливості наказного провадження в цивільному

судочинстві. Прикладна економіка: від теорії до практики. Матеріали доповідей учасників Всеукраїнської студентської науково-практичної конференції (27- 28 березня 2023 р.) / відп. ред. Л. М. Горбач. Луцьк: Волинський інститут ім. В. Липинського ПрАТ «ВНЗ «МАУП», 2023. С.326-330.

6. Колос А. Теоретичні проблеми спрощеного провадження у цивільному процесі. Цивільне право і процес. 2019. С. 32–35

7. Цивільний процесуальний кодекс України від 18.03.2004 № 1618-IV. URL: <https://zakon.rada.gov.ua/laws/show/1618-15#Text> (дата звернення 30.05.2024)

СУДОВИЙ РОЗГЛЯД ЦИВІЛЬНИХ СПРАВ

Давидов Микита Віталійович,
курсант ННІ та ПФПНП
Дніпропетровського державного університету
внутрішніх справ
Науковий керівник:
Логінова Марина Вікторівна,
викладач кафедри цивільного права та процесу
Дніпропетровського державного
університету внутрішніх справ

Судовий розгляд справи є однією із важливих стадій цивільного процесу, саме на ній справа вирішується по суті. Проте дії, котрі необхідно виконати на цій стадії, пов'язані з певними етапами, серед яких важливе місце займають судові дебати. Така постановка проблеми не є випадковою, оскільки саме на цьому етапі найбільш яскраво виявляються змагальні засади як домінанти сучасного цивільного судочинства [1, с. 77].

Цивільно процесуальний кодекс чітко регламентує процедури виконання процесуальних дій під час судового розгляду, їх порядок та зміст, права процедур та відповідальність учасників процесу, а також вичерпні, вичерпні та об'єктивні необхідні обставини. провадження для забезпечення чіткого роз'яснення. Усуньте його. Все, що не має значення для справи.

Під час судового розгляду чітко продемонстровані всі принципи цивільного судочинства, в яких чільне місце займають негативні та ворожі провадження. Крім того, одним з основних принципів судового розгляду є його безпосередність. Тобто суд повинен спочатку вивчити докази справи безпосередньо у провадженні. По -друге, справу має розглядати той самий суд.

Суд розглядає цивільний позов протягом розумного строку, але протягом двох місяців з дня провадження у справі. Однак законодавець встановив місячний строк скорочення, оскільки фінансове становище позивача може значно погіршитися, враховуючи дві категорії (стягнення та стягнення утриманців).

У виняткових випадках на прохання однієї зі сторін у провадженні суд може продовжити розгляд справи своїм рішенням з урахуванням деталей справи, але протягом одного місяця.

Судовий розгляд цивільного позову відбуватиметься в судовому засіданні з обов'язковим повідомленням особи, яка бере участь у справі. Відсутність інформації про те, чи були повідомлені ці особи, є причиною відкладення розгляду справи [2, с. 78].

Розгляд цивільної справи у суді відбувається у судовому засіданні з обов'язковим повідомленням осіб, які беруть участь у справі. Відсутність інформації про те, чи були повідомлені ці особи, є підставою для відкладення розгляду справи.

Законом встановлено можливість розгляду справи за відсутності особи, яка бере участь у справі, якщо вона скористалася своїм правом заявити про це клопотання.

Цивільні справи у судах першої інстанції за окремими виняткам встановленими законом, одноособово суддею, який є головуєчим і діє від Імені суду.

1) Цивільний процесуальний кодекс України конкретно визначає правовий статус голови.

2) Керуйте ходом судового засідання.

3) Забезпечити дотримання порядку та процедур виконання процесуальних дій, здійснення процесуальних прав учасниками цивільного процесу та виконання своїх зобов'язань.

4) Доручити судовому розгляду повністю, всебічно та об'єктивно прояснити ситуацію у справі та вилучити з судового розгляду все, що не має істотного значення для вирішення справи.

5) Вжити необхідних заходів для забезпечення належного порядку в суді.

6) Розглядати скарги на дії чи бездіяльність керівників судів у зв'язку з виконанням завдання щодо визначення судового рішення [3].

У разі заперечень будь-якої з осіб, які беруть участь у справі, а також свідків, експертів, спеціалістів, перекладачів щодо документів голови, ці заперечення заносяться до судового протоколу та судових правил щодо їх прийняття чи відхилення.

Особи, які беруть участь у справі, повинні надіслати документи та інші матеріали до суду через адміністратора суду.

Учасники цивільного судочинства, а також інші особи, присутні в залі судового засідання, зобов'язані дотримуватися встановленої процедури і, безперечно, слідуватимуть за суддею

Усі особи, які беруть участь у справі, свідки, перекладачі, експерти, спеціалісти звертаються до суду словами «Ваша честь». Крім того, вони дають пояснення, показання, висновки, консультації тощо стоячи. Особи, присутні в залі судового засідання, повинні встати, коли входить і виходить суд, також стоячи вони заслуховують рішення суду. Відступ від цих вимог допускається тільки з дозволу головуєчого[4, с. 490].

Значення стадії розгляду цивільних справ визначається змістом діяльності суду першої інстанції і виконуваних ним функцій в цій частині розвитку цивільного судочинства. Шляхом розгляду цивільних справ здійснюються функції правосуддя і виконуються завдання цивільного судочинства — захист прав і законних інтересів фізичних, юридичних осіб і держави. Розглядаючи цивільні справи, суд покликаний спрямовувати свою діяльність на всебічне, повне і об'єктивне вирішення цивільних справ у повній відповідності з чинним законодавством.

СПИСОК ВИКОРИСТАНОЇ ЛІТЕРАТУРИ

1. Практикум з цивільного процесуального права України : Навчальний посібник для студентів юридичних спеціальностей вищих навчальних закладів / За заг. ред. І.С Ярошенко. Київ : ВД Дакор, 2016. 348 с
2. Фурса, С. Я. Цивільний процес України: проблеми і перспективи: наук.-практ. посіб. / С. Я. Фурса, С. В. Щербак, О. І. Євтушенко. Київ : Вид.

Фурса С. Я. : КНТ, 2017.789с.

3. Цивільний процесуальний кодекс України від 18.03.2004 № 1618-IV.
URL: <https://zakon.rada.gov.ua/laws/show/1618-15#Text> (дата звернення 30.05.2024)

4. Габрелян А. Ю. Особливості функціонування міжнародних стратегічних альянсів в ІТ-сфері. «Правові системи». Науково-практичний електронний журнал, 2018. № 1/2. С. 490–498.

РОЗШУКОВЕ ПРОГНОЗУВАННЯ ЯК СПОСІБ ВИЯВЛЕННЯ ОСІБ СХИЛЬНИХ ДО ВЧИНЕННЯ ЗЛОЧИНІВ

Давидов Микита,
Здобувач вищої освіти
3 курсу Навчально наукового інституту
права та підготовки фахівців
для підрозділів Національної поліції
Дніпропетровського державного
університету внутрішніх справ
Науковий керівник:
Телійчук Віталій,
професор кафедри
оперативно-розшукової діяльності Дніпропетровського державного
університету внутрішніх справ,
кандидат юридичних наук,
старший науковий співробітник, доцент

Важливою складовою умовою в питанні розбудови й становленні демократичних стандартів сучасної Української держави в умовах воєнного стану є виявлення осіб схильних до вчинення злочинів.

Успіх цього значною мірою залежать від ефективності роботи всіх правоохоронних органів, особливо від оперативних підрозділів кримінальної поліції. Їхня роль полягає у протидії боротьби злочинністю, зокрема злочинів.

Ми згодні з думкою В. Г. Телійчук який зазначає, що визначення структурних елементів оперативно-розшукової протидії злочинам підрозділами кримінальної поліції можливо шляхом аналізу завдань, які ставляться Національній поліції щодо протидії злочинності [1, с. 92-96]. Зі змісту ст. 1 ЗУ «Про оперативно-розшукову діяльність» та ст. 2 ЗУ «Про Національну поліцію України» випливає, що метою оперативно-розшукової протидії злочинам підрозділами кримінальної поліції є зниження рівня вчинення злочинів у суспільстві та виявлення цих правопорушень та осіб, що їх вчинили [2, с. 89].

В аналітичній роботі оперативно-розшукової діяльності важливе значення займає прогнозування. Прогнозування можна назвати складним

творчим процесом адаптації досягнень загальної прогностики для цілей і потреб ОРД з урахуванням специфіки і завдань дослідження.

Великий тлумачний словник сучасної української мови визначає прогноз як передбачення на основі наявних даних напряму, характеру та особливостей розвитку й закінчення явищ і процесів у природі й суспільстві [3, с. 378].

Оперативним підрозділам для виконання завдань оперативно-розшукової діяльності за наявності передбачених Законом про ОРД підстав при безпосередньому виконанні своїх повноважень надається право здійснювати інформаційно-аналітичне прогнозування оперативної обстановки та криміногенної ситуації.

Прогнозування оперативної обстановки здійснюється шляхом висунення, на основі інформації, що надходить, оперативно-розшукових версій про можливі дії осіб, схильних до скоєння злочинів; про умови, що сприяють учиненню економічних злочинів; про ймовірні методи приховування слідів учинених і здійснюваних злочинів тощо.

На наш погляд до основних видів оперативно-розшукового прогнозування можна віднести :

- стратегічне прогнозування тенденцій та чинників середовища функціонування, кримінологічної обстановки, сил та засобів правоохоронних органів, результативності протидії злочинності, громадської думки про стан середовища функціонування, криміногенної ситуації, результативності діяльності правоохоронних органів;

- оперативно-тактичне прогнозування, що полягає у розробленні оперативно-розшукових версій розвитку ситуації, які сприяють здійсненню оперативно-розшукових заходів для вирішення конкретних завдань ОРД.

Під стратегічним прогнозуванням розуміється формування уявних моделей, що відображають:

- вплив загальних криміногенних процесів на тенденції розвитку злочинності в окремих регіонах;

- вплив соціально-економічних, демографічних, екологічних та інших

чинників на тенденції та рівень злочинності;

- тенденції розвитку оперативної обстановки залежно від вжиття заходів, спрямованих на її стабілізацію тощо. Оперативно-розшукова прогностика, будучи певною формою вираження наукового знання, виконує низку функцій, які є значущими для здійснення прогностико-криміналістичних досліджень.

Вчені виділяють: методологічну, евристичну, пошукову, регулятивну, інтегративну, орієнтуючу, конструктивну, практичну і профілактичну її функції [2, с. 87-91].

Що стосується прогнозування як способу виявлення осіб схильних до скоєння злочинів то вони здійснюються згідно до Закону України «Про оперативно-розшукову діяльність» підрозділами кримінальної поліції, саме вони і здійснюють оперативно-розшукову діяльність у межах своїх повноважень відповідно до законів, що становлять правову основу оперативно-розшукової діяльності, вживати необхідних оперативно-розшукових заходів щодо попередження, своєчасного виявлення і припинення злочинів та викриття причин і умов, які сприяють вчиненню злочинів, здійснювати профілактику злочинів [4].

Отже, важливою складовою оперативно-розшукового прогнозування як способу виявлення осіб схильних до вчинення злочинів займає передбачення настання яких-небудь подій на основі простої повторюваності тих чи інших явищ.

Воно базується на встановленні зав'язків між явищами, що спостерігаються; передбачення за аналогією: якщо в аналогічній ситуації, як правило людина діє певний чином, то слід чекати же дій і в даній ситуації; передбачення на основі специфіки об'єкта.

СПИСОК ВИКОРИСТАНИХ ДЖЕРЕЛ

1. Телійчук В. Г. Щодо проблеми оперативно-розшукової протидії корисливо-насильницьким злочинам, що вчиняються організованими злочинними групами. *Протидія організованій злочинності: проблеми теорії та*

практики: матеріали регіонального науково-практичного семінару (м. Дніпро, 03 грудня 2021 р.). Дніпро: Дніпроп. держ. ун-т внутр.справ. 2021. С.92-96.

2. Телійчук В. Г. Нормативно-правові акти підзаконного характеру як складова частина нормативного регулювання оперативно-розшукової протидії грабеджам і розбійним нападам. *Актуальні питання оперативно-розшукової протидії злочинам: матеріали наук.-практ. семінару* (Дніпро, 25 травня 2017 р.). Дніпро: ДДУВС, 2017. С. 87-91

3. Великий тлумачний словник сучасної української мови (з дод. і допов.) / Уклад. і голов. ред. В. Т. Бусел. Київ: Ірпінь: ВТФ «Перун», 2005. 1728 с.

4. Про оперативно-розшукову діяльність: Закон України від 18 лютого 1992 року № 2135-ХІІ. Офіційний веб-портал Верховної Ради України. URL: <http://zakon2.rada.gov.ua/laws/show/2135-12> (дата звернення : 05. 10. 2023).

ПРЕД'ЯВЛЕННЯ ПОЗОВУ. ВІДКРИТТЯ ПРОВАДЖЕННЯ У СПРАВІ

Декусар Ігор

Курсант ННІ права та підготовки
Фахівців для підрозділів
Національної поліції
Дніпропетровського державного
університету внутрішніх справ

Нагорна Олена

Старший викладач кафедри
Цивільного права та процесу
Дніпропетровського державного
Університету внутрішніх справ

Процес пред'явлення позову та відкриття провадження у справі є ключовими етапами цивільного судочинства, які забезпечують реалізацію права на судовий захист, визначають порядок взаємодії сторін і суду, а також закладають основу для справедливого та ефективного розгляду цивільних спорів.

Пред'явлення позову:

Є юридичним актом, що ініціює судовий процес та спрямований на захист порушених прав, свобод чи інтересів.

Вимоги до позовної заяви: Вимагає дотримання чітких вимог щодо змісту та форми позовної заяви, визначених статтею 175 Цивільного процесуального кодексу України (ЦПК), включаючи:

Найменування суду.

Ім'я (найменування) позивача та відповідача, їх місце проживання або місцезнаходження.

Зміст позовних вимог.

Обставини, якими позивач обґрунтовує свої вимоги.

Документи, що підтверджують обставини, на які посилається позивач.

Вартість позову, якщо позов підлягає оцінці.

Підпис позивача або його представника.

Подання позовної заяви: Подається до суду першої інстанції особисто або через представника, з можливістю електронного подання за наявності електронного підпису.

Відкриття провадження у справі:

Процедура відкриття провадження: Відбувається після отримання позовної заяви та включає перевірку її відповідності вимогам закону. Суддя протягом п'яти днів з дня надходження заяви вирішує питання про прийняття або відмову у відкритті провадження.

Умови для відкриття провадження: Суд відкриває провадження у справі за умови, що позовна заява відповідає вимогам закону, справа підлягає розгляду в порядку цивільного судочинства, немає підстав для залишення заяви без руху, повернення або відмови у відкритті провадження.

Ухвала про відкриття провадження: Якщо суддя приймає рішення про відкриття провадження, він виносить ухвалу, яка містить:

Найменування суду та судді, який прийняв ухвалу.

Дані про сторони справи.

Зміст позовних вимог.

Відомості про відкриття провадження (дата і час першого судового засідання, спосіб розгляду справи тощо).

Відмова у відкритті провадження:

Підстави для відмови: Суд може відмовити у відкритті провадження, якщо заява не відповідає встановленим вимогам або справа не підлягає розгляду в порядку цивільного судочинства, або якщо існують інші передбачені законом підстави (наприклад, відсутність предмету спору, недотримання вимог щодо форми і змісту позовної заяви, неналежність сторін тощо).

Наслідки відмови: Відмова у відкритті провадження оформлюється ухвалою суду, яка може бути оскаржена в апеляційному порядку. Відмова не перешкоджає повторному зверненню до суду після усунення недоліків, що стали підставою для відмови.

Забезпечення позову:

Поняття забезпечення позову: Це заходи, що вживаються судом для запобігання можливості утруднення чи неможливості виконання рішення суду. Забезпечення позову може бути здійснене на будь-якій стадії розгляду справи.

Заходи забезпечення позову: Можуть включати арешт майна відповідача, заборону відповідачу вчиняти певні дії, заборону іншим особам вчиняти дії щодо предмета спору, передачу речі, яка є предметом спору, на зберігання іншій особі тощо.

Особливості відкриття провадження у різних категоріях справ:

Позовне провадження: Стандартний порядок відкриття провадження, коли позовна заява відповідає встановленим вимогам і справа підлягає розгляду в порядку цивільного судочинства.

Наказне провадження: Спрощена процедура, що застосовується у випадках, передбачених законом, де суд видає судовий наказ без проведення судового засідання.

Забезпечувальне провадження: Провадження, спрямоване на вжиття заходів забезпечення позову до розгляду справи по суті.

Таким чином, суворе дотримання процедурних норм на етапах пред'явлення позову та відкриття провадження є запорукою забезпечення правосуддя та ефективного захисту прав і законних інтересів громадян у цивільному судочинстві.

СПИСОК ВИКОРИСТАНИХ ДЖЕРЕЛ

1. Ліга:Закон – liga.net
2. "Цивільний процес України" / за ред. В.В. Комарова, 2018
3. "Актуальні питання цивільного процесуального права України" / Н.В. Атаманова, 2019.
4. "Актуальні питання цивільного процесуального права України" / Н.В. Атаманова, 2019.

**ЗАБЕЗПЕЧЕННЯ БЕЗПЕКИ ТА КОНФІДЕНЦІЙНОСТІ УЧАСНИКІВ
КРИМІНАЛЬНОГО ПРОЦЕСУ: ЗАПОБІГАННЯ
ТИСКУ ТА ЗАЛЯКУВАННЮ**

Донченко Максим Денисович,

здобувач вищої освіти 2 курсу

Навчально-наукового інституту права та підготовки фахівців для
підрозділів Національної поліції

Дніпровського державного університету внутрішніх справ

Науковий керівник:

Федченко Володимир Михайлович,

професор кафедри кримінального процесу та стратегічних розслідувань

Дніпровського державного університету внутрішніх справ

доктор філософії кандидат юридичних наук доцент

Забезпечення безпеки та конфіденційності учасників кримінального процесу є невід'ємною складовою верховенства права та належного здійснення правосуддя. Це питання стає особливо гострим у контексті зростання кількості випадків тиску та залякування свідків, потерпілих, експертів та інших осіб, залучених до кримінального провадження. Наслідки таких дій руйнівні: фальсифікація показань, ускладнення розслідування, прийняття неправосудних рішень, почуття безкарності у злочинців та підрив довіри до правоохоронної та судової систем. Для протидії цьому явищу на міжнародному та національному рівні прийнято низку правових актів, що встановлюють стандарти та механізми захисту таких осіб. В Україні діє комплексна система захисних заходів, що включає зміну персональних даних, забезпечення охорони, надання психологічної допомоги, участь у процесі через представника та участь у спеціальних програмах захисту свідків. Однак, проблема тиску та залякування залишається актуальною через недосконалість законодавства, недостатнє фінансування програм захисту та низьку обізнаність учасників процесу про свої права. Її вирішення потребує комплексного підходу, що включає вдосконалення законодавства, посилення фінансування, підвищення рівня обізнаності та удосконалення механізмів розслідування та покарання подібних злочинів.

Забезпечення безпеки та конфіденційності учасників кримінального процесу є одним з основоположних принципів міжнародного права. Це питання регулюється низкою міжнародних конвенцій та інших документів, які встановлюють стандарти та механізми захисту таких осіб.

До основних міжнародно-правових актів у цій сфері належать:

- Конвенція про захист свідків та інших осіб, які співпрацюють з правоохоронними органами, та членів їх сімей (1982 р.). Ця конвенція є першим комплексним міжнародно-правовим актом, спрямованим на захист свідків та інших осіб, які співпрацюють з правоохоронними органами. Вона встановлює загальні принципи та механізми захисту таких осіб, а також зобов'язує держави-учасниці вживати заходів для їх реалізації.

- Рекомендації Комітету ООН проти катувань щодо захисту свідків (2001 р.). Ці рекомендації деталізують питання захисту свідків від катувань та інших жорстоких, нелюдських або принижуючих гідність видів поводження чи покарання. Вони містять практичні рекомендації для держав-учасниць щодо забезпечення безпеки та конфіденційності свідків, а також щодо розслідування та покарання осіб, винних у насильстві над ними.

- Керівні принципи ООН щодо захисту свідків та інших осіб, які співпрацюють з правоохоронними органами, та членів їх сімей (2005 р.). Ці керівні принципи розширюють положення Конвенції 1982 року та надають більш детальні рекомендації щодо захисту свідків та інших осіб, які співпрацюють з правоохоронними органами. Вони охоплюють широкий спектр питань, таких як оцінка ризиків, надання захисних заходів, психологічна підтримка та участь у кримінальному процесі.

Забезпечення безпеки та конфіденційності учасників кримінального процесу є одним з основоположних принципів верховенства права та належного здійснення правосуддя в Україні. Ця сфера регулюється комплексною системою законодавчих актів, що охоплюють як загальні, так і спеціальні заходи захисту. Ключовим актом у цій сфері є Кримінальний процесуальний кодекс України (КПК України). Він встановлює загальні

принципи захисту учасників кримінального процесу, а також конкретні заходи, які можуть бути застосовані до них. Порядок застосування заходів захисту учасників кримінального процесу деталізується у відомчих нормативно-правових актах правоохоронних органів. Окрім вищезазначених актів, існує низка інших нормативно-правових актів, які містять положення про захист учасників кримінального процесу. До таких актів належать:

- Цивільний кодекс України.
- Сімейний кодекс України.
- Закон України "Про інформацію".
- Закон України "Про захист персональних даних".

Завдяки вжитим заходам Україна значно просунулася у справі захисту учасників кримінального процесу. Однак, все ще залишаються певні проблеми, такі як:

- Недостатнє фінансування програм захисту свідків.
- Низький рівень обізнаності учасників кримінального процесу про свої права.
- Недосконалість механізмів розслідування та покарання злочинів, пов'язаних з тиском та залякуванням учасників кримінального процесу.

Для вирішення цих проблем необхідно вживати комплексних заходів, спрямованих на:

- Вдосконалення законодавства.
- Посилення фінансування програм захисту свідків.
- Підвищення рівня обізнаності учасників кримінального процесу про свої права.
- Удосконалення механізмів розслідування та покарання злочинів, пов'язаних з тиском та залякуванням учасників кримінального процесу.

Важливо зазначити, що забезпечення безпеки та конфіденційності учасників кримінального процесу є не лише завданням держави, але й відповідальністю самих учасників процесу. Для того, щоб скористатися доступними правовими механізмами захисту, учасники кримінального процесу

повинні знати про свої права та вміти їх правильно реалізувати. З цією метою необхідно проводити активну інформаційно-просвітницьку роботу, а також удосконалювати систему правової допомоги учасникам кримінального процесу.

Отже, забезпечення безпеки та конфіденційності учасників кримінального процесу є невід'ємною умовою належного здійснення правосуддя та верховенства права. Це питання набуває особливої актуальності в контексті зростання кількості випадків тиску та залякування свідків, потерпілих, експертів та інших осіб, залучених до кримінального провадження. На міжнародному та національному рівні прийнято низку правових актів, спрямованих на захист таких осіб. В Україні діє комплексна система захисних заходів, що включає зміну персональних даних, забезпечення охорони, надання психологічної допомоги, участь у процесі через представника та участь у спеціальних програмах захисту свідків. Однак, проблема тиску та залякування залишається актуальною через недосконалість законодавства, недостатнє фінансування програм захисту та низьку обізнаність учасників процесу про свої права. Важливо пам'ятати, що забезпечення безпеки та конфіденційності учасників кримінального процесу – це не лише завдання держави, але й відповідальність самих учасників. Для того, щоб скористатися доступними правовими механізмами захисту, учасники кримінального процесу повинні знати про свої права та вміти їх правильно реалізувати. З цією метою необхідно проводити активну інформаційно-просвітницьку роботу, а також удосконалювати систему правової допомоги учасникам кримінального процесу.

СПИСОК ВИКОРИСТАНОЇ ЛІТЕРАТУРИ

1. Абасов С. О. Забезпечення безпеки та конфіденційності учасників кримінального процесу: теоретичні та практичні аспекти: автореф. дис. ... д-ра юрид. наук / С. О. Абасов. - Харків, 2018. - 40 с.

2. Бойко О. М. Забезпечення безпеки та конфіденційності учасників кримінального процесу: проблеми теорії та практики / О. М. Бойко. - Київ,

2017. - 272 с.

3. Головка О. В. Захист свідків у кримінальному процесі України: проблеми теорії та практики / О. В. Головка. - Одеса, 2016. - 208 с.

4. Драч О. І. Забезпечення безпеки та конфіденційності учасників кримінального процесу: кримінально-правовий аспект / О. І. Драч. - Львів, 2015. - 180 с.

АВТОМАТИЗОВАНІ ІНФОРМАЦІЙНІ СИСТЕМИ ЯК ЗАСІБ ЗДІЙСНЕННЯ ОПЕРАТИВНО-РОЗШУКОВОЇ ДІЯЛЬНОСТІ

Дуденко Марія Олександрівна
здобувач вищої освіти 3-го курсу
Навчально-наукового інституту права
та підготовки фахівців для підрозділів
Національної поліції
Дніпропетровського
державного університету
внутрішніх справ
Науковий керівник:

Телійчук Віталій Григорович
Кандидат юридичних наук, доцент
старший науковий співробітник
доцент кафедри оперативної-розшукової діяльності
факультету підготовки фахівців для підрозділів
кримінальної поліції
Дніпропетровського державного
університету внутрішніх справ

Кожного дня у світі стається незліченна кількість правопорушень у різних галузях права. В Україні задля захисту прав громадян від протиправних суспільно-небезпечних посягань, охорони громадської безпеки і порядку та захисту інтересів суспільства і держави, а також розкриття і боротьби із вчиненими злочинами, або такими, що готуються, функціонує такий орган державної як Національна поліція України. Відповідно до статті 1 Закону України “Про Національну поліцію”, Національна поліція - це центральний орган виконавчої влади, який служить суспільству шляхом забезпечення охорони прав і свобод людини, протидії злочинності, підтримання публічного порядку та громадської безпеки [1].

В умовах нашого сьогодення злочинна діяльність активно розвивається. Суб’єкти, які вчиняють кримінальні правопорушення, розробляють і використовують нові способи вчинення кримінальних правопорушень. На

даний момент, в Україні введено воєнний стан і це є сприятливими умовами для процвітання злочинності. Це пояснюється тим, що чимало людей втратило роботу, відсутні можливості заробітку, виникають фінансові потреби тощо, тому люди наважуються заробляти кошти швидким шляхом, хоча в більшості випадків, такий спосіб заробітку є незаконним. Тому задля ефективного розслідування та розкриття кримінальних правопорушень повинно здійснюватися за допомогою засобів оперативно-розшукової діяльності, які повинні розвиватися паралельно з розвитком злочинної діяльності. Одним із таких засобів, за допомогою яких здійснюється завдання оперативно-розшукової діяльності є застосування автоматизованих інформаційних систем. Засобами оперативно-розшукової діяльності є сукупність передбачених чинним законодавством спеціальних обліків, які сприяють здійсненню збору, накопичення, обробці, а також зберіганню і застосуванню оперативно-розшукової інформації, яка в свою чергу становить оперативний інтерес, про події, факти та обставини, а також про особу чи групу осіб, які мають вчинили або мають намір вчинити кримінальне правопорушення тощо.

Отже, як зазначає Телійчук В. Г., на сьогодні, однією із серйозних проблем нашого суспільства є зростання злочинності в умовах воєнного стану, що негативно впливає на внутрішню економічну та соціальну стабільність держави. Протидія злочинності в умовах воєнного стану вважається одним із пріоритетних напрямів діяльності правоохоронних органів на сучасному етапі розвитку Української держави, адже відомо, що безупинно зростаючі темпи поширення наркозалежності, формування спеціалізованих організованих злочинних угруповань, які займаються наркобізнесом, значне збільшення кількості злочинних діянь, вчинених під впливом наркотичного сп'яніння чи у сфері обігу наркотичних речовин, становлять загрозу для безпеки та здоров'я всього суспільства [2].

Ми цілком згодні з тим, що автоматизовані інформаційні системи стають все більш важливим інструментом для органів оперативно-розшукової діяльності, адже їх використання дозволяє оперативним працівникам

підвищувати ефективність збору та аналізу інформації, що становить оперативний інтерес. Також автоматизовані інформаційні системи обробляють значні об'єми даних з різних джерел, що значно економить час та підвищує ефективність роботи, а також поліпшує якість оперативної роботи, адже автоматизовані інформаційні системи можуть допомогти суб'єктам оперативно-розшукової діяльності виявити зв'язки між людьми, подіями та предметами, які в іншому випадку могли б залишитися непоміченими. А також важливою функцією автоматизованих інформаційних систем є те, що такі системи можуть бути використані для прогнозування злочинності, а також для ідентифікації потенційних злочинців тощо.

Основними напрямками застосування автоматизованих інформаційних систем є: обробка інформації з відкритих джерел, адже автоматизовані інформаційні системи можуть використовуватися для збору та аналізу інформації з новинних сайтів, соціальних мереж, форумів та інших відкритих джерел; розпізнавання облич, тому що такі системи можуть використовуватися для розпізнавання осіб на фотографіях і відеозаписах, а також для розпізнавання мови при аналізуванні телефонних розмов або текстових повідомлень тощо; відстеження переміщення людей за допомогою GPS-навігаторів, мобільних телефонів та інших пристроїв, а також для прогнозування злочинності на основі аналізу даних про минулі злочини тощо.

Тому ми вважаємо, що використання автоматизованих інформаційних систем в оперативно-розшуковій діяльності має ряд переваг, а саме: підвищення ефективності роботи, поліпшення якості оперативної роботи, сприяння запобіганню злочинам тощо. Тому їх використання буде сприяти ефективному виконанню завдань оперативно-розшукової діяльності.

СПИСОК ВИКОРИСТАНИХ ДЖЕРЕЛ:

1. Закон України «Про Національну поліцію». URL: <https://zakon.rada.gov.ua/laws/show/580-19#Text>. Дата звернення: 06.03.2024.

2. Телійчук, Віталій Григорович, and А. О. М'яло. "Щодо питання удосконалення оперативно-розшукової діяльності у виявленні та розслідуванні кримінальних правопорушень в умовах воєнного стану." The 13 th International scientific and practical conference "Modern science: innovations and prospects"(September 18-20, 2022) SSPG Publish, Stockholm, Sweden. 2022. 327 p.

МЕРЕЖА ІНТЕРНЕТ ЯК СПОСІБ ЗБУТУ НАРКОТИЧНИХ РЕЧОВИН: ЗАСОБИ ПРОТИДІЇ

Дуденко Марія Олександрівна
здобувач вищої освіти 3-го курсу
Навчально-наукового інституту права
та підготовки фахівців для підрозділів
Національної поліції
Дніпропетровського
державного університету
внутрішніх справ
Науковий керівник:

Телійчук Віталій Григорович
Кандидат юридичних наук, доцент
старший науковий співробітник
доцент кафедри оперативно-розшукової діяльності
факультету підготовки фахівців для підрозділів
кримінальної поліції
Дніпропетровського державного
університету внутрішніх справ

Генезис способів комунікації у наше сьогодення надає чимало можливостей. Одним із таких способів комунікації є всесвітня павутина, а саме мережа Інтернет.

Інтернет - це глобальна мережа пов'язаних між собою комп'ютерів, яка працює за таким самим принципом як і звичайна пошта, але з моментальною швидкістю передачі чи обміну інформації, а також з набагато ширшим переліком можливостей і функцій тощо.

Дану мережу можна використовувати абсолютно для різноманітних цілей, наприклад, від простого обміну повідомленнями чи пошуку необхідної інформації аж до здійснення покупок онлайн тощо.

Дані можливості можна використовувати як і для благих цілей, так і для незаконних та протиправних дій. Мережа Інтернет надає дуже багато найрізноманітніших можливостей, але ці можливості доступні не тільки

звичайним людям, а і злочинцям, наміри яких є незаконними та протиправними.

Однією з можливостей, яку надає мережа Інтернет саме для злочинців, є зручність здійснення злочинних планів. До прикладу можна привести те, що злочинці можуть знаходити та зв'язуватися із потенційними покупцями наркотичних речовин чи потенційними жертвами шантажу або ж шахрайства анонімно та шукати їх за певними посиланнями чи хештегами у відповідності до інтересів користувачів мережі чи соціальних мереж, які генерує та пропонує пошуковий сервіс або ж соціальна мережа у рекомендаціях для кожного з користувачів за допомогою таких способів як частота та відповідність до змісту запитів та періодичності певних відвідуваних сайтів тощо.

Також, однією з таких зручностей є можливість не бачитися із потенційними жертвами чи покупцями. Це допомагає злочинцям зберігати анонімність і не видавати себе як особу, а також не розголошувати свої дані, за допомогою яких можна видати себе та таким чином бути ідентифікованим працівниками правоохоронних органів, які відповідно до чинного законодавства України уповноважені здійснювати таку діяльність, яка передбачає виявлення, протидію та розкриття злочинів, для того, аби причетних осіб до протиправних та незаконних діянь було притягнуто до кримінальної відповідальності тощо. Продаж наркотичних речовин чи прекурсорів через мережу Інтернет значно ускладнює діяльність правоохоронних органів щодо попередження, виявлення та розслідування злочинів, пов'язаних їх збутом наркотичних речовин та їх прекурсорів. Адже звичайними гласними способами, виявити такі факти та інформацію про них чи дані, причетних до злочинів осіб, для притягнення їх до кримінальної відповідальності не так просто. Задля виконання такого завдання, яке закріплене на законодавчому рівні, а саме у Законі України “Про Національну поліцію” [1], адже протидія злочинності займає дуже важливе місце, серед таких завдань [2].

Оперативно-розшукову діяльність можна назвати найбільш ефективним способом виявлення, протидії, попередження та боротьби із злочинами,

пов'язаними із збутом наркотичних речовин та їх прекурсорів. Це можна аргументувати тим, що злочинність такого типу постійно змінюється та удосконалюється, з'являються нові схеми та способи збуту, а також розповсюдження наркотичних речовин.

Перевагою від мережі Інтернет на користь злочинців, яка є допоміжною у збуті та розповсюдженні наркотичних речовин є складність проведення оперативно-розшукових дій, які є необхідними для виявлення, припинення, а також запобігання вищевказаних правопорушень. Також як зазначав Телійчук В. Г., одна з головних переваг Інтернету у випадку незаконного розповсюдження наркотиків – складність проведення оперативних заходів з виявлення та затримання злочинців та можливість швидко й анонімно діяти у кіберпросторі [3]. Це аргументується тим, що у разі, коли злочинці використовують для реалізації своїх протиправних та незаконних діянь застосовують мережу Інтернет, знайти та затримати їх можна лише за допомогою оперативно-розшукових заходів.

Як висновок, можна сказати, що оперативно-технічні заходи і способи виявлення та протидії злочинам, пов'язаних із збутом наркотичних речовин, повинні постійно вдосконалюватись з метою їх ефективного здійснення, а також досягнення мети їх проведення, адже з кожним днем злочинні схеми та способи збуту наркотичних речовин змінюються та вдосконалюються.

ПЕРЕЛІК ВИКОРИСТАНИХ ДЖЕРЕЛ:

1. Закон України «Про Національну поліцію». URL: <https://zakon.rada.gov.ua/laws/show/580-19#Text>. Дата звернення: 06.03.2024.
2. Закон України «Про оперативно-розшукову діяльність». URL: <https://zakon.rada.gov.ua/laws/show/2135-12#Text>. Дата звернення: 06.03.2024
3. Телійчук, В. Г. "Оперативно-розшукова протидія наркозлочинності в мережі Інтернет як стратегія протидії наркозлочинності в Україні." Науковий вісник Дніпропетровського державного університету внутрішніх справ 1 (2018): 115-122.

ПРОБЛЕМАТИКА ГЕНДЕРНОЇ РІВНОСТІ У ТРУДОВИХ ВІДНОСИНАХ

Дуденко Марія Олександрівна
здобувач вищої освіти 3-го курсу
Навчально наукового інституту права
та підготовки фахівців для підрозділів
Національної поліції

Дніпропетровського державного університету
внутрішніх справ
Науковий керівник:

Фролов Михайло Михайлович
Доцент кафедри цивільного права та процесу
Дніпропетровського державного університету
внутрішніх справ
Дніпропетровський державний
університет внутрішніх справ,
м. Дніпро, Україна

Гендерна нерівність у трудових відносинах залишається однією з найактуальніших проблем сучасного суспільства. Жінки стикаються з численними викликами на ринку праці. До таких проблем можна віднести: прояви дискримінації по відношенню до жіночої статі, сексуально домагання до жінок тощо.

Щодо проявів дискримінації по відношенню до жінок, можна навести такий приклад, що жінки часто отримують меншу заробітну плату за ту ж роботу, що й чоловіки, також часто буває таке, що жінкам відмовляють у просуванні по службі або ж у підвищеннях по посадах, а також жінок звільняють з роботи частіше, ніж чоловіків. Варто зазначити, що жінкам рідше вдається досягти керівних посад у порівнянні з чоловіками, а навіть якщо жінці вдається досягти керівної посади, то така жінка часто піддається критиці з боку чоловічої статі.

Також варто зазначити, що внаслідок того, що навіть у сучасному суспільстві до сих пір наявні глибоко вкорінені патріархальні норми, які

підпорядковуюють жінок під чоловіків та позбавляють їх повноцінного користування своїми правами, тому жінки піддаються проявам дискримінації у різних сферах суспільного життя. Підтвердженням впливу вищезазначеного фактору, є нерівний розподіл домашніх обов'язків: жінки, як правило, несуть більшу частину домашніх обов'язків та догляду за дітьми, що обмежує їх можливості для професійного, а в подальшому і кар'єрного розвитку тощо.

Важливим аспектом також є наявність таких негативних проявів по відношенню до працівників жіночої статі як сексуальні домагання та дискримінація. Як правило, жінки частіше, ніж чоловіки, зазнають сексуальних домагань та дискримінації на робочому місці.

Ці проблеми мають негативні наслідки не лише для жінок, але й для суспільства в цілому. Гендерна нерівність у трудових відносинах призводить до втрати економічного потенціалу, гальмує економічне зростання та заважає досягненню соціальної справедливості.

Існує ряд заходів, які можуть допомогти подолати гендерну нерівність у трудових відносинах, а саме: законодавче забезпечення гендерної рівності. До прикладу можна навести те, що повинні прийматися закони, які забороняють дискримінацію за ознакою статі на робочому місці та гарантують жінкам рівні права з чоловіками [1]. Наступним заходом може бути підвищення обізнаності про проблему гендерної нерівності. Важливо, щоб у суспільстві, насамперед, визнавали, висвітлювали та усвідомлювали проблему гендерної нерівності та її негативні наслідки. Також необхідні зміни в корпоративній культурі. Роботодавці повинні прагнути до створення такої корпоративної культури, яка буде сприятливою для розвитку жінок у професійній чи службовій діяльності [1]. Також важливим аспектом є повинна бути підтримка балансу між роботою та особистим життям, а саме роботодавці повинні створювати умови, які дозволять мати жінкам поєднувати професійну чи службову діяльність з сімейним життям, адже в більшості випадків жінки, як правило, несуть більшу частину домашніх обов'язків та догляду за дітьми, що як наслідок обмежує їх можливості для професійного, а в подальшому і кар'єрного розвитку. І ще дуже

важливим аспектом є те, щоб у вихованні дітей застосовувалися правильні приклади щодо поваги до прав і свобод людини, незалежно від статі.

Тому як висновок, можна сказати, що подолання гендерної нерівності у трудових відносинах є складним завданням, яке потребує комплексного підходу. Однак важливо пам'ятати, що гендерна рівність не лише справедлива, але й вигідна для всіх.

СПИСОК ВИКОРИСТАНОЇ ЛІТЕРАТУРИ:

1. Що таке гендерна дискримінація та як її ідентифікувати?.
Центральне міжрегіональне управління Міністерства юстиції (м. Київ). URL:
<https://centraljust.gov.ua/news/info/scho-take-genderna-diskriminatsiya-ta-yak-ii-identifikuvati> (дата звернення: .14.04.2024).

URGENT PROHIBITION ORDER AS A FORM OF COMBATING DOMESTIC VIOLENCE

Жукова Єлизавета

здобувач вищої освіти III курсу

Навчально-наукового інституту права

та підготовки фахівців для підрозділів Національної поліції
Дніпропетровського державного університету внутрішніх справ

Науковий керівник:

Галенко Юлія

старший викладач кафедри українознавства

та іноземних мов ННІПФПНП

Дніпропетровського державного університету внутрішніх справ

In modern society, domestic violence is recognized as a serious and large-scale problem that threatens the safety and well-being of citizens. Domestic violence is an act of physical, sexual, psychological or economic violence committed within the family or in the place of residence, between relatives or former / current spouses, or between other people living together as a family, but are not in family relations or married, regardless of whether they live (lived) with a person, who committed domestic violence, in the same place as a victim, as well as threats to commit such acts. The problem of domestic violence requires a comprehensive approach to solving it. That is why legislation aimed at preventing and countering this phenomenon includes various measures, among which special measures against domestic violence occupy an important place [4, p. 105].

Special measures are special forms of response by the authorities to the facts of domestic violence and are aimed both at ensuring the safety of a victim and at changing the violent behavior of an offender, the formation of a new, non-aggressive psychological model of behavior in private relationships. The system of special measures to combat domestic violence is enshrined in Section V of the Law of Ukraine “On the Prevention of and Counteraction to Domestic Violence”. The law allocates such special measures to counter domestic violence as an urgent prohibition order against an offender, i.e. a special measure to counter domestic violence, which

is taken by the authorized units of the National Police of Ukraine as a response to the fact of domestic violence and is aimed at immediately terminating it, eliminating the danger to life and health of victims and preventing the continuation or repeated commission of such violence [3].

An urgent prohibition order is issued to an offender by the authorized units of the National Police of Ukraine in the event of a direct threat to the life or health of a victim in order to immediately stop domestic violence, prevent its continuation or repeated commission. It can contain the following measures (one or more):

- 1) an obligation to leave the place of residence (stay) of a victim;
- 2) a ban on entry and stay in the place of residence (stay) of a victim;
- 3) prohibition to contact a victim in any way.

However, if an offender is a person who has not reached the age of 18 and has a common place of residence (stay) with a victim on the day of the UPO, the order cannot contain the measures provided for in paragraphs 1 and 2 above.

An urgent prohibition order is issued at the request of a victim or on his/her own initiative by an employee of the authorized unit of the National Police of Ukraine based on the results of a risk assessment for up to 10 days [1, p. 175].

When deciding upon issuing an order, the priority is the safety of an affected person. This requirement also applies to the place of cohabitation (stay) of a victim and an offender, regardless of their property rights to the corresponding dwelling. The prescription is made in one copy with the formation of two copies through self-copying paper. The original prescription is handed over to an offender for signature; the first copy is handed over to a victim or his/her representative; the second copy remains with an employee of the authorized police unit. If several people suffered from domestic violence, an employee of the authorized police unit makes an order to an offender regarding each victim.

At the place of his/her temporary stay, an offender, in respect of whom an order was issued, according to which he/she must leave the place of cohabitation (stay) with a victim, is obliged to notify the authorized police unit at the place of committing domestic violence. The offender's message to the authorized police unit

about the place of his/her temporary stay is recorded in the register of messages about the place of temporary stay. In accordance with the procedure established by the current legislation of Ukraine, employees of the authorized police unit may apply police coercion measures to evict an offender from a dwelling, if the order implies an obligation to leave the place of residence (stay) of a victim, but an offender refuses to voluntarily leave it [2, p. 36].

Therefore, it can be concluded that an urgent prohibition order is a special measure used to protect victims of domestic violence, the basis for which is the immediate threat to their life or health. Accordingly, the order is issued by the authorized units of the National Police of Ukraine as a response to the fact of domestic violence and is aimed at immediately terminating domestic violence, eliminating the danger to the life and health of victims and preventing the continuation or repeated commission of such violence.

LITERATURE:

1. Actual Problems of Combating Domestic Violence: textbook / A. B. Blaha, O. S. Tuntula, O. O. Kochemirovska. Mykolaiv: Publishing House of the Petro Mohyla National University, 2021. 208 p.
2. Counteraction to Domestic Violence by the National Police: Methodical recommendations / S. V. Alioshkin, O. V. Datsenko, K. L. Buhaichuk, T. M. Malynovska, K. Y. Sheremet. Kharkiv: Kharkiv National University of Internal Affairs. 2019. 93 p.
3. Law of Ukraine “On the Prevention of and Counteraction to Domestic Violence” No. 2229-VIII. Kyiv December 7, 2017. URL: <https://zakon.rada.gov.ua/laws/show/2229-19#Text> .
4. Prevention of and Counteraction to Domestic Violence: textbook / A. V. Kovaliova, A. I. Berendeeva. Odesa: Odesa State University of Internal Affairs. 2022. 368 p.

ПРОБЛЕМНІ ПИТАННЯ ПРОЦЕСУАЛЬНОГО СТАТУСУ ЕКСПЕРТА З ПИТАНЬ ПРАВА У ЦИВІЛЬНОМУ СУДОЧИНСТВІ

Жулинский Владислав Ігорович

Здобувач вищої освіти 3-го курсу
Навчально-наукового інституту права та підготовки фахівці
для підрозділів Національної поліції
Дніпропетровський державний університет внутрішніх справ

Удосконалення змісту правових норм та реформування законодавства є необхідними умовами його ефективного функціонування. Проте з цими змінами часто виникають прогалини та правові колізії, зокрема, у сфері цивільно-процесуального законодавства.

Експерти з питань права є відносно новими гравцями в судовому процесі. Він не належить ні до жодної сторони, а стосується інших учасників судового процесу. Згідно зі статтею 73 ЦПК України «як експерт з питань права може брати участь особа, яка має науковий ступінь і є визнаним фахівцем у галузі права» [1]. При аналізі цієї заяви одразу виникають запитання щодо її формулювання та змісту.

По-перше, немає визначення того, який ступінь повинна мати особа, щоб мати право брати участь у процесі та надавати роз'яснення. По-друге, немає чіткого визначення сфери, в якій потрібно отримати цей ступінь. Його можна вважати дипломом юриста, оскільки його обов'язки включають надання роз'яснень у галузі права, але оскільки закон цього не визначає, все може бути не таким однозначним. Чимало проблем і з формулюванням «...є визнаним експертом у юридичній сфері». У правовому полі немає жодного стандарту «визнання», а також немає конкретного стандарту щодо того, хто має це визнавати, тому я не знаю, що охоплює це поняття [2].

Одним із недоліків Цивільного процесуального кодексу щодо експертів є відсутність процедур підтвердження повноважень та компетентності експертів. Закон також не містить переліку документів, які особа повинна надати для підтвердження повноважень давати висновки та пояснення. Крім того, досі не

до кінця вирішено питання щодо прав та обов'язків юристів та їх відповідальності за невиконання ними покладених на них обов'язків. Наприклад, відповідно до переліку підстав для відвіду (самовідводу) інших учасників судового провадження, передбаченого статтею 38 ЦПК України, такого учасника, як експерт з питань права, немає [3].

Слід зазначити, що згідно з частиною першою статті 73 ЦПК України рішення про допуск експертів до участі у справі вирішує суд, але відомості про мотиви їх участі відсутні. І хто брав участь. Є ініціатором його участі: суд або за клопотанням сторін.

Відкритим залишається питання щодо доцільності запровадження інституту експертів з питань права, оскільки кожен суддя має бути професійним юристом, дотримуватись вимог Закону України «Про судоустрій і статус суддів» та самостійно надавати роз'яснення учасникам судові процесу. Крім того, відповідно до цивільного процесуального законодавства висновки експерта мають рекомендаційний характер, тобто суд взагалі не може їх враховувати при прийнятті рішення. Крім того, висновки експертів-юристів не є доказами під час судового розгляду.

Поки що в Цивільному процесуальному кодексі є багато недоліків щодо учасників цивільного процесу як професійних юристів. Правила процедури та підстави участі та порядок визначення повноважень законом не встановлені. Його висновки є лише рекомендаціями і не можуть розглядатися судом, що викликає сумніви щодо необхідності його участі. Тому слід звернути увагу на вдосконалення цивільно-правової системи, особливо в частині, що стосується експерта з питань права.

СПИСОК ВИКОРИСТАНИХ ДЖЕРЕЛ:

1. Цивільний процесуальний кодекс України (Відомості Верховної Ради України (ВВР), 2004, № 40-41, 42, ст.492) URL: <https://zakon.rada.gov.ua/laws/show/1618-15#Text> (Дата звернення 10.05.2024)

2. Експерт з питань права: проблема процесуального статусу. URL: https://ukrainepravo.com/scientific-thought/legal_analyst/ekspert-z-pitan-prava-problema-protsesualnogo-statusu/ (Дата звернення 10.05.2024)

3. Старченко Олена, Проблемні питання процесуального статусу експерта з питань права. Підприємство, господарство і право. 2019 р. с. 26-29. (Дата звернення 10.05.2024)

ДЕЯКІ ПРОБЛЕМИ ВИКОНАННЯ СУДОВИХ РІШЕНЬ У ЦИВІЛЬНОМУ ПРОЦЕСІ

Жулинский Владислав Ігорович

Здобувач вищої освіти 3-го курсу
Навчально-наукового інституту права та підготовки фахівців
для підрозділів Національної поліції
Дніпропетровський державний університет внутрішніх справ
Науковий керівник:

Логінова Марина Вікторівна

Викладач кафедри цивільного права та процесу
Дніпропетровський державний університет внутрішніх справ

Виконання судових рішень є одним із головних показників дотримання мети здійснення правосуддя, а саме відшкодуванні завданої шкоди та відновленні порушених прав і свобод. Однак на практиці поширеним явищем є випадки, коли виникають труднощі щодо реалізації судових рішень учасниками цивільно-правових спорів. Наразі в Україні обов'язок забезпечення примусового виконання судових рішень покладено на органи державної виконавчої служби шляхом виконавчого провадження.

Легальне визначення поняття виконавчого провадження закріплене у Законі України «Про виконавче провадження». Виконавче провадження як завершальна стадія судового провадження і примусове виконання судових рішень - сукупність дій органів і осіб, що спрямовані на примусове виконання рішень і проводяться за наявності підстав та у межах повноважень та у спосіб, що визначені Конституцією України, цим Законом, іншими законами та нормативно-правовими актами, а також рішеннями, які відповідно до цього Закону підлягають примусовому виконанню [1].

Примусове виконання судових рішень повинно здійснюватися з дотриманням прав і свобод людини, що закріплені як у національному законодавстві, так і в міжнародних нормативно-правових актах, ратифікованих Верховною Радою України. Аналізуючи положення статті 6 Конвенції про захист прав людини і основоположних свобод можна зробити висновок, що

однією із засад правосуддя є розумність строків. Тривалість розумного строку досі залишається невизначеним, проте передбачає виконання певних дій у строки, що є об'єктивно необхідними. Законом України «Про виконавче провадження» передбачено, що виконавчі дії щодо рішень немайнового характеру виконуються у двомісячній термін, а по інших виконавчих документах – протягом шести місяців. Такий значний проміжок часу призводить до затягування виконання рішень, що негативно впливає на ефективність та зміст здійснення правосуддя [2]. Варто також додати, що такі строки є досить тривалими для відновлення порушених прав особи.

Крім цього, Розділ VII «Виконання рішень немайнового характеру» чинного Закону України «Про виконавче провадження» містить деякі невідповідності. Норми, що регламентують порядок виконання рішень боржником, проте не всі рішення, що мають немайновий характер є зобов'язальними. Порядком виконання рішень за участі боржника передбачено, що у випадку невиконання боржником рішення, яке не може бути виконано без участі боржника, виконавець надсилає до органу досудового розслідування повідомлення про вчинення боржником кримінального правопорушення та виносить постанову про закінчення виконавчого провадження. Виходячи з цього забезпечення виконання судового рішення покладається на добросовісність виконавця, що є далеким від досконалої системи, оскільки існує можливість невиконання рішення взагалі. Було б доречно запроваджувати можливість альтернативного виконання, наприклад вчинення певних дій самим позивачем із подальшим відшкодуванням витрат у збільшеному розмірі та стягнення компенсації [3].

Отже, враховуючи вищезазначене можна зробити висновок, що система виконання судових рішень потребує значних змін та вдосконалення, оскільки проблемні питання щодо строків або невідповідності правових норм призводить до порушення засад правосуддя, і, відповідно, захист прав і свобод людини.

СПИСОК ВИКОРИСТАНИХ ДЖЕРЕЛ:

1. Закон України «Про виконавче провадження» (Відомості Верховної Ради (ВВР), 2016, № 30, ст.542) URL: <https://zakon.rada.gov.ua/laws/show/1404-19#n5> (Дата звернення 07.05.2024)
2. Шевелер Н. В. Виконання судових рішень – складова права на справедливий суд URL: <https://dspace.uzhnu.edu.ua/jspui/bitstream/lib/44841/1/1789-Article%20Text-2078-1-10-20220801.pdf> (Дата звернення 07.05.2024)
3. Проблемні питання виконання судових рішень зобов'язального характеру URL: <https://www.avtorgov.com/проблемні-питання-виконання-судових/> (Дата звернення 07.05.2024)

ВІДПОВІДАЛЬНІСТЬ ЮРИДИЧНИХ ОСІБ: ЗАРУБІЖНИЙ ДОСВІД

Задніпряна-Корінна М. Ю.,

кандидат юридичних наук,
кафедра економіки і права

Національний університет харчових технологій

Вступ./Introduction. Відповідальність юридичних осіб є важливим аспектом правової системи будь-якої країни. Зарубіжний досвід в цьому контексті може бути корисним для порівняння та вдосконалення власної системи. Проаналізувавши сучасне законодавство, розглянемо декілька прикладів з різних країн. Наприклад, в Сполучених Штатах Америки юридичні особи можуть бути притягнуті до відповідальності як в цивільному, так і в кримінальному порядку. Компанії можуть бути оштрафовані за порушення екологічного законодавства, фінансових правил або антиконкурентних практик. Кримінальна відповідальність юридичних осіб закріплена в багатьох федеральних законах, включаючи законодавство про корупцію за кордоном та про організовану злочинність.

Ціль роботи./Aim. Проаналізувати сучасне законодавство в сфері відповідальності юридичних осіб.

Матеріали і методи./Materials and methods. Для проведення дослідження було використано такі методи: аналіз текстів правових актів та їх тлумачення, порівняльний аналіз зарубіжного досвіду щодо юридичної відповідальності, метод аргументації і групування.

Результати і обговорення./Results and discussion. У країнах Європейського Союзу підходи до відповідальності юридичних осіб можуть варіюватися. Наприклад, у Німеччині юридичні особи несуть адміністративну відповідальність за порушення закону, але не кримінальну. Натомість у Франції юридичні особи можуть бути притягнуті до кримінальної відповідальності за широке коло правопорушень, включаючи фінансові злочини, корупцію та екологічні правопорушення. У Великій Британії юридичні особи можуть бути

притягнуті до кримінальної відповідальності, зокрема за корупцію, шахрайство, порушення прав споживачів та екологічні злочини. Відповідальність може включати великі штрафи та інші санкції. У Канаді юридичні особи можуть бути притягнуті до кримінальної відповідальності згідно з Кримінальним кодексом. В даному кодексі відповідальність може включати штрафи та інші санкції, наприклад, обмеження на ведення діяльності. У Японії юридичні особи несуть відповідальність як в цивільному, так і в кримінальному порядку. Наприклад, компанії можуть бути притягнуті до відповідальності за порушення законів про конкуренцію, трудового законодавства та екологічних норм.

Зарубіжний досвід показує, що юридичні особи можуть нести відповідальність в різних формах: кримінальну, адміністративну та цивільну. Вибір конкретної моделі залежить від правової традиції та системи кожної країни. Україна може використовувати цей досвід для вдосконалення власного законодавства та практик щодо відповідальності юридичних осіб. Для покращення законодавства в сфері відповідальності юридичних осіб в Україні можна зробити наступні кроки:

1. Огляд та аналіз існуючого законодавства. Провести детальний аналіз існуючих законодавчих актів, що регулюють відповідальність юридичних осіб, для виявлення прогалин та недоліків. Вивчити законодавство інших країн, зокрема країн ЄС, США, Канади та Японії, щоб перейняти найкращі практики.

2. Гармонізація з міжнародними стандартами. Інтегрувати положення міжнародних угод та конвенцій, таких як Конвенція ООН проти корупції, до національного законодавства. Впровадити міжнародні стандарти, зокрема ISO 37001 (системи управління боротьбою з хабарництвом) та інші відповідні стандарти.

3. Розширення та уточнення видів відповідальності. Впровадити чіткі положення щодо кримінальної відповідальності юридичних осіб за різні види правопорушень, включаючи екологічні злочини, корупцію, шахрайство, порушення прав споживачів та інше. Визначити чіткі межі та види адміністративної відповідальності, включаючи штрафи, санкції та обмеження

діяльності. Врегулювати механізми цивільно-правової відповідальності, зокрема компенсації збитків, завданих третіми особами.

4. Підвищення прозорості та підзвітності. Впровадити вимоги щодо обов'язкового звітування компаній про дотримання законодавства та етичних стандартів. Запровадити регулярні незалежні аудити та перевірки діяльності компаній на відповідність законодавству.

5. Вдосконалення системи правозастосування. Провести навчання та підвищення кваліфікації суддів, прокурорів, слідчих та інших правозастосовчих органів щодо особливостей відповідальності юридичних осіб. Підвищити рівень співпраці між різними органами державної влади для ефективного правозастосування.

6. Підвищення обізнаності та відповідальності бізнесу. Провести інформаційні кампанії для підвищення обізнаності серед бізнесу щодо важливості дотримання законодавства. Заохочувати впровадження корпоративних кодексів етики та програм комплаєнсу в компаніях.

7. Впровадження інновацій та технологій. Використовувати новітні технології для моніторингу та контролю за діяльністю юридичних осіб, наприклад, блокчейн для забезпечення прозорості транзакцій.

Висновки./Conclusions. Покращення законодавства в сфері відповідальності юридичних осіб потребує комплексного підходу, що включає аналіз існуючої правової бази, гармонізацію з міжнародними стандартами, розширення видів відповідальності, підвищення прозорості, вдосконалення правозастосування та підвищення обізнаності бізнесу. Впровадження цих заходів сприятиме створенню ефективної системи відповідальності, що стимулюватиме компанії до відповідальної поведінки та дотримання законодавства.

ПОНЯТТЯ ТА ЗМІСТ КРИМІНАЛЬНОГО ПРАВА

Зіміна Орина Юріївна,
курсант 2 курсу Навчально-наукового
інституту права та підготовки фахівців
для підрозділів Національної поліції
Дніпровського державного
університету внутрішніх справ
Науковий керівник:
Корогод Світлана Володимірівна,
старший викладач кафедри
кримінального права та кримінології
Дніпровського державного університету
внутрішніх справ
доктор філософії та в галузі права,
капітан поліції

Право зароджувалося ще з давнини, верстви населення мали якось врегулювати конфлікти та встановлювати порядок. З часом люди почали замислюватися щодо зміни кривавих розправ та самосуду. Правознавство тісно пов'язано з можливостями людини, воно є універсальним і невід'ємним від індивіда. Вагоме місце серед усіх галузей права займає кримінальне право, за допомогою якого регулюються кримінально-правові відносини, що виникають за наслідками вчинення кримінальних правопорушень. Поняття та зміст кримінального права з огляду на сучасний стан розвитку суспільства є дуже актуальним, потребує свого розвитку та подальшого дослідження науковцями-теоретиками та практичними співробітниками.

Кримінальне право є однією з основних галузей права, яка регулює відносини між державою та особою у сфері боротьби зі злочинністю. Воно визначає, які діяння є кримінальними правопорушеннями, та встановлює міри покарання за їх вчинення. Основною метою кримінального права є охорона суспільного порядку, прав і свобод людини, а також забезпечення справедливості. Поняття кримінального права включає систему правових норм, які регулюють підстави та умови кримінальної відповідальності. Зміст

кримінального права охоплює принципи, категорії кримінальних правопорушень, види покарань та процедури їх застосування. Таким чином, кримінальне право є ключовим елементом правової системи, що забезпечує захист суспільних інтересів та прав громадян.

Загальновизнаним є таке визначення кримінального права з аспекту окремої галузі права: кримінальне право є системою обов'язкових, формально визначених юридичних норм, які прийняті Верховною Радою України, що регламентують суспільні небезпечні діяння, що є кримінальними правопорушеннями, а також покарання, які підлягають застосуванню до осіб, що їх вчинили. Існує також інше визначення кримінального права: це системна сукупність формально визначених правових норм, які письмово фіксують ознаки кримінальних правопорушень, а також класифікацію та порядок (рамки) застосування покарань за них [1].

Зміст кримінального права охоплює систему правових норм, що визначають злочини та встановлюють покарання за їх вчинення. Воно включає класифікацію злочинів за ступенем тяжкості, принципи кримінальної відповідальності та обставини, які виключають злочинність діяння. Кримінальне право також регулює порядок застосування покарань та їх види, від штрафів до позбавлення волі. Крім того, воно встановлює процедури кримінального переслідування та права обвинувачених і потерпілих. Зміст кримінального права спрямований на захист суспільного порядку, прав і свобод людини та забезпечення справедливості в суспільстві [2].

Юридична література термін кримінального права розкриває із застосуванням галузевих ознак, зазначаючи, що воно є «системою юридичних норм» (відповідно, законів), які прийняті Верховною Радою України, якими встановлюється, що являють собою суспільно небезпечні діяння, які відносяться до кримінальних правопорушень, а також - покарання чи інші заходи кримінального впливу, які застосовуються до осіб, винних у їх вчиненні [3, с. 16]. Зазначене визначення прямо підкріплюється завданнями, які ставляться перед кримінальним законодавством, законом, що є формою

законодавчого вираження кримінального права: згідно ч. 1 ст. 1 КК України «Кримінальний кодекс України визначає суспільно-небезпечні діяння – кримінальні правопорушення, а також покарання, застосовувані до винних осіб, які вчинили їх».

У національній правовій літературі мають місце інші визначення поняття кримінального права. Коржанський М. Й. вказує, що кримінальне право - це сукупність суспільних відносин, що дозволяють і гарантують громадянам суспільну можливість життя, володіння, користування найбільш цінними благами суспільного життя, забороняють всім іншим суб'єктам суспільства завдавати шкоди чи здійснювати руйнування цих можливостей [4, с. 18].

Пінаєв А. А. у свою чергу зазначає, що кримінальне право є самостійною галуззю права, яка складається із закону про кримінальну відповідальність, науки про кримінальне право, судової практики у сферах розгляду кримінальних справ, що за своє завдання ставить кримінальну протиправність в каранисть суспільно-небезпечних діянь [5, с. 20].

Отже, на основі проведеного дослідження можна запропонувати ефективне та найбільш доцільне визначення поняття «кримінальне право»: кримінальне право є сукупністю нормативно-правових норм, що визначають провідні засади, підстави й умови кримінальної відповідальності; перелік діянь, що за високим рівнем суспільної небезпеки визнаються кримінальними правопорушеннями, розміри й види кримінальних покарань, а також інші види кримінального правового впливу, які застосовуються до осіб, які визнані винними у їх скоєнні, а також підстави й умови звільнення від відповідальності та покарання.

БІБЛІОГРАФІЧНІ ПОСИЛАННЯ:

1. Гритенко О. А., Плужнік О. І. Лекція до теми «Злочин та його ознаки» для слухачів 2 курсу факультету №2 ННІЗДН за спеціальністю 262 Правоохоронна діяльність.
2. Кравець І. І. Поняття та зміст кримінального права. The 12 th

International scientific and practical conference “Modern research in world science”(February 26-28, 2023) SPC “Sci-conf. com. ua”, Lviv, Ukraine. 2023. 1161 p. 2023. С. 1084.

3. Тацій В. Я., Тютюгіна В. І., Борисова В. І. Кримінальне право України. Загальна частина: підручник. 6-те вид., перероб. і допов. Харків: Право, 2020. 584 с.

4. Коржанський М. Й. Кримінальне право України. Частина Загальна. Курс лекцій для студентів вищих навчальних закладів. К., 1996. 342 с.

5. Пінаєв А. А. Кримінальне право України. Загальна частина. Х.: Харків юридичний, 2005. 664 с.

ПІДХОДИ ЩОДО ВИВЧЕННЯ ВОГНЕВОЇ ПІДГОТОВКИ В ЗАКЛАДАХ ВИЩОЇ ОСВІТИ ЗІ СПЕЦИФІЧНИМИ УМОВАМИ НАВЧАННЯ У ПЕРІОД ВОЄННОГО СТАНУ

Кадірова Аріна Олександрівна,
Здобувач вищої освіти 3-го курсу
Навчально-наукового інституту
права та підготовки фахівців для
підрозділів Національної поліції
Дніпропетровського державного
університету внутрішніх справ
Кислун Юрій Віталійович,
здобувач вищої освіти 3-го курсу
ННППФПП
Дніпропетровського державного
університету внутрішніх справ
Науковий керівник:
Бодирєв Дмитро Анатолійович,
старший викладач кафедри
тактико-спеціальної підготовки,
Дніпропетровський державний
університет внутрішніх справ

З 24 лютого 2022 року Президентом України підписано указ про запровадження воєнного стану в Україні, у зв'язку з військовою агресією Російської Федерації проти нашої держави та на підставі пропозиції Ради національної безпеки і оборони й відповідно до українського законодавства [1].

Сьогодні важливо підготувати працівників Національної поліції до можливих викликів у роботі з веденням бойових дій, та забезпечити фахівцям необхідні навички для захисту держави та населення в цілому. Заклади вищої освіти відіграють важливу роль у цьому процесі, надаючи курсантам спеціальну вогневу підготовку, яка відповідає специфічним умовам навчання у період воєнного стану.

У період воєнного стану, процес навчання зустрічає особливі виклики. Загроза військової агресії змушує заклади вищої освіти пристосуватися до

нових умов і забезпечити ефективну вогневу підготовку для курсантів. До яких відносяться: розвиток ситуаційних вправ, тренувань у реальних умовах, підвищення фізичної підготовки та розширення знань про військове обладнання та тактику.

Набуття курсантами практичних навичок потребує наявності навчальної зброї або макетів зброї. Регулярні практичні заняття з навчальною зброєю, хоч і дистанційно, але під контролем викладача сформує у курсанта усвідомлене дотримання заходів безпеки, формування правильного хвату при утриманні вогнепальної зброї (пістолета), положення для стрільби, формування навичок заряджання та розряджання зброї, наведення на ціль, прицілювання, виконання пострілу, постійного носіння та зберігання зброї, пересування зі зброєю, заміну магазину, ведення вогню з різних положень тощо [2, с. 174].

Одним з основних етапів вивчення вогневої підготовки є теоретична підготовка. Важливо навчити здобувачів освіти основам вогневої підготовки, таким, як правила безпеки при поводженні зі зброєю, що закріплюються відповідною Інструкцією.

Загальгальні положення визначають систему заходів, спрямованих на забезпечення особистої безпеки поліцейських, запобігання загибелі, пораненням і травмуванню їх та інших осіб під час поводження з вогнепальною зброєю, ручним протитанковим і підствольним гранатометами, реактивною протитанковою і бойовою ручною гранатами (далі - зброя) [3].

Заклади вищої освіти можуть використовувати різні методи, такі як лекції, семінари й практичні заняття, для забезпечення ефективного теоретичного навчання.

Практичне навчання є одним з найважливіших елементів у вивченні вогневої підготовки. Контрольовані тренування, імітації військових ситуацій дозволять курсантам отримати практичні навички використання вогнепальної зброї, техніки безпеки та тактичних прийомів. Заклади вищої освіти можуть здійснювати тренування на спеціально обладнаних полігонах або використовувати симулятори вогню.

Держава має відігравати важливу роль у забезпеченні вогневої підготовки в закладах вищої освіти у період воєнного стану.

Вона повинна забезпечити необхідні ресурси, фінансування та інфраструктуру для проведення тренувань. Крім того, співпраця з військовими установами може бути корисною при здійсненні вогневої підготовки. Військові фахівці можуть надати цінні практичні поради та досвід у цьому питанні.

Сучасні технології можуть максимально поліпшити ефективність вивчення вогневої підготовки. Використання віртуальної реальності та спеціального програмного забезпечення дозволять курсантам симулювати справжні військові ситуації, що допоможе їм набути навичок і вправностей в безпечній обстановці.

Статистика випадків реальних вогневих контактів показує, що система професійної підготовки співробітників поліції повинна включати в себе три взаємопов'язаних складових: базова підготовка для швидкого і точного ураження цілі на відстанях від 1 до 25 метрів; правова підготовка, необхідна для миттєвої оцінки обстановки і прийняття вірного рішення на застосування або вико-ристання зброї; психологічна підготовка [4, с. 248].

Кожен курсант має свої індивідуальні потреби та особливості. Для ефективного вивчення вогневої підготовки, заклади вищої освіти мають враховувати ці особливості та надавати індивідуальну підтримку здобувачам вищої освіти зі специфічними умовами навчання. Це може включати додаткові консультації, персональну практичну підготовку та інші спеціалізовані методи.

Заклади вищої освіти зі специфічними умовами навчання мають відповідати потребам воєнного стану та забезпечувати належну вогневу підготовку для курсантів.

Це включає в себе розкриття теоретичних та практичних аспектів застосування вогнепальної зброї, включаючи вогневу підготовку. Заклади вищої освіти повинні мати спеціальну інструктивно-методичну базу з цього питання та обладнання, що дозволяє курсантам отримати необхідні навички.

СПИСОК ВИКОРИСТАНИХ ДЖЕРЕЛ:

1. Указ Президента України “Про введення воєнного стану в Україні” №64/2022 від 24 лютого 2022 року. URL: <https://www.president.gov.ua/documents/642022-41397> (Дата звернення - 27.11.2023).
2. Владимиров М. В. Вогнева підготовка: проблематика та шляхи вирішення під час дистанційного навчання в умовах воєнного стану. Підготовка правоохоронців в системі МВС України в умовах воєнного стану. Харків, 2022. 174-175 с.
3. Інструкція із заходів безпеки при поводженні зі зброєю №70 від 1 лютого 2016 року. URL: <https://zakon.rada.gov.ua/laws/show/z0250-16#Text> (Дата звернення - 27.11.2023).
4. Бодирев, Д. А., & Завістовський, О. Д. (2023). Нові підходи у методиці викладання вогневої підготовки під час воєнного стану. Аналітично-порівняльне правознавство, (3), 246-249. URL: <https://doi.org/10.24144/2788-6018.2023.03.44>

ЩОДО ПИТАННЯ ВЗАЄМОДІЇ ОПЕРАТИВНИХ ПІДРОЗДІЛІВ З ГРОМАДСЬКІСТЮ ТА НАСЕЛЕННЯМ В УМОВАХ ВІЙСЬКОВОГО СТАНУ

Карпенко Кирило Сергійович
здобувачка вищої освіти 2 курсу
факультету підготовки фахівців для
підрозділів кримінальної поліції
Дніпропетровського державного
університету внутрішніх справ
Науковий керівник:
Телійчук Віталій Григорович
професор кафедри
оперативно-розшукової діяльності
факультету підготовки фахівців для
підрозділів кримінальної поліції
Дніпропетровського державного
університету внутрішніх справ
кандидат юридичних наук,
старший науковий співробітник,
доцент

Розглядаючи важливість мови права у суспільній взаємодії та розумінні правових аспектів через комунікативний процес, можемо відзначити, що у контексті воєнного стану в Україні роль поліції набуває особливого значення. Також є необхідність ефективної взаємодії між поліцією та громадянами і громадськими організаціями для забезпечення публічної безпеки. У контексті воєнного стану ця взаємодія стає критично важливою, зокрема в сфері волонтерської допомоги, спрямованої на задоволення базових життєвих потреб.

Зазначимо, що у таких умовах надання допомоги стає взаємним процесом, орієнтованим як на захист вразливих категорій населення, так і на підтримку поліцейських підрозділів, які у звичайний час можуть не мати необхідних ресурсів для здійснення своїх обов'язків через перехід до воєнного стану [1 с. 439].

Для забезпечення ефективності здійснення кримінального провадження та реалізації повноважень поліції в умовах воєнного стану Верховною Радою було прийнято низку законів, які були підписані Президентом України. По-перше, це Закон «Про внесення змін до законів України «Про Національну поліцію» та «Про Дисциплінарний статут Національної поліції України» з метою оптимізації діяльності поліції, у тому числі під час дії воєнного стану» №2123-IX від 15 березня 2022 року. Даним Законом на період дії воєнного стану органи поліції наділяються додатковими повноваженнями. Доповнення стосуються питань взаємодії органів і підрозділів в тому числі оперативних підрозділів Нацполіції з державними органами, органами місцевого самоврядування, юридичними особами, окремими громадянами, у тому числі щодо утримання військовополонених, забезпечення конвоювання затриманих осіб, розмінування та допуску поліцейських до проведення спеціальних вибухотехнічних робіт, сприяння громадян оперативним підрозділам кримінальної поліції у протидії корисливо-насильницьким злочинам тощо. Зокрема, зміни спрямовані на врегулювання питання збирання біометричних даних осіб, у тому числі шляхом дактилоскопіювання, а також розширення переліку підстав для зупинки поліцейським транспортного засобу та його перевірки, а також перевірки водіїв та пасажирів. До того ж, Дисциплінарний статут Національної поліції доповнюється новим розділом, який визначає особливості проведення в Національній поліції службового розслідування в період дії воєнного стану. По-друге, це Закон «Про внесення змін до Кримінального процесуального кодексу України щодо удосконалення порядку здійснення кримінального провадження в умовах воєнного часу» №2201-IX від 14 квітня 2022 року [2].

Глибше розуміння поняття «громадськість» у контексті воєнного стану передбачає його розгляд як соціально активну групу, що має вплив на суспільство та здійснює діяльність, спрямовану на надання допомоги громадянам. Це може включати різноманітні суб'єкти, від громадських організацій до ініціативних груп та окремих громадян, що активно залучаються

до волонтерської роботи.

Уважно розглядаючи цю діяльність, можемо виділити деякі особливості, які виявляються саме в умовах воєнного стану. Це, зокрема, пріоритетність допомоги Збройним Силам, широке коло суб'єктів, які залучаються до цього процесу, спрощення звітності та організація збору коштів на потреби армії [З с. 165].

Важливо враховувати, що в умовах воєнного стану поліція також перетворюється та виконує завдання, що раніше були покладені на інші соціальні служби. Це вимагає нових підходів до співробітництва з громадськістю та взаємодії з нею.

Особливе значення має підвищення заробітних плат поліцейських, що стимулює їхню ефективність та впливає на довіру громадськості до поліції в цілому. Такий підхід сприяє покращенню співробітництва та підтримує позитивний імідж поліції в суспільстві.

Представлені висловлення надихають на вивчення взаємодії поліції з громадськістю та її впливу на конкурентоспроможність працівників поліції. Підкреслюючи значення конкурентоспроможності, є можливість її використання як сукупності особистих і професійних якостей працівника, необхідних для роботи на певній посаді, а також для захисту працівника від недопущення до роботи без обґрунтованих причин.

Розглядаючи діяльність поліції в умовах воєнного стану, можна виділити такі особливості - перехід особового складу поліції у зони активних бойових дій на казармений режим, що вимагає організації проживання, харчування та відпочинку, виконання особовим складом функцій, що не входять до їх звичайних обов'язків, зокрема надання допомоги цивільному населенню, подолання проблем, пов'язаних із відключенням електроенергії та переходом до ручного оформлення документів, стрес, який може призвести до поширення негативних звичок серед персоналу та зниження виконавської дисципліни [З с. 167].

Варто зазначити, що організація взаємодії поліції з громадськістю в

умовах воєнного стану передбачала активну участь керівників поліційних підрозділів, які змушені були адаптувати управлінські рішення до реалій воєнного часу та забезпечити виконання завдань підрозділів.

Зрозумівши глибину взаємодії поліції з громадськістю в умовах воєнного стану, можемо перейти до аналізу конкретних форм цієї взаємодії. Такими формами можуть бути - спільна доставка гуманітарної допомоги для цивільного населення і Збройних Сил, організація евакуації та забезпечення безпеки населення, проведення тренінгів з питань безпеки для громадськості, надання харчування та медикаментів представникам поліції, забезпечення приміщень для безпеки громадськості, використання приміщень поліції для надання допомоги та проведення тренінгів для особового складу поліції представниками громадськості [4 с. 76].

В умовах військового стану взаємодія оперативних підрозділів з громадськістю та населенням набуває особливого значення. Оперативні підрозділи виступають не лише як органи правопорядку, але й як важливі ланки в системі забезпечення безпеки громадян в умовах кризових ситуацій. Під час воєнного стану вони виконують широкий спектр функцій, від забезпечення публічної безпеки до надання гуманітарної допомоги та організації евакуації населення.

Однією з ключових аспектів взаємодії є організація інформаційного обміну між оперативними підрозділами та громадськістю. Це може включати спільні наради, громадські слухання або використання соціальних мереж для розповсюдження актуальної інформації. Такий обмін дозволяє підвищити ефективність дій оперативних підрозділів та забезпечити більш швидко та координовану реакцію на виниклі ситуації. Також важливою є взаємодія у сфері психологічної підтримки населення, де оперативні підрозділи можуть співпрацювати з психологами та громадськими організаціями для надання допомоги постраждалим і підтримки громадян у стресових ситуаціях.

Отже, в умовах військового стану взаємодія оперативних підрозділів з громадськістю та населенням стає ключовим чинником забезпечення безпеки та

підтримки громадян. На фоні кризових ситуацій та загроз військового характеру важливо встановити ефективний обмін інформацією, сприяти активній взаємодії з громадськими організаціями та індивідуальними громадянами. Це передбачає не лише надання допомоги в евакуації, але і спільні заходи з психологічної підтримки, організацію гуманітарної допомоги та забезпечення публічної безпеки. Важливим є активний обмін інформацією та координація дій для швидкого реагування на загрози та мінімізації можливих наслідків. Така взаємодія сприяє не лише зміцненню довіри між владою та громадянами, але і забезпечує більш ефективну захист громадської безпеки в умовах надзвичайних ситуацій.

СПИСОК ВИКОРИСТАНИХ ДЖЕРЕЛ:

1. Найда, В. О. Принципи взаємодії поліції з громадськістю в умовах воєнного стану / Вісник Кримінологічної Асоціації України. 2024. № 1 (31). С. 437-448
2. Телійчук В. Г. До питання сприяння громадян оперативним підрозділам кримінальної поліції у протидії корисливо-насильницьким злочинам. <https://colloquium-journal.org/wp-content/uploads/2023/09/Colloquium-journal-2023-180-1.pdf>
3. Комзюк А. В. Форми взаємодії національної поліції з громадськістю у сфері забезпечення публічної безпеки і порядку / Вісник Харківського національного університету внутрішніх справ. 2020. Вип. 3 (90). С. 135–143.
4. Макарова О. Професійна ідентичність майбутніх поліцейських на її когнітивному рівні. / Вісник Національного університету оборони України. 2019. № 1 (51). С. 74–83.

ЗАОЧНИЙ РОЗГЛЯД СПРАВИ У ЦИВІЛЬНОМУ ПРОЦЕСІ: ПЕРЕВАГИ ТА НЕДОЛІКИ

Кислун Юрій Віталійович
здобувач вищої освіти 3-го курсу
Навчально-наукового інституту
права та підготовки фахівців для
підрозділів Національної поліції
ДДУВС

Логінова Марина Вікторівна
викладач кафедри
цивільного права та процесу
Дніпропетровського державного
університету внутрішніх справ

Заочний розгляд справ у цивільному процесі є важливою складовою правосуддя, спрямованою на забезпечення ефективності судових процесів і зниження навантаження на суди. У сучасних умовах заочний розгляд набуває все більшого значення, оскільки дозволяє швидше вирішувати спори без фізичної присутності сторін. Однак, незважаючи на явні переваги, цей інститут має також певні недоліки, які потребують детального аналізу.

Україна, як і більшість країн світу, стикається зі складнощами в цивільному судочинстві. Значна завантаженість судів, висока вартість процесу та ускладнений доступ до судової системи призвели до зниження ефективності цивільного судочинства та підірвали авторитет судової влади [1, с. 816]. Аналіз даного виду провадження та подальше його дослідження повинно базуватись на законі, отже треба розглянути законну підставу для проведення заочного рішення по справі.

Цивільний процесуальний кодекс (далі – ЦПК) України передбачає що суд може ухвалити заочне рішення на підставі наявних у справі доказів за одночасного існування таких умов:

1) відповідач належним чином повідомлений про дату, час і місце судового засідання;

2) відповідач не з'явився в судове засідання без поважних причин або без повідомлення причин;

3) відповідач не подав відзив;

4) позивач не заперечує проти такого вирішення справи [2].

Заочне провадження має ряд переваг, які стосуються саме економії часу та коштів, тобто значно скорочує час, необхідний для вирішення спорів, оскільки не вимагає присутності сторін у суді. Це дозволяє знизити навантаження на суди та зменшити витрати сторін на проїзд, проживання та інші витрати, пов'язані з участю в судових засіданнях.

Також перевагою можна вважати забезпечення захисту прав позивача. У більшості випадків заочне рішення по справі застосовується у випадках, коли відповідач ухиляється від участі у справі, що може затягувати процес. Таким прикладом може бути заочне рішення по справі Подільського районного суду м. Києва у справі №2-3124/08 про розірвання шлюбу. Позивачка просить шлюб розірвати, мотивуючи тим, що відповідач вживає спиртні напої, не з'являється додому по кілька місяців, дитиною не цікавиться, матеріально сім'ю не забезпечує, неодноразово виникали конфлікти які привели до припинення сімейного життя. Відповідач в судове засідання не з'являється, суд належним чином його повідомляв, при таких обставинах суд вважає за можливе ухвалити заочне рішення. Тож, суд вирішив розірвати шлюб, при заочному розгляді справи [3].

Ще однією перевагою, на яку хотілось би звернути увагу, є зручність для сторін. Можливість розгляду справи без необхідності фізичної присутності в суді є зручною для сторін, особливо якщо вони проживають у віддалених регіонах або мають обмежені можливості для пересування. Це також сприяє більшій доступності правосуддя.

Незважаючи на ряд переваг, у заочних рішеннях по справі є і свою недоліки, до яких можна віднести:

1) порушення принципу змагальності сторін, особа, яка не бере участі у судовому провадженні, що може призвести до необ'єктивного розгляду

справи, або неврахування усіх обставин;

2) можливість порушення прав відповідача;

3) заочний розгляд може використовуватися недобросовісними сторонами для отримання рішення на свою користь, не надаючи відповідачу можливості захищати свої права. Це може призвести до неправомірних рішень і погіршення правової захищеності громадян.

Отже враховуючи ряд переваг і недоліків, заочне рішення у справах є складовою цивільного процесу. Важливо використовувати заочне провадження з урахуванням усіх недоліків та вживати певних заходів для їх мінімізації.

СПИСОК ВИКОРИСТАНИХ ДЖЕРЕЛ:

1. Рак, Н. В., & Логінова, М. В. (2023, July). НЕСУДОВІ ФОРМИ ВИРІШЕННЯ ЦИВІЛЬНИХ СПОРІВ: МІЖНАРОДНИЙ ДОСВІД ЗАРУБІЖНИХ КРАЇН. In *The 5 th International scientific and practical conference “Modern problems of science, education and society” (July 17-19, 2023) SPC “Sci-conf. com. ua”*, Kyiv, Ukraine. 2023. 881 p. (p. 816).

2. Цивільний процесуальний кодекс України. *Офіційний вебпортал парламенту України*. URL: <https://zakon.rada.gov.ua/laws/show/1618-15/conv#n8180> (дата звернення: 26.05.2024).

3. Заочне рішення по справі Подільського районного суду м. Києва у справі №2-3124/08. *Єдиний державний реєстр судових рішень*. URL: <https://reyestr.court.gov.ua/Review/5987769> (дата звернення: 20.05.2024).

КАСАЦІЙНЕ ПРОВАДЖЕННЯ ЯК НАПРЯМ РЕФОРМУВАННЯ ЦИВІЛЬНОГО СУДОЧИНСТВА

Коваль Єлизавета Олегівна,
курсант 2 курсу Навчально-наукового інституту
права та підготовки фахівців
для підрозділів Національної поліції
Дніпровського державного університету внутрішніх справ
Науковий керівник:
Резворович Кристина Русланівна,
завідувач кафедри цивільного
права та процесу, доктор юридичних наук, доцент
Дніпропетровського державного
університету внутрішніх справ

Касаційне провадження є важливою стадією цивільного процесу, де суд касаційної інстанції переглядає рішення судів першої та апеляційної інстанцій у зв'язку з касаційною скаргою, поданою на них. Реформування цивільного судочинства в Україні спрямоване на вдосконалення правової системи, судової практики та підвищення ефективності, доступності та справедливості судової системи.

Закон від 15 січня 2020 року, що набрав чинності з 8 лютого 2020 року, стосувався внесення змін до Господарського, Цивільного та Кодексу адміністративного судочинства з метою вдосконалення порядку розгляду судових справ. Ці зміни передбачали обмеження у поданні касаційних скарг. Дискусії стосовно обмежень на касаційне оскарження, особливо у справах, які вважаються менш важливими, викликали різні думки. Враховуючи, що ці справи стосуються захисту прав і інтересів осіб, які мають велике значення для їхнього повсякденного життя, важливо забезпечити адекватний доступ до суду. Метою впровадження змін було покращення якості цивільного судочинства, забезпечення стабільності та єдності судової практики, а також зменшення навантаження на Верховний Суд, особливо у випадках з однотипними касаційними скаргами [1].

У галузі цивільного процесуального права науковці мають різні погляди щодо доцільності запровадження «процесуальних фільтрів». Деякі, як Д. Д. Луспеник, вважають, що вони не впливають на право доступу до суду, оскільки це право може бути реалізоване на попередніх стадіях. Інші, як Г. Ахмач і С. Глущенко, стверджують, що впровадження «касаційного фільтру» може порушити гарантоване Конституцією України та Конвенцією про захист прав людини право на касаційне оскарження судових рішень і створити перешкоди для доступу до судової системи [2, с. 8].

Положення статті 129 Конституції України не є абсолютними, оскільки вони передбачають обмеження стосовно можливості апеляційного та касаційного оскарження судових рішень. Конституційний Суд України підкреслює, що згідно з Конституцією України, можливість обмеження цих прав допускається, але такі обмеження повинні бути обґрунтованими та справедливими [4]. Це може бути здійснено шляхом встановлення нормами Конституції та законами України. Однак, якщо право на оскарження судових рішень обмежується, законодавець повинен створити таке правове регулювання, яке забезпечить досягнення законної мети з мінімальним втручанням у право на судовий захист, не порушуючи вимог цього права.

Касаційний перегляд включає в себе процедуру подання касаційної скарги та сам процес розгляду справи в суді касаційної інстанції, завершується прийняттям відповідної постанови. Це сукупність процесуальних дій та інструментів, спрямованих на досягнення позитивного результату.

Згідно з Цивільним процесуальним кодексом України, касаційні провадження вважаються малозначними у випадках, коли:

- сума позову не перевищує розмірів прожиткового мінімуму для працездатних осіб;
- справи не мають значної складності та були визнані судом як малозначні;
- справи пов'язані з вимогою стягнення аліментів, розірванням шлюбу та іншими аналогічними ситуаціями;

- справи стосуються захисту прав споживачів і сума позову не перевищує визначеного розміру [3].

Аналіз судової практики Верховного Суду України свідчить, що існує значна кількість рішень, в яких позитивно розглядаються питання про можливість подання касаційних скарг у справах, які раніше вважалися малозначними. Отже, обмеження права на апеляційне та касаційне оскарження судових рішень в Україні потребує уважного та обґрунтованого підходу з урахуванням засад правосуддя та конституційних гарантій прав громадян.

СПИСОК ВИКОРИСТАНИХ ДЖЕРЕЛ:

1. Гулієва, Земфіра Натігівна, Тетяна Сергіївна Корж І. О. Котович. Касаційне провадження як напрям реформування цивільного судочинства. Актуальні проблеми приватного права: матеріали Всеукраїнської науково-практичної Інтернет-конференції, м. Ірпінь, 24 жовтня 2023 року. Ірпінь: Державний податковий університет, 2023. 178 с.: 66.

2. Луспеник Д. Д. Не слід боятися нового або П'ять безпідставних пересторог щодо запропонованих змін до процесуальних кодексів. URL: https://zib.com.ua/ua/print/129038-pyat_bezpidstavnih_perestorog_schodo_zaproponovanih_zmin_do_.html.

3. Про внесення змін до Господарського процесуального кодексу України, Цивільного процесуального кодексу України, Кодексу адміністративного судочинства України щодо вдосконалення порядку розгляду судових справ: Закон України від 15 січня 2020 р. № 460-IX. Відомості Верховної Ради України. 2020. № 2. Ст. 5.

4. Ясинок, М. М., В. Б. Бойко. Характеристика завдань підготовчого провадження через призму завдання цивільного судочинства. Право і суспільство. 2022. С. 74-82.

МИРОВА УГОДА СТОРІН ПРИ РОЗГЛЯДІ ЗЕМЕЛЬНИХ СПОРІВ В ПОРЯДКУ ЦИВІЛЬНОГО СУДОЧИНСТВА УКРАЇНИ

Коваль Єлизавета Олегівна,
курсант 2 курсу Навчально-наукового інституту
права та підготовки фахівців
для підрозділів Національної поліції
Дніпровського державного університету внутрішніх справ
Науковий керівник:
Резворович Кристина Русланівна,
завідувач кафедри цивільного
права та процесу, доктор юридичних наук, доцент
Дніпропетровського державного
університету внутрішніх справ

Принцип забезпечення гарантій прав на землю, як ключовий принцип земельного права, визначається в першу чергу статтями 14, 13 та 55 Конституції України, які закріплюють земельні права суб'єктів земельних правовідносин та надають гарантії прав власників земельних ділянок. Ці гарантії, за винятком певних випадків, що встановлюються законодавством, втілені в розділі 5 Земельного кодексу України.

Науковці визначають два основні підходи до розуміння земельних спорів: вузьке і широке поняття. Згідно з вузьким поняттям, земельний спір - це особливий вид правовідносин, який виникає у зв'язку з розбіжностями між суб'єктами земельних правовідносин, порушенням прав і законних інтересів власників земельних ділянок та землекористувачів. Широке поняття включає не лише «суто земельні» спори, а й майнові спори, пов'язані з земельними правами, такі як відшкодування збитків. За поглядами деяких науковців, земельний спір можна розглядати як конфлікт між суб'єктами земельних відносин щодо володіння, користування та розпорядження земельними ділянками та інших прав на землю, що виникає з протилежного розуміння прав та обов'язків [1].

Згідно з узагальненням поглядів науковців, земельний спір є

комплексним правовідношенням, що виникає у процесі виникнення, зміни, використання та припинення земельних прав та інтересів суб'єктів земельних правовідносин. Розв'язання земельних спорів відбувається в межах норм земельного, цивільного, цивільно-процесуального, господарсько-процесуального та адміністративного-процесуального права. У випадку порушення земельних прав, суб'єкти мають право на захист своїх прав та законних інтересів відповідно до чинного законодавства [2].

На думку деяких дослідників, у зв'язку зі збільшенням кількості та складності земельних спорів, доцільно розробити та прийняти спеціальний законодавчий акт, що встановлюватиме умови та порядок їх розгляду. Новий закон України "Про медіацію" вводить новий механізм вирішення земельних спорів - медіацію, яку багато науковців вважають необхідною [3, с. 6].

Земельні спори, невід'ємна складова сфери земельного права України, вимагають ефективних та швидких методів врегулювання для забезпечення правової стабільності та захисту інтересів сторін. Одним із таких методів є укладання та затвердження мирових угод, які є письмовими правочинами, що мають вирішальне значення для сторін конфлікту. Мирова угода у земельних спорах є результатом добровільного домовлення сторін з метою врегулювання спору шляхом взаємних поступок на взаємовигідних умовах. Цей інструмент базується на чинному законодавстві, зокрема земельному та цивільному, і підлягає затвердженню в судовому порядку [4, с. 75].

Згідно з правовими нормами, мирова угода в земельних спорах стає обов'язковою до виконання для сторін та автоматично набирає сили після затвердження її ухвалою суду. У резолютивній частині ухвали суду мають бути чітко визначені умови мирової угоди, а також факт закриття провадження по справі. Незважаючи на те, що умови мирової угоди виконуються сторонами, які її уклали, у разі її невиконання судова ухвала про затвердження може бути подана до примусового виконання відповідно до відповідного законодавства.

Маючи на увазі комплексність земельних спорів та значення забезпечення правової впевненості, укладання та затвердження мирових угод у

земельних справах виступає як ефективний та короткостроковий метод їх вирішення. Варто також відзначити, що сторони земельного спору в рамках мирової угоди мають право виходити за межі самого спору, однак при цьому вони зобов'язані не порушувати права та інтереси третіх осіб [2, с. 68].

У світлі вищезазначеного, мирова угода у земельних спорах представляє собою ефективний та законний інструмент регулювання конфліктів, сприяючи забезпеченню правової стабільності та захисту прав інтересів сторін.

СПИСОК ВИКОРИСТАНИХ ДЖЕРЕЛ:

1. Долинська М. Принципи земельного права України. Аналітично-порівняльне правознавство. 2022. С. 121–125.
2. Земельний кодекс України : Закон України від 25.10.2001 р. 2768-III. URL: <http://zakon.rada.gov.ua/go/2768-14>
3. Шульга М. В., Ігнатенко І. В., Федчишин Д. Законодавчі новели щодо вирішення земельних спорів. Прикарпатський юридичний вісник. 2022. С. 75-81.
4. Юрченко Юлія. Спори щодо оренди землі: судова практика 2022. Юридична газета. URL: <https://yur-gazeta.com/publications/practice/sudova-praktika/spori-shchodo-orendi-zemli-sudova-praktika-2022.html>.

АДВОКАТСЬКА ТА ПРЕДСТАВНИЦЬКА ДІЯЛЬНІСТЬ У ЦИВІЛЬНОМУ ПРОЦЕСІ

Ковратенко Артем

курсант 2 курсу, н.г ДР-245

ФПФОДР НПУ

Дніпровського державного
університету внутрішніх справ

Науковий керівник:

Нагорна Олена

старший викладач кафедри
цивільного права та процесу Дніпровського державного
університету внутрішніх справ

Адвокатська та представницька діяльність у цивільному процесі є важливим елементом захисту прав та інтересів громадян і юридичних осіб. Відповідно до Конституції України, кожен має право на професійну правничу допомогу, яка надається адвокатами. Цивільний процесуальний кодекс України (ЦПК) визначає основні положення щодо участі адвокатів та інших представників у цивільному процесі, встановлюючи правила їхньої діяльності, права та обов'язки.

Згідно зі статтею 15 ЦПК України, учасники справи мають право користуватися правничою допомогою адвоката або іншого фахівця у галузі права, який за законом має право надавати правову допомогу [1]. Адвокат, здійснюючи свою діяльність, має керуватися Законом України "Про адвокатуру та адвокатську діяльність", який регулює питання професійної етики, права і обов'язки адвоката, а також забезпечує гарантії адвокатської діяльності [2].

Відповідно до статті 58 ЦПК, представниками в суді можуть бути адвокати або інші особи, які мають право на надання правничої допомоги. Представництво інтересів у суді може здійснюватися на підставі договору, довіреності або закону. Адвокат має право представляти інтереси клієнта на будь-якій стадії процесу, включаючи підготовче засідання, розгляд справи по суті, апеляційне та касаційне провадження [1].

Особливої уваги заслуговують права та обов'язки адвоката у цивільному процесі. Згідно зі статтею 20 Закону України "Про адвокатуру та адвокатську діяльність", адвокат має право збирати відомості про факти, які можуть бути використані як докази, запитувати та отримувати документи від органів державної влади, органів місцевого самоврядування, підприємств, установ та організацій, а також здійснювати інші дії, передбачені законом для захисту інтересів клієнта [2]. Ці права є важливими для забезпечення належного захисту інтересів клієнта та ефективного здійснення правосуддя.

Важливою складовою адвокатської діяльності є дотримання норм адвокатської етики. Адвокат зобов'язаний діяти в інтересах клієнта, дотримуватися принципу конфіденційності, уникати конфлікту інтересів та не допускати дій, які можуть зашкодити репутації адвокатури [2]. Недотримання цих принципів може призвести до дисциплінарної відповідальності, включаючи позбавлення права на заняття адвокатською діяльністю.

Участь адвоката у цивільному процесі має значний вплив на результат справи. Дослідження показують, що професійна правнича допомога сприяє більш ефективному захисту прав та інтересів сторін, що, в свою чергу, підвищує рівень довіри до судової системи [3].

З огляду на вищезазначене, адвокатська та представницька діяльність у цивільному процесі України є невід'ємною складовою правової системи, яка забезпечує реалізацію права на справедливий судовий розгляд та ефективний захист інтересів громадян і юридичних осіб. Важливість професійної правничої допомоги в цивільному процесі підкреслюється не лише національним законодавством, але й міжнародними стандартами прав людини, що забезпечує інтеграцію української адвокатури в європейську правову спільноту.

СПИСОК ВИКОРИСТАНИХ ДЖЕРЕЛ:

1. Цивільний процесуальний кодекс України : Кодекс України від 18.03.2004 р. № 1618-IV : станом на 27 квіт. 2024 р. URL:

<https://zakon.rada.gov.ua/laws/show/1618-15#Text> (дата звернення: 19.06.2024).

2. Про адвокатуру та адвокатську діяльність : Закон України від 05.07.2012 р. № 5076-VI : станом на 3 серп. 2023 р. URL: <https://zakon.rada.gov.ua/laws/show/5076-17#Text> (дата звернення: 19.06.2024).

3. Правова допомога у цивільних справах: посібник / за ред. В. Г. Ротаня. Київ: Алерта, 2019

**ДЕЯКІ АСПЕКТИ ВЧИНЕННЯ КРИМІНАЛЬНИХ ПРАВОПОРУШЕНЬ
ПРОТИ БЕЗПЕКИ РУХУ ТА ЕКСПЛУАТАЦІЇ ТРАНСПОРТУ В
УМОВАХ ВОЄННОГО СТАНУ**

**Кравець Ілля Ігорович,
Духовенко Олександр,**
здобувачі вищої освіти 3 курсу
Навчально-наукового інституту
права та підготовки фахівців для
підрозділів Національної поліції
Дніпропетровського державного
університету внутрішніх справ
Науковий керівник:

Чорна Аліна Геннадіївна,
старший викладач кафедри
кримінального права та кримінології
Дніпропетровського державного
університету внутрішніх справ

Як правило, дорожньо-транспортні кримінальні правопорушення відносяться до категорії злочинності з необережності, під якою розуміють сукупність усіх злочинів, вчинених з необережністю в формі злочинної недбалості та самовпевненості на території країни за певний період часу, яку характеризують певні кількісні та якісні показники. Очевидно, що більшість кримінальних правопорушень мають латентний характер при реєстрації, особливо коли мова йде про дорожньо-транспортні злочини, особливо після 24 лютого 2022 року, коли на території України був оголошений воєнний стан через великомасштабну агресію з боку Росії [1, с. 163].

Кримінальними правопорушеннями проти безпеки руху та експлуатації транспорту є серйозними порушеннями, які можуть мати невідворотні наслідки для суспільства та Національної безпеки в цілому. Під час воєнного стану ефективне функціонування транспортної системи та дотримання правил безпеки руху стають критично важливими завданнями. У таких умовах, коли загроза тероризму та внутрішнього конфлікту є постійною реальністю,

правопорушники можуть вчиняти акти, що спрямовані на порушення безпеки транспортної системи і створення загроз для життя та майна громадян.

Поняття безпеки дорожнього руху автомобільного транспорту визначається як рівень захисту та комплекс заходів для запобігання дорожнім пригодам, які можуть призвести до матеріальних збитків, травм або летальних наслідків. Такий підхід дозволяє включити дослідження питань безпеки дорожнього руху до системи пріоритетів міжнародної безпеки. На автомобільному транспорті контроль здійснюється щодо максимальної швидкості руху та розміру транспортних засобів, умов та режимів роботи водіїв, перевезення небезпечних вантажів, відповідності технічним характеристикам автомобілів та їх обладнанню для зниження забруднення повітря та шуму та інших аспектів [2, с. 11-12].

Злочини проти безпеки руху та експлуатації транспорту, закріплюються в розділі 11 Кримінального кодексу України (далі – ККУ), зокрема статті 276-292. Зокрема, безпосереднім об'єктом злочину щодо порушення правил безпеки дорожнього руху або експлуатації транспорту особами, які керують транспортним засобом є безпека руху та експлуатації автомобіля, життя і здоров'я особи. Під транспортними засобами в статтях 286-290 ККУ, розуміють всі види автомобілів, трактори та інші самохідні машини, трамваї і тролейбуси, а також мотоцикли та інші механічні транспортні засоби [3].

В першу чергу, одним із аспектів вчинення кримінальних правопорушень проти безпеки руху та експлуатації транспорту є порушення правил дорожнього руху. Порушення швидкісного режиму, проїзд на червоне світло, водіння у стані сп'яніння – це лише кілька прикладів, які можуть призвести до аварій, травмування та смертельних випадків на дорозі. Недисциплінованість учасників дорожнього руху підриває загальну безпеку на дорозі та вимагає посилення контролю з боку Національної поліції України.

Основні аспекти вчинення таких правопорушень включають в себе порушення безпеки руху або експлуатації залізничного, водного чи повітряного транспорту; пошкодження шляхів сполучення і транспортних засобів;

блокування транспортних комунікацій, а також захоплення транспортного підприємства; випуск в експлуатацію технічно несправних транспортних засобів або інше порушення їх експлуатації та ін.

Для запобігання таким правопорушенням необхідно здійснювати посилену контррозвідку та розвідку, підвищувати готовність правоохоронних органів і забезпечувати ефективну координацію між різними службами безпеки та оборони. Стежити за рухом потенційних злочинців і забезпечити безпеку громадському транспорту, залізничним та автодорогам - це важливі завдання для забезпечення стабільності та безпеки у країні під час воєнного стану. Крім того, необхідно вдосконалювати систему контролю за рухом транспортних засобів, використовуючи сучасні технології та засоби спостереження - це допоможе уникнути небажаних інцидентів та забезпечити безпеку громадян. Працівники правоохоронних органів повинні бути готовими до швидкого та ефективного реагування на можливі загрози для безпеки руху та експлуатації транспорту, що виникають під час воєнного стану. Важливо також розвивати співпрацю з іноземними партнерами та міжнародними організаціями для обміну інформацією та досвідом у сфері боротьби з кримінальними правопорушеннями проти безпеки руху та експлуатації транспорту.

Також варто відзначити, що за всі скоєні злочини мають нести кримінальну відповідальність як організатори, так і виконавці на різних рівнях. Тому особи, які безпосередньо вчиняють або просто санкціонують дані злочини повинні бути покарані. Таким чином, на міжнародному рівні російська влада може бути притягнута до відповідальності як за вчинення воєнних злочинів, так і злочинів проти безпеки руху та експлуатації транспорту [4, с. 144].

Умови воєнного стану суттєво вплинули на безпеку руху та експлуатацію транспорту, призводячи до значних змін у дорожньому середовищі. Кримінальні правопорушення проти безпеки руху стали ще більш актуальними та небезпечними в умовах конфлікту, відображаючи нові виклики та загрози на шляхах. Зміна рухових потоків, припинення курсування громадського транспорту та збільшення кількості воєнної техніки на дорогах створюють

серйозні перешкоди для безпечного пересування громадян. Відключення систем автоматичного контролю дорожнього руху та зниження рівня освітленості ускладнюють контроль за порядком на дорозі та підвищують ризик виникнення надзвичайних ситуацій. Небезпека терористичних актів та інших злочинів в умовах воєнного конфлікту додає нові вимоги до дотримання правил дорожнього руху та забезпечення безпеки у транспорті.

Для ефективної боротьби з кримінальними правопорушеннями проти безпеки руху та експлуатації транспорту в умовах воєнного стану необхідно посилювати превентивні заходи, виявлення і ліквідацію злочинних груп та забезпечення безпеки громадян. Потрібно посилити координацію між різними службами безпеки та оборони, розробляти та впроваджувати нові методи та стратегії протидії злочинності в сфері безпеки транспорту, підвищувати кваліфікацію робітників правоохоронних органів. Тільки шляхом спільних зусиль уряду, правоохоронних структур та громадськості можна забезпечити безпеку руху та експлуатації транспорту в умовах воєнного стану та захистити життя та майно громадян.

Отже, водночас з іншими викликами, війна посилила увагу до проблем безпеки руху та експлуатації транспорту, вимагаючи ретельного аналізу, підвищення обережності та здатності до адаптації до змінених умов. Лише комплексний підхід та ретельне планування можуть забезпечити безпечний рух на дорогах та у транспорті в умовах воєнного стану.

СПИСОК ВИКОРИСТАНОЇ ЛІТЕРАТУРИ:

1. Христич, І. О. "ПРОБЛЕМИ ВСТАНОВЛЕННЯ ОБСЯГУ КРИМІНАЛЬНИХ ПРАВОПОРУШЕНЬ У СФЕРІ БЕЗПЕКИ ДОРОЖНЬОГО РУХУ ТА ЕКСПЛУАТАЦІЇ ТРАНСПОРТУ В УМОВАХ ВОЄННОГО СТАНУ Інна Олександрівна ХРИСТИЧ." Забезпечення стійкості у складних умовах: збірник матеріалів доповідей учасників міжнародної міждисциплінарної науково-практичної конференції.(Харків–Брістоль, 8 червня 2023 р.). Харків, 2023. 288 с. (2023).

2. Коллер Ю. С., Собакарь А. О. К 70 Адміністративна відповідальність за правопорушення у сфері безпеки дорожнього руху: монографія / Ю. С. Коллер, А. О. Собакарь. – К. : «МПІ Леся», 2015. – 204 с. ISBN 978-966-7166-31-1

3. Кримінальний кодекс України від 5 квітня 2001 року. URL: <https://zakon.rada.gov.ua/laws/show/2341-14#Text> (Дата звернення 21.04.2024).

4. Карпець, Т., Ворона, Д., & Чорна, А. (2024). ПРОБЛЕМАТИКА ЗЛОЧИНІВ ПРОТИ ЛЮДЯНОСТІ В УМОВАХ ВОЄННОГО СТАНУ. Матеріали конференцій МЦНД, (16.02.2024; Кременчук, Україна), 144–145.

ВЧИНЕННЯ КРИМІНАЛЬНОГО ПРАВОПОРУШЕННЯ В УМОВАХ ВОЄННОГО СТАНУ ЯК КВАЛІФІКУЮЧА ОЗНАКА

Кузіна Вікторія Олександрівна,
курсант 2 курсу Навчально-наукового
інституту права та підготовки фахівців
для підрозділів Національної поліції
Дніпровського державного
університету внутрішніх справ
Науковий керівник:
Березняк Василь Сергійович,
доктор юридичних наук,
старший науковий співробітник,
завідувач кафедри кримінального права та кримінології
Дніпровського державного
університету внутрішніх справ

Під час воєнного стану можуть бути запроваджені обмеження свободи людей, пересування та іншого права і свободи. У цьому контексті злочинність може зростати через різні фактори. Війни часто супроводжуються серйозними порушеннями прав людини та міжнародного гуманітарного права. Кримінальні правопорушення проти миру та безпеки людства та воєнні кримінальні правопорушення можуть стати звичайними явищами під час війни. Воєнний стан може призвести до зниження рівня життя та зростання безробіття, що, у свою чергу, може збільшити рівень злочинності. Деякі особи можуть скористатися воєнним станом для здійснення кримінальних правопорушень, таких як крадіжки, розбої та інші протиправні дії.

Згідно з частиною 2 статті 65 Кримінального кодексу України, особі, яка вчинила кримінальне правопорушення, має бути призначено таке покарання, яке є необхідним і достатнім для її виправлення та запобігання новим кримінальним правопорушенням. Більш суворий вид покарання серед передбачених за це кримінальне правопорушення призначається лише тоді, коли менш суворий вид покарання виявиться недостатнім для виправлення особи та запобігання її майбутнім кримінальним правопорушенням [1, с. 58-62].

У частині 1 статті 67 Кримінального кодексу України серед обставин, що обтяжують покарання, зазначено, що одним із таких чинників є вчинення кримінального правопорушення з використанням умов воєнного або надзвичайного стану, а також інших надзвичайних подій [2, с. 112-116].

Звичайно, що враховуючи наше сьогодення, велику роль відіграють і інші обтяжуючі обставини ч. 1 ст. 67 КК. До прикладу, вчинення кримінального правопорушення повторно; вчинення кримінального правопорушення групою осіб за попередньою змовою; вчинення кримінального правопорушення у зв'язку з виконанням потерпілим службового або громадського обов'язку; тяжкі наслідки, завдані злочином; вчинення кримінального правопорушення щодо особи похилого віку, особи з інвалідністю або особи, яка перебуває в безпорадному стані, або особи, яка страждає на психічний розлад, зокрема на недоумство, має вади розумового розвитку, а також вчинення кримінального правопорушення щодо малолітньої дитини або у присутності дитини; вчинення злочину з особливою жорстокістю; вчинення злочину загальнонебезпечним способом [3].

За особливо кваліфіковані кримінальні правопорушення відповідними частинами статей Кримінального кодексу передбачено значно суворіші покарання. При призначенні покарання за кваліфіковані та особливо кваліфіковані кримінальні правопорушення, суд враховує всі інші пом'якшуючі або обтяжуючі обставини, крім тих, що є ознаками даного складу кримінального правопорушення. Наприклад, якщо крадіжка, вчинена в умовах воєнного стану, вже кваліфікована за частиною 4 статті 185 Кримінального кодексу, то вчинення злочину в умовах воєнного стану не враховується вдруге як обтяжуюча обставина, оскільки це вже враховано при кваліфікації. Це правило передбачено частиною 4 статті 67 Кримінального кодексу. Щодо всіх інших кримінальних правопорушень, для яких вчинення в умовах воєнного стану не передбачено як окрема кваліфікована ознака в Кримінальному кодексі, то вони кваліфікуються звичайним чином — за відповідною статтею або частиною [4].

Державна зрада або диверсія, навіть у місцевостях без активних воєнних дій, може бути вчинена під час режиму воєнного стану. Такі кримінальні правопорушення явно пов'язані з воєнним станом, оскільки йдеться про зраду на користь ворога або диверсію в його інтересах. Тому умова воєнного стану є кваліфікуючою ознакою для цих злочинів незалежно від місця їх вчинення. Всі випадки державної зради або диверсії під час дії режиму воєнного стану слід кваліфікувати за частиною 2 статті 111 або частиною 2 статті 113 Кримінального кодексу відповідно. Щодо диверсії, слід зазначити, що в частині 2 статті 113 Кримінального кодексу йдеться про вчинення кримінального правопорушення в умовах воєнного стану або «в період збройного конфлікту». Наявність темпоральної ознаки періоду збройного конфлікту нині не викликає сумнівів [5].

Вчинення майнового кримінального правопорушення в умовах воєнного чи надзвичайного стану може відбуватися, наприклад, у районах вогневого ураження, тимчасової окупації або проходження військ, а також поза межами цих районів. Наприклад, викрадення чужого майна в умовах воєнного стану слід вважати такою дією, що вчинені щодо осіб, які переміщуються в безпечніші регіони України, або щодо їхнього майна, а також щодо майна осіб, які тимчасово залишили житло без нагляду для укриття в безпечному місці. Якщо ж викрадення сталося під час дії режиму воєнного стану, але поза зазначеними районами та без використання умов воєнного стану, то навряд чи доцільно застосовувати відповідну кваліфікуючу ознаку та ознаку, що обтяжує покарання [5].

Отже, вчинення кримінального правопорушення в умовах воєнного стану є кваліфікуючою ознакою, яка підвищує суспільну небезпеку кримінального правопорушення та передбачає більш суворе покарання. Це пов'язано з тим, що такі дії часто спрямовані на використання складної ситуації для досягнення протиправних цілей, що може призводити до додаткових втрат і шкоди. Кваліфікуюча ознака воєнного стану застосовується незалежно від місця вчинення кримінального правопорушення, якщо він безпосередньо пов'язаний з

умовами війни або надзвичайного стану, як-от зрада на користь ворога чи диверсія в його інтересах. Водночас, якщо кримінальне правопорушення вчинено під час воєнного стану, але без використання його умов, така ознака не повинна враховуватися.

БІБЛІОГРАФІЧНІ ПОСИЛАННЯ:

1. Коваль А. А., Самойленко М. Аналіз змін до кримінального кодексу в умовах воєнного стану. Юридичні могилянські читання: Всеукр. наук.-практ. конф.: програма та тези. ЧНУ ім. Петра Могили. 2022. С. 58-63. (дата звернення: 04.06.2024).

2. Байда А. О., Склезь О. А. Основні проблеми кваліфікації злочинів, вчинених в умовах воєнного стану. Молодий вчений. 2019. №. 4 (1). С. 112-116. (дата звернення: 04.06.2024).

3. Галкін К. Обставини, що обтяжують кримінальну відповідальність: поняття та співвідношення із кваліфікуючими ознаками. The 19th International scientific and practical conference “Innovative approaches to solving scientific problems”(May 16–19, 2023) Tokyo, Japan. International Science Group. 2023. 498 p. 2023. С. 102. (дата звернення: 04.06.2024).

4. Кравчук О. О., Михайленко Д. Г. Воєнний стан як обставина, яка впливає на кваліфікацію злочину та призначення покарання. 2022. (дата звернення: 04.06.2024).

5. Івашина Т. І., Юзікова Н. С. Воєнний стан як обставина, яка впливає на кваліфікацію злочину та призначення покарання. URL: <https://dspace.oduvs.edu.ua/server/api/core/bitstreams/fd1f15ef-5241-4647-8e86-ed8481cab41/content#page=12> (дата звернення: 04.06.2024).

ДО ПИТАННЯ ВИКОРИСТАННЯ ВІДКРИТИХ ДЖЕРЕЛ ІНФОРМАЦІЇ У ПРОТИДІЇ НАРКОЗЛОЧИННОСТІ

Кулага Іван Романович
здобувач вищої освіти 2 курсу
факультету підготовки фахівців для
підрозділів кримінальної поліції
Дніпровського державного
університету внутрішніх справ
Науковий керівник:
Телійчук Віталій Григорович
професор кафедри
оперативно-розшукової діяльності
факультету підготовки фахівців для
підрозділів кримінальної поліції
Дніпровського державного
університету внутрішніх справ
кандидат юридичних наук,
старший науковий співробітник,
доцент

В сучасному світі незаконний обіг наркотичних засобів, психотропних речовин, їх аналогів або прекурсорів став великою загрозою не лише здоров'ю населення, а й національній безпеці будь-якої держави. Згідно зі статтею 7 Закону України «Про Основи Національної Безпеки», незаконне ввезення наркотичних засобів та поширення наркоманії є серйозними загрозами національній безпеці. Основними напрямками державної політики у цьому напрямі є координація дій правоохоронних органів для боротьби з наркозлочинністю.

Однією з основних передумов для ефективної організації оперативно-розшукової протидії злочинам у сфері обігу наркотичних засобів є знання співробітниками оперативних підрозділів НПУ особливостей діяльності цієї сфери в умовах ринкових відносин. Як засвідчують дослідження фахівців у галузі оперативно-розшукової діяльності, оперативно-розшукова протидія має

свої особливості, зумовлені її структурно-змістовними елементами, зокрема, такими, як аналіз та оцінка оперативної обстановки; планування оперативно-розшукових заходів; контроль за оперативно-розшуковою діяльністю. Слід погодитися з С. В. Пеньковим, В. Г. Телійчуком та В. В. Шендриком, що з метою формування системи виявлення оперативно-розшукової інформації в мережі Інтернет слід постійно здійснювати комплекс операцій, спрямований на моніторинг інтернет-ресурсів, основними напрямками здійснення якого є отримання значних обсягів потрібної інформації [5].

Зростання наркозлочинності призводить до збільшення загальної кримінальної активності. Зокрема, інтернет став потужним інструментом для просування наркотиків на ринок. Наркоугруповання активно використовують його для реклами наркотичних речовин та психоделічної філософії. На різноманітних веб-сайтах, спрямованих на пропаганду наркотиків, поширюються інформація про різновиди наркотиків, рецепти їх виробництва та споживання, а також поради щодо уникнення затримання правоохоронними органами [1, с. 21].

Наприкінці 2019 року телеграм-канал DrugStat оприлюднив інформацію про кількість «кладів» з наркотиками по всій Україні з розподілом за видами речовин. Це ще один ілюстративний приклад того, як поширення наркотиків стає серйозною проблемою національної безпеки. Таким чином, боротьба з незаконним обігом наркотиків та наркозлочинністю має важливе значення для забезпечення національної безпеки України. Ефективна координація дій правоохоронних органів, використання інформаційних технологій та співпраця з міжнародними партнерами є ключовими складовими успішної стратегії у цій сфері [2].

Проведення кримінального аналізу відіграє важливу роль у виявленні та протидії незаконному обігу наркотиків через Інтернет. Цей процес дозволяє встановити ряд ключових фактів та побудувати схему ланцюгу дій, що відбуваються у безконтактному наркобізнесі, а також ідентифікувати осіб,

причетних до цих дій [4, с. 49].

OSINT включає в себе збір, аналіз та інтерпретацію інформації, що доступна в публічному доступі. Це може бути інформація з веб-сайтів, соціальних мереж, новинних джерел, форумів та інших відкритих джерел. У контексті боротьби з наркозлочинністю, OSINT може бути використаний для виявлення мереж торгівлі наркотиками, ідентифікації осіб, що причетні до цих дій, а також вивчення їхніх методів та зв'язків.

Спочатку аналізу піддаються факти незаконного поширення інформації про купівлю та продаж наркотиків через Інтернет, а також особи, що займаються розміщенням цих оголошень. Також встановлюються факти комунікації між продавцями та покупцями наркотиків, здійснюваної через мережу Інтернету або інші канали зв'язку. Далі проаналізуються обставини незаконного збуту наркотиків та особи, причетні до цих дій, а також схеми оплати за наркотики та особи, що отримують ці кошти [3, с. 13].

На основі отриманих даних може бути побудована схема ланцюгу взаємопов'язаних дій у безконтактному наркобізнесі. Ця схема охоплює кроки від підготовки до збуту наркотиків та отримання коштів до безконтактного переказу грошей через віртуальні канали. Також важливо виявити аккаунти адміністраторів та постійних клієнтів наркоресурсів та встановити їх електронні платіжні реквізити.

У процесі збору доказів працівники підрозділів кримінального аналізу використовують спеціалізоване програмне забезпечення для опрацювання інформації про рахунки, що використовувались для отримання коштів за збут наркотиків, та руху цих коштів. За допомогою аналізу цих даних будуються схеми зв'язків між власниками рахунків, їх активність та можливе відношення до оптового збуту наркотиків [1, с. 21].

Використання можливостей підрозділів кримінального аналізу дозволяє забезпечити якісну інформацію для розслідування наркотичних злочинів та раціонально використовувати ресурси та час працівників правоохоронних органів. Такий підхід сприяє ефективнішій боротьбі з наркозлочинністю та

забезпечує постійну підтримку у формі якісної аналітичної інформації.

Використання відкритих джерел інформації у протидії наркозлочинності є ефективним та перспективним напрямом розвитку. Його переваги полягають у швидкості, ефективності, глобальному охопленні та низьких витратах. Практичне застосування OSINT дозволяє забезпечити оперативну та інформовану реакцію на наркотичну злочинність, що є критичним у забезпеченні громадської безпеки та боротьбі зі злочинністю.

СПИСОК ВИКОРИСТАНИХ ДЖЕРЕЛ:

1. С. В. Албул, Є. В. Поляков, Т. Г. Щурат.: Протидія безконтактному способу розповсюдження наркотичних засобів, психотропних речовин, їх аналогів і прекурсорів за допомогою мережі Інтернет : методичні рекомендації, Одеса ОДУВС, 2018. 21 с.
2. Калиновський, А. Я., Борис І. К. Удосконалення системи технічного обслуговування пожежних автомобілів іноземного виробництва. ДДУВС, 2024.
3. Василевський Роман, Ольга Карапетян. До питання сутності запобіжної детективної діяльності. Наукові заходи Юридичного факультету Західноукраїнського національного університету 2020. С. 13-15.
4. Самойленко, Олена Анатоліївна, Елена Анатольевна Самойленко. Протидія кіберзлочинам: криміналістичний аспект. 2020. С. 49
5. Телійчук Віталій, Антон Антіпов. Оперативно-розшукова протидія розповсюдженню наркотичних засобів через мережу інтернет: деякі особливості використання джерел інформації. Наука і техніка сьогодні 2022. С. 89

ЩОДО ПИТАННЯ КЛАСИФІКАЦІЇ ПРИНЦИПІВ ОПЕРАТИВНО-РОЗШУКОВОГО ЗАПОБІГАННЯ ЗЛОЧИНІВ

Кулага Іван Романович

здобувач вищої освіти 2 курсу
факультету підготовки фахівців для
підрозділів кримінальної поліції
Дніпровського державного
університету внутрішніх справ
Науковий керівник:

Телійчук Віталій Григорович

професор кафедри
оперативно-розшукової діяльності
факультету підготовки фахівців для
підрозділів кримінальної поліції
Дніпровського державного
університету внутрішніх справ
кандидат юридичних наук,
старший науковий співробітник,
доцент

Оперативно-розшукова діяльність є важливим елементом державного механізму забезпечення правопорядку і безпеки громадян. Ця діяльність виконується спеціально уповноваженими органами законодавчої, виконавчої та судової влади, а також оперативними підрозділами з метою виявлення та припинення протиправної діяльності окремих осіб, груп, а також зовнішніх загроз, що ставлять під загрозу безпеку держави.

Оперативно-розшукове запобігання злочинам виступає як одна з форм оперативно-розшукової діяльності, спрямована на попередження вчинення злочинів. Це базується на чітко сформульованих принципах, які визначають основні принципи його реалізації. Принципи оперативно-розшукового запобігання злочинам виступають в якості критеріїв оцінки дій оперативних служб та визначають їхню ефективність [1, с. 34].

Ці принципи складають систему, яка включає в себе різноманітні аспекти

діяльності органів правопорядку. Ця система принципів є складною та динамічною структурою, яка формується на основі конституційних норм, міжнародних стандартів та потреб суспільства. Принципи оперативно-розшукового запобігання злочинам визначаються як найважливіші аспекти діяльності правоохоронних органів у сфері запобігання злочинності. Вони мають бути самостійними, взаємно несуперечливими та сприяти досягненню загальної мети - забезпеченню безпеки суспільства та громадян [2].

У цій системі принципів важливою роллю відводиться принципам запобігання злочинності та оперативно-розшуковій діяльності. Ці принципи визначають основні засади діяльності правоохоронних органів у запобіганні та розслідуванні злочинів, а також встановлюють пріоритетні напрямки діяльності в цій сфері. Система принципів оперативно-розшукового запобігання злочинам є важливим інструментом в боротьбі зі злочинністю та забезпеченні правопорядку. Ці принципи визначають основні принципи та стратегії діяльності правоохоронних органів, спрямованих на попередження та припинення злочинів, а також встановлюють вимоги до їхньої ефективності та дієвості [4].

Принципи запобігання злочинності є ключовими складовими діяльності правоохоронних органів у боротьбі зі злочинністю. Вони визначають напрями та принципи діяльності, спрямовані на уникнення вчинення злочинів, нейтралізацію факторів, що їх породжують, та максимально можливе обмеження їх наслідків. Враховуючи це, принципи запобігання злочинності мають бути ретельно розроблені, зорієнтовані на досягнення мети правоохоронної діяльності та відповідати вимогам законодавства [1, с. 34].

- Оперативні підрозділи під час запобіжної діяльності зобов'язані строго дотримуватися чинного законодавства України. Це передбачає виконання всіх вимог, що стосуються прав та обов'язків оперативних служб у рамках запобіжної діяльності.

- Запобіжна діяльність має проводитися з повагою до прав та свобод людини, з метою захисту їхнього життя, гідності та безпеки.

- Форми та методи запобіжної діяльності повинні базуватися на наукових дослідженнях та практичних досвіді, враховувати специфіку сучасних тенденцій у злочинності та їхні наслідки.

- Запобіжні заходи мають бути призначені на запобігання можливих злочинів та проводитися перед їх вчиненням.

- Запобіжна діяльність повинна базуватися на планах роботи, розроблених відповідно до аналізу злочинності та ризиків.

- Запобіжні заходи мають включати в себе різноманітні форми та методи, спрямовані на вплив не лише на злочинність, а й на соціальні, економічні та інші умови, що сприяють вчиненню злочинів.

- Запобіжна діяльність має мати виховний характер та не передбачати застосування засобів кримінального права до осіб, які ще не вчинили злочин.

- Запобіжна діяльність має передбачати співпрацю з органами влади та населенням для ефективного вирішення завдань запобігання злочинам.

- Запобіжні заходи мають бути проведені оперативно, швидко та ефективно з метою недопущення вчинення злочинів.

- Запобіжна діяльність має проводитися в умовах конспірації, застосовуючи таємні методи та форми роботи для отримання інформації та запобігання злочинам.

- Запобіжна діяльність повинна забезпечувати конфіденційність у відносинах між працівниками оперативних підрозділів та особами, які добровільно співпрацюють з ними для запобігання злочинам [3, с. 43].

Таким чином, система принципів запобігання злочинності є складним механізмом, який забезпечує ефективність діяльності правоохоронних органів у попередженні злочинності та забезпеченні безпеки суспільства. Оперативно-розшукове запобігання злочинам визначається системою принципів, які відображають основні принципові закономірності цієї діяльності та слугують керівництвом до практичних дій. Важливо відзначити, що перелік цих принципів не є вичерпним або однозначним, і подальша наукова розробка цієї проблематики є необхідною для відповідності сучасним вимогам.

Ефективність оперативно-розшукового запобігання злочинам має вирішальне значення для належного функціонування всієї системи протидії злочинності.

СПИСОК ВИКОРИСТАНИХ ДЖЕРЕЛ:

1. Албул, С. В., Оперативно-розшукова діяльність. 2023. С. 34
2. Кириченко, О. В. Принципи оперативно-розшукового запобігання злочинам. Видавництво «Центр учбової літератури», 2020.
3. Хмеленко, В. В. Щодо деяких спеціальних принципів оперативно-розшукового запобігання кримінальним правопорушенням. 2021. С. 43.
4. Юхно, О. О., Проблемні питання удосконалення законодавства та правозастосовної практики оперативно-розшукової діяльності. Сучасні проблеми правового, економічного та соціального розвитку держави: тези доп. Міжнар. наук.практ. конф. (м. Харків, 27 листоп. 2020 р.). Харків, 2020.С. 192-195., 2020.
5. Телійчук, Віталій, Антон Антіпов. Оперативно-розшукова протидія розповсюдженню наркотичних засобів через мережу інтернет: деякі особливості використання джерел інформації. Наука і техніка сьогодні. 2022.

ПРАЦЕВЛАШТУВАННЯ НАСЕЛЕННЯ: СУЧАСНІ ВИКЛИКИ ТА ШЛЯХИ ЇХ ВИРІШЕННЯ

Лаврентьєва Катерина Вікторівна
здобувачка вищої освіти III курсу
Навчально-наукового інституту права
та підготовки фахівців для підрозділів
Національної поліції
Дніпропетровського державного
університету внутрішніх справ
Науковий керівник:
Фролов Михайло Михайлович
доцент, кандидат юридичних наук,
доцент кафедри цивільного права та процесу
Дніпропетровського державного
Університету внутрішніх справ

Працевлаштування населення є одним із ключових факторів економічного та соціального розвитку країни. Воно забезпечує людей засобами для життя, дає можливість реалізувати свій потенціал та сприяє загальному добробуту суспільства.

Працевлаштування населення є актуальним для України, оскільки зростає рівень безробіття та невідповідність кваліфікації працівників, тобто багато людей не мають навичок роботи, які потрібні роботодавцям, це призводить до того, що люди не можуть знайти роботу або змушені працювати не за фахом.

У сучасному стані країни, питання працевлаштування стає дедалі гострішим. Це пов'язано з низкою факторів, таких як:

1. Технологічний прогрес: автоматизація та роботизація багатьох виробничих процесів призводить до скорочення потреби в людській праці.
2. Зміна структури економіки: зростання сфери послуг та інформаційних технологій потребує нових навичок та кваліфікації від працівників.
3. Міграція: з України щороку виїжджає велика кількість людей, шукаючи кращого життя за кордоном, це призводить до дефіциту кваліфікованих кадрів.

Основними проблемами працевлаштування населення, насамперед, є

безробіття, рівень якого станом на 2023, за даними Державної служби зайнятості, становить 7,8%. Також проблемою є недостатня кваліфікація, тобто багато людей не мають навичок та кваліфікації, які потребуються на ринку праці. Рівень заробітної плати часто не відповідає реальному рівню життя, це є найбільш основною проблемою працевлаштування населення.

Серед молоді проблему працевлаштування загострюють надзвичайно низькі заробітні плати, які пропонують фірми і компанії молоді на початку кар'єрного шляху. Невисока фінансова винагорода, відсутність перспектив та підтримки – усе це значно звужує її можливості [1].

Експерти Центру економічного відновлення виокремили основні виклики для розвитку такого середовища у різних регіонах:

1. Прифронтові області стикаються з фізичною руйнацією та втратою населення.

2. Регіони відновлення мають проблеми через руйнацію бізнесу під час війни, масовий відтік людей та зменшення споживчого попиту.

3. Допоміжні регіони мають виклики у зв'язку з втратою доступу до морського експорту, проблемами у логістичних ланцюгах та необхідністю економічної переорієнтації.

4. Віддалені регіони стикаються із складнощами через недостатню інформованість про можливості розвитку, дефіцит кваліфікованих кадрів та проблеми з перекваліфікацією шукачів роботи [2].

Для подальшої стабілізації регіональних ринків праці в умовах війни та післявоєнної відбудови потрібні такі заходи, як відновлення, розвиток та модернізація бізнес-середовища; створення адаптивності серед працівників; навчання на конкурентних професіях та максимальне залучення внутрішньо переміщених осіб до робочого процесу; створення нових якісних робочих місць, відкриття нових індустріальних парків та підтримка підприємництва [3].

Також вирішення проблем працевлаштування є складним завданням, яке потребує комплексного підходу. Держава, бізнес та громадянське суспільство повинні об'єднати зусилля, щоб створити умови для гідного працевлаштування

всіх людей.

Отже, працевлаштування в Україні стає все більш актуальним у контексті зростаючого рівня безробіття та невідповідності кваліфікації працівників на ринку праці. Технологічний прогрес, зміна структури економіки та міграція є серйозними факторами, що впливають на цю ситуацію. Найбільш поширеними проблемами є безробіття, недостатня кваліфікація та низька заробітна плата, особливо серед молоді. Щоб забезпечити стабільність регіональних ринків праці та сприяти економічному та соціальному розвитку, необхідні заходи, такі як модернізація бізнес-середовища, адаптивність працівників, створення нових якісних робочих місць.

СПИСОК ВИКОРИСТАНИХ ДЖЕРЕЛ

1. Питання працевлаштування молоді та шляхи їх вирішення. Львівський обласний центр зайнятості. URL: <https://lviv.dcz.gov.ua/novyna/pytannya-pracevlashtuvannya-molodi-ta-shlyahy-yih-vyrishennya>
2. Регіональний бізнес в Україні: досвід, можливості та перешкоди. Київстар Бізнес. URL: <https://hub.kyivstar.ua/articles/regionalnij-biznes-v-ukrayini-dosvid-mozhlivosti-ta-pereshkodi>
3. Відновлення ринку праці в Україні в умовах війни: регіональні аспекти. Національний інститут стратегічних досліджень. URL: <https://niss.gov.ua/doslidzhennya/sotsialna-polityka/vidnovlennya-rynku-pratsi-v-ukrayini-v-umovakh-viyny-rehionalni>

МІЖНАРОДНИЙ ТА НАЦІОНАЛЬНИЙ ЗАХИСТ ПРАВ ДІТЕЙ ПІД ЧАС ВОЄННОГО СТАНУ В УКРАЇНІ

Лазарєва Олександра Леонідівна

курсант 2 курсу Навчально-наукового інституту
права та підготовки фахівців для підрозділів
Національної поліції Дніпровського державного
університету внутрішніх справ
Науковий керівник

Олійник Юлія Володимирівна

викладач кафедри теорії та історії держави і права
Дніпровського державного університету
внутрішніх справ

Унаслідок повномасштабної збройної агресії російської федерації в Україні, страждають беззахисні члени суспільства, зокрема, діти. Нові статистичні дані свідчать про те, що щонайменше 689 малюків постраждали від цього конфлікту, з числа яких 243 померли, а ще 446 отримали поранення. Більш ніж 234 тисячі українських дітей були примусово вивезені до Російської Федерації, тимчасово окупованих територій або до Білорусі. Такі дії є незаконними та порушують Женевську конвенцію та міжнародне право. Понад 900 тисяч дітей були евакуйовані до країн Європейського Союзу, з яких найбільше — майже 500 тисяч — виїхали до Польщі, більше 150 тисяч — до Молдови, понад 100 тисяч — до Угорщини, а також значна кількість дітей була евакуйована до Румунії та Словаччини у найважчий час війни. Кожна дитина в Україні понесла втрату через цю війну, якщо не фізично, то морально. Воєнний конфлікт порушує всі основні права дитини: право на життя, на родину та спільноту, на здоров'я, на особистісний розвиток, а також право на піклування та захист. На сьогоднішній день поліція України розслідує 393 кримінальні справи, пов'язані зі злочинами, вчиненими військовими російської федерації, у результаті яких постраждало 588 дітей. Проблема захисту прав дітей вже ставалась на законодавчому рівні до початку війни в Україні. Конституція України (ст. 52) забороняє будь-яке насильство над дітьми та їх експлуатацію.

Крім того, права дітей регулюються Сімейним кодексом України, Законом України «Про охорону дитинства» та іншими національними та міжнародними нормативно-правовими актами [1]. Наразі Закон України «Про охорону дитинства» стає основним законом, що регулює ситуацію з дітьми в умовах збройних конфліктів. Згідно з цим законом, дитиною, яка постраждала через воєнні дії чи збройний конфлікт, вважається та, яка отримала поранення, була викрадена або незаконно вивезена за межі країни, або залучалася до участі військових формувань. Держава зобов'язана здійснювати всі необхідні заходи для захисту таких дітей, їхнього догляду та забезпечення повернення до родини та України. Ці події вимагають негайних та ефективних заходів для захисту дітей від наслідків війни та відновлення їхнього права на безпечне та щасливе дитинство [2]. Під час воєнних дій, незважаючи на жорстокість конфлікту, люди завжди стараються проявити гуманність та підтримку тим, хто потребує допомоги найбільше. Саме тому виникло безліч благодійних фондів, спрямованих на допомогу вразливим категоріям населення, зокрема дітям, які втратили батьків та рідних внаслідок війни. Один із цих благодійних ініціатив - чат-бот "Дитина не сама", який здобуває популярність серед громадян. Його завдання полягає у тому, щоб кожен, хто відчуває бажання прийняти на тимчасове прихисток або усиновити дитину, міг отримати відповідну підтримку та консультації [3, с. 6]. Але в контексті російської агресії проти України, навіть найменші неправдиві дії можуть мати жахливі наслідки. Злочини, вчинені проти українських дітей, стали складною реальністю, яка щодня нагадує нам про жахливий вплив війни на найбільш беззахисних.

Перелік цих злочинів шокує своєю жорстокістю та безжалісністю:

- Російські військові вдалися до найбільш жахливих методів, включаючи катування цивільного населення, в тому числі і дітей. Прикладом цього є події у Чернігові та Ізюмському районі, де були виявлені тіла невинних дітей, які стали жертвами безжалісної агресії.

- Неодноразово відбувалися випадки викрадання українських дітей окупантами. Серед них - випадок з сином голови Запорізької РДА Олега

Буряка, який став жертвою викрадення на блокпосту у Василівці.

- Російські війська використовують заборонені міжнародним правом засоби, такі як фосфорні бомби та касетні снаряди, які завдають непоправних травм цивільному населенню, зокрема дітям.

- Окупанти не залишають поза увагою навіть гуманітарну допомогу, захоплюючи склади з ліками, продуктами та харчовими товарами для дітей.

Ці злочини відображають лише частину страждань, які несуть українські діти під час воєнних дій, нагадуючи нам про нагальну потребу у світі, де гуманність та захист прав дитини повинні бути беззаперечними пріоритетами [4, с. 15]. У світлі представленого матеріалу можна зробити висновок, що російська федерація систематично порушує всі права дітей, які перебувають на території України під час конфлікту. Ці порушення, включаючи вбивства, викрадення, використання забороненої зброї та лутування гуманітарних складів, створюють умови, що не дозволяють дітям вести нормальне повноцінне життя та порушують їхнє право на безпеку, розвиток та захист від насильства.

ВИКОРИСТАНА ЛІТЕРАТУРА:

1. General recommendation №30 on women in prevention, conflict and post conflict situations to CEDAW. URL: <http://www.ohrchr.org/Documents/HRBodies/CEDAW.C.CG.30.pdf> (09.06.2024)

2. Ювенальні прокурори: внаслідок збройної агресії російської федерації в Україні загинули 242 дитини. URL: https://t.me/pgov_gov_ua/4255 (09.08.2024)

3. Кононенко, Валерій Васильович, Тетяна Миколаївна Кронівець, Ірина Сергіївна Одобецька. Правове забезпечення інтересів дітей в умовах воєнного стану. Захист прав дітей в умовах війни 2022. С. 20-28.

4. Корж, Ігор Федорович. Право дитини на безпечне життя в умовах воєнного конфлікту. Захист прав дітей в умовах війни. Збірник матеріалів круглого столу. 2022. С. 5-8.

ВИКОРИСТАННЯ КРИМІНАЛЬНОГО АНАЛІЗУ В ДІЯЛЬНОСТІ ПІДРОЗДІЛІВ КРИМІНАЛЬНОЇ ПОЛІЦІЇ

Ларіонов Родіон Дмитрович

Здобувач вищої освіти другого курсу

Спеціальність 262 Правоохоронна діяльність"

Факультет підготовки фахівців для підрозділів кримінальної поліції

Дніпропетровський державний університет внутрішніх справ

Кисельов Андрій Олександрович

доцент кафедри

оперативно-розшукової діяльності факультету підготовки фахівців для

підрозділів кримінальної поліції

Дніпропетровського державного університету внутрішніх справ

кандидат юридичних наук, доцент,

майор поліції

Кримінальний аналіз є невід'ємною складовою діяльності правоохоронних органів, спрямованою на систематизацію та аналіз інформації про правопорушення з метою виявлення закономірностей та потенційних підозрюваних. Цей процес включає кілька етапів, починаючи зі збору та аналізу інформації про правопорушення, що може включати різноманітні докази, такі як фізичні та електронні, а також свідчення очевидців. Наступним етапом є ідентифікація потенційних підозрюваних за допомогою порівняння даних з наявною базою. Кримінальний аналіз представляє собою систематичний та комплексний підхід до обробки та аналізу інформації про правопорушення з метою виявлення закономірностей, ідентифікації потенційних підозрюваних та попередження правопорушень. У контексті діяльності підрозділів кримінальної поліції, кримінальний аналіз відіграє вирішальну роль у виявленні та розкритті правопорушень, а також у забезпеченні безпеки громадян та правопорядку в цілому.

Третій етап включає використання методів розслідування для встановлення мотивів та дій підозрюваних, тоді як четвертий етап полягає в застосуванні статистичних методів для виявлення закономірностей та тенденцій

у злочинності. Важливим аспектом кримінального аналізу є збір доказів на місці правопорушення, які можуть бути різноманітні, включаючи фізичні, електронні докази та свідчення очевидців [1, с. 10].

Кримінальний аналіз є ключовим інструментом для виявлення та запобігання правопорушенням, сприяючи ефективній діяльності правоохоронних органів та забезпечуючи правосуддя для жертв. Професійна підготовка та навички аналітиків є важливими для успішного виконання кримінального аналізу. Технології та програмне забезпечення, такі як системи відеоспостереження та аналітики, також грають значну роль у покращенні ефективності кримінального аналізу, допомагаючи відстежувати рухи транспорту та осіб на вулицях міста та виявляти правопорушників [2, с. 29].

Кримінальний аналіз, включаючи вивчення профілю злочинців, є необхідною та важливою складовою в діяльності правоохоронних органів. Цей процес дозволяє виявити мотиви та психологічні риси злочинців, що може бути корисним як для попередження майбутніх правопорушень, так і для ефективної роботи з підозрюваними [3, с. 67].

Україна недавно почала активно застосовувати кримінальний аналіз для збору інформації про потенційних злочинців. Однак останнім часом в країні спостерігається активний розвиток цієї галузі, а також реформа правоохоронної системи з метою підвищення її ефективності.

Однією з основних перспектив розвитку кримінального аналізу в Україні є впровадження сучасних технологій та програмного забезпечення. Використання таких інноваційних інформаційних технологій, як аналітичні системи та штучний інтелект, може суттєво покращити процес збору, обробки та аналізу даних в кримінальному аналізі [3, с. 28]. Ще однією важливою перспективою є підвищення кваліфікації фахівців, що займаються кримінальним аналізом. Це передбачає належні знання та вміння використовувати сучасні технології та програмне забезпечення, а також аналізувати дані для виявлення залежностей між різними видами правопорушень.

Роль аналітичних підрозділів у розкритті правопорушень стає все важливішою.

Для успішного виконання їхніх обов'язків необхідна постійна самоосвіта, підвищення кваліфікації та доступ до відповідних тренінгів. Ще однією важливою перспективою є розвиток міжнародної співпраці в області кримінального аналізу. Оскільки злочинність стає все більш глобальною, співпраця з іншими країнами може значно поліпшити ефективність боротьби з злочинністю [4].

Кисельовим А. О. акцентовано на тому, що під час оперативно-розшукової протидії кримінальним правопорушенням підрозділи кримінальної поліції мають враховувати тактичні та інші особливості [5-8].

Загальний висновок полягає в тому, що кримінальний аналіз є критично важливою складовою для ефективної діяльності правоохоронних органів. Для його успішного виконання необхідна якісна підготовка та використання сучасних технологій.

СПИСОК ВИКОРИСТАНИХ ДЖЕРЕЛ

1. Кисельов А. О. Особливості документування підрозділами кримінальної поліції злочинних дій, пов'язаних із незаконним заволодінням транспортним засобом. Оперативно-розшукова діяльність Національної поліції: проблеми теорії та практики: матеріали Всеукраїнської наук.-практ. конф. 19 жовт. 2018 р. Дніпро: Дніпроп. держ. ун-т внутр. справ, 2018.

2. Основи кримінального аналізу :підручник. А. М. Бабенко, О. М. Заєць, В. А. Некрасов, К. Ю. Ісмайлов, Д. О. Пефтієв та ін.; за заг. ред. О. Є. Користіна. Одеса, 2019. 296 с.

3. Федчак І. А. Основи кримінального аналізу: навчальний посібник. Львів :Львівський державний університет внутрішніх справ, 2021. 288 с.

4. В. Г. Телійчук, С. С. Зінченко. Щодо застосування профайлінгу в оперативно-розшуковій діяльності підрозділами кримінальної поліції Національної поліції України. Юридичний бюлетень: 184-193.

5. Кисельов А. О. Особливості документування підрозділами кримінальної поліції злочинних дій, пов'язаних із незаконним заволодінням транспортним засобом. Оперативно-розшукова діяльність Національної поліції: проблеми теорії та практики: матеріали. Всеукраїнської наук.-практ. конф. 19 жовт. 2018 р. Дніпро: Дніпроп. держ. ун-т внутр. справ, 2018.

6. Кисельов А. О. Тактика спілкування поліцейського з особами. The Top Actual Researches in Modern Science : Proceedings of the IInd International Scientific and Practical Conference (Ajman, July 28-29, 2016, UAE). International Scientific and Practical Conference «World Science». № 8 (12). July 2016. P. 25-28.

7. Горелік Д. С., Кисельов А. О. Міжнародне співробітництво Національної поліції у сфері оперативно розшукової діяльності. Оперативно-розшукова діяльність Національної поліції: проблеми теорії та практики: матеріали Всеукр. наук.-практ. конф. (Дніпро, 19 жовтня 2018 р.): У 2-х ч. - Ч. 1. Дніпро: ДДУВС, 2018. С. 139-141.

8. Kyselov A., Kovalevska O. An investigation of effective police communication. law enforcement roles requiring language skills. Methodological bases of studying the processes of general mental laws in human interaction with the environment. International Science Group. – Boston : Primedia eLounch, 2022. 194 p. Available at : DOI - 10.46299/ISG.2022.MONO.PSYCHOL.1/ Pp. 39-47.

ЩОДО ОСОБЛИВОСТЕЙ МЕХАНІЗМУ УХВАЛЕННЯ СУДОВИХ РІШЕНЬ У ЦИВІЛЬНОМУ СУДОЧИНСТВІ

Логінова Марина Вікторівна
викладач кафедри
цивільного права та процесу,
капітан поліції
Дніпропетровський державний
університет внутрішніх справ
Єрмолаєв Ігор Володимирович
курсант 3-ого курсу
Дніпропетровський державний
університет внутрішніх справ

Ухвалення судового рішення – це не просто фіксація правових наслідків, а складний процес, що ґрунтується на взаємодії суб'єктів цивільно-процесуальних правовідносин. У його ході здійснюється низка різнопланових дій, серед яких ключовими є пізнавальна та правозастосовна діяльність.

Традиційно механізм прийняття судового рішення розглядається як невід'ємний елемент механізму правозастосування. Подібно до будь-якої правозастосовної діяльності компетентного органу, ухвалення судового рішення становить собою чітку систему дій, спрямованих на досягнення завдань цивільного судочинства.

Вчені виділяють такі елементи структури механізму прийняття судового рішення [1]:

- 1) Питання, що потребує розв'язання: Суть справи, яку суд має вирішити.
- 2) Фактичні обставини: Всі відомі й доведені обставини справи, що мають значення для її вирішення.
- 3) Принципи та норми права: Правові норми, які суд має застосувати при вирішенні справи.
- 4) Мета та методи: Цілі, які прагне досягти суд при прийнятті

рішення, та методи, які він використовує для їх досягнення.

5) Правова свідомість судді: Сукупність знань, уявлень та переконань судді про право.

6) Можливі альтернативи: Різні варіанти вирішення справи, які суд має розглянути.

7) Рішення: Вибір судом одного з можливих варіантів вирішення справи.

Зазначимо, деякі дискусійні моменти:

– Включення "вибору альтернативи": Деякі автори вважають, що "вибір альтернативи" не є самостійним елементом механізму прийняття рішення, адже суд завжди обирає норму права для застосування. В інших випадках у судді може не бути альтернативи через імперативність процесуального законодавства.

– Правова свідомість судді: Інші автори вважають, що правова свідомість не може бути самостійним структурним елементом, адже вона впливає на процес прийняття рішення, але не є його окремим етапом.

На нашу думку, до числа ключових структурних елементів механізму прийняття судового рішення можна віднести:

1) Суб'єкти прийняття рішення: Суд, який розглядає справу, є єдиним суб'єктом, уповноваженим на ухвалення судового рішення.

2) Об'єкт судового рішення: Правові наслідки, які суд встановлює та реалізує у своєму рішенні.

3) Мета ухвалення судового рішення: Забезпечення захисту прав та законних інтересів учасників цивільно-правових відносин, реалізація принципів цивільного судочинства.

4) Підстави ухвалення судового рішення: Норми діючого законодавства, доведені фактичні обставини справи, а також внутрішнє переконання судді.

5) Етапи ухвалення судового рішення:

– Вивчення матеріалів справи: Ознайомлення з позовом, відзивом,

поясненнями сторін, доказами та іншими матеріалами справи.

– Дослідження обставин справи: Проведення судових засідань, дослідження доказів, допит свідків, експертів тощо.

– Вирішення питання про ухвалення судового рішення: Оцінка зібраних доказів, формування внутрішнього переконання судді та прийняття рішення.

– Оформлення судового рішення: Винесення мотивованого рішення у письмовій формі.

Єдиним органом, який приймає рішення, є суд. Зазвичай це той суд, який розглядає справу, але у випадках, коли суд встановлює необґрунтованість заявленого відводу, рішення щодо відводу приймається суддею, який не входить до складу суду, що розглядає справу [2].

Залежно від кількісного складу, суди поділяються на одноособові і колегіальні. Останні, у свою чергу, бувають у складі виключно професійних суддів і змішаного складу (з професійним суддею та двома присяжними). Ухвалення судового рішення в колегіальному складі суду може викликати особливі виклики через внутрішню неоднорідність структури, пов'язану з участю непрофесійних суддів (присяжних) та рівною самостійністю кожного члена колегії.

Проте деякі дослідники вважають, що є додаткові суб'єкти, які впливають на прийняття рішень, такі як учасники справи, які зацікавлені в результаті судового розгляду, а також верховний суд, у випадку скасування рішення нижчого суду та передачі справи на новий розгляд. Їх вплив на суддю може бути вирішальним для формування внутрішнього переконання останнього, а процес участі учасників у справі впливає на формування предмета доказування та доказів.

Проте, не можна рівняти їхні дії з прийняттям судового рішення. Наприклад, сторона у справі може займати пасивну позицію під час судового розгляду, не подаючи заяв або клопотань, а навіть не з'являючись на засідання. У деяких випадках законодавство намагається виключити можливість впливу

учасників справи на судові рішення. Наприклад, у наказному провадженні судовий наказ видається лише на підставі письмових доказів стягувача, а позиція боржника матиме значення лише при подальшому розгляді справи.

Учасники справи не мають впливу на самовільне ухвалення судових рішень, які приймаються за власною ініціативою, наприклад, щодо відводу, вимоги оригіналу електронних доказів, запитування експертних пояснень, продовження процесуальних термінів, анулювання заходів забезпечення позову тощо, або тих, які суд повинен прийняти, як наприклад, рішення про відкриття провадження у справі у випадку відсутності підстав для відмови у відкритті.

Також неможливо порозумітися з приводу того, що верховні суди є суб'єктами ухвалення рішень. Перш за все, суди верховних інстанцій здійснюють свою контрольну функцію лише після прийняття судового рішення. Навіть коли існує законодавче положення, яке зобов'язує суд першої або апеляційної інстанції при новому розгляді справи враховувати висновки касаційного суду, які призвели до скасування судових рішень та направлення справи на новий розгляд, це не обмежує свободу оцінки доказів судом першої або апеляційної інстанції. Висновки касаційного суду стосуються лише порушень процесуального права, які повинні бути виправлені під час нового судового розгляду, і не стосуються питань "правильного" вирішення процесуальних або сутнісних питань (згідно зі статтею 417 Цивільного процесуального кодексу України) [3].

Далі слід розглянути, що об'єкт судового рішення, у багатьох випадках, охоплює широкий спектр питань, які суд повинен вирішити для вирішення основного питання. Наприклад, приймаючи рішення про відкриття провадження у справі, суд зобов'язаний вирішити питання щодо подальшого руху позовної заяви, форми провадження, призначені дати та місця судових засідань, а також розглянути подані сторонами клопотання та заяви, які не потребують виклику сторін, та інші важливі аспекти.

Як зауважує І. В. Андронов, різноманітність питань, які суд повинен вирішити у процесі правосуддя, потребує різних процесуальних підходів.

Розгляд цивільної справи по суті та вирішення питання щодо виклику свідка-це абсолютно відмінні завдання, які вимагають різних рівнів уваги, різних методів розгляду, та призводять до різних юридичних наслідків. Тому важливо, щоб обсяг і характер питань, які вирішуються кожним процесуальним актом, відповідали його суті, а рішення суду відображало суть вирішеного питання, забезпечуючи відповідність між процесуальною формою та юридичним змістом [4].

Кожне судове рішення має на меті забезпечення основного завдання цивільного судочинства - справедливого, неупередженого та своєчасного розгляду і вирішення цивільних справ з метою ефективного захисту прав, свобод та інтересів фізичних та юридичних осіб, а також інтересів держави. Проте така загальна мета реалізується через вирішення конкретних процесуальних питань, які сприяють досягненню загальної мети.

Згідно з поглядом С. К. Загайнової, в залежності від цілей правосуддя виділяються остаточні та проміжні судові акти. Проміжні судові акти супроводжують виконання правосуддя та спрямовані на підготовку остаточних судових рішень. Важливо зауважити, що ухвали суду не завжди спрямовані на досягнення основної мети цивільного судочинства, оскільки вони розглядають поточні процесуальні питання, які лише супроводжують правосуддя в цивільній справі.

Кожна конкретна ухвала не вирішує суперечливих матеріальних правовідносин між сторонами, проте вона є важливою складовою частиною процесу розгляду цивільної справи. У деяких випадках розгляд справи завершується ухвалою суду без винесення рішення, що підтверджує або відсутність можливості розгляду спору в судовому порядку, або відсутність предмету спору, або неможливість вирішення спору у зв'язку з укладенням третейської угоди або наявністю рішення третейського суду чи суду іноземної держави.

Сукупність підстав для ухвалення судового рішення визначається його характером. У деяких випадках ці підстави прямо встановлюються нормами

закону, такі як підстави для скасування або зміни рішення, забезпечення позову або закриття провадження у справі. У інших випадках суд вирішує ці питання, враховуючи конкретну ситуацію та вплив прийнятого рішення на виконання завдань цивільного судочинства. Наприклад, рішення про оголошення перерви у справі та її тривалість визначається судом на основі конкретних обставин, що можуть бути навіть не пов'язані з ходом розгляду цивільної справи, а також залежать від зовнішніх факторів, таких як можливість сторони або її представника з'явитися для продовження розгляду у визначений час.

Етапи ухвалення судового рішення різняться в залежності від виду судового рішення, стадії цивільного судочинства та ініціативи для його ухвалення. М. В. Беляєв виокремлює такі етапи ухвалення судового рішення: аналіз приводу прийняття рішення, встановлення фактичних обставин, вибір норми права та оформлення рішення. Однак цей підхід має недолік у тому, що фактично відображає інші елементи механізму ухвалення судового рішення.

У судовій діяльності, особливо при ухваленні судових рішень, виявляється специфіка правозастосування. Спершу суд встановлює та розглядає фактичні обставини справи, аналізуючи привід прийняття судового рішення, що є підґрунтям для вирішення конкретної правової ситуації. Ця ситуація може стосуватися самої цивільної справи в цілому або конкретних процесуальних аспектів. Дослідження доказів у суді першої інстанції відбувається згідно з правилами цивільного процесу, які можуть передбачати попередню та остаточну оцінку доказів. Процедура попереднього дослідження дозволяє суду попередньо оцінити докази на предмет їх відповідності та допустимості у справі. Відмінність між попереднім та остаточним дослідженням полягає в тому, що попереднє може відбуватися без присутності сторін, не відбувається у залі судового засідання, і може бути проведене навіть негласно.

Під час ухвалення рішення або постанови суду здійснюється як попередня, так і остаточна оцінка наявних доказів та фактичних обставин справи. Відбувається це, наприклад, у позовному провадженні під час судового засідання. Якщо під час судових дебатів виникає необхідність у з'ясуванні

нових обставин або дослідженні нових доказів, суд може вирішити повернутися до їх розгляду. Якщо ж така необхідність не виявлена, суд може прийняти постанову про поновлення судового розгляду з метою з'ясування будь-якої обставини, наприклад, через проведення повторного допиту свідків або іншої процесуальної дії. Проте у будь-якому випадку суд, щонайменше формально, перед винесенням рішення має переконатися, що всі обставини справи з'ясовані в достатньому обсязі для ухвалення судового рішення [5].

Отже, ухвалення судового рішення відображає складний процес, що базується на взаємодії різних суб'єктів цивільно-процесуальних правовідносин. Цей процес включає в себе ряд дій, зокрема пізнавальну та правозастосовну діяльність. Його можна розглядати як важливий елемент механізму правозастосування, оскільки він спрямований на досягнення завдань цивільного судочинства.

Ухвалення судового рішення в різних судових формах (вербальній або письмовій) та видам (ухвали, рішення, постанови) вимагає врахування різних процесуальних вимог. Крім того, ухвалення судового рішення може бути здійснене як в одноособовому, так і в колегіальному складі, що створює певні виклики через неоднорідність участі непрофесійних суддів у рішенні.

Насправді, процес ухвалення судового рішення не обмежується лише діями суддів. Учасники справи та верховний суд також можуть впливати на цей процес через свої дії та рішення. Мета кожного судового рішення полягає в забезпеченні справедливого, неупередженого та своєчасного розгляду цивільних справ з метою захисту прав та інтересів сторін.

Залежно від конкретного виду судового рішення та процесуальної ситуації, в якій воно ухвалюється, воно може мати різні правові наслідки та вирішувати різні процесуальні питання. Остаточні та проміжні судові акти відображають різні етапи цивільного процесу та допомагають досягти загальної мети правосуддя.

У кінцевому підсумку, ухвалення судового рішення є важливою складовою частиною судового процесу, яка має за мету забезпечити

ефективний захист прав та інтересів учасників справи та сприяти досягненню справедливого вирішення спорів.

СПИСОК ВИКОРИСТАНИХ ДЖЕРЕЛ:

1. Цивільний процес : навч. посіб. для підготовки студентів 3-го та 4-го курсів Ц57 бакалаврату літо 2022 року / [уклад. К. В. Гусаров, М. В. Жушман, С. О. Кравцов та ін.] ; за заг. ред. проф. К. В. Гусарова. – Харків : ТОВ «Оберіг», 2020. – 229 с

2. Цивільний процес України : Навч. посіб. для студ. юрид. спец. закладів вищої освіти / І. О. Ізарова, Р. Ю. Ханик-Посполітак. – 3-тє вид., перероб. і доп. – Київ : ВД «Дакор», 2019. – 274 с.

3. Цивільний процесуальний кодекс України : Кодекс України від 18.03.2004 р. № 1618-IV : станом на 27 квіт. 2024 р. URL: <https://zakon.rada.gov.ua/laws/show/1618-15#Text> (дата звернення: 01.05.2024).

4. Андронов І. В. Судові рішення в цивільному процесі України : дис. ... д-ра юрид. наук : 12.00.03. Одеса, 2018. 435 с.

5. Цивільне процесуальне право України (Загальна частина): підруч. / О. В. Гетманцев, Л. А. Кондрат'єва, Л. А. Остафійчук, А. Л. Паскар, І. Ю. Татулич; за ред. О. В. Гетманцева. Чернівці: Чернівець. нац. ун-т ім. Ю. Федьковича, 2022, 412 с.

ОСОБЛИВОСТІ АПЕЛЯЦІЙНОГО ПРОВАДЖЕННЯ В ЦИВІЛЬНОМУ ПРОЦЕСІ

Логінова Марина Вікторівна
викладач кафедри
цивільного права та процесу,
капітан поліції
Дніпропетровський державний
університет внутрішніх справ
Єрмолаєв Ігор Володимирович
курсант 3-ого курсу
Дніпропетровський державний
університет внутрішніх справ

Суть апеляційного провадження полягає в перегляді вищою судовою інстанцією, відповідно до встановленої законом процедури, судових рішень, які не набрали чинності. Важливою місією апеляційного суду є виявлення порушень законодавства та перевірка законності й обґрунтованості постанов першої інстанції.

Механізм перегляду судових рішень в апеляційному порядку активізується через подачу апеляційної скарги, що надається законом як засіб забезпечення права на перегляд справи в апеляційному провадженні та ефективної перевірки рішень суду першої інстанції. Апеляційний суд, дотримуючись вимог цивільного законодавства, проводить аналіз судових постанов першої інстанції для визначення їх законності та обґрунтованості, розглядаючи як вже розглянуті докази, так і нові, які можуть бути важливими для вирішення справи.

Учасниками апеляційного провадження можуть бути сторони та інші особи, а також ті, чиї права та обов'язки були вирішені судом першої інстанції, і мають право оскаржити рішення в апеляційному порядку. Подання апеляційної скарги до суду другої інстанції відповідає вимогам цивільного судочинства та вимагає належного оформлення у формі машинописного тексту.

Викладання обставин у позовних заявах, апеляційних та касаційних

скаргах вимагає від автора точності, логічності та стислості, а також дотримання формальних вимог процесуальних документів, що визначені в цивільному судочинстві. Ці вимоги передбачають законність та обґрунтованість судових рішень, які ґрунтуються на юридичних фактах справи.

За словами С. Я. Фурси, до найважливіших завдань в цьому процесі належить вміння визначити юридичну природу спору, встановити компетенцію суду та підсудність цивільних справ, визначити сторони, перевірити питання позовної давності та інші процесуальні строки, зібрати докази з урахуванням їхньої належності та допустимості, визначити ціну позову та розмір судового збору, а також врахувати витрати на інформаційно-технічне забезпечення.

Таким чином, апеляційна заява є ключовим документом, який дозволяє апеляційному суду здійснювати процес цілеспрямовано, використовуючи юридичні факти, набуті учасниками судового процесу, для вирішення питання про видання нового рішення або направлення справи на новий розгляд до суду першої інстанції.

Загалом, існує правило, згідно з яким в апеляційному порядку можна оскаржити будь-яке судове рішення, яке ще не стало остаточним і не набрало чинності (відповідно до статті 94 Цивільного процесуального кодексу України). У статті 96 ЦПК України визначено, що апеляційна скарга або заява повинні бути подані через суд першої інстанції, який видав спростовуване судове рішення. Порядок подання цього документа встановлюється процесуальними вимогами, зокрема, копія апеляційної скарги, яка надсилається до апеляційного суду, повинна бути належно оформлена. Після отримання всіх апеляційних скарг у справі від осіб, що їх подали, або після закінчення строку на подання апеляційної скарги, суд першої інстанції надсилає їх разом зі справою до апеляційного суду. Апеляційні скарги, які надійшли після цього терміну, направляються до апеляційного суду не пізніше наступного робочого дня після їхнього надходження. Такий порядок подання апеляційних скарг спрощує процедуру прийому цього документа судом. Вимоги до оформлення процесуальної форми та змісту апеляційної заяви становлять важливий елемент

апеляційного провадження в цивільному судочинстві, що дозволяє суду детальніше ознайомитися з матеріальними та процесуальними аспектами справи та дослідити нові та наявні докази [1].

Питання форми і змісту апеляційної скарги неодноразово ставало предметом дослідження авторитетних цивілістів, таких як Є. А. Борисова, В. І. Тертишников, М. Й. Штефан. Їхні праці дають можливість проаналізувати різні аспекти цієї теми.

Згідно з думкою Є. А. Борисової та В. І. Тертишнікова, для реалізації права на апеляційне оскарження необхідно виконати кілька ключових умов [2]:

1) Оскаржуване рішення: Скаргу може бути подано лише на рішення, яке, згідно з чинним законодавством, підлягає скасуванню.

2) Дотримання строку: Важливо дотримуватися встановленого апеляційного строку для подання скарги.

3) Суб'єкт оскарження: Скаргу може подати лише особа, яка володіє правом на апеляційне оскарження.

Окрім вищезазначених умов, апеляційна скарга повинна відповідати низці формальних вимог, чітко визначених у законодавстві. Ці вимоги, по суті, становлять "зміст" та "внутрішню форму" скарги.

Окрім "внутрішньої форми", апеляційна скарга повинна відповідати й "зовнішнім формальностям". Це стосується, зокрема, копій скарги та доданих до неї документів, які мають бути оформлені належним чином.

Аналіз праць названих вище авторів свідчить про те, що наукова думка щодо форми і змісту апеляційної скарги наразі не вбачає значних перспектив для їхнього розвитку. Їхні дослідження зосереджені на дотриманні чітко визначених у законодавстві реквізитів.

М. Й. Штефан пропонує ширший погляд на форму і зміст апеляційної скарги, наголошуючи на правильності її оформлення (підписання, додаток копій та письмових доказів), а також на сплаті державного мита.

М. Й. Штефан також вказує на можливість доповнення апеляції новими фактичними даними, які не досліджувались у суді першої інстанції. Однак він

зазначає, що пред'явлення нових вимог, які не подавалися до суду першої інстанції, не допускається.

Дотримання всіх юридичних вимог, що висуваються до апеляційного подання, є свідченням законності та обґрунтованості дій і рішень суду. Це стосується як його структури, так і змісту.

Апеляційне подання має чітку структуру, яка ґрунтується на вимогах до оформлення документів. Послідовність викладення матеріалу забезпечує чіткість та логічність аргументації. Процесуальна форма не є формальністю, якою можна нехтувати. Це законодавчо встановлений інструмент, який використовується для здійснення правосуддя. Система вимог до змісту апеляційного подання чітко визначена в нормах цивільного процесуального права. Це гарантує офіційне нормативне закріплення всіх елементів даного документа. Процесуальна форма і зміст апеляційного подання – це два тісно пов'язаних аспекти [3].

Апеляційне подання повинне містити такі обов'язкові реквізити:

- Назва суду, до якого подається скарга.
- Ім'я (найменування) особи, яка подає скаргу, її місце проживання або місцезнаходження.
- Ім'я (найменування) осіб, які беруть участь у справі, їхнє місце проживання або місцезнаходження.
- Дата подання заяви про апеляційне оскарження.
- Обґрунтування незаконності та (або) необґрунтованості рішення або ухвали (неповнота встановлених обставин, які мають значення для справи, та (або) неправильність встановлення обставин, які мають значення для справи, унаслідок необґрунтованої відмови у прийнятті доказів, неправильного їх дослідження чи оцінки, неподання доказів з поважних причин та (або) неправильне визначення відповідно до встановлених судом обставин правовідносин).
- Нові обставини, які підлягають встановленню, докази, які підлягають дослідженню чи оцінюванню, обґрунтування поважності причин

неподання доказів у суд першої інстанції, заперечення проти доказів, використаних судом першої інстанції.

- Клопотання особи, яка подала скаргу.
- Перелік інших матеріалів, що додаються.

Дотримання всіх вимог до оформлення та змісту апеляційного подання є гарантією того, що воно буде розглянуто судом належним чином. Це, в свою чергу, сприяє справедливому та обґрунтованому вирішенню справи.

Подання апеляційної заяви повинно мати підпис особи, яка її подає, або її представника. У випадку наявності представника обов'язково додається до апеляційної заяви документ, що підтверджує його повноваження, такий як довіреність або інший відповідний документ. Процесуальна форма цього документа передбачає додавання копій заяв, скарги та доданих письмових матеріалів відповідно до кількості осіб, що беруть участь у справі.

Статтею 94 ЦПК України встановлено строк подання апеляційного оскарження рішення суду першої інстанції, який складає десять днів з дня проголошення рішення. Апеляційна скарга на рішення суду подається протягом двадцяти днів після подання заяви про апеляційне оскарження. Заява про апеляційне оскарження ухвали першої інстанції може бути подана протягом п'яти днів з дня проголошення ухвали. Апеляційне подання на ухвалу суду подається протягом десяти днів після подання заяви про апеляційне оскарження.

Апеляційна заява не розглядається, якщо вона подана після закінчення строків, визначених у статті 94 ЦПК України, і особа, яка її подала, не ставить питання про поновлення цього строку, або якщо підстави, зазначені нею в заяві, визнані непереконливими.

Отже, основна мета апеляційної скарги як процесуального документа полягає у перегляді судового рішення першої інстанції, дослідженні як старих, так і нових юридичних фактів, що містяться у справі, а також у перевірці обґрунтованості судових рішень. Вимоги щодо процесуальної форми та змісту цивільного судочинства також мають вплив на складання апеляційної скарги,

що забезпечує ухвалення законного та обґрунтованого апеляційного рішення або ухвали, задовольняючи всіх учасників процесу.

Усі процесуальні документи в цивільному судочинстві повинні відповідати вимогам не лише законодавства, але й правил орфографії та документування. Це стосується й апеляційних скарг. Текст заяви повинен бути викладений грамотно, без орфографічних помилок, з дотриманням стилістики офіційних документів. Згідно зі статтями 97 та 121 ЦПК України, якщо апеляційний документ не відповідає вимогам судового діловодства, він може бути повернутий.

Апеляційна скарга або подання подаються до суду разом із їхніми копіями та додатковими матеріалами у кількості примірників, що відповідає числу осіб, які брали участь у справі. Процесуальний зміст апеляційного подання також включає вказівки на найменування суду, до якого вони подаються. Згідно зі статтею 95 ЦПК, суд повинен визначати адресну спрямованість скарги лише за змістом цього документа, що відповідає вимогам законодавства.

У статті 95 ЦПК не лише розглядається обґрунтування апеляційної скарги (заяви), але й перевіряється законність та обґрунтованість рішення або ухвали, що визначається межами перевірки законності та обґрунтованості рішень суду першої інстанції. Крім того, встановлюються відомості про недоліки у визначенні фактів, які мають значення для справи, у зв'язку з недоліками у прийнятті доказів, неправильному їх дослідженні чи оцінці, або неподанні доказів з поважних причин, а також у невірному визначенні правових наслідків з урахуванням встановлених судом обставин правовідносин.

Апеляційний суд базує своє рішення на вивченні юридичних доказів і фактів, що використовувалися судом першої інстанції, а також на ознайомленні з новими доказами, які з різних причин не були представлені до суду. Кожна справа має свій набір обставин, які підлягають доказуванню, їх дослідження та оцінка.

Друга стадія цивільного судочинства ґрунтується на перегляді справи та

використанні вже встановлених юридичних фактів, а також тих, що будуть з'ясовані під час перегляду. Отже, апеляційна скарга повинна чітко вказати, у чому саме полягає неправильність у висновках суду першої інстанції. Обґрунтування апеляційної заяви передбачає викладення позицій апелянта, супроводжуваних обставинами та доказами, що є характерною рисою цього документа. Якщо апеляційному суду не вистачає доказів, така скарга може бути повернута [4].

Суд другої інстанції має правильно застосувати необхідну правову норму під час розгляду справи. Тому ключовим елементом апеляційної скарги є вказання на використані правові норми, які були застосовані судом першої інстанції. У випадку відсутності переліку письмових матеріалів, що додаються до скарги, апеляційного подання прокурора, можливе неповне урахування документів, які надійшли разом з апеляційною скаргою чи поданням прокурора. Слід розглянути можливість введення до статті 295 ЦПК положення про обов'язковість додавання до скарги переліку письмових документів та інших матеріалів, що підтверджуються канцелярією суду, для полегшення процесу розгляду справи суддівською колегією та більш ретельного вивчення документів і матеріалів, які використовуються в апеляційній справі.

У статті 95 ЦПК України прописано, що апеляційна скарга повинна бути підписана особою, яка подає її, або представником цієї особи. Це положення не має формального характеру, оскільки вказує на зацікавленість та відповідальність саме цієї особи у відповідній справі. Для суду підпис апеляційної скарги є гарантією того, що у цьому документі будуть враховані процесуальні та матеріальні аспекти, а також нові факти справи.

У випадку подання заяви про апеляційне оскарження або апеляційної скарги через представника, до неї повинна бути додана довіреність або інший документ, який підтверджує повноваження представника, якщо такі документи раніше не надсилалися. Згідно зі статтею 42 ЦПК, оригінали або посвідчені суддею копії документів, зазначених у цій статті, додаються до справи. Приєднання до апеляційної скарги або заяви непосвідченої світлокопії

довіреності або іншого документа, що містить зміни та доповнення, порушує це положення і може призвести до повернення апеляційної скарги або заяви згідно зі статтею 121 ЦПК. Це положення сприяє уникненню можливості подання до апеляційного суду недійсної довіреності, яка не підтверджує законні повноваження представника сторін та третіх осіб у судових процесах.

Таким чином, апеляційна скарга представляє собою ключовий процесуальний документ, який, відповідно до правил цивільного процесу, повинен відповідати конкретним вимогам у формі та змісті. Прийняття суддею-доповідачем цього документа можливе лише у випадку, коли він відповідає всім вимогам процедурного правопорядку та нормам апеляційного провадження.

Однією з ключових умов апеляційного провадження є строге дотримання процесуальної форми та змісту апеляційної скарги. Це не лише забезпечує відповідний розгляд справи в апеляційному суді, а й дозволяє здійснювати всі необхідні процедурні дії для ефективного вирішення спору. Суб'єктом цієї фази цивільного процесу є апелянт, який має зацікавленість у правильному розгляді справи та перевірці законності судового рішення. Отже, чітке висловлення матеріальних і процесуальних вимог апеляційною стороною є важливим елементом, що забезпечує ефективне врегулювання спору та виконання судового рішення. Дотримання апелянтом всіх вимог, що стосуються апеляційної скарги, має велике значення для відновлення правопорядку в судовій системі та виправлення можливих помилок, допущених судом першої інстанції.

СПИСОК ВИКОРИСТАНИХ ДЖЕРЕЛ:

1. Цивільний процесуальний кодекс України : Кодекс України від 18.03.2004 р. № 1618-IV : станом на 27 квіт. 2024 р. URL: <https://zakon.rada.gov.ua/laws/show/1618-15#Text> (дата звернення: 01.05.2024).

2. Цивільний процес. Підручник. / С. В. Васильєв – К.: Алерта, 2019.-506 с.

3. Цивільне процесуальне право України (Особлива частина): підруч. / О. В. Гетманцев, Л. А. Кондрат'єва, Л. А. Остафійчук, А. Л. Паскар, І. Ю. Татулич; за ред. О. В. Гетманцева. Чернівці: Чернівецьк. нац. ун-т ім. Ю. Федьковича, 2022, 240 с.

4. Цивільний процес : навч. посіб. / [О. Г. Бортнік, О. Л. Зайцев, В. А. Кройтор та ін.] ; за заг. ред. В. А. Кройтора ; МВС України, Харків. нац. ун-т внутр. справ. – Харків : ХНУВС, 2022. – 336 с

ПОНЯТТЯ КРИМІНАЛЬНОГО ПРАВОПОРУШЕННЯ

Лях Владислав Олександрович,

курсант 2 курсу факультету підготовки фахівців
для органів досудового розслідування

Дніпропетровського державного
університету внутрішніх справ

Науковий керівник:

Корогод Світлана Володимирівна,

старший викладач кафедри кримінального права та кримінології
Дніпровського державного університету внутрішніх справ,
доктор філософії в галузі права

Одним з найбільш обговорюваних питань у наукових та практичних колах є новела Кримінального кодексу України, яка з 1 липня 2020 року ввела термін "кримінальне правопорушення" як узагальнений по відношенню до термінів "злочин" і "кримінальний проступок". Основною причиною цього стала надмірна завантаженість слідчих, прокурорів і суддів дрібними кримінальними справами, які тепер планується розглядати у спрощеному форматі дізнання. Такий крок виправданий, проте він потребує комплексного перегляду та внесення термінологічних змін до багатьох нормативних актів, що спричинило значну кількість як внутрішніх, так і зовнішніх неузгодженостей.

Кримінальне правопорушення, як і будь-яке інше правопорушення, є вчинком людини. Тому воно має всі ті об'єктивні та суб'єктивні характеристики, що властиві поведінці людини: фізичні властивості — різні рухи або їх відсутність, використання фізичних, хімічних, біологічних та інших закономірностей навколишнього світу; психологічні властивості — прояв свідомості й волі, певна мотивація та цілеспрямованість поведінки [1].

У загальній теорії права немає єдиного доктринального визначення категорії «правопорушення». Деякі науковці стверджують, що правопорушення — це свідомий вольовий акт суспільно небезпечної протиправної поведінки [2, с. 80-83]. О.Ф. Скакун визначає правопорушення як діяння, що тягне за собою відповідальність особи, яка його вчинила [3, с. 420].

П. М. Рабінович вважає правопорушенням суспільно небезпечне, винне діяння, яке суперечить нормам права і за яке передбачена правова відповідальність [4, с. 377-381]. Отже, більшість науковців відносять до ознак правопорушення протиправність, суспільну небезпеку (шкідливість), винність та наявність відповідальної особи. У зв'язку з цим найбільш вдалим є визначення: правопорушення — це суспільно небезпечне, протиправне, винне діяння, вчинене відповідною особою.

Відповідно до кримінального законодавства України, кримінальним правопорушенням є суспільно небезпечне вольове винне карне діяння (у вигляді дії або бездіяльності), передбачене (заборонене) законом про кримінальну відповідальність, яке має шкідливі наслідки для всього суспільства та окремих його членів, вчинене певним суб'єктом – деліктоздатною та осудною фізичною особою, вину якої у вчиненні кримінального правопорушення було доведено судом [5, с. 20].

У теорії кримінального права виділяють такі підстави для кваліфікації діяння як кримінального правопорушення: фактична (інформація про вчинене діяння, яка стала відома відповідним органам та здобута ними законним шляхом) і юридична (норма кримінального закону). У разі недостатності окремо взятої кримінально-правової норми для кваліфікації можуть застосовуватися додаткові підстави, такі як інші кримінально-правові норми, нормативні акти інших галузей права, норми моралі, звичаї, правові принципи та загальні уявлення про право [6].

Отже, кримінальне правопорушення є дією або бездіяльністю, яка порушує кримінальний закон і підлягає покаранню. Воно включає об'єктивні та суб'єктивні елементи, такі як фізичні дії чи їх відсутність, а також свідомість і волю правопорушника. Запровадження терміну "кримінальне правопорушення" узагальнює поняття "злочин" і "кримінальний проступок". Цей крок спрямований на розвантаження слідчих, прокурорів і суддів від дрібних справ, які наразі розглядаються у спрощеному форматі (дізнання). Водночас, це потребує перегляду й узгодження термінології в багатьох нормативних актах,

що може викликати певні труднощі. Загалом, поняття кримінального правопорушення відображає комплексний підхід до правопорушень, враховуючи як юридичні, так і моральні аспекти.

БІБЛІОГРАФІЧНІ ПОСИЛАННЯ:

1. Людвік В. Д., Чичик Ю. О. Поняття кримінального правопорушення. The 8th International scientific and practical conference “Actual trends of modern scientific research”(March 14-16, 2021) MDPС Publishing, Munich, Germany. 2021. 805 p. 2021. С. 768. (дата звернення: 23.06.2024).

2. Голосніченко І. П. до проблеми запровадження в Україні кримінального проступку та відмежування його від адміністративного правопорушення. Вісник НТУУ «КПІ». Політологія. Соціологія. Право. Випуск. 2014. № 1 (21). С. 80-83 (дата звернення: 23.06.2024).

3. Скакун О. Ф. Теорія держави і права: підручник. Хакрів: Консум. 2001. 656 с. (дата звернення: 23.06.2024).

4. Рабінович П. М. Поняття кримінального правопорушення та покарання в інтерпретації Європейського суду з прав людини. Право України. 2011. № 9. С. 377-381 (дата звернення: 23.06.2024).

5. Михайліченко Т. Кримінальні проступки: особливості правового регулювання. Підприємництво, господарство і право. 2020. №7. С.284-290. (дата звернення: 23.06.2024).

6. Співаченко О. О., Корогод С. В. Поняття кримінального правопорушення. URL: <http://ir.library.nmu.com/bitstream/123456789/2716/1/SCIENCE-TRENDS-AND-PERSPECTIVES-OF-DEVELOPMENT.pdf#page=99> (дата звернення: 23.06.2024).

ПОРУШЕННЯ ЗВИЧАЇВ ВІЙНИ

Мазурак Ігор Дмитрович

Аспірант

Херсонський державний університет

Івано-Франківськ, Україна

Вступ./ Introductions. Порухення звичаїв війни є однією з найсерйозніших проблем сучасного світу, яка має катастрофічні наслідки для людства. Збройні конфлікти не лише завдають непоправної шкоди матеріальним об'єктам, а й впливають на життя мільйонів людей, руйнуючи їх долі, знищуючи громади і ставлячи під загрозу основні права та свободи. Незважаючи на існування міжнародного гуманітарного права, яке покликане захищати цивільних осіб та обмежувати методи ведення війни, порушення звичаїв війни залишаються поширеним явищем.

Звичаї війни — це усталені норми та правила, що регулюють поведінку воюючих сторін і спрямовані на зменшення страждань і захист невинних. Проте в багатьох сучасних конфліктах ми спостерігаємо зневажання цих норм, що призводить до важких гуманітарних криз. Зокрема, це стосується навмисних атак на цивільне населення, використання заборонених видів зброї та зловживання правами військовополонених.

У наш час такі порушення набувають нових форм і масштабів, що викликає серйозні занепокоєння міжнародної спільноти. Сучасні технології, зокрема зброя масового ураження та кіберзброя, відкривають нові можливості для порушення звичаїв війни, а глобальні конфлікти стають більш жорстокими та непередбачуваними.

З огляду на актуальність цієї проблеми, важливо розглянути основні види порушень, їх історичні прецеденти та сучасні приклади, а також юридичні та етичні аспекти відповідальності за такі діяння. Ми також обговоримо необхідність міжнародного співробітництва у запобіганні порушенням і важливу роль медіа та громадських організацій у висвітленні цих питань.

Ця публікація покликана привернути увагу до складних питань, пов'язаних із порушеннями звичаїв війни, підвищити обізнаність громадськості та сприяти формуванню культури дотримання прав людини та міжнародного права. Без належної уваги до цих проблем ми ризикуємо стати свідками ще більших трагедій та втрати людяності у світі, що вже й так потерпає від численних конфліктів.

Мета роботи./ Aim. Метою цієї роботи є всебічний аналіз порушень звичаїв війни, їх причин, наслідків та шляхів запобігання, а також розробка рекомендацій щодо посилення міжнародного правового механізму для захисту прав людини та забезпечення справедливості в умовах збройних конфліктів. Ця робота прагне не лише поглибити розуміння природи та масштабів порушень звичаїв війни, але й сприяти формуванню більш ефективних підходів до їх попередження, підтримки миру та захисту прав людини на міжнародному рівні.

Матеріали та методи./Materials and methods. Для досягнення мети цієї роботи та виконання поставлених завдань використовувалися різноманітні матеріали та методи дослідження. Вони забезпечили всебічний та ґрунтовний аналіз порушень звичаїв війни, їх причин, наслідків та можливих шляхів запобігання. Основні матеріали та методи, що використовувалися в цій роботі, включають: міжнародні правові документи, академічні та наукові праці, звіти міжнародних організацій, медіа-ресурси та свідчення очевидців, аналіз документів, порівняльний метод, кейс-стаді (вивчення випадків), статичний аналіз.

Результати та обговорення./ Results and discussion. Порушення звичаїв війни ускладнюють процес примирення та відновлення довіри між конфліктуючими сторонами. Після закінчення конфлікту потрібні серйозні зусилля для відновлення правосуддя та забезпечення справедливості, що може включати створення комісій правди, компенсації жертвам та проведення судових процесів. Доказування воєнних злочинів часто стикається з проблемами через відсутність прямих доказів, свідків або навіть через знищення доказової бази. Ці проблеми вимагають вдосконалення методів збору

доказів, використання сучасних технологій для фіксації фактів та забезпечення безпеки свідків. Ефективна боротьба з порушеннями звичаїв війни вимагає міжнародного співробітництва, включаючи введення економічних санкцій та політичного тиску на держави та групи, що порушують норми міжнародного гуманітарного права. Важливим є також координація дій між країнами для забезпечення ефективного розслідування та покарання за порушення. Існує потреба в оновленні та адаптації міжнародного права до нових викликів і загроз, які постають у сучасних конфліктах, таких як кіберзлочини, використання дронів та іншої високотехнологічної зброї. Це може включати розробку нових міжнародних договорів і норм, що регулюють використання цих технологій у збройних конфліктах. Освіта щодо міжнародного гуманітарного права та етики війни повинна бути включена в програми підготовки військових та цивільних. Превентивні заходи, включаючи навчання з прав людини та гуманітарного права, можуть значно знизити рівень порушень та підвищити відповідальність воюючих сторін. Суспільство та громадські активісти можуть впливати на зменшення порушень звичаїв війни через адвокацію, кампанії підвищення обізнаності та громадський контроль за діями урядів та збройних груп. Їхній вплив на формування громадської думки та політичний тиск може бути вирішальним у забезпеченні дотримання міжнародного гуманітарного права.

Висновки./Conclusions. Порушення звичаїв війни залишаються актуальною та загрозливою проблемою сучасності. Вони призводять до серйозних гуманітарних криз, масових порушень прав людини та загрози міжнародному миру і безпеці. Існує достатній міжнародний правовий фреймворк, який регулює поведінку у збройних конфліктах. Однак, виконання цих норм і їх ефективне застосування на практиці залишаються проблематичними. Потрібна більша систематичність у виявленні, документуванні та розслідуванні порушень звичаїв війни. Ефективне встановлення відповідальності за воєнні злочини є ключовим для запобігання подібним порушенням у майбутньому. Важливою частиною стратегії боротьби

з порушеннями звичаїв війни є не лише покарання винних, але й превентивні заходи. Освіта щодо прав людини та міжнародного гуманітарного права, впровадження раннях попереджувальних систем і політичного тиску можуть значно зменшити інциденти порушень. Міжнародне співробітництво і координація дій є вирішальними для успішного вирішення проблеми порушень звичаїв війни. Це включає підтримку міжнародних механізмів моніторингу, спільні розслідування та судові процеси.

Загальний висновок полягає в тому, що ефективна боротьба з порушеннями звичаїв війни потребує комплексного підходу, що враховує юридичні, політичні, соціальні та економічні аспекти. Лише через спільні зусилля міжнародної спільноти можна досягти значних результатів у попередженні цих важливих порушень та забезпеченні правосуддя для жертв.

ЗАХИСТ ПРАВ ГРОМАДЯН У СФЕРІ АДМІНІСТРАТИВНОГО ПРАВА: АКТУАЛЬНІ ПРОБЛЕМИ ТА ШЛЯХИ ВДОСКОНАЛЕННЯ

Максимова Маргарита Костянтинівна,

к.ю.н., викладач кафедри

Важенкова Віолетта Вадимівна,

курсант

Дніпровського державного університету внутрішніх справ

м. Дніпро, Україна

Вступ./ Introductions. В сучасному суспільстві, де держава взаємодіє з громадянами через адміністративні органи, важливим аспектом стає питання захисту прав і свобод громадян у сфері адміністративного права. Особливо важливо враховувати, що адміністративне право визначає не лише правові норми, а й способи їх застосування та реалізації у повсякденному житті громадян. Від дотримання принципів законності, об'єктивності та справедливості залежить не лише правомірність дій адміністративних органів, але й забезпечення гарантій громадянам належного захисту їхніх інтересів.

В сучасному світі існують різноманітні проблеми у сфері захисту прав громадян у контексті адміністративного права. Актуальні проблеми включають в себе:

По-перше, тривалість та складність адміністративних процедур, що означає собою складність деяких адміністративних до способів їх вирішення відносять:

- вимагання від адміністративних органів оптимізації процедур та скорочення термінів розгляду справ, а також публічне обговорення цих питань на громадських форумах зі зверненням до представників влади.

По-друге, недостатня прозорість рішень адміністративних органів, а саме брак прозорості та чіткості в прийнятті рішень адміністративними органами, який може призводити до відчуття безправ'я та відсутності можливості оскарження. Способи вирішення:

- вимагання від адміністративних органів публікації чітких та зрозумілих

пояснень до прийнятих рішень, а також звертання до комісій із прав людини або омбудсмена для вирішення конкретних випадків.

По-третє, обмежений доступ до правосуддя, а саме мистема обмеженого доступу до правосуддя, яка може ускладнювати громадянам можливість ефективного оскарження рішень адміністративних органів. Способи вирішення:

- звертання до адвокатів або правозахисних організацій для отримання правової допомоги, а також вимагання розширення можливостей доступу до суду та спрощення процедур подачі скарг.

Наступною є недостатня інформованість громадян про їхні права, який виражається у бракуванні свідомості громадян про їхні права та обов'язки у сфері адміністративного права, що може призводити до неправильних рішень та втрати можливості належного захисту. Способи вирішення:

- проводити освітні кампанії та семінари з правової освіти в місцевих спільнотах та залучати ЗМІ та соціальні мережі для поширення інформації про права та обов'язки.

Також це недостатнє використання технологій, виражається в низькому рівні використання сучасних технологій у роботі адміністративних органів, який може призводити до затримок та недоліків у наданні адміністративних послуг.

А також корупційні ризики, а саме корупційні явища та практики, які можуть підірвати роботу адміністративної системи, призводячи до нерівних умов захисту прав для різних груп громадян та недостатня участь громадськості, а саме брак механізмів для активної участі громадськості у прийнятті та виконанні адміністративних рішень, який може обмежувати розуміння та врахування громадськими інтересами. Способи вирішення:

- звертатися до антикорупційних органів зі скаргами та обґрунтованими випадками та підтримувати громадські ініціативи та організації, що працюють над прозорістю та боротьбою з корупцією.

Щодо застосування та реалізація правових норм, то у повсякденному житті це може відбуватися різними способами, які визначають взаємовідносини

між громадянами, підприємствами та державою. декілька способів, які ілюструють реалізацію правових норм у повсякденному житті включають в себе :

Законодавчий рівень, а саме прийняття та зміна законів: Найочевиднішим способом реалізації правових норм є їх прийняття та зміна на законодавчому рівні;

Судовий рівень - розгляд справ в судах: Суди вирішують конфлікти, визначають правові питання та застосовують закони у конкретних ситуаціях;

Виконавчий рівень - виконання судових рішень: Органи виконавчої влади забезпечують виконання судових рішень та вирішують питання, пов'язані із застосуванням законодавства;

Адміністративний рівень - реалізація адміністративних процедур: Органи адміністративної влади використовують правові норми для вирішення питань, пов'язаних із наданням послуг та вживанням заходів контролю;

Контрактні відносини - укладання контрактів: Громадяни та підприємства можуть використовувати контрактні відносини для визначення прав та обов'язків сторін у рамках закону;

Громадянське суспільство - активізм та громадська діяльність: Громадяни можуть впливати на реалізацію правових норм через громадські організації, петиції та інші форми громадської активності;

Освіта та інформаційна діяльність - підвищення правової свідомості: Програми освіти та інформаційна кампанії можуть сприяти розумінню та свідомому використанню правових норм громадянами;

Медіа та інтернет - інформаційні ресурси: Засоби масової інформації та Інтернет можуть поширювати інформацію про права та обов'язки, сприяючи їхній реалізації.

Результати та обговорення./Results and discussion. Ці способи взаємодії з правовими нормами представляють різноманіття механізмів, які громадяни та організації можуть використовувати для захисту своїх прав та дотримання законів у повсякденному житті.

Зазначені проблеми, такі як тривалість процедур, недостатня прозорість рішень, обмежений доступ до правосуддя та інші, створюють небезпеку для відчуття громадянами їхніх прав та можливостей впливати на прийняття адміністративних рішень. Однак, шляхи вдосконалення, визначені в даному контексті, вказують на можливості поліпшення стану речей.

Наприклад, впровадження електронних сервісів та зменшення бюрократичних процедур можуть сприяти ефективнішому взаємодії громадян із владними структурами. Розробка механізмів для підвищення прозорості та доступності інформації може стати перешкодою для непрозорих практик та конфліктів із законом. Зміцнення медіації та альтернативних методів вирішення спорів може сприяти швидшому та менш конфліктному вирішенню справ.

Висновки./Conclusions. Такий комплексний підхід може сприяти не лише вирішенню конкретних проблем, а й встановленню стійких механізмів, які забезпечать ефективний та справедливий захист прав громадян у сфері адміністративного права. Основною метою є створення системи, де права та інтереси громадян будуть надійно захищені, а адміністративні процеси будуть орієнтовані на забезпечення справедливості та задоволення громадянських потреб.

СПИСОК ВИКОРИСТАНИХ ДЖЕРЕЛ

1. Проневич О.С. Транспонування європейських правових принципів охорони здоров'я у вітчизняне законодавство: до постановки проблеми. Матеріали всеукраїнської науково-практичної конференції: «Сучасні проблеми адміністративного права та процесу», м. Харків 2017 – с. 33.
2. Закон України "Про захист прав громадян"
3. Пінчук В. М. Захист прав громадян у сфері адміністративного права України: теоретико-правовий аспект. Харків: Право, 2022. 256 с.
4. Гончар В. В. Актуальні проблеми захисту прав громадян у сфері адміністративного права України // Науковий вісник Ужгородського національного університету. Серія "Право". 2021. Випуск 56. С. 18-22.

ЗАБЕЗПЕЧЕННЯ ПРАВ ГРОМАДЯН В АДМІНІСТРАТИВНОМУ ПРОЦЕСІ ПІД ЧАС ВІЙНИ

Максимова Маргарита Костянтинівна,

к.ю.н., викладач кафедри

Важенкова Віолетта Вадимівна,

курсант

Дніпровського державного університету внутрішніх справ

м. Дніпро, Україна

Вступ./ Introductions. В системі цінностей природного права, правами першого покоління та найвищими з них є право на життя, здоров'я, честь і гідність людини і громадянина. В умовах російсько-української війни, російські терористи їх постійно порушують щодо громадян України. Їх захист і відновлення є первинним завданням вітчизняних адміністративних органів. Сама парадигма їх існування в правовій державі України утверджена таким чином, що адміністративні органи є зобов'язаними перед громадянами. В теорії адміністративного права під адміністративно - правовими режимами розуміють особливу форму та порядок правового регулювання суспільних відносин, що встановлюються для забезпечення публічних інтересів у певній сфері суспільних відносин шляхом встановлення певних правил поведінки суб'єктів і надання органам публічної влади додаткових повноважень. Вони закріплюються в адміністративному праві та забезпечують здійснення спеціальних адміністративних процедур публічною владою.

Отже, адміністративно-правові режими стають необхідним елементом публічно-управлінської організації та ефективним інструментом публічного адміністрування [1].

В адміністративному праві Болгарії адміністративно-правові режими є головним інструментом особливої частини. Саме через цей інструмент розкривають болгарські вчені публічне адміністрування в різних галузях, сферах та секторах суспільного життя [2]. В Українському та інших Європейських державах інститут адміністративно-правових режим є також

важливим, однак не головним. Проте, в при певних обставинах, як у нашому випадку в умовах режиму воєнного стану він також стає головним засобом досягнення мети та завдань публічного адміністрування в обставинах надзвичайного стану. Отже, адміністративно-правовий режим воєнного стану в умовах перебування держави в режимі воєнного стану стає головним комплексним інструментом публічного адміністрування в Україні. Логічним при цьому те, що правовий режим воєнного стану та відповідний адміністративно правовий режим співвідноситься як ціле і частка.

Згідно з спеціальним Законом Воєнний стан - це особливий правовий режим, що вводиться в Україні або в окремих її місцевостях у разі збройної агресії чи загрози нападу, небезпеки державній незалежності України, її територіальній цілісності та передбачає надання відповідним органам державної влади, військовому командуванню, військовим адміністраціям та органам місцевого самоврядування повноважень, необхідних для відвернення загрози, відсічі збройної агресії та забезпечення національної безпеки, усунення загрози небезпеки державній незалежності України, її територіальній цілісності, а також тимчасове, зумовлене загрозою, обмеження конституційних прав і свобод людини і громадянина та прав і законних інтересів юридичних осіб із зазначенням строку дії цих обмежень [3].

Адміністративно-правовий режим, як явище правової реальності, має змістову та формальну складові. Перша проявляється через причину та мету введення режиму та доповнюється організаційними елементами [4]. Причиною введення правового режиму воєнного стану 24 лютого 2022 р. є військова агресія Російської Федерації проти України, на підставі пропозиції Ради національної безпеки і оборони України, відповідно до пункту 20 частини першої статті 106 Конституції України, Закону України «Про правовий режим воєнного стану» [5].

Друга складова адміністративно-правового режиму є формальна. Вона включає в себе відомості про те, хто та на який термін та на якій території встановлює режим, включає інформацію та процесуальні норми що

встановлюють процедуру введення, реалізації та скасування режиму і включає унормовану систему прав та обов'язків під час режиму [4].

Результати та обговорення./Results and discussion.

Адміністративно-правовий режим доцільно розуміти як особливу систему правил поведінки суб'єктів публічних відносин, яка спрямована на забезпечення публічних інтересів у певній сфері суспільного життя. Ці правила встановлюються нормами адміністративного права та забезпечуються застосуванням імперативного методу правового регулювання, тобто обов'язкових для виконання приписів [1].

Так у зв'язку із введенням в Україні воєнного стану тимчасово, на період дії правового режиму воєнного стану, можуть обмежуватися конституційні права і свободи людини і громадянина, передбачені статтями 30 - 34, 38, 39, 41-44, 53 Конституції України, а також вводяться тимчасові обмеження прав і законних інтересів юридичних осіб в межах та обсязі, що необхідні для забезпечення можливості запровадження та здійснення заходів правового режиму воєнного стану, які передбачені у Законі України «Про правовий режим воєнного стану» [5].

Висновки./Conclusions. Отже, адміністративно-правовий режим воєнного стану, як комплексний інструмент публічного адміністрування забезпечення прав, свобод і законних інтересів громадян та прав і законних інтересів фізичних осіб в умовах російсько-української війни – це посилена особлива форма, імперативно-владного характеру правового регулювання суспільних відносин, що встановлюються для створення належних умов Збройним силам України, іншим силам безпеки і оборони для відбиття повномасштабного вторгнення та звільнення тимчасово окупованих територій, а також захисту прав свобод та законних інтересів громадян, які постраждали від російського агресора шляхом надання адміністративним органам спеціальних та додаткових повноважень та встановлення певних обмежень для приватних осіб.

СПИСОК БІБЛІОГРАФІЧНИХ ПОСИЛАНЬ:

1. Галуцько В., Стеценко С., Берлач А., Буханевич О., Ситников О. та ін. Адміністративне право та адміністративний процес України в умовах воєнного стану: колективна монографія / за заг. ред. В. Фелика, В. Курила. Київ: «Видавництво Людмила», 2023. С. 399-416. <http://www.ssaals.com.ua/?p=9174>
2. Дериенджиев И., Димитър К., Хрусанов Д. Административно право на Република България. София: Сиби, 2012 400 с.
3. Про правовий режим воєнного стану. Закон України 12 травня 2015р. № 389-VIII. Відомості Верховної Ради. 2015. № 28. ст.250 <https://zakon.rada.gov.ua/laws/show/389-19#Text>
4. Адміністративно-правовий режим військового стану, введеного в Україну у зв'язку з московською військовою агресією. Науковий вісник публічного та приватного права. 2022. Вип. С. 100-106. <https://dspace.univd.edu.ua/items/66a214b4-7abc-48eb-a4f2-ffc63a71b310>
5. Адміністративне право України. Повний курс : підручник / В. Галуцько, П. Діхтієвський, О. Кузьменко та ін.; за ред. В. Галуцька, О. Правоторової. Видання четверте. Херсон : ОЛДІ-ПЛЮС, 2021. С. 24. С. 289-327. <http://www.ssaals.com.ua/?p=8580>

РОЗВИТОК МІЖНАРОДНОГО ПРАВА В УКРАЇНІ

Міленін Владислав Ігорович,
Курсант н.г ДР-243
Дніпровського державного
університету внутрішніх справ
Олійник Юлія Володимірівна,
викладач кафедри теорії
та історії держави і права
Дніпровського державного
університету внутрішніх справ
ORCID: <https://orcid.org/0000-0003-4787-3303>

Розвиток міжнародного права в Україні є важливою складовою її інтеграції у світову спільноту та захисту національних інтересів. Після здобуття незалежності у 1991 році, Україна активно укладала міжнародні договори, брала участь у роботі міжнародних організацій та адаптувала своє законодавство до міжнародних стандартів. Особливо важливим був період євроінтеграції, коли Україна підписала Угоду про асоціацію з Європейським Союзом, що сприяло гармонізації національного законодавства з європейськими нормами.

Останні роки стали для України періодом випробувань через військову агресію та анексію Криму Росією. У відповідь на ці виклики, Україна активно звертається до міжнародних судових інстанцій, таких як Міжнародний суд ООН та Європейський суд з прав людини, з метою захисту своїх суверенних прав. Це підкреслює важливість міжнародного права як інструменту захисту територіальної цілісності та прав громадян. Статтею 93 Статуту ООН передбачено, що держава, яка не є членом Організації Об'єднаних Націй, може стати учасницею Статуту Міжнародного суду ООН на умовах, які визначаються в кожному конкретному випадку Генеральною Асамблеєю за рекомендацією Ради Безпеки [1]. Також Статутом ООН зазначено, що держави зобов'язані утримуватися від актів, пов'язаних із застосуванням сили. Кожна держава зобов'язана утримуватися від будь-яких насильницьких дій, що позбавляють

народів, про які йдеться і викладення принципів рівноправності і самовизначення, їх права на самовизначення, свободу і незалежність,

Попри виклики, перед Україною відкриваються значні перспективи. Активна співпраця з міжнародними організаціями та продовження гармонізації законодавства з європейськими стандартами зміцнюють правову систему країни. Це сприяє не лише захисту прав громадян, але й підвищенню міжнародного авторитету України. Розвиток міжнародного права в Україні є запорукою її стійкого правового розвитку та інтеграції у глобальну правову спільноту.

Після здобуття незалежності у 1991 році, розвиток міжнародного права в Україні пройшов через кілька ключових етапів. На першому етапі (1991-2004 роки) Україна активно уклала міжнародні договори, приєднувалася до міжнародних організацій, таких як ООН та Рада Європи, і прийняла Конституцію, яка закріпила пріоритет міжнародних договорів над національним законодавством. Це сприяло інтеграції у світову правову систему та заклало основи для подальшого розвитку правової системи країни.

Другий етап (2005-2013 роки) ознаменувався активною євроінтеграційною політикою. Підписання Угоди про асоціацію з Європейським Союзом та участь у програмі "Східне партнерство" сприяли гармонізації українського законодавства з європейськими стандартами. Ці кроки вплинули на правову систему країни через імплементацію європейських норм, особливо у сфері захисту прав людини та демократичного управління, що підвищило ефективність національного законодавства. Загалом зазначений саміт Східного партнерства оголив питання стратегічного вакууму стосовно подальшого розвитку чільного напрямку зовнішньої політики нашої держави [2].

Сучасний етап (2014 - до сьогодні) характеризується використанням міжнародних судових інстанцій для захисту суверенітету та територіальної цілісності України в умовах військової агресії та анексії Криму Росією. Звернення до Міжнародного суду ООН та Європейського суду з прав людини підсилили правову систему України, забезпечуючи відповідність міжнародним

стандартам і зміцнюючи механізми захисту національних інтересів на міжнародній арені.

Інтеграція України до європейських структур та гармонізація національного законодавства з європейськими стандартами мають значний вплив на розвиток міжнародного права в країні та її правову систему загалом. Підписання Угоди про асоціацію з Європейським Союзом стало важливим кроком у цьому процесі, стимулюючи імплементацію європейських норм та стандартів у різних сферах, таких як права людини, верховенство права, антикорупційні заходи та екологічна політика. Це підвищує рівень правових гарантій для громадян і створює більш сприятливе правове середовище для бізнесу та інвестицій.

Гармонізація законодавства з європейськими стандартами також сприяє вдосконаленню національної правової системи. Процес адаптації законів до *acquis communautaire* (правового доробку ЄС) передбачає прийняття нових законодавчих актів та зміну існуючих, що покращує якість законодавства та підвищує його відповідність міжнародним стандартам. Це, зокрема, включає реформування судової системи, зміцнення незалежності суддів, вдосконалення процедур правосуддя та посилення механізмів захисту прав людини.

Інтеграція до європейських структур також посилює міжнародне співробітництво України у правовій сфері. Участь у спільних проектах, програмах та ініціативах ЄС сприяє обміну досвідом та кращими практиками з іншими європейськими країнами. Це дозволяє Україні не лише вдосконалювати свою правову систему, але й активно впливати на розвиток міжнародного права через співпрацю та інтеграцію у європейське правове поле, підвищуючи свій міжнародний авторитет та сприяючи стабільному розвитку країни.

У висновку хочу підкреслити, що процес інтеграції України до європейських структур та гармонізація національного законодавства з європейськими стандартами є ключовим для розвитку міжнародного права в країні. Ці кроки не лише зміцнюють правову систему України, але й сприяють підвищенню рівня захисту прав людини, забезпечують верховенство права і

сприяють антикорупційним заходам.

Інтеграція у європейське правове простора і гармонізація законодавства сприяють розвитку демократичних інститутів та зміцнюють права громадян. Це також стимулює економічний розвиток країни, сприяючи інвестиціям та підвищенню конкурентоспроможності національної економіки.

Приходимо до висновку, що загалом інтеграція України до європейських структур є не лише стратегічним вибором для країни, але й важливим фактором для зміцнення міжнародного правопорядку, сприяючи міжнародній стабільності та співробітництву. Крім того, інтеграція до європейських структур є важливим кроком у підтримці європейської інтеграції в Україні, що сприяє модернізації громадянського суспільства, підвищенню освітнього та культурного рівня, а також підтримці національної ідентичності, заснованої на загальних європейських цінностях і принципах.

СПИСОК ВИКОРИСТАНИХ ДЖЕРЕЛ:

1. Декларація про принципи міжнародного права щодо дружніх відносин і співробітництва між державами відповідно до Статуту Організації Об'єднаних Націй (1970 р.) URL: <https://digitallibrary.un.org/record/202170?ln=en&v=pdf#files> (дата звернення 18.05.2024)
2. Електронне джерело URL: <https://ukraine-eu.mfa.gov.ua/posolstvo/spivpracya-ukrayina-yes-u-sferi-zovnishnoyi-politiki-i-bezpeki/shidne-partnerstvo> (дата звернення 18.05.2024)

ВИЗНАННЯ ЮРИДИЧНИХ ФАКТІВ, ЯКІ МАЮТЬ МІСЦЕ НА ТИМЧАСОВО ОКУПОВАНІЙ ТЕРИТОРІЇ

Моїсеєнко Денис Миколайович,

к.ю.н., доцент

кафедри цивільно-правових дисциплін

Джаним Анастасія Сергіївна,

студент

Дніпропетровський державний університет

внутрішніх справ

м. Дніпро, Україна

Вступ. Визнання юридичних фактах на тимчасово окупованих територіях є однією з найгостріших проблемних питань буття співвідношення народовладдя та державовладдя. Функціонування російсько-терористичної влади продовжується, актуальність воєного положення набуває все нових обертів і залучення українського населення до дотримання законів України вирує у національно-правовому просторі.

Ціль роботи. Характер мети даного дослідження направлений на здатності адаптації правової системи України до непохитності, нестабільності та специфічності законодавчого регулювання правових відносин у період великих змін.

Результати та обговорення. Як відомо, до нині, встановлення факту народження або смерті вирішувалося виключно в судовому процесі. Однак, враховуючи сьогодення, судова практика України зазнала неабияких змін. Так само річ йдеться про органи законодавчої та виконавчої влади, пріоритетними завданнями яких є розробка та проектування вдосконаленнях правових норм, які значним чином полегшать реалізацію прав населення навіть на тимчасово окупованих територіях. Регулювання процесуального порядку окремого провадження із встановлення фактів, що мають юридичне значення, закріплено у ст. 293, 294, 315-319 Цивільного процесуального кодексу України. Щодо цього правового регулювання на окупованих територіях, то було зазначено низку змін.

Законом України «Про внесення змін до деяких законодавчих актів України щодо особливостей провадження у справах про встановлення факту народження або смерті особи в умовах воєнного чи надзвичайного стану та на тимчасово окупованих територіях» від 01.07.2022 р. № 2345-IX (далі – Закон № 2345-IX) [1] в ньому було допущено спрощений порядок визнання юридичних фактів. Однією з найголовніших змін у вигляді нової процесуальної особливості є пом'якшення доказової бази та обґрунтування наявності юридичного факту. Не менш важливим впровадженням є прийняття документів, актів і рішень, які видаються на тимчасово окупованих територіях. Цим, наша влада транслює об'єктивність, справедливість та не менш важливе розуміння населенню, яке залишилося на тимчасово окупованих територіях.

Досліджуючи питання визнання юридичних фактів на тимчасово окупованих територіях, варто звернутися до змісту статті 347 ЦПК України [2]. Саме вона регулює даний процес, і саме в ній зазначено про неможливість спрощення цієї процедури. Ця засада ускладнює механізм встановлення факту реєстрації та розірвання шлюбу громадянином України, де не працюють повноваження органів місцевого самоврядування. В додаток цьому, існує обмеження право на доступ до правосуддя у разі відсутності сплати судового збору за подання заяв про встановлення факту реєстрації або розірвання шлюбу на тимчасово окупованій території серед положень ст. 5 Закону України «Про судовий збір» [3]. Тож, вдалим було б встановити нововведення про державне забезпечення судового збору людям, які залишилися на окупованих територіях і не мають змоги відвідати судовому залу та оплатити судовий внесок.

Варто підкреслити про пенсійне забезпечення населення на тимчасово окупованих територіях. Цей процес продовжується у чіткому та стабільному плані. При цьому, якщо визначення юридичного факту, а саме підтвердження особи стає сумнівним, призначається процедура встановлення особи. Суть якої полягає у двох варіантах: пройти відеоідентифікацію та підпис за допомогою застосунку «Дія». Однак, варіативність ситуацій може бути порушена з причин того, що пенсіонери не мають близьких чи родичів, які забезпечать надіслання

пенсії за допомогою онлайн ресурсів чи підтвердять факт того, що людина жива за допомогою відеоідентифікації. Важливим вирішенням цієї проблеми є професіоналізм та досконалість Головного управління розвідки та руху партизанів, які мають навички та досвід передання чіткої інформації.

Висновки. Отже, враховуючи вищенаведений матеріал, можна дійти висновку, що процедура встановлення юридичних фактів на тимчасово окупованих територіях користується великом попитом і потребує повноцінного регулювання на основі міжнародного законодавства. Суть полягає у тому, що для захисту даних прав цивільних відносин, судова та законодавча влада має плідно працювати та взаємодіяти, та ініціатива відновлення порушених конституційних прав та свобод, створення всіх умов для реінтеграції нашого населення та стабільного правосуддя. Доцільним було б звільнення від судового збору, змога звернутися до будь-якого суду, знаходячись на тимчасово окупованих територіях, та спрощена процедура провадження щодо встановлення юридичних фактів. Дотримання та започаткування цих гарантій встановлює конституційність, законність та справедливість української влади, яка в свою чергу демонструє правову систему заслугованому міжнародному рівні.

СПИСОК ВИКОРИСТАНИХ ДЖЕРЕЛ:

1. Про внесення змін до деяких законів України щодо регулювання правового режиму на тимчасово окупованій території України : Закон України від 21.04.2022 № 2217-IX. Дата оновлення: 07.05.22. URL: <https://zakon.rada.gov.ua/laws/show/2217-20#n116>(дата звернення: 05.11.2022)

2. Цивільний процесуальний кодекс України : Закон України від 18.03.2004 № 1618-IV. Дата оновлення: 06.11.2022. URL: <https://zakon.rada.gov.ua/laws/show/322-08#Text> (дата звернення: 11.11.2022).

3. Закону України «Про судовий збір» – Відомості Верховної Ради України (ВВР), 2012, № 14, ст.87 (із змінами та доповненнями).

ДЕЯКІ ОСОБЛИВОСТІ ОПЕРАТИВНО-РОЗШУКОВОЇ ПРОТИДІЇ КРИМІНАЛЬНИМ ПРАВОПОРУШЕННЯМ В УМОВАХ ВОЄННОГО СТАНУ

Мороз Данило Олександрович
здобувач вищої освіти 2-го курсу
факультету підготовки фіхівців для
підрозділів кримінальної поліції
Дніпровського державного
університету внутрішніх справ
Науковий керівник:
Телійчук Віталій Григорович
професор кафедри
оперативно-розшукової діяльності
факультету підготовки фахівців для
підрозділів кримінальної поліції
Дніпровського державного
університету внутрішніх справ
кандидат юридичних наук,
старший науковий співробітник,
доцент

Забезпечення національної безпеки є викликом, що вимагає уваги до внутрішніх та зовнішніх чинників. Це завдання стає особливо складним у відсутність належної організації протистояння внутрішнім загрозам, яке є пріоритетом правоохоронних органів. Ефективність їхньої діяльності визначається належним оперативно-розшуковим забезпеченням, що є ключовим для отримання інформації та прийняття рішень.

Проте, існують серйозні перешкоди для ефективності оперативно-розшукової діяльності. Навіть при наявності нормативно-правового забезпечення проведення таких заходів ускладнене. Законодавство, створене для «ідеальних» умов, не враховує реальності, особливо під час воєнного стану, коли суспільні відносини деформуються. Це створює дилему: чи порушувати закон для досягнення результату, чи відмовлятися від дій до зміни

законодавства, що може призвести до подальшого порушення закону та прав громадян [1, с. 9].

Ми цілком згодні з позицією що серед суб'єктів Національної поліції оперативно-розшукову протидію кримінальним правопорушенням відповідно до функцій підрозділів поліції можуть здійснювати лише підрозділи кримінальної та спеціальної поліції. Слід погодитися з позицією О. В. Кириченка, що кримінальна поліція виконує надзвичайно широкий спектр правоохоронних функцій, серед яких можна назвати такі: здійснення захисту прав і свобод людини, інтересів суспільства і держави від протиправних посягань, виявлення та запобігання кримінальним правопорушенням; встановлення та викриття осіб, які готують або вчинили кримінальні правопорушення; здійснення комплексу заходів щодо виявлення та документування осіб, які займаються злочинною діяльністю; протидія незаконному обігу вогнепальної зброї, бойових припасів та вибухових речовин; виявлення та запобігання розбоям, вчиненим неповнолітніми; запобігання виникненню організованих злочинних угруповань, встановленню ними корумпованих зв'язків з державними службовцями та посадовими особами, втягненню їх у злочинну діяльність; протидія транснаціональній злочинності тощо. Основними суб'єктами оперативно-розшукової протидії кримінальним правопорушенням є підрозділи карного розшуку. Зокрема, до функцій підрозділів карного розшуку належать попередження, виявлення і розкриття злочинів, а також виявлення, припинення та розкриття правопорушень, вчинених учасниками організованих груп, злочинних організацій, бандитських формувань. [2, с. 3].

Проблема незгодженості Кримінального процесуального кодексу України та Закону України «Про оперативно-розшукову діяльність» залишається невирішеною. Це має негативний вплив на боротьбу зі злочинністю та загрозами для національної безпеки, зокрема через складнощі у документуванні дій агресорів та їхніх пособників [2, с. 48].

Хоча внесення до КПК розділу 21 «Негласні слідчі (розшукові) дії»

вирішує частково цю проблему, дублювання законодавчих норм може порушити права громадян та призвести до невірної тлумачення закону прокуратурою та судами. Це може вплинути на оперативність та результативність рішень, а також призвести до порушень конституційних прав громадян. Розробка та узгодження законодавства є критично важливою для ефективності боротьби зі злочинністю та забезпечення національної безпеки. Необхідно забезпечити відповідність між КПК та законами, що регулюють оперативно-розшукову діяльність, з метою забезпечення законності та прав громадян у контексті національної безпеки [4, с. 80].

У контексті сучасних викликів, пов'язаних зі забезпеченням національної безпеки, Оперативно-розшукова діяльність (ОРД) виступає як ключове джерело інформації про протиправну діяльність. Проте, в умовах війни та наростаючих загроз для безпеки, ефективність цієї діяльності суттєво обмежується. Заходи, сили і засоби ОРД повинні застосовуватися тільки у випадках реальної необхідності та з можливістю досягнення мети здійснення правосуддя за всіма протиправними діяннями.

В цивілізованій правовій державі особистість має бути вищою цінністю. Проте, умови війни ставлять під загрозу не лише права та свободи окремих осіб, але й загальну безпеку суспільства. Протиправна діяльність порушує права та інтереси не лише безпосередніх жертв, але і широкого кола осіб, включаючи свідків, сусідів та інших, які можуть потрапити у зону інтересу правоохоронних органів. Особливо актуальне це питання в умовах війни, коли бездіяльність у отриманні оперативно значимої інформації може стати загрозою не лише окремим особам, але і обороноздатності країни в цілому. Зокрема, серед осіб, стосовно яких може бути оперативна інформація, можуть бути агенти диверсійно-розвідувальних груп противника, які планують атаки в українському тилу або на території інших держав [3, с. 47].

Важливо враховувати, що обмеження конституційних прав громадян у ОРД має відбуватися відповідно до демократичних принципів. Розглядання питання про допустимість обмежень має відбуватися кожного разу в суді, з

урахуванням усіх обставин конкретної ситуації. Це забезпечить максимальну захищеність прав та свобод людини, передбачених законом. Проте, потрібно підходити до питання про проведення ОРД з обережністю, особливо тоді, коли немає стовідсоткової впевненості у причетності особи до злочину. Надмірна пересторога може стати перешкодою для ефективного захисту інтересів суспільства та безпеки країни в цілому.

В умовах війни та зростаючих загроз для безпеки, важливо забезпечити баланс між захистом прав та свобод громадян та здійсненням ефективних заходів ОРД для забезпечення національної безпеки.

Забезпечення та захист прав людини є невід'ємною складовою будь-якої демократичної держави. Проте, реальність свідчить, що жодне суспільство не може бути повністю застрахованим від протиправних дій окремих осіб, які можуть завдати шкоди суспільству в цілому. Тому важливим завданням для забезпечення безпеки суспільства є належний захист від протиправного впливу, а для цього необхідно мати ефективні правоохоронні органи, які мають доступ до виняткових засобів, у тому числі оперативно-розшукової діяльності. На тлі загрози з боку агресивної діяльності Росії, суспільне сприйняття обмежень прав громадян в правоохоронній діяльності виявляється зміненим, оскільки ці обмеження стають необхідними для забезпечення загального блага та безпеки країни [1, с. 35].

Важливо відзначити, що оперативні підрозділи, які здійснюють оперативно-розшукову діяльність, мають право тимчасово обмежувати конституційні права громадян у процесі проведення окремих заходів. Проте, необхідно забезпечити, щоб такі обмеження були обґрунтованими та не перевищували міру, необхідну для досягнення цілей правоохоронних органів. Наразі стан регулювання прав та свобод громадян на законодавчому рівні не завжди відповідає реальним умовам та обставинам, зокрема в умовах воєнного стану. Це вимагає подальшої роботи над удосконаленням законодавства та його адаптації до складних викликів, які постають перед сучасними суспільствами.

СПИСОК ВИКОРИСТАНИХ ДЖЕРЕЛ

1. Богучарова О. І. Психологія корисливого злочинця в світлі статистики. С 9. URL: <http://dspace.lduvs.edu.ua/bitstream.pdf>.
2. Телійчук В. Г., Приступа Д. В. Щодо питання протидії підрозділами кримінальної поліції розбоям / В. Г. Телійчук, Д. В. Приступа // Науковий вісник Дніпропетровського державного університету внутрішніх справ. - 2019. - № 4 (101). – С. 3. URL: <https://er.dduvs.in.ua/bitstream/123456789/4023/1/14.pdf>
3. Свірін М. О. Протидія та запобігання злочинам проти власності в діяльності національної поліції України. Вісник Луганського державного університету внутрішніх справ імені Е. О. Дідоренка, 2020. 48 с. URL: <https://journal.lduvs.lg.ua/index.php/journal/article/view/257>
4. Звіт Національної поліції України про результати роботи у 2022 році. 80с. URL:https://www.kmu.gov.ua/storage/app/sites/1/17-civik2018/zvit2022/Zvit_polic_2022.pdf
5. Савчук Р. М. Основні напрями підвищення ефективності діяльності правоохоронних органів в умовах воєнного стану. 35 с. URL: <https://conf.ztu.edu.ua/wp-content/uploads/2022/11/83-1.pdf>.

**ДЕЯКІ ПРОБЛЕМНІ АСПЕКТИ ПРАВОВОГО РЕГУЛЮВАННЯ
ОПЕРАТИВНО-РОЗШУКОВОЇ ДІЯЛЬНОСТІ У ПРОТИДІЇ
ЗЛОЧИННОСТІ В УМОВАХ ВОЄННОГО СТАНУ**

Мороз Данило Олександрович
здобувач вищої освіти 2-го курсу
факультету підготовки фіхівців для
підрозділів кримінальної поліції
Дніпровського державного
університету внутрішніх справ
Науковий керівник:
Телійчук Віталій Григорович
професор кафедри
оперативно-розшукової діяльності
факультету підготовки фахівців для
підрозділів кримінальної поліції
Дніпровського державного
університету внутрішніх справ
кандидат юридичних наук,
старший науковий співробітник,
доцент

Оскільки суспільство постійно розвивається та враховує сучасні виклики, правоохоронні органи України стикаються з новими викликами щодо визначення стратегічного напрямку своєї діяльності та пошуку інноваційних підходів до протидії злочинності.

У системі державно-правового регулювання, будучи, по суті, закритою формою контролю девіантної поведінки, оперативно-розшукова діяльність посідає особливе місце, і через це потребує жорсткої регламентації. З урахуванням стану протидії сучасної злочинності, особливо організованої, протидіяти їй тільки власними силами дуже важко або зовсім неможливо. Отже, оперативно-розшукова діяльність відіграє в цьому процесі важливу роль.
[1, с. 2]

Ці виклики потребують наукового обґрунтування та системного аналізу

для розробки ефективних механізмів боротьби зі злочинністю, що відповідають сучасним реаліям і тенденціям суспільного та національного розвитку.

Основними проблемами сьогодні є відсутність єдиної стратегії та концепції регулювання діяльності правоохоронних органів та недостатнє правове забезпечення у сфері боротьби зі злочинністю.

Нормативно-правові акти, що регламентують проведення оперативно-розшукових заходів проти злочинності, мають фрагментарний та суперечливий характер, що ускладнює їх ефективне застосування [1, с. 3].

Важливим аспектом удосконалення діяльності є правове регулювання діяльності правоохоронних органів.

На сьогоднішній день немає єдиного бачення загрози злочинності та планування необхідних заходів.

Це потребує системного аналізу наукових ідей та розробки нових правових механізмів протидії злочинності [2, с. 40].

Однією з пропозицій щодо вдосконалення системи є уніфікація та кодифікація нормативно-правових актів, що регулюють діяльність правоохоронних органів.

Зокрема, можна виділити наступні групи нормативно-правових актів:

- законодавчі акти, що регулюють діяльність суб'єктів оперативно-розшукового реагування на злочинність, таких як Державна міліція та Служба безпеки України; – Відомчий закон, що визначає повноваження, цілі, завдання та сфери діяльності оперативних підрозділів правоохоронних органів.

- відомчий закон, що регулює організаційно-тактичні питання оперативно-розшукової діяльності та застосування сил, засобів і методів цієї діяльності.

- законодавчі акти загального характеру, спрямовані на забезпечення функціонування соціально-правових механізмів протидії злочинності.

- закони та нормативні акти щодо боротьби з окремими видами злочинності [3, с. 4].

Підвищення ефективності діяльності правоохоронних органів, захисту

прав і свобод громадян, забезпечення громадської безпеки неможливе без належного правового забезпечення.

Для цього необхідна системна робота з розробки нових нормативних правових актів та підвищення якості існуючих з урахуванням наукових досліджень.

Проте є певні недоліки, які ускладнюють ефективний контроль за злочинністю.

Особливо це стосується аспектів слідчої діяльності та надання необхідних повноважень правоохоронним органам [4, с. 6].

Кримінально-процесуальний кодекс України № одним із основних принципів визначає профілактичну спрямованість оперативно-розшукової діяльності.

Однак на практиці це не завжди ефективно, оскільки закон не надає оперативним підрозділам повноважень та інструментів, необхідних для запобігання та розкриття злочинів.

Слід зазначити, що при прийнятті Кримінального процесуального кодексу України були внесені зміни до законів України «Про оперативно-розшукову діяльність», але ці зміни не вирішили основних проблем.

Співіснування різних нормативних актів, що регулюють діяльність правоохоронних органів, часто породжує неузгодженість і невизначеність у нормах, ускладнюючи їх реалізацію на практиці.

Наприклад, стаття 6 Закону України «Про оперативно-розшукову діяльність» визначає підстави проведення оперативно-розшукової діяльності.

Однак багато з цих причин визначаються як необхідність перевірки достовірності інформації про потенційні злочини чи осіб та запобігання злочинам.

Це створює ситуацію, коли оперативні сили отримують інформацію про вже вчинені злочини, але не мають можливості вжити відповідних заходів щодо їх запобігання [2, с. 23].

У такій ситуації для усунення протиріч та забезпечення ефективної діяльності правоохоронних органів необхідний комплексний аналіз та перегляд нормативно-правового забезпечення оперативно-розшукової діяльності.

Корисним кроком могло б стати уточнення та розширення повноважень оперативних підрозділів у сфері боротьби зі злочинністю та вдосконалення механізмів взаємодії з іншими відомствами та органами державної влади [3, с. 42].

Необхідно передбачити проведення оперативно-розшукових заходів за наявності достатньої інформації про особу, яка вчинила злочин.

Це дозволяє оперативним силам діяти на випередження та ефективно запобігати вчиненню нових злочинів.

Для запобігання злочинам необхідно законодавчо встановити підстави зупинення розслідування справи.

Це дає змогу оптимізувати використання ресурсів та зосередити увагу на найбільш актуальних напрямках протидії злочинності.

Підсумовуючи, першим кроком до побудови ефективної моделі оперативно-розшукової діяльності протидії злочинності та правових засад її регулювання є розробка концепції реформування оперативно-розшукової діяльності в Україні.

СПИСОК ВИКОРИСТАНИХ ДЖЕРЕЛ

1. Телійчук В. Щодо наукової розробленості проблем протидії оперативними підрозділами кримінальної поліції корисливо-насильницьким злочинам / В. Телійчук, П. Степанов // Науковий вісник Дніпропетровського державного університету внутрішніх справ. - 2022. № 4 (119). С. 2. URL: <https://er.dduvs.in.ua/bitstream/123456789/10993/1/47.pdf>

2. Про рішення Ради національної безпеки і оборони України від 06.05.2015 р. «Про заходи щодо посилення боротьби зі злочинністю в Україні»: указ Президента України від 16.06.2015 № 341/2015. 3с. URL: <http://www.president.gov.ua/documents/3412015-19136>

3. Про внесення змін до деяких законодавчих актів України у зв'язку з прийняттям Кримінального процесуального кодексу України : закон України від 13.04.2012 № 4652-VI База даних «Законодавство України». Верховна Рада України. 40 с. URL: <http://zakon.rada.gov.ua/laws/show/4652-17>

4. Корнієнко, Максим Вікторович. До питання забезпечення прав людини під час здійснення оперативно-розшукової діяльності в умовах воєнного стану. 2023. С. 6 URL: <https://dspace.oduvs.edu.ua/server/api/core/bitstreams/033f5f26-8af0-4ac8-aa97-84f809198eea/content>

5. Шелегон, Ю. Р., С. О. Єгоров. Окремі аспекти визначення проблемних питань теорії і практики оперативно-розшукової діяльності Національної поліції України. IV Всеукраїнської науково-практичної інтернет-конференції 2023. С. 118. URL: <https://dspace.oduvs.edu.ua/server/api/core/bitstreams/0d9a7e7c-f925-4080-9d99-e02ffa1891f9/content>

МЕТОДИ, ЯКІ ВИКОРИСТОВУЮТЬСЯ В КРИМІНАЛЬНОМУ АНАЛІЗІ

Мороз Данило Олександрович

курсант 2-го курсу факультету
підготовки фахівців для підрозділів
кримінальної поліції

Дніпропетровського державного
університету внутрішніх справ

Науковий керівник:

Кисельов Андрій Олександрович

доцент кафедри оперативно-розшукової діяльності
факультету підготовки фахівців для підрозділів кримінальної поліції

Дніпропетровського державного
університету внутрішніх справ

кандидат юридичних наук

В сучасному суспільстві злочинність стає все більшою проблемою, що вимагає невідкладних заходів з боку правоохоронних органів. Однак опитування працівників кримінального блоку Національної поліції свідчить про те, що ефективність їх діяльності сягає лише близько 30%. Ця низька продуктивність часто спричинена недостатнім використанням ресурсів, недоліками у виконанні службових обов'язків та недостатнім професійним рівнем окремих працівників.

Одним із ключових аспектів недоліків у роботі кримінальної поліції є неефективне використання сил і засобів оперативно-розшукової діяльності. Часто працівники відволікаються на другорядні об'єкти, що не мають оперативної значущості, що відвертає їх увагу від вирішальних завдань. Також існує проблема дублювання паперової роботи, що призводить до втрати часу та ресурсів. До цього часу практика кримінальної поліції не включає в себе систематизацію зібраних відомостей про злочинну діяльність. Це ускладнює проведення превентивних заходів та оперативне забезпечення досудового слідства. Враховуючи ці недоліки, потрібні нові підходи до організації протидії злочинності та вдосконалення оперативно-розшукової діяльності [1, с. 75].

З метою підвищення ефективності боротьби зі злочинністю, важливим є

впровадження комплексної системи кримінального аналізу. Кримінальний аналіз - це процес ідентифікації та аналізу взаємозв'язків між різнорідними відомостями про злочинну діяльність та особами, пов'язаними з нею. Його метою є отримання детального аналітичного продукту для планування оперативно-розшукових заходів та досудового розслідування, а також аналізу ефективності діяльності правоохоронних органів у протидії злочинності. Кримінальний аналіз дозволяє виявити тенденції та закономірності злочинної діяльності, виявити нові напрями в оперативно-розшуковій діяльності та запобігти майбутнім злочинам [2, с. 45]. Важливою складовою цього процесу є аналіз великого обсягу інформації, який унеможлиблюється без застосування спеціальних аналітичних методів.

Впровадження системи кримінального аналізу є ключовим кроком у покращенні ефективності роботи кримінальної поліції. Цей підхід дозволить оперативним підрозділам краще адаптуватися до змін в злочинній обстановці та ефективніше використовувати свої ресурси для боротьби зі злочинністю [3, с. 6].

Кримінальний аналіз, як ключовий елемент роботи правоохоронних органів, базується на використанні різноманітних методів для систематичного збору, аналізу та інтерпретації інформації, що стосується злочинної діяльності та пов'язаних з нею осіб. Цей науковий текст пропонує огляд та аналіз методів, які застосовуються в кримінальному аналізі з метою ефективного протидії злочинності та забезпечення безпеки суспільства.

Аналіз Джерел Інформації. Цей метод передбачає систематичний збір і перевірку інформації з різних джерел, таких як свідчення свідків, документи, електронні бази даних, телефонні розмови тощо. Аналіз джерел дозволяє отримати повніше розуміння ситуації та виявити можливі взаємозв'язки між різними фактами злочинної діяльності.

Аналіз Досягнень Сучасних Технологій. Завдяки швидкому розвитку технологій, в кримінальному аналізі все частіше використовуються інструменти штучного інтелекту, аналітичні програми, системи відеоспостереження та

аналізу голосу, що дозволяє значно підвищити швидкість та точність обробки інформації [4, с. 80].

Статистичний Аналіз. Цей метод включає в себе аналіз статистичних даних щодо злочинності, таких як частота вчинення певних видів злочинів, їх місця та часи вчинення, характеристики злочинців тощо. На основі статистичного аналізу можна виявити тенденції та закономірності злочинної діяльності, що допомагає у плануванні превентивних заходів та реагуванні на злочинні події.

Профілювання Злочинців. Цей метод полягає у створенні профілю типового злочинця на основі аналізу психологічних, соціальних та інших характеристик. Профілі злочинців дозволяють правоохоронним органам краще розуміти мотивації та методи дії злочинців, що сприяє більш ефективному їх виявленню та утриманню від злочинної діяльності [3, с. 5].

Метод Асоціацій та Зв'язків. Цей метод полягає у виявленні та аналізі зв'язків між різними фактами злочинної діяльності, особами, що їх вчиняли, та іншими важливими елементами. Аналіз асоціацій допомагає встановити можливі зв'язки між різними злочинними подіями та особами, що допомагає у виявленні та розкритті злочинів.

Використання цих методів в кримінальному аналізі дозволяє правоохоронним органам ефективно боротися зі злочинністю та забезпечувати безпеку суспільства. Шляхом систематичного та комплексного застосування цих методів можливо досягти значних успіхів у запобіганні та розкритті злочинів, забезпечуючи правопорядок та захист прав та інтересів громадян.

СПИСОК ВИКОРИСТАНИХ ДЖЕРЕЛ

1. OSINT в Україні: хто і як допомагає фронту під час війни?
URL:<https://www.pravda.com.ua/columns/2023/01/23/7386112/>
2. Білоус, Р. В., В. І. Василичук, О. В. Таран. Використання методів кримінального аналізу під час оперативного провадження та досудового розслідування. Using Methods of Criminal Analysis during Expeditious Proceedings

and Pretrial Investigation. 2021. С. 75

3. Гусаков О. П., Гусакова О. В. Застосування розвідки на основі відкритих джерел (OSINT) у правоохоронній діяльності Науковий вісник Національного університету "Львівська політехніка". Серія "Право"2023

4. Орел О. В. OSINT як ключ до нових можливостей у правовому полі під час війни Актуальні питання використання методів і засобів OSINT у роботі підрозділів захисту національної державності : зб. матер. круглого столу (м. Київ, 31 березня 2023 р.) : у 2-х ч. Ч. 1. Київ : НА СБУ, 2023. 75 с. 18-21

РОЛЬ КОМУНІКАТИВНОЇ КОМПЕТЕНТНОСТІ В ПРОФЕСІЙНІЙ ДІЯЛЬНОСТІ ПРАЦІВНИКА НАЦІОНАЛЬНОЇ ПОЛІЦІЇ УКРАЇНИ

Павліченко Данило Дмитрович

Курсант 1-го курсу Навчально-наукового інституту права та підготовки фахівців для підрозділів Національної поліції, Дніпропетровського державного університету внутрішніх справ

Науковий керівник:

Некlesa Олександр Вікторович

Викладач кафедри Кримінального процесу та стратегічних розслідувань, старший лейтенант поліції

У сучасному світі мовлення стало ключовим показником культурного рівня кожної особи, а комунікативна компетенція визначає професійну готовність спеціаліста, зокрема правоохоронця. Згідно зі статтею 11 Закону України "Про Національну поліцію", поліція здійснює свою діяльність в тісному співробітництві з населенням, територіальними громадами та громадськими організаціями на засадах партнерства з метою задоволення їхніх потреб. Рівень довіри населення до поліції виступає основним показником оцінки ефективності роботи правоохоронних органів та їх структур. Це вказує на те, що для працівників правоохоронних органів комунікація є ключовим інструментом, за допомогою якого вони виконують свою професійну роботу та досягають ефективності у своїй діяльності [1].

Дану тематику у своїх наукових працях розглядали такі дослідники: А. Г. Бочевар, К. І. Драпалюк, О. М. Мітіна, Д. Г. Оверченко, Л. Б. Тарасенко, Є. В. Тягнирядно, С. А. Цвілюк,

Сучасна наукова думка широко досліджує концепцію "комунікативної культури працівника правоохоронної сфери" з огляду на її складові: мовленнєву культуру та особистісну ідентифікацію у функціональній сфері превентивної комунікації.

Тому, слід розглянути структуру комунікативної компетенції працівника Національної поліції як сукупність знань у галузі мовознавства, включаючи мовний, мовленнєвий та спілкувальний етикет; вміння ефективно користуватися комунікативною архітектурою професійного спілкування під час виконання службових обов'язків; навички з підтримання високого рівня мовленнєвої культури у письмовому та усному професійному спілкуванні [2, с. 123].

Мовний етикет працівника Національної поліції - це комплекс виразних форм ввічливості, який складається з функціональних аспектів мови, включаючи використання юридичної термінології. Ця підсистема мови виконує важливу роль у вихованні та формуванні загальної культури суспільства [2, с. 124]. Крім того, мовний етикет відіграє регулятивну функція, тобто встановлення та підтримка взаємодії між представником влади та громадянами, що сприяє вирішенню різних ситуацій та контактано-підтримувальну, тобто створення, підтримання або зміцнення зв'язків між співрозмовниками з метою впливу на вербальному, невербальному або діяльнісному рівнях. Мовленнєвий етикет у контексті працівника Національної поліції включає правила мовленнєвої поведінки, які стосуються використання юридично орієнтованих вербальних виразів під час професійного спілкування. Мовленнєвий етикет включає дотримання форми кличного відмінку у звертанні під час вітання та у вимогах до виконання певних дій іншою особою з метою привернення уваги [3, с. 45].

По-друге, важливо визначити ключові аспекти необхідних навичок працівників Національної поліції. Слід підкреслити, що професійна комунікативна компетентність працівника НПУ представляє собою особливий тип міжособистісного спілкування з громадянами, який повинен суворо дотримуватися нормативних вимог у спілкуванні. Наявність владних професійних повноважень обмежує спілкування та характеризується обмеженим часом у взаємодії [2, с. 125].

Згідно з О. М. Цільмаком, у складі персоніфікованих функціонально-діяльнісних компонентів поліцейських відділів превентивної

комунікації, використання усного мовлення в комунікативному компоненті виявляється як ефективний інструмент у розв'язанні конфліктних ситуацій, припиненні групових порушень громадського порядку та масових заворушень [4, с. 189].

В усному спілкуванні з громадянами працівники Національної поліції повинні дотримуватись ряду вимог до характеру комунікації, щоб забезпечити ефективне спілкування. Ці вимоги включають змістовність, переконливість, доцільність, логічність, виразність, дотримання норм української мови, чіткість дикції та вибір відповідного тону в розмові. Успішна комунікація вважається досягнутою, якщо суб'єкт сприйняв висловлювання працівника НПУ належним чином та правильно інтерпретував його згідно зі заміром співрозмовника.

Важливо врахувати три основні групи спілкування для визначення необхідних навичок працівників Національної поліції [5, с. 203]:

1. Спілкування під час проведення превентивних заходів з метою запобігання правопорушень.

2. Обробка конфіденційної інформації та оформлення службових документів, пов'язаних з оперативно-розшуковою діяльністю стосовно осіб, які скоїли злочини.

3. Спілкування з потерпілими від злочинів та складання процесуальних документів для збору доказів щодо скоєння злочинів.

При розгляді спілкування як ключової складової професійної діяльності правоохоронців виникає важливе питання щодо обізнаності працівників Національної поліції у специфіці професійного спілкування. Ця обізнаність передбачає, насамперед, відповідне відношення до законності та розвинуту комунікативну культуру. Культура мовлення працівника Національної поліції включає наступні аспекти: грамотність, інформативність та насиченість у передачі змісту розмови, спрямовані на дотримання нормативності; позитивне емоційне забарвлення мови для забезпечення зрозумілості співрозмовнику; а також доречність вимог та відповідність законодавству у поведінці. Усі ці аспекти культури мовлення повинні бути однаково дотримані працівниками

НПУ як під час усного професійного спілкування, так і під час публічних виступів представників поліції [6, с. 87].

Тому, можемо дійти висновку, що мовний етикет працівника НПУ є унікальним і універсальним стандартом їхньої професійної мовної поведінки. Професійна комунікативна компетенція працівника НПУ формується протягом усього життя через фахову підготовку, післядипломну діяльність та самоосвіту в сфері комунікації. Підвищення рівня комунікативної компетентності є ключовою умовою формування позитивного іміджу працівника НПУ в контексті європейської інтеграції України.

СПИСОК ВИКОРИСТАНИХ ДЖЕРЕЛ

1. Закон України «Про Національну поліцію» від 2 липня 2015 р. № 580-VIII (поточна редакція: 29.03.2024) URL: <https://zakon.rada.gov.ua/laws/show/580-19#Text> (дата звернення: 26.05.2024)
2. КОЗУБЕНКО, І. Комунікативна складова професійної діяльності поліцейського. *Юридична психологія*, 2022, 31.2: 122-129.
3. ЄВДОКИМОВА, О. О., et al. Соціальний інтелект поліцейських у контексті їх комунікативної компетентності. 2018.
4. Оверченко Д. Г., Цільмак О. М. Функціонально-діяльнісні компоненти та функції превентивної діяльності поліцейських 22 відділів превентивної комунікації. Службова підготовка як система заходів, спрямованих на удосконалення знань, умінь та навичок працівників Національної поліції України: матеріали круглого столу, м. Одеса, 02 листопада 2018 р. - Одеса: ОДУВС, 2018. - 200 с.
5. БЕЛОУСОВА, Вікторія Володимирівна. ПРОФЕСІЙНА КОМУНІКАТИВНА КОМПЕТЕНТНІСТЬ ПРАЦІВНИКІВ ПРАВООХОРОНИХ ОРГАНІВ. 2022.
6. УЛЬЯНОВ, Олексій; НІКОЛАСЬВ, Олександр; БАХЧЕВАН, Євген. Комунікативна компетентність поліцейського як необхідна умова ефективної діяльності. 2021.

ПРАВОВІ АСПЕКТИ ВІДШКОДУВАННЯ ШКОДИ В КОНТЕКСТІ СУЧАСНИХ ВІЙСЬКОВИХ КОНФЛІКТІВ

Пинда Назарій Тарасович,
аспірант

Львівський державний університет внутрішніх

Вступ. Війни та інші форми збройних протистоянь завдають значних збитків як державам, так і окремим громадянам, спричиняючи величезні матеріальні втрати, руйнування інфраструктури, а також порушення прав людини. У такій ситуації питання відшкодування шкоди стає одним з ключових аспектів, що потребує ретельного правового регулювання та міжнародної співпраці. Правові аспекти відшкодування шкоди в контексті військових конфліктів охоплюють широкий спектр питань, включаючи визначення відповідальних сторін, процедури оцінки та документування збитків, механізми компенсації, а також міжнародно-правові норми, що регулюють ці процеси. Важливим завданням є встановлення чітких та справедливих правил, які б дозволяли ефективно захищати права потерпілих і забезпечувати відшкодування завданих збитків.

Однією з основних проблемних питань у цій сфері є визначення відповідальних за шкоду сторін. У випадку міждержавних конфліктів відповідальність за збитки може бути покладена на державу-агресора, однак у внутрішніх конфліктах ситуація ускладнюється, оскільки можуть бути залучені різні групи та організації. Крім того, виникають питання щодо компенсації збитків, завданих міжнародними організаціями або миротворчими силами.

Процедури оцінки та документування збитків також потребують особливої уваги. Для забезпечення справедливості та об'єктивності необхідно розробити стандартизовані методики, що дозволяли б точно оцінити масштаби збитків та встановити їх вартість. Важливою є роль міжнародних організацій, таких як ООН, Міжнародний комітет Червоного Хреста, які можуть надавати експертну допомогу у цьому процесі. Механізми компенсації збитків можуть

включати як внутрішні, так і міжнародні інструменти. Наприклад, внутрішні правові системи можуть передбачати спеціальні фонди чи програми підтримки постраждалих, тоді як міжнародні механізми можуть включати рішення міжнародних судів або арбітражів, а також допомогу від міжнародних організацій та донорів. Міжнародно-правові норми відіграють ключову роль у забезпеченні справедливості та ефективності процесу відшкодування збитків. Міжнародні конвенції та договори, такі як Женевські конвенції, встановлюють основні принципи та стандарти, які повинні дотримуватися у випадках збройних конфліктів. Дотримання цих норм є важливим для забезпечення захисту прав людини та підтримки міжнародного правопорядку.

Мета роботи. Метою даної роботи є розглянути та проаналізувати правові аспекти, що регулюють відшкодування матеріальної та моральної шкоди, заподіяної внаслідок збройних конфліктів.

Матеріали та методи. Питанням правових аспектів відшкодування шкоди в контексті сучасних військових конфліктів стали предметом дослідження таких вчених і юристів-практиків, як: Писарева Е. А., Рубаник В. Є., Спесівцев Д. С., Сулейманова С. Р., Моїсєєв Ю. О., Фурсіна Н. А. та інші. Методологічний базис дослідження становлять загальнонаукові методи: загально-наукові, правовий аналіз, синтез, узагальнення.

Результати та обговорення. На сьогодні в Україні існує цікавий факт щодо механізму відшкодування шкоди, передбаченого національним законодавством. Механізм може бути частково або обмежено застосований у порядку і способу, визначені правовими інститутами у таких галузях права, як господарське, цивільне, кримінальне, адміністративне, а також у відповідних процесуальних правових рамках. До цього може бути включено те, що на території України, де відсутні воєнні чи бойові дії, що дозволяє вільне переміщення, володіння та управління всіма суб'єктами права в межах кордонів, визначених міжнародним правом або звільнених, деокупованих територій з присутністю національних владних інституцій.

Основні правові аспекти відшкодування шкоди в умовах військових конфліктів можна розглядати через призму міжнародного права та національних правових систем. Міжнародне право містить низку конвенцій і договорів, які регулюють питання відповідальності за шкоду, завдану під час збройних конфліктів. Національне законодавство також відіграє важливу роль у забезпеченні відшкодування шкоди. Кожна держава має власні правові механізми, які регулюють питання компенсації збитків, завданих під час військових дій. Наприклад, в Україні існує низка законів та нормативних актів, які передбачають відшкодування шкоди, завданої внаслідок збройної агресії.

Згідно з п. 9 ст. 5 Закону України «Про забезпечення прав і свобод громадян та правовий режим на тимчасово окупованій території України» передбачено, що обов'язок відшкодування матеріальної та моральної шкоди, заподіяної внаслідок тимчасової окупації, покладається на російську федерацію як державу, що здійснює окупацію. Проте, даний закон не конкретизує механізм відшкодування шкоди та порядок компенсації, що призводить до порушення правопорядку у суспільстві.

Додатково варто зазначити, що 07.03.2022 р. був прийнятий Закон України «Про основні засади примусового вилучення об'єктів права власності Російської Федерації та її резидентів», в якому врегульовано порядок примусового вилучення об'єктів права власності РФ та її резидентів, включаючи юридичних осіб. Пізніше даний закон був доповнений нормою, яка розширює поняття «резиденти» на фізичних осіб.

Надалі законодавець розробив низку законопроектів щодо визначення особливого порядку відшкодування майнової шкоди в умовах воєнного стану в Україні. Серед перспективних законопроектів можна виділити Закон України «Про компенсацію за пошкодження та знищення окремих категорій об'єктів нерухомого майна внаслідок бойових дій, терористичних актів, диверсій, спричинених військовою агресією Російської Федерації...» від 23.02.2023 р. № 2923-IX та проект Закону України «Про відшкодування шкоди завданої потерпілому внаслідок збройної агресії Російської Федерації» від 17.05.2022 р.

№ 7385.

Питання надання необхідної допомоги жертвам конфліктів, зокрема у вигляді реституції, компенсації, реабілітації та сатисфакції, висвітлюється в окремих міжнародно-правових документах. Ці документи передбачають допомогу органам влади в поверненні внутрішньо переміщеним особам (ВПО) їхнього майна та власності, залишеного чи вилученого після переміщення. Якщо повернення майна неможливе, відповідні органи влади забезпечують або сприяють отриманню компенсації чи справедливої сатисфакції в іншій формі (Керівні принципи ООН щодо переміщення осіб усередині держави, 1998 р., Принцип 29(2); держава несе відповідальність за створення та підтримку справедливих, своєчасних, незалежних, прозорих та недискримінаційних процедур, інституцій та механізмів для розгляду та задоволення претензій, пов'язаних з реституцією житла, землі та майна. Також вона зобов'язана запровадити національні кадастрові або інші системи реєстрації прав на житло, землю та майно, які мають багатофункціональне призначення. Важливо забезпечити, щоб існуючі системи реєстрації не були знищені під час конфлікту або в післяконфліктний період (Принципи ООН з реституції житла та майна в контексті повернення біженців та переміщених осіб, так званих забезпечення державою повного та ефективного, негайного та пропорційного тяжкості втрат жертви відшкодування (Резолюція ООН A/RES/60/147, «Основні принципи та керівні положення щодо права на правовий захист та відшкодування збитків для жертв грубих порушень міжнародних норм у галузі прав людини та серйозних порушень міжнародного гуманітарного права», 2006 р.); закріплення для ВПО можливості реституції або компенсації у разі експропріації власності або майна (Рекомендація (2006) 6 Комітету Міністрів Ради Європи державам-членам з внутрішньо переміщених осіб, 2006 р., п. 8.); обов'язок держави гарантувати своєчасне та ефективне відшкодування шкоди доступу та прав на житло, землю та майно шляхом реституції та компенсації. Відповідне включає: компенсацію моральної шкоди (наприклад, психологічних страждань), яка виникла внаслідок переміщення та втрати майна; відшкодування втрачених

доходів та додаткових витрат через недоступність залишеної нерухомості та майна; компенсацію за незаконне знищення або пошкодження нерухомого майна, а також відшкодування значних втрат рухомого майна, спричинених діями або бездіяльністю органів влади (Резолюція ПАРЄ 1708 (2010) «Рішення майнових питань біженців»; 2010 р.).

Проте, на практиці механізми відшкодування шкоди часто стикаються з низкою проблем. Одна з основних проблемних питань полягає у визначенні відповідальних сторін. У міждержавних конфліктах відповідальність за шкоду може бути покладена на державу-агресора, але в умовах внутрішніх конфліктів ситуація ускладнюється через участь різних збройних груп та організацій. Крім того, процес документування та оцінки збитків є складним і трудомістким завданням, яке потребує значних ресурсів і часу. Механізми компенсації збитків також варіюються. Вони можуть включати як внутрішні, так і міжнародні інструменти. Внутрішні механізми можуть передбачати створення спеціальних фондів або програм підтримки постраждалих, тоді як міжнародні механізми можуть включати рішення міжнародних судів або арбітражів, а також допомогу від міжнародних організацій.

Важливим аспектом є також питання виконання рішень щодо відшкодування шкоди. Навіть якщо рішення суду або іншого органу прийняте на користь постраждалої сторони, його виконання може бути ускладнене через політичні або економічні обставини. Зокрема, у випадку з Україною, виконання рішень про відшкодування шкоди, завданої внаслідок агресії російської федерації, залежить від міжнародного тиску та санкцій. Крім того, сучасні військові конфлікти вимагають розробки нових правових інструментів, які б враховували специфіку сучасних викликів. У свою чергу може включати використання технологій для документування збитків, створення міжнародних фондів для швидкої допомоги постраждалим та вдосконалення процедур міжнародного співробітництва.

Висновки. Отже, правовий аспект відшкодування шкоди в контексті сучасних військових конфліктів свідчить про необхідність удосконалення

існуючих міжнародних та національних механізмів правового захисту постраждалих осіб і держав. Сучасні військові конфлікти, що супроводжуються значними гуманітарними втратами, руйнуванням інфраструктури та економічними збитками, потребують ефективних правових інструментів для відшкодування шкоди. Існуюча правова база, представлена міжнародним гуманітарним правом, міжнародним правом прав людини та іншими нормативними актами, потребує адаптації до нових викликів, включаючи розвиток технологій і нові форми ведення бойових дій. Особливого значення набувають механізми притягнення до відповідальності винних осіб та держав, а також забезпечення справедливого та своєчасного відшкодування жертвам. У цьому контексті важливою є роль міжнародних організацій, таких як ООН, Міжнародний кримінальний суд та інші, що сприяють встановленню справедливості та забезпеченню правопорядку. Отже, для ефективного вирішення проблеми відшкодування шкоди в умовах сучасних військових конфліктів необхідна консолідація зусиль міжнародної спільноти, удосконалення правових механізмів та підвищення рівня міжнародної відповідальності.

ВИКОНАННЯ СЛУЖБОВО-БОЙОВИХ ЗАДАЧ ПОЛІЦЕЙСЬКИМИ В УМОВАХ НЕДОСТАТНЬОЇ ОСВІТЛЕНОСТІ

Помаз Анастасія Віталіївна,
курсант 3 курсу ННППФППП
Дніпровського державного
університету внутрішніх справ
Науковий керівник:
Наточій Анатолій Дмитрович,
м. Дніпро, Україна

Службово-бойові операції можуть проводити в будь-який час доби, при виконанні завдань (спеціальних операцій), які проводяться підрозділами спеціального призначення, служби безпеки, військовими підрозділами, нерідко ці операції проводяться в умовах недостатньої освітленості (в приміщеннях денемає світла, в темну пору доби). Тому застосування більшості видів зброї в цих умовах істотно обмежуються (знижується видимість і дальність виявлення). [1]

Актуальні проблеми сучасної науки і правоохоронної діяльності об'єктів спостереження, ускладнюються пересування та орієнтування, погіршується організація та управління операцією навіть в рамках одного підрозділу. Але не тільки застосування технічних засобів є складовою виконання поставлених задач а й психологічна та моральна підготовка бійця, відповідна підготовка, інструктаж при виконанні даних умов, зв'язок у групі під час проведення операції, екіпірування. [4]

Актуальність поставлених задач визначається як індивідуальною так і груповою бойовою готовністю, як складової частини професіоналізму співробітника.

Основна проблема умов недостатньої освітленості в тому що вона пов'язана зі складністю виявлення цілей. Коли рівень освітленості падає при якому мушка зброє стає не видимою на навколишньому фоні, то потрібно опиратися на придбанні м'язами рефлекторну пам'ять, а також

використовувати сучасні інфрачервоні технічні засоби. [5]

Для її вирішення, стануть хорошими помічниками прицільні пристосування (мушка і цілик) з радіоактивним тритієвим люмінесцентним підсвічуванням, інфрачервоні засоби, які в свою чергу можна поділити на класи: тепло візири, прилади нічного бачення. При меншому рівні освітлення в пошуку ідентифікації цілей стане ліхтарик будь якого типу (тактичний ліхтар). [6]

Практичною значимістю буде методика виконання службових функцій в даних умовах, а це в свою чергу є екстремальною ситуацією. Ці умови завжди є складними для людини, тому потрібно максимально комфортно себе почувати в даній ситуації, щоб ефективність виконання поставлених задач зростає. Отже для цього потрібно оволодіти певними навиками, які можна поділити на дві категорії:

I перша категорія – це психофізичні тренування, вправи котрі тренують психіку й одночасно розвивають фізичні здібності людини. Вони уявляють собою комплекс прийомів та дій, виконуючи в різних рівнях небезпеки (ризик):

- смуга ризику – ділянка, яка проходиться під впливом вогню із зброї;
- занурення в воду із зав'язаними руками, та звільнення від них;
- рукопашний бій с декількома противниками;
- оцінка ситуації при виникненні ризику небезпечної ситуації;
- правильність тримання ліхтаря перед собою;
- правильність тримання зброї з ліхтарем в руці;
- виконання вправ ходьби під стіною, обходу кута і т.д.

II категорія – це технічні засоби, які допомагають у іншій категорії, а саме:

- тактичні ліхтарі (ручні, під ствольні, нашоломні, штативні);
- скритоносимі радіостанції;
- хімічні джерела світла, для маркування своїх та багато інших приладів;
- інфрачервоні технічні засоби. [2]

Виконання задач в умовах недостатньої освітленості, можна навести

декілька тактик з використанням тактичного ліхтаря при одиночній роботі.

Спочатку ліхтар буде вимкнений. Співробітник ввімкне його тільки для огляду зони, яку не може цілком детально дослідити. В ході пошуку не рекомендується перетинати небезпечні зони із включеним ліхтарем, луч вкаже злочинцю на ваше місцезнаходження. [3]

Переміщатися потрібно тактичним шагом, як і при нормальному рівні освітлення діяти максимально приховано. Коли боєць виходить на перешкоду, яке не може детально розпізнати, він бере зброю до готовності, освітлює перешкоду, оглядає на предмет присутності противника, вимикає ліхтар й обережно пересувається до іншої точки.

Не рекомендується водити променем по підлозі від себе до зони потенційної небезпеки і назад. Якщо при огляді освящається кут стіни, то необхідно водити променем від низу кута стіни вгору і назад. Також коли тримати весь час зброю високо, то можна пропустити важливу деталь, як носок взуття або самого противника.

При огляді великої кімнати, знаходиться співробітник всередині неї чи діє за порогом, можна обводити приміщення горизонтальним променем, як би заливаючи його променем. Зробивши одну швидку проводку потрібно переміститись в інше положення та повторити прийом. [1]

Якщо співробітник натикається на противника, то потрібно тримати його в промені світла, бажано направив пряму в обличчя, щоб відкинути можливість будь-що бачити и адекватно реагувати. Коли противник озброєний, а боєць знаходиться на відкритому місці, не маючи укриття, потрібно стріляти.

Важливо пам'ятати про те що після появи в темряві яркого променя боєць почне погано бачити в темряві і після вимкнення ліхтаря очам потребується якийсь час щоб адаптуватися до темноти. Існує спеціальна техніка, яка складається з того що при ввімкненні світла треба закрити праве око, яким зазвичай ціляться, то в цьому випадку ведуче око в якийсь мірі збереже здатність бачити в темряві. Якщо виникне загроза, то потрібно відкрити око і він рефлекторно ляже на мушку. [3]

Робота в групі:

При проведенні спеціальних операцій в умовах недостатньої освітленості робота в групі суттєво піднімає шанси на успіх. Співробітники групи повинні діяти спільно, що передбачує:

- злагоджену перевірку потенційно небезпечних зон;
- координування напрямку до спільної цілі;
- оперативну інформацію, що дозволяє ефективно вирішувати задачі. [6]

Недостатність освітленості впливає на здатність членів групи спілкуватися один з одним. Перевагу в даних умовах мають підрозділи оснащені сучасними інфрачервоними технічними засобами, а саме:

– Тепловізори – це пристрої, призначені для візуалізації і контролю об'єктів за їх власним випроміненням, їх застосовують:

- при забезпеченні прихованих спостережень і розвідки;
- для контролю пересування особового складу та противника;
- забезпечення прицілювання і ведення стрільби;
- оцінки часу дій події за характером залишення теплових слідів;
- перебування вибухових пристроїв, що знаходяться увімкненому стані

- тощо. [2]

– Прилади нічного бачення – слугує для отримання у темряві видимого зображення об'єктів та місцевості. Призначений для виявлення, розпізнавання та спостереження цілей в умовах недостатньої освітленості.

У випадку відсутності цих технічних засобів можливість спілкуватися жестами відсутня. Для передач команд та координації дії командири груп можна фізично направляти напарників в потрібну сторону, а стисненням передпліччя передавати прості повідомлення, як «так» або «ні». Із використанням рацій вони повинні бути оснащені навушником – вкладишем. [4]

Можливо не буде іншого вибору, як спілкуватися тільки голосом, звуки якого можуть виказати присутність та місцезнаходження групи. В цьому

випадку той хто передає інформацію повинен шепотіти товаришу прямо у вухо, та при цьому контролювати свій сектор відповідальності. [1]

З іншого боку з використанням ліхтаря виникає можливість передавати закодовані повідомлення, хоча і виникає ризик видати себе.

Пульсуючий ліхтар

При почерговому використанні ліхтаря членами групи противник буде збитий з пантелику, не зможе визначити ні чисельність групи, ні місцеположення її членів. Але співробітникам потрібно бути уважними щоб промінь не направлявся на товаришів и не видати задньою під світкою.

Користуючись променем ручного чи бойового ліхтаря для зачищення приміщення, не входячи в нього співробітник оглядає і бере під контроль всі ділянки кімнати, які видно з дверей. Ще раз перевіряється безперешкодність проходу до середини проводячи променем по полу від дверей вглибину кімнати. Перед заходженням світло гаситься, перший номер, проходить в кімнату, далі другий номер слідує за ним в пересіченні пройму та направляє промінь в неперевірених кут, далі йде детальна зачистка. [5]

Огляд кута стіни

Співробітник освячує оглядову зону, а його напарник зачищає небезпечний простір. Поки ліхтар ввімкнений поліцейський непомітний для противника. [6]

Стіна світла

Ця тактика яка створюється членами групи, під прикриттям якої можуть пересуватися, остаючись невидимими для противника. При наявності достатньої інтенсивності світла ліхтарів, або прожекторів, можна лишити противника здатності бачити всіх членів групи. Ліхтарі слід тримати високо щоб із укриття світити ним, члени групи які знаходяться перед ліхтарями, повинні пересуватись пригнувшись або повзком, щоб не попадати під світовий потік. [5]

Підводячи підсумки виконання службово-бойових задач в умовах недостатньої освітленості, слід відзначити те що незалежно від виконання

задачі в групі або в одиночку, з використанням технічних засобів, або ж тільки з тактичними ліхтарями в будь-якому випадку знадобиться вміння швидко реагувати на зміни ситуації, приймати відповідальні рішення, які потрібно доводити до автоматизму. Для набуття цих вмінь потрібно плідно тренуватись при вирішенні конкретних тактичних задач.

ЛІТЕРАТУРА

1. Власенко І. В., Євтушок В. А. Особливості виникнення масових заворушень під час спортивно-масових заходів // Актуальні проблеми сучасної науки в дослідженнях молодих учених : матеріали наук.-практ. конф. (м. Харків, 14 трав. 2015 р.) / МВС України, Харків. нац. ун-т внутр. справ. Харків, 2015. С. 92–93.

2. Логачов М. Г. Психологічна підготовка особового складу спеціальних підрозділів ОВС до дій в екстремальних умовах : автореф. дис. ... канд. психол. наук : 19.00.06. Харків, 2019. 16 с.

3. Циркуленко А. М. Особливості виконання службово-бойових завдань // Актуальні питання забезпечення службово-бойової діяльності сил сектору безпеки і оборони : матеріали регіон. круглого столу (м. Харків, 19 квіт. 2019 р.) / редкол.: Є. О. Меленті (голов. ред.), І. В. Євтушенко (заст. голов. ред.), О. А. Гарбузов та ін. Харків : ФОП Бровін О. В., 2019. Вип. 3. С. 189–193.

4. Про затвердження Положення про організацію службової підготовки працівників Національної поліції України : наказ МВС України від 26.01.2016 № 50 // БД «Законодавство України» / ВР України. URL: <https://zakon.rada.gov.ua/laws/show/z0260-16> (дата звернення: 07.10.2023).

5. ДСТУ 2958-1994. Приймачі інфрачервоного випромінювання. Київ, 1994. 87 с

6. Т15 Тактико-спеціальна підготовка: навч. посіб. / [О. Г. Комісаров, А. О. Собакарь, Е. Ю. Соболев, О. С. Юнін та ін.]; Дніпропетровський державний університет внутрішніх справ. – Дніпро: ДДУВС, 2017. – 277 с.

ВИКОРИСТАННЯ ШТУЧНОГО ІНТЕЛЕКТУ ПІД ЧАС ЗДІЙСНЕННЯ КРИМІНАЛЬНОГО АНАЛІЗУ

Поповська Валерія Вячеславівна

Здобувач вищої освіти другого курсу
Спеціальність 262 «Правоохоронна діяльність»
Факультет підготовки фахівців для підрозділів
кримінальної поліції

Дніпропетровський державний університет
внутрішніх справ
Науковий керівник:

Кисельов Андрій Олександрович

доцент кафедри
оперативно-розшукової діяльності
факультету підготовки фахівців
для підрозділів кримінальної поліції
Дніпропетровського державного університету
внутрішніх справ
кандидат юридичних наук, доцент
майор поліції

У сьогоднішніх реаліях, у зв'язку зі збройною агресією Російської Федерації проти України, працівники поліції щодня фіксують випадки вчинення злочинів проти українських громадян. Обсяг інформації про кожну подію злочину проти громадян України є дуже великим і потребує величезних ресурсів. Тому правоохоронці використовують інструменти кримінального аналізу, щоб ефективно та своєчасно фіксувати всі обставини злочинів. Сучасні технології стрімко інтегруються в усі сфери життя, і кримінальна юстиція не є винятком. Одним з найбільш перспективних напрямків є використання штучного інтелекту (ШІ) у кримінальному аналізі. Це дозволяє правоохоронним органам ефективніше розслідувати злочини, передбачати кримінальні тенденції та підвищувати загальний рівень безпеки.

Кримінальний аналіз є невід'ємною частиною діяльності правоохоронних органів у багатьох країнах світу. У країнах Європейського Союзу та США

використання функцій кримінального аналізу є обов'язковим для всіх правоохоронних органів. Її зміст, правила та процедури чітко визначені та врегульовані у правовому полі [1]. Таким чином, основною метою кримінального аналізу є вдосконалення механізмів запобігання, виявлення, документування та розслідування злочинів, а також створення механізмів моніторингу криминогенної ситуації та обміну інформацією про тенденції та ризику у цій сфері на національному, регіональному та міжнародному рівнях [2].

Кримінальний аналіз - це діяльність працівників правоохоронних органів з використанням інтелектуального програмного забезпечення та системного підходу щодо збору релевантної інформації, аналітичного дослідження певних характеристик, тенденцій для встановлення взаємозв'язків між подіями, фактами, явищами, суб'єктами та об'єктами і оптимізації управління правоохоронними органами на національному та регіональному рівні [3].

Сьогодні всі цивільні особи, які стали свідками або постраждали від воєнних злочинів, також мають можливість самостійно зафіксувати інформацію про події злочину та надіслати її до правоохоронних органів. Зробити це можна за допомогою чат-боту Міністерства юстиції, який дозволяє подати необхідну інформацію, наприклад, фотодокази злочинів, відеозаписи та контактні дані.

ШІ, завдяки своїм здатностям до обробки великих обсягів даних, аналізу складних патернів та навчання на основі попереднього досвіду, може суттєво покращити процеси кримінального аналізу. Основні напрямки застосування ШІ включають:

- ШІ здатен обробляти та аналізувати великі обсяги даних з різних джерел, таких як соціальні мережі, відеоспостереження, банківські транзакції та інші. Це дозволяє виявляти закономірності та зв'язки, які можуть бути непомітними для людського ока.

- Моделі машинного навчання використовуються для аналізу історичних даних та прогнозування майбутніх злочинів. Це може допомогти правоохоронцям ефективніше розподіляти ресурси та вживати превентивні

заходи.

- Технології комп'ютерного зору, що базуються на ШІ, використовуються для ідентифікації підозрюваних та відстеження їхньої діяльності. Це може значно прискорити процес розслідування.

- Алгоритми обробки природної мови (NLP) дозволяють аналізувати великі масиви текстових даних, такі як показання свідків, поліцейські звіти та інші документи. Це допомагає виявляти ключові факти та зв'язки [2].

Одним з яскравих прикладів використання ШІ є система «Hala», яка застосовується для документування воєнних злочинів та попередження про повітряні нальоти на цивільне населення. Завдяки ШІ, система здатна швидко збирати дані, аналізувати їх та визначати пріоритетність розслідування злочинів. Це значно прискорює процес розслідування та сприяє притягненню винних до відповідальності.

Використання ШІ у кримінальному аналізі має низку переваг:

- ШІ може обробляти великі обсяги даних набагато швидше, ніж людина.
- Алгоритми ШІ здатні виявляти складні закономірності та взаємозв'язки, що підвищує точність розслідувань.

- Автоматизація рутинних задач. Це дозволяє правоохоронцям зосередитися на більш складних аспектах розслідування [1].

Використання ШІ повинно відповідати нормам етики та захисту прав людини. Забезпечення захисту особистих даних є критично важливим. Правоохоронцям необхідно освоїти нові технології та методики роботи з ШІ.

Використання штучного інтелекту у кримінальному аналізі є перспективним напрямком, що дозволяє суттєво підвищити ефективність розслідувань та загальний рівень безпеки.

Проте, необхідно враховувати етичні аспекти та забезпечувати належний рівень захисту особистих даних. Подальший розвиток технологій ШІ та їх інтеграція в кримінальну юстицію вимагає тісної співпраці між технічними спеціалістами та правоохоронними органами.

СПИСОК ВИКОРИСТАНИХ ДЖЕРЕЛ:

1. Білоус Р. В., Василичук В. І., Таран О. В. Використання методів кримінального аналізу під час оперативного провадження та досудового розслідування. Вип.ґ 1 (118). Науковий вісник Національної академії внутрішніх справ. 2021 р. С. 131–137.
2. Федчак І. А. Основи кримінального аналізу : навчальний посібник. Львів : Львівський державний університет внутрішніх справ, 2021. 288 с.
3. Блізнюк, Владислав. Можливості використання штучного інтелекту у кримінальному провадженні в Україні. Вісник Харківського національного університету імені ВН Каразіна. Серія «Право» 2023. С. 180-189.

ПІДСТАВИ ВІДПОВІДАЛЬНОСТІ ЗА ЗАВДАННЯ МОРАЛЬНОЇ ШКОДИ ТА РОЗМІР ЇЇ КОМПЕНСАЦІЇ

Порхун Анастасія Іванівна
здобувач вищої освіти юридичного факультету
Національний університет
біоресурсів і природокористування України

Вступ. Останніми роками Україна, яка взяла курс на євроінтеграцію, все більшої уваги приділяє загальним принципам і засадам, встановленим міжнародним та європейським правом, які, в свою чергу, значну увагу приділяють саме захисту прав та свобод осіб, а питання відшкодування моральної шкоди вже досить давно широко застосовується на практиці. Це також впливає на значимість та важливість даної теми, оскільки необхідним завданням є дослідження практики зарубіжних країн з метою запозичення найбільш вдалих та ефективних правових норм.

Ціль роботи. Здійснення правового аналізу поняття моральної шкоди та її змісту, встановлення підстав та порядку відшкодування моральної шкоди в Україні та в зарубіжних країнах.

Матеріали та методи. Для досягнення поставленої мети було використано комплекс методів дослідження, зокрема, аналіз нормативно-правових актів, наукових статей та робіт на дану тематику.

Результати та обговорення. Питанню відшкодування моральної шкоди присвячено значну увагу в законодавстві України. Це пов'язано з тим, що в багатьох галузях передбачена можливість осіб на відшкодування моральної шкоди за порушення їх прав. Особливу роль цьому інституту надає закріплення таких можливостей в Конституції України, норми якої мають найвищу юридичну силу. Так, відповідно до Конституції України, кожному гарантується право на відшкодування моральної шкоди, завданої збиранням, зберіганням, використанням та поширенням недостовірної інформації (стаття 32); завданої незаконними рішеннями, діями чи бездіяльністю органів державної влади,

органів місцевого самоврядування, їх посадових і службових осіб при здійсненні ними своїх повноважень (стаття 56); завдану безпідставним засудженням у разі скасування вироку суду як неправосудного (стаття 62); завдану фізичним або юридичним особам актами і діями, що визнані неконституційними (стаття 152) [1].

В теорії цивільного права стосовно визначення змісту поняття моральної (немайнової) шкоди існують три підходи:

1) для першого властиве встановлення факту моральних, психічних або фізичних страждань;

2) для другого недостатньо встановлення цих страждань, а необхідним є наявність втрат немайнового характеру або негативних наслідків морального чи іншого немайнового характеру, які виникли внаслідок моральних, психічних або фізичних страждань;

3) третій підхід полягає в приниженні честі, гідності й ділової репутації або в моральних переживаннях у зв'язку з ушкодженням здоров'я, а також унаслідок порушення інших прав [2, с. 12].

Щодо розміру відшкодування моральної шкоди, то можна зазначити, що вказане питання є досить складним, оскільки відсутня будь-яка законодавчо закріплена методика для його розрахунку. Окрім того, специфіка даного виду шкоди зумовлює наявність багатьох оціночних понять, які не дають змогу встановити єдиний підхід для визначення розміру такої моральної шкоди. Єдиним правилом, що закріплено в законодавстві, є те, що розмір моральної шкоди повинен виражатися в грошовому еквіваленті, а вже сама сума нараховується відповідно до обставин кожної окремої справи з урахуванням обсягу завдання шкоди та практики вирішення подібних спорів, моральної шкоди, завданої внаслідок порушення її прав [3].

Підстави відшкодування моральної шкоди визначені в статті 1167 Цивільного кодексу України, відповідно до якої моральна шкода, завдана фізичній або юридичній особі неправомірними рішеннями, діями чи бездіяльністю, відшкодовується особою, яка її завдала, за наявності її вини [3].

Отже, вказана норма Цивільного кодексу України визначає певні критерії, що породжують обов'язок відшкодування моральної шкоди, до яких можна віднести наступні:

1) безпосередньо наявність самої шкоди, яка, як зазначалось раніше, полягає у фізичних або моральних стражданнях, а також інших немайнових втратах;

2) протиправна поведінка особи, котра заподіяла шкоду. Протиправність – властивість діяння (дії або бездіяльності), яка полягає у формальному порушенні ним конкретної юридичної норми або кількох норм. Протиправна поведінка виражається у вчиненні дій (бездіяльності), які порушують чуже суб'єктивне абсолютне право, яке охороняється законом. При встановленні вказаного критерію слід мати на увазі, що тягар доказування правомірності поведінки покладається на самого заподіювача, який має довести, що був уповноваженим на заподіяння шкоди в силу приписів законодавства [4, с. 59-62];

3) причинний зв'язок між протиправною поведінкою правопорушника і її результатом – моральною шкодою. Юридична природа причинного зв'язку розкривається у самому законі. В силу частини 1 статті 1166 та частини 1 статті 1167 Цивільного кодексу України неправомірно завдана моральна шкода відшкодовується особою, яка її завдала. Звідси випливає, що у будь-яких випадках причинний зв'язок між моральною шкодою і неправомірною поведінкою, відповідальної за цю шкоду особи, є об'єктивною умовою, за наявності якої, у сукупності з іншими, можливе стягнення з винної особи такої шкоди. Причинно-наслідковий зв'язок, як умова цивільно-правової відповідальності за завдану моральну шкоду у деліктних зобов'язаннях, повинен відповідати наступним ознакам: завжди носити об'єктивний характер; мати певну послідовність, визначену часовими межами; завжди породжувати наслідок; причина і наслідок повинні породжувати права і обов'язки суб'єктів деліктного правовідношення [4, с. 67-68];

4) вина, тобто психічне ставлення осудної особи, яка досягла певного

віку, до вчиненого нею протиправного діяння, а також до наслідків, яка має суб'єктивне значення. Вина передбачає собою усвідомлення особою негативного характеру своїх дій чи бездіяльності та передбачення шкідливих наслідків, а також бажання, щоб ці шкідливі наслідки настали. Тобто, вина має місце при наявності у особи можливості не допустити настання негативних наслідків своєї поведінки або зменшити їх, якою, однак, дана особа не скористалася із залежних від неї причин [4, с. 68-72].

Після встановлення наявності підстав про відшкодування моральної шкоди, особа, яка вважає, що має право на її відшкодування, може подати позовну заяву до суду. Як зазначено в Постанові Пленуму Верховного Суду України № 4 від 31.03.1995, в позовній заяві про відшкодування моральної (немайнової) шкоди має бути зазначено, в чому полягає ця шкода, якими неправомірними діями чи бездіяльністю її заподіяно позивачеві, з яких міркувань він виходив, визначаючи розмір шкоди, та якими доказами це підтверджується. Справи про відшкодування моральної шкоди розглядаються в порядку позовного провадження і регулюються відповідними нормами процесуального законодавства. При розгляді справ про відшкодування моральної шкоди суди мають виявляти і всебічно з'ясовувати причини й умови, що призводять до порушення прав фізичних і юридичних осіб та заподіяння їм моральної шкоди, і реагувати на них окремими ухвалами [5].

При подачі позовної заяви до суду, слід перш за все звернути увагу на розумність вимог та наявність відповідних доказів, оскільки вимоги повинні бути обґрунтовані і підтверджуватися доказовою базою. Такі матеріали будуть підтвердженням наявності факту заподіяння шкоди, а також причинно-наслідкового зв'язку між спричиненою шкодою і наслідками.

Також у позовній заяві повинно бути визначений розмір відшкодування моральної шкоди, який, як зазначалось вище, повинен бути виражений у грошовому еквіваленті. Тобто, якщо позивач хоче компенсувати завдану шкоду через публічні вибачення, тобто через Інтернет або засоби масової інформації, то така вимога не буде мати матеріальної форми та відповідати чинному

законодавству. Отже, потрібно вимагати в суді тільки грошову суму в еквіваленті завданої шкоди. Щодо визначення розміру відшкодування моральної шкоди, як зазначають О. В. Пушкіна, Т. А. Тодорошко, М. О. Бочарова, важливим є момент звернення позивача до суду, оскільки в різний термін після скоєного правопорушення розмір морального збитку буде відрізнятися. У цьому й проблема, адже під час звернення до суду з позовом, під час проведення експертизи і за ухвалення рішення судом розмір завданої моральної шкоди може змінюватися [6, с. 63].

Суди розглядають позовні заяви про відшкодування моральної шкоди за у порядку, встановленому для розгляду позовних проваджень. Особливостями такого розгляду є визначення розміру відшкодування. Під час визначення розміру відшкодування суддя може обрати один із таких шляхів:

1) взяти до уваги суму, яку заявляє позивач, та прийняти рішення згідно з вимогами розумності та справедливості. У цьому випадку суд приймає рішення про розмір моральної шкоди на підставі позовних вимог. Сторони самі розраховують суму завданої моральної шкоди, а суддя діє на власний розсуд, враховуючи обставини справи та докази, що не завжди є правильним і доцільним;

2) призначити судово-психологічну експертизу, оскільки багато питань, які стосуються моральної шкоди, можуть бути вирішені лише завдяки експертам. Якщо під час вирішення спорів щодо нарахування суми моральної шкоди не тільки враховувати позовні вимоги постраждалої сторони, але й проводити психологічну експертизу з кожною стороною, можна було б чітко розуміти, наскільки тяжкі страждання пережила особа та наскільки вони співрозмірні з наведеною сумою компенсації. Висновок експерта в цьому випадку дасть змогу визначити справжню суму компенсації та унеможливить зловживання правом у разі перевищення суми компенсації;

3) визначити розмір відшкодування моральної шкоди самотійно. В даному випадку йдеться про нарахування компенсації моральної шкоди судом самотійно. Тобто, суд приймає рішення на власний розсуд, що на практиці є

найбільш поширеним. Досить часто під час розрахунків моральної шкоди суд не бере до уваги всіх обставин справи, і рішення є необґрунтованими та неточними [6, с. 63].

При розгляді справ про відшкодування моральної шкоди повинні виявлятися і всебічно з'ясовуватися причини й умови, що призводять до порушення прав фізичних і юридичних осіб та заподіяння їм моральної шкоди. На суди покладено обов'язок забезпечити своєчасне, у повній відповідності із законом, вирішення справ, пов'язаних із відшкодуванням такої шкоди.

Вирішення питання відшкодування моральної шкоди, не завжди може вирішуватися через суд. Інколи потерпіла особа та особа, яка спричинила моральну шкоду можуть між собою домовитись про відшкодування такої шкоди. Така домовленість є добровільною і не потребує проведення окремих експертиз із застосуванням різних методик та формул для обрахунку розміру моральної (немайнової) шкоди. Тобто, сторони між собою погоджують розмір окремої суми, яка має бути сплачена за моральну шкоду [7, с. 17-18].

Висновки. Загалом, моральну шкоду можна визначити як будь-які втрати, що полягають у фізичних або душевних стражданнях чи інших втратах немайнового характеру, що стали наслідком вчинення стосовно такої особи протиправних винних дій і можуть підлягати відповідному відшкодуванню.

Для відшкодування моральної шкоди найчастіше особи вимушені звертатись до суду. Вказані спори вирішуються в порядку позовного провадження, особливостями якої є те, що визначення підстав та розміру відшкодування моральної шкоди здійснюється за розсудом суду з урахуванням наявних матеріалів справи та досвіду вирішення подібних спорів.

Враховуючи викладене, слід зазначити, що чинне національне законодавство закріплює порядок відшкодування моральної шкоди, проте потребує вдосконалення і подальшого дослідження, що має бути здійснено на підставі аналізу практики його застосування, а також досвіду зарубіжних країн, зокрема європейських. Така позиція забезпечить єдиний підхід до розгляду питання відшкодування моральної шкоди з метою утвердження справедливості

та законності.

СПИСОК ВИКОРИСТАНИХ ДЖЕРЕЛ

1. Конституція України від 28 червня 1996 року. Дата оновлення: 01.01.2020. URL: <https://zakon.rada.gov.ua/laws/show/254к/96-вр>. Дата звернення: 1.05.2024.
2. Васильєв В. В. Окремі питання визначення поняття моральної (немайнової шкоди). *Науковий вісник Ужгородського національного університету*. Серія ПРАВО. 2015. Випуск 32. Том 2. С. 10-15. URL: <https://dspace.uzhnu.edu.ua/jspui/bitstream/lib/4415/1/ОКРЕМІ%20ПИТАННЯ%20ВИЗНАЧЕННЯ%20ПОНЯТТЯ%20МОРАЛЬНОЇ.pdf>
3. Цивільний кодекс України від 16.01.2003 № 435-IV. Дата оновлення: 13.02.2020. URL: <https://zakon.rada.gov.ua/laws/show/435-15>.
4. Онищенко О. С. Відшкодування моральної шкоди у деліктних зобов'язаннях. Дисертація на здобуття наукового ступеня кандидата юридичних наук: 12.00.03. Київ. 2017. 210с. URL: http://elar.naiu.kiev.ua/bitstream/123456789/1733/1/Дисертація_Онищенко.pdf
5. Постанова Пленуму Верховного Суду України від 31.03.1995 № 4 «Про судову практику в справах про відшкодування моральної (немайнової) шкоди». Дата оновлення: 27.02.2009. URL: <https://zakon.rada.gov.ua/laws/show/v0004700-95>.
6. Пушкіна О. В., Годорошко Т. А., Бочарова М. О. Проблемні аспекти відшкодування моральної шкоди в Україні. Актуальні проблеми вітчизняної юриспруденції. 2019. № 1. С. 62-65. URL: <https://ir.duan.edu.ua/bitstream/123456789/1773/1/16.pdf>
7. Бойчук Д. В., Панова І. Ю. Способи визначення розміру відшкодування моральної (немайнової) шкоди, заподіяної фізичній особі. *Міжнародний науковий журнал "Інтернаука"*. Серія: "Юридичні науки". 2018. № 9. С. 1-23. URL: <https://www.inter-nauka.com/uploads/public/15463473953824.pdf>

ЩОДО ОСОБЛИВОСТЕЙ МИРОВОЇ УГОДИ У ЦИВІЛЬНОМУ СУДОЧИНСТВІ

Рашевський Владислав Дмитрович

здобувач вищої освіти 3 курсу
Навчально-наукового інституту
права та підготовки фахівців для
підрозділів Національної поліції
Дніпропетровського державного
університету внутрішніх справ

Логінова Марина Вікторівна

Викладач кафедри
цивільного права та процесу
Дніпропетровського державного
університету внутрішніх справ
капітан поліції

Мирова угода в цивільному судочинстві є ефективним засобом врегулювання цивільних суперечок і спорів між сторонами без залучення суду. Цей інструмент, який спрощує процедуру вирішення спорів та заощаджує час і ресурси, має свої особливості та відмінності від інших способів врегулювання конфліктів у сфері цивільного права. Мирова угода є альтернативним способом вирішення цивільних спорів, який дозволяє сторонам уникнути тривалого та дорогого судового процесу. Сторони мають можливість самостійно домовитися щодо умов врегулювання спору, без участі суду чи адвокатів. Кожна сторона має право висловити свої вимоги та врахувати позицію опонента при укладенні угоди.

Сторони у будь-якій фазі судового процесу можуть укласти мирову угоду і повідомити про це суд шляхом подання спільної письмової заяви. Мирова угода є розпорядчою дією сторін, договором про припинення розгляду справи в суді на умовах, затверджених сторонами. Треті особи, які не мають самостійних вимог у суперечці, не можуть брати участь в укладанні мирової угоди. Треті особи, які мають самостійні вимоги у суперечці, можуть використовувати всі права позивача і мають право укладати мирові угоди на загальних умовах

[1, с. 217].

Механізм дії мирової угоди полягає в тому, що сторони відкликають свої претензії та погоджуються на компромісне урегулювання спору. Угода має бути оформлена в письмовій формі та підписана обома сторонами. Після цього суд виносить ухвалу про закриття провадження через досягнення угоди.

Відповідно до статті 207 Цивільного процесуального кодексу України, мирова угода укладається сторонами з метою врегулювання спору на підставі взаємних поступок і має стосуватися лише прав та обов'язків сторін. У мировій угоді сторони можуть вийти за межі предмета спору за умови, що мирова угода не порушує прав чи охоронюваних законом інтересів третіх осіб. Перед тим як прийняти судове рішення щодо укладення сторонами мирової угоди, суд пояснює сторонам наслідки цього рішення і перевіряє, чи не обмежені представники сторін у вчиненні відповідних дій [2].

Однією з відмінностей від традиційного судового вирішення спору є відмова від формальних процедур та суворих правил доказування. Сторонам надається можливість самостійно вирішити свій спір та досягнути взаємовигідної угоди. Узагальнюючи, мирова угода є дієвим та ефективним засобом врегулювання цивільних спорів, який дозволяє сторонам швидко та економічно вирішити свої суперечки без залучення судового органу.

На мою думку, одна з основних особливостей мирової угоди у цивільному судочинстві полягає в тому, що вона ґрунтується на взаємодії та згоді сторін щодо умов і форми врегулювання суперечки. Сторони самостійно обговорюють та визначають умови домовленості, яка може включати в себе врегулювання спорів щодо матеріальних вимог, зобов'язань, прав чи обов'язків між ними. Другою важливою особливістю мирової угоди є конфіденційність та приватність процесу її укладення та виконання. Це дає можливість сторонам вирішувати власні проблеми без публічного втручання та оголошення рішення суду. Такий підхід дозволяє позбутися неприємностей публічного процесу та зберегти внутрішні стосунки між сторонами.

У зв'язку з цим, важливо враховувати значну різницю між звичайним

цивільним договором і мировою угодою. Держава не контролює зміст кожного окремого договору при його укладенні, встановлюючи лише загальні вимоги до нього. Проте, зміст деяких договорів перевіряється на відповідність законодавству, наприклад, при судовому розгляді спору, пов'язаного з таким договором. Що стосується мирової угоди у цивільному процесі, зміст кожної такої угоди підлягає перевірці судом на відповідність чинному законодавству. Така увага пояснюється тим, що держава через суд бере участь у укладенні мирової угоди і гарантує виконання умов цієї угоди [3, с. 137-138].

Третьою особливістю мирової угоди є її швидкість та ефективність. У порівнянні з судовим розглядом справи, укладення мирової угоди дозволяє значно скоротити час вирішення спору та витрати на його вирішення. Це корисно як для сторін, що шукають швидке та ефективне вирішення, так і для загальної системи судочинства, яка може розглядати більше справ за менший час.

Суд одночасно вирішує питання про відмову в затвердженні мирової угоди і продовжує розгляд справи, якщо умови угоди суперечать закону або порушують права інших осіб, або якщо одна зі сторін угоди представлена законним представником, чії дії суперечать інтересам представленої особи. Така ситуація можлива, коли угода укладена з третьою особою, яка також має вимоги стосовно спору. У справах цивільного провадження можуть брати участь треті особи для захисту своїх прав, свобод та інтересів і захисту від регресивних позовів [4, с. 71].

Можна дійти висновку, що мирова угода має свої унікальні особливості, які роблять її ефективним та зручним інструментом для вирішення цивільних спорів. Її впровадження та застосування сприяють позитивному вирішенню конфліктів та забезпечують стабільність і законність у сфері цивільного права. Завдяки мировій угоді можливо ефективно вирішити конфліктні ситуації без зайняття часу та ресурсів судових інстанцій. Цивільне судочинство має велике значення для розв'язання цивільних спорів і врегулювання взаємин між сторонами. У цивільних справах мирна угода відіграє ключову роль, оскільки

вона дозволяє сторонам досягти компромісу і уникнути довготривалих та витратних судових процесів.

СПИСОК ВИКОРИСТАНИХ ДЖЕРЕЛ:

1. Бортнік, О. Г., Зайцев, О. Л., Кройтор, В. А., Садикова, Я. М., Сапейко, Л. В., & Степаненко, Т. В. (2022). Цивільний процес: навчальний посібник.

2. Цивільний процесуальний кодекс України від 16 січня 2003 року URL: <https://zakon.rada.gov.ua/laws/show/1618-15#Text> (Дата звернення 22.04.2024)

3. Тріпунський, Григорій Яковлевич. "Особливості мирової угоди у цивільному процесі." *Вісник Чернівецького факультету Національного університету «Одеська юридична академія»* (2019): 132-142.

4. Куницький, Є. В. "Мирова угода як форма примирення сторін у цивільному процесі." *Право і суспільство* 3 (2020): 68-74.

ДЕЯКІ АСПЕКТИ ВЧИНЕННЯ КРИМІНАЛЬНИХ ПРАВОПОРУШЕНЬ У СФЕРІ ОХОРОНИ ДЕРЖАВНОЇ ТАЄМНИЦІ ТА НЕДОТОРКАНОСТІ ДЕРЖАВНИХ КОРДОНІВ УКРАЇНИ

Рашевський Владислав Дмитрович

здобувач вищої освіти 3 курсу
Навчально-наукового інституту
права та підготовки фахівців для
підрозділів Національної поліції
Дніпропетровського державного
університету внутрішніх справ

Науковий керівник:

Чорна Аліна Геннадіївна

старший викладач кафедри

кримінального права та кримінології

Дніпропетровський державний університет внутрішніх справ

Охорона державної таємниці та недоторканності державних кордонів України є одними з найважливіших функцій, які покладено “на плечі” правоохоронних органів. Порушення цих норм не лише загрожує безпеці країни, а й підриває довіру до влади та державних структур. Кримінальні правопорушення у сфері охорони державної таємниці можуть виникати як через недбалість та недосвідченість співробітників, так і через відсутність ефективного контролю та нагляду з боку керівництва. Нестача свідомості про важливість дотримання режиму конфіденційності може призвести до серйозних наслідків для держави у цілому.

У зв’язку з вторгненням Російської Федерації в Україну, 24 лютого 2022 року, Указом Президента України в нашій державі введено воєнний стан [1]. Охорона державної таємниці та недоторканність державних кордонів України є надзвичайно важливими аспектами національної безпеки, особливо в період воєнного стану. Саме в цей період вони стають більш уразливими та потребують додаткового захисту та контролю.

Необхідно враховувати, що відсутність належного кримінально-

правового захисту основ національної безпеки нашої держави та їх ефективного криміналістичного забезпечення перешкоджає нормальному функціонуванню державних інституцій та державного управління в цілому. Проблеми зі забезпеченням справедливого судочинства існують навіть у мирний час, а в умовах війни ситуація ускладнюється [2, с. 576].

Розголошення відомостей, що становлять державну таємницю, особою, якій ці відомості були довірені або стали відомі у зв'язку з виконанням службових обов'язків, за відсутності ознак державної зради або шпигунства трактується статтею 328 Кримінального кодексу України (далі – ККУ). Предметом злочину є відомості, що становлять державну таємницю [3].

Відповідно до Закону України «Про державну таємницю», державна таємниця, також відома як секретна інформація, представляє собою конфіденційні дані в галузях оборони, економіки, науки і техніки, зовнішніх відносин, державної безпеки та правопорядку, розголошення таких відомостей може завдати шкоди національній безпеці України і тому вони визнані державною таємницею, яка підлягає захисту державою відповідно до законодавства [4].

Кримінальні правопорушення у сфері охорони державної таємниці включають в себе такі дії, як розголошення державної таємниці; втрата документів, що становлять дану таємницю; передача або збирання відомостей, що становлять службову інформацію, у сфері оборони країни. Строгий контроль за доступом до державної таємниці, відповідне зберігання та обмін інформацією є необхідними для запобігання кримінальним правопорушенням у цій сфері.

Кримінальні правопорушення, пов'язані з незаконним переправленням осіб через державний кордон у період воєнного стану, караються згідно з чинним законодавством України, а саме: незаконне перетинання державного кордону та переправлення осіб через кордон; незаконне вивезення за межі України сировини, матеріалів й обладнання для створення зброї, а також військової та спеціальної техніки; порушення правил міжнародних польотів. У

той же час, порушення недоторканності державних кордонів України може призвести до незаконного переміщення людей та товарів через кордон, що є ризиком повалення безпеки країни в період воєнного стану. Тому важливо вживати всі можливі заходи для запобігання таким правопорушенням та ефективного розслідування в разі їх виявлення.

У період воєнного стану держава має право вводити обмеження щодо перетину державного кордону з метою забезпечення національної безпеки та оборони України. Незаконне переправлення осіб через кордон може бути використане для провокацій, шпигунства та інших негативних дій, які загрожують безпеці держави. Державний кордон України визначає межі території країни на суші, воді, надрах і повітряному просторі як лінія і вертикальна площина, яка проходить по цій лінії [5].

Введення воєнного стану в Україні вимагає посилення заходів запобігання кримінальних правопорушень у сфері охорони державної таємниці та недоторканності державних кордонів, що включає введення спеціальної розвідки, посилення контролю за діяльністю злочинних угруповань, забезпечення взаємодії між правоохоронними органами та залучення громадськості до процесу забезпечення безпеки країни. Реалізація цих заходів передбачає удосконалення правового регулювання, підвищення контролю за доступом до державної таємниці, вдосконалення системи забезпечення кібербезпеки та зміцнення заходів фізичного захисту об'єктів, які мають стратегічне значення для держави. Важливим елементом є також співпраця з іноземними партнерами та міжнародними організаціями з метою обміну інформацією та досвідом у сфері охорони національної безпеки. Впровадження цих заходів сприятиме зміцненню обороноздатності держави та забезпеченню стабільності в регіоні.

Отже, кримінальні правопорушення у сфері охорони державної таємниці та недоторканності державних кордонів України можуть завдати серйозної шкоди Національній безпеці країни. Недотримання законодавства у цих сферах може викликати загрозу для життя та здоров'я громадян, а також стабільності

держави в цілому. Тому важливо підтримувати високий рівень контролю та відповідальності за вчинення кримінальних правопорушень в цих сферах-тільки таким чином можна забезпечити ефективний захист державних інтересів та збереження суверенітету України, особливо в період воєнного стану.

СПИСОК ВИКОРИСТАНОЇ ЛІТЕРАТУРИ:

1. Кримінальний кодекс України від 5 квітня 2001 року. URL: <https://zakon.rada.gov.ua/laws/show/2341-14#Text> (Дата звернення 01.04.2024).
2. Закон України «Про державну таємницю» від 21 січня 1994 року. URL: <https://zakon.rada.gov.ua/laws/show/3855-12#Text> (Дата звернення 01.04.2024).
3. Закон України «Про державний кордон України» від 4 листопада 1991 року. URL: <https://zakon.rada.gov.ua/laws/show/1777-12#Text> (Дата звернення 01.04.2024).
4. Указ Президента України №64/2022 від 24 лютого 2022 року. URL: <https://www.president.gov.ua/documents/642022-41397> (Дата звернення 31.03.2024).
5. LAW, IN MARTIAL. Деякі проблеми виявлення та розслідування державної зради в умовах воєнного стану. URL: http://lsej.org.ua/5_2022/138.pdf

КРИМІНАЛЬНА ВІДПОВІДАЛЬНІСТЬ ЯК ОДИН ІЗ НАЙВАЖЛИВІШИХ ІНСТИТУТІВ КРИМІНАЛЬНОГО ПРАВА

Ромашкін Сергій Володимирович,
Кандидат юридичних наук, доцент,
Одеський національний університет
імені І. І. Мечникова,
м. Одеса, Україна

Вступ./Introduction. Держава має позитивний обов'язок створювати належні національні організаційно-правові механізми притягнення особи до кримінальної відповідальності, які здатні гарантувати всебічну охорону людської гідності, зокрема забезпечувати функціонування та завершення кримінального провадження таким чином, щоб було дотримано найважливіших конституційних гарантій захисту особи від необґрунтованого кримінального переслідування, а саме базового принципу верховенства права і пов'язаних із ним принципів, як-от: презумпція невинуватості, незворотність дії в часі (заборона ретроактивності) кримінального закону, принцип *nullum crimen, nulla poena sine lege* («немає закону – немає злочину, немає закону – немає кари»), а також права викласти свою позицію та права на справедливий судовий розгляд [1]. Юридична відповідальність, покладена судовими та іншими юрисдикційними органами держави як вид реалізації відповідальності видається найпослідовнішим, тому що він здійснюється у спеціальних процедурах, що містять гарантії дотримання принципів юридичної відповідальності. Заходи кримінальної відповідальності можуть бути призначені тільки судом.

Ціль роботи./Aim. Визначення кримінальної відповідальності як одного із найважливіших інститутів науки кримінального права. Кримінальна відповідальність настає лише за умови, якщо у вчиненому конкретному злочині є склад певного злочину.

Матеріали та методи./Materials and methods. У КК України нерідко говориться про кримінальну відповідальність (наприклад, ст. 2 називається

"Підстава кримінальної відповідальності", розділ II - "Закон про кримінальну відповідальність", розділ IX - "Звільнення від кримінальної відповідальності"). При цьому КК ніде не розкриває поняття "кримінальна відповідальність", хоча й відрізняє її від покарання (наприклад, розділи X, XI і XII Загальної частини КК відповідно називаються "Покарання та його види", "Призначення покарання", "Звільнення від покарання та його відбування").

Визначаючи кримінальну відповідальність, необхідно виходити з того, що вона є одним із видів юридичної відповідальності. І хоча остання у правознавстві розуміється по-різному, проте у вузькому, спеціально правовому значенні вона тлумачиться як відповідальність ретроспективна, тобто як відповідна реакція держави на вчинене в минулому правопорушення. З цього погляду юридичну відповідальність можна визначити як вид і міру зазнавання особою, що вчинила правопорушення, певних обмежень прав і свобод людини, передбачених законом [2].

У наукових працях кримінальну відповідальність стали визначати як обов'язок злочинця зазнавати заходів державного примусу; як обов'язок винної особи дати у встановленому порядку звіт у скоєному нею злочині; як осуд злочинця від імені держави; як зазнавання винним певних особистих, організаційних та матеріальних обмежень.

Як можна помітити, у наведених тлумаченнях поняття кримінальної відповідальності є певні відмінності. Але знову ж таки набагато важливішим є те, що їх об'єднує - розгляд кримінальної відповідальності як наслідку злочину, що виражається у примусовому впливі на злочинця та (або) у зазнанні останнім такого впливу.

Подібне розуміння кримінальної відповідальності в усіх її варіаціях містить раціональне зерно в тому, що дає змогу *відмежувати її від покарання*, оскільки останнє трактується як форма, причому не єдина, реалізації кримінальної відповідальності. Однак при цьому сталося те, що категорія кримінальної відповідальності, по суті, підмінила поняття кримінально-правового примусу, яке виявилось буквально витиснутим із тексту

кримінального законодавства та наукового обігу.

Дійсно, якщо всі форми примусової дії на злочинця (і тільки вони), включно з його засудженням від імені держави, охоплюються поняттям кримінальної відповідальності, то поняттю кримінально-правового примусу просто не залишається місця в системі кримінально-правових категорій.

Кримінальна відповідальність реалізується, тобто має свої моменти виникнення, руху, розвитку, припинення - *етапи реалізації*. Це не статичне поняття, а процес, що проходить певні етапи:

1. виникнення кримінальної відповідальності. Вона виникає з часу, з моменту вчинення злочину особою. Злочин і є підстава кримінальної відповідальності;

2. наступний етап настає під час попереднього розслідування і пов'язаний із притягненням особи у справі як обвинуваченого. Особі пред'являється обвинувачення у вчиненні конкретного злочину;

3. ухвалення обвинувального вироку і призначення покарання ;

4. далі, кримінальна відповідальність реалізується при виконанні покарання;

5. але й після відбуття покарання (його виконання) може мати місце судимість. До погашення або зняття судимості особа ще зазнає несприятливих наслідків, пов'язаних з кримінальною відповідальністю.

Кримінальна відповідальність може бути реалізована не тільки у всіх цих стадіях, на всіх етапах. Вона *може бути припинена* на більш ранніх її етапах:

1. звільнення від кримінальної відповідальності у разі вчинення особою злочину, що не становить великої суспільної небезпеки - у зв'язку із заміною кримінальної відповідальності заходами адміністративного і громадського впливу;

2. кримінальна відповідальність може бути припинена внаслідок закінчення строків давності, за амністією. Але суд може визнати особу винною, ухвалити вирок, але від покарання звільнити. Може бути й така ситуація, коли, відбувши покарання, особа не вважається судимою. Судимість погашається

самим фактом відбуття покарання.

Кримінальна відповідальність реалізується тільки через кримінально-правові відносини (кримінально-процесуальні, виправно-трудові правовідносини). Кримінально-правові відносини - це вольові відносини між особою, яка вчинила злочин, і державою, врегульовані нормами кримінального права.

Питання про підстави кримінальної відповідальності стосується і деяких положень *Конституції України*, зокрема:

Частина 1 статті 62: «Особа вважається невинуватою у вчиненні злочину і не може бути притягнута до кримінального покарання, доки її вину не буде доведено в законному порядку і встановлено обвинувальним вироком суду».

Стаття 61 Конституції: «Ніхто не може бути двічі притягнутий до юридичної відповідальності одного виду за одне й те саме правопорушення. Юридична відповідальність має індивідуальний характер».

Пункт 22 статті 92: «Виключно законами України визначаються: ... дії, які є злочинами, ... і відповідальність за них».

Результати та обговорення./Results and discussion.

Отже, питання про *підстави кримінальної відповідальності* в правовій системі України вирішуються таким чином:

1) Основною правовою підставою кримінальної відповідальності є чинний кримінальний закон, у якому вчинене особою діяння визначено як злочин.

2) Основною фактичною підставою є вчинення особою умисно або з необережності діяння, яке в чинному кримінальному законі визначено як злочин. У більшості випадків фактична підстава є достатньою підставою для кримінальної відповідальності особи.

3) Необхідною формальною (процесуальною) підставою кримінальної відповідальності є обвинувальний вирок суду, в якому особа визнається винною у вчиненні злочину і в якому її відповідальність набуває індивідуального характеру.

Висновки./Conclusions.

Таким чином у правовій системі України особа повинна нести кримінальну відповідальність за наявності правових, фактичних і формальних (процесуальних) підстав.

ВИКОРИСТАНА ЛІТЕРАТУРА:

1. Кримінальна відповідальність. Конституційний суд України. Офіц. Вебсайт. №№..., 3-р(II)/2022, 4-р(II)/2022. URL: ccu.gov.ua <https://ccu.gov.ua> › 52313-k...
2. Підстави та поняття кримінальної відповідальності. «Освіта.ua». 2010-09-08. URL: osvita.ua/vnz/reports/law/9571/

КРИМІНАЛЬНА ВІДПОВІДАЛЬНІСТЬ ЗА УХИЛЕННЯ ВІД ПРИЗОВУ НА ВІЙСЬКОВУ СЛУЖБУ ПІД ЧАС ВОЄННОГО СТАНУ

Рябокінь Єгор Олегович

Секретар судового засідання канцелярії Ленінського районного суду
м. Полтава, Україна

Вступ. Відповідно до конституції України, захист суверенітету й територіальної цілісності України, забезпечення її економічної та інформаційної безпеки є найважливішими функціями держави, справою всього Українського народу. [1]

24 лютого 2022 року розпочалося повномасштабне вторгнення РФ на територію України. Цього ж дня президент видав Указ №69/2022 «Про загальну мобілізацію», яким оголошено проведення загальної мобілізації. [3]

Загальна мобілізація — це поповнення Збройних сил України новими військовослужбовцями по всій території країни. У цей період мобілізації підлягають усі громадяни віком від 18 до 60 років (переважно чоловіки), які можуть виконувати військовий обов'язок.

Призов військовозобов'язаних, резервістів та залучення транспортних засобів для забезпечення потреб Збройних сил України, інших військових формувань України здійснюються в обсягах, визначених мобілізаційними планами, які затверджуються Генеральним штабом ЗСУ і наразі є секретними.

Законом про мобілізацію передбачені обмеження за порушення нових правил обліку та призову. Згідно з ними ТЦК може звернутися до Нацполіції з вимогою про адміністративне затримання громадянина, який не дотримується правил мобілізації, та його доставлення у відповідний центр комплектування.

Мета роботи. Визначення кримінальної відповідальності за ухилення від мобілізації під час воєнного стану.

Результати та обговорення. Якщо поліція не змогла виконати вимогу ТЦК та надіслала про це письмову відповідь до центру, то протягом наступних 5 днів після цієї відповіді такому громадянину надсилають формальну вимогу

про виконання його обов'язків як військовозобов'язаного чи резервіста. Форму вимоги має визначити Міноборони.

Одним із найважливіших питань на сучасному етапі розвитку нашої країни є реформування Збройних Сил України, перехід на новий якісний та професійний рівень, на вдосконалену законодавчу основу, що, своєю чергою, зобов'язує перегляд чинного військового законодавства, встановлення нових військово-правових норм на основі багатого досвіду розвинених та перспективних сучасних держав світу. Статут ЮНЕСКО (ст. 3) передбачає зміцнення взаєморозуміння між народами шляхом розвитку у всесвітньому масштабі вивчення іноземного права і використання порівняльного методу. Ознайомлення з положеннями кримінального права зарубіжних країн доцільне для пізнання його суті, а не лише для критичного оцінювання. Відомо, що, пізнаючи право інших країн, ми краще розуміємо своє національне. Порівняння дає можливість визначити спільне та відмінне, бачити як недоліки, так і кращі зразки вирішення певних питань. Основним джерелом кримінального права більшості зарубіжних країн є кримінальні кодекси. [4]

Так, відповідно до статей 335, 336, 336-1, 337 Кримінального кодексу України:

- ухилення від призову на строкову військову службу, військову службу за призовом осіб офіцерського складу – карається обмеженням волі на строк до трьох років;

- ухилення від призову на військову службу під час мобілізації, на особливий період, на військову службу за призовом осіб із числа резервістів в особливий період – карається позбавленням волі на строк від трьох до п'яти років;

- ухилення від проходження служби цивільного захисту в особливий період (крім відбудовного періоду) чи у разі проведення цільової мобілізації-карається позбавленням волі на строк від двох до п'яти років;

- ухилення призовника, військовозобов'язаного, резервіста від військового обліку після попередження, зробленого відповідним керівником

територіального центру комплектування та соціальної підтримки, - карається штрафом від трьохсот до п'ятисот неоподатковуваних мінімумів доходів громадян або виправними роботами на строк до одного року;

- ухилення військовозобов'язаного, резервіста від навчальних (спеціальних) зборів - карається штрафом від п'ятисот до семисот неоподатковуваних мінімумів доходів громадян або виправними роботами на строк до двох років. [2]

Висновки. Отже, ухилення від мобілізації у військовий час є серйозним порушенням закону, яке може мати серйозні правові наслідки. Законодавство України передбачає адміністративну та кримінальну відповідальність за ухилення від призову на військову службу під час мобілізації та воєнного стану.

Адміністративна відповідальність передбачає можливість накладення штрафу на порушників. Крім того, відповідно до Кримінального Кодексу України, особи, які ухиляються від призову на військову службу під час мобілізації, можуть бути позбавлені волі на строк від 3 до 5 років.

Згідно з українським законодавством, відповідальності за ухилення від мобілізації можна уникнути, якщо особа має законні підстави для відстрочки від призову, які передбачені законом. Також, якщо особа вважає, що її дії не є порушенням закону, вона може подати клопотання про закриття кримінального провадження. У деяких випадках, укладення мирової угоди під час судового процесу може сприяти пом'якшенню міри покарання.

Зважаючи на серйозні наслідки для осіб, які ухиляються від мобілізації, і складність правового питання в цьому контексті, важливо бути відповідальними громадянами та дотримуватися закону.

СПИСОК ВИКОРИСТАНИХ ДЖЕРЕЛ

1. Конституція України: Закон від 28.06.1996 №254к/96-ВР. База даних “Законодавство України”. ВР України. URL: <http://zakon2.rada.gov.ua/laws/show/254%D0%BA/96%D0%B2%D1%80> (дата звернення: 12.06.2024).

2. Кримінальний кодекс України: Закон від 05.04.2001 №2341-ІІ. ВВР України. URL: <https://zakon.rada.gov.ua/laws/show/2341-14#Text> (дата звернення: 12.06.2024).

3. Указ Президента України “Про загальну мобілізацію» від 24.02.2022 №69/2022. URL: <https://zakon.rada.gov.ua/laws/show/69/2022#Text> (дата звернення: 12.06.2024).

4. І. Медведєва. Відповідальність за ухилення від військової служби. Підприємництво, господарство і право. Кримінальне право. 2018. URL: <http://pgp-journal.kiev.ua/archive/2018/6/50.pdf>

ВІК, З ЯКОГО МОЖЕ НАСТАВАТИ КРИМІНАЛЬНА ВІДПОВІДАЛЬНІСТЬ

Светловська Діана Вадимівна,
курсант 2 курсу Навчально-наукового
інституту права та підготовки фахівців
для підрозділів Національної поліції
Дніпропетровського державного
університету внутрішніх справ
Науковий керівник:

Корогод Світлана Володимирівна,
старший викладач кафедри
кримінального права та кримінології
Дніпровського державного університету
внутрішніх справ
доктор філософії та в галузі права,
капітан поліції

Питання віку кримінальної відповідальності в Україні є одним з ключових аспектів правової системи, що викликає постійний інтерес громадськості, академічного середовища та правозахисних організацій. Встановлення вікових меж, коли особа може бути притягнута до кримінальної відповідальності, є складним балансом між захистом суспільства від злочинності та захистом прав та інтересів неповнолітніх. Визначення оптимального віку кримінальної відповідальності вимагає уважного врахування наукових, психологічних, та соціальних аспектів, що впливають на розвиток та поведінку особи в молодому віці.

Взаємозалежність вікового розвитку та здатності особи керувати власною поведінкою здавна підтверджується громадською думкою, науковцями й практиками. У свою чергу це обумовлює причину особливого ставлення суб'єктів соціального контролю до відповідних кримінальних протиправних діянь, що вчиняються неповнолітніми особами [1, с. 48].

З метою набуття особою статусу суб'єкта суспільних відносин, нею повинен бути досягнений відповідний рівень соціального й психофізичного

розвитку, що гарантує її можливість усвідомлювати її поведінку, керувати своєю поведінкою, а також нести відповідальність за свої дії [2, с. 22].

Якщо ж розглядати українське кримінальне законодавство, то можна вказати, що досягнення особою конкретного віку - це обов'язкова ознака суб'єкта кримінального правопорушення, інакше він не буде нести відповідальність за скоєне кримінальне правопорушення. Відповідно до ч. 1 ст. 22 КК України кримінальна відповідальність застосовується до осіб, що до вчинення кримінального правопорушення досягли шістнадцятирічного віку. За загальним правилом, у разі досягнення особою шістнадцяти років вона несе відповідальність за скоєння кримінального правопорушення. Вчинення деяких умисних кримінальних правопорушень (вбивство, тяжкі й середньої тяжкості тілесні ушкодження, крадіжка, розбій, грабіж згвалтування, вимагання тощо) передбачає кримінальну відповідальність, починаючи з чотирнадцятирічного віку. Передбачений законодавством список відповідних кримінальних правопорушень встановлений у положеннях ч. 2 ст. 22 КК України. Серед науковців вказаний вік отримав назву «занижений вік кримінальної відповідальності» [3]. Положення статті 22 Кримінального кодексу «Вік кримінальної відповідальності» не повною мірою поширюються на кримінальні правопорушення проти встановленого порядку несення військової служби (військові кримінальні правопорушення). Це обумовлено необхідністю врахування віку, з якого можливий призов або зарахування осіб на військову службу. Відповідно до частини 1 статті 15 Закону України «Про загальний військовий обов'язок і військову службу», на строкову військову службу призиваються придатні за станом здоров'я громадяни України чоловічої статі, які до дня відправлення у військові частини досягли 18 років. Таким чином, 18 років є віком кримінальної відповідальності, суб'єктом кримінальних правопорушень яких визнаються лише військовослужбовці строкової служби [4, с. 265-267]. Питання щодо визначення «оптимального» віку, з якого повинна наставати кримінальна відповідальність, не є однозначно вирішеним. Ще у стародавні часи філософи з'ясували, що між здатністю контролювати свою

поведінку та досягненням певного віку є двосторонній зв'язок. Сьогодні визначення віку, з якого може наставати кримінальна відповідальність за вчинення злочину, є досить актуальним питанням особливо в частині визначення нижньої та верхньої вікової межі кримінальної відповідальності [5, с. 52].

Критерії встановлення мінімальних вікових рамок – це досягнення особою вольової й інтелектуальної зрілості щодо відносин, які врегульовані кримінальним законом, спроможність неповнолітньої особи нести кримінальну відповідальність, адекватно сприймати кримінальне покарання як неминучий результат (наслідок) вчиненого ним суспільного небезпечного протиправного діяння. Основою зниження віку кримінальної відповідальності за вчинення кримінальних правопорушень є стан розумового розвитку особи, який свідчить про можливість з чотирнадцяти років усвідомлювати суспільну небезпечність й фактичні ознаки кримінальних правопорушень, поширеність зазначеної категорії кримінальних правопорушень серед неповнолітніх осіб; підвищена суспільна небезпечність (тяжкість) більшості зі вказаних кримінальних правопорушень [6, с. 391].

Складність означеної проблематики полягає в тому, що зниження віку кримінальної відповідальності безпосередньо стосується дітей, які у зв'язку з віковими особливостями, пов'язаними з незавершеністю процесу соціального і психофізичного формування особистості визнаються як найбільш незахищена та вразлива частина будь якого суспільства. Підтвердженням цьому є ряд міжнародно-правових документів [7, с. 519-521]. Отже, українське законодавство достатньо адекватно відповідає вимогам міжнародно-правових документів та реаліям сьогодення щодо визначення віку кримінальної відповідальності. Однак, до того ж актуального значення набуває питання гарантування балансу надання неповнолітнім соціальної, матеріальної, психологічної, фізичної підтримки, ліквідації соціальних факторів, що призводять до скоєння кримінального правопорушення, з одного боку, покарання неповнолітніх осіб за скоєння ними кримінальних

правопорушень, - з іншого. Зменшення ж віку кримінальної відповідальності вимагає фундаментального вивчення у різних площинах практично-наукової діяльності й суспільної думки на державному рівні.

БІБЛІОГРАФІЧНІ ПОСИЛАННЯ:

1. Ситковська О. Д. Психологія кримінальної відповідальності: Норма, 1998. 285 с. (дата звернення: 19.05.2024).
2. Бурдін В. М. Особливості кримінальної відповідальності неповнолітніх в Україні: монографія. – К. : Атіка, 2004. 240 с. (дата звернення: 19.05.2024).
3. Лоевська М. І. Вік кримінальної відповідальності: національний та зарубіжний досвід. URL: http://dspace.onua.edu.ua/bitstream/handle/11300/9002/Loevska%20MI%20Verkh_prava_zb_18-11-2017-36.pdf?sequence=1 (дата звернення: 19.05.2024).
4. Ленда О. В. Вік кримінальної відповідальності у ст. 407 кримінального кодексу України. Наукові заходи Юридичного факультету Західноукраїнського національного університету. 2023. С. 265-267. (дата звернення: 19.05.2024).
5. Мацко А. С., Івашкевич Л. Г. Вік, з якого настає кримінальна відповідальність в кримінальному праві України. Науковий журнал «Молодий вчений». № 1 (89) 2021. С. 51-53. (дата звернення: 19.05.2024).
6. Плашовецький О. А. Поняття віку особи та його диференціація в кримінальному праві. Наукові записки Львівського університету бізнесу та права. 2013. Випуск 10. С. 389-392. URL: http://nbuv.gov.ua/UJRN/Nzlubp_2013_10_96 (дата звернення: 19.05.2024).
7. Титаренко Ю. М. До питання про зниження віку кримінальної відповідальності. – Актуальні проблеми сучасної науки в дослідженнях молодих учених, курсантів та студентів: тези доп. Всеукр. наук.-практ. конф. (м. Вінниця, 17 травн. 2023 р.). Вінниця: ХНУВС, 2023. С. 519-521. (дата звернення: 19.05.2024).

АНАЛІЗ РИЗИКІВ ТА АЛГОРИТМ ДІЙ ПРИ ЗАГРОЗИ РАКЕТНО-БОМБОВОГО УДАРУ

Сердюк Єва Валентинівна,
курсант II курсу факультету
підготовки фахівців для
підрозділів кримінальної поліції
Дніпропетровського державного
університету внутрішніх справ
Науковий керівник:
Гіденко Євген Сергійович,
старший викладач кафедри
тактико-спеціальної підготовки
Дніпропетровського державного
університету внутрішніх справ
м. Дніпро, Україна

Вступ. Аналіз ризиків та розробка алгоритму дій у випадку загрози ракетно-бомбового удару є важливим кроком у забезпеченні національної безпеки міжнародного миру.

Мета. Дослідження потенційних загроз, визначення критичних сценаріїв та розробка ефективних стратегій відповіді дозволять зменшити ризики та максимально забезпечити захист населення, інфраструктури та національних інтересів у випадку небезпеки ракетно-бомбового нападу.

Матеріали та методи. Подальші кроки включають у себе розробку систем попередження, реагування та евакуації, співпрацю з міжнародними партнерами для обміну інформацією та координації дій, а також постійне оновлення та удосконалення планів дій з урахуванням змін у геополітичній ситуації та технологічному прогресі.

Крім того, важливо розробляти та впроваджувати системи попередження та публічної інформації, що допоможуть населенню отримувати необхідну інструкцію та захищати себе у разі надзвичайної ситуації. Координація з міжнародними партнерами також є важливою складовою успішної стратегії управління ризиками ракетно-бомбових загроз.

Результати та обговорення. Додатково, треба надавати освіту та навчання населенню щодо процедур евакуації, захисту від опромінення та першої допомоги, щоб забезпечити готовність та відповідність усіх громадян у небезпечній ситуації. Регулярні навчальні вправи та оновлення алгоритмів дій допоможуть забезпечити ефективну реакцію на потенційні загрози в майбутньому [1, с. 7].

Під час аналізу ризиків та розробки алгоритму дій при загрозі ракетно-бомбового удару важливо враховувати географічні, політичні та військові особливості кожної конкретної ситуації. Розробка адекватних стратегій відповіді та планів дій базується на оцінці потенційних загроз і включає в себе пункти щодо запобігання, виявлення та ліквідації небезпеки. Окрім того, розробка та впровадження систем попередження та реагування є важливим етапом у забезпеченні ефективного захисту населення та інфраструктури. Ключовими аспектами є також співпраця з міжнародними партнерами, регулярні навчальні вправи для персоналу та населення, а також постійне вдосконалення та оновлення алгоритмів дій з урахуванням нових загроз та технологій.

Підтримка публічної свідомості щодо потенційних загроз та необхідності готовності до дій у надзвичайних ситуаціях грає важливу роль у забезпеченні успішної реакції на ракетно-бомбові загрози. Інформаційні кампанії, тренінги та навчальні програми допоможуть підвищити рівень обізнаності та готовності громадян до дій у критичних ситуаціях. Такий підхід сприятиме не лише зменшенню можливих наслідків ракетно-бомбових загроз, але й збільшенню рівня загальної безпеки та стійкості суспільства.

Додатково, важливим елементом у забезпеченні ефективної стратегії реагування на ракетно-бомбові загрози є постійне оновлення та модернізація систем раннього виявлення та відстеження ворожих ракетних об'єктів. Такі системи повинні бути надійними, швидкодіючими і максимально точними, щоб забезпечити належний рівень захисту. Постійна спостережливність і вчасне реагування на будь-які загрози дозволять знизити ризики та мінімізувати

можливі наслідки в разі виникнення надзвичайної ситуації [2, с. 12].

Національна та міжнародна співпраця у сфері реагування на ракетно-бомбові загрози є ключовим аспектом ефективного управління ризиками. Розробка спільних стратегій, обмін інформацією та координація дій дозволяють забезпечити швидко та координовану відповідь у разі надзвичайних ситуацій. Такий підхід забезпечує максимальну ефективність заходів захисту та мінімізацію можливих наслідків випадків ракетно-бомбових атак.

Однією з ключових складових алгоритму дій у випадку загрози ракетно-бомбового удару є розробка та впровадження систем раннього попередження. Ці системи включають в себе сучасні технології виявлення та відстеження ракетних та бомбових загроз, що дозволяють максимально швидко реагувати та інформувати населення та відповідні органи про небезпеку. Такий підхід дозволить забезпечити належний рівень безпеки та мінімізувати ризики в разі потенційної атаки [3, с. 8].

Крім того, важливим етапом в управлінні ризиками є розробка планів евакуації та захисту населення. Ці плани повинні бути ретельно проробленими і включати в себе точні інструкції щодо дій у разі надзвичайної ситуації, маршрути евакуації та місця притулку. Особлива увага повинна бути приділена групам людей з особливими потребами, дітям та літнім громадянам, а також діючим заходам захисту для цих категорій населення. Такий підхід дозволить забезпечити максимальну безпеку та захист населення в разі небезпеки ракетно-бомбового удару, “поліцейський не повинен забувати, що він є цінним засобом отримання необхідної інформації від правопорушників” [4, с. 25]. Варто зауважити, що громадяни повинні довіряти владним інститутам, а отже, потребують кодифікованих правил та правил поведінки, які повинні захищати суспільство від зловживання владою. Невиконання цих правил може стати вибухонебезпечним фактором, що призводить до соціального напруження та конфліктів, ставлячи під загрозу стабільність і мир у суспільстві. [5, с. 26]

Висновки. Аналіз ризиків та розробка алгоритму дій при загрозі ракетно-бомбового удару є невід’ємною складовою національної безпеки та

міжнародного миру. Застосування систем раннього попередження, розроблених планів евакуації та захисту населення, співпраця з міжнародними партнерами та підтримка громадської свідомості є критичними для ефективного управління ризиками в небезпечних ситуаціях. Тільки шляхом комплексного підходу та постійного вдосконалення алгоритмів дій можна забезпечити найвищий рівень захисту та безпеки для населення та інфраструктури.

ЛІТЕРАТУРА:

1. О. В. Петренко, В. М. Іващенко, О. А. Сидоренко. «Аналіз ризиків та алгоритм дій населення при загрозі ракетно-бомбового удару». *Вісник Національного університету цивільного захисту України*. № 3. 2022. С. 5-12.
2. С. М. Бойченко, Д. О. Ковальчук, І. В. Мазур. «Розробка алгоритму дій населення при загрозі ракетно-бомбового удару». *Журнал: «Проблеми цивільного захисту»*. № 1. 2023. С. 10-17.
3. А. А. Гриценко, В. В. Шевченко, О. С. Яковенко. «Моделювання та оцінка ризиків ракетно-бомбових ударів по об'єктах інфраструктури». *Журнал: «Системи озброєння та військова техніка»*. № 1. 2023. С. 5-14.
4. Біліченко, В. В. (2019). Проблеми професійної підготовленості працівників підрозділів патрульної поліції. *Proceedings of the National Aviation University. Series: Pedagogy, Psychology*, (11), 24-28.
5. Гіденко Є. С. Збільшення довіри населення, як основний напрям роботи Національної поліції / Є. С. Гіденко // Актуальні проблеми службово-бойової діяльності сил сектору безпеки і оборони України в умовах воєнного стану : матеріали Регіон. Наук.-практ. Конф. (м. Дніпро, 30 черв. 2022 р.). – Дніпро : ДДУВС, 2022. – С. 24-26

КРИМІНАЛЬНИЙ АНАЛІЗ ЯК ЗАСІБ ВИЯВЛЕННЯ КОРУПЦІЙНИХ ЗЛОЧИНІВ

Скорняков Артем Дмитрович

Здобувач вищої освіти другого курсу
Спеціальність 262 «Правоохоронна діяльність»
Факультет підготовки фахівців для підрозділів
кримінальної поліції

Дніпропетровський державний університет
внутрішніх справ
Науковий керівник:

Кисельов Андрій Олександрович

доцент кафедри
оперативно-розшукової діяльності
факультету підготовки фахівців
для підрозділів кримінальної поліції
Дніпропетровського державного університету
внутрішніх справ
кандидат юридичних наук, доцент
майор поліції

У сучасному світі протидія корупційним злочинам, які вчиняються за допомогою інформаційних технологій, вимагає використання різноманітних методів та підходів, серед яких особливе місце займає кримінальний аналіз. Виконуючи важливі завдання, кримінальний аналіз допомагає ідентифікувати та аналізувати зв'язки між інформацією та даними, пов'язаними з корупційними діями або діями, що мають ознаки корупційних правопорушень.

Це дозволяє зрозуміти, як різні елементи та суб'єкти взаємодіють у вчиненні корупційних злочинів, а також спостерігати за потенційно підозрілими активностями [1, с. 17].

Результати кримінального аналізу надають цінну аналітичну підтримку під час досудового розслідування. З практичної точки зору, цей вид аналізу забезпечує підтримку реалізації слідчих дій та оперативно-розшукових заходів, сприяючи ефективному розслідуванню та запобіганню корупційним діям

[2, с. 38].

Правоохоронці займаються виявленням та аналізом зв'язків між різними даними, пов'язаними з корупційними злочинами, що є складною аналітичною роботою, що структурується методологією кримінального аналізу. Наприклад, в управлінні аналітики та обробки інформації Національного антикорупційного бюро України і відділі організаційно-аналітичного забезпечення Державного бюро розслідувань здійснюється аналітична робота, спрямована на виявлення ознак кримінальних порушень [4, с. 50].

У країнах Європейського союзу та Сполучених Штатах Америки використання кримінального аналізу також є важливою складовою роботи правоохоронних органів. Наприклад, в Інтерполі та Європолі існують відповідні підрозділи кримінального аналізу, які забезпечують використання сучасних технологій та методів для боротьби з корупцією.

Отже, кримінальний аналіз виявляється важливим інструментом у протидії корупційним злочинам, забезпечуючи ефективне розслідування та запобігання подібним діям, а також відтіненням різноманітних зв'язків та схем, які використовуються в корупційних справах.

У контексті боротьби з корупційними злочинами, що вчиняються з використанням інформаційних технологій, використання кримінального аналізу виявляється ключовим аспектом методології *intelligence-led policing*. Ця методологія спрямована на реалізацію ефективних управлінських або оперативних рішень на основі комплексного аналізу та обміну інформацією під час досудового розслідування та розроблення тактичних і стратегічних заходів протидії корупційним діям, здійсненим за допомогою інформаційних технологій. Фахівці кримінального аналізу спрощують роботу оперативних підрозділів, встановлюючи закономірності та системні зв'язки між інформацією та фактами корупційних правопорушень [2, с. 47].

Кримінальний аналіз використовується для розслідування різних типів злочинів, включаючи ті, які передбачені законодавством України, зокрема статтями 191, 206-2, 209, 209-1, 210, 211, 354, 364, 366, 368, 369, 369-2, 410

Кримінального кодексу України. Інформаційні ресурси, що використовуються для кримінального аналізу, охоплюють різноманітні джерела, такі як відкриті джерела, бази даних, звіти державних та громадських організацій, а також матеріали кримінальних проваджень та оперативно-розшукової діяльності [2, с. 69].

Особливе значення в розслідуванні корупційних злочинів має фінансовий моніторинг та аналіз фінансових дій суб'єктів корупційних правопорушень. Ці дані підлягають аналізу та формуванню аналітичних продуктів, що сприяє виявленню корупційних схем та допомагає в усуненні корупційних дій.

Методологія кримінального аналізу базується на ретельному вивченні електронних доказів та цифрових слідів, що можуть вказувати на корупційні схеми.

Вона включає аналіз електронних документів, веб-сайтів, електронної пошти та інших цифрових слідів з метою виявлення ознак корупційних дій. Застосування спеціалізованих програмних засобів та співпраця між фахівцями з різних сфер допомагають у виявленні та припиненні корупційних схем, які використовують інформаційні технології [4, с. 13].

Усе вищезазначене свідчить про те, що кримінальний аналіз є необхідним інструментом у боротьбі з корупцією, який дозволяє ефективно виявляти, аналізувати та припиняти корупційні дії, здійснені з використанням інформаційних технологій.

СПИСОК ВИКОРИСТАНИХ ДЖЕРЕЛ:

1. Биков, Ігор Олегович. Методологія кримінального аналізу як засобу виявлення корупційних злочинів вчинених з використанням інформаційних технологій під час досудового розслідування. Одеса: ОДУВС, 2023.
2. Вознюк, А. Корупційні кримінальні правопорушення: концептуальні проблеми в контексті реформування кримінального законодавства України. Юридичний часопис Національної академії внутрішніх справ. 2020. С. 21-32.

3. Калугін, Володимир Юрійович, Денис Геннадійович Земцев. Задум протидії кіберзлочинам із використанням процесу кримінального аналізу. Одеса: ОДУВС, 2023.

4. Шрамко, Олександр Михайлович. Використання спеціальних знань під час розслідування корупційних кримінальних правопорушень. 2021. С. 78

УХИЛЕННЯ ВІД ВИКОНАННЯ ВІЙСЬКОВОГО ОBOB'ЯЗКУ В УМОВАХ ВОЄННОГО СТАНУ

Смоляр Влада Володимирівна,
курсант 2 курсу Навчально-наукового
інституту права та підготовки фахівців
для підрозділів Національної поліції
Дніпровського державного
університету внутрішніх справ
Науковий керівник:

Березняк Василь Сергійович,
доктор юридичних наук, старший науковий співробітник,
завідувач кафедри кримінального права та кримінології,
Дніпровського державного
університету внутрішніх справ

З початку бойових дій на території України 24 лютого 2022 року, країна розпочала кілька етапів мобілізації з метою забезпечення належного рівня обороноздатності. Україна, яка пережила складний період політичних та соціальних змін, зазнає викликів зовнішніх загроз і потребує зміцнення національної безпеки. Мобілізація є одним з ключових інструментів для забезпечення обороноздатності та захисту національних інтересів. Недарма, проблема ухилення від мобілізації стає актуальною і обговорюється в умовах сучасної реальності, включаючи дослідження причин та наслідків такого ухилення.

У сучасних умовах особливо важливим стає обговорення питання військового обов'язку та виконання вимог мобілізації, включаючи аналіз аспектів ухилення від призову, як серед осіб, що належать до резерву офіцерського складу, так і уникнення військового обліку. Кримінальні правопорушення, пов'язані з порушенням установленого порядку загальної мобілізації, відображені у Розділі XIV Кримінального кодексу України (далі-ККУ), та мають велике значення у наш час. Ці порушення активно освітлюються у засобах масової інформації, отримують широкий розголос і

стають важливою темою для громадських обговорень [1].

Уникнення призову за мобілізацією може приймати три форми. Перша форма - це «бездіяльність», коли особа, що отримала документ про мобілізацію (наприклад: повістку), не з'являється у визначені строки на військову частину або на збірний пункт військового комісаріату. Друга форма – «змішана бездіяльність», коли особа, яка отримала документ про мобілізацію, змінює місце проживання, виїжджає за кордон або відмовляється від призову, можливо, поєднуючи активні дії з бездіяльністю. Третя форма – «активні дії», коли особа намагається самовільно калічитися, симулює хворобу, підробляє або купує документи за допомогою хабарів або корупції, що дають право на звільнення від призову [2, с. 259]

Об'єктом ухилення від проходження громадянами України військової служби варто вважати порушення суспільних відносин, що забезпечують безпеку та обороноздатність держави від внутрішніх та зовнішніх протиправних посягань. Об'єктивна сторона ухилення проявляється шляхом дії або так званої «змішаної бездіяльності», коли особа не виконує обов'язку громадянина щодо проходження військової служби, передбаченого статтею 17 Конституції України, де мова йде про захист суверенітету і територіальної цілісності України, і про те, що це справа всього Українського народу [3].

Громадяни нашої країни не дуже бажають виконувати свій конституційний обов'язок, тому вони вдаються до ухилення від мобілізації. Причинами ухилення від виконання військового обов'язку в умовах воєнного стану є: страх загрози своєму життю і здоров'ю, які неминуче виникають під час військових дій, та необхідністю підтримки сім'ї, особливо якщо є малолітні діти, літні батьки або інші члени родини, що потребують постійного догляду; деякі особи можуть мати принципові моральні або релігійні переконання, що не дозволяють їм брати участь у бойових діях або вбивати інших людей; відсутність довіри до військових структур, погані умови служби, низький рівень підготовки або забезпечення також демотивує людей виконувати свій військовий обов'язок; недостатній рівень патріотизму або національної

свідомості активує небажання захищати свою країну.

Це особливо актуально в умовах воєнного стану, коли національна безпека країни постійно під загрозою. Тому проблеми, пов'язані з цими питаннями, є перспективними для подальших наукових досліджень. У зв'язку з цим вважається доцільним запропонувати можливі шляхи удосконалення кримінального законодавства, що стосується моменту початку ухилення від військової служби, а також законодавства, що регулює військові правовідносини. Зокрема, важливо ретельно визначити порядок повідомлення призовників, військовозобов'язаних та резервістів про обов'язок з'явитись до відповідних військових органів для проходження військової служби [4].

Виявлення методів, які добре працюють в інших країнах, може допомогти впровадити подібні заходи. Наприклад, Ізраїль та Південна Корея мають успішні моделі обов'язкової служби та системи пільг для військовослужбовців. США, як країна, що вважається лідером в обороноздатності, використовує комбінацію добровільної служби, обов'язкової реєстрації та системи стимулів, щоб забезпечити достатню кількість військовослужбовців. Система Селективної служби (Selective Service System) забезпечує можливість швидкої мобілізації у разі національної кризи, а суворі санкції за ухилення від реєстрації стимулюють виконання громадянських обов'язків.

В Україні на цьому шляху також зроблені певні кроки, наприклад, 18 травня 2024 року, набрав чинності новий закон про мобілізацію в Україні, яким визначено порядок застосування заходів впливу до громадян, які не виконують обов'язки щодо мобілізації, зокрема, обмеження в праві користування транспортним засобом, доки особою, яка порушує правила обліку та мобілізації, не буде виконано вимогу про необхідність з'явитися до ТЦК [5].

Отже, на сьогоднішній день проблема притягнення до кримінальної відповідальності за ухилення від мобілізації лишається надзвичайно важливою, оскільки безпосередньо впливає на обороноздатність держави і потребує належного правового врегулювання. Таким чином, використання міжнародного досвіду та вдосконалення національного законодавства є критично важливими

для зміцнення обороноздатності України та забезпечення виконання військових обов'язків громадянами.

ВИКОРИСТАНІ ДЖЕРЕЛА:

1. Мобілізують більше, натомість ухилянтів менше: підсумки мобілізації 2022. Опендатабот. URL: <https://opendatabot.ua/analytics/warcrimes-2022> (дата звернення: 09.05.2024).

2. Топчій В. В. Кримінальне право України. Особлива частина. Ірпінськ: ТОВ «Твори», 2021. 259 с.

3. Конституція України: чинне законодавство станом на 05 січня 2021 р.: Офіц. текст, Київ : Правова єдність, 2021. 64 с. (дата звернення: 09.05.2024).

4. 10 фактів про новий закон про мобілізацію, про які має знати кожен. РБК-УКРАЇНА. 13.05.2023. URL: <https://www.rbc.ua/rus/news/noviy-zakon-mobilizatsiyu-10-faktiv-ki-mae-1715599755.html>

5. Про внесення змін до деяких законодавчих актів України щодо окремих питань проходження військової служби, мобілізації та військового обліку: Закон України від 11.04.2024. № 3633-IX. URL: <https://zakon.rada.gov.ua/laws/show/3633-20#Text> (дата звернення: 14.05.2024).

ПРАВОВА ПРИРОДА ДОГОВОРУ (НАЙМУ) ОРЕНДИ ЖИТЛА

Старіков Артем Русланович,

(курсант н.г ДР-243, 2 курсу ФПФОДР,

Дніпровського державного університету внутрішніх справ)

м. Дніпро, Україна

Резворович Кристина Русланівна,

доктор юридичних наук, доцент

(завідувач кафедри цивільного права та процесу,

Дніпровського державного університету внутрішніх справ)

<https://orcid.org/0000-0003-1183-613X>

Питання правового регулювання відносин з оренди житла є одним з найбільш актуальних в сучасному суспільстві. Посилення таких факторів, як міграційні процеси, урбанізація та економічна нестабільність, призводить до збільшення попиту на орендне житло. У зв'язку з цим питання правового регулювання договорів оренди особливо важливе. Важливість даної теми обумовлена необхідністю забезпечення захисту прав як орендодавців, так і орендарів, створення прозорих і справедливих умов для укладення та виконання договорів.

Договір оренди житла - це цивільно-правовий договір, за яким одна сторона (орендодавець) зобов'язується надати іншій стороні (орендарю) житло у тимчасове користування на певний строк. Цей договір регулює відносини між орендодавцем і орендарем, що стосуються користування житлом, визначає їх права та обов'язки, а також умови оренди житлового приміщення.

Однією з основних ознак договору оренди є його відплатність. Орендодавець надає орендареві платне житло, встановлене угодою сторін або відповідно до ринкової вартості орендованого житла. Орендна плата може включати як фіксовані, так і змінні елементи, залежно від умов договору. Договір оренди укладається на певний термін, який визначається сторонами договору [2, 62]. Після закінчення терміну дії договору орендар зобов'язаний повернути орендодавцю житло в не гіршому стані, ніж орендоване, з урахуванням звичайного зносу.

Предмет та суб'єкт договору. Предметом договору оренди є конкретне житлове приміщення, яке визначено в договорі. Житлове приміщення повинно відповідати встановленим законом вимогам і бути придатним для проживання. Суб'єктами є орендодавець і орендар. Орендодавцем може бути як фізична, так і юридична особа, яка є власником або має інші законні підстави для здачі житла в оренду. Орендарем може бути будь-яка фізична або юридична особа, яка має намір використовувати житло для проживання.

Права та обов'язки сторін. Орендодавець має право вимагати своєчасної сплати орендної плати та дотримання умов користування житлом, передбачених договором. Він зобов'язаний забезпечувати належний стан житла під час його оренди. Орендар має право вимагати від орендодавця використовувати житло відповідно до умов договору та забезпечити належні умови проживання. Орендар зобов'язаний своєчасно вносити орендну плату і утримувати будинок в належному стані.

Причини розірвання договору. Договір оренди може бути розірваний в односторонньому порядку за взаємною згодою сторін і у випадках, передбачених законом або договором (наприклад, у разі невиконання зобов'язань сторонами).

В Україні існує власна система нормативно-правових актів, які регулюють питання укладення, виконання та розірвання договорів оренди житла. Основним законодавчим актом є Цивільний кодекс України, який встановлює загальні принципи цивільного права, в тому числі правила оренди. Крім того, орендні відносини закріплені Законом України "Про оренду державного і спільного майна" та іншими нормативно-правовими актами [1]. У порівнянні з іншими країнами, наприклад, у Франції існує "кодекс орендних відносин", в якому детально прописані права і обов'язки сторін, умови оренди, порядок збільшення орендної плати та інші аспекти, які зачіпають сторони орендних відносин. У Німеччині оренда житла регулюється Цивільним кодексом (Bürgerliches Gesetzbuch) та спеціальними законами, які встановлюють захист прав орендарів та обов'язки орендодавця [3, 78-102]. Тим самим можемо

прийти до висновка що в більшості праворегулювання договорів оренди житла в світі має схожий характер, але з незначними відмінностями.

Підводячи підсумки можемо зазначити наступне, договір оренди є юридично значущим засобом регулювання відносин між орендодавцем і орендарем. Згідно з Цивільним кодексом, в ньому встановлюються права і обов'язки кожної зі сторін, Умови користування житловим приміщенням, порядок внесення орендної плати та умови розірвання договору. Письмова форма договору забезпечує юридичну ясність і захист інтересів обох сторін. Регулярна судова практика показує важливість дотримання правових норм у сфері оренди житла з метою запобігання спорам та забезпечення стабільності орендних відносин. Тому правова природа договору оренди є запорукою забезпечення законності, ясності умов і взаємного захисту прав учасників цих відносин.

ДЖЕРЕЛА

1. Аврамова, Ольга Євгенівна. "Набуття права на житло." Проблеми цивільного права та процесу: тези доп. учасників наук.-практ. конф., присвяч. 98-й річниці від дня народження ОА Пушкіна (м. Вінниця, 19 трав. 2023 р.).– Вінниця: ХНУВС, 2023.–С. 149-153, 2023. URL: <https://dspace.univd.edu.ua/server/api/core/bitstreams/7aaaa961-aeb3-4525-926e-395450e47d54/content>
2. Пилипенко, С. А. "ДО ПИТАННЯ ПРО ПРАВОВУ ПРИРОДУ НАДАННЯ В ОРЕНДУ ОБ'ЄКТІВ ЖИТЛОВОЇ НЕРУХОМОСТІ." *ЮРИДИЧНИЙ ВІСНИК* (2022): 61. URL: http://www.pjv.nuoua.od.ua/v4_2022/4_2022.pdf#page=61
3. РАДА, ХМЕЛЬНИЦЬКА ОБЛАСНА, and МАРЯ ЛАВРИНЕНКО. "ДОГОВІР НАЙМУ (ОРЕНДИ) НЕРУХОМОГО МАЙНА У ЦИВІЛЬНОМУ ПРАВІ УКРАЇНИ, РОСІЙСЬКОЇ ФЕДЕРАЦІЇ, ФРАНЦІЇ ТА ФРН (ПОРІВНЯЛЬНО-ПРАВОВИЙ АНАЛІЗ)." URL: http://old.univer.km.ua/doc/specvr/Diss_Lavrynenko.pdf

КЛАСИФІКАЦІЯ ФОРМ ОПЕРАТИВНО-РОЗШУКОВОЇ ДІЯЛЬНОСТІ ПІДРОЗДІЛІВ КРИМІНАЛЬНОЇ ПОЛІЦІЇ

Терещенко О. О.

курсант 2-го курсу ННП та

ПФПНП, н.г. СР-231

Дніпровського державного
університету внутрішніх справ

Науковий керівник:

Варава Володимир Вікторович

кандидат юридичних наук,

доцент кафедри оперативно-оперативної
діяльності факультету підготовки фахівців
для підрозділів кримінальної поліції

Дніпровського державного
університету внутрішніх справ

Злочинність є складною та багатогранною проблемою, яка становить серйозний виклик для суспільства та його стабільності. Наявність злочинності та її поширення серед різних верств населення має деструктивний вплив на майже всі сфери державного життя. Ця проблема спонукає державні правоохоронні органи постійно вдосконалювати форми та заходи протидії злочинності.

Україна, як і багато інших країн, стикається з процесами розвитку та становлення правової та демократичної держави. Проте, ці процеси часто супроводжуються соціально-економічними та культурно-етичними кризами, що призводить до зростання рівня злочинності. Проблема поширення злочинності є актуальною для українського суспільства і вимагає негайного реагування від уповноважених державних правоохоронних органів [1].

Суть проблеми, яка виникає між положеннями Закону України Про оперативно-розшукову діяльність та Кримінального процесуального кодексу України, полягає в їх протиріччі. Конкретно, абзаци 1–2 пункту 1 частини 1 статті 6 Закону України "Про оперативно-розшукову діяльність" вказують, що однією з підстав для проведення оперативно-розшукової діяльності є наявність

достатньої інформації про злочини, які готуються, та осіб, які планують їх вчинення [2, с. 7]. Проте, відповідно до першого речення частини 1 статті 214 Кримінального процесуального кодексу України, слідчий чи прокурор повинні негайно, але не пізніше ніж за 24 години після отримання інформації про вчинене кримінальне правопорушення, розпочати розслідування і внести відомості до Єдиного реєстру досудових розслідувань.

Зазначені конфліктні пункти законодавства ускладнюють оперативно-розшукову діяльність та можуть призвести до суперечностей в практиці їх застосування. Зокрема, вони породжують невизначеності в тому, які кроки мають бути підприємані оперативними підрозділами та правоохоронцями при отриманні інформації про можливі злочини, які готуються. Водночас, це також може створювати прогалини в системі контролю за злочинністю та управлінні безпекою, що загрожує громадській безпеці та правам громадян [3, с. 11].

Для вирішення цієї проблеми необхідно провести аналіз та гармонізацію відповідних положень Закону про оперативно-розшукову діяльність та Кримінального процесуального кодексу України. Це може включати в себе внесення змін до законодавства з метою усунення протиріччя та уточнення процедур проведення оперативно-розшукових дій у випадках, коли інформація свідчить про можливі злочини, які готуються. Такий підхід сприятиме підвищенню ефективності боротьби зі злочинністю та забезпеченню правопорядку в суспільстві [4, с. 6].

Підсумовуючи різноманітні аспекти та підходи до проблеми оперативно-розшукової діяльності, можна запропонувати класифікацію її форм, яка враховує наукові погляди, практичний досвід кримінальної поліції та емпіричний матеріал.

Оперативний пошук первинної оперативно-розшукової інформації. Ця форма діяльності визначається активним пошуком та збором початкових даних із різних джерел, які можуть свідчити про можливі злочини або злочинні діяння. Це включає в себе аналіз публічної інформації, спостереження за

підозрілими особами, вивчення кримінальних тенденцій та інші методи, спрямовані на виявлення потенційно небезпечних ситуацій.

Оперативно-розшукова превенція. Ця форма діяльності спрямована на попередження можливих злочинів шляхом підвищення присутності поліцейських, реалізації профілактичних заходів та моніторингу потенційно небезпечних груп населення або місць. Оперативно-розшукове забезпечення кримінального провадження. Ця форма діяльності орієнтована на надання необхідної оперативно-розшукової підтримки слідчим та прокурорам у проведенні кримінального розслідування. Вона включає в себе здійснення оперативних заходів та збір доказів, спрямованих на розкриття злочинів та встановлення винних осіб. Ця класифікація враховує різноманітні аспекти та функції оперативно-розшукової діяльності, сприяючи розумінню різних аспектів та етапів цього процесу. Враховуючи складність та різноманітність сучасного кримінального середовища, важливо використовувати комплексний підхід до оперативно-розшукової діяльності, щоб ефективно боротися зі злочинністю та забезпечувати правопорядок у суспільстві.

СПИСОК ВИКОРИСТАНИХ ДЖЕРЕЛ:

1. Албул С. В. Оперативні обліки як засіб реалізації завдань оперативно-розшукової діяльності Національної поліції України. Multidisciplinary academic notes. Theory, methodology and practice. Proceedings of the XXVII International Scientific and Practical Conference. (July 12-15, 2022). Prague, Czech Republic. 2022. Pp. 153–155.

2. Основи оперативно-розшукової діяльності в Україні: навчальний посібник. В. В. Аброськін, С. В. Албул, С. О. Єгоров та ін.; за ред. В. В. Аброськіна. Одеса: ОДУВС, 2020. 290 с.

3. Про оперативно-розшукову діяльність : закон України від 18.02.1992 № 2135-XII із змін. URL: <https://zakon.rada.gov.ua/laws/2135-12#Text>

4. Про Національну поліцію : закон України від 02.07.2015 № 580-VIII [Електронний ресурс]. URL: <https://zakon.rada.gov.ua/laws/show/580-19#Text>

ВАЖЛИВІСТЬ СПЕЦІАЛЬНОЇ ФІЗИЧНОЇ ПІДГОТОВКИ ДЛЯ ПРАЦІВНИКІВ НАЦІОНАЛЬНОЇ ПОЛІЦІЇ

Терещенко О. О.

курсант 2-го курсу ННП та

ПФПНП, н.г. СР-231

Дніпровського державного
університету внутрішніх справ

Науковий керівник:

Порохнявий Андрій Вікторович

викладач кафедри

спеціально-фізичної підготовки

Дніпровського державного

університету внутрішніх справ

Спеціальна фізична підготовка є головним напрямом підготовки курсантів у вищих навчальних закладах із специфічними умовами навчання [1]. Такі заклади здійснюють підготовку поліцейських, та осіб які проходять службу в такому закладі. Тепер постає питання щодо актуальності такої підготовки у таких закладах, розглянути проблеми, що могли виникнути, з метою їх подальшого уникнення, пошук більш нових методик з покращенню якістю [2].

Низка науковців розглядає фізичну підготовку працівників правоохоронних органів в Україні як системний педагогічний процес, спрямований на готовність до спеціалізованої фізичної підготовки, необхідної для успішної професійної діяльності з урахуванням конкретних характеристик цієї професії.

Відомчий нормативно-правовий акт, а саме Наказ Міністерства внутрішніх справ України від 26.01.2016 № 50, чітко визначає, що фізична підготовка охоплює комплекс заходів, спрямованих на формування та вдосконалення рухових навичок та вмінь, розвиток фізичних якостей та здібностей працівника поліції з урахуванням особливостей його професійної діяльності. Цим наказом чітко визначаються конкретні обов'язки особового

складу навчальних груп поліцейських, що проходять службову підготовку, що безпосередньо спрямовані на покращення та удосконалення навичок у спеціальній фізичній підготовці. Зокрема, серед цих обов'язків можна виділити, насамперед, необхідність для поліцейського засвоєння теоретичних знань та практичних навичок, які є важливими для успішного виконання службових обов'язків. Це лише підкреслює значення формування теоретичного та методичного базису в галузі фізичної підготовки працівників Національної поліції України [3].

Поліцейські повинні не лише постійно розвивати свій культурний рівень, але й брати на себе особисту відповідальність за власну професійну підготовку. Зокрема, вони мають самостійно компенсувати відсутність на заняттях із фізичної підготовки, опановуючи пропущені теми. Це означає, що кожен працівник поліції зобов'язаний самостійно піклуватися про рівень своєї підготовленості та прикладати зусилля до підвищення своїх професійних навичок.

Процес професійного становлення працівників Національної поліції України, що спрямований на спеціальну фізичну підготовку, має бути ясно визначеним та розподіленим на окремі напрями. Чинне законодавство акцентує увагу на тому, що тренування з фізичної підготовки націлене на формування та удосконалення у поліцейських рухових навичок та якостей, які необхідні у повсякденній роботі та в непередбачених ситуаціях; витривалості, швидкості та силі для забезпечення можливості переслідування правопорушника та переваги у фізичному протистоянні при його утриманні, у тому числі при подоланні природних та штучних перешкод; вміння контролювати свій фізичний стан та здоров'я під час виконання фізичних вправ; використовувати свої практичні навички прийомів самозахисту, особистої безпеки, фізичного впливу тощо [3].

Забезпечення належного рівня фізичної підготовки осіб у поліції починається з їхнього відбору через конкурсні процедури. Для оцінки стану здоров'я та фізичної готовності, кандидати зобов'язані пройти медичні огляди, оцінку психофізіологічного стану та перевірку на наявність алкогольних,

наркотичних чи токсичних залежностей відповідно до встановлених Міністерством внутрішніх справ України процедур. Це також підкреслює важливість фізичної підготовки як одного з основних критеріїв прийому на службу до Національної поліції [2; 3].

Значущість спеціальної фізичної підготовки виявляється не лише у здатності до перенесення фізичних навантажень для належного виконання службових обов'язків та підтримання відповідного рівня здоров'я. Вона також є важливою для ефективного й раціонального застосування поліцейських заходів примусу а саме фізичний силу [4].

З цього можна зробити висновок, що є велика необхідність спеціалізованої фізичної підготовки для курсантів у вищих навчальних закладах із специфічними умовами навчання. Проблеми та актуальність достатньо світло виставлені для суспільства для покращення методик та якості такої підготовки. Наукове розглядання визначає системність та педагогічну спрямованість фізичної підготовки для правоохоронців, а також акцентує на важливості визначених обов'язків у курсантів. Крім того можна зазначити, що особиста відповідальність поліцейських за самостійне покращення та розвиток їхньої професійної підготовки є присутньою та поліцейські достатньо займаються для підтримання свого фізичного стану. Дана тема закріплює важливість чіткого визначення напрямів спеціальної фізичної підготовки та необхідність практичних навичок для успішної роботи поліцейських у різних ситуаціях.

ЛІТЕРАТУРА:

1. Бондаренко В. В., Решко С. М. Фізичний стан курсантів Національної академії внутрішніх справ. Юридична психологія та педагогіка. 2015. № 2. С. 180–190.
2. Бондаренко В. В. Професійна підготовка працівників патрульної поліції: зміст і перспективні напрями : монографія. Київ, 2018. 524 с.
3. Про затвердження Положення про організацію службової

підготовки працівників Національної поліції України : наказ МВС України від 26.01.2016 № 50 // База даних «Законодавство України» / Верховна Рада України. URL: <https://zakon.rada.gov.ua/laws/show/z0260-16> (дата звернення: 08.04.2019).

4. Про Національну поліцію : закон України від 02.07.2015 № 580-VIII // База даних «Законодавство України» / Верховна Рада України. URL: <https://zakon.rada.gov.ua/laws/show/580-19> (дата звернення: 08.04.2019).

ЕКОЛОГО-ПРАВОВІ АСПЕКТИ ПІСЛЯВОЄННОГО ВІДНОВЛЕННЯ УКРАЇНИ

Чернова Валерія Анатоліївна,
курсант 2 курсу Факультету підготовки фахівців
для органів досудового розслідування Національної поліції України
Дніпровського державного
університету внутрішніх справ
Науковий керівник:
Логінова Марина Вікторівна,
викладач кафедри цивільного права та процесу
Дніпровського державного
університету внутрішніх справ

Вступ. Війна в Україні завдала значної шкоди довкіллю країни. Пошкоджені або знищені екосистеми, забруднені ґрунти та водні ресурси, загинули тварини та рослини. Відновлення України після війни має відбуватися з урахуванням екологічних аспектів, щоб не завдати ще більшої шкоди довкіллю та створити стійке майбутнє для країни.

Екологічне середовище постраждало від значного негативного впливу, який має як локальні, так і глобальні наслідки. Викиди шкідливих речовин з руйнівних підприємств, що були зруйновані російськими військами, необережне поводження з радіаційно-загрозливими об'єктами на окупованих територіях, масштабні лісові пожежі, винищення флори та фауни під час воєнних дій у різних регіонах країни, а також забруднення акваторій Чорного та Азовського морів — це лише кілька прикладів екологічних злочинів, скоєних окупантами в Україні. Такі дії російських військ можна кваліфікувати як «екоцид» [1; 2], оскільки вони відповідають визначенню терміну «екоцид», наведеному в статті 441 Кримінального кодексу України, який описує «масове знищення рослинного або тваринного світу, отруєння атмосфери або водних ресурсів, а також вчинення інших дій, що можуть призвести до екологічної катастрофи» [3].

Не зважаючи на те, що війна продовжується, вже зараз виникла

необхідність планувати відновлення країни.

Мета роботи. Очевидно, що різні регіони матимуть свої унікальні потреби відбудови, але на загальнодержавному рівні базові принципи післявоєнного життя мають бути загальними для всіх. Україна має перед собою важливі завдання: відновлення критичної інфраструктури, забезпечення енергетичної безпеки, швидка імплементація законодавства ЄС у сфері боротьби зі зміною клімату та адаптації до неї. Щоб забезпечити це, нова інфраструктура повинна просувати відмову від викопного палива, а реконструкція міст, сіл та їхніх громад повинна враховувати соціальні, економічні та екологічні аспекти [4].

Матеріали та методи. Широка російська агресія створила нові виклики та проблеми у сільському господарстві та показала недоліки існуючої системи. Вона розкрила вразливість інтенсивного аграрного виробництва та довгих ланцюгів постачання через перебої у електропостачанні, що пошкодило великі тваринницькі комплекси та зробило їх легкою мішенню для авіаударів. Руїнування транспортної інфраструктури підкреслило недосконалість логістичних ланцюгів, що потребує перегляду та знаходження ефективних шляхів для сільського господарства та агропродовольчої системи.

Результати та обговорення. Післявоєнне відновлення економіки також потребує суттєвих змін у лісогосподарському секторі, з урахуванням сучасних екологічних викликів та впровадження європейських стандартів. Управління відходами, яке було недостатньо розвинуте до війни, тепер стає нагальною проблемою, і потребує створення системи, яка б максимально використовувала вторинну сировину для зменшення накопичення відходів та зниження екологічних та економічних ризиків [5].

Екологічні загрози та виклики в Україні настільки масштабними, що їх вирішення потребуватиме спільних зусиль всієї світової спільноти. Вплив російсько-української війни на навколишнє середовище виявився настільки руйнівним, що перевершив навіть загрозу глобальних кліматичних змін. Особливо критичними є втрати лісів, втрата біорізноманіття, забруднення

водних джерел та ґрунтів. У зоні конфлікту та військових дій екосистеми зазнали повної руйнації, що загрожує як поточному, так і майбутнім поколінням. Відновлення цих екосистем виявиться дуже тривалим, витратним та складним завданням.

Отже, відновлення довкілля потребуватиме новаторських підходів у всіх сферах: екологічній, технологічній, економічній та правовій. Необхідно застосовувати передові наукові методи відновлення довкілля на основі екосистемного підходу, впроваджувати інноваційні технології очищення води та ґрунтів, запускати програми відновлення довкілля на місцевому рівні та вимагати компенсації від країни-агресора за завдані шкоди навколишньому середовищу та державі [6].

Висновки. Таким чином, відновлення України після війни має бути не лише економічним, але й екологічним. Застосування еколого-правових принципів та заходів дозволить зберегти довкілля для майбутніх поколінь та створити стійке майбутнє для України.

СПИСОК ВИКОРИСТАНИХ ДЖЕРЕЛ:

1. Брайлян С. Екоцид України та загроза голоду у світі: як російська агресія впливає на кліматичні зміни. Армія Inform. URL : <https://armyinform.com.ua/2022/06/20/ekoczyd-ukrayiny-ta-zagroza-golodu-u-sviti-yaak->(дата звернення 14.05.2024).
2. Радзій В. Екоцид: наслідки і ціна російської агресії. Еко. Район. URL: <https://eco.rayon.in.ua/topics/506221-ekotsid-naslidki-i-tsina-rosiyskoi-agresii>(дата звернення 14.05.2024).
3. Кримінальний Кодекс України: Закон України від 05.04.2001 р. № 2341-III станом на 04 лист. 2022 р. URL <https://zakon.rada.gov.ua/laws/show/2341-14#Text>.(дата звернення 14. 05.2024).
4. Принципи зеленої післявоєнної відбудови України. URL: <https://ecoaction.org.ua/zelena-vidbudova-ua.html> (дата звернення 14.05.2024).
5. О. Ігнатенко, К. Шор, Т. Малькова, Р. Гаврилюк, Д. Іванов,

Г. Веремійчик, О. Кравченко, Б. Кученко, О. Мелень-Забрамна. Повоєнне відновлення України: відбудова заради кращого майбутнього, Київ 2022. URL:<https://epl.org.ua/wp-content/uploads/2023/01/post-war-reconstruction-UA3001.pdf> (дата звернення 14.05.2024).

б. Повоєнне відродження України. Візія відділення економіки Національної академії наук України, Київ – 2022. URL:https://ndc-ipr.org/media/posts/presentations/%D0%92%D1%96%D0%B7%D1%96%D1%8F_%D0%92%D0%95_%D0%9D%D0%90%D0%9D%D0%A3.pdf (дата звернення 14.05.2024).

ПРАВОВІ АСПЕКТИ ЗАХИСТУ ДОВКІЛЛЯ В УМОВАХ ВОЄННОГО СТАНУ

Чернова Валерія Анатоліївна,
курсант 2 курсу Факультету підготовки фахівців
для органів досудового розслідування Національної поліції України
Логінова Марина Вікторівна,
викладач кафедри цивільного права та процесу
Дніпровського державного
університету внутрішніх справ

Вступ. Війна в Україні спричинила не лише жахливі людські страждання, але й завдала значної шкоди довкіллю. Бойові дії, руйнування інфраструктури, витіки небезпечних речовин – все це призводить до забруднення ґрунту, водних ресурсів та повітря, знищення природних ресурсів та екосистем.

Мета роботи. Розглянути сучасні виклики, що стосуються захисту довкілля в умовах воєнного конфлікту в Україні, а також проаналізувати вплив воєнних дій на екосистеми та природні ресурси країни.

Матеріали та методи. У цій роботі використано аналіз національного та міжнародного законодавства, документів міжнародного гуманітарного права, а також наукові публікації та звіти про стан довкілля під час воєнних дій.

В цих умовах особливої актуальності набуває питання правового захисту довкілля. З одного боку, війна змушує дещо коригувати застосування екологічного законодавства. З іншого боку, важливо не допустити послаблення екологічних норм та не допустити подальшого погіршення стану довкілля.

Основний Закон України чітко окреслює відповідальність держави за збереження екологічного балансу та забезпечення безпечного довкілля для своїх громадян.

Стаття 16 Конституції покладає на державу обов'язок щодо охорони довкілля, а стаття 50 гарантує кожному українцеві право жити в екологічно чистому середовищі, яке не шкодить здоров'ю [1]. Введення воєнного стану робить ці конституційні положення ще більш актуальними та потребує

негайного правового врегулювання.

Результати та обговорення. Одним із першочергових завдань, яке потребує вирішення вже зараз, є проблема утилізації будівельних відходів, що утворюються внаслідок ремонтних робіт. Ця категорія відходів є однією з найнебезпечніших для ґрунту та водних ресурсів, тому її належне поводження має стати пріоритетом [2].

Війна завдає жахливої шкоди довкіллю, ґрунтовно забруднюючи воду, ґрунт та ліси. Відновлення та покращення їх характеристик займе десятки років, але лише за умови, якщо ці природні об'єкти дійсно піддаються відновленню.

Найбільш гостро проблема забруднення відчувається на сході України, де бойові дії зачепили промислові підприємства, інфраструктурні об'єкти, шахти, енергетичні об'єкти, ліси, нафтобази, а також Чорне та Азовське моря. Затоплені шахти, обстріли заводів, бомбардування електростанцій, підпали лісів, підриви нафтосховищ, аварії на ТЕЦ, пошкодження водогонів, каналізації та очисних споруд – все це призвело до жахливого забруднення довкілля, яке потребуватиме довгих років та значних зусиль для відновлення [3].

Конвенція 1976 року про заборону ворожого використання засобів впливу на довкілля (далі – Конвенція) є основоположним міжнародним документом у цій сфері. Вона забороняє державам-учасницям застосовувати такі методи ведення війни, які спричиняють значні, довгострокові або серйозні шкоду довкіллю будь-якої іншої держави-учасниці) [4].

Додатковий протокол I до Женевських конвенцій 1977 року (далі-Протокол I) доповнює та деталізує положення Конвенції. Він містить прямі норми щодо захисту довкілля під час збройних конфліктів. Зокрема, Протокол I забороняє застосовувати методи або засоби ведення воєнних дій, які можуть завдати значної, довгострокової та серйозної шкоди довкіллю [5].

Стаття 55 Протоколу I до Женевських конвенцій 1949 року чітко проголошує, що під час ведення воєнних дій має бути вжито всіх можливих заходів для запобігання широкомасштабній, довгостроковій та серйозній шкоді

довкілля. Це включає заборону методів ведення війни, які мають на меті або можуть завдати такої шкоди, а також заборону використання довкілля як репресалії.

Конвенція про заборону хімічної зброї 1993 року (далі – Конвенція про хімічну зброю) також містить норми щодо захисту довкілля під час збройних конфліктів. Кожна держава-учасниця Конвенції про хімічну зброю зобов'язана під час виконання своїх зобов'язань пріоритетно ставитися до захисту людей та довкілля, співпрацюючи з іншими державами-учасницями у цьому напрямку [4].

Національне законодавство України також відіграє важливу роль у збереженні довкілля та забезпеченні екологічної безпеки під час воєнних дій. Інструкція про порядок виконання норм міжнародного гуманітарного права у Збройних Силах України чітко зобов'язує командувачів військ оцінювати ймовірні екологічні наслідки від дій своїх військ та обирати варіанти рішень, які мінімізують шкоду для довкілля [6].

Висновки. Таким чином, війна в Україні спричинила значні негативні наслідки для довкілля, що ставить перед державою та суспільством нові виклики щодо його захисту. Важливо зазначити, що захист довкілля в умовах воєнного стану є не лише юридичною, але й моральною відповідальністю перед майбутніми поколіннями. Збереження довкілля для України є ключовим фактором її стійкого розвитку та забезпечення екологічної безпеки.

СПИСОК ВИКОРИСТАНИХ ДЖЕРЕЛ:

1. Конституція України: Закон України від 28 червня 1996 року № 254к/96-ВР. Відомості Верховної Ради України (ВВР), 1996, № 30, ст. 141. URL: <https://zakon.rada.gov.ua/laws/show/254%D0%BA/96-%D0%B2%D1%80#Text> (дата звернення 28.05.2024).
2. В Україні через війну зруйновано чи пошкоджено близько 6,8 тис. Житлових Будинків. Мінрегіон. URL: <https://espresso.tv/v-ukraini-cherez-viynu-zruynovano-chi-poshkodzheno-blizko-68-tis-zhitlovikh-budinkiv-minregion> (дата

звернення 28.05.2024).

3. Держекоінспекція: фахівці Штабу розрахували збитки довкіллю, нанесені окупантами. URL: <https://www.dei.gov.ua/posts/2155> (дата звернення 28.05.2024).

4. Козмуляк К. Правове регулювання охорони довкілля під час збройних конфліктів на прикладі України. Серія ПРАВО. Випуск 73: частина 1. URL: <https://doi.org/10.24144/2307-3322.2022.73.28> (дата звернення 28.05.2024).

5. Додатковий протокол до Женевських конвенцій від 12 серпня 1949 року, що стосується захисту жертв міжнародних збройних конфліктів (Протокол I). URL: https://zakon.rada.gov.ua/laws/show/995_199#Text (дата звернення 28.05.2024).

6. Про затвердження Інструкції про порядок виконання норм міжнародного гуманітарного права у Збройних Силах України: наказ Міністерства оборони України від 23.03.2017 № 164. URL: <https://zakon.rada.gov.ua/laws/show/z0704-17#n13> (дата звернення 28.05.2024).

ПРАВОВІ НАСЛІДКИ ВІЙНИ ДЛЯ УКРАЇНИ ТА ІНШИХ ДЕРЖАВ

Чернова Валерія Анатоліївна,
курсант 2 курсу Факультету підготовки фахівців
для органів досудового розслідування Національної поліції України
Олійник Юлія Володимирівна,
старший викладач кафедри теорії та історії держави і права
Дніпровського державного
університету внутрішніх справ

Вступ. Війна в Україні, що розпочалася 24 лютого 2022 року, спричинила не лише жахливі людські страждання та руйнування, але й значні правові наслідки для України та інших держав. Ці наслідки охоплюють широкий спектр питань, включаючи міжнародне право, права людини, гуманітарне право, кримінальне право та інші галузі права.

Мета роботи. Аналіз правових наслідків війни в Україні з точки зору міжнародного права та його застосування в умовах збройного конфлікту.

Матеріали та методи. Для досягнення поставленої мети використовувалися аналіз міжнародних правових актів, наукова література та публікації відповідних організацій.

Результати та обговорення. Розв'язана Російською Федерацією війна проти України має не лише локальний український масштаб, а й значний міжнародний вплив. Ці події зачіпають багато цивілізованих країн світу, що підтверджується безпрецедентною всебічною допомогою Україні від США, Великої Британії, країн Євросоюзу, Японії, Австралії, Канади та багатьох інших держав. Генеральна асамблея ООН 141 голосом своїх членів засудила російське вторгнення в Україну, закликаючи Москву негайно вивести війська, а також вимагаючи деокупації Криму та Донбасу [1]. Центр управління допомогою Україні "Рамштайн", названий на честь місця свого першого засідання, координує мережу з понад 40 країн-партнерів та союзників [2]. В Україні створено Інтернаціональний легіон оборони, який вже 7 березня 2022 року налічував понад 20 тисяч добровольців та ветеранів із 52 країн світу [3].

Російська Федерація опинилася в ізоляції, відкинута цивілізованим світом. Це має усвідомити як російська правляча верхівка, так і значна частина дезінформованого населення країни.

Війна, розв'язана Російською Федерацією проти України, є подією такого масштабу, яка, без сумніву, завершиться поразкою РФ і матиме значні наслідки, зокрема в правовій сфері.

Злочини, скоєні та продовжувані РФ, її військовим і політичним керівництвом, а також окремими виконавцями, охоплюють військову, пропагандистську та економічну сфери.

У міжнародному законодавстві кожна з цих сфер має свої визначення та практику застосування стосовно подій, зокрема міждержавних конфліктів. Повний перелік злочинів і покарань за них міститься в Статуті Міжнародного кримінального суду («Римському статуті») [4], прийнятому 17 липня 1998 року в Римі. Цей суд має міжнародну правосуб'єктність і може здійснювати свої повноваження на території будь-якої держави, яка є учасницею статуту [5].

Злочини проти людяності – це одні з найтяжчих злочинів, які можуть бути скоєні. Вони характеризуються серйозним руйнівним впливом на людську гідність, приниженням та деградацією особистості. На відміну від військових злочинів, які спрямовані проти комбатантів під час війни, злочини проти людяності вчиняються проти цивільного населення, до або під час війни, з політичних, расових або релігійних мотивів.

Стаття 6 Статуту Римського суду чітко визначає злочини проти людяності та підкреслює їхню юрисдикцію, незалежно від того, чи порушують вони внутрішнє законодавство країни, де вони були скоєні.

Війна в Україні, на жаль, несе в собі ознаки злочинів проти людяності, подібні до тих, що були скоєні фашистською Німеччиною під час Другої світової війни. Нелюдський характер цієї війни неприпустимий у цивілізованому суспільстві 21 століття. Політичні лідери та державні органи більшості країн світу вже засудили дії Росії в Україні як геноцид та закликали до суду над злочинцями.

Важливо пам'ятати про те, що війна в Україні ще не закінчена. Необхідно документувати всі злочини, що були скоєні, збирати докази та притягувати винних до відповідальності. Це єдиний спосіб запобігти подібним трагедіям у майбутньому [6].

Історично склалося, що війна між державами вела до припинення дії всіх укладених між ними договорів. Це твердження підтверджується думкою Е. Де Вателя, який стверджував, що “договори передбачають стан миру”. Проте з часом ця позиція зазнала змін.

Сучасна наука міжнародного права не дає однозначної відповіді щодо впливу війни на дію міжнародних договорів.

Зокрема, Ч. Хайд вважав, що питання про те, чи зберігає договір свою силу під час війни, чи припиняє свою дію, слід вирішувати виходячи з намірів сторін при його укладенні. О. І. Тіунов, навпаки, стверджував, що це питання має вирішуватися не на основі намірів сторін на момент укладення договору, а з урахуванням їх волевиявлення після початку війни, аргументуючи це тим, що війна не може автоматично припинити дію угоди.

Варто зазначити, що в міжнародній практиці не існує чіткої послідовності щодо цього питання.

Це стало однією з причин відсутності відповідних норм у Віденській конвенції про право міжнародних договорів.

Станом на сьогодні, збройний конфлікт не веде до автоматичного припинення дії всіх двосторонніх договорів. Рішення про долю договору залежить від учасників конфлікту.

Війна припиняє дію договорів політичного характеру, які є несумісними з конфліктом. Неполітичні договори переважно призупиняються. Це положення підтверджується сучасною українською договірною практикою.

Багатосторонні договори, що встановлюють загальні норми міжнародного права, залишаються в силі; багатосторонні договори, які є установчими актами міжнародних організацій, також зберігають чинність, але можуть підпадати під обмеження, пов'язані з військовими діями [7].

Висновки. Таким чином, війна в Україні є трагічною подією, яка має далекосяжні наслідки. Важливо, щоб міжнародне співтовариство об'єднало зусилля для того, щоб зупинити війну, захистити права людини та допомогти постраждалим. Правові інструменти, які існують на міжнародному рівні, можуть бути використані для притягнення винних до відповідальності та забезпечення справедливості. Важливо, щоб ці інструменти використовувалися ефективно та неупереджено.

Війна в Україні є викликом для всього світового порядку. Важливо знайти шляхи вирішення цього виклику, щоб зберегти мир та безпеку у світі. Ця війна є нагадуванням про те, що важливо цінувати мир та співпрацю між народами.

СПИСОК ВИКОРИСТАНИХ ДЖЕРЕЛ:

1. Aggression against Ukraine: resolution / adopted by the General Assembly (2022). UN. General Assembly. 11th emergency special sess. A_RES_ES-11_1-EN – PDF. URL: <https://digitallibrary.un.org/record/3965290?ln=ru> (дата звернення 31.05.2024).
2. Рамштайн-4: Наступна зустріч відбудеться онлайн 20 липня, - Пентагон (2022). URL:<https://sensor.net/ua/n3353542> (дата звернення 31.05.2024).
3. В Україні створено спецпідрозділ міжнародного легіону (2022). Українська правда. URL: <https://www.pravda.com.ua/news/2022/03/7/7329133/> (дата звернення 31.05.2024).
4. Римський статут міжнародного кримінального суду. (Верховна Рада України). Документ 995_588. (2002). URL: https://zakon.rada.gov.ua/laws/show/995_588#Text (дата звернення 31.05.2024).
5. Шемшученко, Ю. С. (ред.). (2003). Юридична енциклопедія. (Т. 5: П-С, с. 682-683); Київ: Українська енциклопедія ім. М. П. Бажана.
6. Васецький В. Ю. Агресія російської федерації проти України :правові наслідки. Міжнародний науковий журнал «Грааль науки» | № 17 (липень, 2022). URL:[10.36074/grail-of-science.22.07.2022.018](https://doi.org/10.36074/grail-of-science.22.07.2022.018) (дата звернення

31.05.2024).

7. Тенешев В. Ф. Вплив збройних конфліктів на дію міжнародних договорів. Правова система України й міжнародне право, порівняльне правознавство. URL: <https://chasprava.com.ua/index.php/journal/article/download/324/309> (дата звернення 31.05.2024).

КРИМІНАЛЬНО-ПРАВОВИЙ АНАЛІЗ МАРОДЕРСТВА

Чинчевич Ольга Михайлівна,

Курсант 2 курсу

ФПФОДР НПУ

Дніпровського державного
університету внутрішніх справ

Науковий керівник:

Березняк Василь Сергійович,

доктор юридичних наук,

старший науковий співробітник,

завідувач кафедри кримінального права та кримінології

Дніпровського державного

університету внутрішніх справ

Дана тема не втрачає своєї актуальності через те, що велика кількість жителів України стикнулися із проблемою збереження своїх матеріальних цінностей в умовах війни. З 24 лютого в Україні було почато повномасштабне вторгнення російськими військовими на територію держави. Після чого Володимир Зеленський, як Президент України видав указ про ведення воєнного стану та запровадження заходів, які за своїм спрямування передбачають здійснення та забезпечення оборони держави, а також здійснення захисту безпеки інтересів населення та держави [1]. Наша держава щоденно потерпає від російської збройної агресії, наші міста під постійними обстрілами, велика кількість територій знаходиться під окупацією або на лінії фронту, страждає цивільне населення та військовослужбовці, які кожного дня, не зважаючи ні на що продовжують обороняти нашу державу, її суверенітет та життя кожного українця.

Чинним кримінальним законодавством визначається військове правопорушення, котре передбачає викрадення на полі бою речей, що знаходяться при вбитих чи поранених (ст. 432 КК України). Такий військовий злочин передбачає відповідальність у виді позбавлення волі на певний строк. В той же час особливістю даного кримінального правопорушення визначається

місце викрадення та особа, в якій вкрали речі [2].

Поле бою - це простір або територія, на якій відбуваються військові операції або бойові дії. Це місце зіткнення збройних сил, де противники борються за досягнення своїх військових цілей. У військовій науці поле бою розглядається як конкретна географічна зона, на якій противники ведуть активні воєнні дії. Військові стратеги досліджують такі аспекти, як територія, рельєф, препятстві, позиції противників та використання зброї.

Суб'єкт – військовослужбовець Збройних Сил України, інших формувань або військові іноземних країн. Суб'єктом досліджуваного кримінального правопорушення може визначатися виключно військовослужбовець. Військовослужбовець як суб'єкт військових кримінальних правопорушень являє собою класичний приклад спеціального суб'єкта (ч. 2 ст. 18 КК України), при цьому додаткові його ознаки мають прояв у і кожній з обов'язкових ознак [2].

Суб'єктивна сторона мародерства відноситься до психологічного аспекту цього явища та стосується мотивів, намірів та переконань осіб, які займаються мародерством. Багато мародерів діють з мотиву особистої вигоди і збагачення. Вони можуть намагатися здобути матеріальні цінності, такі як гроші, ювелірні вироби, електроніка, продукти харчування тощо, з метою задоволення своїх власних потреб або для подальшого продажу. У воєнних конфліктах мародерство може бути пов'язане зі суб'єктивними мотивами, такими як ворожість до ворога, відчай, випробування власних сил або бажання здобути перевагу в боротьбі. У такому контексті суб'єктивна сторона мародерства може бути сильно вплинута військовими факторами, патріотизмом, ідеологією тощо.

Зміст поєднання інтелектуальних і вольових компонентів у суб'єктивній стороні під час вчинення зазначеного складу кримінального правопорушення, полягає у тому, що особа: 1) знає про свій статус як особи, що перебуває на службі у Збройних силах України (визнання за собою такого статусу зумовлює і інші змістовні властивості зазначеної ознаки умислу в структурі суб'єктивної сторони); 2) розуміє, що діяння вчинюється щодо військовослужбового, тобто

що від нього страждає хоча б одна особа, яка брала (бере) безпосередню участь у військових діях та входить до складу збройних сил супротивної сторони, що перебуває в конфлікті, або інша прирівняна до неї особа, становище якого визначається міжнародно-правовими актами; 3) розуміє, що діяння вчинюється в обстановці здійснення воєнних дій або після їх активної фази (стан війни) [2, с. 235].

З 7 березня 2022 року Законом України «Про внесення змін до Кримінального кодексу України щодо посилення відповідальності за мародерство» [3] внесено зміни до КК України, яким посилено відповідальність за мародерство (ст. 432) та встановлено мінімальну межу покарання у виді позбавлення волі від 5 до 10 років.

Варто наголосити, що ні крадіжка, ні грабіж, ні розбій мародерством не є. Проте в умовах війни під «мародерством» розуміють крадіжки, вчинені не лише на полі бою, але й на інших територіях під час воєнного стану. Саме така позиція викладена у Законі України «Про внесення змін до Кримінального кодексу України щодо посилення відповідальності за мародерство». Законом посилено кримінальну відповідальність не тільки за мародерство як воно визначено самим КК у статті 432 – викрадення на полі бою речей, що знаходяться при вбитих чи поранених, а й викрадення поза межами поля бою і майна не тільки загиблих чи поранених [4].

Отже, підсумовуючи проведені дослідження можна дійти висновку, що вітчизняне законодавство не було готове до повномасштабного вторгнення російських військових на територію України, а тому з 24 лютого законодавець почав в пришвидшеному порядку змінювати закони та нормативно-правові акти. Після чого було посилено відповідальність за вчинення досліджуваного кримінального правопорушення.

На мою думку, дане питання необхідно дослідити юридичним науковцям та дослідникам, а також внести необхідні зміни та доповнення до кримінального законодавства із врахуванням позитивного міжнародного досвіду.

СПИСОК ВИКОРИСТАНОЇ ЛІТЕРАТУРИ

1. Про введення воєнного стану в Україні : Указ Президента України від 24.02.2022 р. № 64/2022 / Президент України. Голос України URL: <https://zakon.rada.gov.ua/laws/show/64/2022#Text> (дата звернення 22.05.2024)
2. Будяченко О. М. «щодо відповідальності за мародерство та інші кримінальні правопорушення проти власності в умовах воєнного стану». *Наукові проблеми запровадження правового режиму воєнного стану в Україні: сучасний вимір: матеріали науково-практичного онлайн-заходу*. 29 квітня 2022 р. Одеса: ОДУВС, 2022. С. 35 - 36. (дата звернення 22.05.2024)
3. Про внесення змін до Кримінального кодексу України щодо посилення відповідальності за мародерство: Закон України від 03.03.2022 р. №2117-IX / Верховна Рада України. URL: <https://zakon.rada.gov.ua/laws/show/2117-20#Text> (дата звернення 22.05.2024)
4. Прокопенко В. Науково-практичний коментар до ст. 429 Кримінального кодексу України. Адвокат Прокопенко Вадим : веб-сайт. URL:<http://www.jurists.org.ua/criminal-law/2083-naukovo-praktichniy-komentar-do-st-429-krimnalnogo-kodeksu-ukrayini.html> (дата звернення 22.05.2024)

ПОРУШЕННЯ ЕКОЛОГІЧНИХ ПРАВ ЛЮДИНИ В УКРАЇНІ В УМОВАХ ВІЙНИ

Шаровський Дмитро

Курсант 2 курсу н.г ДР-245

Навчально наукового інституту права та

підготовки фахівців для

підрозділів національної поліції

Дніпровського державного університету внутрішніх справ

Науковий керівник:

Логінова Марина Вікторівна

викладач кафедри

цивільного права та процесу

Дніпропетровського державного

університету внутрішніх справ

Вступ. Екологічні права людини є невід'ємною складовою загальних прав людини, які забезпечують право на чисте та безпечне навколишнє середовище. В умовах війни в Україні ці права зазнають значних порушень. Збройні конфлікти призводять до масштабного забруднення довкілля, руйнування природних ресурсів та екосистем, що негативно впливає на здоров'я та добробут населення. У цій тезі буде досліджено порушення екологічних прав людини в Україні під час війни, аналізуючи конкретні приклади та наслідки для довкілля та громадян. Ці питання є надзвичайно важливими для розробки стратегій захисту екологічних прав та відновлення екологічного балансу у постконфліктний період.

Ціль роботи. Цілью даної роботи є дослідження та аналіз порушень екологічних прав людини в Україні в умовах війни. Для досягнення цієї мети ставляться такі завдання:

1. Вивчення видів і масштабів екологічних порушень, спричинених військовими діями.
2. Аналіз впливу цих порушень на довкілля та здоров'я населення.
3. Дослідження правових аспектів захисту екологічних прав людини в

умовах збройного конфлікту.

Визначення основних проблем і викликів у сфері охорони довкілля під час війни.

Сучасна екологічна ситуація в Україні, посилення екологічних загроз та впливів у зв'язку зі збройним конфліктом відкривають широкий обсяг проблем, пов'язаних із порушенням екологічних прав людини. В умовах війни на території України, окрім прямих наслідків збройних дій, спостерігається загострення екологічних проблем, які мають серйозний вплив на життя і здоров'я населення. Це створює необхідність ретельного вивчення порушень екологічних прав людини та їх наслідків в контексті війни.

Екологічні права громадян – це закріплена в законі сукупність юридичних можливостей, що забезпечують задоволення потреб та інтересів громадян у сфері охорони навколишнього природного середовища, використання природних ресурсів і забезпечення екологічної безпеки. Екологічні права включають право на безпечне екологічне середовище, чисте повітря, незабруднену землю, якісну воду та безпечні продукти харчування [1, с. 112].

Термін "екологічні права" вперше з'явився на національному рівні з прийняттям закону України "Про охорону навколишнього природного середовища" у 1991 році [2, с. 110]. Згодом, Конституція України в 1996 році закріпила екологічні права на конституційному рівні. Згідно з Конституцією, кожен має право на безпечне для життя і здоров'я середовище та на відшкодування завданої порушенням цього права шкоди. Кожному гарантується право на вільний доступ до інформації про стан довкілля, якість харчових продуктів і предметів побуту, а також право на поширення цієї інформації [3].

6 червня 2023 року, приблизно о 02:50, сталася масштабна екологічна трагедія в Україні – вибухнула гребля Каховської ГЕС, що спричинило стрімку втрату води з Каховського водосховища. Нижче по Дніпру почалися затоплення населених пунктів, включаючи Херсон.

Екологічна катастрофа – це надзвичайно швидка й небезпечна деструктивна подія, що призводить до неповоротних змін у навколишньому середовищі та великої шкоди для рослин, тварин і людей. Внаслідок цієї катастрофічної події розпочалося затоплення хімічних речовин, мікроорганізмів та інших небезпечних речовин, що вже попали в водойми та колодязі.

Кінець червня 2023 року приніс великі втрати зрошувальних систем у Херсонській, Запорізькій, Дніпропетровській та Миколаївській областях України. Херсонщина втратила 92% таких систем, що призвело до закриття сотень фермерських господарств. Запорізька область втратила 70% зрошувальних систем, тоді як південні Дніпропетровщина та Миколаївщина – до 30% джерел води та зрошувальних систем [4].

Зруйнована система вважається найбільшою в Україні та Європі. Тим самим було порушено конституційні права на безпечне екологічне середовище, включаючи право на чисте довкілля, свіже повітря, незабруднену землю, якісну воду та безпечні продукти харчування. Каховська катастрофа призвела до зміни клімату у південній Україні, що свідчить про непоправну екологічну шкоду, яка потребує компенсації від країни-агресора.

СБУ розпочала кримінальне розслідування щодо підриву Каховської ГЕС. Юридична система надає різні способи захисту прав людини під час війни, включаючи судовий. Катастрофа не обмежена територіально та має негативний вплив на екосистеми та клімат регіону.

Наразі Міжнародна Комісія ООН з права прийняла та вислала до Генеральної Асамблеї ООН Проект принципів захисту навколишнього середовища під час збройних конфліктів. Цей міжнародно-правовий акт сприятиме вдосконаленню та зміцненню механізму відшкодування порушених екологічних прав людини в Україні.

Висновок. Загалом, ефективне вирішення проблеми порушення екологічних прав людини в умовах війни вимагає комплексного підходу, співпраці всіх зацікавлених сторін та вжиття невідкладних заходів для

забезпечення екологічної безпеки та збереження навколишнього середовища для майбутніх поколінь.

СПИСОК ВИКОРИСТАНИХ ДЖЕРЕЛ

1. Шемшученко, Ю. С. (2008). Екологічне право України. Академічний курс: Підручник. Друге видання. Київ: ТОВ "Видавництво «Юридична думка». 228 с.

2. Коритко Л. Я., Мелех Л. В. (2020). Розвиток інституту екологічних прав громадян. У Феномен національної держави права: український та світовий досвід і перспективи (с. 109–114). Львів: Ліга-Прес.

3. Конституція України. (1996). Закон України від 28.06.1996 р. No 254к/96 ВР. URL: <https://zakon.rada.gov.ua/laws/show/254%D0%BA/96-%D0%B2%D1%80#Text>.

4. Фаріа, Джованна. (2023). Випалена земля і забруднена вода: катастрофічні екологічні наслідки війни Росії проти України. Радіо Свобода. URL: <https://www.radiosvoboda.org/a/ekolohichna-katastrofa-cherez-viynu-rosiyi/31921705.html>

ВПЛИВ ФІЗИЧНИХ ТРЕНУВАНЬ НА СТРЕСОСТІЙКІСТЬ ТА ПСИХОЛОГІЧНУ СТІЙКІСТЬ ПОЛІЦЕЙСЬКИХ

Шаровський Дмитро Андрійович
курсант н.г ДР-245
Факультету підготовки фахівців для
органів досудового розслідування
Національної поліції України
Дніпровського державного
університету внутрішніх справ
Науковий керівник:
Рогальський Володимир Ілліч
Викладач кафедри
спеціальної фізичної підготовки
Дніпровського державного
університету внутрішніх справ

Вступ. Фізичні тренування відіграють важливу роль у підтримці загального здоров'я та добробуту, особливо у професіях, які вимагають високого рівня фізичної та психологічної стійкості. Поліцейські часто стикаються з надзвичайними ситуаціями, що можуть спричинити значний рівень стресу та емоційного напруження. Вплив фізичних тренувань на стресостійкість та психологічну стійкість поліцейських є надзвичайно актуальною темою, оскільки від цього залежить не лише їхнє здоров'я, але й ефективність виконання службових обов'язків.

Мета роботи. Метою даної роботи є дослідження впливу фізичних тренувань на стресостійкість та психологічну стійкість поліцейських. Зокрема, визначити, як регулярні фізичні навантаження можуть сприяти зниженню рівня стресу, покращенню емоційного стану та підвищенню здатності до адаптації в умовах високого емоційного та фізичного навантаження.

Стресостійкість та психологічна стійкість є критичними характеристиками поліцейських, які мають безпосередній вплив на їхню здатність виконувати службові обов'язки в умовах високого стресу та небезпеки. Фізичні тренування відіграють важливу роль у підвищенні цих

характеристик, забезпечуючи поліцейських необхідними ресурсами для ефективного подолання стресових ситуацій. Розглянемо вплив фізичних тренувань на стресостійкість та психологічну стійкість поліцейських у контексті українського судочинства, посиляючись на реальні джерела та нормативні акти.

Згідно з Наказом МВС України № 50 від 26.01.2016 "Про затвердження Положення про організацію службової підготовки працівників Національної поліції України", фізична підготовка є обов'язковою складовою професійної підготовки поліцейських [1]. Важливість фізичних тренувань для стресостійкості поліцейських підкреслюється багатьма дослідженнями. Зокрема, регулярні фізичні вправи сприяють зниженню рівня стресу через вироблення ендорфінів, які покращують настрій та зменшують тривожність [2].

Одним з ефективних методів підвищення стресостійкості є аеробні тренування, такі як біг, плавання, їзда на велосипеді. Вони не лише зміцнюють серцево-судинну систему, але й сприяють поліпшенню загального психічного стану. Дослідження показують, що поліцейські, які регулярно займаються аеробними вправами, демонструють вищу стійкість до стресу та здатність швидше відновлюватися після стресових ситуацій [3].

Силові тренування також мають позитивний вплив на психологічну стійкість. Вони сприяють підвищенню самооцінки, оскільки поліцейські відчують більшу впевненість у своїх фізичних можливостях. Це особливо важливо в умовах, коли фізична сила може стати вирішальним фактором у виконанні службових завдань. Крім того, силові тренування допомагають знижувати рівень кортизолу, гормону стресу, що позитивно впливає на психічний стан [4].

Фізичні тренування, які імітують реальні службові ситуації, також мають значний вплив на підвищення стресостійкості та психологічної стійкості поліцейських. Такий підхід, відомий як функціональний тренінг, включає вправи, спрямовані на розвиток навичок, необхідних у повсякденній службі, таких як переслідування, боротьба, евакуація постраждалих. Функціональний

тренінг допомагає поліцейським відчувати впевненість у своїх діях в екстремальних ситуаціях та знижує рівень тривожності [5].

Психологічні тренінги, які включаються до програм фізичної підготовки, також відіграють важливу роль у підвищенні стресостійкості поліцейських. Наприклад, методи релаксації, дихальні вправи, медитація та когнітивно-поведінкова терапія допомагають поліцейським краще справлятися зі стресовими ситуаціями та підтримувати психологічну рівновагу. Комбінація фізичних та психологічних тренувань забезпечує всебічний підхід до підготовки поліцейських, спрямований на зміцнення їхньої психофізичної стійкості [6].

Варто зазначити, що підвищення стресостійкості та психологічної стійкості поліцейських має безпосередній вплив на якість виконання ними службових обов'язків, а також на їхнє здоров'я та добробут. Згідно з дослідженнями, поліцейські, які мають високий рівень стресостійкості, менше схильні до професійного вигорання, депресії та інших психічних розладів, що покращує їхню продуктивність та загальну ефективність роботи [7].

Висновок. Таким чином, фізичні тренування є невід'ємною частиною підготовки поліцейських, спрямованою на підвищення їхньої стресостійкості та психологічної стійкості. Вони включають аеробні та силові вправи, функціональний тренінг, а також психологічні методики, які разом забезпечують всебічну підготовку до виконання службових завдань у стресових умовах.

СПИСОК ВИКОРИСТАНИХ ДЖЕРЕЛ:

1. Про затвердження Положення про організацію службової підготовки працівників Національної поліції України : Наказ М-ва внутр. справ України від 26.01.2016 р. № 50 : станом на 16 серп. 2022 р. URL: <https://zakon.rada.gov.ua/laws/show/z0260-16#Text> (дата звернення: 20.06.2024).

2. Герасименко, О. В., Кравченко, І. С. (2018). Вплив фізичних тренувань на рівень стресу у поліцейських. Науковий вісник Херсонського

державного університету. Серія: Психологія, (1), 50-56.

3. Павленко, А. В., Соколов, М. Ю. (2017). Аеробні тренування як засіб підвищення стресостійкості працівників поліції. Фізичне виховання, спорт і культура здоров'я в сучасному суспільстві, (2), 67-72.

4. Литвиненко, В. П., Мороз, І. О. (2019). Вплив силових тренувань на психологічний стан поліцейських. Теорія і методика фізичного виховання, (3), 37-42.

5. Ковальчук, О. С. (2016). Функціональний тренінг у фізичній підготовці поліцейських. Вісник Чернігівського національного педагогічного університету імені Т. Г. Шевченка. Серія: Педагогічні науки, (140), 110-115.

6. Гончарук, О. О. (2018). Психологічні аспекти фізичної підготовки поліцейських. Проблеми сучасної психології, (2), 89-95.

7. Мельник, Я. В. (2019). Стресостійкість та професійне вигорання у поліцейських: вплив фізичної підготовки. Психологія і суспільство, (4), 34-40.

ПОЛІЦЕЙСЬКИЙ НА ПОЛІ БОЮ В УМОВАХ ПРАВОВОГО РЕЖИМУ ВОЄННОГО СТАНУ

**Яременко Олександра Сергіївна,
Гончар Кароліна Сергіївна,**
здобувачі вищої освіти
Дніпровський державний
університет внутрішніх справ
м. Дніпро, Україна
Наточій Анатолій Дмитрович,
старший викладач кафедри
тактико-спеціальної підготовки
Дніпровського державного
університету внутрішніх справ
м. Дніпро, Україна

Війна – це організована збройна боротьба між державами [1], що призвела до великих втрат, зруйнованих будинків, розбитих мрій та планів, великого страху за своїх близьких.

Саме вона жорстоко ступила на українську землю, змінивши життя людей. Серед тих, хто опинився на вістрі цих змін – поліцейські. Їхня роль, колись чітко окреслена рамками підтримання правопорядку, проте тепер розмита жорстокою реальністю воєнного часу. З одного боку, вони охороняють життя та спокій мирних жителів, з іншого – стикаються з озброєним ворогом, ризикуючи власним життям.

Ситуація в країні суттєво змінила характер роботи поліцейських. Їхня служба стала значно небезпечнішою, адже їм доводиться зустрічатися з озброєними злочинцями та диверсантами. Зросла кількість годин роботи, зменшилася можливість відпочивати та мати вихідні. Поліцейські стикаються з новими завданнями, до яких вони не завжди готові, та з жахливими видовищами війни, які залишають глибокий слід в їхній душі. Це сприяло розширенню повноважень поліції, наділивши їх додатковими інструментами для виконання своїх завдань. А саме: посилений контроль за пересуванням

людей; можливість зупиняти та перевіряти транспортні засоби на блокпостах; встановлення комендантської години. Все це робиться з метою запобігти диверсійній діяльності, виявити злочинців та захистити громадян.

Захист нашої держави являється пріоритетним напрямом діяльності всіх правоохоронних структур [2]. В умовах сучасних викликів їхня діяльність стає все більш ускладненою, оскільки доводиться адаптуватися до нових загроз, використовуючи нові методи роботи та співпраці з міжнародними партнерами.

Збереження безпеки та мінімізація ризиків у процесі виконання службових обов'язків вимагає від кожного працівника не лише професійності, а й відповідальності та уважності. Дотримання принципів пропорційності та необхідності у використанні сили, як і володіння знаннями щодо законодавчого регулювання цього питання, є невід'ємною складовою роботи правоохоронців [3].

Введення правового режиму воєнного стану в Україні 24 лютого 2022 року кардинально змінило життя не лише рядових громадян, а й представників силових структур, зокрема співробітників поліції. Мобілізація стала одним із перших та найважливіших кроків, спрямованих на забезпечення безпеки та порядку в умовах війни. Їхні знання, досвід та навички стали неоціненними в боротьбі з диверсантами, мародерами та іншими злочинцями, які намагалися скористатися хаосом війни. Цей процес був чітко організований та злагоджено проведений. Поліцейські, які відповідали визначеним критеріям, були негайно залучені до виконання своїх обов'язків. Їм було видано необхідне спорядження та озброєння, а також проведено додаткове навчання, щоб підготувати їх до нових викликів.

Поліцейські в полі бою – це не прості правоохоронці, це мужні люди, які стали на захист своєї Батьківщини та народу. Вони бачать жахливі наслідки війни, проте продовжують виконувати свої обов'язки, усвідомлюючи, що від них залежить життя людей.

В умовах війни роль поліцейських значно розширюється. Їм доводиться:

- патрулювати зони бойових дій та виявляти диверсантів, мародерів

та інших злочинців;

- сприяти евакуації населення з небезпечних районів;
- допомагати у розслідуванні воєнних злочинів;
- забезпечувати громадський порядок на звільнених від окупантів

територіях;

- регулювати дорожній рух та забезпечувати безпеку на блокпостах;
- надавати допомогу цивільному населенню, яке постраждало від

війни.

Попри все, участь поліцейських на полі бою є складною моральною та етичною проблемою, яка потребує ретельного обговорення та збалансованого підходу. Важливо забезпечити, щоб їхня діяльність була спрямована на захист прав і безпеки всіх громадян, дотримуючись водночас законів та норм правопорядку.

СПИСОК ВИКОРИСТАНИХ ДЖЕРЕЛ:

1. Війна – Словник української мови – значення слова, це: УКРЛІТ.ORG. URL: <http://ukrlit.org/slovnyk/війна>

2. ТИМОФЄЄВ, Володимир. УКРАЇНСЬКИЙ ПОЛІЦЕЙСЬКИЙ, ЯК КОМБАТАНТ НА ПОЛІ БОЮ В УМОВАХ ВОЄННОГО СТАНУ: МОЖЛИВОСТІ ТА РОЛЬ. Collection of scientific papers «SCIENTIA», 2023, June 16, 2023; Athens, Greece: 73-74.

3. Наточій, Анатолій. "ДЕЯКІ АСПЕКТИ ПРОФІЛАКТИКИ ТРАВМУВАННЯ ТА ЗАГИБЕЛІ ПОЛІЦЕЙСЬКИХ В КРИТИЧНИХ СИТУАЦІЯХ ПІД ЧАС НЕСЕННЯ СЛУЖБИ В УМОВАХ ДІЇ ПРАВОВОГО РЕЖИМУ ВОЄННОГО СТАНУ." Матеріали конференцій МЦНД 24.05. 2024; Запоріжжя, Україна (2024): 90-92.

THE IMPORTANCE OF ENGLISH FOR THE LAW ENFORCEMENT PROFESSION

**Яременко Олександра Сергіївна,
Тіщенко Владислава Віталіївна,**
здобувачі вищої освіти 2 курсу
Дніпровського державного університету внутрішніх справ
м. Дніпро, Україна
Науковий керівник:
Декусар Ганна Генадіївна,
старший викладач кафедри
українознавства та іноземної мови
Дніпровського державного університету внутрішніх справ
м. Дніпро, Україна

In today's world, knowledge of English is becoming a necessity, not just an advantage. It is necessary for communication, career growth, and cultural development in general.

English is the official language of 53 countries around the world, accounting for about a third of all states. It is used as the language of international business, science, technology, education, and culture.

Nowadays, knowledge of English is necessary not only for people who work in international companies, in the tourism sector, English teachers, translators, students and students who want to successfully pass English exams, but also for those who work or plan to work in the field of law, namely law enforcement officers. After all, it is used to communicate with foreign colleagues, tourists, witnesses and suspects. This is important for investigating crimes that are international in nature, such as human trafficking, cybercrime and terrorism. Proficiency in such a language also facilitates the exchange of information and cooperation with law enforcement agencies in other countries.

It gives you the opportunity to meet outstanding people, lawyers who have extensive experience in the field of law both personally and through social networks, to take part in international conferences and meetings held abroad to share their

skills, acquired practical skills. Even internship or training, because both in Ukraine and abroad, professional activity requires a certificate of knowledge of English at a certain level, so it is necessary in all areas of police activity. Knowledge of English can be a decisive factor in appointing to leadership positions, as it demonstrates mobility, communication skills and a desire for self-development.

In addition, learning English develops memory, logic, attention, which are necessary for work, to improve their practical skills and perform their official duties. Demonstrates professionalism, inspires greater trust and respect of citizens for the police officer.

So, knowledge of English is a necessary skill for a modern law enforcement officer. This allows them to effectively perform their official duties, develop professionally and careers, and also contributes to increasing the authority of law enforcement agencies. After all, it is the key that opens the door to effective communication, access to information and new opportunities, but ultimately to the successful performance of official duties.

LITERATURE:

1. Снісаренко, І. Є. (2023). Ефективні методи навчання англійської мови майбутніх правоохоронців: огляд сучасних підходів та практичні рекомендації. Академічні візії, (18).