

**SCI-CONF.COM.UA**

**SCIENCE IN THE MODERN  
WORLD: INNOVATIONS  
AND CHALLENGES**



**PROCEEDINGS OF II INTERNATIONAL  
SCIENTIFIC AND PRACTICAL CONFERENCE  
OCTOBER 24-26, 2024**

**TORONTO  
2024**

# **SCIENCE IN THE MODERN WORLD: INNOVATIONS AND CHALLENGES**

Proceedings of II International Scientific and Practical Conference

Toronto, Canada

24-26 October 2024

**Toronto, Canada**

**2024**

## UDC 001.1

The 2<sup>nd</sup> International scientific and practical conference “Science in the modern world: innovations and challenges” (October 24-26, 2024) Perfect Publishing, Toronto, Canada. 2024. 730 p.

## ISBN 978-1-4879-3790-4

The recommended citation for this publication is:

*Ivanov I. Analysis of the phaunistic composition of Ukraine // Science in the modern world: innovations and challenges. Proceedings of the 2nd International scientific and practical conference. Perfect Publishing. Toronto, Canada. 2024. Pp. 21-27. URL: <https://sci-conf.com.ua/ii-mizhnarodna-naukovo-praktichna-konferentsiya-science-in-the-modern-world-innovations-and-challenges-24-26-10-2024-toronto-kanada-arhiv/>.*

### Editor

**Komarytsky M.L.**

*Ph.D. in Economics, Associate Professor*

Collection of scientific articles published is the scientific and practical publication, which contains scientific articles of students, graduate students, Candidates and Doctors of Sciences, research workers and practitioners from Europe, Ukraine and from neighbouring countries and beyond. The articles contain the study, reflecting the processes and changes in the structure of modern science. The collection of scientific articles is for students, postgraduate students, doctoral candidates, teachers, researchers, practitioners and people interested in the trends of modern science development.

**e-mail:** [toronto@sci-conf.com.ua](mailto:toronto@sci-conf.com.ua)

**homepage:** <https://sci-conf.com.ua/>

©2024 Scientific Publishing Center “Sci-conf.com.ua” ®

©2024 Perfect Publishing ®

©2024 Authors of the articles

## TABLE OF CONTENTS

### AGRICULTURAL SCIENCES

1. *Фонталін В. М., Житова О. П.* 13  
ПРОБЛЕМАТИКА ОХОРОНИ ЛІСІВ ВІД ПОЖЕЖ

### BIOLOGICAL SCIENCES

2. *Семенова О. І., Федоришина Є. О., Тогагинська О. В., Михно Р. А.* 17  
ВІЙСЬКОВИЙ ЕКОЦИД В УКРАЇНІ
3. *Сілаєва І. А., Юхименко Л. І.* 27  
СТАН СЕНСОРНОЇ СФЕРИ ДОШКІЛЬНЯТ З ПОРУШЕННЯМИ  
ОПОРНО-РУХОВОГО АПАРАТУ
4. *Фінашкіна І. В., Юхименко Л. І.* 32  
ПРОБЛЕМА ОСКОЛКОВОГО ПОРАНЕННЯ КОЛІННОГО  
СУГЛОБА: ШЛЯХИ ВИРІШЕННЯ

### MEDICAL SCIENCES

5. *Akhrorov Kh. Kh., Salimova M. B., Ubaydullayeva M. S., Muxammedova N. X.* 37  
DYNAMICS OF NERVOUS REGULATION OF THE ACTIVITY OF  
BODY SYSTEMS
6. *Nechyporenko N.* 43  
NANOMATERIALS IN BIOMEDICINE
7. *Pokotylenko M., Statkevych L.* 51  
MODERN APPROACHES TO THE USE OF SYSTEMIC  
RETINOIDS IN THE TREATMENT OF DERMATOLOGICAL  
DISEASES
8. *Semenenko S. B., Slobodian K. V., Fedorenko E. Yu., Tkach D. V., Pavliuk I. V.* 57  
FULL SLEEP IS AN IMPORTANT FACTOR FOR BODY WEIGHT  
CONTROL
9. *Біловол А. М., Пустова Н. О., Найда В. Д.* 64  
ПРОБЛЕМИКА АКНЕ У ПІДЛІТКІВ
10. *Біловол А. М., Пустова Н. О., Сердюк Н. О., Демчук Д. О.* 68  
НАДМІРНЕ ПІГМЕНТОУТВОРЕННЯ ПОВ'ЯЗАНЕ ЗІ ЗМІНОЮ  
КЛІМАТУ НА ТЕРИТОРІЇ УКРАЇНИ, ВИНИКНЕННЯ ТА  
ПРОФІЛАКТИКА, МОЖЛИВА ПАТОЛОГІЯ
11. *Білоусова С. Є.* 71  
РІВЕНЬ СТРЕСУ У СТУДЕНТІВ ПІД ЧАС НАВЧАННЯ ТА ЙОГО  
ВПЛИВ НА ЗДОРОВ'Я В УМОВАХ ВІЙНИ
12. *Богуцька Д. Д., Голозубова О. В.* 76  
АТОПІЧНИЙ ДЕРМАТИТ В ПРАКТИЦІ СІМЕЙНОГО ЛІКАРЯ
13. *Кязимова С. Б., Нестерцова С. О., Спасивий І. І., Березка М. І.* 80  
ХІРУРГІЯ ОСКОЛКОВИХ ТРАВМ У ВІЙСЬКОВИЙ ЧАС

|                                |   |     |
|--------------------------------|---|-----|
| 14.                            | <i>Мироник О. В., Кисельова А. А., Коваленко О. О.</i><br>СУЧАСНІ ПІДХОДИ ДО ЛІКУВАННЯ COVID-19   | 86  |
| 15.                            | <i>Таратухіна К. Є., Веснін В. В.</i><br>БІЛЬ У ТАЗОВОМУ ПОЯСІ, ПОВ'ЯЗАНА З ВАГІТНІСТЮ  | 91  |
| 16.                            | <i>Федірко А. П., Александрова Т. М.</i><br>РИЗИК РОЗВИТКУ ПОРУШЕНЬ РИТМУ СЕРЦЯ У ПАЦІЄНТІВ<br>З АРТЕРІАЛЬНОЮ ГІПЕРТЕНЗІЄЮ  | 100 |
| <b>PHARMACEUTICAL SCIENCES</b> |   |     |
| 17.                            | <i>Aliyeva K., Aliyeva S., Matmadova V., Yagubova S.</i><br>IN-SILICO PREDICTION OF SKIN ABSORPTION, SKIN<br>SENSITIVITY AND TOXICOLOGICAL PROPERTIES OF ACTIVE<br>INGREDIENTS IN NASAL GEL AND SPONGE DOSAGE FORMS | 109 |
| 18.                            | <i>Khmelnikova L. I., Slesarchuk V. Yu.</i><br>IMPLEMENTATION OF STEM EDUCATION IN THE TRAINING<br>OF PHARMACISTS   | 112 |
| 19.                            | <i>Бондарєв Є. В., Бутко Я. О., Ткачова О. В., Файзуллін О. В.,<br/>Березняков А. В., Тимченко Ю. В.</i><br>ВИКОРИСТАННЯ ДИСТАНЦІЙНОГО НАВЧАННЯ В ЗАКЛАДІ<br>ВИЩОЇ ОСВІТИ В ІПКСФ НФАУ В УМОВАХ ВОЄННОГО<br>СТАНУ   | 118 |
| 20.                            | <i>Шматенко О. П., Тарасенко В. О., Соломенний А. М.</i><br>АКТУАЛЬНІ ПИТАННЯ ЗАСТОСУВАННЯ<br>РАДІОФАРМАЦЕВТИЧНИХ ПРЕПАРАТІВ  | 126 |
| <b>CHEMICAL SCIENCES</b>       |   |     |
| 21.                            | <i>Гапонова О. О., Школьнікова Т. В.</i><br>КВАЗІДВОВИМІРНІ РОЗРАХУНКИ ВЕЛИЧИН ЕНЕРГІЙ<br>АКТИВАЦІЇ У ЧИСТІЙ ВОДІ НА ЛІНІЇ НАСИЧЕННЯ  | 132 |
| <b>TECHNICAL SCIENCES</b>      |   |     |
| 22.                            | <i>Tron Yu., Onyshchuk A.</i><br>FRAMEWORKS IN PROGRAMMING LANGUAGES: WHAT ARE<br>THEY FOR?   | 135 |
| 23.                            | <i>Вовк О. Б., Мацейко І. М.</i><br>ВИКОРИСТАННЯ ВЕЛИКИХ МОВНИХ МОДЕЛЕЙ ДЛЯ<br>АНАЛІЗУ ФІНАНСОВИХ ОПЕРАЦІЙ З КАРТКАМИ   | 140 |
| 24.                            | <i>Ганусяк С. І.</i><br>АНАЛІЗ ІСНУЮЧИХ ПІДХОДІВ І МЕТОДІВ ВИЯВЛЕННЯ<br>БОТНЕТІВ  | 144 |
| 25.                            | <i>Делі І. І., Іванов А. Е., Столярчук В. В., Корнєєнко С. С.</i><br>МЕТОД РОЗРАХУНКУ ОСНОВНИХ ПАРАМЕТРІВ<br>ВІДЦЕНТРОВИХ ФРИКЦІЙНИХ МУФТ   | 153 |
| 26.                            | <i>Добей С. С.</i><br>ІМПУЛЬСНИЙ КОМПЕНСАЦІЙНИЙ СТАБІЛІЗАТОР НАПРУГИ  | 160 |

27. *Ігнатова В. А., Василюк А. С.* 168  
ПРОЄКТ ІНФОРМАЦІЙНОЇ СИСТЕМИ РЕЙТИНГУВАННЯ ТА ПІДБОРУ ДРУКОВАНИХ ВИДАНЬ
28. *Мороз П. С.* 171  
ЗАСТОСУВАННЯ МЕТОДІВ ГЛИБОКОГО НАВЧАННЯ ДЛЯ СТЕГАНОГРАФІЇ ЗОБРАЖЕНЬ
29. *Сітало М. А., Гончарук О. М.* 176  
A CRUCIAL ROLE OF THE INTERNET OF THINGS (IoT) IN THE DEVELOPMENT OF SMART CITIES
30. *Степанов Д. М., Марченко П. О.* 180  
ПОРІВНЯЛЬНА ОЦІНКА ДОПУСТИМИХ ВІДНОСНИХ ВИДОВЖЕНЬ ОПТИЧНИХ КАБЕЛІВ З РІЗНИМИ ГЕОМЕТРИЧНИМИ РОЗМІРАМИ ЕЛЕМЕНТІВ ОСЕРДЯ
31. *Філіп І. І., Галюк С. Д.* 186  
ПРОГРАМНО-ВИЗНАЧЕНЕ РАДІО: ЕВОЛЮЦІЯ, МОЖЛИВОСТІ ТА ПЕРСПЕКТИВИ

#### **GEOGRAPHICAL SCIENCES**

32. *Burzuueva Sevinj* 192  
ASSESSING OF THE NATURAL RECREATIONAL POTENTIAL OF THE GREATER BAKU LANDSCAPE AND POSSIBILITIES OF ITS USING

#### **PEDAGOGICAL SCIENCES**

33. *Бутенко С. Ф.* 197  
ЗАРУБІЖНИЙ ДОСВІД ПІДГОТОВКИ ПСИХОЛОГІВ ДО ПРЕВЕНТИВНОГО ВИХОВАННЯ ПІДЛІТКІВ
34. *Васильєва-Вертелецька Л. П.* 205  
ВИКОРИСТАННЯ КІЛ ЕЙЛЕРА ДЛЯ РОЗВИТКУ ЛОГІЧНОГО МИСЛЕННЯ В РОБОТІ З ДІТЬМИ ДОШКІЛЬНОГО ВІКУ
35. *Галущенко В. І., Зильберман Г. Б.* 214  
ОСОБЛИВОСТІ РОБОТИ З ДІТЬМИ З АЛАЛІЄЮ В УМОВАХ ЦЕНТРУ РАНЬОГО ВТРУЧАННЯ ТА ПСИХОЛОГІЧНОЇ ДОПОМОГИ
36. *Дзензелюк М. В.* 219  
СУЧАСНІ ТЕХНОЛОГІЇ УПРАВЛІННЯ РИЗИКАМИ В ГОСПОДАРСЬКІЙ ДІЯЛЬНОСТІ ПІДПРИЄМСТВА
37. *Дударенко Є. Ю.* 227  
ПРО КОМПОНЕНТИ ГОТОВНОСТІ МАЙБУТНІХ ФАХІВЦІВ-ОСВІТЯН ДО ІННОВАЦІЙНОЇ ДІЯЛЬНОСТІ
38. *Ємельянова Д. В.* 234  
КОГНІТИВНО-ПРАГМАТИЧНИЙ КОНТЕКСТ ПРОФЕСІЙНО-ОРІЄНТОВАНОГО НАВЧАННЯ АНГЛІЙСЬКОЇ МОВИ МАЙБУТНІХ ФАХІВЦІВ ДОШКІЛЬНОЇ ОСВІТИ ЯК ФАКТОР ФОРМУВАННЯ РЕЗИЛЬЄНТНОСТІ ДОШКІЛЬНЯТ

|     |   |     |
|-----|---|-----|
| 39. | <b>Заблоцька Я. Л.</b><br>СОЦІАЛЬНО-ПСИХОЛОГІЧНІ ОСОБЛИВОСТІ УПРАВЛІННЯ<br>ЗАБЕЗПЕЧЕННЯМ ЯКОСТІ ОСВІТНЬОГО ПРОЦЕСУ В<br>ЗАКЛАДАХ ДОШКІЛЬНОЇ ОСВІТИ  | 242 |
| 40. | <b>Ковбаса В.</b><br>ОСНОВНІ ПІДХОДИ ДО ПРОЕКТУВАННЯ ЕЛЕКТРОННИХ<br>ОСВІТНИХ РЕСУРСІВ ДЛЯ ВИКОРИСТАННЯ В УМОВАХ<br>ФУНКЦІОНУВАННЯ ІНФОРМАЦІЙНОГО ОСВІТНЬОГО<br>СЕРЕДОВИЩА ЗАКЛАДУ ПРОФЕСІЙНОЇ (ПРОФЕСІЙНО-<br>ТЕХНІЧНОЇ) ОСВІТИ | 252 |
| 41. | <b>Кривошея Т. М., Солоненко В. В.</b><br>ОСОБЛИВОСТІ РОЗВИТКУ ЛОГІЧНОГО МИСЛЕННЯ ДІТЕЙ<br>СТАРШОГО ДОШКІЛЬНОГО ВІКУ В КОНТЕКСТІ СУЧАСНИХ<br>ПІДХОДІВ   | 259 |
| 42. | <b>Лазоренко О. С.</b><br>МЕТОДОЛОГІЧНІ ЗАСАДИ ФОРМУВАННЯ ГОТОВНОСТІ<br>МАЙБУТНІХ ВИКЛАДАЧІВ ЗВО ДО ПРОФЕСІЙНОГО<br>САМОРОЗВИТКУ  | 266 |
| 43. | <b>Лебідь О. М.</b><br>КРОС-КУЛЬТУРНА ОСВІТА: ЯК НАВЧАТИ ПОВАГИ ДО<br>МІЖКУЛЬТУРНОЇ РІЗНОМАНІТНОСТІ. СОЦІОЛОГІЧНА<br>ПЕРЕДУМОВА   | 273 |
| 44. | <b>Лунашко В. А., Решнова С. Ф.</b><br>ВІДБІР ТА РОЗРОБЛЕННЯ ЗАДАЧ ПРАГМАТИЧНОГО ЗМІСТУ<br>В ПРОЦЕСІ ДИСТАНЦІЙНОГО НАВЧАННЯ ХІМІЇ УЧНІВ<br>ОСНОВНОЇ ШКОЛИ   | 281 |
| 45. | <b>Петренко В. М., Годунов В. О.</b><br>ГЕНДЕРНИЙ АСПЕКТ ПРОБЛЕМИ ПУБЛІЧНОГО УПРАВЛІННЯ<br>РОЗВИТКОМ КАДРОВОГО ПОТЕНЦІАЛУ СИСТЕМИ ВИЩОЇ<br>ОСВІТИ   | 290 |
| 46. | <b>Попова І. О., Чаусов С. В.</b><br>ВИКЛАДАЧ ЯК ЗАСІБ ВИХОВНОГО ВПЛИВУ НА<br>ЗДОБУВАЧА-ЕНЕРГЕТИКА  | 293 |
| 47. | <b>Собко Н. Г., Крєпін А. О.</b><br>ПЕРЕДЗМАГАЛЬНА ПІДГОТОВКА КВАЛІФІКОВАНИХ<br>СПОРТСМЕНІВ У РУКОПАШНОМУ БОЇ   | 300 |
| 48. | <b>Собко С. Г., Катеринка С. А.</b><br>ВИКОРИСТАННЯ ЮНИМИ ФУТБОЛІСТАМИ ТРЕНАЖЕРУ<br>SENSE BALL ПІД ЧАС НАВЧАННЯ ТЕХНІКИ ВОЛОДІННЯ<br>М'ЯЧЕМ   | 304 |
| 49. | <b>Спаська Д. А.</b><br>МЕТОДИКА РОЗВ'ЯЗУВАННЯ ЗАДАЧ З ПРАКТИЧНИМ<br>ЗМІСТОМ У СТАРШІЙ ШКОЛІ  | 308 |
| 50. | <b>Сухомлин О.</b><br>РОЗВИТОК ЦИФРОВОЇ ГРАМОТНОСТІ У СТУДЕНТІВ   | 313 |

51. *Ячменьова Е. С., Петрук Л. С.* 317  
СТАБІЛЬНІСТЬ ТА ЗМІНИ В КАР'ЄРНИХ ОЧІКУВАННЯХ  
ШКОЛЯРІВ ЩОДО STEM: ВАРІАТИВНІСТЬ НА ОСНОВІ  
ПІДТРИМКИ STEM ТА ОСВІТИ БАТЬКІВ

#### PSYCHOLOGICAL SCIENCES

52. *Бєбих К. Л., Кузнєцов М. А.* 319  
ДЕФОРМАЦІЯ СТАВЛЕННЯ ДО НАВЧАЛЬНОЇ ДІЯЛЬНОСТІ У  
ПІДЛІТКІВ
53. *Гудінова І. Л.* 324  
ПСИХОЛОГІЧНІ АСПЕКТИ РЕСУРСНОСТІ ВОЛОНТЕРСТВА В  
УКРАЇНІ
54. *Дубчак Г. М., Базарна Т. І.* 335  
АНАЛІЗ ЦІННІСНИХ ОРІЄНТАЦІЙ У ВІТЧИЗНЯНІЙ  
ПСИХОЛОГІЇ
55. *Дубчак Г. М., Мінзак В. К.* 342  
ПСИХОЛОГІЧНІ ОСОБЛИВОСТІ РОЗВИТКУ ЕМОЦІЙНОГО  
ІНТЕЛЕКТУ У СТАРШОКЛАСНИКІВ
56. *Дубчак Г. М., Минько З. І.* 350  
ПОДОЛАННЯ НЕГАТИВНИХ ЕМОЦІЙ У ПРОВІДНІЙ  
ДІЯЛЬНОСТІ УЧНІВ ПОЧАТКОВОЇ ШКОЛИ
57. *Дубчак Г. М., Швалік О. М.* 359  
ПСИХОЛОГІЧНИЙ АНАЛІЗ ПОНЯТТЯ СОЦІАЛЬНО-  
ПСИХОЛОГІЧНОЇ АДАПТАЦІЇ
58. *Дубчак Г. М., Щербак Т. А.* 367  
ПОШУК ЖІНКАМИ НОВИХ ЦІЛЕЙ У СЕРЕДНЬОМУ ВІЦІ
59. *Краснопольська О. В., Шопша М. М.* 375  
ПСИХОЛОГІЧНІ ОСОБЛИВОСТІ ПРОТІКАННЯ КОНФЛІКТІВ В  
ЮНАЦЬКОМУ ВІЦІ
60. *Лісогорська Т. В.* 384  
ОСОБЛИВОСТІ САМОРЕАЛІЗАЦІЇ ЖІНКИ В СУЧАСНИХ  
УМОВАХ
61. *Меднікова Г. І., Горєлова Г. А.* 394  
ОСОБИСТІСНІ ОСОБЛИВОСТІ СТУДЕНТІВ ІЗ РІЗНИМИ  
ВИДАМИ СУБ'ЄКТИВНОГО ПЕРЕЖИВАННЯ САМОТНОСТІ
62. *Рибак О. С.* 398  
ОСОБЛИВОСТІ ПРОЯВУ ПРОФЕСІЙНОЇ ДЕФОРМАЦІЇ СЕРЕД  
МОРЯКІВ ДАЛЕКОГО ПЛАВАННЯ
63. *Чиркова Т. І.* 405  
ПАТОЛОГІЧНІ ДЕВІАЦІЇ В ЖІНОК ЯК НАСЛІДОК  
ВІРТУАЛЬНОЇ ГЕНДЕРНОЇ СПІВПРАЦІ У ВЕБ-КАМ СТРІП-  
ЧАТАХ
64. *Шопша М. М., Норець Є. О.* 412  
ЗАХИСНІ МЕХАНІЗМИ ПСИХІЧНОГО ЗАХИСТУ В  
ЮНАЦЬКОМУ ВІЦІ



## SOCIOLOGICAL SCIENCES

65. *Павлюк Т. І., Кузнєцова Л. О.* 419  
СОЦІАЛЬНИЙ ЗАХИСТ ОСІБ З ІНВАЛІДНІСТЮ В УМОВАХ  
ВІЙНИ
66. *Павлюк Т. І., Куца О. О.* 425  
МОНІТОРИНГ СОЦІАЛЬНОГО ЗАБЕЗПЕЧЕННЯ БЕЗРОБІТНИХ  
В УКРАЇНІ
67. *Шабатура Ю. Я.* 431  
ДЕРЖАВНА СОЦІАЛЬНА ДОПОМОГА МАЛОЗАБЕЗПЕЧЕНИМ  
СІМ'ЯМ

## JOURNALISM

68. *Лелека О. О., Коваленко К. В.* 438  
МАСКОТИ СУЧАСНОЇ РЕКЛАМИ УКРАЇНСЬКОГО ТА  
ЗАРУБІЖНОГО РИНКІВ ХАРЧОВИХ ПРОДУКТІВ
69. *Фурса І. З., Гарачковська О. О.* 446  
ВИСВІТЛЕННЯ ПРАВ ЛЮДИНИ В УКРАЇНСЬКИХ МЕДІА:  
ТЕНДЕНЦІЇ ТА ПРОБЛЕМИ

## ART

70. *Osrapova A. M.* 450  
THE BASICS OF MANAGEMENT IN THE DEVELOPMENT AND  
POPULARIZATION OF NATIONAL CHOREOGRAPHIC ART

## HISTORICAL SCIENCES

71. *Малашкевич Я. М., Тарасов А. В.* 457  
РОЗВИТОК ОСВІТИ УКРАЇНИ В ХІХ СТ. ТА ВИВЧЕННЯ В  
ШКІЛЬНОМУ КУРСІ ІСТОРІЇ
72. *Митрофанов Д. Р., Ходченко О. Є.* 463  
ЧЕТВЕРТА ПРОМИСЛОВА РЕВОЛЮЦІЯ ТА ПРОФЕСІЙНА  
ОСВІТА В АСЕАН: ШЛЯХИ АДАПТАЦІЇ
73. *Мусаев Даянат Муса оглы, Гасанова Улькер Фикрет гызы* 472  
АЗЕРБАЙДЖАНО-УЗБЕКСКИЕ ОТНОШЕНИЯ КАК ВАЖНЫЙ  
ФАКТОР ЕДИНСТВА ТЮРКСКОГО МИРА

## LITERATURE

74. *Murad Hasanli* 478  
PRESS ORGANS EMERGED UNDER THE INFLUENCE OF  
MOLLA NASREDDIN

## POLITICAL SCIENCES

75. *Дзюндзюк Б. В.* 487  
ПИТАННЯ КІБЕРБЕЗПЕКИ В ПРОЦЕСІ ВПРОВАДЖЕННЯ  
БЛОКЧЕЙН-ТЕХНОЛОГІЙ В ПУБЛІЧНИХ ОРГАНІЗАЦІЯХ

76. *Кузнецов Д. В.* 490  
МЕХАНІЗМИ РЕГУЛЮВАННЯ ДЕРЖАВНИМИ ТА НЕДЕРЖАВНИМИ СТРУКТУРАМИ ЕНЕРГЕТИЧНОЇ БЕЗПЕКИ

#### PHILOLOGICAL SCIENCES

77. *Kolesnykova S. D.* 495  
THE SIGNIFICANCE OF LEXICAL CHOICE IN BUILDING EFFECTIVE COMMUNICATION
78. *Бритвін Д. В.* 499  
ДО ПИТАННЯ ЗАСАД ЛІНГВОЕСТЕТИЧНОГО МАРКУВАННЯ ТА КОНСТРУЮВАННЯ ІДЕНТИЧНОСТІ
79. *Гамерська І. І.* 503  
ОСОБЛИВОСТІ ВПЛИВУ ЯВИЩА ІНТЕРФЕРЕНЦІЇ НА СТУДЕНТІВ МОВНИХ ВНЗ
80. *Лінич В. М.* 510  
МЕТОДИ СТВОРЕННЯ НЕОЛОГІЗМІВ В ІНТЕРНЕТ-СЕРЕДОВИЩІ
81. *Межжеріна Г. В.* 514  
ХВАЛЕБНІ ЕПІТЕТИ-ОЗНАЧЕННЯ В КНЯЖИХ ПОРТРЕТАХ У ГАЛИЦЬКО-ВОЛИНСЬКОМУ ЛІТОПИСІ
82. *Пітель В. І., Шудрава С. С.* 523  
ТЕОРЕТИЧНІ ОСНОВИ ДОСЛІДЖЕННЯ ЕМОЦІЙНО МАРКОВАНИХ СЛІВ

#### ECONOMIC SCIENCES

83. *Cherednychenko V. V.* 528  
EFFECTIVE COMMUNICATION IN RETAILER TEAMS: HOW TO IMPROVE MARKETPLACE OPERATIONS TO INCREASE SALES
84. *Nelipovych L.* 532  
ORGANISATIONAL CHARACTERISTICS AND IMPLEMENTATION OF INNOVATIONS IN THE ACTIVITIES OF THE MAIN PARTICIPANTS OF THE SUPPLY CHAIN
85. *Pererva I. M., Lyu Qiaoying* 541  
MODERN APPROACHES FOR IMPROVING STAFF MOTIVATION
86. *Pokolodna M.* 548  
THE DEVELOPMENT OF EXCURSION SERVICE IN THE POST-WAR PERIOD ON THE EXAMPLE OF THE CITY OF KHARKIV
87. *Yeremieieva A.* 556  
ЕВОЛЮЦІЯ СОЦІАЛЬНИХ МЕДІА ЯК ІНСТРУМЕНТУ ЦИФРОВОГО МАРКЕТИНГУ В ТРЕВЕЛ-ІНДУСТРІЇ
88. *Вода А. Ю.* 562  
СУЧАСНИЙ СТАН ТА ПЕРСПЕКТИВИ УЧАСТІ АГРОХОЛДИНГІВ УКРАЇНИ НА СВІТОВОМУ РИНКУ СІЛЬСЬКОГОСПОДАРСЬКОЇ ПРОДУКЦІЇ

89. *Гаврилко Т. О., Доманська О. М.* 567  
МЕХАНІЗМИ БАНКІВСЬКОГО ОБСЛУГОВУВАННЯ  
ФІЗИЧНИХ ОСІБ ТА ШЛЯХИ ЇХ УДОСКОНАЛЕННЯ
90. *Марценюк Л. В., Файфер С. М.* 571  
НАПРЯМИ ЗАБЕЗПЕЧЕННЯ ЕКОНОМІЧНОЇ БЕЗПЕКИ  
СУБ'ЄКТА ГОСПОДАРЮВАННЯ В УМОВАХ ВОЄННОГО  
СТАНУ
91. *Марченко В. А.* 577  
ТРАНСФОРМАЦІЙНЕ ЛІДЕРСТВО ЯК КЛЮЧ ДО УСПІХУ  
ПІДПРИЄМСТВА
92. *Митник Н. В., Павлюк Т. І.* 584  
СОЦІАЛЬНИЙ ЗАХИСТ ГРОМАДЯН ПОХИЛОГО ВІКУ
93. *Пісковець О. В., Максюта О. Є.* 594  
ТЕОРЕТИЧНІ ЗАСАДИ РОЗВИТКУ СВІТОВОГО РИНКУ  
ТУРИСТИЧНИХ ПОСЛУГ
94. *Прибега А. О., Павлюк Т. І.* 599  
СОЦІАЛЬНА ДОПОМОГА МАЛОЗАБЕЗПЕЧЕНИМ СІМ'ЯМ
95. *Солодовник О. В.* 608  
ФАКТОРИ УСПІХУ БІЗНЕСУ З ПРИГОТУВАННЯ ТАЙЯКІ:  
РЕКОМЕНДАЦІЇ ДОСЛІДНИКІВ ТА ПЕРЕДОВІ ПРАКТИКИ
96. *Танасійчук А., Білоус О.* 612  
ВДОСКОНАЛЕННЯ ПРОЦЕСУ КОМПЛЕКСНОГО  
ОЦІНЮВАННЯ МІЖНАРОДНИХ МАРКЕТИНГОВИХ  
СТРАТЕГІЙ ПІДПРИЄМСТВА
97. *Танасійчук А., Кравцов М.* 622  
ЗАСТОСУВАННЯ NET PROMOTER SCORE ЯК МЕТОДУ  
ВИМІРЮВАННЯ ЛОЯЛЬНОСТІ КЛІЄНТІВ І ЗАДОВОЛЕНОСТІ  
СПОЖИВАЧІВ АВТОСЕРВІСНОГО ПІДПРИЄМСТВА
98. *Танасійчук А., Урдзік В.* 629  
РОЗРОБКА КОНТЕНТУ ДЛЯ РЕАЛІЗАЦІЇ СТРАТЕГІЇ  
ВЗАЄМОДІЇ З АУДИТОРІЄЮ АРХІТЕКТУРНО-ПРОЕКТНОЇ  
МАЙСТЕРНІ В РІЗНИХ СОЦІАЛЬНИХ МЕРЕЖАХ
99. *Тимкович О. І., Рибачук Д. Ф.* 635  
ХАРАКТЕРИСТИКА СОЦІАЛЬНО-ПСИХОЛОГІЧНИХ  
АСПЕКТІВ РОБОТИ З ЛЮДЬМИ, ЩО ПОТРАПИЛИ В СКЛАДНІ  
ЖИТТЄВІ СИТУАЦІЇ
100. *Шара Є. Ю., Слесар Т. М., Роменець Є. І.* 643  
МЕТОДИ ОЦІНОК ЗАПАСІВ ТА ЇХ ВПЛИВ НА ВЕЛИЧИНУ  
ВИТРАТ

#### LEGAL SCIENCES

101. *Бабікова О. С., Максименко С. О.* 649  
ВИЗНАЧЕННЯ МІСЦЯ СКОЄННЯ КОНТРАБАНДИ (СТ. 201-3  
КК УКРАЇНИ)

|      |  |     |
|------|--|-----|
| 102. | <b>Берч В. В.</b><br>ДЖИРГИ – ТРАДИЦІЙНА СИСТЕМА ПРАВОСУДДЯ В АФГАНІСТАНІ  | 656 |
| 103. | <b>Волік В. В., Паркер М. О.</b><br>ЗЛОВЖИВАННЯ ПРОЦЕСУАЛЬНИМИ ПРАВАМИ В АДМІНІСТРАТИВНОМУ СУДОЧИНСТВІ УКРАЇНИ   | 658 |
| 104. | <b>Кіяниця В. М., Шендрик Ю. В.</b><br>ЩОДО ДОТРИМАННЯ ПРАВ ТА СВОБОД ЛЮДИНИ ПРИ ЗАТРИМАННІ ОСОБИ БЕЗ УХВАЛИ СЛІДЧОГО СУДДІ, СУДУ ТА ПРОВЕДЕННІ ОКРЕМИХ СЛІДЧИХ (РОЗШУКОВИХ) ДІЙ | 662 |
| 105. | <b>Кіяниця В. М.</b><br>ПРОЦЕСУАЛЬНА ДІЯЛЬНІСТЬ СЛІДЧОГО ЩОДО ПОПЕРЕДЖЕННЯ КРИМІНАЛЬНИМ ПРАВОПОРУШЕННЯМ В УМОВАХ ВОЄННОГО СТАНУ  | 671 |
| 106. | <b>Ковальов М. Є., Маїсурадзе Р. З., Порохнявий А. В.</b><br>ВАЖЛИВІСТЬ ФІЗИЧНОЇ ПІДГОТОВКИ ПРАВООХОРОНЦІВ У СУЧАСНИХ РЕАЛІЯХ  | 681 |
| 107. | <b>Комльєв А. О., Чорна А. Г.</b><br>ОБ’ЄКТИВНІ ОЗНАКИ СКЛАДУ КРИМІНАЛЬНОГО ПРАВОПОРУШЕННЯ   | 688 |
| 108. | <b>Куций М. Ю., Чорна А. Г.</b><br>СПІВУЧАСТЬ У КРИМІНАЛЬНОМУ ПРАВОПОРУШЕННІ   | 692 |
| 109. | <b>Лебедюк К. О., Франко І. Ю., Самілик Л. О.</b><br>ОСОБЛИВОСТІ ПОДІЛУ МАЙНА ПОДРУЖЖЯ В СУДОВІЙ ПРАКТИЦІ  | 696 |
| 110. | <b>Лимар Ю. В.</b><br>СПЕЦІАЛЬНІ СПОСОБИ ЗАХИСТУ ПРАВА НА ПОВАГУ ДО ГІДНОСТІ ТА ЧЕСТІ, А ТАКОЖ ПРАВА НА НЕДОТОРКАНИСТЬ ДІЛОВОЇ РЕПУТАЦІЇ   | 705 |
| 111. | <b>Москаленко Я. С., Чорна А. Г.</b><br>ПОНЯТТЯ ТА ЗНАЧЕННЯ ЗВІЛЬНЕННЯ ВІД КРИМІНАЛЬНОЇ ВІДПОВІДАЛЬНОСТІ   | 711 |
| 112. | <b>Олефіренко А. М.</b><br>КЛЮЧОВІ ТРЕНДИ РОЗВИТКУ ОБІГУ ДАНИХ ТА ПЕРСПЕКТИВИ ОПТИМІЗАЦІЇ ЙОГО АДМІНІСТРАТИВНО-ПРАВОВОГО РЕГУЛЮВАННЯ   | 717 |
| 113. | <b>Черкунов О. В.</b><br>ЕТАПИ ЕВОЛЮЦІЇ ПУБЛІЧНОЇ СЛУЖБИ В МИТНИХ ОРГАНАХ УКРАЇНИ: ПРАВОВЕ РЕГУЛЮВАННЯ ТА ЙОГО ВПЛИВ НА ЕФЕКТИВНІСТЬ ДІЯЛЬНОСТІ                                  | 722 |

# AGRICULTURAL SCIENCES

УДК 614.841.2

## ПРОБЛЕМАТИКА ОХОРОНИ ЛІСІВ ВІД ПОЖЕЖ

**Фонталін Владислав Миколайович**

Студент

Поліський національний університет,

м. Житомир, Україна

Науковий керівник

**Житова Олена Петрівна**

проф., д.б.н.

**Анотація:** Лісові пожежі залишаються вагомим екологічним проблемою не тільки на території України, але й за останні десятиріччя вишли на рівень глобальних. Незважаючи на заходи направлені на охорону лісу від пожеж, їх кількість тільки зростає що і зумовлює необхідність подальшого підвищення рівня протипожежного захисту та вдосконалення організаційно-профілактичних, лісівничих і протипожежних заходів задля запобігання лісових пожеж, їх гасіння та після пожежну реабілітацію лісів.

**Ключові слова:** Ліси, лісова пожежа, охорона лісу, лісова охорона, пожежна безпека.

До основних заходів щодо підвищення продуктивності лісів є їх охорона від пожеж. Попри підвищення протипожежного захисту і вдосконалення пожежної охорони лісів, на території України щорічно виникає майже 4000 лісових пожеж на площі 3000 га [4]. Охорона лісів включає в себе ряд заходів направлених на виконання моніторингу, попередженню, боротьбі та усуненню наслідків пожеж. Глобальні зміни клімату, зокрема, зростання температури, непередбачуваний характер опадів, суттєво впливають на інтенсивність і

кількість виникнення лісових пожеж, їх наслідки [4, 8]. На сьогодні, багато змін кліматичної системи є нетиповими або безпрецедентними, про що свідчать дані Міжурядової групи експертів зі зміни клімату [9]. Зареєстровані зміни становлять не тільки загрозу для людей, їх життю та здоров'ю, але й значних і незворотних змін водно-болотних угідь і лісових екосистем [2]. Підвищення температури повітря сприяє ушкодженню лісових насаджень, спричинених специфікою життєдіяльності шкідників, негативно впливає на ріст дерев, збільшенню тривалості посушливого періоду, і як наслідок зростання пожежної небезпеки в лісах [2].

Особливу небезпеку щодо виникнення лісових пожеж становлять воєнні дії в Україні, що призвели до численних лісових пожеж, внаслідок яких вигоріло 1047 км<sup>2</sup> лісів. Тому враховуючи існуючі ризики виникнення лісових пожеж, задля забезпечення належного рівня пожежної безпеки лісів, необхідним є формування гнучкої системи охорони лісів, скерованої на упередження лісових пожеж, при цьому здійснювати чіткі дії і заходи для їх ліквідації [3, 5].

Виявлення лісових пожеж є нагальним, особливо на ранній стадії. При їх виникненні у пожежонебезпечний період, який триває, переважно з квітня по жовтень, лісова охорона здійснює заходи щодо їх ліквідації, у переважній більшості випадків, з підрозділами Державної служби з надзвичайних ситуацій України [1]. Згідно шкали оцінки природної пожежної небезпеки в лісах України, що враховує типи лісорослинних умов, видовий склад і вік насаджень, категорію земель у поєднанні зі значеннями комплексного показника пожежної небезпеки за умов погоди, є причиною для визначення рівня готовності та режиму роботи охорони [7].

Ефективність профілактичних заходів для запобігання лісових пожеж залежить від своєчасності та результативності заходів, направлених на районування і проведення картування лісових територій по пріоритетності пожежогашіння; забезпечення потреб в фінансових і матеріально-технічних засобах для перестереження і гшіння пожеж; протипожежного облаштування

території лісництв; підвищення протипожежної стійкості лісових насаджень; допомогу діяльності інформаційних систем по виявленню лісових пожеж та вдосконалення протипожежної нормативно-правової бази; здійснення контрольованих профілактичних випалювань для зменшення запасів лісових горючих матеріалів; пожежно-профілактичну роботу з населенням.

Боротьба з лісовими пожежами полягає у їх своєчасному виявленні та ліквідації, особливо на ранній стадії із використанням камер спостереження, патрулювання, аероспостережень, космічного моніторингу; оперативне реагування та регуляцію горимості лісів; законодавчо-нормативну базу по плануванню та мобілізації матеріально-технічних, фінансових ресурсів; гасіння лісових пожеж; збір, обробку і передачу оперативної інформації про лісові пожежі; здійснення обліку та передачу статистичної звітності [5, 7].

Відновлення лісу після пожеж передбачає не тільки оцінку збитків і довгострокових післяпожежних наслідків, але й і планування заходів для зменшення збитків, реабілітацію постраждалих екосистем, відновлення деревостанів, флори та фауни.

Отож, сучасні виклики перед системою охорони лісів від пожеж, як то воєнні дії в Україні, глобальні зміни клімату, вимагають довгострокового стратегічного планування заходів і проведення цілого ряду лісогосподарських, лісокультурних та інших робіт задля попередження виникнення та розповсюдження лісових пожеж.

## **СПИСОК ЛІТЕРАТУРИ**

1. Азаров С. І., Шевченко Р. І., Щербак С. С. Експериментальні дослідження екологічного впливу на довкілля внаслідок лісової пожежі в складних радіаційних умовах утворення пожежного навантаження. Комунальне господарство. 2020. Вип. 1 (154). С. 333–338.

2. Балабух В. О., Зібцев С. В. Вплив клімату на кількість та площу лісових пожеж у Північно-Чорноморському регіоні України. Укр. Гідрометеорол. журнал. 2016. № 18. С. 60-71.

3. Житова О.П., Пінчук Ю. В., Нагорний В. А. Сучасний стан лісових пожеж в умовах бойових дій. The 1<sup>st</sup> International scientific and practical conference «Topical aspects of modern scientific research» (September 28-30, 2023). CPN Publishing Group, Tokyo, Japan. 2023. С. 9–11.
4. Заверюха М. М. Щодо удосконалення правового регулювання охорони лісів від пожеж в Україні. Збірник матеріалів Четвертого зібрання фахівців споріднених кафедр «Забезпечення прав в аграрних, земельних, екологічних та природо ресурсних відносинах»: матер. зібрання (м. Одеса, 6-9 червня 2019 року). Одеса : Гельветика, 2019. С. 105-107.
5. Кузик А. Д., Степанова К. В. Чинники лісових пожеж в умовах України. Лісові пожежі в умовах війни збірник тез доповідей Круглого столу, м. Львів, 24 травня 2024 року. Львів : ЛДУ БЖД, 2024. С. 38-41.
6. Парадокс пожежі в лісі: позитивні та негативні наслідки. URL.: <https://nubip.edu.ua/node/72448>
7. Попович В. В. Ієрархічний метод класифікації пожежної та аварійно-рятувальної техніки для гасіння лісових пожеж в Україні. Пожежна безпека. 2012. № 20. С. 32–37.
8. Шевченко О., Власюк О., Ставчук І., Ваколюк М., Ільяш О., Рожкова А. Оцінка вразливості до змін клімату : Україна. Кліматичний форму східного партнерства. Робоча група громадських організацій зі зміни клімату. 2014. 71 с. Електронний доступ: [https://necu.org.ua/wp-content/uploads/ukraine\\_cc\\_vulnerability.pdf](https://necu.org.ua/wp-content/uploads/ukraine_cc_vulnerability.pdf) 47
9. Climate Change 2013<sup>^</sup> The Physical Science Basis. IPCC Working Group I Contribution to AR 5<sup>^</sup> Approved Summary for Policymakers. URL: <https://www.ipcc.ch/report/ar5/wg1/>



# BIOLOGICAL SCIENCES

УДК 574

## ВІЙСЬКОВИЙ ЕКОЦИД В УКРАЇНІ

**Семенова Олена Іванівна,**  
кандидат технічних наук, доцент  
**Федоришина Євгенія Олександрівна,**  
здобувачка магістратури  
**Тогачинська Ольга Василівна,**  
кандидат сільськогосподарських наук, доцент  
**Михно Роман Андрійович**  
здобувач бакалаврату  
Національний університет харчових технологій  
м. Київ, Україна

**Анотація:** У статті розглядається проблема військового екоциду в Україні, який виникає внаслідок збройного конфлікту та активних бойових дій. Описуються масштабні екологічні наслідки, зокрема руйнування природних екосистем, забруднення ґрунтів, повітря та водних ресурсів. Підкреслюється важливість міжнародної уваги до цієї проблеми для мінімізації довготривалих збитків для довкілля та біорізноманіття.

**Ключові слова:** забруднення, природні ресурси, війна, екоцид, вибухи, відновлення.

Російська агресія спричинила значну шкоду земельним ресурсам України, що матиме довгострокові наслідки. За деякими підрахунками, загальна сума збитків за перші сім місяців війни перевищує 407,3 млрд грн. За інформацією Оперативного штабу, який займається фіксацією екологічних злочинів з боку РФ, загальний збиток, завданий українському довкіллю, оцінюється у понад 1,35 трлн гривень [1].

Найбільш поширені випадки екологічної шкоди внаслідок війни включають засмічення територій уламками боєприпасів та руйнувань будівель, а також забруднення ґрунтів небезпечними речовинами. Російська агресія поставила під загрозу близько 20 % територій, що мають природоохоронний статус, зокрема ліси, водно – болотні угіддя, заповідники та природні екосистеми. Руйнування цих екосистем може призвести до посилення процесів опустелювання та деградації земельного фонду, особливо сільськогосподарських угідь, що є важливими для продовольчої безпеки країни.

Мільйони гектарів українських земель постраждали від забруднення боєприпасами, що становить серйозну загрозу для продовольчої безпеки та якості водних ресурсів. Окрім цього, наслідки забруднення негативно вплинули на інфраструктуру: зруйновано численні промислові об'єкти, включно з понад 400 підприємствами та близько 50 нафтобазами. Це спричинило масштабні розливи нафтопродуктів, їх горіння, а також виникнення пожеж на інших об'єктах, що разом з викидами продуктів згоряння додало понад 67 мільйонів тонн забруднювальних речовин в атмосферу [2].

Забруднювачі повітря, що виникають внаслідок бойових дій, можуть переноситися на великі відстані, навіть перетинаючи національні кордони, залежно від погодних умов. Крім того, вирви від вибухів, токсичні речовини від ракет і рух важкої техніки негативно впливають на якість ґрунту та продуктів, що на ньому вирощуються.

Війна в Україні спричинила забруднення понад 5 мільйонів гектарів сільськогосподарських земель. За попередніми оцінками Міністерства захисту довкілля та природних ресурсів України, російська окупація пошкодила понад 19 мільйонів гектарів земель, що матиме довгострокові екологічні наслідки.

Існує чотири основні види руйнації ґрунту. Один із них – механічна, що полягає у зміні ґрунтової структури. Це трапляється, коли родючі шари руйнуються або переміщуються з іншими в результаті викопування траншей чи котлованів. Унаслідок таких дій ґрунт втрачає здатність зберігати родючість, утримувати вологу і стає непридатним для вирощування сільськогосподарських

культур. Механічне забруднення також може відбуватися через переміщення військової техніки або авіації [2].

Другий тип – фізичне забруднення, яке проявляється у зміні фізичних властивостей ґрунту. Переміщення військової техніки спричиняє вібрації, а вибухи та пожежі завдають значної шкоди ґрунту, порушуючи також температурний режим, що впливає на рівень вологості, необхідний для рослин.

Третій тип – хімічне забруднення. Воно виникає через витікання пального, осідання продуктів згоряння з атмосфери та токсичні речовини, що містяться у вибухівці снарядів. Вибухи боєприпасів не лише хімічно забруднюють ґрунт, але й спричиняють його механічне пошкодження, викликаючи ерозію, що погіршує проблему зміни клімату.

Четвертий тип – біологічне забруднення. Під час цього процесу гинуть всі живі організми в ґрунті, зокрема мікроорганізми, які підтримують його здоров'я та родючість. Це відбувається через ущільнення ґрунту, теплові удари, руйнування шарів ґрунту та вплив токсичних вибухонебезпечних речовин.

«Усі хімічні речовини, що містяться в боєприпасах, потрапляють у довкілля. Частина з них поширюється в атмосферу, частина осідає безпосередньо на ґрунт, а деякі змиваються дощовою водою і проникають у ґрунтові води. Це призводить до забруднення ґрунту важкими металами, такими як алюміній, мідь і кобальт», – зазначає Людмила Білявська, доктор біологічних наук і науковий співробітник Інституту мікробіології та вірусології ім. Д. К. Заболотного НАН України. За її словами, внаслідок окислення вибухових речовин у повітря, ґрунт і воду потрапляють сполуки сірки та азоту.

Ці токсичні речовини, як правило, осідають у ґрунті, воді й рослинах, які вбирають забруднення, а потім разом із продуктами харчування потрапляють в організм людей. Дослідження Інституту мікробіології та вірусології підтвердило цей ланцюжок – токсичні речовини проникають із ґрунту в рослини, а потім у харчові продукти, які споживають люди [2].

Навіть якщо конфлікт не зачіпає певні поля, вони можуть стати непридатними для вирощування культур через шкідливі впливи. Наприклад,

проліт ракет над сільськогосподарськими угіддями призводить до виділення токсичного ракетного палива, яке негативно впливає на врожайність».

З моменту прориву дамби Каховської ГЕС дніпровські води не лише затопили прилеглі населені пункти, а й почали змивати родючий верхній шар ґрунту, на відновлення якого знадобилося б сотні років. Це також викликало посуху в районах, розташованих вище за течією, де вода з Каховського водосховища використовувалася для зрошення сільськогосподарських угідь. Ще однією серйозною проблемою стало просочування токсичних речовин з місць захоронення відходів, сміттєзвалищ, могил тварин, кладовищ, каналізаційних стоків та гнойових ям.

Ці шкідливі речовини вже дісталися до басейну Чорного моря, деякі з них осіли в ґрунті і проникли в ґрунтові води. Це створює загрозу не лише для південного узбережжя України, але й для всього Чорноморського регіону. Вода в цих районах стає небезпечною для живих організмів, змінюється її солоність. Вчені наразі не можуть повністю оцінити масштаби та наслідки цієї екологічної катастрофи [2].

Щоб повернути родючість пошкодженим ґрунтам і зробити їх придатними для використання, недостатньо лише засипати або усунути карстові воронки. Вибір відповідних методів відновлення залежить від ступеня пошкодження території. Хоча існують можливості прискорити цей процес, розробка нових біотехнологій потребує значного часу та фінансових вкладень у дослідження. Як зазначає Людмила Білявська, навіть у найкращому випадку, коли рослини починають рости, вони можуть поглинати залишкові токсичні речовини з ґрунту, які накопичуються у врожаї [2].

За даними громадської організації «Екодія», ґрунтові пошкодження можна класифікувати на п'ять рівнів. У випадках низького або помірного ступеня пошкодження можливе застосування методів регенерації, таких як фіторе mediaція – очищення ґрунтів за допомогою рослин. Однак при катастрофічному пошкодженні, яке охоплює 75-100 % площі, найефективнішим підходом є консервація земель, тобто їх тимчасове вилучення з

сільськогосподарського обігу для природного відновлення.

Для ґрунтового дослідження стану ґрунтів післявоєнного ландшафту та визначення пріоритетних заходів з їх відновлення потрібен комплексний підхід, що охоплює як екологічну, так і геохімічну оцінку. Важливу роль у цьому процесі можуть відіграти мікробні біотехнології, розроблені в Інституті мікробіології та вірусології. Їхнє ефективне застосування не лише пришвидшить регенерацію ґрунтів, але й сприятиме якнайшвидшому поверненню земель у сільськогосподарський обіг для вирощування екологічно чистої продукції.

Для відновлення ґрунтів необхідно збагачувати їх корисною мікробіотою, використовуючи консорціуми мікроорганізмів або спеціальні мікробні препарати, здатні розкладати токсичні речовини. Це дозволить ініціювати процес регенерації ґрунту. Одним із методів очищення ґрунту є фітотерапія, яка передбачає висаджування рослин, таких як бобові, зернові чи хрестоцвіті овочі, здатних поглинати й виводити токсини. Наразі Інститут мікробіології та вірусології розробляє низку біопрепаратів, які не лише допомагають розщеплювати шкідливі речовини в ґрунті, але й підвищують адаптивні можливості та стійкість фітотерапевтичних рослин до стресових умов [2].

За словами науковців, використання цих мікробних препаратів значно прискорює процес розкладання токсичних сполук у ґрунті, покращує ріст і розвиток рослин – фіторемедіаторів та їхню здатність до очищення ґрунту. Це сприяє швидшому поверненню земель до сільськогосподарського використання для вирощування екологічно чистих і високоякісних культур.

Атмосфера є найбільш динамічним середовищем Землі, а погода визначається коливаннями температури, тиску, швидкості та напрямку вітру. Військові дії супроводжуються вибухами, пожежами та аваріями, що мають значний негативний вплив на склад атмосфери, як на регіональному, так і на глобальному рівні.

Конфлікт в Україні, із застосуванням зброї та вибухових речовин, а також масовим руйнуванням інфраструктури, призвів до серйозного забруднення

повітря. Внаслідок вибухів та пожеж в атмосферу потрапляють великі кількості токсичних речовин, включаючи отруйні хімікати та важкі метали. Це забруднення не лише погіршує якість повітря, але й становить загрозу для здоров'я людей та тварин, викликаючи респіраторні та хронічні захворювання. Військовий екоцид, що стався в Україні, спричинив тривалі екологічні наслідки та значно посилив негативний вплив на атмосферу.

Конфлікти негативно впливають на атмосферу через два основні механізми: [3]

- **прямий вплив:** Вибухи різних видів боєприпасів, застосування артилерії, ракет і бомб безпосередньо викидають в атмосферу шкідливі речовини;
- **непрямі наслідки:** Пожежі в природних екосистемах, прямі попадання снарядів у нафтобази та промислові об'єкти спричиняють масштабне забруднення повітря.

Міністр захисту довкілля та природних ресурсів України, зазначив, що війна спричинила додаткові викиди в атмосферу, зокрема 120 мільйонів тонн вуглекислого газу внаслідок збройної агресії Росії проти України.

Більшість сучасних вибухових речовин містять сполуки азоту, які під час детонації перетворюються на оксиди азоту. В атмосферу також викидаються оксид вуглецю, сірка, вуглекислий газ, водяна пара, бурий газ, свинець і сажа. Як пояснює професор Ігор Пилипенко, завідувач кафедри біології, географії та екології Херсонського державного університету, ці речовини становлять серйозну загрозу як для екосистем, так і для здоров'я людей [3].

Особливо варто відзначити, що деякі речовини є токсичними. Наприклад, одна з найтоксичніших сполук у ракетах – гептил. Він пошкоджує центральну нервову систему, слизові оболонки та дихальну систему. Вдихання великої кількості цієї речовини може призвести до втрати свідомості. Хоча нешкідливі викиди безпосередньо не шкодять здоров'ю людини, нешкідливі викиди також є небезпечними. Вони спричиняють зміну клімату.

Оскільки снаряди зазвичай виготовляються з чавуну, що містить домішки

сірки та міді, токсичність боєприпасів не зникає після детонації. За допомогою сучасних технологій неможливо визначити точний склад зброї іноземного виробництва. Тому необхідно правильно утилізувати осколки снарядів, ракетне паливо, згорілі цистерни, збиті літаки та інші залишки бойових дій. Також необхідно проводити дезактивацію уражених територій.

«Ракети впливають на всю глобальну екосистему. Один лише їхній запуск генерує величезну кількість відходів, включаючи паливо, охолоджуючу рідину та інші хімічні речовини. Крім того, коли фрагменти потрапляють у ґрунт і водні ресурси, вони забруднюють навколишнє середовище токсичними речовинами. Вони також негативно впливають на рослини і тварин. Особливо шкідливо це для птахів, які можуть вдихати токсичні випаровування, пролітаючи над ураженою територією» [3].

Прямі конфлікти на цих територіях і кулі, що влучають у ліси, мають подвійний вплив на екосистему. Вони не лише спричиняють забруднення повітря, але й призводять до втрати зелених насаджень, які беруть участь у процесах фотосинтезу.

«Традиційно пожежі викидають в атмосферу сажу, тобто вуглець і продукти неповного згоряння деревини. Але горять не лише лісосмуги та поля, а й машини. Іншими словами, в повітря може потрапити все, що завгодно. Крім того, в антропогенних ландшафтах горять людські будинки, наповнені різними синтетичними матеріалами, такими як поліетилен і пластик. «Будинки людей наповнені різними синтетичними матеріалами, такими як поліетилен і пластик. Це екологічна проблема».

Ще одна головна мета російських військових – атакувати об'єкти критичної інфраструктури, нафтобази, промислові підприємства та склади. При цьому викидаються токсичні гази і тверді частинки, які покривають великі території [3].

«Нафтопродукти горять по – різному, з різним ступенем окислення, що відбувається при різних температурах, і згоряння може бути повним або неповним. Передусім йдеться про азотні та карбонові викиди.

Україна є другою за площею країною в Європі та багата на природні комплекси. Основні наслідки конфлікту для природних комплексів включають пошкодження дерев внаслідок вибухів, пошкодження ґрунтового покриву та трав'янистої рослинності, загрози українській дикій природі та заповідним територіям з боку російської збройної агресії, занепокоєння тварин, включаючи періоди тиші, пошкодження заповідних територій, лісові пожежі та інші екосистеми.

Ліси, степова рослинність та водно – болотні угіддя є основними природними комплексами, які найбільше страждають від конфліктів. Серед природних комплексів найбільша увага приділяється лісам, які мають особливе екологічне, історико – культурне, рекреаційне, оздоровче та природоохоронне значення.

Збитки, завдані російською збройною агресією: забруднення річок, водойм і морів скиданням забруднених відходів (зворотні води); забруднення води продукцією, сировиною і вантажами, що перевозяться (наприклад, з кораблів, танкерів, контейнерів і портів, у тому числі внаслідок обстрілів); засмічення річок, водойм і морів відходами, сміттям та іншими твердими сторонніми предметами; несанкціоноване використання води водних ресурсів (наприклад, перекачування води з Каховського водосховища до Криму Північно – Кримським каналом); забруднення підземних вод внаслідок скидання побутових і промислових відходів з полігонів (звалищ), по трубах або з використанням топографічної гравітації; пошкодження або знищення виробничих об'єктів, суден та їхніх вантажів у місцях застосування контролю; пошкодження або знищення наземного транспорту великої кількості хімічної продукції [4].

Річки неконтрольовано забруднюються, що запускає довготривалий невидимий процес, який призводить до деградації водної екосистеми. Ми позбавлені доступу до безпечної води, що створює екологічні загрози на національному та транснаціональному рівнях.

Внаслідок війни більшість населення України має проблеми з доступом



до питної води. На окупованих територіях місцеве населення не має належного доступу до води та санітарних умов. Велика кількість палива, мастил і відходів від боєприпасів і кораблів скидається в море. Тисячі тонн нафтопродуктів були розлиті в море, а близько 500 об'єктів водної інфраструктури були зруйновані або пошкоджені. Через ненадійне енергопостачання очисні споруди не працюють належним чином, і неочищені стічні води, нафтопродукти, важкі метали та інші токсичні хімічні речовини потрапляють у річки та водойми. У річках на неокупованих територіях вміст ртуті, міді, цинку та марганцю перевищує норму. Російська окупаційна влада несанкціоновано перекидає дніпровську воду Північно – Кримським каналом до Криму. Доступ до станцій моніторингу якості води обмежений або відсутній, що призводить до браку інформації про поточний стан річок і моря та ризики для населення [4].

На жаль, внаслідок російської агресії на території України відбувається руйнування довкілля. Окрім замінованих ґрунтів, спалених лісів та забрудненого повітря, забруднюються також і водні джерела. Наслідки можуть бути набагато серйознішими, ніж ми можемо собі уявити. Список хвороб, які викликає вживання забрудненої води, довгий. Це пошкодження зубної емалі через надлишок фтору, порушення формування кісток через надлишок заліза в організмі, гепатит та інші інфекції, спричинені бактеріями та кишковою паличкою [4].

Водні ресурси забруднюються промисловими та міськими стічними водами, що містять важкі метали, органічні речовини та бактеріологічні забруднювачі. Через прямий вплив на здоров'я людей важливо здійснювати ефективний моніторинг та постійно вдосконалювати систему водопостачання, щоб забезпечити цивільне населення чистою водою [5].

Таким чином, військовий екоцид в Україні є серйозним наслідком збройної агресії з руйнівним впливом на довкілля. Військові дії, включаючи обстріли, використання важкої техніки та озброєння, руйнують природні екосистеми та забруднюють повітря, ґрунт і водні ресурси. Екологічна шкода є довготривалою і потребує багато часу для її усунення. Існують також загрози

для здоров'я людей, оскільки руйнування промислових об'єктів призводить до витоку хімічних речовин, важких металів і радіації. Воєнний екоцид в Україні вже зараз ставить під загрозу життєдіяльність майбутніх поколінь, оскільки природне відновлення може зайняти десятиліття, а в деяких випадках шкода може бути незворотною [5].

Міжнародне визнання екоциду воєнним злочином та відповідальність за такі дії є важливим кроком на шляху до забезпечення екологічної безпеки не лише в Україні, але й в інших регіонах, що постраждали від збройного конфлікту.

### **СПИСОК ЛІТЕРАТУРИ**

1. <https://www.epravda.com.ua/news/2022/11/6/693509/>.
2. <https://ecoaction.org.ua/vijna-vplyvaie-na-grunty.html>
3. <https://hmarochos.kiev.ua/2024/01/10/yak-vijna-vplyvaye-na-yakist-povitrya/>
4. <https://uncg.org.ua/zabrudnenniabuzkoho-lymanu-vnaslidok-poshkodzhennia-holovnykh-ochysnykh-sporud-mykolaieva/>
5. <https://firtka.if.ua/blog/view/vpliv-voiennikh-diyi-v-ukrayini-na-vodni-resursi-ta-stan-dovkillia>

УДК 612.8

## СТАН СЕНСОРНОЇ СФЕРИ ДОШКІЛЬНЯТ З ПОРУШЕННЯМИ ОПОРНО-РУХОВОГО АПАРАТУ

**Сілаєва Ірина Анатоліївна**  
магістр,

**Юхименко Лілія Іванівна**  
д.б.н., професор

Черкаський національний університет  
імені Богдана Хмельницького  
м. Черкаси, Україна

**Анотація:** Досліджено стан сенсорної сфери дітей дошкільного віку з порушеннями опорно-рухового апарату за психофізіологічними показниками функції пам'яті. Висловлено припущення щодо необхідності застосування в освітній роботі з дошкільнятами спеціально підібраних корекційно-розвиваючих технік з метою активізації процесів удосконалення їх функції пам'яті.

**Ключові слова:** сенсорна сфера, опорно-руховий апарат, психофізіологічні показники, функція пам'яті, корекція.

Натепер під сенсорною сферою (СС) розуміють сукупність знань дитини про оточуючий світ, завдяки яким у неї створюється можливість рухатися, виконувати різні види активностей, мислити, розуміти оточуючих тощо [1]. СС дозволяє отримувати життєвий досвід та використовувати його у тій чи іншій ситуації. Вчені наголошують, що чим вищим є розвиток СС, тим повніше відбувається сприйняття різноманітних деталей подразників (інтенсивності, модальності і ін.), їх осмислення, і тим швидше розвиваються відповідні процеси адаптивності та реактивності організму [2]. На основі СС формуються різноманітні програми рухів, відбувається орієнтація у навколишньому світі, проходить аналізування явищ, здійснюється інтеграція різнорідної інформації у мозку тощо.

Відомо, що між якістю відчуття і властивостями рухової діяльності існує тісний зв'язок [3]. Ступінь регуляції рухів (у першу чергу, за рахунок функцій пам'яті), є визначальною для виникнення певних відчуттів, і навпаки. З іншого боку, СС має визначальний вплив на процеси мислення, побудови стереотипів та загалом на розумовий розвиток та соціальне становлення дитини [4]. Сьогодні вже ні в кого не виникає сумнівів, що стан СС є залежним від органів чуття: зору, слуху, нюху, а також від можливостей опорно-рухового апарату дитини. Отже, автори одностайні, що СС має величезне значення для оволодіння дитиною будь-якою діяльністю [5].

Нажаль, за даними ВООЗ, не менше 60% дошкільнят у світі мають ускладнення здоров'я, пов'язані із порушеннями опорно-рухового апарату (ОРА) і мають діагнози: вроджений вивих стегна, дисплазія тазостегнових суглобів, кривошия, клишоногість, плоскостопість, аномалії розвитку хребта (сколіоз), недорозвинення і дефекти кінцівок (аномалії розвитку пальців кисті), деформація грудної клітки, дитячий церебральний параліч і ін. [1]. Внаслідок цього, у таких дітей спостерігається загальмовування морфо-функціонального розвитку, зменшення фізичної та розумової працездатності, підвищення втомлюваності, зниження реактивності організму. Автори наголошують, що для з'ясування цієї низки проблем сьогодні все більше приділяють увагу психофізіологічним показникам розвитку і формування СС дітей з особливими освітніми потребами [3, 5]. Запроваджуються здоров'я розвиваючі програми, проводяться заходи по соціально-психологічній реабілітації, але до цього часу проблема СС все ще далека від свого вирішення. У зв'язку з цим, *метою нашої роботи* було проаналізувати стан СС дошкільнят з порушеннями ОРА за психофізіологічними показниками функції коротко часової пам'яті. В обстеженні взяли участь вихованці 4-ох, 5-ти і 6-ти років Черкаських дитячих садків, що мали порушення ОРА і без них. Досліджуючи стан СС дітей з особливими освітніми потребами та здорових дітей цього ж віку, ми проаналізували психофізіологічні показники функції коротко часової зорової пам'яті, отримані корекційно-педагогічними методиками, рекомендованими

МОН України. Для тестування пам'яті застосовували методику «Запам'ятай тварини», де критерієм оцінки була кількість правильно оголошених тварин та методикою «Малюнок по пам'яті», де враховували кількість відсутніх на малюнку деталей, правильність відтворення кольорів. В експериментальну групу увійшли діти з порушенням ОРА (16 осіб зі сколіозом та дискінезією тазостегнових суглобів обох статей). Практично здорові діти склали контрольну групу (17 осіб). Обстеження були проведені у відповідності до норм біоетики та з дотриманням положень МОЗ України від 13.03.2006, № 66 і Хельсинської Декларації (1975, пізніші редакції 1996-2013 рр.). Весь отриманий матеріал оброблений методом параметричної статистики за пакетом програм Microsoft Excel – 2010.

Найнижчий рівень пам'яті за методикою «Запам'ятай тварини» (як в експериментальній, так і контрольній групах) було виявлено у 4-річних дошкільнят. Хоча достовірних різниць між показниками пам'яті обстежуваних дітей обох груп цього віку не було встановлено ( $p \leq 0,05$ ), виявлено тенденцію до гірших її значень у дітей з ОРА (табл.1).

З таблиці також видно, що з віком у 5-ти і 6-ти річних дітей відбувався прогресивний розвиток СС за показниками пам'яті незалежно від стану ОРА. На це вказували більші кількісні значення відтвореного числа назв тварин у 5-ти річних дітей порівняно із 4-річними та у 6-ти річних дітей відносно показників двох попередніх вікових груп. Показники функції пам'яті дітей 6-ти років в обох групах були найвищими.

**Таблиця 1.**

**Середні показники пам'яті дітей з порушеннями ОРА та їх здорових однолітків (методика «Запам'ятай тварини»)**

| № п/п | Вік обстежуваних (роки) | Показники пам'яті      |              |
|-------|-------------------------|------------------------|--------------|
|       |                         | Діти з порушеннями ОРА | Здорові діти |
| 1.    | 4                       | 1,7±0,5                | 2,3±0,4      |
| 2.    | 5                       | 3,1±0,4*               | 4,4±0,5*     |
| 3.    | 4                       | 5,2±0,6*#^             | 6,9±0,7*#    |

Примітка. \* - достовірність відмінностей показників обстежуваних  $p \leq 0,05$  відносно 4-річних дітей у своїй категорії, # -  $p \leq 0,05$  відносно показників 5-річних дітей своєї категорії, ^ -  $p \leq 0,05$  відносно показників здорових дітей.

Привертає увагу і те, що кількісні значення пам'яті у дітей з порушеннями ОРА, не дивлячись на прогресивні вікові зміни цієї функції, стали достовірно нижчими порівняно таких у їх здорових однолітків ( $p \leq 0,05$ ). Схожі результати були отримані і під час аналізу СС за показниками пам'яті, отриманими методикою «Малюнок по пам'яті» (табл. 2).

**Таблиця 2.**

**Середні показники пам'яті дітей з порушеннями ОРА та їх здорових однолітків (методика «Малюнок по пам'яті»)**

| № п/п | Вік (роки) | Показники пам'яті      |              |
|-------|------------|------------------------|--------------|
|       |            | Діти з порушеннями ОРА | Здорові діти |
| 1.    | 4          | 2,8±0,4                | 3,3±0,4      |
| 2.    | 5          | 4,6±0,3*               | 5,6±0,4*     |
| 3.    | 4          | 6,3±0,4*#^             | 8,9±0,5*#    |

Примітка. \* - достовірність відмінностей показників обстежуваних  $p \leq 0,05$  відносно 4-річних дітей у своїй категорії, # -  $p \leq 0,05$  відносно показників 5-річних дітей своєї категорії, ^ -  $p \leq 0,05$  відносно показників здорових дітей.

Слід підкреслити, що виконання завдань в обох застосованих нами у дослідженні методиках (по запам'ятовуванню як тварин, так і деталей та кольорів на малюнках) потребувало від дітей 4-х років значного напруження та концентрації, що швидко викликало у них розвиток втоми та втрату інтересу до їх продовження в обох обстежуваних групах. Як відомо з літератури, довільне запам'ятовування у молодшому дошкільному віці ще не є достатньо розвиненим [2].

Серед старших груп дітей, особливо у 6-ти річних, виконання завдання викликало помітний інтерес, бажання виконати завдання «краще за всіх» та отримати інше завдання. Діти з порушеннями ОРА 5-6-ти років також із зацікавленістю виконували запропоновані завдання, хоча деякі з них демонстрували певні складнощі упродовж роботи та припускались помилок.

Наголошуємо на тому, що отримані нами результати не є достатніми для пояснення рівня розвитку СС дошкільнят з порушеннями ОРА, але вони вказують на необхідність проведення подальшого дослідження у цьому напрямку. Ймовірно, що для таких дітей буде корисним застосовувати в

освітній роботі спеціальні реабілітаційно-розвиваючі техніки з метою активізації процесів удосконалення функції їх пам'яті, як одної із базових у забезпеченні мисленнєвої, інтелектуальної та інтегративної складової їх сенсорної сфери.

**Висновки.** Встановлено знижені характеристики сенсорної сфери за показниками пам'яті у дошкільнят з порушеннями опорно-рухового апарату порівняно їх здорових однолітків.

### СПИСОК ЛІТЕРАТУРИ

1. Колупаєва А.А., Савчук Л.О. Діти з особливими освітніми потребами та організація їх навчання. Видання доповнене та перероблене: наук.-метод. посіб. / А.А. Колупаєва, Л.О. Савчук, К.: Видавнича група «АТОПОЛ», 2011. – 274 с.

2. Корекційно-розвивальна робота з дітьми з особливостями психофізичного розвитку: науково-метод. посіб. / Укладач О.В. Гаяш. – Ужгород: Інформаційно-видавничий центр ЗІППО, 2016. – 120 с.

3. Andrijuk L. Mjazovyj dysbalans u dytjachomu vici. // Zdobutky klinichnoji i eksperymentaljnoji medycyny. 2016. – 2:24-28.

4. Шевченко Ю.В. Соціалізація дітей з особливими потребами в умовах інклюзивної освіти в Україні. <https://aqce.com.ua/vipusk-n9-2017/shevchenko-juv-socializacija-ditej-z-osoblivimi-potrebami-v-umovah-inkluzivnoi-osviti-v-ukraini.html>

5. Кравченко Т.В. Соціальні цінності – керівні принципи соціальної поведінки / Т.В. Кравченко // Педагогічна освіта: теорія і практика. Психологія. Психологія: зб. наук. пр. Київ. Ун-т ім. Б.Грінченка, Ін-т проблем виховання НАПН України / [редкол. : Огнев'юк В.О., Бех І.Д., Хоружа Л.Л. та ін.]. – К. : Київ. ун-т ім. Б.Грінченка, 2012. – № 18. – С.64 – 67.

УДК 612.8

**ПРОБЛЕМА ОСКОЛКОВОГО ПОРАНЕННЯ КОЛІННОГО СУГЛОБА:  
ШЛЯХИ ВИРІШЕННЯ**

**Фінашкіна Інна Вікторівна**  
магістр,  
**Юхименко Лілія Іванівна**  
д.б.н., професор  
Черкаський національний університет  
імені Богдана Хмельницького  
м. Черкаси, Україна

**Анотація:** Проаналізовано сучасні методи та способи фізичної реабілітації, які застосовуються після осколкового поранення колінного суглоба. Виявлено основні шляхи зниження післяопераційних ускладнень, збереження функціональної активності колінного суглоба та максимального відновлення його функцій.

**Ключові слова:** осколкове поранення колінного суглоба, фізична реабілітація.

Аналіз порушень цілісності тіла людини, що мають військове походження, вказує на домінування вогнепальних поранень кінцівок, переломів їх кісток та осколкових вражень суглобів порівняно із травмами інших видів і локалізацій [1]. Серед травм нижніх кінцівок ушкодження колінного суглоба займають не менше 70%, які класифікуються як складні внаслідок руйнації рухливого з'єднання стегнової, великогомілкової кісток та надколінка у трьох площинах.

Під час травматизації суглоба відбувається порушення його зв'язкового апарату, особливо хрестоподібних зв'язок та хрящових утворень (менісків), які розташовані всередині суглоба, що призводить до порушення всієї біомеханічної конструкції [2].

Додатковим травмуючим та ускладнюючим фактором є осколки снарядів,



різномірні уламки, що прилітають з вибуховою хвилею, привносячи забруднення у рану. За видом снаряду, який завдав травмування, вогнепальні поранення бувають кульові, осколкові (з різних елементів та форм), мінно-вибухові тощо. Також має значення кінетична енергія кулі, її зміщення під час проходження у живих тканинах. Після утворення первинного ранового каналу з появою некрозу, настає порушення мікроциркуляції, відбувається вивільнення ферментів, руйнування субклітинних структур та розвиток запалення [3].

Автори наголошують, що після операційних втручань (видалення осколків, реконструкції зв'язкового апарату), медикаментозного лікування і ін., постає завдання по відновленню працездатності колінного суглоба, вирішення якого великою мірою залежить від проведення фізичної реабілітації [4, 5]. Серед найбільших складнощів, з якими зіштовхується постраждала особа — це обмеження рухливості у суглобі, індивідуальні характеристики перебігу репаративних процесів тощо [6].

Отже, не дивлячись на значний досвід теоретичних і практичних знань по відновленню колінного суглоба, сучасна вогнепальна зброя, яка застосовується в умовах ведення війни, створює нові виклики як для лікування, так і реабілітації після поранення.

У зв'язку з цим, *метою нашої роботи* було проаналізувати сучасні методи та способи фізичної реабілітації, які застосовуються після осколкового поранення колінного суглоба.

Вивчення результатів робіт багатьох авторів дозволило виділити ряд основних принципів проведення фізичної реабілітації (рис. 1).

Дослідники підкреслюють, що формування реабілітаційної програми повинно ґрунтуватися на якомога ранньому застосуванні відповідного фізичного навантаження, систематичній розробленні суглоба, обов'язковому проведенні постійного моніторингу можливого набряку коліна, підборі спеціальних вправ лікувальної фізичної культури на зміцнення м'язів травмованої нижньої кінцівки, застосуванні занять на вело-,

механо-тренажерах, піднімання сходинок, ходьба та біг [1, 5, 7, 8].



**Рис. 1. Принципи фізичної реабілітації колінного суглоба.**

У літературі зустрічається значна кількість різних засобів фізичної реабілітації, які застосовуються після проведення оперативних втручань щодо відновлення порушених хрестоподібних зв'язок колінного суглоба.

Авторами підкреслюється, що зменшення больового фактору повинно забезпечуватись шляхом накладання холоду, застосування пасивних рухів у ранній період після операції та у подальшому, через 5-10 днів, до чергування пасивних та активних рухових вправ.

Тривалість програми фізичної реабілітації може коливатися від 7 місяців до 1-1,5 року з врахування індивідуальних показань [6].

Отже, серед найбільш дієвих сучасних засобів (способів) фізичної реабілітації осколкового поранення колінного суглоба доцільно підкреслити декілька (рис. 2).



**Рис. 2. Основні засоби фізичної реабілітації колінного суглоба.**

Схиляємось до думки, що головним акцентом лікування та реабілітації осколкового поранення колінного суглоба, як складного завдання, повинно бути впровадження комплексних програм із застосуванням різноманітних засобів впливу та рухових режимів, що стане наступним кроком нашого дослідження.

**Висновки.** Проведений аналіз літератури дозволив виявити основні принципи застосування фізичної реабілітації, виділити її сучасні методи та засоби, спрямовані на зниження післяопераційних ускладнень, збереження функціональної активності та повне відновлення функцій колінного суглоба після осколкового поранення.

## СПИСОК ЛІТЕРАТУРИ

1. Мухін В.М. Фізична реабілітація в травматології : монографія / В.М. Мухін. – Л. : ЛДУФК, 2015. – 428 с.
2. Колінний суглоб (променева анатомія, методи дослідження, променева діагностика захворювань і травматичних ушкоджень) / М.І. Спужак, О.П. Шармазанова, Р.Я. Абдуллаєв та ін. – Донецьк : Видавець

Заславський О.Ю., 2011. – 208 с.

3. Вогнепальні поранення: тактика надання допомоги та профілактика тромботичних ускладнень. Health-ua.com. Спеціалізований медичний портал. <https://health-ua.com/article/69898-vognepaln-poranennya--taktika-nadannya-dopomogi-taproflaktika-trombotichnih>

4. Гайко О.Г. Оцінка ефективності лікувально-реабілітаційних заходів після артроскопічних втручань у хворих з ушкодженнями менісків та передньої хрестоподібної зв'язки колінного суглоба / О.Г. Гайко, Л.В. Перфілова // Зб. наукових праць XVII з'їзду ортопедів-травматологів України, Київ, 5–7 жовтня 2016 р. – К. : ДУ «ІТО НАМНУ», 2016. – С. 369–369.

5. Етапна реабілітація після артроскопічних втручань на колінному суглобі / І.В. Рой, О.І. Баяндіна, І.К. Бабова, О.А. Костогриз // Медична і фізична реабілітація – європейський підхід в рамках міжнародного медичного конгресу «Впровадження сучасних досягнень медичної науки в практику охорони здоров'я України» : матеріали міжнародного конгресу. – К., 2012. – С. 68.

6. Зазірний І.М. Сучасні суперечливі погляди на реабілітацію після реконструкції передньої хрестоподібної зв'язки (огляд літератури). Частина II / І.М. Зазірний // Вісник ортопедії, травматології та протезування. – 2014. – № 3. – С. 75–79.

7. Фізична реабілітація пацієнтів після артроскопічної реконструкції передньої хрестоподібної зв'язки колінного суглоба на пізньому післяопераційному періоді / О. Баяндіна, Л. Катюкова, М. Стрельник, А. Русанов, О. Ніканоров // Фіз. культура, спорт та здоров'я нації : зб. наук. пр. – К., 2014. – Вип. 17. – С. 625–629.

8. Чеміріс А.Й. Фізична реабілітація хворих з пошкодженням передньої хрестоподібної зв'язки колінного суглоба / А.Й. Чеміріс, А.В. Давиденко // Літопис травматології та ортопедії. – 2011. – № 1–2. – С. 271–271.

# MEDICAL SCIENCES

## DYNAMICS OF NERVOUS REGULATION OF THE ACTIVITY OF BODY SYSTEMS

**Akhrorov Khabibulloh Khamidullayevich**

associate professor of the physiology department  
Emu University,

**Salimova Munisaxon Bobirovna**

student of Emu University,

**Ubaydullayeva Munisxon Salievna**

student of Emu University,

**Muxammedova Nodira Xabibullaevna**

student of Emu University

The experimental data, explicitly and convincingly presented in works of physiologists, with big conspicuity confirm the difficult functional interrelations of all links of the device of digestion.

Gastric juice is produced by the glands of the stomach located in its mucous membrane. It is covered with a layer of columnar epithelium, the cells of which, on an empty stomach, secrete mucus in the form of a thick gel and a weakly basic liquid. The surface of the mucous membrane has a huge number of small depressions - gastric pits, into each of which the lumens of 3-7 gastric glands open. In each section of the stomach there are glands of a certain type.

There are three sections of the stomach. The cardiac section, which is a narrow, 1-4 cm wide, ring below the opening of the esophagus, contains tubular glands. They consist mainly of mucus-producing cells. The fundus and body of the stomach, which together make up 3/4 of the entire stomach, include three types of cells: main cells, which produce proteolytic enzymes, parietal cells, secreting hydrochloric acid, and accessory cells, secreting mucus.

The pyloric region, which makes up 15-20% of the stomach, contains simply

branched tubular glands that secrete mainly mucus. The peculiarity of this section is the presence of G-cells that produce gastrin. Fundal gastric juice plays a leading role in gastric digestion. The human stomach secretes 2-2.5 liters of juice per day.

On an empty stomach, the glands of the stomach secrete a little mucous juice, which contains practically no hydrochloric acid and enzymes. Eating sharply stimulates secretory processes. This occurs under the influence of a complex of neuro-reflex and humoral factors.

The main secretory nerve is the vagus. The mediator acetylcholine, released at the endings of their axons, stimulates the secretory activity of the main, parietal and mucoid cells of the gastric glands through the M-cholinergic receptors of the glandulocyte membrane. In all these cells, acetylcholine-receptor interaction is accompanied by an increase in the entry of  $\text{Ca}^{2+}$  into the cells.

In addition, acetylcholine affects secretory cells indirectly through stimulation of the formation of the hormone gastrin and histamine. Acetylcholine activates G-cells of the mucous membrane of the antrum of the stomach, producing gastrin, which through the bloodstream reaches the parietal cells of the glands and, through special receptors in their membranes, causes the production of hydrochloric acid.

Gastrin stimulates the synthesis and release of pepsinogens by chief cells and mucus - mucoid cells. If the pH in the antrum of the stomach decreases, which is associated with an increase in the secretion of hydrochloric acid by the gastric glands, then the release of gastrin decreases. At pH 1.0, the secretion of gastrin stops and the secretion of the gastric glands sharply decreases.

Thus, gastrin takes part in the self-regulation of gastric secretion depending on the pH value of the antral contents. The formation of gastrin itself, in addition to the vagus nerve, is stimulated under the influence of protein hydrolysis products, alcohol, and food extractives.

Acetylcholine and gastrin in the mucous membrane of the fundus of the stomach stimulate the activity of mast cells of the gastric mucosa that secrete histamine, which, diffusing through the intercellular spaces, through the H<sub>2</sub> receptors of the parietal cell membrane, stimulates the production of large amounts of acidic

gastric juice, poor in enzymes and mucoids.

The effect of histamine is based on the process of involving intracellular cAMP - its formation is accelerated. Histamine and gastrin affect the secretion of pepsinogen indirectly - increasing the secretion of hydrochloric acid. In high doses, histamine inhibits the secretion of chief cells.

Three stimulants of gastric secretion (acetylcholine, gastrin and histamine) mutually enhance each other's effects. After transection of the vagus nerves (in animal experiments), the stimulant effect of acetylcholine, gastrin and histamine is sharply weakened.

The secretion of the gastric glands is enhanced by bombesin (a releasing factor in the release of gastrin), and to a lesser extent by the hormone motilin. Inhibition of secretion processes in the stomach occurs both by inhibiting the formation of hormonal stimulants and by directly influencing secretory cells.

In both cases, most inhibitors inhibit the intracellular processes of cAMP formation and  $Ca^{2+}$  entry. The secretion of gastric HCl decreases when the pH in the duodenum, under the influence of dietary chyme, is acidified below 4.0.

Under these conditions, the duodenal mucosa secretes the hormone secretin, which inhibits the formation of HCl. Inhibits the secretion of gastric juice and fatty chyme that enters the intestines. This effect is mediated by the release of gastroinhibitory peptide (GIP) and cholecystokinin (CCK). All of these hormones, formed in the duodenum, enter the gastric glands through the bloodstream.

By numerous experiments, it is proved that secretory and motive function of a stomach, motor function of a small and large intestine and the bile-excreting system of a liver are intimately bound, and in physiological conditions are strictly coordinate.

The role of irritation of the neuroreceptor device of a stomach in activity of other departments of the alimentary system received extended coverage in the light of the doctrine about an interorecction of internals. It is proved that the irritation of mechanical and stomach chemoreceptors when filling with its food is followed by reflex reductions of both a thin, and large intestine. Movements of a small bowel, slight and the surface at an empty stomach, in 10-15 min. after meal reach a

maximum of intensity and remain at such level during the entire period of digestion. At the same time there is strengthening of a physical activity of a colon – the gastrointestinal reflex described by K.M. Bykov and G.M. Davydov.

According to the experimental data, reflex influences at mechanical, chemical or thermal irritation of nervous receptors of a stomach can be expressed not only in strengthening, but also in slowing down of physical activity of intestines. The nature of the reflex answer depends on intensity of irritation, as well as on a reference state of a musculature and the neuroreceptor device of intestines.

In physiological conditions filling of a stomach is followed by reduction of a terminal piece of an ileal gut with opening of an ileocecal sphincter and transition of contents to a caecum – a gastro-ileal reflex. On the contrary, overfilling of a distal loop of an ileal gut leads to reflex reduction of the gatekeeper with slowing down of bleeding of a stomach.

It is proved that the irritation of interoreceptors of a stomach stimulates secretion of a pancreas and bilious and secretory function of a liver, leads to strengthening of reductions of a gall bladder with evacuation of bile in duodenum. At thermal, chemical irritations, restretching of walls of a stomach and at some pathological states, on the contrary, reflex depressing of a bile secretion and pancreatic secretion is observed.

The interrelation of activity of various departments of intestines and the bile-excreting system of a liver is proved on rich experimental material. The interoreceptive alarm system from various segments thin and a colon has a natural impact on bile excretion function of a liver. So, the irritation of mechanical and chemoreceptors of a small bowel is followed by braking of a bile excretion in a reflex phase with the subsequent stimulation in neuro humoral phase. At the experimental inflammation of the isolated loop of a jejunum the expressed dyskinetic disorders of biliary tract on brake type are observed. Irritation of nervous receptors of proximal and distal sites of a small bowel, the blind person and a rectum leads to reflex braking of an exit of bile in duodenum with lengthening of the latent period of the answer to food irritants. Along with the reflex motive answer the quantity increases and the



qualitative composition of the separated bile changes. Slowing down of evacuation of bile in duodenum, despite strengthening of a bile secretion, creates conditions for stagnation of bile in bilious paths. The interoceptive alarm system at irritation of receptors ileocecal area leads to especially expressed malfunction of a bile secretion, strengthening of a motility of a gall bladder and at the same time – slowing down of evacuation of bile in duodenum as a result of increase in a tone and a spasm of trailer department of the general bilious channel. These data demonstrate that reflex influences from ileocecal area can be the cause of dyskinesias of biliary tract.

Thus, impulses with mechanical chemo - and baroreceptors of a stomach make continuous impact on the functional condition of all departments of the alimentary system. In turn, and the stomach is under the influence of an afferent impulsation from other departments of a digestive tube and bile-excreting system of liver. It is proved that the irritation of mechanical - and chemoreceptors of various departments of intestines, especially most richly innervated the blind person and a rectum, is followed by changes of secretion, a tone and motive activity of a stomach.

In the difficult pathology of the alimentary system the cecal area having high physiological activity and defined along with a piloric part of a stomach and rectum as one of "nodal points of an abdominal cavity".

It is proved by comparison of character and intensity of responses of a stomach to the irritations going from ileocecal area before and after a section of the main nervous trunks that the main transmitter of reflex impulses is the sympathetic system, and the main station on the way of these impulses – a solar plexus.

In the light of the experimental datas the role extero-and interoceptive influences in the functional condition and the difficult diverse interaction of digestive organs is obvious. It is clear, that any pathological process in an abdominal cavity it becomes inevitable a zone of a pathological afferent impulsation, emergence of various conjugate functional frustration of various links of the device of digestion is a consequence of what.

It is apparent that in pathological conditions the functional interrelations of a stomach and ileocecal department of intestines are of especially great importance.

Diseases of ileocecal area, in particular, of a worm-shaped shoot, have to be reflected in a condition of secretion and motive evacuation function of a stomach inevitably; on the other hand, pathological changes of the stomach, especially its pyloric department and also duodenum can lead to spastic reactions from outside ileocecal sphincter and also sphincters of proximal departments of a large intestine.

There is no need to emphasize value of a comprehension of regularities of development and the nature of clinical manifestations of the functional frustration of various links of the alimentary system complicating this or that pathological process in an abdominal cavity.

#### **REFERENCES:**

1. Membrane hydrolysis and transport: New data and hypotheses / Ed. A. M. Ugoleva. L., 1986.
2. Basics of physiology: Proc. for universities. 3rd ed., erased. /Ed. acad. A. D. Nozdracheva. - St. Petersburg: Lan, 2004. - 1088 pp. Normal human physiology / Ed. B.I. Tkachenko.- M.: Medicine, 2005.
3. Physiology of digestion/ edited by A.V. Solovyeva. SPb.: Science 2000.
4. *Chatterjee*. Human physiology. Medical allied agency. -India - Calcutta, 2007.
5. Textbook of Medical Physiology / A.C.Guyton. -M.D. Philadelphia-London - Toronto - Tokyo, 2008.
6. Human physiology / Ed. G.I.Kositsky. - M.: Medicine, 1985. - 560 p.

# NANOMATERIALS IN BIOMEDICINE

**Nechyporenko Nataliia**

163 Biomedical Engineering

Third year student

Ukrainian State Chemical-Technological University

Dnipro, Ukraine

**Abstract:** Nanomaterials defined as materials with dimensions in the nanoscale, have gained significant attention in biomedicine due to their unique physical, chemical and biological properties. Nanoparticles, quantum dots, and nanofibers are being employed to target diseases with unprecedented precision, improving drug bioavailability and reducing side effects. In tissue engineering, nanomaterials serve as scaffolds that promote cell growth and tissue regeneration. Additionally, their application in cancer treatment, particularly through targeted drug delivery and hyperthermia therapy, has shown promising results. However, challenges related to toxicity, biocompatibility, and long-term effects remain critical areas of research.

**Key words:** Nanomaterials, biomedicine, drug delivery, biosensing, nanoparticles, biocompatibility.

## **Introduction**

Due to their exceptional physicochemical properties arising from their high surface area and nanoscale size, nanomaterials have lately involved a lot of attention since they offer a lot of potential in many fields, particularly in pharmacy and biomedicine, for cancer treatment, drug/gene delivery, tissue engineering, medical implants, biological imaging, etc. A large number of nanomaterials have countless potential to be applied in biomedicine, including nanoplates, nanotubes, nanoparticles, nanowires, and so forth. To be effective in biomedical applications, nanomaterials must meet certain criteria, including biocompatibility and low cytotoxicity. It is essential to maintain their colloidal stability in physiological

conditions and across varying pH levels. Specific interactions with biomolecules often require modifying the surface of these nanomaterials through functionalization. Functionalized nanoparticles (FNPs) offer exciting opportunities for developing multifunctional biological devices. They can enhance delivery efficiency and pharmacokinetics after systemic injection, allowing for better penetration into tissues and targeted drug delivery. Their small size improves properties like solubility and diffusivity, facilitating effective therapeutic outcomes.

### **Classification of Functionalized Nanoparticles (FNPs)**

Functionalized nanoparticles (FNPs) can be classified based on their composition into three main categories.

*Metallic* nanoparticles are composed of metals such as gold, silver, platinum, and iron, and are known for their unique electronic, optical, and magnetic properties. These nanoparticles find widespread applications in imaging, drug delivery, photothermal therapy, and as antimicrobial agents.

*Polymeric* nanoparticles are made from biodegradable and biocompatible polymers, such as polylactic acid (PLA) and poly(lactic-co-glycolic acid) (PLGA). They can encapsulate drugs and release them in a controlled manner, with their degradation products being non-toxic. These nanoparticles are frequently used in targeted drug delivery, gene delivery, and vaccine formulation.

*Ceramic* nanoparticles are composed of inorganic materials like silica, calcium phosphate, or hydroxyapatite. They are known for their biocompatibility, stability, and good mechanical strength. Ceramic nanoparticles are utilized in drug delivery systems, tissue engineering, and as contrast agents in imaging. [1]

### **Applications of Nanoparticles (NPs)**

#### **1. Drug Delivery Systems**

Drug delivery systems (DDS) are engineered technologies designed to deliver therapeutic agents to the body effectively, ensuring that the right drug reaches the right location at the right dose and at the right time. These systems aim to improve the pharmacological efficacy of medications while minimizing side effects.

Drugs loaded with NPs possess good drug pharmacokinetics, non-specific

toxicity, pharmacodynamics, immunogenicity, and biorecognition, thereby improving the efficacy of the drugs. Chitosan based polymeric NPs can act as drug carriers, paving the way for the growth of numerous dissimilar colloidal delivery vehicles. These NPs can cross biological barriers and protect macromolecules such as peptides, oligonucleotides, proteins, and genes from the degradation of biological media, allowing the delivery of drugs or macromolecules to the target site followed by precise release. NPs are a promising strategy for the controlled delivery of a drug against human immunodeficiency virus (HIV) named lamivudine, which acts as a potent and selective inhibitor of type 1 and type 2 HIV.

## 2. Medical Diagnosis, Imaging, and Sensors

Medical diagnosis, imaging, and sensors are critical components of modern healthcare, enabling the detection, monitoring, and treatment of diseases. Advances in technology have led to the development of innovative tools and techniques that enhance diagnostic accuracy, improve patient outcomes, and facilitate timely interventions. Medical *diagnosis* involves identifying diseases or conditions based on a patient's signs, symptoms, and diagnostic tests. Accurate diagnosis is essential for effective treatment and management of health conditions. Medical *imaging* is a non-invasive technique that visualizes the internal structures of the body for diagnostic purposes. It plays a crucial role in detecting, diagnosing, and monitoring diseases. *Sensors* play a vital role in monitoring patient health, providing real-time data that can inform clinical decisions and improve patient care.

In recent times, NPs have played a vital role in multimodal and multifunctional molecular imaging. Owing to the nanoscale sizes, high agent loadings, tailored surface properties, and controlled release patterns, as well as the enhanced permeability and retention effect, nanotechnology has emerged as a promising strategy for cancer diagnosis. Magnetic NPs such as iron oxide have gained tremendous attention in drug delivery systems and magnetic resonance imaging, as well as in magnetic fluid hyperthermia for diagnosis and cancer therapy. Critical information regarding the progress of a deadly cancerous disease can be obtained readily via imaging of the sentinel lymph nodes (SLNs). The naked carbon NPs

obtained from food-grade honey can be effectively employed in SLN imaging, which is attributed to their strong optical absorption in the near-infrared region, smaller size, and rapid lymphatic transport. This has great potential for faster resection of the SLN and also decreases complications in axillary investigations using low-resolution imaging techniques. [2]

### 3. Tissue Engineering

Nanoparticles have been used to serve various functions in TE, ranging from enhancement of biological, electrical and mechanical properties to gene delivery, DNA transfection, viral transduction and patterning of cells, to facilitate the growth of various types of tissues to molecular detection and biosensing. The use of the right type of nanoparticles in TE can significantly enhance the biological, mechanical and electrical properties of scaffolds as well as can serve various functions depending on the applications as described in the following. Nanomaterials contribute significantly to tissue engineering through several key mechanisms.

First, they can be engineered to produce scaffolds that closely mimic the extracellular matrix (ECM), which provides structural and biochemical support to cells. This similarity facilitates better cell attachment, proliferation, and differentiation. Additionally, the high surface area and controlled porosity of nanomaterials allow for enhanced nutrient diffusion and gas exchange, which are critical for cell survival and growth.

Nanomaterials also serve as carriers for the controlled release of therapeutic agents, such as drugs or growth factors. This sustained release can be optimized to match the healing timeline of the specific tissue being engineered, improving overall treatment efficacy. The mechanical properties of nanomaterials can be engineered to match those of natural tissues, ensuring that scaffolds can withstand physiological loads. This is particularly important for load-bearing tissues, such as bone and cartilage.

The ability of nanomaterials to influence cellular behavior is another significant advantage. They can enhance cell attachment, proliferation, and differentiation. By modifying the physical and chemical properties of the

nanomaterials, researchers can direct stem cell differentiation toward specific lineages, such as osteoblasts for bone or chondrocytes for cartilage. Additionally, nanomaterials are increasingly used in 3D bioprinting technologies, allowing for the precise fabrication of complex tissue structures.

The advantages of nonviral methods are their simplicity and the absence of an immune response, while the disadvantage is low efficiency due to low transfection rate. Magnetofection is a new method for gene delivery in which gene transfection is accomplished using MNPs (in Figure 1). To achieve magnetofection using plasmid DNA, cationic lipids or polymers with complexes of DNA interact with magnetic beads and then through a magnetic force are attracted onto target cells so that they can accumulate on the surface. There has been substantial research into various methods of magnetofection in combination with Lipofectamine, polyethyleneimine or dioleoyltrimethylammonium. Furthermore, in endothelial cells and embryonic stem cells, which are generally resistant to traditional transfection methods, magnetofection showed high expression levels in target cells. It was found that in fibroblasts and keratinocytes using reporter genes, the transfection efficiencies using the magnetofection technique were 36- and 10-fold higher, respectively, compared to the lipofection technique by cationic liposomes. [3]

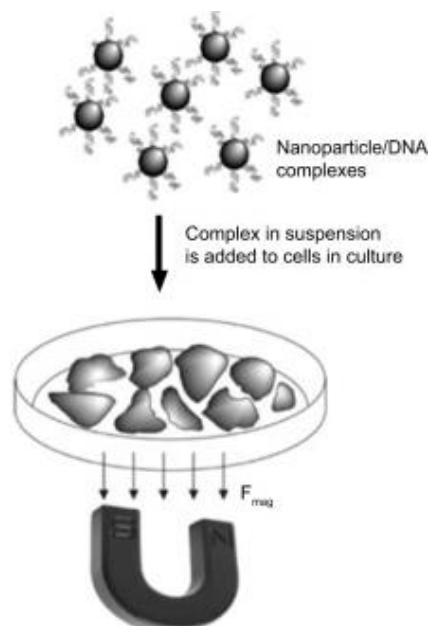

**Figure 1- Principles and schematic of magnetofection.**

## **Future Directions**

### **1. Nanorobots and Advanced Nanodevices**

Nanorobots and advanced nanodevices are at the forefront of biomedical innovation, offering potential breakthroughs in diagnostics, treatment, and surgery. These nanoscale machines and sensors provide a high degree of precision in managing diseases at the cellular level.

Nanorobots can be designed for targeted drug delivery, allowing them to navigate through the bloodstream and deliver medications directly to specific cells or tissues, minimizing side effects and enhancing treatment efficacy. They may also be used for minimally invasive surgery, capable of performing tasks such as removing blood clots or repairing tissues with greater precision than traditional methods. Additionally, nanorobots equipped with sensors can provide real-time imaging, offering doctors the ability to monitor procedures as they happen.

In diagnostics, nanorobots or nanosensors can monitor physiological conditions continuously, providing early detection of diseases by identifying biomarkers within the body. For cellular repair, nanorobots may one day be used to repair damaged DNA or stimulate stem cells to regenerate tissue. In cancer treatment, nanorobots hold promise for delivering chemotherapy directly to tumor cells, significantly reducing damage to healthy tissues. They could also be employed in hyperthermia treatments, where they generate heat at the tumor site to destroy cancer cells without affecting surrounding areas. Self-propelling nanorobots could navigate autonomously, using energy from their environment or external magnetic or ultrasonic fields for movement. This could further enhance their ability to reach target locations inside the body. Challenges remain in ensuring biocompatibility, developing regulatory frameworks, and creating scalable manufacturing processes, but nanorobots and nanodevices have the potential to transform modern medicine, offering more precise, efficient, and personalized healthcare solutions.

### **2. Smart Nanomaterials**

Smart nanomaterials are designed to adapt to changing biological environments, responding to specific stimuli such as pH, temperature, light, or



enzymes. These materials can alter their structure or release therapeutic agents when triggered by these conditions, making them highly effective for targeted drug delivery. For example, stimuli-responsive drug delivery systems can release drugs at a tumor site where the pH is lower than in healthy tissues. This ensures the drug is only active where it is needed, minimizing side effects and improving therapeutic outcomes. Smart nanomaterials are also being explored for applications in wound healing, where they can respond to the presence of bacteria or inflammation, releasing antibacterial agents or promoting tissue regeneration. [4]

### 3. Integration with Emerging Technologies

The integration of nanomaterials with emerging technologies such as biotechnology, artificial intelligence (AI), and machine learning (ML) is opening up new possibilities for advanced diagnostic and therapeutic systems. AI and ML algorithms can analyze vast amounts of biological data to optimize the design and function of nanomaterials for specific medical applications. For example, AI can be used to predict how nanomaterials will interact with biological systems, improving their biocompatibility and effectiveness. Additionally, combining nanomaterials with biosensors and data analysis tools enables real-time monitoring of diseases or treatment responses, allowing for personalized and adaptive therapies. These integrated systems have the potential to revolutionize medicine by providing more accurate diagnostics, highly targeted treatments, and smarter healthcare solutions.

### **Conclusion:**

Nanomaterials hold immense potential in revolutionizing biomedicine. Their unique properties, including small size and high surface area, make them ideal for applications such as drug delivery, tissue engineering, and medical diagnostics. By enhancing targeted treatment methods, improving drug bioavailability, and facilitating tissue regeneration, nanomaterials contribute significantly to advanced healthcare solutions. However, challenges like toxicity, biocompatibility, and scalability still need to be addressed through continued research. The integration of nanotechnology with emerging fields like artificial intelligence further opens up new horizons for personalized and efficient medical treatments.

## REFERENCES

1. <https://www.sciencedirect.com/science/article/pii/S1878535217300990#s0010>
2. <https://encyclopedia.pub/entry/23711>
3. <https://pmc.ncbi.nlm.nih.gov/articles/PMC6161712/#f3-ijn-13-5637>
4. “Nanomaterials for Biomedical Applications” by K. A. Khorasani and F. B. M. Daud.

# MODERN APPROACHES TO THE USE OF SYSTEMIC RETINOIDS IN THE TREATMENT OF DERMATOLOGICAL DISEASES

**Pokotylenko Mariia,**

Graduate of the medical faculty  
Bogomolets National Medical University

Supervisor:

**Statkevych Larysa,**

Candidate of Philology of Sciences, associate professor of the  
department of language training of the Bogomolets National  
Medical University  
Kyiv, Ukraine

**Overview.** The topic ‘Modern approaches to the use of systemic retinoids in the treatment of dermatological diseases’ is devoted to the study of modern approaches to the use of systemic retinoids in the treatment of various dermatological diseases. Systemic retinoids, in particular isotretinoin, have demonstrated high efficacy in the treatment of severe acne, psoriasis and some other skin diseases. The abstract will discuss the main mechanisms of action of retinoids, their impact on skin cell proliferation, sebum production and modulation of the immune response. Side effects and limitations of their use in clinical practice will also be highlighted. Promising areas include the development of new generations of retinoids with improved characteristics, combined treatment with other drugs and a personalised approach to therapy.

**Key words.** Systemic retinoids, dermatological diseases, isotretinoin, acne treatment, psoriasis, mechanism of action, sebum production, immune modulation, side effects.

**Introductions.** Systemic retinoids have become a cornerstone in the treatment of various dermatological diseases due to their potent effects on cell proliferation, differentiation and inflammation. These medications have revolutionised the treatment of severe acne, psoriasis and other chronic skin diseases. This thesis aims to

explore current approaches to the use of systemic retinoids, delving into their mechanisms of action, clinical applications and associated side effects [1, p. 369]. By examining the latest research and clinical trials, this study will provide a comprehensive overview of the role of systemic retinoids in modern dermatology.

**Aim.** To comprehensively study modern approaches to the use of systemic retinoids in the treatment of dermatological diseases. In particular, the study will focus on a detailed analysis of the molecular mechanisms of action of retinoids at the cellular level, their impact on the processes of proliferation, differentiation and apoptosis of skin cells. [2, p. 147]. Particular attention will be paid to the clinical use of retinoids in the treatment of various dermatological diseases, such as acne, psoriasis, rosacea, and others.

**Materials and Methods.** A systematic literature review was conducted using the PubMed, Scopus and Cochrane Library databases for the period from 2010 to 2023. A combination of the following keywords was used to search for relevant publications: ‘systemic retinoids’, “isotretinoin”, “tretinoin”, “dermatological diseases”, “acne”, “psoriasis”, “treatment”, “efficacy”, “side effects”, “mechanisms of action”. The selection of publications was based on the following criteria: type of study (review articles, randomised controlled trials), language (English), and relevance to the research topic [3, p. 79]. ClinicalTrials.gov and WHO International Clinical Trials Registry Platform were used to analyse clinical trials. Randomised controlled trials of phase III and IV published over the past 15 years were selected to evaluate the effectiveness of systemic retinoids in the treatment of dermatological diseases such as acne vulgaris, psoriasis, and rosacea. In addition, a comparative analysis of the effectiveness of different dosages and regimens of systemic retinoids was conducted. The SPSS Statistics software package was used for statistical analysis of the data obtained from the literature review and clinical trials. Descriptive statistical analysis was performed to characterise the study sample. Statistical methods such as Student's t-test, analysis of variance (ANOVA), and meta-analysis were used to assess the effectiveness of treatment and compare different groups of patients.

**Results and Discussion.** Systemic retinoids, in particular isotretinoin, are considered to be one of the most effective drugs for the treatment of severe acne, including nodular and cystic acne. Their use provides a treatment may vary depending on the specific phenotype of the disease, which indicates the need for an individual approach to therapy [4, p. 251].

For other dermatological diseases, such as rosacea, data on the effectiveness of systemic retinoids are currently limited. Nevertheless, the possibility of their use in the treatment of rosacea is being studied, and future research may open up new perspectives on the use of retinoids in this area.

The main mechanisms of action of systemic retinoids are the regulation of keratinocyte proliferation, reduction of sebum (sebum) production, anti-inflammatory effect and modulation of the body's immune response [5, p. 477] These properties make retinoids unique in the treatment of dermatological pathologies. In addition, scientific studies have shown that retinoids can affect the expression of genes that play a key role in the development of various skin diseases. Due to this multifactorial effect, retinoids are effective both in combating chronic conditions and preventing further development of diseases [6, p. 327].

However, systemic retinoids are not without side effects. The most common of these are dry skin and mucous membranes, hypersensitivity to ultraviolet radiation, and increased blood lipids. Dry skin is usually the most frequent and noticeable side effect, which can cause discomfort to patients, but can be partially reduced by using moisturisers. In rare cases, more serious side effects may occur, such as depression, suicidal thoughts, and inflammation of the intestines, which requires special attention from medical personnel. The risk of developing these complications depends on the dose of retinoids, the duration of treatment, and the individual characteristics of the patient's body. Therefore, it is important to monitor the patient's condition throughout the course of therapy.

The prospects for research in this area are very important for the further development of dermatology. In particular, the development of new generations of retinoids that will have fewer side effects while maintaining high treatment efficacy

is a topical area. One of the main tasks of modern medicine is a personalised approach to treatment, taking into account the patient's genetic characteristics, which will allow creating individual therapy regimens based on the specifics of each person's body. In addition, combination therapy with retinoids and other drugs can improve the effectiveness of treatment of various dermatological diseases [7, p. 157].

Improving methods of monitoring the effectiveness of therapy and early detection of side effects is also an important area. This will help ensure maximum patient safety during treatment and maintain the high efficiency of retinoids in clinical practice. Significant improvement in the skin condition in patients with such forms of the disease, where other treatments do not bring the desired result. In addition, systemic retinoids play an important role in the treatment of psoriasis. In this case, they demonstrate a significant reduction in the number of rashes, a decrease in the intensity of symptoms and a reduction in inflammation. However, the effectiveness of psoriasis [8, p. 417].

**Conclusions.** The study made it possible to comprehensively assess current approaches to the use of systemic retinoids in the treatment of dermatological diseases. The analysis of scientific literature and clinical trials confirmed the high efficacy of systemic retinoids, in particular isotretinoin, in the treatment of severe acne, which is one of the most important achievements in this area. Retinoids also show positive results in the treatment of psoriasis and other dermatological diseases, such as rosacea. The mechanisms of action of systemic retinoids are closely related to the regulation of keratinocyte proliferation, reduction of sebum production and modulation of the body's immune response. This makes it possible to effectively combat many chronic skin diseases. However, it is worth noting that the use of retinoids is often accompanied by the development of side effects, such as dry skin, increased sensitivity to sunlight and changes in blood lipids. These limitations limit the possibility of widespread use of these drugs in clinical practice. Promising areas for further research include the development of newer generations of retinoids with fewer side effects, which will significantly improve the safety of therapy. A personalised approach to treatment, which takes into account the genetic

characteristics of each patient, is another promising area that can optimise the effectiveness of retinoid therapy. In addition, the development of combined treatment regimens in which retinoids are combined with other drugs can enhance their therapeutic effect. One of the key tasks is to create new methods for monitoring the effectiveness of treatment, which will allow timely detection of side effects and adjustment of therapy. The findings of the study highlight the important role of systemic retinoids in modern dermatology, but further research and development of new therapeutic strategies are needed to ensure their wider and safer use. Practical recommendations for physicians are that the prescription of systemic retinoids should be based on the individual patient's characteristics and the severity of the disease. Patients undergoing retinoid therapy should be under constant medical supervision to prevent complications. In addition, they should be informed in detail about possible side effects and the importance of strict adherence to doctor's recommendations. The results obtained can be used to create new protocols for the treatment of dermatological diseases, optimise therapeutic regimens and significantly improve the quality of life of patients.

## REFERENCES

1. Thielitz, A., Gollnick, H. (2008). Topical Retinoids in Acne Vulgaris: Update on Efficacy and Safety. *American Journal of Clinical Dermatology*, 9(6), p. 369.
2. Orfanos, C.E., Zouboulis, C.C. (2008). Oral Retinoids in the Treatment of Sebaceous Gland Disorders. *Dermatology*, 196(1), p. 147.
3. Layton, A.M., (2009). Optimal Management of Acne to Prevent Scarring and Minimize Morbidity. *American Journal of Clinical Dermatology*, 10(1), p. 79.
4. Kang, S., Cho, S., & Chung, J.H. (2005). New Developments in Topical and Systemic Retinoids in the Treatment of Acne. *Dermatologic Therapy*, 18(3), p. 251.
5. Griffiths, C.E.M., van de Kerkhof, P.C.M., Czarnecka-Operacz, M. (2009). Psoriasis and Atopic Dermatitis. *Acta Dermato-Venereologica*, 89(5), p. 477.
6. Mukherjee, S., Date, A., Patravale, V., Korting, H.C., Roeder, A., Weindl,

G. (2006). Retinoids in the Treatment of Skin Aging: An Overview of Clinical Efficacy and Safety. *Clinical Interventions in Aging*, 1(4), p. 327.

7. Ellis, C.N., Krach, K.J. (2001). Uses and Complications of Isotretinoin Therapy. *Journal of the American Academy of Dermatology*, 45(5), p. 157.

8. Berbis, P., Roujeau, J.C., Guillaume, J.C., Wechsler, J., Revuz, J., Touraine, R. (1995). Long-Term Efficacy of Retinoids in Psoriasis. *Archives of Dermatological Research*, 287(4), p. 417.



**FULL SLEEP IS AN IMPORTANT FACTOR FOR  
BODY WEIGHT CONTROL**

**Semenenko Svitlana Bogdanivna,**

PhD, Associate Professor

**Slobodian Kseniia Valeriivna,**

PhD, Associate Professor

**Fedorenko Elina Yuriivna**

Student

**Tkach Daiana Volodymyrivna**

Student

**Pavliuk Inna Vadymivna**

Student

Higher State Educational Establishment of Ukraine  
“Bukovinian State Medical University”, Chernivtsi, Ukraine

**Abstract.** Biorhythms are considered as an integral part of the functioning of the human body and are one of the main mechanisms of human adaptation to environmental conditions - changes in the duration of the light period, temperature regime, geomagnetic influences as well as to the organization of work. It is known that the diet is determined by the frequency, time and observance of the time of eating during the day.

**Key words:** sleep, melatonin, circadian rhythms, body weight, metabolism, obesity.

It is known from scientific sources that chronobiorhythms affect the activity of metabolic processes in the human body. Obesity and its complications are a serious problem worldwide. One of the important regulators of circadian rhythms, which affects the processes of sleep and activity, body weight control is the epiphyseal hormone melatonin [1, p. 178]. It is synthesized by the pineal gland of the brain only in the dark and performs important functions in the human body. Regulation of energy metabolism at the cellular level is carried out by hormonal receptors that

interact between genes and affect intracellular reactions of oxidation and reduction and have an important interaction with the suprachiasmatic nuclei of the hypothalamus [2, p. 1052].

Fluctuations in sex hormones also affect metabolic disorders and occur much more often in women than in men. In adipose tissue metabolic homeostasis regulates energy exchange [3, p. 300]. The circadian rhythm controls the synthesis of melatonin by the pineal gland, and the hormones ghrelin and leptin influence weight loss and obesity. Ghrelin, the hunger hormone, is responsible for the feeling of hunger, and leptin - for the feeling of satiety in the human body. A person can begin to suffer from a violation of energy metabolism when the balance of these two hormones is disturbed. Many hormones, enzymes and transport systems regulate energy metabolism, and the circadian rhythm modulates their expression, secretion and activation [4, p. 430].

Melatonin affects the metabolism of insulin, adipose tissue, lipolysis, mitochondrial function and is effective in the treatment of obesity. Thanks to its antioxidant and anti-inflammatory effects, it reduces the dysfunction of adipose tissue. During sports activities, the thermogenic effect increases thanks to melatonin, since at the same time muscle tissue is restored, which is an important factor in the fight against excess body weight [5, p. 30].

Melatonin is a key mediator between the circadian rhythm and lipid and carbohydrate metabolism at different tissue levels: skeletal muscle, adipose tissue, and liver. Adipose tissue is the central metabolic organ that regulates the energy homeostasis of the entire organism [6, p. 105]. The key energy reservoir for other organs is white adipose tissue while brown adipose tissue stores lipids for cold-induced adaptive thermogenesis. Active metabolites and signaling systems that quickly respond to changes in circadian clocks coordinate metabolic pathways that ensure energy homeostasis [7, p. 163].

Melatonin can be used as a drug for the treatment of obesity in patients, due to its protective properties and the absence of significant side effects. The need of a healthy body for melatonin is about 3 mg per day. Melatonin restores and strengthens

cells, resists aging, regulates fat metabolism, improves the work of the gastrointestinal tract, helps to cope with stress, normalizes blood pressure, supports proper metabolism. The lack of action of melatonin in muscle cells leads to a violation of the physiological rhythm of glucose [8, p. 218].

Scientific studies indicate that melatonin has a positive effect on the process of losing weight. There is increasing evidence of a link between night shift work or short sleep duration and indicators of obesity, such as body mass index or waist circumference [9, p. 726].

Biological rhythms are an important tool created by nature in organisms for their survival and optimal functioning. One of the conditions for the existence of living organisms and a property of living matter is the cyclicity of biological functions at all levels. The interaction of various functional systems of the body with the environment is considered cyclical, which contributes to the harmonious coordination, adjustment of various oscillatory processes to the same order, ensures the normal life activity of the entire organism [10, p. 301]. Redox processes occur rhythmically and in harmony with physical and cosmic rhythms in biosystems of any level of complexity. Sleep and daily rhythm are the main components of regulation of energy exchange [11, p. 403].

In the hypothalamus there are receptors sensitive to leptin, which is synthesized from the main adipocytes. In energy metabolism, this hormone plays a regulatory role, thanks to the increased activation of the sympathetic nervous system and increased thermogenesis by increasing the synthesis of thyroid hormones. Obesity is caused by the loss of leptin receptor sensitivity due to excessive food consumption and reduced energy expenditure [12, p. 386]. Leptin leads to higher energy consumption and increased levels of iodide thyroid hormones and activation of the sympathetic nervous system. A high-calorie diet, low physical activity, lack of sleep, dysregulation of adipose tissue, chronic inflammation, oxidative stress are factors that lead to the development of obesity [13, p. 48].

The concept of desynchronization appeared thanks to chronobiology and it characterizes the development of a pathological state of the body and is a disease

diagnosed within the framework of chronobiology. Violation of circadian rhythms is a pathological syndrome that leads to an imbalance of physiological processes in the body. The level of the hormone leptin in blood serum reaches a maximum at night, and its release occurs in the circadian cycle. Leptin secretion, thermogenesis, and energy homeostasis can be indirectly affected by circadian imbalance [14, p. 125].

With chronic desynchronization the development of neuroses is possible. This is possible when the light regime is disturbed, and in old age desynchronization can be like an adaptation syndrome. Some hormones, such as growth hormone somatotropin, are more active at night. Growth hormone cannot be released at a physiological level if the cross-connection between the circadian rhythm and growth hormone is disrupted due to sleep disorders [15, p. 1078].

Scientific studies indicate a positive effect of postprandial exercise on weight control compared to fasting exercise due to its positive effect on appetite and resting metabolism. Scientists are actively studying the possible link between melatonin deficiency and obesity as melatonin plays a vital role in hormonal regulation and energy metabolism, including leptin signaling and secretion. Decreased sleep efficiency and disruption of the circadian rhythm depends on the level of melatonin, which gradually decreases throughout life. The circadian rhythm effectively modulates the expression, secretion, and activation of many hormones, enzymes, and transport systems that affect energy metabolism [16, p. 432].

Disturbances of sleep and wakefulness in the elderly are associated with a decrease in the nocturnal secretion of melatonin, which regulates not only the circadian rhythm but also controls human body weight. The effects of melatonin are mainly mediated by its antioxidant properties, which are stronger than those of other indoles. Chronic and prolonged oxidative stimuli are closely related to oxidative stress. The function of hormone receptors and some genes at the cellular level can be affected by the circadian clock [17, p. 5].

Changes in the functioning of the autonomic nervous system, circadian processes, nocturnal secretion of melatonin can be explained by the connection between changes in sleep time, negative consequences for health and an increase in

human body weight. The second important factor after nutrition that affects weight loss is a full sleep as one of the important effects for maintaining a normal body weight. The circadian rhythm is important for the body's energy homeostasis. During fasting exercise causes the use of glycogen stores to enhance fat oxidation and lowers plasma insulin levels by inducing lipolysis by increasing plasma epinephrine and norepinephrine levels.

The level of brown fat is affected by melatonin, which regulates human heat exchange and helps burn more calories. Metabolites that ensure energy homeostasis affect metabolic pathways are coordinated by signaling systems that instantly respond to changes in the circadian clock [18, p. 855].

Therefore, a review of the scientific literature showed that the anti-inflammatory and antioxidant effects of melatonin may influence body weight and energy metabolism, thanks to the molecular mechanisms of melatonin involved in the regulation of metabolism.

## REFERENCES

1. Akıncı E, Orhan FÖ. Sirkadiyen ritim uyku bozuklukları. *Psikiyatr Guncel Yaklasimler*. 2016;8(2):178.
2. Overberg, J.; Kalveram, L.; Keller, T.; Krude, H.; Kühnen, P.; Wiegand, S. Interactions between nocturnal melatonin secretion, metabolism, and sleeping behavior in adolescents with obesity. *Int. J. Obes*. 2022;(46):1052.
3. Chojnacki C, Walecka-Kapica E, Błońska A, Winczyk K, Stępień A, Chojnacki J. Serotonin and melatonin secretion in postmenopausal women with eating disorders. *Endokrynol Pol*. 2016;67(3):300. doi: 10.5603/EP.2016.0012.
4. Aguilar-Roblero, R.; González-Mariscal, G. Behavioral, neuroendocrine and physiological indicators of the circadian biology of male and female rabbits. *Eur. J. Neurosci*. 2020;(51):430.
5. Choe SS, Huh JY, Hwang IJ, Kim JI, Kim JB. Adipose tissue remodeling: its role in energy metabolism and metabolic disorders. *Front Endocrinol (Lausanne)*. 2016; Apr, 7:30.

6. Genario R, Cipolla-Neto J, Bueno A, Santos H. Melatonin supplementation in the management of obesity and obesity-associated disorders: A review of physiological mechanisms and clinical applications. *Pharmacological Research*. 2021;163:105. doi: 10.1016/j.phrs.2020.105254. Epub 2020 Oct 17.
7. McGinnis GR, Young ME. Circadian regulation of metabolic homeostasis: causes and consequences. *Nat Sci Sleep*. 2016;May,8:163.
8. Guan Q, Wang Z, Cao J, DongYu and ChenYa. Mechanisms of Melatonin in Obesity: A Review. *International Journal of Molecular Sciences*. 2021;23(1):218. doi:10.3390/ijms23010218.
9. Ana VG Ramirez, Durval R Filho and Larissa BP Cunha de Sá. Melatonin and its Relationships with Diabetes and Obesity: A Literature Review. 2021;17(7):726. doi: 10.2174/1573399816666200727102357.
10. Tan DX, Xu B, Zhou X, Reiter RJ. Pineal calcification, melatonin production, aging, associated health consequences and rejuvenation of the pineal gland. *Molecules*. 2018;23(2):301.
11. Manchester LC, Coto-Montes A, Boga JA, Andersen LP, Zhou Z, Galano A, et al. Melatonin: an ancient molecule that makes oxygen metabolically tolerable. *J Pineal Res*. 2015;59(4):403.
12. Ralston J, Brinsden H, Buse K, Candeias V, Caterson I, Hassell T, et al. Time for a new obesity narrative. *Lancet* 2018;392(10156):386. doi: 10.1016/S0140-6736(18)32537-6. Epub 2018 Oct 10.
13. Nakao R. The skeletal muscle circadian clock: Current insights. *ChronoPhysiology and Therapy*. 2017;7:48.
14. Sato T, Ida T, Kojima M. Role of biological rhythms in the performance of physical activity. *J Phys Fit Sports Med*. 2017;6(3):125.
15. Meyer, Nicholas; Harvey, Allison G; Lockley, Steven W; Dijk, Derk-Jan (2022-09). Circadian rhythms and disorders of the timing of sleep. *The Lancet*. 2022; 400(10357):1078. doi:10.1016/s0140-6736(22)00877-7. ISSN 0140-6736.
16. Rogero MM, Calder PC. Obesity, inflammation, toll-like receptor 4 and fatty acids. *Nutrients*. 201810(4):432. doi: 10.3390/nu10040432.

17. Tan, D.X.; Manchester, L.C.; Reiter, R.J. CSF generation by pineal gland results in a robust melatonin circadian rhythm in the third ventricle as an unique light/dark signal. *Med. Hypotheses*. 2016;(86):5.

18. Oike H. Modulation of circadian clocks by nutrients and food factors. *Biosci Biotechnol Biochem*. 2017;May, 81(5):855.

## **ПРОБЛЕМИКА АКНЕ У ПІДЛІТКІВ**

**Біловол Алла Миколаївна**

Професор, доктор медичних наук,  
завідувачка кафедри дерматології,  
венерології і медичної косметології

Харківський національний медичний університет  
м. Харків, Україна

**Пустова Наталія Олександрівна**

кандидат медичних наук,  
доцент кафедри дерматології, венерології  
і медичної косметології

Харківський національний медичний університет  
м. Харків, Україна

**Найда Володимир Дмитрович**

здобувач вищої освіти медичного факультету  
Харківський національний медичний університет  
м. Харків, Україна

### **Вступ./Introduction**

Акне є одним із найпоширеніших дерматологічних захворювань серед підлітків, впливаючи на якість життя мільйонів молодих людей по всьому світу. Це захворювання характеризується появою папул, пустул, комедонів та, в тяжких випадках, кістозних утворень на обличчі, шиї, грудях та спині. Акне не лише має фізичні, а й значний психологічний вплив, спричиняючи зниження самооцінки, тривожність та депресію серед підлітків. З огляду на його високу поширеність та потенційні наслідки, проблема акне у підлітків потребує детального вивчення та ефективних стратегій управління.

### **Мета роботи./Aim**

Метою цього дослідження є аналіз поширеності акне серед підлітків, вивчення основних причин та факторів ризику, оцінка впливу акне на психологічний стан молодих людей, а також розгляд сучасних методів діагностики та терапії цього захворювання. Особлива увага приділяється впровадженню профілактичних заходів та освітніх програм для підвищення



обізнаності серед підлітків та їх батьків.

### **Матеріали та методи./Materials and Methods**

Для досягнення поставленої мети використовувалися дані з наукових публікацій, оглядів літератури, епідеміологічних досліджень та клінічних досліджень, що стосуються акне у підлітків. Проведено аналіз факторів ризику, таких як гормональні зміни, генетична схильність, вплив дієти, стресу та екологічних факторів. Також розглянуто різні методи лікування, включаючи топічні та системні препарати, лазерну терапію та альтернативні методи.

### **Результати та обговорення./Results and Discussion**

Акне є поширеним захворюванням шкіри, що впливає як на підлітків, так і на дорослих. Виникнення акне пов'язане з надмірним виробленням шкірного сала, порушенням кератинізації, колонізацією *Propionibacterium acnes*, а також з запальними процесами. Ці фактори призводять до утворення комедонів, папул, пустул і в деяких випадках кістозних утворень.

Гормональні зміни, особливо в підлітковому віці, відіграють вирішальну роль у розвитку акне. Гіперандрогенія стимулює сальні залози, що призводить до надмірного виділення жиру, створюючи сприятливе середовище для зростання бактерій. Крім того, деякі продукти харчування, наприклад, з високим глікемічним індексом, та стрес можуть посилювати прояви акне.

Лікування акне залежить від його ступеня тяжкості. Місцеві засоби, такі як ретиноїди, бензоїл пероксид, та антибіотики, є ефективними при легких формах акне. Системні антибіотики та ретиноїди, такі як ізотретиноїн, використовуються при важких формах захворювання. Важливим аспектом є дотримання регулярного догляду за шкірою та уникнення факторів, що можуть загострювати стан акне.

Проблема акне є актуальною не лише з косметичної точки зору, але й через психологічний вплив на пацієнтів, що часто відчувають зниження самооцінки та підвищений рівень стресу. Це підкреслює важливість комплексного підходу до лікування, що включає не лише медикаментозну терапію, але й психологічну підтримку.

## **Інфекції шкіри**

Під час дослідження встановлено, що бактеріальна інфекція, спричинена *Propionibacterium acnes*, є основною причиною запалення при акне. Цей мікроорганізм взаємодіє з підвищеною секрецією себуму, спричиняючи закупорку фолікулів та утворення комедонів. У важких випадках відзначалося приєднання вторинної бактеріальної інфекції, яка потребувала застосування системних антибіотиків. Виявлено також, що поширеність інфекційних процесів була більшою у пацієнтів з жирним типом шкіри та у тих, хто використовував косметичні засоби на масляній основі.

## **Екзема та дерматит**

У частини пацієнтів акне супроводжувалося розвитком екзематозних проявів на тлі підвищеної чутливості шкіри. Використання агресивних миючих засобів та невідповідних косметичних продуктів призводило до пошкодження шкірного бар'єру, сприяючи виникненню контактного дерматиту. Спостерігалось також поєднання акне з atopічною екземою, особливо у підлітків з наявністю алергічних захворювань в анамнезі. Лікування передбачало використання зволожуючих кремів та топічних кортикостероїдів, що допомагало відновити бар'єрну функцію шкіри та зменшити запалення.

## **Свербіж**

Свербіж був одним із найбільш поширених симптомів у підлітків з акне, особливо в осіб із важкими формами захворювання. Це сприяло розчухуванню та травмуванню шкіри, що призводило до ускладнень у вигляді інфекцій та рубцювання. Причинами свербіжув стали як запальні процеси, так і реакція на певні лікувальні засоби. Пацієнти відзначали, що застосування зволожуючих продуктів та протизапальних препаратів сприяло зменшенню свербіжув та покращенню якості життя.

## **Вплив на психоемоційний стан**

Акне має істотний вплив на психоемоційний стан підлітків. У багатьох пацієнтів відзначалися зниження самооцінки, депресивні симптоми та підвищений рівень тривоги через негативні зміни зовнішності. Це вказує на

необхідність надання психологічної підтримки та підвищення обізнаності щодо ефективних методів лікування акне.

### **Діагностика та лікування**

Основними методами діагностики акне були клінічний огляд та оцінка анамнезу захворювання. Лікування включало топічні та системні препарати, зокрема ретиноїди, антибіотики та гормональні засоби. Застосування комбінованої терапії дало позитивні результати у більшості випадків.

### **Висновки./Conclusions**

Акне є серйозною проблемою серед підлітків, яка впливає не лише на фізичний стан, але й на психологічне благополуччя молодих людей. Ефективне управління акне вимагає комплексного підходу, який включає медичне лікування, підтримку психоемоційного стану та профілактичні заходи. Підвищення обізнаності та освітні ініціативи є важливими складовими у боротьбі з акне серед підлітків, сприяючи покращенню їх якості життя та запобіганню довготривалих наслідків цього захворювання.

# **НАДМІРНЕ ПІГМЕНТОУТВОРЕННЯ ПОВ'ЯЗАНЕ ЗІ ЗМІНОЮ КЛІМАТУ НА ТЕРИТОРІЇ УКРАЇНИ, ВИНИКНЕННЯ ТА ПРОФІЛАКТИКА, МОЖЛИВА ПАТОЛОГІЯ**

**Біловол Алла Миколаївна**

Професор, доктор медичних наук, завідувачка кафедри  
дерматології, венерології і медичної косметології  
Харківський національний медичний університет  
м. Харків, Україна

**Пустова Наталія Олександрівна**

кандидат медичних наук, доцент кафедри дерматології,  
венерології і медичної косметології  
Харківський національний медичний університет  
м. Харків, Україна

**Сердюк Наталія Олександрівна,**

**Демчук Дарія Олександрівна**

Студентки

Харківський національний медичний університет  
м. Харків, Україна

**Вступ.** Гіперпігментація - це незапальні плями, що з'являються в результаті надмірного відкладення в шкірі пігменту - меланіну. Збільшене пігментоутворення – одна з найчастіших скарг, з якими пацієнти сьогодні приходять на прийом до лікаря дерматолога. Саме тому інтерес провідних фахівців, значно збільшився в останній час до захворювань, пов'язаних з проблематикою утворення пігмента, враховуючи збільшення агресивності сонячних променів.

**Мета дослідження.** Дослідити надмірний вплив сонячного випромінювання, зокрема підвищення рівня ультрафіолету, на шкіру людей європеїдної раси, що може викликати гіперпігментацію, а в результаті призвести до патології.

**Матеріали та методи.** Для написання дослідження було проаналізовано літературні джерела та проведено анкетування серед студентів Харківського національного медичного університету.

**Результати та обговорення.** Дослідження Національного управління з аеронавтики і дослідження космічного простору (NASA) проводить тривалі спостереження за озоновим шаром і рівнем УФ-випромінювання. Дані цих досліджень свідчать про зменшення озонового шару та збільшення інтенсивності УФ-випромінювання в деяких регіонах, включаючи Україну. Зменшення озонового шару, який знаходиться в стратосфері, діє як природний щит, захищаючи Землю від шкідливого УФ-випромінювання. Зменшення озонового шару, спричинене викидами озоноруйнівних речовин, призводить до збільшення кількості УФ-радіації, що досягає поверхні Землі.

Зменшення хмарності в літні дні також може впливати на інтенсивність УФ-випромінювання, оскільки хмари розсіюють і поглинають частину сонячного світла, що безпосередньо пов'язане з виникненням патологій. Також, в дослідженні було зазначено, що в літню пору року відбувається збільшення тривалості світлового дня в деяких регіонах України, що збільшує час впливу на людей УФ-випромінювання.

Також було проведено опитування на підставі, якого можна зазначити, що 59% опитаних обізнаний, щодо ризиків надмірного перебування на сонці, особливо в літні дні, і аж 42% не знають про ризик. 20% респондентів, відповіли, що використовують сонцезахисний крем “Завжди”, ще 30% обрали відповідь “Часто (лише в сонячні дні)”, інші 35% застосовують SPF-крем “Рідко”, та 15% взагалі не використовують сонцезахист, тому обрали відповідь “Ніколи”. Виходячи з попередніх результатів, варто зазначити, що лише 30% опитуваних турбує проблема гіперпігментації.

Треба зауважити, що вибірка опитуваних складається з жінок та чоловіків віком від 17 до 25 років.

Підвищене утворення меланіну в шкірі під впливом УФ - променів призводить до гіперпігментації, наприклад: хлоазма, лентіго, мелазма та інші. Серед опитуваних 30% зазначили, що їх турбують пігментні плями шкіри, і ці респонденти використовують різні методи лікування, найпоширенішим з яких є фототерапія - суть якого полягає у впливі на пігментовану шкіру світловими

хвилями без ультрафіолетових променів. За рахунок такого впливу меланін руйнується та колір шкіри вирівнюється.

**Висновок.** Зміна клімату та збільшення УФ-випромінювання впливає на виникнення пігментних плям шкіри, особливо у людей, що входять до групи, які “Рідко” та “Ніколи” використовують SPF-захист. Для людей, що мають гіперпігментацію та тих, що не вбачають нічого поганого в засмаганні, соляріях та надмірному перебуванні на сонці без сонцезахисту треба проводити освітні заходи, щодо безпеки розвитку раку шкіри та щорічної діагностики. Отримані результати, на жаль, вказують на недостатній рівень обізнаності щодо проблеми гіперпігментації у студентів ХНМУ.

## РІВЕНЬ СТРЕСУ У СТУДЕНТІВ ПІД ЧАС НАВЧАННЯ ТА ЙОГО ВПЛИВ НА ЗДОРОВ'Я В УМОВАХ ВІЙНИ

**Білоусова Софія Євгеніївна,**

студент

Одеський національний медичний університет, Україна

м. Одеса, Україна

**Анотація:** В статті досліджено рівень стресу серед студентів вищих навчальних закладів в умовах війни, причини його появи та вплив на стан фізичного і психічного здоров'я. Були описані основні способи подолання стресу, запропоновані самими опитуваними.

**Ключові слова:** Стрес, психологічна адаптація, стресостійкість, концентрація уваги, дистанційне навчання, негативні емоції.

**Науковий керівник:** доктор філософії з медицини, доцент кафедри гігієни, медичної екології та громадського здоров'я Одеського національного медичного університету Шанигін А.В.

**Актуальність.** Навчальна діяльність студентів у вищих учбових закладах є досить напруженим видом діяльності. Стрес може призвести до збоїв у процесах психологічної адаптації та, як наслідок, розвитку психічних і соматичних захворювань. Необхідно враховувати не тільки рівень стресу під час критичних моментів навчання (початок навчання, сесія), але й постійну стресову напругу у відносно «спокійні» періоди (середина навчання, міжсесійний період). Саме високий рівень стресу у вищеперелічені періоди є небезпечним показником погіршення психічного здоров'я [1, с. 135].

Доведено, що вплив повномасштабної війни в Україні та офлайн/дистанційне навчання, позначились на стресостійкості студентів [2, с. 10]. Саме підвищення рівня стресу може спричинити появу негативних емоцій (страх, відчай, сум, тривога, безпорадність тощо). Стрес може впливати

на зниження мотивації студентів, виникненні відчуття невпевненості та бажанні змінити спеціальність. В стані стресу студент гірше запам'ятовує та відтворює інформацію; складніше приймає рішення; погіршується концентрація уваги, знижується здатність до сприймання та мислення. І найголовніше, стрес може значною мірою спричинити проблеми зі здоров'ям (частий головний біль, зниження імунітету, безсоння, панічні атаки) [3, с. 388].

**Мета.** Визначити рівень стресу у студентів підчас навчання. Встановити причини виникнення стресу і його вплив на стан здоров'я та відносини з близькими. Визначення заходів направлених на зниження рівня стресу силами самих студентів та адміністрації вищих навчальних закладів.

**Матеріали та методи.** Для проведення дослідження було створено онлайн-анкету за допомогою Google Forms, яка була поширена серед студентів різних вищих навчальних закладів. В опитуванні брали участь 32 респонденти, віком від 18-24 років (середній вік  $19 \pm 1,4$  років), переважно студенти 2-3 курсів.

Опитування було проведено анонімно та складалося з кількох розділів запитань. У перших трьох розділах учасники опитування надали інформацію про вік, стать та курс навчання. Наступні розділи були присвячені визначенню рівня стресу та джерел його появи. В останніх розділах респонденти давали власні розгорнуті відповіді, щодо методів боротьби зі стресом та заходів зі сторони вищого навчального закладу, які могли б сприяти його зниженню.

**Результати та їх обговорення:** За результатами дослідження було виявлено, що під час навчання 34% опитаних дуже часто відчувають стрес, іноді – 66%. Серед опитаних жінок 38% відчувають стрес дуже часто, а серед чоловіків - 25%. В анкеті не виявилось жодного, хто б не відчував стрес підчас навчання. Також було виявлено, що 34% студентів відчувають хронічний стрес (42% серед жінок та 12% серед чоловіків).

Для визначення рівня стресу була використана шкала від 1-10 (де 1 - мінімум, а 10 – максимум). Результати були згруповані у три групи (низький, середній, високий рівні). Серед опитаних 47% відчувають високий рівень



стресу, 22% - середній, 31% - низький.

Для дослідження причин появи стресу під час навчання учасникам було запропоновано декілька варіантів (оцінки, тиск з боку викладачів, брак літератури, велике навантаження під час навчання, страх перед майбутнім). Результати показали, що у більшості студентів (81% опитаних) стрес під час навчального процесу з'являється через велике навантаження учбовим матеріалом, який необхідно опрацювати у досить короткий термін. Менше всього (3%) стрес з'являється від нестачі необхідної літератури. Декілька студентів також дали власний варіант і вказали на причину появи стресу через невпевненість у своїх відповідях, підготовку до іспитів.

На питання «Чи вплинула війна на Ваш психічний стан під час навчання» 78% респондентів відповіли «так», 22% - «ні». Серед варіантів впливу найчастіше студенти вказували на хвилювання за своє життя та життя своїх близьких, повітряні тривоги та гучні вибухи і недосипання.

У наступному розділі студентам була дана можливість відповісти на питання «Чи відчуваєте Ви стрес під час дистанційного навчання». Результати показали, що 51% студентів відчувають стрес під час дистанційного навчання, 31% такого стресу не відчувають, 18% не змогли визначитися. Також опитуваним було запропоновано дати власну розгорнуту відповідь «Як вплинув на Вас перехід на очне навчання». Більшість відзначили цей перехід, як негативний (59%). Переважна більшість негативних відгуків, щодо переходу на очне навчання були пов'язані зі стресом від раннього прокидання; довготривалим переїздом від дому до навчального закладу і назад; бракуванням часу на сон; появою дратівливості, паніки, розпачу.

На питання «Чи впливає стрес на Вас під час іспитів? Як?» 56% відповіли – так, впливає, 13% - ні не впливає, і 31% - незначно впливає. Більшість студентів обґрунтували причину впливу стресу через погіршення результатів.

У наступному розділі було представлено декілька варіантів відповідей на питання «Як погіршився Ваш стан під час навчання/сесії». Майже однакова

кількість студентів відзначили погіршення сну, головні та серцеві болі, погіршення концентрації та уваги, поспіх, відчуття постійного браку часу.

Навчальний процес так чи інакше може вплинути на відносини з рідними. В анкеті було поставлено питання «Як погіршилися Ваші взаємини з рідними або друзями під час навчання» Більшість респондентів вказали, на зменшення спілкування з рідними.

В даному дослідженні опитуваним було запропоновано визначити, які погані емоції вони відчувають під час навчання. 75% студентів відзначили саме тривожність, як ключову, 10% - апатія, 11% - страх, 4% - гнів.

В останніх трьох розділах студенти давали власну розгорнуту відповідь. На питання «Які Ваші методи боротьби зі стресом?» найбільш поширеними варіантами були сон, спілкування з друзями, спорт, прогулянки.

Серед заходів боротьби зі стресом учасники опитування більше всього радили прогулянки на свіжому повітрі, фізичні вправи, хобі та сон.

В останньому розділі студентам було запропоновано висловити свою думку про заходи, які повинен проводити навчальний заклад для зниження рівня стресу у студентів. Серед представлених відповідей найбільш поширеними були: створення зручного розкладу занять, впровадження розважальних заходів, надання безкоштовної психологічної консультації, збільшення тривалості перерв, рівномірний розподіл навантаження на студентів.

**Висновки:** Спираючись на результати дослідження можна побачити, що стрес у студентів є невід'ємним фактором під час навчання. За останні часи рівень стресу серед молоді значно збільшився через особливі обставини в країні – повномасштабна війна. Також можна було звернути увагу на те, що студенти відчувають стрес на дистанційному навчанні приблизно так, як на очному. Відповідно до результату опитування перехід на очне навчання гірше відобразився на успішності студентів.

Проаналізувавши розгорнуті відповіді респондентів, зменшення рівня стресу можна досягти шляхом впровадження спортивних заходів, створення

зручного розкладу занять шляхом рівномірного навантаження на студентів.

Дане дослідження може допомогти самим студентам визначити ключові причини виникнення стресу і шляхи його подолання, а також адміністрації вищих навчальних закладів підвищити успішність студентів шляхом створення зручного навчального плану та цікавих позанавчальних заходів.

### СПИСОК ЛІТЕРАТУРИ

1. Пирог Г. В., Марчук К.А. Стреси у студентів: причини та прояви у міжсесійний період. Житомирський державний університет імені І. Франка м. Житомир, Україна ст.135. URL: [http://eprints.zu.edu.ua/27929/1/Pyroh\\_Poland.pdf](http://eprints.zu.edu.ua/27929/1/Pyroh_Poland.pdf)

2. Овчаренко О. Ю. магістр психології, здобувач PhD, асистент Відкритого міжнародного університету розвитку людини «Україна» Психологічні особливості дослідження стресостійкості студентів з інвалідністю ст. 10 URL: <https://www.google.com/url?sa=t&rct=j&q=&esrc=s&source=web&cd=&ved=2ahUKEwjFk9j-0ZqJAxUsBxAIHfFeGdsQFnoECBUQAQ&url=http%3A%2F%2Fpsy-visnyk.uzhnu.uz.ua%2Findex.php%2Fpsy%2Farticle%2Fdownload%2F168%2F256&usg=AOvVaw2s8x2m6y62K9nUt6Fk-Rt-&opi=89978449>

3. Кузнецов М.А., Фоменко К.І., Кузнецов О.І. Психічні стани студентів у процесі навчально-пізнавальної діяльності. Харків : ХНПУ, 2015. 338 с URL: <https://journals.spu.sumy.ua/index.php/psy/article/download/58/52/105>

## АТОПІЧНИЙ ДЕРМАТИТ В ПРАКТИЦІ СІМЕЙНОГО ЛІКАРЯ

**Богуцька Дар'я Дмитрівна,**  
здобувач вищої освіти 6 курсу, III медичного факультету  
Харківський національний медичний університет  
м. Харків, Україна

**Голозубова Олена Валеріївна,**  
к. мед.н., асистент,  
Харківський національний медичний університет  
м. Харків, Україна

**Анотація:** Атопічний дерматит (АД) є поширеним хронічним захворюванням шкіри, що вимагає комплексного підходу до лікування. У роботі розглянуто роль сімейних лікарів у менеджменті АД, використання емолієнтів та місцевих кортикостероїдів для контролю запалення. Акцентовано увагу на значущості правильного догляду за шкірою та освітніх заходах для пацієнтів.

**Ключові слова:** атопічний дерматит, емолієнти, кортикостероїди, сімейна медицина, менеджмент пацієнтів.

**Мета:** покращення методів діагностики та лікування атопічного дерматиту у практиці сімейного лікаря.

**Матеріали та методи:** аналіз вітчизняних та закордонних літературних джерел щодо вказаної теми та мети.

**Вступ.** Атопічний дерматит (АД) — це хронічне захворювання шкіри, що характеризується частими загостреннями, свербіжем, почервонінням та висипами. Захворювання негативно впливає на якість життя як дітей, так і дорослих, викликаючи фізичний та психологічний дискомфорт. Важливим завданням сімейного лікаря є своєчасна діагностика АД та визначення стратегії довготривалого менеджменту, який враховує не лише медикаментозне лікування, а й щоденний догляд за шкірою пацієнта.

**Результати.** АД є мультифакторіальним захворюванням. Його розвиток пов'язаний із генетичними, екологічними та імунологічними факторами. Дисфункція шкірного бар'єру, яка веде до надмірної втрати вологи та проникнення алергенів — основний механізм виникнення АД. Уражені ділянки шкіри стають більш сприйнятливими до інфекцій, що ще більше ускладнює лікування [1].

Основною метою лікування є відновлення шкірного бар'єру та зменшення запалення. Для цього широко використовуються емолієнти, які допомагають підтримувати вологість шкіри та запобігати загостренням. У випадках загострення застосовуються місцеві кортикостероїди, що дозволяють швидко знизити запальний процес [2].

Місцеві кортикостероїди залишаються стандартом лікування загострень. Проте важливо, щоб сімейні лікарі забезпечили контроль за їх використанням, щоб уникнути побічних ефектів, таких як атрофія шкіри та системні ускладнення при тривалому застосуванні. Пацієнти часто бояться використовувати кортикостероїди через побічні ефекти. У зв'язку з цим необхідно провести детальні консультації, щоб розвіяти страхи та підвищити прихильність до лікування. Сімейний лікар відіграє ключову роль у діагностиці та лікуванні пацієнтів з АД. Лікар повинен не лише призначати лікування, а й навчати пацієнта правильному догляду за шкірою, важливості регулярного застосування емолієнтів, а також коректному використанню кортикостероїдів [3].

Успішний менеджмент atopічного дерматиту передбачає поєднання регулярного використання емолієнтів та контрольованого застосування кортикостероїдів для купірування загострень. Дослідження показали, що тривале використання емолієнтів зменшує частоту загострень та покращує стан шкірного бар'єру. Рекомендовано використовувати м'які емолієнти після кожного миття тіла, щоб забезпечити тривалу гідратацію шкіри. Пацієнти з АД повинні уникати мила, що пересушує шкіру, і надавати перевагу зволожуючим засобам для очищення [4].

Важливою частиною менеджменту АД є освітні програми для пацієнтів та їхніх сімей. Пацієнти повинні розуміти важливість регулярного використання емолієнтів, навіть у періоди ремісії. Це дозволяє мінімізувати кількість загострень і покращити загальний стан шкіри. Навчання також повинно стосуватися правильного застосування кортикостероїдів — їх слід наносити тільки на уражені ділянки шкіри, короткими курсами, під контролем лікаря. Пацієнти мають отримувати підтримку в управлінні симптомами та отримувати вказівки щодо профілактики загострень. Сучасні технології, такі як мобільні додатки для моніторингу стану шкіри, допомагають пацієнтам краще контролювати перебіг хвороби. Такі додатки можуть нагадувати про необхідність застосування емолієнтів та вести журнал змін стану шкіри. Це покращує прихильність до лікування і дозволяє лікарям ефективніше оцінювати стан пацієнтів на відстані [5].

Подальші дослідження повинні зосереджуватися на вдосконаленні методів лікування, особливо в аспекті довготривалого використання емолієнтів та безпечного застосування кортикостероїдів. Важливо також вивчити вплив цифрових технологій на покращення якості менеджменту пацієнтів із хронічними дерматологічними захворюваннями.

**Висновки.** Ефективний менеджмент атопічного дерматиту включає регулярне використання емолієнтів, контрольоване застосування кортикостероїдів та освітні заходи для пацієнтів. Сімейний лікар відіграє важливу роль у навчанні пацієнтів щодо правильного догляду за шкірою і запобігання загостренням. Технологічні рішення, такі як мобільні додатки для моніторингу стану шкіри, можуть покращити дотримання лікування.

## СПИСОК ЛІТЕРАТУРИ

1. Atopic Dermatitis: Inside Out or Outside In, 1st Edition Edited By: Lawrence S Chan & Vivian Y. Shi, Published: January 14, 2022
2. Leung, D.Y.M., et al. (2021). Atopic dermatitis: The skin barrier and beyond. *Journal of Allergy and Clinical Immunology*, 148(2), 404-414.

3. Wollenberg, A., et al. (2019). Consensus-based European guidelines for the treatment of atopic dermatitis in adults and children: part I. *Journal of the European Academy of Dermatology and Venereology*, 33(1), 34-54.
4. Eichenfield, L.F., et al. (2019). Guidelines of care for the management of atopic dermatitis. *Journal of the American Academy of Dermatology*, 80(1), 76-87.
5. Silverberg, J.I., et al. (2020). Biologics for atopic dermatitis: Progress and Innovation. *Journal of Allergy and Clinical Immunology*, 145(1), 81-92.

## ХІРУРГІЯ ОСКОЛКОВИХ ТРАВМ У ВІЙСЬКОВИЙ ЧАС

**Кязимова Сєвда Бахтіярівна**  
**Нестерцова Софія Олександрівна**

Студенти

**Спесивий Ігор Іванович**

к.мед.н., асистент кафедри екстреної та невідкладної медичної допомоги,  
ортопедії травматології та протезування ХНМУ

**Березка Микола Іванович**

д.мед.н, професор кафедри екстреної та невідкладної медичної допомоги,  
ортопедії травматології та протезування ХНМУ  
м. Харків, Україна

**Актуальність:** Хірургія осколкових травм є критично важливим аспектом військової медицини, особливо в умовах сучасних збройних конфліктів, і заслуговує на детальне вивчення з кількох причин.

Зростання кількості осколкових травм стало наслідком використання сучасних бойових технологій, таких як гранати, міни та саморобні вибухові пристрої (СВП). За даними останніх військових конфліктів, більше 50% поранень у бойових ситуаціях — це осколкові травми, які можуть вражати різні частини тіла, що вимагає специфічного підходу до лікування та реабілітації.

Лікування осколкових травм є складним процесом, що вимагає мультидисциплінарного підходу. Хірурги, анестезіологи, травматологи та лікарі-реабітологи повинні працювати в тісній співпраці, оскільки кожен випадок є унікальним і це ускладнює стандартизацію лікувальних протоколів. Багато осколкових травм супроводжуються ураженням важливих судин, нервів і внутрішніх органів, що ускладнює хірургічне втручання.

Наявність ускладнень, таких як інфекції, є значним ризиком у польових умовах, особливо якщо рани великі і забруднені, що потребує ретельного моніторингу та застосування антибіотиків. Часто осколкові травми супроводжуються травмами кісток, що вимагає подальшого лікування, наприклад, остеосинтезу.



Крім того, своєчасна медична допомога має критичне значення для підтримки бойового потенціалу військових підрозділів. Невідкладна хірургічна допомога може суттєво скоротити час реабілітації та повернення військовослужбовців до служби. Осколкові травми також можуть впливати на психологічний стан поранених, що вимагає комплексного підходу до лікування.

Останнім часом розвиваються нові технології, такі як 3D-друк імплантів і протезів, новітні методи зупинки кровотечі та телемедичні рішення, що покращують якість медичної допомоги на полі бою. Дослідження нових матеріалів, зокрема біоматеріалів, також можуть позитивно вплинути на лікування осколкових травм.

Зважаючи на ці виклики, навчальні програми для медичного персоналу повинні бути вдосконалені, щоб включати специфіку осколкових травм, новітні технології та методи лікування. Симуляційні тренінги є важливими для підготовки медиків до реальних бойових умов.

**Мета роботи:** Дослідження сучасних методів лікування осколкових травм, який включає аналіз ефективності існуючих хірургічних і реабілітаційних протоколів, що застосовуються для лікування осколкових травм у військовій медицині. Вивчення ускладнень осколкових травм передбачає аналіз типових ускладнень, які виникають унаслідок осколкових поранень, та розробку стратегій для їх профілактики і лікування.

**Матеріали та методи:** Для досягнення мети було використано та оглянуто наукові бази PubMed, Google Scholar, на їх основі проаналізовано понад 15 медичної хірургічної літератури.

**Результати та обговорення:** Було проведено контрольне дослідження хірургічного лікування 20 пацієнтів із проникаючими черепно-мозковими пораненнями, отриманими під час війни. З них 15 пацієнтів пройшли внутрішньочерепну обробку за допомогою краніектомії, тоді як п'ятьом виконали лише обробку ран шкіри голови. Після стабілізації в прифронтовому госпіталі пацієнтів перевели до госпіталю збройних сил для подальшого обстеження та лікування. У всіх пацієнтів була проведена комп'ютерна

томографія, яка виявила осколки в головному мозку, але металеві фрагменти не були вилучені. Один пацієнт із інфікованою раною шкіри отримав курс антибіотиків і пов'язку, дексаметазон не використовувався, а протисудомні препарати призначили лише одному пацієнту з підозрою на церебральний абсцес. Неврологічний стан пацієнтів покращився, що підтвердили подальші КТ. Ніхто з пацієнтів не помер, і не було випадків судомного розладу. Ці результати свідчать про те, що повторне оперативне втручання для видалення осколків не є необхідним, а первинне лікування осколкових поранень головного мозку має зосереджуватись на збереженні максимальної кількості церебральної тканини.

Також було проведено 10-річне ретроспективне дослідження пацієнтів, які отримували лікування вогнепальних та осколкових поранень обличчя в нашому медичному центрі. Метою цього дослідження була оцінка результатів та ефективності одночасного лікування, з акцентом на ушкодження твердих і м'яких тканин. Всього було проліковано 44 пацієнти. Вся медична документація була належним чином оформлена. Щелепно-лицеві вогнепальні, осколкові та бойові поранення лікувались під контролем щелепно-лицевого хірурга, а інші поєднані травми направлялися до відповідних спеціалістів. Вік пацієнтів варіювався від 8 до 53 років, із середнім віком 24,7 року. Ушкодження твердих і м'яких тканин щелепно-лицевої області зазвичай успішно лікували під час першої операції, за винятком випадків, коли серйозне забруднення або інфекція ускладнювали лікування.

Серед травм було два випадки від дробовика, 28 – від куль, 10 - осколкових, три – від мін та одне – від казенника. Загальна смертність після госпіталізації в цій групі становила 2,2%. У 97,7% пацієнтів із ушкодженнями черепно-лицевого скелета було необхідно хірургічне втручання. У 86,3% пацієнтів пошкодження м'яких тканин та кісток лікувались одночасно під час первинної хірургічної обробки. Дев'ять відсотків пацієнтів вимагали екстреної трахеостомії, 6,8% мали внутрішньочерепну травму, а 2,2% з них потребували нейрохірургічного втручання. У 4,5% пацієнтів були рани ший, які вимагали

додаткового обстеження. Комплексне лікування включало від 1 до 3 великих операцій, в середньому 1,5.

Однопортальна відеоторакоскопічна хірургія (u-VATS) є важливим методом для видалення куль, пухлин і сторонніх тіл у грудній порожнині. Осколки, отримані під час військових дій, можуть завдати серйозної шкоди органам та загрожувати життю. Традиційна торакотомія є стандартом для видалення залишкових сторонніх тіл у грудній клітці, але у пацієнтів зі стабільною гемодинамікою можна використовувати однопортальний підхід.

У нашій практиці ми описуємо випадок 35-річного чоловіка, який потрапив до відділення невідкладної допомоги з множинними вогнепальними пораненнями, які викликали травму правої частини грудної клітки. Хворому провели операцію за допомогою u-VATS без розправлення ребер, що дозволило видалити осколок, який залишився в грудній порожнині. Післяопераційний період пройшов без ускладнень, і на другу добу пацієнта виписали додому. Цей підхід може реалізовуватися досвідченими хірургами та спеціалізованими медсестрами. Наше дослідження показує, що u-VATS є безпечним і ефективним методом для видалення затриманих сторонніх тіл у грудній порожнині, зменшуючи післяопераційні ускладнення, болючість та сприяючи швидшому поверненню до активності.

**Висновок:** Дослідження, що були проведені на основі пацієнтів з проникаючими черепно-мозковими пораненнями та вогнепальними травмами обличчя, виявили важливі аспекти у лікуванні та управлінні такими складними випадками.

У першому випадку контрольного дослідження на 20 пацієнтах, які отримали черепно-мозкові травми під час війни, було встановлено, що більшість пацієнтів (15 із 20) проходили внутрішньочерепну обробку з використанням краніектомії. Незважаючи на виявлені осколки в головному мозку, жоден з пацієнтів не помер, і не було зафіксовано жодних судомних розладів. Цей результат підкреслює важливість первинного лікування, яке має бути спрямоване на збереження церебральної тканини, що дозволяє уникнути

повторних оперативних втручань.

У другому дослідженні, що охопило 10 років, було проаналізовано лікування 44 пацієнтів із вогнепальними та осколковими травмами обличчя. Середній вік пацієнтів склав 24,7 року. У 97,7% пацієнтів з ушкодженнями черепно-лицевого скелета було необхідно хірургічне втручання, з яких 86,3% випадків вимагали одночасного лікування м'яких тканин і кісток. Загальна смертність у цій групі становила 2,2%, що є прийнятним показником для такого типу травм. Результати свідчать про ефективність комплексного підходу до лікування, який включав від 1 до 3 великих операцій.

Що стосується однопорทัลної відеоторакоскопічної хірургії (u-VATS), то даний метод виявився перспективним для видалення осколків у грудній порожнині. У нашому випадку 35-річного чоловіка, що отримав множинні вогнепальні поранення, проведення u-VATS без розправлення ребер дало змогу успішно видалити осколок. Післяопераційний період пройшов без ускладнень, і пацієнт був виписаний вже на другу добу. Цей підхід, який може бути виконаний досвідченими хірургами, демонструє значні переваги: зменшення післяопераційних ускладнень, зниження болю та швидше повернення пацієнтів до звичайного життя.

Таким чином, результати обох досліджень підкреслюють необхідність індивідуального підходу до кожного пацієнта, а також важливість використання сучасних хірургічних технологій у лікуванні травм, отриманих внаслідок військових дій.

Первинне лікування осколкових поранень має бути спрямоване на збереження максимального обсягу церебральної тканини, тоді як u-VATS демонструє свою ефективність у видаленні сторонніх тіл з грудної порожнини. Ці результати можуть слугувати основою для подальших досліджень та вдосконалення протоколів лікування в умовах бойових дій, що в свою чергу може значно підвищити шанси на виживання та покращення якості життя постраждалих.

### **СПИСОК ВИКОРИСТАНИХ ДЖЕРЕЛ:**

1. <https://pubmed.ncbi.nlm.nih.gov/35386792/>
2. <https://pubmed.ncbi.nlm.nih.gov/32209930/>
3. [https://journals.lww.com/annalsofsurgery/citation/1915/07000/notes\\_on\\_military\\_surgery.2.aspx](https://journals.lww.com/annalsofsurgery/citation/1915/07000/notes_on_military_surgery.2.aspx)
4. <https://www.sciencedirect.com/science/article/abs/pii/S00201383163024>

67

## СУЧАСНІ ПІДХОДИ ДО ЛІКУВАННЯ COVID-19

**Мироник Олена Володимирівна**

Кандидат медичних наук,  
доцент кафедри інфекційних хвороб та епідеміології  
«Буковинський державний медичний університет»,  
м. Чернівці, Україна

**Кисельова Анна Андріївна**

**Коваленко Орина Олексіївна**

студенти 6 курсу  
«Буковинський державний медичний університет»,  
м. Чернівці, Україна

**Анотація:** Сучасні методи лікування COVID-19 включають комбінацію противірусних препаратів, імуносупресорів, а також підтримуючу терапію. Основними противірусними засобами є ремдесивір та молнупіравір, які знижують вірусне навантаження. Глюкокортикостероїди, такі як дексаметазон, використовуються для зменшення запалення у важких випадках. Крім того, активно досліджуються моноклональні антитіла та імунотерапії для профілактики та лікування. Успішність лікування також залежить від ранньої діагностики, моніторингу симптомів і індивідуалізації терапії залежно від тяжкості захворювання. Наукові дослідження продовжують відкривати нові горизонти в боротьбі з пандемією, покращуючи результати лікування.

**Ключові слова:** COVID-19, пандемія, сучасні методи лікування.

**Вступ:** Пандемія COVID-19, спричинена вірусом SARS-CoV-2, стала однією з найбільших глобальних криз у сфері охорони здоров'я за останні десятиліття. Від початку спалаху у грудні 2019 року, наукова спільнота зосередила свої зусилля на розробці ефективних методів лікування та профілактики цього захворювання. Вакцинація стала ключовим інструментом у боротьбі з пандемією, дозволяючи знизити рівень захворюваності та

смертності. Однак, з появою нових варіантів вірусу та зміною епідеміологічної ситуації, виникає необхідність у постійному вдосконаленні вакцин та розробці нових підходів до їх застосування.

У цій статті розглядаються сучасні підходи до лікування COVID-19 за допомогою вакцин, включаючи новітні розробки, ефективність різних типів вакцин, а також виклики, з якими стикаються науковці та медичні працівники.

COVID-19 — це інфекційне захворювання, викликане коронавірусом SARS-CoV-2, вперше виявленим у грудні 2019 року в Китаї. Основні симптоми включають лихоманку, кашель, утруднене дихання, втому, а також втрата смаку або нюху. Захворювання може варіюватися від легкого до важкого, з ризиком серйозних ускладнень, особливо у літніх людей та осіб з хронічними захворюваннями. [1]

COVID-19 передається через краплі, що виділяються під час кашлю або чхання, а також через контакт з інфікованими поверхнями. Для контролю поширення вірусу впроваджені заходи, такі як масковий режим, соціальне дистанціювання та вакцинація. Вакцини, розроблені в рекордні терміни, довели свою ефективність у зниженні тяжкості захворювання та смертності. Станом на сьогодні дослідження тривають, щоб зрозуміти довгострокові наслідки та можливі нові варіанти вірусу. [1]

З моменту початку пандемії COVID-19 у 2020 році, методи лікування цієї хвороби значно еволюціонували. Завдяки постійному науковому дослідженню та розробці, сучасні підходи до лікування COVID-19 включають різноманітні стратегії, зосереджені на запобіганні важким ускладненням, покращенні імунної відповіді організму та зниженні смертності. [1; 2]

### 1. Антивірусна терапія

Антивірусні препарати займають центральне місце в лікуванні COVID-19, особливо у пацієнтів з високим ризиком ускладнень. Найбільш відомі серед них:

- Ремдесивір – перший схвалений антивірусний препарат для лікування COVID-19. Він інгібує РНК-залежну РНК-полімеразу вірусу, що перешкоджає

його реплікації. Використовується для лікування пацієнтів, госпіталізованих з важким перебігом хвороби.

- Молнупіравір – новий препарат, що впливає на генетичний матеріал вірусу, викликаючи мутації, які роблять його нежиттєздатним. Препарат застосовується на ранніх етапах інфекції.

- Паксловід – комбінація двох препаратів (нірматрелвір та ритонавір), що інгібують протеазу вірусу SARS-CoV-2, перешкоджаючи його реплікації. [3]

## 2. Імуноterapia

Імунотерапевтичні підходи мають на меті модуляцію імунної відповіді пацієнта на інфекцію, щоб уникнути гіперімунної реакції, яка може призвести до серйозних ускладнень, таких як цитокиновий шторм.

- Моноклональні антитіла – ці препарати містять антитіла, які специфічно зв'язуються з вірусом SARS-CoV-2 і блокують його здатність інфікувати клітини. Серед найбільш відомих є комбінації препаратів казиривімаб і імдевімаб (REGEN-COV), а також сотровімаб.

- Тоцилізумаб та барицитиніб – ці препарати блокують інтерлейкін-6 або інші шляхи цитокинової активності, що допомагає зменшити запалення у важко хворих пацієнтів. [3; 4]

## 3. Кортикостероїди

Кортикостероїди, такі як дексаметазон, використовуються для пацієнтів з важкими формами COVID-19, які потребують кисневої терапії. Вони знижують запалення, викликане гіперактивною імунною відповіддю на вірус, і таким чином допомагають знизити смертність серед пацієнтів з тяжкою пневмонією. [3; 4]

## 4. Противірусні імуномодулятори та інгібітори цитокінів

Препарати, що модулюють імунну відповідь організму або перешкоджають надмірній активації цитокінів, також використовуються в лікуванні COVID-19.

- Барицитиніб – інгібітор JAK, який зменшує запальну реакцію, допомагаючи запобігти розвитку цитокинового шторму.



- Тоцилізумаб – інгібітор рецептора інтерлейкіну-6, який також використовується для зменшення запальної реакції. [3; 4]

#### 5. Вакцинація як профілактика важких форм хвороби

Одним з основних підходів до контролю над пандемією є масова вакцинація населення. Вакцини, такі як Pfizer-BioNTech, Moderna, AstraZeneca, та інші, значно знижують ризик тяжкого перебігу хвороби, госпіталізації та смерті. Вакцини діють шляхом стимулювання імунної системи виробляти антитіла до білка шипа вірусу SARS-CoV-2, що запобігає інфекції або полегшує перебіг хвороби. [5; 6]

#### 6. Підтримувальна терапія, спрямована на полегшення симптомів хвороби та запобігання ускладненням:

- Киснева терапія для пацієнтів з гіпоксією.
- Механічна вентиляція для пацієнтів з важкими ускладненнями, що не можуть самостійно дихати.
- Антикоагулянтна терапія для запобігання тромбозам, що є частими ускладненнями COVID-19. [5; 6]

**Висновок:** Сучасні підходи до лікування COVID-19 включають комбінацію антивірусних препаратів, імунотерапії, кортикостероїдів та підтримувальної терапії. Окрім цього, вакцинація залишається найбільш ефективним методом профілактики важких випадків захворювання. Завдяки швидкому розвитку медицини, методи лікування постійно вдосконалюються, забезпечуючи кращі результати для пацієнтів та зменшуючи навантаження на системи охорони здоров'я.

#### СПИСОК ВИКОРИСТАНОЇ ЛІТЕРАТУРИ:

1. Zhou P, Yang XL, Wang XG, et al. A pneumonia outbreak associated with a new coronavirus of probable bat origin. *Nature*. 2020;579:270-273. doi:10.1038/s41586-020-2012-7. [PMC free article] [PubMed] [Google Scholar]
2. Huang C, Wang Y, Li X, et al. Clinical features of patients infected with 2019 novel coronavirus in Wuhan, China. *Lancet*. 2020;395:497-506. doi:10.1016/S0140-6736(20)30183-5.

3. Santacrose L, Charitos IA, Carretta DM, et al. Human coronaviruses (HCoV) and the molecular mechanisms of SARS-CoV-2 infection. *\*J Mol Med\**. 2021;99:93-106. doi:10.1007/s00109-020-01902-1.
4. Petersen E, Koopmans M, Go U, et al. Comparing SARS-CoV-2 with SARS-CoV and influenza pandemics. *\*Lancet Infect Dis\**. 2020;20:e238-e244. doi:10.1016/S1473-3099(20)30484-9.
5. Abdelnabi R, Foo CS, De Jonghe S, et al. Molnupiravir inhibits replication of the emerging SARS-CoV-2 variants of concern in a hamster infection model. *\*J Infect Dis\**. 2021;224:749-753. doi:10.1093/infdis/jiab361.
6. Wang M, Cao R, Zhang L, et al. Remdesivir and chloroquine effectively inhibit the recently emerged novel coronavirus (2019-nCoV) in vitro. *\*Cell Res\**. 2020;30:269-271. doi:10.1038/s41422-020-0282-0.

## БІЛЬ У ТАЗОВОМУ ПОЯСІ, ПОВ'ЯЗАНА З ВАГІТНІСТЮ

**Таратухіна Катерина Євгенівна**

здобувач вищої освіти медичного факультету

Науковий керівник:

**Веснін Володимир Вікторович**

к. мед. наук, доцент кафедри травматології та ортопедії  
Харківський національний медичний університет, Україна

**Анотація:** Задля з'ясування сучасного підходу та тактики ведення пацієнток зі скаргами на біль у тазовому поясі, пов'язаний з вагітністю, було застосовано огляд та аналіз наукових робіт на платформах PubMed та GoogleScholar.

**Ключові слова:** біль у тазовому поясі, пов'язаний з вагітністю, дисфункція лобкового симфізу, симфізит вагітних.

Згідно аналізу досліджень за останні два десятиліття, скарга на біль у тазовому дні під час вагітності зустрічається у 7-65% вагітних, а у породіль у післяпологовому періоді – у 0-41%. Наступна розбіжність даних пояснюється можливим неузгодженням термінології, методологічних та культурних відмінностях, збір та аналіз даних на різних тижнях вагітності та післяпологового періоду [1].

Біль у тазовому дні, пов'язана з вагітністю, або дисфункція лобкового симфізу, за Європейськими настановами, це кістково-м'язовий тип болю, що виключає причини такі як гінекологічні та/або урологічні патології, який локалізується на рівні заднього гребеня клубової кістки та сідничної складки, що може іррадіювати в задню частину стегна, та/або з локалізацією в районі симфіза, що виявляється починаючи з першого триместру, під час пологів або після пологів [2]. В українській літературі також можна зустріти наступну назву цього синдрому «симфізит», але це не є коректним, бо симфізит – це септичне запалення симфізу, що є рідкісним станом, яке характеризується гострим

початком сильного болю навколо лобкового симфізу, обмеженими рухами, підвищенням температури та підвищенням запальних параметрів, як-от підвищення кількості лейкоцитів та С-реактивного білку у крові. Цей стан виникає після пологів або в ранньому післяпологовому періоді, де не повідомляється різниці між розродженням природними половими шляхами або кесарського розтину [3-5]. Біль може спостерігатися до 11 років після пологів у однієї з 10 породіль [6].

Етіологія даного клінічного синдрому є досі невивченою достеменно. Наразі є декілька теорій, але єдиного висновку вчені ще не дійшли. Однією з таких теорій є те, що підвищення кількості релаксину сприяє послабленню зв'язок для підготовки тазу до пологів [7]. Пізніше було проведено дослідження, де порівнювали рівень релаксину в вагітних жінок з болем у тазовому поясі та у вагітних без цього синдрому. Результати були наступні: різниці між рівнями релаксину у обох групах не було виявлено, тим більше рівні релаксину в породіль через 2 місяці після пологів, які мали біль у тазовому поясі, та в породіль, в яких біль пройшла в період цих двох місяців після пологів, також не має різниці [8]. Інші теорії наступні: гормональна, біомеханічна, генетична, дегенеративна, травматична та метаболічна [9]. Зазвичай, або недостатньо зібраної інформації, як-от у гормональній теорії, так як не усі дослідження доводять зв'язок між болем у тазовому поясі та рівнем релаксину, що потребує подальших досліджень [10], або як-от у біомеханічній теорії було доведено, що вона несумісна з усіма випадками [9]. Одне з таких досліджень, як представник біомеханічної теорії, навело, що розходження лобкового симфізу на 10 мм та більше є причиною виникнення болю. Це має місце для вагітних, які мають відповідну локалізацію болю, але для вагітних з локалізацією болю у задній частині тазового поясу це не буде причиною виникнення цього синдрому. Тому поки зійшлись на думці вважати біль у тазовому поясі, пов'язану з вагітністю, поліетіологічним синдромом, до складу яких входять як біомеханічні, так і генетичні фактори.

Для діагностики застосовують збір анамнезу та результати тестів на біль у

тазовому поясі [2]. Збір анамнезу включає в себе скарги, а саме локалізація, характер та тривалість болю, термін вагітності, анамнез життя, а саме чи були травми тазового поясу або спини або спостерігалася біль у попереку, чи попередні вагітності супроводжувались болем у тазовому поясі, чи наявний стрес у їхньому житті [11], чи індекс маси тіла більше або дорівнює 25 кг/м<sup>2</sup> та наявна гіпермобільність суглобів [12-13], чи є скарги на нудоту та блювання під час вагітності та їхня тривалість [14], генетичні фактори, а саме чи були у мами чи бабусі болі у тазовому поясі під час вагітності, пологів або після пологів. Стосовно тестів, то використовують тест активного підйому прямих ніг лежачі на спині [15] для тестування функціональності тазового поясу, тест Генслена [16], тест довгої дорсальної крижово-клубової зв'язки з двома модифікаціями - для вагітних [17] та породіль [18], модифікований тест Тренделенбурга, тест Фабера (Патрика) [17], тест на провокацію заднього тазового болю [19] та пальпаторний тест на болючість симфізу [17] для визначення болючості болю в крижово-клубовому суглобі та лобковому симфізі [20-21].

Тактика ведення та лікування болю у тазовому поясі, пов'язаного з вагітністю, є індивідуальним відповідно до багатьох параметрів, як от причини, локалізації, інтенсивності болю, та інших [22]. Нижче наведені основні напрямки лікувань.

Регулярна фізична активність до та під час вагітності не пов'язані з інтенсивністю болю, зверненням за медичною допомогою та післяпологовим болем у тазовому поясі. Хоча дотримання рекомендованих фізичних навантажень під час вагітності або принаймні під час перших двох місяців вагітності пов'язують з меншими обмеженнями активності, які пов'язані з болем у тазовому поясі [23]. В той час інше дослідження знайшло зв'язок між фізичними вправами під час вагітності та зниженим ризиком болю у тазовому поясі [24].

Поміж того, стабілізаційні вправи, якщо такі є індивідуально підібрані, контрольовані, кореговані та спочатку сфокусовані на локальних м'язах, а потім

поступово додавали глобальні м'язи, допомагають ефективно лікувати біль у тазовому поясі, пов'язаний з вагітністю, та уникати болю під час виконання вправ [25-27].

Масаж для вагітний також доводить свою ефективність у зменшенні інтенсивності болю, стресу та у покращенні сну, діапазону рухів. І хоча ці показники змінювалися значно одразу після масажу, проводячи їхній аналіз через тиждень після масажу, всі показники поверталися до своїх вхідних рівнів, окрім показника інтенсивності болю, який залишався зниженим [28]. Хоча Європейські настанови зазначають, що це не повинно бути єдиним методом лікування [2].

Акупунктура є одним з варіантів зменшення болю, який можна застосовувати на вагітних. Дослідження показують, що ті, кому була призначена акупунктура, зазначають значне покращення інтенсивності болю, використовують менше анальгетиків порівняно з контрольними пацієнтами. Також виявлено, що акупунктура та стандартна терапія призводить до більшого зменшення болю, ніж лише стандартна терапія чи стабілізуючі вправи та стандартна терапія [29-30].

Досліджень про застосування фармакологічного лікування при болю у тазовому поясі, пов'язаний з вагітністю, проведено не було, тому ефективність застосування лікарських препаратів є не доведена. Застосування парацетамолу, як першої лінії вибору, та нестероїдних протизапальних засобів, як другої, рекомендована Європейськими настановами, допоки не буде доказано зворотне [2].

Застосування бандажу для вагітних також не має доведеної ефективності, але є дозволеним на короткий проміжок часу та не є єдиним методом лікування [2]. При виборі бандажу, слід схилитися до використання гнучкого, а ніж жорсткого бандажу, так як перший краще переноситься та є більш ефективним у зменшенні інтенсивності болю [31]. Важливо слідувати рекомендаціям щодо правильного використання, включаючи тривалість, тому що використання бандажу під час та після вагітності, яке є тривалим та постійним, може бути

пов'язаним зі змінами асиметрії таза у післяпологовому періоді [32]. Іншим дослідженням було доведено, використання бандажу на додаток до стабілізаційних вправ та фізичної активності не додало ефекту покращення [33].

### СПИСОК ВИКОРИСТАНИХ ДЖЕРЕЛ

1. Robinson, H.S., Vøllestad, N.K., Bennetter, K.E. *et al.* Pelvic girdle pain in pregnancy and early postpartum – prevalence and risk factors in a multi-ethnic cohort. *BMC Musculoskeletal Disord* **25**, 21 (2024). <https://doi.org/10.1186/s12891-023-07135-w>
2. Vleeming, A., Albert, H. B., Ostgaard, H. C., Sturesson, B., & Stuge, B. (2008). European guidelines for the diagnosis and treatment of pelvic girdle pain. *European spine journal : official publication of the European Spine Society, the European Spinal Deformity Society, and the European Section of the Cervical Spine Research Society*, *17*(6), 794–819. <https://doi.org/10.1007/s00586-008-0602-4>
3. Dunk, R. A., & Langhoff-Roos, J. (2010). Osteomyelitis of the pubic symphysis after spontaneous vaginal delivery. *BMJ case reports*, *2010*, bcr0120102610. <https://doi.org/10.1136/bcr.01.2010.2610.R1>
4. Elden, H., Olsen, M. F., Hussein, N. F., Axelsson, L. W., Sengpiel, V., & Ullman, M. (2021). Postpartum septic symphysis, a rare condition with possible long-term consequences: a cohort study with long-term follow-up. *BMC pregnancy and childbirth*, *21*(1), 776. <https://doi.org/10.1186/s12884-021-04023-w>
5. Cosma, S., Borella, F., Carosso, A., Ingala, A., Fassio, F., Robba, T., Maina, A., Bertero, L., & Benedetto, C. (2019). Osteomyelitis of the pubic symphysis caused by methicillin-resistant Staphylococcus aureus after vaginal delivery: a case report and literature review. *BMC infectious diseases*, *19*(1), 952. <https://doi.org/10.1186/s12879-019-4595-x>
6. Elden, H., Gutke, A., Kjellby-Wendt, G., Fagevik-Olsen, M., & Ostgaard, H. C. (2016). Predictors and consequences of long-term pregnancy-related pelvic girdle pain: a longitudinal follow-up study. *BMC musculoskeletal disorders*, *17*, 276. <https://doi.org/10.1186/s12891-016-1154-0>

7. Parker, E. A., Meyer, A. M., Goetz, J. E., Willey, M. C., & Westermann, R. W. (2022). Do Relaxin Levels Impact Hip Injury Incidence in Women? A Scoping Review. *Frontiers in endocrinology*, *13*, 827512. <https://doi.org/10.3389/fendo.2022.827512>
8. Hansen, A., Jensen, D. V., Larsen, E., Wilken-Jensen, C., & Petersen, L. K. (1996). Relaxin is not related to symptom-giving pelvic girdle relaxation in pregnant women. *Acta obstetrica et gynecologica Scandinavica*, *75*(3), 245–249. <https://doi.org/10.3109/00016349609047095>
9. Kanakaris, N. K., Roberts, C. S., & Giannoudis, P. V. (2011). Pregnancy-related pelvic girdle pain: an update. *BMC medicine*, *9*, 15. <https://doi.org/10.1186/1741-7015-9-15>
10. Aldabe, D., Ribeiro, D. C., Milosavljevic, S., & Dawn Bussey, M. (2012). Pregnancy-related pelvic girdle pain and its relationship with relaxin levels during pregnancy: a systematic review. *European spine journal : official publication of the European Spine Society, the European Spinal Deformity Society, and the European Section of the Cervical Spine Research Society*, *21*(9), 1769–1776. <https://doi.org/10.1007/s00586-012-2162-x>
11. Albert, H. B., Godskesen, M., Korsholm, L., & Westergaard, J. G. (2006). Risk factors in developing pregnancy-related pelvic girdle pain. *Acta obstetrica et gynecologica Scandinavica*, *85*(5), 539–544. <https://doi.org/10.1080/00016340600578415>
12. Ahlqvist, K., Bjelland, E. K., Pingel, R., Schlager, A., Peterson, M., Olsson, C. B., Nilsson-Wikmar, L., & Kristiansson, P. (2023). Generalized joint hypermobility and the risk of pregnancy-related pelvic girdle pain: Is body mass index of importance?-A prospective cohort study. *Acta obstetrica et gynecologica Scandinavica*, *102*(10), 1259–1268. <https://doi.org/10.1111/aogs.14664>
13. Ahlqvist, K., Bjelland, E. K., Pingel, R., Schlager, A., Nilsson-Wikmar, L., & Kristiansson, P. (2020). The Association of Self-Reported Generalized Joint Hypermobility with pelvic girdle pain during pregnancy: a retrospective cohort study. *BMC musculoskeletal disorders*, *21*(1), 474. <https://doi.org/10.1186/s12891->



14. Chortatos, A., Iversen, P. O., Haugen, M., Eberhard-Gran, M., Bjelland, E. K., & Veierød, M. B. (2018). Nausea and vomiting in pregnancy - association with pelvic girdle pain during pregnancy and 4-6 months post-partum. *BMC pregnancy and childbirth*, 18(1), 137. <https://doi.org/10.1186/s12884-018-1764-7>
15. Mens, J. M., Vleeming, A., Snijders, C. J., Koes, B. W., & Stam, H. J. (2001). Reliability and validity of the active straight leg raise test in posterior pelvic pain since pregnancy. *Spine*, 26(10), 1167–1171. <https://doi.org/10.1097/00007632-200105150-00015>
16. Gaenslen FJ (1927) Sacro-iliac arthrodesis: indications, author's technic and end-results. *J Am Med Assoc* 89:2031–2035 <https://doi.org/10.1001/jama.1927.02690240023008>
17. Albert, H., Godskesen, M., & Westergaard, J. (2000). Evaluation of clinical tests used in classification procedures in pregnancy-related pelvic joint pain. *European spine journal : official publication of the European Spine Society, the European Spinal Deformity Society, and the European Section of the Cervical Spine Research Society*, 9(2), 161–166. <https://doi.org/10.1007/s005860050228>
18. Vleeming, A., de Vries, H. J., Mens, J. M., & van Wingerden, J. P. (2002). Possible role of the long dorsal sacroiliac ligament in women with peripartum pelvic pain. *Acta obstetricia et gynecologica Scandinavica*, 81(5), 430–436. <https://doi.org/10.1034/j.1600-0412.2002.810510.x>
19. Ostgaard, H. C., Zetherström, G., & Roos-Hansson, E. (1994). The posterior pelvic pain provocation test in pregnant women. *European spine journal : official publication of the European Spine Society, the European Spinal Deformity Society, and the European Section of the Cervical Spine Research Society*, 3(5), 258–260. <https://doi.org/10.1007/BF02226575>
20. Fagevik Olsén, M., Elden, H., & Gutke, A. (2014). Evaluation of self-administered tests for pelvic girdle pain in pregnancy. *BMC musculoskeletal disorders*, 15, 138. <https://doi.org/10.1186/1471-2474-15-138>
21. Fagevik Olsén, M., Gutke, A., Elden, H., Nordenman, C., Fabricius, L.,

Gravesen, M., Lind, A., & Kjellby-Wendt, G. (2009). Self-administered tests as a screening procedure for pregnancy-related pelvic girdle pain. *European spine journal : official publication of the European Spine Society, the European Spinal Deformity Society, and the European Section of the Cervical Spine Research Society*, 18(8), 1121–1129. <https://doi.org/10.1007/s00586-009-0948-2>

22. Verstraete, E. H., Vanderstraeten, G., & Parewijck, W. (2013). Pelvic Girdle Pain during or after Pregnancy: a review of recent evidence and a clinical care path proposal. *Facts, views & vision in ObGyn*, 5(1), 33–43.

23. Caputo, E. L., Ferreira, P. H., Ferreira, M. L., Bertoldi, A. D., Domingues, M. R., Shirley, D., & Silva, M. C. (2019). Physical Activity Before or During Pregnancy and Low Back Pain: Data From the 2015 Pelotas (Brazil) Birth Cohort Study. *Journal of physical activity & health*, 16(10), 886–893. <https://doi.org/10.1123/jpah.2018-0624>

24. Andersen, L. K., Backhausen, M., Hegaard, H. K., & Juhl, M. (2015). Physical exercise and pelvic girdle pain in pregnancy: A nested case-control study within the Danish National Birth Cohort. *Sexual & reproductive healthcare : official journal of the Swedish Association of Midwives*, 6(4), 198–203. <https://doi.org/10.1016/j.srhc.2015.04.004>

25. Stuge, B., Holm, I., & Vøllestad, N. (2006). To treat or not to treat postpartum pelvic girdle pain with stabilizing exercises?. *Manual therapy*, 11(4), 337–343. <https://doi.org/10.1016/j.math.2005.07.004>

26. Kandru, M., Zallipalli, S. N., Dendukuri, N. K., Linga, S., Jeewa, L., Jeewa, A., & Sunar, S. B. (2023). Effects of Conventional Exercises on Lower Back Pain and/or Pelvic Girdle Pain in Pregnancy: A Systematic Review and Meta-Analysis. *Cureus*, 15(7), e42010. <https://doi.org/10.7759/cureus.42010>

27. Puri, S. N., Fating, T., & Dhage, P. P. (2023). The Impact of Functional Stability Exercises on Alleviating Pelvic Girdle Pain in Pregnancy: A Review. *Cureus*, 15(11), e48769. <https://doi.org/10.7759/cureus.48769>

28. Fogarty, S., McInerney, C., & Hay, P. (2020). Pregnancy-related Pelvic Girdle Pain and Pregnancy Massage: Findings from a Subgroup Analysis of an

Observational Study. *International journal of therapeutic massage & bodywork*, 13(2), 1–8.

29. Pai, M. Y. B., Hohl, A., Souza, L. R. C., Mendes, M. V., Sampaio, L. C. S., & Tsai, A. W. W. (2023). Acupuncture for pregnancy-related pain in the lower back and posterior pelvic girdle. *Revista da Associacao Medica Brasileira (1992)*, 69(suppl 1), e2023S101. <https://doi.org/10.1590/1806-9282.2023S101>

30. Elden, H., Ostgaard, H. C., Fagevik-Olsen, M., Ladfors, L., & Hagberg, H. (2008). Treatments of pelvic girdle pain in pregnant women: adverse effects of standard treatment, acupuncture and stabilising exercises on the pregnancy, mother, delivery and the fetus/neonate. *BMC complementary and alternative medicine*, 8, 34. <https://doi.org/10.1186/1472-6882-8-34>

31. Flack, N. A., Hay-Smith, E. J., Stringer, M. D., Gray, A. R., & Woodley, S. J. (2015). Adherence, tolerance and effectiveness of two different pelvic support belts as a treatment for pregnancy-related symphyseal pain - a pilot randomized trial. *BMC pregnancy and childbirth*, 15, 36. <https://doi.org/10.1186/s12884-015-0468-5>

32. Morino, S., Ishihara, M., Umezaki, F., Hatanaka, H., Yamashita, M., Kawabe, R., & Aoyama, T. (2019). The effects of pelvic belt use on pelvic alignment during and after pregnancy: a prospective longitudinal cohort study. *BMC pregnancy and childbirth*, 19(1), 305. <https://doi.org/10.1186/s12884-019-2457-6>

33. Jill Depledge, Peter J McNair, Cheryl Keal-Smith, Maynard Williams, Management of Symphysis Pubis Dysfunction During Pregnancy Using Exercise and Pelvic Support Belts, *Physical Therapy*, Volume 85, Issue 12, 1 December 2005, Pages 1290–1300, <https://doi.org/10.1093/ptj/85.12.1290>

УДК 616.12-008.331.1-06-008.313.2

## РИЗИК РОЗВИТКУ ПОРУШЕНЬ РИТМУ СЕРЦЯ У ПАЦІЄНТІВ З АРТЕРІАЛЬНОЮ ГІПЕРТЕНЗІЄЮ

**Федірко Анна Павлівна**  
здобувачка вищої освіти  
**Александрова Тетяна Миколаївна**  
PhD, асистент  
Харківський національний медичний університет,  
м. Харків, Україна

**Ключові слова.** Артеріальна гіпертензія, аритмія, аритмогенез, порушення ритму серця, фібриляція передсердь.

**Вступ.** Артеріальна гіпертензія (АГ) є фактором ризику для розвитку загрозливих для життя станів та кардіоваскулярних захворювань, включаючи розвиток серцевої недостатності, ішемічної хвороби серця (ІХС), атеросклерозу, ураження периферичних артерій або інсульту.

Ремоделювання міокарда та порушення іонного транспорту в стінці під впливом підвищеного діастолічного й систолічного тиску також служить базисом для розвитку порушення ритму серця.

Найбільш поширеним та загрозливим для розвитку тяжких ускладнень видом аритмії у хворих на АГ є розвиток фібриляції передсердь (ФП).

### **Мета.**

Провести аналіз літератури та визначити патофізіологічні механізми розвитку аритмій у хворих на АГ та з'ясувати їх клінічне значення для кращого розуміння профілактики та адекватного лікування порушень ритму у даної когорти пацієнтів.

**Матеріали та методи.** Для досягнення поставленої мети було опрацьовано низку наукових медичних джерел та наукометричних баз даних (PubMed, Scopus, Academic Oup).

**Результати.** АГ та розвиток порушень серцевого ритму має тісний зв'язок, який підтверджений у дослідженнях представників спеціально створеної дослідницької групи представників Європейської асоціації серцевого ритму, Ради з питань гіпертензії Європейського товариства кардіологів, Азіатсько-Тихоокеанського товариства серцевого ритму та Латино-американського товариства кардіостимуляції та електрофізіології [1]. Сучасні знання про патофізіологічні механізми аритмогенезу мають суттєве клінічне значення з профілактики ускладнень та адекватного лікування, яке має доказову ефективність. Структурні зміни міокарда передсердь та шлуночків, розвинуті внаслідок підвищеного тиску, призводять до виникнення блокування іонних каналів, фіброзу, гіпертрофії лівого шлуночка, що в свою чергу призводить до формування брадиаритмій, надшлуночкової екстрасистоїї, надшлуночкової тахікардії, в тому числі ФП, шлуночкових аритмій та в гіршому випадку до раптової серцевої смерті (РСС). В патогенезі більшості порушень серцевого ритму має значну частку активація симпатичної системи, внаслідок чого дані про антигіпертензивне лікування, яке включає симпатичну денервацію нирок, знижує вірогідність розвитку шлуночкових та суправентрикулярних аритмій, але такий підхід на сьогодні вимагає подальшого вивчення [2]. Деякі препарати, внесені в антигіпертензивну терапію, можуть бути причиною електролітних порушень, що також може сприяти розвитку різноманітних аритмій.

### ***Короткий огляд патогенезу аритмій при наявності АГ***

Гемодинамічні зміни та дія нейроендокринних факторів сприяють структурному ремоделюванню, фіброзуванню тканин міокарда шлуночків й передсердь, крім того, проаритмогенний електрофізіологічний фенотип гіпертрофованого лівого шлуночка та подовжений інтервал QT являють собою основні складники патофізіологічного підґрунтя розвитку аритмічних станів у пацієнтів з АГ [3].

На тваринних моделях було підтверджено, що ремоделювання міокарда на молекулярному рівні являє собою дисбаланс іонних каналів та активний

процес фіброзу. Напруга зсуву, яка формується внаслідок дії високого тиску, викликає збільшений відтік іонів  $K^+$  з клітини та змін вивільнення інтрацелюлярного  $Ca^{2+}$  зі саркоплазматичного ретикулума, що в свою чергу призводить до зниження тривалості потенціалу дії та пізньої постдеполяризації. Знижені показники тривалості потенціалу дії є чинником збільшення автоматизму та розвитку механізму re-entry. Крім того, щілинні контакти теж підлягають змінам, які проявляються збільшеною експресією їх структурних білків - коннексину 43 і 40, що створює умови нерівномірної анізотропії та уповільнення провідності, що сприяє аритмогенезу. АГ також супроводжується незначними запальними процесами та окисним стресом, що додатково сприяє дисфункціональним порушенням роботи іонних каналів й коннексинів, вивільнення  $Ca^{2+}$  та активацію фіброзування [4].

Перспективи подальшого дослідження міжклітинних щілинних з'єднань (гар-з'єднань) актуальна для покращення методів лікування та профілактики. Експериментальна модель впливу гіпертензії на серця щурів, що була продемонстрована в роботі «Adaptation of the Heart to Hypertension is Associated with Maladaptive Gap Junction Connexin-43 Remodeling» (M. Fialova, 2008 p.) підтверджує теорію залучення ремодельованих гар-з'єднань та порушень міжклітинного зв'язку до розвитку злякисних аритмій, в особливості механізму повторного збудження. Вразливість до летальних порушень ритму пояснюється підтвердженою на експериментальному рівні, дисрегуляцією йонів  $Ca^{2+}$ , що виявляється в «кальцієвій перегрузці» таких кардіоміоцитів. Це явище є причиною спонтанної кальцієвої осциляції, що може викликати ранню або пізню постдеполяризацію, інгібування коннексинових каналів та зрештою міжклітинне роз'єднання.

В даному дослідженні кальцієва перегрузка була продемонстрована нерівномірним скороченням саркомерів та розмежування між кардіоміоцитами, коли «розслаблений кардіоміоцит» був з'єднаний зі скороченим або сильно травмована клітина поєднувалась з інтактною. Отже, не викликає сумніву, що аномалії гар-з'єднань можуть бути причетні до розвитку злякисних аритмій

[5].

***Роль ренін-ангіотензин-альдостеронової системи (РААС) та гіпертрофії лівого шлуночка (ГЛШ) у розвитку аритмій у хворих на АГ***

Напруга на міокард лівого шлуночка, яка формується як результат підвищеного постнавантаження внаслідок АГ, стимулює розвиток гіпертрофії кардіоміоцитів та синтез фібробластами колагену. Таким чином, запускається механізм ремоделювання міокарда з непропорційним збільшенням фіброзної тканини. Такі зміни, з часом, призводять до діастолічної дисфункції міокарда, внаслідок зниження податливості серцевого м'яза. Збільшення напруження стінок лівого шлуночка (ЛШ) є основним механічним чинником розвитку ГЛШ, а підвищений артеріальний тиск – найсильнішим чинником, що визначає масу ЛШ [6].

До важливих негемодинамічних чинників розвитку ГЛШ належать трофічні впливи, опосередковані симпатичною нервовою системою та РААС. Було продемонстровано, що норадреналін (норепінефрин) та інші речовини з агоністичною активністю  $\alpha 1$ -адренергічних рецепторів спричиняють гіпертрофію міоцитів *in vitro* та *in vivo*. Циркуючі плазмові концентрації альдостерону та ангіотензину II пов'язані зі ступенем ГЛШ. Ангіотензин II сприяє зростанню клітин кардіоміоцитів, а альдостерон збільшує вміст колагену та стимулює розвиток фіброзу міокарда. Непрямим доказом важливої ролі РААС є також значне зменшення маси ЛШ та фіброзу міокарда за антигіпертензивної терапії препаратами, що перешкоджають дії цих нейрогуморальних факторів [6].

Хронічне підвищення кінцевого діастолічного тиску ЛШ призводить до підвищеного тиску в лівому передсерді, що з часом результується його дилатацією. Розтягнення передсердь призводить до електричної дисоціації між м'язовими пучками і полегшує ініціювання та підтримання ФП, оскільки сприяє виникненню множинних малих реентрантних хвиль. Електричні порушення у вигляді ранніх та пізніх постдеполяризацій, а також зниження рефрактерного періоду є підґрунтям для виникнення ФП, а гіпертрофічні явища та

ремоделювання тканини міокарду ЛШ призводять до подовження QRS та QT в результаті збільшення тривалості потенціалу дії та дисперсії QT, що збільшує схильність до ранньої деполяризації, яка, в свою чергу, стає тригерним механізмом виникнення поліморфної шлуночкової тахікардії або torsades de pointes (мал. 1) [7].



**Мал. 1** Схема формування аритмій при артеріальній гіпертензії. ЛШ - ліве передсердя, ГЛШ - гіпертрофія лівого шлуночка, РААС - ренін-ангіотензин-альдостеронова система.

### *Надшлуночкові аритмії*

Гіпертензивне серце має збільшену кількість суправентрикулярних передчасних серцевих скорочень [8]. До надшлуночкових аритмій відносяться: АВ-вузлова тахікардія, передсерсердна тахікардія, тріпотіння передсердь та ФП. ФП характеризують як найбільш складну клінічну аритмію серця. За даними Manolis AJ та співавт. (2012 р.) АГ є найпоширенішим фактором ризику розвитку ФП і, як відомо, збільшує ризик її виникнення приблизно вдвічі [9]. Пацієнти з АГ та ФП мають підвищений ризик розвитку інсульту, системної емболії, кардіоміопатії, спричиненої тахікардією, хронічної серцевої недостатності (ХСН) або гострих загострень серцевої недостатності. Крім того,



пацієнти також можуть страждати від основного синдрому обструктивного апное у сні, який додатково пов'язаний з епізодами ФП. З іншого боку, через їх часте співіснування, пацієнти з ФП повинні регулярно перевіряти рівень артеріального тиску (АТ). Раннє виявлення можливої АГ має вирішальне значення для призначення належного медичного лікування з метою зменшення ризику виникнення тромбозу та ускладнень кровотечі при пероральній антикоагулянтній терапії у пацієнтів з ФП [1, 10].

### ***Шлуночкові аритмії (ША)***

У хворих на АГ може виявлятися широкий спектр ША. Давно визнано, що шлуночкова екстрасистолія або нестійка шлуночкова тахікардія (ШТ) можуть ускладнювати профіль гіпертонічної хвороби серця [11]. Ключове місце в патофізіології розвитку аритмій шлуночків займає ГЛШ в залежності від його маси, в тому числі й злоякісних, які можуть стати причиною РСС. Проте слід враховувати потенційний вплив антигіпертензивних препаратів на ризик розвитку РСС. Тіазидні діуретики асоціюються з підвищеним ризиком серцевих аритмій із дозозалежним збільшенням РСС [12].

### ***Особливості менеджменту аритмій у пацієнтів з гіпертензією***

АГ може проявлятися як суправентрикулярними порушеннями ритму, так і вентрикулярними. З цієї причини пацієнти, які мають симптоматику, що вказує на появу аритмії (серцебиття, суб'єктивне відчуття перебоїв в роботі серця, періоди слабкості або синкопе) повинні підлягати тривалому моніторингу електрокардіографічних (ЕКГ) змін для визначення типу, характеру й походження аритмії. Крім того, пацієнти з безсимптомним перебігом АГ повинні проходити профілактичні скринінги на наявність ФП та шлуночкових порушень ритму. Виявлення ФП у більшості пацієнтів з АГ вимагає призначення пероральних антикоагулянтів для профілактики тромбоемболічних ускладнень. Після діагностики ФП адекватний контроль АТ є надзвичайно важливим для зниження як ризику виникнення тромбоемболії, та кровотечі, пов'язаної з прийомом пероральних антикоагулянтів. Згідно з наявними даними та поточними рекомендаціями, рівні АТ повинні бути

знижені до <140/90 мм рт.ст. у пацієнтів з АГ та ФП, які приймають пероральні антикоагулянти, хоча зусилля, спрямовані на досягнення значень систолічного АТ <130 мм рт.ст., можуть бути корисними щодо ризиків розвитку кровотечі. Фармакотерапія, яка добре контролює пароксизмальну ФП та постійну її форму, включає застосування бета-блокаторів та недигідропіридинових блокаторів кальцієвих каналів [10].

Лікування пацієнтів з АГ та ГЛШ направлене на адекватний контроль АТ та можливу наявність ША за допомогою серійного моніторингу ЕКГ та серцевого ритму. Виникнення складних ША може протікати абсолютно безсимптомно. У будь-якому випадку вимагається подальше обстеження з контролем загального біохімічного аналізу крові, перевіркою функції щитоподібної залози, скринінгом на наявність ІХС, корекцією будь-якої потенційно несприятливої причини (такої як гіпокаліємія, спричинена ліками та уникнення препаратів, що подовжують інтервал QT), титрування терапії бета-блокаторами, якщо вона переноситься і, звичайно, стратифікація ризику розвитку РСС [10].

Враховуючи, що ГЛШ є найважливішим патофізіологічним механізмом виникнення ША, вона автоматично становить важливу ціль лікування. Антигіпертензивна терапія та ефективний контроль АТ, спрямований на зниження ГЛШ та рівня катехоламінів у плазмі крові, сприяють регресу або запобіганню розвитку ША. Різні дослідження показали, що блокатори системи ангіотензину є дуже корисними для регресії ГЛШ внаслідок антифіброзної та протизапальної дії, тоді як антагоністи мінералокортикоїдних рецепторів і бета-блокатори є препаратами, пов'язаними з антиаритмічною дією [10].

**Висновки.** АГ представляє собою фактор ризику, який сприяє розвитку аритмій, в тому числі й злоякісних аритмогенних станів, що можуть бути причиною розвитку РСС. Ремодельовання міокарда, що є причиною формування патологічних механізмів аритмії, виникає внаслідок змін на структурному, клітинному та молекулярному рівні, що проявляється у вигляді гіпертрофії, фіброзування, дисрегуляції іонних каналів та збільшеної експресії

коннексонів-40, 43, що створює порушення роботи гар-з'єднань. Оскільки порушення серцевого ритму суттєво впливає на підвищення розвитку кардіоваскулярних подій, важливо проводити ретельні скринінги кожного пацієнта з АГ, а також профілактично досліджувати пацієнтів з безсимптомним перебігом АГ на наявність аритмії.

**Перспективи подальших досліджень.** Пошук та розробка нових стратегій для оптимізації профілактики та лікування аритмій, які виникають на тлі АГ.

**Конфлікт інтересів.** Конфлікту інтересів немає.

### СПИСОК ВИКОРИСТАНИХ ДЖЕРЕЛ

1. Gregory Y H Lip, Antonio Coca, Thomas Kahan, Giuseppe Boriani, Antonis S Manolis, Michael Hecht Olsen, Ali Oto, Tatjana S Potpara, Jan Steffel, Francisco Marín European Heart Journal - Cardiovascular Pharmacotherapy, Volume 3, Issue 4, October 2017, Pages 235–250, <https://doi.org/10.1093/ehjcvp/pvx019>.

2. Bazoukis G, Korantzopoulos P, Tsioufis C. The impact of renal sympathetic denervation on cardiac electrophysiology and arrhythmias: A systematic review of the literature. *Int J Cardiol* . 2016 рік; 220 :87-101. [ PubMed ] [ Google Scholar ].

3. Yiu KH, Tse HF. Hypertension and cardiac arrhythmias: a review of the epidemiology, pathophysiology and clinical implications. *J Hum Hypertens* 2008;22:380–388. [Google Scholar] [Crossref] [PubMed] [WorldCat].

4. Marazzato J, Blasi F, Golino M, Verdecchia P, Angeli F, De Ponti R. Hypertension and Arrhythmias: A Clinical Overview of the Pathophysiology-Driven Management of Cardiac Arrhythmias in Hypertensive Patients. *Journal of Cardiovascular Development and Disease*. 2022; 9(4):110. <https://doi.org/10.3390/jcdd9040110>.

5. Fialová M, Dluhošová K, Okruhlicová L, Kristek F, Manoach M, Tribulová N. Adaptation of the heart to hypertension is associated with maladaptive gap junction connexin-43 remodeling. *Physiol Res*. 2008;57(1):7-11. [PubMed].

6. Kahan, Thomas, and Lennart Bergfeldt. "Left ventricular hypertrophy in

hypertension: its arrhythmogenic potential." *Heart* 91.2 (2005): 250-256. [Crossref]

7. Afzal, M. R., Savona, S., Mohamed, O., Mohamed-Osman, A., & Kalbfleisch, S. J. (2019). Hypertension and arrhythmias. *Heart failure clinics*, 15(4), 543-550. [Crossref]

8. Lip GY, Coca A, Kahan T, et al. Hypertension and cardiac arrhythmias: a consensus document from the European Heart Rhythm Association (EHRA) and ESC Council on Hypertension, endorsed by the Heart Rhythm Society (HRS), Asia-Pacific Heart Rhythm Society (APHRS) and Sociedad Latinoamericana de Estimulación Cardíaca y Electrofisiología (SOLEACE). *Europace*. 2017;19(6):891-911. [DOI] [PubMed] [Google Scholar].

9. Manolis AJ, Kallistratos M, Poulimenos L. Останні клінічні випробування фібриляції передсердь у пацієнтів з гіпертонією. *Curr Hyperts Rep*. 2012; 14: 350-359. [ DOI ] [ PubMed ] [ Google Scholar ].

10. Varvarousis, D., Kallistratos, M., Poulimenos, L., Triantafyllis, A., Tsinivizov, P., Giannakopoulos, A., ... & Manolis, A. (2020). Cardiac arrhythmias in arterial hypertension. *The Journal of Clinical Hypertension*, 22(8), 1371-1378. [Crossref] [Google Scholar].

11. Макленачан Дж.М., Хендерсон Е., Морріс К.І., Даргі Х.Дж. Шлуночкові аритмії у хворих на гіпертонічну гіпертрофію лівого шлуночка. *N Engl J Med*. 1987;317:787-792. [ DOI ] [ PubMed ] [ Google Scholar ].

12. Siscovick DS, Raghunathan TE, Psaty BM, Koepsell TD, Wicklund KG, Lin X, Cobb L, Rautaharju PM, Copass MK, Wagner EH. Diuretic therapy for hypertension and the risk of primary cardiac arrest. *N Engl J Med* 1994;330:1852–1857. [Google Scholar] [Crossref] [PubMed] [WorldCat].

# PHARMACEUTICAL SCIENCES

## IN-SILICO PREDICTION OF SKIN ABSORPTION, SKIN SENSITIVITY AND TOXICOLOGICAL PROPERTIES OF ACTIVE INGREDIENTS IN NASAL GEL AND SPONGE DOSAGE FORMS

**Aliyeva Kubra**

Ph.D., associate professor  
AMU, Department of Pharmaceutical Technology and Management

**Aliyeva Sabina**

Ph.D., associate professor  
AMU, Department of Pharmacognosy

**Mammadova Vagida**

assistant  
AMU, Department of Pharmacognosy

**Yagubova Seadat**

assistant  
AMU, Department of Pharmaceutical Technology and Management

### **Introductions**

For the development of new dosage forms, preliminary prediction of the toxicological, biopharmaceutical and specifically, pharmacokinetic properties of active substances is a major research step and may prevent unacceptable outcomes in future drug development.

For this reason, the initial validation of the active substances that form the basis of the dosage form through computational programs is considered one of the most important steps.

**Aim.** The aim of our work was to conduct an in-silico study to predict the skin absorption, physicochemical, toxicological properties, skin sensitivity and degree of irritation/erosion of mandarin, rutin, hesperidin, and iodine for formulation development.

**Materials and methods:** In the study, the absorption of substances through the skin was evaluated using the DERMWIN model in EPI Suite™ software. To assess the skin absorption of a substance, K<sub>p</sub> determines the rate of penetration of a chemical through the stratum corneum, the outermost layer of the epidermis. This value provides a quantitative measure of how far a substance penetrates the skin layer in one hour.

Based on the physical and chemical properties of the substances, the probability of skin irritation was evaluated using the Skin Irritation Corrosion Rules Estimation Tool (SICRET) module in Toxtree software. The Skin Sensitization Alerts (SSA) module in the same software, based on identifying reaction mechanisms with human skin proteins, was used to predict substance-induced skin sensitization. These mechanisms are rooted in the formation of bonds between chemicals and human proteins, which can lead to hypersensitivity reactions.

The physical, chemical, and toxicological parameters of the drugs, including skin penetration, were further studied in-silico using SwissADME software. Along with these results, the program generated a bioabsorption radar for the substances. This graphical representation allows a quick assessment of the molecule's drug-likeness. Components analyzed in the chart include lipophilicity, size, polarity, insolubility, flexibility and unsaturation.

Additionally, physical, chemical and toxicological parameters, including skin penetration and skin sensitization, were simultaneously studied in-silico using PkCSM programming.

### **Results and discussion.**

As a result of the in-silico studies, it was found that the highest dose of substance absorbed through the skin was from mandarin. This was followed by iodine, hesperidin and rutin. While mandarin may cause skin irritation/abrasion, hesperidin and rutin do not.

Based on the binding properties to Michael and SN<sub>2</sub> receptors, the ability to cause skin sensitivity was noted for naringin and hesperidin, and only for rutin

through Michael receptor binding.

**Conclusions.** These results focus on the comparative characteristics of the analyzed substances. However, these parameters may change depending on the dosage, method of use and frequency.

**IMPLEMENTATION OF STEM EDUCATION  
IN THE TRAINING OF PHARMACISTS**

**Khmelnikova Lyudmila Ivanivna,**  
k. chem. n., associate professor  
**Slesarchuk Vladlena Yuriivna,**  
k. b. n., associate professor  
Dnipro State Medical University  
Dnipro, Ukraine

**Abstract:** The introduction of elements of STEM education into the educational process contributes to the synergistic combination of traditional and innovative methods of teaching chemical disciplines, the integration of natural sciences, which in the best way forms the necessary competencies in students, creating conditions for self-realization of personal potential and self-development.

**Keywords:** STEM education, integration of natural sciences.

The introduction of STEM education allows students to solve problems, find the necessary information in professional literature and databases of other sources, analyze, evaluate and apply this information.

The possibilities and directions of STEM education during the war are of particular importance due to the need for an increasing transition to remote forms of education with the use of digital technologies in order to ensure the security situation and preserve the health of students. The functioning of the education system in the conditions of martial law is characterized by an intensive search for new approaches to learning, innovative forms of organizing the educational process, effective pedagogical and information technologies.

According to American specialists [1, p. 8], it is predicted that 75% of the fastest-growing professions require the possession of STEM skills - elements for the purpose of developing and strengthening the competencies of students in the



scientific and technical direction.

The task of modern pharmaceutical education is to form the future pharmacist as a creative, competitive personality, capable of independently acquiring knowledge and applying it, making non-standard decisions.

The teacher's task is to help the student-pharmacist to grow in success, to make them feel the joy of overcoming difficulties, to make it clear that nothing in life is given for nothing, it is necessary to make efforts everywhere and success will be equivalent to the efforts spent [2, p. 2]. Innovative models of pharmaceutical education are designed to stimulate the cognitive activity of students of higher education, including in the classes of chemical disciplines.

Means of STEM education are a set of equipment, ideas, phenomena and methods of action that ensure the implementation of research and experimental, design, inventive activities in education. Such activity involves integrated and creative cooperation of students - pharmacists, aimed at obtaining independent results under the guidance of the teacher [3, p. 30].

We will give several examples of the introduction of elements of STEM education in classes of chemical disciplines from our own experience. A special form of STEM-approaches are integrated classes, which are aimed at establishing interdisciplinary connections, which contribute to the formation of a holistic, systemic worldview in pharmacist students, and the actualization of personal attitudes to the issues discussed in classes.

Thus, when studying the section of physical and colloidal chemistry "Buffer systems", the concepts of alkalosis and acidosis begin to form in the course of inorganic chemistry (1st course), then they are consolidated and developed during the study of physical and colloidal chemistry (2nd course), analytical chemistry (2nd course), toxicological chemistry, biochemistry, normal and pathological physiology (3rd course) and further when studying pharmaceutical disciplines (pharmaceutical chemistry, pharmacology, etc. - 4-5 courses), and then - in professional activity. The inclusion in the content of chemical disciplines of such sections as "Surface phenomena", "Dispersed systems", "Redox - processes and equilibria" will contribute

to the understanding of the methods of obtaining medicinal preparations in the form of suspensions, emergence of bioelectric potentials, heart rhythm disturbances. No less important and professionally oriented in the structure of chemical disciplines is the section "Teaching about solutions", when mastering which students can:

- perform calculations necessary for the preparation of perfusion solutions, calculate the value of the hydrogen index, predict such processes as plasmolysis, hemolysis, acidosis, alkalosis, understand the processes that occur during the operation of the "Artificial Kidney" apparatus, as well as model biochemical processes.

In the process of studying various topics, students develop educational projects. The teacher manages such activities and encourages students to search, helps in determining the goal and tasks of the educational project. During the implementation of educational projects, a number of educational and developmental tasks are solved.

Project activity is one of the most promising components of the educational process, which creates conditions for creative self-development and self-realization of pharmacist students, forms all necessary life competencies: speech, information, political and social [4, p. 6].

The use of STEM-approaches provides an opportunity for students of higher education to carry out research activities. To stimulate cognitive interest in natural sciences, it helps to work in virtual laboratories, to conduct computer experiments with the help of simulation programs, using visualization, animation, video materials. With the help of the service, we create interactive worksheets for performing laboratory experiments and practical work in conditions of distance or mixed learning. One of the most important areas of work in the system of teaching chemical disciplines is solving tasks. Tasks of various types can be effectively used at all stages of acquiring chemical knowledge. According to the requirements of the competence approach, the tasks that we offer, which are close to the real conditions of human life, encourage the use of knowledge in life situations.

We offer students competence tasks in which interdisciplinary connections and applied orientation of learning chemical disciplines are clearly traced. For example,

one of the multivitamins includes minerals in the following quantities: potassium and phosphorus - 4% each, magnesium - 1.6%, iron - 0.07%, zinc - 0.06%.

Calculate the mass (mg) of each mineral contained in one multivitamin tablet, the weight of which is 25 g. Or, the human body should receive 0.5 - 0.8 g of calcium with food per day. Calculate the mass (g) of milk per day that you should drink to provide yourself with calcium (based on the fact that 100 grams of milk contains 0.1 g of calcium).

Problem-based learning is also reflected in the scientific and research activities of students of higher education. Students who have written a research paper at least once, "lived" it from the first to the last word, then independently search for topics that interest them, solve research tasks.

It is important to develop scientific and research skills in pharmacist students, so they participate in various scientific conferences. An example of such activity was the participation of pharmacist students in: the second international symposium "Education and health of the younger generation", 2018; VIII and X All-Ukrainian scientific and technical conferences of students, postgraduates and young scientists "Ecological problems of the regions", Dnipro, 2019, 2020. r.; XX, XXI All-Ukrainian conferences of young scientists and students on topical issues of modern chemistry, Dnipro, 2022, 2023. VIII International scientific and practical conference "Innovative development of science, technology and education", Vancouver, Canada, 2024; The 10th International scientific and practical conference "Modern research in science and education "Chicago, USA, 2024

XX, XXI Всеукраїнські конференції молодих вчених та студентів з актуальних питань сучасної хімії, Дніпро, 2022, 2023р.р.; VIII Міжнародна науково-практична конференція «Innovative development of science, technology and education», Ванкувер, Канада, 2024р.; The 10<sup>th</sup> International scientific and practical conference «Modern research in science and education» Chicago, USA, 2024.

In order to understand the principle of STEM, it is necessary to see not just a phenomenon, but to understand what mathematically determined physical, chemical,

biological regularities led to its emergence. The method of forming students' valuable attitude to chemical knowledge is the disclosure of the achievements of domestic science and highlighting the contribution of Ukrainian scientists to the development of natural sciences, because concrete examples of the achievements of Ukrainian scientists, especially of the world level, are of decisive importance in the national education of students, forming in them a sense of pride for their Motherland and the Ukrainian people. In the process of learning chemical disciplines, we show the life and work of scientists - chemists as an example, what and how they did to achieve success in a certain field of knowledge. Mastering the content of the educational disciplines of the science and mathematics cycle can have a positive effect on students, if this task is carried out through the implementation of interdisciplinary connections in extracurricular time.

So, STEM education is: integration of four disciplines (natural sciences, technology, engineering, mathematics) into a single educational scheme; introducing the principles of STEM education into the educational space, which contributes to the creation of a fundamentally new model of education with new opportunities for teachers and students of higher education.

The future lies in the integration of natural sciences, because it best contributes to the formation of the necessary competencies in students, holistically ensures the cognitive orientation of the individual, creating conditions for the self-realization of personal potential and self-development.

Using an interdisciplinary approach, practical orientation, research and project activities during classes, orienting our activities on the STEM concept, we will be able to build a modern, economically stable, high-technological, smart and happy society.

The use of STEM technologies promotes the development of critical thinking skills and cognitive interests of pharmacist students, encourages them to show imagination and creativity, and increases their activity.

The teacher is obliged to create comfortable learning conditions under which the student of higher education will feel successful, intellectual perfection, which will

make the educational process itself productive, and the teacher, in turn, has the opportunity to see the results of his work and get satisfaction and reward for his efforts.

### REFERENCE LIST

1. Наказ МОН України № 188 від 29.02.2016 р. «Про створення робочої групи з питань впровадження STEM-освіти в Україні». URL: <https://mon.gov.ua>.

2. David W. White What is STEM education and why is it important? / W. David //Florida Association of Teacher Educators Journal- Volume 1, Number 14, 2014, с. 1-9.

3. Коршунова О. В. STEM-освіта. Професійний розвиток педагога : збірник спецкурсів / О. В. Коршунова, Н. І. Гущина, І. П. Василяшко, О. О. Патрикеева. К. : Видавничий дім «Освіта», 2018. 80 с. ISBN 978- 617-656-972-5.

4. Про затвердження плану заходів щодо реалізації Концепції розвитку природничоматематичної освіти (STEM-освіти) до 2027 року: розпорядження Кабінету Міністрів України від 13 січ. 2021 р. № 131-р. Київ, 2021. <https://zakon.rada.gov.ua/laws/show/131-2021-%D1%80#Text> (дата звернення: 12.11.2022).

УДК 615.1:37.018.43:378.046-021.68

## ВИКОРИСТАННЯ ДИСТАНЦІЙНОГО НАВЧАННЯ В ЗАКЛАДІ ВИЩОЇ ОСВІТИ В ІПКСФ НФАУ В УМОВАХ ВОЄННОГО СТАНУ

**Бондарєв Євген Вікторович,**

д.фарм.н., проф

**Бутко Ярослава Олександрівна,**

д.фарм.н., проф

**Ткачова Оксана Віталіївна,**

д.фарм.н., проф

**Файзуллін Олександр Валерійович,**

к.фарм.н., доцент

**Березняков Андрій Володимирович,**

к.фарм.н., доцент

**Тимченко Юрій Володимирович**

к.мед.н., асистент

Національний фармацевтичний університет,

м. Харків, Україна

**Анотація.** Мета цієї роботи – аналіз та оцінювання системи дистанційного навчання у закладі післядипломної освіти в ІПКСФ НФаУ, виявлення переваг та вирішення проблем, які впливають на якість післядипломної освіти. Результати дослідження показали, що використання дистанційного навчання у воєнний час дозволяє якісно проводити курси тематичного удосконалення «Сучасні підходи до фармакотерапії серцево-судинних захворювань» працівникам з повною вищою медичною освітою та первинною спеціалізацією у практиці сімейного лікаря та лікаря загальної практики. Лікарі опанували основні положення щодо етіології, епідеміології та патогенезу серцево-судинних захворювань у практиці сімейного лікаря та лікаря загальної практики, засвоїли сучасні міжнародні та українські рекомендації щодо лікування та профілактики серцево-судинних захворювань, ознайомитись з сучасними міжнародними та українськими рекомендаціями щодо використання лікарських препаратів для лікування та

профілактики серцево-судинних хвороб та особливостями використання лікарських засобів у коморбідних пацієнтів із серцево-судинними захворюваннями. Платформи дистанційного навчання (Moodle, Zoom, Youtube та Google) використовують в освітньому процесі і можуть бути використанні у якості доповнення при очному навчанні спеціалістів з медичною та фармацевтичною освітою.

**Ключові слова:** дистанційне навчання, післядипломна освіта, підвищення кваліфікації спеціалістів фармації та медицини, Moodle.

**Вступ.** Останні події, такі як пандемія на COVID-19 та військовий стан в Україні, змусили систему освіти шукати нові методи викладання та навчання (дистанційна освіта). Використання цього навчання дозволяє об'єднати використання декількох форм очного навчання та платформ дистанційного навчання та закласти основи змішаного навчання [1-3, 7, 10]. В Національному фармацевтичному університеті (НФаУ) в Інституті підвищення кваліфікації спеціалістів фармації та медицини (ІПКСФ) в освітньому процесі все більше використовують сучасні методи дистанційного навчання, віддалену працю педагогічних працівників та продуктивну роботу з слухачами циклів підвищення кваліфікацій на етапі післядипломної освіти.

**Матеріали та методи дослідження.** Сучасний етап розвитку суспільства передбачає характерні зміни, які викликані створенням інформаційного суспільства та розвитком технологій. Все це призводить до пошуку нових форм здобуття освіти, однією з яких є дистанційна освіта. Дистанційна освіта дає можливість надати всім категоріям громадян рівні можливості в реалізації права людини на освіту незалежно від національності, соціального стану, характеру занять, ставлення до релігії, віросповідання, стану здоров'я та місця проживання. В статті проведено аналіз досвіду організації освітнього процесу в дистанційному режимі навчання слухачам на післядипломному етапі навчання в ІПКСФ НФаУ. Проведено огляд сучасних навчальних платформ навчання, технологій, комунікацій, методів та форм навчання, відгуки слухачів.

*Дистанційна освіта* – форма навчання, за якою викладачі, студенти, слухачі циклів фізично розділені але взаємодіють за допомогою інформаційно-комунікативних технологій (конференцій, відео-чатів, веб-конференцій, вебінарів, он-лайн курсів, тощо). Розвиток такої технології в освіті дозволяє взаємодіяти між викладачем та слухачем за допомогою цифрових інструментів: смартфон, ноутбук, веб-камера, планшет, інтернет, таким чином дозволяють використовувати такі технології та створювати віртуальні класи, віртуальні лабораторії. Саме таке навчання дозволяє використовувати віртуальне середовище та використання навчальних платформ [2, 4, 11].

Он-лайн навчання в закладах вищої фармацевтичної та медичної освіти не змінює очного навчання, воно його доповнює та є корисним. Так, курси підвищення кваліфікацій слухачам медико-фармацевтичних спеціальностей можна проводити синхронно за допомогою аудіо-, відео-, веб-конференцій, вебінарів або асинхронно за допомогою он-лайн форумів, дискусій, обміну повідомленнями, електронної пошти, прикріплення даних до платформи Moodle, тестування.

Перехід до дистанційного навчання в закладах вищої освіти та на етапі післядипломного навчання стає перспективним напрямком. Оцінка системи викладання матеріалів включає наступні чинники: створення програми навчання, цілі, ресурси, компетентності та заплановані результати навчання, структура освітньої компоненти, зміст програми, теми лекцій та семінарських та практичних занять, завдання для самостійної роботи, критерії оцінювання та ін. В умовах воєнного стану в Україні в закладах вищої фармацевтичної та медичної освіти використовують платформу Moodle, використовують програми для спілкування за технологією Zoom, Youtube та Google.

Незважаючи на переваги навчальних платформ, дистанційне навчання для майбутніх спеціалістів медико-фармацевтичних спеціальностей явище тимчасове і застосовується під час катаклізмів, воєнного стану та ін. За допомогою дистанційного навчання студенти, слухачі курсів підвищення та ін.



проводять практичні та семінарські заняття, вебінари та певну кількість годин індивідуальної роботи. Тому, саме дистанційне навчання сприяє індивідуальне навчання, за якою студент (слухач циклу) розробляє для себе власний навчальний розклад занять залежно від мотивації, власних потреб та інтересів.

Індивідуальна робота в рамках самостійної підготовки передбачає формування відповідних навичок, використання підручників, додаткової літератури на курсі, методичних розробок, використання платформи Moodle при пошуку необхідної інформації. Використання пошукових систем Google, Bing, Copilot та ін. передбачає не тільки перегляд а і розуміння отриманої інформації, збереження її для подальшого використання [5].

Застосування сучасних технологій та комунікацій - комп'ютерів, інтернет мереж, програмного ліцензійного забезпечення, платформи Moodle дає змогу широко використовувати дистанційне навчання в освіті [6, 8-9].

Мета цього дослідження полягає в оцінці методів дистанційного навчання шляхом вивчення платформи Moodle, визначити переваги, зручність використання платформи Moodle в процесі проведення дистанційного навчання на етапі післядипломної освіти.

**Результати та їх обговорення.** В ІПКСФ НФаУ заняття для спеціалістів фармації та медицини проводять на платформі Moodle. Ця платформа дозволяє розробляти он лайн курси, які віртуально об'єднують велику кількість слухачів, інтернів, спеціалістів фармації та медицини. Кожен слухач може проходити курси вдома, на роботі чи в безпечному місці, зберігаючи при цьому взаємодію з іншими слухачами. Ця концепція дистанційного навчання виникла в американських університетах та країнах ЄС [8].

В рамках організації навчального процесу в закладах вищої освіти України використовують саме цю платформу (Moodle), яка передбачає синхронний, асинхронний тип навчання.

*Синхронна форма навчання* - ця форма навчання передбачає електронне навчання, в якій слухач перебуває одночасно з іншими слухачами (учасниками) на заняттях. Викладання та навчання здійснюється на відстані з використанням

інформаційних технологій та платформ.

*Асинхронна форма навчання* – он-лайн навчання, де слухач перебуває одночасно з іншими учасниками заняття, використовуючи підключення до інтернет мережі та пристроїв зв'язку ( ноутбук з камерою, ПК з камерою, колонки та ін.).

Впровадження дистанційного навчання передбачає декілька прийомів: тільки он-лайн навчання; тільки очне навчання; або комбіноване навчання. В умовах дистанційного навчання саме комбіноване навчання є найефективнішим.

*Платформа (Moodle)* – це платформа для дистанційного навчання та базується на педагогічних принципах, дозволяє через мережу налагоджувати взаємодію між студентами, викладачами, навчальними програмами та ресурсами. Управління платформою в університетах та в закладах вищої освіти вимагає адміністрування (управління обліковими записами, реєстрація, дозволи та безпеки, резервне копіювання, зовнішній вигляд, тощо.).

В ПКСФ НФаУ всі навчальні дисципліни доступні на платформі (Moodle) та закріплені за кожною з кафедр інституту. Найбільшим недоліком використання платформою є нестабільність мережі інтернет, і у разі знеструмлення серверів робота платформи буде недоступною для всіх користувачів.

На платформі (Moodle) завантажено всю необхідну інформацію, матеріали для навчання, презентації лекцій, відео-лекції тощо. *Moodle* – це зручна система управління дистанційним навчанням, яке використовують у всьому світі для викладання он-лайн курсів та дисциплін. Дистанційне навчання є успішним у всьому світі, де викладачі визначають завдання, методи та форми надання матеріалів, терміни виконання, систему контролю знань, порядок звітності. Робота на платформі Moodle дозволяє слухачам диференціювати завдання, обирати зручний час роботи на платформі, здійснювати самостійно пошук відповідей на практичних заняттях та семінарах.

Однак кожна з платформ має свої як переваги так і недоліки. До недоліків

можна віднести: нестабільність інтернет, віруси в мережі, певні вразливості. Слабким місцем у Zoom є обмеження тривалості заняття (треба купляти ліцензію), необхідно створювати окремі акаунти (електронна пошта) для входу до конференції (проведення занять), яка має бути відокремлена від інших акаунтів та доступом до соціальних мереж.

Отже, незважаючи на специфіку очного навчання ми розібрали основні переваги і недоліки дистанційного навчання. Навчаючись самостійно слухачі можуть навчатися за своїм графіком, вибирати час навчання, організує своє навчання на власний розсуд.

За 2023 рік слухачі циклу тематичного удосконалення «Сучасні підходи до фармакотерапії серцево-судинних захворювань» опанували знання та підвищили професійний рівень знань з основ клінічної медицини, основні положення щодо етіології, епідеміології та патогенезу серцево-судинних захворювань у практиці сімейного лікаря та лікаря загальної практики, засвоїли сучасні міжнародні та українські рекомендації щодо лікування та профілактики серцево-судинних захворювань, ознайомитись з сучасними міжнародними та українськими рекомендаціями щодо використання лікарських препаратів для лікування та профілактики серцево-судинних хвороб та особливостями використання лікарських засобів у коморбідних пацієнтів із серцево-судинними захворюваннями.

Наприкінці курсів підвищення кваліфікації слухачі проходили анкетування щодо оцінювання курсів. Результати анкетування показали, що на курсі навчалися лікарі загального профілю, кардіологи, терапевти, сімейні лікарі, неврологи та головні лікарі лікарень. Вік слухачів циклу був від 30 до 70 років, стаж роботи коливався від 4 до 50 років відповідно. Завдяки дистанційній освіті на курсах були зареєстровані слухачі з різних областей України таких як: Харківська, Донецька, Сумська, Київська, Тернопільська та Івано-Франківська.

Лікарі після завершення курсів залишили свої відгуки та побажання. Так, більшість лікарів респондентів, що брали участь в анкетуванні, написали що вони чекали саме на ці курси, і що вони за 2 тижні навчання опанували знання

щодо клінічної фармакології, отримали безцінний досвід та знання за спеціальністю, практично відчували що можна використовувати отримані знання у практиці лікаря. Лікарі на курсах отримали для себе цінну інформацію, лекційний матеріал, практичні та семінарські заняття, можливість долучатися до дискусій та обміну думками та зручний формат навчання.

**Висновки.** Отримані результати дослідження дозволяють зробити висновок, що в ІПКСФ НФаУ система дистанційної освіти чинить позитивний вплив на рівень знань слухачів в умовах воєнного стану в Україні. Встановлено, що впровадження системи дистанційного навчання в ІПКСФ в освітній процес післядипломної освіти є перспективним та дієвим для спеціалістів фармації та медицини, є можливість охоплювати спеціалістів з медичною та фармацевтичною освітою з різних регіонів нашої України.

### СПИСОК ВИКОРИСТАНИХ ДЖЕРЕЛ

1. Інформаційні технології у фармації: підручник / О. А. Рижов, Ю. М. Пенкін, Н. А. Іванькова. Львів: Магнолія, 2021. 260с.
2. Дистанційне навчання, переваги, недоліки, питання організації : Рекомендаційний список літератури / уклад. І. А. Калініченко ; ЗДМУ, наукова бібліотека. – Запоріжжя, 2021. – 12 с.
3. Бачурін Г. В. Дистанційне навчання – як виклик часу під час пандемії COVID–19 / Г. В. Бачурін, С. С. Ломака, Ю. С. Коломоєць // Урологія. – 2020. – Т. 24, N 3. – С. 257–258.
4. Про внесення змін до Положення про порядок здійснення інноваційної освітньої діяльності : наказ М-ва освіти і науки України від 31 берез. 2015 р. № 380 // Офіц. вісн. України. – 2015. – № 34. – С. 448-449. Тимощук О.В. Особливості впливу дистанційного навчання на якість життя студентів сучасних закладів різних типів / О. В. Тимощук // Art of Medicine. – 2020. – N 4. – С. 124–128.
5. Швирка В. Потенціал дистанційного навчання у вищих навчальних закладах Сходу України (сучасні реалії) / В. Швирка // Вища школа. –2015. –

N 7/8. – С. 66–72.

6. Дистанційна вища технічна освіта в умовах карантину / Г. Козлакова [та ін.] // Вища освіта України. – 2020. – N 2. – С. 67–74.

7. Авдєєв, О. В. Використання дистанційної системи MOODLE для оптимізації навчального процесу у вищій школі / О. В. Авдєєв // Мед. освіта. – 2015. – N 1. – С. 6–8.

8. Дистанційне навчання як інформаційно– комунікативна технологія додипломної підготовки лікарів з педіатрії в умовах сучасних викликів/ О. П. Волосовець [та ін.] // Мед. освіта. – 2020. – N 3. – С. 9–12.

9. Досвід впровадження онлайн–технологій у систему підготовки фахівців галузі знань 22 «Охорона здоров'я» / Ю. М. Колесник [та ін.] // Мед. освіта. – 2018. – N 2. – С. 69–73.

10. Щодо особливостей організації освітнього процесу під час карантину : лист М-ва освіти і науки України від 25 берез. 2020 р. № 1/9-176 // Інформ. зб. для освітян. – 2020. – № 4. – С. 71–72.

11. Воротникова І. П. Дистанційне навчання: виклики, результати та перспективи : poradnik. З досвіду роботи освітян міста Києва : педагогам, учням, батькам, керівникам закладів освіти / упоряд.: І. П. Воротникова, Н. В. Чайковська ; Київ. ун-т ім. Б. Грінченка. – Київ, 2020. – 455 с.

УДК: 615.07:615.014

## АКТУАЛЬНІ ПИТАННЯ ЗАСТОСУВАННЯ РАДІОФАРМАЦЕВТИЧНИХ ПРЕПАРАТІВ

**Шматенко Олександр Петрович,**  
доктор фармацевтичних наук, професор, начальник  
Кафедра військової фармації Української військово-медичної академії

**Тарасенко Вікторія Олександрівна**  
доктор фармацевтичних наук, професор, викладачка

**Соломенний Андрій Миколайович**  
кандидат фармацевтичних наук, доцент, доцент  
Кафедра військової фармації Української військово-медичної академії

**Вступ.** Ядерна медицина –життєво важлива. Вона використовує ізотопи для діагностики та лікування різних захворювань, що вводяться в організм у вигляді радіофармпрепаратів (РФП). За допомогою РФП та систем візуалізації їх накопичення та розподілу лікарі мають точні інструменти для діагностики та лікування в кардіології, онкології, неврології, нефрології, ендокринології та інших галузях медицини.

За інформацією річного звіту Агентства з постачання Євратома (Euratom Supply Agency) за 2022 рік медичні заклади по всьому світу, включаючи понад 10 000 лікарень, використовують радіоізотопи у майже 100 різних процедурах ядерної медицини.

Щорічно це призводить до проведення майже 49 мільйонів медичних процедур у всьому світі. Лише в Європейському Союзі понад 1 500 центрів ядерної медицини щороку надають допомогу приблизно 10 мільйонам пацієнтів. Очікується, що ринок нових радіофармацевтичних препаратів значно зросте в найближчі роки, адже застосування медичних радіоізотопів у лікуванні раку швидко розширюється.

**Ключові слова:** ядерна медицина, радіофармацевтичні препарати, фармакопея, штучний інтелект.

**Мета і методи дослідження.** Висвітлити деякі питання використання радіофармацевтичних препаратів. Методи: оглядовий, бібліосемантичний, узагальнюючий.

**Результати і обговорення.** Радіофармацевтичний препарат (англ. radiopharmaceutica drag) — будь-який фармацевтичний продукт, який містить один або більше радіонуклідів (радіоактивних ізотопів), уведених до складу з діагностичною або лікувальною метою.

Види РФП поділяють за трьома існуючими типами випромінювання:

Альфа ( $\alpha$ -випромінювачі) мають дуже високу енергію і малий радіус дії — охоплення приблизно 1-3 клітини.

Бета ( $\beta$ -випромінювачі) мають меншу енергію та більший радіус дії.

Гамма ( $\gamma$ -випромінювачі) мають найнижчу інтенсивність енергії та найбільший радіус дії. Саме ці властивості визначають призначення: діагностичне чи терапевтичне.

Джерело радіонуклідів - будь-яка система, яка містить фіксований первинний радіонуклід, з якого утворюються вторинні радіонукліди, які витягуються шляхом елюювання або в інший спосіб та використовуються у радіофармацевтичному лікарському засобі.

Радіонуклідний набір - будь-який лікарський засіб, який повинен бути поєднаний або змішаний з радіонуклідами в готовому радіофармацевтичному лікарському засобі, як правило, перед його застосуванням.

Прекурсор радіонукліда - будь-який інший радіонуклід, призначений для введення радіоактивної мітки до іншої речовини перед її застосуванням.

РФП здатні накопичуватися у певних морфологічних структурах і характеризувати динаміку фізіологічних та біохімічних процесів.

В даний час у світі налічується більше 100 РФП, які застосовуються для діагностики ряду поширених захворювань і терапії деяких захворювань, включаючи рак.

У теперішній час визначають чотири революції у промисловості. Разом із промисловою революцією відповідно відбувається революція в медицині. Нові

технології в медицині відповідають кожному етапу промислової революції. Під час першої промислової революції стався перехід від ручного до механізованого виробництва, а у медицині Рене Лаеннеком винайдено стетоскоп у 1816 році. Друга промислова революція відбулася внаслідок появи електрики. У медицині ж вона знаменувалася винайденням електрокардіограми що дозволило записувати серцебиття в реальному часі. Русійною силою третьої промислової революції, відомої як цифрова революція, стало поширення та широке застосування обчислювальної техніки, зокрема, персональних комп'ютерів. Четвертій промисловій революції, яка відбувається в теперішній час, притаманні великі обсяги даних, гіперзв'язок, нейронні мережі, що призвело до розвитку штучного інтелекту, зокрема, і в ядерній медицині. У 2023 році вперше відбулася конференція «Штучний інтелект та інформатика в ядерній медицині», присвячена обговоренню поточних досягнень, викликів і майбутнього штучного інтелекту та інформатики в ядерній медицині. Хоча перспективність штучного інтелекту (ШІ) і технологій на основі нейронних мереж в ядерній медицині для обробки зображень і розпізнавання образів була визнана ще на початку 1990-х років, проте для впровадження цієї технології у ядерній медицині знадобилося більше 20 років. Інструменти штучного інтелекту, машинного навчання та дистанційного навчання можуть використовуватися для вдосконалення програмного забезпечення і обладнання.

Перспективно використання ШІ також змінить спосіб зчитування та інтерпретації зображень в ядерній медицині. Знімки відображатимуться з попередньо визначеними підозрілими областями, що значно прискорить їх візуальний аналіз фахівцями з ядерної медицини та радіологами. Крім того, ШІ зможе виявляти захворювання, робити прогнози і класифікувати їх на основі молекулярних особливостей зображень з низьким рівнем помилок. Також ШІ необхідний для того, щоб допомогти в процесі інтеграції даних. Автоматизований аналіз складних даних необхідний, щоб обробляти велику кількість складних даних різного типу і виділяти закономірності.



Управління з санітарного нагляду за якістю харчових продуктів і медикаментів США (FDA) оприлюднило у 2021 році перший план дій з розробки програмного забезпечення на основі штучного інтелекту та машинного навчання для медичного обладнання. Він окреслює цілісний підхід, заснований на повному нагляді за життєвим циклом продукту. План дій окреслює заходи, які FDA має намір вжити, включаючи сприяння пацієнтоорієнтованому підходу, забезпечення прозорості роботи пристроїв для користувачів. Штучний інтелект використовується в обладнанні і програмному забезпеченні для автоматизації деяких параметрів отримання зображень; створення високоякісних кількісних зображень; аналізу та інтерпретації зображень.

У США дослідження і виробництво медичних ізотопів проводяться в національних лабораторіях і університетських прискорювачах. Вчені створюють потрібні радіоізотопи шляхом ядерної трансмутації, опромінюючи мішені, що складаються зі збагачених стабільних ізотопів.

Європейська Фармакопея містить загальну монографію «Radiopharmaceutical preparations» та понад 80 індивідуальних монографій на радіофармацевтичні препарати.

В Україні вкрай обмежено виробництво РФП і потреби задовольняються поставкою з-за кордону. До ДФУ 2-го видання введено в дію Загальну монографію «Радіофармацевтичні лікарські засоби» (ДФУ 2.0, т. 1), та індивідуальну монографію Натрію пертехнетату  $^{99m}\text{Tc}$  (одержаного не шляхом поділу) розчин для ін'єкцій.

До ДФУ 2.4 було введено *актуалізовану* загальну монографію «Радіофармацевтичні препарати» відповідно до вимог Ph. Eur. Крім того, в Україні на законодавчому рівні дозволено екстемпоральне приготування радіофармацевтичних препаратів. До ДФУ 2.5 було введено *індивідуальну* монографію «*Фтордезоксиглюкоза (18F) розчин для ін'єкцій*».

Монографії на Радіофармацевтичні лікарські засоби

| Фармакопея | Загальні                            | Індивідуальні   |
|------------|-------------------------------------|---|
| ДФУ 2.0    | РАДІОФАРМАЦЕВТИЧНІ ЛІКАРСЬКІ ЗАСОБИ | НАТРІЮ ПЕРТЕХНЕТАТУ (99mTc) (одержаного не шляхом поділу) РОЗЧИН ДЛЯ ІН'ЄКЦІЙ   |
| Ph.Eur.    | RADIOPHARMACEUTICAL PREPARATIONS    | Всього – 80<br>Препарати технецію( 99mTc) – 21  |
|            |                                     | Sodium pertechnetate ( 99mTc) injection (non-fission)   |
|            |                                     | Препарати йоду (131I), (125I), (123I) – 12;<br>Препарати фтору (18F) – 9;<br>Препарати кобальту (57Co), (58Co) – 4;<br>Препарати галію (68Ga), – 3;<br>Препарати індію (111In) – 3;<br>Препарати вуглецю (11C) – 4,<br>Препарати азоту (13N) – 2;<br>Препарати кисню (15O) – 4<br>Препарат стронцію ( 89Sr) – 1<br>Препарати хрому (51Cr) – 2<br>Препарат криптону (81mKr) – 1<br>(KRYPTON (81mKr) INHALATION GAS)<br>Препарат лютецію ( 177Lu) – 1<br>Препарат талію ( 201Tl) – 1<br>Препарат ксенону ( 133Xe) – 1<br>Препарат іттрію ( 90Y) |

В Україні прийнята Програма медичних гарантій на 2023 р., в якій передбачені вимоги за пакетом «Радіологічне лікування та супровід пацієнтів з онкологічними захворюваннями в стаціонарних та амбулаторних умовах». В ній визначається “обсяг медичних послуг, який надавач зобов’язується надавати за договором відповідно до медичних потреб пацієнта/пацієнтки”.

**Висновок.** Перед ядерною медициною постають виклики, важливі для подальшого розвитку та пов’язані з безпечним та надійним постачанням наявних та майбутніх радіоізотопів, регулюванням галузі, підтримкою інновацій та технічного розвитку; підвищенням обізнаності та розумінням переваг ядерної медицини серед медичних працівників, пацієнтів та

громадськості. Єврокомісія продовжує підтримувати безпечне, високоякісне та надійне використання радіаційних і ядерних технологій у сфері охорони здоров'я.

### ЛІТЕРАТУРА

1. <http://irbis-nbuv.gov.ua/ASUA/1476725> Качанюк В.В.
2. <https://thepharma.media/uk/medicine/29518-radiofarmpreparaty-yadernaya-bomba-protiv-raka-1506202>
3. <https://www.clinicaloncology.com.ua/article/29503/vimogi-programi-medichnih-garantij-na-2023-r-radiologichne-likuvannya-paczi%D1%94ntiv-z-onkologichnimi-zahvoryuvannyami>
4. <https://www.uatom.org/2024/06/25/novitni-tehnologiyi-v-yadernij-meditcini.html>.
5. <https://zakon.rada.gov.ua/laws/show/z1846-12#TextVIII>.

# CHEMICAL SCIENCES

УДК 544.144.7

## КВАЗІДВОВИМІРНІ РОЗРАХУНКИ ВЕЛИЧИН ЕНЕРГІЙ АКТИВАЦІЇ У ЧИСТІЙ ВОДІ НА ЛІНІЇ НАСИЧЕННЯ

Гапонова Олена Олександрівна,

к.т.н., доцент

Шкільнікова Тетяна Василівна

к.т.н., доцент

Національний технічний університет  
«Харківський політехнічний інститут»  
м. Харків, Україна

**Анотація:** Розглядаються проблеми розрахунків та природи сил міжмолекулярних взаємодій у рідинах, як їхньої енергії активації, у широкому інтервалі температур існування рідкої фази на прикладі чистої води. Процес течії зумовлено зовнішніми силами, що стимулюють розриви міжмолекулярних зв'язків між шарами течії рідини, і ці взаємодії стають квазідвовимірними.

**Ключові слова:** течія, дифузія, енергія активації, кінематична в'язкість.

Міжмолекулярні сили визначають рухливість молекул у рідині. Рухливість молекул визначається як плинність (в'язкість) для процесу їх течії та як дифузія молекул для процесів їх переміщення в інших випадках. Течія рідини під дією зовнішніх сил йде пошарово, рух молекул є колективізованим [1, с. 49]. Дифузія йде для кожної молекули окремо, тому слід чекати, що величини міжмолекулярних сил у цих процесах можуть бути різними. Найбільш повно сили міжмолекулярних взаємодій у рідинах проявляються під час дифузії, коли відсутні зовнішні сили. Оскільки в багатьох хімічних процесах звичайно працює дифузія, визначення її енергії активації теж має

великий практичний інтерес. На жаль, дифузія експериментально визначається для окремих температур та зі значною похибкою, що, мабуть, звичайно виключає її енергію активації з розгляду. Тому для підвищення точності її визначення бажано зіставити її з в'язкістю, що визначається із значно вищою точністю.

Молекули речовини в рідкій фазі знаходяться в конденсованому стані і число найближчих сусідів для них аналогічне їх твердій фазі до плавлення, хоча сили міжмолекулярних зв'язків ослаблені. Молекули здійснюють широкий спектр різних коливань поблизу тимчасових положень рівноваги. Вплив коливань атомів і молекул на їхню рухливість і фазовий стан речовин розглядається у теорії ефекту Яна-Теллера [2, с. 28]. У ній із хаосу всіх коливань виділяють ті колективізовані моди (типи) коливань, поява яких відповідає за переходи речовини у новий фазовий стан, який супроводжується зміною всіх сил міжмолекулярних взаємодій [3, с. 30].

Метою роботи є вирішення проблеми фізично несуперечливого розрахунку енергії активації для процесів течії рідини і дифузії її молекул та їх взаємне порівняння. Для багатьох хімічних процесів їх активність залежить від величини коефіцієнта дифузії  $D$  молекул води. Для розрахунку енергії активації дифузії  $E_D$  та порівняння сил зв'язків у різних рідинах та розчинах треба застосувати формулу, що аналогічна співвідношенню Арреніуса–Ейринга–Френкеля:

$$D = A \exp\left(-\frac{E_D}{RT}\right) \quad (1)$$

Але для підвищення точності визначення енергії активації дифузії  $E_D$  бажано зіставити дифузію з в'язкістю, яка визначається на один-два порядку точніше та досліджена у значно більшому інтервалі температур. Такий альтернативний розрахунок енергії активації за даними в'язкості дозволить також визначити з кращою точністю величини середньої енергії зв'язків між молекулами води як їх енергію активації дифузії. Для визначення коефіцієнта дифузії використаємо зв'язок дифузії з в'язкістю в рідинах за формулою

Стокса-Ейнштейна:

$$D = \frac{kT}{6\pi\eta r} = \frac{k}{6\pi r} \cdot \left(\frac{T}{\eta}\right) \quad (2)$$

де  $k$  – стала Больцмана,  $r$  – середній радіус (розмір) молекули.

Із співвідношення бачимо, що температурна залежність для дифузії пропорційна температурі і обернено пропорційна в'язкості, тобто, відношенню  $T/\eta$ . Аналіз проблеми розрахунків енергії активації у воді дозволяє зробити наступний висновок: під час розрахунків енергії активації у рідинах необхідно стежити за збереженням числа молекул (маси) у системі. Це веде до необхідності модифікації формули Ареніуса – Ейрінга – Френкеля та розрахунків енергії активації для процесів течії та дифузії за мольною або кінематичною в'язкістю, а не за динамічною. Середню енергію міжмолекулярної взаємодії у рідині звичайно визначають за величиною енергії активації її течії з температурної залежності в'язкості згідно з моделлю Арреніуса - Френкеля. У роботі було обґрунтовано уточнення рівняння Арреніуса - Френкеля для мольної енергії активації течії рідини через кінематичну в'язкість.

### СПИСОК ЛІТЕРАТУРИ

1. Малафаєв Н. Т. О взаимодействиях и динамике молекул в чистой воде Восточно-европейский журнал передовых технологий. – 2011, Т. 52, №4/8. С. 48–58. <http://journals.uran.ua/eejet/article/view/1465/1363>.
2. Обговорення механізму електропровідності чистої води в рамках моделі Б'єрруму. М.Т. Малафаєв, О.О. Гапонова, Т.В. Школьнікова / Вісник Національного технічного університету «ХПІ» Серія: «Хімія, хімічна технологія та екологія». № 2(10)'2023р. 27-33с. <http://ccte.khpi.edu.ua>
3. Моделювання коливань молекул води з допомогою моделі двочастотного маятника в Ян-Теллерівському потенціалі. Гапонова О.О., Малафаєв М.Т. / Харків.– Інтегровані технології та енергозбереження.– №2., 2023., С. 25–44. <http://ite.khpi.edu.ua/article/view/292509>

# TECHNICAL SCIENCES

UDC 004.92

## FRAMEWORKS IN PROGRAMMING LANGUAGES: WHAT ARE THEY FOR?

**Tron Yuliia**

senior teacher

English Language Department  
Ivano-Frankivsk National Technical  
University of Oil and Gas  
Ivano-Frankivsk, Ukraine

**Onyshchuk Andrii**

student

Ivano-Frankivsk National Technical  
University of Oil and Gas  
Ivano-Frankivsk, Ukraine

The article deals with the significance and impact of frameworks on programming languages. It explores how frameworks serve as essential tools for developers, providing structured solutions to complex programming challenges. The article discusses the aims, functionality, and benefits of frameworks, emphasizing their role in accelerating development cycles, improving code quality, and mitigating errors.

**Key words:** framework, programming language, code, error, attack, developer.

**Introduction.** Modern sites, applications and services are increasingly complex, dynamic, and multifunctional. They must actively interact with users and be adapted to changes in the environment that determine their development and support. To meet the growing needs of the IT technology market, experts have developed a new tool: web frameworks. It is a platform for creating a new generation of web

products and effective support. It is aimed at complex and large projects and allows the implementation of non-standard solutions.

The primary aim of this research is to analyse the significance of frameworks within the realm of programming languages. It seeks to elucidate the precise purpose, functionality, and various advantages that frameworks offer to both developers and software projects. By conducting an investigation, this study aims to provide a comprehensive understanding of how frameworks contribute to the efficiency and effectiveness of modern software development practices.

To answer the question of what a framework is in more detail, it is important to note that it does not form a rigid framework for the product under development. It provides basic modules for creating flexible sites with wide possibilities for modernizing and expanding functionality by adding some extra applications in the future.

A programming language framework is a set of components, libraries, and tools that provide structure and ready-made solutions for performing specific tasks or provide a solution to a specific problem in software development. This speed development improves code quality and makes applications more resilient [1].

It should be mentioned that frameworks are ready-made software development tools. They include a set of templates, codes, and other elements that help developers to write codes faster and with a higher quality.

Different frameworks are created to meet different needs of developers and projects. Each framework has its own features, architecture, and development methods. They can be more advantageous for certain types of projects and development styles. For example, some frameworks satisfy high productivity needs, others – the needs of easy use, etc. It allows developers to choose the framework that meets their requirements the best.

Previous studies conducted by such researchers as D. Schmidt, A. Gokhale and B. Natarajan, have offered valuable insights into the importance of frameworks within software development methodologies. Their analyses have shed light on



various aspects of frameworks' roles in streamlining development processes. However, despite these contributions, the aspects of frameworks within the context of programming languages have not received adequate attention in our country.

D. Schmidt, A. Gokhale, and B. Natarajan conducted experiments focusing on the capabilities of frameworks to streamline development processes, enhancing code quality, and mitigating errors within programming languages. Their research efforts were dedicated to understanding how frameworks contributed to efficient software development practices by providing developers with structured tools and resources [2].

The findings of D. Schmidt, A. Gokhale, and B. Natarajan underscored the main role that frameworks play within programming languages. They highlighted how frameworks furnish developers with pre-built components, libraries, and tools, thereby accelerating development cycles and improving code maintainability. By leveraging frameworks, developers can create software solutions more efficiently and effectively.

Despite the numerous benefits frameworks offer, D. Schmidt, A. Gokhale, and B. Natarajan acknowledged the need for further exploration into their specific impact on code resilience and adaptability within programming languages. They emphasized the importance of addressing existing gaps in knowledge to better understanding how frameworks could contribute to the overall reliability and flexibility of software projects [2].

Companies that developed the frameworks realized that there were large, global parts that repeated within their applications, and that they could be connected to each other, meaning that one framework could be connected to another one, which could then be connected to the third framework. The fourth framework must be put next to it in order to manage the stack. This is how stacks of frameworks like Spring appeared.

The main task of a framework is to speed up and simplify development. They provide developers with ready-made structures that they can use to create programs and their websites without having to create them from the beginning. Meanwhile, the

business developer can focus on solving the logic and functional features of his application. Frameworks have already been tested by their authors and they are stable and make it easier to maintain and improve the reliability of the code [3].

The main benefits of the framework are:

- 1) The framework allows the developer to write an application-specific code to do all the initial work instead of him.
- 2) Projects built on the basis of the frameworks are easy to maintain, extend, and improve.
- 3) Products based on frameworks work much faster and can cope with heavy workloads.
- 4) Frameworks are protected from attacks and help to avoid errors.
- 5) Making a product based on the web framework is cheaper than starting it from the very beginning.

It should be mentioned that frameworks provide developers with a written code, libraries, templates and guidelines for organizing the structure of their applications. Developers just need to implement these ready-made solutions properly for product development as efficiently as possible.

The results of the analyses show us that using a framework is not mandatory. However, it makes the development of the code much easier and faster, and improves the quality and stability of that code. That is why the absolute majority of the developers actively use them at work. Frameworks provide with ready-made solutions to common problems and tasks. So, it allows to focus on implementing broader tasks when designing applications and web-sites. Frameworks help to improve team collaboration and simplify project support and development. They make the server or client part of the project or cover both its parts. Some frameworks are universal, while others can solve only specific assignments. However, whatever framework can be used, it will give the opportunity to code the business logic of the application instead of making the code work.

## REFERENCES

1. [https://cloud.itstep.org/blog\\_3/frameworks-in-programming-languages-what-are-they-for-and-how-to-choose-them](https://cloud.itstep.org/blog_3/frameworks-in-programming-languages-what-are-they-for-and-how-to-choose-them)
2. <https://www.dre.vanderbilt.edu/~schmidt/PDF/Queue-04.pdf>
3. <https://brainlab.com.ua/uk/blog-uk/shho-take-frejmwork-poyasnyuyemo-prostymy-slovamy>

## ВИКОРИСТАННЯ ВЕЛИКИХ МОВНИХ МОДЕЛЕЙ ДЛЯ АНАЛІЗУ ФІНАНСОВИХ ОПЕРАЦІЙ З КАРТКАМИ

**Вовк Олена Борисівна**

к.т.н., доцент

**Мацейко Ірина Миколаївна**

Студент

Національний університет "Львівська політехніка"

м. Львів, Україна

**Анотація** Об'єктом дослідження є процес побудови системи для обробки природної мови та аналізу фінансових операцій користувача.

Предметом досліджень являються методи та алгоритми штучного інтелекту для аналізу природної мови і фінансових операцій клієнта, з допомогою великих мовних моделей (LLM) [1].

Наукова новизна полягає в розробці нового методу аналізу фінансових операцій з картками, який використовує можливості LLM. Цей метод дозволяє враховувати контекст та нюанси людської мови, що дає змогу отримати більш глибоке та точне розуміння фінансової поведінки людей.

Досягнення поставленої мети відбувається за рахунок використання великих мовних моделей, що враховують дані отримані з інтеграції фінансової активності з карток клієнта банку Monobank.

У результаті виконання роботи розроблено систему, яка надає можливість користувачам провести комплексний аналіз своїх фінансових активностей з банківських карток банку Monobank. Також розроблено програмну реалізацію, яка дозволяє досліджувати роботу великих мовних моделей.

**Ключові слова:** великі мовні моделі, фінансові транзакції, машинне навчання, аналіз даних.

У сучасному світі фінансові операції з картками набули широкого

поширення. Щодня мільйони людей здійснюють покупки, переводять кошти та сплачують рахунки за допомогою карток. Цей потік даних про транзакції містить цінну інформацію про фінансову поведінку людини, яку можна використовувати для покращення розуміння її потреб та вподобань. Наразі для аналізу фінансових операцій з картками використовуються традиційні методи, такі як: статистичний аналіз та машинне навчання. Ці методи мають певні обмеження, наприклад: нездатність враховувати контекст та нюанси людської мови.

На теперішній момент існує безліч мовних моделей [2], проте вони не орієнтовані на вузьконаправленні галузі, і не дозволяють персоналізовано обробляти інформацію користувачів. У рамках дослідження була проведена детальна аналітична робота щодо сучасних великих мовних моделей (табл. 1), які б можна було використовувати для аналізу фінансових операцій. При виборі моделі, для подальшого використання, важливими були такі параметри, як швидкість обробки даних, точність аналізу фінансових транзакцій, можливість навчання на спеціалізованих наборах даних. Дана таблиця допомогла визначити, які з моделей найбільше підходять для інтеграції в систему аналізу фінансової активності користувачів.

**Таблиця 1**

**Аналіз існуючих великих мовних моделей**

|   | GPT4                                   | GPT-4o                                  | Gemini 1.5 Pro   | Llama 2             | Claude 2  |
|---|--|---|--|---------------------|---|
| Розробник                                   | OpenAI                                 | OpenAI                                  | Google   | Meta                | Anthropic   |
| Розмір навчальних даних                     | 1,76 трильйона токенів                 | 13 трильйонів токенів                   | 5,5 трильйонів токенів   | 2 трильйони токенів | 5-15 трильйонів слів                              |
| Масштабованість                             | 40-60%                                 | Дуже масштабована, але не специфікована | Масштабується до 1 мільйона токенів  | 40-60%              | 40-60%  |
| Швидкість виведення та затримка             | Високий                                | Висока швидкість і низька затримка      | Середній   | Середній            | Високий   |
| Конфіденційність і безпека даних            | Низький                                | Низький                                 | Високий  | Середній            | Низький   |
| Користувацький досвід                       | Вражає                                 | Вражає                                  | Вражає   | Середній            | Вражає  |
| Вартість                                    | Безкоштовний, Спеціальне ціноутворення | Безкоштовний, Спеціальне ціноутворення  | Безкоштовний (Розрахункова оплата: вхід: \$7/1 млн токенів; Вихід: \$21/1 млн токенів) | Безкоштовний        | Безкоштовний, Pro: 20 доларів на людину на місяць |
| Аналіз активності фінансової картки клієнта | Низький                                | Низький                                 | Низький  | Низький             | Низький   |

Після аналізу було виокремлено і наочно протестовано впровадження

трьох мовних моделей GPT4, Llama 2 та Claude 2. В увагу бралось порівняння часу відповіді, точність результатів, а також обробка контексту та адаптивність. На основі результатів аналізу (Рис. 1) було прийнято рішення про впровадження системи аналізу на базі GPT-4, оскільки вона показала найвищі результати в тестуванні з реальними даними транзакцій Monobank. Реалізація системи здійснювалася через інтеграцію даних API Monobank, що дозволило отримувати інформацію про фінансові операції клієнтів у реальному часі.

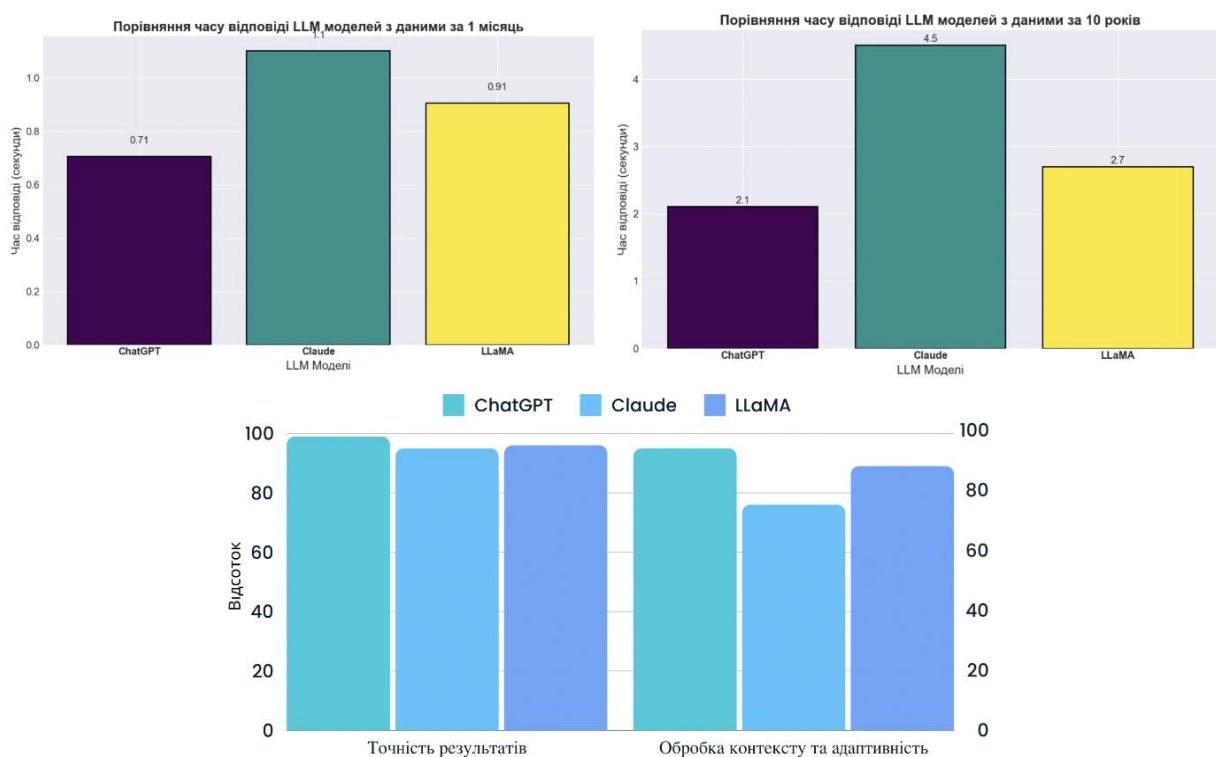

**Рис. 1. Аналітика отримана при порівнянні великих мовних моделей у аналізі фінансових операцій**

Система була впроваджена у вигляді веб застосунку, що забезпечує простий та зручний інтерфейс для користувачів. Основна функціональність включає надання базові аналітики фінансової активності карток, можливість автоматичного аналізу фінансових транзакцій, виявлення аномалій ну і звичайно ж спілкування з мовною моделлю про фінансові активності. Система також дозволяє користувачам отримувати рекомендації щодо оптимізації витрат на основі їх фінансової поведінки. Для більш зручного розуміння процесу було реалізовано діаграму послідовності (Рис. 2), яка дала змогу продемонструвати взаємодію об'єктів, що є впорядковані за часом.

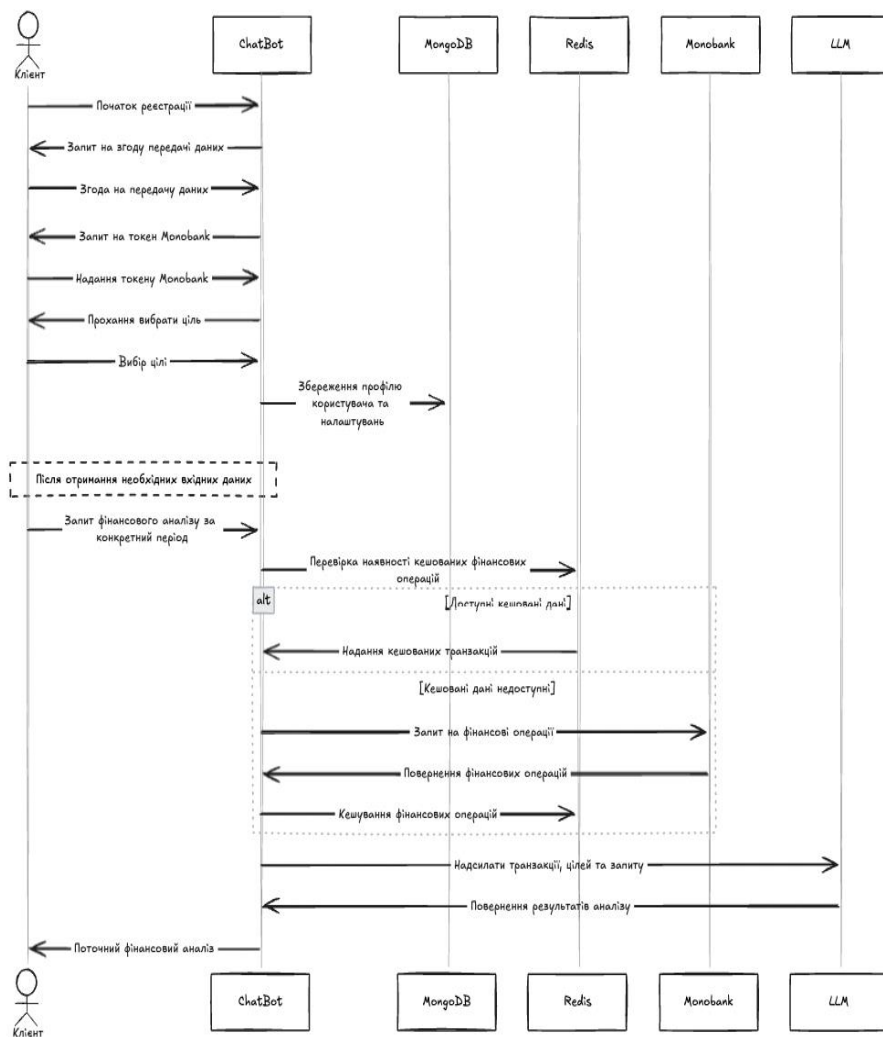

**Рис. 2. Діаграма послідовності**

Дослідження продемонструвало, що великі мовні моделі, такі як GPT-4, мають значний потенціал для використання в аналізі фінансових транзакцій, що відкриває нові можливості для автоматизації та підвищення ефективності в фінансовій сфері.

### СПИСОК ЛІТЕРАТУРИ

1. The thetransmitted: офіц. сайт. URL: <https://thetransmitted.com/adlucem/shho-take-velyka-movna-model-large-language-model-llm/> (дата звернення: 20.10.2024).
2. Artificialanalysis: офіц. сайт. URL: <https://artificialanalysis.ai/leaderboards/models> (дата звернення: 20.10.2024).

# АНАЛІЗ ІСНУЮЧИХ ПІДХОДІВ І МЕТОДІВ ВІЯВЛЕННЯ БОТНЕТІВ

**Ганусяк Степан Ігорович**

аспірант

Державний університет інформаційно-комунікаційних технологій,  
Україна

**Анотація:** Ця стаття присвячена аналізу сучасних підходів і методів виявлення ботнетів - мереж заражених комп'ютерів, що використовуються для здійснення кібератак.

Розглянуто основні типи ботнетів, їх структуру та принципи функціонування. Проаналізовано існуючі методи виявлення ботнетів, їх переваги та недоліки. Запропоновано класифікацію методів виявлення ботнетів та окреслено перспективні напрямки досліджень у цій галузі.

**Ключові слова:** Ботнет, кібербезпека, виявлення загроз, мережевий аналіз, машинне навчання.

## *Постановка проблеми.*

Ботнети становлять серйозну загрозу для кібербезпеки, оскільки вони можуть бути використані для проведення масштабних DDoS-атак, розповсюдження шкідливого програмного забезпечення та крадіжки конфіденційних даних [1]. За даними Cisco, кількість ботнет-атак щорічно зростає на 30% [2].

Мета дослідження - провести комплексний аналіз існуючих підходів і методів виявлення ботнетів для визначення їх ефективності та обмежень. Завдання включають:

1. Визначення структури та принципів роботи ботнетів.
2. Огляд та класифікація існуючих методів виявлення ботнетів.
3. Порівняльний аналіз ефективності різних методів.
4. Визначення перспективних напрямків досліджень у сфері виявлення ботнетів.



**Виклад основного матеріалу.** Ботнети – це мережі, що складаються з заражених комп'ютерів, так званих "зомбі", які підконтрольні зловмиснику або групі зловмисників, яких часто називають ботмастерами. Ці комп'ютери можуть перебувати у власності приватних осіб, організацій або навіть великих компаній, але власники пристроїв зазвичай не підозрюють про те, що їхні машини контролюються сторонніми особами. Основна мета ботнетів полягає в тому, щоб використовувати ресурси заражених комп'ютерів для виконання злочинних дій, таких як кібератаки, розповсюдження шкідливого ПЗ, крадіжка особистих даних, організація DDoS-атак та інші нелегальні операції [1, с. 50].

Типовий ботнет складається з кількох ключових компонентів, які забезпечують його функціонування та координацію зловмисних дій:

Боти (заражені комп'ютери). Боти є основною частиною ботнету. Це пристрої або комп'ютери, що були заражені шкідливим програмним забезпеченням і можуть виконувати команди ботмастера без відома власника. Боти можуть використовуватися для різних атак, таких як розсилання спаму, проведення DDoS-атак, крадіжки даних або майнінг криптовалют.

Командно-контрольний сервер (C&C). Цей сервер забезпечує зв'язок між ботмастером і ботами, надсилаючи команди ботам і збираючи результати виконаних завдань. C&C-сервер може мати кілька рівнів і приховуватися за проксі-серверами або анонімізаційними мережами для ускладнення виявлення. У сучасних ботнетах часто використовуються децентралізовані системи командування, як-от P2P (peer-to-peer), для зменшення залежності від одного серверу [2, с. 96].

Ботмастер (зловмисник). Це особа або група зловмисників, що контролює ботнет і керує його діяльністю. Ботмастер надає команди через C&C-сервер, а також може продавати або орендувати ботнет іншим злочинцям для різних цілей, наприклад, для кібератак або розповсюдження шкідливого ПЗ.

Кожен із цих компонентів відіграє важливу роль у функціонуванні ботнету, дозволяючи зловмисникам координувати масштабні атаки і залишатися непоміченими протягом тривалого часу.

Типова структура ботнету включає три ключові компоненти: командний сервер (Command and Control, C&C), боти-зомбі і ботмастер. Ботмастер керує ботнетом через C&C сервер, надсилаючи інструкції для виконання на заражених пристроях. Боти-зомбі отримують ці команди та виконують їх без відома власників систем. Найчастіше ботмастери використовують різні засоби для приховування своїх серверів C&C, такі як шифрування комунікацій, зміна IP-адрес і періодичне оновлення алгоритмів зв'язку з ботами, щоб уникнути виявлення. Існують також P2P-ботнети, де кожен бот може виконувати роль як клієнта, так і сервера для передачі команд між іншими ботами, що ускладнює їхнє виявлення [3, с. 23].

Принципи роботи ботнетів включають інфекцію, зв'язок із C&C сервером, виконання команд і обхід захисту. Інфекція починається зі злочинця, який намагається заразити якомога більше комп'ютерів шкідливим ПЗ, використовуючи спам, фішингові атаки, експлойти у вразливому ПЗ або соціальну інженерію. Після зараження шкідливе ПЗ на комп'ютері зв'язується з командним сервером для отримання інструкцій. Ботнет може використовуватися для широкого спектру завдань, включаючи кібершпигунство, криптоджекінг або впровадження шкідливих програм на інші комп'ютери. Щоб уникнути виявлення, ботнети використовують техніки, як-от динамічне оновлення серверів C&C, шифрування трафіку та застосування проксі.

Існує кілька підходів до виявлення ботнетів, кожен з яких має свої особливості, переваги та недоліки. Загалом, методи виявлення можна поділити на сигнатурні, поведінкові та гібридні. Кожен з цих підходів має свою специфіку застосування, що залежить від типу ботнету, його структури та способу взаємодії з C&C сервером [9, с.104].

1. Сигнатурні методи є найпоширенішим підходом у класичних антивірусних програмах. Вони використовують базу відомих сигнатур шкідливого ПЗ, щоб ідентифікувати заражені пристрої. Однак цей метод має значні недоліки, оскільки ефективний лише для відомих ботнетів. Сучасні

ботнети часто використовують техніки приховування, такі як шифрування та поліморфізм, що значно ускладнює їх виявлення за сигнатурами. Крім того, ботнети можуть постійно змінювати свої сигнатури для уникнення виявлення [4, с. 80].

2. Поведенкові методи аналізують поведінку пристроїв у мережі з метою виявлення аномальних патернів, які можуть вказувати на наявність ботнету. Наприклад, аномальні обсяги мережевого трафіку або нетипові для користувача дії можуть сигналізувати про наявність зараження. Цей підхід є ефективним у випадку, коли ботнет використовує нові або змінені версії шкідливого ПЗ, які не можуть бути виявлені сигнатурними методами. Поведенковий аналіз дозволяє виявляти навіть невідомі загрози, проте він потребує складного аналізу та великих обчислювальних ресурсів, що може призвести до затримок у виявленні [8, с. 231].

3. Гібридні методи поєднують сигнатурні та поведінкові підходи для підвищення ефективності виявлення ботнетів. Вони дозволяють враховувати як відомі сигнатури ботнетів, так і аномалії в поведінці пристроїв. Такий підхід є найбільш ефективним, оскільки дозволяє охопити широкий спектр загроз, зокрема нові, раніше невідомі типи ботнетів. Однак складність реалізації таких систем є високою, і вони потребують ретельної налаштування та моніторингу.

Також варто зазначити методи виявлення, засновані на аналізі мережевого трафіку. Вони зосереджені на аналізі взаємодії ботів із С&С серверами та іншими ботами. Інструменти аналізу мережевого трафіку дозволяють виявляти підозрілі комунікації та активності, пов'язані з ботнетами. Проте ці методи мають складність у виявленні Р2Р-ботнетів, які не використовують централізовану інфраструктуру.

Аналіз ефективності методів виявлення ботнетів базується на їх здатності знаходити загрози з мінімальною кількістю хибних спрацьовувань і затримок. Кожен метод має свої сильні та слабкі сторони, і вибір оптимального підходу залежить від специфіки конкретної мережі та загроз, з якими вона стикається.

- Сигнатурні методи є ефективними для виявлення відомих ботнетів.

Вони працюють швидко та з мінімальними обчислювальними витратами, але мають значні обмеження у випадку, коли з'являються нові варіанти шкідливого ПЗ або ботнети використовують складні техніки приховування. Ці методи часто мають високу точність при низькій кількості хибних позитивів, але їхня ефективність швидко знижується, коли сигнатури більше не актуальні [12, с. 119].

- Поведенкові методи є набагато гнучкішими, оскільки дозволяють виявляти нові ботнети, аналізуючи відхилення від нормальної поведінки. Проте вони можуть спричинити велику кількість хибних спрацьовувань, особливо у складних або динамічних мережах, де поведінкові патерни постійно змінюються. Крім того, поведінкові методи потребують значних обчислювальних ресурсів для постійного моніторингу та аналізу трафіку.

- Гібридні методи поєднують переваги сигнатурного та поведінкового підходів, забезпечуючи більш збалансоване виявлення загроз. Вони дозволяють виявляти як відомі, так і нові ботнети, а також зменшують кількість хибних позитивів завдяки використанню кількох рівнів аналізу. Головний недолік таких методів полягає в їх складності налаштування та підтримки, оскільки вони потребують інтеграції різних інструментів і постійного оновлення [6, с. 171].

- Методи аналізу мережевого трафіку є надзвичайно ефективними для виявлення активних ботнетів, оскільки вони орієнтовані на вивчення комунікацій ботів. Вони добре справляються з централізованими ботнетами, але мають труднощі у виявленні P2P-ботнетів, оскільки такі мережі мають розподілену структуру, що ускладнює відслідковування конкретних взаємодій.

У сучасних умовах розвитку інформаційних технологій ботнети продовжують еволюціонувати, стаючи дедалі складнішими для виявлення та нейтралізації. Це вимагає від дослідників пошуку нових підходів до боротьби з ними. Одним із ключових напрямків є розробка штучного інтелекту (ШІ) та машинного навчання для аналізу великих обсягів даних і виявлення аномальних патернів у поведінці пристроїв. Завдяки цим технологіям можливо

створити адаптивні системи виявлення, які зможуть самостійно навчатися на основі нових загроз та постійно вдосконалюватися.

Автоматизація процесів аналізу мережевого трафіку також є перспективним напрямком. Вивчення ботнетів із використанням таких технологій, як глибинне навчання, дозволить краще розпізнавати складні патерни комунікацій, що застосовуються в сучасних P2P-ботнетах. Автоматизовані інструменти також можуть допомогти знизити навантаження на системних адміністраторів та інженерів безпеки, автоматично виявляючи і блокуючи підозрілі активності [13, с. 700].

Додатково, перспективним є використання блокчейн-технологій для захисту від ботнетів, оскільки блокчейн може забезпечити децентралізовану та захищену інфраструктуру для моніторингу та виявлення загроз. Наприклад, мережі на основі блокчейну можуть відслідковувати підозрілі дії без залежності від центральних серверів, що ускладнює завдання для ботмастерів.

З огляду на новітні загрози, також варто розвивати інструменти для виявлення ботнетів у Інтернеті речей (IoT). З поширенням IoT-пристроїв ботнети, що використовують ці пристрої для своїх атак, стають дедалі поширенішими. Розробка спеціалізованих методів для виявлення шкідливої активності в IoT є ключовим завданням для дослідників, оскільки ці пристрої мають обмежені обчислювальні ресурси і слабкі можливості захисту [5, с. 68].

Таким чином, перспективні напрямки досліджень включають використання ШІ та машинного навчання, автоматизацію аналізу трафіку, інтеграцію блокчейну, а також розробку спеціалізованих методів для захисту IoT-пристроїв.

Через свої практично необмежені розміри та можливості ботнети складають одну з найбільш серйозних загроз інформаційній безпеці. Найбільш небезпечними властивостями ботнетів є здатність діяти приховано протягом тривалого часу, їхні розміри та важкість їхнього виявлення. Метою даної статті є ідентифікація цієї серйозної проблеми інформаційної безпеки, оцінити дієвість отриманих результатів та надати рекомендації щодо їх раціонального

використання. Першим необхідним кроком на шляху запобігання ботнетам є запровадження ефективної техніки виявлення у вигляді системи виявлення вторгнення, яка може бути статичною (сигнатурною) та динамічною (поведінковою).

Після виявлення ботнету наступним кроком стає визначення шляхів знищення інфраструктури ботнета та його знешкодження. Найбільш вживаними методами є порушення каналів управління та перешкодження ботмастерів у надсиланні команд ботнету. Сучасні методи концентруються головним чином на виявленні та швидкому реагуванні, в той час як прогнозуванню атак приділяється порівняно мало уваги. Перспективним є підхід на основі марковських ланцюгів [10, с. 48].

**Висновки.** Ботнети є складними мережами заражених пристроїв, які контролюються зловмисниками для виконання різноманітних шкідливих дій, таких як DDoS-атаки, розповсюдження шкідливого ПЗ і крадіжка даних. Їхня структура включає ботмастерів, сервери C&C та боти-зомбі. Еволюція ботнетів робить їх складними для виявлення через використання технік приховування, як-от шифрування комунікацій та використання P2P-архітектур.

Існуючі методи виявлення ботнетів поділяються на сигнатурні, поведінкові та гібридні. Сигнатурні методи ефективні для виявлення відомих загроз, але не здатні розпізнавати нові ботнети або ботнети зі складними методами приховування. Поведенкові методи більш універсальні, але вимагають більших обчислювальних ресурсів і можуть спричиняти хибні позитиви. Гібридні підходи, що поєднують сигнатурні та поведінкові аспекти, забезпечують кращий рівень точності та адаптивності.

Сигнатурні методи швидкі та точні для відомих загроз, але не справляються із новими та поліморфними ботнетами. Поведенкові методи здатні виявляти нові загрози, проте мають вищу ймовірність хибних спрацьовувань. Гібридні методи є найефективнішими, оскільки вони забезпечують краще покриття загроз, але їх реалізація та підтримка є складними. Аналіз мережевого трафіку ефективний для централізованих

ботнетів, але складний для P2P-ботнетів.

До перспективних напрямків боротьби з ботнетами належать впровадження штучного інтелекту та машинного навчання для аналізу трафіку та виявлення аномалій, використання блокчейн-технологій для децентралізованого моніторингу та захисту від атак, а також розробка нових методів для виявлення ботнетів у середовищах IoT, що стає дедалі актуальнішим через зростання числа інтернет-з'єднаних пристроїв.

Отже, для ефективної боротьби з ботнетами необхідно застосовувати багаторівневий підхід, що включає поєднання різних методів виявлення, використання інноваційних технологій та постійне вдосконалення методів аналізу й моніторингу мереж.

## СПИСОК ЛІТЕРАТУРИ

1. Бурячок В.Л., Толюпа С.В., Семко В.В. Інформаційна та кібербезпека: соціотехнічний аспект. Київ: ДУТ, 2020. 288 с.
2. Грищук Р.В., Даник Ю.Г. Основи кібернетичної безпеки. Житомир: ЖНАЕУ, 2019. 636 с.
3. Корченко О.Г., Терейковський І.А., Казмірчук С.В. Методологія побудови систем виявлення аномалій в кіберпросторі. Київ: НАУ, 2018. 224 с.
4. Мохор В.В., Богданов О.М., Крук О.В. Методи аналізу даних для виявлення кіберзагроз. Київ: ІПМЕ ім. Г.Є. Пухова НАН України, 2021. 180 с.
5. Хорошко В.О., Хохлачова Ю.Є. Інформаційна безпека України: Глосарій. Київ: ДУІКТ, 2017. 268 с.
6. Alazab M., Venkatraman S., Watters P., Alazab M. Zero-day Malware Detection based on Supervised Learning Algorithms of API call Signatures. Proceedings of the 9th Australasian Data Mining Conference. 2018. P. 171-182. DOI: 10.5555/2483628.2483646
7. Garcia S., Grill M., Stiborek J., Zunino A. An empirical comparison of botnet detection methods. Computers & Security. 2019. Vol. 45. P. 100-123. DOI: 10.1016/j.cose.2014.05.011

8. Kang B., Yerima S.Y., McLaughlin K., Sezer S. N-gram opcode analysis for Android malware detection. *International Journal of Cyber Situational Awareness*. 2020. Vol. 1, No. 1. P. 231-255. DOI: 10.22619/IJCSA.2016.100131
9. Perdisci R., Lee W. Early Detection of Network Traffic Anomalies Through Aggregation Analysis. *IEEE/ACM Transactions on Networking*. 2022. Vol. 30, No. 1. P. 104-116. DOI: 10.1109/TNET.2021.3115480
10. Sikos L.F. *AI in Cybersecurity*. Springer, Cham, 2021. 486 p.
11. Stevanovic M., Pedersen J.M. Machine learning for identifying botnet network traffic. Technical University of Denmark, 2018. 201 p. URL: <https://orbit.dtu.dk/en/publications/machine-learning-for-identifying-botnet-network-traffic>
12. Wang W., Zhu M., Zeng X., Ye X., Sheng Y. Malware traffic classification using convolutional neural network for representation learning. *Information Sciences*. 2019. Vol. 477. P. 119-126. DOI: 10.1016/j.ins.2018.10.023
13. Zou C.C., Towsley D., Gong W. On the performance of Internet worm scanning strategies. *Performance Evaluation*. 2020. Vol. 63, No. 7. P. 700-723. DOI: 10.1016/j.peva.2006.01.002



УДК 621.001.66(035)

## МЕТОД РОЗРАХУНКУ ОСНОВНИХ ПАРАМЕТРІВ ВІДЦЕНТРОВИХ ФРИКЦІЙНИХ МУФТ

Делі Ігор Іванович

Іванов Артур Едуардович

Столярчук Вікторія Валентинівна

Корнєєнко Стелла Сергіївна

Викладачі, відокремлений структурний підрозділ

Механіко-технологічний фаховий коледж ОНТУ

м. Одеса, Україна

**Анотація** Серед великої різноманітності механічних муфт особливе місце посідають відцентрові муфти, у яких передача руху між напівмуфтами здійснюється відцентровими силами інерції. Застосування в машинах таких муфт полегшує їх керування, дозволяє розганяти механізми та машини з великим моментом інерції, зберігаючи при цьому надійність та безпеку роботи джерела руху (асинхронні електродвигуни, двигуни внутрішнього згоряння тощо), підвищує плавність пуску машини та ін.

Запропоновано метод розрахунку основних параметрів для розробки конструкції відцентрової фрикційної муфти з важельним перетворюючим зусилля механізмом.

**Ключеві слова:** Ведучий вал, ведений вал, відцентрова муфта, пружина, грузик, сила.

Серед відцентрових муфт особливе місце займають відцентрові муфти з важільним перетворюючим механізмом зусиль. На рис. 1 представлено одну з можливих схем такої муфти [1, 2]. В якості перетворюючого механізму зусиль, що служить система важелів 1,2, що утворюють обертальні пари між собою і з притискними дисками 3, які забезпечені колодками з товщиною  $\delta$ , а також з грузиком 4. Диски у свою чергу утворюють поступальну пару з провідним валом "а". Ведена напівмуфта 5 жорстко з'єднана з веденим валом "b" і вона

охоплює притискні диски в діаметрально протилежному напрямі. Таке конструктивне виконання веденої напівмуфти, виключає виникнення осьових зусиль на опори валів, що сполучаються.

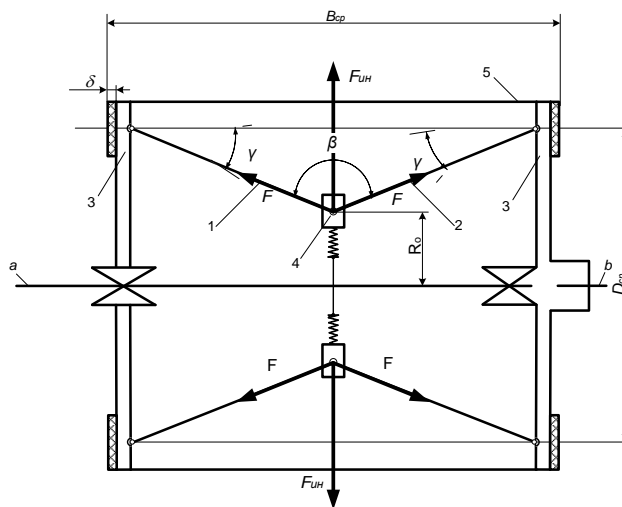

**Рис. 1. Принципова структурна схема відцентрової фрикційної муфти.**

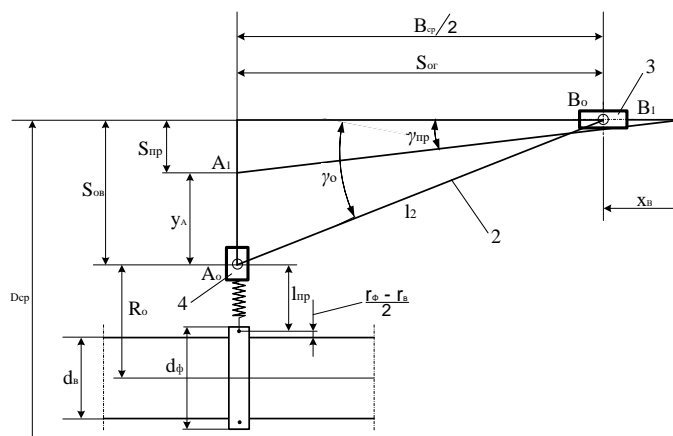

**Рис. 2. Розрахункова схема відцентрової фрикційної муфти**

Аналіз існуючих літературних джерел на наявність розрахунків і проектувань перетворюючих відцентрових фрикційних муфт з важільним механізмом зусиль показують, що будь-які методи для знаходження основних параметрів, які необхідні для розробки муфти і її конструкції, відсутні.

Метою даної роботи є розробка інженерного методу розрахунку основних параметрів муфти в першому наближенні, що дозволить у подальшому розробляти її конструкцію.

На рис. 2 представлено розрахункову схему відцентрової фрикційної

муфти з урахуванням симетрії її складових.

При складанні розрахункової схеми взято до уваги, що грузики і притискні колодки рухаються у взаємно перпендикулярних напрямках, оскільки сили інерції, що розвиваються грузиками проходять через подовжню вісь і перпендикулярні їй, а притискні диски переміщуються уздовж цієї осі.

Як впливає із структурної і розрахункової схем (див. рис. 1,2) для розробки конструкції відцентрової муфти, необхідно визначити діаметр валів  $d_b$ , що з'єднуються, середній діаметр муфти  $d_{cp}$ , довжини  $l_2$  важелів 1,2, маса грузиків  $m_{гр}$  або їх кількість  $z$  при заданій масі, жорсткість пружин  $c$ .

В якості вихідних даних беремо такі: приведений момент інерції машини  $I_m$ , час  $t_p$  виходу машини на нормальний режим роботи, тобто час розгону провідного валу, частота обертання валу  $n_b$  або його кутова швидкість  $\omega_b = const$ . Оскільки відцентрові фрикційні муфти застосовуються в машинах з великим моментом інерції (центрифуги, гомогенізатори, сепаратори тощо), то вважаємо, що їх моменти інерції  $I_i = const$ . У припущенні, що  $\omega_b = const$ , зовнішні сили, які діють на машину відсутні, робочий момент опору в таких машинах, як центрифуги, гомогенізатори, сепаратори тощо, також (з великою вірогідністю) можна вважати сталою і рівною  $T_p = const$ . Тоді кутове прискорення веденого валу (у першому наближенні), можна визначити за формулою  $\varepsilon_b = \frac{\omega_b}{t_p} \approx const$  і максимальний обертальний момент, який діє на вали, що з'єднуються  $T_{max} = I_m \varepsilon + T_p$ . Числове значення  $T_{max}$  дозволяє визначити діаметри валів, що сполучаються, за відомою методикою [3]. Діаметр фланця  $d_\delta$ , на якому закріплюються вушка пружини можна вибрати виходячи з конструктивних міркувань і умов складання.

Для забезпечення необхідних умов переміщення притискних дисків уздовж подовжньої осі провідного валу і створення великих значень зусиль притиску притискних дисків, початковий кут  $\gamma_0$  (див. рис. 2) повинен набувати значення не більше  $15^\circ (\gamma_0 \leq 15^\circ)$ . Крім того важелі перетворюючого механізму не

повинні втягуватися в пряму лінію, оскільки при цьому відсутня передача зусиль на притискні диски, тобто повинна виконуватися нерівність  $\gamma_{\text{пр}} > 0$ . Враховуючи неминучість проміжків у кінематичних парах перетворюючого механізму і пружні деформації важелів 1,2, слід обмежити значення кута  $\gamma_{\text{пр}}$  в межах  $1,5^{\circ} \leq \gamma_{\text{пр}} \leq 3^{\circ}$ . За умови вибраних значень кутів  $\gamma_{\text{пр}}, \gamma_0$  та враховуючи розрахункову схему (див. рис. 2) запишемо

$$l_2 \cos \gamma_0 + x_A = l_2 \cos \gamma_{i\delta} \quad (1)$$

$$\text{Звідси } x_B = l_2 (\cos \gamma_{\text{пр}} - \cos \gamma_0), \quad (2)$$

де  $x_B$  - переміщення притискних дисків уздовж поздовжньої осі провідного валу.

Для безперервної роботи муфти переміщення  $x_B$  має бути більше товщини  $\delta$  колодок, що закріплені на притискних дисках, тобто  $x_B > \delta$ . При заданому значенні  $\delta$  з (2) для довжини важелів перетворюючого механізму отримаємо:

$$l_2 \geq \frac{\delta}{\cos \gamma_{\text{пр}} - \cos \gamma_0} \quad (3)$$

Для середнього діаметру муфти знаходимо (див. рис. 2)

$$d_{cp} = 2(S_{\text{ов}} - R_0), \quad (4)$$

де  $S_{\text{ов}} = l_2 \sin \gamma_0$  - параметр, що визначає початкове положення грузика 4.

Яке впливає з рис. 2

$$R_0 = \frac{d_{\hat{a}}}{2} + \frac{d_{\hat{a}} - d_{\hat{\delta}}}{2} + l_{i\delta}$$

Тут  $l_{i\delta}$  - довжина пружини розтягування у вільному стані. Оскільки кут передачі руху  $\alpha_{\text{min}}$  в перетворюючому механізмі  $\alpha_{\text{min}} = 90 - \gamma_0$ , то для розрахунку жорсткості пружини необхідно визначити силу тертя між притискними дисками, що поступально переміщуються, і валом.

В існуючих конструкціях грузики розташовуються рівномірно за периметром притискних дисків. Отже, центр маси притискних дисків знаходиться на осі обертання провідного валу. Це означає, що пружина повинна

створювати зусилля для подолання сили тертя від ваги притискних дисків.

Припустимо, що товщина обода притискних дисків дорівнює приблизно товщині  $\delta$  притискних колодок, а довжина маточини притискних дисків  $l_{\text{нб}}$  не має бути менше  $(1,5-2)d_{\text{а}}$  [3]. Для визначення маси притискного диска скористаємося наближеною формулою

$$m_{\text{д}} \approx \frac{\pi d_{\text{сп}}^2}{4} \delta g ,$$

де  $g$  - прискорення вільного падіння.

Оскільки при вимкненому двигуні відцентрова сила інерції грузиків поступово зменшується і набуває нульового значення, то сила тертя маточини об вал буде

$$F_{\text{тр}} = GF = m_{\text{д}} g f ,$$

де  $f$  - коефіцієнт тертя ковзання між валом і маточиною.

Для одного перетворюючого механізму, сила тертя дорівнює

$$\frac{2F_{\text{тр}}}{z} = \frac{2m_{\text{д}} g f}{z} = F' ,$$

де  $z$  - число перетворюючих механізмів. З урахуванням перетворюючого механізму для зусилля прогину пружини отримаємо

$$F_{\text{пр}} = 2F' \operatorname{tg} \gamma_0 = \frac{4m_{\text{д}} g f}{z} \operatorname{tg} \gamma_0 = \frac{\pi d_{\text{сп}}^2}{z} \delta g \operatorname{tg} \gamma_0 = c y_{\text{max}} , \quad (5)$$

де  $c$  – жорсткість пружини.

Із виразу (5) для жорсткості пружини, знаходимо

$$c = \frac{\pi d_{\text{сп}}^2}{z y_{\text{max}}} \delta g \operatorname{tg} \gamma_0 .$$

Беручи до уваги, що

$$y_{\text{max}} = l_2 (\sin \gamma_0 - \sin \gamma_{\text{пр}}) \quad (\text{див. рис. 2})$$

остаточно отримаємо

$$c = \frac{\pi d_{\text{сп}}^2 \delta g}{z l_2 (\sin \gamma_0 - \sin \gamma_{\text{пр}})} \operatorname{tg} \gamma_0 .$$

Для визначення маси грузиків робимо припущення, що в шарнірних

з'єднаннях важелів з притискними дисками виникає зосереджена сила  $N$ . Тоді обертальний момент на веденому валу визначаємо за формулою

$$T_{max} = fN \frac{d_{cp}}{2} z, \text{ звідси } N = \frac{2T_{max}}{fd_{cp}z}. \quad (6)$$

Силу, яку необхідно створювати грузиком на початку руху знаходимо за формулою

$$F = 2Ntg\gamma_0 = \frac{4T_{max}tg\gamma_0}{fd_{cp}z} = F_{ин}, \quad (7)$$

де  $F_{ин} = m\omega_B^2 R_0$  - відцентрова сила інерції.

$$\frac{4T_{max}tg\gamma_0}{fd_{cp}z} = m\omega_B^2 R_0.$$

Звідси

$$mz = \frac{4T_{max}tg\gamma_0}{fd_{cp}\omega_B^2 R_0}. \quad (8)$$

Використовуючи формули (4),(6),(8) для добутку  $mz$ , який ми називаємо характеристичним числом відцентрової фрикційної муфти, отримаємо

$$mz = \frac{32 \left( I_{ин} \frac{\omega_B}{t_p} + T_p \right) tg\gamma_0}{f\omega_B^2 k (4l_2 \sin\gamma_0 + k)}, \quad (9)$$

де  $k = d_B + d_\phi + 4l_{пр}$ .

Знаючи характеристичне число відцентрової фрикційної муфти надалі задачу можна розв'язати двома способами:

- 1) задати масу або число паралельно працюючих перетворюючих механізмів;
- 2) визначити масу важеля.

Слід зазначити, що число паралельно працюючих механізмів  $z$  повинне бути  $z \geq 2$ . Для динамічної рівноваги їх необхідно розподілити рівномірно по периметру кола середнього діаметру, тобто центри шарнірних з'єднань важелів з притискними дисками повинні знаходитися на цьому колі.

З рис. 2 витікає, що середню ширину муфти, враховуючи також ширину  $\delta$

обода притискних дисків, можна визначити з виразу

$$B_{\text{cp}} \approx 2[S_{\text{ог}} + (1,5...2)\delta]$$

де  $S_{\text{ог}} = l_2 \cos \gamma_{\text{пр}}$  - периметр, що визначає кінцеве положення притискного диска.

Приклад. Визначити основні параметри відцентрової фрикційної муфти, при заданих наступних даних:

$$I_{\text{н}} = 60 \text{Нм}^2, t_{\text{р}} = 75 \text{с}, \omega_{\text{в}} = 100 \text{с}^{-1}.$$

Після відповідних обчислень отримуємо:  $d_{\text{cp}} = 170 \text{мм}$ ,  $B_{\text{cp}} = 320 \text{мм}$ ,  $d_{\text{в}} = 28 \text{мм}$ ,  $d_{\text{ф}} = 36 \text{мм}$ ,  $l_2 = 150 \text{мм}$ ,  $z = 4$ . Тоді  $m_{\text{пр}} = 0,915 \text{кг}$

**Висновок:** остаточні геометричні розміри відцентрової фрикційної муфти можна відкоригувати після її конструювання на основі отриманих числових значень.

## ЛІТЕРАТУРА

1. Патент на корисну модель №23165 Амбарцумянц Р. В., Горкавенко Е.А.
2. Детали машин. Под ред. Н. С. Ачеркана. М., Машгиз, 1953, т. 2 560 с.
3. Поляков. В. С., Барбаш И. Д. Муфты. Конструкции и расчет. Изд. 4, перераб. и доп. Л., «Машиностроение», 1973, 336 с.
4. Анурьев В.И. Справочник конструктора –машиностроителя: в 3 т.: Т 2 – 8-е изд., перераб. и доп. Под ред. И.Н. Жестковой – М.: Машиностроение, 2001, - 912 с.: ил.

# ІМПУЛЬСНИЙ КОМПЕНСАЦІЙНИЙ СТАБІЛІЗАТОР НАПРУГИ

Добей Сергій Сергійович

Магістер,  
ДВНЗ УжНУ

**Вступ.** Електрична енергія є невід'ємною частиною життя сучасної людини, використовується у всіх сферах діяльності, і безпосередньо бере участь у створенні інших видів енергії, таких як механічна і теплова. Вона має багато специфічних властивостей, які визначають її якість. Для належного функціонування електроприладів важливо, щоб параметри електричної енергії (частота, напруга, форма сигналу) перебували у певних допустимих межах.

Нестабільність напруги мережі є однією з найпоширеніших причин виходу з ладу електрообладнання. Це може бути спричинено аваріями на підстанціях та лініях електропередач, застарілим високовольтним обладнанням тощо. Відхилення напруги від номінальних значень може призводити до значних втрат енергії, зниження ефективності роботи обладнання, його перегріву і навіть виходу з ладу.

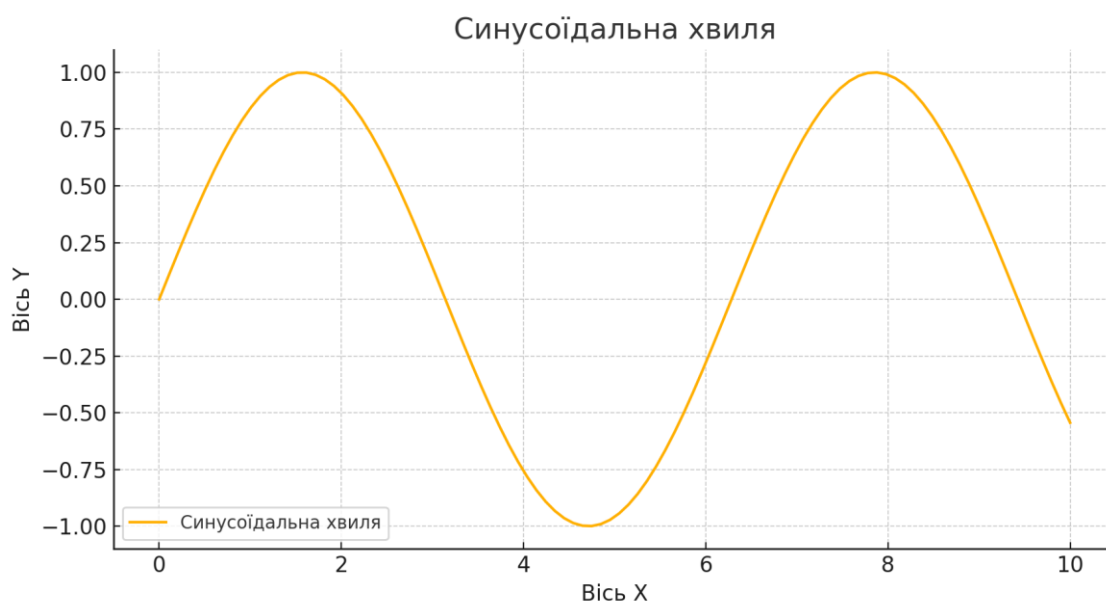

**Рис. 1. Синусоїдальна хвиля напруги**

З метою забезпечення стабільної роботи електрообладнання



використовуються стабілізатори напруги. Стабілізатори напруги – це пристрої, які автоматично підтримують заданий рівень напруги на виході, незалежно від змін напруги на вході. Вони дозволяють забезпечити стабільне живлення електрообладнання, що є важливим для його надійної і тривалої експлуатації.

Існує кілька основних типів стабілізаторів напруги, кожен з яких має свої особливості і застосування. Найпоширенішими є параметричні, компенсаційні, ферорезонансні, ступеневі, електромеханічні та імпульсні стабілізатори напруги. Кожен з цих типів має свої переваги і недоліки, які слід враховувати при виборі стабілізатора для конкретного застосування.

### **Мета роботи**

Метою даного курсового проекту є розробка конструкції імпульсного компенсаційного стабілізатора напруги, його структурної та принципової схеми, а також проведення електричного розрахунку і вибору елементів схеми. Пристрій повинен забезпечувати стабільну вихідну напругу 62 В в діапазоні вхідної напруги від 50 до 90 В, споживати струм в межах 30...50 мА (максимум 200 мА), мати коефіцієнт стабілізації  $\Delta U_{\text{ст}}/\Delta U_{\text{вх}}$  на рівні 0.03% і  $\Delta U_{\text{ст}}/\Delta T$  - 0.3% °С, а також ККД більше 70%.

Розробка стабілізатора передбачає проведення детальних досліджень існуючих аналогів, аналіз їхніх технічних характеристик і принципів роботи. На основі цього аналізу буде розроблено власну конструкцію імпульсного компенсаційного стабілізатора напруги, яка відповідатиме заданим технічним вимогам і забезпечуватиме стабільну роботу в широкому діапазоні вхідних напруг.

### **Матеріали та методи**

Аналіз технічного завдання включає розшифрування всіх даних, що містяться в ньому. Для досягнення мети роботи було проведено огляд і аналіз існуючих методів та схемотехнічних рішень стабілізаторів напруги. Основні типи стабілізаторів напруги поділяються на параметричні та компенсаційні.

Параметричні стабілізатори базуються на використанні стабілітронів, які підтримують стабільну напругу на виході при зміні вхідної напруги.

Компенсаційні стабілізатори використовують транзистори або інші регулювальні елементи для підтримання стабільної вихідної напруги. Їх робота базується на порівнянні вихідної напруги з еталонною і коригуванні її до заданого рівня.

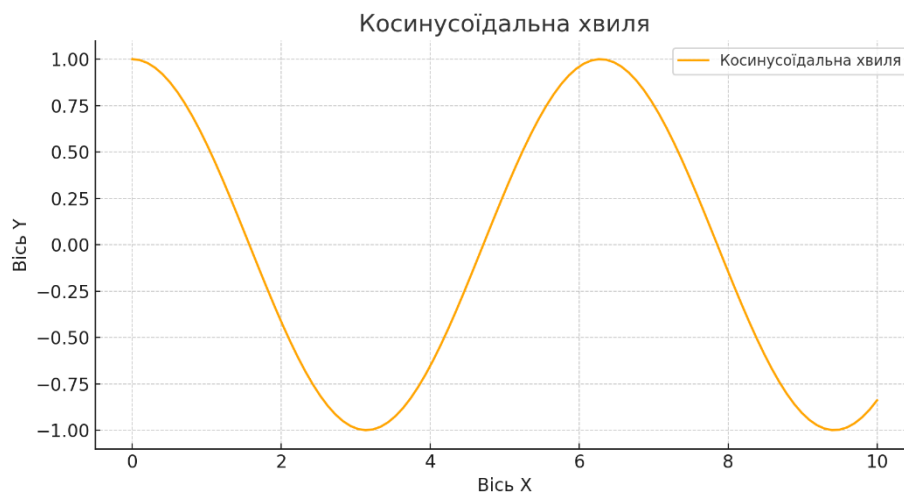

**Рис. 2. Косинусоїдальна хвиля напруги**

Ферорезонансні стабілізатори характеризуються надійністю і здатністю одночасно стабілізувати лінійну і фазну напруги, але мають великі габарити, високу масу і значне споживання енергії. Ступеневі стабілізатори є найбільш розповсюдженим типом стабілізаторів і працюють на основі комутації виводів автотрансформатора за допомогою силових ключів. Електромеханічні стабілізатори використовують регульований автотрансформатор і забезпечують плавне регулювання напруги без переривання фази.

Імпульсні стабілізатори мають високий ККД і складаються з ключового елемента, що працює в імпульсному режимі. Серед них виділяються стабілізатори з широтно-імпульсним (ШИ) принципом регулювання вихідної напруги, які забезпечують сталість рівня пульсації у всьому інтервалі струму навантаження і можуть синхронізуватися з цифровими пристроями.

### **Результати та обговорення**

Аналіз існуючих аналогів показав, що універсальних і найбільш ефективних імпульсних компенсаційних стабілізаторів напруги не існує, оскільки їх реалізація значно збільшує складність і вартість. Враховуючи

технічне завдання, було розроблено структурну схему імпульсного компенсаційного стабілізатора напруги, яка включає блок аналізу вхідної напруги, перший лінійний стабілізатор, перший контролер ШІМ, другий лінійний стабілізатор, другий контролер ШІМ.

Принципова схема стабілізатора включає вузол аналізу вхідної напруги, реалізований на компараторах, які контролюють вхідну напругу і включають режим підвищувального імпульсного стабілізатора. Контролери ШІМ виконані на мікросхемах і забезпечують точне регулювання вихідної напруги. Ланцюги зворотного зв'язку і ланцюги захисту по струму забезпечують надійну роботу стабілізатора.

Запропонована схема дозволяє використовувати стабілізатор в умовах нестабільної напруги мережі, забезпечуючи надійну роботу електрообладнання. Основні особливості роботи стабілізатора включають автоматичне підтримання напруги на рівні 62 В, високу точність стабілізації напруги, надійний захист від перевантажень та імпульсних перешкод, можливість синхронізації з цифровими пристроями.

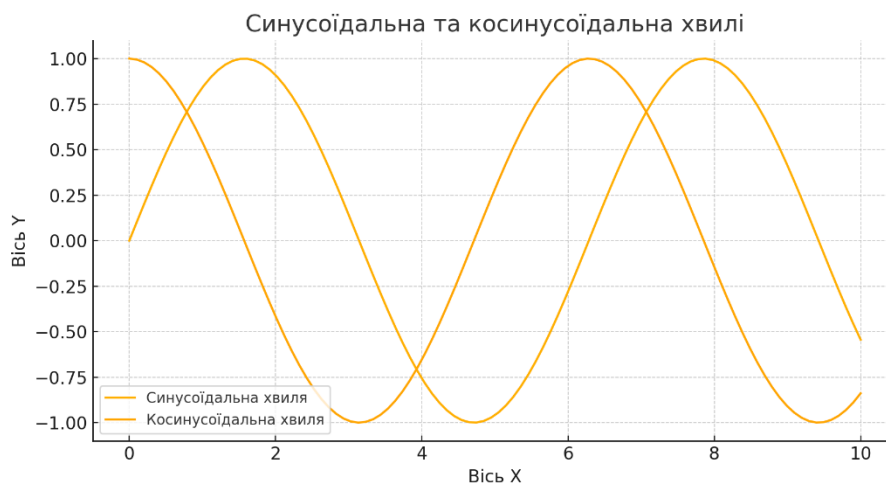

**Рис. 3. Синусоїдальна та косинусоїдальна хвиля після стабілізації**

Дослідження показали, що при зміні вхідної напруги в межах від 50 до 90 В стабілізатор здатний підтримувати стабільну вихідну напругу на рівні 62 В. Струм споживання стабілізатора в межах 30...50 мА забезпечує його ефективну роботу без перевантажень. Максимальний струм споживання становить 200 мА, що дозволяє використовувати стабілізатор для живлення різних електронних

пристроїв.

Розробка стабілізатора включала вибір оптимальних компонентів для забезпечення високої ефективності і надійності роботи. Важливим аспектом була розробка схемотехнічних рішень, які дозволяють знизити рівень пульсацій і забезпечити стабільну роботу пристрою в різних умовах експлуатації.

Одним з важливих елементів стабілізатора є вузол аналізу вхідної напруги, який реалізований на компараторах. Вхідна напруга подається на резистивний діляк, що дозволяє отримати сигнал для порівняння з еталонною напругою. Компаратори контролюють вхідну напругу і в разі відхилення від заданого рівня включають режим підвищувального імпульсного стабілізатора.

Контролери ШІМ виконані на мікросхемах і забезпечують точне регулювання вихідної напруги. Вони використовують імпульсну широтно-імпульсну модуляцію для регулювання напруги, що дозволяє досягти високої точності стабілізації. Ланцюги зворотного зв'язку забезпечують підтримання стабільної вихідної напруги, компенсуючи зміни вхідної напруги.

Ланцюги захисту по струму забезпечують надійну роботу стабілізатора, запобігаючи перевантаженням і коротким замиканням. Вони контролюють струм, що проходить через стабілізатор, і в разі перевищення допустимих значень автоматично вимикають пристрій.

Під час розробки стабілізатора було проведено численні експериментальні дослідження, які підтвердили ефективність запропонованих схемотехнічних рішень. Випробування показали, що стабілізатор забезпечує стабільну роботу в широкому діапазоні вхідних напруг і має високий ККД.

**Висновки.** Розроблений імпульсний компенсаційний стабілізатор напруги забезпечує надійний захист електрообладнання від нестабільності напруги мережі, має високий ККД, низький рівень пульсацій та можливість синхронізації з цифровими пристроями, що спрощує питання про їхню сумісність. Використання даного стабілізатора дозволяє підвищити надійність роботи електроприладів в умовах нестабільної напруги мережі, забезпечуючи стабільну та якісну електроенергію.

Запропонована конструкція і принципова схема стабілізатора дозволяють адаптувати пристрій для різних умов експлуатації, забезпечуючи стабільну вихідну напругу навіть при значних коливаннях вхідної напруги. Це робить його придатним для використання в різних галузях, включаючи промисловість, медицину, побутові потреби тощо.

Подальші дослідження і вдосконалення стабілізатора можуть включати оптимізацію його конструкції для зменшення габаритів і маси, підвищення ККД, а також розширення діапазону вхідних напруг. Також важливим напрямком розвитку є впровадження інтелектуальних систем керування, які дозволять автоматично адаптувати роботу стабілізатора до змін умов експлуатації.

Дослідження показали, що стабілізатор має високу стійкість до зовнішніх впливів, таких як температурні коливання, механічні вібрації, електромагнітні завади тощо. Це робить його придатним для використання в найрізноманітніших умовах експлуатації, забезпечуючи стабільну і надійну роботу.

### **Додаткова інформація**

Для детального ознайомлення з конструкцією, схемотехнічними рішеннями, розрахунками та експериментальними результатами звертайтеся до основного тексту кваліфікаційної бакалаврської роботи. Подальші дослідження можуть також включати випробування стабілізатора в різних умовах експлуатації для оцінки його надійності і стійкості до різних факторів, таких як температурні коливання, механічні вібрації, електромагнітні завади тощо. Це дозволить вдосконалити конструкцію стабілізатора і забезпечити його безперебійну роботу в найрізноманітніших умовах.

Розробка стабілізатора включала також аналіз існуючих аналогів на ринку, що дозволило визначити основні вимоги до пристрою і оптимізувати його характеристики для задоволення потреб користувачів. Було проведено порівняння технічних характеристик різних типів стабілізаторів, що дозволило визначити оптимальні параметри для розробки власного пристрою.

Одним з важливих аспектів роботи було забезпечення високої точності стабілізації напруги, що дозволяє використовувати стабілізатор для живлення чутливих електронних пристроїв, таких як медичне обладнання, вимірювальні прилади тощо. Висока точність стабілізації досягається завдяки використанню сучасних мікросхем і схемотехнічних рішень, які забезпечують мінімальні відхилення вихідної напруги від заданого рівня.

Запропонована конструкція стабілізатора дозволяє легко адаптувати його для різних умов експлуатації і забезпечити стабільну роботу в найрізноманітніших умовах. Це робить його придатним для використання в промисловості, медичних установах, побутових умовах та інших сферах, де важливо забезпечити стабільне і якісне живлення електрообладнання.

Подальші дослідження можуть також включати розробку нових схемотехнічних рішень, які дозволять підвищити ефективність стабілізатора і забезпечити його стабільну роботу при ще ширшому діапазоні вхідних напруг. Важливим напрямком розвитку є також зменшення габаритів і маси стабілізатора, що зробить його більш зручним і практичним у використанні.

Запропонована конструкція стабілізатора також дозволяє легко інтегрувати його в існуючі системи живлення, що спрощує його встановлення і налаштування. Це робить його привабливим для використання в різних сферах, де важливо забезпечити стабільне і надійне живлення електрообладнання.

Подальші дослідження можуть також включати випробування стабілізатора в різних умовах експлуатації, що дозволить оцінити його надійність і стійкість до різних зовнішніх впливів. Це дозволить вдосконалити конструкцію стабілізатора і забезпечити його безперебійну роботу в найрізноманітніших умовах експлуатації.

Розробка стабілізатора включала також аналіз існуючих стандартів і нормативних документів, що дозволило забезпечити відповідність пристрою всім вимогам безпеки і якості. Це дозволяє використовувати стабілізатор у найрізноманітніших умовах, забезпечуючи стабільну і надійну роботу електрообладнання.

Важливим аспектом роботи було забезпечення високої ефективності стабілізатора, що дозволяє знизити енергоспоживання і забезпечити економічну експлуатацію пристрою. Це досягається завдяки використанню сучасних компонентів і схемотехнічних рішень, які забезпечують мінімальні втрати енергії.

Подальші дослідження можуть включати також розробку нових алгоритмів керування стабілізатором, які дозволять автоматично адаптувати його роботу до змін умов експлуатації і забезпечити ще вищу ефективність і надійність роботи. Це дозволить зробити стабілізатор ще більш зручним і практичним у використанні.

Запропонована конструкція стабілізатора дозволяє легко інтегрувати його в існуючі системи живлення і забезпечити стабільну роботу електрообладнання в найрізноманітніших умовах експлуатації. Це робить його привабливим для використання в промисловості, медичних установах, побутових умовах та інших сферах, де важливо забезпечити стабільне і якісне живлення електрообладнання.

Подальші дослідження можуть також включати випробування стабілізатора в різних умовах експлуатації, що дозволить оцінити його надійність і стійкість до різних зовнішніх впливів. Це дозволить вдосконалити конструкцію стабілізатора і забезпечити його безперебійну роботу в найрізноманітніших умовах експлуатації.

# ПРОЄКТ ІНФОРМАЦІЙНОЇ СИСТЕМИ РЕЙТИНГУВАННЯ ТА ПІДБОРУ ДРУКОВАНИХ ВИДАНЬ

**Ігнатова Вероніка Андріївна**  
Студентка  
Національний університет  
«Львівська політехніка»  
**Василюк Андрій Степанович,**  
к.т.н., доцент  
м. Львів, Україна

**Анотація:** Друкованні видання, а саме книги чи журнали, надзвичайно важливі у житті кожної людини. Починаючи з дитинства, вони розвивають уяву, надають знання про світ, розширюють словниковий запас, удосконалюють навички читання, письма та мовлення, а також підвищують рівень пам'яті, інтелекту та творчий потенціал. Є достатньо потенційних читачів, проте в цифрову епоху настільки багато інформації, що достатньо легко можна збитися з курсу. Багатьом людям дійсно важко віднайти саме те друковане видання, яке б припало їм до душі. Крім того, багато читачів запитують рекомендації у знайомих, друзів, рідних чи колег, які в свою чергу, не завжди пропонують правильну книгу чи збірник, оскільки вони говорять лише з власного досвіду, не аналізуючи і не знаючи всі можливі варіанти. Набагато зручніше, коли весь цей процес здійснюється автоматично і рекомендує друковане видання ефективно.

**Ключові слова:** друковані видання, рекомендації, книги, колаборативне фільтрування, фільтрування на основі контенту, гібридні методології.

Системи рекомендацій друкованих видань стали ще важливішими в цифрову еру, щоб допомогти читачам не загубитися серед величезної кількості варіантів [1]. Ці системи використовують передові алгоритми машинного навчання для аналізу різних особливостей книг і інформації про користувачів, таких як тип, жанр, автор, читацькі звички та рейтинги, щоб надати



персоналізовані рекомендації.

Колаборативне фільтрування (CF) працює на основі припущення, що особи з подібними читацькими інтересами ймовірно матимуть схожі уподобання щодо друкованих видань [2]. Традиційна методологія зазвичай використовує оцінки користувачів або взаємодії користувачів з предметами як основу для генерації рекомендацій. Останнє дослідження, [3], зробило значний акцент на створенні потужної системи рекомендацій книг, яка використовує техніку CF. Дослідження підкреслило важливість систем рекомендацій у представленні різноманітних продуктів і їх використанні в галузі друкованих видань. Однією з основних обмежень колаборативного фільтрування є його залежність від наявності оцінок або взаємодій користувачів з предметами, що може створювати труднощі в плані збору даних або їх розрідженості.

Також існує нова техніка під назвою ймовірно-ключове CF для системи рекомендацій бібліотечних книг, щоб вирішити проблему розрідженості, яка часто зустрічається в підході CF. Фільтрування на основі контенту (CbF) працює на основі припущення, що особи схильні віддавати перевагу друкованим виданням, які мають схожість з тими, які вони вже читали або які їх зацікавлювали [4]. Методологія, що використовується в цій техніці, зазвичай покладається на використання метаданих друкованих видань або контенту, включаючи такі фактори, як тип, автор, жанр і ключові слова, для надання рекомендацій. CbF може зіткнутися з проблемою суб'єктивності, коли різні користувачі можуть мати різні погляди на атрибути або якості предмета.

Гібридні методології інтегрують переваги колаборативних і контентних фільтрувальних підходів, часто за допомогою CF для генерації набору предметів для оцінки користувачами, а потім використання CbF для повторної оцінки та пріоритетизації цих предметів. Було представлено гібридний підхід, який включає генетичний алгоритм для покращення оцінок книг і знаходження подібностей між користувачами, що дозволяє надати персоналізовані рекомендації. Дослідження підкреслило значення моделей машинного навчання у виявленні патернів та формулюванні рішень на основі даних, що сприяє

розвитку нових систем рекомендацій. Інформаційна система розроблена з використанням таких мов, як C# та javascript, а якщо точніше, то відкритої бібліотеки React – для фронтенд частини та фреймворку .Net для бекенд частини. Також були використані гібридні методології (колаборативне в поєднанні з фільтруванням на основі контенту) для кращого рекомендування друкованих видань. Дані зберігаються у релятивній базі – MariaDb. Дана система є веб-ресурсом, що допомагає підбирати друковані видання та дає можливість переглянути їх рейтинг та відгуки. Доцільно буде використати мікросервісну архітектуру. Це буде найкращим рішенням для такого роду проекту, адже мікросервіси дозволяють масштабувати різні компоненти окреми та окрім цього мають ряд переваг [5].

### **СПИСОК ЛІТЕРАТУРИ**

1. Analysis of book circulation data and a book recommendation system in academic libraries using data mining techniques [Електронний ресурс]. Режим доступу: <https://www.sciencedirect.com/science/article/abs/pii/S0740818822000548?via%3Dihub>.

2. Enhanced digital library with book recommendations based on collaborative filtering [Електронний ресурс]. Режим доступу: <https://sciresol.s3.us-east-2.amazonaws.com/srs-j/jeet/pdf/volume34/specialissue/JEET697.pdf>.

3. Create a book recommendation system using collaborative filtering [Електронний ресурс]. Режим доступу: <https://www.scipublications.com/journal/index.php/IJMEBAC/article/view/341>.

4. A content-based recommender system for computer science publications [Електронний ресурс]. Режим доступу: <https://www.sciencedirect.com/science/article/pii/S0950705118302107?via%3Dihub>.

5. Що таке мікросервісна архітектура [Електронний ресурс]. Режим доступу: <https://blog.colobridge.net/uk/2024/01/what-is-microservices-architecture-ua/>

## ЗАСТОСУВАННЯ МЕТОДІВ ГЛИБОКОГО НАВЧАННЯ ДЛЯ СТЕГАНОГРАФІЇ ЗОБРАЖЕНЬ

**Мороз Павло Сергійович**  
Студент 2 курсу магістратури  
Національний університет “Львівська політехніка”

**Анотація:** В цій роботі буде розглянута галузь стеганографії, а саме застосування алгоритмів глибокого навчання для шифрування інформації в зображеннях.

**Ключові слова:** Стеганографія, стеганографія зображень, нейронні мережі, захист інформації.

**Мета:** Метою даного дослідження є розробка алгоритму для стеганографії текстових даних в зображеннях із точністю від 80%.

**Вступ:** Стеганографія — один із способів прихованої передачі інформації, який, на відміну від криптографії, приховує сам факт існування повідомлення всередині звичайного носія, що не викликає підозр. У криптографії ж інформація зашифрована, але сам факт передачі зашифрованих даних може привернути увагу. Для протидії стеганографії використовується стегоаналіз, який спрямований на виявлення прихованих даних у носіях.

Перші згадки про стеганографію датуються часами Давньої Греції, що свідчить про давнє використання цього методу. На сьогодні вона не втратила своєї актуальності і може застосовуватися для передачі прихованої інформації у різних форматах — текстових файлах, аудіозаписах та зображеннях. У подальшому буде розглянуто використання стеганографії саме приховування текстів у зображеннях. Загальна схема стеганографії виглядає наступним чином: алгоритм, що використовується для стеганографії, приймає на вхід два зображення — підкладку (cover image) та зображення, яке має бути прихованим (secret image).

В результаті створюється стегано-об'єкт, який містить приховані дані, але зовні не відрізняється від звичайного зображення. Цей стегано-об'єкт передається отримувачу, який за допомогою відповідного алгоритму витягує з нього приховане зображення. Однак існує також безносієва (coverless) стеганографія, де зображення не містить інформацію безпосередньо, а служить "ключем" до даних, розміщених в іншому місці. Безпосередньо мною була реалізована схема, представлена на рис. 1.



**Рис. 1** Загальна схема стеганографії, що використана у статті

**Матеріали та методи:** Проаналізувавши різноманітні дослідження у даній галузі у наукометричних базах даних Scopus та Google Scholar можна дійти до висновку, що для виконання даної задачі засобами глибокого навчання застосовуються мережі які працюють за принципом GAN та архітектури енкодер-декодер. Також вони можуть бути застосовані для пошуку оптимальних місць для приховування інформації, де в свою чергу, буде використано інший алгоритм що не використовує глибоке навчання.

Перший тип моделей використовується в дослідженні “SteganoGAN: High Capacity Image Steganography with GAN”, у якій було запропоновано застосування генеративних змагальних мереж до даної задачі(стеганографія зображень) та було досягнуто точності відтворення інформації в 90+% (залежно від виду моделі) та SSIM - близько 0.9. [1]

До другої групи можна віднести дослідження “Color Image steganography using Deep convolutional Autoencoders based on ResNet architecture”, автори якого використали енкодер-декодер архітектуру застосувавши у кожній з них ResNet модулі, досягнувши SSIM на рівні 0.98-0.99 в обох зображеннях: як в

підкладці так і в таємному. [2]

Прикладом третього застосування можна назвати дослідження можна назвати дослідження “Image steganography using deep learning based edge detection”, автори якого використовують згорткову нейронну мережу для визначення оптимальних пікселів для приховування інформації використовуючи алгоритм LSB [3].

Власне я для цієї задачі обрав Convolutional Block Attention Module (CBAM), оскільки дана концепція є розвитком ResNet (що вже була застосована для виконання цієї задачі) та ще не була застосованою для цієї задачі. Вона була описана в статті “CBAM: Convolutional Block Attention Module”. Як видно з назви, CBAM об’єднує в собі роботу як із ознаками у каналах зображення, так і просторові. Це відбувається наступним чином: спочатку створюється карта ознак кожного каналу, який обробляється із допомогою MaxPool та AvgPool, об’єднаний результат яких подається на attention модуль просторового блоку, в якому, в свою чергу, застосовується операція згортки що в підсумку видає найважливіші ознаки на зображенні. [4]

Тренувальними даними ж було обрано наступну інформацію: TinyImageNet200 [5] - набір кольорових зображень розміром 64x64 пікселі у кількості 25000 зображень, власне для тренування моделі було обрано 3200. Текстові дані були взяті із набору IMDB [6] у аналогічній кількості. Для перетворення тексту на зображення я вирішив представити кожен символ у вигляді пікселю 8x8, кожен канал якого може мати чотири стани: 0, 85, 170 та 255. Всього таким способом можна отримати 64 унікальні комбінації, що є достатнім для представлення малих та великих літер англійського алфавіту, цифр, пробілу та крапки. Метрики для даної роботи були категоризовані на два типи: для зображень та для тексту. У першу категорію відносяться:

- SSIM - Structure Similarity Index Measure - використовується для обчислення схожості зображень. Може набувати значень від -1 до 1, де 1 - зображення ідентичні. [7]

- MSE - Mean Square Error - використовується для обчислення

попиксельної відстані між зображеннями. Чим менше значення метрики, тим зображення є більш схожими. [8]

У другу ж - відсоток відтворених символів та відсоток 100% відтворень тексту.

Для реалізації ж було обрано мову python та бібліотеку torch через її гнучкість та можливість роботи з іншими мовами програмування, наприклад JS за допомогою бібліотеки JS-Pytorch [9]. Кількість епох - 700. Оптимізатор - Adam. Функція втрат як моделі шифрування так і дешифрування - MSE. Середовище тренування - Google Colab із використанням L4 GPU та паралелізації при завантаженні даних до моделі.

**Результати та дискусії:** Під час роботи було створено модель, що демонструє 93% точності відтворення тексту та 15% 100% відтворення, при цьому об'єм необхідний на шифрування одного символу - 64 пікселі. Показники ж якості зображення - SSIM - 0.73, MSE - 0.02. Також плюсом можна зазначити відносно невелику кількість тренувальних даних порівняно з роботами інших авторів. Час тренування моделі - 10 хвилин - є хорошим результатом порівняно із іншими моделями, які є представлені на наукометричних базах даних.

**Висновок:** Під час виконання даної роботи було здійснено дослідження та розроблена модель, яка використовується для стеганографії тексту в зображеннях. Точність відтворення даних у вигляді 93 відповідає меті. Модель, що запропонована тут, буде вдосконалюватися для досягнення кращих результатів для виконання даної задачі, особливо у частині якості зображень.

## СПИСОК ЛІТЕРАТУРИ

1. B. Ray, S. Mukhopadhyay, S. Hossain, S. K. Ghosal, and R. Sarkar, "Image steganography using deep learning based edge detection," *Multimedia Tools and Applications*, vol. 80, pp. 33475-33503, 2021. Available: [https://www.researchgate.net/publication/354015136\\_Image\\_steganography\\_using\\_deep\\_learning\\_based\\_edge\\_detection](https://www.researchgate.net/publication/354015136_Image_steganography_using_deep_learning_based_edge_detection).

2. S. Woo, J. Park, J.-Y. Lee, and I. So Kweon, "CBAM: Convolutional Block Attention Module," arXiv preprint arXiv:1807.06521, 2018. Available: <https://arxiv.org/abs/1807.06521>.
3. N. Shingadiya, "Tiny ImageNet (200)," *Kaggle Dataset*. Available: <https://www.kaggle.com/datasets/nikhilshingadiya/tinyimagenet200>.
4. Stanford NLP Group, "IMDB Dataset," *Hugging Face*. Available: <https://huggingface.co/datasets/stanfordnlp/imdb>.
5. E. Leão, "PyTorch Site," *Eduardo Leão*. Available: <https://eduardoleao052.github.io/js-pytorch/site/index.html>.
6. Wikipedia, "Structural similarity index measure," Available: [https://en.wikipedia.org/wiki/Structural\\_similarity\\_index\\_measure](https://en.wikipedia.org/wiki/Structural_similarity_index_measure).
7. Wikipedia, "Mean squared error," Available: [https://en.wikipedia.org/wiki/Mean\\_squared\\_error](https://en.wikipedia.org/wiki/Mean_squared_error).
8. H. Cho and J. Kim, "Towards efficient hardware implementation of LWE-based public key encryption," arXiv preprint arXiv:1901.03892, 2019. Available: <https://doi.org/10.48550/arXiv.1901.03892>.
9. D. Yang, J. Lee, and H. He, "Graph neural networks for molecular property prediction," arXiv preprint arXiv:2211.09409, 2022. Available: <https://doi.org/10.48550/arXiv.2211.09409>.

## A CRUCIAL ROLE OF THE INTERNET OF THINGS (IoT) IN THE DEVELOPMENT OF SMART CITIES

**Сітало Максим Андрійович,**

курсант,

Навчально-науковий інститут № 4

Харківський національний університет внутрішніх справ

**Гончарук Олег Миколайович,**

кандидат філологічних наук, доцент,

професор кафедри мовної підготовки

Харківський національний університет внутрішніх справ

**Abstract:** The article explores the role of the Internet of Things (IoT) in the development of smart cities, focusing on enhancing the efficiency of urban infrastructure management. Key areas of IoT application, such as transportation, energy, healthcare, public safety, and environmental monitoring, are discussed. IoT enables the automation of processes, optimization of resource usage, and improvement of residents' quality of life. The article highlights the benefits of IoT in increasing the efficiency, convenience, and sustainability of urban systems, making cities smarter and better prepared for future growth.

**Keywords:** Internet of Things, IoT, smart cities, urban infrastructure, transportation management, energy optimization, healthcare, public safety, environmental monitoring, sustainability, automation, resource management.

IoT refers to a network of connected devices that can collect and exchange data, enabling the automation and optimization of various city functions. In the context of smart cities, IoT systems are applied across multiple sectors, including transportation, energy, healthcare, public safety, and environmental monitoring.

One of the key areas where IoT is making an impact is in transportation management. Sensors and tracking devices provide real-time traffic data, helping to reduce congestion and improve traffic flow. This data can also be used to optimize



public transportation routes, minimizing delays and reducing pollution. Furthermore, smart parking systems enable drivers to easily find available parking spots, alleviating stress and saving time [1].

In the field of energy and utilities, IoT is revolutionizing how cities manage resources. Smart meters for electricity, water, and gas provide accurate, real-time data on consumption, helping both consumers and municipal services to monitor and optimize resource use. Intelligent street lighting systems can adjust brightness based on the time of day or pedestrian presence, reducing energy waste.

Another important application of IoT in smart cities is environmental monitoring. Sensors deployed throughout the city can track air and water quality, allowing authorities to respond quickly to pollution or other environmental hazards. Additionally, automated waste management systems monitor the filling levels of bins and optimize garbage collection routes, improving efficiency and cleanliness.

IoT also plays a significant role in enhancing public safety. Surveillance cameras equipped with advanced analytics can detect unusual activities or behavior, allowing authorities to take preventive measures. Smart access control systems for public buildings and spaces ensure higher levels of security, protecting both residents and infrastructure.

In healthcare, IoT-enabled solutions contribute to the development of smart hospitals, where patient monitoring systems allow for remote tracking of health conditions. In emergency situations, IoT-based systems help coordinate rapid response teams, ensuring timely medical assistance [2].

The integration of IoT in smart cities offers numerous benefits. Efficiency is increased through automation, which reduces management costs and improves the speed of responses to urban challenges. Convenience is enhanced as smart systems make daily life easier for residents by streamlining city services. Additionally, IoT fosters sustainability, as the optimization of resource use and reduction in emissions help cities become more environmentally friendly.

In recent years, many cities around the world have successfully implemented IoT projects that significantly enhance the quality of life for residents and improve

urban management. Here are some notable examples:

1. **Smart Traffic Management:** Cities like London and Amsterdam have deployed systems that utilize sensors to monitor real-time traffic conditions. This data helps optimize traffic light cycles and reduce congestion, leading to lower emissions and improved air quality.

2. **Smart Lighting Systems:** In Barcelona, smart street lighting has been implemented, where streetlights automatically adjust their brightness based on the time of day and pedestrian presence. This not only saves energy but also enhances safety on the streets.

3. **Air Quality Monitoring:** San Francisco and other cities have installed sensors to monitor air quality. These systems provide real-time data that allows authorities to respond quickly to pollution events and inform residents about environmental risks

4. **Waste Management Systems:** Singapore has introduced smart waste bins equipped with sensors that track fill levels. This technology optimizes waste collection routes, reducing costs and improving cleanliness in urban areas.

5. **Water Monitoring Systems:** Copenhagen has implemented IoT solutions for monitoring leaks in water supply systems. This proactive approach helps quickly identify issues and reduce water waste, which is crucial for sustainable urban development

6. **Smart Parking Solutions:** In New York City, smart parking systems help drivers locate available parking spots, alleviating stress and reducing traffic congestion [3].

These projects illustrate how IoT can transform urban environments, making them more efficient, safe, and convenient for residents.

In conclusion, the Internet of Things in smart cities enables more efficient use of urban infrastructure, enhances safety and quality of life, and promotes the development of innovative solutions for sustainable urban growth. Through these technologies, cities can become smarter, more responsive, and better prepared for the future.

## СПИСОК ЛІТЕРАТУРИ

1. IoT in Smart Cities: Applications and Benefits. Rishabh Software. URL: <https://www.rishabhsoft.com/blog/iot-in-smart-cities-applications-benefits> (date of access: 20.10.2024).
2. 8 IoT solutions in smart cities - Freeway. Freeway. URL: <https://freeway.com/8-iot-solutions-in-smart-cities/> (date of access: 20.10.2024).
3. Pioneering Progress: The Internet of Things (IoT) in Smart Cities. IoT Business News. URL: <https://iotbusinessnews.com/2023/10/18/20320-pioneering-progress-the-internet-of-things-iot-in-smart-cities/> (date of access: 20.10.2024).

УДК 681.7.068

**ПОРІВНЯЛЬНА ОЦІНКА ДОПУСТИМИХ ВІДНОСНИХ ВИДОВЖЕНЬ  
ОПТИЧНИХ КАБЕЛІВ З РІЗНИМИ ГЕОМЕТРИЧНИМИ РОЗМІРАМИ  
ЕЛЕМЕНТІВ ОСЕРДЯ**

**Степанов Дмитро Миколайович**

к.т.н., доцент

**Марченко Павло Олександрович**

Студент-магістрант

Державний університет інтелектуальних технологій і зв'язку  
м. Одеса, Україна

**Анотація.** В роботі розглядається удосконалення процесу вибору центрального та периферійного силових елементів (СЕ) діелектричного самоутримного оптичного кабелю (ДСОК) на основі визначення залежностей максимально допустимого розтягувального навантаження, що забезпечується СЕ, від параметрів конструкції кабелю.

**Ключові слова:** оптичний кабель, силові елементи, склопластиковий стержень, арамідні нитки, максимальне розтягувальне навантаження, максимальне допустиме видовження.

**Вступ.** Наразі для забезпечення якісної та надійної роботи електронної комунікаційної мережі та мережі абонентських ліній використовуються оптичні кабелі (ОК) різних конструкцій та з різними технічними параметрами. Незалежно від виду переданого трафіку (аудіо, відео чи дані), інформація, зазвичай, передається за допомогою різних оптичних технологій між вузлами транспортної електронної комунікаційної мережі. Тому, важливість розробки та використання оптичних кабелів для передачі інформації в оптичному діапазоні в електронній комунікаційній мережах є беззаперечною. Крім того, постійно є актуальним розробка та впровадження на мережах зв'язку ефективних конструкцій оптичних кабелів з оптимальними параметрами при одночасному

забезпеченні головного завдання – високої якості, надійності та тривалого терміну служби [1, с. 115].

Однією з проблем при розробці та конструюванні ОК в Україні є відсутність нормативних документів, що в повній мірі регламентують методику розробки конструкцій оптичних кабелів.

З низки літератури відомо, що методика розрахунку конструкції кабелю базується на визначенні допустимого розтягувального навантаження ОК [1, с. 65; 2, с. 6].

У джерелах [2, 3] представлена запропонована методика визначення та забезпечення конструктивної стійкості оптичних кабелів до розтягувальних навантажень. В [2] показано оцінку механічної стійкості центрального (ЦСЕ) (зі склопластикового стержня та сталевого дроту) та діелектричного периферійного силових елементів (ПСЕ) ОК, а також вказано, що критерієм такого розрахунку є величина максимального допустимого відносного видовження кабелю. Проте в [1, 2] не показано порівняння допустимих відносних видовжень ОК з різною структурою та відповідно різними розмірами конструктивних елементів осердя.

**Метою даної роботи** є порівняльна оцінка допустимих відносних видовжень ОК з різними геометричними розмірами елементів осердя.

**Матеріали і методи.** Головною функцією будь-якої конструкції оптичного кабелю є забезпечення механічної цілісності оптичного волокна (ОВ). Для досягнення цієї мети розробляються та виготовляються різні варіанти конструкцій ОК. Основна вимога до цих конструкцій – забезпечення поздовжньої стійкості кабелю до розтягувальних навантажень. Це досягається завдяки наявності в конструкції ОК силових елементів, таких як центральний силовий елемент (ЦСЕ), периферійний силовий елемент (ПСЕ) або їх комбінація. Крім того, конструкції ОК модульного типу, які застосовуються на мережах зв'язку України мають вільне укладання ОВ в осерді, що дозволяє уникати появу механічних навантажень на волокна під час дії зовнішніх впливових факторів на кабель.

На рис. 1 показано модульну 6-ти елементну конструкцію оптичного кабелю марки ОКЛ-Д1 для прокладання в кабельну каналізацію, в якому наявний лише ЦСЕ у виді склопластикового стержня.

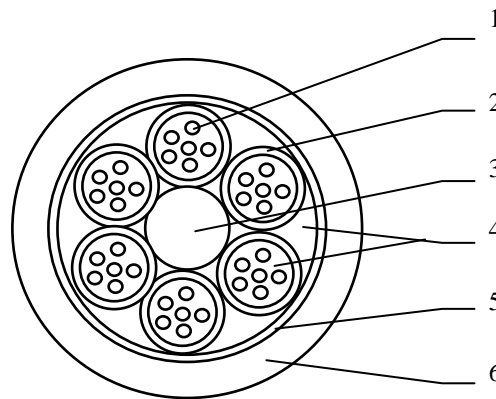

**Рис. 1. Модульна конструкція оптичного кабелю марки ОКЛ-Д1:**

**1 – ОВ; 2 – трубка оптичного модуля; 3 – ЦСЕ; 4 – заповнювальні компаунди; 5 - скріплювальний елемент; 6 – захисна оболонка**

Як відмічалось раніше, критерієм для розрахунку максимального розтягувального навантаження ОК є максимально допустиме відносне видовження кабелю. Розрахунок максимального допустимого відносного видовження кабелю проводиться за виразом [3, с. 8]

$$\varepsilon_{\text{МК}} = \varepsilon_{\text{дк}} + \varepsilon_{\text{дОВ}}, \quad (1)$$

де  $\varepsilon_{\text{МК}}$  – максимально допустиме відносне видовження кабелю;  $\varepsilon_{\text{дк}}$  - допустиме відносне видовження кабелю;  $\varepsilon_{\text{дОВ}}$  – допустиме відносне видовження ОВ.

Величини  $\varepsilon_{\text{дк}}$  та  $\varepsilon_{\text{дОВ}}$  не дорівнюють одна одній, тому що ОВ в оптичному модулі має деяку надлишкову довжину за рахунок спірального укладання в трубці ОМ за гелікоїдою в процесі виготовлення кабелю. Тобто, конструкції ОК повинні передбачати таку надлишкову довжину оптичних волокон, щоб ОВ не підлягали деформаціям до деякого видовження кабелю  $\varepsilon_{\text{дк}}$ . Це значення поздовжнього видовження кабелю відповідає умові, коли оптичне волокно

розпрямляється в трубці ОМ та втрачає свободу вільного переміщення в ньому. Подальше видовження кабелю допустиме на величину  $\varepsilon_{\text{дОВ}}$ , яка може сягати 0,25 % [2, с. 9].

Величина  $\varepsilon_{\text{дк}}$  визначається геометричними параметрами конструкції кабелю, такими як радіус, крок спірального укладання елементів повиву навколо ЦСЕ, величиною повітряного зазору між оптичним волокном або скрутнем ОВ, які знаходяться в трубці ОМ, та внутрішньою поверхнею стінки модуля. Таким чином, змінюючи значення цих трьох геометричних параметрів осердя кабелю можна одержати необхідну величину видовження кабелю.

Розрахунок допустимого відносного видовження кабелю тільки з урахуванням подовження уздовж його осі проводиться за виразом [3, с. 9]:

$$\varepsilon_{\text{дк}} = -1 + \sqrt{1 + \frac{4\pi^2 R^2}{h^2} \cdot \left( \frac{2\Delta R}{R} \pm \frac{\Delta R^2}{R^2} \right)}, (2)$$

де  $\varepsilon_{\text{дк}}$  – допустиме відносне видовження кабелю;  $R$ ,  $h$  – радіус та крок спірального укладання елементів осердя навколо ЦСЕ відповідно, мм;  $\Delta R$  – повітряний зазор між оптичним волокном або джгутом ОВ, що знаходяться в трубці ОМ, та внутрішньою поверхнею стінки модуля, мм.

**Результати.** Використовуючи вираз (2) в роботі розраховано допустимі відносні видовження різних моделей кабелю з конструкцією згідно рис. 1. Для визначення величини допустимого відносного видовження ОК за виразом (2), були взяті такі значення: кількість ОМ у повиві ВОК  $n_{\text{ОМ}} = 6$ ; діаметр ОМ  $d_{\text{ОМ}} =$  від (1,8 мм до 3) мм; кількість ОВ в трубці ОМ  $n_{\text{ОВ}} = 4; 6; 12$ . В результаті розрахунків допустимого відносного видовження кабелю  $\varepsilon_{\text{дк}}$  було отримано графіки його залежності від діаметра трубки ОМ при різній кількості ОВ в трубці оптичного модуля (рис. 2). Результати розрахунків допустимого відносного видовження різних моделей ОК приведені на рис. 2.

Аналізуючи дані результати розрахунків та рис. 2, видно, що зі збільшенням діаметру трубки ОМ збільшується відносне допустиме видовження кабелю, що обумовлено зростанням радіусу  $R$  розташування ОВ в

осерді кабелю, наприклад, в межах від 0,086 % до 0,693 % при заповненні трубки модуля 12 волокнами. Крім того, збільшення кількості оптичних волокон в трубці ОМ від 4 до 12 призводить до зменшення величини відносного допустимого видовження.



Рис. 2. Графік залежності  $\varepsilon_{дк}$  від діаметру трубки ОМ

### Висновки:

1. В роботі проведено порівняльну оцінку допустимих відносних видовжень ОК на основі отримання низки моделей осердя кабелю з різними геометричними розмірами ОМ та кількості волокон в ньому.

2. В ході досліджень були визначено, що зі збільшенням діаметру трубки ОМ допустиме відносне видовження кабелю збільшується, що обумовлено зростанням радіусу  $R$  розташування ОВ в осерді кабелю, наприклад, в межах від 0,086 % до 0,693 % при заповненні трубки модуля 4 та 12 волокнами відповідно. Крім того, збільшення кількості оптичних волокон в трубці ОМ від 4 до 12 призводить до зменшення величини відносного допустимого видовження.

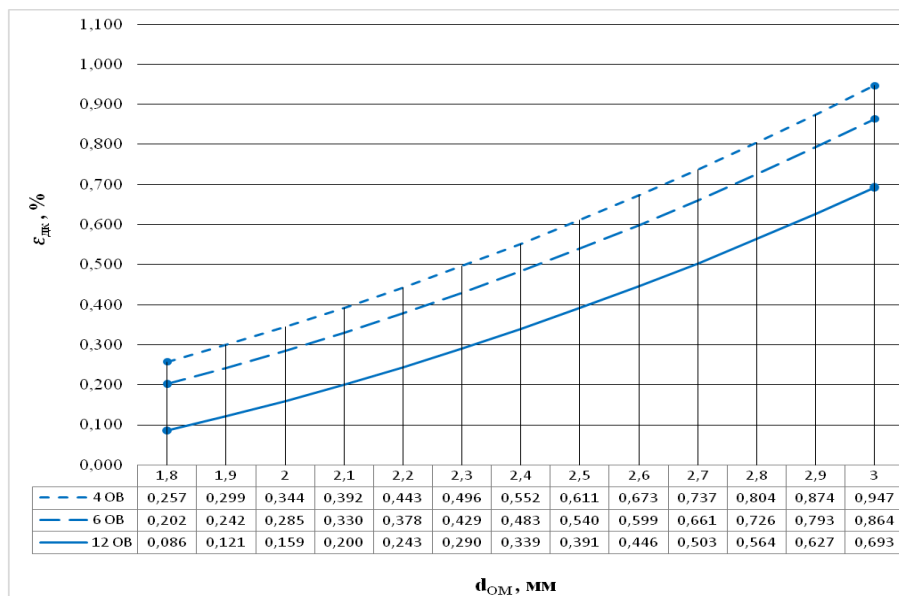
3. Результати даних досліджень можна рекомендувати для використання при виборі геометричних розмірів елементів конструкцій осердя кабелів при забезпеченні в них заданої кількості оптичних волокон та механічної міцності.



## СПИСОК ЛІТЕРАТУРИ

1. Волоконно-оптические кабели. Теоретические основы, конструирование и расчет, технология производства и эксплуатация: монография / [Иоргачев Д.В., Бондаренко О.В., Дащенко А.Ф., Усов А.В.]. – Одесса: Астропринт, 2000. – 536 с.
2. Бондаренко О.В. Розробка методу розрахунку стійкості діелектричних оптичних кабелів до розтягуючих навантажень / О.В. Бондаренко // Наукові праці Донецького національного технічного університету. Серія: «Обчислювальна техніка та автоматизація». – 2009. – Вип. 17 (148). – С. 64 – 68.
3. Бондаренко О.В. Методика забезпечення конструктивної стійкості підземних оптичних кабелів до розтягувальних навантажень / О.В. Бондаренко, Д.М. Степанов, Д.Г. Багачук, В.І. Тіхонов, О.О. Вербицький // Вісник Черкаського державного технологічного університету, Серія: технічні науки, 2016. – Вип. №4. – С. 5 – 11.

# ПРОГРАМНО-ВИЗНАЧЕНЕ РАДІО: ЕВОЛЮЦІЯ, МОЖЛИВОСТІ ТА ПЕРСПЕКТИВИ

**Філіп Ігор Іванович**

студент

**Галюк Сергій Дмитрович**

к.т.н., асистент

Чернівецький національний університет

імені Юрія Федьковича,

м. Чернівці, Україна

**Вступ.** У сучасному світі радіотехнології переживають революційні зміни завдяки поєднанню цифрових технологій та програмування. Однією з найважливіших інновацій у цій галузі є програмно-визначене радіо (SDR - Software Defined Radio). SDR-приймачі дозволяють обробляти радіосигнали за допомогою програмного забезпечення, що надає безпрецедентну гнучкість та можливості для користувачів різного рівня – від аматорів до професіоналів [1, 2].

Значення SDR у сучасних комунікаційних технологіях дозволяє швидко адаптуватися до нових стандартів, частот та методів модуляції без необхідності заміни обладнання.

**Метою** роботи є всебічний огляд SDR-приймачів та їх використання. Зокрема розглянуто історію та еволюцію технології, принципи роботи, різні типи та моделі пристроїв, а також програмне забезпечення, яке їх підтримує. Окрім того, досліджено різноманітні сфери застосування SDR, їхні переваги та виклики, а також перспективи розвитку цієї інноваційної технології. Актуальність теми зумовлена стрімким розвитком бездротових технологій та зростаючою потребою в гнучких, масштабованих рішеннях у сфері радіозв'язку.

**Історія та еволюція SDR.** Радіотехнології пройшли значний шлях від своїх початків у кінці XIX століття, коли були винайдені перші аналогові радіопередавачі та приймачі. Традиційні радіосистеми базувалися на апаратних

компонентах, які виконували специфічні функції передачі та прийому сигналів на певних частотах і вимагають фізичної модифікації для підтримки нових функцій або частот.

Ідея програмно-визначеного радіо виникла з потреби в більш гнучких та універсальних радіосистемах. У 1991 році інженер Джозеф Мітола ввів термін “програмно-визначене радіо” та описав його основні принципи. У 1996 році засновано Форум SDR (Software Defined Radio Forum), який став майданчиком для співпраці між дослідниками, інженерами та промисловістю у сфері SDR. Запуск проекту GNU Radio у 2001 році заклав основи для багатьох дослідницьких та аматорських проєктів. Випуск HackRF One у 2012 році запропонував доступну платформу, що дозволило ентузіастам та дослідникам експериментувати з радіосигналами на різних частотах.

**Принципи роботи SDR-технології.** Структура SDR-системи наведена на рис. 1. Радіочастотний блок (RF Front-End) завдання якого є перетворення аналогового сигналу до вигляду, придатного для оцифрування за допомогою аналого-цифрового перетворювача (ADC), або перенесення сигналу з цифро-аналогового перетворювача (DAC) на радіочастоту [3,4].

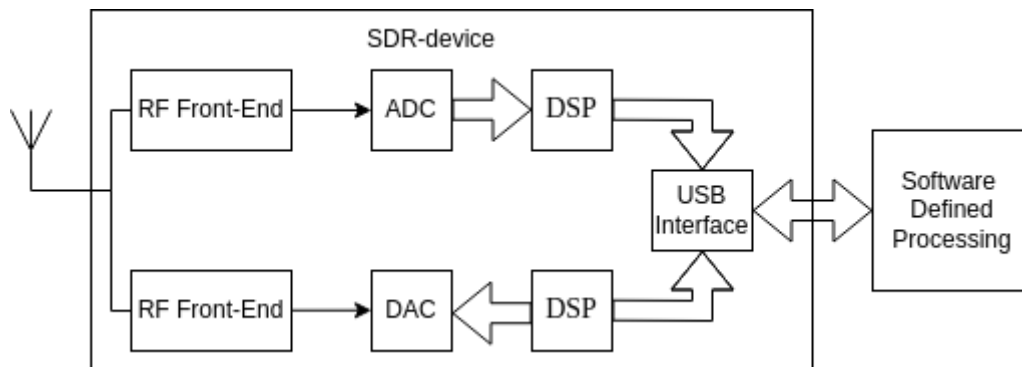

**Рис. 1. Структура SDR-системи**

Цифровий сигнальний процесор (DSP) – центральна частина SDR-системи, яка відповідає за обробку сигналів. Саме тут відбувається модуляція, демодуляція, фільтрація та інші операції, які в традиційних радіосистемах виконувалися на апаратному рівні.

Програмне забезпечення (Software Defined Processing) – за допомогою спеціальних програм, таких як GNU Radio або SDR#, користувач може

керувати обробкою сигналів, змінювати частоти прийому, модуляцію та інші параметри.

Така архітектура дозволяє налаштовувати приймач для роботи з різними типами сигналів та частот без необхідності фізичної модифікації обладнання.

У порівнянні з традиційними радіоприймачами, SDR-приймачі мають кілька важливих переваг, серед яких основними є гнучкість до зміни стандартів радіозв'язку, можливість швидкого оновлення програмної платформи та універсальність застосування.

Викликами SDR-систем є потреба значних обчислювальних ресурсів для обробки сигналів у режимі реального часу, що може створювати певні обмеження для менш потужних пристроїв або тих, що працюють у складних умовах.

**Типи та моделі SDR-приймачів.** SDR-приймачі можна також розділити на відкриті та комерційні платформи. Відкриті платформи, такі як GNU Radio або проект RTL-SDR, дозволяють користувачам вільно експериментувати, вносити зміни в програмне забезпечення та ділитися своїми досягненнями з іншими.

З іншого боку, комерційні платформи, такі як USRP від Ettus Research, пропонують високий рівень підтримки, надійності та готові до професійного використання у дослідницьких і промислових проектах. Вони мають потужне апаратне забезпечення та можуть використовуватися в широкому спектрі завдань, включаючи військові та безпекові системи.

Розглянемо кілька популярних моделей SDR-приймачів (рис. 1), які широко використовуються як аматорами, так і професіоналами:

1. RTL-SDR – це один з найбільш доступних варіантів SDR-приймачів, який можна використовувати як недорогий інструмент для навчання та експериментів.

2. HackRF One та LimeSDR – це універсальні моделі, які підтримують широкий частотний діапазон, що робить їх підходящими як для аматорів, так і для дослідників.

3. USRP B200mini від Ettus Research є професійним SDR-приймачем, який часто використовується для наукових досліджень та розробки прототипів.

Порівняльну характеристику вищезгаданих SDR-приймачів наведено у табл. 1. Для аматорських та невибагливих професійних застосувань задовільним варіантом є використання HackRF One.

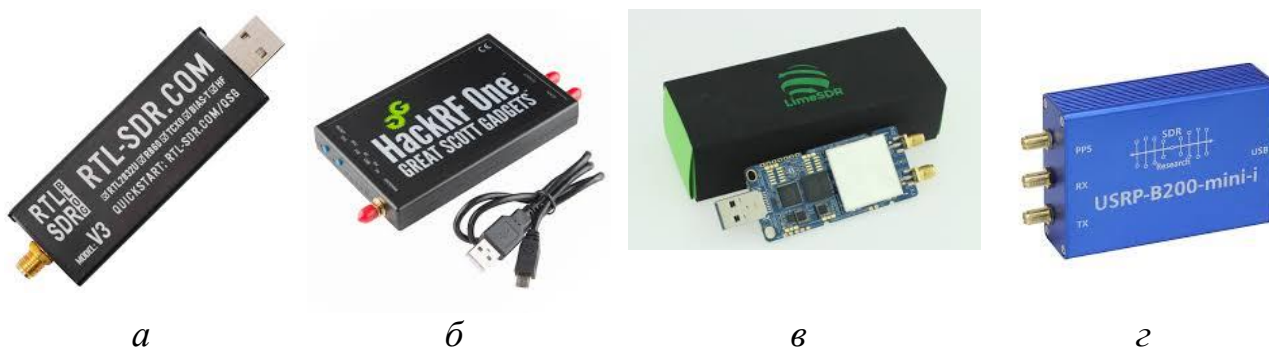

**Рис. 1. Популярні моделі SDR-приймачів: а - RTL-SDR; б - HackRF One; в - LimeSDR; г - USRP B200mini.**

**Таблиця 1.**

**Порівняльна характеристика SDR-приймачів**

| Модель        | Частотний діапазон | Ширина смуги | Повнодуплексна робота | Підключення | Ціна (\$) |
|---------------|--------------------|--------------|-----------------------|-------------|-----------|
| RTL-SDR       | 24 МГц – 1,75 ГГц  | ~3,2 МГц     | Ні                    | USB         | 20-30     |
| HackRF One    | 1 МГц – 6 ГГц      | до 28 МГц    | Так                   | USB         | 150-300   |
| LimeSDR       | 100 кГц – 3,8 ГГц  | до 61,44 МГц | Так                   | USB 3.0     | 400-500   |
| USRP B200mini | 70 МГц – 6 ГГц     | до 56 МГц    | Так                   | USB 3.0     | 800-900   |

Для роботи з SDR-приймачами використовується спеціальне програмне забезпечення, яке забезпечує обробку, аналіз та візуалізацію радіосигналів. Серед безлічі інструментів, що підтримують SDR, особливе місце займає GNU Radio разом з його графічним інтерфейсом GNU Radio Companion (GRC). Перевагами GRC є простота використання, можливість візуалізації процесів та гнучкість у підтримці різноманітних блоків. Іншими поширеним ПЗ є SDR#, HDSDR, Quisk.

**Застосування SDR-приймачів.** SDR-приймачі знайшли широке застосування в багатьох галузях завдяки своїй гнучкості, доступності та можливостям налаштування для різних потреб. Основні застосування включають:

- аматорський радіозв'язок;
- моніторинг та аналізу спектру частот в режимі реального часу;
- декодування та аналіз сигналів з радіостанцій, супутників або інших джерел;
- навчання та наукові дослідження;
- перехоплення та аналіз сигналів для радіоелектронної розвідки та виявлення загроз;
- створення та тестування прототипів пристроїв Інтернету речей (IoT) та бездротових мереж.

**Майбутні тенденції та перспективи розвитку.** Однією з ключових тенденцій розвитку SDR є інтеграція з технологіями штучного інтелекту та машинного навчання з метою створення розумних систем, які автоматично адаптуються до змін навколишнього середовища, вибираючи оптимальні параметри для роботи в різних умовах [5, 6].

Іншою важливою тенденцією є розвиток апаратної бази SDR-приймачів, зокрема використання FPGA (Field-Programmable Gate Array) та SoC (System on a Chip). FPGA забезпечують високу продуктивність та гнучкість, дозволяючи реалізовувати складні алгоритми обробки сигналів безпосередньо на апаратному рівні. SoC інтегрують різні компоненти на одному чипі, що зменшує розмір та споживання енергії, роблячи SDR більш ефективними та компактними.

Розвиток SDR-технології продовжується і сьогодні, підсилюючись інтеграцією з іншими передовими технологіями, такими як штучний інтелект та машинне навчання. Це відкриває нові горизонти для автоматизації, оптимізації та інтелектуалізації радіосистем. SDR стає ключовим елементом у розвитку сучасних бездротових комунікацій, впливаючи на галузі 5G/6G мереж,

Інтернету речей (IoT), супутникового зв'язку та багатьох інших.

**Висновки.** SDR-приймачі є універсальними інструментами, які можуть бути використані в різних галузях, від аматорських досліджень до професійних розробок. Їхня гнучкість та можливість адаптації роблять SDR важливим елементом сучасних бездротових технологій.

З розвитком AI, FPGA та бездротових технологій SDR мають величезний потенціал для подальшого розвитку. Вони стануть ключовим елементом у створенні нових стандартів зв'язку, таких як 6G, та інтеграції бездротових систем у різні аспекти життя.

## ЛІТЕРАТУРА

1. Del Barrio AA, Manzano JP, Maroto VM, et al. HackR + GNU Radio: A software-defined radio to teach communication theory. *International Journal of Electrical Engineering & Education*. 2023;60(1):23-40
2. Machado-Fernández, J. R. (2015). Software defined radio: Basic principles and applications. *Revista Facultad de Ingeniería*, 24(38), 79-96.
3. Perdoch, J., Matousek, Z., & Ochodnický, J. (2019, October). Emulating of polyphase coded radar signals using software defined Radio. In *2019 Communication and Information Technologies (KIT)* (pp. 1-7). IEEE.
4. Гарист А.В., Білевська О.С. (2021) Принципи побудови приймачів за технологією програмно-обумовленого радіо Вчені записки ТНУ імені В.І. Вернадського. Серія: Технічні науки Том 32 (71) № 5. С. 46-50.
5. Sinha, D., Verma, A. K., & Kumar, S. (2016, January). Software defined radio: Operation, challenges and possible solutions. In *2016 10th International Conference on Intelligent Systems and Control (ISCO)* (pp. 1-5). IEEE.
6. Ключові технології та тенденції розвитку програмно-визначеного радіо. [Електронний ресурс] Режим доступу: <https://ua.alasartech-security.com/info/key-technologies-and-development-trends-of-sof-71579974.html>

# GEOGRAPHICAL SCIENCES

## ASSESSING OF THE NATURAL RECREATIONAL POTENTIAL OF THE GREATER BAKU LANDSCAPE AND POSSIBILITIES OF ITS USING

**Burzuyeva Sevinj**

PhD student, Institute of Geography  
of the Azerbaijan National Academy  
of Sciences named after Hasan Aliyev,  
Instructor of UNEC

**Abstract** A comprehensive study of landscape complexes is becoming increasingly important for the sustainable management of Azerbaijan's natural resources. The Absheron economic-geographical region has been evaluated at 2 points based on its diverse vegetation types and rich fauna. The region boasts numerous mineral springs rich in methane and hydrogen sulfide, with the most popular located in the village of Zykh in the Surakhani district and Shah Dili. Enhancing water quality, promoting medical tourism, and establishing entertainment and educational centers are essential measures to improve the landscape of Greater Baku.

**Keywords:** Great Baku landscape, landscape research, natural resources, recreational potential, tourism opportunities.

**Introduction:** Geographical science, particularly landscape studies, is crucial for creating ecologically balanced interactions between the various systems found in nature and society. It is essential to analyze the potential, dynamics, differentiation, and transformation of modern landscape geo-complexes in Azerbaijan. Additionally, restoring and improving damaged and degraded geo-complexes on an ecological basis is important. A comprehensive study of landscape complexes and the development of scientific foundations for the sustainable use of Azerbaijan's natural



resources has gained significant scientific and innovative importance. As a result, the role of landscape and environmental studies in the region has become increasingly prominent.

**Results and discussion:** When assessing the recreational potential of a territory, the first step is to evaluate its recreational resources. These resources, which can be of natural or human origin, are utilized for recreation, tourism, and health improvement. Recreational resources significantly impact the organization of recreational activities within the area, shaping the development of recreational zones and centers, their specialization, and overall economic efficiency. This evaluation must consider socio-economic factors as well as the volume and structure of recreational needs [6]. The key condition for developing a recreational economy is the availability of recreational potential. This potential encompasses all the natural, cultural, historical, and socio-economic factors in a specific area necessary for organizing recreational activities. To effectively utilize recreational resources, an assessment is required. Currently, one of the major challenges in recreational geography is establishing criteria for evaluation. Because each area has its own unique landscape, terrain, and recreational appeal, making this assessment crucial [5]. Evaluating the resource potential of a territory is an important and complex task. Various analysis methods are employed for these assessments. The most common approach involves evaluating the suitability of specific conditions and resources for recreational use. Each parameter is analyzed both qualitatively and quantitatively. In this analysis, a point system is often used for calculations [7, p. 48]. It is advisable to categorize the criteria that influence the assessment of regional recreational potential and the attractiveness of territories for tourism and recreation development into several groups: environmental potential, landscape potential, cultural potential, and infrastructural potential [4, p. 251-252].

When evaluating the regions of Azerbaijan based on the proportion of forest soils compared to the total land area in each region, the Absheron, Nakhchivan, and Aran economic-geographical regions each receive 1 point. In contrast, the Sheki-Zagatala economic-geographical region scores 5 points [3, p. 86]. In the

Absheron economic-geographical region, ephemeral subtropical vegetation is common. Based on the variety of typological units of vegetation, both the Absheron and Aran economic-geographical regions are assessed at 2 points. In the Absheron economic-geographical region, several species of fauna can be found, including the Asia Minor gerbil, the Caucasian agama, the land tortoise, the gray partridge, and the snakehead. When evaluating regions based on the diversity of their fauna, the Absheron region is rated at 2 points. In comparison, the Sheki-Zagatala, Lankaran-Astara, Kelbajar-Lachin, and Guba-Khachmaz regions each receive a score of 5 points [3, p. 86].

The landscape of Greater Baku is rich, thanks to its nationally and globally significant architecture and archaeological monuments. Ongoing discussions focus on enhancing the cultural landscape values in both Baku and the Absheron Peninsula, while also ensuring ample areas for active recreation near major population centers [1, p. 125]. Day trips and weekend tours form the foundation of local recreational tourism. Areas with more active recreational opportunities will be developed, especially in national parks like the expanded Gobustan National Park. Expanding the territory of the national park to the southeast is crucial. This expansion will foster the development of hiking, mountain biking, and cycling tourism, as well as introduce new recreational opportunities. Additionally, it will create favorable conditions for constructing small hotels that offer overnight accommodations both within and near the park. This includes the development of boutique-style hotels, tourist villages, and campsites that provide bed and breakfast options. In addition to local recreational opportunities, national parks offer a wide range of arts and craft centers and promote cultural tourism. They also provide opportunities for both national and international tourists to learn about local life experiences.

The Absheron region is known for its healing properties, which include mineral waters, mud, lakes, beaches, and favorable coastal weather conditions. This area boasts several mineral springs rich in methane and hydrogen sulfide, with the most notable ones found in the village of Zykh in the Surakhani district and in Shah Dili. Additionally, Lakes Boyuk Shor and Masazir, located in the village of Masazir,

provide an abundant source of medicinal mud.

To enhance the landscape environment of Greater Baku, plans are in place to improve water quality and boost the appeal of beach tourism. Additionally, upgrading the transport network will facilitate organized excursions from beach areas to other significant tourist attractions in Baku. As part of the master plan for diversifying the tourism sector, the establishment of "entertainment and educational centers" is included. These centers will combine elements of recreation and education within a single space [1]. It is proposed to create an "Entertainment and Educational Park of Cultural and Industrial Heritage." This park will showcase the history of the oil industry in Baku, highlight significant inventions in this field, and illustrate their impact on global developments. Additionally, it will offer educational materials related to these topics. The islands of the Baku archipelago present an opportunity to establish peaceful holiday destinations surrounded by nature. The museums that will be opened in this park will be able to display the rich, centuries-old history of both the country and the city. The islands provide stunning views of Baku, enhancing value of the tourism destinations.

Baku is already recognized in the international sports community for hosting major sporting events and various competitions. The city boasts world-class stadiums, along with indoor and outdoor sports facilities and an Olympic village designed for athletes. The city's General Plan includes the development of medical tourism opportunities as well as the integrated use of sports facilities. Medical treatment will primarily focus on rehabilitation for sports and other physical injuries, all within the pristine and healthy environment of Baku. To attract international medical tourism, hospitals will function as private medical institutions. Both international medical tourism and sports tourism will necessitate the availability of high-quality accommodations, such as hotels and serviced apartments. The attractive open spaces and proximity to the center of Baku make the national parks a fantastic destination for all visitors. Absheron National Park offers opportunities for outdoor recreation, such as cycling and running, while Gobustan National Park provides options for hiking and mountaineering. These parks will also allow residents to enjoy new

recreational activities [2].

**Conclusion:** Today, Absheron resorts have emerged as one of the key tourist destinations, offering a diverse range of resort experiences. These resorts feature appealing landscaping, along with shopping, dining, clean water, and shady trees, all designed to ensure a comfortable and relaxing stay for guests and tourists. The proximity of resorts to small rural centers, which feature water parks, historical sites, monuments, shopping areas with handicraft workshops, as well as cafes and restaurants, enhances the tourist appeal of these locations. In addition to traditional beach tourism, incorporating modern elements will expand the recreational opportunities available within the Greater Baku landscape.

## REFERENCES

1. Bakı şəhərinin baş planı. Azərbaycan Respublikasının Dövlət Şəhərsalma və Arxitektura Komitəsi Bakı, 2023
2. Bu qəsəbələrdə dənizkənarı rekresiya yaradılacaq. <https://cebheinfo.az/iqtisadiyyat/zig-ve-hovsan-qesebelerinde-denizkenari-rekreasiya-merkezleri-yaradilacaq>
3. Агакишиева Г.Р. Оценка факторов, влияющих на развитие туристско-рекреационного потенциала регионов Азербайджана // Сервис в России и за рубежом. 2023, т.17, №1, с. 79–91
4. Гуляев В.Г., Селиванов И.А. Туризм: экономика, управление, устойчивое развитие. Москва, Сов. спорт, 2008
5. Кусков А.С., Голубева В.Л., Одинцова Т.И. “Рекреационная география”, Москва, Флинта, 2005
6. Николаенко Т.В. «Процесс рекреационного освоения региона (на примере Крыма)», Симферополь, 1998
7. Погодина В.Л., Филиппова И.Г. География туризма. Москва, ИНФРА-М, 2012.

# PEDAGOGICAL SCIENCES

## ЗАРУБІЖНИЙ ДОСВІД ПІДГОТОВКИ ПСИХОЛОГІВ ДО ПРЕВЕНТИВНОГО ВИХОВАННЯ ПІДЛІТКІВ

**Бутенко Сергій Федорович,**  
аспірант кафедри педагогіки  
Приватний вищий навчальний заклад  
«Міжнародний економіко-гуманітарний університет  
імені Степана Дем'янчука»,  
м. Рівне, Україна

**Анотація.** В статті представлено погляди на проблему превентивного виховання в світовій практиці, починаючи з історії введення практичної психології в систему освіти. Акцентовано на різниці в роботі з підготовки фахівців психологічної служби загальної середньої освіти в нашій країні та за кордоном, яка пов'язана з різницею у меті виховання загалом.

**Ключові слова.** Превентивне виховання, психолог, підготовка фахівців, зарубіжний досвід.

Розвиток практичної психології значною мірою розв'язує проблеми гуманізації педагогічної системи, спричиняє виникнення служби практичної психології освіти. Історія психологічної служби освіти в нашій країні нетривала, тоді як світова практика свідчить про її інтенсивний розвиток у другій половині ХХ століття у Великобританії, Франції, США, Канаді, Японії. Введення в усі навчально-виховні заклади країни посади шкільного психолога почалося з 1988 року після відповідної постанови. З цього часу, власне, й розпочинається організація психологічної служби освіти.

Введення практичної психології в систему освіти сприяло постановці і роз'язанню завдань переходу від уніфікованої освіти до варіативної; від

педагогіки «знань, умінь і навичок» до педагогіки розвитку; допомогло переорієнтації свідомості вчителя від школоцентризму до дитиноцентризму; формуванню культури звернення до психолога як до міждисциплінарного фахівця в закладах освіти; розробці розвивальних, корекційних і компенсаційних програм навчання у дошкільній, загальній, додатковій, початковій професійній і спеціальній освіті; зробило можливим експертизу і проектування розвивальних умов; створення системи превентивного виховання [1, с. 111]. Зазначимо, що в роботі з підготовки фахівців психологічної служби загальної середньої освіти в нашій країні та за кордоном є різниця і пов'язана вона з різницею у меті виховання. Більшість представників сучасної зарубіжної педагогіки мету виховання вбачає в адаптації людини до умов постіндустріального суспільства з урахуванням конкуренції на макро- та макрорівнях. Водночас беруться до уваги глобальні проблеми. Зокрема, *педагогіка неопозитивізму* метою виховання вважає підготовку індивіда, здатного включитися в систему індивідуального виробництва, яке функціонує як добре налагоджений механізм. *Педагогіка прагматизму* мету виховання вбачає у пристосуванні її до життя, у підготовці практиків, які вміють робити кар'єру, будувати свій бізнес. *Педагогіка екзистенціалізму* передбачає створення умов для самореалізації особистості, зокрема індивідуалізацію навчання, що дає змогу реалізувати природні задатки людини. *Гуманістична педагогіка*, на противагу педагогіці неопозитивізму, ставить за мету виховання гуманіста, формування в особистості високих моральних якостей, вміння спілкуватися, розуміти себе та інших людей. Сучасна особистість, гадають її представники, має вміти виживати, об'єднуючись із іншими людьми заради захисту життя на Землі. Ця педагогічна течія сформувалась як протест проти негативних наслідків стрімкого розвитку техніки, зменшення природних ресурсів, забруднення води, ґрунту, атмосфери.

Більшість напрямів зарубіжної педагогіки, а, відповідно, і психології освіти, сходяться на тому, що виховання покликане також формувати законослухняну особистість, яка поважає закони і норми моралі

демократичного суспільства, знає свої права і обов'язки та відповідально ставитися до їх виконання. Залежно від засадничих принципів досягнення мети виховання, пропонуються методи вирішення окремих проблем. Так, американська система морального виховання спирається на суверенність людської особистості, що діє за власним добрим спонуканням. Ця позиція потребує високої майстерності шкільного психолога та педагога, які повинні допомогти вихованцеві відчувати себе впевненою у власних силах людиною. Значна увага приділяється й формуванню характеру. У більшості держав із традиційним демократичним устроєм зусилля педагогів та шкільних психологів зосереджені на тому, щоб молодь зрозуміла значущість громадянських прав і свобод. Навчальним планом школи передбачено відповідні предмети, які роз'яснюють конституційні права і свободи громадян, вчать користуватися ними.

Багато зусиль докладають педагоги і шкільні психологи і для прищеплення почуття патріотизму. Наприклад, в елементарній школі США обов'язковою є щодення церемонія клятви державному прапорю, що висить у кожному класі над дошкою. Перед початком занять діти встають, прикладають руку до серця, дивлячись на прапор, клянуться бути вірними «прапорю, уряду, державі».

Цікавим, на нашу думку, є досвід американських шкіл щодо дисциплінування учнів. Учителі та учні на загальних зборах приймають кодекс честі – низку правил, які всі учні зобов'язуються виконувати. У ньому сказано, як слід поводитися і працювати в бібліотеці на спортивному майданчику, в залі під час розваг тощо. Правила поведінки публікують у довіднику школи в вручають кожному учневі. Доводять їх і до відома батьків. Учнівський патруль стежить за порядком під час перерв, у їдальні, на спортивних майданчиках, на прилеглій до школи території.

Японські підлітки навчаються взаємоповаги у школі та групової поведінки. Для цього їх залучають до групових бесід, під час яких кожен зобов'язаний відкриватися перед іншими і пояснювати причини своїх учинків.

Конфлікти між собою діти уладнують, як правило, самі. Вчитель втручається тільки у вирішення найскладніших питань, інколи до цього залучають і батьківську раду класу.

Великого значення у школах Японії надають трудовому вихованню, Учні навчають бути старанними, вміти наполегливо працювати в колективі й виявляти повагу до керівництва. Мета школи – підготувати вихованців до майбутньої кар'єри, озброївши їх основними знаннями про професії, корисні суспільству. Учні самотужки обирають навчальні курси, що найбільше відповідають запланованому професійному шляху.

Заслуговує на увагу й зарубіжний досвід деяких закладів вищої освіти. Так, наприклад, у Негевському університеті (Ізраїль) створена студентська асоціація, яка є поза політичною організацією. Представники студентів входять до складу багатьох університетських органів: Ради директорів, Виконавчого комітету, Сенату. В університеті проводять різноманітні культурні заходи: лекції, концерти, перегляд кінофільмів, театральні постановки. В гуртожитках студенти мають змогу займатися хоровим співом, народними танцями і т.п., підготувати черговий номер газети «Барабан». На добровільних засадах вони беруть участь у різних соціальних проектах. Спортивний центр університету має гімнастичний зал, шість тенісних кортів і два басейни. Діють клуби гандболу, волейболу, шахів і плавання. Студентські команди представляють університет у різних змаганнях [2, с. 454].

Напрями підготовки психологів, які в подальшому працюватимуть в освіті, в закладах загальної середньої освіти зокрема, залежать від системи виховання в самій країні, або в окремому закладі. Ми бачимо, що вони відрізняються в різних країнах та в різних закладах освіти. Об'єднують їх високі вимоги до професійної підготовки фахівців, які здатні працювати зі школярами різного віку та їхніми батьками.

Потрібно зазначити, що психологічна освіта наразі користується великою популярністю серед студентів різних країн світу і є досить затребуваною в різних галузях. Для того, щоб стати професійним психологом за кордоном,



зокрема в європейських країнах та США, необхідно вступити до університету (класичного багатoproфільного або педагогічного), в якому є відповідний напрям підготовки, оскільки цю професію відносять до гуманітарного напрямку. Ми не беремо до уваги психотерапевтів та психіатрів, яким потрібно закінчити медичні заклади освіти, адже зазвичай, психологи працюють з людьми, чий стан не виходить за рамки прийнятої норми. Щоб стати професійним психологом необхідно провчитися в університеті мінімум чотири роки та отримати ступінь бакалавра, який надає право працювати за спеціальністю. Можна вчитися далі та отримати ступінь магістра. Існують також дев'ятимісячні курси професійної психологічної перепідготовки, але для них також потрібна відповідна вища освіта.

В будь-якому разі, людина, яка виявила бажання стати психологом, повинна підготувати себе до того, що потрібно буде багато та наполегливо вчитися. Так само, як і в нашій країні, перші декілька років вивчають багато теоретичної інформації. Психологічні програми у закордонних закладах освіти охоплюють всі основні напрями психологічної роботи, такі, як діагностична, корекційна та консультативна діяльності. Студенти навчаються виховній, науково-дослідній та культурно-освітній роботі: знайомляться з роботами провідних психологів і готуються допомагати клієнтам у рішенні питань різного характеру.

Так само, як і в Україні, після отримання ступеня бакалавра психології за кордоном студенти можуть продовжити навчання в магістратурі та отримати більш вузьку спеціалізацію, наприклад, з клінічної, поведінкової чи когнітивної психології. Для вступу до магістратури потрібно мати диплом бакалавра в галузі психології або суміжної дисципліни. До магістратури за спеціальністю «психологія» за кордоном можуть бути зараховані студенти, які отримали ступінь бакалавра із суспільних наук, біології, історії, педагогіки, медицини, гуманітарних наук та, навіть, іноземних мов. Під час зарахування приймальна комісія обов'язково враховує їхню мотивацію, навички аналітичного та критичного мислення, комунікативні навички та етичні принципи [3].

Окрім якісної профільної освіти, для психолога, який працюватиме в освіті, також є важливими особистісні якості. Зокрема, хорошому психологу притаманні людяність та терпимість. Майбутніх психологів готують до того, що до їхнього кабінету приходимуть різні люди: учні, батьки учнів, інколи, вчителі, які потребують допомоги, навіть, коли їхній спосіб життя сам психолог вважає неприйнятним для себе.

Велика увага у підготовці психологів за кордоном приділяється формуванню та розвитку емоційного інтелекту; потрібно бути гнучкими, розуміти та контролювати власні емоції, стримувати негатив; ще, крім того, вміти спрогнозувати емоції, які можуть виникнути в людини, з якою працює психолог, її реакцію на певні слова та дії. Майбутнього психолога одразу готують до того, що на нього обвалиться лавина чужих проблемі потрібно буде допомогти людині подолати ці проблеми, оскільки люди звертаються до психологів в різних ситуаціях – від травматичних і стресових до психосоматичних захворювань.

Наголосимо, що розвитку емоційного інтелекту в Україні останні роки приділяється велика увага. Достатньо зазначити, що розвиток емоційно-етичної компетентності є обов'язковою для шкільного вчителя в контексті Нової української школи. Ця компетентність прописана як необхідна в Професійному стандарті вчителя. Додамо також, що розвиток емоційного інтелекту є однією з наскрізних, ключових компетентностей, які повинні формувати вчителі в учнів за програмою Нової української школи, постійно, незалежно від того, який предмет чи навчальний курс викладається.

Психологічна освіта за кордоном користується великим попитом, але майбутні психологи добре розуміють, що окрім тривалого навчання в закладі вищої освіти та практики, потрібна постійна самоосвіта та безперервне самовдосконалення, отримання нового досвіду, професійний розвиток, які тривають практично все життя. Всі ці зусилля виправдовуються, оскільки відомо, що кваліфікований психолог може розраховувати на авторитет, достатньо високу заробітну платню та цікаві умови праці. За даними порталу

VeryWellMind.com, до найбільша затребуваних та такими, що добре оплачуються, відносяться професії клінічного психолога, нейропсихолога, судового психолога, шкільного психолога, спортивного психолога та психолога, який працює у великій компанії чи на підприємстві.

У США, наприклад, вважається, що вивчати психологію не лише цікаво, а й дуже перспективно, оскільки кваліфіковані психологи працюють у великих компаніях, закладах освіти всіх рівнів, їх часто запрошують для виступу в ЗМІ, вони мають приватну практику. Ця професія є популярною серед населення ще й тому, що, окрім гарних перспектив для працевлаштування та допомоги клієнтам, знання психології допомагає ефективно працювати із власними проблемами та краще розуміти власне оточення.

Наголосимо, що важливим аспектом сучасного суспільного життя на Заході є повернення до основ релігійного світогляду та традицій. Ця потреба зумовлена наступними чинниками:

- досвід тисячоліть переконливо доводить, що релігія виявилася незмінною основою життєдіяльності більшості людей;
- у релігії особистість знаходить найбільш універсальну систему захисту від негативних явищ суспільного та особистого життя;
- релігія вимагає від віруючих постійної відповідальності за свою поведінку;
- релігія на основі свободи вибору дарує особистості істинну свободу [2, с. 481].

У декларації Генеральної Асамблеї ООН від 25 листопада 1981 року сказано, що релігійне виховання дітей здійснюється батьками в межах родини відповідно до своїх релігійних переконань. Релігійні організації можуть вести навчання з питань релігії в місцях, пристосованих для цього. Визнано, що церква є педагогічною установою – колективною інстанцією, метою якої є виховання, удосконалення людського життя. Церква (релігійна община) опікується кожною людиною від народження до самої смерті. Вона використовує кожну нагоду щоб нагадати батькам про їхній святий виховний

обов'язок, а дітям – про необхідність достойної поведінки, що само по собі вже є превентивним вихованням.

За кордоном, особливо в католицьких країнах, є багато закладів освіти, світського характеру, в яких працюють священники поруч із педагогами і психологами. Така тісна співпраця є ефективною і дає позитивний результат в плані виховання, превентивного зокрема. Потенційні виховні можливості церкви та її реальний виховний вплив потребують, на нашу думку, більш ретельного вивчення та, у подальшому, тісніших взаємозв'язків цього суспільного інституту з іншими виховними та освітніми інституціями.

### **СПИСОК ЛІТЕРАТУРИ**

1. Савчин М.В., Гавриш З.С. Вступ до спеціальності: Психолог, практичний психолог: Навчальний посібник. – Івано-Франківськ: Місто НВ, 2007, 400 с.
2. Степанов О.М., Фіцула М.М. Основи психології і педагогіки: навч. посіб. 3-е вид., доповн. – К. : Академвидав, 2012, 528 с.
3. Електронний ресурс. Код доступу: <https://www.hotcourses.ru/study-abroad-info/careers-prospects/what-the-world-would-be-like-without-psychologists/>.

## ВИКОРИСТАННЯ КІЛ ЕЙЛЕРА ДЛЯ РОЗВИТКУ ЛОГІЧНОГО МИСЛЕННЯ В РОБОТІ З ДІТЬМИ ДОШКІЛЬНОГО ВІКУ

**Васільєва-Вертелецька Лідія Павлівна,**

вихователь

Заклад дошкільної освіти №8 «Золотий ключик»

м. Нетішин, Україна

**Анотація:** В статті розкрито актуальність використання кіл Ейлера з дошкільниками та особливості організації використання кіл Ейлера в роботі з дітьми дошкільного віку, що призведе до активізації дитячого механізму саморозвитку, в результаті якого логічне мислення дошкільнят перетвориться на якісно новий рівень.

**Ключові слова:** кола Ейлера, наочне моделювання, логічне мислення, розумові операції, множини, узагальнення, аналіз, синтез.

Сьогодні з-поміж важливих завдань, що постають перед системою дошкільної освіти, особливої актуальності набуває проблема розумового виховання дітей дошкільного віку. Одним із центральних питань розумового виховання є розвиток логіки та мислення дітей.

Вищою стадією розвитку мислення є логічне мислення. Логічне мислення - це вміння оперувати абстрактними поняттями, це мислення шляхом міркувань і спростувань [4, с. 944]. Здатність логічно мислити дозволяє зрозуміти те, що відбувається навколо, розкривати істотні сторони зв'язку в предметах і явищах навколишнього дійсності, робити умовиводи, вирішувати різні завдання, перевіряти ці рішення, доводити, спростовувати словом, все те, що необхідно для життя та успішної діяльності будь-якої людини [5, с. 58].

Відповідно до положень Базового компонента, мій обов'язок, сформувати у вихованців вміння міркувати, орієнтуватись в усьому, що їх оточує, належно оцінювати життєві ситуації, приймати самостійні рішення, аргументувати

власні міркування, помічати і розкривати причинно-наслідкові зв'язки в довкіллі, сприймати життя цілісно [1].

Логічне мислення формується на основі образного мислення та є вищою стадією дитячого розумового мислення. Тож, найбільш вдалим для вирішення проблеми розвитку передумов логічного мислення у дітей є метод моделювання, а саме наочне моделювання, що є перехідним періодом від наочно-образного мислення до логічного мислення і допомагає дитині візуально уявити абстрактні поняття і навчитися працювати з ними [2, с. 29].

Одну практичну і зручну модель для вирішення логічних завдань запропонував видатний вчений Леонард Ейлер - метод наочного моделювання за допомогою кіл Ейлера. Кола Ейлера - це фігури на площині, які ілюструють перетин і об'єднання множин та цікаво показують логічні зв'язки між поняттями і явищами, а також відношення між цілим і частиною [3, с. 6]. З огляду на простоту і наочність моделі кіл Ейлера з успіхом використовуються в закладах дошкільної освіти. Починаючи з 4 років дітям доступно рішення найпростіших завдань з колами Ейлера, спочатку з роз'ясненнями дорослих, а самостійне - з 5 років. Використовуючи кола Ейлера, дитина опановує наступні елементи логічних дій: аналіз об'єктів з метою виділення ознак (істотних та неістотних); синтез – складання цілого з частин, в тому числі самостійне добудовування з заповненням відсутніх компонентів; вибір основних критеріїв для порівняння, класифікації об'єктів; встановлення причинно-наслідкових зв'язків; вибудовування логічного ланцюжка міркувань. Найчастіше використовуються для пізнавального розвитку дошкільнят.

Виходячи з актуальності проблеми я визначила тему роботи «Використання кіл Ейлера для розвитку логічного мислення в роботі з дітьми дошкільного віку».

*Мета:* розвиток логічного мислення у дошкільнят за допомогою кіл Ейлера.

Впроваджуючи у роботу з дошкільниками кола Ейлера вирішуються певні завдання:

*Розвивальні:* розвивати уявлення про множини, операції над множинами (аналізу, порівняння, класифікація, узагальнення); уміння виявляти властивості в об'єктах, називати їх, адекватно позначати їх відсутність, узагальнювати об'єкти за їх властивостями (по одному, двом, трьом), пояснювати схожість і відмінність об'єктів, обґрунтовувати свої міркування; розвивати пізнавальні інтереси, розумові операції, образне логічне мислення, творчу уяву, пам'ять, психічні функції, пов'язані з мовленнєвою діяльністю (вміння міркувати, доводити), довільну увагу.

*Виховні:* виховувати самостійність, ініціативу, наполегливість в досягненні мети, прагнення до подолання труднощів; комунікативні навички, впевненість в собі, бажання вчасно прийти на допомогу одноліткам.

*Освітні:* вчити зіставляти, узагальнювати, групувати матеріал з метою запам'ятовування; розбивати множини на підмножини, які характеризуються загальними властивостями; будувати перетин множин, самостійно складати графічні моделі; формувати уявлення про математичні поняття (кодування, кодування зі знаком заперечення); аргументувати свою відповідь, висловлювати й відстоювати свою думку.

Виходячи з мети, були визначені принципи роботи, а саме: принцип інтеграції освітніх областей відповідно до вікових можливостей та особливостей вихованців та специфікою освітніх областей; принцип наочності спрямований на використання методів і прийомів, що забезпечують успішне виконання ігрової ситуації»; систематичності і послідовності передбачає взаємозв'язок знань умінь і навичок; індивідуально-особистісної орієнтації - педагог, спираючись на індивідуальні особливості дітей, організовує ігрову діяльність; принцип успішності полягає в тому, що дитина вибирає завдання, які вона може успішно виконати; психологічної комфортності - була створена невимушена, доброзичлива атмосфера, позитивний емоційний фон; принцип взаємодії дитячого садка і сім'ї, спрямований на створення підтримки способів дитячої ініціативи дітей в сім'ї.

Під час освітньо-виховної діяльності з дошкільниками використовую

кола Ейлера за освітніми напрямками Базового компонента дошкільної освіти (нова редакція), «Дитина в сенсорно-пізнавальному просторі», «Мовлення дитини», «Дитина в природному довкіллі» так і в самостійній діяльності дітей.

Алгоритм моделювання «Кіл Ейлера»: виділення ознак класифікації; графічне відображення родовидових відносин; наповнення змістом моделі, родовидових відносин, запропоновані педагогом; самостійне складання графічних моделей.

Практичне використання кіл Ейлера різноманітне, як на папері, так і на піску, а також можливе впровадження за допомогою спортивних обручів. Тож, роботу з навчання поділу на множини та підмножини намагаюся планувати в декілька етапів, з поступовим ускладненням.

Роботу з обручами я розпочала ще з дітьми молодшого дошкільного віку, використовуючи один обруч. Для початку дітям пояснюю, що означає «покласти в коло, обруч», і що таке «покласти предмет поза коло, обруч». Мета роботи з одним колом - висловити властивості фігур, які опинилися поза обруча, через властивості тих, які лежать всередині нього, навчити використовувати частинку «не» для позначення ознаки предмета поза колом. Наприклад, розташувати фігури так, щоб усі зелені фігури (і тільки вони) опинилися в середині обруча, розташовувати предмети не тільки за однією ознакою, а й за кольором, формою, розміром або іншими ознаками (комбіную відповідно поставлених завдань). Також, можна запропонувала дітям розмістити всередині обруча - всі іграшки, а поза обруча - всі інші предмети. Важливим є те, що всередині обруча лежать іграшки, і ніяких інших предметів там немає, а поза колом Не іграшки.

Для дітей середнього дошкільного віку використовуються вже два обруча, які не перетинаються. Наприклад, два кола визначають дві множини об'єктів, де кожна з множин сформована за будь-якою ознакою (етап виділення ознак класифікації). Спочатку показую дітям два обруча різного кольору, наприклад синій і червоний і розміщую їх на підлозі. З'ясовую, яке місце (яка частина підлоги) знаходиться всередині обох обручів; всередині синього, але



поза червоного обруча; всередині червоного, але поза синього обруча; поза обох обручів. Потім одній дитині пропоную встати всередині обох обручів, іншій дитині - всередині синього, але поза червоного, третій - всередині червоного, але поза синього, а четвертій дитині - поза обох обручів.

Діти працюють з двома колами або обручами різних кольорів (синій, червоний), і розміру (великий, маленький) замість перетину двох кіл, куди можна покласти маленьке коло у велике. В один з кіл діти кладуть картинки з неживими предметами, в перетині кіл знаходяться картки з транспортом. Намагаюся звертати увагу дітей на те, що транспорт не може бути живим, він завжди буде знаходитися в колі з неживими предметами. Виконуючи вправу діти почали замислюватися: якщо всі об'єкти першої множини входять і в другу множину, то модель буде являти собою вкладені кола. Тому замість перетину двох кіл, можна покласти маленьке коло у велике.

У старшому дошкільному віці пропоную ігри та вправи з двома пересічними обручами, а також вводжу більш складні ігри і вправи з використанням вже трьох пересічних між собою обручів.

Наприклад, організовуючи гру з кільцями і геометричними фігурами, завдання формулюю наступним чином: «Укласти в одному кільці всі трикутники (ознака форми), в іншому всі блакитні геометричні фігури (ознака кольору)» Далі діти кладуть два кільця, відзначаючи кожне з них картками з відповідним кодом. Потім діти в перше кільце кладуть всі трикутники, у друге кільце всі блакитні геометричні фігури. В процесі гри виникає питання: «В яке кільце покласти блакитний трикутник?» Діти пояснюють: «Оскільки це трикутник, його треба покласти в кільце з трикутниками». Інші стверджують, що «його треба покласти в кільце з блакитними геометричними фігурами, оскільки він блакитний». Я пропоную описати дану геометричну фігуру. Діти виділяють властивості фігури: «Це трикутник, він блакитний». Тоді я пропоную покласти кільця так, щоб вони частково були накладені одне на одне. Звертаю увагу дітей, що в середині з'явилося місце, яке з одного боку обмежене першим кільцем, а з іншого другим. Це місце є загальним для одного і для другого

кілця. Після цього діти відзначають, що блакитний трикутник повинен лежати в загальній частини цих двох кілець. Діти зрозуміли, що загальна частина двох кілець містить, в даному випадку, всі ті геометричні фігури, які одночасно є і трикутниками і блакитними.

При проведенні ігор на перетин обручів намагалася стежити за тим, щоб ознаки, з урахуванням яких утворюється множини, взаємно не виключали одне одного. Наприклад: множина трикутників і множина кіл взаємно виключають одна одну, як множина різної форми; множина блакитних геометричних фігур виключає всі множини фігур інших кольорів; множина великих геометричних фігур виключає множину маленьких геометричних фігур. Все це непересічні множини.

Дану роботу проводила з дітьми індивідуально, невеликими підгрупами, була частиною заняття. Під час спостереження, я помітила, що діти застосовують кола Ейлера в своїй самостійній діяльності як гру.

Враховуючи простоту і наочність моделей кіл Ейлера, я використовую їх і на заняттях з розвитку мовлення. Кола Ейлера можуть добре використовуватися в процесі навчання зв'язного описового мовлення. З метою формування зв'язного мовлення, освоєння способом порівняльного опису на заняттях з дітьми, застосовую попередньо намальовані схеми, кіл Ейлера.

Лише після того, як дошкільнята навчаться створювати досить непрості модифікації з декількома колами, я можу запропонувати завдання для розвитку зв'язного мовлення, в тому числі складання описових і порівняльних розповідей. Відмінності описуваних об'єктів вказуються в колах, подібності - в перетині кілець. Наприклад порівняльний опис кішки і собаки. На першому етапі *виділяємо подібні ознаки* (кішка і собака - це домашні тварини. Про них піклується людина. Вона їх годує, доглядає за ними. Тіло кішки і собаки покрите шерстю. У цих тварин є голова, тулуб, вуха, хвіст, лапи. Кішка і собака приносять користь людині); на другому *етапі виділяємо відмінності* (у кішки - котячий, а у собаки - собачий хвіст. Кішка біло-чорного кольору, а собака - рудого. Кішка нявкає, а собака - гавкає. Кішка любить пити молоко і

їсти рибу, а собака гризти кістки. Собака охороняє будинок, а кішка ловить мишей); на третьому етапі *складаємо описову розповідь з використанням кіл Ейлера.*

Отже, кола Ейлера дають можливість дошкільнятам помітити більш суттєві характеристики предмета, те, що може допомогти отримувати інформацію і робити порівняння. У дітей формується конкретний алгоритм побудови розповіді.

Метод наочного моделювання за допомогою кіл Ейлера також можна використовувати при ознайомленні дошкільнят з навколишнім світом. Тож хочу запропонувати кілька завдань на логічне мислення, які використовуються у роботі з дітьми 4-6 років.

*Визначити кола, які підходять до опису предмета.* При цьому звертається увага на ті якості, які предмет має постійно і які є тимчасовими. Наприклад, скляна склянка з соком завжди залишається скляною, але сік в ній є не завжди. Чи існує якийсь широке визначення, яке включає в себе різні поняття. Подібну класифікацію теж можна зобразити за допомогою кіл Ейлера. Наприклад, віолончель - це музичний інструмент, але не кожен музичний інструмент виявиться віолончеллю.

*Визначення кола, який не підходить до опису предмета.* Наприклад, бублик - він круглий і смачний, а визначення зелений до нього не підходить. Можна також придумати, який предмет підійде для перетину іншої пари кіл. Наприклад - круглий і зелений може бути гудзик.

*Визначити предмет, який підходить під опис всіх кіл.* Для кожного кола вибирається яка-небудь якість (наприклад - солодкий, помаранчевий, круглий). Дитина має назвати предмет, який одночасно відповідає всім цим описами (в даному прикладі підійде апельсин), також можна запитати дитину, які предмети можуть відповідати двом описами з трьох, тобто будуть знаходитися на перетині кожної пари кіл (наприклад, солодка і помаранчева - карамелька, помаранчевий і круглий - м'яч, круглий і солодкий - кавун).

Для дітей старшого дошкільного віку пропонуються варіанти завдань з

обчисленнями - від зовсім простих до складних. Причому самостійне придумування цих завдань для дітей забезпечить дуже хорошу розминку для розуму і рішення цих завдань з колами Ейлера розвине у дітей логічне мислення. Наприклад: класифікація «Тваринний світ». На велике коло (з ватману, картону) кладемо картинки - представників тваринного світу: звірів, птахів, комах, риб (в хаотичному порядку). Діти беруть в руки всі картинки і розкладають в кола менших розмірів, які розташовуються у великому колі: (колір кіл визначаємо самі) в коричневий - комах, зелений - птахів, блакитний - звірів, синій - риб. Визначаємо групи тварин: звірів розділюємо на: тварин лісу, тварин Півночі, тварин південних країн. А значить, в коло, де знаходяться звірі, кладемо 3 кола і розміщуємо тварин. Тварин можна поділити на диких і домашніх. А вже диких тварин поділимо на травоядних і хижих. Птахів можна розділити на зимуючих і перелітних. А значить, в коло, де розташовані птахи, кладемо 2 кола і ставимо туди птахів. Комах можна розділити на плазунів, що повзають та літаючих. Ці завдання формують у дошкільника операції порівняння і аналізу, а також вчать виокремлювати суттєві (важливі) ознаки у предметів, формують вміння виявляти властивості в об'єктах і класифікувати їх, розвивають у дітей уявлення про множину, виховують самостійність, ініціативу, наполегливість в досягненні мети, подолання труднощів.

Отже, можна зробити *висновок*, що ігри з колами Ейлера спеціально спрямовані на розвиток логічного мислення, уваги, які інтенсивно формуються до кінця дошкільного дитинства.

Використовуючи кола Ейлера в роботі з дітьми старшого дошкільного віку ми можемо говорити про їх результативність: у дітей виявилися ознаки логічного мислення, вони почали оволодівати основними логічними операціями, навчилася зіставляти, узагальнювати, групувати матеріал, подумки встановлювати схожість і відмінність предметів за істотними ознаками. Діти вже здатні об'єднувати і розподіляти предмети по групах, вільно оперувати узагальнюючими поняттями. Вміють, подумки, ділити ціле на частини і з

частин формувати ціле, встановлюючи між ними зв'язок. Діти навчилися знаходити закономірності в явищах, вміють їх описувати. Можуть за допомогою суджень робити умовиводи.

Отже, розвиток логічного мислення у дітей через ігри з колами Ейлера має важливе значення для успішності подальшого шкільного навчання. І, якщо дитина навчиться будувати моделі, що відображають узагальнені, істотні риси множин об'єктів, вона отримає в свої руки інструмент, за допомогою якого в подальшому зможе пізнавати і конструювати дійсність.

### СПИСОК ЛІТЕРАТУРИ

1. Базовий компонент дошкільної освіти (Державний стандарт дошкільної освіти) (нова редакція). Київ, 2021. 38 с.
2. Богдан Т. М. Метод наочного моделювання як засіб розвитку пізнавальної активності дітей дошкільного віку. Проблеми сучасної педагогічної освіти. Вип. 39, 2013. С. 28-32.
3. Дерев'ягіна Н.О. Круги Ейлера – засіб всебічного розвитку дітей дошкільного віку. Білгород-Дністровський, 2022. 95с.
4. Приходько Є.Є., Богдан Т.М. Роль логічного мислення у розумового розвитку дітей старшого дошкільного віку. Наукові інновації та передові технології (серія «Педагогіка»), № 7, 2024. С.940-948.
5. Куліш І., Гой С. Розвиток логічного мислення як важливий компонент підготовки дітей старшого дошкільного віку до школи. Освітні обрії: наук.-пед. журн. №2. Івано-Франківськ, 2020. С. 58–62.

**ОСОБЛИВОСТІ РОБОТИ З ДІТЬМИ З АЛАЛІЄЮ В УМОВАХ ЦЕНТРУ  
РАНЬОГО ВТРУЧАННЯ ТА ПСИХОЛОГІЧНОЇ ДОПОМОГИ**

**Галущенко Вікторія Іванівна**

кандидат педагогічних наук, доцент кафедри  
спеціальної та інклюзивної освіти і реабілітації,  
Державного закладу «Південноукраїнський національний  
педагогічний університет ім. К. Д. Ушинського»

**Зильберман Ганна Борисівна**

Магістр II року навчання

**Анотація.** Статтю присвячено висвітленню науково-теоретичних та практичних підходів до дослідження компонентів усного мовлення у дітей з алалією, дослідженню ефективності різних підходів та методів роботи з дітьми з алалією в умовах центру раннього втручання та психологічної допомоги. Особлива увага приділяється вивченню ролі міждисциплінарної співпраці фахівців, залучення сім'ї до процесу корекції, а також визначенню найефективніших стратегій для покращення мовленнєвого розвитку дітей з алалією. Розкрито структуру та зміст роботи Центру раннього втручання та психологічної допомоги з дітьми та їх батьками.

**Ключові слова:** алалія, диференціальна діагностика, порушення мовлення, раннє втручання, психологічна допомога.

Алалія є складним мовленнєвим розладом, що проявляється у дітей у вигляді значних труднощів із формуванням мовлення при збереженні нормального слуху та інтелекту. Такий стан вимагає комплексного підходу до корекції, який включає роботу не лише з дитиною, а й із її родиною. У зв'язку з цим важливу роль відіграють центри раннього втручання та психологічної допомоги, які мають забезпечити ефективну підтримку для дітей з алалією. Проте, питання оптимізації методів і підходів до роботи з такими дітьми в умовах центрів залишається недостатньо розробленим, що підкреслює

актуальність цього дослідження [1; 3; 5].

Аналіз наукової літератури з теми алалії свідчить про значний інтерес дослідників до проблеми ранньої діагностики та корекції цього розладу мовлення. Наукові дослідження вказують на те, що обмежені вербальні засоби спілкування значно звужують можливості дітей у взаємодії з дорослими та однолітками, що стає перешкодою для формування їх навчальної та ігрової діяльності (І. Баранець, І. Брушневська, І. Марченко, Ю. Рібцун, Н. Січкачук, Є. Соботович, М. Шеремет та ін.). У дітей з такими серйозними мовленнєвими порушеннями, як алалія, можуть виникати різні труднощі в навчанні, зокрема ускладнення з розумінням і сприйняттям мовлення, проблеми з аудіюванням, обробкою отриманої мовленнєвої інформації, а також зі створенням усних і письмових висловлювань [1; 2; 4; 5, стор. 157-160].

Серед зарубіжних науковців, які зробили важливий внесок у дослідження алалії, варто відзначити Олександра Романовича Лурію, видатного нейропсихолога. Його дослідження мозкових основ мовленнєвої діяльності стали фундаментом для подальшого вивчення алалії. Також значну роль відіграла Тетяна Василівна Ахутіна, учениця Лурії, яка розширила його дослідження і продовжила роботу в галузі нейропсихологічних аспектів мовлення у дітей. Французький нейропсихолог Мішель Хабіб також займався вивченням мовленнєвих розладів, зокрема алалії, фокусуючи свої дослідження на нейропсихологічних аспектах і розробці методик корекції. Нарешті, німецький невролог та психіатр Курт Голдштейн провів фундаментальні дослідження, що стали основою для розуміння нейропсихологічних механізмів мовленнєвих порушень, таких як алалія. Ці науковці внесли значний вклад у розвиток методик діагностики, корекції та розуміння етіології алалії, що дозволило підвищити ефективність роботи з дітьми, які мають цей розлад [3; 5].

Вивчення алалії, як специфічного порушення розвитку мовлення у дітей, привернуло увагу як українських, так і зарубіжних науковців. Серед українських дослідників значний внесок у розвиток цієї теми зробила Лариса Фомічева. Вона присвятила свої дослідження порушенням мовлення у дітей,

розробивши методики корекції, що застосовуються в роботі з дітьми, які мають алалію. Інший український фахівець, Михайло Іванович Лушніков, розробив комплексні методи діагностики та корекції моторної алалії, що дозволило значно покращити підхід до роботи з дітьми з цим розладом. [3; 4, стор. 34-37].

Література вказує на різноманітні причини виникнення алалії, серед яких:

- Генетичні фактори.
- Патології під час вагітності та пологів (інфекції, гіпоксія).
- Неврологічні розлади.
- Соціально-психологічні фактори (недостатня мовленнєва стимуляція).

Алалія може проявлятися в кількох формах:

1. Моторна алалія — труднощі у формуванні усного мовлення, збережена здатність до сприймання мови.

2. Чуттєва алалія — порушення розуміння мовлення при збереженій здатності до його вироблення.

3. Змішана алалія — поєднання обох форм.

Діагностика алалії включає комплексний підхід, що передбачає:

- Спостереження за дитиною.
- Використання спеціальних тестів і методик для оцінки мовленнєвих навичок.
- Консультації з логопедами, психологами та неврологами. [3]

Корекційна робота з дітьми з алалією базується на індивідуальному підході та включає:

- Логопедичні заняття, спрямовані на розвиток артикуляції та фонематичного сприймання.
- Ігрові методи навчання для стимуляції мовлення.
- Використання сучасних технологій (наприклад, комп'ютерних програм) для розвитку мовленнєвих навичок.

У дітей з сенсорною алалією спостерігається невротичний тип особистості. Вони можуть бути замкнутими, негативно налаштованими та емоційно напруженими. Їхні емоції часто бувають надмірно яскравими — вони



можуть плакати, бути образливими, надмірно чутливими і невпевненими [3; 5]

Діти, які страждають від моторної алалії, часто демонструють негативізм у своїй поведінці. Це проявляється в мовленнєвому негативізмі, коли діти відмовляються використовувати вербальні форми спілкування, хоча спілкування через паралінгвістичні засоби — такі як жести, міміка та інтонація — залишається доступним. Водночас у поведінковому аспекті ці діти можуть уникати як вербальних, так і невербальних форм взаємодії з дорослими та однолітками. [2, стор. 23-26; 4]

У центрі раннього втручання та психологічної допомоги ключовою стратегією є комплексний підхід, який включає кілька компонентів:

- Медико-психологічний супровід. Важливою частиною роботи з дітьми з алалією є участь неврологів, логопедів та психологів. Фахівці визначають ступінь порушення мовлення і розробляють індивідуальні програми реабілітації.

- Індивідуальні логопедичні заняття. Логопеди працюють над розвитком звуковимови, словникового запасу та граматики. Важливо, що заняття проводяться індивідуально, враховуючи особливості кожної дитини. Використовуються різноманітні методиками, включаючи артикуляційну гімнастику, дихальні вправи, ігрові методи навчання.

- Педагогічна корекція. В рамках центру педагоги працюють над розвитком когнітивних здібностей дитини, формуванням у неї навичок соціальної взаємодії. Важливим елементом є інтеграція корекційних методик у повсякденне життя, що дозволяє дитині закріплювати нові навички не тільки під час занять, але й у побутових ситуаціях.

- Соціалізація та психологічна підтримка. Діти з алалією часто стикаються з труднощами у спілкуванні з однолітками, що може призвести до ізоляції та низької самооцінки. У центрі раннього втручання створюються умови для інтеграції дітей у соціум, організовуються групові заняття, де вони можуть навчатися взаємодіяти з іншими дітьми.

**Висновки.** Робота з дітьми з алалією в умовах центру раннього втручання та психологічної допомоги вимагає комплексного підходу, який включає медичний супровід, педагогічну корекцію, психологічну підтримку та активну взаємодію з батьками. Завдяки інтеграції різноманітних методик та сучасних технологій, діти з алалією мають можливість подолати мовні труднощі та успішно інтегруватися в суспільство.

## СПИСОК ЛІТЕРАТУРИ

1. Галущенко В.І. Аспекти побудови корекційно-стимулюючого середовища дітей раннього віку з порушеннями психо-мовленнєвої та рухової сфери *Science and Education a New Dimension. Pedagogy and Psychology*. 2021. Vol. IX (100), Issue 256. P. 11-15.
2. Колупаєва А. А., О. М. Таранченко Навчання дітей з особливими освітніми потребами в інклюзивному середовищі : навчально-методичний посібник. Харків : Вид-во «Ранок», 2019. 304 с.
3. Кукуруза Г. В. Технологія раннього втручання: принципи, алгоритм, зміст. Харків, 2017. 211 с
4. Притиковська С. Д. Моторна алалія: історія вивчення, сутність, етіологія та патогенез / С. Д. Притиковська, О. М. Тіхонова // Проблеми реабілітації: зб. наук. праць / редкол. : О.І.Форосян та ін. Одеса: видавець Букаєв Вадим Вікторович, 2021. С. 69-74
5. Тищенко В. В. Алалія. Логопедія / За ред. Шеремет М. К. Київ : Видавничий дім «Слово». 2018. С. 301– 347. Тищенко В. В. Обґрунтування типології первинного системного недорозвитку мовлення. Науковий журнал Хортицької національної академії, 2021. 1(4). С. 156–165.

УДК 005

## СУЧАСНІ ТЕХНОЛОГІЇ УПРАВЛІННЯ РИЗИКАМИ В ГОСПОДАРСЬКІЙ ДІЯЛЬНОСТІ ПІДПРИЄМСТВА

Дзензелюк Максим Володимирович,

магістрант,

Вінницький державний педагогічний університет

імені Михайла Коцюбинського,

м. Вінниця, Україна

**Анотація:** У статті розглядається важливість управління ризиками в динамічному бізнес-середовищі. Підприємства повинні впроваджувати сучасні технології, такі як великі дані, штучний інтелект і автоматизація, для ефективної ідентифікації та зменшення ризиків. Акцентується на проактивних методах, таких як прогнозування та сценарне планування, які дозволяють підприємствам бути готовими до непередбачуваних ситуацій. Також підкреслюється роль кібербезпеки в захисті інформаційних активів. Впровадження цих технологій забезпечує конкурентоспроможність і розвиток підприємств у глобальному ринку.

**Ключові слова:** Управління ризиками, сучасні технології, великі дані, штучний інтелект, автоматизація, проактивні методи, прогнозування, сценарне планування, кібербезпека, конкурентоспроможність.

У сучасному світі, де бізнес-середовище стає дедалі більш динамічним і непередбачуваним, управління ризиками набуває особливого значення. Підприємства, які прагнуть досягти успіху і зберегти конкурентоспроможність, повинні мати чітке розуміння ризиків, які можуть впливати на їх господарську діяльність.

Сучасні технології управління ризиками пропонують нові підходи, інструменти та методики, які дозволяють ефективно ідентифікувати, аналізувати, контролювати та зменшувати ризики.

Серед численних викликів, з якими стикаються підприємства, можна виділити фінансові, операційні, стратегічні та репутаційні ризики. Сучасні технології, такі як великий аналіз даних (Big Data), штучний інтелект (AI) та машинне навчання (ML), надають підприємствам можливість більш точно оцінювати й прогнозувати ризики, враховуючи величезні обсяги даних та різноманітні фактори.

Зокрема, аналіз даних може допомогти виявити закономірності, які раніше залишалися непоміченими, а алгоритми машинного навчання можуть автоматизувати процеси моніторингу ризиків.

Крім того, розвиток інформаційних технологій сприяє інтеграції систем управління ризиками з іншими бізнес-процесами, що дозволяє підприємствам діяти більш оперативно і гнучко.

Наприклад, впровадження систем управління корпоративними ризиками (ERM) забезпечує комплексний підхід до оцінки та управління ризиками на всіх рівнях організації.

Ризик у підприємницькій діяльності визначає можливість зазнати втрати або зазнати невдачі, що може виникнути через невизначеність, несприятливі обставини або непередбачувані ситуації.

Це поняття об'єднує ймовірність та наслідки подій, які можуть негативно позначитися на фінансовому стані, репутації або операційній діяльності компанії. У бізнес-контексті ризик відображає потенційні загрози, які можуть вплинути на досягнення цілей підприємства і його фінансові показники [1, с. 161]. Класифікація ризиків дозволяє систематизувати їх, що сприяє кращому розумінню та управлінню.

Ця систематизація допомагає управлінцям усвідомити різноманітність ризиків, що можуть виникнути в процесі діяльності підприємства, і приймати більш обґрунтовані рішення для їх мінімізації або управління [3, с. 19]. Водночас важливо усвідомлювати, що ризики часто переплітаються та взаємодіють між собою, тому комплексний підхід до їхнього управління є критично важливим для стійкості та успішності бізнесу.

## Класифікація ризиків [1, с. 160]

| Класифікація ризиків    | Характеристика ризиків   |
|-------------------------|--|
| За джерелами виникнення | – Внутрішні ризики: пов'язані з діяльністю самого підприємства (управління, персонал, фінанси). Наприклад, неефективне керівництво, недостатня кваліфікація персоналу, або проблеми в фінансових процесах. |
|                         | – Зовнішні ризики: пов'язані з зовнішніми чинниками, на які підприємство не має прямого впливу (зміни в законодавстві, економічні кризи, природні катастрофи тощо).  |
| За природою             | – Фінансові ризики: пов'язані зі змінами в фінансових ринках, валютними коливаннями, кредитними ризиками тощо  |
|                         | – Операційні ризики: виникають при здійсненні операційної діяльності (технологічні порушення, виробничі збої, проблеми з постачанням тощо).  |
|                         | – Стратегічні ризики: пов'язані з вибором стратегій розвитку, позиціонування на ринку, впровадженням нових продуктів чи послуг   |
| За часовими рамками     | – Короткострокові ризики: ті, що мають негативний вплив на підприємство в найближчий час.  |
|                         | – Довгострокові ризики: ті, які можуть мати важливий вплив на діяльність підприємства у довгостроковій перспективі.  |

Сучасні умови функціонування підприємств вимагають активного впровадження нових технологій для ідентифікації, аналізу та зменшення ризиків. Для підвищення якості та ефективності управлінських процесів вітчизняним підприємствам необхідно уважно слідкувати за розвитком інформаційних технологій та впроваджувати їх у своїй господарській діяльності. Впровадження сучасних інформаційних систем і інструментів дозволить не лише покращити процеси управління ризиками, а й забезпечить конкурентні переваги на ринку. Таким чином, розуміння і використання нових технологій у сфері управління ризиками стає ключовим аспектом успішного ведення бізнесу в сучасному світі [1, с. 163].

Сучасні технології, методології та підходи, які слід впроваджувати на підприємствах, відіграють ключову роль у завчасному виявленні та мінімізації існуючих і потенційних ризиків, що можуть вплинути на їх діяльність.

1. Інформаційні системи та технології в управлінні ризиками є основою для ефективного контролю та моніторингу ризиків. Важливими компонентами є системи управління ресурсами підприємства (ERP, Enterprise Resource Planning), які забезпечують інтеграцію різних функцій бізнесу, а також системи управління взаємовідносинами з клієнтами (CRM, Customer Relationship Management), що сприяють аналізу даних про клієнтів і їх поведінку. Ці системи дозволяють оптимізувати процеси управління ризиками, що підвищує загальну ефективність підприємства.

Аналітика та великі дані (Big Data) також відіграють важливу роль у глибокому аналізі ризиків. Використання даних з різних джерел дає змогу підприємствам проводити комплексний аналіз, що дозволяє прогнозувати ризики на основі виявлених закономірностей і трендів. Завдяки цьому бізнес може оперативно реагувати на зміни ринкової кон'юнктури та зменшувати ймовірність негативних наслідків.

Моніторинг ризиків є невід'ємною складовою сучасного управління. Автоматизовані системи для постійного відстеження ризиків дозволяють оперативно виявляти можливі загрози та реагувати на них до того, як вони перетворяться на реальні проблеми. Це забезпечує підприємствам гнучкість і адаптивність у відповідь на непередбачувані ситуації [3, с. 20]

2. Методи проактивного управління ризиками є важливими інструментами, які дозволяють підприємствам не лише реагувати на ризики, але й запобігати їх виникненню.

Проактивний аналіз передбачає оцінку поточних тенденцій на ринку та проведення регулярних аудитів для виявлення нових ризиків. Це допомагає виявити потенційні загрози до їх реалізації, аналізуючи конкурентне середовище, зміни в законодавстві та економічні умови.

Прогнозувальні моделі використовують історичні дані та алгоритми

машинного навчання для оцінки ймовірності виникнення ризиків у майбутньому. Завдяки аналізу великих обсягів даних підприємства можуть виявляти закономірності, що вказують на потенційні загрози, і вчасно вживати заходів.

Сценарне планування дозволяє моделювати альтернативні сценарії розвитку подій. Це підготовка до різних можливих ситуацій і розробка відповідних планів дій, що підвищує адаптивність підприємства та дозволяє швидше реагувати на зміни [4, с. 220].

3. Технології штучного інтелекту (ШІ) в управлінні ризиками набувають все більшого значення у сучасному бізнес-середовищі, оскільки дозволяють підвищити ефективність і точність у процесах ідентифікації та управління ризиками.

Алгоритми машинного навчання є потужними інструментами, які використовуються для виявлення аномалій у даних та прогнозування можливих ризиків. Ці інтелектуальні системи аналізують великі обсяги інформації, виявляючи закономірності, які можуть залишитися непоміченими при традиційних методах аналізу. З їхньою допомогою підприємства можуть більш точно передбачити фінансові та операційні загрози, що дозволяє зменшити негативні наслідки для бізнесу.

Автоматизація процесів через застосування технологій ШІ значно спрощує управління ризиками. Автоматизація рутинних завдань, таких як моніторинг та оцінка ризиків, зменшує вплив людського фактора, що, у свою чергу, мінімізує ймовірність помилок. Це також дозволяє фахівцям зосередитися на більш складних та стратегічних аспектах управління ризиками, оскільки багато повторюваних задач виконуються швидше і більш точно за допомогою машин [4, с. 223].

4. Хмарні рішення та їхній вплив на управління ризиками стають важливим аспектом для підприємств, які прагнуть оптимізувати свої операційні процеси та підвищити ефективність управління ризиками.

Переваги хмарних технологій полягають у значній гнучкості доступу до

даних, що дозволяє користувачам отримувати інформацію з будь-якого місця та в будь-який час. Це особливо важливо в умовах швидкої зміни ринкових умов, коли оперативність прийняття рішень може бути критично важливою. Крім того, хмарні рішення дозволяють знижувати витрати на ІТ-інфраструктуру, оскільки підприємства можуть уникнути великих капітальних витрат на обладнання та програмне забезпечення, переходячи на модель підписки або оренди.

Безпека хмарних рішень є ще одним ключовим аспектом, що впливає на управління ризиками. З метою захисту даних від несанкціонованого доступу, зловживань та втрат, впроваджуються різноманітні методи захисту. Наприклад, шифрування даних забезпечує їх конфіденційність, у той час як багатофакторна автентифікація додає додатковий рівень захисту, що ускладнює несанкціонований доступ до важливої інформації [2, с. 6].

5. Кібербезпека стає ключовим аспектом управління ризиками в сучасному світі, адже з розвитком технологій зростає й кількість кіберзагроз, які можуть суттєво вплинути на діяльність підприємств та організацій.

Зростання кіберзагроз є серйозною проблемою для бізнесу. Серед основних ризиків можна виділити кіберзлочинність, що охоплює різноманітні злочини, пов'язані з несанкціонованим доступом до інформаційних систем, витоками конфіденційних даних, а також DDoS-атаки, які можуть паралізувати роботу підприємства, заважаючи доступу до його онлайн-сервісів.

Інструменти кібербезпеки стають важливими засобами захисту інформаційних систем. Використання брандмауерів допомагає блокувати несанкціонований доступ до мережі, а системи виявлення вторгнень (IDS/IPS) здатні ідентифікувати та реагувати на загрози в реальному часі. Шифрування даних є ще одним важливим елементом, який захищає інформацію під час її передачі або зберігання, ускладнюючи доступ до неї третім особам.

Планування реагування на інциденти в сфері кібербезпеки є невід'ємною частиною стратегії управління ризиками. Розробка чітких планів дій на випадок кіберінциденту дозволяє підприємствам оперативно реагувати на загрози,



зменшуючи негативні наслідки [4, с. 268].

6. Прогноз і майбутні тенденції у сфері управління ризиками відображають зміни, що відбуваються в технологічному середовищі та впливають на способи, якими підприємства виявляють, оцінюють і управляють ризиками.

Нові технології займають важливе місце в управлінні ризиками, і одним із ключових інструментів стає блокчейн. Ця технологія забезпечує прозорість і незмінність транзакцій, що знижує ризики шахрайства та помилок у фінансових операціях. Завдяки дистрибутивній природі блокчейну, усі учасники мережі можуть перевіряти дані, що робить транзакції більш безпечними і надійними.

Інтернет речей (IoT) також відіграє важливу роль у сфері управління ризиками. Завдяки підключеним пристроям, компанії можуть здійснювати моніторинг фізичної безпеки активів у реальному часі. Це дозволяє своєчасно виявляти аномалії, такі як несанкціонований доступ або несправності обладнання, що суттєво знижує ризики втрат і підвищує загальний рівень безпеки.

Ще однією перспективною технологією є квантові обчислення, які обіцяють революціонізувати обробку даних. Завдяки своїй здатності виконувати складні обчислення на величезних обсягах даних за короткий проміжок часу, квантові обчислення можуть підвищити ефективність аналізу ризиків і прогнозування загроз. Це дозволяє підприємствам швидше реагувати на зміни в ринкових умовах і адаптувати свої стратегії управління ризиками до нових викликів [4, с. 271].

Таким чином, в умовах швидко змінюваного бізнес-середовища сучасні технології управління ризиками стають невід'ємною складовою ефективною господарської діяльності підприємств. Впровадження інноваційних технологій, таких як штучний інтелект, великі дані, блокчейн і хмарні рішення, дозволяє підприємствам значно підвищити точність і швидкість ідентифікації, оцінки та контролю ризиків.

Системи управління ризиками, які інтегрують різні функції бізнесу,

забезпечують комплексний підхід до аналізу і управління ризиками, що допомагає знижувати ймовірність негативних подій і адаптувати стратегії управління до нових викликів. Кібербезпека стає важливим аспектом у захисті інформаційних активів, враховуючи зростаючі загрози у цифровому середовищі.

Крім того, проактивні методи управління ризиками, такі як прогнозування, сценарне планування та моніторинг, дозволяють підприємствам бути готовими до непередбачуваних ситуацій і швидко реагувати на зміни. В цілому, сучасні технології управління ризиками не лише забезпечують стабільність та захист підприємств, але й відкривають нові можливості для зростання і розвитку, роблячи їх конкурентоспроможними у глобальному ринку.

### **СПИСОК ЛІТЕРАТУРИ**

1. Балахініна А. В. Управління підприємством в умовах невизначеності та ризику. Управління розвитком. 2011. № 20. С. 159–163.
2. Балдинюк В.М. Управління ризиками господарської діяльності підприємства та шляхи їх зниження. Економіка та суспільство. Випуск №57, 2023. с. 8. URL: <http://repository.vsau.org/getfile.php/35575.pdf> (Дата звернення: 13.10.2024)
3. Білоус С. П. Цифрова економіка та економічна безпека. Управління ризиками на підприємстві. Економіка та суспільство. 2023. № 8, С. 17-20.
4. Данченко О. Б., Занора В. О. Проектний менеджмент: управління ризиками та змінами в процесах прийняття управлінських рішень: монографія. Черкаси : ПП Чабаненко Ю. А. 2019. 278 с.

УДК 37.015

## ПРО КОМПОНЕНТИ ГОТОВНОСТІ МАЙБУТНІХ ФАХІВЦІВ-ОСВІТЯН ДО ІННОВАЦІЙНОЇ ДІЯЛЬНОСТІ

Дударенко Євген Юрійович

Магістрант

Луганський національний університет

імені Тараса Шевченка

м. Полтава, Україна

**Анотація:** У статті розкрито проблему формування готовності майбутніх фахівців-освітян до інноваційної педагогічної діяльності. Схарактеризовано поняття «інноваційна компетентність». Представлено структуру готовності майбутніх фахівців-педагогів до інноваційної педагогічної діяльності. Визначено показники сформованості готовності майбутніх педагогів до педагогічних інновацій.

**Ключові слова:** інноваційна педагогічна діяльність, педагогічні інновації, інтуїтивний, репродуктивний, пошуковий, творчий рівні, інноваційна компетентність, мотиваційний, когнітивний, операційний, креативний компоненти.

Модернізація системи освіти України в контексті її європейської інтеграції, соціальні зміни, впровадження новітніх технологій, які супроводжують перехід до інформаційного суспільства ініціювали встановлення нових вимог до майбутніх фахівців. У цьому контексті, удосконалення підготовки сучасного фахівця нової генерації визначає необхідність модернізації системи вищої освіти. Заявлене обумовлює завдання формування особистості фахівця-педагога, готового до здійснення інноваційної професійної діяльності.

У зв'язку із цим особливу актуальність здобуває підготовка майбутніх фахівців галузі освіти до інноваційної діяльності.

*Мета статті* - представити теоретичний аналіз компонентів готовності майбутніх фахівців до інноваційної педагогічної діяльності та показників сформованості їх готовності до педагогічних інновацій.

Готовність педагога до інноваційної діяльності досліджували З. Абасов, В. Урусський, О. Біляковська, Т. Демиденко, І. Дичківська, Н. Клокар, О. Коберник, К. Макагон, Т. Перекрестова, В. Сластьонін.

Сучасними науковими дослідниками готовність до педагогічної діяльності тлумачиться по-різному: як «цілеспрямований комплекс якостей, знань, практичних звичок й умінь, відносин та станів»; як «рівень розвитку якостей (фізичних, інтелектуальних, психологічних), які необхідні при її виконанні» [1].

Професійна готовність, як правило виступає критерієм якості підготовки майбутніх фахівців. Дослідники визначають, що «професійну готовність до педагогічної діяльності потрібно розглядати як цілісне вираження всіх підструктур особистості, зорієнтованих на повне й успішне виконання різних ролей фахівця». Ядро професійної готовності фахівця-освітянина становлять: позитивне відношення до педагогічної професії; стійкі мотиви діяльності; професійно значущі якості особистості; певна сукупність професійно-педагогічних знань, умінь, звичок [2].

Результатом спеціальної підготовки є професійна готовність - особливий активно-дієвий стан особистості; складна її якість; система інтегрованих властивостей. Така готовність регулює діяльність та забезпечує її ефективність. Готовність до інноваційної діяльності є однією із важливих якостей майбутнього фахівця та умовою успішності його як професіонала.

Успішність інноваційної діяльності передбачає, що фахівець усвідомлює практичну значущість інновацій у системі освіти, як на професійному, так і на особистісному рівні. Включення майбутнього фахівця в інноваційний процес часто відбувається спонтанно, без урахування його професійної й особистісної готовності до інноваційної діяльності, що провокує появу багатьох проблем, які постають перед фахівцями, що працюють в інноваційному режимі. Заявлене, як

правило, пов'язане з низькою інноваційною компетентністю фахівців.

Інноваційна діяльність фахівців-освітян має відповідати основним принципам: інтеграції освіти; диференціації та індивідуалізації освіти; демократизації освіти. Реалізація цих принципів вимагає переходу від нормативної до інноваційної діяльності, що передбачає зміну характеру освітньої системи, змісту, методів, форм та технологій навчання й виховання. Метою освіти за таких умов є вільний розвиток індивідуальних здібностей, мотивів, особистісних цінностей особистості [3].

Отже, у структурі професійно спрямованої особистості фахівця-педагога готовність до інноваційної діяльності є показником його здатності нетрадиційно вирішувати актуальні для особистісно зорієнтованої освіти проблеми.

Готовність майбутнього фахівця освітньої галузі до інноваційної діяльності можна визначити за такими показниками: усвідомлення потреби запровадження педагогічних інновацій у власній практиці; інформованість про новітні педагогічні технології, знання новаторських методик роботи; зорієнтованість на створення власних творчих завдань, методик, налаштованість на експериментальну діяльність; готовність до подолання труднощів, пов'язаних зі змістом та організацією інноваційної діяльності; володіння практичними навичками освоєння педагогічних інновацій і розроблення нових [1, 5].

На основі співвідношення і міри вияву цих показників дослідники виокремлюють рівні сформованості готовності освітян до педагогічних інновацій: низький, достатній та креативний.

*Низький рівень* сформованості готовності до інноваційної педагогічної діяльності. Респонденти, яких відносять до цього рівня сформованості готовності, ставляться до інноваційної проблематики як до альтернативи традиційній практиці.

*Достатній рівень* сформованості готовності до інноваційної педагогічної діяльності. Ця категорія фахівців добре знайома з теоретичними засадами,

змістом, конкретними методиками новаторів та застосовує елементи цих систем у власній педагогічній діяльності.

*Креативний рівень* сформованості готовності до інноваційної педагогічної діяльності. Фахівці, які представляють цю групу, творчо ставляться до інноваційної діяльності, мають широкі й змістовні знання про нові наукові та новаторські підходи, володіють новітніми технологіями і створюють власні. Намагаються працювати по-новому, втілюючи у власній діяльності новітні технології та методики роботи. Вони відкриті для обговорення та осмислення інновацій. Для багатьох із них реалізація творчого потенціалу в інноваційному процесі є найважливішим орієнтиром діяльності [4].

Розглянемо структуру готовності майбутніх фахівців-освітян до інноваційної педагогічної діяльності.

Емотивний компонент готовності до інноваційної педагогічної діяльності виражає усвідомлене ставлення майбутнього фахівця до інноваційних технологій і розуміння їх ролі у розв'язанні актуальних проблем педагогічної освіти. Він є центральним стрижнем, навколо якого конструюються основні якості педагога як майбутнього професіонала, оскільки від того, чим мотивує педагог свою готовність до інноваційної діяльності, залежать характер його участі в інноваційних процесах. Інноваційні старання майбутнього фахівця у педагогічній практиці можуть бути зумовлені різними мотивами. Отже, мотиваційна готовність, сприйнятливість до педагогічних нововведень є важливою якістю майбутнього фахівця-освітянина, оскільки лише адекватна цілям інноваційної діяльності мотивація забезпечує ефективну діяльність і саморозкриття особистості. Професійні інтереси, ціннісні орієнтації та ідеали здобувача обумовлюють його мотивацію. Вона проявляється як у всій його професійній життєдіяльності, так і в окремих педагогічних ситуаціях. Визначає його сприйняття зовнішніх подій і логіку поведінки. Позитивну мотивацію фахівців до інноваційної діяльності засвідчує задоволення таких його особистісних і професійних потреб, як створення і застосування нового,

підвищення педагогічної майстерності, подолання професійних труднощів. Тому використання інноваційних технологій науковцями вважається важливим мотивом особистісного та професійного самоствердження.

Отже, показниками емотивного компонента готовності майбутніх фахівців до інноваційної педагогічної діяльності є пізнавальний інтерес до інноваційних педагогічних технологій та особистісно значущий сенс їх застосування в освітній процес.

Когнітивний компонент готовності майбутніх фахівців до інноваційної педагогічної діяльності об'єднує сукупність знань здобувачів про суть і специфіку інноваційних педагогічних технологій, їх види й ознаки, а також комплекс умінь і навичок із застосування цих технологій у структурі власної професійної діяльності. Цей компонент є результатом пізнавальної діяльності. Його характеризують обсяг знань, стиль мислення, сформованість умінь і навичок педагога. Рівень поінформованості майбутнього фахівця про інноваційні технології визначають за обсягом його знань, які є необхідною умовою аналізу і вибору оптимальних способів розв'язання професійних проблем, відповідно до бачення педагогом проблематики педагогічної інноватики, особистісних потреб та інтересів. Уміння майбутнього фахівця засвідчують свідоме оволодіння діяльністю, яка за своєю структурою відповідає структурі його особистості, в якій виокремлюють наступні професійні уміння: гностичні, проєктувальні, конструктивні, організаційні, комунікативні. Інноваційна діяльність пов'язана також з педагогічними дослідженнями. З огляду на це показниками сформованості когнітивного компонента готовності до неї є: методологічні знання, загальнотеоретичні та методичні знання; вміння успішно застосовувати інноваційні педагогічні технології передовий педагогічний досвід. Реалізація когнітивного компонента особистісної готовності фахівців до інноваційної діяльності означає для них необхідність професійно самовизначитись, тобто усвідомити норми, модель своєї професії та відповідно оцінити свої можливості.

Діяльнісний компонент містить уміння, необхідні для роботи зі

здобувачами в майбутній професійній діяльності. Складовими цього компонента є вміння і навички, зокрема: практичного застосування загальних і спеціальних методів, прийомів, засобів і форм педагогічної діяльності; здатність до творчості та перетворень, оригінальність, гнучкість, критичність мислення; уміння здійснювати інноваційну діяльність. До означеного компоненту належить так само і особистий досвід.

Креативний компонент готовності до інноваційної педагогічної діяльності реалізується в оригінальному вирішенні педагогічних завдань, в імпровізації, педагогічному експромті. Його важливість породжена творчим характером інноваційної діяльності. Ознаками креативності є здатність до створення нового, нетрадиційний підхід до організації освітнього процесу, вміння творчо вирішувати будь-які професійні проблеми [4].

Успішність інноваційної діяльності передбачає, що педагог усвідомлює практичну значущість різних інновацій у системі освіти не лише на професійному, а й на особистісному рівні. Однак включення педагога в інноваційний процес часто відбувається спонтанно, без урахування його професійної та особистісної готовності до інноваційної діяльності. Вона є основою активної суспільної і професійно-педагогічної позиції суб'єкта, яка спонукає до інноваційної діяльності та сприяє її продуктивності. Багато проблем, що постають перед педагогами, які працюють в інноваційному режимі, пов'язані і з низькою інноваційною компетентністю [5].

Система мотивів, знань, умінь, навичок, особистісних якостей педагога, що забезпечує ефективність використання нових педагогічних технологій у роботі сучасні науковці трактують, як інноваційну компетентність педагога. Адже, на сучасному рівні розвитку цивілізації особливу роль відіграє інноваційний потенціал суспільства, що потребує людей, здатних системно й конструктивно мислити, швидко знаходити потрібну інформацію, приймати адекватні рішення, створювати принципово нові ідеї в різних галузях знання. Означене сприяє формуванню соціального замовлення на нові підходи в системі освіти, нове педагогічне мислення, нове ставлення фахівця-педагога до



своїї діяльності. Результатом має бути формування «інноваційної особистості фахівця».

**Висновки.** Отже, емотивний, когнітивний, діяльнісний і креативний компоненти в сукупності репрезентують структуру готовності майбутніх фахівців освітньої галузі до інноваційної професійної діяльності.

Ця готовність є особистісним утворенням, що опосередковує залежність між ефективністю діяльності майбутнього педагога та його спрямованістю на вдосконалення свого професійного рівня.

Вивчення рівня сформованої готовності кожного окремого здобувача до інноваційної діяльності дає змогу спланувати роботу щодо розвитку його інноваційного потенціалу, який є важливим компонентом структурних професійних якостей майбутнього фахівця.

## СПИСОК ВИКОРИСТАНОЇ ЛІТЕРАТУРИ

1. Левківський М.В. Інноваційні технології формування компетентності майбутніх учителів.: зб. наук.-метод. пр. Житомир: ЖДУ, 2004. С. 49-55.
2. Богданова І.М. Професійно-педагогічна підготовка майбутніх учителів на основі застосування інноваційних технологій : автореф. дис. ... д-ра пед. наук 13.00.04. К., 1998. 32 с.
3. Васьков Ю.В. Педагогічні теорії, технології, досвід. Х. : Скорпіон, 2000. С. 68-69.
4. Коберник О.М. Підготовка майбутніх учителів до інноваційної педагогічної діяльності [Електронний ресурс] Режим доступу: <http://studentam.net.ua/content/view/7686/97/>
5. Бартків О. Готовність педагога до *інноваційної професійної діяльності* / *Проблеми підготовки сучасного вчителя* № 1, 2010. С. 52-58.

**КОГНІТИВНО-ПРАГМАТИЧНИЙ КОНТЕКСТ ПРОФЕСІЙНО-ОРІЄНТОВАНОГО НАВЧАННЯ АНГЛІЙСЬКОЇ МОВИ МАЙБУТНІХ ФАХІВЦІВ ДОШКІЛЬНОЇ ОСВІТИ ЯК ФАКТОР ФОРМУВАННЯ РЕЗИЛЬЄНТНОСТІ ДОШКІЛЬНЯТ**

**Ємельянова Дар'я Володимирівна,**  
к. пед. н., доцент,  
доцент кафедри західних  
і східних мов та методики їх навчання  
Південноукраїнський національний  
педагогічний університет  
імені К. Д. Ушинського  
м. Одеса, Україна

**Анотація.** Актуальність проведеного дослідження викликана необхідністю підготувати майбутніх фахівців дошкільної освіти до роботи з навчання дошкільнят англійської мови хоча би на базовому рівні з метою формуванню у них резильєнтності, тобто захисної функції у стресових ситуаціях сьогодення, коли внаслідок широкомасштабної війни Росії проти нашої держави багато дорослих зі своїми дітьми потрапили у країни Європи, де англійська мова є або державною, або другою мовою.

**Ключові слова.** Англійська мова, дошкільне виховання, формування резильєнтності дошкільнят.

Інтеграція української освіти в світовий освітній простір призвела до того, що знання англійської мови розглядається як ключова компетенція, що забезпечує засіб приєднання нашої країни до європейського освітнього, наукового та професійного простору. Дійсно, саме англійська мова, як визнано ООН, набула статусу найбільш поширеної мови в світі (АЛФ-англійська лінгва франка). Статистичні дані свідчать про те, що у 75 країнах світу англійська мова є офіційною, адже 527 мільйонів людей вважають її рідною, а

розмовляють англійською мовою близько 1,35 мільярдів. Вчені припускають, що до 2050 року англійською мовою говоритимуть 2 мільярди людей нашої планети, що ще раз підтверджує її актуальність і затребуваність у всіх сферах життя. Отже, в сучасному глобальному світі знання англійської мови є невід'ємним елементом успішної людини.

Внаслідок того, що англomовне спілкування стає істотним компонентом сучасної людини, виникає необхідність навчання англійської мови дітей, починаючи з дошкільного віку. У варіативну частину додатку до Базового компоненту дошкільної освіти (у новій редакції) включена іноземна мова (далі ІМ), визначено зміст комунікативномовленнєвої компетенції дитини й окреслено результати освітньої діяльності за цим напрямом [1]. Дошкільний вік розглядається як підґрунтя для набуття у подальшому спеціальних знань та вмій, в якому окреслюються головні лінії розвитку дитини: фізичного, психічного та морально-духовного здоров'я, особистісних цінностей як своєрідного внутрішнього стрижня, ціннісної етичної орієнтації з формування навичок практичного життя, емоційної сприйнятливості та емоційного інтелекту.

Практика свідчить, що вивчити ІМ дорослій людині набагато складніше, ніж дитині. Саме дошкільний вік є найбільш емоційно сприйнятливим для навчання іноземної мови. Автори відповідних досліджень відзначають більш інтенсивний розумовий і лінгвістичний розвиток дітей-білінгвів, ніж монолінгвів та висловлюють думку, що вплив багатомовності на мислення і когнітивний рівень розвитку дитини може бути лише позитивним внаслідок збагачення її інтелектуальної, емоційної, моральної та вольової сфер, що, безумовно, сприяє формуванню резильєнтності, тобто захисної функції дитини [2, 3, 4]. Дослідники відзначають, що успішність засвоєння ІМ в дошкільному віці пояснюється тим, що мовленнєвий апарат дитини характеризується гнучкістю, податливістю для формування іншомовної вимови, добре розвинутою здатністю до імітації. У монографії У. Пенфілда і Л. Робертсона «Мова та механізми мозку», що присвячена проблемі мови та мозку у зв'язку з

психічною діяльністю, стверджується, що фізіологічна причина успіху навчання іноземної мови у дошкільному віці полягає саме в тому, що в цей період мозок дитини має особливу здатність із опорою на імітаційні здібності до засвоєння мовленнєвих навичок, яка, доречі, з віком зменшується.

Стратегія навчання ІМ з опорою на імітаційні здібності дитини розроблена такими вченими як Т. Шкваріна, Т. Полонська, Н. Дмитренко, В. Камінська та багатьма іншими. Але, як вважають дослідники, імітація не єдиний механізм засвоєння мови. Оволодіваючи мовою, дитина підсвідомо використовує механізми аналізу і синтезу. Дошкільники мають засвоювати іноземну мову свідомо, навчання не повинно перетворюватися в імітативний процес і має носити розвивальний характер, розвивати і формувати нові психічні якості, а не лише спиратися на сприймання, пам'ять, уяву, вміння і навички.

Як вже було зазначено вище, дослідники виявили значні кореляційні зв'язки між емоційним інтелектом та захисними механізмами, самооцінкою та впевненістю у своїй ефективності, позитивними стосунками з оточуючими, що є запорукою формування резильєнтності, яка визначається як здатність (потенційна або вже проявлена) людської психіки успішно адаптуватися до несприятливих факторів, які загрожують життєздатності або розвитку, і не тільки адаптуватися, але й відновлюватися, набуваючи позитивний досвід [4].

Формування резильєнтності набуває особливо великого значення у зв'язку з необхідністю опору стресам сьогодення. Встановлено, що саме навчання іноземної мови є одним з чинників, який дає значні можливості формування і розвитку емоційного інтелекту дитини і, як наслідок, формуванню захисних механізмів. Як свідчать дослідження, вивчення ІМ є однозначно корисним досвідом у дошкільному віці, природним явищем для дітей, що підвищує впевненість у собі та бажання пізнавати все більше нової інформації, прищеплює любов до навчання, зміцнює дітей, підвищує їх адаптаційний потенціал, внутрішні резерви, емоційний інтелект і допомагає успішно долати ризиковані ситуації [4].

Щодо важливості володіння англійською мовою як допомоги подолання ризикованих ситуацій, слід зупинитися на останніх подіях в Україні - широкомасштабній війні, яку веде Росія, внаслідок чого багато українських дорослих зі своїми дітьми були змушені покинути свої будинки та переїхати до більш безпечних країн за межами нашої держави. Перебування в одній з європейських країн залишає актуальним питання володіння англійською мовою хоча би на базовому рівні як дорослими, так і дітьми, зокрема, дошкільнятами. Відомо, що значна кількість країн світу, як вже було зазначено вище, використовують англійську мову або як основну, або як другу, як на офіційному рівні, так і в побуті. При потраплянні до будь-якої точки світу дорослим і дітям легше адаптуватися при володінні, хоча б на базовому рівні, англійською мовою. В такому разі власна ідентичність і культура стають рівнозначними з культурою країни, куди наші співвітчизники потрапили чи на тимчасове, чи на постійне місце проживання. Для них оволодіння англійською мовою хоча б на базовому рівні стає не самоціллю, а інструментом, який працює як на дорослих, так і на дітей будь-якого віку, які перебувають натеper за кордоном. Знання англійської мови допомагає дітям краще орієнтуватись у новому полікультурному середовищі з його інтегративними процесами в усіх сферах нової для них суспільної діяльності [4].

Відомо, що діти люблять спілкуватися з однолітками, Якщо дитина зможе, хоча би на елементарному рівні, спілкуватися зі своїми однолітками країни, до якої вона прибула, а саме: вітатися, прощатися, відрекомендуватися; розповісти про себе, про свою сім'ю; розпитувати інших про ім'я, вік, місце проживання, про родину; називати особу, предмет; дати команду, виконати команду; просити щось зробити; дякувати; описувати когось (щось); висловлювати своє ставлення до когось (чогось); надавати інформацію у межах тем спілкування на чийсь запит тощо, вона легше адаптується до нових умов, до незнайомого соціуму, а, крім того, зможе поліпшити свої знання англійської мови [4].

У зв'язку зі затребуваністю навчання ІМ дошкільнят в нашій країні у

сучасних умовах для формування захисної функції виникає соціальне замовлення на вихователів нового покоління.

Успіх дошкільного навчання ІМ, формування у дітей готовності з цікавістю вивчати цей предмет великою мірою визначається особистістю педагога дошкільної освіти, який навчатиме дітей. Традиційна система підготовки вихователя дошкільного закладу до навчання ІМ дошкільнят не здатна підготувати фахівця відповідного рівня. Тому головною ідеєю має стати підготовка вихователя, який знає вікові особливості дітей, володіє методикою проведення занять з дошкільниками, спроможній до впровадження нових освітніх технологій, до поєднання навчання ІМ з різними типами навчання та діяльності дитини, використанням індивідуальних та індивідуально-групових форм навчання тощо.

Для навчання іноземних мов у дошкільних навчальних закладах вихователь має говорити на заняттях максимально без помилок демонструвати модель мови оригіналу, тобто володіння ІМ вихователя повино бути від рівня В2 до С1 відповідно «Загальноєвропейським рекомендаціям з мовної освіти», тобто на достатньому рівні має бути сформована іншомовна комунікативна та методична компетенції, яка визначається як сукупність теоретичних знань, навичок і вмінь їх практичного використання у роботі. В цих умовах вихователь дошкільних закладів має бути готовим до розв'язання нових складних завдань:

- навчати дошкільників ІМ на підставі належної власної іншомовної комунікації та відповідних умінь і навичок;

- поєднувати при навчанні ІМ індивідуальні та індивідуально-групові форми навчання із застосуванням інформаційно-комунікативних технологій, з музикою, ритмікою, малюванням, ліпленням тощо;

- не тільки формувати знання, навички та вміння дітей з іноземної мови, а й здійснювати соціалізацію, виховання, розвиток, освіту дітей засобами ІМ, тобто формувати їхню життєву компетенцію, кореляційні зв'язки між емоційним інтелектом та захисними механізмами, самооцінкою та впевненістю

у своїй ефективності, позитивними стосунками з оточуючими [2, 4].

Уміння розв'язання таких завдань при навчанні англійської мови дошкільнят сприяє формуванню захисної функції в складних умовах сьогодення.

Для успішності розв'язання зазначених завдань у процесі професійної підготовки майбутніх вихователів викладачі іноземної мови повинні:

- звернути увагу студентів на вміння оцінювати власний емоційний інтелект як важливий фактор захисної функції при стиканні з труднощами;
- навчити студентів мовних засобів, що стосуються важливих дитячих тем і ситуацій, а також відповідним мовним оборотам;
- використовувати іноземну мову для реального спілкування з усіма учасниками навчального процесу.

Впровадження і вирішення таких завдань сприятиме розвитку емоційного інтелекту дошкільнят з метою формуванню захисної функції в стресових ситуаціях.

Підсумовуючи вищезазначене, можна дійти висновку про необхідність подальшого вивчення, розробки моделі, визначення педагогічних умов та етапів формування іншомовної компетентності майбутніх вихователів при навчанні іноземної мови дошкільнят на заняттях під час проходження педагогічної практики в контексті формування їх захисної функції, на що і має бути скеровано організація навчально-виховного процесу при професійній підготовці в умовах сьогодення.

Метою експериментально-дослідної роботи з визначення когнітивно-прагматичного контексту ((когнітивний - від лат. *cognitio* – знання, пізнання; прагматичний - від грец. *πραγματικó* – практичне застосування) стало впровадження професійно-орієнтованого навчання англійської мови студентів 1 і 2 курсу денної форми навчання факультету дошкільної педагогіки і психології, спеціальності 012 (Дошкільна освіта) в Державному закладі «Південноукраїнський національний педагогічний університет імені К. Д. Ушинського» як фактору формування резильєнтності дошкільнят в

умовах існуючої дійсності. Актуальність проведеного дослідження викликана необхідністю підготувати майбутніх фахівців дошкільної освіти до роботи в сучасних умовах, які потребують ціннісної етичної орієнтації з формування навичок практичного життя, емоційної сприйнятливості, емоційного інтелекту з метою формуванню захисної функції дошкільнят у стресових ситуаціях.

Для підготовки майбутніх фахівців дошкільної освіти до проведення уроків англійської мови з метою формування захисної функції у дошкільнят в умовах сьогодення в час, відведений на семестрові консультації, для розширення знання *дітей* про європейські *країни*, їх традиції та звичаї для ознайомлення та виховування поваги розглянуто презентацію «Подорож до Європи». Для адаптації до нових умов, до незнайомого соціуму студенти розробили презентацію з формування навичок вітатися, прощатися, відрекомендовуватися; розповісти про себе, про свою сім'ю; розпитувати інших про ім'я, вік, місце проживання, про родину; називати особу, предмет за допомогою карток з озвученням англійською мовою відповідної інформації.

Враховуючи умови сьогодення студенти були ознайомлені з методиками, рекомендованими Українським науково-методичним центром практичної психології і соціальної роботи Національної академії педагогічних наук України для визначення загального рівня тривожності та імпульсивності дітей віком від чотирьох до сьомі років. Передбачалося, що, як визначають психологи, належним чином розвинутий емоційний інтелект є особистісним чинником забезпечення психологічного благополуччя дитини, що важливо завжди, а, тим більш, в сучасних умовах [5].

Розробленими методиками студенти зможуть скористатися при проходженні педагогічної практики у дитячих садках та у подальшій професійній діяльності.

## СПИСОК ЛІТЕРАТУРИ

1. Додаток «Базовий компонент дошкільної освіти (нова редакція)»  
URL.: [https://osvita.ua/doc/files/news/301/30154/Comp\\_d\\_o.doc](https://osvita.ua/doc/files/news/301/30154/Comp_d_o.doc).



2. Шкваріна Т. М. Англійська мова для дітей дошкільного віку Київ : Шк. світ, 2009. 160 с.

3. Камінська В. Л. Особливості навчання дошкільників двомовної комунікації. Науковий часопис НПУ імені М.П. Драгоманова. Серія 16: Творча особистість учителя: проблеми теорії і практики. 2018. Вип. 30. С. 119–124. – Режим доступу: [http://nbuv.gov.ua/UJRN/Nchnpu\\_016\\_2018\\_30\\_26](http://nbuv.gov.ua/UJRN/Nchnpu_016_2018_30_26)]

4. Ємельянова Д. В. Професійно-орієнтоване навчання англійської мови майбутніх фахівців дошкільної освіти в контексті формування захисної функції дошкільнят. Розділ колективної міжнародної монографії Resilience: the main challenges and development of resilience competencies in the educational paradigm : Scientific monograph. Riga, Latvia : “Baltija Publishing”, 2023. 148 p С.22-34. – Режим доступу: <https://doi.org/10.30525/978-9934-26-336-1-2>.

5. Шпак Взаємозв'язок емоційного інтелекту та психічного стану молодшого школяра Science and Education a New Dimension. Pedagogy and Psychology, 2016. IV (45). Issue 93. С. 72–76.URL: [www.seanewdim.com](http://www.seanewdim.com) .

УДК 37.091.3

**СОЦІАЛЬНО-ПСИХОЛОГІЧНІ ОСОБЛИВОСТІ УПРАВЛІННЯ  
ЗАБЕЗПЕЧЕННЯМ ЯКОСТІ ОСВІТНЬОГО ПРОЦЕСУ В ЗАКЛАДАХ  
ДОШКІЛЬНОЇ ОСВІТИ**

**Заблоцька Яна Леонідівна**

Студентка магістратури  
Національний економічний університет  
імені Семена Кузнеця  
Навчально-науковий інститут  
міжнародних відносин  
м. Харків, Україна

**Анотація:** У статті досліджуються соціально-психологічні особливості управління забезпеченням якості освітнього процесу в закладах дошкільної освіти. Автор розглядає вплив психологічного клімату в педагогічному колективі на ефективність освітнього процесу, підкреслюючи роль керівника у формуванні сприятливої атмосфери для професійного розвитку педагогів.

**Ключові слова:** Якість освіти, якість освітнього процесу, соціально-психологічні чинники, управління забезпечення якістю освіти, психологічний клімат, мотивація, лідерство, комунікація, емоційний інтелект, професійний розвиток.

Якість освіти є визначальним фактором у формуванні майбутнього суспільства, а тому важливо розуміти, як соціально-психологічні аспекти впливають на її забезпечення в закладі дошкільної освіти.

Управління освітнім процесом в закладі дошкільної освіти є складним і багатогранним процесом, яке вимагає врахування не тільки організаційних факторів, але й соціально-психологічних аспектів. Вони впливають на взаємодію між учасниками освітнього процесу, включаючи керівника, педагогів, батьків та дітей, і формують загальну атмосферу в закладі, від якої залежить якість надання освітніх послуг.

Забезпечення якості освітнього процесу неможливо без системного підходу до управління. У закладах дошкільної освіти важливо чітко відокремити стандарти та критерії якості, на основі яких проводиться оцінка. Роль керівника закладу є вирішальною. Саме він організовує роботу колективу, проводить контроль за якістю освітнього процесу.

Управління - це завжди робота з людьми. Які би проблеми не вирішувалися керівником і його командою - технічні, економічні, організаційні та ін., - це завжди проблеми узгодження діяльності людей. А людина істота складна й динамічна. У спілкуванні з нею необхідні не тільки знання та досвід, а й інтуїція, харизма, авторитет, психологічний підхід тощо. Не існує управління без вибору альтернатив. Немає вибору альтернатив без відчуття та передбачення наслідків. Професійне управління не можна побудувати тільки на формально організаційній діяльності. Воно має потребу в розвинутому мистецтві управління. Діяльність керівника повинна базуватися на повазі до кожної особистості, з якою він вступає в ділове спілкування: вчителя, вихователя, учня, випадкового відвідувача закладу. [1, с. 22.]

Розглянемо соціально-психологічні чинники забезпечення якості освітнього процесу в закладі дошкільної освіти. Одним із визначальних соціально-психологічних чинників є психологічний клімат у педагогічному колективі. Позитивна атмосфера сприяє ефективній комунікації, взаємній підтримці та високій мотивації працівників.

Психологічний клімат - це комплексний емоційно - психологічний стан колективу, що відображає загальний психологічний настрій і ступінь задоволеності працівників різними факторами життєдіяльності колективу . У психологічному кліматі виділяються два основних компоненти: соціальний і моральний. Соціальний компонент визначається особливостями соціальних зв'язків між співробітниками, що знаходяться в безпосередньому контакті один з одним, є результатом характеру взаємодії і взаємин, в тому числі неофіційних між працівниками.

Моральний компонент визначається відношенням співробітників до

виконуваної ними діяльності, встановленим нормам і правилам, а також загальною задоволеністю співробітників умовами і результатами праці.

Відповідно, психологічний клімат умовно розділяється на соціально-психологічний і морально-психологічний. У спрощеному вигляді можна сказати, що перший визначається переважно міжособистісними відносинами в колективі, що створюють стійкі групові настрої; в той час як другий - загальною задоволеністю співробітників умовами праці і самою діяльністю.

Психологічний клімат, який спостерігається у різних колективах, може різнитися за своїм змістом та спрямуванням. З огляду на це виокремлюють три основних види: з позитивною, негативною, та нейтральною спрямованістю.

Психологічний клімат з позитивною спрямованістю називають сприятливим або здоровим, з негативною спрямованістю несприятливим або нездоровим; спрямованість якого чітко не визначена – нейтральним. Кожен із зазначених видів клімату має характерні ознаки – як суб'єктивного (внутрішнього), так і об'єктивного (зовнішнього) характеру. Так сприятливий психологічний клімат характеризується певними суб'єктивними ознаками, які розкривають його внутрішню суть:

- наявність позитивної перспективи для групи і кожного її індивіда;
- взаємодовіра і висока взаємо вимогливість в групі;
- ділова критика;
- вільне висловлювання власної думки, відсутність тиску керівників на підлеглих, достатня поінформованість працівників про цілі та завдання організації;
- задоволеність працею й належністю до групи;
- прийняття на себе відповідальності за стан справ у групі; • уболівання за честь колективу, бажання зробити посильний внесок у його дальший розвиток;
- чуйність, але водночас вимогливість керівника у ставленні до кожного члена колективу;
- створення в колективі умов для активної професійної та творчої

діяльності, самореалізації, самоствердження та саморозвитку кожного працівника.

Такий внутрішній психологічний клімат в колективі зумовлює і відповідні об'єктивні показники сприятливого психологічного клімату:

- високі результати діяльності;
- міцна трудова дисципліна;
- низька плинність кадрів;
- відсутність напруженості, конфліктності в колективі (між рядовими членами колективу, та між керівником і підлеглими).

Несприятливий психологічний клімат характеризується прямо протилежними ознаками:

- члени таких колективів байдуже ставлять один до одного і до колективу в цілому;
- не вболівають за стан справ;
- відпрацьовують необхідні години і не виявляють інтересу до того, що їх безпосередньо не стосується. Іншими словами, можна стверджувати, що за несприятливого психологічного клімату колектив і кожен працівник існують ніби ізольовано один від одного, вони наче розділені в часі та просторі, що приводить до невисоких результатів в роботі, до незадовільної дисципліни, напруженості в особистих стосунках, конфліктності, зумовлює бажання змінити місце роботи та знижує продуктивність а також авторитет колективу і установи в цілому.

Нейтральний психологічний клімат характеризується певною збалансованістю, як суб'єктивних, так і об'єктивних ознак, але є нестійким і в будь-який момент може змінитися в той чи інший бік. Наступні фактори роблять комплексний вплив на психологічний клімат в організації, який прийнято оцінювати за шкалою «сприятливий - несприятливий».[2, с. 1-4]

При умові організації сприятливого клімату в колективі закладу дошкільної освіти висока мотивація працівників є передумовою для якісного освітнього процесу. У цьому контексті є створення умов, в яких кожен педагог

відчуває себе цінним членом команди, що має самовідданість і продуктивність. Від цього фактору пропорціонально залежить якість надання освітніх послуг. Чим вище мотивація, чим сприятливіше психологічний клімат в колективі, тим злагоджено і натхненно відбувається освітня діяльність з дітьми дошкільного віку. Особливістю освітньої діяльності в закладі дошкільної освіти є те, що без позитивного настрою, доброзичливої, піднесеної атмосфери не можливо побудувати освітній процес з дошкільниками.

У сучасній дійсності освітнього процесу існує і проблема соціально-психологічних бар'єрів забезпечення якості. Це бар'єри ставлення до нового. Це фактори нових поколінь викладацького складу, нових потреб суспільного розвитку, що устоялися, та звичних уявлень і традицій, що вже сформувалися. Будь-які зміни викликають побоювання втрати переваг і позитивних властивостей. А підвищення якості неможливе без змін і перетворень. Нова якість завжди протистоїть звичним уявленням, консервативним поглядам, містить ризик і формує, іноді болісно, нове ставлення до себе. Подолання соціально-психологічних бар'єрів у забезпеченні якості освіти – об'єктивна реальність і складний процес. [1, с. 6].

Для подолання соціально-психологічних бар'єрів грамотний керівник повинен здійснювати психологічну підтримку працівників закладу дошкільної освіти. Завдання психологічної підтримки педагогічних працівників: психологічний супровід неперервного професійного розвитку; подолання психологічних бар'єрів і труднощів професійного розвитку педагогічних працівників; розкриття потенційних можливостей педагогічних працівників щодо професійного розвитку; ресурсна підтримка підвищення кваліфікації педагогів. Регулярне надання підтримки педагогічного складу через тренінги, професійне навчання або командні зустрічі дозволяє знизити рівень стресу та підвищити професійні компетенції педагогів.

Ефективне управління якістю неможливо без належної комунікації між усіма учасниками освітнього процесу – керівництвом, педагогами, дітьми та батьками.

Для безпечної та належної організації освітнього процесу та дотримання прав учасників освітнього процесу дуже важлива вчасна, зрозуміла та чесна комунікація всіх сторін: батьків, здобувачів освіти, педагогічних працівників, керівництва закладів освіти та органів влади.

Ефективна комунікація — це спланована і системна робота, де керівник, або педагогічний працівник чітко розуміє: про що необхідно говорити; з ким; у якому форматі доносити інформацію; як обрати правильний час; як отримати зворотний зв'язок.

Створення ефективної системи зворотного зв'язку дозволяє керівнику ЗДО швидко реагувати на потреби та проблеми педагогічного колективу і батьків.

Забезпечити якість освіти неможливо без партнерства, постійної комунікації педагогів та батьків. Адже від рівня такої комунікації багато у чому залежить розвиток дитини, індивідуальна освітня траєкторія, адаптація до освітнього процесу. Постійний і регулярний процес комунікації робить батьків більш свідомими у залученні до освітнього процесу. Сучасне освітнє середовище вимагає тісної співпраці між педагогами, батьками та керівництвом. Координація їхніх зусиль забезпечує комфортність у підходах до навчання та виховання. Така комунікація вчасно адаптує освітні методики і програми відповідно до індивідуальних особливостей дітей, що значно підвищує якість освітнього процесу в закладі дошкільної освіти. [3, с. 1]

Питання розподілу ролей та статусів у педагогічному колективі також має значний вплив на управління забезпечення якості освітнього процесу. Соціальна роль — модель поведінки, орієнтована на певний статус. Її ще називають динамічною стороною статусу. Якщо статус вказує на позицію індивіда всередині групи, то роль — на поведінку властиву цьому статусові. Люди не можуть поводити себе як їм заманеться. Вони діють так, як, на думку оточуючих, повинен діяти носій цієї ролі. Соціальна роль неможлива без очікувань членів групи поведінки, властивої для носія певного статусу. Наприклад, педагог повинен себе поводити як учитель, а не як клоун чи

міліціонер. Гармонійний розподіл ролей у педагогічному колективі забезпечує ефективну організацію праці, що позитивно впливає на якість освітнього процесу. Розуміння та повага до ролі кожного учасника колективу дозволяє уникнути конфліктів і створити сприятливе робоче середовище. Відносини між керівниками та педагогами також залежать від статусу, що формує ієрархічну структуру в колективі. Важливо, щоб ці відносини були побудовані на взаємній довірі та підтримці, що сприятиме підвищенню продуктивності колективу.

Реалії сьогодення зумовлюють актуальність формування культури педагогічного менеджменту, що передусім торкається особистості керівника освіти. У цьому контексті маємо на увазі демократизацію процесу прийняття рішень, освітні заклади набувають більшої самостійності в управлінській діяльності, формуванні якостей лідера, змін у стосунках між керівниками та підлеглими. Відтак, частиною педагогічного процесу має стати ефективний блок практичної соціалізації та управлінської культури особистості керівника освітнього закладу, від якого сьогодні вимагається не тільки високий рівень професіоналізму, а й формування лідерського стилю організації власної діяльності. Це явище в соціальній психології отримало назву персонального лідерства. Лідерство – це тип управлінської взаємодії, який ґрунтується на більш ефективному для даної ситуації поєднанні різних джерел влади і спрямований на спонукання людей до досягнення загальних цілей.

Лідер – особа, що має загальне визнання групи, до якої прислухаються і яка здатна вести за собою. Вплив лідера має, як правило, два джерела: особистий авторитет (члени групи визнають лідера завдяки його статусу, досвіду, майстерності, освіті та ін.); харизматичні властивості (людяність, ввічливість, моральність тощо).

Лідерство в освітньому закладі розглядаємо як ключовий метод культури педагогічного менеджменту, відтак феномен лідерства виявляємо у двох аспектах: як процес ефективного управління освітньою діяльністю і як інтеграційну якість педагога, яка впливає і забезпечує ефективність цієї діяльності. [5, 24]



Психологічний аспект управління якістю освітнього процесу також включає особливості та емоційні характеристики керівників закладу дошкільної освіти. Успішне управління колективом вимагає від керівника розвиненого емоційного інтелекту, який дозволяє ефективно розуміти та реагувати на емоційні потреби підлеглих. Це сприяє створенню доброзичливої атмосфери в колективі та підвищує якість освітнього процесу.

Створення ефективних взаємин потребує багато зусиль, здібності й готовності підтримувати зв'язок, а також протистояти труднощам. Керівникам варто давати позитивний зворотній зв'язок на добре зроблену роботу і забезпечувати відверту критику, щоб допомогти іншим зрозуміти і визнати помилки. Емоції несуть інформацію, яка допомагає нам у прийнятті раціональних рішень й формуванні адаптивної поведінки. Ігнорувати це джерело даних означає нехтувати важливим аспектом доступної інформації. Лідери й керівники, створюючи ефективні команди, плануючи й ефективно розв'язуючи проблеми, мотивуючи людей, передаючи їм своє бачення, сприяючи змінам і створюючи ефективні міжособистісні відносини, повинні зважати на свої емоції як на джерело натхнення і зворотного зв'язку. Емоційна система – це інтелектуальна система, наші емоції вказують нам правильний напрям і мотивують нас робити те, що варто робити. Підтвердження цього постулату – це слова відомого теоретика емоцій Сильвана Томкінса: «Поєднання міркування з почуттям приводить до ясного та натхненного розуміння проблеми. Міркування безсиле без почуття, а почуття сліпе без міркування». Отже, наявність емоційних знань та адекватність їх використання є одним із необхідних ресурсів керівника ЗДО, що визначає ефективність інтерперсональної взаємодії (з педагогами, батьками, вихованцями, колегами тощо) та успішність професійної діяльності.

Як результат, отримані емоційні знання, уміння та навички впливають на розвиток однієї із емоційних компетенцій – здатності до адаптивної поведінки в надмірно емоційних ситуаціях. Емоційний лідер (керівник закладу дошкільної освіти) здатний приймати ефективні рішення, оскільки, по-перше, вміє керувати

власними емоціями та свідомо обирати модель своєї поведінки відповідно до ситуації, по-друге, розпізнає емоції інших, їх потреби та використовує ці знання для ефективної взаємодії завдяки спілкуванню та спільній діяльності. [5, с. 24]

Стиль керівництва має суттєвий вплив на мотивацію та залученість працівників. Демократичний стиль управління, коли враховуються думки працівників, досягає рівня їхнього залучення до процесу прийняття рішень і завдяки більшій відповідальності впливає на якість освітнього процесу. Педагоги мають відчувати, що їхня думка важлива, і брати активну участь у вдосконаленні освітнього процесу.

Створення сприятливого середовища для професійного розвитку, мотивація до нових досягнень, підтримка ініціативи — це ті інструменти, які керівник має використовувати для підтримки педагогічного колективу для забезпечення якості освітнього процесу.

Для забезпечення якості освітнього процесу в закладі дошкільної освіти слід враховувати соціально-психологічні фактори, які впливають на взаємодію з дітьми у процесі навчання та виховання. Важливо забезпечити індивідуальний підхід до кожної дитини, враховуючи їх особистісний розвиток. Це вимагає тісної співпраці керівника, педагогів та психологів для розробки відповідних навчальних програм, які сприяють оптимальному розвитку дітей. Створення емоційно безпечного середовища для дітей є елементом успішного освітнього процесу. Педагоги повинні підтримувати емоційний стан дітей і створювати умови, в яких вони почуваються комфортно і захищено.

Отже, якість освітнього процесу в закладах дошкільної освіти залежить від комплексного підходу до управління, що включає як соціально-психологічні, так і управлінські аспекти. Мотивація та підтримка педагогів, ефективна комунікація між учасниками освітнього процесу, а також створення емоційно безпечного середовища для дітей є ключовими факторами, які сприяють підвищенню якості освітніх послуг. Керівники ЗДО, розуміючи та застосовуючи ці аспекти у своїй діяльності, можуть досягти значного покращення результатів освітнього процесу.

## СПИСОК ЛІТЕРАТУРИ

1. Е. Коротков. Концепція якості освіти. <https://osvita.ua/school/method/1342/>
2. Безай Василь Володимирович <https://center.kr-admin.gov.ua/News/Bezay.pdf>
3. Східне міжрегіональне управління Державної служби якості освіти <https://www.facebook.com/KharkivSQEua>
4. Психологія управління конфліктними ситуаціями <https://osvita.ua/school/method/1342/>
5. Гузар О., Покотило К. Емоційне лідерство керівника загальноосвітнього навчального закладу : навчальний посібник / О. Гузар, Покотило К. – К. : ДП «НВЦ «Пріоритети», 2016. – 40 с.
6. Дошкільна освіта : словник-довідник: понад 1000 термінів, понять, назв / Укладачі К.Л. Крутій, О.О. Фунтікова. Запоріжжя : ТОВ «ЛПС» ЛТД, 2010. 324 с.
7. Козак Л., Швидка І. Якість дошкільної освіти на сучасному етапі. Освітологічний дискурс.2018. № 3–4. С. 198–208.
8. Ознаки якості дошкільної освіти. URL: <https://vseosvita.ua/news/yakisni-dytsadky-dlia-vsikhkabmin-maie-skhvalyty-kontseptsiu-rozvytkudoshkilnoi-osvity-19076.html>.

# ОСНОВНІ ПІДХОДИ ДО ПРОЕКТУВАННЯ ЕЛЕКТРОННИХ ОСВІТНІХ РЕСУРСІВ ДЛЯ ВИКОРИСТАННЯ В УМОВАХ ФУНКЦІОНУВАННЯ ІНФОРМАЦІЙНОГО ОСВІТНЬОГО СЕРЕДОВИЩА ЗАКЛАДУ ПРОФЕСІЙНОЇ (ПРОФЕСІЙНО-ТЕХНІЧНОЇ) ОСВІТИ

**Ковбаса Володимир,**  
студент

Вінницький державний педагогічний університет  
імені Михайла Коцюбинського,  
м. Вінниця, Україна

**Вступ.** Аналіз сучасного стану використання цифрових технологій у освітньому процесі ЗП(ПТ)О засвідчує, що їх використання потребує формування готовності педагогів до практичного залучення ІКТ у свою професійну діяльність. Необхідно визначити й обґрунтувати найдоцільніших шляхи добору електронних засобів і ресурсів, їх систематизації, виявлення їх місця у освітньому процесі, оцінювання можливостей їх реального використання і співвіднесення їх з цілями навчання. Педагоги мають володіти навичками добору й оцінювання якості ЕОР навчального призначення, аналізуючи їх зміст, функціональні можливості для забезпечення якісної підготовки фахівців, їх кросплатформеність, здатність адаптації до вимог конкретного користувача та його фізичних особливостей.

**Мета роботи** полягає у висвітленні основних підходів до проектування електронних освітніх ресурсів для професійної підготовки майбутніх кваліфікованих робітників.

Для досягнення мети використано комплекс **методів** дослідження: *теоретичні*: вивчення й аналіз психолого-педагогічної та філософської літератури, нормативно-правових документів; узагальнення отриманої інформації з метою визначення методології дослідження з метою виокремлення основних підходів до проектування електронних освітніх ресурсів у професійній підготовці майбутніх кваліфікованих робітників; *емпіричні*:

методи збору емпіричного матеріалу (анкетування, тестування, бесіди, інтерв'ювання) з метою вивчення проблеми проектування електронних освітніх ресурсів у професійній підготовці майбутніх кваліфікованих робітників.

**Результати й обговорення.** Зазвичай поняття «проектування» пов'язують із приладо- та машинобудуванням, архітектурою, будівництвом та іншими сферами життєдіяльності, в яких виникає необхідність у створенні моделі чи проекту майбутнього об'єкта, стану, процесу тощо.

За визначенням, поданим в «Енциклопедії освіти», проектною діяльністю вважається конструктивна та продуктивна діяльність особистості, яка має за мету розв'язання життєво значущої проблеми у процесі цілепокладання, планування і здійснення проекту [1, с. 717].

Аналіз науково-педагогічних джерел виявив основні підходи науковців до трактування поняття «проектування», а саме:

– як особливий спосіб організації наукової та практичної діяльності зі створення прототипу, прообразу бажаного об'єкта (І. Єрмаков, О. Купенко, О. Мармаза, К. В. Ярьсько);

– як компонент життєдіяльності людини, що синтезує в собі елементи пізнавальної, ціннісно орієнтаційної, перетворювальної, ігрової, професійної, комунікативної, навчальної, теоретичної та практичної діяльності (Н. В. Матяш);

– як складний вид теоретичної та практичної діяльності людини, яка повинна мати здатність уявляти образ майбутньої системи, процесу або стану (А. Пуліна).

Термін «педагогічне проектування» з'явився у 70-80-х роках минулого століття, коли інженерну та виробничу термінологію почали використовувати у педагогіці. Існують різноманітні підходи щодо дефініції даного поняття, без якого неможливо уявити професійну діяльність будь-якого вчителя. За визначенням, поданим вітчизняними та зарубіжними науковцями, «педагогічне проектування» – це практико-орієнтована діяльність, спрямована на випереджальне відображення педагогічної дійсності, тобто попередню

розробку основних елементів педагогічної ситуації, об'єкту чи педагогічного процесу в цілому, що тісно пов'язане з плануванням, педагогічним цілепокладанням, прогнозуванням, розробкою педагогічних теорій, організаційних форм, методів і засобів [1; 2]. У трактуваннях, представлених у наукових літературних джерелах, простежується думка, що педагогічне проектування – це цілеспрямований процес, система взаємопов'язаних видів діяльності або особливий вид поліфункціональної індивідуальної або колективної педагогічної діяльності зі створення образу (або проекту) певного соціально значущого, ефективного інноваційного освітнього об'єкту з метою отримання суб'єктивно чи об'єктивно нового результату.

Проектування ЕОР характеризується спільними та відмінними властивостями у порівнянні з іншими видами проектування. Серед тих, що притаманні будь-якому з них, дослідники визначають: спрямованість на створення майбутнього об'єкта; необхідність діяти в умовах неповноти інформації; науково обгрунтоване визначення системи параметрів майбутнього об'єкта в єдності зі способами досягнення мети проектування. Педагогічне проектування, на відміну від інших видів проектування, спрямоване на побудову нових, інноваційних освітніх систем і видів педагогічної діяльності; розуміє цінності педагогічних процесів і явищ [2].

Проектування, об'єктом якого є ЕОР навчального призначення – це комплексне поняття, що охоплює його розроблення та підтримку. Цей процес характеризується визначенням архітектури, вибором компонентів, інтерфейсів, інших характеристик програмної системи та потребує знань з різних галузей: програмування, проектування, управління проектами, інженерії та ін.

Спираючись на зазначене вище, під поняттям «проектування ЕОР навчального призначення» будемо розуміти діяльність зі створення ЕОР, розроблення принципів його функціонування та методичного забезпечення з урахуванням вікових особливостей учнів і змісту навчального матеріалу.

*Метою проектування ЕОР навчального призначення є його розроблення, що задовольняє вимогам сучасної освіти та спрямований на підвищення її*

ефективності.

До основних функцій педагогічного проектування ЕОР навчального призначення, як одного з видів діяльності вчителя, відносяться:

– прогностична, що полягає у розв'язанні кола питань, пов'язаних із розвитком, вдосконаленням, оновленням освітньої галузі;

– координуюча, тобто подальша координація та впровадження його у навчально-виховний процес;

– контрольнo-корегуюча, що включає контроль та внесення змін в ЕОР навчального призначення для максимального задоволення потребам та визначеним вимогам;

– професійного розвитку, яка полягає в удосконаленні професійних навичок вчителів, в тому числі ІК-компетентності, під час педагогічного проектування ЕОР навчального призначення;

– комунікативна, що обумовлена вдосконаленням уміння вчителів спілкуватися та спільно працювати з іншими співучасниками процесу розроблення ЕОР навчального призначення.

В основу розроблення питань педагогічного проектування ЕОР навчального призначення покладено думку О. Спіріна, який уточнює це поняття та зазначає, що технології розробки інформаційних систем і побудови комунікаційних мереж передбачають психолого-педагогічний супровід процесів їх проектування, розроблення, упровадження та підтримки. Він розкриває та деталізує етапи педагогічного проектування, а саме: обґрунтування, опис, моделювання, впровадження [3].

Автори колективної праці зазначають, що не існує універсальної технології створення ЕОР, та розкривають загальні підходи до їх створення, виділивши основні етапи розробки. Перші з них охоплюють розробку змістової частини та можуть містити анотацію; навчальну програму; структурований, представлений з урахуванням ергономічних вимог навчальний матеріал; ілюстрації; глосарій, пов'язаний гіперпосиланнями з основним текстом ЕОР; список додаткової літератури; методичні рекомендації щодо вивчення курсу з

використанням ЕОР; інструкції для педагогів та учнів щодо роботи з ресурсом. Наступні кроки полягають у розробці компонентів, що забезпечують підтримку практичних занять, визначення результативності навчання та містять довідковий матеріал для вчителів і школярів (питання для самоконтролю та самоперевірки; тестові завдання та питання до кожної теми, глави, розділу, курсу; тематичний список рефератів або проектних робіт; список Інтернет-ресурсів, екзаменаційних питань до курсу, матеріалів, що є в медіатеці навчального закладу та ін.). Також виокремлено два основних технологічних етапи створення ЕОР: попередній (підготовка змістового наповнення з урахуванням вимог Державного стандарту країни та методичного забезпечення, необхідного для створення ЕОР) та етап безпосередньої розробки засобу [4, с. 19-20].

Враховуючи напрацювання провідних науковців, наведені вище, виокремимо такі технологічні етапи проектування ЕОР навчального призначення:

- підготовка змістового наповнення (теоретичний матеріал та добірка практичних вправ і завдань);

- розроблення та корекція ЕОР навчального призначення з урахуванням вікових особливостей учнів ЗП(ПТ)О та дотриманням принципу особистісного підходу;

- написання методичних рекомендацій з використання ЕОР навчального призначення у освітньому процесі ЗП(ПТ)О;

- тестова апробація ЕОР навчального призначення з попередніми навчальними тренінгами для вчителів та, в разі необхідності, остаточне його доопрацювання;

- впровадження розробленого ЕОР навчального призначення разом з відповідним методичним забезпеченням у освітній процес.

Якісний ЕОР, в тому числі ЕОР навчального призначення для професійної підготовки майбутніх кваліфікованих робітників, має враховувати специфіку організації освітнього процесу у ЗП(ПТ)О, що вимагає застосування



активних методів під час навчальної діяльності, уваги до мотиваційної її складової, забезпечення позитивного психологічного клімату, опори матеріалу на наочність, об'єктивного оцінювання навчальних досягнень учнів, дотримання здоров'язберезувальних вимог, зв'язку навчального матеріалу з виробничими процесами.

Зазначене вище потребує участі викладачів навчальних дисциплін, які обізнані в питаннях психофізіологічних особливостей учнів, педагогіки та дидактики, у процесі проектування ЕОР навчального призначення. Їхня співпраця із фахівцями-програмістами дозволить наповнити освітньо-інформаційне середовище ЗП(ПТ)О якісними ЕОР з належним науково-методичним забезпеченням, що сприятиме підвищенню ефективності освітнього процесу у ЗП(ПТ)О.

Про недостатню розробленість теоретичних засад оцінювання якості ЕОР зазначає також С. Г. Литвинова. Вона наголошує, що для розроблення критеріїв оцінювання ЕОР необхідно визначити складові структури даного виду ресурсів та їх особливості. На думку автора, ЕОР, залежно від функціонального призначення, містять змістову, програмну та методичну складові, які мають бути стандартизовані, відповідати тенденціям розвитку освіти і науки, традиційним дидактичним вимогам [5].

Інноваційними формами проектування та створення ЕОР навчального призначення, є використання хмарних технологій, які реалізують навчання у співробітництві і соціальне навчання, масові відкриті навчальні курси, навчання будь-де і будь-коли із використанням мобільних пристроїв, відкрите навчання із використанням вікі, Ютуб, блогів, віртуальних сайтів, on-line сервіси для освітнього процесу, спілкування, тестування; сховища файлів та спільний доступ; колективна спільна робота; електронна пошта тощо.

## **СПИСОК ЛІТЕРАТУРИ**

1. Енциклопедія освіти / Акад. пед. наук України ; голов. ред. В. Г. Кремень. – К. : Юрінком Інтер, 2008. – 1040 с.

2. Кізім С. С., Куцак Л. В., Люльчак С. Ю. Інтенсифікація професійної підготовки педагогів у закладах вищої освіти засобами мережевих технологій. Збірник наукових праць «Педагогічні науки». Херсон : Вид-во «Видавничий дім «Гельветика», 2017. Вип. LXXX, Т.3. С. 254-259.

3. Спірін О. М. Компетентнісний підхід у проектуванні професійної підготовки вчителя інформатики // Науковий часопис. Серія 5. Педагогічні науки: реалії і перспективи: Збірник НПУ імені М.П.Драгоманова. – 2007. – Вип. 7. – С. 150-156.

4. Андрущенко В. Електронна педагогіка : кроки в реалізації проекту / В. Андрущенко // Освіта. – 2007. – № 43 (5269). – С. 2-6

5. Литвинова, С. Г. Поняття та основні характеристики хмаро орієнтованого навчального середовища середньої школи [Електронний ресурс] / С. Г. Литвинова // Інформаційні технології і засоби навчання: електронне наукове фахове видання – 2014. – № 2 (40). – С. 26-41. – Режим доступу: [http://journal.iitta.gov.ua/index.php/itlt/article/view/970/756#.U2aW6IF\\_vzA](http://journal.iitta.gov.ua/index.php/itlt/article/view/970/756#.U2aW6IF_vzA)

**ОСОБЛИВОСТІ РОЗВИТКУ ЛОГІЧНОГО МИСЛЕННЯ ДІТЕЙ  
СТАРШОГО ДОШКІЛЬНОГО ВІКУ В КОНТЕКСТІ  
СУЧАСНИХ ПІДХОДІВ**

**Кривошея Тетяна Михайлівна,**

кандидат педагогічних наук, доцент

**Солоненко Вікторія Вікторівна,**

здобувач ступеня вищої освіти «магістр»

Вінницький державний педагогічний

університет ім. М. Коцюбинського

м. Вінниця, Україна

**Анотація.** У статті розглядаються особливості розвитку логічного мислення дітей старшого дошкільного віку в контексті сучасних педагогічних підходів. Проаналізовано роль логічного мислення як компонента когнітивного розвитку дітей, а також фактори, що впливають на його формування в дошкільний період. Акцентовано увагу на використанні в освітньому процесі закладу дошкільної освіти інноваційних технологій, які сприяють розвитку логічного мислення старших дошкільників.

**Ключові слова:** розвиток логічного мислення, діти старшого дошкільного віку, формування елементарних математичних уявлень, інноваційні технології, проєктне навчання, проблемні ситуації, інтегрований підхід.

Розвиток логічного мислення у дітей старшого дошкільного віку є одним із ключових завдань сучасної дошкільної освіти та освітнього напрямку «Дитина в сенсорно-пізнавальному просторі». Уміння аналізувати, робити висновки та знаходити зв'язки між явищами створює міцну базу для подальшого навчання у школі I ступеня. У сучасному суспільстві, де інформаційні технології й креативне мислення відіграють важливу роль, формування у дітей старшого дошкільного віку навичок логічного мислення стає необхідною умовою

сьогодення. Як зазначається в Базовому компоненті дошкільної освіти, використання сучасних підходів до навчання (діяльнісного, інтегрованого, компетентнісного, особистісно орієнтованого, соціокультурного, ігрового), реалізація самостійної творчої діяльності дитини в освітньому процесі, врахування вікових та індивідуальних особливостей психофізичного розвитку дітей є передумовою повноцінного подальшого життя дитини, забезпечує формування цілісної реалістичної картини світу дитини, основ світогляду [1, с. 33].

Логічне мислення є одним з найважливіших аспектів когнітивного розвитку особистості і відображає здатність людини до раціональної і систематичної обробки інформації. Цей вид мислення дозволяє індивідам робити висновки, оцінювати причинно-наслідкові зв'язки і розв'язувати проблеми на основі логічних правил та принципів [2, с. 12-13].

Логічне мислення включає здатність до абстрактного мислення, аналізу, синтезу, порівняння та узагальнення. Абстрактне мислення дозволяє людям виходити за межі конкретного досвіду й оперувати символами та поняттями. Це особливо важливо для розвитку наукового мислення та математичних здібностей. Аналіз полягає в розкладанні складних проблем на простіші компоненти, що робить їх більш керованими й зрозумілими. Синтез, навпаки, передбачає об'єднання окремих елементів в цілісну картину, що дозволяє бачити загальну структуру та взаємозв'язки між частинами. Порівняння дозволяє оцінювати подібності та відмінності між об'єктами чи явищами, що є ключовим для класифікації та розуміння світу. Узагальнення допомагає виділяти загальні властивості та закономірності, які можуть бути застосовані до різних ситуацій.

Основними характеристиками логічного мислення є послідовність, доказовість та об'єктивність. Послідовність передбачає дотримання певної логічної структури, яка забезпечує цілісність і системність розумового процесу. Доказовість полягає в обґрунтуванні висновків на основі наявних фактів та логічних правил. Об'єктивність вимагає відстороненості від суб'єктивних

упереджень і емоцій, що дозволяє оцінювати ситуацію неупереджено. Логічне мислення відіграє ключову роль у когнітивному розвитку особистості, оскільки воно забезпечує ефективність і результативність навчальної діяльності, сприяє формуванню критичного мислення та здатності до самостійного розв'язання проблем. Когнітивний розвиток, в свою чергу, включає не тільки розвиток інтелектуальних здібностей, але й формування загальної культури мислення, що містить етичні та моральні аспекти [3, с. 163].

Логічне мислення також тісно пов'язане з мовленнєвою діяльністю, оскільки мова є основним засобом вираження і передачі думок. Розвиток логічного мислення сприяє покращенню комунікативних навичок, оскільки допомагає структуровано і чітко формулювати думки, аргументувати свої позиції та переконувати інших. Це особливо важливо в умовах сучасного інформаційного суспільства, де здатність ефективно спілкуватися та обмінюватися інформацією є ключовою для професійного й особистого успіху.

Мислення у дітей старшого дошкільного віку стає більш аналітичним і рефлексивним. Вони починають використовувати логічні операції, такі як аналіз, синтез, порівняння та узагальнення. На цьому етапі мислення стає більш абстрактним, що дозволяє дітям розуміти загальні принципи та закономірності. Наприклад, вони можуть визначити загальні властивості предметів, групувати їх за певними ознаками та робити висновки на основі отриманих даних. Крім того, діти починають розуміти і використовувати причинно-наслідкові зв'язки, що є важливим для розвитку логічного мислення. Вони вчаться планувати свої дії, передбачати результати й аналізувати наслідки, що дозволяє їм краще орієнтуватися в навколишньому світі і розв'язувати проблеми.

Розвиток логічного мислення у дітей старшого дошкільного віку є важливим завданням сучасної педагогіки. Логічне мислення відіграє ключову роль у формуванні когнітивних здібностей дітей, що є основою для успішного навчання у школі та подальшому житті. Педагогічні підходи та методи, спрямовані на розвиток логічного мислення, можуть бути різноманітними та повинні враховувати індивідуальні особливості кожної дитини.

Як зазначають Л. Іщенко, Т. Кривошея, Т. Журавко, для побудови освітнього процесу з розвитку логіко-математичного мислення дітей старшого дошкільного віку необхідно дотримуватись таких психолого-педагогічних умов: створення розвивального середовища логіко-математичного спрямування в закладі дошкільної освіти; використання ігрових засобів навчання в контексті логіко-математичного розвитку старших дошкільників; взаємодія закладу дошкільної освіти і сім'ї з розвитку логічного мислення дітей старшого дошкільного віку [4, с. 879].

Розвитку логічного мислення дітей старших дошкільників сприяє впровадження в освітній процес ЗДО, і зокрема під час різних форм роботи за освітнім напрямом «Дитина в сенсорно-пізнавальному просторі», інноваційних технологій – технології формування логіко-математичної компетентності дітей дошкільного віку Л. Зайцевої, технології «Логічні блоки» З. Дьенеша, технології «Кольорові числа» Кюїзенера, технологія «Пізнавально-ігрові комплекси» В. Позднякової, технології інтерактивного навчання, технології критичного мислення, проектної технології, ТРВЗ-педагогіки та інші [5; 6; 7].

Крім того, розвитку логічного мислення сприяє також робота з математичними головоломками (Піфагор, Танграм, Колумбове яйце, Пентаміно, Архімедова гра, Гексаміно, Листочок та ін.), конструювання з різних матеріалів, залучення дітей до дослідницької роботи на математичному матеріалі та експериментування [8; 9].

Одним з важливих підходів до розвитку логічного мислення дітей старшого дошкільного віку є використання проблемного навчання, зокрема проблемних ситуацій. Це стимулює розвиток операцій логічного мислення, оскільки дитина змушена аналізувати ситуацію, висувати гіпотези, перевіряти їх та робити висновки. Проблемні ситуації можуть бути різноманітними: від простих побутових задач до складніших логічних головоломок. Важливо, щоб ці задачі відповідали віковим особливостям дітей та були цікавими для них.

Метод проектів також є ефективним підходом для розвитку логічного мислення у дітей старшого дошкільного віку. Проектна діяльність дозволяє

дітям працювати над довготривалими завданнями, що включають планування, дослідження, виконання та презентацію результатів. У процесі роботи над проєктами діти вчаться ставити цілі, планувати свої дії, аналізувати інформацію, робити висновки та презентувати свої результати. Проєктна діяльність також сприяє розвитку співпраці, комунікативних навичок та творчості.

Дидактичні ігри також є ефективним інструментом для розвитку логічного мислення, оскільки вони дозволяють дітям навчатися у невимушеній, ігровій формі. Ігри, що спрямовані на розвиток логіки, можуть включати головоломки, логічні задачі, конструювання, різноманітні математичні ігри тощо. Важливим аспектом є те, що такі ігри розвивають не лише логіку, але й увагу, пам'ять, просторове мислення та інші когнітивні навички [10, с. 35].

Крім того, інтеграція різних видів діяльності, різних освітніх напрямів також сприяє потужному розвитку логічного мислення дітей старшого дошкільного віку. Наприклад, інтеграція освітнього напрямку «Дитина в сенсорно-пізнавальному просторі» з освітніми напрямами «Дитина в природному довкіллі», «Мовлення дитини» допомагає одночасно працювати над формуванням елементарних математичних уявлень, природничих понять, розвивати логічне мислення та мовні компетенції. Інтегроване навчання дозволяє дітям бачити взаємозв'язки між різними предметами та застосовувати свої знання у різних контекстах.

У процесі розвитку логічного мислення важливо також використовувати різноманітні методи педагогічної діагностики для оцінки рівня розвитку дітей. Це дозволяє визначити індивідуальні особливості кожної дитини та адаптувати педагогічні методи відповідно до їхніх потреб. Діагностика може включати спостереження за дітьми, аналіз їхніх робіт, проведення спеціальних тестів тощо. На основі отриманих результатів можна коригувати освітній процес та підбирати найбільш ефективні методи для кожної дитини [11, с. 58].

Отже, розвиток логічного мислення у дітей старшого дошкільного віку залежить від ефективного використання в освітньому процесі ЗДО

різноманітних педагогічних підходів, інноваційних технологій, сучасних засобів навчання, які орієнтовані на індивідуальні та вікові особливості дітей. Інтерактивні методи, проблемне та проєктне навчання, ігрова діяльність виступають ефективними засобами стимулювання когнітивного розвитку дитини дошкільного віку, формують логіко-математичну компетентність, уміння встановлювати причинно-наслідкові зв'язки між предметами та явищами навколишнього середовища, висувати елементарні гіпотези, робити умовиводи, сприяють застосуванню операцій логічного мислення в різних видах діяльності як в освітньому процесі ЗДО, так і в повсякденному житті дитини дошкільного віку, формують цілісну картину світу.

### СПИСОК ЛІТЕРАТУРИ

1. Базовий компонент дошкільної освіти (нова редакція, від 12 січня 2021 р.) - Режим доступу: [https://mon.gov.ua/storage/app/media/rizne/2021/12.01/Pro\\_novu\\_redaktsiyu%20Bazovoho%20komponenta%20doshkilnoyi%20osvity.pdf](https://mon.gov.ua/storage/app/media/rizne/2021/12.01/Pro_novu_redaktsiyu%20Bazovoho%20komponenta%20doshkilnoyi%20osvity.pdf)
2. Баглаєва Н. І. Різні діти – різний підхід. *Дошкільне виховання*. 2006. № 6. С. 12–13.
3. Березовська Л. І. Теорія та методика формування елементарних математичних уявлень у дітей дошкільного віку : навчальний посібник. Івано-Франківськ : НАІР, 2022. 252 с.
4. Іщенко Л. В., Кривошея Т. М., Журавко Т. В. Психолого-педагогічні умови розвитку логічного мислення дітей старшого дошкільного віку в сучасному закладі дошкільної освіти. *Актуальні питання в сучасній науці*. №11(17). 2023. С. 874–885. DOI: [https://doi.org/10.52058/2786-6300-2023-11\(17\)-874-885](https://doi.org/10.52058/2786-6300-2023-11(17)-874-885)
5. Кривошея Т. М. Підготовка майбутніх вихователів до використання технологій дошкільної освіти у процесі формування елементарних математичних уявлень. *Актуальні проблеми дошкільної та початкової освіти в контексті європейських освітніх стратегій* : збірник матеріалів науково-практичної конференції викладачів і студентів інституту педагогіки, психології



і мистецтв (Вінниця, ВДПУ ім. М.Коцюбинського, 6-8 квітня 2016 р.) /за ред. Г.С.Тарасенко; Вінницький державний педагогічний університет імені Михайла Коцюбинського, інститут педагогіки, психології і мистецтв. – Вінниця: ТОВ «Нілан-ЛТД», 2016. Вип. 5. С. 291–293.

6. Кривошея Т. Блоки Дьенеша як засіб розвитку логічного мислення дітей у контексті європейських освітніх підходів. *Актуальні проблеми дошкільної та початкової освіти в контексті європейських освітніх стратегій*: збірник матеріалів науково-практичної конференції викладачів і студентів інституту педагогіки, психології і мистецтв / за ред. Г.С.Тарасенко. Вінниця: Нілан-ЛТД, 2014. Вип. 3. С. 42-47.

7. Позднякова В. В. Розвиток логіко-математичної компетентності дітей дошкільного віку. Харків: Основа, 2011. 349 с.

8. Кривошея Т. Математичні головоломки: формуємо сенсорно-пізнавальну, логіко-математичну та дослідницьку компетентності дітей. *Палітра педагога*, 2021. № 1. С.3- 8.

9. Karuk, I., Kolesnik, K., Kryvosheya, T., Prysiazhniuk, L., Shykyrynska, O. V. (2021). Organization of group activities of older preschool children in the process of experimenting. SOCIETY. INTEGRATION. EDUCATION. Proceedings of the International Scientific Conference. Volume II. School Pedagogy. Preschool Pedagogy. May 28th-29th, 2021. Rezekne, Rezekne Academy of Technologies, 2021, p.729-743. DOI: <https://doi.org/10.17770/sie2021vol2.6247> .

10. Вакуленко Т. М. Як стати Монтессорі-педагогом в Україні. *Дошкільне виховання*. 2014. № 8. С. 35–36.

11. Дорошенко Т. М., Мацько В. В. Теорія та методика формування елементарних математичних уявлень: навч. посібник. Кременчук: ПП «Бітарт», 2019. 96 с.

**МЕТОДОЛОГІЧНІ ЗАСАДИ ФОРМУВАННЯ ГОТОВНОСТІ  
МАЙБУТНІХ ВИКЛАДАЧІВ ЗВО ДО  
ПРОФЕСІЙНОГО САМОРОЗВИТКУ**

**Лазоренко О. С.**

Магістрант 2 курсу, кафедри педагогіки  
Луганський національний університет  
імені Тараса Шевченка,  
м. Полтава, Україна

**Анотація:** у статті схарактеризовано методологічні засади формування готовності майбутніх викладачів ЗВО до професійного саморозвитку. Визначено поняття «професійний саморозвиток», «готовність до професійного саморозвитку». Представлено структуру готовності майбутніх викладачів ЗВО до професійного саморозвитку. Визначено критерії сформованості готовності майбутніх викладачів ЗВО до професійного саморозвитку.

**Ключові слова:** професійна підготовка, саморозвиток, професійний саморозвиток, самовдосконалення особистості, готовність до професійного саморозвитку.

Модернізація системи освіти в Україні зумовлює необхідність формування особистості майбутнього викладача ЗВО, конкурентоспроможного на ринку праці, компетентного, здатного здійснювати педагогічну дію на високому рівні. Суспільний ідеал сучасного викладача нерозривно пов'язаний із формуванням його спрямованості: на успішну професійну діяльність; на вироблення власного індивідуального стилю професійної діяльності; на пошук нових шляхів самореалізації та самоствердження. Означене актуалізує проблему професійного самовдосконалення майбутнього викладача, як фактор його розвитку та саморозвитку. Тому важливою складовою освітнього процесу в ЗВО має бути забезпечення відповідної підготовки майбутніх викладачів,

формування їхньої готовності до професійного саморозвитку. Необхідно, щоб сучасний викладач ЗВО теоретично та практично був здатний проаналізувати свої професійні можливості та сформувавши програму професійного зростання.

У контексті дослідження уваги набувають наукові розробки проблеми професійної підготовки, які висвітлено в працях О. Акімової, Б. Бриліна, Г. Васяновича, О. Гомонюк, Н. Гузій, О. Дубасенюк, І. Зязюна, О. Коберника, А. Коломієць, В. Кременя, О. Куцевол, Н. Мозгальової, Н. Ничкало, В. Радула, О. Отич, Н. Побірченко, С. Сисоєвої, В. Штифурак.

Концептуальним основам теорії професійного саморозвитку особистості присвячені праці А. Арета, І. Бежа, Б. Бім-Бада, В. Краєвського, Л. Божович, М. Боришевського, Л. Виготського, І. Зязюна, О. Кочетова, О. Леонтєва, С. Рубін-штейна, Л. Рувинського та ін.

Методичні аспекти організації саморозвитку свисвітлені в наукових розвідках Н. Болдирева, В. Бондаревського, Я. Колдунова, О. Кучерявого, В. Оржеховської, Г. Селевка, І. Середи, В. Сухомлинського та ін. Технологічні аспекти організації самовдосконалення особистості розглядаються в наукових наробках Л. Гашпар, С. Даньшевої, А. Калініченко, І. Краснощок, А. Тубельського та ін.

Провідною ідеєю нашого дослідження є положення про те, що формування готовності майбутніх викладачів ЗВО до професійного саморозвитку є пріоритетним напрямом їхнього професійного становлення. Втілення зазначеної ідеї передбачає зміни традиційних підходів до підготовки викладачів ЗВО до професійного саморозвитку на основі надання цьому процесу неперервності та інноваційності.

Теоретичне осмислення феномену професійного саморозвитку дає можливість стверджувати, що цей феномен має різнопланову інтерпретацію.

Вітчизняні науковці самовдосконалення та саморозвиток досліджують в якості явища, процесу, стану, засобу, результату та тлумачить як: формування людиною своєї особистості відповідно до свідомо поставленої мети (В. Давидов); вища форма виявлення саморуху особистості, що розвивається, в

якій вона виступає суб'єктом свого розвитку (І. Зязюн); засіб професійного становлення й розвитку, якісного руху до найвищих рівнів педагогічної майстерності (О. Кучерявий).

В основу концепції нашого дослідження покладено ідею про самопізнання та професійний саморозвиток майбутніх викладачів ЗВО на етапі професійної підготовки, що відповідає особистісно і компетентісно зорієнтованій доктрині освіти. Концепція дослідження ґрунтується на визнанні положення, що професійну підготовку майбутніх викладачів у ЗВО потрібно будувати на основі комплексного підходу до проєктування змісту і використання методів, засобів і форм навчання та індивідуального підходу, який забезпечує не тільки всебічний розвиток майбутніх викладачів, а й поетапне формування їхньої готовності до професійного саморозвитку відповідно до можливостей, здібностей і навчальних досягнень. Таку підготовку трактуємо як цілісну науково-методичну систему на засадах методологічних підходів, що забезпечить підвищення якості підготовки майбутніх викладачів ЗВО до професійного саморозвитку.

На підставі аналізу теоретичних джерел із проблеми дослідження професійний саморозвиток розуміємо як свідому діяльність фахівця, спрямовану на повну самореалізацію себе як особистості в професії.

Теоретико-методологічною основою формування готовності майбутніх викладачів ЗВО до професійного саморозвитку визначено низку підходів. Аксіологічний підхід є одним з базових у вивченні досліджуваної проблеми, оскільки сучасна суспільна свідомість все більше утверджується в думці про те, що людство переживає різкі зміни. Його застосування необхідне тому, що майбутній викладач є особистістю зі сформованою системою цінностей, якою він керується у своїх соціальних та професійних взаємодіях. Ця система цінностей визначає характер і спрямованість його взаємодії в умовах освітнього процесу. І від того, як вона співвідноситься з ціннісними орієнтаціями суспільства, колективу, соціальної спільноти, інших людей, залежить конструктивний або деструктивний характер професійної діяльності

майбутнього викладача. Аксиологічний підхід спонукає під час відбору змісту, методів, форм підготовки майбутніх викладачів ЗВО до професійного саморозвитку враховувати їхні ціннісні орієнтації. Сутність антропологічного підходу при розгляді професійного саморозвитку майбутнього викладача ЗВО полягає в тому, що цей процес визначається формувальним у становленні особистості майбутнього педагога, передбачає постійне усвідомлення значущості вивчення самого себе, своїх здібностей, можливостей з метою свідомої зміни особистісних і професійно значущих якостей, посилення мотивації пізнавальної активності щодо опанування педагогічної професії, є передумовою набуття найвищого рівня професійної майстерності.

Антропологічний підхід виконує в самовдосконаленні та саморозвитку особистості: теоретико-методологічну (вивчення особистості як цілісності); гуманістичну (розвиток особистості, реалізація її його творчого потенціалу); інтегративну (вивчення розвитку особистості з позиції її залучення до культурних і професійних цінностей з використанням відомостей різних наук про людину); ціннісно-орієнтовану (орієнтація педагогічного процесу на особистісні та професійні цінності); розвивальну (удосконалення професійної майстерності); рефлексивну (ретроспективний погляд на історію розвитку особистості, пов'язану із самоосвітою та самовихованням) функції [3, с. 375]. Акмеологічний підхід забезпечує підготовку майбутніх викладачів до безперервного професійного саморозвитку як особистостей, орієнтованих на високий професіоналізм. У контексті нашого дослідження акмеологічний підхід відкриває можливості розгляду професійного саморозвитку: як вищої форми розвитку; умови щодо задоволення потреби майбутнього викладача ЗВО утвердитися в своїй ролі; основи щодо досягнення ним найвищих показників у професійній діяльності та перевершення самого себе. З позицій цього підходу становлення та саморозвиток майбутнього педагога розглядається як досягнення його професійного «акме», а саме: підвищення рівня самосвідомості, самопізнання, свідоме володіння прийомами самоосвіти та самовиховання на основі продуктивної позитивної «Я»-концепції, що

характеризується рухом від «Я»-реального до «Я»-ідеального та усвідомленим керуванням розвитком «Я». Акмеологічний підхід дозволяє проєктувати етапи професійно-особистісного сходження майбутнього викладача від однієї вершини до іншої з метою досягнення ним найвищого рівню професіоналізму [4, 314]. Підґрунтям досягнення акме-вершин у професійній діяльності є усвідомлення майбутнім викладачем константи, що його творчий самовиховний потенціал розвиватиметься на основі знань про себе як майбутнього професіонала, самоцінного ставлення до змісту моделі фахівця, уявлень щодо самовиховної діяльності. Це вимагає від майбутнього викладача визначення свого місця в оточуючому світі, свідомий, активний розвиток фізичних, інтелектуальних і моральних якостей, духовний «саморух». Діяльнісний підхід у контексті дослідження передбачає таку організацію освітнього процесу, за якої майбутній викладач діє з позиції активного суб'єкта пізнання, у якого цілеспрямовано формуються навчальні вміння стосовно професійного саморозвитку, планування етапів діяльності з професійного саморозвитку, її виконання та регулювання. Діяльнісний підхід до з'ясування сутності професійного саморозвитку майбутнього викладача ЗВО базується на уявленні про діяльність як невід'ємного складника структури особистості, фактора її розвитку та саморозвитку, шляху до професійного становлення. У процесі професійного саморозвитку майбутній викладач виступає як активний суб'єкт пізнання, у якого цілеспрямовано формуються вміння до самовиховання, його планування, виконання, регулювання та оцінки результатів власної діяльності. Саме через діяльність і в процесі діяльності відбувається самоактуалізація особистості майбутнього викладача ЗВО, його професійне самовдосконалення. Компетентнісний підхід передбачає пріоритетну орієнтацію на напрями: здатність до навчання, самовизначення, самоактуалізація, розвиток індивідуальності особистості. Орієнтація на компетентнісний підхід та створення ефективних механізмів його впровадження є однією з умов оновлення змісту вищої освіти й навчальних технологій, їхнього узгодження із сучасними потребами, інтеграції до світового

освітнього простору. Синергетичний підхід дає можливість по-новому підійти до розроблення проблем розвитку педагогічного процесу, трактуючи його з позиції відкритості, співтворчості та орієнтації на саморозвиток. Системний підхід забезпечує дослідження безперервного професійного саморозвитку майбутніх викладачів ЗВО як багатоаспектного поняття зі взаємопов'язаними і взаємозалежними елементами. Система самовдосконалення майбутнього викладача, на думку І. Зязюна, охоплює п'ять структурних компонентів: самопізнання, планування роботи над собою; реалізація програми самовиховання, її контроль, а також комплекс методів і прийомів власного вдосконалення (самопостереження, самоаналіз, самооцінювання, самопрогнозування, самозобов'язання, самопереконання, самонавіювання тощо), які інтегровані в єдине ціле та спрямовані на професійне становлення майбутнього педагога, розвиток його активності щодо власних змін, збагачення особистісного потенціалу [3]. Сучасність характеризується зростанням обсягу інформації, що спричиняє фрагментарність сприйняття світу, соціальну дезадаптацію, напруженість у відносинах людини. Для протистояння хаосу та вироблення правил поведінки необхідні нові стратегії освіти. У зв'язку із цим сучасними дослідниками ведуться інтенсивні пошуки методології, на основі якої можливе здійснення інтеграції. Такі об'єднання є природною підставою для виникнення сфери інтердисциплінарності та з'ясування особливостей її функціонування. Означене зумовлює врахування методологічних засад інтердисциплінарного підходу.

Використання обґрунтованих підходів як методологічної основи професійного саморозвитку майбутнього викладача ЗВО забезпечує: його ефективність; усвідомлення особистістю себе; активізацію механізмів саморегуляції; здійснення власної активності з метою становлення та розвитку; досягнення найвищого рівня професіоналізму. Поєднання зазначених підходів як методологічної основи концепції підготовки майбутніх викладачів ЗВО до професійного саморозвитку уможливорює теоретичне вивчення шляхів і способів розв'язання досліджуваної проблеми [3].

Готовність майбутніх викладачів ЗВО до професійного саморозвитку тлумачимо, як здатність здобувачів здійснювати цілеспрямовану рефлексивну діяльність, пов'язану з проєктуванням і реалізацією якісних особистісних змін, а також можливість реалізації на практиці свого суб'єктного досвіду в галузі професійного самовизначення та самореалізації [4].

Готовність майбутніх викладачів ЗВО до професійного саморозвитку, як інтегративну якість особистості диференціюємо сукупністю сформованих її структурних компонентів (емотивного; когнітивного; операційно-діяльнісного; рефлексивно-оцінного).

На основі аналізу змістових характеристик та виокремлених складових визначено критерії сформованості готовності майбутніх викладачів ЗВО до професійного саморозвитку (мотиваційно-ціннісний - ціннісне усвідомлення необхідності цілеспрямованого професійного саморозвитку; знаннєвий, рівень одержаних професійно спрямованих знань; праксеологічний, сформованість практичних умінь і навичок, необхідних для професійного саморозвитку; рефлексивний – спрямованість на самоаналіз, самооцінку власного професійного саморозвитку), які конкретизовано в комплексі відповідних показників.

## **СПИСОК ЛІТЕРАТУРИ**

1. Зязюн, І.А. Педагогічна майстерність: підручник. Київ: СПД Богданова А.М., 2008. 375 с.
2. Усатенко Т. Постнекласична парадигма українознавства. Професійна мистецька школа у системі національної освіти: Матеріали міжнародної науково-практичної конференції. Київ-Чернівці. С. 314-315.
3. Кузікова С. Б. Психологічні основи становлення суб'єкта саморозвитку в юнацькому віці: монографія. Суми: МакДен, 2011. 412 с.
4. Фрицюк В. А. Професійний саморозвиток майбутнього педагога: монографія. Вінниця: ТОВ «Нілан ЛТД», 2016. 364 с



**КРОС-КУЛЬТУРНА ОСВІТА: ЯК НАВЧАТИ ПОВАГИ ДО  
МІЖКУЛЬТУРНОЇ РІЗНОМАНІТНОСТІ.  
СОЦІОЛОГІЧНА ПЕРЕДУМОВА**

**Лебідь Ольга Миколаївна**

старша викладачка

Білоцерківський інститут неперервної

професійної освіти

м. Біла Церква, Україна

**Анотація.** Стаття піднімає проблему спілкування української молоді з іноземцями. Згадується, що окрім відмінних рис, які притаманні кожній нації, через які можуть виникати конфлікти при контакті, є загальнолюдські цінності. Саме ці цінності допоможуть будувати партнерські відносини з усіма, в тому числі, з іноземцями. І тут існує проблема. Виховання української молоді подекуди залишає бажати кращого. Батьки невідомо по якій причині заводять дітей, що їх стимулює, якщо вони намагаються більше часу проводити без дітей, а їх виховання перекласти на навчальний заклад. В українському суспільстві існує така проблема, як створення сім'ї і народження дітей при досягненні батьками певного віку, під тиском неписаних законів в народі, а не бажання мати дітей, що призводить до недостатньої уваги дітям від батьків. Саме виховання дітей навчальними закладами, для того, щоб покращити ситуацію в Україні, і зробити її конкурентоспроможною на світовій арені, піднімається у статті.

**Ключові слова.** Суспільство, іноземці, спілкування, партнер, партнерські відносини, діалог, навчальний заклад, іноземний, міжнародний, мова, культура, школа, діти, студенти, викладачі.

**Основний текст статті.** *Вступ.* В нинішньому суспільстві в процесі глобалізації дуже важливим є вміння спілкуватись з представниками інших

народів. Особливо це актуально під час навчання, коли студенти з різних країн обмінюються досвідом і разом здійснюють пошук вирішення проблем, що виникають у різних країнах, використовуючи різні підходи, що могли сформуватись лише у різних менталітетах. Таке різноманіття у командах допоможе при пошуку неординарних рішень. Проте студенти, якими обмінюються країни, часто не спілкуються між собою, а лише всередині своїх національних груп, що знижує продуктивність такого способу навчання. Студентів і учнів в школах необхідно виховувати та навчати компетентності спілкування з представниками інших країн.

*Результати дослідження.* Існують різні прошарки формування міжнаціональної взаємодії, її можна здійснювати при вивченні іноземних мов. Це комунікативна, мовна, мовленнєва, міжкультурна компетентності. На основі цих поглядів на проблему іноземні студенти здобувають компетентності при вивченні української мови, чи навпаки, українці – закордоном. При комунікативній компетентності студент моделює ситуацію, при якій має налагодитись зв'язок, попередивши конфлікт, вивчає загальні навички спілкування. Мовленнєва компетентність передбачає використання висловлювань іноземної мови, які будуть сприйматись адекватно у бесіді. Мовна компетентність – це використання синонімів, різноманіття вираження однієї і тієї ж думки різними способами, словниковий запас. Міжкультурна компетентність – це здатність підлаштувати свою поведінку під типовий образ іншої національності, зібравши додаткову інформацію. Тобто, при вивченні іноземної мови недостатньо знати її, як предмет, необхідні різні «м'які навички», які сприймаються майже на підсвідомому рівні.

Для українців стоїть проблема: вони асимілювались з росіянами, тепер намагаються розчинитись в ЄС, вважаючи англійську мову престижнішу за свою уже не перший рік. Немає заклику втрачати свої корені, асимілюватись і вчитися чужому без необхідного бажання. Для досконалого вивчення мови в вузько спеціалізованих університетах доцільно практикувати виховання таких компетентностей, щоб людям в світі було легше зрозуміти один одного. Проте

це не повинно бути обов'язково у кожному університеті, як звичайне базове вивчення мови. Англійська мова, яка вивчається в українських університетах, як обов'язкова, передбачає лише поверхнєве ознайомлення з культурою її носіїв.

У повсякденному житті представники іншої національності ідентифікуючи іноземця, не ображаються, якщо він намагається виражати свої думки незвичним чином.

Навички спілкування з іноземцями, якщо вони здобуваються всередині країни її громадянами, потрібні для саморозвитку, за бажанням, для вивчення майбутніх або теперішніх іноземних партнерів, їх мислення, для формування добросовісних відносин. Це робиться при потребі виконати певну роботу, зблизитися з діловими (або і не тільки) партнерами. Таке навчання відбувається для студентів, які в майбутньому бажають спілкуватись з представниками різних націй, подорожувати, чи на території тих держав, де відбувається навчання українських студентів тої мови. При вивченні іноземної мови спеціалізовано, має бути і оцінка результатів такого навчання.

Краще допомагає засвоювати такі компетенції методика з рольовими іграми, інтерв'ю, проблемними завданнями. Таку схему можна побудувати між представниками різних націй. Як би вони себе повели в реальному житті, якби склалась певна ситуація, дана в задачі, і яка була б реакція в учасників на фрази, поведінку один одного.

Крім особливостей, які відрізняють представників різних країн, є спільні загальнолюдські поняття, які їх об'єднують. Саме вихованням таких цінностей і повинні займатись всі навчальні заклади. Іноді батькам не вистачає досвіду чи здібностей, для того, щоб виховувати своїх дітей правильно. А вчителі (викладачі) через низький рівень життя, низькі зарплати та відсутність необхідної підтримки, також не можуть виправляти помилки батьків. Тому система освіти повинна вдосконалюватись, щоб забезпечити вихованців всією необхідною інформацією про те, як себе необхідно поводити в суспільстві.

Проблемою засвоєння знань і байдужості учнів, студентів до навчання є

перевантаження. Іноді програми складені так, що перевантажують мозок учнів, що стосується середньої школи, коли замість вузької спеціалізації, дітей намагаються навчити всього і відразу, що лише травмує їх. У студентів в університетах не існує правильного поняття про те, як планувати своє життя так, щоб організм завжди отримував достатньо відпочинку та харчування. Поки що успішні студенти, учні є такими тому, що вміють вчитись, і їм про те розповідають батьки вдома. Якщо цю функцію візьмуть на себе навчальні заклади – успішність значно зросте. Проте нагорода повинна відповідати навантаженню.

Поваги до вчителів, така як вона була в СРСР уже немає, хоча ті стандарти навчання не можуть влаштувати нас при нинішніх реаліях. Ми спостерігаємо картину: учні не поважають вчителів, дозволяють собі їх принижувати навіть на уроках, заважають навчатись тим, хто має бажання, а батьки не бажають розбиратись з тим, що хоче їхня дитина, вони хочуть десь її залишити на час роботи (і не тільки). Тобто це соціальна проблема в Україні: такі люди не вміють себе поводити в суспільстві, не поважають старших і взагалі не вміють будувати партнерських відносин. Таким особам у майбутньому немає місця в цивілізованому суспільстві. Вони не зможуть спілкуватись з іноземцями, вони будуть проявляти їм таку ж неповагу як і до однолітків, вчителів чи колег.

Тому проблема стоїть у наступному: у СРСР було дозволено свавілля вчителів, в Україні багато дозволяється учням. Що стосується студентів, які навіть платять за навчання, часто можна спостерігати обмеження їхніх прав, маніпуляції владою, яку мають деякі викладачі, адміністрація закладу. Студенти вміють будувати партнерські відносини, але вони часто будуються не на користь всього суспільства, а – деяких осіб, і це може нашкодити великій кількості людей у перспективі.

Нам необхідно знайти «золоту середину» щоб з українських учнів, студентів виховувались люди, які будуть адекватно сприйняті в суспільстві інших держав. Необхідно витренувати у них елементарну повагу до інших

людей. Не вистачає відповідальності, яку б несли не лише батьки, але й самі діти. Така проблема стоїть в деяких інших країнах, коли дітям багато чого дозволяється, а батькам заборонено давати адекватні зауваження. Необхідно переглянути законодавство, у якому неповнолітні будуть нести певну відповідальність за свої дії, а вчителі будуть здатні застосувати санкції. Такі особи уже не будуть піддаватись корупції, тиску чи іншим маніпуляціям у вищих навчальних закладах, якщо вони в школі будуть привчені до справедливості і адекватної відповідальності.

У сучасній картині світу перетинаються культури, які знаходяться в постійному діалозі та взаємодії, що є джерелом взаємозбагачення народів через взаємний вплив і проникнення. Водночас така різноманітність стає джерелом напруги і причиною конфліктів. Представники різних мовних груп по-різному сприймають світ. За кожним словом стоїть культурне тло, носій мови формує своє світосприйняття на основі закріплених у свідомості народу понять. Відмінність у мовних картинах світу породжує проблему подолання мовних і культурних бар'єрів.[1]

Із цього випливає: гострі слівця, які дітки вивчили уже в дитячому садку, слухаючи батьків, і які вживаються у повсякденній мові українців, і які використовуються для деструктивної дискусії, негативно сприймаються носіями мови. Із власного досвіду можемо спострігати таку картину: іноземці, які приїжджають на територію нашої держави, часто вивчають нецензурні вислови, і відчують себе добре прийнятими в українському суспільстві. Наша реакція на таке часто буває сміх, і іноземці часто думають, що це – правильна поведінка. Це не розповсюджується на ділове спілкування на вищих рівнях управління, проте в деяких університетах така поведінка серед студентів спостерігається. Нашому суспільству необхідно визначитись: чи викоринити нецензурну лексику із своєї культури, чи визнати її прийнятною. Тому що ми знаходимось у когнітивному дисонансі. І виходить, що окремі індивідууми не можуть обрати тип поведінки, щоб не бути вигнанцями у суспільстві, бо обидва типи можуть бути висміяні/осуджені. Тим більше, це стосується іноземних

гостей.

Як громадяни будуть здатні вивчати способи взаємодії з іншими націями, щоб не причинити конфлікт? Вивченням співпраці з представниками інших національностей займаються не всі. Це ціла наука, яка може мати багато розгалужень, і університети, що займаються міжнародними відносинами в плані спілкування, вивчення мови, культури, дипломатії, мають багато різних факультетів та предметів, які стосуються тільки цього напрямку.

Здається, було б добре, якби ніяких націй не було, а були лише земляни, не було війн і непорозумінь. Але чи можливо це? Звідки взялися нації? Раніше націй не було, а люди, які розділяли себе по релігійній ознаці влаштовували через це війни. Схожі, здавалося на перший погляд, «братські народи» з однією релігією і схожою культурою, також тепер воюють. Мід собою протистояли різні раси. Але якщо копнути глибше, не раси воювали між собою, а окремі особи намагались отримати більше ресурсів за рахунок іншого, використовуючи його життя для власного збагачення. А війни будуть діяти доти, допоки це вигідно сильним всесвітнім елітам.

Через міжплемінні війни багато африканців, яких захоплювали в полон, ставали рабами. Тож війна була вигідною справою як для переможців, так і для пожадливих работорговців. Рабами ставали і ті, кого викрадали африканські торговці з глибини материка. Продати в рабство можна було будь-кого, навіть вельможу, який втратив милість короля.[2]

Нації — це продукт свідомих дій еліт, наслідок цілеспрямованої трансформації культурно-етнічних спільнот у політичні. Нація є продуктом модерної епохи, наслідком виникнення, розвитку та дії таких модерних явищ, як капіталізм, Промислова революція, бюрократична держава, секуляризація суспільної свідомості тощо. Уже в XVI ст. деякі «донаціональні» держави (Англія, Франція, Іспанія й Голландія) користувалися можливостями раннього ринкового капіталізму та перевагами добре організованого адміністративного апарату для економічної експлуатації периферійних і напівпериферійних територій (Східна Європа, Центральна й Латинська Америка, Азія й Африка).

Внаслідок «нерівномірного» розвитку і поділу країн на передові й відсталі виникає опір останніх першим. Периферійні еліти прагнуть «наздогнати» передові країни і з цією метою вдаються до політики мобілізації мас. У модерних умовах ця проблема вирішується за західним зразком — маси об'єднуються в «націю». «...Нерівномірний розвиток, — зауважує марксистський публіцист й історик Том Нейрн, — неухильно призводить до виникнення імперіалістичної політики центру щодо периферії; одна за одною ці периферійні області змушені адекватно реагувати на політику панування, намагаючись, з одного боку, протистояти їй, а з іншого — скористатися її позитивними моментами. Єдиний можливий варіант — це шлях значною мірою «ідеалістичної» політичної та ідеологічної мобілізації, мета якого - прискорений розвиток на основі власних ресурсів: основою для цього стає «нація». [3] Тобто нації були створені синтетично для того, щоб створювати певне протистояння і заробляти на цьому гроші.

Завдяки світовим та європейським тенденціям, викладання іноземних мов надає перевагу використанню інноваційних технологій, таких як онлайн-платформи, віртуальна реальність, та інтерактивні мультимедійні засоби, що допомагають покращити якість освіти та краще залучити учнів до навчального процесу.[4]

**Висновки.** Отже, наше з вами завдання – це по максимуму будувати товариські відносини з усіма людьми, не вестись на провокації, не вірити першому емоційному слову, яке бачимо чи чуємо в інтернеті. Раніше нам говорили, що в Європі неправильні цінності, тепер виявилось, що цінності неправильні були у нас. Проте ми повинні зберігати свої цінності, жити так, як зручно нам, не шкодячи оточуючим. У спілкуванні із представниками різних національностей необхідно пам'ятати ці прості істини і навчати цьому дітей у школах, виховувати студентів в університетах. Тепер госпро стоїть питання критичного сприйняття інформації, якою забруднений простір в Інтернеті і не тільки. Такі питання піднімаються у навчальних закладах та соціальній рекламі. Краще зрозуміти один одного допоможе вивчення іноземних мов за допомогою

інноваційних технологій.

## СПИСОК ЛІТЕРАТУРИ

1. Костюк С. С. Розвиток компетентностей міжкультурної комунікації студентів-іноземців на основному етапі навчання української мови : дис. ... канд. пед. наук : 13.00.02. Кривий Ріг, 2018.

URL: <https://core.ac.uk/download/185262263.pdf> (дата доступу 08.10.2024)

2. Шлях рабів. Сторінки ганебної історії. URL: <https://www.jw.org/uk/%D0%B1%D1%96%D0%B1%D0%BB%D1%96%D0%BE%D1%82%D0%B5%D0%BA%D0%B0/%D0%B6%D1%83%D1%80%D0%BD%D0%B0%D0%BB%D0%B8/g201105/%D0%A8%D0%BB%D1%8F%D1%85-%D1%80%D0%B0%D0%B1%D1%96%D0%B2-%D0%A1%D1%82%D0%BE%D1%80%D1%96%D0%BD%D0%BA%D0%B8-%D0%B3%D0%B0%D0%BD%D0%B5%D0%B1%D0%BD%D0%BE%D1%97-%D1%96%D1%81%D1%82%D0%BE%D1%80%D1%96%D1%97/> (дата доступу 08.10.2024)

3. Нації з'явилися недавно, їх раніше не було. Більше того – їх винайшли. URL: <https://artefact.org.ua/history/natsiyi-z-yavylysyia-nedavno-yih-ranisce-ne-bulo-bilshe-togo-yih-vynajshly.html> (дата доступу 08.10.2024)

4. Презентація "Модернізація іншомовної освіти у контексті світових та євроінтеграційних процесів. Зміщення акцентів... URL: <https://naurok.com.ua/prezentaciya-modernizaciya-inshomovno-osviti-u-konteksti-svitovih-ta-evrointegracijnih-procesiv-zmischennya-akcentiv-u-bik-produktivno-komunikativno-diyalnosti-uchnya-yak-sub-ekta-navch-416227.html> (дата доступу 08.10.2024)



**ВІДБІР ТА РОЗРОБЛЕННЯ ЗАДАЧ ПРАГМАТИЧНОГО ЗМІСТУ В  
ПРОЦЕСІ ДИСТАНЦІЙНОГО НАВЧАННЯ ХІМІЇ  
УЧНІВ ОСНОВНОЇ ШКОЛИ**

**Лупашко Валерія Анатоліївна,**

Студентка

**Решнова Світлана Федорівна**

к.п.н, доцент

Херсонський державний університет

м. Херсон, Україна

**Анотація.** У статті розглядається можливість впровадження задач із прагматичним змістом у процес дистанційного навчання хімії для учнів основної школи, що має на меті покращення якості освітнього процесу. Підкреслюється важливість розвитку ключових компетентностей учнів через завдання, що безпосередньо пов'язані з реальними життєвими ситуаціями. Такий підхід сприяє не лише кращому засвоєнню навчального матеріалу, але й підвищенню рівня зацікавленості та мотивації до вивчення хімії. Також увага акцентується на важливості формування у школярів критичного мислення, яке є однією з ключових навичок сучасної освіти. Використання дистанційної форми навчання в даному контексті показує свою ефективність у розвитку як теоретичних знань, так і практичних навичок, не збільшуючи при цьому навчальне навантаження на учнів. Стаття також обговорює можливі методи оцінювання, що дозволяють об'єктивно виміряти прогрес учнів у формуванні цих компетентностей у процесі дистанційного навчання.

**Ключові слова:** дистанційне навчання, хімія, прагматичний зміст, основна школа, критичне мислення, компетентності.

**Постановка проблеми.** Сучасна система освіти перебуває в процесі значних трансформацій, пов'язаних з розвитком технологій та поширенням

дистанційних форм навчання. Особливо гостро ця проблема постає в шкільній освіті, де дистанційна форма навчання має відповідати якості традиційних методів. Потреба в інноваційних підходах до викладання хімії зумовлена не лише вимогою відповідати новим освітнім стандартам, але й необхідністю розвитку у школярів ключових компетентностей та навичок, які допоможуть їм адаптуватися до швидко змінюваних умов сучасного світу. Особливо важливим у цьому контексті є впровадження задач прагматичного змісту, які дозволяють учням застосовувати знання на практиці та зрозуміти значущість хімічної освіти в реальному житті. Однак, реалізація такого підходу у дистанційній формі навчання вимагає ретельного відбору та розроблення задач, які б відповідали віковим особливостям учнів, підтримували їхню мотивацію до вивчення хімії та сприяли формуванню критичного мислення.

У процесі дистанційного навчання виникає потреба у створенні матеріалів, які б не лише відповідали змісту навчальної програми, але й мали практичне спрямування, пов'язане з повсякденним життям учнів. Такий підхід сприяє більш глибокому засвоєнню знань і розумінню важливості хімії для сучасного світу, але водночас існує проблема обмеженості часу на розробку та впровадження таких задач у навчальний процес.

**Аналіз досліджень і публікацій.** Теоретичною основою для розроблення задач з прагматичним змістом у хімії стали праці багатьох провідних учених і методистів, серед яких особливо слід відзначити роботи таких авторів, як Буринська Н. М. [1, с. 56-65], Васецька Л. В. [2, с. 105], Попель П. П. [7, с. 136], Ярошенко О. Г. [15, с. 160]. У цих дослідженнях висвітлено важливість використання задач з практичним змістом у процесі навчання хімії для формування в учнів наукового мислення та розуміння навколишнього світу. Дослідники наголошують на тому, що задачі з прагматичним змістом допомагають учням засвоїти не лише теоретичні знання, а й сформувати практичні навички їх застосування у повсякденному житті. При цьому систематичне використання таких задач сприяє формуванню цілісного бачення предмета хімії та підвищує інтерес до навчання.

Незважаючи на значну кількість публікацій, присвячених задачам з практичним змістом у хімії, питання їх адаптації до умов дистанційного навчання залишається мало дослідженим. Відсутність методичних рекомендацій щодо впровадження таких задач у дистанційні курси з хімії обмежує можливості ефективної організації навчального процесу. Тому необхідним є подальше дослідження проблеми, що полягає в оптимізації розроблення задач з прагматичним змістом, які б відповідали сучасним освітнім вимогам і сприяли б розвитку ключових компетентностей учнів у дистанційному навчанні.

**Виклад основного матеріалу.** Відбір та розроблення задач прагматичного змісту є важливою складовою ефективного дистанційного навчання хімії для учнів основної школи. Такий підхід дозволяє зробити навчання більш цікавим та практично спрямованим, що вкрай важливо в умовах віддаленого навчання, коли учні можуть втрачати мотивацію через брак взаємодії та зниження рівня залученості [10, с. 216; 11, с. 210].

Основною метою впровадження задач з прагматичним змістом є розвиток у школярів умінь застосовувати знання на практиці, підвищення їхнього інтересу до предмета і формування у них впевненості у значущості хімічної освіти. Такі задачі, за своєю суттю, є не просто абстрактними математичними розрахунками, а конкретними прикладами використання хімічних знань у повсякденному житті. Вони охоплюють різноманітні аспекти реальних життєвих ситуацій, пов'язаних із побутом, екологією, здоров'ям, харчуванням, використанням ресурсів та іншими важливими для сучасної людини темами. Наприклад, задачі можуть стосуватися розрахунку кількості хімічних речовин, необхідних для очищення води, або аналізу екологічних наслідків використання певних матеріалів [4, с. 1-40].

Задачі прагматичного змісту також можуть бути використані для оцінювання навчальних досягнень учнів. Наприклад, тестування з використанням таких задач дозволяє визначити не тільки рівень теоретичних знань, але й вміння застосовувати їх у реальних ситуаціях. Це допомагає

вчителю краще оцінювати підготовку учнів та адаптувати навчальний процес відповідно до їхніх потреб [9, с. 248].

Для відбору задач прагматичного змісту слід орієнтуватися на кілька важливих критеріїв. По-перше, задачі мають бути адаптовані до вікових особливостей учнів, враховувати їх рівень знань та загальну підготовку з хімії. По-друге, вони повинні бути інтегровані з іншими навчальними дисциплінами, що сприяє розвитку міжпредметних зв'язків і допомагає учням краще зрозуміти зв'язок хімії з іншими науками та сферами людської діяльності. По-третє, задачі мають викликати інтерес у школярів, бути максимально наближеними до їхнього повсякденного життя, що стимулюватиме бажання вирішувати їх та застосовувати отримані знання [3, с. 128].

Особливої уваги потребує процес розроблення задач. Викладач повинен враховувати не лише змістове наповнення, але й методичні підходи до викладання [6, с. 2-3]. Так, під час дистанційного навчання важливо надавати учням можливість самостійно шукати шляхи вирішення задач, аналізувати інформацію, яка може бути представлена у вигляді таблиць, графіків або текстів. Такий підхід сприяє розвитку критичного мислення і вмінню працювати з різними джерелами інформації.

Дистанційне навчання відкриває нові можливості для інтеграції різних цифрових інструментів у навчальний процес. У майбутньому дистанційне навчання продовжуватиме розвиватися завдяки впровадженню нових форм електронного навчання та моделей взаємодії, що розширяють можливості освітнього середовища і дозволять виходити за межі традиційних шкільних рамок [5, с. 140]. Це сприятиме якісному розвитку освіти, роблячи її більш ефективною і доступною, а також дозволяючи реалізувати персоналізований підхід до навчання.

Дистанційне навчання передбачає не тільки самостійну роботу учнів із матеріалами курсу, але й можливість заповнення прогалін у знаннях за допомогою методичних ресурсів (силабус, відеоматеріали, поради до завдань).

Однак, наразі теоретичні і методичні питання проектування дистанційних

курсів ще не до кінця розроблені, хоча практика вже активно випереджає теорію. Встановлено, що для організації розв'язування задач прагматичного змісту можна використовувати онлайн-симуляції, відеоматеріали, інтерактивні лабораторії, що дає можливість учням на практиці бачити результати хімічних процесів і експериментів. Це не лише сприяє кращому засвоєнню матеріалу, але й підвищує інтерес до предмета [8, с. 240].

Аналізуючи зміст розрахункових задач з хімії у підручниках для різних класів, було виявлено, що задачі присутні у кожному класі, і їх кількість зростає з 7 по 11 клас. Проте відсоток задач з прагматичним хімічним змістом залишається на стабільному рівні – близько 5,6%. Однак саме ці задачі відіграють важливу роль у свідомому засвоєнні предметних компетентностей учнів в умовах обмеженої кількості годин, що виділяються на вивчення хімії. Для вирішення цієї проблеми розробили та відібрали 250 розрахункових задач з прагматичним змістом, які можуть бути використані в кожному класі та на кожному уроці хімії. Ці задачі були впроваджені в експериментальному класі.

Головними вимогами до розробки таких задач були наукова обґрунтованість, стислість, практична спрямованість та можливість їх використання для засвоєння попередньо вивчених понять і підготовки до освоєння нових тем. Основна мета полягала у формуванні ключових компетентностей через практичне застосування знань.

Головні критерії відбору завдань прагматичного змісту [14, с. 80]:

- Актуальність: завдання має відповідати сучасним потребам суспільства.
- Доступність: матеріали та обладнання для виконання завдання мають бути доступними учням.
- Безпека: завдання не повинно становити загрози для здоров'я і життя учнів.
- Цікавість: завдання має бути цікавим і захоплюючим для учнів.
- Відповідність віку: завдання має бути адаптовано до вікових особливостей учнів [5].

Приклади розроблених прагматичних задач наведені у таблиці 1.

**Характеристика завдань прагматичного змісту для дистанційного навчання хімії**

| <b>Характеристика</b>  | <b>Приклади завдань</b>  | <b>Мета завдання</b>   |
|--|--|--|
| <i>Реальна життєва ситуація</i>  | Розрахунок кількості добрива для городу, визначення кислотності ґрунту за допомогою індикаторів              | Застосування хімічних знань для розв'язання побутових проблем      |
| <i>Проблемне питання</i>   | Чому ми використовуємо соду для випічки? Які хімічні процеси відбуваються під час горіння свічки?            | Стимулювання пізнавальної активності, розвиток критичного мислення |
| <i>Експериментальна частина (віртуальна або з використанням домашніх матеріалів)</i> | Виготовлення мила, дослідження властивостей харчових барвників   | Формування практичних навичок, розвиток спостережливості           |
| <i>Проектна діяльність</i>   | Розробка екологічно чистого засобу для миття посуду, створення презентації про застосування хімії в медицині | Розвиток творчих здібностей, вміння працювати в команді            |

Наприклад, задачі стосувалися реальних життєвих ситуацій, таких як використання амоніаку в холодильниках, вплив сульфур(IV) оксиду на здоров'я людини, фотосинтез у рослинах тощо. Учні виконували розрахунки щодо взаємодії різних речовин, визначали маси, кількості речовин і обчислювали молекулярні маси. Однією з важливих задач була оцінка токсичності амоній нітрату у водоймах та розрахунок впливу на живі організми.

Процес навчання розв'язування хімічних задач складається з кількох етапів [13, с. 95]:

- Ознайомлення з типовими діями (класифікація задач, планування та оформлення розв'язків з урахуванням методичних рекомендацій).
- Виконання пробних вправ із використанням алгоритмів та підказок.
- Самостійна робота, в якій учням надаються еталонні розв'язки для

перевірки своїх знань.

- Проведення тематичних контрольних робіт для оцінки вмінь вирішувати складні задачі.

Учні мають можливість оволодіти методикою розв'язування задач на різних рівнях складності. Для кожного рівня розроблена система задач, яка поступово ускладнюється, допомагаючи учням систематизувати матеріал та розвивати логічне мислення. Важливо враховувати різні пізнавальні можливості учнів при впровадженні складних завдань, оскільки це сприяє формуванню стійкої системи знань і розвитку мислення.

Комплексні задачі з прагматичним змістом дозволяли учням не лише закріплювати раніше вивчені знання, але й поєднувати різні елементи з новим матеріалом. Це сприяло кращому розумінню зв'язку між теорією та практикою, а також позитивному ставленню до хімії завдяки усвідомленню її важливості у повсякденному житті та довкіллі. Такі задачі особливо актуальні в умовах змішаного навчання, коли частина матеріалу вивчається самостійно під час пандемії, що робить їх цінним інструментом для учнів і вчителів [11, с. 210].

Крім технічних та методичних знань, вчителі хімії повинні володіти навичками комунікації та вмінням аргументувати свою позицію. Жива взаємодія між вчителем і учнем має залишатися важливою частиною навчального процесу, навіть у дистанційній формі навчання.

Проведене дослідження підтвердило актуальність та важливість розробки завдань прагматичного змісту для дистанційного навчання хімії в основній школі. Аналіз отриманих результатів дозволив підтвердити [12, с. 368]:

1. Ефективність використання завдань прагматичного змісту, тому що вони пов'язують хімічні знання з реальним життям, сприяють підвищенню мотивації учнів, розвитку їхнього критичного мислення та формуванню стійких знань.

2. Необхідність користування критеріями відбору завдань (актуальність, доступність, безпеку, цікавість та відповідність віковим особливостям учнів).

3. Вплив на розвиток практичних навичок, а саме експериментальних

навичок, вміння аналізувати результати досліджень та робити висновки.

4. Розширення можливостей дистанційного навчання.

5. Визначення ролі вчителя, який відіграє ключову роль у розробці та організації виконання завдань прагматичного змісту, забезпечуючи необхідну підтримку та зворотній зв'язок.

**Висновки.** Впровадження задач прагматичного змісту в процес дистанційного навчання хімії учнів основної школи є ефективним засобом підвищення якості освіти. Такі задачі не тільки сприяють кращому засвоєнню хімічних знань, але й допомагають учням зрозуміти значущість хімії у повсякденному житті. Завдяки використанню реалістичних прикладів і практично спрямованих завдань, учні розвивають критичне мислення, творчий підхід і вміння застосовувати теоретичні знання на практиці. Задачі прагматичного змісту дозволяють встановити тісний зв'язок між навчанням і реальним життям, стимулюють інтерес до предмета та підвищують мотивацію до навчання. Це особливо важливо в умовах дистанційної освіти, де необхідно підтримувати активність і залученість учнів. Тому подальша робота в цьому напрямку, зокрема розробка та впровадження нових задач, є важливим кроком для покращення якості хімічної освіти та підготовки учнів до успішного застосування знань у житті.

## СПИСОК ЛІТЕРАТУРИ

1. Буринська Н. М. Навчальні завдання з хімії в контексті розвитку хімічної освіти в школі / Н. М. Буринська // Педагогіка і психологія. 2005. №2. С. 56-65.
2. Васецька Л. В. Хімічний тренажер для розв'язування задач / Л. В. Васецька, К. М. Задорожний. Харків : Основа, 2005. 105 с.
3. Вишневська Л. В., Решнова С. Ф. Задачі з методики викладання шкільного курсу хімії : Практикум для здобувачів вищої освіти першого (бакалаврського) та другого (магістерського) рівнів освітніх програм Середня освіта (Хімія) спеціальності 014 Середня освіта (Хімія) (денна, заочна та



дистанційна форми навчання): Видання друге перероблене та доповнене. Херсон : Айлант, 2021. 128 с.

4. Доридор Ольга. Методи розв'язування розрахункових задач / Ольга Доридор // Хімія. Шкільний світ. 2012. №5. С. 1-40.

5. Кукса С. П. 600 задач з хімії / С. П. Кукса. Тернопіль : Мандрівець, 2011. 144 с.

6. Мукач Л. Задачі як засіб формування в учнів евристичного інтелекту та креативності / Л. Мукач // Хімія. Біологія. 2001. №69. С. 2-3.

7. Попель П. П. Хімія 7 клас / П.П. Попель, Л.С. Крикля. Київ : Академія, 2007. 136 с.

8. Попель П. П. Хімія 8 клас / П.П. Попель, Л.С. Крикля. Київ : Академія, 2008. 240 с.

9. Попель П. П. Хімія 9 клас / П.П. Попель, Л.С. Крикля. Київ : Академія, 2009. 248 с.

10. Попель П. П. Хімія: підруч. для 10 кл. загальноосвіт. навч. закл. / П.П. Попель, Л.С. Крикля. Київ : Академія, 2010. 216 с.

11. Попель П. П. Хімія: підр. для 11 кл. загальноосвіт. навч. закл. / П.П. Попель, Л.С. Крикля. Київ : Академія, 2011. 210 с.

12. Слета Л. О. 1001 задача з хімії / Л. О. Слета, А. В. Чорний, Ю. В. Холін. Харків : Ранок, 2007. 368 с.

13. Стеблина А. М. Розвиток творчого мислення на уроках хімії / А. М. Стеблина, К. М. Задорожний. Харків : Основа, 2005. 95 с.

14. Туріщева Л. В. Як розв'язувати хімічні задачі / Л. В. Туріщева. Харків: Основа, 2003. 80 с.

15. Ярошенко О. В., Новицька В. І. Збірник задач і вправ з хімії : учб. посібник для серед. шк. 2-е вид. доп. К. : Партнер, 1996. 160 с.

**ГЕНДЕРНИЙ АСПЕКТ ПРОБЛЕМИ ПУБЛІЧНОГО УПРАВЛІННЯ  
РОЗВИТКОМ КАДРОВОГО ПОТЕНЦІАЛУ СИСТЕМИ ВИЩОЇ ОСВІТИ**

**Петренко Валерій Миколайович,  
Годунов Валентин Олексійович,**  
аспіранти  
Класичний приватний університет  
м. Запоріжжя, Україна

**Анотація:** у публікації наголошується, що в процесі управління різноманітністю персоналу має враховуватися гендерний аспект, використовуватися діапазон потенціалів представників обох статей, їх можливостей, індивідуальних особливостей. Автори приходять до висновку, що ефективність управління персоналом залежить від таких показників, як організаційні, комунікаційні, культури спілкування, мотиваційної структури, лідерський потенціал.

**Ключові слова:** вища освіта, гендерний підхід, принципи гендерної рівності, публічне управління, кадровий потенціал.

Освіта – важливий інструмент, що має значний вплив на всі аспекти життя та діяльності країни, суспільства, людської цивілізації загалом, це важливий інструмент для підготовки громадян до життя в сучасному світі, створення конкурентоспроможної робочої сили та підтримки соціального розвитку. Саме тому розвиток механізмів публічного управління освітою стає актуальною проблемою. Сучасна модель публічного управління закладами вищої освіти вимагає у деяких аспектах уточнення, в інших – зміни організаційної форми та функціональних повноважень у діяльності органів державної влади щодо визначення освітньої політики, адміністрування та контролю якості вищої освіти. При цьому слід приділити увагу вивченню та аналізу гендерного аспекту у публічному управлінні розвитком кадрового потенціалу системи вищої освіти.

Формування громадянського суспільства як передумови існування демократичного устрою потребує руйнування існуючих гендерних стереотипів, відтворення гендерної культури нового зразка. Гендерний підхід дозволяє розкрити механізм диференціації вибору методів управління організаціями, проаналізувати залучення жінок до управлінської діяльності з урахуванням суспільно-економічних формацій.

Потреба у нових підходах до гендерної політики у сфері вищої освіти забезпечить принципи гендерної рівності в системі її управління, рівнозначний доступ до механізмів прийняття рішень, паритетну міру відповідальності за власні дії, процеси розподілу та перерозподілу ресурсів.

Законодавча база забезпечення гендерної рівності узгоджена відповідно до міжнародних стандартів та є гендерно нейтральною. Відповідно до неї не передбачається дискримінація жінок та чоловіків [1].

Якщо здійснити аналіз гендерної представленості керівного складу закладів вищої освіти, можна побачити відсутність гендерної збалансованості. В Україні, на посаді ректора працюють жінки лише у 23,76% закладах вищої освіти [2, с. 60].

Для досягнення гендерної рівності та втілення принципів рівних можливостей для самореалізації кожної особистості слід заохочувати розвиток індивідуальних професійних компетентностей особистості та зконцентрувати особливу увагу на відсутність орієнтації на «особливе призначення» жінок чи чоловіків.

Система вищої освіти залишається недостатньо гендерночутливою до проблематики рівності, проявляється гендерний дисбаланс на структурно-організаційному рівні закладів вищої освіти. Мінімальне оновлення механізмів кадрового освітнього менеджменту не сприяє самореалізації працівників. Як наслідок – зменшення частини жінок на керівних посадах та їх можливостей щодо підвищення посади [3].

На сучасному етапі гендерна нерівність в суспільстві спостерігається у:

- низькому гендерному паритеті в суспільній свідомості;

- відсутності суспільної стратегії та правил рівної конкуренції щодо залучення жінок до керівних посад.

У зв'язку з цим одним з завдань освітньої кадрової політики на державному рівні є сприяння кар'єрному зростанню жінок, впровадженню гендерного паритету.

В умовах змін до підходів управління є можливість розглядати альтернативний інтеграційний стиль керівництва, який би забезпечував розвиток механізмів створення єдиної команди, активізації усіх учасників до розробки спільного освітнього продукту, реагуванні на мінливість освітнього середовища та суспільно-економічного стану держави.

Ефективність управління персоналом залежить від таких показників, як організаційні, комунікаційні, культури спілкування, мотиваційної структури, лідерський потенціал.

Отже, гендерний аспект має враховуватися в процесі управління різноманітністю персоналу, використовуватися діапазон потенціалів представників обох статей, їх можливостей, індивідуальних особливостей.

### **СПИСОК ЛІТЕРАТУРИ**

1. Окольніча Т. В. Комунікація суб'єктів освітнього процесу в умовах воєнного та повоєнного часу: Колективна монографія Професійна підготовка майбутніх фахівців у воєнний та повоєнний час [наук. ред. Т. В. Окольніча]; МОН України, Центральноукраїнський державний університет імені Володимира Винниченка. Дніпро: Середняк Т. К., 2023. 316 с.

2. Соколова Е. Т. Публічно-управлінський аспект післявоєнного відновлення та реформування системи вищої освіти України. *Таврійський науковий вісник*. Серія: «Публічне управління та адміністрування». № 4. Одеса, 2022. С. 58–65.

3. Сиченко В. В., Рибкіна С. О., Соколова Е. Т. Сучасні тенденції розвитку організаційних структур у системі управління закладами вищої освіти. *Публічне управління та митне адміністрування*. Дніпро, 2020. № 4 (27). С. 68–72.

## ВИКЛАДАЧ ЯК ЗАСІБ ВИХОВНОГО ВПЛИВУ НА ЗДОБУВАЧА-ЕНЕРГЕТИКА

**Попова Ірина Олексіївна,  
Чаусов Сергій Володимирович,**

к.т.н., доцент  
Таврійський державний агротехнологічний університет  
імені Дмитра Моторного, м. Запоріжжя, Україна

**Анотація.** У статті розглядаються соціальна значущість особистості викладача закладу вищої освіти (ЗВО) енергетичного напрямку, визначені основні компоненти професійно-педагогічної компетентності та особисті якості викладача за основними напрямками та функціями діяльності, що впливають на формування його авторитету, сформульовані основні вимоги до його особистості.

**Ключові слова:** викладач, особистість, якості, авторитет, професійні характеристики, компетентність, вимоги.

Якість освіти у вищому навчальному закладі залежить від трьох чинників: хто навчає, як навчає і кого навчають. Але першочергова роль, на нашу думку, належить викладачеві, який має бути активним організатором, наполегливим, освіченою людиною з високою загальною культурою і професійною майстерністю, яка вивчає нові педагогічні технології і впроваджує їх у практику своєї роботи, в життя. Сучасний викладач технічного ЗВО повинен володіти ґрунтовними професійними знаннями, не обмежуючись лише дисциплінами енергетичного спрямування, повинен уміти відповісти на будь-яке питання. Викладач є для студента і взірцем, і засобом виховного впливу на нього. Студент, наслідуючи викладача, переймає його знання, вміння, манери тощо. Знання педагога, його кращі моральні й вольові якості є потужним засобом переконання і впливу на студента. Адже якості особистості сучасного

викладача виступають основою для формування особливої атмосфери викладання і за наявності потрібних є засобом поліпшення ефективності його діяльності.

Становлення викладача – це в першу чергу формування його як особистості і лише потім – як професійного працівника, що володіє спеціальними знаннями в певній галузі педагогічної діяльності. Не залишає сумнівів те, що успішність професійної підготовки у вузі залежить від професійно значущих особистісних якостей, а недостатній їх розвиток у певної групи здобувачів є причиною недостатньої професійної успішності. Вимоги, завдання та функції викладача висвітлені у працях педагогів-класиків: Я.-А. Коменського, В. О. Сухомлинського, А. С. Макаренка, в яких розглядалися особистості викладача, системі його ціннісних орієнтацій, мотивів і стилю індивідуальної діяльності та спілкування, його неповторності і унікальності з урахуванням особливостей педагогічної професії [1].

Наявність професіоналізму викладача вищої школи є основним критерієм в умовах становлення освіти, що знайшли відображення в працях В. І. Саюк [2], які висвітлюють проблеми розвитку особистості викладача в контексті сучасних цифрових змін, визначають необхідність інформаційної компетентності викладача, як інтегровану професійну якість особистості його, так і здатність до роботи з комп'ютерною технікою та телекомунікаційними технологіями і застосування її у професійній діяльності і професійному житті. Праця В. В. Рибалка [3] розглядає проблеми психологічної структури особистості педагога, бо запровадження особистісного підходу в навчально-виховний процес можливе за умов суттєвої, особистісно спрямованої трансформації існуючих форм і методів навчально-виховної роботи педагогів, проведення цілеспрямованої організаційної, науково-методичної роботи педагогічних колективів, працівників психологічної служби та подальшого поглибленого вивчення проблем, що постають на його шляху. У статті [4], яка присвячена методичним аспектам професійної підготовки викладачів за допомогою засобів інформаційно-комунікаційних технологій у ЗВО,

висувається цілий ряд специфічних вимог до педагогів, серед яких професійна компетентність і дидактична культура. О. В. Вощевська розглядає педагогічні здібності як основну форму чутливості педагога до здобувача, по-перше, до процесу та результатів педагогічної діяльності, по-друге, та розподіляє педагогічні здібності на два рівні групи: перцептивно-рефлексивні (ці прояви чутливості, які є основою педагогічної інтуїції) та проєктивні. Проєктивні здібності пов'язані з вміннями створення нових, продуктивних способів навчання [5]. Таким чином, висвітлені у наукових працях компоненти професійно-педагогічної компетентності викладача ЗВО, вимоги та завдання до особистості науково-педагогічних працівників вищої школи зазнають змін і оновлень під впливом сучасних процесів у суспільстві, енергетичній галузі та промисловості.

Від сучасного випускника-енергетика вимагається не тільки високий рівень знань з фундаментальних дисциплін (фізики, математики та інших природничо-технічних інженерних, дисциплін спеціалізації), але особистісно-професійне становлення майбутніх інженерів передбачає й психолого-педагогічну підготовку, з вивченням філософії, педагогіки, психології, соціології, правознавства, які входять до гуманітарної складової системи освіти. Тому виникає необхідність показати завдання та шляхи формування особистості викладача ЗВО енергетичного напрямку та сформулювати психолого-педагогічні вимоги до особистості викладача з урахуванням сучасних реалій.

Головна вимога до викладача – це усвідомлювати свій громадський обов'язок: виховувати гідних громадян України, висококваліфікованих фахівців для народного господарства, формувати національну еліту. Тому викладач зобов'язаний досконало володіти своїм предметом: успішно навчає і виховує той викладач, який знає свій предмет. Однак знання викладача можуть стати могутнім засобом навчання й виховання лише за умови, що він не просто викладає їх, а використовує матеріал дисципліни, досягнення науки для розумового розвитку здобувачів, їх фахової підготовки, морального виховання.

Крім того, викладач повинен добре орієнтуватися в суміжних дисциплінах, що сприятиме глибшому розкриттю закономірних зв'язків між предметами, фізичними явищами і процесами реального світу, формуванню всебічно розвиненого фахівця. Кожен, хто долучається до викладацької діяльності повинен мати схильність до педагогічної діяльності і психологічна готовність до неї виявляється у спрямованості думок і прагнень щодо навчання й виховання здобувачів, манері розмовляти, поведінці тощо.

Обов'язкова моральна компетенція викладача – він повинен любити своїх здобувачів, і хороших, і поганих. Викладач ЗВО, що не любить здобувачів, професійно непридатний. [6, 7]. Ерудована людина – це теж одна з компетенцій викладача ЗВО, бо окрім глибоких знань своєї дисципліни, він повинен володіти ґрунтовними знаннями з питань філософії, політики, мистецтва, сучасних досягнень науки і техніки. Це допоможе йому у спілкуванні із здобувачами на різноманітні теми, оскільки широта його інтересів дає змогу спрямувати здобувачів на цікаві справи, допомагати їм в організації змістовного дозвілля [8]. Творчий підхід у педагогічній справі викладача є ще однією компетентністю. Викладач, який є творчою особистістю, перевіряє та аналізує власний досвід, вивчає і використовує все найкраще з чужого, шукає і знаходить нові, досконаліші, раціональніші педагогічні технології є класний викладач і новатор у своїй справі. Передумовами педагогічної творчості є професійно-специфічні здібності, тобто сукупність індивідуально-психологічних якостей викладача, які сприяють успішній педагогічній діяльності: організаторсько-педагогічні здібності, власної діяльності, загальне та професійне самовдосконалення; дидактичні здібності викладача, до яких можна віднести підготовку навчальних матеріалів, тощо.

Ще однією компетенцією викладача є його дослідницька компетенція, коли викладач виступає як дослідник, який, спираючись на основні положення теорії навчання і виховання, досліджує навчально-виховний процес, робить висновки, експериментує [8].

Високі моральні якості викладач теж край необхідна компетенція. У



моральному аспекті викладач повинен бути таким, якими прагне зробити вихованців. Для успішної роботи зі здобувачами викладач має володіти власною емоційно-вольовою сферою. До компетенції викладача слід віднести педагогічну спостережливість і уважність [9].

Необхідною вимогою до особистості викладача є натхнення та інтуїція. Натхнення приходить до викладача внаслідок його значних зусиль над своєю психікою, націленість на предмет дослідження, постійного обмірковування і переживання його.

Головною компетенцією викладача є досконале володіння мовою і мисленням. Мова і мислення викладача повинні бути педагогічними. Йдеться про конкретність, чіткість думок, їх логічність, дохідливість, переконливість, впливовість, здатність викликати у здобувачів відповідні почуття. Крім того, мова педагога має бути позбавлена дефектів (шепелявість, картавість, гугнявість, заїкання, невимовляння окремих звуків, надмірно швидкий або сповільнений темп). Важливою вимогою до викладача ЗВО є володіння державною українською мовою.

Педагогічне мислення викладача – це ще одна з його компетенцій, вона полягає у здатності застосовувати теоретичні положення філософії, психології, педагогіки, методики у конкретних педагогічних ситуаціях навчально-виховної роботи [10-12]. Оптимізм має бути невід'ємною рисою сучасного викладача. Його наявність впливає на ефективність навчання і виховання здобувачів, викликає у них позитивні емоції, добрий настрій і захопленість справою, активність, рішучість, упевненість у своїх силах. До професійної психолого-педагогічної особливості викладача слід віднести педагогічний такт: це поведінка викладача у відносинах зі здобувачами, яка відповідає цілям і завданням виховання і виявляється у творчій, педагогічно виправданій його діяльності. Педагогічний такт передбачає відповідне ставлення до здобувачів, уміння в кожному конкретному випадку знаходити правильну лінію поведінки [13]. Він потрібен викладачеві у системі його виховного впливу як на колектив здобувачів, так і на кожного здобувача зокрема. До професійної вимоги до

викладача є його здоров'я і зовнішній вигляд, оскільки праця вимагає значного нервового і фізичного напруження, тому він має дбати про своє здоров'я. Важливе значення у педагогічній діяльності має зовнішній вигляд викладача. Неприваблива зовнішність викликає негативне ставлення до нього, а відтак і до навчальної дисципліни, яку він викладає, до моральних настанов, які він пропагує. В особистості викладача ЗВО вимагається поєднання: володіння новітніми технологіями навчання, високої стресостійкості, повної самовіддачі, вміння й бажання вчитися упродовж життя, а також культивувати в собі ті якості, які б він хотів сформувані у здобувачів.

### СПИСОК ЛІТЕРАТУРИ

1. Лебедик Л. Розвиток професійної компетентності викладачів закладів вищої освіти. Інноваційні технології розвитку особистісно-професійної компетентності педагогів в умовах післядипломної освіти: збірник наукових статей у 3-х ч. / за заг. ред. О. В. Зосименко, Г. Л. Єфремова. Суми, 2020. Ч. 1. С. 40–47.
2. Саюк В.І. Професійна компетентність як основа розвитку сучасного викладача в системі післядипломної педагогічної освіти / Нова педагогічна думка. 2012. №3 (71). –С. 57-61.
3. Рибалка В.В. Методологічні проблеми наукової психології: посібник. К.: ІПОД НАПН України, 2017. 144 с.
4. Ребенок В. М., Носовець Н. М., Белан Т. Г. Методичні аспекти професійної підготовки майбутніх викладачів засобами інформаційно-комунікаційних технологій у закладі вищої освіти. *Věda a perspektivy*. 2022. № 6 (13). С. 179–191
5. Вощевська О.В. Формування іміджу викладача вищої школи. *Молодий вчений*. 2016. № 12. С. 404-408.
6. Євтушенко Г.В., Бабошко Т.І., Бушля Т.І. Імідж сучасного викладача: сутність та особливості формування. Глобальні та національні проблеми економіки. 2016. Вип. 11. С. 630-634
7. Лугова В.В., Чумак Г.М. Напрями удосконалення іміджу викладача

закладу вищої освіти. Молодий вчений. 2020. Берез. (№3(79)). С. 399-400.

8. Голік О. Б. Педагогічна майстерність: організаційно-управлінський аспект: навч. посібник. Донецьк: вид-во “Ноулідж” (донецьке відділення), 2010. 242 с.

9. Попова І.О., Чаусов С.В. Шляхи формування особистості викладача університету технічного спрямування під впливом сучасних процесів у суспільстві. /*Development of modern science, experience and trends. Proceedings of the III International Scientific and Practical Conference. Boston (October 11 – 14, 2022), USA. 2022. Pp. 282-289.*

10. Попова І.О., Квітка С.О. Взаємодія викладача і студента на основі партнерства у сучасній професійній освіті. *Удосконалення навчально-виховного процесу в закладах вищої освіти: Зб. наук.-метод. праць ТДАТУ. Мелітополь: ТДАТУ, 2021. Вип. 24. С.222-229.*

11. Попова І.О., Квітка С.О., Чаусов С.В. Особливості організації освітнього процесу здобувачів-енергетиків з вивчення обов'язкових дисциплін в умовах воєнного стану *Удосконалення освітньо-виховного процесу в закладах вищої освіти: зб. наук.-метод. праць /Таврійський державний агротехнологічний університет імені Дмитра Моторного. – Мелітополь: ТДАТУ, 2023. Вип. 23. С. 216-223.11.*

12. Попова І.О., Попридухін В.С., Коваль О.Ю. Компетентнісний підхід у підготовці здобувачів-енергетиків в процесі вивчення теоретичних основ електротехніки. *Педагогічні науки: реалії та перспективи: Науковий часопис НПУ імені М.П. Драгоманова, 2022. Серія 5. № 86. DOI <https://doi.org/10.31392/NPU-nc.series5.2022.86.32>*

13. Попова І.О., Чаусов С.В., Квітка С.О. Особисті якості викладача ЗВО енергетичного напрямку, що формують його авторитет //Innovative development of science, technology and education. Proceedings of the 12th International scientific and practical conference. Perfect Publishing. Vancouver, Canada. 2024. Pp. 164-172.

УДК 796.85(045)

**ПЕРЕДЗМАГАЛЬНА ПІДГОТОВКА КВАЛІФІКОВАНИХ  
СПОРТСМЕНІВ У РУКОПАШНОМУ БОЇ**

**Собко Наталія Григорівна**

к.н.ф.в.с., доцент

**Крепін Андрій Олександрович**

студент-магістрант

Центральноукраїнський державний університет  
імені Володимира Винниченка,  
м. Кропивницький, Україна

**Анотація.** Окреслені особливості побудови передзмагальної підготовки спортсменів високої кваліфікації до відповідальних змагань. Розроблена та впроваджена програма передзмагального мезоциклу індивідуальної підготовки спортсмена високої кваліфікації (майстра спорту України) у рукопашному бої до основних змагань (Чемпіонат Європи).

**Ключові слова:** передзмагальна підготовка, програмування, мезоцикл, кваліфіковані спортсмени, рукопашний бій.

Основним елементом спортивної діяльності є змагання [1, с. 6]. Підготовка до них у видах спорту на різних етапах та рівнях спортивної підготовленості атлетів має свої завдання й особливості побудови.

Одним із головних завдань передзмагального мезоциклу у підготовці висококваліфікованих спортсменів до основних змагань року, як зазначає Штефюк І. К. [2, с. 4], є максимальна комплексна взаємодія техніко-тактичної майстерності з урахуванням функціонального стану організму та перспектив підвищення адаптивності в короткостроковій перспективі.

Техніка рукопашного бою, яку використовують спортсмени у боротьбі, наймовірно різноманітна, але її успішне виконання вимагає високого рівня технічної та тактичної підготовленості через обмежені обставини, за яких вона може використовуватися (оскільки це передбачено правилами спортивних

змагань). Найбільш вживаними і вдалимими технічними прийомами є різні види кидків і використання захватів для збивання з ніг суперників. Водночас, автори зазначають: дослідження структури перемог у змагальних двобоях показують, що кількість дострокових перемог, досягнутих за допомогою больових або задушливих прийомів чи сильних ударів, є відносно низькою [3, с. 119].

Серед завдань, що мають бути вирішені на етапі безпосередньої підготовки до основного старту в теорії спорту виділені наступні:

- відновлення працездатності після основних відбіркових змагань та чемпіонатів країни;
- подальше вдосконалення фізичної підготовленості та техніко-тактичних навичок;
- формування і підтримка високого рівня психічної готовності спортсменів через регуляцію та саморегуляцію їх станів;
- моделювання змагальної діяльності з метою підготовки до старту та контролю рівня підготовленості;
- створення оптимальних умов для максимально ефективного використання всіх аспектів підготовленості (фізичної, технічної, тактичної та психічної) з метою досягнення найвищого спортивного результату [4, с. 2].

Аналіз спеціальної навчально-методичної літератури дозволив нам окреслити основні характеристики цього етапу: тривалість становить від 6 до 8 тижнів і, зазвичай, складається з двох мезоциклів. Один з них (з більшим загальним навантаженням) спрямований на розвиток якостей і здібностей, що забезпечують високий рівень спортивних досягнень, а інший – на підготовку спортсмена до участі в конкретних змаганнях, де обов'язково враховується: специфіка спортивної дисципліни, склад учасників, організаційні, кліматичні та інші фактори [4, с. 3].

Саме передзмагальні мезоцикли мають на меті усунення незначних недоліків, виявлених під час підготовки спортсмена. У цих мезоциклах особливу увагу приділяють цілеспрямованій психічній, тактичній та технічній підготовці. Залежно від стану, в якому спортсмен підходить до початку

передзмагального мезоциклу, тренування може бути організоване на основі мікроциклів навантаження, що сприяють подальшому підвищенню рівня спеціальної підготовленості, або мікроциклів розвантаження, які допомагають прискорити процеси відновлення, запобігти перевтомі та забезпечити ефективний перебіг адаптаційних процесів [5, с. 32-33].

Нами здійснено програмування передзмагального мезоциклу індивідуальної підготовки спортсмена високої кваліфікації (майстра спорту) у рукопашному бої до основних змагань (Чемпіонат Європи).

Програма розрахована на 4-тижневий період, який містив 4 цикли. Особливістю програми підготовки є використання ідентичних тренувальних засобів кожного дня протягом одного тижневого циклу (6 днів) із зміною їх в інших циклах. Компоненти навантаження коригувались чіткою індивідуалізацією. Важливою складовою процесу підготовки стало використання засобів відновлення спортивної працездатності (педагогічних, психологічних, медико-біологічних) атлета.

Підтвердженням ефективності розробленого нами циклу стала перемога спортсмена на Чемпіонаті Європи.

Отже, результати проведеного дослідження дозволяють стверджувати, що розроблений нами передзмагальний мезоцикл підготовки спортсмена високої кваліфікації у рукопашному бої до основних змагань може бути використаний тренерами-викладачами у професійній діяльності під час підготовки спортсменів.

## **СПИСОК ЛІТЕРАТУРИ**

1. Долинний Ю. О. Загальна теорія підготовки спортсменів: навч.-метод. комплекс. Краматорськ. 2020. 132 с. URL: <http://www.dgma.donetsk.ua/docs/kafedry/fizv/NMKD/>

2. Штефюк І. К. Удосконалення передзмагальної підготовки спортсменів високої кваліфікації у рукопашному бої легкого контакту. Дис канд. фіз вих та спорту. 24.00.01 – олімпійський і професійний спорт. Миколаїв, 2021. 161 с.

URL: file:///C:/Users/sobko/Downloads/dis.doc.pdf

3. Вако І., Радченко Ю. Структура успішності змагальної діяльності в змішаних єдиноборствах (на прикладі рукопашного бою). *Спортивний вісник Придніпров'я*. № 2. 2022. С. 111-122. URL: <http://www.infiz.dp.ua/misc-documents/2022-02/2022-02-13.pdf>

4. Побудова макроциклів у спортивному тренуванні: практичне заняття № 8: URL: [https://moodle.znu.edu.ua/pluginfile.php/680511/mod\\_resource/content/1/](https://moodle.znu.edu.ua/pluginfile.php/680511/mod_resource/content/1/)

5. Мудрик Ж. С., Добринський В. С., Деделюк Н. А. Теорія спорту: метод. реком. з курсу для студентів факультетів фізичної культури, спорту та здоров'я. Луцьк: 2018. 59 с. URL: [https://evnuir.vnu.edu.ua/bitstream/123456789/20009/1/teoriia\\_sportu.pdf](https://evnuir.vnu.edu.ua/bitstream/123456789/20009/1/teoriia_sportu.pdf)

**ВИКОРИСТАННЯ ЮНИМИ ФУТБОЛІСТАМИ ТРЕНАЖЕРУ SENSE BALL ПІД ЧАС НАВЧАННЯ ТЕХНІКИ ВОЛОДІННЯ М'ЯЧЕМ**

**Собко Сергій Григорович,**

к.п.н, доцент

**Катеринка Сергій Анатолійович**

студент-магістрант

Центральноукраїнський державний  
університет імені Володимира Винниченка  
м. Кропивницький, Україна

**Анотація:** розглянуто значення використання тренажерів для навчання юних футболістів техніки гри обома ногами, зокрема тренажеру Sense Ball. Запропоновано комплекс із 10 вправ, що дозволяє покращити навчання, швидше сформувати необхідні уміння навички, зокрема роботу як “сильною” так і “слабою” ногами, підвищити інтерес до занять та їх ефективність.

**Ключові слова:** тренажери, Sense Ball, юні футболісти, вправи, сильна і слаба нога.

Тренажери в спорті поєднують різнорідну групу пристроїв, якими користуються наставники і спортсмени для підвищення ефективності тренувального процесу [1]. Навчання техніці у футболі складає чи не головну частину навчально-тренувального процесу. Її сутність розглядається у розумному використанні спортсменом своїх рухових здібностей для кращого вирішення рухового завдання, що стоїть перед ним під час виконання вправи.

При навчанні техніці важливо спеціально вчити юних спортсменів умінню проявляти значні вольові і м'язові зусилля, виконувати вправи швидко, вчасно розслабляти м'язи, адже спортивна техніка – це не тільки зовнішня форма рухів, але і внутрішня структура зусиль.

Враховуючи вікову динаміку розвитку різноманітних здібностей і умінь, одним із завдань у структурі багаторічної технічної підготовки юних



футболістів є розвиток "відчуття м'яча", що полягає у навчанні умінням надсилати м'ячі у заданому напрямку і диференціювати зусилля при дотиках до м'яча [5].

Футбол – спортивна гра, в якій результат ігрових дій, – гол, залежить, перш за все, від уміння точно виконувати удари по м'ячу домінантною і недомінантною ногами [4].

Як зазначають А. С. Ровний і В. С. Лизогуб: "При виконанні нециклічних рухів (удари, стрибки, метання) технічні прийоми виконуються, в основному, провідною кінцівкою, а неведуча кінцівка виконує допоміжну функцію, роль опори" [3, с. 217]. У футболі, враховуючи критерії технічної майстерності, де одним з перших виокремлюють об'єм і різнобічність, майбутні професіонали повинні володіти майже рівноцінно "обома" ногами. Сьогодні ж, для наших футболістів високого рівня це є певною проблемою, адже маємо яскраво виражені аспекти техніки володіння м'ячем як "сильною" так і "слабкою" ногами, які не були вирішені у найбільш сприятливих періодах.

Так, вже у віці 7 років віддається перевага навчанню техніці володіння м'ячем обома ногами [2].

Сьогодні, завдяки специфічному тренажеру Sense Ball – м'яч на нитці, ми маємо можливість навчитись однаково ефективно працювати обома ногами. Використовуючи даний тренажер, спортсмен вчиться прислуховуватись до відчуття часу, в разі підвищуючи свою продуктивність. Професійний футболіст за всі матчі і тренування у сезоні здійснює не більше 50000 дотиків до м'яча [6]. Завдяки ж виконанню юними футболістами запропонованих нами вправ з Sense Ball, займаючись в середньому 15 хвилин на день, гравець виконував 1000 дотиків, збільшуючи сезонну суму до умовних 366000.

Так, кожного дня, перед початком навчально-тренувальних занять, так і у вихідні дні, юні футболісти протягом 15 хвилин виконували комплекс з 10 вправ:

1. Удар по м'ячу внутрішньою стороною стопи правою ногою. Після того, як м'яч зробить 2 повних кола – удар лівоюю.

2. Удар по м'ячу внутрішньою стороною стопи правою ногою. Після того, як м'яч зробить коло у повітрі – удар лівою.

3. Удар по м'ячу зовнішньою частиною підйому правою ногою. Після того, як м'яч зробить коло у повітрі – удар лівою.

4. Удар по м'ячу внутрішньою стороною стопи правою ногою. Після того, як м'яч зробить коло у повітрі – удар правою ногою зовнішньою частиною підйому. Потім те ж саме лівою ногою.

5. Удар по м'ячу внутрішньою стороною стопи правою ногою, потім лівою ногою з просуванням назад і вперед.

6. З просуванням назад і вперед: удар по м'ячу внутрішньою стороною стопи, потім зовнішньою частиною підйому правою ногою, те ж саме – лівою.

7. На місці зіграти м'ячем внутрішньою стороною стопи за опорною ногою спочатку правою, потім лівою.

8. На місці зіграти м'ячем внутрішньою стороною стопи за опорною ногою спочатку правою, потім лівою після дріботливого бігу.

9. На місці зіграти м'ячем внутрішньою стороною стопи за опорною ногою спочатку правою 2 рази, потім лівою два рази після дріботливого бігу.

10. Із заплющеними очима: удар по м'ячу внутрішньою стороною стопи правою ногою. Після того, як м'яч зробить коло у повітрі – удар правою ногою зовнішньою частиною підйому. Потім те ж саме лівою ногою.

Кожна вправа виконувалась 20 разів. В одній серії юні футболісти виконували 100 дотиків до м'яча. Всього 5 серій. Відповідно, одна тренувальна сесія дозволяла виконати 1000 дотиків до м'яча обома ногами.

Отже, використання тренажеру Sense Ball сьогодні дозволяє покращити навчання, швидше сформувані необхідні уміння й навички, зокрема роботу як "сильною" так і "слабою" ногами, підвищити інтерес до занять та їх ефективність.

## СПИСОК ЛІТЕРАТУРИ

1. Архіпов О. А. Теоретичні основи використання технічних засобів та тренажерів у навчальному процесі: URL: <https://ap.uu.edu.ua/article/313>.

2. Николаенко В. В., Шамардин В. Н. Многолетняя подготовка юных футболистов. Путь к успеху: учеб.-метод. пособие. Киев: Саммит-книга, 2015. 360 с.
3. Ровний А. С., Лизогуб В. С. Психосенсорні механізми управління рухами спортсменів. Харків, ХНАДУ. 360 с.
4. Собко С. Г., Собко Н. Г. Формування точності у руховій навичці дітей 11-13 років – удар у футболі. *Науковий часопис Національного педагогічного університету імені М.П. Драгоманова*. Науково-педагогічні проблеми фізичної культури / Фізична культура і спорт / за ред. Г. М. Арзютова. Київ: 2016. Вип. ЗК1 (70) 16. С. 174-176.
5. Чирва Б. Г. Футбол. Концепция технической и тактической подготовки футболистов. Москва: ТВТ Дивизион, 2008. 336 с.
6. Что такое Sense Ball: URL:<https://senseball.ru/what-is-senseball>.

# МЕТОДИКА РОЗВ'ЯЗУВАННЯ ЗАДАЧ З ПРАКТИЧНИМ ЗМІСТОМ У СТАРШІЙ ШКОЛІ

**Спаська Дар'я Андріївна**  
магістр 2 курсу заочного відділення  
Ніжинський державний університет імені Миколи Гоголя

**Вступ.** У сучасному освітньому середовищі математика є не лише навчальним предметом, а й важливим інструментом для розвитку логічного мислення та аналітичних навичок учнів. Особливо актуальною є методика розв'язування задач з практичним змістом у старшій школі, адже вона дозволяє учням усвідомити реальне застосування математичних знань у повсякденному житті. Впровадження таких задач у навчальний процес сприяє формуванню вмінь, які є необхідними для вирішення практичних проблем та прийняття обґрунтованих рішень. Використання задач з практичним змістом також підвищує мотивацію учнів до вивчення математики, роблячи навчання більш цікавим і значущим. У цьому контексті важливо досліджувати ефективні методи і підходи до навчання, які б сприяли успішному розв'язанню таких задач.

**Ціль роботи.** Метою роботи є опис та обґрунтування методики розв'язування задач з практичним змістом у старшій школі.

**Матеріали та методи.** При виконанні даної роботи були вивчені та використані праці вітчизняних фахівців з проблеми, а також статистичні джерела, періодичний друк та електронні ресурси. Науково-теоретична основа виконання дослідження – роботи таких вчених: Баюн Н. В. [1], Беседін Б., Жадан О. [2], Лобай Г. А. [3], Сафонюк С. О. [4] та інших.

**Результати та обговорення.** Задачі з практичним змістом відіграють важливу роль у навчальному процесі, адже вони формують у учнів усвідомлення необхідності вивчення нового теоретичного матеріалу. Вони демонструють, як математичні концепції виникають із реальних життєвих ситуацій, що заохочує учнів до активного вивчення. Спочатку учні виявляють інтерес до розв'язання окремих завдань, що дозволяє їм закріпити знання і

перейти до більш складних тем. Згодом, цей процес може призвести до більш глибокого сприйняття самої науки, оскільки учні починають бачити математичні принципи як інструменти для розуміння навколишнього світу.

Функції прикладних задач є багатогранними і охоплюють навчальні, виховні та розвиваючі аспекти [2]. Навчальна функція реалізується на всіх етапах засвоєння матеріалу, включаючи первинне закріплення знань та контроль. Виховна функція, в свою чергу, стимулює пізнавальні здібності учнів, розширюючи їхнє світосприйняття через різноманітні інформаційні контексти. Розвиваюча функція сприяє розвитку пам'яті, уваги та логічного мислення, навчаючи учнів виділяти загальні методи розв'язання задач і застосовувати їх у нових контекстах. Прикладні задачі не лише поглиблюють теоретичні знання, але й розвивають практичні навички, необхідні для успішного функціонування в сучасному світі.

Методика розв'язування задач з практичним змістом у старшій школі є важливим компонентом навчального процесу, що сприяє формуванню практичних навичок учнів і їх здатності до критичного мислення. Вона передбачає не лише засвоєння теоретичних знань, але й активне їх використання в реальних життєвих ситуаціях, що в свою чергу підвищує мотивацію учнів до навчання. У цьому контексті можна виокремити кілька ключових аспектів, які визначають ефективність даної методики.

Перш за все, важливим етапом у процесі розв'язування практичних задач є формулювання проблеми. Учні повинні навчитися усвідомлювати умови задачі, визначати її мету та шляхи досягнення результату. Це вимагає від них не лише знання теоретичних основ, але й вміння аналізувати ситуацію, що у свою чергу формує їх критичне мислення. Вчитель може використати різноманітні стратегії, такі як ситуаційні завдання, проектну діяльність та дискусії, щоб спонукати учнів до активного обговорення і формулювання власних гіпотез щодо розв'язання задач.

Наступним важливим аспектом є застосування інтегрованого підходу до навчання. Методика розв'язування задач з практичним змістом передбачає

поєднання знань з різних предметних галузей. Це дозволяє учням бачити зв'язок між теорією і практикою, а також усвідомлювати важливість міждисциплінарних зв'язків у реальному житті. Вчителі можуть інтегрувати матеріал з математики, фізики, хімії та інших предметів, що сприяє формуванню цілісного уявлення про світ і розвиткові вміння, необхідні для розв'язання комплексних проблем.

Крім того, важливим елементом методики є використання сучасних технологій. Сьогоднішні учні, які виростили в еру інформаційних технологій, очікують інтерактивного та динамічного навчання. Використання комп'ютерних симуляцій, програм для моделювання та онлайн-інструментів може значно підвищити ефективність навчального процесу. Такі технології дозволяють учням візуалізувати результати своїх дій, експериментувати з різними сценаріями та отримувати зворотний зв'язок у режимі реального часу, що створює умови для більш глибокого усвідомлення навчального матеріалу.

Не менш важливим є формування навичок командної роботи у процесі розв'язування задач. Сучасне навчання акцентує увагу на партнерських підходах, які дозволяють учням обмінюватися ідеями, ділитися досвідом та знаходити спільні рішення. Вчителі можуть організовувати групові проекти, під час яких учні працюють разом над практичними задачами, обговорюють різні підходи до їх розв'язання та разом оцінюють результати своєї діяльності. Це не лише сприяє розвитку комунікаційних навичок, але й готує учнів до реальних умов роботи в команді, що є важливим у професійному середовищі.

Серед сучасних методів навчання математичне моделювання займає центральне місце, адже воно допомагає учням зрозуміти зв'язок між теоретичними знаннями і реальними ситуаціями, що, в свою чергу, підвищує їхню мотивацію до вивчення предмета. Щоб підготувати учнів до математичного моделювання, вчителям важливо використовувати різноманітні форми і методи на всіх етапах навчання. На початкових етапах доцільно зосередити увагу на формуванні вмінь виділяти суттєві фактори та знаходити правильні математичні рішення. Учні повинні розуміти, що для розв'язання

практичної задачі потрібно створювати математичну модель, яка може проявлятися у вигляді текстової задачі, рівняння чи функції. Такий підхід допоможе закласти міцний фундамент знань, необхідний для успішного вирішення більш складних завдань у майбутньому.

Подасмо приклади задач з практичним змістом, які можна використовувати під час викладання математики у старшій школі.

1. При повторенні понять про вписані многокутники в коло можна розглянути наступну проблемну задачу: «Як знайти центр квітника, якщо він круглої форми? [4]».

2. Ставка податку на доходи фізичних осіб (зарплату) у 2022 році становила 15%, якщо зарплата до 12180 грн., плюс 20% від суми, що перевищує 12180 грн. Із 2023 року ця ставка становить 18% без обмежень. Директорка підприємства у 2022 році отримувала зарплату 13000 грн. на місяць, а в 2023 році 15000 грн. на місяць; старший менеджер у 2022 році отримував зарплату 9000 грн. на місяць, а в 2023 році – 10000 грн. на місяць. На яку суму змінився щомісячний податок кожного з них порівняно з 2022 роком [2]?

3. Двосхилий дах має форму правильної трикутної призми. Він розміщений на будинку довжиною 21 м і шириною 8,5 м. Висота даху (підйом) — 3,2 м. Скільки квадратних метрів займає поверхня даху [1]?

4. Двосхилий дах має форму правильної трикутної призми. Він розміщений на будинку довжиною 21 м і шириною 8,5 м. Висота даху (підйом) — 3,2 м. Скільки квадратних метрів займає поверхня даху [1]?

5. Що вигідніше: купити кавун радіусом 30см і з'їсти у п'ятьох, чи купити три кавуни діаметром по 20см і поділити на двох [3]?

Використання поданих задач може бути адаптоване до різних форм навчання: від роботи з усім класом до індивідуальних чи групових завдань. Це дозволяє врахувати різноманітність навчальних стилів і потреб учнів, зокрема тих, хто проявляє особливий інтерес до математики та її практичного застосування.

**Висновки.** Отже, розв'язування задач з практичним змістом у старшій школі є складним, але надзвичайно важливим процесом, що охоплює різні аспекти навчання. За допомогою методики розв'язування задач з практичним змістом у учнів не лише теоретичні знання, але й практичні навички, критичне мислення та вміння працювати в команді. Впровадження сучасних технологій, інтеграція предметів та акцент на командній роботі створюють умови для глибшого усвідомлення навчального матеріалу, що в свою чергу сприяє підготовці молоді до викликів сучасного світу.

### СПИСОК ВИКОРИСТАНИХ ДЖЕРЕЛ

1. Баюн Н. В. Задачі практичного змісту для 10-11 класів. URL: <https://vseosvita.ua/library/zadaci-prakticnogo-zmistu-dla-10-11-klasiv-232763.html> (дата звернення: 15.10.2024).
2. Беседін Б., Жадан О. Використання задач прикладного змісту під час вивчення математики у старшій школі. *Гуманізація навчально-виховного процесу*. 2021. № 1(100). С. 88–98. URL: <https://doi.org/10.31865/2077-1827.1002021.245402> (дата звернення: 15.10.2024).
3. Лобай Г. А. Задачі прикладного змісту у старшій школі. URL: <https://vseosvita.ua/library/zadaci-prikladnogo-zmistu-u-starsij-skoli-503359.html> (дата звернення: 15.10.2024).
4. Сафонюк С. О. Використання прикладних задач при викладанні математики. 2018. С. 1–6. URL: <https://naurok.com.ua/stattya-na-temu-vikoristannya-prikladnih-zadach-pri-vikladanni-matematiki-68368.html> (дата звернення: 15.10.2024).



## РОЗВИТОК ЦИФРОВОЇ ГРАМОТНОСТІ У СТУДЕНТІВ

**Сухомлин Оксана**

Доктор філософії (PhD), асистент кафедри  
англійської філології НУБіП

**Анотація:** стаття присвячена питанням інформатизації вищої освіти. У ній зроблений акцент на формування умінь у студентів самостійно набувати знань за допомогою сучасних технологій.

**Ключові слова:** уміння, студент, знання, технологія, інформатизація.

Діяльність організацій вищої освіти має здійснюватися з урахуванням актуальних тенденцій та закономірностей у суспільному розвитку. Процеси формування загальнокультурних та професійних компетенцій у студентів можуть успішно здійснюватися лише за умови розуміння того, що зараз є важливим для соціуму загалом і представників студентської молоді, зокрема.

У сучасних умовах інформаційних технологій вища освіта перебуває у процесі значного розвитку, що передбачає використання сучасних методів та засобів навчання. Інформатизація вищої освіти є актуальною тенденцією сучасного соціально-економічного розвитку, оскільки цифрове суспільство вимагає від людей певних компетенцій, що передбачають володіння новітніми технологіями.

Одним із ключових аспектів інформатизації вищої освіти є створення та використання систем навчання, які дозволяють формувати уміння самостійно здобувати знання за допомогою сучасних технологій. Це передбачає використання різних електронних ресурсів, які забезпечують доступ до актуальної інформації, дистанційне навчання та взаємодію між студентами та викладачами.

Також важливим аспектом є модернізація способів управління системою освіти, що можливо завдяки використанню автоматизованих баз даних. Це

дозволяє забезпечити ефективний контроль за навчальним процесом та забезпечити зберігання та обробку великих обсягів даних.

Окрім цього, навчання базового програмування та підвищення інформаційної грамотності стають дедалі більш важливими компонентами сучасної вищої освіти. Це дозволяє студентам не тільки здобувати нові знання та вміння, але й бути готовими до роботи в цифровому суспільстві.

Оскільки сучасні роботодавці зацікавлені у грамотних та кваліфікованих професіоналах, здатних не просто сумлінно виконувати дані їм доручення, а й готових прийняти на себе відповідальність за самостійне виконання низки завдань у рамках певного кола посадових обов'язків. Завданням вищої школи у подібному контексті можна вважати підготовку випускників до ефективної професійної діяльності. На практиці для цього можуть застосовуватися різні підходи, одним із яких є оптимізація самостійної роботи студентів. При правильній організації це дозволить їм навчитися самостійно планувати свій час, визначати черговість виконання завдань на шляху досягнення мети, грамотно розставляти пріоритети та відповідально підходити до процесів самоконтролю. Від кожного викладача у цьому контексті потрібне не тільки володіти дисципліною, що викладається, але і знання педагогіки, психології та методики викладання у закладі вищої освіти. При цьому дуже доречним нам представляється використання потенціалу сучасних інформаційно-комунікаційних технологій для організації самостійної роботи студентів з різних дисциплін. Це дозволить полегшити процес освоєння ними навчального матеріалу, оскільки, по-перше, вони будуть мати можливість займатися не лише на території вишу (у спеціалізованих аудиторіях або читальних залах), але й у будь-якому місці, де є доступ до Інтернету і, по-друге, для сучасних студентів акценти спілкування зміщуються якраз у бік віртуальної взаємодії, тому подібна робота буде їм звична та зрозуміла. Трансформація самостійної роботи студентів у контексті актуальних тенденцій інформатизації вищої освіти можлива при виконанні низки умов, до яких можна віднести наявність певного рівня цифрової грамотності у всіх учасників навчально-виховного процесу.

Під *цифровою грамотністю* розуміють: готовність та здатність особистості застосовувати цифрові технології впевнено та ефективно у всіх сферах життєдіяльності; набір знань, умінь та навичок, тобто компетенцій, які необхідні для життя в сучасному світі, для ефективного використання цифрових технологій та ресурсів Інтернету; здатність використовувати інформаційні технології для пошуку, розуміння, оцінки, створення та передачі цифрової інформації.

Формування цифрової грамотності студентів відбувається у кількох аспектах: вивчення інформаційних технологій, самостійне використання студентами комп'ютерів, телефонів з доступом до Інтернету для навчання та спілкування. У викладачів до цих аспектам можна додати підвищення кваліфікації та професійну перепідготовку з курсів, пов'язаних із застосуванням інформаційних технологій при реалізації освітніх програм різного рівня.

Все це має сформувати у учасників навчального процесу як грамотних та впевнених користувачів, здатних взаємодіяти у віртуальному середовищі та успішно застосовувати інформаційні технології у своїй навчальній та професійній діяльності.

## СПИСОК ЛІТЕРАТУРИ

1. Арістова Н. О. Формування професійної суб'єктності майбутніх філологів : автореф. дис. на здобуття наук. ступеня докт. пед. наук : спец. 13.00.04 "Теорія і методика професійної освіти". Київ, 2017. 41 с.
2. Гуцан О. М. Наукометрична систематизація теоретичних підходів до формування мотивації. *Вісник Національного технічного університету "ХПІ". Економічні науки. Bulletin of the National Technical University "KhPI". Economic sciences.* зб. наук. пр. Харків : НТУ "ХПІ", 2019. № 23. С. 106-110.
3. Заровецький В., Грабовська В. Методи вивчення іноземної мови в закладах вищої освіти. *Іношомовна підготовка працівників правоохоронних органів та фахівців із права.* Матеріали XI міжвузівської науково-практичної інтернет-конференції (Київ, 23 квітня 2021 року). Київ : Нац. акад. внутр. справ,

2021. С. 38-41

4. Козуб Л. С., Валігура О. Р., Васько Р. В., Сучасні лінгвістичні дослідження. Хрестоматія. Тернопіль: Вектор, 2016. 528 с.

5. Малихін О. В. Компетентнісно-орієнтована парадигма підготовки майбутнього філолога : монографія / за ред. проф. О. В. Малихін. Київ : ТОВ НВО "Інтерсервіс", 2016. с. 558

6. Малихін О. В., Ярмольчук Т. М. Фахова підготовка майбутніх фахівців-філологів засобами інформаційного середовища. *Суб'єктивація процесу фахової підготовки майбутнього філолога: теоретичні і практичні аспекти : монографія* / за ред. проф. О. В. Малихіна. К. : НУБіП України, 2017. Ч. 1. С. 202–229

7. Новікова, О. В. Формування мотивації учіння молодших школярів засобами інформаційно-комунікаційних технологій. Херсонський держ. Херсон : ХДУ, 2020. 70 с.

8. Сопівник Р. В. Методика формування мотивації учіння студентів в аграрних закладах вищої освіти. Науковий журнал «Гуманітарні студії: педагогіка, психологія, філософія» 2020. Вип. 11(4), С. 31-39. URL: <http://journals.nubip.edu.ua/index.php/Pedagogica/article/view/14622> (дата звернення: 03.06.2021)

9. Халявка Л. В., Савицька Т.В., Горбенко Є.В. Деякі аспекти підвищення мотивації іноземних студентів до вивчення української мови. 2021. С 224-226. URL: 2021 <http://elib.umsa.edu.ua/jspui/bitstream/umsa/15969/1/Savicka.pdf> (дата звернення: 03.06.2021)

10. Ярмольчук Т. М. Реалізація компетентнісно-орієнтована парадигма організації освітнього процесу у вищій школі, *Молодь і ринок №9*, Дрогобицький державний педагогічний університет імені Івана Франка, Дрогобич, 2017. С. 164-168

## СТАБІЛЬНІСТЬ ТА ЗМІНИ В КАР'ЄРНИХ ОЧІКУВАННЯХ ШКОЛЯРІВ ЩОДО STEM: ВАРІАТИВНІСТЬ НА ОСНОВІ ПІДТРИМКИ STEM ТА ОСВІТИ БАТЬКІВ

**Ячменьова Еліна Сергіївна,**

Здобувачка вищої освіти 2 медичного факультету 4 курсу

«Харківський національний медичний університет»

м. Харків, Україна

Науковий керівник:

**Петрук Людмила Сергіївна**

Вчитель вищої категорії, вчитель методист

Лисичанська гімназія №18

Сєверодонецького району Луганської області

м. Лисичанськ, Україна

**Актуальність:** Сучасний світ стикається з безпрецедентними викликами, які вимагають нових рішень та інновацій, особливо в сферах науки, технологій, інженерії та математики (STEM). В умовах глобалізації та технологічного прогресу, кар'єри в цих сферах стають дедалі більш затребуваними, забезпечуючи стабільні можливості для професійного зростання. Однак, попри зростаючу важливість STEM-професій, багато молодих людей все ще мають нерішучість або недостатню поінформованість щодо вибору кар'єри в цій області.

**Мета:** Чому одні учні зберігають свої кар'єрні очікування в STEM (наука, технології, інженерія, математика), тоді як інші змінюють свої очікування? Використовуючи теорії ситуативної очікуваної цінності та соціально-когнітивної кар'єри, ми прагнули дослідити, якою мірою підтримка STEM передбачала зміни в кар'єрних очікуваннях учнів щодо STEM протягом середньої школи, і чи відрізнялися ці процеси залежно від того, чи мав учень вищу освіту чи не мав батьки.

**Ключові слова:** кар'єрний інтерес; позакласна робота; Математики; мотивація; освіта батьків; батько; наука; Вчителів.

**Матеріали та методи:** Теоретичні: огляд та аналіз вітчизняної, зарубіжної літератури.

**Результати та висновки:** Учні з батьками, які не мають вищої освіти, значно частіше змінювали кар'єрні очікування від STEM до не-STEM до 11-го класу або мали стабільні очікування щодо кар'єри, не пов'язані зі STEM (порівняно зі стабільними очікуваннями щодо STEM або переходом від очікувань без STEM до STEM). Крім того, учні з батьками, які не мають вищої освіти, з меншою ймовірністю отримували підтримку STEM від батьків і відвідували позакласні заходи порівняно зі студентами з батьками з вищою освітою. Однак, вивчаючи предиктори серед учнів з батьками, які не мають вищої освіти, учні з більшою ймовірністю збережуть свої очікування щодо кар'єри в галузі STEM з 9-го по 11-й клас (порівняно з переходом на кар'єру без STEM), якщо вони мали підтримку батьків у галузі STEM. Крім того, всі учні, незалежно від рівня освіти батьків, з більшою ймовірністю збережуть свої очікування щодо кар'єри в галузі STEM (порівняно з переходом на кар'єру, не пов'язану зі STEM) у середній школі, якщо вони отримували підтримку від вчителів STEM. Крім того, учні з більшою ймовірністю розвивали кар'єрні очікування щодо STEM (порівняно з дотриманням очікувань щодо кар'єри, не пов'язаної зі STEM), якщо вони мали підтримку батьків у сфері STEM. Ці результати підкреслюють, як підтримка STEM батьками та вчителями може підвищити очікування щодо кар'єри в STEM, особливо серед учнів, батьки яких не мають вищої освіти.

# PSYCHOLOGICAL SCIENCES

УДК 159.96

## ДЕФОРМАЦІЯ СТАВЛЕННЯ ДО НАВЧАЛЬНОЇ ДІЯЛЬНОСТІ У ПІДЛІТКІВ

**Бєбих Катєрина Леонїдївна**

здобувачка другого (магістерського) рівня вищої освіти

**Кузнєцов Марат Амїрович**

докт. психол. н., проф.

Харківський національний педагогічний університет ім. Г. С. Сковороди  
м. Харків, Україна

**Анотація:** Проведено дослідження залежності копінг-стратегій, що обирають підлітки в умовах воєнного часу, та кореляція їх з відчуженням від навчання та вигоранням. Проаналізовані результати дослідження та з'ясовано, що підлітки, які стурбовані проблемою винуватості (вибирають копінг-стратегії самозвинувачення чи пошуку винних) частіше відчувають відчуження від навчання та вигорання, на противагу підліткам, що обирають більш конструктивні копінг-стратегії: пошук підтримки, аналіз проблем, підвищення самооцінки.

**Ключові слова:** копінг-стратегії, відчуження від навчання, вигорання, самозвинувачення, невизначеність.

Надмірна зарегульованість системи освіти, що існує сьогодні, впливає на низьку мотивацію викладачів та формування відчуження від навчання у учнів, що в свою чергу призводить до зниження цікавості до навчання, зниження успішності та проблем з поведінкою.

Причинами відчуження є надмірне навантаження, відсутність адекватної структури (зрозумілих цілей та критеріїв), недостатня підтримка з боку

викладачів та відсутність можливості для творчості та вибору в рамках навчання [1]. Вищезазначені причини, разом з постійним підвищенням швидкості та ускладнень умов життя в сучасному світі, соціально-політичними змінами в державі, зокрема реформами в освіті, дистанційним навчанням, що впливають на процес розвитку особистості та її соціалізацію, а також життя в умовах війни та постійної невизначеності, що призводить до браку безпеки як базової цінності, є актуальним підґрунтям для подальших досліджень феномену відчуження від навчання та вигорання.

Нами було проведено дослідження як копінг-стратегії (пошук підтримки, підвищення самооцінки, самозвинувачення, аналіз проблем), які вибирають підлітки, що навчаються в умовах воєнного стану, корелюють з параметрами шкали відчуження від навчання (вегетативність, безсилля, авантюризм, нігілізм) та параметрами шкали вигорання (виснаження, циннізм, ефективність). Вибірка досліджуваних 82 (46 дівчат, 36 хлопців), віком 14-16 років, учні 9-10 класів. Для дослідження використані: україномовна адаптована версія опитувальна способів подолання негативних ситуацій (СПНС) [2], україномовна адаптована версія шкали відчуження від навчання [3], україномовна адаптована версія шкали вигорання [4].

**Таблиця 1**

**Кореляція показників шкали відчуження з копінг-стратегіями**

| Копінг-стратегії      | Відчуження від навчання, $p < ,050$ N=82 |               |               |               |
|-----------------------|--|---------------|---------------|---------------|
|                       | Вегетативність                           | Безсилля      | Нігілізм      | Авантюризм    |
| Пошук підтримки       | -0,0345                                  | 0,0853        | <b>0,1862</b> | 0,1012        |
|                       | –  | –             | $p < ,094$    | –             |
| Підвищення самооцінки | 0,0503                                   | 0,1606        | 0,036         | 0,1325        |
|                       | –  | –             | –             | –             |
| Самозвинувачення      | <b>0,3035</b>                            | <b>0,4653</b> | <b>0,347</b>  | <b>0,3443</b> |
|                       | $p < ,006$                               | $p < ,000$    | $p < ,001$    | $p < ,002$    |
| Аналіз проблеми       | -0,0941                                  | <b>0,1975</b> | -0,0323       | 0,1054        |
|                       | –  | $p < ,075$    | –             | –             |
| Пошук винуватих       | <b>0,267</b>                             | <b>0,2407</b> | <b>0,2783</b> | <b>0,2279</b> |
|                       | $p < ,015$                               | $p < ,029$    | $p < ,011$    | $p < ,039$    |

Аналізуючи кореляції показників шкали відчуження від навчання з копінг-стратегіями (табл.1), бачимо, що копінг-стратегії самозвинувачення та



пошуку винних прямо корелюють з усіма параметрами шкали відчуження від навчання (вегетативність, безсилля, нігілізм, авантюризм). Підлітки, що стурбовані проблемою винуватості (я винен чи інші винні) проживають стан відчуження від навчання. Якщо така позиція у підлітків спрацьовує підсвідомо, то скоріш за все їм притаманне пошкодження сенсорної сфери особистості, щось не виходить в повноцінному бутті, існуванні, людина помилково контактує з іншими в ситуаціях навчальної діяльності, що дуже важлива для учнів.

Сильна тенденція в бік значущості кореляції спостерігається в парі показників:

- аналіз проблеми напряму пов'язаний з безсиллям (у підлітків не вистачає когнітивних ресурсів, щоб зрозуміти проблему, брак знань, умінь, життєвого досвіду)

- пошук підтримки і нігілізм (переконавання у відсутності сенсу та активність, що направлена на його підтвердження шляхом заняття деструктивної позиції). З одного боку підліток потребує підтримки і опори від значущих дорослих, з іншого він заперечує все, що йому пропонує дорослий світ в пошуку власних опор. Метафорично це можна порівняти як хвиля б'ється о берег: прагнення та відкидання підтримки.

**Таблиця 2**

**Кореляція показників шкали вигорання з копінг-стратегіями**

| Копінг-стратегії      | Шкала вигорання, $p < ,050$ N=82 |               |                |
|-----------------------|----------------------------------|---------------|----------------|
|                       | Виснаження                       | Цинізм        | Ефективність   |
| Пошук підтримки       | -0,0736                          | -0,0927       | 0,1247         |
|                       | –                                | –             | –              |
| Підвищення самооцінки | 0,1151                           | 0,1021        | <b>0,272</b>   |
|                       | –                                | –             | –              |
| Самозвинувачення      | <b>0,4727</b>                    | <b>0,4271</b> | <b>-0,3297</b> |
|                       | $p < ,000$                       | $p < ,000$    | $p < ,002$     |
| Аналіз проблеми       | <b>0,1908</b>                    | 0,0774        | <b>0,2249</b>  |
|                       | $p < ,086$                       | –             | $p < ,042$     |
| Пошук винуватих       | 0,1524                           | 0,1253        | <b>-0,3508</b> |
|                       | –                                | –             | $p < ,001$     |

Аналіз кореляції показників шкали вигорання з копінг-стратегіями (табл. 2) дає розуміння, що ефективність тим більше, чим більше

використовується копінг-стратегії підвищення самооцінки, аналіз проблем, та чим менше використовує копінг самозвинувачення і пошук винуватих. Тобто, якщо підліток не стурбований проблемою звинувачення себе, інших, і концентрується на аналізі проблеми і підвищенні самооцінки, як мотиві, то він більш ефективний в навчальній діяльності, спілкуванні. Якщо ж підліток зайнятий звинуваченням (себе чи інших), то він скоріш за все переживає виснаження і для нього характерний цинізм - складові вигорання. Тенденція у бік значущості кореляції спостерігається у випадку аналіз проблеми та виснаження. В разі, якщо проблеми, з якими стикається підліток, перевищують когнітивні можливості підлітків, він може виснажуватися.

Підсумовуючи, можна зазначити, що протистояння вигоранню пов'язано з копінг-стратегіями підвищення самооцінки та аналіз проблем, посилення проблеми вигорання пов'язано зі самозвинуваченням у всіх елементах (виснаження, цинізм, зниження ефективності).

Отже, вибір підлітками копінг-стратегій звинувачення (себе чи інших) ймовірно веде до відчуження від навчання та вигорання. Натомість, більш конструктивними в контексті навчальної діяльності є копінг-стратегії пошуку підтримки, аналізу проблем чи підвищення самооцінки. Водночас, слід звернути увагу, на вагомість проблем, з якими стикаються підлітки в процесі навчання, адже проблеми, для аналізу і вирішення яких у підлітків не вистачає когнітивних ресурсів, життєвого досвіду можуть призвести до втрати сенсу, безсилля та виснаження, особливо на фоні перманентного стресу, пов'язаного з війною в Україні.

## СПИСОК ЛІТЕРАТУРИ

1. Barnhardt B., Ginns P. An alienation-based framework for student experience in higher education: new interpretations of past observations in student learning theory. Higher Education, 2014. Vol. 68, no. 6, pp. 789–805. doi:10.1007/s10734-014-9744-y
2. Lazarus R.S. Folkman S. Stress, Appraisal, and Coping. Springer Publishing Company, 1984. 456 p. ISBN 0826141927, 9780826141927

3. Кузнєцов М.А., Галата О.С. Завзятість навчальних дій у школярів та студентів. Монографія Харків: Діса Плюс, 2021. 240 с.

4. Christina Maslach, Susan E. Jackson. The measurement of experienced burnout // Journal of Organizational Behavior. — 1981. — Vol. 2, iss. 2 (4 June). — P. 99–113. — ISSN 1099-1379. — DOI:10.1002/job.4030020205.

## ПСИХОЛОГІЧНІ АСПЕКТИ РЕСУРСНОСТІ ВОЛОНТЕРСТВА В УКРАЇНІ

**Гудінова Ірина Леонідівна,**  
науковий співробітник,  
Інституту психології імені Г. С. Костюка НАПН України

**Анотація.** Волонтерство в Україні спрямовує свої сили і навички на якнайшвидшу перемогу.

Джерелом волонтерських дій є бажання допомогти ближньому що потрапив в скрутне життєве становище. Також саме розуміння жити в вільній незалежній державі є основним лейтмотивом діяльності.

Волонтер, який залишається зі своїм народом, як правило з ним залишається до переможного кінця – патріотичний дух

Мають стійке життєве уявлення про себе про інших в соціокультурних відносинах (культурологія сенсу).

Мають чітке смислове розуміння і розмежування смислу небуття і смислу буття себе в історії країни, що спонукає до самоактуалізація і самореалізація.

Здатні до прийняття життєвих рішень, життєве самовизначення.

**Ключові слова:** волонтер, життєва компетентність, протонаратив.

Воєнний стан в Україні створив безпрецедентні виклики для населення, зокрема і для волонтерів, які активно залучені до гуманітарної діяльності. Робота в умовах постійного стресу, невизначеності і ризику вимагає високого рівня стійкості та гнучкості.

Життєва компетентність охоплює сукупність знань, умінь і навичок, які допомагають людині ефективно взаємодіяти з навколишнім середовищем, адаптуватися до змін і вирішувати небуденні проблеми. В контексті волонтерської діяльності, життєва компетентність включає здатність до стресостійкості, емоційного інтелекту, комунікативних навичок, а також уміння

планувати і приймати рішення в критичних ситуаціях.

Підґрунтям волонтерства є альтруїзм, як форма безкорисливого служіння іншим, він займає центральне місце в психології волонтерства. Розуміння психологічних механізмів альтруїзму є важливим для ефективного управління волонтерськими програмами та для стимулювання активності людей у соціально значущих ініціативах.

Волонтери відіграють ключову роль у забезпеченні гуманітарної допомоги, підтримці психологічного здоров'я населення, а також сприяють соціальній згуртованості та відновленню інфраструктури. В умовах воєнного стану, коли ресурси часто обмежені, ефективність роботи волонтерів залежить не лише від їхнього професійного досвіду, але й від розвитку життєвої та професійної компетентності.

Фактори, що впливають на життєву компетентність волонтерів:

- Психологічна стійкість і адаптивність;
- Рівень стресостійкості і здатність до емоційного відновлення;
- Підтримка з боку суспільства і волонтерських організацій;
- Доступ до ресурсів для навчання і розвитку навичок.
- Особливостями роботи волонтерів в умовах воєнного стану є:
- Постійна робота в стресових умовах і ризик для життя;
- Зіткнення з травматичними ситуаціями (робота з постраждалими,

пораненими, переселенцями);

- Організаційні виклики, пов'язані з логістикою та координацією дій.
- Післявоєнний період і його виклики для волонтерів які вони і самі

передбачають:

- Необхідність інтеграції постраждалих осіб у суспільне життя;
- Відновлення соціальної інфраструктури та створення нових мереж

підтримки;

- Психологічна реабілітація як волонтерів, так і людей, з якими вони

працюють.

Життєва компетентність це не заздалегідь запланована траєкторія подій і

вона не здобувається поетапно чи по удосконалюючій наростаючій лінії.

Надбання життєвої компетентності, це сплетіння ситуацій і відчуттів, станів, креативних життєвих рішень. Вона є здатність особистості ефективно адаптуватися до різних життєвих ситуацій, приймати рішення, виконувати завдання та взаємодіяти з іншими людьми. У сучасному світі, де швидко змінюються умови життя, розвиток життєвої компетентності стає важливим фактором для виживання. На життєву компетентність також впливає самооцінка волонтера. Відсутність страху перед невизначеностями, і вихід з зони власного комфорту за ради інших дозволяє отримувати нові можливості і досвід. Тут сміливість межує з відчуттям героїзму.

Вміння управляти своїми емоціями є важливим аспектом життєвої компетентності волонтера. Волонтер вимушений бути стресостійким, але повинен по самовідчуттям і самопочуттю чергувати виснаження з психологічною підтримкою (професіонала, колег, позитивних ситуацій, методів релаксації тощо).

Волонтерство як рух є важливим елементом соціального життя, що забезпечує підтримку громадам та допомогу особам у потребі. Розуміння мотивації волонтерської діяльності є ключовим для ефективного залучення і підтримки волонтерів.

Мотивацію волонтерської діяльності можна розділити на кілька основних типів:

Альтруїстична мотивація виникає з бажання допомоги іншим. Це може бути спонуканням до участі у благодійних заходах або програмах допомоги. Люди з високою альтруїстичною мотивацією часто відчують задоволення від підтримки інших.

Соціальна мотивація це прагнення до спілкування та соціальної взаємодії. Волонтери часто шукають можливості для налагодження контактів, зміцнення дружніх зв'язків та розвитку соціальних навичок.

Особистісна мотивація це потреби в самоактуалізації, розвитку нових навичок та отриманні нового досвіду.

Матеріальна мотивація: хоча волонтерство зазвичай є безкоштовним, деякі особи можуть бути мотивовані отриманням матеріальних винагород, таких як сертифікати, рекомендації або досвід для резюме.

### 3. Психологічні механізми мотивації:

Емпатія - здатність відчувати емоції інших людей спонукає до дій на їх підтримку. Емпатія підвищує бажання допомагати і активізує волонтерську діяльність.

Соціальна відповідальність - відчуття обов'язку допомагати іншим ускладнює механізм прийняття рішень щодо участі у волонтерських програмах. Це почуття часто пов'язане з моральними цінностями особистості.

Соціальна підтримка - наявність позитивного соціального оточення, яке підтримує волонтерську діяльність, може значно підвищити мотивацію. Дослідження показують, що підтримка з боку друзів та родини є потужним стимулом для участі у волонтерстві.

Вплив культурних і соціальних факторів. Культурні та соціальні контексти також впливають на мотивацію волонтерської діяльності. У країнах з розвинутою культурою волонтерства, де підтримка громади є важливим аспектом, люди частіше виявляють бажання долучатися до волонтерських ініціатив. Соціальні норми та традиції можуть формувати позитивне ставлення до волонтерства, заохочуючи людей до активності.

В сучасному світі де стрімкий швидкоплинний часовідлік, і спілкування є скоріше протонаративне ніж наративне, бо протонаратив коротка текстова мікроформа що має подієво-просторову часову організацію. В ній розкривається одна подія. Протонаратив – ситуативний подієвик має меметичну форму. Меметичні тексти (А. Менегетті) стають в деякому сенсі соціокультурним сенсовим «допінгом» для людей. А на війні як ніде потрібні підтримуючі та надихаючі життєві сенси. Пошук і віднайдення для себе відповідних чи влучних слів у протонаративі що описують стан і ціль, допомагає сконцентруватися на сенсі цього стану і цілі, вплести їх в контекст власного життя\стану і майбутніх подій. Текст протонаративу стає потрібною

структурою, межами, опорою. Такі текстові мікро мотиватори призводять до макро поведінки розширеної за рахунок інтерпретацій. Розширюються межі можливостей завдяки соціокультурному простору і колективному досвіду (що ти знайшов в мудрості - все що шукав).

Протонаратив стає ретро та перспективною динамікою породженням інтерпретацій, прогнозованими соціокультурними комунікаційними процесами - сенсова цілісність.

Протонаративи можна визначити як базові, первинні наративи, які формують початкове уявлення людини про себе, інших та світ навколо. Вони є основою, на якій будуються більш складні та деталізовані особисті історії, впливаючи на сприйняття подій, поведінку та емоційні реакції.

Концепт протонаративу у психології та соціальних науках є важливим для розуміння того, як людина осмислює свій досвід, структурує його в послідовні історії та створює основу для побудови своєї ідентичності.

Основні елементи концепту протонаративу, це простота і первинність.

Протонаративи є початковими структурами оповідання, які людина створює на основі досвіду. Вони часто мають спрощений характер і можуть бути узагальненнями, що дають можливість швидко інтерпретувати реальність. Наприклад, базові переконання на зразок «світ є небезпечним» або «я здатний досягти успіху» можна вважати протонаративами, які впливають на подальші розповіді людини про себе.

Ця первинність робить протонаративи стійкими: вони закладаються на ранніх етапах формування особистості і можуть залишатися незмінними навіть при зміні обставин.

Протонаративи є суб'єктивними, оскільки відображають індивідуальний досвід та інтерпретації людини. Вони допомагають осмислити складні та суперечливі події, надаючи їм певного значення і послідовності. Наприклад, дві людини, які пережили схожу травматичну подію, можуть мати різні протонаративи: один буде сприймати себе як жертву, а інший — як людину, що успішно пододала труднощі.



Через цю інтерпретативність протонаративи можуть змінюватися під впливом нових переживань або рефлексії, що робить їх основою для особистісного розвитку та змін.

Протонаративи часто є стійкими, оскільки вони служать фундаментом для багатьох життєвих переконань і поведінкових патернів. Наприклад, переконання «мені завжди допомагають інші» може стати основою для формування стратегії поведінки, коли людина активно шукає підтримки оточуючих.

Однак, попри свою стійкість, протонаративи можуть бути і гнучкими: новий досвід, рефлексія або терапевтична робота можуть змінити початкові історії, що відкриває можливості для переосмислення себе і свого місця у світі.

Протонаративи формуються не лише на основі індивідуального досвіду, але й під впливом культурного та соціального середовища. Кожне суспільство має свої домінантні наративи, які визначають, які історії вважаються прийнятними або бажаними. Наприклад, у деяких культурах високо цінується колективізм, що може впливати на формування протонаративів, орієнтованих на допомогу іншим та відчуття єдності з групою.

Протонаративи допомагають упорядкувати хаотичний досвід, надаючи подіям смисл і контекст. Вони дозволяють людині зрозуміти, що з нею відбувається, і визначити, як реагувати на ті чи інші ситуації. Ця функція організації є особливо важливою в критичних ситуаціях, коли людина повинна швидко ухвалювати рішення на основі свого досвіду і попередніх наративних схем.

Протонаративи є основою для побудови та підтримки особистісної ідентичності. Вони дозволяють людині описувати себе і своє життя, створюючи цілісну історію, яка допомагає зберігати стабільне уявлення про себе навіть при зміні обставин.

Наприклад, людина, яка сприймає себе як «оптиміста», може завжди знаходити позитивні аспекти у складних ситуаціях, що підтримує її самосприйняття і стратегії поведінки.

Протонаративи формують стійкі стратегії поведінки, оскільки вони задають певні очікування від світу і від себе. Людина діє відповідно до своїх історій, навіть якщо вони не завжди раціональні або обґрунтовані.

Такі стратегії можуть бути як ресурсом, що допомагає адаптуватися, так і обмеженням, яке ускладнює можливість змін.

У контексті психотерапії протонаративи є важливим елементом роботи з клієнтами, оскільки вони часто формують основу для їхніх проблем і конфліктів. Розпізнавання деструктивних протонаративів і робота над їх зміною може допомогти людині переосмислити свій досвід і побудувати нові, більш адаптивні історії про себе.

Протонаративи, меми, гасла, лейтмотиви волонтерського руху — це важливі інструменти для натхнення, об'єднання людей і привернення уваги до важливих соціальних питань. Ось кілька прикладів мемів - гасел, які можуть стати джерелом мотивації та підвищити впізнаваність волонтерських ініціатив:

1. Надихаючі гасла «Разом ми сильніші!», «Твоя допомога - чиясь надія», «Дій зараз, зміни завтра!», «Від серця до серця», «Маленькі дії - великі зміни».

2. Гасла для об'єднання людей «Робимо добро разом!», «Єдність у дії», «Один за всіх і всі за одного», «Рука допомоги - найкращий подарунок», «Спільні зусилля - спільний успіх».

3. Гасла для підтримки у складні часи «Ми поряд, ми допоможемо», «Допомагаючи іншим, ти допомагаєш собі», «Надія є, коли є підтримка», «В єдності - сила, у допомозі - людяність», «Важкі часи потребують великих сердець».

4. Гасла, що мотивують до дії «Не чекай на зміни, створи їх сам», «Кожен з нас може допомогти», «Зроби крок до добра», «Діяти важливіше, ніж говорити», «Добро починається з тебе».

5. Гасла, що підкреслюють важливість волонтерства «Волонтери змінюють світ!», «Бути волонтером - бути героєм кожного дня», «Ми тут, щоб допомагати», «Стань частиною змін», «Волонтерство - це серце суспільства».

Гасла-меми, вони ж протонаративи волонтерського руху мають бути

простими, зрозумілими та натхненними, щоб вони могли мотивувати людей доєднатися до спільної справи. Вони повинні відображати основні цінності волонтерства: взаємодопомогу, солідарність, співчуття та віру в те, що разом можна досягти великих

В підсумку можна сказати наступне:

Волонтер людина, яка долучилась до благих справ на початку війни вже мала задатки і життєвого досвіду і психолого-емоційну стійкість. В умовах військового конфлікту волонтерська діяльність набула особливого значення, адже вона не лише забезпечує конкретну матеріальну та моральну підтримку, але й формує певні цінності, смисли та протонаративи - наративи, що стають частиною соціальної та культурної ідентичності суспільства.

Досвід волонтера, здобутий під час війни, має унікальні характеристики, які відрізняють його від звичайного мирного волонтерства. Це досвід, що формує нові навички, психоемоційні якості та глибоке розуміння складних соціальних і гуманітарних проблем. Він часто включає екстремальні умови, швидку адаптацію та взаємодію з людьми, що переживають серйозні труднощі. Ось ключові аспекти такого досвіду:

#### 1. Психологічний досвід та емоційна стійкість

Робота зі стресом і травмою. Волонтери, які працюють в умовах війни, часто стикаються з людьми, що пережили серйозні травматичні події: втрату близьких, поранення, бомбардування. Це вимагає високого рівня емоційної стійкості та вміння надавати першу психологічну допомогу, щоб підтримати постраждалих.

Ризик емоційного вигорання. Військові умови, де волонтери часто працюють без вихідних і з обмеженим ресурсом, збільшують ризик емоційного та фізичного виснаження. Волонтерський досвід навчить швидко розпізнавати ознаки стресу і знаходити способи емоційного відновлення, наприклад, через підтримку від команди або психологічну допомогу.

#### 2. Навички кризового менеджменту

Оперативність та швидка адаптація. В умовах війни ситуація змінюється

щодня, і волонтери повинні вміти швидко реагувати на нові виклики, перерозподіляти ресурси та координувати дії у швидкому темпі. Це включає оперативне прийняття рішень у нестандартних ситуаціях, пошук креативних рішень та здатність швидко навчатися новому.

Управління логістикою. Одним із ключових аспектів волонтерської діяльності на війні є забезпечення логістики: транспортування гуманітарної допомоги, ліків, продуктів, одягу. Цей досвід допомагає розвинути навички планування, організації та координації роботи з іншими волонтерами та партнерами.

### 3. Розвиток комунікативних навичок

Взаємодія з різними групами людей. Волонтери в умовах війни працюють із різними категоріями людей: військовими, пораненими, переселенцями, дітьми, літніми людьми. Кожна з цих груп має свої особливості, тому важливо вміти ефективно комунікувати, враховуючи емоційний стан і потреби кожного. Міжкультурна комунікація. Особливо для тих, хто працює в регіонах із різними культурними або мовними особливостями, важливо навчитися знаходити спільну мову і враховувати культурні відмінності під час надання допомоги.

### 4. Організація та управління проектами

Навички управління проектами. Військові умови вимагають швидкого запуску проектів допомоги та їхньої координації. Це може включати забезпечення житлом, харчуванням, медичною допомогою або психологічною підтримкою. Волонтери отримують досвід роботи з управління проектами, планування ресурсів та контролю за виконанням завдань.

Залучення та управління ресурсами. Пошук донорів, координація фінансових потоків і звітність перед партнерами також стають важливими частинами роботи волонтерів. Цей досвід навчає відповідальності та розвитку навичок фандрайзингу.

### 5. Формування нових цінностей та світогляду

Розуміння цінності життя і людської солідарності. Волонтерський досвід під час війни змінює погляди на життя, роблячи акцент на цінності людяності,

солідарності та взаємодопомоги. Це часто стає частиною внутрішнього зростання, коли волонтери починають по-іншому ставитися до життєвих проблем, набуваючи більшої емпатії та терпимості.

Переосмислення особистих пріоритетів. Зіткнення з трагедіями та викликами, які війна приносить у життя людей, змушує волонтерів переосмислити свої власні цінності та пріоритети. Це може призвести до більшого акценту на допомогу іншим, соціальну активність або зміну кар'єрних шляхів.

#### 6. Ризики та виклики, пов'язані з безпекою

Робота в умовах небезпеки. Волонтери часто працюють у небезпечних районах, що вимагає дотримання суворих заходів безпеки. Їм доводиться враховувати ризики під час перевезення гуманітарної допомоги або евакуації людей з небезпечних зон.

Психологічний вплив на особистість. Постійний контакт із постраждалими, небезпека для власного життя, свідчення руйнувань і трагедій можуть залишити глибокий слід на психіці волонтерів. Важливо мати можливість отримати професійну психологічну підтримку, щоб запобігти довготривалим негативним наслідкам.

### СПИСОК ЛІТЕРАТУРИ:

1. Базиль Т.С. Соціально-психологічна готовність працівників медичної галузі до волонтерської діяльності. Режим доступу: <file:///C:/Users/ClickOn/Downloads/602-907-1-PB.pdf>
2. Вайнілович Н.А Чинники формування мотивації людини до здійснення волонтерської діяльності. Режим доступу: <https://ela.kpi.ua/server/api/core/bitstreams/4fd47f3e-46c6-44bb-af1f-ce2508762b50/content>
3. Коломієць Л. І. Психологічні особливості мотивації волонтерської діяльності / Психологічний часопис: збірник наукових праць / за ред. С. Д. Максименка. – № 5 (9). – Вип. 9. – Київ: Інститут психології імені Г.С. Костюка Національної академії педагогічних наук України, 2017. –

C. 79-90

4. Проценко О.О. Волонтерство в сучасній Україні: фактори актуалізації. Харківський національний університет імені В. Н. Каразіна. Режим доступу: <https://seanewdim.com/wp-content/uploads/2021/04/Volunteering-in-Ukraine-Factors-of-Actuals-O.-O.-Protsenko.pdf>

## АНАЛІЗ ЦІННІСНИХ ОРІЄНТАЦІЙ У ВІТЧИЗНЯНІЙ ПСИХОЛОГІЇ

**Дубчак Галина Михайлівна**

д. психол. н., професор кафедри психології  
Луганський національний університет імені Т. Шевченка

**Базарна Тетяна Іванівна**

здобувачка вищої освіти другого (магістерського) рівня  
Луганський національний університет імені Т. Шевченка

Лубни, Україна

**Анотація.** У статті представлено теоретичне дослідження феномену ціннісно-сислової сфери в структурі особистості. Автори підкреслюють, що ціннісно-сислова сфера є складною і абстрактною категорією психології, що вимагає свого вивчення. Особлива увага у публікації приділена дослідженню основних підходів до тлумачення ціннісних орієнтацій у вітчизняній психологічній літературі. Важливим акцентом статті є розгляд ціннісних орієнтацій у контексті інших внутрішніх утворень особистості.

**Ключові слова:** цінності, ціннісні орієнтації, смисл, мотив, потреба, ціль, спрямованість.

**Постановка проблеми у загальному вигляді та її зв'язок із важливими науковими і практичними завданнями.** Проблема ціннісно-сислової сфери особистості, зокрема її ціннісних орієнтацій, є однією з ключових у психології. Це викликано тим, що внаслідок змін, які відбулися в нашому суспільстві і спонукали до відмови від стереотипів, норм посттоталітарного суспільства, перед особистістю відкрилась можливість вільного вибору цінностей, індивідуальної ієрархії цінностей та визначення реальних умов їх досягнення. Причому зміни в структурі ціннісних орієнтацій відбуваються не завжди гладко і можуть послужити основою для виникнення різного роду конфліктів в структурі особистості. Вони важко переживаються людиною, так як торкаються головних смислоутворюючих структур і часто

потребують психологічної допомоги. Тому для ефективного психологічного супроводу людини в мінливих умовах, необхідно глибоке розуміння ціннісно-сислової сфери як психічної складової особистості.

**Аналіз останніх досліджень і публікацій.** Вивченням цінностей займалися багато науковців, зокрема Л. Виготський, С. Рубінштейн, О. Киричук, І. Красильников, А. Лазарук, О. Москаленко. Однак різноманітність концептуальних підходів обумовлює відмінності у їх тлумаченні. Так, цінності розглядаються через призму особистісних відношень суб'єкта до оточуючої дійсності і особливостей орієнтації у ній. Ряд науковців (Ф. Василюк і ін.) розглядають їх у контексті потреб і мотивів. Цінності розглядаються також як різновидності соціальних установок (В. Ядов). Б. Братусь розглядає їх як усвідомлені смисли життя людини.

Враховуючи певні специфічні особливості цих понять слід відзначити, що всі вони означають різновидність внутрішньоособистісних переживань. Близькість природи цих понять та різноманітність їх визначень навіть у вітчизняній психології призводить до того, що дати чітке тлумачення не так просто.

**Мета статті** - дослідити ціннісні орієнтації у контексті інших внутрішніх утворень особистості та з'ясувати суть даних понять.

**Виклад основного матеріалу.** Цінність є тим, що має для людини велику значущість, що відповідає її актуальним потребам, ідеалам, особистісним смислам [1; 2; 3]. Але цінність – не просто об'єкт потреб, а опосередкований культурою еталон бажаного в досягненні цих потреб, що має трансцендентний характер, що виходить за межі індивідуальної свідомості.

Цінності особистості завжди мають об'єктивну і суб'єктивну сторони. Вони не можуть розглядатись не стосовно до людських потреб, оцінок і відношень. В той же час ці оцінки і відношення завжди мають об'єкт, тобто те, на що вони спрямовані. Їх можна умовно поділити на суспільні цінності (об'єктовані в культурі і закріплені в різних формах суспільної свідомості) і особистісні цінності (властиві окремій конкретній людині). Саме особистісні



цінності входять в структуру особистості [4].

Особистісні цінності можуть включати в себе як індивідуалізовані суспільні цінності, так і цілком індивідуальні, унікальні для кожної конкретної особистості. У кожної людини особистісні цінності розрізняються за значущістю, вибудовуючись в ієрархії, які при всій специфічності можуть бути схожими в загальних рисах у різних людей. Зазначимо, що індивідуальні цінності утворюються не тільки в результаті вибіркового відображення в індивідуальній свідомості цінностей суспільства, але їх конкретизації, специфіка якої залежить як від позиції особистості в соціальній системі, так і від рівня розвитку [5].

Цінності безпосередньо пов'язані з мотиваційно-потребнісною сферою особистості і виступають в якості своєрідного регулюючого фактору її життєдіяльності. Д. Леонтьєв визначає місце потреб і цінностей наступним чином. Потреби виступають в якості стійких мотиваційних утворень, в той час як ціннісні орієнтації за роллю в структурі мотивації особистості займають місце джерел мотивації, так як їх мотивуючий вплив не зводиться до дій в конкретній ситуації, а мають більш узагальнений і стабільний характер. Відмінність мотивів і цінностей полягає в їх надситуативності. Вони контролюють вибір мотивів діяльності.

Цінності самі по собі не володіють спонукальною силою і енергією, тому вони не здатні прямо підчинити собі мотиви. На відміну від мотиву, який завжди обособлює індивідуальний життєвий світ, цінності є тим, що навпаки, залучає індивіда до деякої надіндивідуальної спільності і цілісності.

Цінність ми розглядаємо як регулятор більш високого рівня, ніж конкретні цілі дій. Вони, звичайно, менш чітко виражені і менш усвідомлені. Єдність цінностей і цілей полягає в тому, що життєві (термінальні) цілі особистості виступають одночасно вищими цінностями людини. Таким чином, мотиви спонукають, цінності притягують, а цілі – спрямовують.

Б. Братусь, розвиваючи ідеї О. Леонтьєва, показує, що смисл виступає у свідомості людини як те, що безпосередньо відображає і несе в собі її власні

життєві відношення. Однак особистісний смисл не завжди усвідомлений і цим, на думку Б. Братуся, він відрізняється від ціннісних орієнтацій. Таким чином, у цій концепції ціннісні орієнтації виступають як верхній усвідомлений рівень системи смислових утворень [4].

Володіння цінностями полегшує для людини пошук смислу, так як принаймі в типових ситуаціях, вона позбавлена від прийняття рішень. Але, на жаль, може виявитись, що дві цінності входять в суперечність одна з одною, відображаючись у формі ціннісних конфліктів та відіграючи важливу роль у формуванні ноогенних неврозів [2].

Ряд науковців розглядають “ціннісні орієнтації” ідентичним до такого поняття, як “установка”. Подібність цих понять проявляється в тому, що:

- взаємовідношення між суспільством і особистістю регулюються за допомогою як установок, так і ціннісних орієнтацій;
- як установки, так і ціннісні орієнтації виникають на основі потреб і конкретних ситуацій;
- установки виступають в якості конкретної форми існування ціннісних орієнтацій.

Однак представники школи Д. Узнадзе вважають, що не слід ототожнювати ці два поняття, оскільки, на їхню думку, установка є несвідомою і це призводить до розуміння ціннісних орієнтацій як несвідомих систем.

Під ціннісними орієнтаціями ми розуміємо спрямованість інтересів і потреб особистості на певну ієрархію життєвих цінностей, схильність надавати перевагу одним цінностям над іншими в різноманітних життєвих ситуаціях, спосіб диференціації особистісних об'єктів і явищ за їх особистісною значущістю.

Ціннісні орієнтації є одними з найважливіших елементів структури особистості, які діють як на рівні свідомості так і на рівні несвідомих процесів. Вони виявляють змістовний бік спрямованості особистості, вибірковість поведінки і діяльності людини, детермінують її мотивацію, впливають на стиль її мислення і життя. Ціннісні орієнтації є достатньо стійкою системою, що

включає переконання, схильності, особистісні смисли, моральні принципи.

Ціннісні орієнтації є одним із найважливіших утворень у структурі свідомості й самосвідомості людини і зумовлюють низку її сутнісних характеристик як особистості [3]. Такі характеристики здебільшого визначаються тим, що являє собою система цінностей конкретної особистості, який спектр орієнтацій у ній представлено щодо змісту, спрямованості та психологічної вагомості.

Не менш суттєвим моментом, що зумовлює психологічну значущість системи цінностей, є її співвіднесеність із конкретно-історичними, суспільно-політичними, ідеологічними умовами, за яких складається певна система ціннісних орієнтацій у суспільстві в цілому та в кожній окремої особистості.

Ціннісні орієнтації виступають в якості особистісноформуєчої системи і пов'язані із розвитком самосвідомості, усвідомленням місця власного "Я" в системі суспільних стосунків, а також належать до найважливіших компонентів структури особистості, за рівнем сформованості якої можна говорити про загальний рівень її розвитку [4].

Специфіка ціннісної орієнтації полягає в тому, що на відміну від всіх інших ціннісних категорій, вона найбільш тісно пов'язана з поведінкою, керує цим процесом як усвідомленою дією, пронизує всю структуру психіки особистості – від потреб до ідеалів, включаючи реальний поведінковий компонент.

В узагальненому вигляді її можна уявити наступним чином:

Потреба → інтерес → установка → ціннісна орієнтація (спрямованість).

Тому особливого значення набуває зв'язок ціннісних орієнтацій із спрямованістю особистості, яка характеризує особистість з точки зору її соціальної і моральної цінності. Саме через спрямованість і можливий реальний прояв ціннісних орієнтацій. Такої точки зору дотримуються Б. Ананьєв, С. Рубінштейн.

Розвиваючи думку О. Леонтьєва про своєрідні "вузли", які об'єднують

різні види діяльності в цілісні особистісні структури, Н. Фролова вважає, що цими вузлами є ціннісні утворення. Вони утворюють ядро особистості, її основу, яка забезпечує цілісність індивідуального розвитку.

З цього приводу Н. Непомнящая вважає, що ціннісність є не лише одним із компонентів психологічної структури особистості, а центральним - вона характеризує найбільш значущу для суб'єкта сферу дійсності, через яку він виділяє зміст уявлення про своє "я" та визначає особливості інших компонентів психологічної структури особистості, особливості психічного розвитку. Через призму цінностей відображаються в мотиві потреби та інтереси особистості.

Включення ціннісних орієнтацій в структуру особистості дозволяє визначити загальні соціальні детермінанти, що мотивують її поведінку, джерела яких потрібно шукати в соціально-економічній природі суспільства, його моралі, ідеології, культурі, в особливостях соціально-групової свідомості того середовища, в якому відбувався процес формування соціальної індивідуальності і де протікає повсякденна життєдіяльність особистості.

Ціннісні орієнтації формуються в процесі соціалізації, засвоєння системи суспільних цінностей. При цьому має велике значення в якому соціальному середовищі формується особистість, які суспільні цінності домінують в референтних групах. Розвинуті ціннісні орієнтації особистості – показник її зрілості і сформованості, і навпаки, нерозвинутість – ознака інфантилізму.

Стійкість і несуперечливість ціннісних орієнтацій характеризує цілісність та гармонійність особистості, активність в досягненні цілей, вірність моральним принципам. Нестійкість і суперечливість не тільки свідчать про протилежні якості, але й можуть служити джерелом внутрішніх конфліктів особистості, бути причиною невротизації [2].

Так, Ф. Василюк вважає, що внутрішній конфлікт виникає в результаті зіткнення двох намірів, відображених у свідомості у вигляді самостійних цінностей. Внутрішній конфлікт протікає у формі особливого „ціннісного переживання”. Показником внутрішньоособистісного конфлікту є сумнів щодо істинних мотивів та принципів, якими керувався в житті суб'єкт [2].

**Висновки.** На основі узагальнення викладеного вище можна зробити наступні висновки:

Ціннісно-смилова сфера – складне цілісне утворення, представлене, передусім, ціннісними орієнтаціями, котрі формуються при засвоєнні соціального досвіду та слугують важливим чинником соціальної регуляції взаємин людей і поведінки індивіда.

Особливістю психологічного підходу до вивчення ціннісно-мотиваційної проблематики є те, що ціннісні орієнтації розглядаються через призму особистісного ставлення до навколишньої дійсності та особливостей орієнтації в ній.

*Перспективи подальших досліджень* вбачаємо в емпіричному вивченні ціннісно-смилової сфери у людей, що пережили травмуючі події сьогодення, що є актуальним для нашого регіону України.

## СПИСОК ЛІТЕРАТУРИ

1. Киричук О.О. Ціннісні регулятори психологічного благополуччя особистості / О.О. Киричук // *Науковий вісник Херсонського державного університету*. – 2018. - №1 (1). – С. 89-95.
2. Красильников І.О. Внутрішні конфлікти особистості в духовно-смиловій парадигмі / І.О. Красильников // *Вісник Харківського національного університету ім. Каразіна*. – 2016 - №61. – С. – 8-12.
3. Лазарук А. Цінності людини у науково-психологічному осмисленні / Андрій Лазарук // *Психологія і суспільство*. – 2003. – №2. – С. 19-37.
4. Москаленко О.В. Структурні компоненти ціннісно-смилової сфери / О.В. Москаленко // *Вісник НТУУ «КПІ»*. – 2013. - №1. – С. 91-98.
5. Чайка Г.В. Ціннісно-смилова сфера у кризові періоди розвитку особистості / Г.В. Чайка // *Актуальні проблеми психології: збірник наукових праць Інституту психології імені Г.С. Костюка НАПН України*. – 2015. - №6. – С. 93-101.

## ПСИХОЛОГІЧНІ ОСОБЛИВОСТІ РОЗВИТКУ ЕМОЦІЙНОГО ІНТЕЛЕКТУ У СТАРШОКЛАСНИКІВ

**Дубчак Галина Михайлівна**

д. психол. н., професор кафедри психології  
Луганський національний університет імені Т. Шевченка

**Мінзак Валерія Константинівна**

здобувачка вищої освіти другого (магістерського) рівня  
Луганський національний університет імені Т. Шевченка  
Лубни, Україна

**Анотація.** Стаття присвячена дослідженню ролі емоційного інтелекту у розвитку старшокласників. У ній висвітлюються ключові аспекти формування емоційної компетентності підлітків, зокрема здатність розуміти, контролювати та виражати свої емоції, а також розпізнавати й адекватно реагувати на емоції інших. Стаття підкреслює необхідність цілеспрямованого впливу на формування емоційного інтелекту, який сприяє успішній соціалізації та гармонійному особистісному розвитку старшокласників.

**Ключові слова:** старшокласники, емоційний інтелект, психологічні особливості, емоційна компетентність підлітків, емоції.

**Постановка проблеми у загальному вигляді та її зв'язок із важливими науковими і практичними завданнями.** Одним із ключових завдань сучасної освіти є розвиток емоційної компетентності учнів, що сприяє успішній соціальній взаємодії та збереженню психічного здоров'я. Важливу роль у цьому відіграє емоційний інтелект, який забезпечує емоційне благополуччя дітей.

Проте проблема його розвитку, особливо у дітей, залишається малодослідженою. Сучасна шкільна програма спрямована не лише на засвоєння знань, але й на формування емоційної компетентності учнів. Це стає особливо актуальним в умовах зростаючих вимог до соціальної адаптації, спілкування та

самопізнання. Емоційний інтелект впливає на успішність навчання та психічне благополуччя старшокласників, тому вивчення психолого-педагогічних методів його розвитку є вкрай важливим для оптимізації навчально-виховного процесу [1, с. 309].

**Аналіз останніх досліджень і публікацій.** Зарубіжні дослідження, зокрема роботи Дж. Маєра, П. Саловея та Д. Гоулмена, підкреслюють важливість розвитку емоційного інтелекту для активізації когнітивних процесів та адаптаційного потенціалу особистості. Українські науковці також вказують на можливість його активного розвитку під час навчання.

Актуальність вивчення емоційного інтелекту старшокласників, а також недостатня розробленість цієї теми у вітчизняній науці, визначили вибір теми нашого дослідження.

Дослідники акцентують увагу на важливості розвитку емоційного інтелекту у контексті активізації когнітивних процесів (В. Вундт (1874), П. Жане (1966), Т. Рібо (1911)), а також на причинно-наслідкових зв'язках між емоційними та інтелектуальними процесами (А. Бодальов (1983), Б. Ананьєв (1969), В. Вілюнас (1976), Л. Виготський (1929), І. Андрєєва (2011), О. Лазурський (1916), О. Леонтєв (1965), О. Тихомиров (1980), С. Максименко (1997), С. Рубінштейн (1935), П. Саловея (2016), П. Симонов (1981)). Вони також підкреслюють значення емоційного інтелекту для розвитку лідерських якостей (Д. Гоулман (2013), Л. Слейтер (2004)) та адаптаційного потенціалу (Р. Бар-Он (1985), включаючи емоційний самоконтроль (В. Житарюк (2008), І. Аршава (2006), М. Кузнєцов (2017)), а також для успішної пізнавальної діяльності та подолання негативних емоцій (Е. Носенко (2012), Н. Коврига (2001)). Важливу роль відіграє емоційний інтелект у процесах самопізнання та самореалізації (А. Четверик-Бурчак (2013), М. Шпак (2016), О. Бантишева (2015)).

Недостатньо досліджено, як соціальні та культурні зміни впливають на розвиток емоційного інтелекту підлітків у сучасному суспільстві. Також недостатньо даних про те, як дистанційне навчання та обмежений фізичний

контакт з однолітками впливають на розвиток емоційного інтелекту старшокласників. Не повністю досліджено, як емоційний інтелект впливає на здатність підлітків справлятися зі стресом, зокрема в умовах інтенсивних навчальних навантажень і соціального тиску. Бракує порівняльних досліджень, які б розглядали відмінності у розвитку емоційного інтелекту старшокласників у різних типах навчальних закладів (звичайних школах, гімназіях, ліцеях).

**Метою статті** є дослідження специфічних психологічних чинників, що впливають на розвиток емоційного інтелекту в учнів старших класів.

**Виклад основного матеріалу.** Ідея емоційного інтелекту походить від концепції соціального інтелекту, яку розробляли такі вчені, як Е. Торндайк(1920), Т. Хаїт (1928) та Г. Олпорт (1937)

Першим термін «соціальний інтелект» у 1920 році використав американський психолог Едвард Торндайк, визначаючи його як здатність розуміти інших людей, взаємодіяти з ними та діяти розумно у стосунках [2, с. 228]. Л. Виготський наголошував на соціальній природі людини, що підкреслює важливість теми соціальної взаємодії та вміння вибудовувати відносини на всіх етапах життя [3, с. 106].

Проблема розуміння та вираження емоцій є актуальною для сучасного суспільства. Емоції — це фізіологічні стани з виразним суб'єктивним забарвленням, що охоплюють весь спектр людських переживань: від глибокого страждання до високих форм радості. Емоційний інтелект – це здатність людини сприймати, розуміти та керувати своїми емоціями для ефективного вирішення завдань.

Концепція емоційного інтелекту почала активно розвиватися у 1980-х роках, коли клінічний фізіолог Рувен Бар-Он вперше запропонував термін EQ (emotional quotient) – коефіцієнт емоційності. У 1990 році психофізіологи Джон Мейер та Пітер Саловей ввели поняття «емоційний інтелект», описуючи його як сукупність ментальних здібностей, що дозволяють людині розуміти й усвідомлювати власні емоції та емоції інших людей [4, с. 779].

Емоційний інтелект дітей формується під впливом взаємодії з дорослими,



вихованням і стосунками в сім'ї. Наскільки батьки демонструють адекватні емоційні реакції та наскільки послідовні й уважні дорослі, що оточують дитину, – настільки дитина здатна навчитися емпатії та розумінню емоцій інших людей [5, с. 38]. Розвиток емоційного інтелекту є ключовим процесом, що допомагає дитині усвідомлювати свої почуття та знаходити способи їх адекватного вираження.

Основні компоненти емоційного інтелекту включають спрямованість уваги дитини на світ емоцій та інших людей, а також її готовність враховувати емоційний стан інших у своїй діяльності. З цієї точки зору, емоційний інтелект підлітка можна розглядати як здатність орієнтуватися на емоції інших та враховувати їх під час власної поведінки.

Емоційний інтелект полягає в умінні контролювати свої емоції та усвідомлювати їх. Людина з високим рівнем емоційного інтелекту здатна розпізнавати емоції інших, розуміти їхні мотиви, вміє співчувати та ефективно керувати власними емоціями. Вона також володіє високими комунікативними навичками, здатна впливати на інших та мотивувати їх. Емоційно розвинена людина демонструє стресостійкість, самоконтроль і здатність справлятися з негативними емоціями. Важливою особливістю таких людей є вміння розпізнавати справжні наміри інших, що допомагає уникнути зради чи обману [6, с. 69].

Вивчення підліткового періоду, який є складним і багатоплановим процесом, триває до сьогодні. Незважаючи на це, залишаються спірні питання щодо факторів, що впливають на розвиток емоційного інтелекту. У підлітковому віці формуються духовні цінності, які стають основою для стійких якостей особистості, визначаючи її місце в суспільстві та самосприйняття після завершення кризового етапу розвитку.

У старшій школі, особливо серед юнаків, спостерігається підвищена емоційна збудливість, що пов'язана зі статевим дозріванням та дисбалансом між процесами збудження і гальмування. Це призводить до сильних емоційних спалахів, афектів і яскравих емоційних реакцій. У цьому віці емоційні

переживання стають більш стійкими порівняно з молодшими школярами, а особистісна тривожність, пов'язана із самооцінкою та критичним ставленням до себе, проявляється виразніше. Суперечливі почуття й негативні емоції часто виникають на основі осмислення власної особистості та місця у соціумі.

Формування почуття приналежності до соціальної групи відіграє ключову роль, оскільки негативне ставлення однолітків може призвести до глибоких емоційних переживань. У старшокласників формується моральна свідомість, що виявляється в їхніх взаєминах з іншими. Стосунки з друзями стають більш вибірковими та інтимними, заснованими на спільних інтересах і захопленнях. Кількість емоційно значущих подій у житті старшокласників зростає, здебільшого це події соціального характеру, пов'язані з різними соціальними групами. Вони вчаться точніше розпізнавати та описувати власні й чужі емоції, розуміючи їхні причини та наслідки. Проте знання про емоції часто є поверховим і залежить від інформації, отриманої з медіа та Інтернету.

Деякі підлітки можуть стикатися з питаннями статевої ідентифікації та страхом відкрито говорити про свою сексуальність перед однолітками чи родичами. Вони побоюються стати ізгоями або зіткнутися з нерозумінням, що може викликати сильний стрес.

Страх відторгнення з боку батьків може призвести до розриву або недостатньої якості відносин з ними. Однолітки ж можуть насміхатися чи навіть цькувати тих, хто відкрито говорить про свою ідентичність. У таких випадках необхідно звертати увагу на загрозу фізичного насильства та вчасно повідомляти про це шкільну адміністрацію або інші відповідальні органи.

Емоційний розвиток підлітків значною мірою залежить від підтримки психологів, друзів і рідних. Важливо допомагати їм спрямовувати свою сексуальність у здорове русло, проводячи обговорення щодо статевого виховання та запобігання захворюванням, що передаються статевим шляхом. Відкриті розмови між підлітками та їхніми батьками щодо сексуальності мають вирішальне значення, оскільки думка батьків часто відіграє вирішальну роль у формуванні поведінки підлітків.

Підлітковий вік характеризується бажанням протистояти сімейним традиціям, що може призвести до конфліктів. Для уникнення таких ситуацій важливо шукати компроміси, демонструвати дитині повагу та любов, надаючи їй більше свободи та відповідальності. Це допоможе дитині краще пережити цей період і зробити його менш напруженим.

Емоційний інтелект є ключовою складовою психологічного розвитку старшокласників. Він охоплює здатність усвідомлювати, виражати та регулювати власні емоції, а також розпізнавати й відповідати на емоції інших. У цей період старшокласники починають глибше розуміти свої почуття, вчаться ідентифікувати різні емоційні стани та знаходити способи їх ефективного вираження. Вони також розвивають навички керування емоціями, що включає самоконтроль, стійкість до стресу та здатність підтримувати позитивний настрій у складних ситуаціях. Крім того, старшокласники покращують здатність сприймати емоції інших, навчаються бачити ситуацію з різних точок зору, проявляють емпатію та підтримку в складних життєвих моментах.

Важливою навичкою є розвиток ефективної комунікації, що допомагає будувати здорові міжособистісні відносини та вирішувати конфлікти з емоційною стабільністю. Цей етап характеризується активним вивченням соціальних норм і правил, що сприяє їхній адаптації до різних соціальних ситуацій та розвитку адекватної соціальної поведінки, враховуючи культурні відмінності [7, с. 213].

Вікові особливості старшокласників створюють як можливості для розвитку емоційного інтелекту, так і потребу в його вдосконаленні через соціальну взаємодію. Соціальна ситуація розвитку підлітків передбачає зростаючу необхідність у формуванні міжособистісного емоційного інтелекту, що дозволяє збалансувати когнітивні та емоційні процеси. Це особливо важливо в умовах індивідуалізації та соціалізації, характерних для цього віку. Тому розвиток емоційного інтелекту у старшокласників потребує цілеспрямованих зусиль для гармонійного поєднання цих аспектів.

Отже, розвиток емоційного інтелекту у старшокласників є важливим етапом їхнього психологічного становлення, який безпосередньо впливає на формування соціальних і комунікативних навичок. Емоційний інтелект допомагає підліткам краще розуміти себе та інших, ефективніше керувати своїми емоціями, що стає запорукою успішної соціалізації та побудови здорових міжособистісних стосунків. Вікові особливості старшокласників надають можливості для інтенсивного розвитку емоційної сфери, але водночас потребують цілеспрямованої підтримки з боку дорослих – батьків, педагогів, психологів [8, с. 7].

**Висновки.** Теоретичний аналіз проблеми засвідчує, що соціальне середовище, зокрема взаємодія з однолітками, батьками та вчителями, відіграє ключову роль у формуванні емоційного інтелекту. Підлітки навчаються адаптуватися до суспільних норм і розуміти інші точки зору, що розвиває їхню емпатію та здатність ефективно комунікувати. Важливими є також уміння керувати стресом, самоконтроль, розвиток моральних цінностей та навичок конструктивної взаємодії, що закладає основу для подальшого емоційного та соціального успіху.

Загалом, формування емоційного інтелекту у старшокласників є комплексним процесом, що потребує цілеспрямованого впливу та підтримки. Він сприяє гармонійному поєднанню когнітивних та емоційних процесів, необхідних для успішного переходу від підліткового віку до дорослого життя.

## ЛІТЕРАТУРА

1. Гоулман Д. *Емоційний інтелект*. Харків: Віват, 2018. 512 с.
2. Thorndike, E.L. (1920). Intelligence and its use. *Harpers Magazine*, vol. 140, 227-235
3. *Психологія людини: Л. С. Виготський та сучасна наука*: Збірник статей за редакцією М. В. Папучі. Випуск 2–3. Ніжин: НДУ ім. М. Гоголя, 2020. 419 с.
4. Mayer, J.D., Di Paolo, M., & Salovey, P. (1990). Perceiving affective content in ambiguous visual stimuli: a component of emotional intelligence. *Journal*

*of Personality Assessment*, vol. 54, no 3, 4, 772-781

5. Буркало Н. І. Психологічні особливості емоційного інтелекту. *Психологічний часопис*. 2019. Вип. 7. Т. 5. С. 34–49.

6. Карпенко Є. В. Аксіологічний зміст емоційного інтелекту як запорука конгруентного життєздійснення особистості. *Психологія і суспільство*. 2019. Вип. 1. С. 67–73.

7. Карпенко Є. *Емоційний інтелект у дискурсі життєздійснення особистості*: монографія. Дрогобич: Посвіт. 2020. 436 с.

8. Бантишева О. О. *Психологічні особливості емоційного інтелекту осіб юнацького віку, схильних до віктимної поведінки*: автореф. ... канд. психол. наук, спец.: 19.00.07. Київ, 2017. 20 с.

## ПОДОЛАННЯ НЕГАТИВНИХ ЕМОЦІЙ У ПРОВІДНІЙ ДІЯЛЬНОСТІ УЧНІВ ПОЧАТКОВОЇ ШКОЛИ

**Дубчак Галина Михайлівна**

д. психол. н., професор кафедри психології  
Луганський національний університет імені Т. Шевченка

**Минько Зоряна Ігорівна**

здобувачка вищої освіти другого (магістерського) рівня  
Луганський національний університет імені Т. Шевченка  
Лубни, Україна

**Анотація.** Стаття присвячена дослідженню особливостей прояву негативних психічних станів у провідній діяльності в учнів молодшого шкільного віку та з'ясуванню шляхів їх попередження. З'ясовано, що негативні емоції залежать від зовнішніх умов, оточуючого середовища та внутрішнього психічного стану дитини. Встановлено, що більшість цих переживань виникає через навчальні завдання, які дитина ще не готова виконувати, а також через особливості стосунків у родині.

**Ключові слова:** діти, молодші школярі, емоційна сфера, особливості переживань, негативні переживання дітей молодшого шкільного віку.

**Постановка проблеми у загальному вигляді та її зв'язок із важливими науковими і практичними завданнями.** В останні роки значення досліджень емоційної сфери суттєво зросло через низку причин. Вивчення проявів негативних емоцій стає все більш актуальним з науково-практичної точки зору, оскільки є одним із ключових факторів для ефективної профілактики серйозних порушень у розвитку особистості дитини та запобігання формуванню патологічних рис характеру.

Це стосується таких аспектів, як агресія, труднощі у стосунках з батьками та однолітками, дефіцит спілкування через захоплення комп'ютерними іграми, а також збільшення навчального навантаження. Ці фактори створюють нову

психологічну реальність для сучасних дітей, яка викликає психічну напругу і тривожність, що відображаються в їхніх емоційних станах і впливають на розвиток особистості. З огляду на це, дослідження таких понять, як «негативні переживання» та «негативні переживання молодших школярів», набуває особливої актуальності.

Молодший шкільний вік є досить складним етапом, оскільки він вимагає від дитини зосередженої уваги, певних вольових зусиль, відповідальності та самостійності, що на цьому етапі розвитку ще недостатньо сформовані. З надходженням до школи максимум емоційних реакцій доводиться не стільки на гру та спілкування, скільки на процес та результат навчальної діяльності, задоволення потреб в оцінці та доброму відношенні до людей, які нас оточують. У цьому віці більшість дітей дуже емоційно реагують на оцінки, думки вчителя. Кожному по-своєму відгукується на той самий психічний процес, так в одного незнайома ситуація може викликати емоційне піднесення, а в іншого смуток та апатію [3].

Емоційно-вольова сфера особистості включає в себе два тісно взаємопов'язані поняття, одним з яких є людські емоції і почуття, а іншим - воля. Це властивість людини, що характеризує зміст, якість і динаміку її емоцій і почуттів [7].

Розвиток емоційної сфери є ключовим елементом виховання особистості. Найбільш сприятливим періодом для цього є молодший шкільний вік. У цей час дитина активно взаємодіє з суспільством, зустрічається з різноманітними ситуаціями та спостерігає емоційні реакції інших дітей. Загалом цей вік характеризується позитивними змінами у психіці дитини: вона стає більш усвідомленою, прагне до дорослості, радіє пізнанню світу та переживає нові емоції, які можуть мати як позитивний, так і негативний відтінок.

Ставлення батьків відіграє важливу роль у психічному стані та емоційному розвитку дитини. Позитивна, підтримуюча та емоційно стабільна взаємодія з батьками може сприяти розвитку психічного благополуччя та зниженню рівня тривожності у дитини. Сучасні діти значною мірою залежать

від багатьох факторів, як об'єктивних (вплив дорослих, батьків, учителів, однолітків), так і суб'єктивних, що пов'язані з їхніми особистими переживаннями.

**Аналіз останніх досліджень і публікацій.** Багато дослідників (О. Запорожець, Л. Божович, Н. Грота, А. Валлон, Н. Ланге, В. Зеньковський, І. Сікорський) зазначає, що з раннього віку у дітей формуються різноманітні емоції, які дозволяють їм переживати радість, гнів, сором, страх, тривогу, довіру, розчарування, задоволення і гордість [5, с.184]. Накопичення досвіду невдач або, навпаки, успіхів призводить до становлення стійких емоційних комплексів, таких як почуття неповноцінності, образи або ж усвідомлення власної самоцінності.

Вчені, пояснюючи поняття емоційного розвитку дитини, пов'язують його з кількома факторами: поєднання емоцій з іншими психічними особливостями, станами та процесами. (О. Запорожець, Б. Додонов, Я. Рейковський, Н. Рейнвальд, П. Анохін, В. Вілюнас, К. Ізард, О. Леонт'єв, П. Сімонов та ін.) серед яких виділяються і негативні переживання [1, с. 6]. Негативні переживання описуються як емоційні стани, пов'язані з тривогою, страхом та психічним здоров'ям. Синонімами цього поняття виступають «негативні почуття» та «негативні емоції», що допомагають розширити його межі. До них відносяться такі стани, як дефензивність, фрустрація, аутофобія, нейротизм, злість, стресостійкість, тривожність, емоційна депривація, аутоагресія, психологічна травма, невротична претензія та дисфорія [6, с. 56].

Існує взаємозв'язок між негативними емоціями та тривожністю. Зокрема, цей зв'язок детально розглядав З. Фрейд у своїх працях [4]. Він стверджував, що тривожність має біологічну основу та формується на етапах генези розвитку особистості. Тривожність, вперше виникаючи в процесі народження як реакція на небезпечну ситуацію, стає причиною появи негативних переживань. Згідно з концепцією З. Фрейда, тривожність детермінується різноманітними життєвими обставинами та впливом навколишнього середовища.

Процес навчання, як основний вид діяльності молодших школярів,



завжди привертав увагу психологічних досліджень і залишається важливою проблемою в практичній площині, особливо в контексті використання новітніх інформаційних технологій, які суттєво впливають на психологічний розвиток дітей цього віку. Психологічні аспекти провідної діяльності учнів молодших класів найповніше розглянуті в роботах Д. Ельконіна, В. Давидова та їх послідовників [2, с. 89].

**Мета статті** - дослідити детермінанти та особливості прояву негативних психічних станів у провідній діяльності в учнів молодшого шкільного віку та з'ясування шляхів їх попередження.

**Виклад основного матеріалу.** Початок навчання у школі означає кардинальні зміни у повсякденному житті дитини, створюючи нову соціальну ситуацію для розвитку її особистості. Перехід до шкільного життя головним чином супроводжується зміною типу провідної діяльності. Дотримання нових правил вимагає від дитини здатності контролювати свою поведінку, а також ставить високі вимоги до свідомого регулювання діяльності та вміння діяти відповідно до поставлених цілей.

Структура навчальної діяльності формується поступово, і в молодших школярів вона ще на початковому етапі розвитку. Спочатку навчальний процес керується дорослим, але з часом повинен трансформуватися у самостійну діяльність учня, де він сам ставить навчальні завдання, виконує відповідні дії, контролює їх і оцінює результати, що включає рефлексію. Особливістю соціальної ситуації розвитку дитини у віці 6-10/11 років є перехід до нового соціального статусу – школяра. Спілкування з учителем створює сприятливі умови, оскільки діти визнають його безумовний авторитет.

Початок шкільного навчання дитини призводить до змін у її стосунках з батьками. Ці стосунки зазнають перебудови через появу нових прав і обов'язків як у дитини, так і у дорослих. Тепер батьки повинні задовольняти нові потреби дитини, пов'язані з навчанням, заохочувати та контролювати її успіхи. Поява вчителя як нового авторитету для дитини стає викликом для виховної стратегії батьків, одночасно додаючи нову важливу роль – надання емоційної підтримки

у навчанні та полегшення процесу адаптації. У такій ситуації акцент у стосунках між батьками та молодшим школярем зміщується з контролю навчальних досягнень на розуміння його емоційного стану в школі. Особливу увагу варто приділити емоційним станам дітей, які впливають на формування як позитивної, так і негативної довільної емоційної саморегуляції.

Дослідниця О. Маляр стверджує, що підвищена образливість дитини, як форма її афективної поведінки, виникає через те, що вона неправильно оцінює ситуації, вважаючи оточуючих несправедливими: вчитель поставив низьку оцінку, батьки покарали "без причини", однокласники насміхаються. Це може призвести до формування негативних рис характеру і неадекватної поведінки у взаємодії з іншими людьми [6, с. 26].

Отже, результати емпіричних досліджень підкреслюють важливу роль емоційної сфери у формуванні адекватної соціальної поведінки та пізнавальної діяльності молодших школярів. Емоційний розвиток і пов'язані з ним регуляційні процеси є ключовими для розуміння виникнення негативних емоційних реакцій у дітей.

Більшість дослідників вважають, що діти молодшого шкільного віку демонструють різноманітні негативні емоційні стани, що можуть проявлятися як відсутністю позитивних емоцій, так і нерегульованими негативними емоціями, які створюють значні труднощі у взаємодії з батьками, вчителями та однолітками [3; 6]. Тому ці прояви та стани (страх, боязливість, ревності та ін.) можуть сприяти надмірному емоційному збудженню, яке гальмує свідому інтелектуальну діяльність, перешкоджати успішній навчальній діяльності загалом, тобто динамічні моменти починають переважати над смисловим змістом та вибірковою направленістю дії, та утворюють напруження, тривогу, під час якого будь-який привід може викликати імпульсивну дію. Високий рівень тривожності негативно впливає на результати діяльності, оскільки вона корелює із такими рисами особистості як самоорганізація, самоконтроль, самооцінка.

У молодшому шкільному віці високий рівень тривожності часто викликає

зниження працездатності, труднощі у комунікації. Цей емоційний стан дуже часто дитина відчуває не як одну емоцію, а як комбінацію різних негативів. Кожна з мінусових чи полярних емоцій позначається на її соціальних взаєминах та впливає на соматичний стан, пізнавальні процеси: сприймання, мислення, поведінку в цілому [3, с. 28]. Що тривожність сприяє зниженню самооцінки у дітей наголошують дослідники О. Лютова, Г. Моніна [8].

Разом з тим компенсаторні механізми психіки тривожних дітей можуть сприяти формуванню у них надмірно завищеної самооцінки. Збільшення тривожності призводить до послаблення самоусвідомлення. Тому в цей період вчителям разом з батьками слід особливо піклуватися про емоційний стан молодшого школяра, розвивати його емоційний інтелект, щоб забезпечити безперервний процес формування психічно та емоційно здорової особистості.

Вивчення різних підходів до проблеми емоційної сфери (емоційного інтелекту) дітей молодшого шкільного віку показало, що в цей період активно розвивається емоційна виразність, що проявляється в багатстві інтонацій та відтінків міміки дитини. Важливо пояснювати дітям, що всі емоції є абсолютно нормальними і відчувати їх — це природно, незалежно від того, до якої сфери життя вони відносяться і чи є вони позитивними чи негативними. Набагато важливіше, як ці емоції впливають на поведінку дітей.

Якщо батьки надають своїй дитині підтримку, розуміння та ресурси для подолання тривожності, це може значно знизити ризик розвитку тривожних розладів у майбутньому. Негативні або недостатні підходи батьків можуть, навпаки, посилити тривожність дитини. Роль батьків у управлінні тривожністю дитини є надзвичайно важливою для її психічного та емоційного розвитку. Позитивне, підтримуюче та емоційно збалансоване ставлення з боку батьків може сприяти формуванню психічного благополуччя і зменшенню тривожності у дітей.

Сім'я відіграє ключову роль у вихованні дитини, будучи основним середовищем, де дитина отримує перші уроки про світ, вчиться спілкуватися з іншими і набуває навичок соціальної поведінки. Взаємозв'язок між ставленням

батьків і тривожністю дитини є складним і може бути досліджений з різних перспектив. Стиль виховання батьків може суттєво впливати на психічний стан і емоційний розвиток дитини.

Не слід ділити емоції та їх прояви на категорії "чорне" і "біле", тобто забороняти дитині відчувати певні емоції або вважати їх неправильними. Таке ставлення може закрити дитину емоційно та вплинути на її сприйняття різних ситуацій на початку розвитку емоційної сфери. Варто коригувати поведінку дитини, коли вона через збудливість чи вразливість не може адекватно оцінити ситуацію, але це слід робити через конструктивний діалог. Важливо виводити дитину на позитивний лад і в спокійній обстановці пояснювати, які реакції та поведінка є прийнятними в суспільстві, а які ні. Рекомендується також створити позитивну атмосферу вдома і через гру вивчати різноманітні емоції ще до школи та на початкових етапах навчання. Це допоможе дитині краще орієнтуватися у власних почуттях і реакціях під час виникнення різних ситуацій у школі.

У психолого-педагогічній літературі представлено безліч методів корекції та профілактики страхів у дітей молодшого шкільного віку, схильних до психологічного впливу. Корекційну роботу можна здійснювати як індивідуально, так і в групі дітей, зосереджуючи увагу не на самому страху, а на особистому ставленні дитини до його причин.

Методи їх корекції різноманітні й умовно поділяються на три групи:

1. Гра зі страхом;
2. Малювання страху;
3. Вербалізація страху (розповідь страшилок, казок.).

На сьогодні діє розроблена програма «Подолання негативних емоційних станів учнів початкових класів», яка передбачає ряд заходів, які можуть сприяти покращенню емоційного стану учнів початкової школи.

Програма включає 7 корекційних занять для дітей та семінар для батьків. Група дітей, що складається з 4-10 осіб, навчається як клас. Заняття тривають одну годину і проводяться не частіше ніж 1-2 рази на тиждень. Окрім занять

для дітей, програма також включає лекції для батьків, що допомагають зрозуміти причини агресії, імпульсивності та егоїзму у дітей.

Практиками розроблена профілактична програма «Подорож у світ емоцій». Дана профілактична програма розрахована на 7 занять тривалістю 45 хвилин з учнями 1-4 класів загальноосвітньої школи.

Також існує безліч арт-терапевтичних технік, які можуть бути використані для корекції емоційного неблагополуччя дітей. Перший крок полягає в усуненні страху дитини перед матеріалом страху, що щось може не вийти, що відкриває шлях до самовираження. Для дитини важливо мати можливість вільно малювати і ліпити. Те, що її турбує або що вона переживає, іноді легше зобразити, ніж пояснити словами.

Заняття творчістю дозволяє дитині відобразити внутрішній конфлікт і відреагувати на нього. Коли дитина звільняється від стримування природних імпульсів і бажань, це підвищує її життєву енергію і допомагає їй позбутися від внутрішніх переживань.

**Висновки.** На основі узагальнення викладеного вище можна зробити наступні висновки:

У психологічній літературі існують різні трактування поняття негативних емоцій, тривожності, однак більшість науковців погоджуються з тим, що її слід розглядати диференційовано — як ситуативний стан і як особистісну характеристику, враховуючи перехідні стани й їхню динаміку.

Дослідження проблеми прояву негативних емоцій у молодших школярів повинні вирішити ряд проблем молодшого шкільного віку, у тому числі - причини розвитку цих емоцій особистості та знайти шляхи подолання негативних емоцій.

Оскільки у дітей, в період кризи, у зв'язку з переходом з дитячого садка до школи з'явилися труднощі прийняття на себе нових соціальних ролей, проблеми адаптації, успішності навчальної діяльності і ряду інших актуальних проблем. Тому, корекційно-розвивальна робота є одним із ключових напрямів діяльності практичного психолога. Її метою є розвиток когнітивних здібностей

дитини (навичок і процесів мислення), загальних і спеціальних здібностей, а також афективно-вольової сфери, моральних норм та правил поведінки.

*Перспективи подальших досліджень* вбачаємо у розгляді арт-терапевтичних технік до програми психокорекційної підтримки для учнів із високим рівнем тривожності, викликаної негативними переживаннями.

## ЛІТЕРАТУРА

1. Бастун Н. *Індивідуальний підхід до учнів з високою тривожністю. Шестирічки в школі.* Упоряд. Т. Бишова, О. Кондратюк. Київ : Ред. загальнопед. газ. 2004. С. 40-45.

2. Боришевський М. Й. *Особистість у вимірах самосвідомості:* монографія. Суми: Еллада, 2012. 608 с.

3. Варгата О. В., Міхеєва Л. В. Психологічні особливості формування самооцінки молодших школярів. *Педагогіка формування творчої особистості у вищій і загальноосвітній школах : зб. наук. пр.* Запоріжжя : КПУ, 2019. Вип. 64. Т. 1. С. 70-74.

4. Гуд Г. *Психологічні особливості негативних переживань у молодших школярів:* дисер. канд. психол. наук: 19.00.07. Інс-т пед. освіти і освіти дорослих ун-т ім. І. Я. Зязюна. Київ, 2021. 286 с.

5. Маляр О.І. Проблематика негативних емоційних проявів у дітей молодшого шкільного віку. *Наукові записки Національного університету «Острозька академія».* Серія «Психологія»: збірник наукових праць. 2018. № 7. С. 24–28.

6 . Mynarikova L. Art-Based Program for Social and Emotional Development of Children. *US-China Education Review.* A 8. P. 720.

## ПСИХОЛОГІЧНИЙ АНАЛІЗ ПОНЯТТЯ СОЦІАЛЬНО-ПСИХОЛОГІЧНОЇ АДАПТАЦІЇ

**Дубчак Галина Михайлівна**

д. психол. н., професор кафедри психології  
Луганський національний університет імені Т. Шевченка

**Швалік Оксана Миколаївна**

здобувачка вищої освіти другого (магістерського) рівня  
Луганський національний університет імені Т. Шевченка  
Лубни, Україна

**Анотація.** У статті аналізується поняття «соціально- психологічна адаптація», розглядаються окремі види адаптації. Звертається увага на існування різних наукових підходів до розуміння цього поняття. Підкреслюється складність поняття, що зумовлює необхідність його подальшого дослідження.

**Ключові слова:** адаптація, соціально-психологічна адаптація, психофізіологічна адаптація, рівні адаптації, процес адаптації особистості.

**Постановка проблеми у загальному вигляді та її зв'язок із важливими науковими і практичними завданнями.** Проблема адаптації людини до постійних змін навколишнього середовища має надзвичайну актуальність і з давніх часів привертала увагу психологів різних напрямків. Це пов'язано з тим, що саме процес адаптації визначає можливості людини стосовно виживання та діяльності в умовах зовнішнього середовища, що постійно змінюється. Недостатня адаптованість до дії різноманітних стресорів призводить як до зниження ефективності діяльності людини, так і до виникнення різноманітних нервово-психічних і психосоматичних захворювань [1, с. 45].

**Аналіз останніх досліджень і публікацій.** Вивченню адаптації присвячено велику кількість досліджень як теоретичного (Б. Ананьєв,

О. Леонт'єв, Г. Балл, Ж. Піаже, Г. Сельє, О. Лазурський, С. Рубінштейн та ін.), так і практичного спрямування (В. Енгельгард, М. Кджанян, Б. Паригін, Л. Почебут, В. Чикер та ін.). На сьогоднішній день налічується достатня кількість наукових праць, присвячених питанням адаптації.

Проте у працях, в яких досліджувались поняття соціально-психологічної адаптації представлено лише окремі аспекти цієї проблеми. Зокрема, дослідження О. Блинової, Т. Добровольської, В. Климчука, Ф. Березіна, С. Сороко, Л. Дісі, А. Налчаджян та інших, присвячено вивченню взаємозв'язку психологічного благополуччя та успішної адаптації мігрантів, розробці загально-теоретичних аспектів адаптації, переадаптації, яка розглядається як процес перебудови особистості при кардинально змінених умовах життєдіяльності внаслідок надзвичайних ситуацій. Однак, не до кінця з'ясовано зміст цього поняття. Така тенденція свідчить про недостатню увагу, яку приділяють дослідники цій проблематиці.

**Метою дослідження** стало визначення поняття соціально-психологічної адаптації.

**Виклад основного матеріалу.** Більшість дослідників адаптації погоджуються з тим, що адаптація – це доволі складний феномен. Так, адаптацію у широкому значенні трактують:

- як процес пристосування індивідуальних та особистісних якостей до життя та діяльності людини в умовах, що змінюється [2];
- як перетворення середовища згідно з потребами, цінностями й ідеалами особистості, або як переваги залежності особистості від середовища [4];
- як процес «позитивної адаптації» чи «посттравматичного зростання» особи в складних життєвих ситуаціях [2].

Позитивна адаптація відбувається не просто як результат травмуючих подій, а як результат оволодіння особою/спільнотою цією реальністю, що переважно визначається зусиллями, які було витрачено для цього [2].

Пріоритет започаткування уявлень про адаптацію належить ученню



К. Бернара про сталість внутрішнього середовища. Саме завдяки підтримці такої сталості жива система набуває відносної незалежності від зовнішніх впливів, адаптуючись до навколишнього середовища.

Основні положення концепції К. Бернара розвинув У. Кеннон. Саме йому належить введення в науковий обіг для визначення сталості внутрішнього середовища нині широкоживаного терміна «гомеостаз». Збереження гомеостазу досягається завдяки процесу адаптації під час взаємодії організму та середовища.

У. Кеннон розглядав гомеостаз і як внутрішній стан, і як відношення в системі «організм-середовище». Згідно із сформульованим ним принципом гомеостазу всі процеси, які відбуваються в організмі, націлені на зберігання стану рівноваги у відповідь на негативний вплив середовища [1, с. 45].

Існує й інша стратегія адаптації, яка не спрямована на підтримку гомеостазу. Часто підтримується не стан певних структур, а їхня функція. Наприклад, концентрації розчинених речовин в організмі регулюються у розрахунку на підтримку структури і функції ферментів; рН крові регулюється так, щоб при змінах температури не порушувались функції її білків.

Результат адаптації в таких випадках – не гомеостаз (сталість стану), а скоріше підтримання функції. Ця стратегія дає змогу цілісному організмові змінювати у певних межах свої структурно-функціональні характеристики при різних зрушеннях середовища, зберігаючи суттєві для себе функції навіть на шкоду функції однієї зі своїх систем [1, с. 45].

У найбільш загальному змісті адаптацію людини можна визначити як процес її пристосування до зміни умов життєдіяльності. При цьому можна виділити різні рівні адаптації: 1) субклітинний; 2) клітинний; 3) тканинний; 4) окремого органу; 5) окремої системи органів; 6) цілісного організму; 7) груповий; 8) популяційний [1, с. 46].

Адаптацію також можна розглядати у двох аспектах – статичному і динамічному. Статичний аспект відбиває властивість (стан) біосистеми, її стійкість до умов середовища – рівень її адаптованості. Динамічний – відбиває

процес пристосування біосистеми до умов середовища, що змінюються [1, с. 46].

Важливий внесок у розробку широкого поняття адаптації зробив Ж. Піаже. Відповідно до його концепції, адаптація – у біології і в психології - розглядається як єдність протилежно спрямованих процесів: акомодатії і асиміляції [5]. Перший з них забезпечує модифікацію функціонування організму або дій суб'єкта відповідно до властивостей середовища. Другий же процес змінює ті чи інші компоненти цього середовища, переробляючи їх відповідно до структури організму або включаючи в схеми поведінки суб'єкта.

Зазначені процеси тісно пов'язані між собою і опосередковують один одного. При цьому поряд із загальними закономірностями адаптації, що проявляються на біологічному, психологічному і соціальному рівнях, необхідно враховувати ті особливі форми, яких набуває вона в процесах різних типів, у тому числі в обміні речовин, в поведінці живих організмів і у людській діяльності – індивідуальній, груповій і суспільній [5].

З позиції філософії, соціології, політології, психології і педагогіки сутність адаптації не відсторонює біологічні і фізіологічні форми пристосування, а видозмінює і опосередковує їх від природного пристосування «індивід-природне середовище» до соціального пристосування «особистість-соціальне середовище».

Зміни, які супроводжують процес адаптації, пронизують усі рівні організму від молекулярної до психологічної реакції. Тому у широкому розумінні процес адаптації прирівнюють до процесу соціалізації, розглядаючи його, зокрема, як єдиний процес взаємодії особистості і суспільства; частину процесу соціалізації, що виникає на різних її етапах; один із основних соціально-психологічних механізмів соціалізації особистості.

Процес адаптації особистості у соціальній психології розглядається як механізм урівноважування особистості та соціуму. Соціально-психологічний аспект адаптації пов'язаний з труднощами засвоєння нових соціальних норм,

установлення і підтримування певного соціального статусу в малій групі.

У соціально-психологічній адаптації розділяють поняття «пристосування» і власне «адаптація»; спостерігається тенденція руху від пасивного пристосування до побудови системи продуктивної взаємодії особистості і середовища, особистості і діяльності. Пристосування є елементом процесу адаптації і відображає форму первинної взаємодії суб'єкта із об'єктами адаптації і через них із середовищем.

Значущість поняття адаптації для психології особистості обґрунтував Г. Балл, відзначаючи необхідність його трактування не у вузькому сенсі (як пристосування до середовища), а в широкому – як єдності взаємозумовлених протилежно спрямованих процесів зрівноважування суб'єкта із середовищем [2]. Багато дослідників намагаються дати визначення адаптації і розкрити її значення саме з системних позицій. Основним результатом адаптації при цьому є врівноваження за рахунок набуття нової системної якості [1, с. 47].

Можна вважати найбільш повним та вдалим, на наш погляд, системне визначення адаптації на основі узагальнення праць попередників, що запропонував М. Корольчук: адаптація – це активна системна відповідь функцій організму, що спрямована на підтримку гомеостазу та створення адекватної врегульованої програми, відповіді з мінімальними реакціями на умови, що постійно змінюються, умови діяльності, в основі якої лежать 5 основних компонентів: енергетичний, сенсорний, операційний, ефекторний та активаційний [4].

При цьому *енергетичний* компонент забезпечує енергетику організму і включає великий набір вегетативних реакцій; *сенсорний* – забезпечує аналіз зовнішнього і внутрішнього середовища, кодування інформації в послідовності нервових імпульсів; *операційний* – фільтрацію, селекцію й переробку інформації та вироблення на її основі рішення; *ефекторний* – здійснює реалізацію рішення; *активаційний* – визначає рівень відповіді організму, мобілізацію елементів, що включаються у програму [4].

Т. Дічевим і К. Тарасовим поняття «системи адаптації людини» подається

у ширшому вигляді і включає поняття взаємозв'язку між людиною, її психікою, суспільною свідомістю, виробничими та економічними відносинами, географічним середовищем. Автори пропонують комплексне та одночасне вирішення проблем адаптації людини, адаптації суспільства до природи і адаптації природи до суспільства та окремих його членів [1, с. 47].

Т. Дічев і К. Тарасов підкреслюють, що слід розрізняти наступні поняття:

1) «*адаптивна система*», що характеризує всі типи складних систем, що самоналаштовуються;

2) «*адаптована система*», що характеризує тільки ті біологічні й соціальні системи, які мають в даних умовах адаптацію;

3) «*адаптаційна система*» як підсистема біологічних і соціальних систем, що забезпечує механізм адаптації;

4) «*адаптована система*», що характеризує сам стан налаштування чи спрямованість на досягнення цього стану адаптивної системи [1, с. 47-48].

З метою підкреслення домінування тих чи інших компонентів у цілісній системі при здійсненні адаптації, а також з метою зручності при вивченні адаптації людини до певної групи однорідних факторів здебільшого виділяються такі види адаптації, як фізіологічна, психічна, соціально-психологічна, психофізіологічна, професійна [1, с. 48].

Соціально-психологічну адаптацію можна розуміти як аспект психічної адаптації, що забезпечує організацію мікросоціальної взаємодії, формування адекватних міжособистісних стосунків, урахування експектацій оточення і досягнення соціально значущих цілей [1, с. 49].

Що стосується осмислення та визначення такого поняття, як психофізіологічна адаптація, то воно в науковій літературі теж не набуло достатнього висвітлення. Спираючись на системний підхід О. Кокун запропонував визначення *психофізіологічної адаптації* – «...це процес, який зумовлений зміною в психофізіологічному стані людини під впливом дезадаптаційних факторів, що потребує одночасної та узгодженої взаємодії функціональних підсистем на всіх рівнях цілісної системи психофізіологічний

стан з метою ефективного забезпечення діяльності в нових умовах» [1, с. 50].

Таке визначення відповідає вимозі розглядати адаптацію у діалектичному поєднанні трьох рівнів – біологічного, психологічного і соціального. Тісний взаємозв'язок різних компонентів адаптації підкреслюється також іншими дослідниками [3].

Виходячи з системного розуміння адаптації, адаптаційні процеси, які найчастіше розглядаються окремо, - процеси, що переважно відносять до психічної чи фізіологічної сфери, як правило, невід'ємні один від одного та тісно взаємопов'язані під час пристосування людини до умов існування, що постійно змінюються.

Т. Дічев і К. Тарасов виділяють й інші види адаптації: успадкована і набута, перинатальна й постнатальна, індивідуальна і популяційна (видова), універсальна (широка) і спеціалізована (вузька), специфічна й неспецифічна, одинична і загальна, однобічна і різнобічна, внутрішня і зовнішня, цілісна і часткова, умовна і безумовна, потенційна й актуальна, нормальна і стресова, реактивна й активна та ін. [1, с. 48].

**Висновки і перспективи подальших розвідок у даному напрямку.** На основі узагальнення викладеного вище можна зробити наступні висновки:

Частина авторів розглядає адаптацію як процес і результат пристосування, який зумовлюється і зумовлює існування такого явища, як психіка, тому що дії і рухи будь-якої істоти на свою користь потребують інформації про світ для орієнтації у ньому і відповідного адекватного реагування.

Деякі автори розглядають адаптацію як пристосування особистості до існування в соціумі відповідно до його вимог та власних потреб, мотивів й інтересів. Також існує розуміння адаптації як процесу відновлення рівноваги, або гомеостазу, у взаємодії людини і середовища, відновлення людиною правильного співвідношення у всьому, що з її точки зору порушує порядок. Результатом процесу адаптації є адаптованість, яка дозволяє людині задовольняти свої соціальні потреби та створює можливості для самореалізації

у динамічному і мінливому світі.

*Перспективними напрямками подальших досліджень вважаємо дослідження проблеми впливу умов середовища, оптимізації входження особистості у професію та успішного функціонування в ній через розроблення шляхів пришвидшеної соціалізації, узгодження обґрунтованих шляхів і засобів оптимізації адаптації.*

### **СПИСОК ЛІТЕРАТУРИ**

1. Кокун О. М. Оптимізація адаптаційних можливостей людини: психофізіологічний аспект забезпечення діяльності: монографія / О. М. Кокун. – Київ: Міленіум, 2004. – 265 с.

2. Коробка Л. М. Соціально-психологічна адаптація спільноти до умов і наслідків воєнного конфлікту: теоретичні засади дослідження / Л. М. Коробка // Актуальні проблеми соціології, психології, педагогіки. – 2015. – № 4. – С. 76-82. 3. Лазуренко С. І. Психофізіологія установок в регуляції моторики людини: монографія / С. І. Лазуренко. – Київ: Університет «Україна», 2011. – 406 с.

4. Психологія адаптації студентів до навчальної діяльності: монографія / заг. ред. М. С. Корольчука. – Ужгород.: Ужгородський національний університет, 2017. – 289 с.

5. Мельник О. В. Вікові особливості адаптації учасників бойових дій до умов мирного життя: автореф. дис. канд. психол. наук: 19.00.07 «Педагогічна та вікова психологія» / О. В. Мельник; Інститут психології ім. Г. С. Костюка. Київ, 2019. – 20 с.

## ПОШУК ЖІНКАМИ НОВИХ ЦІЛЕЙ У СЕРЕДНЬОМУ ВІЦІ

**Дубчак Галина Михайлівна**

д. психол. н., професор кафедри психології  
Луганський національний університет імені Т. Шевченка

**Щербак Тетяна Анатоліївна**

здобувачка вищої освіти другого (магістерського) рівня  
Луганський національний університет імені Т. Шевченка  
Лубни, Україна

**Анотація.** Стаття присвячена дослідженню процесу пошуку нових цілей жінками у середньому віці. У ній висвітлюються ключові аспекти формування емоційної кризи у жінок середнього віку, зокрема переосмислення пріоритетів і життєвих орієнтирів. Стаття підкреслює необхідність зрозуміти виклики, з якими стикаються жінки, і водночас відкрити можливості для підтримки їхньої адаптації до нових умов життя.

**Ключові слова:** середній вік, жінки, особистісний розвиток, адаптація, криза середнього віку.

**Постановка проблеми у загальному вигляді.** Досліджувана тема обумовлена значущістю та складністю кризи середнього віку людини, під час якої критично оцінюються та переоцінюються досягнення, змінюється життєвий задум. Нерідко така переоцінка призводить до розуміння того, що життя проходить безглуздо і час втрачено. Як наслідок, в настрої людини починають домінувати депресивні стани та знижується життєдіяльність. Для конструктивного переживання цього періоду є важливим розуміння особливостей протікання кризи, що дасть людині можливість прийняти свій накопичений досвід та на його основі оновити життєві цілі та стратегії, перейти на наступний етап психічного розвитку.

Вивчення даної проблеми дає можливість більш широко проаналізувати її особливості.

**Аналіз останніх досліджень і публікацій.** Багато жінок у середньому віці переживають кризу ідентичності, що викликано змінами в особистому житті, такими як порожнє гніздо або зміни в кар'єрі. Дослідження Розанни Вебер (2022) підкреслює, що цей період часто супроводжується глибоким переосмисленням життєвих цінностей та пріоритетів. Жінки починають усвідомлювати, що мають нові можливості для самореалізації, і активно шукають способи реалізувати свої мрії.

Зміни в особистому житті часто спонукають жінок до кар'єрних змін. У публікації Сари Міллер (2023) зазначено, що жінки у середньому віці часто прагнуть перейти до нових професійних напрямків. Це може бути викликане бажанням реалізувати власні амбіції або адаптацією до нових умов ринку праці. Міллер акцентує увагу на важливості професійного розвитку в цей період.

Фізичне та психічне здоров'я мають суттєвий вплив на можливості жінок у пошуку нових цілей. Дослідження Олени Федорової (2024) показує, що жінки, які ведуть активний спосіб життя і дбають про своє психічне благополуччя, мають більше можливостей для реалізації своїх прагнень. Федорова підкреслює, що здоров'я є основою для досягнення успіху у будь-якій сфері.

Культурні стереотипи та очікування щодо жінок у середньому віці також впливають на їхній пошук нових цілей. Дослідження, проведене Мері О'Коннор (2023), вказує на те, що жінки, які порушують традиційні соціальні ролі, частіше досягають успіху в своїх починаннях. О'Коннор підкреслює необхідність зламати стереотипи, щоб жінки могли вільно реалізувати свої потенціали.

Актуальність дослідження пошуку нових цілей жінками у зрілому віці обумовлена численними соціальними, психологічними та технологічними змінами. Цей період може стати часом нових починань і самореалізації, що важливо як для самих жінок, так і для суспільства в цілому. Вивчення цих процесів дозволить краще зрозуміти, як підтримувати жінок у їхньому прагненні до нових цілей, забезпечуючи їм необхідні ресурси і середовище для



успішної самореалізації.

**Метою статі** є аналіз особливостей процесу пошуку нових цілей жінками у середньому віці та факторів, що впливають на нього.

**Виклад основного матеріалу.** Сучасна психологічна наука немає однозначного погляду на періодизацію життєвого циклу людини, а особливо різняться погляди на межі протікання кризи середнього віку. Першим, хто звернувся до проблеми кризи середини життя був К. Юнг. Як стверджував дослідник, чим ближче середина життя, тим більше людина переконується в правильності обраних ідеалів, принципів поведінки.

Однак, дуже часто соціальне ствердження відбувається за рахунок втрати цілісності особистості, гіпертрофованого розвитку однієї зі сторін. Окрім того, певна частина людей намагається перенести психологію фази молодості через поріг зрілості. Тому в 35-40 років збільшується кількість депресій, або навіть невротичних розладів, які свідчать про початок кризи.

Е. Еріксон описує середню зрілість наступним чином: основна проблема цього періоду полягає у виборі між продуктивністю та інертністю. Продуктивність виникає разом зі стурбованістю людини не тільки благополуччям наступного покоління, а й станом суспільства, в якому вона житиме і працюватиме. Кожен дорослий повинен прийняти чи відкинути думку про свою відповідальність за вдосконалення суспільства. Добрим прикладом у такому разі є почуття самореалізованості людини, пов'язане з досягненням її нащадків.

Для української популяції найбільш гострою проблемою цього віку є зміна або втрата роботи, проблеми з працевлаштуванням та перекваліфікація. Особи у зрілому віці сприймають це як життєву катастрофу, що веде за собою появу як внутріособистісних, так і міжособистісних конфліктів. У зв'язку з низьким рівнем матеріального забезпечення значну частину вільного часу використовують задля покращення власного добробуту.

Найчастіше виокремлюють наступні проблеми жінок зрілого віку:

- погіршення здоров'я, зменшення життєвої енергії, що відповідно

призводить з переключення з фізичної активності на розумову, оскільки є внутрішня переоцінки із фізичних сил на розумові і зростання цінності мудрості.

- певні зміни у фізіологічних станах, що призводять до оптимізації соціального та сексуального у стосунках, що проявляється у спілкування з особами протилежної статі, орієнтуючись на дружбу, а не на змагання та сексуальну близькість;

- зменшення емоційного градусу стосовно того, що захоплювала на попередніх життєвих етапах, що виявляється у певному емоційному збідненні буднів;

- прояви розумової ригідності, що виражається у дотриманні правил та недовірі та упередженні до нових ідей.

У порівнянні з чоловіками, жіночі стадії життєвого циклу більшою мірою визначаються не хронологічним віком, а етапами сімейного циклу: одруження, народження дітей, покидання дітьми батьківської домівки. У жінок потреби виникають по іншому, ніж в чоловіків: чоловічі потреби пов'язані з кар'єрою та професією, натомість жіночі мрії – сімейні та професійні, що викликає почуття роздвоєння, яке не пов'язане з конкретним віковим періодом, а певними обставинами, наприклад, необхідністю залишити роботу задля дітей.

Основною проблемою психосоціального розвитку у другій фазі зрілості є турбота про майбутнє благополуччя. Американський психіатр М. Пек звертає особливу увагу на труднощі переходу від однієї стадії життя до іншої. Основною причиною цього він визначає болісний процес відмови від звичних ідей, методів роботи, а також позицій оцінки навколишнього світу. Тому більшість людей намагаються зачепитися за старі стереотипи мислення та поведінки, відмовляючись вирішувати завдання кризи. Страх змін ускладнює або робить неможливим успішне завершення її.

Середній вік є періодом значних змін і переосмислення життєвих пріоритетів для багатьох жінок. Цей етап життя часто супроводжується трансформаціями в особистих і професійних сферах, що змушує жінок

переглядати свої цілі та шукати нові смисли.

Основними причинами, які спонукають жінок до перегляду життєвих пріоритетів, є зміни у родині - у цей період багато жінок стикаються зі зміною ролей у сім'ї. Діти часто досягають повноліття або залишають дім, що звільняє жінкам більше часу для особистісного розвитку та досягнення нових цілей. Водночас деякі жінки можуть опинитися перед проблемами догляду за старіючими батьками, що змінює їхні пріоритети.

Кар'єрні зміни - професійні досягнення, накопичені за попередні роки, також можуть бути підставою для перегляду кар'єрного шляху. Деякі жінки шукають нові виклики або вирішують змінити професію, щоб знайти більше задоволення або краще поєднання роботи та особистого життя.

Особистісне зростання у середньому віці часто проявляється в тому, що жінки часто починають більше уваги приділяти своїм особистим інтересам, хобі та саморозвитку. Вони можуть звертатися до освіти, творчості, волонтерства або соціальних проєктів.

Процес пошуку нових цілей у середньому віці може супроводжуватися як позитивними, так і негативними емоціями. До позитивних аспектів відносять такі, коли жінки відчувають прилив енергії та бажання спробувати щось нове. Вони починають цінувати свій досвід, що дозволяє їм відчувати впевненість у собі та сміливо йти назустріч новим можливостям. Власне середній вік сприймається як період особистісного розквіту, коли жінки можуть приділяти більше часу власним прагненням та мріям.

Що до негативних аспектів, то підкреслити, що пошук нових цілей може викликати тривогу та невпевненість, оскільки деякі жінки стикаються зі страхом змін або втратою почуття контролю над своїм життям. Суспільні стереотипи щодо середнього віку можуть додатково тиснути на жінок, змушуючи їх відчувати себе менш важливими або затребуваними.

На пошук нових цілей жінками в середньому віці також впливають соціальні та культурні фактори. Сучасне суспільство надає більше можливостей для жінок у будь-якому віці: доступ до освіти, кар'єрний розвиток, участь у

громадській діяльності тощо.

У деяких культурах і соціальних групах жінки мають більше свободи для самовираження після того, як їхні діти стають самостійними. Однак, з іншого боку, в деяких традиційних суспільствах від жінок все ще очікують зосередженості на сімейних обов'язках, що може обмежувати їхні можливості для розвитку в інших сферах життя.

Жінки, які шукають нові цілі в середньому віці, можуть використовувати різні стратегії для їх досягнення. Наприклад, почати інвестувати в самоосвіту та розвиток, оскільки повернення до навчання або набуття нових навичок допомагає багатьом жінкам відкрити нові кар'єрні можливості або покращити свої професійні досягнення.

Частина жінок звертається до творчих занять, таких як малювання, література або музика, на які раніше не мали часу через сімейні чи професійні обов'язки. Соціальна активність теж є досить важливою стратегією у досягненні нових цілей. Участь у волонтерських організаціях або громадських проєктах допомагає жінкам відчувати себе корисними та задоволеними, розвивати нові навички та налагоджувати соціальні зв'язки.

Отже, пошук нових цілей у середньому віці є природним етапом у житті багатьох жінок. Це час для переосмислення пріоритетів, самореалізації та розвитку. Зміни, що відбуваються на цьому етапі, можуть бути як викликами, так і можливостями, що сприяють зростанню та новим досягненням.

З одного боку, середній вік може бути пов'язаний з новими викликами, наприклад, невпевненістю щодо майбутнього або тиском суспільних стереотипів. Однак з іншого боку, це також час для можливостей: жінки можуть зосередитися на власних інтересах, освоїти нові навички, змінити професію або знайти інші способи реалізації своїх прагнень. Таким чином, середній вік стає не лише етапом змін, а й можливістю для нового старту та особистого зростання.

**Висновки.** На основі узагальнення викладеного вище можна зробити наступні висновки:

Пошук нових цілей у середньому віці є важливим етапом у житті багатьох жінок, який супроводжується значними особистими та соціальними змінами.

Цей період часто стає часом переосмислення життєвих пріоритетів, коли жінки прагнуть відкрити нові можливості для особистісного та професійного розвитку.

Важливу роль у цьому процесі відіграють як внутрішні фактори, такі як самореалізація та особисті амбіції, так і зовнішні обставини - зміни в родині та на роботі, соціальні очікування та культурні умови.

*Перспективи подальших досліджень* вбачаємо у розгляді взаємозв'язків між показниками інтенсивності самоактуалізації та самореалізації у зрілих жінок, які є приналежні до неформальної субкультури.

## ЛІТЕРАТУРА

1. Балабанова, Л. М., & Сушко, Р. В. (2020). Психологічні особливості особис-тисного розвитку жінок у середньому віці. *Психологія особистості*, 45(3), 123-131.
2. Бондаренко, Н. М. (2018). Соціально-психологічні аспекти адаптації жінок у період середнього віку. *Наукові праці ЧНУ імені Петра Могили*, 33(2), 76-84.
3. Гуріна, В. І. (2019). Психологічна криза середнього віку: пошук нових життєвих цілей та цінностей. *Вісник психології та соціальної роботи*, 11(1), 52-61.
4. Лисенко, О. П. (2017). Жіноча самореалізація в середньому віці: виклики та можливості. *Гендерні дослідження*, 7(1), 45-53.
5. Маркова, Т. А. (2020). Зміни життєвих пріоритетів у жінок середнього віку: соціокультурний контекст. *Журнал соціальних та поведінкових наук*, 29(4), 114-122.
6. Петренко, М. Ю. (2019). Соціально-психологічні чинники пошуку нових цілей жінками у зрілому віці. *Психологія та суспільство*, 12(3), 85-94.
7. Соколова, І. М. (2016). Роль сімейних змін у формуванні нових цілей у

жінок середнього віку. *Соціальна психологія*, 18(2), 33-41.

8. Shusterman, L. P., & Gherman, M. R. (2021). Women's Search for New Purposes in Midlife: A Cross-Cultural Perspective. *Journal of Adult Development*, 28(2), 89-102.

9. Walker, H. R. (2020). Redefining Success: Midlife Women and the Pursuit of New Goals. *Journal of Aging Studies*, 34(3), 112-125.

10. Wilson, J. S., & Hastings, M. D. (2019). Midlife Transitions: Women's Search for Meaning and Fulfillment. *Psychology of Women Quarterly*, 43(4), 365-379.

УДК: 159.923

## ПСИХОЛОГІЧНІ ОСОБЛИВОСТІ ПРОТІКАННЯ КОНФЛІКТІВ В ЮНАЦЬКОМУ ВІЦІ

**Краснопольська Олександра Віталіївна,**  
Студент  
**Шопша Микола Миколайович,**  
К.н.держ.управління, доцент  
Міжрегіональна Академія управління персоналом  
м. Київ, Україна

**Анотація:** Стаття присвячена висвітленню проблеми конфліктної взаємодії в юнацькому віці на етапі професійного навчання. Емпірично визначено стратегії поведінки в конфліктних ситуаціях. Проаналізовано домінуюча стратегія психологічного захисту в спілкуванні та схильності до стресів та конфліктів.

**Ключові слова:** конфлікт, конфліктні ситуації, чинники конфліктної поведінки, закономірності виникнення конфліктів, запобігання конфліктним ситуаціям.

**Вступ.** Юнацький вік є періодом трансформації, коли через зміну світоглядів, самосвідомості та оточення виникають проблеми, які сприяють виникненню конфліктів. Уміння молодих людей розв'язувати конфлікти є важливим, оскільки вони будують свою ідентичність, а також розмірковують про своє доросле майбутнє. Вміння долати та запобігати конфліктним ситуаціям є необхідним для життя в сучасних соціальних умовах [1, с. 12].

Конфлікт є невід'ємною частиною людських стосунків. Конфлікти часто виникають через те, що кожна людина унікальна, має свої погляди, уподобання та переконання, свої інтереси та бажання. Це відбувається тому, що у них є переконання, власні інтереси і бажання, які можуть суперечити інтересам і бажанням інших людей. Успішне розв'язання конфлікту потребує низки

життєвих навичок, зокрема самовладання, уміння слухати, говорити, висловлювати свої почуття та враховувати думку іншої людини.

Теоретичною основою дослідження виступають роботи багатьох вітчизняних та зарубіжних науковців, таких як: А. Сміт, М. Вебер, Л. Гампрович, Г. Зіммермель, К. Маркс, які присвячені проблемам вивчення конфлікту. З середини 20 століття виник новий науковий напрям, представники якого вивчали проблему конфлікту всебічно і глибоко, це були: Р. Даренфорд, Л. Козер, Ч. Боулдінг, О. Канта, Г. Спенсера, В. Бедгота та інших. Психологічні теорії конфлікту продемонстрували Г. Лебон та З. Фрейд. Починаючи з 1990-х років, конфлікт почали вивчати і в Україні А. Ішмуратов, Н. Пов'якель, Г. Ложкін, А. Гірник, Є. Головаха, І. Бекешкіна та І. Ващенко.

Причинами конфліктних ситуацій є загострення протиріч, розбіжності в точках зору, цілях, підходах і баченні шляхів вирішення різних проблем. Для того, щоб розбіжність переросла в конфліктну ситуацію, необхідні такі умови, як значущість ситуації для учасників конфліктної взаємодії; перешкоджання однією з конфліктуючих сторін досягненню цілей іншими учасниками (навіть якщо це сприймається одним з учасників як суб'єктивне і нереальне); перевищення хоча б однією зі сторін свого індивідуального або групового рівня толерантності до втручання [2, с. 81].

Конфлікт починається тоді, коли хоча б один із взаємодіючих суб'єктів усвідомлює розбіжності між власними інтересами чи принципами та інтересами чи принципами іншої сторони і починає діяти в односторонньому порядку, щоб скоригувати ці розбіжності на свою користь.

**Мета дослідження.** Емпірично визначити психологічні особливості протікання конфліктів в юнацькому віці.

**Матеріали та методи дослідження.** Для досягнення поставленої мети було застосовано комплекс емпіричних методів дослідження: Методика К. Томаса діагностики схильності особистості до конфліктної поведінки, адаптація Н. В. Гришиної; методика діагностики домінуючої стратегії психологічного захисту в спілкуванні В. В. Бойко; адаптований опитувальник



Дж. Дженкінсона для діагностики схильності до стресів та конфліктів.

**Емпірична база дослідження.** В дослідженні приймали участь 54 чоловіка віком 18-23 років, студенти старших курсів Міжрегіональної Академії управління персоналом.

**Результати та обговорення.** Методика К. Томаса діагностики схильності особистості до конфліктної поведінки, адаптація Н. В. Гришиної для визначення типів поведінки у конфліктних ситуаціях. Її основними вимірами є співпраця (пов'язана з інтересами інших учасників конфлікту) та напористість (характеризується акцентом на відстоюванні власних інтересів). Відповідно до цих двох вимірів автор виділяє 5 методів управління конфліктами [3, с. 119]. Отримані результати наведені в табл. 1.

**Таблиця 1**

**Стилі поведінки в конфліктних ситуаціях**

| Рівні         | Кількість осіб | У відсотках (%) |
|---------------|----------------|-----------------|
| Суперництво   | 11             | 20              |
| Співпраця     | 15             | 28              |
| Компроміс     | 15             | 28              |
| Уникнення     | 6              | 11              |
| Пристосування | 7              | 13              |

За результатами емпіричного дослідження, за методикою К. Томаса діагностики схильності особистості до конфліктної поведінки в адаптації Н. В. Гришиної [4, с. 187], було виявлено, що більша частина із опитуваних схильні до співпраці 28% та компромісу 28%. Ці люди не використовують конфліктні засоби поведінки для досягнення поставленої мети. Співпраця - це найбільш ефективний підхід до вирішення конфліктів, який полягає в конструктивному обговоренні проблем з іншою стороною та розгляд її як партнера в пошуку рішень, а не як противника. Цей підхід найбільш ефективний у ситуаціях, коли сторони сильно залежать один від одного, не звертають уваги на відмінності в силі, обом сторонам важливо знайти рішення та учасники залишаються неупередженими.

Кожна зі сторін отримує максимальну вигоду за мінімальних втрат.

Однак цей метод приведення конфлікту до позитивного результату по-своєму тернистий. Він вимагає часу, терпіння, мудрості, дружнього настрою, вміння викладати та відстоювати свою позицію, вислуховувати співрозмовника, пояснювати його інтереси, опрацьовувати альтернативні варіанти та узгоджено вибирати взаємоприйнятне рішення під час переговорів.

Компроміс - це ситуація, в якій два партнери можуть вирішити свої розбіжності на основі взаємних поступок, частково задовольнивши інтереси один одного. Це ситуація, коли партнери мають достатні моральні ресурси, щоб вислухати думку один одного, але недостатні, щоб подумати, що з цим робити. Тому вони відмовляються від чогось заради загального блага. Наприклад, сьогодні ніхто з них не дивиться на телевізор, але вони із задоволенням ходять разом у кіно.

Друга половина із опитуваних займають категорії пристосування 13% та уникнення 11%. Це означає відмову від боротьби та відступ від своєї позиції, яка може бути викликана різними причинами, включаючи усвідомлення своєї неправоти, необхідність підтримувати добрі стосунки з іншою стороною, сильну залежність від неї та незначність проблеми. Такий підхід використовується, коли конфлікт завдає серйозних збитків, загрожує серйознішими наслідками, немає шансів на інший результат і є тиск з боку третіх осіб. Уникнення та вирішення проблем – це спроби вийти з конфлікту з мінімальними втратами. Відмінність з інших стратегій у тому, що вона застосовується після невдалих спроб реалізувати свої інтереси з допомогою активних стратегій. Суть її полягає не у вирішенні конфлікту, а у виході з нього. Використовується, коли немає часу та сил на вирішення конфлікту, потрібно виграти час, складно визначитися з лінією поведінки чи просто немає бажання вирішувати проблему.

Застосовуючи стиль поведінки пристосування (13%) в конфліктних ситуаціях та уникнення (11%), опитуванні поступаються своїми інтересами іншій людині заради того, щоб уникнути протистояння. Таку позицію можуть займати люди з низькою самооцінкою, які вважають, що їхні цілі та інтереси не

повинні прийматися до уваги. При цьому, часто люди намагаються уникнути обговорення конфліктних питань та відкласти прийняття складного рішення «на потім». У цьому випадку людина не відстоює власні інтереси, але при цьому не враховує і інтереси інших.

Суперництво обирають 20% опитуваних – це такий вид поведінки в конфлікті, в якому людина прагне домогтися задоволення своїх інтересів на шкоду інтересам іншої, це боротьба за ухвалення свого рішення. Людина, яка слідує цій стратегії, впевнена, що вийти переможцем з конфлікту може тільки один учасник і перемога одного учасника неминуче означає поразку іншого. Така людина буде наполягати на своєму, щоб те не сталося, а позицію іншої людини не братиме до уваги. Воно виправдане, коли пропонуване рішення є конструктивним, вигідним для групи чи організації в цілому, а не лише для окремої людини чи мікрогрупи, і коли важливо, щоб результат боротьби був підтриманий тими, хто вибрав цю стратегію, і немає часу на досягнення згоди з іншою стороною. Суперництво підходить для екстремальних та базових ситуацій, коли час обмежений, а наслідки можуть бути небезпечними. Воно включає відмову від деяких вимог, визнання часткової обґрунтованості претензій іншої сторони і прохання про прощення. Компроміс ефективний, коли інша сторона розуміє, що існують рівні можливості, взаємовиключні інтереси, необхідність прийняти тимчасове рішення та ризик втратити все. Для визначення діагностики домінуючої стратегії психологічного захисту в спілкуванні була застосована методика В. В. Бойко [4, с. 216]. Отримані результати наведені в табл.2.

**Таблиця 2**

**Рівні домінуючої стратегії психологічного захисту  
в спілкуванні В. В. Бойко**

| Рівні        | Кількість осіб | У відсотках (%) |
|--------------|----------------|-----------------|
| Миролюбність | 16             | 30              |
| Уникнення    | 20             | 37              |
| Агресія      | 18             | 33              |

Зо результатами проведення дослідження ми виявили, що 30% з опитуваних обрали миролюбність, це передбачає партнерство та співпрацю,

вміння йти на компроміси, йти на поступки та конформізм, а також готовність зберегти гідність за рахунок власних інтересів як головної мети.

У багатьох випадках миролюбність означає пристосування, бажання піддатися нападкам партнера, не загострювати стосунки, не вступати в конфлікт, що перевіряє своє «Я». Миролюбство - це життєва позиція людини, що включає свідомий відмова від насильства. Миролюбства можна досягти, контролюючи свої слова і вчинки і виганяючи з них всі прояви агресивності.

Уникнення обрали 37% опитуваних, яке характеризується тим фактом, що люди зазвичай обходять або залишають зони конфлікту та напруженості без боротьби, якщо їхнє еґо є під ударом. При цьому він відкрито не витрачає емоційну енергію і мінімізує інтелектуальну напругу.

Агресивний психологічний захист мали 33% опитуваних – це психологічна стратегія, яка заснована на інстинктивній дії для захисту своєї суб'єктивної реальності. Агресивний інстинкт є одним із «великої четвірки» інстинктів — голоду, сексу, страху й агресії — спільних для всіх тварин. Це відразу пояснює той незаперечний факт, що агресія не є сукупністю емоційних реакцій. Досить уявити типову ситуацію спілкування і побачити, наскільки вона поширена, наскільки легко тиражується і звикає в жорсткій або м'якій формі. Його потужна енергетика захищає Я-особистість на вулицях, у міських натовпах, у громадському транспорті, чергах, на роботі, у родині, у стосунках із сторонніми та дуже близькими людьми, з друзями та коханими. Для виявлення схильності до стресів та конфліктів ми застосували адаптований опитувальник Дж. Дженкінсона [4, с. 209]. Результати які ми отримали наведені в табл.3.

**Таблиця 3**

**Схильність до стресів та конфліктів  
за опитувальником Дж.Дженкінсона**

| Типи у балах   | Кількість осіб | У відсотках (%) |
|--|----------------|-----------------|
| До 9 балів – низька піддаваність стресу, (тип В)         | 9              | 17              |
| 9-12 балів перехід до типу В                             | 12             | 22              |
| 12-22 балів нейтральна зона                              | 14             | 26              |
| 22-30 балів перехід до типу А низька піддаваність стресу | 11             | 20              |
| 30-37 балів висока піддаваність стресу (тип А)           | 8              | 15              |

Як бачимо з наведеної таблиці 26% з опитуваних знаходяться у нейтральній зоні, ці люди вправно уникають суперечок та конфліктів, ухиляються від інших критичних ситуацій. Ті люди, що твердо відстоюють свою думку - 17%. Вони не розмірковують про те, як це відіб'ється на їх репутації. Абсолютно конфліктні люди – 15%, яким подобається критикувати інших, але коли саме так відбувається в їх сторону, то тоді конфлікту не уникнути. Більшості з оточуючих не подобається така грубість та нестримність. У перехідних етапах, в цілому, знаходиться 42% опитуваних. Серед яких 22% це люди, які переходять з типу В до нейтральної зони. З нейтральної зони до Типу А переходить 20%. Їм характерний підвищений рівень стресу.

Відповідно до особливостей особистості, людина обирає один з описаних способів та використовує для вирішення конфліктних ситуацій. У юнацькому віці конфлікти є надзвичайно яскраво вираженими та є обов'язковим атрибутом цього вікового періоду. Вони є одним із засобів самоствердження особистості, формування її активної позиції у взаємодії з навколишнім світом і можуть бути визначені як конфлікти становлення і самоствердження.

Важливими способами попередження конфліктів є їхнє прогнозування і профілактика. Прогнозування становить собою завчасне виявлення соціальних суперечностей, розвиток яких може призвести до конфліктів. Воно полягає в обґрунтованому припущенні щодо можливого виникнення в майбутньому конфлікту та виявленні особливостей його розвитку. Профілактика конфліктів полягає в такій організації життєдіяльності суб'єктів соціальної взаємодії, що виключає або зводить до мінімуму ймовірність виникнення конфліктів між ними. Профілактика конфліктів – це їхнє попередження в широкому смислі слова. Її ціль – створення таких умов діяльності та взаємодії людей, які мінімізували б імовірність виникнення або деструктивного розвитку протиріч між ними [5, с. 162].

**Висновки.** Юнацький вік – це початок дорослого життя, пов'язаний з розвитком самосвідомості, вирішенням завдань професійного самовизначення, також це період, в якому відбуваються суперечливі переживання, внутрішнє

незадоволення, тривожність. Складні, відповідальні завдання, що постають перед юнаками можуть призвести до кризового перебігу, глибоких переживань, гострих психологічних конфліктів.

Конфлікт - це зіткнення протилежних інтересів і поглядів, крайнє загострення суперечностей, що призводить до активних дій, ускладнень стосунків, боротьби між опонентами. Міжособистісні конфлікти є складовою частиною людського життя. Вони виникають у будь-якій сфері суспільних відносин. Юнацький вік характеризується докорінною зміною у сфері міжособистісних відносин, що безумовно викликає появу міжособистісних конфліктів.

Основними причинами виникнення міжособистісних конфліктів у ранньому юнацькому віці можна назвати такі, як потреба самовиразитися, розкрити свої переживання, тобто егоцентричність юнацького спілкування, підвищена невротичність, акцентуації характеру, імпульсивність, а також формування морально-етичних критеріїв оцінки юнака однолітками, внаслідок чого до його поведінки висуваються певні вимоги.

Знаючи способи уникнення конфліктів, основні фактори та умови успішного вирішення конфліктних ситуацій та основні стилі поведінки у конфліктах, молоді люди успішно зможуть попередити виникнення конфліктних ситуацій. Згідно з результатами дослідження можна зробити висновок, що в досліджуваній групі як стиль вирішення конфліктів однозначно переважає компроміс, тобто більшість студентів групи при вирішенні конфліктних ситуацій намагаються дійти спільної згоди шляхом взаємних поступок. Разом із тим було виявлено, що більшість з опитуваних миролюбні, які уникають суперечок та інших конфліктних ситуацій.

## **СПИСОК ЛІТЕРАТУРИ**

1. Скібіцька Л.І. Конфліктологія : навчальний посібник для студентів навчальних закладів. Київ : Центр учбової літератури, 2007. 384 с.
2. Конфликтология: Хрестоматия / Составитель Н.И. Леонов. – 2-е изд.,

стер. – М.: МПСИ; Воронеж: Изд-во НПЛ «МОДЭК», 2003. – 304 с.

3. Вісник Львівського університету. Серія психологічні науки. 2019. Випуск 5. С. 3–8.

4. Ложкин Г. В. Практическая психология конфликта : учеб. пособие / Г. В. Ложкин, Н. И. Повякель. – 2-е изд., стер. – Киев : МАУП, 2002. – 225 с. С. 209

5. Психологія конфлікту: Навчально-методичний посібник для підготовки магістрів усіх форм навчання / В.Ф.Орлов, О.М.Отіч, О.О.Фурса. – К.: ДЕДУТ, 2008. – 422 с. [ст.162].

# ОСОБЛИВОСТІ САМОРЕАЛІЗАЦІЇ ЖІНКИ В СУЧАСНИХ УМОВАХ

Лісогорська Таїсія Вікторівна

Студент магістратури

Дніпровський Гуманітарний Університет

м. Дніпро, Україна

**Анотація.** У дослідженні визначено значення особистості та середовища у формуванні особливостей проєктування життєвого шляху жінками середнього віку. З'ясовано, що ефективність проєктування залежить від формування смислово життєвих орієнтацій, здатності до передбачення та креативності сучасної жінки.

**Ключові слова:** життєвий шлях, проєктування, життєвий проєкт, прогнозування, смисло життєві орієнтації, жінки, середній вік, креативність, творчі здібності.

**Постановка проблеми дослідження.** Актуальність дослідження особливостей самореалізації жінки в сучасних умовах зумовлена глибокими соціально-економічними та культурними змінами, що відбуваються у світі та в нашій країні. Сучасне суспільство переживає трансформацію традиційних гендерних ролей, що відкриває нові можливості для жінок у професійній сфері, але водночас створює нові виклики та перешкоди на шляху до повної самореалізації. Зростання рівня освіти серед жінок, їх активна участь у політичному та економічному житті, а також розвиток феміністичних рухів сприяють підвищенню їхньої ролі в суспільстві. Проте, незважаючи на ці позитивні зрушення, жінки досі стикаються з проблемами гендерної нерівності, дискримінації на ринку праці, складністю поєднання кар'єри та сімейних обов'язків. Стереотипи та соціальні очікування щодо традиційної ролі жінки як матері та домогосподарки залишаються потужними факторами, що впливають на їхню можливість повноцінно реалізувати свій потенціал.

Крім того, сучасні глобалізаційні процеси, розвиток технологій та



інформаційного суспільства створюють нові форми зайнятості та самовираження, які вимагають від жінок адаптації та освоєння нових навичок. У цьому контексті вивчення особливостей самореалізації жінки набуває особливої важливості, оскільки дозволяє виявити чинники, що сприяють або перешкоджають її успішній інтеграції в різні сфери життя.

Отже, дане дослідження є актуальним, оскільки його результати можуть сприяти розробці ефективних соціальних та освітніх програм, спрямованих на підтримку жінок у процесі самореалізації, а також проектуванню життєвого шляху особистості.

**Мета дослідження** полягає у дослідженні особливостей проектування жінками середнього віку життєвого шляху в умовах невизначеності та ризику.

**Аналіз наукових публікацій за темою дослідження.** Життєвий шлях особистості, як про це пише Максименко С. Д., являє собою багатогранний і складний процес, що визначає не лише розвиток індивідуальних здібностей і прагнень, але й інтеграцію особистості в соціальний та культурний контексти. Вивчення життєвого шляху потребує розгляду як філософських, так і психологічних аспектів, що допомагають зрозуміти, як людина формує свою ідентичність, реалізує потенціал і взаємодіє з навколишнім світом [3].

Теорія самореалізації Абрахама Маслоу стверджує, що життєвий шлях є процесом реалізації особистого потенціалу. На основі ієрархії потреб Маслоу, самореалізація є найвищим рівнем, до якого особистість прагне досягти після задоволення основних фізіологічних і соціальних потреб. Цей підхід акцентує на індивідуальному прагненні до особистого розвитку і досягнення особистих цілей [6].

У західній соціальній психології часто вживається поняття часу життя або *life-time*, яке визначає тривалість життя від народження до смерті. Це поняття, на думку Kellermann P. F., охоплює період, протягом якого можливе співіснування поколінь і тривалість їх соціалізації. Крім того, використовуються терміни вікового розвитку або *life-span* та розвитку протягом життєвого шляху або *life-course*, які фокусуються на різних аспектах життєвого шляху [7].

Мазурик В. М. вказує на те, що для аналізу та планування життєвого шляху особистості необхідно уважно розглянути зовнішні умови її існування. Одним із важливих понять у цьому контексті є історичний час. Історичний час, у якому перебуває сучасна людина, визначає межі розвитку як суспільства загалом, так і можливостей індивідуального розвитку, формуючи умови існування особистості [2]. Таким чином, життєвий шлях особистості суттєво залежить від історичного часу.

Maddi S. R. зазначає, що особистість не може розвиватися без створення власної історії та участі в історичних процесах свого часу. Хоча життєві події та конкретні вчинки є вирішальними для формування життєвого шляху, наявність життєвого проекту та здатність людини не лише обирати зовнішні умови, але й формувати їх у певних межах суттєво впливають на її можливості у виборі й створенні подій та вчинків. У молодшому віці акцент робиться на подіях і вчинках, тоді як для зрілої особистості важливою стає здатність обирати та формувати обставини й вчинки, маючи життєвий досвід, плани, бажання та волю. Такий підхід дає змогу аналізувати вплив культурно-історичного контексту на особистість і її здатність впливати на свій час, причому цей вплив може бути значним або навіть визначальним у певних випадках [8].

Проектування життєвого шляху, на думку Кокун О. М. є однією з ключових психологічних проблем, що стосуються особистісного розвитку та реалізації потенціалу індивіда. Це поняття включає в себе не тільки вибір конкретних шляхів і рішень протягом життя, але й глибше розуміння того, як особистість може формувати свою історію і долю в контексті об'єктивних і суб'єктивних умов. Дослідження цієї проблеми допомагає зрозуміти, як людина може ефективно планувати і реалізовувати свої життєві цілі, адаптуючи їх до змінюваних умов життя і внутрішніх потреб [1].

Таким чином, психологічне моделювання майбутнього життєвого шляху спрямоване на пошук умов для поліпшення психічного здоров'я особистості. Вплив вказаних факторів може призвести до блокування потреби в плануванні майбутнього життя, що ускладнює здатність особи свідомо керувати цим

процесом.

Процес формування життєвого проекту, на думку Панока В. Г. та Рудя Г. В. включає кілька ключових етапів [5]:

- 1) етап життєвого задуму,
- 2) етап життєвого програмування,
- 3) етап життєвого планування,
- 4) реалізація,
- 5) аналітико-корекційний етап.

Кожен з цих етапів має свої особливості розвитку, психологічні аспекти і динамічні зміни в житті людини.

Проект як прогностичний образ майбутнього, на думку Мілютіної К. Л. містить такі складові [4]:

1. Смысл життя – загальне уявлення про особисте призначення, вищу мету і основи існування.
2. Життєва перспектива – усвідомлене і структуроване сприйняття майбутнього особистістю.
3. Стиль життя – індивідуальний підхід до реалізації власного життєвого шляху.
4. Спосіб життя – характер життєдіяльності та рівень інтеграції в звичні форми взаємодії з оточенням.
5. Соціальна ситуація розвитку – зовнішні умови, оточення, можливості і місце в соціальній ієрархії.
6. Життєві цілі – форма самопрогнозування, уявлення про значуще і бажане майбутнє.
7. Життєві стратегії – комбінація життєвих цілей і способів їх досягнення.
8. Життєвий сценарій – розгорнутий план життя, що містить типові для особистості методи вирішення життєвих проблем.

Програма проекту охоплює різні психологічні явища та психічні процеси, а також етапи та конструктивні аспекти розвитку особистості. Вона також передбачає процес самоактуалізації через реалізацію новаторських стратегічних

рішень у сфері життєтворчості індивіда.

Таким чином, теоретичний аналіз вказує на те, що життя людини можна трактувати як процес реалізації життєвої перспективи через самопрогнозування, використовуючи різні методи, засоби та стратегії життєтворчості. Цей процес проходить за певним сценарієм, який охоплює екзистенційні, соціальні та особистісні цілі й завдання, формуючи проєктну лінію особистості та втілюючи її внутрішній потенціал. Чим більше людина проєктує та контролює свою реальність, тим швидше вона досягає поставлених цілей, прагнень і бажань.

**Результати дослідження.** Для вирішення поставлених завдань дослідження нами були використані при проведенні емпіричного дослідження діагностичні методики виявлення сенсо-життєвих орієнтацій за опитувальником Леонтева; методика Регуша стосовно виявлення здатності до прогнозування; тест Вишнякової з виявлення основних показників креативності.

У дослідженні приймали участь 90 жінок віком від 30 до 45 років, які є мешканками м. Дніпро та відвідують центр психологічної підтримки. Дані особи працюють в різних галузях професійної діяльності, але мають проблеми із самореалізацією та визначенням життєвого шляху.

Для виявлення показників смисложиттєвих орієнтацій у досліджуваних жінок було проведено тестування за методикою Д. О. Леонтьєва, результати якого представлені на рис. 1. Аналіз сенсожиттєвих орієнтацій виявив, що сучасна жінка середнього віку має низькі середні показники на п'яти субшкалах. Це може вказувати на значне незадоволення своїм минулим (досягненнями), теперішнім (процесом) та майбутнім (цілями).

Аналіз отриманих нами показників загальної прогностичності за методикою «Здатність до прогнозування», автором якої є Л. О. Регуш, виявило (рис. 2), що 39 (43,3%) досліджуваних мають високий рівень цієї здатності. Це вказує на те, що ці жінки здатні завдяки логічному мисленню розпізнавати тенденції розвитку явищ і на основі цього передбачати можливі події в майбутньому. Середній рівень здатності до прогнозування виявлений у 48

(53,3%) досліджуваних жінок.

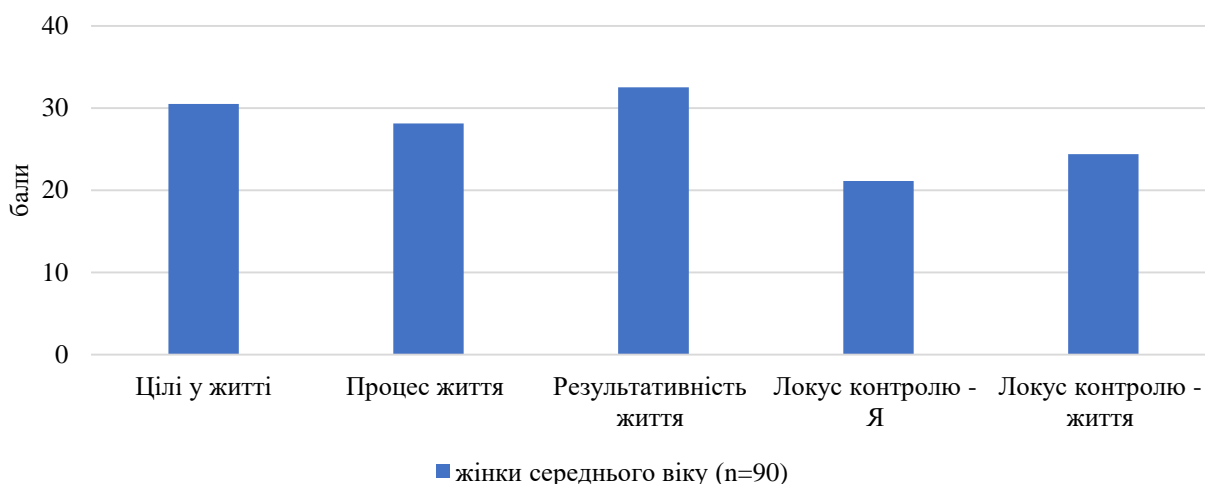

**Рис. 1. Показники рівня сенсожиттєвих орієнтацій жінок середнього віку**

Виявлено 3 (3,3%) респонденти з низьким рівнем здатності до прогнозування, що свідчить про нерозвинуту здатність передбачати майбутнє на основі минулого та сучасного.



**Рис. 2. Відсоткове співвідношення показників тестування здатності до прогнозування у жінок середнього віку**

Наступним етапом нашого дослідження стало використання методики Вишнякової В. Ф., завдяки чому були встановлені характеристики креативності, які наведені в таблиці 1. Тест Вишнякової надає детальну оцінку показників і властивостей, що безпосередньо пов'язані з креативністю, і допомагає виявити особливості та зв'язки між досліджуваними показниками. Кожна досліджувана відповідала на питання тесту з позиції сприйняття себе як ідеального образу та

відмічала отримані показники на 1 колі, а потім проходила це ж саме опитування, але вже з позиції реального сприйняття власних творчих здібностей та також фіксувала отримані показники на 2 колі.

**Таблиця 1.**

**Характеристики показників креативності у жінок середнього віку (n=90) за методикою Вишнякової В. Ф.**

| Показник                     | Хс±m                   |                       | t           | p      |
|------------------------------|------------------------|-----------------------|-------------|--------|
|                              | Показник «Я-ідеальний» | Показник «Я-реальний» |             |        |
| Мислення творче              | 6,3±0,13               | 5,9±0,12              | <b>2,26</b> | >0,05  |
| Цікавість                    | 5,7±0,11               | 5,8±0,10              | 0,67        | <0,05  |
| Оригінальність               | 5,3±0,12               | 5,5±0,10              | 1,28        | <0,05  |
| Уява                         | 6,4±0,13               | 6,0±0,11              | <b>2,35</b> | >0,05  |
| Інтуїція                     | 7,0±0,12               | 6,4±0,12              | <b>3,25</b> | >0,01  |
| Емоціональність, емпатія     | 6,0±0,13               | 6,8±0,14              | <b>4,19</b> | >0,001 |
| Почуття гумору               | 6,8±0,11               | 6,1±0,10              | <b>4,71</b> | >0,001 |
| Творче ставлення до професії | 7,0±0,10               | 6,6±0,09              | <b>2,97</b> | >0,01  |

\* t – значення критерію Стюдента, p – рівень значимості. При n = 90, t<sub>гр.</sub> = 1,98 для p>0,05; t<sub>гр.</sub> = 2,62 для p>0,01; t<sub>гр.</sub> = 3,41 для p>0,001

Отже, в результаті застосування методики Вишнякової В. Ф. ми змогли отримати 2 профіля особистості – ідеальний та реальний – кожної досліджуваної жінки середнього віку та порівняти їх між собою за параметричним критерієм Стюдента (табл. 3.3.).

Виявлено, що результати оцінки рисункових тестів за допомогою t-критерію Стюдента не показали відмінностей між ідеальним та реальним рівнем креативності за показниками цікавості та оригінальності (p<0,05). Це вказує на те, що за даними показниками в середньому по групі досліджуваних спостерігається реальна картина креативності та можна використовувати сформовані профілі особистості.

Натомість достовірні відмінності між ідеальним та реальним сприйняттям у досліджуваних виявлено за показниками творчого мислення та уяви на рівні

статистичної значимості  $p > 0,05$ . Спостерігається дещо незначне коливання даних показників в середньому по групі досліджуваних у сторону збільшення ідеального сприйняття себе жінками по відношенню до реального представлення.

Найбільший ступінь розбіжностей між реальним та ідеальним сприйняттям креативності спостерігається за показниками інтуїції та творчого ставлення до професії ( $p > 0,01$ ), а також почуття гумору ( $p > 0,001$ ). Це вказує на те, що досліджувані значно ідеалізують свої креативні здібності на відміну від того, як реально самі себе сприймають. Отже, для проведення подальших досліджень з жінками середнього віку, необхідно акцентувати увагу на розвитку саме цих показників креативності.

Аналізуючи індивідуальні показники кожної досліджуваної жінки та порівнюючи їх ідеальні та реальні графіки психологічних профілів, ми прийшли до висновку, що серед 90 досліджуваних приблизно рівні реальні та ідеальні профілі у 22 (24,5%) жінок, що вказує на їх стале самосприйняття креативності та реальний погляд на власні можливості. У 59 (65,5%) досліджуваних ідеальний образ переважає над реальним, що вказує на ідеалізацію власних можливостей та неадекватне оцінювання показників креативності досліджуваними. 9 (10%) досліджуваних, навпаки, занадто реалістично підходять до оцінки власних креативних здібностей та не мають підвищених стандартів стосовно творчих здібностей. Отже, для проведення подальших досліджень, необхідно врахувати індивідуальні особливості кожної жінки, для більшості із них треба привести ідеальне сприйняття самої себе до реальних обставин, або ж навпаки, надати інструментарій для творчого розвитку реальних креативних здібностей до ідеального образу. Більшість досліджуваних за всіма факторами прояву креативності проявила середній рівень розвитку даного показника, що дає нам основу для застосування психологічних тренінгів з його розвитку.

**Висновки.** Результати дослідження свідчать про те, що успішне проектування життєвого шляху залежить від здатності жінок визначати свої

пріоритети, аналізувати наявні ресурси та використовувати можливості для самореалізації. Важливою складовою є також постійний моніторинг та оцінка прогресу, що дозволяє вносити корективи до плану в разі необхідності. Дослідження особливостей проектування життєвого шляху жінками середнього віку в умовах невизначеності та ризику показало, що цей процес вимагає комплексного підходу, який включає як стратегічне планування, так і гнучкість у прийнятті рішень. Жінки, які успішно справляються з цими викликами, можуть досягти високого рівня самореалізації та задоволеності життям, навіть у складних і мінливих умовах сучасного світу.

**Перспективи подальших досліджень.** Визначаючи подальші перспективи дослідження на тему «Особливості самореалізації жінки в сучасних умовах», ми дійшли висновку, що необхідно провести комплексне дослідження, яке охоплюватиме не лише аналіз внутрішніх психологічних чинників, але й зовнішніх соціокультурних впливів, що формують умови для самореалізації жінки. Важливо також дослідити вплив таких факторів, як професійна діяльність, сімейні обов'язки, гендерні стереотипи та соціальна підтримка на процес самореалізації. Окрему увагу варто приділити ролі освіти, соціальних мереж та особистісного розвитку, а також вивченню різних стратегій подолання перешкод, які можуть виникати на шляху до самореалізації.

## СПИСОК ЛІТЕРАТУРИ

1. Кокун О. М. Життєве та професійне самоздійснення як предмет дослідження сучасної психології. *Практична психологія та соціальна робота*. 2013. № 9. С. 1-5.

2. Мазурик В. М. Особливості проектування життєвого шляху жінками. *Науковий вісник Херсонського державного університету. Серія Психологічні науки*. Випуск 1. 2017. С. 69-73. URL: <https://pj.journal.kspu.edu/index.php/pj/article/view/180> (дата звернення: 17.08.2024)

3. Максименко С. Д. Життєвий шлях особистості як базова категорія генетичної психології. *Науковий вісник Миколаївського державного*



університету імені В. О. Сухомлинського. Серія : Психологічні науки. 2014. Вип. 2(12). С. 5-13

4. Мілютіна К. Л. Траєкторії життєвого шляху особистості в динамічному середовищі: монографія. Ніжин: ТОВ «Видавництво «Аспект-Поліграф», 2012. 298 с.

5. Панок В. Г., Рудь Г. В. Психологія життєвого шляху особистості : монографія. К.: Ніка-Центр. 2006. 280 с.

6. Теорія самоактуалізації Абрахама Маслоу : електронний ресурс. URL: [https://pidru4niki.com/16520205/psihologiya/teoriya\\_samoaktualizatsiyi\\_abrahama\\_maslou](https://pidru4niki.com/16520205/psihologiya/teoriya_samoaktualizatsiyi_abrahama_maslou) (дата звернення: 21.08.2024)

7. Kellermann P. F. Transmission of Holocaust Trauma Natan P.F. Chief Psychologist of AMCHA. *Jerusalem, National Israeli Center for Psychosocial Support of Survivors of the Holocaust and the Second Generation* [Electronic resource]. URL: <https://yadvashem.org/yv/en/education/languages/dutch/pdf/kellermann.pdf>

8. Maddi S. R. The search for meaning. *The Nebraska symposium on motivation*. Lincoln: University of Nebraska press, 1971. P. 137-186

**ОСОБИСТІСНІ ОСОБЛИВОСТІ СТУДЕНТІВ ІЗ РІЗНИМИ ВИДАМИ  
СУБ'ЄКТИВНОГО ПЕРЕЖИВАННЯ САМОТНОСТІ**

**Меднікова Ганна Ігорівна,**

к. психол. н., доцент,

доцент кафедри психології

**Горєлова Ганна Андріївна,**

магістрантка

Харківський національний педагогічний

університет імені Г. С. Сковороди

м. Харків, Україна

**Анотація.** У статті представлені результати емпіричного дослідження особистісних особливостей студентів із схильністю до переживання різних видів самотності. Визначені спільні та відмінні риси особистості студентів, схильних до переживання дисоційованої, відчуженої та дифузної самотності.

**Ключові слова:** самотність, суб'єктивне переживання самотності, дифузна самотність, дисоційована самотність, відчужена самотність, профілі особистості, студенти.

У науковій літературі розповсюджений погляд на самотність як внутрішнє негативне переживання дефіциту соціальних зв'язків задовільної кількості та якості. Водночас самотність розглядається як суб'єктивне переживання, яке виявляється у добровільній або вимушеній неможливості людини задовольнити потребу у взаємодії, спілкуванні, інтимності. Людина може переживати самотність навіть у тих ситуаціях, коли поруч із нею є значимі інші, при об'єктивному її залученні до різних сфер суспільного життя та спілкування [1]. Крім того самотність все частіше розглядається як складний багатоплановий амбівалентний психічний феномен, що виступає і як детермінанта деформації розвитку особистості, і як ресурс розвитку та умова самовдосконалення, як невід'ємна частина психологічного розвитку

особистості [2].

У дослідженні, спрямованому на визначення особливостей особистості студентів із різними типами суб'єктивного переживання самотності, брали участь 35 студентів 3-4 курсів. Для збору емпіричних даних у дослідженні використані «Методика діагностики рівня суб'єктивного відчуття самотності» Д. Рассела, М. Фергюсона, «Опитувальник для визначення виду самотності» С. Г. Корчагіної, «Методика багатофакторного дослідження особистості» Р. Кеттелла 16-PF форма А. Математико-статистична обробка даних здійснювалася із використанням Н-критерія Краскела-Уолліса.

За результатами проведеного дослідження визначено, що більшість студентів (86%) характеризуються середнім рівнем переживання самотності. У 8% студентів визначено високий рівень переживання самотності, а 6% характеризуються низьким рівнем переживання самотності.

Також було групи студентів із схильністю до переживання певного виду самотності. Визначено, що 37% студентів, які увійшли до дослідницької вибірки, схильні до переживання дисоційованого виду самотності, який характеризується яскраво вираженими процесами ідентифікації з оточуючими та відчуження від них, що можуть швидко змінюватися.

Схильність до переживання відчуженої самотності виявлено у 34% студентів, які увійшли до дослідницької вибірки. Даний вид самотності відрізняється тенденцією до відчуження від інших людей, переживанням незрозумілості оточуючого світу і бажанням від нього відгородитися.

У 29% студентів визначено схильність до переживання самотності дифузного виду, в основі якого лежить підозріле ставлення до інших і водночас бажання зближення з ними, що породжує залежність в міжособистісних стосунках без можливості вибудувати щире спілкування.

Для кожної з визначених груп студентів побудовані профілі особистості за результатами, отриманими із використанням «Методики багатофакторного дослідження особистості» Р. Кеттелла.

Профіль особистості студентів із схильністю до переживання самотності

дисоційованого виду характеризується найбільш високими показниками за факторами L (довірливість – підозрілість), M (мрійливість – практичність), Q1 (консерватизм – радикалізм), а також найбільш низькими показниками за фактором A (замкнутість–товариськість).

Отже, для студентів із схильністю до переживання дисоційованої самотності характерні риси мрійливості, стабільності, традиційності, соціальної адаптованості, товариськості та слабкості вольового зусилля. За наявною мрійливістю, може спостерігатися і чутливість сприйняття, а також збереження власних поглядів на соціальні зв'язки, які є консервативними і досить стійкими, що складають важливий елемент картини світогляду. Особистості з такими особливостями прагнуть до контакту з оточуючими та прояву турботи, а в разі відхилення нав'язливих пропозицій, особистість може сприйняти це як розчарування та негативний досвід, оскільки дана ситуація не співпадає з її уявленнями про соціальні зв'язки. Профіль особистості студентів із схильністю до переживання відчуженої самотності характеризується найбільш високими показниками за факторами L (довірливість – підозрілість), M (мрійливість - практичність), Q1 (консерватизм – радикалізм), а також низьким показником за фактором A (замкнутість – товариськість). Отже, для студентів із схильністю до переживання відчуженої самотності характерні незалежність поглядів і думок, схильність до обмірковування, мрійливості та замкнутості. Особистості не прагнуть додаткової підтримки оточуючих, а в окремих випадках можуть проявляти негативізм, за рахунок схильності до мрійливості здатні відмежовуватися від своїх контактів. Схильність до таких поведінкових реакцій обумовлює замкнутість, якщо особистість не зустрічає однодумців, що проявляють ініціативу в спілкуванні, не намагається сама їх відшукати. Профіль особистості студентів із схильністю до переживання дифузної самотності характеризується найбільш високими показниками за факторами M (мрійливість – практичність), а також низькими показниками за факторами Q2 (самодостатність – соціабельність), Q3 (контроль бажань – імпульсивність).

Отже, для студентів із схильністю до переживання дифузної самотності

характерні мрійливість, схильність до фантазування, підпорядкування авторитарній думці та нестриманість. Мрійливість сприяє тому, що особистість схильна до зосередження на внутрішніх переживаннях, побудові власної картини світу, що може не схвалюватися оточуючими, які мають свій авторитарний вплив. У такому випадку страждає конформна сторона особистості, що відчуває дискомфорт і непорозуміння з суспільством, внаслідок чого особистість може реагувати імпульсивно.

Аналіз результатів проведеного дослідження дозволив визначити спільні характеристики особистості студентів із переживанням різних видів самотності (мрійливість – практичність), спільні особливості особистості для студентів із схильністю до переживання дисоційованої та відчуженої самотності (довірливість– підозрілість, консерватизм – радикалізм, замкнутість - товариськість). Відмінні особливості особистості студентів із схильністю до переживання дифузної самотності (самодостатність - соціабельність, контроль бажань – імпульсивність).

**Висновки.** Студентам із схильністю до переживання відчуженої самотності притаманні риси радикальності, критичності, мрійливості, недовірливості та замкнутості до спілкування. Студенти із схильністю до переживання дифузної самотності характеризуються мрійливістю, схильністю заглиблюватись у внутрішній світ, з однієї сторони, розвинутою соціальною адаптацією та конформністю, а з іншої, імпульсивністю та нестриманістю. Студенти із схильністю до переживання дисоційованої самотності характеризуються турботливістю, вразливістю, консерватизмом, мрійливістю.

## СПИСОК ЛІТЕРАТУРИ

1. Помазова О. В. Теоретичні аспекти самотності як суб'єктивного переживання. *Психологія і особистість*. 2019. № 2. С. 9-21.
2. Свендсен Л. Філософія самотності. Львів : Видавництво Анетти Антоненко; Київ : Ніка-Центр, 2017. 208 с.

## ОСОБЛИВОСТІ ПРОЯВУ ПРОФЕСІЙНОЇ ДЕФОРМАЦІЇ СЕРЕД МОРЯКІВ ДАЛЕКОГО ПЛАВАННЯ

**Рибак Ольга Сергіївна**  
Магістрант  
ОНУ імені І. І. Мечникова  
м. Одеса, Україна

**Анотація:** в даній статті розглянуто основні фактори, що сприяють формуванню та проявам професійних деформацій у моряків далекого плавання, зокрема, йдеться про особистісні характеристики та тип професійної ідентичності, що сприяють прояву або відтермінуванню емоційного і, як наслідок, професійного вигорання.

**Ключові слова:** моряки далекого плавання, професійна деформація, емоційне вигорання, професійне вигорання, професійна ідентичність, самоідентифікація.

Професійне вигорання являє собою стан фізичного, емоційного та психічного виснаження, що викликане тривалим стресом, специфічними умовами праці та тривалим робочим навантаженням. І саме представники морських спеціальностей представляють групу, що є особливо схильною до проявів професійного вигорання.

Професійне вигорання, як таке, є однією із форм професійної деформації, яка може значно впливати, як на роботу, так і на повсякденне життя, що, в значній мірі формує і рівень благополуччя людини загалом.

Прийнято вважати, що професійне вигорання частіше за все зустрічається в тих сферах, де присутня активна взаємодія із великою кількістю людей, мова йде про, так звані, соціальні професії. Це медицина, освіта, соціальна робота та правоохоронні органи.

Але, розглядаючи явище професійної деформації серед моряків, ми можемо говорити саме про фактор замкнутості та ізоляції, як один із ключових,

що сприяє розвитку емоційного виснаження, деперсоналізації та редукції особистих досягнень. Все це, у сукупності із особистісними характеристиками кожного моряка, його віку, умов роботи – розумової або фізичної, професійної ідентичності призводить і до формування неадаптивних видів копінг-поведінки.

Проведені дослідження показали, що однією із основних проблем, пов'язаних із якісним та екологічним функціонуванням моряків як в рейсах, так і в міжрейсові періоди, є мотивація до вибору професії. На сьогоднішній день реалії є такими, що люди обирають професію моряка не через готовність до жорстких умов проживання та праці, до взаємодії із мультинаціональним колективом та не через бажання побачити світ і вести, так званий, мандрівний спосіб життя, а лише через те, що вбачають можливість заробити відносно пристойні кошти, ігноруючи при цьому той факт, що ця професія тягне за собою дуже багато незручностей, що впливають як на життя самого працівника, так і на його родину та близьких. [6, с. 699].

На превеликий жаль, люди, що обирають море, керуючись лише бажанням заробити гроші, дуже часто мають невизначену або нав'язану кар'єрну ідентичність.

І це, звичайно, говорить і про наявність специфічних особистісних характеристик.

Також, моряки із невизначеною та нав'язаною кар'єрною ідентичністю частіше є представниками саме рядового складу, які мають справу саме із фізичним навантаженням.

Під час написання статті було проведено дослідження вираженості статусів кар'єрної ідентичності моряків далекого плавання у наступних групах:

- 1) моряки рядового складу у віці 30-35 років;
- 2) моряки офіцерського складу у віці 30-35 років;
- 3) моряки рядового складу у віці 40-45 років;
- 4) моряки офіцерського складу у віці 40-45 років.

Результати дослідження наведено на рисунку 1:

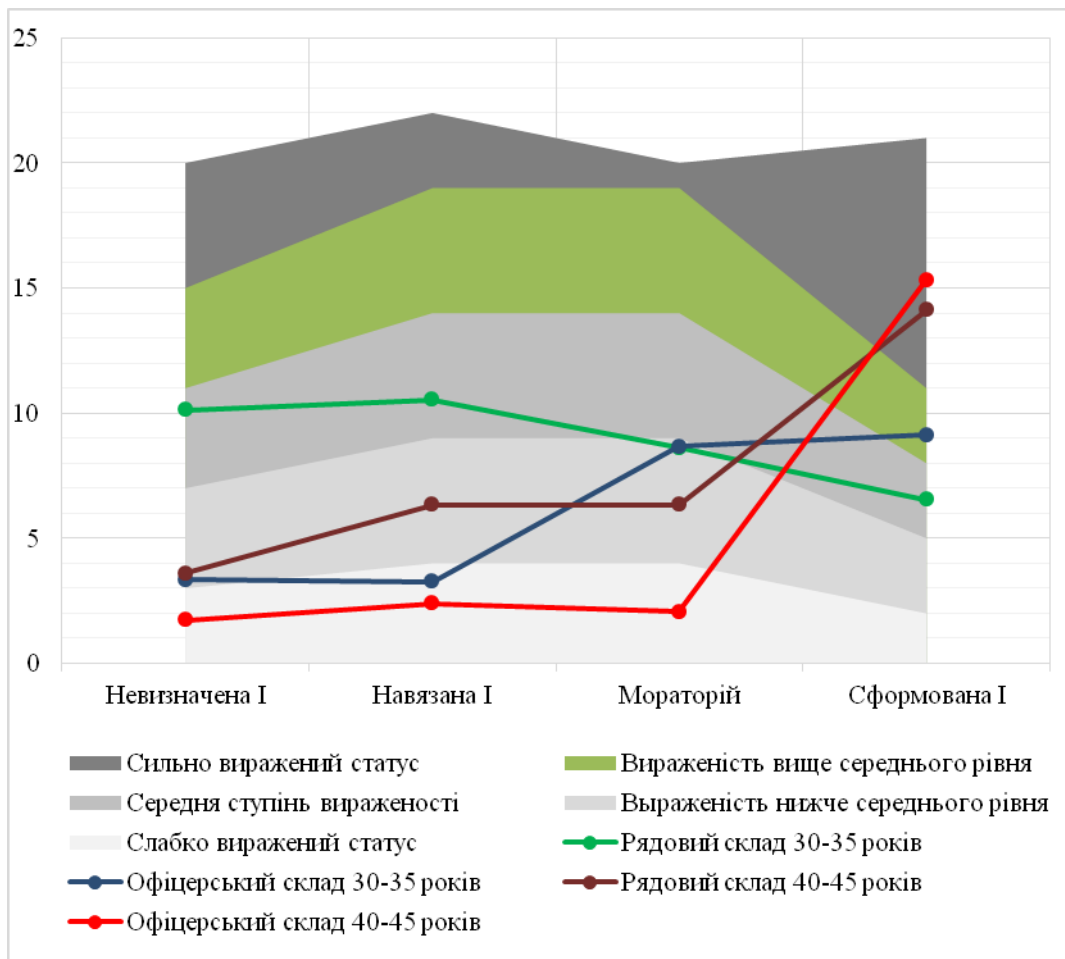

**Рис. 1. Виразність статусів кар'єрної ідентичності моряків далекого плавання за групами**

Таким чином, візуальний аналіз графіку виразності статусів кар'єрної ідентичності моряків далекого плавання за групами демонструє, що сформований тип ідентичності, який характеризується свідомим вибором кар'єрного розвитку та впевненістю щодо правильності прийнятого кар'єрного рішення має найвищу ступінь вираженості у групі офіцерів 40-45. Менш, але все ще сильно виражений сформований тип ідентичності у групі моряків рядового складу 40-45 років. Таким чином, можна зробити висновок про те, що більш дорослі моряки набагато більше впевнені у правильності обраного кар'єрного шляху. Найменше проявлена сформована ідентичність у групі моряків рядового складу 30-35 років – має середній ступінь вираженості. Варто зазначити, що жодна з груп моряків не проявила сформовану ідентичність на рівні нижче середнього.



Ми можемо говорити про те, що професійна ідентичність дуже часто є запорукою для формування та закріплення самоідентифікації. І саме тому, в результаті проведених досліджень ми можемо зробити висновок про те, що ступінь та форми прояву професійної деформації мають безпосередній зв'язок особливо з відчуттям свідомого вибору та реалізованості у професії.

Оскільки, одним з наслідків професійного вигорання є формування певних видів копінг-поведінки, було також проведено дослідження, результати якого наведено у графіку нижче:

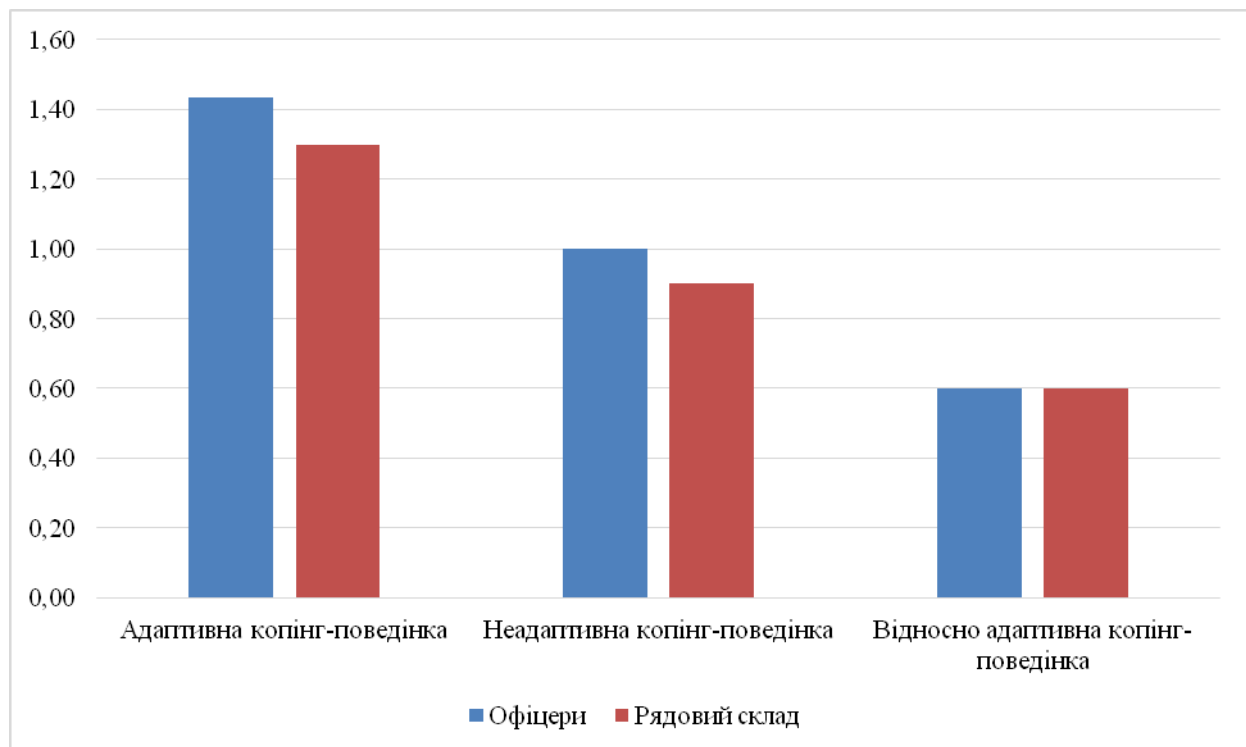

**Рис. 2. Копінг-поведінка моряків офіцерського та рядового складу**

Візуальний аналіз наведеного графіку дозволяє зробити висновок, що моряки офіцерського складу демонструють у середньому вищий рівень прояву як адаптивної так і неадаптивної копінг-поведінки ніж моряки рядового складу.

За допомогою кореляційного аналізу також було встановлено наявність зв'язків між виразністю особистісних рис (виміряних за опитувальником Р. Кеттелла) та показниками переважаючої копінгової поведінки. За допомогою коефіцієнту кореляції Спірмена було визначено значущі взаємозв'язки між виразністю особистісних рис та показниками переважаючої копінг-поведінки.

Значущі кореляційні зв'язки між показниками, що досліджуються наведені у табл. 1.

**Таблиця 1.**

**Значущі кореляційні зв'язки між особистісними рисами та показниками переважаючої копінг-поведінки моряків далекого плавання.**

|   | Адаптивна копінг-поведінка | Неадаптивна копінг-поведінка | Відносно адаптивна копінг-поведінка |
|---|----------------------------|------------------------------|-------------------------------------|
| Інтелект  | 298 <sup>*</sup>           |                              |                                     |
| Емоційна нестабільність-емоційна стабільність                 | 383 <sup>**</sup>          | -366 <sup>**</sup>           |                                     |
| Низька нормативність поведінки-висока нормативність поведінки | 288 <sup>*</sup>           | -383 <sup>**</sup>           |                                     |
| Спокій-тривожність  | -334 <sup>**</sup>         |                              | 263 <sup>*</sup>                    |
| Конформізм-нонконформізм                                      | 262 <sup>*</sup>           |                              |                                     |
| Низький самоконтроль-високий самоконтроль                     | 357 <sup>**</sup>          |                              |                                     |

Примітки. Тут і надалі: 1) N=60; 2) коми та нулі опущені; 3) \*\* - значущий кореляційний зв'язок на рівні  $p < 0,01$  (1% рівень значущості); \* - значущий кореляційний зв'язок на рівні  $p < 0,05$  (5% рівень значущості).

Таким чином, можна зробити висновок, що переважання адаптивної копінг-поведінки серед моряків, насамперед, пов'язане з такими рисами особистості як емоційна стабільність, спокій, високий самоконтроль (1% рівень значущості) та інтелект, високою нормативністю поведінки (відповідно до власних переконань) та нонконформізмом (5% рівень значущості).

Проведені дослідження показали, що на ступінь та інтенсивність проявів професійної деформації впливають, перш за все, особистісні характеристики моряків – чим більше виражена емоційна стабільність, спокій, високий самоконтроль, інтелект та нормативність поведінки, тим більшою є здатність до самоаналізу та саморефлексії, що, в свою чергу допомагає сформуванню та підтримати адаптивні форми копінг-поведінки. І саме наявність адекватних способів реагування та взаємодії із навколишнім середовищем допомагає

максимально знизити та відтермінувати прояви професійної деформації [8, с. 34].

При цьому встановлено, що моряки рядового складу демонструють вищий рівень емоційного виснаження та деперсоналізації ніж офіцери, що може пояснюватись нижчою вмотивованістю та здатністю опанувати свої негативні емоційні стани, а також меншою розвиненістю навичок міжособистих стосунків у рядового складу.

І найбільш значно на збільшення ризику емоційного вигорання впливають такі риси особистості як замкненість та стриманість, емоційна нестабільність, тривожність, низький рівень самоконтролю, боязкість, низька нормативність поведінки та покірність.

Ризик розвитку деперсоналізації як складової частини професійного вигорання найбільш значно пов'язаний з низьким самоконтролем, замкненістю, емоційною нестабільністю, тривожністю.

Розвиток редукції особистих досягнень найбільш характерний для осіб з проявленими замкненістю, емоційною нестабільністю, тривожністю, низькою нормативністю поведінки, покірністю, боязкістю.

Таким чином найбільший ризик розвитку професійного вигорання мають замкнені, емоційно нестабільні, тривожні та боязкі особи з низьким рівнем самоконтролю.

## СПИСОК ЛІТЕРАТУРИ

1. Jepsen J. R. Seafarer fatigue: a review of risk factors, consequences for seafarers' health and safety and options for mitigation / J. R. Jepsen, Z. Zhao, W. M. À. van Leeuwen // *International Maritime Health*. – 2015. – <sup>1</sup> 66 (2). – Д. 106–117. – DOI: 10.5603/IMH.2015.0024.

2. M. Jezewska, I. Leszczynska, B. Jaremin // *International maritime health*. – 2006. – 57 (1–4). – Д. 66–75.

3. Інформаційний лист МОЗ України. Спосіб діагностики клінічної специфіки і прогнозу перебігу алкогольної залежності у осіб з різним психотравматичним досвідом і рівнем психосоціального стресу / І.К. Сосін,

К.Д. Гапонов, О. Ю. Гончарова, М. В. Маркова. - № 249-2018, 4 с.

4. Зайцева Т. Г., Ходаковський В. Ф. Теорія і практика самоменеджменту психофізичних станів моряка з активізації людського ресурсу та подолання проблеми аварійності на флоті : монографія / Т. Г. Зайцева, В. Ф. Ходаковський; за ред. Т. Г.Зайцевої. – Херсон : Видавництво ХДМА, 2012. – 136 с.

5. Корольчук М. С. Психофізіологія працездатності корабельних спеціалістів в екстремальних умовах: дис. док. психол. наук.: спец. 19.00.02 «Психофізіологія» / М. С. Корольчук. – Київ: Інститут психології ім. Г. С. Костюка АПН України, 2003. – 45 с.

6. Косенко К.А. Рівень психосоціального стресу та стан психічного здоров'я у моряків далекого плавання / К.А. Косенко // Вісник Вінницького національного медичного університету. – 2019. – Т. 23, № 4. – С . 697 – 702.

7. Кузнєцов М. А. Вольова регуляція діяльності: основні закономірності, етапи, мехнізми / М. А. Кузнєцов // Вісник Харків. нац. пед. ун-ту. Сер. Психологія. – 2012 рік. – Вип. 43. Ч.І. – С. 110-128.

8. Михлюк Е. І. Аналітичний погляд на проблему формування професійно обумовлених акцентуацій характеру особистості. Проблеми екстремальної та кризової психології. 2019. № 9. С. 23-40.

9. Шерман М.І. Дослідження впливу особливостей морської праці на толерантність моряків міжнародних екіпажів. Молодий вчений. № 3 (30). Березень, 2016. С. 450–454

УДК 159.95.98: 316.6:316.356.2.

## ПАТОЛОГІЧНІ ДЕВІАЦІЇ В ЖІНОК ЯК НАСЛІДОК ВІРТУАЛЬНОЇ ГЕНДЕРНОЇ СПІВПРАЦІ У ВЕБ-КАМ СТРІП-ЧАТАХ

**Чиркова Тетяна Ігорівна**

Кандидат психологічних наук

Приватний психотерапевт, етнопсихолог

м. Київ, Україна

**Анотація.** У тезах до конференції представлено експертний аналіз одного з аспектів сучасної проблеми, яка констатується протягом останнього періоду часу набуття актуальності, віртуальної міжгендерної співпраці онлайн, а конкретніше – психологічних наслідків надання українськими жінками сексуалізованих послуг у веб-кам стріп-чатах онлайн. Подано огляд оцифрованих даних виведених особливостей порушень поведінкових характеристик, патологій, що утворюються у жінок внаслідок даного виду співпраці. Проведено ретельний огляд основних психологічних проблем, що виникають внаслідок цієї комунікації. А саме – психічних розладів, девіацій, різного роду залежностей. Детально проведено діагностичний аналіз. Визначено специфіку даних симптомів поведінки. Надані основні властивості категорії, яка схильна до ризиків потрапити у залежність від даної форми комунікацій.

Запропоновано профілактичне спостереження та побудова комунікації із даною категорією жінок. Виведені основні властивості симптомів та їх фіксування та запропоноване їх систематичне відстеження. Розписано, в чому саме полягає принцип поведінки цілої категорії жінок, мотиви даного заняття. Підрезюмовано основні правила та позиції формування анти-поведінки, в першу чергу, з позиції психологічної безпеки жінок, особливу увагу надано до пояснення першопричин задля профілактики залежності, контролю та перевірки, уточнення проблеми, виконання подальших завдань профілактики з метою протидії девіацій поведінки, що було спостережено у процесі

психологічної взаємодії під час експерименту. Зроблено спроби підвищення інтересу до проведення експериментів у розвитку питання виникнення нових форм залежності та девіацій у жінок внаслідок певного виду комунікацій та роботи, які, останніми роками, набувають все більшої актуальності через нові форми взаємодії у соціально-мережевому просторі. Активно виведено спробу створити профілактичний простір, який базується на аналізі та, безпосередньо, консультування, спрямоване на виявлення випадків залежності та девіантної поведінки в якості самого консультування та допомоги жінкам, особливо тим, хто опинився у складних ситуаціях через подібну діяльність.

Проведено роботу щодо систематизування теоретичних припущень та практичних експериментальних здобутків, які поступово систематизувалися у дослідженні та знаходили практичне застосування, що призводило до своєчасного виявлення залежностей та сукупних психологічних проблем із визначенням необхідності у приватному консультуванні. Доведено необхідність подальших досліджень, що сприятиме допомозі сучасним психологам-консультантам працювати у психологічному контексті та допомагати зберігати психічне здоров'я та стабільність у цілої гендерної категорії, навіть при ускладненнях.

Виявлено необхідність проаналізувати теоретичну підоснову та напрацювання з різних наукових точок зору на дане питання, і вивести чіткий перелік дій з розгляду процесів та етапів проведення безпосередньо більш глибоких подібних досліджень. В такому випадку, спостерігатиметься підвищення якості взаємодії у комунікаціях, зростатиме професійний рівень профілактичної роботи, а також – підвищення рівня якості консультування у наданні психологічної допомоги в цілому.

**Ключові слова:** залежність, девіація, веб-кам, міжособистісна комунікація, міжособистісні стосунки, віртуальна комунікація, чатування, віртуальна реальність, самоакцентуація, безпека комунікації, міжгендерне спілкування, емоційна залежність.

Проблема міжособистісної комунікації у соціальних мережах набула особливої актуальності у сучасних дослідженнях, та їй приділялося багато уваги, також, останнім часом, дослідники обирають напрямок вимірювання ефективності та створюють експериментальне поле на тлі розвитку на розповсюдження соціальних мереж для комунікації в онлайн-просторі. Деякі вчені навіть розробляли спроби досліджувати якість та порівняльні характеристики соціальних мереж, як засобів комунікації, але, треба зауважити, що досі не проводилися комплексні дослідження у такій проблемі, яка виявилася побічною або навіть дотичною у стосунках та взагалі міжгендерної комунікації, яку ми досліджували у попередніх наукових статтях на тему емоційної віртуальної залежності [6; с. 25].

Ця проблема буда винайдена шляхом вивчення гендерних міжособистісних стосунків онлайн з одного боку, а з іншого – на неї вказували комунікативні поведінкові розлади у жінок, які досліджувались, попередньо узгодивши, що вони приймають участь у експериментальній частині лонгітюдного досліджу на задану тему. В результаті було констатовано та представлено дані (безпосередньо їм) про фрустрацію, нервові розлади та девіація соціальної поведінки, що потребували допомоги психотерапевта, у деяких випадках навіть невідкладену.

Дана проблема була також виявлена у жінок у сталих, стабільних родин, де жінка не мала проблем із стосунками з чоловіком, які мали дітей, і навіть не зверталася по допомогу до психолога, щоб вирішити питання приватних стосунків, натомість маючи лише одну потребу – матеріальну реалізацію.

Однак, проблему виявляли чоловіки, батьки, оточуючі близькі, які зверталися до психолога за допомогою, щоб зрозуміти, які що саме за девіації поведінки відбуваються останнім часом із їх дружинами, дівчатами, доньками [7; с. 37].

Також проблему могли констатувати психологові молоді саме жінки, які зверталася по допомогу, їх свідомий відсоток, на початку, складав не більш 10%, оскільки саме даний вид надання послуг та час проведення у них,

міжгендерного віртуального характеру, спричинило гостру кризу у стосунках з оточуючими, деякі види залежності та впливало на якість життя, навчання, тож вже виникала вже постійна потреба розібратися у проблемі.

Після комплексного, лонгітюдного дослідження, в якому використовувалися різні види зворотнього зв'язку респонденток у кількості 70 осіб та в якому були використані методи опитування, спостереження, аналізу продуктів діяльності, було виявлено наступні особливості:

1. До 20% - підвищився рівень зловживання алкоголем. У досліджуваних жінок виникала гостра потреба працювати у веб-камі саме під дією алкоголю, а саме – легких алкогольних напоїв (пиво, слабоалкогольні тощо), особливо дані випадки за кількістю спостерігалися та констатувалися уночі, що викликало потім ту чи іншу форму залежності, яка потребувала підвищення норм вживання алкоголю та прогресувала у швидких темпах.

2. Усі 60% - мають асоціативні відхилення у несприйнятті побутових предметів або харчових предметів, що є причиною харчових розладів, та, відповідно, проблем зі здоров'ям. До прикладу можна навести відразу від ковбасної продукції певного типу, як асоціативний розлад їстівних звичок та викривленого сприйняття, як наслідок специфіки міжгендерної співпраці жінок з чоловіками у веб-кам стріп-чатах.

3. У 40% досліджуваних з вибірки - з'явилися проблеми з партнерами «в реалі». Після такого виду роботи виникає певний вид «профдеформації», після якої стає набагато важче сприймати свого партнера та з'являється так зване «викривлене» сприйняття. В деяких жінок внаслідок такого виду діяльності атрофується сексуальне бажання до свого партнера або відбувається різка зміна ставлення до нього. Також виникають депресивні стани, роздратованість, раптові агресивні викиди у комунікаціях та інші девіантні розлади у поведінці.

4. У 70% - сформовані перші ознаки стійкого звикання до «справи», тобто звикання від самого виду роботи, діяльності, комунікації з чоловіками такого роду. Також виникає чітка прив'язаність до такого роду діяльності за



гроші, що фактично формує віртуальну форму низької соціальної відповідальності та супутніх форм поведінки.

5. У 25% досліджуваних – констатується стійка адикція, яка є вже сформованою та з якою вже необхідно звертатися по структуровану та системну психотерапевтичну допомогу. При таких вихідних даних можемо констатувати, що навіть при інших фінансових умовах ці жінки в даній категорії не повернуться до нормальних професій та їх девіація без особистої психотерапевтичної допомоги буде тільки заглиблюватись.

Серед причин, за яких жінки та зовсім молоді дівчата починають залучатися до такого типу заробітку та загалом виду діяльності, наступні:

- Низький соціальний рівень сім'ї за походженням, вроджена схильність до девіації, як наслідок дитячих психотравм
- Відсутність матеріальної стабільності, регулярна втрата та довгий пошук роботи
- Фінансова залежність від партнера (батьків) та інших близьких людей та бажання позбутися залежності (мати свої гроші, багато грошей)
- Незадоволення кількістю отриманих грошей на основній роботі, зарплаті
- Студентський підробіток (тимчасова залученість)
- Загальна складна економічна ситуація у державі
- Самоакцентуваність межує з розладами психіки та іншими формами девіації

Серед глобально значущих та глибоких наслідків такого виду діяльності можна виділити наступні:

- Гінекологічні захворювання на фоні гормональних коливань, пов'язаних з діяльністю, що передбачає постійне сексуальне збудження
- Порушення гормонального фону на всіх рівнях
- Порушення сприйняття реальності, контакту з зовнішнім світом - «Момент роздвоєння психіки». Глибокий внутрішній конфлікт, де «як я можу цим займатися», але займається, фактор регулярного приниження,

відчуття себе у ролі тієї, кого споживають, тощо.

Таким чином було виявлено та констатовано, через вище зазначеної кількості респонденток, новий різновид форми емоційної психологічної девіації та емоційну залежність від самоакцентуаційно проявлених міжгендерних платформ.

Переважає більшість досліджуваних потребувала комплексної психологічної терапії або навіть реабілітації, після входження у вищеописаний кризовий стан.

Виникає реальна необхідність залучення великої кількості психологів у нашій державі на різні напрямки профілактичної роботи із жінками та чоловіками для терапії причинно-наслідкових зв'язків таких ситуації, та профілактики заради зміцнення і побудови соціальних стосунків. Також виникає необхідність створення умов для роботи психологів, які мають розроблювати алгоритми взаємодії із постраждалими від подібних видів залежності, розповсюджувати про це інформацію, проводити освітні заходи. На території України, проводити реабілітаційні заходи із жінками або чоловіками, які мають дану проблему у родині, але не знають, де знайти необхідну допомогу для її вирішення.

### **СПИСОК ВИКОРИСТАНИХ ДЖЕРЕЛ**

1. Bondarenko A. F., Fedko S. L. Socio-Cultural Competence of a Present-Day Counselor: Current Prospects and Future Challenges / A. F. Bondarenko, S. L. Fedko // Психолінгвістика. Психолінгвістика. Psycholinguistics: [зб. наук. праць ДВНЗ «Переяслав-Хмельницький державний педагогічний університет імені Григорія Сковороди». – Переяслав-Хмельницький: ФОП Домбровська Я. М., 2017. – Вип. 21(1). – 214 с.
2. Львовичкіна А.М. Етнопсихологія: навчальний посібник / А.М. Львовичкіна. – К.: МАУП, 2002. – 142 с.
3. Пезешкіян Н. Позитивна сімейна психотерапія / Н. Пезешкіян. – М., 1985. – М., 201 с.

4. Титаренко Т.М. Психологія життєвої кризи / Т.М. Титаренко. – К. : Агропромвидав України, 1998. – 348 с.
5. Ivey G. Pure Gold or Therapeutic Alloy? Some Issues Raised By The Conference “Change: Psychoanalytic Perspectives” // Psychology in society (PINS). – 1998. – №. 23. – P
6. Patterson C. H. Multicultural Counseling: From Diversity to Universality // Journal of Counseling and Development. – 1996. – № 74. – P. 227–231.
7. Singha D. Culture and Psychology: Perspective of Cross-Cultural Psychology // Psychology & Developing Society. – 2002. – Vol. 14, № 11. – P. 11-25.

# ЗАХИСНІ МЕХАНІЗМИ ПСИХІЧНОГО ЗАХИСТУ В ЮНАЦЬКОМУ ВІЦІ

**Шопша Миколай Миколайович**

к.п.н., доцент

**Норець Єлизавета Олександрівна**

Студент

Міжрегіональна Академія управління персоналом  
м. Київ , Україна

**Анотація.** У статті розглянуто захисні механізми психіки в юнацькому віці. Емпірично визначено, які саме механізми психологічного захисту використовуються найчастіше та їх прояв в тривожності та конфліктних ситуаціях. Обґрунтовано негативний вплив надмірного використання захисних механізмів психіки.

**Ключові слова:** захисні механізми психіки, психологічний захист, витіснення, регресія заміщення, відкидання, проекція, компенсація, гіперкомпенсація, раціоналізація, тривожність, конфлікт.

**Вступ.** Тема захисних механізмів особливо актуальна в сучасному світі, де стресові, невизначені та складні ситуації стали невід'ємною частиною повсякденного життя нашого дня. Розуміти та вміти використовувати механізми адаптивного захисту, які допомагають підтримувати психічне здоров'я, покращувати якість життя та ефективно адаптуватися до навколишнього середовища. Дослідження механізмів психологічного захисту також сприяє розумінню психологічних розладів, таких як тривога, депресія, розлади особистості та інших, і допомагає розробити психотерапевтичні підходи до ефективного лікування та підтримки тих, хто стикається з цими проблемами.

Тому дослідження психічних захисних механізмів має не тільки важливий науковий і практичний аспекти, а й є актуальною темою для всіх, хто бажає

зрозуміти себе і своє психічне здоров'я.

**Мета дослідження.** Емпірично дослідити різні захисні механізми, та їх використання в різних ситуаціях.

**Матеріали та методи дослідження.** Для наших дослідницьких цілей, необхідно було використати комплекс методів емпіричного дослідження. Вивчення захисних механізмів психіки за допомогою наступних методик: тест Плутчика, Каллермана, Конте “Діагностика механізмів психологічного захисту”; тест Спілберга і Ханіна “Методика дослідження психологічного феномена тривожності”; тест Кеннета Томаса “Типи поведінки в конфлікті”.

В дослідженні приймали участь 22 особи юнацького віку.

Тест Плутчика, Каллермана, Конте “Діагностика механізмів психологічного захисту” – тест базується на концепції Плутчика про існування основних психологічних захистів, таких як відсторонення, раціоналізація, проєкція, заміщення, регресія тощо. Тест складається із серії запитань або тверджень, на які особа повинна відповісти, щоб визначити, як часто вона використовує певну стратегію. За допомогою цього тесту можна з'ясувати, які механізми психологічного захисту активуються в людини в різних ситуаціях і наскільки вони ефективні в забезпеченні психічного здоров'я. Отримані результати наведені в (табл. 1.1).

**Таблиця 1.1**

**Діагностика захисних механізмів психіки**

| № з/п | Назви захистів   | Кількість осіб (22) | У відсотках (%) |
|-------|------------------|---------------------|-----------------|
| 1     | Витіснення       | 3                   | 13.6            |
| 2     | Регресія         | 3                   | 13.6            |
| 3     | Заміщення        | 1                   | 4.5             |
| 4     | Відкидання       | 2                   | 9.1             |
| 5     | Проєкція         | 1                   | 4.5             |
| 6     | Компенсація      | 4                   | 18.2            |
| 7     | Гіперкомпенсація | 2                   | 9.1             |
| 8     | Раціоналізація   | 6                   | 27.3            |

По результатам проведеного дослідження раціоналізація є

найпопулярнішим механізмом серед опитувальників, рівень використання якого становить (27,3%). Це говорить про те, що люди шукають логічних пояснень для виправдання своїх дій і думок.

Компенсація також вважається досить поширеним механізмом, рівень використання якої складає (18,2%). Це свідчить про те, що люди намагаються компенсувати свої недоліки, розвиваючи сильні сторони або досягаючи успіху в інших сферах.

Витіснення, регресія та відмова є менш поширеними механізмами, з використанням (13,6%) кожного. Може виявитися, що лише деякі люди використовують ці механізми, щоб уникнути неприємних думок, почуттів або поведінки.

Заміщення, проекція та гіперкомпенсація є найменш поширеними механізмами, з використанням (9,1% і 4,5%) кожного. Це може означати, що лише деякі люди використовують ці механізми для заміни неприйнятних або надмірно компенсованих аспектів. За даними результатів можна стверджувати, що кожна людина має власний спосіб боротьби зі стресом та емоціями, і механізми, які використовуються, можуть відрізнитися залежно від індивідуальних особливостей, життєвого досвіду, контексту та ситуації.

Тест Спілберга і Ханіна “Методика дослідження психологічного феномена тривожності” – метод Спілберга-Ханіна є важливим інструментом у психологічних дослідженнях і клінічній практиці. Він надає кількісні дані про рівні тривоги, які можна використовувати для порівняння результатів, вивчення зв'язків з іншими психологічними змінними або оцінки ефективності програм втручання.

Поєднання тесту Спілберга-Ханіна з дослідженням механізмів психологічного захисту можна розглядати шляхом визначення того, як людина реагує на стресові ситуації та конкретних механізмів, які вона використовує. Використовується для подолання тривоги. Наприклад, за результатами тесту можна проаналізувати, як людина реагує на стрес і чи використовує вона певні

захисні механізми для зниження рівня тривожності. Отримані результати наведені в (табл. 1.2).

**Таблиця 1.2**

**Діагностика феномена тривожності**

| № з/п | Рівень тривожності      | Кількість осіб (22) | У відсотках (%) |
|-------|-------------------------|---------------------|-----------------|
| 1     | Відсутність тривожності | 5                   | 22.7            |
| 2     | Помірна тривожність     | 12                  | 54.5            |
| 3     | Виражена тривожність    | 5                   | 22.7            |

По результатам проведеного дослідження близько половини досліджуваних людей (54,5%) повідомили про помірний рівень тривоги. Може виявитися, що ці люди можуть час від часу відчувати тривогу, але це не є для них надмірним або набридливим.

Значна кількість опитуваних (22,7%) мала виражену тривожність. Це може означати, що ці люди часто відчують тривогу в різних аспектах свого життя і можуть бути більш сприйнятливими до стресу та реакцій тривоги.

Інша частина досліджуваних (22,7%) продемонструвала відсутність тривожності. Це може вказувати на їх здатність ефективно справлятися зі стресом і тривогою, або вони перебувають у тимчасовому стані, коли тривога для них не проблема.

Загалом результати тесту на тривожність показують, що між суб'єктами існують різні рівні тривожності, тому й використання захисних механізмів є різноманітним під час тривожного стану.

Тест Кеннета Томаса “Типи поведінки в конфлікті” – тест Кеннета Томаса є інструментом виявлення та оцінки типових стратегій поведінки людини в конфліктних ситуаціях.

Цей тест має на меті визначити та класифікувати п'ять основних типів конфліктної поведінки, яка може вплинути на те, як ви взаємодієте з іншими.

Механізми захисту і типи поведінки в конфліктних ситуаціях можуть бути взаємопов'язані, оскільки обидва аспекти впливають на те, як людина реагує на стресові ситуації. Отримані результати наведені в (табл. 1.3).

Таблиця 1.3

## Діагностика поведінки в конфліктні ситуації

| № з/п | Тип поведінок      | Кількість осіб (22) | У відсотках (%) |
|-------|--------------------|---------------------|-----------------|
| 1     | Конкурентний тип   | 4                   | 18.18           |
| 2     | Колаборативний тип | 5                   | 22.73           |
| 3     | Компромісний тип   | 6                   | 27.27           |
| 4     | Уникнення          | 5                   | 22.73           |
| 5     | Акомодація         | 2                   | 9.09            |

По результатам проведеного дослідження конкурентна поведінка спостерігалася у 4 осіб (18,18%). Люди з таким типом конфронтаційної поведінки схильні до конфронтації, змагальності та захисту власних інтересів і потреб.

Колаборативна поведінка спостерігалася у 5 осіб (22,73%). Люди з таким типом конфронтаційної поведінки прагнуть до співпраці, пошуку взаємовигідних рішень, розуміння та задоволення потреб усіх сторін.

Компромісна поведінка спостерігалася у 6 осіб (27,27%). Люди з таким типом конфліктної поведінки налаштовані на пошук компромісів і вирішення конфліктів шляхом взаємних поступок і угод.

Уникнення спостерігалася у 5 осіб (22,73%). Люди з таким типом конфліктної поведінки намагаються уникати прямої конфронтації, уникати конфліктних ситуацій, підтримувати мир і злагоду.

Тип поведінки акомодації спостерігався у 2 осіб (9,09%). Люди з таким типом конфронтаційної поведінки готові йти на компроміс, а потім втручатися, зустрічаючись з іншими сторонами.

Таким чином, результати тестування показують, що найпоширенішими типами конфронтаційної поведінки серед досліджуваних є компромісний тип (27,27%) і тип співпраці (22,73%), що свідчить про високий рівень здатності працювати разом для пошуку взаємовигідних рішень. Особистість і захисні механізми людини можуть впливати на поведінку в конфліктних ситуаціях.

Надмірне використання механізмів психологічного захисту в юнацькому



віці може обмежити вибір ефективних стратегій вирішення проблем, що може вплинути на здатність адаптуватися до викликів і процвітати. Крім того, це може призвести до погіршення міжособистісних стосунків, оскільки надмірне використання захисних механізмів може створювати перешкоди для спілкування та взаєморозуміння з оточенням, школою, ускладнюючи взаємодію та підтримку.

### **Висновки.**

Захисні механізми психіки - це психологічні стратегії, які людина використовує для зменшення психологічного дискомфорту, управління стресовими ситуаціями та забезпечення адаптації до життєвих викликів. Це вивчається в багатьох наукових галузях, включаючи психіатрію та нейронауку.

За даними емпіричних досліджень виявлено, що використання механізмів психічного захисту повністю залежить від ситуації та стресового стану індивіда.

За даними тестування Плутчика, Каллермана, Конте “Діагностика механізмів психологічного захисту” визначено, що раціоналізація є найпопулярнішим механізмом серед опитувальників, рівень використання якого становить (27,3%). Це говорить про те, що люди шукають логічних пояснень для виправдання своїх дій і думок.

За даними тестування Спілберга і Ханіна “Методика дослідження психологічного феномена тривожності” визначено, що близько половини досліджуваних людей (54,5%) повідомили про помірний рівень тривоги. Може виявитися, що ці люди можуть час від часу відчувати тривогу, але це не є для них надмірним або набридливим.

За даними тестування Кеннета Томаса “Типи поведінки в конфлікті” визначено, що найбільша кількість опитуваних обрала компромісну поведінку, яка спостерігалася у 6 осіб (27,27%). Люди з таким типом конфліктної поведінки налаштовані на пошук компромісів і вирішення конфліктів шляхом взаємних поступок і угод.

Надмірне використання психічних захисних механізмів у юнацькому віці, може обмежити діапазон стратегій вирішення проблем і призвести до

погіршення міжособистісних стосунків.

### ЛІТЕРАТУРА

1. Бассін Ф. В. Про «силі Я» і «психологічного захисту» / Бассін Ф. В. – К. : Свічадо, 1969 – 97с.
2. Фрейд А. Его та захисні механізми / Фрейд А. – М. : Педагогіка-Прес, 1993 – 68 с.
3. Шулдик, Г.О. Механізми психологічних захистів у студентів / Г.О.Шулдик . Науковий вісник Херсонського державного університету. Серія «Психологічні науки», 2017.Випуск 2.Т.2. – С.127-131.
4. Прихожан А.М. Причини, профілактика і подолання тривожності. // Психологічна наука та профілактика. 1998, №2, с.11-17
5. Коберник Л.О. Психологія прояву конфліктних форм поведінки в студентському віці / Л.О.Коберник / Практична психологія в системі вищої освіти: теорія, результати досліджень, технології: монографія / За ред.проф.Н.І.Пов'якел. – К.: НПУ імені М.П.Драгоманова, 2009 – С. 232 – 240.

# SOCIOLOGICAL SCIENCES

УДК 364

## СОЦІАЛЬНИЙ ЗАХИСТ ОСІБ З ІНВАЛІДНІСТЮ В УМОВАХ ВІЙНИ

**Павлюк Тетяна Іванівна**

к.е.н., доцент

**Кузнєцова Луїза Олегівна**

Студентка

Вінницького торговельно-економічного інституту ДТЕУ  
м. Вінниця, Україна

**Анотація:** Ця стаття присвячена проблемам і потребам людей з інвалідністю в умовах війни. З'ясовано, що особи з інвалідністю потребують особливої уваги та надання висококваліфікованої соціальної підтримки з боку фахівців із соціальної роботи для їхньої соціальної адаптації та інтеграції в суспільство. Визначено основні напрями соціальної роботи з особами з інвалідністю та виявлено найбільш ефективні форми і методи роботи з цією цільовою групою. Повномасштабне вторгнення актуалізувало потребу швидко змінюватися та ухвалювати правильні рішення в системі публічного управління. Особливо в сфері соціального захисту громадян важливо досягати високого рівня оперативності, адаптивності, гнучкості та ефективності в умовах непевності та воєнних дій, забезпечити стабільність та підтримку для населення, що страждає від війни. В умовах повномасштабного вторгнення питання та проблеми людей з інвалідністю значно загострилися, ускладнилися, що вимагає посиленої уваги держави та суспільства до перегляду підходів до публічної політики у цій сфері.

**Ключові слова:** інвалідність, соціальний захист людей з інвалідністю, законодавче забезпечення соціального захисту, соціальна робота, соціальна адаптація, фахівці із соціальної роботи.

На сьогодні в Україні спостерігається стійка тенденція до зростання кількості осіб з інвалідністю, що є наслідком складної екологічної, політичної та військової ситуації. За даними Міністерства соціальної політики України, з моменту повномасштабного вторгнення росії кількість українців з інвалідністю зросла на 300 тисяч.

Якщо раніше в країні проживало 2,7 мільйона осіб з інвалідністю, то тепер цей показник досяг 3 мільйонів. Проте, ця цифра продовжує зростати внаслідок активних бойових дій. Особи з інвалідністю потребують особливої уваги з боку фахівців соціальної сфери та якісної соціальної допомоги для їхньої адаптації та інтеграції в суспільство.

Протягом років незалежності в Україні чисельність людей з особливими потребами майже подвоїлася, і на початок 2022 року становила 2,726 млн осіб. Серед них було 207,2 тис. осіб з I групою інвалідності, 886,7 тис. — з II групою, 1,4697 млн — з III групою, а також 162,2 тис. дітей з інвалідністю. Кількість осіб з інвалідністю під час війни, що триває з 2014 року, зросла в кілька разів. Через воєнні дії та постійні обстріли цивільних об'єктів з боку російського агресора значно збільшилася кількість осіб, які отримали поранення, що призвело до інвалідності (включаючи важкі форми).

Також зросла кількість людей, які перенесли ампутацію кінцівок, як серед мирних мешканців (у тому числі дітей), так і серед захисників України. Наразі до осіб з інвалідністю відносять:

- учасників АТО та/або ООС, осіб з інвалідністю внаслідок війни,
- осіб з інвалідністю від загальних захворювань,
- осіб з інвалідністю з дитинства,
- дітей з інвалідністю,
- осіб з інвалідністю внаслідок аварії на ЧАЕС,
- дітей до 18 років з вадами слуху, зору, опорно-рухового апарату,
- осіб з інвалідністю внаслідок нещасних випадків не виробничого характеру,
- осіб похилого віку та інших.

У Законі України «Про основи соціальної захищеності осіб з інвалідністю в Україні» зазначається, що «особа з інвалідністю» – це людина з постійними порушеннями функцій організму, які можуть обмежувати її життєдіяльність у взаємодії з навколишнім середовищем.

У зв'язку з цим держава зобов'язана створити умови для реалізації її прав на рівні з іншими громадянами та забезпечити соціальний захист. [1].

Згідно з Законом України «Про реабілітацію осіб з інвалідністю в Україні», основними причинами інвалідності є: інвалідність, що виникла в дитинстві; загальні захворювання; нещасні випадки на виробництві (трудові каліцтва чи інші ушкодження здоров'я); професійні захворювання, пов'язані з трудовою діяльністю; а також поранення, контузії, каліцтва та інші хвороби. [2].

Вивчаючи потреби та проблеми людей з інвалідністю, слід зазначити, що ця група отримувачів соціальних послуг стикається з такими особливостями та викликами, як: труднощі у спілкуванні та встановленні контактів з іншими; відчуття самотності; низький рівень соціальної адаптації та інтеграції в суспільство; порушення емоційно-вольової сфери; складнощі у вираженні емоцій і почуттів; знижена пізнавальна активність; труднощі в опануванні знань, навичок та соціально важливих компетенцій; погана концентрація уваги; низька самооцінка; швидка втомлюваність; а також проблеми, пов'язані з типом і ступенем інвалідності.

У статті 2 Закону України «Про основи соціальної захищеності осіб з інвалідністю» зазначається, що «особою з інвалідністю є людина зі стійким порушенням функцій організму, яке, у взаємодії з навколишнім середовищем, може обмежувати її життєдіяльність, і держава зобов'язана створити умови для реалізації її прав на рівні з іншими громадянами та забезпечити соціальний захист».

Суть цього визначення полягає в тому, щоб спочатку сприймати людину як особистість, а вже потім враховувати її інвалідність, хворобу чи соціальний статус. Сьогодні найкоректнішим є використання термінів «людина з

інвалідністю» або «особа з інвалідністю». Такий підхід базується на тристоронній моделі розуміння інвалідності — «соціальної», «медичної» та «ментальної», кожна з яких пропонує свій погляд на це поняття.

Згідно зі стандартами, що стосуються поняття «інвалідність», Всесвітня організація охорони здоров'я у своїй Міжнародній класифікації функціонування, обмежень життєдіяльності та здоров'я бере до уваги соціальні аспекти інвалідності, не обмежуючись її розглядом як суто «медичної» або «біологічної» дисфункції. ВООЗ визначає два основні поняття таким чином:

«Порушення — це будь-яка втрата або аномалія психологічної, фізіологічної функції чи структури тіла, наприклад, параліч або втрата зору.

Інвалідність – це будь-яке обмеження або недостатність (внаслідок порушення) здатності виконувати діяльність у звичний для людини спосіб або в межах, що вважаються нормальними.» [3].

Українські науковці М. Лехолетова та С. Сапіга підкреслюють, що особи з інвалідністю під час війни стикаються з такими проблемами: складнощі під час евакуації з небезпечних зон бойових дій та забезпечення власної безпеки; пошкодження або втрата технічних засобів мобільності (наприклад, тростин, інвалідних візків, милиць) під час евакуації; нестача або обмежений доступ до реабілітаційних засобів та засобів для мобільності; почуття соціальної ізоляції та обмежені можливості для спілкування і вирішення життєвих кризових ситуацій; неможливість оперативно отримувати інформацію про початок чи завершення повітряної тривоги; труднощі з доступом до укриттів; нестача контактів із близькими; складна соціальна адаптація на новому місці проживання. [5, с. 279].

З огляду на вищезазначене, особи з інвалідністю потребують забезпечення безпеки, захисту їхніх прав і можливостей, вільного доступу до установ та соціальних послуг, підтримки психоемоційного стану, а також розвитку пізнавальних процесів, творчого потенціалу та важливих соціальних навичок, необхідних для адаптації та інтеграції.

Основними формами та методами роботи фахівців із соціальної роботи з

особами з інвалідністю є: оцінка потреб цієї групи отримувачів соціальних послуг; індивідуальне та групове психологічне й соціально-педагогічне консультування; проведення тренінгів і спеціалізованих клубів за інтересами; творчі, арт-терапевтичні та кулінарні заняття; заходи, спрямовані на розвиток «soft skills», соціальної компетентності та основних життєвих навичок; освітні та профорієнтаційні програми; групи самопомоги; екскурсії [6].

Отже, діяльність фахівців із соціальної роботи з цією групою отримувачів соціальних послуг в умовах повномасштабного вторгнення повинна включати виявлення проблем і потреб осіб з інвалідністю; забезпечення їхньої безпеки та захисту прав і інтересів; подолання психологічних та соціально-педагогічних труднощів; розвиток пізнавальних процесів, інтересів та необхідних для життя навичок; формування самостійності й мотивації; поліпшення комунікативних навичок; вирішення соціальних проблем; розвиток інтелектуального та професійного потенціалу; інтеграцію осіб з інвалідністю в суспільство; а також забезпечення їхньої адаптації та реабілітації.

### СПИСОК ЛІТЕРАТУРИ:

1. Про основи соціальної захищеності осіб з інвалідністю в Україні : Закон України від 21.03.1991 р. № 875-XII : станом на 1 січ. 2024 р. URL: <https://zakon.rada.gov.ua/laws/show/875-12#Text> (дата звернення: 11.04.2024).
2. Про реабілітацію осіб з інвалідністю в Україні : Закон України від 06.10.2005 р. № 2961-IV : станом на 1 січ. 2024 р. URL: <https://zakon.rada.gov.ua/laws/show/2961-15#Text> (дата звернення: 12.04.2024).
3. Конвенція ООН «Про права осіб з інвалідністю», 2009 URL: [https://zakon.rada.gov.ua/laws/show/995\\_g71#Text](https://zakon.rada.gov.ua/laws/show/995_g71#Text) (дата звернення: 19.06.2023)
4. Офіційний сайт Державної служби статистики України. URL: <https://www.ukrstat.gov.ua/>
5. Актуальні питання соціальної роботи : навч. посіб. / О.М. Денисюк та ін. ; ред.: О.В. Епель, Т.Л. Лях, І.В. Силантьєва. Київ, Ужгород : РІК-У, 2023. 424 с

6. Гончарук К., Павлюк Т.. «Соціальний захист людей з інвалідністю з дитинства та дітей з інвалідністю» Technologies and strategies for the implementation of scientific achievements: IV International Scientific and Theoretical Conference (10.11.2023, Stockholm, Kingdom of Sweden) (дата звернення: 12.09.2024).



## МОНІТОРИНГ СОЦІАЛЬНОГО ЗАБЕЗПЕЧЕННЯ БЕЗРОБІТНИХ В УКРАЇНІ

**Павлюк Тетяна Іванівна,**

к.е.н., доцент

**Куца Оксана Олександрівна**

Студент

Вінницького торговельно-економічного інституту ДТЕУ  
м. Вінниця, Україна

**Анотація:** Стаття присвячена аналізу моніторингу соціальної підтримки безробітних в Україні, зокрема оцінюючи наявні програми допомоги та їх ефективність. В даній статті досліджуються законодавчі ініціативи, соціальні виплати, а також вплив економічних умов на рівень безробіття. Особливу увагу приділено методам оцінки потреб безробітних і виявленню недоліків у системі соціального забезпечення.

**Ключові слова:** Безробітні, соціальні виплати, соціальне забезпечення, програми підтримки, нормативно-правова база.

Безробіття — це соціально-економічний стан, коли частина працездатного населення не має роботи та активно її шукає. Таке явище може виникати через економічні кризи, зміни в структурі економіки, сезонні коливання та інші чинники. Безробіття призводить до суттєвих негативних наслідків, таких як зниження життєвого рівня, зростання соціальної напруги та негативний вплив на економічний розвиток держави.

Безробітним вважається особа у віці від 15 до 70 років, яка не має роботи і, відповідно, не отримує заробітку або інших легальних доходів для забезпечення свого існування. Водночас така особа готова та здатна почати працювати, відповідно до визначення, наведеного у Законі України "Про зайнятість населення" [4].

Проблема безробіття є об'єктом дослідження багатьох українських науковців, серед них: С. Бандура, І. Бондар, І. Давидова, Д. Богиня, Г. Волинський, В. Геєць, В. Герасимчук, О. Грішнова, С. Дзюба, С. Дорогунцов, С. Кузнєцова, Є. Лібанова, Ю. Маршавін, Я. Міклош, С. Мочерний, В. Скульська, А. Чухно, І. Моцін та інші. Актуальність цього дослідження підтверджується публікаціями та науковими працями провідних закордонних вчених. Окремі аспекти безробіття, його причини та способи регулювання вивчали Дж. Акерлоф, Л. Гроган, П. Дайамонд, Джекман, Дж. М. Кейнс, Т. Мальтус, К. Маркс, Д. Рікардо, А. Пігу, М. Фрідмен, А. Сміт, Д. Хікс та інші.

Безробіття визначається кількістю осіб, які не мають роботи, і загальним рівнем безробіття в суспільстві. Аналізуючи цю соціальну проблему, важливо враховувати наступні критерії:

- стать (особливо жінок як вразливу групу);
- вік (зокрема молодь та осіб передпенсійного віку);
- соціально-професійні групи (робітники, інженери, вчителі, медичні працівники, службовці тощо);
- рівень освіти;
- кваліфікаційні характеристики;
- матеріальний стан і рівень доходів;
- причини та мотиви звільнення з роботи. [1].

Статус безробітного можуть отримати:

- особи працездатного віку, які ще не досягли пенсійного віку (за загальними умовами, на пільгових засадах або за вислугу років), не мають доходів або заробітку згідно з чинним законодавством і готові приступити до роботи;

- особа з інвалідністю, яка не досягла пенсійного віку, визначеного статтею 26 Закону України "Про загальнообов'язкове державне пенсійне страхування", і отримує пенсію по інвалідності або соціальну допомогу згідно з нормами законодавства України "Про державну соціальну допомогу особам з інвалідністю з дитинства та дітям з інвалідністю" і "Про державну соціальну

допомогу особам, які не мають права на пенсію та особам з інвалідністю";

- особа, яка не досягла 16 років, але має трудовий досвід і була звільнена через зміни в організації виробництва, зокрема закриття або перепрофілювання підприємств, а також скорочення штату працівників;

- саодикий батько або мати, яка виховує дитину з інвалідністю, а також один із батьків, прийомні батьки, батьки-вихователі у дитячому будинку сімейного типу, усиновителі, опікуни чи піклувальники дитини з інвалідністю підгрупи А, які мають право на надбавку на догляд відповідно до Закону України "Про державну соціальну допомогу особам з інвалідністю з дитинства та дітям з інвалідністю" [5].

Статус безробітного надається зазначеним особам за їхньою особистою заявою (включно з заявами, поданими через електронну ідентифікацію) у разі відсутності підходящої роботи з першого дня реєстрації в територіальних органах, відповідальних за реалізацію державної політики в сфері зайнятості та трудової міграції (Державний центр зайнятості). Це може здійснюватися незалежно від зареєстрованого місця проживання чи перебування особи (стаття 43 Закону України "Про зайнятість населення").

Допомога по безробіттю надається громадянам України, які отримали статус безробітного, і призначається центрами зайнятості з восьмого дня після реєстрації на основі особистої заяви установленого зразка. У період воєнного стану допомога призначається з першого дня отримання статусу безробітного. Заявник може подати заявку на допомогу, заповнивши онлайн-форму на Порталі Дія.

У період воєнного стану в Україні введено спеціальні правила для нарахування допомоги по безробіттю, які регулюються Законом України "Про загальнообов'язкове державне соціальне страхування на випадок безробіття". Розрахунок виплат враховує страховий стаж, підстави звільнення та рівень заробітної плати до звільнення. Страховий стаж обчислюється в місяцях і підтверджується сплатою Єдиного соціального внеску (ЄСВ), перевірити його можна на сайті Пенсійного фонду України.

Якщо страховий стаж перевищує 7 місяців, розмір виплати визначається на основі середньої заробітної плати за шість місяців до звільнення:

- до 2 років стажу – 50% від середньої заробітної плати;
- від 2 до 6 років – 55%;
- від 6 до 12 років – 60%;
- понад 18 років – 70%.

У 2024 році максимальний розмір допомоги по безробіттю не може бути вищим за мінімальну заробітну плату, що складає 7100 грн.

Допомога по безробіттю надається протягом 90 календарних днів. Для людей передпенсійного віку (58-59 років) цей період може бути продовжено до 360 днів. У разі тривалішої виплати, її розмір зменшується:

- перші 90 днів – 100% від призначеної суми;
- наступні 90 днів – 80%;
- з 180 до 360 дня – 70%. [3].

**Таблиця 1**

**Кількість зареєстрованих безробітних в Україні на 2024 рік [2]**

| <b>Кількість зареєстрованих безробітних в Україні в 2024 р.</b> |                                   |
|---|-----------------------------------|
| <b>2024 рік</b>   | <b>Зареєстрованих безробітних</b> |
| січень  | 101,4 тисяч осіб                  |
| лютий   | 109,8 тисяч осіб                  |
| березень  | 118,5 тисяч осіб                  |
| квітень   | 121,2 тисяч осіб                  |
| травень   | 115,8 тисяч осіб                  |
| червень   | 110,7 тисяч осіб                  |
| липень  | 106,7 тисяч осіб                  |

Виплати по безробіттю призначаються центром зайнятості на восьмий день після отримання статусу безробітного. Вони перераховуються на спеціальний соціальний рахунок, який можна відкрити в державних банках, таких як Ощадбанк або ПриватБанк. Після відкриття рахунку необхідно протягом 10 днів надати реквізити до центру зайнятості, зробивши це особисто або через електронну реєстрацію.

Ці виплати також враховуються в страховий стаж, що вплине на

розрахунок майбутньої пенсії.

Розмір виплат залежить від кількох чинників: тривалості страхового стажу, причин звільнення (наприклад, за власним бажанням, за угодою сторін або внаслідок скорочення штату) та рівня заробітної плати, яку особа отримувала до звільнення.

Виплата допомоги зупиняється у разі завершення терміну виплат або скасування реєстрації безробітного, згідно зі статтею 45 Закону України «Про зайнятість населення».

Грошові виплати безробітним становлять:

- для застрахованих осіб зі стажем понад сім місяців 2500 гривень;
- для тих, хто має менший стаж або був звільнений за порушення 1500 гривень;
- максимальний розмір допомоги по безробіттю 7100 гривень.

Попит на робочу силу у 2024 році продовжує зростати, в той час як пропозиція залишається обмеженою через міграцію за кордон, мобілізацію, потребу в адаптації внутрішньо переміщених осіб (ВПО) та зростання диспропорцій на ринку праці. Швидке зростання попиту на працівників на фоні обмеженої пропозиції призвело до зниження рівня безробіття.

Національний Банк України передбачає, що у 2025–2026 роках рівень безробіття зменшиться до 10–12%, також реальні доходи громадян у цьому році, враховуючи інфляцію, зростуть на 8,1%, а в наступні два роки — на 6,5% та 3% відповідно.

483,2 тисячі громадян України мали статус безробітного протягом 2023 року, і лише 323,6 тисяч людей отримали допомогу з безробіття [3].

96 120 осіб налічувалося на 1 січня 2024 року в Україні з офіційним статусом безробітного, у порівнянні з 186 508 особами на 1 січня 2023 року.

72 031 особи (74,9%) становлять зареєстрованих безробітних жінок, тоді як чоловіків у цій категорії налічується 24 089 (25,1%).

Отже, безробіття є складним соціально-економічним явищем, що впливає на життя окремих людей і суспільства в цілому. Воно може виникати внаслідок

економічних спадів, структурних змін на ринку праці або недостатньої кваліфікації працівників [6]. Високий рівень безробіття призводить до падіння життєвого рівня, зростання соціальної напруги та економічної нестабільності. Ефективними заходами для його зниження є поліпшення системи освіти, підтримка підприємництва та програми перекваліфікації, які можуть сприяти зменшенню безробіття і стимулюванню економічного зростання.

### **СПИСОК ЛІТЕРАТУРИ:**

1. Безробіття як соціально-економічна проблема та шляхи її вирішення  
URL: <http://surl.li/pumxeh>
2. Кількість зареєстрованих безробітних URL: <http://surl.li/ezztcv>
3. Кому надають допомогу по безробіттю в Україні і які суми платять  
URL: <http://surl.li/tfspam>
4. Реєстрація центром зайнятості безробітних осіб, які звертаються за сприянням у працевлаштуванні URL: <http://surl.li/kvbtrh>
5. Умови призначення, тривалість та розмір виплати допомоги по безробіттю URL: <http://surl.li/yqudla>
6. Павлюк Т.І., Вакулюк О.А. Безробіття та шляхи його вирішення. Економічні студії. 2019. Вип. 4(26). С. 124-127

**ДЕРЖАВНА СОЦІАЛЬНА ДОПОМОГА  
МАЛОЗАБЕЗПЕЧЕНИМ СІМ'ЯМ**

**Шабатура Юліан Якович**

Студент

Вінницький торговельно-економічний інститут  
Державного торговельно-економічного університету

**Анотація:** Стаття присвячена аналізу системи державної соціальної допомоги малозабезпеченим сім'ям в Україні, її ролі та ефективності в умовах сучасних соціально-економічних викликів. Розглядаються основні аспекти надання матеріальної підтримки, механізми фінансування, а також проблеми, що заважають реалізації соціальних програм. Акцентується увага на важливості доступності інформації, спрощення бюрократичних процедур та залучення громадських організацій до процесу надання соціальних послуг. У статті також пропонуються рекомендації щодо покращення системи соціального забезпечення, що можуть підвищити рівень життя малозабезпечених верств населення та забезпечити їхні соціальні права.

**Ключові слова:** державна соціальна допомога, малозабезпечені сім'ї, соціальне забезпечення, соціальний захист.

Соціальна допомога в Україні є важливим елементом системи соціального захисту, гарантуючи кожному громадянину право на мінімальний рівень життя. Держава зобов'язана надавати фінансову підтримку тим, чий дохід нижчий за встановлений прожитковий мінімум, незалежно від причин такої ситуації. Навіть якщо людина не має страхового стажу або не підпадає під дію системи загальнообов'язкового соціального страхування, вона все одно має право на соціальну допомогу. Фінансування цієї допомоги здійснюється за рахунок державного та місцевих бюджетів. Крім того, соціальна допомога має ряд особливостей, що відрізняють її від інших форм соціального забезпечення в

країні.

Держава надає грошову підтримку малозабезпеченим сім'ям, які постійно проживають на території України. Право на таку допомогу мають сім'ї, чий сукупний місячний дохід нижчий за встановлений державою прожитковий мінімум для сім'ї. Це означає, що якщо доходи всіх членів сім'ї менші за цей показник, сім'я може розраховувати на додаткову фінансову підтримку від держави.

Розмір такої допомоги визначається індивідуально для кожної сім'ї і залежить від різниці між прожитковим мінімумом для сім'ї та її фактичним доходом. Призначення та виплата соціальної допомоги здійснюється відповідно до чинного законодавства України та Порядку, затвердженого Кабінетом Міністрів.

Вказані вище проблеми неодноразово розглядалися науковцями в контексті аналізу загальних питань соціального захисту. Серед них можна виділити дослідження таких авторів, як В. М. Андрійв, М. Д. Бойко, Н. Б. Болотіна, В. Я. Бурак, П. Д. Пилипенко, С. М. Синчук, І. М. Сирота, Б. І. Сташків та Б. С. Стичинський, а також Г. В. Сулейманова.

Метою дослідження є обґрунтування основних аспектів державної соціальної допомоги для малозабезпечених сімей.

Державна соціальна допомога являє собою сукупність програм і заходів, спрямованих на підтримку громадян, які опинилися у складних життєвих обставинах і потребують додаткової допомоги. До таких категорій населення належать малозабезпечені сім'ї, люди з інвалідністю, пенсіонери та безробітні. Мета державної соціальної допомоги – забезпечити цим людям мінімальний рівень життя, захистити їхні соціальні права та зменшити розрив між багатими і бідними. Ця допомога може надаватися у різних формах, таких як грошові виплати, надання послуг, пільги та компенсації. Держава визначає критерії, за якими особи можуть отримувати соціальну допомогу, а також розробляє механізми її надання та контролю.

В Україні система соціальної допомоги базується на законодавчих актах,



які визначають умови надання допомоги, її види та порядок. Серед основних видів соціальної допомоги виділяється грошова допомога, соціальні послуги, а також субсидії на житлово-комунальні послуги. Грошова допомога надається для покриття витрат на основні потреби, включаючи харчування, одяг та оплату житлово-комунальних послуг. Субсидії, у свою чергу, є важливим інструментом для зменшення фінансового навантаження на малозабезпечені сім'ї.

Малозабезпеченою вважається сім'я, чий загальний місячний дохід нижчий за встановлений державою прожитковий мінімум для такої сім'ї. Це означає, що доходи всіх членів сім'ї разом узятих недостатні для задоволення їхніх основних потреб. Право на соціальну допомогу для малозабезпечених сімей визначається не лише рівнем доходів, а й іншими факторами, такими як наявність майна, зайнятість працездатних членів сім'ї та іншими обставинами, які можуть вплинути на їхню матеріальну ситуацію. Таким чином, для того, щоб отримати таку допомогу, сім'я повинна відповідати певним критеріям, встановленим законодавством [5].

Право сім'ї на отримання державної соціальної допомоги визначається не лише рівнем її доходів, а й багатьма іншими факторами, такими як наявність майна, зайнятість працездатних членів сім'ї та інші обставини, які можуть вплинути на її матеріальний стан. Крім того, важливо зазначити, що така допомога надається виключно у грошовій формі та регулюється законодавством України, зокрема Законом "Про державну соціальну допомогу малозабезпеченим сім'ям" та відповідним Порядком, затвердженим постановою Кабінету Міністрів України [1].

В Україні діє комплексна система державної соціальної допомоги, яка охоплює різноманітні програми, спрямовані на підтримку малозабезпечених сімей та інших вразливих категорій населення. У 2023 році держава виділила значні кошти на соціальні програми – близько 3% від загального обсягу вироблених в країні товарів та послуг (ВВП). Це свідчить про те, що соціальна підтримка населення є одним з пріоритетних напрямків державної політики.

Серед основних програм соціальної допомоги можна виділити виплати по безробіттю, грошову допомогу на дітей та субсидії на оплату житлово-комунальних послуг. Ці програми дозволяють забезпечити мінімальний рівень життя для тих, хто опинився у складній життєвій ситуації, та сприяють зменшенню соціальної нерівності.

Однак, незважаючи на наявність програм, багато малозабезпечених сімей стикаються з труднощами при отриманні допомоги. По-перше, бюрократія є значною перешкодою на шляху до отримання допомоги. Процес оформлення соціальної допомоги часто є складним і заплутаним. Потрібно подати численні документи, підтвердити свій статус та довести рівень доходу, що може займати багато часу і зусиль. Це призводить до того, що багато сімей просто не знають про свої права на отримання соціальної допомоги.

По-друге, недостатня інформаційна кампанія призводить до низької обізнаності громадян про наявні програми підтримки. Багато людей, які потребують допомоги, просто не знають, куди звертатися та які документи їм потрібно підготувати. Це, у свою чергу, веде до того, що вони не отримують необхідну допомогу [4].

Дослідження показують, що навіть за наявності соціальної допомоги, малозабезпечені сім'ї часто не можуть задовольнити свої базові потреби. Грошові виплати, які надаються, часто не покривають витрати на харчування, медичні послуги, освіту дітей та інші необхідні потреби. Це ставить під загрозу не лише матеріальний добробут сімей, але й їхнє фізичне та психічне здоров'я. В результаті, незважаючи на наявність підтримки, рівень життя малозабезпечених верств населення залишається низьким, що вимагає термінового втручання та реформування системи соціальної допомоги.

Оформлення соціальної допомоги в Україні передбачає кілька етапів, які включають подачу заяви до органів соціального захисту, надання документів, що підтверджують рівень доходів, а також перевірки з боку соціальних служб. Цей процес може бути досить заплутаним і викликати багато запитань у потенційних отримувачів допомоги. Наприклад, не всі знають, які документи

потрібні для подачі заяви, або вважають, що оформлення допомоги є надто складним і тривалим процесом [3].

Проте в Україні реалізуються успішні практики, які допомагають покращити ситуацію з отриманням соціальної допомоги. Одна з таких ініціатив - програма "Мобільний соціальний офіс", яка забезпечила виїзні консультації для малозабезпечених сімей у сільських районах. Ця програма дозволила підвищити рівень обізнаності населення про державну допомогу, а також зменшити бар'єри для доступу до соціальних послуг. Завдяки такій ініціативі, багато людей змогли отримати допомогу, якої вони потребували, але не знали, як її оформити [4].

Крім того, важливим є розвиток електронних сервісів для подачі заяв. Впровадження онлайн-платформ для оформлення соціальної допомоги може значно спростити процес для багатьох людей, дозволяючи їм уникнути черг і складних бюрократичних процедур. Також, з огляду на пандемію COVID-19, дистанційне оформлення допомоги стало актуальним та необхідним.

Такі ініціативи є важливими кроками до забезпечення доступності соціальних послуг для всіх верств населення. Вони допомагають зменшити соціальну нерівність та поліпшити загальний рівень життя малозабезпечених сімей в Україні. Однак, для того щоб система державної соціальної допомоги справді працювала ефективно, необхідно постійно вдосконалювати її механізми, враховувати потреби населення та забезпечувати прозорість процесів.

Система державної соціальної допомоги в Україні є критично важливою для підтримки малозабезпечених сімей, проте її ефективність залишає бажати кращого. Однією з ключових проблем, що ускладнюють доступ до соціальної допомоги, є брак зрозумілої та доступної інформації про права та можливості отримання підтримки. Багато людей не знають, які програми існують, які умови необхідні для отримання допомоги, а також які документи потрібно подати. Для покращення ситуації необхідно створити зрозумілі інформаційні матеріали, такі як брошури та онлайн-ресурси, які б доступно пояснювали умови

отримання соціальної допомоги. Проведення інформаційних кампаній, що охоплюють всі регіони країни, також може суттєво підвищити рівень обізнаності населення [3].

Ще однією суттєвою перешкодою є бюрократія, що супроводжує процес оформлення соціальної допомоги. Процедури, пов'язані з подачею заяв, часто є заплутаними і займають багато часу. Це призводить до того, що багато людей відмовляються від спроби отримати допомогу, вважаючи її недоступною. Спрощення процесів подачі заяв і впровадження електронних сервісів для оформлення соціальної допомоги можуть суттєво полегшити життя громадянам. Наприклад, запровадження системи "єдиного вікна" для подачі всіх необхідних документів дозволить уникнути черг і зменшити навантаження на органи соціального захисту.

Важливим аспектом вдосконалення системи є залучення громадських організацій до надання соціальних послуг. НУО часто мають більше досвіду роботи з уразливими верствами населення, тому співпраця з ними може підвищити ефективність програм соціальної допомоги. Громадські організації можуть допомогти в реалізації інформаційних кампаній, надати безкоштовні консультації, а також здійснювати моніторинг програм, вказуючи на проблеми, що потребують вирішення. Їхній досвід дозволить створити більш комплексний підхід до підтримки малозабезпечених сімей, зосереджуючи увагу не лише на грошовій допомозі, а й на інтеграції соціальних послуг, таких як освіта і працевлаштування [2].

Отже, державна соціальна допомога для малозабезпечених сімей є життєво необхідною для підтримки українців, які опинилися у складних фінансових обставинах. Незважаючи на наявність різних програм соціальної допомоги, їхня ефективність стримується низкою проблем. Складна бюрократична процедура оформлення допомоги, недостатня інформованість громадян про свої права та можливості отримання підтримки, а також недостатній розмір виплат, який часто не покриває реальних потреб сімей, – це основні виклики, що вимагають негайного вирішення. Подолання цих

перешкод є важливим кроком для забезпечення більш справедливого та ефективного розподілу соціальної допомоги в Україні.

Система соціальної допомоги потребує комплексного підходу до реформування. Залучення громадських організацій, підвищення рівня обізнаності населення про наявні програми та спрощення процесів оформлення допомоги можуть суттєво підвищити ефективність державної підтримки. Тільки шляхом комплексних змін можна досягти суттєвих покращень у якості життя малозабезпечених сімей в Україні.

### СПИСОК ЛІТЕРАТУРИ:

1. Про державну соціальну допомогу малозабезпеченим сім'ям: Закон України від 01.06.2000 р. № 1768-III. URL:<https://zakon.rada.gov.ua/laws/show/1768-14#Text> (дата звернення: 17.10.2024).

2. Бондаренко С. М., Бугас Н. В. Соціальна політика держави як основа забезпечення соціального розвитку. *Державне управління: удосконалення та розвиток*. 2021. № 2.

3. Марценюк О. В. Соціальний захист населення України. *Теоретичні і практичні аспекти економіки та інтелектуальної власності*. 2021. Вип. 2(3). С. 166-170.

4. Мельничук Д.П., Войналович І.А. Соціальне забезпечення як інструмент реалізації функцій держави щодо соціальної відповідальності. *Економіка, управління та адміністрування*. 2019. № 3(89). С. 24–29.

5. Сташків Б.І. Право соціального забезпечення. Загальна частина: навч. посіб. Чернігів : ПВК «Десна», 2019. 692 с.

# JOURNALISM

УДК 659.1:641

## МАСКОТИ СУЧАСНОЇ РЕКЛАМИ УКРАЇНСЬКОГО ТА ЗАРУБІЖНОГО РИНКІВ ХАРЧОВИХ ПРОДУКТІВ

Лелека Ольга Олександрівна

старший викладач кафедри маркетингу

Коваленко Ксенія Володимирівна

Здобувач

Національний університет харчових технологій

м. Київ, Україна

**Анотація:** Маскоти сучасної реклами харчових продуктів виконують важливу роль у приверненні уваги споживачів та створенні впізнаваного образу бренду. Вони часто є ключовими елементами маркетингових кампаній і можуть значно підвищити продажі та популярність продуктів. Вони допомагають створювати емоційний зв'язок між споживачем і брендом, а також позитивні асоціації з продуктом і спонукати споживачів до покупки.

**Ключові слова:** реклама, сучасна реклама, рекламний персонаж, корпоративний герой.

Маскот - це бренд-персонаж, єдиний образ, що наділений якостями бренду і є його символом. Він стає головним дієвим персонажем у рекламних кампаніях та бренд-комунікації. Маскота можна вигадати для бренда або успадкувати - якщо компанія на ринку давно.

Маскоти були популярні в епоху класичних комунікацій, тому що вони дуже впізнавані. Замість того аби щоразу вигадувати нового персонажа для реклами, простіше зробити одного, впізнаваного і зрозумілого, і вже його інтегрувати в комунікацію. Завдяки маскотам бренди одразу забезпечують собі

увагу аудиторії [1].

*Метою* дослідження є аналіз персонажів реклами харчових продуктів.

*Об'єктом* дослідження є персонажі реклами харчових продуктів на українському та зарубіжному ринках.

*Предметом* дослідження є аналіз особливостей персонажів реклами харчових продуктів та їхнього впливу на споживачів.

На українському ринку харчових продуктів можна знайти широкий спектр рекламних персонажів. Кожен із них унікальний, зі своїм стилем та неповторним характером.

Це дослідження присвячене рекламним персонажам, як вони сприяють формуванню уподобань і купівельних рішень. Український ринк харчових продуктів та маскотів, які представляють вітчизняні торгівельні марки.

“Живчик” - бренд безалкогольних соковмісних напоїв, що виготовляється українською компанією ПрАТ “Оболонь”. Слово “Живчик” означає енергійний та рухливий хлопчик (в окремих регіонах України). Для посилення образу бренду було створено персонажа - веселе яблучко Живчик, яке на етикетці зображено у поєднанні з рожевою квіткою ехінацеї пурпурової, а рекламу сфокусовано на дитячій аудиторії. [4]

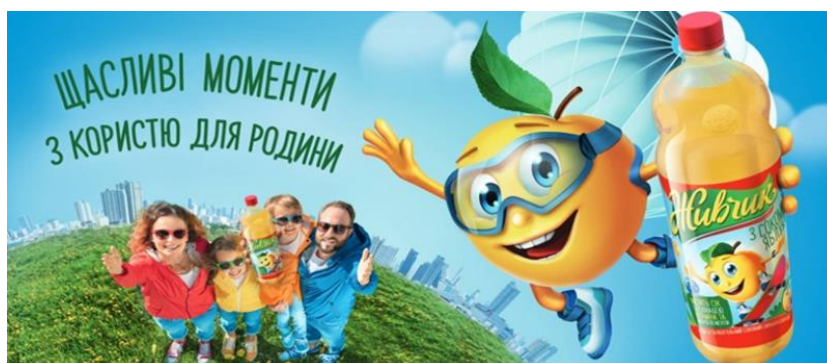

**Рис. 1. Живчик**

“Живчик” позиціонує себе як бренд, що об’єднує всю родину і допомагає дорослим та дітям бути ближчими один до одного. Рекламні кампанії спрямовані на підтримку сімейних цінностей, висвітлення активного та веселого відпочинку, унікального смаку напою, його користі та підтримки імунітету.

Всі ці якості повністю відповідають гаслу бренду: «Щасливі моменти з користю для родини».

Цей яскравий та життєрадісний герой настільки захопив увагу клієнтів, коли тільки з'явився в асортименті, що сам бренд миттєво зрівнявся по об'єму продажів за перший рік із лідерами ринку у 2000 році. І досі цей напій є одним із найпопулярніших по всій Україні, який продовжує бути частиною інформаційного, культурного та психологічного фронтів.

“Волошкове поле” - торгова марка приватного акціонерного агентства “ЮРІЯ”, під якою випускається різна молочна продукція. Крім класичних молочних продуктів, компанія пропонує так звані групи продуктів: функціональну, сиркову, десертну та термостатну [5].

Бренд має свого фірмового персонажа з квітками волошки замість волосся. Це міфічна істота – маленький хлопчик, який має крильця метелика. Звати його Волошка.



**Рис. 2. Волошка**

Коли він змахує рукою - з іскор з'являються бутони блакитних волошок. Таким чином, герой ніби запрошує корів на зелений луг покуштувати свіжу травичку, щоб після повернення з пасовища вони нагодували всіх смачним здоровим молоком. Гасло бренду: «Смачно як у дитинстві!» повністю відповідає дизайну логотипу.

ТМ «Слов'яночка» - це бренд молочної продукції. Займає 3 позицію серед виробників традиційних молочних продуктів України. Виробник - PepsiCo. Серед продукції: молоко, сметана, сир, сирки в шоколадній глазурі, йогурти, кефір та ряжанка. [6]

Представники бренду та агентство маркетингових комунікацій Brain Tank



виконали величезну роботу та знайшли позитивний образ для бренду. Він виявився близьким до цільової аудиторії, основну частину якої складають жінки.



**Рис. 3. Слов'яночка**

Образ турботливої матері-захисниці роду - це саме те, що поєднує бренд "Слов'яночка" та покупця. І, за прогнозами експертів, актуальність використаних трендів збережеться до кінця десятиліття.

Жіночий образ наділений такими характеристиками, як: підтримка сімейних цінностей, батьківська турбота, відданість українським традиціям, природність і натуральність. Вибрана концепція дозволила визначити оновлену ідентичність бренду, сформулювати його суть та tone of voice.

ТМ «Садочок» - це бренд фруктових та плодоовочевих соків, нектарів, морсів. Виробник - PepsiCo. Продукція: фруктовий сік (яблучний, грейпфрутовий, апельсиновий, ананасовий); овочевий сік (томатний із сіллю); сік прямого віджиму (яблучний, грушево-яблучний, томатний, вершково-яблучний); нектар (ананасовий, апельсиновий, яблучний, персиковий, мультифруктовий, мультивітамінний, яблучно-банановий, яблучно-виноградний); морс з яблука й журавлини. [7]

Основним персонажем реклами цієї торгової марки є їжачок.



**Рис. 4. Їжак**

На зарубіжному ринку харчових продуктів також існує велике різноманіття персонажів реклами. Більш детально зупинемось на таких:

Kinder Pingui - це бісквітне тістечко з молочною начинкою, покрите високоякісним темним шоколадом. Ця торгова марка належить італійському бренду Ferrero. Ті, хто часто дивиться телевизор, точно бачили рекламний ролик про сім'ю пінгвінів, які живуть у голку – крижаному будинку десь в Антарктиді та дуже люблять бісквітне тістечко Кіндер Пінгві.



**Рис. 5. Пінгвіни**

Сам по собі продукт є шоколадним батончиком, який складається з двох бісквітних шарів з какао, між якими знаходиться молочна начинка. Є також варіант із молочно-кокосовою начинкою. Це легкі, ніжні, поживні ласощі, які за порадою виробника треба зберігати в холодильнику.

Звідси асоціації з холодом, снігом та льодами. Тому для реклами обрали Антарктиду, крижані будиночки та мешканців-пінгвінів. [8]

Головними героями реклами «Кіндер Пінгві» виступає родина пінгвінів: мама, тато, дочка та син. Вони живуть у холодних краях, а їхній будинок – це крижане житло голку.

Кожен рекламний ролик відрізняється унікальним сюжетом, але завжди торкається головної ідеї бренду: «Найсмачніше – дітям». Дитина показує або говорить батькам цікаву думку, яку вона для себе відкрила, а потім за це її нагороджують смачним шоколадним десертом, який ще більше піднімає настрій. Реклама Kinder Pingui відрізняється теплотою, зображенням сімейного кохання. На перший план виставляються наївні дитячі ідеї, які роблять цей світ

кращим і дозволяють вірити в чудеса.

M&M's - популярні шоколадні цукерки, що випускаються компанією Mars LLC. Вони вперше з'явилися в США в 1941 році і зараз продаються більш ніж в 100 країнах. Назва M&M's розшифровується як Mars & Murrie's (Марс і М'юррі'с) - це прізвища двох засновників компанії. Цукерки являють собою різнобарвне драже, на кожному з яких надрукована літера «М», як показник унікальності даної торгової марки. Існують різні смаки і наповнювачі цукерок M&M's. [9]

Ближче до 2000-х компанія звернулася до рекламного агентства BBDO з проханням поживити комунікацію бренда. Вони отримали невеликий бюджет на нову стратегію — і вгадали персонажів M&M's. Агентство вирішило персоніфікувати цукерки декількох кольорів і створити з них “гумористичний ансамбль”. Так народилися герої: Червоний, Жовтий, Синій, Зелений, а пізніше Коричневий та Оранжевий. [1]



**Рис. 6. M&M's**

Персонажі M&M's мають яскравий характер та сильний вплив на споживачів завдяки своїм унікальним рисам. Вони завжди промовляють до глядачів у веселому гумористичному тоні, через що вони легко завоювали таку велику кількість споживачів. Їхні веселі пригоди та жартівливі дії надихають глядачів і викликають позитивні емоції. Крім цього, кожен персонаж M&M's має свій унікальний характер, що відображає його смакові властивості. Це дозволяє споживачам ідентифікувати себе з певним персонажем та розвивати емоційний зв'язок з продуктом. M&M's створили унікальну ідентичність для

бренду, що робить його легко впізнаваним і запам'ятовуваним серед споживачів і досі.

Haribo-Holding GmbH & Co. KG — німецький концерн виробник солодощів. Найвідомішим продуктом є жувальний ведмедик, винайдений Гансом Рігелем через два роки після заснування компанії в 1922 році.

Персонаж бренду Haribo – знаменитий золотистий ведмедик з червоними очима, цей маскот ще називають "Goldbears". Герой з'явився в 1960-х роках і з тих пір став символом компанії. Золотий ведмедик був створений Фрідріхом Рігелінгом, засновником Haribo, який надихнувся виглядом ведмедиці на ярмарці, що танцює.



**Рис. 7. Ведмедик Haribo**

Золоті ведмедики Haribo стали одними з найбільш популярних жувальних цукерок у світі. Архетип, що відображається у маскоті Haribo, можна описати як "наївний". Відповідно до цього архетипу, персонаж викликає у споживачів позитивні емоції та асоціюється з дитинством, радістю та невинністю. Це дозволяє бренду Haribo позиціювати свої цукерки як продукт, який приносить задоволення та радість, як дітям, так і дорослим. [10]

Відразу ж після появи персонаж набув настільки великої популярності в Німеччині, що його довелося навіть запатентувати. Загальний улюбленець бренду Haribo – яскравий приклад того, як можна легко взаємодіяти з аудиторією, викликати емоції та відобразити характер бренду.

Отже, ринок харчових продуктів являє собою живу і динамічну систему, насичену різноманітними рекламними персонажами. Ці персонажі створюють візуальні та емоційні зв'язки між споживачами і брендами, спонукаючи їх вибирати конкретні товари і послуги. За останні роки спостерігається тенденція

до розширення арсеналу рекламних персонажів як на внутрішньому, так і на зовнішньому ринку. Ця різноманітність відображає різноманітність смаків, попиту та культурних особливостей споживачів.

Залучення рекламних персонажів допомагає брендам створити пізнаванність і позитивне сприйняття серед аудиторії. Проте, щоб забезпечити успішну рекламну кампанію, важливо враховувати не лише креативність персонажів, але й їхню відповідність цілям бренду, цільовій аудиторії та етичним нормам. Відповідальне використання рекламних персонажів може сприяти позитивній взаємодії між брендами і споживачами, а також створювати ефективні стратегії маркетингу, сприяючи подальшому розвитку ринку харчових продуктів як в Україні, так і за кордоном.

### СПИСОК ЛІТЕРАТУРИ

1. Горда Л.О., Соломянюк Н.М. Типологія рекламного персонажу. Економіка і суспільство Випуск # 16 / 2018
2. Як маскотів використовують у брендингу: <https://bazilik.media/iak-maskotiv-vykorystovuiut-u-brendynhu/>
3. Персонаж у брендингу: Як ефективно просувати свій бренд: <https://cases.media/article/personazh-u-brendingu-yak-efektivno-prosuvati-svii-brend>
4. Девід Огілві «Про рекламу» Клуб Сімейного Дозвілля. 2023. С. 240
5. «Живчик» (напій): <https://uk.wikipedia.org/wiki/>
6. «Волошкове поле»: <https://www.ua-region.com.ua/00447853>
7. «Слов'яночка»: <https://latifundist.com/brand/143-slovyanochka>
8. «Садочок»: <https://latifundist.com/brand/148-sadochok>
9. «Кіндер Пінгві»: <https://welovebrands.com.ua/ua/brendomaniya/kinder-pingvi/>
10. «M&M's»: <https://uk.wikipedia.org/wiki/>
11. «Haribo»: <https://rubarbs.com.ua/article/personazh-u-brendingu-yak-yefektivno-prosuvati-sviy-brend>

# ВИСВІТЛЕННЯ ПРАВ ЛЮДИНИ В УКРАЇНСЬКИХ МЕДІА: ТЕНДЕНЦІЇ ТА ПРОБЛЕМИ

**Фурса Іван Захарович**

Аспірант факультету PR та Журналістики

Науковий керівник:

**Гарачковська Оксана Олександрівна**

доктор філологічних наук, доцент

Київський університет культури

м. Київ, Україна

**Вступ. / Introductions.** Висвітлення прав людини завжди було важливою складовою роботи медіа, особливо в умовах демократичного розвитку держави. Медіа відіграють вирішальну роль у формуванні громадської думки, їхня здатність впливати на ставлення суспільства до різних соціальних і політичних процесів є беззаперечною. З огляду на виклики, з якими стикнулася Україна протягом останніх років, зокрема анексію Криму, збройний конфлікт на Донбасі, зростання кількості внутрішньо переміщених осіб та проблеми соціальної нерівності, питання прав людини стало ще більш актуальним. Громадянське суспільство в Україні зацікавлене в ефективній інформаційній політиці, яка сприятиме захисту прав людини, а також висвітленню їхніх порушень як всередині країни, так і за її межами.

Однак, попри зростання кількості публікацій на цю тему, залишається чимало проблемних аспектів, зокрема політична ангажованість медіа, недостатня об'єктивність висвітлення подій та низький рівень підготовки журналістів у сфері прав людини. Сучасні інформаційні технології також внесли свої корективи у функціонування медіа. Важливим фактором у поширенні інформації є соціальні мережі та нові медіа-платформи, які дозволяють оперативно повідомляти про порушення прав людини, надаючи можливість громадським організаціям та активістам безпосередньо брати участь у процесі інформування населення. Проте поряд із позитивними змінами існує й багато проблем, таких як фейкові новини, дезінформація та маніпуляції з боку

окремих ЗМІ, що значно ускладнює процес формування об'єктивної громадської думки.

**Ціль роботи./Aim.** Метою цього дослідження є детальний аналіз тенденцій та проблем у висвітленні прав людини українськими медіа. У роботі буде розглянуто, як українські ЗМІ реагують на сучасні виклики, пов'язані з порушеннями прав людини, та які чинники впливають на якість і об'єктивність висвітлення цих тем.

Особливу увагу приділено тому, як використання новітніх технологій (соціальні мережі, автоматизовані системи моніторингу порушень) сприяє розповсюдженню інформації про права людини, а також як ці технології можуть стати інструментом маніпуляцій та дезінформації. Окрім цього, робота спрямована на виявлення ключових проблем ангажованості медіа та дефіциту фахової підготовки журналістів у питаннях прав людини.

**Матеріали та методи. / Materials and methods.** Для проведення цього дослідження було використано методи контент-аналізу матеріалів, опублікованих у друкованих та онлайн-виданнях в Україні з 2014 по 2023 рік. Основна увага зосереджувалася на аналізі новин, статей, журналістських розслідувань, а також аналітичних оглядів, які стосуються прав людини в різних контекстах: військові конфлікти, гендерна нерівність, права національних меншин, свобода слова, соціальна дискримінація та міграція. Також були залучені матеріали міжнародних правозахисних організацій, таких як Human Rights Watch, Amnesty International та Freedom House, для порівняння міжнародних і національних тенденцій у висвітленні прав людини. Окрему увагу було приділено дослідженню впливу нових медіа і соціальних мереж на поширення інформації про права людини.

Для цього було проаналізовано платформи соціальних мереж (Facebook, Twitter, Telegram) і використання цих платформ правозахисними організаціями та незалежними журналістами. Для визначення рівня об'єктивності та ангажованості медіа використовувалися методи контентного аналізу з фокусом на риторику, тональність та вибірковість у поданні інформації.

**Результати та обговорення. / Results and discussion.** Аналіз показав, що в Україні спостерігається поступове зростання кількості публікацій, присвячених правам людини, особливо в контексті військового конфлікту на сході України. Велика кількість матеріалів стосується порушень прав цивільного населення під час військових дій, зокрема, випадків незаконного утримання, тортур, обстрілів та інших порушень міжнародного гуманітарного права. Особливо значущою є роль нових медіа, таких як інтернет-видання та соціальні мережі, які дозволяють правозахисникам оперативно повідомляти про порушення прав людини, інформуючи громадськість та міжнародні організації. Соціальні мережі, такі як Facebook і Twitter, стали потужними інструментами для розповсюдження інформації, мобілізації громадськості та тиску на владу.

Проте, поряд із позитивними тенденціями, було виявлено низку проблем, що значно ускладнюють процес об'єктивного висвітлення прав людини. Політична ангажованість українських медіа, особливо в контексті висвітлення подій на сході країни та анексії Криму, призводить до подачі однобокої інформації, яка часто відображає позицію окремих політичних сил. ЗМІ, що підтримують певні політичні інтереси, можуть маніпулювати інформацією, представляючи лише одну сторону конфлікту та ігноруючи порушення прав людини, які не відповідають їхнім політичним наративам. Така ситуація підриває довіру до медіа і ускладнює формування об'єктивної картини подій.

Ще однією важливою проблемою є низький рівень професійної підготовки журналістів у сфері прав людини. Багато журналістів не володіють достатніми знаннями для проведення глибокого аналізу правових і соціальних аспектів порушень прав людини. Це призводить до поверхневого висвітлення тем, відсутності аналітичного підходу та невміння виявляти приховані порушення, які часто залишаються поза увагою.

**Висновки. / Conclusions.** На основі проведеного аналізу можна зробити висновок, що висвітлення прав людини в українських медіа має значний потенціал для розвитку, проте існує низка проблем, які потребують вирішення. Однією з головних умов для покращення ситуації є підвищення рівня



професійної підготовки журналістів, що дозволить їм краще розуміти складність проблем, пов'язаних із правами людини, та подавати інформацію об'єктивно. Незалежність медіа від політичного та економічного тиску є також важливим чинником, який дозволить журналістам виконувати свою роботу вільно і відповідально. Інтеграція новітніх технологій, таких як штучний інтелект та автоматизовані системи моніторингу порушень прав людини, може стати важливим інструментом у виявленні та інформуванні про порушення в реальному часі.

Таким чином, українські медіа повинні прагнути до дотримання міжнародних стандартів у висвітленні прав людини, що сприятиме підвищенню рівня обізнаності громадян та більш ефективній реакції на порушення прав людини з боку суспільства та держави.

# ART

UDC 33:793

## THE BASICS OF MANAGEMENT IN THE DEVELOPMENT AND POPULARIZATION OF NATIONAL CHOREOGRAPHIC ART

**Ospanova Aigerim Maratovna,**  
PhD., senior lecturer Department of Art Management,  
Kazakh National Conservatory named after Kurmangazy,  
Kazakhstan, Almaty

**Annotation** The relevance of the development and popularization of national choreographic art is becoming increasingly important in modern Kazakhstan. Management in this area plays a significant role in determining the success of the process of preserving and promoting the cultural heritage of the country. This scientific article examines the basics of management in the development and popularization of the national choreographic art of Kazakhstan, as well as highlights the main strategies and methods that contribute to achieving effective results in this area. The work is aimed at identifying key aspects that affect the successful management of the processes of development and promotion of national choreographic art in modern society.

**Keywords:** Choreography, folk dance, art, culture, tradition, choreographic education, management, project management, promotion.

In the global context of choreography, folk dance is a continuous system of cultural traditions and values of a certain region. This amazing historical kind of choreographic genre is a kind of repository of the deep cultural and collective memory of the people, which reflects the unique feelings and emotions associated with specific events and customs. Folk dance is a living testimony of the past,

experiencing in the present and being passed down from generation to generation. It represents the key to understanding and transmitting the unique cultural identity of each nation, reflecting historical and social values and is an important element of the national heritage. One of the main aspects of folk dance is the transfer and preservation of historical knowledge and experience through new forms of art, preserving the original meaning and content. In the context of globalization and the risk of unification of cultures, it is important to preserve and develop folk dance. Today, special attention is paid to the preservation of cultural heritage and the formation of ethnic identity among young people. Changes in cultural, political and social life directly affect the evolution of folk dance. Despite the challenges of the time, folk dance still remains an important part of our lives and reflects emotional reactions to historical events. Preserving the traditions of folk dance is important, but it is also necessary to adapt it to the modern system of choreographic education so that the new generation can consciously understand and embody the art of dance, taking into account the experience of previous generations.

It is often considered that the greatest contribution to the preservation and transmission of folk culture is made by elderly people living in rural areas. Continuity plays a key role, allowing you to inherit and pass on folk traditions, which is especially important for teaching the younger generation the art of dance. The creation of groups specializing in folk dances and the study of the theory and practice of various dance styles is also of great importance. Folk dances can be influenced by the urban cultural environment, which often leads to changes in traditional dances, but does not always distort them.

Currently, choreography is developing and opening up new opportunities, which entails a change in the perception of art as a whole. Modern dance and its various directions are increasingly penetrating the consciousness of a wide audience, including young people, as well as teachers and leaders of dance groups who prefer modern dance styles. Along with the training of professional dancers, issues of preserving folk dance, which can continue ancient traditions and develop at the present time, are becoming important. Today, performing arts are used to convey and

preserve these traditions. Professor I.E. Briske emphasizes that it is important for a choreographer to study not only dance techniques, but also cultural traditions, music, costumes and peculiarities of life. This approach helps the dancer to embody the meaning in the movement and convey the artistic image to the audience [1]. With proper use of choreography, this approach can become the basis for the preservation and popularization of folk dance.

Choreographic art is one of the most beautiful and expressive forms of creativity. However, in addition to talent and passion for dance, it is also necessary to have management skills for a successful career in this field.

Management in the choreographic art plays a crucial role in the success of performances, the development of the troupe and the satisfaction of the audience. It includes several important aspects.

The first and perhaps the most important aspect of management in the choreographic art is planning. The choreographer must carefully plan every step, every step forward, to ensure a harmonious and effective performance. This includes the choice of music, the selection of costumes, the installation of light and sound, as well as working with dancers to develop choreography.

The second important aspect of management in choreographic art is resource management. This includes budget management, the search for sponsors and partners, as well as personnel management. Dancers, lighting technicians, costumers – they all play an important role in creating a performance, so management must provide them with the necessary working conditions and motivate them to achieve a common goal.

The third aspect of management in choreographic art is marketing and promotion. To attract viewers, it is necessary to conduct advertising campaigns, work with the media, as well as participate in festivals and competitions. Creative approaches to promotion will attract a new audience and increase the popularity of the troupe.

The development and popularization of national choreographic art requires a systematic approach to its management. Management plays a key role in this case, because it allows you to effectively organize and implement the processes of

development and promotion of this art.

The fundamentals of management in the development of national choreographic art include the following aspects:

- Strategic planning. Defining the goals and priorities of the development of national choreographic art, analyzing internal and external factors, defining a development strategy for a specified period of time.

- Financial management. Budget development, search and attraction of financial resources to support and develop the national choreographic art, accounting and control of expenses.

- Personnel management. Selection of qualified specialists, development and training of employees, motivation and management of labor processes.

- Marketing and promotion. Creating an image of the national choreographic art, attracting viewers and sponsors, and promoting through various media channels.

- Evaluation of results and efficiency analysis. Constant study of the market and competitors, assessment of the quality of services provided, analysis of results and adjustment of the development strategy.

The classification of cultural services into direct and intermediary ones deserves attention, but it does not take into account the important characteristic of authenticity. In this case, the products of the cultural sphere can be classified into primary and secondary.

The primary product is original tangible and intangible goods (for example, paintings, sculptures, performances, etc.) offered to the consumer in their original form.

The secondary product includes copies of primary goods and the results of the transformation of intangible goods into tangible ones (for example, video and audio cassettes, discs, reproductions, slides, etc.). The production of secondary products is aimed not only at popularizing primary goods, but also at promoting organizations and individuals in the market of cultural services, as well as attracting additional financial resources.

The range of cultural products depends on the tasks that the cultural sphere

solves in society, as well as on the changes that have occurred in recent decades.

In modern project-oriented organizations in the field of culture and art, project management is used as the main type of management. It is one of the tools for solving various tasks. Other types of management, such as leadership, administration, control and regulation, leadership, etc. are used to make individual decisions. If the basic type of management in a project is leadership, then «management» is used here as a means to implement this leadership.

Project management in the field of culture and art combines tools and technologies to manage various aspects of a project, such as content, deadlines, costs, contracts, quality, risks, personnel, communications and supplies. The goal of project management is to achieve the expectations of project participants in this field of activity. This approach is based on the principles of business activity and art management, but takes into account the uniqueness of the cultural and art industry. For effective project management in the field of culture and art, it is necessary to use such technologies as artistic and creative, organizational and managerial, marketing, financial, economic and regulatory. Project management in the field of culture and art is a new type of management culture in the market of Kazakhstan [2]. While there is a wealth of experience and clear methods abroad, in Kazakhstan this practice appeared only in the 1990s as a result of political, economic and socio-cultural transformations, the transition from administrative to market management, the development of entrepreneurship and new methods of financing and the implementation of creative ideas.

In the field of culture and art, project management can be divided into socio-cultural design, which focuses on influencing society and its ideology and lifestyle through various aspects of culture, including institutions, people, art texts and other resources.

The importance of various types of art and managerial aspects for socio-cultural design is determined by art design, which is part of project management in the field of culture and art and is directly related to the field of art and art business.

Art design is a modern practice of project management in the field of art and is located at the intersection of culture, management and business. This practice combines various artistic means to create new meanings, symbols and images that are relevant and interesting to viewers and consumers of information.

Art projects allow you to experience new emotions and help you find inspiration and harmony in the world [3]. Art design is also used to realize the creative potential and state policy in the field of culture and art, as well as for the development of the industry.

Project management and the use of project approaches will allow solving various problems and effectively managing in a changing society.

It is also a key tool in the development of entrepreneurship and investment in this industry. In a globalized market economy, project management in the field of culture and art is one of the most effective and competitive ways to implement public policy and economic development.

In modern conditions, the development and popularization of national choreographic art is possible only if there is competent management capable of effectively managing the processes of development and promotion of this type of art. The correct application of the fundamentals of management in this area will help to preserve and increase interest in the national choreographic art, as well as increase its role in the cultural life of the nation.

#### **LIST OF LITERATURE:**

1. Ardak K. Yussupova, Gulzada A. Khussainova, Gaini S. Mukhtarova Modern Kazakh art and institutions // Opción. – 2019. – №34(87-2). [Electronic resource]. URL: <https://produccioncientificaluz.org/index.php/opcion/article/view/30401> (date of application 05.10.2024)

2. On the reorganization of individual enterprises of the Ministry of Culture, Information and Sports of the Republic of Kazakhstan. Resolution of the Government of the Republic of Kazakhstan dated November 17, – 2005, – № 1132 [Electronic resource]. – URL: [https://adilet.zan.kz/rus/docs/P050001132\\_](https://adilet.zan.kz/rus/docs/P050001132_) (date of application

25.09.2024).

3. Botya M.V. Art-designing as a method of formation and development of communicative competence of future teachers of fine arts // Problems of modern pedagogical education. – 2019, – № 62-4. URL: <https://cyberleninka.ru/article/n/art-proektirovanie-kak-metod-formirovaniya-i-razvitiya-kommunikativnoy-kompetentnosti-buduschih-pedagogov-izobrazitelnogo-iskusstva> (date of application: 16.09.2024).



# HISTORICAL SCIENCES

## РОЗВИТОК ОСВІТИ УКРАЇНИ В ХІХ СТ. ТА ВИВЧЕННЯ В ШКІЛЬНОМУ КУРСІ ІСТОРІЇ

**Малашкевич Яна Миколаївна**

студент кафедри історії

Криворізький державний педагогічний університет

Науковий керівник

**Тарасов А. В.**

доцент кафедри історії

**Анотація:** розглянуто розвиток освіти на території України в ХІХ ст, зокрема ключові етапи становлення шкільної освіти та освітніх реформ того часу. Особлива увага приділяється впливу соціально-економічних умов та суспільних змін на розвиток системи освіти. Проаналізовано роль видатних діячів освіти, які сприяли впровадженню нових педагогічних підходів та методик. Вивчено підходи до інтеграції цих історичних аспектів у шкільний курс історії, висвітлено основні методи та стратегії викладання матеріалу в шкільному курсі історії.

**Ключові слова:** освіта, реформи, навчальні заклади, педагоги, культурні діячі.

ХІХ ст. став переломним періодом у розвитку освіти в Україні. Це був час важливих політичних і культурних змін, які мали безпосередній вплив на систему освіти. У цей період під впливом модернізаційних процесів почала формуватися система загальноосвітніх шкіл, з'явилися перші середні та вищі навчальні заклади, активно обговорювалися ідеї освітніх реформ. Вивчення освітніх реформ цього періоду є важливою складовою курсу історії України.

Освіта знаходилась під впливом релігійних чинників, а із втратою

самостійності українського православ'я освітні переваги українців, як-от вищий рівень їхньої письменності, ніж росіян у XVIII ст., були втрачені [4].

Територія України була розділена між двома імперіями – Російською та Австрійською. Освітня політика у кожній частині країни суттєво відрізнялася. В Російській імперії, до складу якої входила більшість українських земель, освіта суворо контролювалася владою, а русифікація стала домінантним напрямом. Освіта була доступна майже виключно заможним верствам населення. Більшість українців мали обмежені можливості для навчання, оскільки в селах і містечках не було шкільної мережі [3].

Територія України була розділена між двома імперіями — Російською та Австрійською. Освітня політика в кожній частині країни суттєво відрізнялася. В Російській імперії, куди входила більшість українських земель, освіта знаходилася під жорстким контролем влади, і зросійщення стало домінантним напрямом. Освіта здебільшого була доступна лише для заможних верств населення. Відсутність шкільної мережі у селах та містах обмежувала можливості навчання для більшості українського населення.

Водночас у західних регіонах, що належали Австрійській імперії, освіта, хоч і була обмеженою, однак у другій половині століття стала більш доступною завдяки освітнім реформам, зокрема запровадженню обов'язкової початкової освіти.

У другій пол. XIX ст. в Україні відбулися значні освітні реформи. Зокрема, у Російській імперії після скасування кріпосного права в 1861 р. почали створюватися земські школи, що надавали можливість навчання сільському населенню. Цей період ознаменувався створенням нових середніх навчальних закладів – гімназій і реальних училищ, які готували молодь до вступу до університетів [5].

Державна політика в сфері освіти виражала інтереси правлячої династії та політичної еліти імперії, яка була причетна і впливала на організацію освітньої реформи. Створене міністерство освіти мало втілювати вироблення і реалізацію державної освітньої політики. Хоча місцеві периферійні еліти на той час теж

були активними задля захисту своїх інтересів в освітній сфері. Якщо поглянути на українські терени початку XIX ст., матимемо картину, що поляки, які проживали на Правобережжі, а також кримські татари в релігійно-освітній сфері мали певні переваги перед українцями (в контексті націєтворчих процесів), насамперед тому, що мали релігійні відмінності від росіян. А освіта, попри діяльність держави у цій сфері, все ще була під впливом релігійних інституцій [1].

Оскільки освіта в Україні на поч. XIX ст. була обмеженою через колоніальний статус українських земель, то у шкільній програмі важливо зосередити увагу на контрасті між освітньою політикою в Російській імперії та Австрійській імперії, а також на тому, як це впливало на українське населення.

Після скасування кріпосного права у 1861 р. в Російській імперії та Галичині освітня сфера почала активно реформуватися. Засновувались нові навчальні заклади, зокрема земські школи в сільській місцевості, що дозволили забезпечити базову освіту для широких верств населення.

Значний вплив на розвиток освіти мали університети, зокрема Київський університет Святого Володимира (заснований у 1834 р.), Харківський університет (заснований у 1805 р.), а також Львівський університет, який діяв у межах Австрійської імперії. Ці навчальні заклади не лише готували кваліфікованих спеціалістів, а й стали осередками наукової думки та культурного відродження.

У XIX с. розвиток освіти в Україні зазнав значного впливу завдяки діяльності видатних діячів, які сприяли впровадженню нових педагогічних підходів та методик. Серед них особливо вирізняються П. Куліш – видатний український письменник, перекладач та педагог, який активно підтримував розвиток національної освіти і мови. Він був першим, хто видав український буквар і активно сприяв розвитку українськомовного викладання в школах. Михайло Драгоманов – історик, публіцист та громадський діяч, який виступав за демократичні реформи в освіті, просування національної ідеї, розвитку громадської думки і освіти в Україні. Він активно пропагував ідею надання

більшої самостійності освітнім закладам. А також О. Духнович – священник, письменник, педагог і просвітитель Закарпаття. Він був одним із перших, хто усвідомлював важливість національного виховання та писав підручники для дітей русинів, що використовувалися в школах.

Ці діячі не лише впроваджували нові педагогічні методи, але й сприяли формуванню національної свідомості через систему освіти, що було особливо важливо в умовах складних політичних обставин ХІХ ст.

Розвиток освіти в Україні в ХІХ ст. був визначений низкою соціально-економічних передумов, які створили умови для значного прогресу у сфері освіти в Україні у ХІХ ст., серед яких:

1. Аграрна економіка: основною сферою економіки була сільське господарство. Проте з розвитком промисловості виникла потреба в освічених кадрах для роботи на заводах і фабриках.

2. Реформи 60-х років: після скасування кріпосного права у 1861 р. відбулося значне зростання чисельності вільного населення, яке потребувало освіти для інтеграції в нові соціально-економічні умови.

3. Урбанізація: зростання міст і розвиток промислових центрів сприяли збільшенню попиту на освітні послуги, оскільки міське населення прагнуло отримати знання для покращення своїх соціальних і економічних умов.

4. Національно-культурне відродження: зростаючий інтерес до української культури та мови стимулював розвиток національної освіти. Це включало відкриття шкіл з викладанням українською мовою та підтримку української літератури і науки.

5. Збільшення ролі держави: російська імперія, до складу якої входила значна частина України, почала більше уваги приділяти розвитку освіти, створюючи нові навчальні заклади та систематизуючи навчальні програми.

6. Діяльність інтелігенції: українська інтелігенція, включаючи видатних діячів культури, науки і освіти, активно працювала над створенням і розвитком навчальних закладів, написанням підручників та популяризацією знань серед населення.

7. Зарубіжний вплив: взаємодія з європейськими країнами сприяла впровадженню прогресивних педагогічних ідей та методик у освітню систему України [2].

Важливою частиною сучасної шкільної освіти є вивчення розвитку української освіти в XIX ст. Учні мають можливість дізнатися про важливі реформи, які сприяли поширенню грамотності та освіти серед українського населення, а також з труднощами, пов'язаними з русифікацією та політичними обмеженнями.

Особливу увагу варто приділити діяльності українських педагогів та культурних діячів, які сприяли національному відродженню через освітню діяльність. Підручники містять інформацію про діяльність земських шкіл, а також про розвиток університетської освіти в Києві, Харкові та Одесі.

Також важливо вивчити процес розвитку освіти в XIX ст. Для того, щоб зробити цю тему доступною та цікавою для учнів, варто застосовувати різні методики, такі як:

- Аналіз історичних джерел, коли учні працюють з реальними документами того часу, указами імператорів та листами освітніх діячів, що допомагає краще розуміти історичний контекст.
- Рольові ігри та дебати, коли учні можуть обговорювати освітні реформи, виступаючи в ролі міністрів, педагогів або громадських діячів.
- Візуалізація даних, де використовуються карти, діаграми і графіки для показу поширення шкільних закладів, кількості учнів та освітніх установ у різних регіонах.

Розвиток освіти в Україні у XIX столітті був складним і неоднозначним процесом. Попри політичні утиски та спроби русифікації, українські діячі зуміли закласти основи для формування національної системи освіти, яка стала важливим фактором у розвитку національної свідомості. Вивчення цього періоду в шкільному курсі історії має велике значення для виховання молодого покоління та розуміння сучасної освітньої системи. Ефективне використання методик викладання, таких як аналіз історичних джерел та інтерактивні методи,

дозволяє поглибити знання учнів і сприяти розвитку їхньої критичної думки.

### СПИСОК ЛІТЕРАТУРИ

1. «LIBRARIA». Архів української періодики онлайн. URL: <https://libraria.ua/> (дата звернення: 16.10.2024).
2. Галушка А. У кігтях двоглавих орлів. Творення модерної нації. Україна під скіпетрами Романових і Габсбургів. Харків, 2016. 349 с
3. Голиш Г. М. Історія історичної науки від найдавніших часів до кінця XIX століття : підручник. Черкаси : Вертикаль, 2015. 258 с.
4. Посохова Л. Ю. На перехресті культур, традицій, епох : православні колегіуми України наприкінці XVII - на початку XIX ст. Харків, 2011
5. Рудик П. А. Українська культура першої половини XIX століття. Конспект лекцій для студ. усіх спец. ден. та заоч. форми навч. Київ : НУХТ, 2002. 48 с.

**ЧЕТВЕРТА ПРОМИСЛОВА РЕВОЛЮЦІЯ ТА ПРОФЕСІЙНА ОСВІТА В  
АСЕАН: ШЛЯХИ АДАПТАЦІЇ**

**Митрофанов Данило Романович**

Магістер 2-го курсу

**Ходченко Олена Євгенівна**

к. істор. н., доцент

Дніпровський національний університет

м. Дніпро, Україна

**Анотація:** Стаття аналізує розвиток професійної та технічної освіти (ПТО) в Асоціації держав Південно-Східної Азії (АСЕАН) у контексті викликів Четвертої промислової революції. Розглядаються проблеми, такі як недостатній рівень базових навичок та низький престиж професійної освіти. Окрема увага приділяється ролі США та Японії у підтримці реформ у сфері освіти. Підкреслюється важливість інвестицій у ПТО для забезпечення економічної стабільності та підготовки кваліфікованої робочої сили.

**Ключові слова:** АСЕАН, професійна освіта, технічна освіта, Четверта промислова революція, автоматизація, штучний інтелект.

**Вступ.** У контексті швидких технологічних змін і викликів Четвертої промислової революції Асоціація держав Південно-Східної Азії (АСЕАН) стикаються з критичною потребою в адаптації своїх освітніх систем. Професійна та технічна освіта (ПТО) є ключовим елементом, що може забезпечити підготовку кваліфікованої робочої сили, здатної впоратися з новими вимогами ринку праці.

**Метою дослідження** є аналіз розвитку професійної та технічної освіти (ПТО) в країнах АСЕАН з огляду на виклики Четвертої промислової революції, вивчення їхнього впливу на ринок праці та економічну стабільність регіону, а також визначення ролі зовнішніх партнерів, таких як США та Японія, у

підтримці освітніх реформ та інвестицій в освіту. Дослідження має на меті запропонувати рекомендації для покращення системи ПТО з урахуванням сучасних технологічних потреб і підвищення кваліфікації робочої сили.

**Виклад основного матеріалу.** Оскільки значна частина населення Сінгапуру старіє, а молоде покоління приходить на заміну в меншій кількості, нестача робочої сили створює тиск на рівень заробітної плати. Станом на 2019 рік середня зарплата в Південно-Східній Азії досягла 80% від середньосвітового рівня, що робить виробництво товарів дорожчим [3, с. 2]. Це спонукає компанії або переносити виробництво в країни з нижчими витратами, або впроваджувати автоматизацію, що особливо негативно впливає на низькокваліфікованих працівників. Технологічні зміни та зростання автоматизації загрожують витісненням працівників з рутинними завданнями, особливо тих, хто не має достатньої освіти та навичок.

У найбільш розвинених економіках АСЕАН залежність від штучного інтелекту (ШІ) та автоматизації знижує попит на робочу силу в усіх секторах [2, с. 162]. Комп'ютерні програми та ШІ замінюють операторів телефонів, співробітників служб підтримки, а також працівників у виробництві автомобілів, електроніки та текстильної продукції. У сільському господарстві впровадження нових технологій йде повільніше, хоча вже створені системи для дронів, які розпилюють пестициди. Однак лише 2,5% фермерів використовують подібні рішення [5, с. 5]. Тим часом, за оцінками Міжнародної організації праці (МОП), технологічні зміни можуть призвести до витіснення половини робочої сили АСЕАН протягом наступних 20 років. Це загрожує падінням споживання, збільшенням залежності від соціальної підтримки та уповільненням економічного зростання в регіоні.

Технологічні зміни, які торкаються країн АСЕАН, особливо в таких секторах, як текстильна промисловість та аутсорсинг бізнес-процесів, загрожують масовими втратами робочих місць. В Індонезії, В'єтнамі та Камбоджі від 60% до 88% працівників можуть бути звільнені в найближчі десятиліття. Вплив автоматизації, 3D-принтера та використання роботів на



виробництво особливо відчутний у текстильній промисловості, яка забезпечує зайнятість більшості жінок у цих країнах. На Філіппінах аутсорсинг бізнес-процесів також перебуває під загрозою, оскільки автоматизація може скоротити витрати, що призведе до втрати до 89% робочих місць у кол-центрах та ІТ-секторі.

Навіть країни з активними програмами автоматизації, як Таїланд з його планом «Таїланд 4.0», стикаються з труднощами. Необхідність автоматизації призводить до неминучих втрат робочих місць, особливо в таких галузях, як автомобілебудування, де 73% працівників можуть бути замінені [4, с. 117]. Незважаючи на це, нестача робочої сили в таких країнах, як Таїланд, означає, що частина звільнених працівників зможе знайти роботу, але в галузях, що потребують інших навичок.

Технологічний прогрес неминучий, проте його наслідки потребуватимуть довгострокових рішень та інвестицій у підвищення кваліфікації працівників і створення нових можливостей для працевлаштування, щоб пом'якшити удар по економіці регіону.

Технічна та професійна освіта (ПТО) відіграє ключову роль у підготовці працівників до швидкозмінного ринку праці АСЕАН, де технологічні навички стають все більш затребуваними. У той час, коли більшість працівників не мають вищої освіти, ПТО пропонує цілеспрямоване навчання практичним навичкам, що дозволяє швидше увійти в професію порівняно з традиційною вищою освітою. Зокрема, програми ПТО можуть тривати від одного до трьох років і надають студентам затребувані навички завдяки тісній співпраці з місцевими підприємствами.

Країни АСЕАН уже роблять кроки для поліпшення професійної освіти, включаючи розробку Національних рамок кваліфікацій, які стандартизують навички та забезпечують вільне переміщення кваліфікованої робочої сили в регіоні. Ця система сертифікації допоможе скоротити розрив між освітньою підготовкою і вимогами ринку праці, пом'якшуючи наслідки втрати робочих місць і автоматизації.

Незважаючи на потенціал програм технічної та професійної освіти (ПТО), їх успіх стикається з низкою перешкод, серед яких головну роль відіграють слабкі освітні основи. У той час як країни, такі як Сінгапур, мають достатній освітній капітал для перенавчання своєї робочої сили, інші держави-члени АСЕАН, такі як Філіппіни та Індонезія, відстають у цій галузі. Дослідження ОЕСР (Організація економічного співробітництва та розвитку) показало [3, с. 5], що рівень грамотності в цих країнах залишається значно нижчим від середнього, що обмежує здатність студентів до подальшої освіти, зокрема у сфері ПТО.

Низьке фінансування освіти та недостатня підготовка студентів ускладнюють їхню участь у професійних програмах і знижують шанси на успіх. Якщо уряди не вживатимуть дієвих заходів для поліпшення базових навичок, таких як грамотність і математика, технічні та професійні програми не зможуть повною мірою вирішити проблему нестачі кваліфікованої робочої сили.

Репутація, якість і фінансування систем професійної освіти залишаються ключовими питаннями в АСЕАН. Незважаючи на практичну цінність цього виду освіти, вона стикається із системними проблемами. У багатьох країнах її сприймають як «другорядну» порівняно з вищою освітою, і її престиж недостатньо високий. Наприклад, в Індонезії значна кількість викладачів ПТО не відповідає національним стандартам кваліфікації, що підриває якість підготовки. У Камбоджі спостерігається дефіцит навчальних матеріалів і слабка підготовка викладачів, що знижує рівень освіти. У М'янмі система професійної освіти управляється кількома міністерствами одночасно, що створює труднощі в управлінні.

Країни регіону вживають заходів для покращення системи ПТО. Індонезія інвестувала значні кошти в розвиток технічних шкіл і прагне до того, щоб 70% учнів середніх шкіл обирали професійну освіту. Сінгапур, завдяки своїм фінансовим можливостям, активно розвиває систему безперервного навчання через програму «Skillsfuture», надаючи субсидії громадянам і залучаючи роботодавців до освітнього процесу. Однак такі заходи вимагають значних

інвестицій, і бідніші країни регіону потребують підтримки з боку зовнішніх партнерів, таких як США і Японія.

Вплив пандемії COVID-19 посилив економічну нестабільність і спричинив значні втрати робочих місць, що змусило країни переглянути свої стратегії щодо професійної освіти. Можливі сценарії включають як уповільнення впровадження нових технологій і скорочення програм ПТО, так і прискорене просування автоматизації та штучного інтелекту як рішень для стабілізації економік. Залежно від обраного шляху країни можуть зіткнутися з необхідністю перегляду своїх підходів до професійного навчання для адаптації до змінюваних умов ринку праці.

Сполучені Штати та Японія можуть відіграти ключову роль у підтримці країн АСЕАН на шляху до впровадження автоматизації та штучного інтелекту (ШІ) шляхом інвестицій у системи професійної освіти та навчання (ПТО). Як найбільші зовнішні інвестори, вони мають досвід і ресурси, щоб допомогти регіону адаптуватися до технологічних змін.

Японія, наприклад, через своє агентство ЯАМС (Японське агентство міжнародного співробітництва) протягом багатьох років інвестувала в програми професійного навчання в Південно-Східній Азії. Вона вже сприяла створенню навчальних центрів і курсів у таких країнах, як Таїланд, де тисячі студентів здобули освіту за різними технічними спеціальностями. США, зі свого боку, могли б посилити цей внесок, розширивши співпрацю в рамках своїх глобальних ініціатив і додавши інноваційні технології, зокрема в онлайн-навчанні та розвитку базових навичок.

Однак найважливішою проблемою залишається недостатній рівень базових освітніх навичок серед учнів, що вимагатиме коригуючого навчання. Впровадження онлайн-курсів може стати ефективною альтернативою традиційним методам, особливо в країнах з високим рівнем проникнення інтернету, таких як Малайзія, Сінгапур і Бруней. Спільні зусилля з Японією та ЄС щодо розвитку цифрової інфраструктури можуть додатково прискорити цей процес, сприяючи кращій підготовці студентів і підвищенню їхньої кваліфікації

у відповідь на виклики Четвертої промислової революції.

Угода між Сполученими Штатами, Японією та країнами АСЕАН може створити можливості для розробки й фінансування програм передпрофесійної онлайн-підготовки, спрямованих на покращення базових навичок у математиці та грамотності. Один із ключових аспектів такої програми полягатиме в залученні країн АСЕАН до розробки освітніх програм, що дозволить врахувати їхні культурні та освітні особливості, а також вирішити питання локалізації даних. Місцеві технологічні компанії могли б відігравати важливу роль в адаптації та постійному оновленні цих програм, що забезпечить їхню актуальність і доступність для студентів із різними рівнями підготовки.

Прикладом успішної моделі може стати Ініціатива молодих лідерів Південно-Східної Азії (YSEALI), яка надає онлайн-курси та сертифікати молоді в регіоні. Цей підхід можна розширити, включивши курси з математики, природничих наук та грамотності, що зробить програму більш універсальною і корисною для вирішення проблем недостатньої освітньої підготовки. Програми, подібні до Lower-Mekong Initiative, раніше підтримуваної Агентством США з міжнародного розвитку, продемонстрували, що великі освітні проекти можуть бути реалізовані в масштабах усього регіону, що дає надію на успішне впровадження нової ініціативи.

Таким чином, Сполучені Штати й Японія можуть відіграти важливу роль у сприянні розвитку освітніх систем АСЕАН, що, своєю чергою, допоможе підготувати регіон до викликів Четвертої промислової революції.

Створення нових освітніх програм, орієнтованих на навички, необхідні для Четвертої промислової революції, стане ключовим кроком для країн АСЕАН. Ці програми повинні виходити за межі поточних спеціальностей, таких як інженерія та бухгалтерія, і акцентувати увагу на таких галузях, як робототехніка, програмне забезпечення і цифрові технології. У майбутньому попит на робочі місця зміститься у бік тих фахівців, які зможуть обслуговувати автоматизовані системи, а не просто виконувати ручну працю [1, с. 398].

Для підтримки цього переходу необхідна нова освітня інфраструктура, яка

б включала більше студентів і нові методи навчання. Японія, з її досвідом у розвитку інфраструктури в регіоні, могла б очолити цей процес, пов'язуючи проєкт із ініціативою Blue Dot Network. Ця ініціатива, заснована на принципах прозорості та стійкості, може сприяти мобілізації приватних інвестицій в інфраструктурні проєкти, необхідні для вдосконалення технічної та професійної освіти (ПТО). Важливо інвестувати не лише в фізичну інфраструктуру, як-от комп'ютери, а й у викладачів, які мають практичні знання у цифрових галузях, залучаючи фахівців із Японії, США чи інших країн.

Крім того, програми онлайн-навчання з участю сертифікованих спеціалістів можуть стати важливим інструментом для підготовки до майбутнього ПТО. З накопиченням досвіду в цифровій економіці громадяни країн АСЕАН зможуть передавати свої знання наступному поколінню студентів.

Різний рівень економічного розвитку в країнах АСЕАН вимагає гнучкості освітніх програм. Для країн з переважно сільськогосподарською економікою (наприклад, Лаос) важливо адаптувати навчання так, щоб навички цифрової економіки можна було опановувати поступово, відповідно до готовності ринку. Водночас, поки цифрові технології лише починають проникати в сільське господарство, традиційні навички у виробництві та інженерії залишатимуться затребуваними. Менш розвинені країни могли б використовувати досвід Таїланду та інших держав, які переходять до цифрових виробничих методів, щоб інтегрувати втрачені робочі місця. Це забезпечило б економічне зростання і доступ до освітніх ресурсів, необхідних для створення кваліфікованої робочої сили, готової до нових викликів.

**Висновок.** Запобігання довгостроковому економічному спаду в країнах АСЕАН, викликаному нестачею кваліфікованої робочої сили та зростанням безробіття, буде вигідним для всієї світової економіки. Розвиток програм професійної та технічної освіти (ПТО) є ефективним рішенням для адаптації робочої сили АСЕАН до вимог цифрової економіки. В іншому випадку країни можуть зіткнутися з масовим безробіттям і супутнім тиском на національні економіки та системи соціального захисту. Оскільки вартість реформування

освітніх систем у регіоні велика, країни АСЕАН неминуче звертатимуться за підтримкою до таких партнерів, як Японія та США.

Хоча переконати внутрішні ринки США і Японії в необхідності цих програм може бути складним завданням, обидві держави отримують вигоду від стабільного економічного зростання в АСЕАН. Програма розширеного ПТО, запропонована США та Японією, ймовірно, отримає широку підтримку серед держав АСЕАН. Інвестиції в професійну освіту сприяють не лише зміцненню економічної стабільності регіону, але й зміцненню зв'язків АСЕАН зі США та Японією. Крім того, участь цих країн у підготовці працівників до цифрової економіки може вплинути на формування цифрових норм в АСЕАН, що є однією з стратегічних цілей Японії та США.

Хоча професійна освіта не усуне повністю безробіття, викликане технологічними змінами, вона може суттєво скоротити його масштаби. Держави АСЕАН, як і Сингапур, повинні інвестувати в системи безперервного навчання, щоб їхні громадяни були готові до постійного оновлення навичок у міру появи нових технологій. США та Японія можуть допомогти АСЕАН у цій задачі, що принесе користь як самим країнам АСЕАН, так і їхнім партнерам у особі США та Японії, а також сприятиме стабільності світової економіки.

#### **СПИСОК ЛІТЕРАТУРИ:**

1. Fuei, Lee King. “Automation, Computerization and Future Employment in Singapore.” *Journal of Southeast Asian Economies*, vol. 34, no. 2, 2017, pp. 388–99. JSTOR, <http://www.jstor.org/stable/44684969>. Accessed 15 Oct. 2024.

2. Jandrić, Petar, and Sarah Hayes. “Technological Unemployment and Its Educational Discontents.” *The Digital Age and Its Discontents: Critical Reflections in Education*, edited by Matteo Stocchetti, Helsinki University Press, 2020, pp. 161–82. JSTOR, <https://doi.org/10.2307/j.ctv16c9hdw.13>. Accessed 15 Oct. 2024.

3. Lloyd, Willam “White.” *Can ASEAN Expand Vocational Training to Help Workers Survive Automation and AI?* East-West Center, 2020. JSTOR, <http://www.jstor.org/stable/resrep28880>. Accessed 12 Oct. 2024.

4. Noor, Elina, and Mark Bryan Manantan. “Artificial Intelligence.” *Raising Standards: Data and Artificial Intelligence in Southeast Asia*, Asia Society, 2022, pp. 87–136. JSTOR, <http://www.jstor.org/stable/resrep48536.10>. Accessed 14 Oct. 2024.

5. Norton, Andrew. *Automation and Inequality: The Changing World of Work in the Global South*. International Institute for Environment and Development, 2017. JSTOR, <http://www.jstor.org/stable/resrep02662>. Accessed 14 Oct. 2024.

## **АЗЕРБАЙДЖАНО-УЗБЕКСКИЕ ОТНОШЕНИЯ КАК ВАЖНЫЙ ФАКТОР ЕДИНСТВА ТЮРКСКОГО МИРА**

**Мусаев Даянат Муса оглы,**  
доктор философии по педагогике, доцент  
Азербайджанского Государственного Педагогического Университета,  
заведующий отделом истории Тюркологического центра,  
**Гасанова Улькер Фикрет гызы**  
специалист отдела истории Тюркологического центра  
Азербайджанского Государственного Педагогического Университета

**Ключевые слова:** государство, партнер, обычаи и традиции, культурные связи, история, дипломатические отношения, партнёрские отношения.

**Резюме** В статье рассматриваются роль Азербайджано-узбекских отношений в единстве тюркского мира. Анализируются торгово-экономические и культурные связи двух стран – Азербайджана и Узбекистана. Раскрываются планы создания совместных транспортно-логистических инфраструктур и деятельность совместной межправительственной комиссии по двустороннему сотрудничеству.

Современный независимый Азербайджан во имя достижения всех поставленных целей осуществляет успешную внутреннюю и внешнюю политику, ориентированную на будущее. Наша страна, неоднократно заявлявшая о своем намерении жить в условиях мира и дружбы со всеми государствами и народами.

Независимый Азербайджан, будучи надежным партнером, вносящий важный вклад в утверждение мира и спокойствия на Кавказе, после Второй Карабахской войны создал в регионе совершенно новые реалии.

Важное место во внешней политике Азербайджана занимает развитие отношений со странами Центральной Азии, в том числе с Узбекистаном.

Народы Узбекистана и Азербайджана сближает также близкие национальные обычаи и традиции, общая группа языка, культура и религия. В



течение долгих годов каждая из двух государств были союзными республиками СССР.

Расположенный в Ичеришехер в Баку Бухарский караван-сарай, относящийся к XV веку, был построен приехавшими из Азии купцами. Могила азербайджанского философа, поэта и выдающегося религиозного деятеля, уроженца Карабаха Юсифа ибн Мухаммеджана Гарабаги, жившего в XVI-XVII веках, находится в узбекском городе Самарканд. Эти факты свидетельствуют о прошлом наших отношений и показывают, что еще в те времена между нашими народами существовали торговые и культурные связи.

В феврале 1918 года при поддержке большевиков военное крыло партии Дашнакцутюн совершило геноцид против узбеков в Кокандской губернии. Только за три дня в этом городе было убито около 10 тысяч мирных жителей, а всего было убито около 35 тысяч узбеков. В настоящее время, несмотря на проживание в стране многочисленной армянской общины, посольство Армении в Узбекистане и посольство Узбекистана в Армении не действуют.

Значительное развитие культурных связей между двумя братскими народами получили и в советское время. Во времена массовых репрессий в 30-х годах минувшего столетия десятки тысяч азербайджанцев нашли прибежище в Узбекистане. После разрушительного землетрясения в Ташкенте в апреле 1966 года непосредственное участие в восстановлении города принимали и азербайджанцы. Сегодня около 70 тысяч азербайджанцев принимают активное участие в социальной, общественной, экономической и других сферах узбекского общества.

После обретения Азербайджаном и Узбекистаном государственной независимости исторические дружеские и братские отношения получили дальнейшее развитие и после многих лет испытаний достигли нынешнего уровня. Великий лидер Гейдар Алиев и бывший Президент Узбекистана Ислам Каримов имеют исключительные заслуги в развитии отношений между двумя братскими странами

Хотя дипломатические отношения между нашими странами были

установлены 2 октября 1995 года, между азербайджанским и узбекским народами, имеющими общую историю, религию и культуру, общие корни, с древних времен существовали традиционно дружественные и братские связи. Одним из таких примеров является тот факт, что гениальный узбекский мыслитель Алишер Навои написал свою "Хамсе", вдохновившись "Хамсе" великого Низами Гянджеви.

21 -22 октября 1996 года Президент Азербайджанской Республики Гейдар Алиев для участия на IV Форуме глав Тюркоязычных стран и на церемонии 660-летия видного государственного деятеля Амира Тимура был с визитом в Ташкенте. В рамках визита Гейдар Алиев выступил с докладом на Форуме глав государств. Он сообщил, что систематические встречи глав тюркоязычных стран поможет развития отношений между этими странами, расширению культурных и нравственных отношений, укреплению независимости этих стран.

Новым этапом развития отношений можно считать официальный визит 18-19 июня 1997 года в Узбекистан Президента Азербайджанской Республики Гейдара Алиева. В Ташкенте было подписано 19 документов, среди которых большое значение имеет соглашение о развитии сотрудничества между Азербайджаном и Узбекистаном, об укреплении дружеских и партнёрских отношений. Эти документы создали прочную фундаментальную договорно-правовую базу для успешного сотрудничества двух стран.

Высоко оценивая исторические заслуги лидеров обеих государств - Гейдара Алиева и Ислама Каримова, Президент Ильхам Алиев говорил: "Отношения между нашими народами и в советские времена были очень близкими, строились на основе братства».

23-24 марта 2004 года Президент Азербайджана Ильхам Алиев был с официальным визитом в Узбекистане. На встрече были обсуждены перспективы развития двухсторонних взаимоотношений, вопросы о безопасности на Южном Кавказе и Центральной Азии, о региональных и международных проблемах, также о других вопросах, интересующие наши

страны. В рамках визита в городе Ташкенте состоялось открытие памятника великого азербайджанского поэта Низами Гянджеви.

11-12 сентября 2008 года Президент Республики Узбекистан Ислам Каримов был с официальным визитом в Азербайджане. Были подписаны договора о защите окружающей среды, об информационной и коммуникационной технологии, о расширении сотрудничества в области железнодорожного транспорта, о мерах по развитию комбинированных перевозок, о налоговом сотрудничестве и обмене информацией, о взаимной защите конфиденциальной информации, о гуманитарной сфере, о мерах развития торгово-экономического и научно-технического сотрудничества. С участием президентов в столице Азербайджана состоялась церемония открытия памятника великого узбекского поэта Алишира Наваи.

Деятельность совместной межправительственной комиссии по двустороннему сотрудничеству между нашими странами и сегодня способствует развитию торгово-экономического сотрудничества и вносит большой вклад в двухстороннее отношение между Республикой Узбекистан и Азербайджанской Республикой.

Надо отметить, что Узбекистан был первой страной, куда Президент Азербайджанской Республики Ильхам Алиев отправился с официальным визитом после окончания пандемии летом 2022 года. В рамках этого визита на площади в Мирабадском районе Ташкента, где проживает азербайджанское население, состоялось открытие мемориального комплекса Гейдара Алиева. По итогам данного визита главами государств было подписано порядка 20 документов,

Как отметил Президент Ильхам Алиев, 2022 год был особенно продуктивным с точки зрения развития азербайджано-узбекских отношений. Три визита главы нашего государства в Узбекистан являются показателем большой значимости, придаваемой Президентом Азербайджана развитию сотрудничества с братской страной. Президент Азербайджана совершил государственный визит в Узбекистан 21-22 июня прошлого года, был почетным

гостем Самаркандского саммита стран-членов Шанхайской организации сотрудничества, проходившего 15-16 сентября, а 10-11 ноября Президент Ильхам Алиев находился с визитом в Узбекистане для участия в IX саммите Организации тюркских государств. Достигнутые в ходе всех этих визитов договоренности обозначили основные векторы сотрудничества с Узбекистаном, который является одной из ведущих стран Центральной Азии.

На сегодняшний день Азербайджан и Узбекистан сотрудничают по многим направлениям в сферах экономики, транспорта, культуры и т.д., а также осуществляют множество совместных проектов. Среди них совместное производство автомобилей в азербайджанском городе Гаджигабул, совместная работа в области шелководства в Шекинском районе, а также множество новых проектов в добывающей отрасли, фармацевтике, нефтехимии, производстве готового текстиля, стройматериалов, продуктов питания, ювелирных изделий, виноделии. По словам узбекского эксперта Равшана Назарова, к концу 2022 года количество совместных компаний, действующих в Узбекистане, возросло до 238. Помимо этого, между сторонами на сегодняшний день подписано более 160 документов о сотрудничестве.

После освобождения Азербайджаном от оккупации Карабахского региона Президент Узбекистана Шавкат Мирзиёев поздравил азербайджанскую сторону с победой в марте 2021 года в рамках неформального саммита Совета сотрудничества тюркоязычных государств, а на состоявшемся в ноябре того же года VIII саммите организации глава государства объявил о строительстве в Физули школы с узбекской стороны. Открытие средней школы имени Мирзо Улугбека состоялось 23 августа 2023 года. На мероприятии присутствовали главы государств Азербайджанской Республики и Республики Узбекистан.

Визит Президента Узбекистана на освобожденные от оккупации территории являлся еще одним показателем поддержки, оказываемой Азербайджану. Во время данного визита главами государств было подписано соглашение о создании Высшего межгосударственного совета между Узбекистаном и Азербайджаном и 15 других документов по сотрудничеству. В

их число вошла «Дорожная карта» по углублению стратегического партнерства в 2023-2024 годах, охватывающая сферы энергетики, сотрудничества в сферах молодежной политики и спорта. Сторонами также было принято решение о создании совместной логистической компании в рамках Транскаспийского международного транспортного маршрута. В контексте расширения транспортных маршрутов и выхода через Азербайджан в Турцию и Европу Транскаспийский маршрут играет ключевую роль для Узбекистана, что еще раз подчеркивает важность азербайджано-узбекского сотрудничества. Азербайджан и Узбекистан, расположенные на важных транспортных артериях, активно сотрудничают в транспортной сфере. Благодаря дальновидной политике Президента Ильхама Алиева в нашей стране создан ряд важных транспортно-логистических инфраструктур, посредством которых Азербайджан интегрирован в международные транспортные сети. Все это послужит дальнейшему увеличению объемов грузоперевозок через Азербайджан из стран Центральной Азии, в том числе из Узбекистана.

#### **СПИСОК ЛИТЕРАТУРЫ**

1. Азербайджано-узбекские отношения – весомый вклад в единство тюркского мира, <https://report.az/ru/analitika/azerbajdzhano-uzbekskie-otnosheniya-vesomyj-vklad-v-edinstvo-tyurkskogo-mira/>
2. Ахмедов Х. Крепкая дружба, стратегическое сотрудничество..., [https://azertag.az/ru/xeber/krepkaya\\_druzhba\\_strategicheskoe\\_sotrudnichestvo-3145370](https://azertag.az/ru/xeber/krepkaya_druzhba_strategicheskoe_sotrudnichestvo-3145370)
3. Велиев Р., Азербайджан-Узбекистан: братство, скрепленное веками, <https://www.novoye-vremya.com/ru/posts/detail/azerbaidzan-uzbekistan-bratstvo-skreplennoe-vekaminbspnbsp-1692718181>
4. Великий Лидер Гейдар Алиев и Узбекистан, [https://azculture.uz/ru/azerbaycan.php?link=geydar\\_aliyev\\_uzbekistan](https://azculture.uz/ru/azerbaycan.php?link=geydar_aliyev_uzbekistan)
5. Новый этап в развитии отношений между Азербайджаном и Узбекистаном, Бакинский рабочий. 2022. 22 июня. с.7.

# LITERATURE

UDC 8

## PRESS ORGANS EMERGED UNDER THE INFLUENCE OF MOLLA NASREDDIN

**Murad Hasanli**

PhD candidate

National Azerbaijan Literature Museum

named after Nizami Ganjavi

Baku, Azerbaijan

**Abstract** The magazine *Molla Nasreddin*, often regarded as the manifesto of the literary movement of critical realism, began its publication in 1906. It quickly attracted the attention of many through its influence on public discourse, inspiring the creation of new satirical press organs not only in Baku but also across Azerbaijan and in regions of the Near and Middle East. However, none of these publications achieved the longevity and uniqueness of *Molla Nasreddin*.

**Key words:** satire, satirical magazine, Molla Nasreddin, satirical press.

The magazines published in Azerbaijan under the influence of *Molla Nasreddin* can be divided into two groups:

### **1. Magazines Published in the Azerbaijani Language:**

Magazines such as *Behlul* (1907), *Zenbur* (1909-1910), *Mirat* (1910), *Ari* (1910-1911), *Kelniyyat* (1912-1913), *Lek-Lek* (1914), *Tuti* (1914-1917), *Mezeli* (1914-1915), *Babayi-Emir* (1915-1916), *Tartan-Partan* (1918), *Sheypur* (1918-1919), *Zenbur* (1919), and *Meshel* (1919-1920) are notable examples.

### **2. Magazines Published in Russian:**

Examples include *Cigit* (1907-1918), *Vay-Vay* (1908), *Bakinskoe Gore* (1908-1909), *Bich* (1909-1915), *Adskaya Pochta* (1909-1910), *Bakinskiye Strely* (1910), and

*Baraban* (1912-1913) [8, pp. 5].

The magazines can also be classified based on their geographical location of publication:

1. Magazines published in Baku
2. Magazines published in Yerevan
3. Magazines published in Georgia

This list could be expanded, but the most relevant and enduring magazines were published in these areas [3, pp. 47-51].

Based on this classification, *Behlul*, a satirical magazine first published on May 19, 1907, in Baku, was the first to carry the traditions of *Molla Nasreddin*. The publishers, who showed great appreciation for oral folk literature and national folklore, named the magazine *Behlul*, drawing inspiration from Behlul Danande, a figure beloved for his embodiment of justice and honesty, much like Molla Nasreddin. The editor of the magazine was Alesker Aliyev, with significant contributions from Seyid Huseyn. The magazine featured sections such as “News to Know,” “Telegraph News,” “Dictionary,” and “Riddles,” under which satirical poems and feuilletons were published. In line with the *Molla Nasreddin* traditions, the magazine criticized social backwardness, religious fanaticism, and outdated customs. With its rich literary and artistic content, the magazine conveyed the flaws of government officials and their administration in a simple yet satirical language. Although only nine issues were published, the magazine expressed its admiration for *Molla Nasreddin* from the very first issue. Sabir’s poems played a special role in the magazine’s early recognition and popularity [4, pp 94]. Alesker Aliyev even offered Mirza Alekber Sabir the position of correspondent and representative of *Behlul* in Shamakhi. However, fearing the backlash from Shamakhi’s superstitious circles due to the difficulties he faced for his poems in *Molla Nasreddin*, Sabir declined the offer, choosing instead to support the magazine with his poetry.

Mirza Alekber Sabir’s poems, “Some places lack food and meat” and “I cannot grasp such mysteries,” were first published in *Behlul*. In his articles in the magazine, Sabir harshly satirized social injustice, ignorance, fanaticism, and superstition. His

poem “Taraneyi-Esilane,” published in the second issue of the magazine, also touched upon these themes. In the 8th and 9th issues, a feuilleton titled “On Workers,” published under the pseudonym *Ipleme*, was featured. Due to its engagement with sensitive political issues and support for the labor movement in Baku, *Behlul* was forced to cease publication after its 9th issue on November 4, 1907, being deemed a "harmful publication."

**During its six-month activity, Alesker Aliyev wrote under the pseudonym "Behlul," and Ali Razi Shamchizade under the pseudonym "Duduk."** In addition to open signatures, pseudonyms such as “Dermend,” “Duzekhi,” “MirzaDigh-dighi,” “Nakhaleph,” “Heyreti,” “Yuxulu,” “Bambulu,” “Tamasha Bagi,” “Fyrlidak,” “Titratmali,” “A. M.,” “Agizlari Qifildayan,” “Maryak,” “Carubuddevle,” “Bitli Beden,” “Laubali,” “Ipleme,” “Zurnachi,” “Shalvarun-Zakirin,” “MuahidiQedim,” “Aqreb,” “Qeydkeş,” and others were used [4, pp. 61].

In 1909-1910, the satirical magazine *Zenbur* was published weekly in Baku under the influence of *Molla Nasreddin*. In 1909, 42 issues were published, and in 1910, 28 issues were printed. The publisher of *Zenbur* was Dr. Abdulkhaliq Akhundov. The editor of issues 1-21 was Rza Bey Selimkhanov; issues 22-42 in 1909 were edited by Azim Azimzade; and in 1910, issues 1-27 were edited by Murtuza Bey Pelevendov. The illustrators were Azim Azimzade and Beno (Benedict Rafaelovich Telengator) [1, pp 5].

Through our research, we can confidently say that Azim Azimzade, whom we know as an artist, not only worked as an illustrator but also as an editor and writer in *Molla Nasreddin* from its early days. His work during the period of *Zenbur* brought his journalistic talent to light and helped elevate the magazine during that time. The magazine gathered many intellectuals around it, and Azimzade depicted the life of the people with both his writings and his valuable illustrations. The magazine had 8 pages: 4 pages of articles, poems, and feuilletons, and 4 pages of caricatures and photographs [2, pp. 6].

One of the magazines published around the same time as *Zenbur* was *Mirat*.



This magazine began publication on June 19, 1910, in Baku, and its editor was Aliabbas Taghizade. The magazine, which set out with great ambitions, published only five issues. Although *Mirat* is mentioned in M.B. Mammadzade's book *The Press of Azerbaijani Turks* as having only one issue, this is not accurate [1, pp. 10].

*Mirat* published satirical poems and feuilletons under the headings “Qehqeh” (Laughter) and “Literature.” The section “Badkube” featured satirical writings and local chronicles in a style similar to *Molla Nasreddin*. Despite the low poetic quality and stylistic weaknesses, the magazine achieved its goal by uniquely presenting social flaws to the reader [3, pp. 59].

In the early 20th century, magazines and press organs addressing the realities of Azerbaijan and neighboring states dominated the scene. During this period, *Ari* magazine introduced a new atmosphere to both literature and society. *Ari* enthusiastically promoted European culture and aimed to spark an interest in this culture among the younger generation [7, pp. 19]. Like other magazines of the time, *Ari* faced many challenges. Knowing the struggles and problems faced by their colleagues was not enough to prolong the magazine's publication. An article titled “The Ideology of *Ari* Magazine” mentioned that “some of our press organs closed due to a lack of subscribers or insufficient finances, while others were shut down by the government” [3, pp. 68].

As we know, nationalism has always been paramount in the critical realism movement. As such, the covers and first pages of the magazine often featured portraits of prominent statesmen and writers such as Seyid Azim Shirvani and Najaf Bey Vazirov. The first pages of the magazine, published in Azerbaijani using the Arabic script, always listed the editorial office's address, subscription rates, the contents of the issue, and a note stating, “Uninteresting letters will not be accepted, and letters not aligned with our ideology will not be published.”

Authors contributing to the magazine often refrained from using their real names. Professor Nazim Akhundov highlights that the pseudonyms “Ari,” “Khadim,” “Abdulbeshar,” “Molla Sarsaghqulu,” and “Garinkulubey” attracted the most attention [4, pp. 134].

Inspired by *Molla Nasreddin* and continuing its traditions and style, the publication of *Ari* continued until March 1911, with a total of 13 issues published in three months.

The magazine *Lek-lek*, also referred to as *Leylek* in censorship documents, was published from February 22 to June 30, 1914. A total of 12 issues were printed, using the Arabic script. The publishers and editors of the magazine were Mirmammad Mirfetullayev and Jabbar Asgarzade, and it was printed at the *Luys* printing house in Yerevan [5, pp. 27].

*Lek-lek* was the first Turkish-language press organ published in present-day Armenia, and it was a weekly satirical magazine.

In censorship documents from 1913 regarding the permission for the publication of *Lek-lek*, the certificate issued on January 21, 1914, by the governor of Erivan to Mir Mammad Mir Fatullayev and Jabbar Asgarzade can be found in the 968th file of the 1st inventory of the 480th fund of the Central State Historical Archive of the Georgian SSR. The certificate granted permission for the publication of main articles, poems, city affairs, news from the Caucasus, telegrams, foreign and domestic news, feuilletons, parables, postbox correspondence, and advertisements. The magazine lamented the backwardness of the people, the indifference of intellectuals who were expected to care for the fate of society, but it masked this criticism through humor, targeting such individuals. In the 11th issue of the magazine, a poem titled “Lek-leke” was published under the pseudonym *Satan*:

Hey man! Little by little, these are people,  
Someone who loves God, they are Muslims.  
Pilgrims, many woke up,  
Some are gentlemen, some are khans.  
Many of them became predatory lions.  
You know how beautiful they are [6, pp. 18].

The editor of *Lek-lek*, Jabbar Asgarzade, was one of the former collaborators of *Molla Nasreddin*. He was able to invite his friends to contribute to his magazine. Writers such as M.S. Ordubadi (under the pseudonym *Hardamkhayal*) and Qamküsar

(under the pseudonym *Malik Naqqal*) also contributed. Undoubtedly, many authors using different pseudonyms were sensitive to socio-political and cultural events, reflecting various truths about life in their poems, wise sayings, and articles resembling feuilletons. The magazine kept its readers engaged with news and reports from Erivan, Ordubad, Ganja, Marand, Istanbul, Tabriz, Tiflis, and other cities. Among the *Molla Nasreddin*-inspired writers featured in the magazine were J. Asgarzade (under the pseudonym *Aciz* in *Lek-lek* and *Muqallid*), Ali Mahzun Rahimov (under *YetimCücə*), M.S. Ordubadi (as *Hardamkhayal*), and M. Mir Fatullayev. Despite some artistic weaknesses, *Lek-lek* won the admiration of its readers [5, pp. 34].

Given the demands of the time, there was a need for a new press organ to continue the traditions of *Molla Nasreddin*. On December 27, 1914, the magazine *Tuti* was launched under the leadership of Jafar Bunyadzade and Tagi Nagiyev. Published once a week in Azerbaijani Turkish in Baku, the magazine only published one issue in its first year, but the number increased significantly in subsequent years. In 1915, 44 issues were published, and by July 30, 1916, 28 issues had been printed. The first issue of the magazine included the following announcement:

“Articles written in a truthful, unbiased, and clear Turkish language, which benefit the community and are significant from a national point of view, will be featured in our magazine” [4, pp. 146].

Due to the political events and disturbances in the country, the magazine was published every 15 days. From its first issue, *Tuti* promised to be a new and different magazine without repeating the previous publications. The authors contributing to the magazine also worked towards this goal, though not all writers pursued this aim with the same determination.

The magazine featured well-known figures of the time, such as Mammad Said Ordubadi, Seyid Huseyn Sadiq, Ali Razi Shamchizade, Ali Nazmi, Samed Mansur, Yusif Vazir Chamanzaminli, Jafar Jabbarly, Haji Selim Seyyah, Ali Mahzun Irevani, Mohammad Hadi, Mehdi Bey Hacinski, and Salman Mumtaz. Azerbaijan’s critical realist literature leader, Jalil Mammadguluzadeh, also contributed with writings under

pseudonyms such as *Demdemaki*, *Molla Hasretali*, *Dermend*, *Fehle*, and *Hardamkhayal*. As can be seen from the fields of activity of the individuals mentioned, each had different ideologies and beliefs. This diversity also influenced their writing styles, with tendencies towards openness or secrecy in their satirical writings.

*In Tuti*, there were also sharp critiques against the autocratic system and colonial policies. Sometimes, the pressure from censorship led to entire blank pages in the magazine [3, pp. 81].

*Tuti* ceased publication on June 29, 1917, after printing a total of 112 issues.

In the history of Azerbaijani press, the magazine *Mezeli* is noted as the most worthy successor to the traditions of *Molla Nasreddin*.

Under the publication and editorship of Hashim Bey Vazirov, the 8-page magazine featured contributions from many representatives of the critical realist movement. Protests against the socio-political structure and criticisms of the flaws in society were reflected in the articles published in the magazine. The journal was printed in the *Sada* printing house owned by Hashim Bey himself, who was also the author of the main articles. The magazine, printed in Azerbaijani Turkish, remained under Vazirov's responsibility until the 25th issue. From the 25th to the 37th issues, Haji Ibrahim Qasimov temporarily took over these duties. The magazine fiercely criticized the ignorant masses, corrupt officials, and dishonest clerics. Contributing to *Mezeli* were prominent writers like Ali Nazmi, Mammad Said Ordubadi, Aliaga Vahid, Abdulkhaliq Jenneti, A. Qamkusal, J. Asgarzade, A. Muznib, A. Razi, and B. Seyidzade, among others.

Although known by many as a “jealous and stern person,” Hashim Bey Vazirov admired *Molla Nasreddin* magazine and its stance. Despite his personal disagreements and antipathy towards Jalil Mammadguluzadeh, he did not shy away from expressing favorable views about the magazine in his writings, even considering it a standard. However, unlike *Molla Nasreddin*, *Mezeli* was not as courageous and tolerant in matters of freedom of expression, and it ceased publication after its 42nd issue on October 17, 1915.

On October 5, 1918, the *Sheypur* magazine began publication in Baku under the editorship of Mammadali Sidqi and the management of Samed Mansur. The weekly magazine, printed in Azerbaijani at the *Turan* printing house, gathered intellectuals like Mammadali Sidqi, Samed Mansur, Salman Mumtaz, Jafar Jabbarly, Aliabbas Muznib, and Emin Abid. Although these authors used pseudonyms, attentive readers could identify them: “Sheypur” was Mammadali Sidqi, “Pampushali” was Samed Mansur, “Dagly” or “Daglyzade” was Jafar Jabbarly, and “Qozqurab Bey” was Emin Abid. Alongside these pseudonyms, there were others like “Yaf-Tumeli,” “Chalma,” “Qoçu Mauzerzade,” “Momin Chinovnik,” “Laglagi,” “Musahib,” and “Hamin Alsoo.” Detailed information about their identities can be found in the works of Huseyn Hashimli, who conducted extensive research on *Sheypur*. Hashimli authored books such as *Mammadali Sidqi and the Sheypur Magazine*, *Sheypur Magazine (1918-1919)*, and *The Literary and Historical Truths of the Sheypur Magazine*, which provide valuable insights. Thanks to Hashimli’s efforts, this previously overlooked magazine was republished. In his book *Sheypur Magazine*, all 14 issues of the magazine were transliterated and made available to Azerbaijani readers [4, pp. 73].

The last issue of *Sheypur* was published on January 18, 1919. A total of 14 issues were printed, 11 in 1918 and the remaining 3 in 1919.

## REFERENCES

1. Aghayev I. *The Satirical 'Zenbur' Magazine*. Baku: Academy of Sciences Publishing, 1969.
2. Bayramova Y. *115 Years Since the Publication of 'Zenbur'*. Yeni Azerbaijan, 2024.
3. Valiyev A. *The History of Azerbaijani Press (1875-1920)*. Baku: Elm ve Tehsil, 2009.
4. Zeynalov N. *The History of Azerbaijani Press, Part I*. Baku: ADU Publishing, 1973.
5. *The Literary and Press Heritage of the Iravan Turks: 'Lek-lek' Magazine*.

Baku, 2008.

6. Nasir Sh. Leklek. Baku: Baku Publishing House, 2020.

7. Rzayeva D. The History of the Publication of 'Ari' Magazine.

8. Zahid Akbarov. Cabbar Bagchaban. Writer's Publishing House, Baku, 1991.

9. Ugur. Azerbaijan's Satirical Magazines: From Yesterday to Today. Xalq Cebhesi, 2014.

# POLITICAL SCIENCES

УДК 351

## ПИТАННЯ КІБЕРБЕЗПЕКИ В ПРОЦЕСІ ВПРОВАДЖЕННЯ БЛОКЧЕЙН-ТЕХНОЛОГІЙ В ПУБЛІЧНИХ ОРГАНІЗАЦІЯХ

Дзюндзюк Борис В'ячеславович  
к. держ. упр., старший викладач  
ХНУ ім. В. Н. Каразіна

**Анотація:** У сучасному цифровому світі питання кібербезпеки набувають все більшої актуальності, особливо для публічних організацій, які зберігають та обробляють великі обсяги конфіденційної інформації громадян. Зростаюча кількість кібератак, витоків даних та інших загроз вимагає від державних установ впровадження нових підходів до захисту інформації. Технологія блокчейн пропонує інноваційні рішення в цій сфері, поєднуючи криптографічні методи та децентралізовану структуру для забезпечення високого рівня безпеки.

**Ключові слова:** публічні організації, блокчейн, захист персональних даних, інтероперабельність, цифровий розрив.

Публічні організації часто стикаються з проблемами захисту даних через складність та масштаб своїх інформаційних систем, а також через обмежені ресурси для їхнього захисту. Блокчейн може допомогти вирішити ці проблеми, забезпечуючи незмінність та цілісність даних, що є критично важливим для державних реєстрів, податкових записів, медичних даних та інших важливих документів.

Блокчейн, по суті, є розподіленим реєстром, в якому дані зберігаються в незмінних блоках, пов'язаних між собою криптографічними хешами. Це означає, що будь-яка зміна в одному блоці вплине на всі наступні блоки,

роблячи несанкціоноване втручання практично неможливим без виявлення. Така структура забезпечує цілісність та автентичність даних, що є ключовими елементами кібербезпеки в публічних організаціях.

Крім того, децентралізований характер блокчейну зменшує ризики, пов'язані з централізованими точками відмови, які часто є мішенню для кібератак. У традиційних системах збереження даних центральний сервер може стати вразливим до атак типу "відмова в обслуговуванні" (DDoS) або внутрішніх зловживань. Використання блокчейн-технології дозволяє розподілити дані між багатьма вузлами мережі, що підвищує стійкість системи та зменшує ризик втрати даних [1, с. 1103].

Для публічних організацій, які відповідають за надання послуг громадянам, кібербезпека є питанням національної безпеки. Впровадження блокчейну може підвищити довіру громадян до державних інституцій, оскільки забезпечує прозорість та незмінність державних реєстрів. Наприклад, використання блокчейну для виборчих систем може забезпечити чесність та прозорість виборчого процесу, знижуючи ризик фальсифікацій.

Криптографічні методи, такі як асиметричне шифрування та цифрові підписи, забезпечують безпечну автентифікацію та авторизацію користувачів державних послуг. Це особливо важливо для електронного урядування, де громадяни взаємодіють з державними сервісами онлайн. Смарт-контракти, що працюють на базі блокчейну, дозволяють автоматизувати виконання адміністративних процедур з високим рівнем довіри без необхідності в посередниках.

Проте, незважаючи на численні переваги, блокчейн не є повністю захищеним від кіберзагроз. Публічні організації повинні бути обізнані про потенційні ризики, такі як атаки типу "51%", вразливості в смарт-контрактах та питання масштабованості системи. Також важливо враховувати правові та регуляторні аспекти впровадження блокчейну в державний сектор.

Іншим важливим аспектом є захист персональних даних. Публічні організації зобов'язані дотримуватися законодавства щодо захисту



персональних даних, такого як GDPR в Європейському Союзі. Використання блокчейну може створити виклики в цьому контексті, оскільки незмінність даних може суперечити праву на забуття. Тому необхідно розробляти гібридні рішення або використовувати приватні блокчейн-мережі з обмеженим доступом.

У галузі захисту від кібератак публічні організації можуть використовувати блокчейн для створення незмінних журналів подій, що дозволяє ефективно проводити аудит та виявляти аномалії. Це підвищує рівень прозорості внутрішніх процесів та допомагає вчасно реагувати на потенційні загрози.

Підсумовуючи, блокчейн та кібербезпека в публічних організаціях є взаємодоповнюючими сферами, де технологія блокчейн може суттєво підвищити рівень захищеності державних інформаційних систем. Вона забезпечує високий рівень цілісності, автентичності та доступності інформації, що є фундаментальними принципами кібербезпеки. Проте для успішного впровадження блокчейну в публічних організаціях необхідно враховувати специфічні виклики та обмеження, пов'язані з державним сектором, та активно працювати над їх подоланням.

**Висновки.** Інтеграція блокчейну в стратегії кібербезпеки публічних організацій може значно підвищити захищеність інформаційних систем та зміцнити довіру громадян до державних інституцій. Це вимагає комплексного підходу, поєднання технологічних інновацій з правовими та організаційними змінами, а також постійного вдосконалення навичок та знань персоналу.

## СПИСОК ЛІТЕРАТУРИ

1. Cagigas, D., Clifton, J., Diaz-Fuentes, D., & Fernández-Gutiérrez, M. (2021). Blockchain for public services: A systematic literature review. *IEEE Access*, 9.

## МЕХАНІЗМИ РЕГУЛЮВАННЯ ДЕРЖАВНИМИ ТА НЕДЕРЖАВНИМИ СТРУКТУРАМИ ЕНЕРГЕТИЧНОЇ БЕЗПЕКИ

**Кузнецов Данііл Вікторович**

студент, магістрант

Київський Міжнародний Університет

м. Київ, Україна, вул. Львівська 49

**Анотація.** У статті проаналізовано основні принципи та форми регулювання енергетичної безпеки України за рахунок державних та недержавних установ. Описано сутність та важливість забезпечення енергетичної безпеки в умовах сьогодення. Представлено структурно-логічну схему механізму забезпечення енергетичної безпеки держави. Ефективне функціонування складових наведеного механізму може забезпечити можливість досягнення збалансованого та інноваційного розвитку української енергетичної системи, раціонального використання наявних енергоресурсів, забезпечення енергетичної безпеки та підвищення рівня добробуту населення.

**Ключові слова:** енергетична безпека, енергетика, механізм регулювання енергетичної безпеки, енергетична галузь.

Енергетична безпека на сьогодні є однією з найважливіших складових частин економічної безпеки країни, оскільки лише за надійного забезпечення паливно-енергетичними ресурсами можливе повноцінне функціонування всіх економічних, державних та недержавних інституцій [3]. Енергетична безпека України є важливим аспектом національної безпеки країни, враховуючи її залежність від імпортованих енергоносіїв, особливо газу.

Основними елементами енергетичної безпеки є [4]:

– пошук альтернативних джерел залучення енергетики, зменшення залежності від одного постачальника, зокрема росії, шляхом розвитку нових постачальників та маршрутів;

- інвестиції в сонячну та вітрову енергетику для зменшення залежності від традиційних енергоносіїв;
- покращення діючих мереж і об'єктів для підвищення ефективності та надійності постачання;
- впровадження програм енергоефективності серед промисловості та побутових спочивачів;
- залучення інвестицій та новітніх технологій з боку ЄС та інших міжнародних організацій;
- забезпечення запасів енергоносіїв на випадок надзвичайних ситуацій.

Під механізмом забезпечення енергетичної безпеки розуміють сукупність інституційних та організаційних структур, ресурси яких використовують для формування законів, форм та методів управління та запобігання внутрішніх і зовнішніх загроз у енергетиці. Складовими такого механізму є різні важелі та методи регулювання, зокрема такі, як економічні, адміністративні та фінансові.

Постійна робота державних та недержавних установ над напрямками регулювання та удосконалення діючого механізму допомагає Україні зміцнювати свою енергетичну безпеку та зменшувати вразливість перед зовнішніми загрозами. Ефективне формування та функціонування механізму регулювання енергетичної безпеки в Україні включає такі етапи (рис.1):

| Етапи формування та функціонування механізму   |
|--|
| <ul style="list-style-type: none"> <li>• оцінку рівня енергетичної безпеки та її моніторинг</li> <li>• визначення цілей та завдань соціально-економічного розвитку держави з урахуванням енергетичного чинника</li> <li>• встановлення мети та цілей механізму забезпечення енергетичної безпеки</li> <li>• обґрунтування принципів побудови та функціонування механізму забезпечення енергетичної безпеки</li> <li>• визначення необхідних передумов формування механізму</li> <li>• аналіз чинників, що впливають на формування механізму забезпечення енергетичної безпеки держави в Україні</li> <li>• прогнозування очікуваних результатів від змін у механізмі управління енергетичною безпекою</li> </ul> |

**Рис. 1. Етапи формування та функціонування механізму регулювання енергетичної безпеки**

*Джерело: складено автором на основі [2]*

Механізм управління енергетичною безпекою держави базується на 6 основних принципах, які наведено на рис. 2.

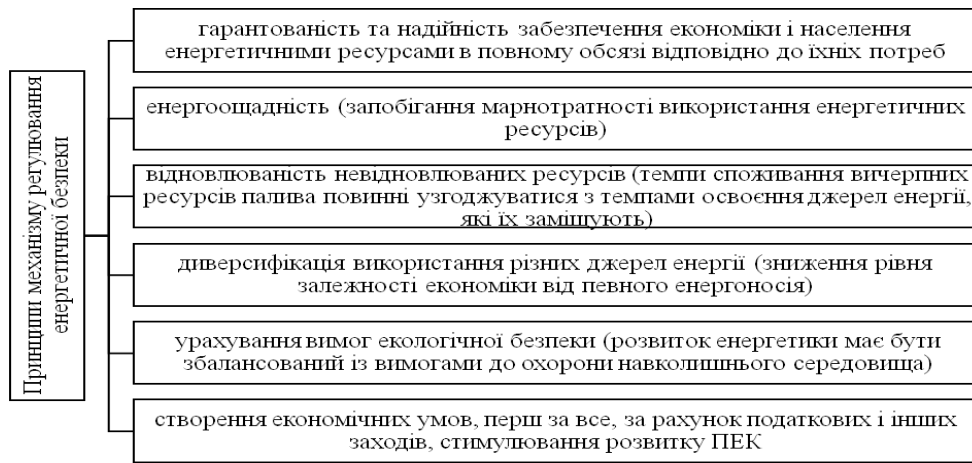

**Рис. 2. Принципи механізму регулювання енергетичної безпеки**

*Джерело: складено автором на основі [4]*

Для побудови механізму регулювання енергетичної безпеки державними та недержавними структурами, а також забезпечення його функціонування необхідно виконання певних умов. До них відносять визначення енергетичної стратегії та тактик її реалізації шляхом залучення державних та приватних установ, обґрунтування доцільності системи основних показників енергетичної безпеки, а також моніторинг зовнішніх та внутрішніх загроз в енергетичній сфері [3].



**Рис. 3. Механізм регулювання енергетичної безпеки України**

*Джерело: складено автором на основі [4]*

Механізм регулювання енергетичної безпеки України включає співпрацю державних та недержавних структур з метою забезпечення ефективного управління енергетичними ресурсами.

Серед ключових державних структур слід виокремити такі [2]:

- Міністерство енергетики, яке відповідає за розробку та реалізацію державної політики в енергетичному секторі та здійснює контроль за енергетичними ресурсами;

- Національна комісія, що здійснює державне регулювання у сферах енергетики та комунальних послуг (НКРЕКП) відповідає за врегулювання тарифів на енергетичні ресурси, проводить постійний моніторинг ринку електричної енергії та газу;

- державні компанії (Нафтогаз, Укренерго) забезпечують видобуток, транспортування та постачання енергетики.

- До базових недержавних структур учасників механізму регулювання енергетичної безпеки можна віднести такі [2]:

- бізнес-асоціації та галузеві організації, які виступають у ролі платформи для обговорення проблем та пропозицій щодо розвитку енергетики;

- аналітично-статистичні центри, які проводять постійні дослідження, моніторинг та оцінку енергетичного сектору;

- іноземні приватні інвестори та компанії.

Співпраця між структурами відбувається з метою вироблення ефективних рішень, створення робочих груп для вирішення специфічних питань енергетичної безпеки, проводять спільні дослідження та обмін даними між державними та недержавними структурами.

Зазначимо, що механізм регулювання енергетичної безпеки повинен сприяти скоординованій роботі усіх структур, як на державному рівні, так і приватного сектору. Проте, в умовах війни, чинний механізм регулювання енергетичної безпеки на національному рівні є не достатньо ефективним, який нездатен за наявності нинішніх викликів та загроз забезпечити достатній рівень енергетичної безпеки держави.

На сьогодні, енергетична безпека України потребує комплексного підходу та тісної співпраці між усіма учасниками ринку. Лише через інтеграцію зусиль державних і недержавних структур можливо досягти сталого розвитку енергетичного сектору та зменшити вразливість країни до зовнішніх загроз.

## СПИСОК ЛІТЕРАТУРИ

1. Когут С. Сучасні тенденції розвитку світової енергетики та енергетичної безпеки України. MODELING THE DEVELOPMENT OF THE ECONOMIC SYSTEMS. 2023. № 4. С. 75–83
2. Мельниченко О.А. Теоретичні основи державного регулювання параметрів енергетичної безпеки. Теорія та практика державного управління. 2017. № 2(57). С. 8–14
3. Регуляторні підходи до реалізації інтегрованих моделей державної політики енергозабезпечення у вітчизняному конкурентному середовищі. Кушлик Р.О. аспірант кафедри публічного управління та адміністрування. Львівський національний університет ветеринарної медицини та біотехнологій імені С.З Гжицького URL: <http://customsadmin.umsf.in.ua/archive/2018/1/12.pdf>
4. Чеховський А. Характерні особливості забезпечення енергетичної безпеки країни та фактори, що на неї впливають. *Вчені записки Університету «КРОК»*, (2(74),2024. С.244–249

# PHILOLOGICAL SCIENCES

## THE SIGNIFICANCE OF LEXICAL CHOICE IN BUILDING EFFECTIVE COMMUNICATION

**Kolesnykova Sofiia Dmytrivna**  
Student  
Odesa national maritime university  
Odesa, Ukraine

In today's society, there is a growing interest in effective communication, especially in how to speak to be heard and understood. Effective communication is a process in which information is transmitted in such a way that it is perceived correctly and achieves the goal set by the communicator. For some, the main goal is to encourage the other person to take action, while for others it is to convey their own thoughts, change the opponent's point of view, or influence the emotional or physical state of the other person. Regardless of the goals, the success of the communication process largely depends on the lexical means used and the correct understanding of the partner in the dialogue.

Vocabulary is the words of a language or dialect, as well as language styles, such as colloquial, professional, formal, slang, etc. Choosing the right words in communication is important because it allows you to express your thoughts clearly and concisely, use specialized terminology to accurately define concepts, and create an emotional impact. Consequently, depending on its emotional coloring, vocabulary can affect a person's psychological state, positively or negatively influencing the perception of a message [1, p. 294].

According to the sphere of use, vocabulary can be divided into commonly used and restricted vocabulary. Common vocabulary is defined as lexical items that are understandable and accessible to all native speakers, regardless of their age, gender,

place of residence or social status. This includes words that are used every day: “school”, “work”, “car”, “live”, “love”, “money”, etc. However, among the commonly used vocabulary, smaller groups are distinguished, such as socio-political, bookish or colloquial vocabulary. For example, the words “ratification,” “image,” “reconstruction,” and “chatter” may be familiar to most people, but their use depends on the situation [2, p. 87].

Restricted vocabulary is used in specific social or professional groups. It includes dialectisms, professional vocabulary, and slang. Dialectisms are words used in certain regions that may be incomprehensible to native speakers from other areas. Professional vocabulary is characteristic of certain professional fields, such as medical, legal, or technical professions. Jargon is common among certain social or age groups, such as youth or criminal jargon [2, p. 87].

The effectiveness of using vocabulary in communication also depends on the culture of speech, which is an integral part of a person's overall culture. The culture of speech is characterized by the correct choice of language tools, the appropriateness of their use, and their clarity and expressiveness. Furthermore, a person who has a high level of speech culture is usually perceived as educated and competent. The basic principles of speech culture are:

1. Appropriateness – the choice of words and language tools that correspond to the content, nature and purpose of communication. It also implies the ability to choose the right form of communication (monologue, dialogue, polylogue), tone, intonation and tact.

2. Richness – the presence of a wide active vocabulary, a variety of morphological forms and syntactic structures, which makes speech more expressive and convincing.

3. Expressiveness – the mastery of the word, which is achieved through the use of the limitless expressive possibilities of language.

4. Purity – use of literary vocabulary and correct grammatical forms, avoidance of excessive use of vernacular words, dialectisms, jargon and other foreign language borrowings, especially surzhyk [3, p. 48-50].



Author Sitti Rabia, in her research on communication, identifies several important functions of language that play a key role in the process of communication. Among them:

1. The instrumental function – language as a means of influencing the environment to achieve certain goals in communication.
2. Regulatory function - language is used to control or regulate behavior and events, for example, to approve or reject something.
3. Representational function – language as a means of expressing facts, events or statements.
4. Interactional function – language used to support interaction and establish social connections. It can include jokes, idioms, and jargon, which makes communication more lively and informal.
5. Heuristic function – language as a means of understanding the world around us and gaining new knowledge.
6. Personal function – language used to express feelings, emotions, and personality.
7. The function of figurative use of language is the language used to create imaginary systems or concepts, artistic images [4, p. 4].

In addition, language plays an important social role. It is a means of self-expression, allowing an individual to communicate his or her thoughts, feelings, ideas and inner world. Through language, we can create our own unique identity and interact with others. Language helps to form interpersonal relationships and develop social connections. It also acts as a tool of social control, establishing rules of behavior and norms through laws, rules, regulations and other social institutions [4, p. 6-7].

The use of vocabulary in communication plays an important role in creating a socio-cultural context, ensuring understanding between representatives of different social groups. Besides, the right choice of words facilitates effective communication and reduces the risk of communication barriers.

As a result, vocabulary is a central element in the communication process. It

not only conveys meaning, but also shapes the nature of interaction, affects the emotional and cognitive state of interlocutors. In other words, the use of appropriate vocabulary allows you to adapt messages to different contexts and audiences, increasing the effectiveness of information transfer.

## **LITERATURE**

1. Taranenko, O. O. "Lexis." Ukrainian Language: Encyclopedia. National Academy of Sciences of Ukraine, Potebnia Institute of Linguistics, Institute of the Ukrainian Language; editorial board: V. M. Rusanivskyi (co-chair), O. O. Taranenko (co-chair), M. P. Ziablyuk, et al. 2nd ed., revised and updated. Kyiv: Bazhan M. P. Ukrainian Encyclopedia Publishing House.
2. Moisiienko, Anatolii. Modern Ukrainian Literary Language: Lexicology, Phonetics.
3. Pentilyuk, M. I. (2010). Language Culture and Stylistics. Kyiv: Education Publishing House.
4. Maliar, O. V. (2022). The Role of the Speech Culture in Communication: Current Trends and Challenges.

УДК 811.133.1

## ДО ПИТАННЯ ЗАСАД ЛІНГВОЕСТЕТИЧНОГО МАРКУВАННЯ ТА КОНСТРУЮВАННЯ ІДЕНТИЧНОСТІ

**Бритвін Дмитро Вікторович,**  
к.філол.н., доцент  
Навчально-науковий інститут філології  
КНУ імені Тараса Шевченка  
м. Київ, Україна

**Анотація:** У статті на прикладі лірики відомої французької пісні коротко розглядаються деякі особливості шляхів лінгвоестетичного маркування та конструювання ідентичності. У поданому прикладі йдеться про ідентичність французької півночі. Okремо наголошується на ролі і функціонуванні естетико-когнітивних опозицій.

**Ключові слова:** лінгвоестетичне маркування, ідентичність, психолект, когнітивно-естетична опозиція, засоби типізації.

Відомо, що мова є потужним інструментом самовизначення та самоідентифікації особистості [1, с. 100]. Відповідно, можна стверджувати, що часто мова виявляється важливим чинником у процесі маркування певної ідентичності. У найпростішому варіанті це може означати належність до певного класу, певної соціальної групи, певного прошарку чи більш тонких, мінливих та своєрідних утворень / ком'юніті сучасного світу [2, с. 25]. Найчастіше розглядаються стилістичні засоби такого маркування (наприклад, на рівні стилістичних фігур), але інколи більш комплексний підхід на рівні дослідження комунікації є не менш доцільним. Також, цікавих і дещо глибших результатів тут можна досягти на когнітивно-естетичному рівні.

Пісня «Les corons» відомого французького виконавця П'єра Башле - цікавий і відомий приклад моделювання естетичного світу французької півночі та його типізації.

**Au nord, c'étaient les corons**

La terre c'était **le charbon**

Le ciel c'était **l'horizon**

Les hommes **des mineurs de fond**

Ми бачимо, що вже з перших рядків пісні, які є приспівом і повторюються надалі, автор коротко позначає локус, навколо якого буде розгортатися його оповідь, і до якого згодом буде прив'язуватися ідентичність. Це – “Північ” (“Nord”). Північ Франції відома тим, що являє собою розвинений індустріальний регіон з великою кількістю шахт, і відповідно, цілі покоління людей формувалися як династії працівників, задіяних у цій галузі. Короткі позначення основних об'єктів, з якими у автора асоціюється Північ, на які вона нібито «розкладається», - ніби легкими, але впевненими мазками пензля - свідчать про рішення щодо початкового змалювання дуже простої, зрозумілої ментальної площини, де є «гірники», «вугілля», «горизонт». Прості речення, схожі за своєю структурою з єдиним вживаним та повторюваним дієсловом être у imparfait надають враження однозначності констатації прив'язки Півночі саме до цих об'єктів за схемою «А є В», що є засобом типізації. Також, вже з цього моменту ми розуміємо, з огляду на особливості вживання часів, що йтиметься про спогади автора.

Nos fenêtres donnaient sur **des fenêtres semblables**

Et **la pluie mouillait mon cartable**

Mais mon père en rentrant avait **les yeux si bleus**

Que je croyais **voir le ciel bleu**

J'apprenais mes leçons, la joue contre son bras

Je crois qu'il était fier de moi

**Il était généreux comme ceux du pays**

**Et je lui dois ce que je suis**

Далі, як ми бачимо, автор використовує опозицію образів на лінгвоестетичному рівні: однакові вікна, дощ, що змочує портфель маленького П'єра конотують важке життя, життя не дуже забезпечене. Але далі, коли

повертається додому з роботи батько, незважаючи на усі труднощі –дає про себе знати важлива деталь: його очі схожі на синє небо. Автор змальовує на контрасті свої естетичні переживання, і завершує констатацією того, що «батько був щедрим» і «він йому завдячує тим, ким він наразі є».

Далі ми дізнаємося, що батько був «*gueule noire*» (відомий французький перифраз на позначення шахтарів), а у матері було сиве волосся. Лірика про терикони замість гір та позначення належності сім'ї до *fosse*, що і є власне їх “батьківщиною” (адже йдеться про типову шахтарську родину) показують нам, що будь-який простір легко естетизується і привласнюється:

Et c'était mon enfance, et **elle était heureuse**  
Dans la buée des lessiveuses  
Et j'avais **des terrils** à défaut de **montagnes**  
D'en haut je voyais la campagne  
**Mon père était "gueule noire" comme l'étaient ses parents**  
**Ma mère avait les cheveux blancs**  
**Ils étaient de la fosse**, comme on est d'un pays  
Grâce à eux je sais qui je suis

Далі додаються ще декілька деталей зі світу спогадів автора про дитинство, зокрема фотографія Жана Жореса – культової постаті французького соціалістичного руху:

Y avait à la mairie le jour de la **kermesse**  
Une photo de **Jean Jaurès**  
Et chaque verre de vin était un **diamant rose**  
Posé sur fond de **silicose**  
Ils parlaient de 36 et **des coups de grisou**  
**Des accidents** du fond du trou  
**Ils aimaient leur métier comme on aime un pays**  
C'est avec eux que j'ai compris

Тут же знову спостерігаємо опозицію на рівні образів про важке життя (*silicose, accidents, coups de grisou*), з одного боку, та вихоплену радість через

*kermesse, diamant*. Звісно, крізь увесь текст композиції проглядається психолект вдячності (*c'est avec eux que j'ai compris, grâce à eux je sais qui je suis* тощо), що відіграє надважливу роль в конструюванні зазначеної ідентичності з огляду на те, що вочевидь саме він слугує «підтвердженням», однозначною вербалізованою прив'язкою до змальованого світу.

Таким чином, у розглянутому прикладі моделюється й типізується окремий естетичний світ дитинства автора, який є по суті настільки вдало схопленим, що згодом пісня стала одним з символів французької півночі. Суворість краєвидів, простота і відвертість людей, важка чесна праця, ліві політичні уподобання – ось аж ніяк не вичерпний список асоціацій, які закарбовує розглянута музична композиція.

## СПИСОК ЛІТЕРАТУРИ

1. Глушаниця Н.В. Мова як визначальний чинник формування національної ідентичності /Глушаниця Н.В.// Варіативність концепту національної ідентичності у сучасному мультикультурному середовищі: колективна монографія / за заг. ред. О.Г. Шостак. - К.:Талком , 2020. - С.100-114

2. Крючков Г. Г., Бритвін Д. В. Introduction à la philologie française (Вступ до французької філології). - Київ: Видавничий дім Дмитра Бураго, 2021, 164 с.

**ОСОБЛИВОСТІ ВПЛИВУ ЯВИЩА ІНТЕРФЕРЕНЦІЇ  
НА СТУДЕНТІВ МОВНИХ ВНЗ**

**Гамерська Ірина Ігорівна,**  
к.пед.н., доцент,  
Дрогобицький державний  
педагогічний університет  
імені Івана Франка  
м. Дрогобич, Україна

**Анотація:** Стаття присвячена дослідженню поняття лінгвістичної інтерференції у вивченні іноземної мови. У даній роботі досліджується вірогідність впливу інтерференції на вивчення іноземної мови у студентів молодших курсів, оскільки вони знаходяться лише на початковому етапі вивчення іноземної мови у ВНЗ: рівень їх володіння ІМ та ступінь асиміляції мовного матеріалу недостатньо високі, а лінгвістична компетенція не є сформованою остаточно; розглянуто не лише питання класифікації мовних інтерференцій, але й доведено, що міжмовну та внутрішньомовну інтерференцію, зокрема лексичну, можна звести до мінімуму за наявності певного цілеспрямованого методичного впливу; визначено, що для подолання міжмовної та внутрішньомовної лексичної інтерференції у студентів молодших курсів викладач повинен підбирати такі вправи, які враховували б інтерферуючий вплив рідної мови та мови, що вивчається, а підбираючи вправи, слід керуватися низкою беззаперечних принципів.

**Ключові слова:** інтерференція, лінгвістична інтерференція, міжмовна та внутрішньомовна інтерференція, лексична інтерференція, інтерферуючий вплив.

Ступінь впливу інтерференції, що може відчувати білінгв у процесі вивчення іноземної мови не завжди однаковий: інтерференція є явищем

динамічним, а рівень її впливу на учня визначається декількома чинниками. Таким чином, лінгвісти виділяють шість основних чинників, що визначають вплив інтерференції в умовах «рідна мова (РМ) – іноземна мова, яка вивчається (ІМ)» [4, с. 9]:

1. Ступінь спорідненості РМ та ІМ. ступінь спорідненості мов є першочерговим показником у дослідженні інтерференції. Контактуючі мови, що належать до однієї мовної сім'ї (групи, підгрупи), вважаються більш схильними до взаємовпливу через схожість їх мовних систем. Споріднені мови мають спільні риси та мовні відповідності, лексичні зокрема, завдяки спільності їх походження. Українська та англійська мови хоча й належать до різних мовних груп, проте об'єднані індоєвропейською мовною сім'єю, а отже ступінь потенційної інтерференції – впливу системи української мови на систему англійської мови – досить високий, а це, в свою чергу, є причиною багатьох помилок студентів, особливо на початковому етапі навчання у ВНЗ.

2. Ступінь сформованості навиків рідної мови. Безумовно, будь-яка мова спричиняє негативний вплив у формі ненавмисного переносу її норм та правил на іншу мову, якщо перша засвоєна білінгвом у достатній мірі. Тому можемо припустити, що в українського учня інтерферує вплив рідної мови на мову, що вивчається буде нижчим, аніж у студента першого-другого курсу ВУЗу, оскільки студент володіє рідною мовою вже на високому рівні.

3. Ступінь актуалізації РМ у момент вивчення ІМ. Вважають, що чим активніше вивчаючий ІМ задіює у процесі вивчення РМ (до прикладу, читає книги, слухає новини, спілкується РМ), тим більшим буде вплив інтерференції на учня. Саме тому у більшості мовних ВУЗів викладання іноземної мови ведеться на іноземній мові. Проте ця умова виконується не завжди, і саме це збільшує можливість впливу інтерференції.

4. Наявність чи відсутність природнього іншомовного середовища. Білінгв, який постійно перебуває у середовищі рідної мови та вчить іноземну, відчуває постійну потребу використання рідної мови для досягнення свої комунікативних цілей у суспільстві, що веде до підвищення ролі рідної мови і



тим самим посилює вплив інтерференції на вивчення іноземної.

5. Проміжок часу, що відділяє вивчення однієї мови від оволодіння іншою. У цій ситуації маємо на увазі пару «перша іноземна мова (ІМ1) – друга іноземна мова (ІМ2)», оскільки рідна мова засвоюється білінгвом з народження, ще задовго до вивчення іноземної мови. ІМ1, засвоєна безпосередньо перед вивченням ІМ2, впливає на неї більше, ніж якщо би ІМ2 вивчалася після довгої перерви.

6. Мовний рівень учня. Одним з найважливіших факторів, що вирізняють ступінь інтерферуючого впливу РМ на вивчення ІМ є рівень володіння студентом іноземною мовою. Лінгвісти запевнили, що чим вищим є рівень володіння іноземною мовою, тим меншою є можливість інтерференції, як міжмовної, так і внутрішньомовної. Виходить, що чим нижчим є етап навчання іноземної мови, тим більший інтерференційний вплив відчуватимуть учні, а отже студенти молодших курсів мовних вузів, знаходячись на початковому етапі оволодіння іноземною мовою більш відчують інтерференцію, ніж студенти на кінцевих етапах навчання.

Варто також підкреслити той факт, що важливим у вивченні інтерференції є рівень мови (лексичний, граматичний, фонетичний) і вид мовної діяльності, в межах якої досліджується процес переносу мовних норм. Важливим у вивченні інтерференції є врахування рівня мови (лексичний, граматичний чи фонетичний) та виду мовної діяльності, у межах якої вивчається процес переносу мовних норм. Переніс норм, який спостерігаємо на одному рівні мови, може не так чітко проявлятися на іншому рівні, а спричинені інтерференцією помилки, до прикладу в усному мовленні не обов'язково відобразатимуться й у писемному мовленні. Н.В. Баграмова стверджує, що інтерференції, будучи результатом взаємозв'язку мовних механізмів, властивий мінливий характер, на який впливають такі фактори як: ступінь близькості мов, вид мовної діяльності, етап вивчення іноземної мови та ступінь асиміляції мовного матеріалу [3, с. 8]. На мовних факультетах ВНЗ у вивченні іноземних мов діє так званий принцип спіральної прогресії, під

яким розуміємо наступне: новий матеріал вводиться викладачем на базі вже вивченого матеріалу студентами, а мовні теми повторюються з курсу в курс все з більшим об'ємом та обсягом [6, с. 194]. Це дає нам право стверджувати, що ступінь засвоєння мовного матеріалу у студентів молодших курсів буде нижчим, відповідно й ступінь інтерференції вищим, ніж у тих, хто навчається на третьому чи четвертому курсах.

Б. Маруневич також називає рівень володіння іноземною мовою одним із основних факторів, що впливають на частоту виникнення інтерференції у студентів. Вона вважає, що чим краще володіє студент іноземною мовою, що вивчає, тим рідше виникає інтерференція як міжмовна, так і внутрішньомовна [7, с. 33].

Варто зазначити, що процес викладання іноземної мови на мовних факультетах університетів має свої специфічні особливості, що знаходять вираження у більш високому рівні володіння студентами даних факультетів іноземними мовами, а також більш свідомим використанням рідної мови. Вивчаючи іноземну мову як спеціальність, студенти вивчають значну кількість практичних та теоретико-лінгвістичних дисциплін, пов'язаних власне з цією мовою. Всебічне та глибоке вивчення цих дисциплін, взаємодія та взаємовплив практичного курсу іноземної мови та теоретико-лінгвістичних курсів, вивчення давніх мов та культури мовлення забезпечують формування лінгвістичної компетенції в іноземній мові.

Лінгвістична компетенція передбачає оволодіння певною сумою формальних знань, пов'язаних з різноманітними аспектами мови: фонетичною системою, словниковим запасом, граматичною побудовою – у процесі їх історичного розвитку та на сучасному етапі, а також відповідними їм навиками та вміннями оперування даними мовними засобами для різних лінгвістичних цілей. Досягнення цих цілей сприяє розвитку лінгвістично орієнтованого мислення у студентів, а саме вміння здійснювати лінгвістичний аналіз різних мовних явищ і фактів, виокремлювати головне та другорядне, робити висновки за результатами аналізу, підсумовувати отримані дані, співставляти

лінгвістичні факти, класифікувати їх, тощо. «Лінгвістичне мислення» як результат формування у студентів лінгвістичної компетенції в іноземній мові є позитивним фактором для успішного оперування одиницями мови, що вивчається, та зменшення можливості потенційної інтерференції [9, с. 28]. Таким чином, саме можливість формувати «лінгвістичне мислення» у студентів може вважатися ще одним фактором, який визначає частоту виникнення випадків інтерференції у студентів. Тому, правильно організувавши навчання, використовуючи лінгвістичну компетенцію студентів у іноземній мові та опору на їх лінгвістичне мислення, можна звести до мінімуму міжмовну та внутрішньомовну інтерференцію. Лінгвістичне мислення студентів, що сформувалося у результаті вивчення ІМ, має важливе значення, оскільки студенти самостійно можуть встановлювати аналогії між явищами рідної та іноземної мови, знаходити відповідності, спів ставляти, виділяти схожі характеристики, робити певні висновки, що й складає основу глибокого та правильного розуміння мовного матеріалу.

Отже, не дивлячись на можливість формування у студентів мовних факультетів «лінгвістичного мислення», вірогідність інтерферуючого впливу на вивчення іноземної мови у студентів молодших курсів залишається високою, оскільки вони знаходяться лише на початковому етапі навчання у ВНЗ: їх рівень володіння ІМ та ступінь асиміляції мовного матеріалу не є достатньо високими, а лінгвістична компетенція ще не до кінця сформована [10, с. 177].

Важливим є й те, що такі фактори, як висока ступінь формування навиків української мови, щоденна актуалізація рідної мови у момент вивчення англійської та, як правило, відсутність природнього англомовного середовища тільки підвищують ступінь інтерферуючого впливу рідної мови на вивчення іноземної для студентів молодших курсів мовних ВНЗ. Ми також вважаємо, що міжмовну та внутрішньомовну інтерференцію, а саме лексичну, можна звести до мінімуму за певного цілеспрямованого педагогічного впливу.

Першочерговим завданням у викладанні іноземної мови є прогнозування і попередження помилок. Найбільша кількість помилок, викликаних

інтерференцією, виникає на початковому або середньому етапах вивчення іноземної мови та свідчить про низький рівень володіння мовним матеріалом. При цьому студенти самі не помічають власних помилок, оскільки останні знаходяться нижче порогу розуміння студентів. Такі помилки називають «інфрапомилками» [6, с. 196].

Ми вважаємо, що міжмовну та внутрішньомовну інтерференцію, зокрема лексичну, можна звести до мінімуму за наявності певного цілеспрямованого методичного впливу.

### СПИСОК ЛІТЕРАТУРИ:

1. Вишневський О. Інтенсифікація процесу подолання граматичної інтерференції рідної мови у процесі навчання іноземної / О.Вишневський // за ред. Ляховицький М. – Методика викладання іноземних мов. – Київ. – С. 24–29.
2. Волошок І.Ю. Інтерференція та її типи на різних мовних рівнях / І.Ю.Волошок // Педагогічні науки : збірник наук. праць. 2012. Вип. 62. С. 81–85.
3. Глушковецька Н. А. Фонетична інтерференція як лінгвістична проблема / Н. А. Глушковецька, О. О. Мацюк // Актуальні проблеми філології та перекладознавства : зб. наук. пр. – Хмельницький : ХНУ, 2019. – Вип. 17. – С. 53-56.
4. Єфименко, Т. М. Явище міжмовної інтерференції в процесі перекладу [Текст] / Т. М. Єфименко // Закарпатські філологічні студії. – Ужгород: Видавничий дім "Гельветика", 2019. – Т. 2. Вип. 7. – С. 7-10
5. Жлуктенко Ю. О. Українська мова на лінгвістичній карті Канади / Ю. О. Жлуктенко. – К., 1990. – 176 с.
6. Зеленін Г.І. Процеси інтерференції й перенесення в умовах міжмовної взаємодії при навчанні студентів іноземній мові [Текст] / Г. І. Зеленін // Проблеми інженерно-педагогічної освіти : збірник наук. пр. / Укр. інж.-пед. акад. – Х., 2010. – Вип. 28-29. – С. 193-197.
7. Маруневич Б. Попередження та подолання міжмовної інтерференції

в умовах штучного білінгвізму / Б. Маруневич. – Іноземні мови. – 1995. – № 1, С. 33-35.

8. Малишева А. В. Проблема визначення терміну «мовна інтерференція» [Електронний ресурс] / А. В. Малишева. – Режим доступу : <http://intkonf.org/malisheva-av-problema-viznachennya-terminu-movna-interferentsiya/>

9. Муратова Г. Тлумачення поняття "інтерференція" в сучасних лінгвістичних дослідженнях / Г. Муратова // Вісник Київського національного університету імені Тараса Шевченка. Літературознавство. Мовознавство. Фольклористика. – 2007. – Випуск 18. – С. 27-29.

10. Рибіна Н.В. Білінгвізм та інтерференція як тенденції мовного розвитку сучасного суспільства: проблеми та способи їх вирішення / Н.В.Рибіна // Наукові записки Національного університету «Острозька академія». 2015. Т. 1. № 59. С. 176–178.

## МЕТОДИ СТВОРЕННЯ НЕОЛОГІЗМІВ В ІНТЕРНЕТ-СЕРЕДОВИЩІ

**Ліпич Вікторія Миколаївна,**

к.філ.н., доцент

Бердянський державний педагогічний університет

м. Бердянськ, Україна

**Анотація.** У статті визначено основні методи й прийоми, за допомогою яких в інтернет-комунікації створюються неолексеми. З'ясовано, що характерною тенденцією, яка простежується в текстах соціальних мереж, є адаптація українських слів до іншомовних версій. Спілкування через інтернет надає користувачам можливість створювати та використовувати нові сполучення, експериментувати з морфемами та словотворчими формами для того, щоб комфортно висловлювати свої почуття та думки.

**Ключові слова:** інтернет-комунікація, неолексеми, морфеми, словотворчі засоби, твірна основа, адаптація, невербальні засоби.

В останні десятиліття універсальною платформою міжособистісного спілкування, що інтенсивно впроваджується в усі сфери людської діяльності, став інтернет. Особливої ваги набуває комунікація в онлайн-середовищі в умовах повномасштабного вторгнення росії в Україну, позаяк допомагає зберегти зв'язок між людьми, надає можливість ділитися ідеями, досвідом та актуальною інформацією. Соціальні мережі допомагають підтримувати емоційне благополуччя у воєнний час. Групи підтримки, форуми та спільноти можуть бути корисними ресурсами для людей, які шукають допомоги та співчуття [1, с. 185].

Інтернет – це електронна глобальна інтерактивна платформа спілкування, яка характеризується специфічними мовні особливості. На сприймання та організацію мови в інтернеті в основному впливає технологічний чинник. Цей вплив охоплює всі рівні мовної структури і може бути визнаний як системний, що дає можливість розглядати мову інтернету як унікальну форму

функціонування мови. З огляду на це його особливості потребують дослідження для кращого розуміння сучасного мовного середовища. Особливо інтенсивно в інтернеті відбуваються процеси неологізації.

Метою пропонованої розвідки є проаналізувати один з аспектів поповнення лексики інтернет-середовища, зокрема прийоми, якими послуговуються користувачі глобальної мережі для створення неолексем, а також виявити виклики та перспективи, пов'язані з мовними аспектами цього процесу.

Дослідження показують, що користувачі інтернету використовують різні стратегії в процесі комунікації, зокрема неповнота повідомлення, скорочення повідомлення, перехід на інші мови та запозичення, що використовуються для компенсації обмежень інтернет-комунікації, таких як відсутність гіперсегментних інструментів та інші. Крім того, використання аббревіатур важливе в інтернет-комунікації для досягнення стислості та виразності [2].

Мовні аспекти комунікації в інтернет-середовищі є предметом зацікавлень багатьох українських вчених, зокрема, М. Єніна, Х. Кметик-Подубінської, Г. Коржова, Ю. Процишина, Л. Соломенко, О. Яремко тощо. Вони виявили, що інтернет-комунікація є важливим інструментом для багатьох людей і відіграє значну роль для психологічної підтримки, а особливо для бізнесу. Ця технологія дає змогу бізнесу залишатися на зв'язку з клієнтами, партнерами та працівниками навіть тоді, коли фізичний контакт обмежений.

Онлайн-спілкування пропонує користувачам можливість експериментувати з морфемами та лексичними морфемами, створюючи та використовуючи нові комбінації для легкого висловлення своїх думок та почуттів. Нові слова, так звані неологізми, часто створюються методом гри слів у віртуальному середовищі мережі інтернет. На сьогодні використовуються різні підходи до їхнього створення. Досить часто спостерігаємо використання продуктивних словотвірних моделей: поєднання коренів слів, нетипові поєднання словотвірних афіксів з твірними основами, скорочення частин слів, наприклад: *стрілялка, інфа, комп, coz замість because*.

Одним із найпоширеніших прийомів створення неолексем у текстах всемережжя є асиміляція англійських слів та їхня адаптація до граматичних норм української мови, як-от: *твітнути, забанити, юзер, есемеска, законектитися, чилитися, кенсельнути, хайпнути*. Також характерною тенденцією є адаптація українських слів до іншомовної версії, наприклад: *загуглити* (провести пошук певної інформації в інтернеті за допомогою пошукового сервісу Google); *сторіс* (міні-репортаж, створений в мережі Instagram для того, щоб показати друзям фото та короткі відео, які автоматично видаляються через 24 години); *лайкнути* (виразити вподобання в соціальній мережі Facebook або Instagram); *селфі* (один із видів фотографії-автопортрета, створений користувачем за допомогою вебкамери, смартфона або фотоапарата); *фоловер* (інтернет-користувач, який слідкує за новинами інших користувачів у соціальній мережі) та інші [9].

Часто трапляються навмисні порушення граматичних норм і правил: *how ya doin, hav* замість *have*. Оскільки користувачі інтернет-платформ не можуть послуговуватися паралінгвістичними засобами спілкування, як-от інтонація, тон голосу і гучність, і спостерігати за невербальними проявами, зокрема жестами, мімікою і мовою тіла, вони створюють вирази, які об'єднують букви, цифри і невербальні вирази для оформлення висловлювань, наприклад: *твор4ість, 4u* замість «*for you*». Для полегшення сприйняття й розуміння інформації вони використовують також «смайлики» (емограми, емотикони), які є графічним зображенням обличчя людини для вираження різних емоцій. Пізніше в інтернет-комунікації з'явилися «стікери», які виконують ту саму функцію, що й смайлики, але можуть містити більше інформації, зокрема й цілі повідомлення, наприклад, привітання та подяки. Окрім «смайликів» в інтернет-спілкуванні часто використовується такий інструмент, як «капс» (від англійського «CapsLock», що означає блокування верхнього регістру клавіатури та написання всієї фрази або її частини ВЕЛИКИМИ БУКВАМИ). Це інструмент, який використовується для виділення певної частини тексту і трактується як підвищення голосу [3, с. 77].



Синтаксичні норми майже повністю дотримуються в інтернеті лише під час використання електронної пошти та асинхронного спілкування в соціальних мережах і на форумах. Водночас синтаксичні норми значною мірою втрачаються в соціальних мережах, чатах та ігрових серверах, де можлива синхронна комунікація. Оскільки інтернет створений для масової комунікації між людьми, через мережу передається багато монологічних текстів. Це призводить до постійного віртуального діалогу [4, с. 58].

Отже, поява інтернету не тільки сприяла стрімкому розвитку інформаційних технологій, а й значно розширила можливості для спілкування між людьми. Сьогодні інтернет поєднує різні форми комунікації та функціонує як засіб передавання інформації, не обмежений ні часом, ні простором. Доведено, що спілкування в онлайн-середовищі дає змогу користувачам активно експериментувати з мовою та створювати нові лексичні одиниці та структури. Це вможливорює формування інноваційних мовних явищ і створення особливих способів вираження почуттів і думок.

#### СПИСОК ЛІТЕРАТУРИ

1. Процишин Ю., Яремко О. Інтернет-комунікація під час війни. *Нейромаркетинг, штучний інтелект та цифровий маркетинг: проблеми та перспективи*: збірник тез доповідей Всеукраїнської науковопрактичної конференції студентів, аспірантів та молодих вчених (м. Тернопіль, 26-27 травня 2023 року). Тернопіль: ЗУНУ, 2023. С. 185-186.
2. Красівський О. М., Масюкевич Ю. М., Мікула О. М. Інтернет комунікація: стратегії та мовні особливості. *Вчені записки ТНУ імені В. І. Вернадського*. 2019. № 30(69). С. 122-128.
3. Авдієвська К. О., Баранова С. В. Комунікація в соцмережах: мовний аспект. *Закарпатські філологічні студії*. 2022. № 1(25). С. 76-79.
4. Глазова С.М., Горбенко І.М., Ліпич В.М. Мовні аспекти комунікації в інтернет-середовищі: виклики та перспективи. *Вісник науки та освіти*. №9 (15). 2023. С. 49-61.

**ХВАЛЕБНІ ЕПІТЕТИ-ОЗНАЧЕННЯ В КНЯЖИХ ПОРТРЕТАХ У  
ГАЛИЦЬКО-ВОЛИНСЬКОМУ ЛІТОПИСІ**

**Межжеріна Ганна Валентинівна**  
д. ф. н., професор, професор  
Національний авіаційний університет  
м. Київ, Україна

**Анотація:** Визначено склад субстантивів і ад'єктивів зі значенням позитивної моральної оцінки, засвідчених у Галицько-Волинському літописі в соціально-етичних портретах князів, охарактеризовано функціонально-семантичні особливості оцінних лексем, з'ясовано, які саме князі отримали хвалебні епітети-означення.

**Ключові слова:** Галицько-Волинський літопис, соціально-етичний портрет, епітет-означення, князь.

**Вступ.** Галицько-Волинський літопис є складовою частиною Іпатіївського літопису, містить відомості з історії Галицько-Волинської Русі від 1200 р. до 1292 р. і є однією з тих писемних пам'яток часів Київської Русі, які створювалися безпосередньо в її південних частинах. За характером мовних особливостей Галицько-Волинський літопис певною мірою відрізняється від літописів, створених на північному заході. Як зазначив А. Кримський, «усією сукупністю своїх познач жива мова півдня XI віку стоїть посеред східного слов'янства цілком уже відокремлена. Мова Наддніпрянщини та Червоної Русі XI віку – це цілком рельєфна, певно означена, ярко-індивідуальна лінгвістична одиниця» [1, с. 107]. Основні питання дослідження Іпатіївського літопису торкаються жанрової і стильової неоднорідності літопису, палеографії рукопису, атрибуції складових частин, хронологічного зсуву викладених подій. У 1901 році М. С. Грушевський, систематизуючи хронологію викладених в Іпатіївському літописі подій, присвятив окрему наукову розвідку з'ясуванню

редакції та авторів літописних статей: «Галицько-волинська літопись злучена з Київською, а хронольоґії не має, видко, що хронольоґізував її ані той хто прилучав її до Київської літописи, ані остатній редактор Галицько-волинської літописи» [2, с. 2]. На думку А. І. Генсьорського, існувало п'ять редакцій і п'ять імовірних авторів Галицько-Волинського літопису [3, с. 99–100]. Протягом понад століття склалася величезна бібліографія з різних питань вивчення Галицько-Волинського літопису. Достатньо, зокрема, назвати розділ «Галицько-Волинський літопис XIII ст.» монографічного дослідження П. П. Толочка «Давньоруські літописи і літописці» [4, с. 287–346], видання «Галицько-Волинський літопис: текстолоґія» за ред. О. П. Толочка [5], статті М. Ф. Котляра «До проблеми хронольоґії Галицько-Волинського літопису» [6], Н. Федорака «Особливості стилю Галицько-Волинського літопису» [7], Р. Голика «Лексикон слів, образів і стереотипів Галицько-Волинського літопису: у пошуках моделі» [8], К. В. Кириченко «Галицько-Волинський літопис і створення легендарної частини 2-го зводу літописів Великого князівства Литовського» [9], П. В. Білоуса «Апокаліптичні мотиви Галицько-Волинського літопису» [10].

**Маємо на меті** визначити склад субстантивів і ад'єктивів зі значенням позитивної моральної оцінки, засвідчених у Галицько-Волинському літописі в соціально-етичних портретах князів, у загальному плані охарактеризувати функціонально-семантичні особливості оцінних лексем, з'ясувати, які саме князі отримали хвалебні епітети-означення. **Матеріали і методи.** Дослідження проведено за власною методикою, апробованою в попередніх публікаціях [11; 12 та ін.]. У статті детально не зупиняємося на семантичній структурі наявних у княжих портретах оцінних лексем, оскільки їх семантика і функціонально-стилістичні особливості проаналізовані нами в окремих публікаціях. Матеріалом є давньоруські прикметники та іменники XI–XIII ст. зі значенням моральної оцінки особи і сформовані за їх участі індивідуалізовані позитивні соціально-етичні портрети («князь Андрѣй, яко *боголюбивъ* сый, и *человѣколюбивъ* и *многомилостивъ* зѣло» тощо) князів Київської Русі. Статті

Галицько-Волинського літопису цитуються за виданням: *Ипатьевская летопись*. СПб., 1908. Т. 2. Використані умовні скорочення писемних джерел: ЛГВ-1908 (Іпатіївський літопис), ЛК-1908 (Київський літопис за Іпатіївським списком 1425 року), Ізб. 1076 (Ізборник 1076 року, видання 1965 року), ЛР (Радзивілівський літопис), УспСкБГ (Анонімне Сказання про святих Бориса і Гліба в Успенській редакції).

**Результати і обговорення.** Аналіз повного корпусу писемних пам'яток XI–XIII ст. показав, що в зазначених текстах засвідчено понад шість сотень позитивно і негативно конотованих субстантивів і ад'єктивів, які зі значенням соціально-етичної оцінки вживалися безпосередньо щодо людини (князів, бояр, священнослужителів тощо). У портретах князів у Галицько-Волинському літописі за списком 1425 року виявлено ряд ад'єктивів зі значенням моральної оцінки особи.

**Благовѣрнии.** Після прийняття християнства слово *благовѣрнии* стало майже обов'язковим епітетом-означенням поряд зі словом *кнѣзь*: «*бл(а)говѣрны кнѣзь Глѣбъ*» (\*1173, ЛК-1908) тощо. Найбільша кількість фіксацій припадає на Радзивілівський, Суздальський літописи та «Повість минулих літ» за Лаврентіївським списком, а найменша – на Галицько-Волинський літопис. Іноді таке означення відбиває світогляд і спосіб життя князя, іноді є не більш, ніж даниною літературному етикету. Слово *благовѣрнии* вживалося або автономно, залишаючись єдиним хвалебним епітетом, або в парі зі словом *христороубивии*. У Галицько-Волинському літописі ад'єктив *благовѣрнии* використаний у портреті володимиро-волинського кн. Василька Романовича і портреті Володимира Васильковича Волинського: «*благовѣрнии кнѣзь . и хр(и)(с)толюбивии*» (\*1271); «*бл(а)говѣрнии х(ри)(с)(то)любивии великий кнѣзь . Володимѣръ*» (\*1289).

**Благыи.** У писемних пам'ятках часів Київської Русі слово *благыи* мало складну семантичну структуру, входило до шару високочастотних лексем. Незважаючи на те, що старослов'янське *благыи* переважно вживався в тих

фрагментах тексту, які відбивають церковнослов'янську мовну парадигму, він засвідчений у текстах різної жанрової і стильової належності. У Галицько-Волинському літописі характеризує кн. Володимира Васильковича Волинського: «*бл(а)гыи <...> наре(ч)ено бы(с) тобѣ има во кр(е)щ(е)ньи Ива(н)*» (\*1289).

**Добрыи.** В XI–XIII ст. прикметник *добрыи* використовувався з прямими і переносними значеннями, з конкретними значеннями та загальнооцінним, завдяки чому консолідував навколо себе розгалужене словотвірне гніздо з коренем *-добр-*, яке налічувало понад сімдесят лексем (*добродѣтельствоє, добродѣтъныи, доброжитиє, доброзрачьнѣ, доброизвѣстьникъ, доброключимыи* та ін.). У східнослов'янських писемних пам'ятках XII–XIII ст. др. *добрыи* трапляється зі значенням «знатний, багатий»; зокрема, у вживанні щодо людини в літописах та пам'ятках ділової писемності др. *добрыи* засвідчене як компонент термінологічних словосполучень - соціально-економічних термінів на позначення знатних, заможних осіб (*добрыи люди, добрыи моужь*) та різних прошарків купців (*коупць добрыи, вячишии, стареишии, пошлыи, большии, великыи, лоучии, мирьскыи, молодыи, меньшии, старыи*) і бояр (*бодринѣ добрыи, большии, великыи, лоучии, мирьскыи, молодыи, старыи, меньшии*). У пам'ятках XII–XIII ст. у літописних некрологах князям др. *добрыи* виконувало функцію загальнооцінного слова: «Володимерь Мономахъ <...> *добрыи* страдалецъ . за Рускую землю <...> плакахусѧ . по <...> *добромъ* к(ъ)н(ѧ)зи весь народъ» (\*1126, ЛК-1908). У Галицько-Волинському літописі зі значенням «сповнений багатьох чеснот; чеснотливий» використане в портреті кн. Володимира Васильковича Волинського і кн. Данила Романовича Галицького: «Володимере *добрыи княже*» (\*1282); «король Данило князь . *добрыи*» (\*1264).

**Кротъкыи.** На відміну від спільнокореневих композитів *кротостьныи, кротъколюбивыи, кротъкодоушьнѣ, кротъкомоудръныи*, які траплялися рідко, майже епізодично, др. *кротъкыи* зі значенням «лагідний, покірний, тихий. скромний, незлобивий» відзначалося високою частотою вживання в текстах

XI-XIII ст., передусім у церковно-проповідницьких, церковно-релігійних пам'ятках та літописах: «сътвори си въ ч(е)л(о)в(е)цѣхъ *кротъкыи* . да н(е)б(е)сныи и житель боудеши» (Ізб. 1076, 12); «кназь . Глѣбъ <...> баше же *кровокъ* . бл(а)гонравенъ . манастырѣ любѣ» (\*1173, ЛК-1908). У Галицько-Волинському літописі вжите в портреті кн. Юрія Володимировича і кн. Володимира Васильковича Волинського: «кназь Юрьи с(ы)нъ Володимировъ . *кроткыи*» (\*1292); «кназь Володимѣрь <...> *кровокъ* смиренъ . не злобивъ . правдивъ . не мздоимѣць . не лживъ» (\*1289).

**Льгосьрдь.** Др. *льгосьрдь* зі значенням «м'який, доброзичливий, незлобивий, невойовничий; чистий душею» належить до зниклих, втрачених лексем. Одиначне використання прикметника *льгосьрдь* знайдене в Галицько-Волинському літописі в портреті кн. Мстислава Даниловича: «Кназь же Мьстиславъ . башеть *легосердь* . и ре(че) бояромъ своимъ . не даи ми Б(ог)ъ того оучинити . вже бы мнѣ пролити кровь неповинноюю» (\*1289). В історичних словниках аналізованого періоду лексема *льгосьрдь* не зафіксована.

**Милостивыи.** В XI–XIII ст. ад'єктив *милостивыи* був вершиною словотвірного гнізда лексем з коренем **-мил-**: *милованиє*, *миловати*, *милостивьць*, *милостыни*, *милость*, *милостьникъ*, *милостьныи*, *милосьрдивыи*, *милосьрдиє*, *милосьрдовати*, *милосьрдыи*, *милосьрдьныи*, *милосьрньгъ*, *милоужьмыи*, *мылыи*, *милостивьныи*, *милостилюбьць*, *мъномилостивыи* тощо. Др. *милостивыи* зі значенням «співчутливий, милосердий» засвідчене в портретах багатьох князів, у тому числі в Галицько-Волинському літописі, де маркує притаманну кн. Володиміру Васильковичу Волинському рису: «м(и)л(о)(с)т(и)въ на всѣ нищяя» (\*1289).

**Моудрыи.** Мудрість вважається однією з християнських чеснот, а її філософсько-релігійний зміст реалізується в писемних пам'ятках XI–XIII ст. за допомогою півтора десятка лексем з коренем **-моудр-**: *моудрьць*, *богомудрыи*, *высокомудрыи*, *высокомудрьныи*, *кротъкомудрьныи*, *моудропоустошьныи*, *моудролюбивыи*, *моудролюбимыи*, *моудрыи*, *немоудрыи*, *самомоудрь*, *соуемоудрьныи*, *съмъреномоудрь*, *цъломоудрь*, *цъломоудрьнь* та ін. У

Галицько-Волинському літописі др. *моудрыи* використане в портреті кн. Данила Романовича Галицького: «король Данило князь <...> *моудрыи* . иже созда города многи . и ц(е)ркви постави» (\*1264).

**Незьлобивыи.** У портретах князів др. *незьлобивыи* трапляється рідко: «Изяславъ <...> *незлюбивъ* нравомъ» (\*1078, ЛР) та ін. У Галицько-Волинському літописі вжите в портреті кн. Володимира Васильковича Волинського: «кротокъ смиренъ . *не злюбивъ*» (\*1289).

**Правдивыи.** У пам'ятках XI–XIII ст. др. *правдивыи* виступає із синкретичним значенням «правдивий; справедливий; праведний; добродесний»: «Бѣ блаженны тѣ *правдивъ*» (сп. XII, УспСкБГ, 120); «*правдиваго* <...> княза Андрѣа» (\*1172, ЛК-1908) тощо. У Галицько-Волинському літописі використане в портреті пінського кн. Юрія Володимировича і кн. Володимира Васильковича Волинського: «Пиньский князь Юрьи с(ы)нъ Володимировъ <...> *правдивыи*» (\*1292); «*правдивъ* . не мьздоимѣць . не лживъ» (\*1289).

**Съмѣренныи.** Одна з найчастотніших лексем у текстах XI–XIII ст. др. *сьмѣренныи* (*сьмирѣныи*) зі значенням «смирений, покірливий долі» широко використовувалася в портретах князів. У Галицько-Волинському літописі засвідчена в портреті пінського кн. Юрія Володимировича і кн. Володимира Васильковича Волинського: «князь Юрьи с(ы)нъ Володимировъ <...> *смиреныи*» (\*1292); «кротокъ *смирень*» (\*1289).

**Христолюбивыи.** Високочастотна лексема *христолюбивыи* – усталений епітет-означення поряд з іменем князя. Виявлено численні випадки як автономного його вживання, так і у складі формульного словосполучення «*благовѣрныи* и *христолюбивыи*». У Галицько-Волинському літописі в панегіриках кн. Володимиру Васильковичу Волинському і кн. Васильку Романовичу формула «*благовѣрныи* и *христолюбивыи*» слідує після слова *престависѧ*: «*престависѧ* . бл(а)говѣрныи *х(ри)(ст)олюбивыи* великийи князь . Володимѣрь» (\*1288); «*престависѧ* бл(а)говѣрныи князь . и *хр(и)(с)толюбивыи* великийи Володимѣрьскыи . именемъ Василко» (\*1271).

## **Висновки.**

У статичних соціально-етичних портретах князів у Галицько-Волинському літописі за списком 1425 року використано одинадцять ад'єктивів зі значенням моральної оцінки особи: *благовѣрньи, благьи, добрьи, кротъкьи, льгосърдѣ, милостивьи, моудрьи, незълбивьи, правѣдивьи, сьмѣреньи, христолюбивьи.*

Хвалебні епітети-означення отримали Володимир Василькович Волинський, володимиро-волинський кн. Василько Романович, кн. Данило Романович Галицький, пінський кн. Юрій Володимирович, кн. Мстислав Данилович. Найбільша кількість оцінних лексем засвідчена в соціально-етичному портреті Володимира Васильковича Волинського в посмертному панегірику: *благовѣрньи, благьи, добрьи, кротъкьи, милостивьи, незълбивьи, правѣдивьи, сьмѣреньи, христолюбивьи.* Написаний на замовлення панегірик був частиною підготовки обряду канонізації князя.

За допомогою оцінних ад'єктивів *кротъкьи, правѣдивьи, сьмѣреньи* змодельований портрет пінського кн. Юрія Володимировича. У портреті володимиро-волинського кн. Василька Романовича літописець ужив традиційні хвалебні епітети *благовѣрньи* і *христолюбивьи*, у портреті кн. Данила Романовича Галицького – хвалебні епітети *добрьи* і *моудрьи*. Стислість позитивної характеристики кн. Данила Галицького компенсовано наявністю в літописі негативно конотованих портретів його опозиціонерів. Князя Мстислава Даниловича літописець наділив словом *льгосърдѣ*, яке на той час було рідковживаним, про що свідчить його одиначне використання в Галицько-Волинському літописі і відсутність в інших писемних пам'ятках XI-XIII ст. В історичний словник лексема *льгосърдѣ* не потрапила.

У своїй сукупності семантика епітетів-означень яскраво відбиває християнський ідеал князя, акцентуючи такі чесноти князя-християнина, як вірність християнському вченню і любов до Бога, чеснотливість, смирення, любов, співчуття до ближніх, нужденних, мудрість, правдивість.



## СПИСОК ЛІТЕРАТУРИ

1. Шахматов О., Кримський А. Нариси з історії української мови та хрестоматія з пам'ятників письменської старо-українщини XI–XIII вв. *Збірник істор.-філол. відділу № 12 Укр. АН*. Київ, 1924. 208 с.
2. Грушевський М. С. Хронологія подій Галицько-Волинської літописи. *Записки Наук. тов-ва ім. Шевченка*. Львів, 1901. Т. 41. С. 1–72.
3. Генсьорський А. І. Галицько-Волинський літопис (процес складання; редакції і редактори). Київ, 1958. 100 с.
4. Толочко П. П. Давньоруські літописи і літописці. Київ : Наук. думка, 2005. 364 с.
5. Галицько-Волинський літопис: текстологія / за ред. О. П. Толочка. Київ : Академперіодика, 2020. 929 с.
6. Котляр М. Ф. До проблеми хронології Галицько-Волинського літопису. *Confraternitas. Ювілейний збірник на пошану Ярослава Ісаєвича. Україна: культурна спадщина, національна свідомість, державність*. Львів : Ін-т українозн. ім. І. Крип'якевича НАН України, 2006-2007. Вип. 15. С. 73–81.
7. Федорак Н. Особливості стилю Галицько-Волинського літопису. *ПАРАДИГМА : збірник наук. праць*. Львів : Ін-т українозн. ім. І. Крип'якевича НАН України, 2008. Вип. 3. С. 152–160.
8. Голик Р. Лексикон слів, образів і стереотипів Галицько-Волинського літопису: у пошуках моделі. *Княжа доба: історія і культура*. 2008. Вип. 2. С. 211–218.
9. Кириченко К. В. Галицько-Волинський літопис і створення легендарної частини 2-го зводу літописів Великого князівства Литовського. *Український історичний журнал*. 2012. № 6. С. 111–129.
10. Білоус П. В. Апокаліптичні мотиви Галицько-Волинського літопису. *Академічні студії*. Сер. «Гуманітарні науки». Луцьк : КЗВО «Луцький пед. коледж» Волинської обл. ради, 2022. Вип. 2. С. 3–8.
11. Межжеріна Г. В. Людина в мовній картині світу часів Київської Русі / відп. ред. М. П. Кочерган. Київ : ВЦ КНЛУ, 2006. 448 с.

12. Межжеріна Г. В. Вербалізація соціально-етичних портретів внуків і правнуків Володимира Мономаха в Київському літописі. *Українська мова на осі часу. Василеві Васильовичу Німчукові* : наук. збірник / Ін-т укр. мови НАН України. Київ : КММ, 2017. С. 201–211.

**ТЕОРЕТИЧНІ ОСНОВИ ДОСЛІДЖЕННЯ ЕМОЦІЙНО  
МАРКОВАНИХ СЛІВ**

**Пітель Василь Іванович,**  
кандидат філологічних наук,  
доцент кафедри української мови  
**Шудрава Соломія Степанівна,**  
Студентка 2 курсу  
Прикарпатський національний  
університет ім. Василя Стефаника  
м. Івано-Франківськ, Україна

**Анотація:** У статті розглядається поняття емоційної лексики, її визначення та роль у вираженні почуттів, емоцій та ставлення мовців до навколишньої дійсності. Автори досліджують етимологію терміна "емоція", його вплив на формування сучасних мовних засобів для передачі емоцій. Зокрема, аналізуються різні підходи до визначення емоційної лексики та її функцій, що варіюються від об'єктивного лексичного значення до суб'єктивної оцінки. Обговорюється важливість вербального вираження емоцій у комунікації та роль емоційної лексики у лінгвістиці. Особливу увагу приділено розмежуванню понять "експресивність" і "емоційність", а також їхньому впливу на семантичну структуру мовних одиниць.

**Ключові слова:** емоція, емоційна лексика, експресивна лексика.

Термін "емоція" походить від латинського слова "emoveo", яке первісно означало "захоплювати" або "пробуджувати". Згодом його значення змінилося, і нині емоції визначаються як загальні чуттєві реакції, що виникають у відповідь на різноманітні внутрішні або зовнішні стимули, спричиняючи фізіологічні зміни в організмі [4].

Емоційна лексика визначається як "слова, що містять у своєму значенні компонент оцінки, виражають почуття або позитивне чи негативне ставлення

до дійсності”. Виконуючи емотивну функцію мови, вона відображає контекст спілкування, соціальні взаємини та психоемоційний стан мовців. Безпосередніми виразниками людських емоцій виступають вигуки (наприклад, цур! леле! тю!..). До емоційної лексики також належать слова, що позначають: а) психічні й внутрішні стани, світовідчуття та переживання (радість, любов, щастя, смуток, ненависть, гнів; ніжний, щирий, веселий; тяжко, сумно; радіти, гніватися тощо) [1].

Емоційна лексика — це категорія слів, яка поєднує об'єктивне лексичне значення з суб'єктивною оцінкою. Це додаткове стилістичне забарвлення може варіюватися від урочистого та піднесеного до фамільярного, жартівливого чи іронічного, а також може бути зневажливим або вульгарним.

Емоційна сфера особистості відіграє ключову роль у її життєдіяльності, оскільки людина природно відчуває емоції і виражає їх за допомогою мовних засобів, фіксуючи в мові свої емоції, інтелект і ставлення до навколишнього світу та інших людей [2]. Дослідження взаємозв'язку між мовною системою та емоційною сферою людини призвело до становлення окремої галузі лінгвістики — лінгвістики емоцій (емотіології), яка сформувалася у ХХ столітті на основі досягнень психології та традиційного мовознавства [2].

Питання специфіки вербального вираження емоцій неодноразово ставало об'єктом вивчення лінгвістів (Н. Арутюнова, Н. Бойко, Н.Березовська-Савчук, А. Вежбицька, Є. Галкіна-Федорук, М. Гамзюк, Я. Гнезділова, Ф. Данеш, А. Манзій, В. Маслова, Л. Піотровська, Л. Ставицька, М. Степанюк, О. Реформатський, В. Телія, В. Чабаненко, С. Шорін, Ю. Щербініна та ін.) [2; 3; 5;]. У наукових дослідженнях зазначається, що емоційна лексика є основним вербальним засобом вираження людських емоцій і становить значну частину загальної лексики. Однак питання мовної реалізації емоцій на лексичному рівні та вивчення емотивного семантичного простору залишаються актуальними як для теорії комунікації, так і для теорії тексту. Емоційність не тільки відбиває дійсність, а й поєднує відображені образи із суб'єктивно-емоційним ставленням до них.

Лінгвістичний підхід до вивчення емоцій полягає в тому, що емоції відіграють роль посередників між зовнішнім світом і його відображенням у мові.

Існують різні підходи до виокремлення та опису емоційного лексичного фонду мови, що пов'язано з неоднаковими підходами до розуміння поняття “емотивності” та її ролі в семантичній структурі слова. В. Телія визначає емотивність як лінгвістичну характеристику тексту (або лексикону), що відображає сукупність мовних засобів, здатних викликати емоційний ефект [2]. О. Селіванова трактує емотивність як складову частину конотативного компонента семантичної структури мовної одиниці, що виражає емоційне ставлення мовців до позначуваного об'єкта [8, с. 142].

О. Фінкель і М. Баженов відносять до емоційної лексики слова, які виражають почуття, що переживаються самим мовцем або іншою особою, при цьому відтінок почуття закладений у самому значенні слова, наприклад: любов, ненависть, доброта [2].

Варто згадати й про оцінний компонент в семантичній структурі емоційного слова, адже йому властиві такі суттєві ознаки: 1) різновиди (позитивний/негативний); 2) зміст (раціонально-логічний, емоційно-раціональний, власне емоційний); 3) статус у семантичній структурі слова (первинний (домінантний)/похідний); 4) комбінування з іншими складниками семантичної структури слова; 5) засоби вираження (слово, основа, демітутивно-меліоративні суфікси, лексико-семантичний варіант, паралінгвістичні засоби тощо); [3, с. 12].

Також важливо відзначити, що актуальною темою в мовознавстві є розмежування емоційної та експресивної лексики. У лінгвістичних дослідженнях терміни “експресивність” і “емоційність” часто використовуються для опису лексики, проте підходи до їх розмежування або ототожнення суттєво відрізняються, оскільки ці поняття розглядаються на різних рівнях мови [4].

Є. Галкіна-Федорук у своїй статті “Про експресивність і емоційність в

мові” пропонує чітке розмежування між цими поняттями. Вона зазначає, що «експресія — це підсилення виразності, образотворчої та дієвої сили повідомлюваного. Все, що робить мову більш яскравою і такою, що вражає, належить до експресії» [5, с. 107]. У той час як емоційні елементи мови спрямовані на вираження відчуттів людини, вони також надають мовленню експресивності. Однак експресивне забарвлення можуть мати не тільки слова, що передають емоції, але й ті, що виражають волю або думку. Таким чином, емоція завжди експресивна, але експресія не завжди емоційна. Поняття експресивності, за визначенням дослідниці, є ширшим за поняття емоційності, оскільки емоційність є лише складовою експресивності [5].

Отже, емоційна лексика є невід’ємною частиною лексикону і виконує різні функції, забезпечуючи передачу не тільки емоцій, але й оцінки. Більшість лінгвістів погоджуються, що емоція завжди передбачає оцінку, а до емоційних слів належать ті, що позначають психічні та внутрішні стани, характер, світовідчуття й переживання. Емоційна лексика включає слова з позитивною або негативною емоційною конотацією в їхньому значенні.

## СПИСОК ЛІТЕРАТУРИ

1. Бабій І. О., Голянич М. І., Стефурак Р. І. Словник лінгвістичних термінів : лексикологія, фразеологія, лексикографія. 2-ге вид, виправ. і доповнен. Івано-Франківськ : видавець Голіней О. В., 2024. 336 с.
2. Березовська-Савчук Н.А. Синтаксичні засоби вираження емоції «смуток». Філологічні студії : *Науковий вісник Криворізького державного пед. ун-ту* : зб. наук. праць, 2017. Вип. 16. 270–280 с.
3. Бойко Н. І. Українська експресивна лексика: проблеми семантики і функціонування : автореф. дис. ... докт. філол. наук. К., 2006. 33 с.
4. Галаган В. Емотивність, експресивність та конотація як засіб вираження оцінки. *Наукові записки*. 2008. Вип. 80. 171-178 с.
5. Галкіна-Федорук Я. М. Про експресивність та емоційність. *Збірник статей з мовознавства*. 1958. 103-124 с.

6. Єріна А. М. Методологія наукових досліджень : навч. посіб. Центр навчальної літератури, 2004. 212 с.
7. Єрмоленко С. Я., Бибик С. П., Тодор О. Г. Українська мова. Короткий тлумачний словник лінгвістичних термінів. Київ : Либідь, 2001. 224 с.
8. Селіванова О.О. Сучасна лінгвістика : термінологічна енциклопедія. Полтава. Довкілля-К, 2008. 716 с.

# ECONOMIC SCIENCES

## EFFECTIVE COMMUNICATION IN RETAILER TEAMS: HOW TO IMPROVE MARKETPLACE OPERATIONS TO INCREASE SALES

**Cherednychenko Viktoriia Volodymyrivna,**

PhD in Economics,

Lecturer at the Department of Management

and Public Administration,

The Bohdan Khmelnytsky National University of Cherkasy,

Cherkasy, Ukraine

**Abstract:** Effective communication within retailer teams plays a crucial role in optimizing operations and increasing sales on marketplaces. This article explores the importance of clear and coordinated communication between departments such as marketing, sales, logistics, finance, and customer support. It outlines key principles of efficient communication, including clarity, speed, collaboration, and the use of modern tools. Additionally, the article discusses practical strategies for improving marketplace performance through regular reporting, competitor analysis, and customer feedback. Examples of successful practices from retailers highlight the impact of communication on marketplace success and overall business growth.

**Keywords:** Effective communication, retailer teams, marketplaces, sales optimization, internal collaboration, marketplace management, customer feedback, performance improvement, cross-departmental communication, e-commerce.

In today's world of e-commerce, marketplaces have become an integral part of many retailers' strategies. They open up new opportunities for business scaling, access to new markets, and attracting a wide audience. However, the success of a retailer on marketplaces depends not only on choosing the right platform or product range but also on how effectively internal communication is established within the



company's teams. Well-coordinated teamwork and cross-departmental communication allow retailers to maximize the benefits of marketplaces and drive sales growth.

#### *The Importance of Team Communication for Effective Marketplace Operations*

Effective communication within retailer teams is a key factor in successfully managing marketplace interactions. Marketing, sales, logistics, finance, and customer support departments must work as a cohesive unit to ensure timely responses to market changes, optimize marketplace operations, and meet customer needs.

Coordinated communication between departments enables retailers to quickly adapt to marketplace requirements. For example, the marketing department should promptly share information about new promotional offers that need to be reflected on marketplaces, while the logistics department must be prepared for increased demand.

#### *Key Principles of Effective Team Communication*

To ensure communication between departments is effective, it is important to follow several key principles:

1. **Clarity and transparency:** All team members should clearly understand their roles in managing marketplace sales. Task and responsibility distribution must be transparent and clear to everyone involved.

2. **Timeliness:** Marketplaces are fast-changing environments. To maintain competitive advantages, teams need to be ready to react quickly to new opportunities and challenges. This includes both internal and external communications, such as pricing policy changes, platform requirements adaptation, or handling customer inquiries.

3. **Collaboration and interaction:** Effective communication should foster collaboration among all company departments. This helps avoid task duplication, solve problems faster, and reduce the risk of errors.

**Use of modern technologies:** To enhance communication efficiency, it's important to use modern tools for team collaboration. CRM systems, project management platforms (like Asana, Trello), and communication tools (Slack, Microsoft Teams) can significantly simplify interactions between departments.

### *Optimizing Marketplace Operations Through Improved Communication*

To increase sales on marketplaces, retailers need to optimize internal processes through effective communication. Here are some ways to achieve this:

**Regular reports and meetings:** Teams should regularly exchange information on marketplace performance, analyze key performance indicators (KPIs), discuss problems and opportunities for improvement. This helps prevent issues that could arise from a lack of communication or outdated information.

**Market and competitor analysis:** Marketing and analytics departments should continuously share data about competitors, market trends, and changes in consumer behavior on marketplaces. Such communication will help companies adapt strategies more quickly to market shifts.

**Customer feedback:** It's essential that the customer support department promptly relays customer feedback to other departments, particularly marketing and sales. This allows for quick response to issues, improving service quality, and maintaining a positive company reputation on marketplaces.

*Case Studies of Successful Companies.* Many retailers already use effective communication as one of the main tools for success on marketplaces. For example, companies that have implemented regular reporting meetings between departments and actively use CRM systems to manage marketplace orders achieve higher sales and customer satisfaction levels.

Additionally, cross-department collaboration allows for the optimization of supply chain processes, which is crucial for maintaining positive reviews and ratings on marketplaces. For example, automating stock level information sharing between the logistics department and the marketplace reduces the risk of order errors or delays.

### **Conclusion**

Effective communication within retailer teams is a key element of successful marketplace operations. Well-coordinated teamwork allows retailers to quickly adapt to market requirements, solve problems efficiently, and implement new strategies to boost sales. Utilizing modern communication tools and ensuring regular information

exchange will help maintain the retailer's competitiveness and foster success on marketplaces.

## REFERENCES

1. Anderson, C. R., & Martin, M. J. (2019). Leadership in e-commerce: The role of team communication in marketplace success. *Journal of Retailing and Consumer Services*, 48, 53-62. <https://doi.org/10.1016/j.jretconser.2019.02.010>
2. Brown, K. L. (2020). E-commerce leadership: Strategies for marketplace management. *E-commerce Research Journal*, 25(3), 157-175. <https://doi.org/10.1177/1567252020101702>
3. Davis, R., & McCarthy, A. (2022). Optimizing retail operations through effective internal communication. *Journal of Organizational Effectiveness*, 47(2), 198-212. <https://doi.org/10.1080/15410322.2021.1890732>
4. Harris, T., & Turner, S. (2020). Team collaboration in digital retail: Tools and strategies for success. *The Digital Economy Journal*, 33(5), 201-217. <https://doi.org/10.1016/j.dej.2020.05.006>
5. Roberts, M. C. (2022). Marketplace strategies for retailers: Increasing sales through communication and technology. *Journal of Retailing and Consumer Research*, 56(3), 249-264. <https://doi.org/10.1016/j.jretconser.2022.06.013>

**UDC 339.5**

**ORGANISATIONAL CHARACTERISTICS AND IMPLEMENTATION OF  
INNOVATIONS IN THE ACTIVITIES OF THE MAIN PARTICIPANTS OF  
THE SUPPLY CHAIN**

**Nelipovych Liliia**

Student

National Aviation University

Kyiv, Ukraine

**Abstract:** In the process of organisational and economic characterisation of the main participants of international logistics transactions, the article considers their role in ensuring the functioning of supply chains. It was found that active communication and cooperation between them is an important element for logistics processes and compliance with international standards. The diagnostics of export-import activities in supply chains indicates the need to further improve the organisational and economic mechanisms of cooperation between market participants to ensure the stable development of export-import activities of enterprises.

**Key words:** international economy, supply chain, export-import management, logistics strategy, innovative technologies.

Supply chain logistics operations cover all components and activities directly related to production, processing, storage, distribution, delivery and consumption. The main elements of logistics include purchasing, manufacturing, warehousing, distribution and transportation.

The purchase of products or their components is primarily related to the information flow, which originates from the provision of data on the demand for a particular product in the market and its support throughout the supply chain. At this stage, specialists collect information about suppliers and customers, prepare relevant acts and prepare logistics documents. All information is contained in primary and reporting papers. [1]

Manufacturing is probably one of the most important stages of the supply chain, as it is involved in the information flow during its debut on the market, in terms of production. The entire manufacturing process is accompanied by document flow and verification of compliance with production standards. This element of the logistics system is backed by technical support, modern equipment and technical support, which in turn ensures uninterrupted and waste-free production and, thanks to the digitalisation of the economy, the processing time of this stage has been significantly reduced. [2]

Production is considered as an independent micro-logistics subsystem, which is understood as ‘a set of logistics functions performed by enterprise subsystems in the process of material and information flows from the moment of purchase of material resources to the moment of sale of finished goods. [3]

Warehousing is an element of supply chain planning, which in modern conditions has evolved into the use of high-tech and advanced methods of product storage and its use and distribution among participants in the logistics process. This element is supported by accounting and bookkeeping data on the availability and unavailability of products or their components.

Sales of products usually belong to the parameters of logistics marketing, as it is at this stage that the main communication with customers or consumers takes place. This is how the issue of sending goods to a single buyer or logistics provider is resolved. During this stage, various discount systems are used, accumulation is carried out, and the process of product optimisation and demand calculation takes place.

The final stage of the supply chain is the transportation of the product or its components, and this process is, of course, supported by the flow of information. This element of the supply chain chooses the appropriate method of transporting the goods in question, draws up the most optimal route and selects a carrier to carry out this stage. The latter, by the way, in turn, is the key to delivery, unloading, loading, customs clearance in international and other deliveries. [4]

The supply chain of foreign economic operations consists of several stages:

- The first stage is based on the establishment of business relations, establishing contact between the participants in the supply chain. Usually, this happens in such a way that the exporter offers its products using all possible information flows, thereby looking for a customer, and the importer agrees on the quantity, price and time of delivery of the goods.

- The second stage involves placing an order and preparing it for delivery. The sale and purchase agreement are the main document that actually confirms the export-import operations, based on the established terms and conditions and determining the responsibility of the participant in the logistics chain. The main components of the contract also include payment terms, delivery terms, acceptance of goods, warranty terms, and force majeure instructions.

- The third stage establishes the delivery and payment arrangements, and the agreement of the terms and conditions. At this stage, we provide support to transport companies in matters of chartering.

- The fourth stage is the final stage and is related to the shipment of goods, preparation for the place of final arrival, insurance, customs clearance and payment for services. [5]

The main participants in logistics transactions in supply chains include suppliers of raw materials, manufacturers, logistics companies, distributors, customs authorities and end consumers.

The role of suppliers in this structure is primary and fundamental, because without the manufactured products, all other stages would not exist. They supply elements of the final product to manufacturers, thus ensuring the continuation of the logical supply chain. They ensure a stable supply of components at optimal conditions and prices, taking into account delivery times. Suppliers interact with manufacturers through the execution and conclusion of contracts, which agree on the terms, scope and conditions of work.

Manufacturers, taking over materials from suppliers, become the next key element in the supply chain. They transform inputs into finished products, thereby ensuring further logistics activities. During their stage of work, manufacturers plan

the use of inventory and manage all production processes, while keeping an eye on cost reduction and quality control. Manufacturers work closely with suppliers to reduce risks along the supply chain, and in particular with logistics companies that perform transport functions.

Logistics firms act as intermediaries between producers and distributors. They organise transport between logistics facilities, thereby ensuring the smooth operation of all participants in the supply chain. Logistics companies provide transport services, customs clearance, and storage of products, which allows other chain participants to promote other processes. This, in turn, enables them to manage warehouse stocks and coordinate the transport of goods. Logistics firms provide products to distributors, who distribute goods and provide customer service. [6]

Distributors are the element of the logistics chain that communicates with the end user and cooperates with the retail network. The distributors' function is customer service and inventory management. These two components form a strong basis for expanding trade relations and marketing. [7]

Any foreign economic transaction must be subject to customs control, and therefore customs authorities are the apparatus that regulates logistics activities and establishes control over the flow of goods at the state border. Customs is responsible for preparing and signing the relevant documentation, as well as verifying compliance with standards and paying taxes.

Part of the customs policy in Ukraine is customs duties, which regulate the export and import of goods across the border and consist of a certain list of fees and taxes for imported and exported goods.

End-users are the final element of the supply chain and either consume the final product or leave it for further processing. They provide feedback to manufacturers and distributors on the provision of services, service and product quality. This creates, respectively, a positive or negative assessment of the partner company and the product.

The use of the latest technologies in managing global supply chains is a key development factor today. In today's business and management environment, the

introduction of modern technologies is indispensable. They provide a number of benefits that lead to high economic performance, as well as stable production and service delivery. Implementation of best practices also increases the company's competitiveness.

Traditional supply chain management methods often face a number of challenges. These include:

- Lack of flexibility and adaptability to changing market conditions
- Insufficient transparency and control over supply processes
- Difficulty in coordinating between different supply chain participants
- High costs of storage, transportation and inventory management

Risks of supply disruptions due to natural disasters, political instability or pandemics.

Traditional supply chain management methods face challenges in managing risk. Changes in the economy, political instability, natural disasters or supplier disruptions can have serious consequences for supply chains. Traditional business-as-usual methods do not always have a quick response to these challenges.

To address these challenges, businesses are using modern technologies to automate processes and increase transparency, and to ensure adaptability to changing market conditions.

With the advent of new technologies and changing market needs, supply chain management is undergoing significant changes. In order to continue its operations and increase its efficiency, innovation is essential. Advanced technologies help to consolidate a company's leading position in the economy. Key trends include:

- The Internet of Things (IoT) and sensors that allow for real-time monitoring and tracking of goods.

They collect accurate information about the location of goods, their condition and delivery. This helps to prevent damage or loss of goods, and will also be an advantage in responding quickly to transport problems.

- Artificial intelligence (AI) and machine learning optimise routes, manage inventory, and predict demand.



AI algorithms can process large amounts of information. This technology can predict future market trends. The advantage of artificial intelligence is risk reduction and time saving.

- Blockchain technology ensures transparency and security of supply chain operations.

This innovation allows for reliable transactions in the supply chain and makes them available at any time. Blockchain prevents fraud and makes all financial transactions secure."[8]

- Robotic systems increase efficiency and reduce the error of manual counts.

Robots can perform monotonous or complex tasks faster and more accurately than humans. This allows for fewer errors and faster processing of goods. This helps to reduce human resource costs and achieve accuracy of calculations. [9]

The introduction of advanced technologies is a key element in making the supply chain more flexible, adaptable and cost-effective. Such innovations include Lean and Agile practices. The Lean approach focuses on reducing costs and minimising waste as much as possible. The Agile method is about adjusting the relationships between all participants in the supply chain and responding to internal and external triggers.

Lean practice includes many different components, the most optimal of which are:

- Reducing inventory or the Just-in-Time approach.

This principle focuses on delivering products or their elements when they are needed. This helps to reduce the cost of warehousing goods and the cost of ‘unnecessary’ processes.

- Reducing cycle time.

This approach aims to reduce the time required to complete all stages of the supply chain, thereby increasing the number of orders fulfilled in the same period of time.

- Kaizen principle.

The approach to continuous improvement and self-improvement is supported by the Lead practice. This principle engages employees to take an active part in developing an efficiency strategy or introducing innovations. Regular discussions of the company's state of affairs, analysis of its activities, and employee surveys lead to the identification of the strengths and weaknesses of the company's operations. This knowledge expands the range of solutions to problems and increases development opportunities.

Agile practice will help you learn to respond quickly and efficiently to changes in demand, market conditions, economic crises and inflation. In addition, the implementation of these principles will contribute to the sustainability of the enterprise, its competitiveness and independence in trade relations.

The introduction of the following advanced technologies is characteristic:

- Creation of a cross-functional team.

The peculiarity of such a team is its multifunctionality, which does not mean that one employee or an entire department is assigned to only one area of issues. In this case, employees work in many areas and are in constant communication. This facilitates quick decision-making and adaptability to changes in the internal and external environment.

- The principle of customer engagement.

This approach is based on constant and regular communication with customers, taking into account their needs. This involves close contact with them and ensuring that their requests are understood, plans are adjusted and adapted to the conditions, and a high level of service is provided. All these components make the provision of transport services more successful and efficient, which in turn creates the image of the company and determines its place in the competitive environment. [10]

- Iterative approach.

Agile practice uses this approach to review the supply chain cycle for future adjustments. This makes it possible to review and adjust supply processes, analyse supplier performance, and edit the delivery route.

The combination of Lean and Agile provides flexibility and agility, and

improves customer service. With better coordination, the company can process orders faster and reduce supply chain lead times. Both practices also support a culture of continuous improvement, encouraging companies to regularly review and improve processes.

## REFERENCES

1. Hrytsenko S.I., Polishchuk A.V., Temchenko A.A. Features of global supply chain formation. Modern problems of science, education and society. Proceedings of the 2nd International scientific and practical conference. SPC “Sci-conf.com.ua”. Kyiv, Ukraine. 2023. Pp. 991-994. URL: <https://sci-conf.com.ua/wp-content/uploads/2023/04/MODERN-PROBLEMS-OF-SCIENCE-EDUCATION-AND-SOCIETY-24-26.04.23.pdf>
2. Hryhorak M.Iu., Hrytsenko S.I. Donets A.H., Savchenko L.V. Planning of logistics systems. Methodical recommendations for the implementation of course projects for applicants for a master's degree in speciality 073 ‘Management’ of the educational and professional programme ‘Logistics’. K.: NAU, 2019. 40 p.
3. Bolkvadze N.I., Myhal O.F. Features of procurement logistics in international business. International scientific journal ‘Internauka’. Series: ‘Economic Sciences’. 2022. №11. URL: <https://doi.org/10.25313/2520-2294-2022-11-8436>
4. International logistics [Electronic resource] : electronic textbook / O. M. Sohatska, R. E. Zvarych, V. M. Panasiuk [et al. - Ternopil: ZUNU., 2022. – 32 p.
5. Pozniak O.V. Risk management of a logistics operator in export operations. Economic analysis. 2019. Vol. 29. No 2. P. 80–86.
6. Savytska H. V. Economic analysis of the enterprise activity: a textbook / G.V. Savytska - K.: Znannya, 2007. – 668 p.
7. Geoffrion A., Graves G. Multicommodity Distribution System Design by Benders Decomposition // Management Science. 1974. Vol. 29. No. 5. Pp. 822-844.
8. Hrytsenko S.I., Frolov N.D. Blockchain in logistics. Problems of training professional staff in logistics in a global competitive environment: XVIII

International Scientific and Practical Conference, 23-24 October 2020.: abstracts. K., 2020. P. 374-377.

9. Ninich V.Z., Shvets A.V., Hrytsenko S.I. Application of intelligent transport systems in supply chain management. Innovative transport technologies and transport systems: abstracts of the supplementary International scientific and technical online conf. for students, postgraduates, doctoral students and young scientists (6 May 2022) K., 2022. P. 250-253.

10. Shamanska O.I. Modern approaches to assessing the effectiveness of managing the resource potential of an enterprise [Electronic resource] / O.I. Shamanskaya // Effective Economics. – 2013. – № 3. – Access mode: [www.economy.nayka.com.ua](http://www.economy.nayka.com.ua)

**MODERN APPROACHES FOR IMPROVING STAFF MOTIVATION**

**Pererva Ivanna Mykolayivna**

Cand. Sc. (Economic), Associate Professor

**Lyu Qiaoying**

student

Simon Kuznets Kharkiv National University of Economics  
Kharkiv, Ukraine

**Abstract.** In the article, approaches to understanding remuneration are analyzed, its main components and principles of organization at enterprises are presented. Such motivation theories as Maslow's hierarchy of needs, Herzberg's two-factor theory, Vroom's expectancy theory, and Adams' theory of justice are studied to provide insight into the factors that influence employee motivation and behavior. In this article, the author emphasizes the balance of material and spiritual incentives and compares motivational approaches in different cultural contexts, emphasizing the need to align motivation systems with organizational goals to create a motivated and productive workforce.

**Key words:** motivation, employees, motivation methods, salary, career development.

**Formulation of the problem.** Employee motivation is one of the central issues in HR management, as it is a direct cause of employee behavior. Orienting employees to achieve the organization's goals is, in fact, the main task of HR management. As a result of changes in the content of work in terms of scientific and technological progress, widespread automation and informatization of production, as a result of an increase in the level of education and social expectations of employees, the importance of motivation has increased even more, complicating the content of this type of management.

Foreign researchers have paid considerable attention to motivation and

incentives in their studies: F. Herzberg, A. Maslow, E. Mayo, Iacocca Li and Chinese authors Yu Xing'an, Yu Wenzhao, Ye Bin, Ge Zhimin, Du Xiujie, Cao Shuxia and others. However, the content of work of a modern employee of an information technology enterprise is constantly changing, as its organizational forms change. In this regard, the topic of the study is relevant.

**The goal** of the article is to study modern approaches to increasing the motivation of enterprise personnel.

**Basic material.** There are different motivation theories based on the content, process, methods, etc. of motivation. The subsequent research in this article is mainly based on the following theoretical foundations.

The famous American psychologist Maslow proposed the famous hierarchy of needs theory in the 1950s. In this theory, “human needs can be divided into five levels: physiological needs, safety needs, social needs, esteem needs and self-actualization needs, and these five levels have internal connections that progress from low to high. When lower-level needs are satisfied, higher-level needs become the dominant factor in motivating motivation and behavior. At the same time, an individual may have multiple levels of needs at the same time, although the degree of needs at each level is inconsistent. Only the one with the strongest individual need is the dominant need” [1].

In the 1960s, American psychologist Herzberg proposed the two-factor theory, also known as the motivation-hygiene theory. This theory posits that satisfaction and dissatisfaction are influenced by different factors. Motivating factors, like job challenges, promotions, and recognition, lead to satisfaction when present but don't cause dissatisfaction when absent. Conversely, hygiene factors, such as wages, benefits, job stability, and work environment, prevent dissatisfaction when present but don't necessarily lead to satisfaction [2].

In modern business management, “the division of motivation and hygiene factors in the two-factor theory is not absolute, but relative. Some factors themselves have two properties” [3]. In the actual management process, enterprises need to fully investigate and research to find out the factors that affect employees' work

enthusiasm and improve work efficiency. Combined with the two-factor theory, analyze whether they are motivating factors or health factors, and take appropriate measures to target the factors that make employees dissatisfied. Eliminate or avoid, enhance or intensify factors that satisfy employees.

In 1964, North American psychologist Victor H. Vroom proposed the expectancy theory, also known as “Valence-Means-Expectation Theory”. The core model is: Motivational Power (M) = Valence (V) \* Expected Value (E). In business management, this formula measures the intensity of employee motivation. Valence represents the value of the goal to the individual, while Expected Value refers to the perceived likelihood of achieving the goal [4].

American psychologist John Stacey Adams proposed equity theory in 1965, also known as social comparison theory. This theory studies “the subjective feeling of the ratio of employees' efforts and rewards compared with other employees. It believes that people will compare their own labor and remuneration with others to judge whether it is fair. At the same time, they will also use their current labor remuneration. Comparing the ratio with the ratio of labor remuneration in the past, this sense of fairness can have a direct impact on people’s enthusiasm for work” [5].

Based on integrating these theories we provide a comprehensive approach to increasing employee motivation, thereby increasing job satisfaction and performance (table 1).

**Table 1**

**Brief description of the theories of staff motivation**

| <b>Theory</b>      | <b>Author</b>      | <b>Definition</b>   | <b>Genus</b>  |
|--------------------|--------------------|---|---|
| Hierarchy of Needs | Abraham Maslow     | Human needs are arranged in a hierarchy; once lower-level needs are satisfied, higher-level needs become the primary motivators.                                | Five levels of human needs: physiological, safety, social, esteem, self-actualization |
| Two-Factor Theory  | Frederick Herzberg | Satisfaction and dissatisfaction are influenced by different sets of factors. Motivating factors lead to satisfaction; hygiene factors prevent dissatisfaction. | Motivating factors and hygiene factors  |
| Expectancy Theory  | Victor H. Vroom    | Motivation is determined by the value of the goal to the individual and the expectation that the goal is achievable.  | Motivation = Valence * Expectancy   |
| Equity Theory      | John Stacey Adams  | Employees assess fairness by comparing their effort-reward ratio with others' and their past experiences, impacting their motivation.                           | Fairness in the ratio of effort to reward   |

These motivation theories provide diverse perspectives on what drives employees' motivation and behavior in the workplace:

Maslow's Hierarchy of Needs emphasizes the progression of human needs from basic physiological needs to higher-level self-actualization needs. It highlights that unmet lower-level needs dominate behavior until they are satisfied.

Herzberg's Two-Factor Theory distinguishes between factors that cause job satisfaction (motivators) and those that prevent dissatisfaction (hygiene factors). This theory suggests that improving job satisfaction requires addressing both types of factors.

Vroom's Expectancy Theory focuses on the cognitive process of evaluating the value of a goal and the likelihood of achieving it. This theory implies that motivation can be enhanced by increasing the perceived value of the outcomes and the confidence in achieving them.

Adams' Equity Theory examines the role of fairness in motivation. It suggests that employees' motivation is influenced by their perception of equity in the workplace, prompting them to seek balance between their efforts and rewards.

As mentioned above, the current methods of motivating employees in business management are mainly divided into two categories: material incentives and spiritual incentives. Based on the demand theories of different scholars above, we can subdivide them into the methods which are shown in fig. 1.

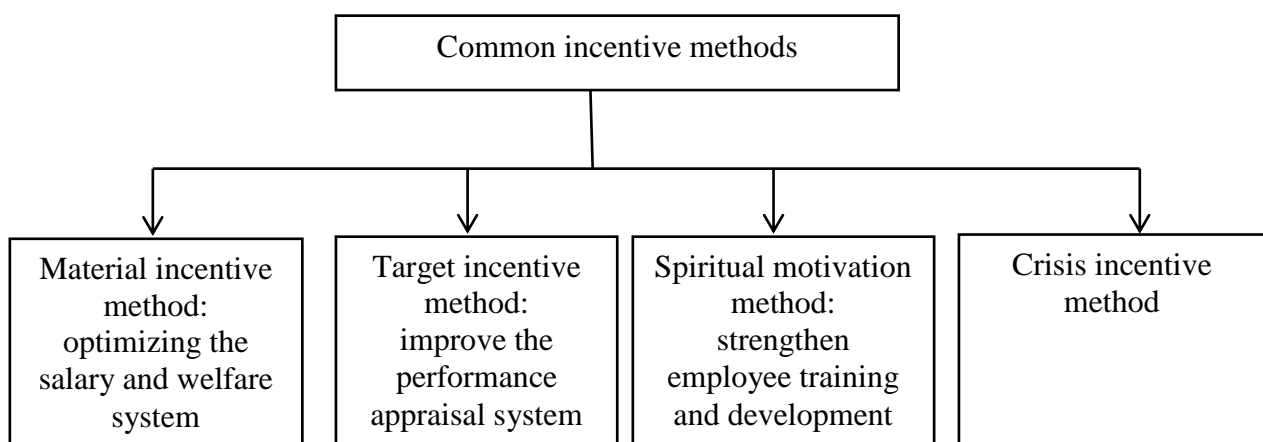

**Fig. 1. Common incentive methods**



### 1. Material incentive method: Optimizing the salary and welfare system.

According to Maslow's demand theory, salary is the most basic and crucial motivation. It compensates employees for their work and covers the company's operating costs.

A reasonable salary meets employees' basic needs and enables them to pursue higher needs, benefiting both the company and employees by providing future prospects and achieving a win-win situation.

### 2. Target incentive method: improve the performance appraisal system.

From Vroom's expectancy theory, setting performance goals and rewarding employees based on their efforts can significantly motivate them. An effective performance appraisal system must objectively and fairly evaluate employees, reflecting the value they create for the company. By establishing fair competition and assessing employees' skills and professionalism, the company can provide targeted rewards and penalties, improving work attitudes and encouraging professional development.

### 3. Spiritual motivation method: strengthen employee training and development.

Increase employees' work skills through training and meet employees' training needs from a spiritual perspective. Different employees have different pursuits of personal development. Company should attach great importance to employees' training needs and support their growth. Excellent employees are also the company's most valuable asset. This kind of non-material incentive is more popular among various enterprises and various employees.

### 4. Crisis incentive method.

Companies instill the concept of crisis into their employees, allowing them to face pressure and crises to motivate them to work actively. Promote employees to think and explore the living environment and organizational development in a timely manner, thereby improving the crisis management awareness of all members.

Each country's corporate employee incentive system relies on its own culture. Methods of personal motivation in different countries are presented in table 2.

**Table 2****Methods of personal motivation in different countries**

| <b>Country</b> | <b>Key concepts</b>                   | <b>Key methods of motivation</b>  |
|----------------|---------------------------------------|---|
| China          | Confucianism, Collectivism            | Group-based rewards, long-term job security, emphasis on social harmony |
| USA            | Individualism, Achievement            | Performance-based bonuses, stock options, individual recognition        |
| Japan          | Lifetime Employment, Seniority System | Seniority-based pay, emphasis on teamwork, long-term job security       |

For example, in China, Chinese companies emphasize Confucianism and collectivism. Confucianism: emphasizes harmony, respect for hierarchy, and loyalty. Collectivism: valuing collective achievement and social harmony over individual achievement. Incentive methods emphasize group rewards and recognition. Focus on long-term job security and stability.

America values individualism and achievement. Individualism: emphasis on personal achievement and autonomy. Achievement: focused on setting and achieving personal and organizational goals. The main methods of motivating corporate employees are: performance-based bonuses and promotions. Stock options and individual recognition plans.

Japanese companies adopt lifelong employment and seniority systems: lifelong employment: committed to long-term employment and job security. Seniority system: promotions and rewards based on length of service and loyalty. The main methods of motivating corporate employees: salary and promotion based on seniority. High emphasis on teamwork and group harmony.

To sum up, only by scientifically selecting the incentive method suitable for the enterprise and applying it according to specific situations can we achieve the desired incentive effect. In the future development of enterprises, talents will be the core competitiveness. The key to winning competitiveness lies in how to stimulate employees' work motivation. We must pay attention to employee motivation methods. Only in this way can we win in today's complex and ever-changing environment.

## LIST OF REFERENCES

1. Ye Bin. Motivation and performance analysis of Fiberhome Communications' implementation of equity incentives / Ye Bin. – Jiangxi: Jiangxi University of Finance and Economics. – 2017. – 289 p.
2. Deng Jing. Research on improving the incentive system of IT enterprise R&D teams / Deng Jing. – Sichuan: Sichuan Normal University. – 2015. – 225 p.
3. He Zhen. Research on incentives for R&D personnel in high-tech enterprises / He Zhen. – Xi'an: Xi'an University of Technology. – 2015. – 186 p.
4. Xia Linlu. Research on team motivation in cultural and creative enterprises / Xia Linlu. – Zhejiang: Zhejiang University of Technology. – 2015. – 158 p.
5. Wang Chengxin. Design and implementation of employee incentive management plan of China Unicom Branch / Wang Chengxin. – Shenyang: Northeastern University. – 2010. – 144 p.

**THE DEVELOPMENT OF EXCURSION SERVICE IN THE POST-WAR  
PERIOD ON THE EXAMPLE OF THE CITY OF KHARKIV**

**Pokolodna Mariia**

PhD in geography science, associate professor  
O. M. Beketov National University of Urban Economy in Kharkiv  
Kharkiv

**Abstract:** The article examines the development of excursion services in the city of Kharkiv in the post-war period, in particular, in the context of urban tourism, which became popular at the turn of the XX-XXI centuries. The main attention is paid to determining the peculiarities of the organization and trends of city excursions as an effective means of learning about the city, their influence on the formation of the image of the settlement, as well as the need for the development of excursion services to attract tourists. The conditions for the effective development of excursion services in the city are determined.

**Keywords:** city excursion, excursion, excursion service.

According to many forecasts, urban tourism, which began to develop intensively at the turn of the XX-XXI centuries, will remain one of the most promising types of tourism in the future. Urban tourism is a trip that has the purpose of visiting a large urban settlement mainly for educational purposes. This type of tourism is very often practiced by the so-called unorganized tourists, who independently, without resorting to specialized tourist companies, carry out a tourist trip, taking upon themselves all the organizational aspects from beginning to end. It is absolutely natural that the leading recreational activity for tourists in the city is an excursion - it is the most effective way to get both a general impression and, conversely, an opportunity to master a rather narrow topic in a short period of time. And in this connection, the organization of excursion services in cities-tourist centers acquires leading importance, for several reasons: firstly, the excursion and its content

will make an impression on tourists about the visited city, supporting the existing images of the city or, on the contrary, destroying stereotypes about it; the impressions of tourists and, accordingly, the reviews they will leave about the city, forming its favorable or, on the contrary, negative image, depend on the quality provision of excursion services. That is why in the post-war period in Ukraine as a whole and in Kharkiv, in particular, it is necessary to pay enormous attention to the development of excursion services. In our opinion, it is necessary to focus on several important directions and aspects of excursion service:

- Training of tour guides. High-quality training of tour guides is the key to providing quality tour services. At the same time, it should be understood that we are not talking about any mandatory state measures, regulation, licensing, etc. The training of tour guides for a specific city should be done by the city itself. As well as keeping a register and issuing permits for providing excursion services;

- Preparation for sightseeing visits to objects in the city. This is a very broad range of issues that affects various aspects of the city's life. First of all, organization of places for inspection of objects, organization of approaches and entrances to them, organization of places for parking excursion vehicles;

- Preparation of interesting excursion offers of various topics, duration and forms. Of course, this task is more relevant to commercial enterprises - the tourism sector and tour guide entrepreneurs, where the competitive environment of the market for this type of service forces us to act creatively and responsibly.

- Excursion transport, its condition and quality characteristics always make an impression on tourists and have a significant impact on the assessment of the overall quality of excursion service. Currently, all existing types of transport are used to organize excursions. First of all, in the context of the sustainable development of tourism in general and urban urban ecosystems, it is worth paying attention to its ecological varieties, for example, electric ones - from electric buses, golf carts, electric scooters, electric bicycles. It is also worth paying attention to the possibility of using non-motorized vehicles - bicycles, paddleboards, boats, kayaks.

Also, when organizing an excursion service in an urban environment, the

peculiarities of this same excursion service should be taken into account. Let's take a closer look at them.

The objects of the city tour are not only the cityscape - architectural objects and buildings, but also: industrial enterprises, museum institutions, objects of the conservation fund, in particular - natural attractions, botanical gardens, zoos; cultural objects - movie concert halls, theaters, exhibition centers, galleries; objects of living cultivated nature - gardens, parks, rivers, lakes, they all provide; catering establishments and shopping centers and markets; elements of street urban city art, all of which together and in separate combinations make it possible to get to know certain subtopics in more detail and visually.

Areas of city tours are quite diverse. The tradition of conducting a sightseeing tour only in the central historical part is of course preserved and is dominant, performing the function of the first acquaintance with the city, but today other options are relevant. On the contrary, sight-seeing tours are conducted in one of the historical districts, which has its own flavor and provides interesting for perception, mostly thematic content. To a certain extent, this also applies to the post-war situation, when excursion services in the city of Kharkiv will be conducted in those areas of the city that have undergone significant destruction. Options for territorial coverage with a tour of one square, one street, one park are also widespread. For example, the Shevchenko Garden in Kharkiv has more than 20 sightseeing objects, and within its limits it is quite possible to conduct a standard three-hour sightseeing tour.

Another trend in city tours at the moment is the choice of the plane of the tour. In this regard, the urban environment can offer at least five options - the first - traditional - a ground tour of the streets; the second - the underground world - after all, most large places have their own underground, mostly quite extensive parts; the third option is building roofs and elevated viewing platforms; the fourth option is the airspace on the spot, when light planes, balloons, and helicopters are used for excursions; the fifth option is the organization of an excursion tour from the water, when the movement of excursionists is carried out along water arteries on the

appropriate means.

It is also worth always clearly distinguishing their thematic orientation when planning an excursion. The traditional division in this regard involves distinguishing thematic highly specialized excursions and sightseeing excursions. These groups of excursions are designed for contingents and must necessarily take into account the requirements of a differentiated approach to service. In particular, this concerns taking into account the place of residence of tourists, their age characteristics, and the purpose of visiting the city.

It is natural that sight-seeing tours are mostly of interest to tourists who are visiting the city for the first time, or those who have limited time., or have no desire to deeply immerse themselves in the history and atmosphere of the city and just want to put a dot on the map, recording their stay in it and nothing more.

But the urban environment can always provide an object base for thematic excursions on virtually all topics that exist at the moment. The topics of such excursions are primarily dictated by the requirements of the market situation, fashion and existing excursion trends. Of course, it can be caused by certain events. And here Kharkiv has a sad, but undeniable leadership when it comes to the creation of so-called "memory routes" dedicated by the army to the events, destruction, shelling, and crimes committed by the racist invasion of the city.

Also, when creating city tours, you should always take into account contingents of participants, which for the conditions of the urban environment should be divided depending on the place of permanent residence [3]:

- local population;
- consumers who arrived from other cities of Ukraine;
- foreign consumers.

This division is important from the point of view of the information content of the excursion and the in-depth preparation of the excursion material, due to the fact that local residents are naturally more knowledgeable and need a deeper disclosure and immersion in the topic, on the other hand, tourists from other cities and from abroad need to be given more explanations. characteristics, mention of historical

events, etc.

The possibilities of organizing group and individual forms of excursion service depend entirely on the urban landscape and its adaptability to such forms of service. So, for the most part, city streets are not arranged for the simultaneous joint pressing of large groups of people and their comfortable accommodation near sightseeing objects. This also applies to the movement of large excursion vehicles in some, for example, old quarters of cities. City noise also greatly complicates the work of the tour guide, and the waiting time for entering and exiting the bus of a large group also eats into the duration of the tour. These features prove the need for a rational selection of the number of tour group participants. And also proves the popularity of the trend of individual excursion service and service of small excursion groups.

In actual practice, the size of a group of excursionists depends not only on vehicles, but also on the capacity of excursion facilities. For example, tours through the narrow courtyards of large cities cannot be comfortable for large groups. Recently, a different approach to organizing excursions in cities has become widespread. It consists in the fact that the number of tourists is not known in advance, and it is possible to estimate the real number of the group only after the event has started. Naturally, the form of conducting such excursions is only on foot. The peculiarity of their conduct is also the high level of organizational skills of the tour guide, who is often assisted by assistants. Such excursions often have a narrow thematic orientation, are specific and usually original, created by well-known local tour guides. This form of excursion service was developed in the city of Kharkiv thanks to the active activities of the famous architect-tour guide and local historian Maksym Rosenfeld and was borrowed into the work of other guides and is actively implemented even now, for example, by the tourist company "Excursions for Your Own", which conducts them for the purpose of raising funds for the Armed Forces

In the urban environment, excursions can be conducted using various means of transportation and can be divided into pedestrian, transport and combined. The advantage of walking tours is the possibility to lay routes through narrow streets of historical parts of cities, to set the optimal pace of movement for the group, as well as



independence from city transport. In addition, walking tours provide more opportunities to use a variety of display and storytelling techniques, making them more interactive and engaging.

Mainly, excursion routes in the urban environment are formed as combined - that is, those that consist of a pedestrian and transport section. They necessarily provide for group outings to view the most significant and iconic sightseeing objects, and the minimum number of such stops is three. These are classic requirements for planning combined excursion routes, which must be strictly followed by the organizers of excursions in the city, so that this service does not become a simple ride around the city on transport.

The urban environment opens up the possibility of using various types of transport for organizing excursions. Buses are usually used, but nowadays there are also tours in passenger cars, including both retro models and super new modern cars, in the warm season they use convertibles. Traditional city transport – tram, trolleybus, river trams, yachts, boats, motor boats, ships – were not left out of the organizers' attention. City excursion steam locomotives have gained significant popularity in many major tourist centers. Such a variety of transport allows you to flexibly create different excursion programs according to the requests of tourists, making them more interesting and diverse.

An important aspect of the organization of excursions in the city is the multiplicity of forms of conduct, of which there is a rather wide list. Consider them [1]:

- Mass tour - involves a significant number of participants, which can reach up to 70-100 people. Of course, this is not the most effective way, but as already mentioned above, the meaning of this form is that the event and its theme are advertised in advance, and the service begins at the specified time for the number of tourists who came to it. In this case, tourists are more interested in the topic, and most importantly in the performer - a specific tour guide that they like.

- A walking excursion involves a leisurely pace and more recreational than cognitive load and can be offered in the city at the objects of a garden and park

nature. Ordinary rest, relaxation, psychological recovery and being in the fresh air, active movement, contemplation of small architectural forms and green plantings, this is the main meaning of such a walk [2].

– Excursion-performance is a form of conducting that is most characteristic of thematic art history and literary excursions. Such excursions involve laying a route through objects related to the theatrical life of the city, may contain elements of theatricalization, are distinguished by the special expressiveness of the construction of the excursion text in a poetic style, a significant number of quotations, and the theatrical appearance of the tour guide himself. It is also worth planning a visit to a real performance at the end of such an excursion.

– Concert tour and performance tour are related to musical and theatrical art history topics. It is clear from the name that such an excursion is combined and involves visiting relevant institutions: philharmonic halls, theaters, concert halls.

The inclusion of museum expositions in city excursion programs is also an important and interesting opportunity for their complexity and diversity. This option is possible when there is a need to supplement the contemplation of natural objects in the city with museum exhibits and, of course, depends on the chosen topic. These are usually ethnographic, military, biographical, archaeological museum expositions. At the same time, when planning such visits, it is worth considering that the time allotted for the inspection should not exceed 40 minutes.

In conclusion, we note that the preparation of a city tour is always a time-consuming and complex process that requires the participation of a team of specialists - co-authors and consultants. Also, a city tour is difficult to conduct and requires a high level of training from the tour guide, both in terms of informational content and methodical and technical skills.

## REFERENCES

1. Оруджева Є. А., Покоłodна М. М., Інноваційної форми організації екскурсійного обслуговування в міському середовищі – hop-on hop-off – екскурсій: аналіз розвитку та характеристика // Global science: prospects and

innovations. Proceedings of the 4th International scientific and practical conference. Cognum Publishing House. Liverpool, United Kingdom. 2023. Pp. 1039-1046. [Електронний ресурс] Режим доступу: <https://sci-conf.com.ua/wp-content/uploads/2023/12/GLOBAL-SCIENCE-PROSPECTS-AND-INNOVATIONS-1-3.12.23.pdf>

2. Покоłodна М.М. Екскурсія як засіб психологічного відновлення. - Туризм як засіб реабілітації: тези доповідей Міжнародного вебінару, присвяченого 120-річчю ОНТУ та Всесвітньому дню туризму, 05 жовтня 2022 року / відп. за вип. О. О. Меліх. – Одеса: ОНТУ, 2022. – С. 41-44 [Електронний ресурс] Режим доступу: <https://drive.google.com/file/d/1KCOxHchLBGWIBfi4i1k1wHUq-0WRD4IS/view?pli=1>

3. Покоłodна М.М. Інноваційні аспекти розвитку екскурсійної діяльності. - Стратегічні перспективи туристичної та готельно-ресторанної індустрії в Україні: теорія, практика та інновації розвитку: збірник матеріалів Всеукр. наук.-пркт. інт.-конф., 28-29 жовтня 2022 р. Умань: ВПЦ «Візаві», 2022. - С. 151-154.

## ЕВОЛЮЦІЯ СОЦІАЛЬНИХ МЕДІА ЯК ІНСТРУМЕНТУ ЦИФРОВОГО МАРКЕТИНГУ В ТРЕВЕЛ-ІНДУСТРІЇ

**Yeremieieva Anzhela,**  
Head of SMM,  
Travelpayouts  
Wanchai, Hong Kong

**Анотація:** В умовах стрімкої цифрової трансформації соціальні медіа стали ключовим інструментом взаємодії між бізнесом і клієнтами, зокрема у тревел-індустрії. Ця робота присвячена дослідженню еволюційних етапів розвитку соціальних платформ і їхнього впливу на поведінку туристів та маркетингові стратегії компаній. Після пандемії COVID-19 соціальні медіа стали одним з основних джерел натхнення для мандрівників, а також ефективним каналом для залучення клієнтів. Завдяки впливу інфлюенсерів, персоналізованій рекламі й аналізу споживчих даних, соціальні медіа продовжують відігравати важливу роль у просуванні туристичних послуг.

**Ключові слова:** соціальні медіа, тревел-індустрія, цифровий маркетинг, інфлюенсери, персоналізована реклама.

**Вступ.** В умовах стрімкого розвитку цифрових технологій соціальні медіа стали незамінним інструментом взаємодії бізнесу із клієнтами, що особливо помітно у тревел-індустрії. Ресторани, готелі та різноманітні курорти, що обслуговують туристів, активно використовують соціальні медіа для залучення нових клієнтів і підвищення їхньої лояльності. Роки, що минули після пандемії COVID-19, проклали шлях до знайомства з досягненнями в галузі управління біометричною ідентифікацією й автоматичної реєстрації в аеропортах та більшої довіри споживачів. Однак соціальні мережі продовжують залишатися важливим компонентом для багатьох мандрівників, оскільки 75% з них використовують соціальні платформи як джерело натхнення для подорожей [1].

Отже, можна погодитися із думкою авторів Р. Дьяченко та О. Тонких, що сьогодні соціальні медіа фактично замінили традиційні засоби масової інформації — люди дедалі більше взаємодіють з ними у сфері освіти, бізнесу і розваг. Так соціальні медіа, як й інші цифрові комунікаційні технології, стали частиною повсякденного життя сучасної людини [2].

**Мета роботи.** Дослідження спрямоване на висвітлення еволюційних етапів розвитку соціальних медіа в контексті тревел-індустрії в умовах цифрових трансформацій.

**Матеріали та методи.** Дослідження виконано за допомогою методів опису і систематизації, які були використані для визначення основних історичних етапів становлення соціальних медіа та визначення їх впливу на тревел-індустрію. Також було застосовано методи індукції та дедукції для формування й узагальнення висновків.

**Результати та обговорення.** Соціальні мережі відіграють дедалі більшу роль у пошуку інформації в Інтернеті. На сторінках Facebook зареєстровано понад 50 млн компаній, а понад 88% компаній використовують Twitter у своїх маркетингових цілях. Люди проводять все більше часу в Інтернеті в пошуках інформації про продукти та послуги, спілкуючись з іншими споживачами про свій досвід, і здійснюють взаємодію з компаніями [3]. Отже, соціальні медіа суттєво вплинули на розвиток тревел-індустрії, проходячи через різні етапи своєї еволюції в контексті розвитку цифрового маркетингу.

Від перших спроб онлайн-взаємодії до сучасного використання новітніх технологій, кожен з етапів розвитку змінював як поведінку споживачів, так і способи, якими туристичні компанії залучають клієнтів. Завдяки соціальним медіа компанії можуть не тільки розширювати свою аудиторію, але й формувати довіру до бренду через відгуки користувачів і рекомендації інфлюенсерів.

У таблиці 1 наведені ключові моменти розвитку соціальних медіа та їх вплив на туристичний бізнес.

## Історичні етапи розвитку соціальних медіа та їх вплив на тревел-індустрію

| Період  | Опис   | Приклади                       | Вплив на тревел індустрію   |
|---|--|--------------------------------|---|
| Початковий етап (1990-і — початок 2000-х)                           | Перші соціальні медіа платформи дозволяли користувачам створювати профілі та взаємодіяти з друзями. Вплив на поведінку споживачів був мінімальним.             | Six Degrees, Friendster        | Хоча вплив був невеликим, платформи заклали основи для майбутнього розвитку соціальних медіа, підвищуючи усвідомлення про значення онлайн-взаємодії.  |
| Зростання популярності (середина 2000-х)                            | Поява платформ, таких як MySpace та Facebook, призвела до масового залучення користувачів. Бренди почали використовувати соціальні мережі для маркетингу.      | MySpace, Facebook              | Збільшилася видимість брендів у тревел-індустрії; почали з'являтися туристичні сторінки та групи, що сприяло залученню нових клієнтів через рекомендації.   |
| Ера соціального маркетингу (кінець 2000-х — початок 2010-х)         | Соціальні медіа стали важливим інструментом маркетингових стратегій. З'явилися нові формати реклами, такі як спонсоровані пости і таргетована реклама.         | Twitter, Instagram             | Соціальні медіа стали основним каналом для просування туристичних пропозицій. Бренди почали використовувати аналітику для таргетування реклами на певні сегменти споживачів.  |
| Підйом інфлюенсерів (середина 2010-х)                               | Зростання популярності блогерів та інфлюенсерів значно посилило вплив соціальних медіа на споживачів. Споживачі довіряють рекомендаціям інфлюенсерів.          | YouTube, Snapchat              | Інфлюенсери стали основними носіями рекомендацій про подорожі, що підвищило інтерес до нових напрямків та пакетів від тревел-агентств. Вони часто діляться особистими враженнями, що підвищує довіру до брендів.  |
| Інтеграція технологій та аналітики (кінець 2010-х — початок 2020-х) | Соціальні медіа почали активно використовувати штучний інтелект та великі дані для персоналізації контенту та реклами.   | TikTok                         | Персоналізовані рекламні кампанії, орієнтовані на специфічні потреби споживачів, значно підвищили ефективність маркетингових зусиль у тревел-індустрії. Використання алгоритмів підвищило ймовірність покупки.  |
| Сучасний етап (2020-і)  | Соціальні медіа стали незамінним інструментом для брендів у взаємодії зі споживачами. Інфлюенсери залишаються важливими, зростає значущість мікроінфлюенсерів. | Clubhouse, Instagram, Facebook | Бренди активно взаємодіють зі споживачами через нові формати контенту, такі як прямі трансляції. Мікроінфлюенсери стають більш популярними, адже їхня автентичність та близькість до аудиторії забезпечують вищий рівень довіри і зацікавленості у туристичних продуктах. |

*Джерело: узагальнено та удосконалено автором на основі [4].*

Таким чином, можна зробити висновок, що розвиток соціальних медіа відбувався поступово, від мінімального впливу на туристичну індустрію до їхнього домінуючого значення в цифровому маркетингу. Початкові платформи відігравали роль лише інструментів взаємодії між користувачами, проте вже в середині 2000-х років соціальні мережі почали активно використовуватися для залучення нових клієнтів через рекомендації та брендові сторінки.

Подальше розширення можливостей соціальних медіа та поява таргетованої реклами в кінці 2000-х перетворили їх на потужний інструмент просування туристичних продуктів, що зробило їх важливою частиною маркетингових стратегій. Особлива роль належить інфлюенсерам, чий вплив зростає у середині 2010-х років, сприяючи розвитку нових напрямків і підвищенню довіри до брендів. Використання штучного інтелекту та персоналізованих рекламних кампаній в останнє десятиліття ще більше оптимізувало маркетингові зусилля, зробивши соціальні медіа незамінним каналом комунікації з аудиторією.

Слід звернути увагу на прогноз, згідно якого в кінці 2024 році близько 89% мандрівників звертатимуться до соціальних медіа для пошуку натхнення щодо подорожей [5]. Такі платформи як Instagram, Facebook та Pinterest, виступають важливими джерелами візуальної інформації, що містять контент, насичений зображеннями мальовничих локацій, рекомендаціями для мандрівників і користувацькими відгуками, які сприяють формуванню бажання подорожувати. Дослідження Skyscanner підтвердило, що половина респондентів склали плани подорожей, надихнувшись контентом у соціальних мережах. Instagram виявився головним джерелом ідей для подорожей, за ним йдуть Facebook і TikTok (рис. 1).

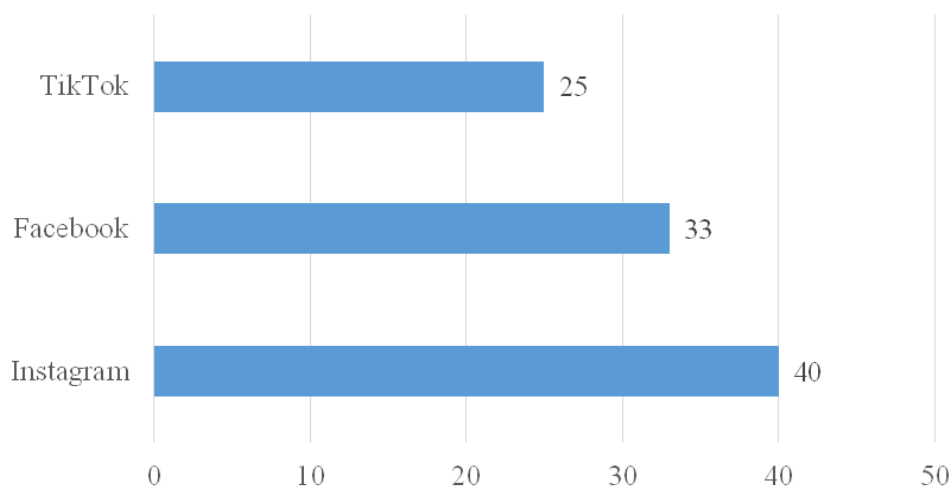

**Рис. 1. Найбільш популярні соціальні медіа, за якими мандрівники обирають напрями та локації майбутніх подорожей (станом на 2023 р.), у %**

*Джерело: складено автором на основі: [6].*

Таким чином, подорожуючі активно звертаються до соціальних платформ для виявлення нових маршрутів, прихованих перлин та унікальних вражень, які пропонують інші мандрівники і впливові особи. Туристичним брендам необхідно підтримувати постійну активність у соціальних мережах і регулярно оновлювати цікавий контент, щоб ефективно залучати широку аудиторію споживачів.

**Висновки.** Підводячи підсумки дослідження, слід зробити головний висновок — цифрові технології продовжують активно змінювати наш світ, і це особливо помітно у впливі соціальних медіа на тревел-індустрію. Вони стають все більш інтелектуальними, адаптивними та персоналізованими. Цей процес безперервно трансформує способи взаємодії брендів із споживачами, відкриваючи нові можливості для цифрового маркетингу. Успіх у туристичному бізнесі тепер багато в чому залежить від того, наскільки компанії ефективно використовують ці нові інструменти для залучення аудиторії. Постійні зміни в цифрових технологіях підштовхують тревел-індустрію до того, щоб постійно адаптуватися та вдосконалювати стратегії, аби залишатися конкурентоспроможними на глобальному ринку. В цьому сенсі на перший план виходять спеціалісти з цифрового маркетингу у сфері тревел-індустрії, які вміють використовувати таргетовану рекламу, аналітику даних споживачів і співпрацю з інфлюенсерами для точного просування туристичних продуктів.

## СПИСОК ЛІТЕРАТУРИ

1. Social media has the greatest influence on travel destination choices. *Statista*. URL: <https://www.statista.com/chart/30135/media-influences-on-travel-destination/> (дата звернення: 30.09.2024).
2. Дьяченко Р. В., Тонких О. Г. Соціальні медіа як ефективний інструмент реклами туристичних і готельних послуг. *Бібліотекознавство. Документознавство. Інформологія*. 2023. № 3. С. 111–116. URL: <https://doi.org/10.32461/2409-9805.3.2023.290994> (дата звернення: 30.09.2024).
3. Setting the future of digital and social media marketing research:



Perspectives and research propositions / Y. K. Dwivedi et al. *International Journal of Information Management*. 2020. Vol. 59. Article 102168. URL: <https://doi.org/10.1016/j.ijinfomgt.2020.102168> (дата звернення: 30.09.2024).

4. Гречаник Н. Ю., Шурпа С. Я., Колєдіна К. О. Особливості впливу соціальних медіа на поведінку споживачів. *Економіка та суспільство*. 2024. № 65. URL: <https://doi.org/10.32782/2524-0072/2024-65-28> (дата звернення: 30.09.2024).

5. Chakraborty P. Social media and tourism: Key statistics for 2024. *WinSavvy*. URL: <https://www.winsavvy.com/social-media-and-tourism-key-statistics/#aioseo-89-of-travelers-use-social-media-for-travel-inspiration> (дата звернення: 30.09.2024).

6. *Horizons The outlook in 2023 as travellers redefine value*. Skyscanner Horizons. URL: <https://www.partners.skyscanner.net/hubfs/Reports/Horizons-Nov2022.pdf> (дата звернення: 30.09.2024).

УДК 338.439.4:631.11(477)

**СУЧАСНИЙ СТАН ТА ПЕРСПЕКТИВИ УЧАСТІ АГРОХОЛДИНГІВ  
УКРАЇНИ НА СВІТОВОМУ РИНКУ  
СІЛЬСЬКОГОСПОДАРСЬКОЇ ПРОДУКЦІЇ**

**Вода Анастасія Юрївна**

Студентка

Харківський національний університет імені В. Н. Каразіна

м. Суми, Україна

**Анотація:** У статті аналізується сучасний стан світового ринку сільськогосподарської продукції та участь українських агрохолдингів у його розвитку. Розглянуто основні тенденції, що визначають динаміку попиту на зернові, олійні культури та органічну продукцію. Досліджено конкурентні переваги українських агрохолдингів, таких як "Кернел", "Миронівський Хлібопродукт" і "Астарта", на ключових експортних ринках Європи, Азії та Африки. Особлива увага приділяється необхідності впровадження інноваційних технологій і розвитку органічного землеробства для забезпечення стабільного зростання в умовах глобальних викликів.

**Ключові слова:** агрохолдинги, сільське господарство, світовий ринок, експорт, конкурентні переваги, зернові культури, олійні культури, органічне землеробство, Україна, інновації.

Світовий ринок сільськогосподарської продукції за останні роки характеризується динамічним розвитком, що зумовлюється зростанням попиту на основні види продукції, такі як зернові та олійні культури, а також на органічні продукти. Підвищення глобального попиту спричинило необхідність пошуку нових ринків збуту та підвищення якості продукції. У цьому контексті українські агрохолдинги відіграють важливу роль, особливо завдяки своєму потенціалу у вирощуванні зернових культур, виробництві олії та продукції тваринництва [1].

Українські агрохолдинги, такі як "Кернел", "Миронівський Хлібопродукт" і "Астарта", мають значний вплив на світову торгівлю сільськогосподарською продукцією, активно експортують продукцію на різні ринки, включаючи ЄС, Азію та Африку (табл. 1) [2].

**Таблиця 1**

**Обсяги експорту компаній "Кернел", "Миронівський Хлібопродукт" і "Астарта" до ЄС, Азії та Африки 2020-2023 рр. (млн. тонн)**

|                           |                   |     |     |     |     |
|---------------------------|-------------------|-----|-----|-----|-----|
| Кернел                    | Європейський Союз | 1,2 | 1,4 | 1,1 | 1,3 |
|                           | Азія              | 1,5 | 1,6 | 1,4 | 1,7 |
|                           | Африка            | 0,5 | 0,6 | 0,6 | 0,4 |
| Миронівський Хлібопродукт | Європейський Союз | 1,0 | 1,1 | 1,0 | 1,2 |
|                           | Азія              | 0,9 | 1,0 | 0,8 | 0,9 |
|                           | Африка            | 0,6 | 0,7 | 0,7 | 0,8 |
| Астарта                   | Європейський Союз | 0,6 | 0,7 | 0,5 | 0,7 |
|                           | Азія              | 0,4 | 0,5 | 0,4 | 0,6 |
|                           | Африка            | 0,2 | 0,3 | 0,3 | 0,2 |

Висока врожайність та широке застосування сучасних технологій дозволяють їм конкурувати на міжнародному рівні. Основні конкурентні переваги України включають родючі ґрунти, сприятливий клімат та доступ до великих логістичних шляхів, що сприяє зниженню витрат на транспортування продукції(рис. 1).

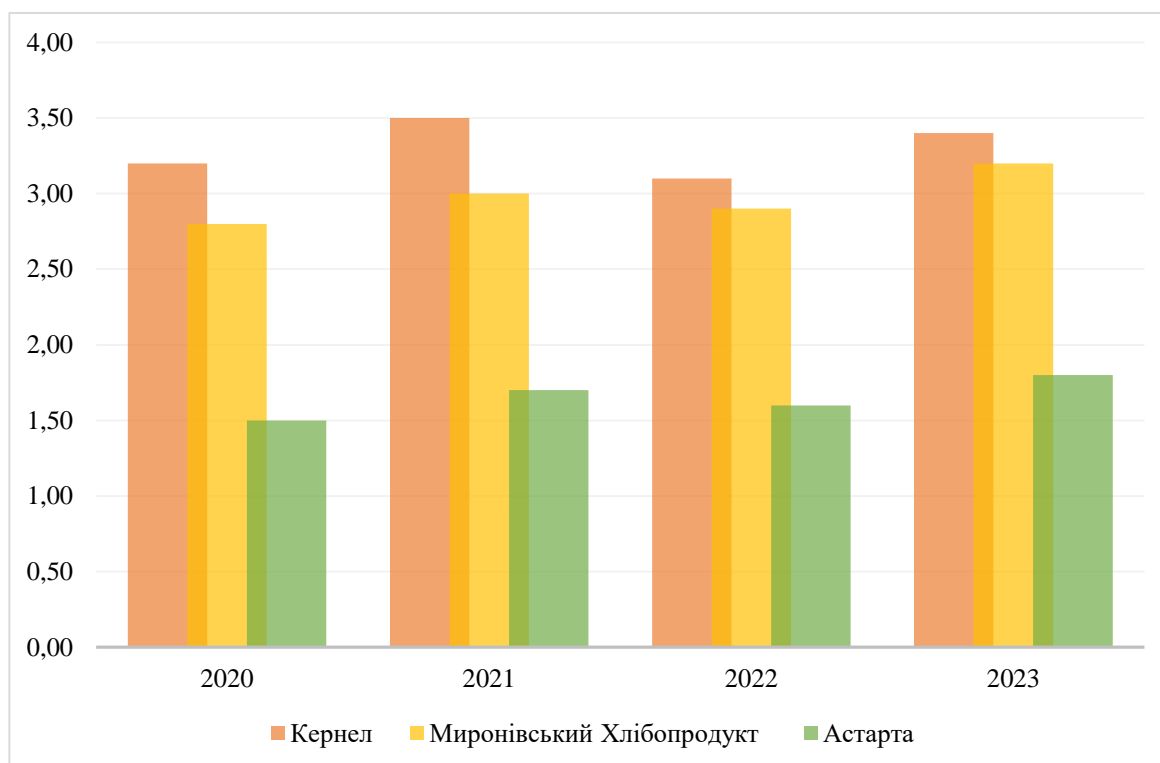

**Рис. 1. Продуктивність агрохолдингів України у 2020-2023 рр. (млн. тонн)**

Аналіз даних щодо експорту агрохолдингів "Кернел", "Миронівський Хлібопродукт" і "Астарта" вказує на певні тенденції та зміни в регіональній структурі постачань протягом 2020-2023 років [2]. Європейський Союз залишається стабільним і важливим ринком для всіх трьох компаній, з помірним зростанням обсягів експорту. Азія демонструє високу динаміку зростання, особливо для "Кернел", що пояснюється підвищеним попитом на зернові та олійні культури. Водночас Африка залишається меншим, але важливим ринком, де експорт має деякі коливання, наприклад, у "Кернел" і "Астарти" спостерігається зниження обсягів у 2023 році. Загалом, компанії адаптують свої стратегії залежно від попиту на різних ринках, що забезпечує їм гнучкість у глобальних постачаннях [3].

Аналіз обсягів експорту основних сільськогосподарських культур агрохолдингами України демонструє динамічні зміни протягом останніх років (табл. 2). Таблиця 1 ілюструє основні показники експорту зернових, олійних культур та продукції тваринництва.

**Таблиця 2**

**Обсяги експорту основних сільськогосподарських культур агрохолдингами України (млн тонн)**

| <b>Рік</b> | <b>Зернові культури</b> | <b>Олійні культури</b> | <b>Продукти тваринництва</b> |
|------------|-------------------------|------------------------|------------------------------|
| 2020       | 49,50                   | 17,30                  | 1,20                         |
| 2021       | 53,00                   | 19,10                  | 1,30                         |
| 2022       | 44,80                   | 20,00                  | 1,40                         |
| 2023       | 46,20                   | 21,70                  | 1,50                         |

Ці дані показують стабільне зростання обсягів експорту олійних культур, що відповідає світовим тенденціям на збільшення попиту на рослинні олії. Незважаючи на певний спад у експорті зернових у 2022 році, обсяги поступово відновлюються[3].

Щоб підвищити конкурентоспроможність на міжнародному ринку, українські агрохолдинги впроваджують новітні агротехнології та розширюють асортимент продукції, зокрема у сфері органічного землеробства.

**Основні ринки збуту українських агрохолдингів за регіонами  
(% від загального експорту)**

| <b>Регіон</b>     | <b>Зернові культури</b> | <b>Олійні культури</b> | <b>Продукти тваринництва</b> |
|-------------------|-------------------------|------------------------|------------------------------|
| Європейський Союз | 35                      | 25                     | 40                           |
| Азія              | 45                      | 60                     | 30                           |
| Африка            | 15                      | 10                     | 20                           |
| Інші регіони      | 5                       | 5                      | 10                           |

Розподіл експорту свідчить про значне переважання ринків Азії для олійних культур, тоді як ЄС залишається важливим напрямом для продукції тваринництва та зернових (табл. 3).

З огляду на глобальні виклики, українські агрохолдинги повинні постійно адаптуватися до змін ринку та підвищувати якість продукції. Інноваційні підходи, такі як використання біотехнологій, автоматизація процесів і впровадження нових методів збереження довкілля, стануть ключовими факторами успіху. Також важливо розвивати експорт органічної продукції, яка має великий потенціал на світовому ринку через зростання попиту на екологічно чисті товари.

Таким чином, українські агрохолдинги демонструють стійке зростання та адаптивність на світовому ринку сільськогосподарської продукції. Основними чинниками їхньої успішної участі є висока врожайність, сприятливі природні умови та активне впровадження новітніх агротехнологій. Збільшення обсягів експорту олійних культур і стабільні показники в сегменті зернових вказують на здатність агрохолдингів відповідати на глобальний попит. Європейський Союз залишається стратегічно важливим ринком, тоді як Азія показує високий потенціал для подальшого розширення, особливо в сегменті рослинних олій.

Незважаючи на певні коливання обсягів експорту до Африки, українські агрохолдинги можуть використовувати цей ринок для диверсифікації поставок. Для подальшого зміцнення позицій на світовому ринку необхідно зосередитися на розвитку органічного землеробства, підвищенні якості продукції та

впровадженні інноваційних технологій. Такий підхід допоможе Україні зайняти ще сильніші позиції серед провідних світових експортерів сільськогосподарської продукції та забезпечити стабільне зростання на довгострокову перспективу.

## СПИСОК ЛІТЕРАТУРИ

1. Аналітичний звіт про стан сільськогосподарського ринку в Україні: перспективи та виклики / Міністерство аграрної політики та продовольства України. – Київ, 2023. – 75 с.
2. Державна служба статистики України. Статистичний збірник "Сільське господарство України" за 2020-2023 рр. – Київ, 2023. – 150 с.
3. Світові тенденції на ринку зернових та олійних культур / Аналітичний центр АПК-Інформ. – Харків, 2023. – 95 с.

**МЕХАНІЗМИ БАНКІВСЬКОГО ОБСЛУГОВУВАННЯ ФІЗИЧНИХ ОСІБ  
ТА ШЛЯХИ ЇХ УДОСКОНАЛЕННЯ**

**Гаврилко Тетяна Олександрівна**

к.е.н., доцент,

**Доманська Олександра Михайлівна**

магістрант

Національний авіаційний університет

м. Київ, Україна

**Анотація:** Розглянуті особливості банківського обслуговування фізичних осіб в умовах військового вторгнення. Проаналізований портфель банківських послуг АТ КБ «ПриватБанк», який сформувався з урахуванням потреб клієнтів у покращенні їх якості та доступності. Запропоновані шляхи удосконалення обслуговування фізичних осіб за рахунок упровадження інноваційних технологій, що буде сприяти збільшенню ступеня лояльності клієнтської аудиторії.

**Ключові слова:** банківське обслуговування, банківські послуги, фізичні особи, АТ КБ «ПриватБанк», інформаційні технології, дистанційні системи.

У сучасній економіці України банківський сектор критично важливий для фінансової стабільності та розвитку національної економіки. Обслуговування фізичних осіб, що охоплює широкий спектр послуг – від депозитів до кредитування, є одним із ключових аспектів діяльності банків. Розвиток цифрових технологій і зростання конкуренції вимагають удосконалення механізмів обслуговування для покращення якості послуг і довіри клієнтів. Військове вторгнення росії 24 лютого 2022 року загострило потреби громадян у доступі до банківських послуг, таких як перекази та кредитування, що робить розвиток дистанційних каналів обслуговування та безпеки фінансових операцій особливо актуальним.

Аналіз механізмів обслуговування фізичних осіб та пошук шляхів їх удосконалення в умовах соціально-економічних викликів є важливими для стабілізації національної економіки. Роздрібні банківські послуги надаються для задоволення потреб індивідуальних клієнтів у зберіганні коштів, управлінні фінансами, кредитуванні та інвестуванні, забезпечуючи суттєву частину доходів банків і сприяючи економічному розвитку. Основні характеристики цих послуг, такі як індивідуальність, доступність та гнучкість, дозволяють їм адаптуватися до вимог різних груп споживачів. Класифікація роздрібних банківських послуг за різними критеріями допомагає зрозуміти їхню структуру та специфіку надання.

АТ КБ «ПриватБанк» — провідний банк України, що з 1992 року надає широкий спектр фінансових послуг фізичним та корпоративним клієнтам, має ліцензію НБУ і входить до системно важливих фінансових установ країни. Банк пропонує конкурентоспроможні депозитні програми, такі як «Слава Героям» (14%) і «Стандарт строковий» (12%), а також іпотечні програми, зокрема «Житло в кредит» зі ставкою до 12% і «єОселя» (7%).

Кредитний продукт «Кредит готівкою» має ставку від 18% та максимальний ліміт до 300 000 гривень. ПриватБанк також забезпечує зручний інтернет-банкінг «Приват24» для управління фінансами онлайн, пропонує різноманітні платіжні картки, страхування, оренду сейфів та продукти для корпоративних клієнтів, включаючи кредитування та зарплатні проєкти. Завдяки інноваційним технологіям і високій якості обслуговування, «ПриватБанк» утримує лідерські позиції на фінансовому ринку України [2].

Основна діяльність АТ КБ «ПриватБанк» зосереджена на наданні банківських послуг фізичним особам в Україні. Банк пропонує широкий спектр сервісів, зокрема відкриття поточних рахунків, випуск кредитних та соціальних карток, а також спеціальних рахунків для молоді. Серед пропозицій – депозитні продукти, включаючи накопичувальну послугу «Скарбничка», дистанційне обслуговування через систему Приват24, грошові перекази через PrivatMoney, кредити, валютні операції та додаткові послуги, такі як банківські сейфи. Для



оцінки ефективності надання цих послуг банк аналізує ключові показники розвитку, що дозволяє відстежувати динаміку та вдосконалювати сервіси [1].

Аналіз кредитної активності АТ КБ «ПриватБанк» за період з 2019 по 2023 роки вказує на загальний ріст обсягів кредитування з деякими коливаннями. У 2019 році кредити становили 296 043 млн грн, але в 2020 році знизилися до 232 772 млн грн через пандемію COVID-19. Наступного року відбулося відновлення до 242 568 млн грн, хоча у 2022 році, на фоні військових дій, обсяги знову зменшилися до 250 496 млн грн. Проте в 2023 році кредитування зросло до 274 917 млн грн, що свідчить про адаптацію до нових умов.

Щодо кредитів фізичним особам, у 2019 році вони становили 68 253 млн грн, зменшившись у 2020 до 53 839 млн грн, а в 2023 році досягли 70 767 млн грн. Питома вага кредитів фізичним особам коливалася: з 23,06% у 2019 році до 25,74% у 2023 році, що свідчить про активізацію кредитування [1].

Аналіз депозитної активності АТ КБ «ПриватБанк» у період з 2019 по 2023 роки демонструє стабільне зростання загальних депозитів, що свідчить про зростання довіри до банку. У 2019 році сума депозитів становила 240 621 млн грн, а до 2023 року вона зросла до 555 525 млн грн, зокрема, у 2022 році відбувся різкий підйом до 471 970 млн грн на фоні кризових умов. Депозити фізичних осіб також зросли з 189 995 млн грн у 2019 році до 396 512 млн грн у 2023 році, що відображає прагнення клієнтів зберігати свої фінанси у безпечніших інструментах.

Незважаючи на зниження питомої ваги депозитів фізичних осіб з 78,96% у 2019 році до 71,38% у 2023 році, вони залишаються важливим джерелом фінансування для банку. Впровадження дистанційного банківського обслуговування, яке дозволяє клієнтам користуватися послугами без відвідування відділень, також сприяє оптимізації банківських витрат та підвищує зручність для споживачів. Технології, такі як інтернет-банкінг, телефонний банкінг та інші, забезпечують доступність банківських послуг з будь-якої точки світу, що робить фінансові операції простими та швидкими [1].

Аналіз обслуговування фізичних осіб в АТ КБ «ПриватБанк» виявляє основні проблеми, такі як перевантаження відділень у пікові години з середнім часом очікування 17,4 хвилини, технічні збої в інтернет-банкінгу та ризики шахрайства у дистанційних каналах. Банк уже запровадив електронні черги та розширив мережу банкоматів, але є потреба в покращенні технічної інфраструктури. ПриватБанк удосконалює дистанційні системи, упроваджує біометричні технології, що підвищує безпеку та допомагає зменшити ризики кібершахрайства.

Сучасні інформаційні технології дозволяють проводити комплексну оцінку якості обслуговування клієнтів у банках, швидко виявляючи та усуваючи недоліки. Для цього використовуються різні методи, такі як сервіс Yaware.Service, який зосереджується на зборі та аналізі відгуків. Цей інструмент стимулює відвідувачів, включаючи випадкових клієнтів, залишати конструктивні оцінки, завдяки чому стає зручним як для менеджерів, так і для споживачів.

Не лише АТ КБ «ПриватБанк», а і весь банківський сектор України, що відіграє ключову роль у забезпеченні фінансової стабільності та розвитку економіки, повинен орієнтуватися на впровадження інноваційних технологій для підвищення якості обслуговування фізичних осіб, ураховуючи загрози зі сторони зовнішнього середовища та створюючи ефективну систему ризик-менеджменту, адаптовану до умов воєнного стану.

## **СПИСОК ЛІТЕРАТУРИ**

1. Офіційний сайт АТ КБ «ПриватБанк». URL: <https://privatbank.ua/> (дата звернення: 09.10.2024).
2. ПриватБанк. Finance.ua. Фінанси в Україні. Курси валют, кредити, депозити, новини України. URL: <https://finance.ua/ua/banks/privatbank> (дата звернення: 09.10.2024).

**НАПРЯМИ ЗАБЕЗПЕЧЕННЯ ЕКОНОМІЧНОЇ БЕЗПЕКИ СУБ'ЄКТА  
ГОСПОДАРЮВАННЯ В УМОВАХ ВОЄННОГО СТАНУ**

**Марценюк Лариса Володимирівна,**

д.е.н., професор

**Файфер Сергій Миколайович,**

аспірант

Дніпровський університет науки і технологій

м. Дніпро, Україна

**Вступ.** В умовах зростання значення маркетингової складової в системі забезпечення економічної безпеки посилюється її вплив на позицію та стійкість суб'єкта господарювання на ринку. Конкурентоспроможна продукція на ринку допомагає підприємству зменшувати витрати на виробництво та реалізацію, проте варто враховувати, що навіть продукція високої якості може втратити конкурентоспроможність, якщо її ціна буде завищеною та не виправданою.

**Мета роботи.** Метою дослідження є окреслення напрямів забезпечення економічної безпеки суб'єкта господарювання в умовах воєнного стану.

**Матеріали та методи.** Під час підготовки тез було використано результати авторських науково-практичних досліджень, накопичений досвід та матеріали з доступних публікацій в онлайн-середовищі. Для узагальнення результатів автори використовували методи аналізу, синтезу, порівняння, а також емпіричний та логічний аналіз.

**Результати та обговорення.** Основною метою антикризового управління у забезпеченні економічної безпеки суб'єкта господарювання стає аналіз факторів виникнення та розвитку кризової ситуації, розробка та впровадження комплексного економічного механізму антикризового управління, який полягає у моніторингу зовнішнього та внутрішнього середовища суб'єкта для раннього виявлення ознак виникнення кризової ситуації, оперативного аналізу та оцінки його фінансового стану та ймовірності банкрутства, а також формування та

реалізації заходів, спрямованих на вихід з кризи.

Критеріальна оцінка економічної безпеки суб'єкта господарювання має ґрунтуватися на оцінці таких елементів, як: ресурсний потенціал і можливості розвитку суб'єкта господарювання; ефективність використання ресурсів та її відповідність галузевим (світовим) показникам і рівню мінімальних внутрішніх і зовнішніх загроз; конкурентоспроможність продукції; розвиток ринку; здатність протистояти зовнішнім загрозам; соціальна стабільність [1].

Факторний аналіз є основною операцією антикризового управління, що забезпечує основу для оцінки кризової ситуації та формування стратегії поведінки, що дозволяє реалізувати економічні методи антикризового управління. Аналіз зовнішніх факторів має на меті з'ясувати, на що може розраховувати суб'єкт господарювання при застосуванні раціональних методів господарювання та які ускладнення можуть виникнути в його діяльності, якщо він не орієнтується в ринковій ситуації та не зможе адекватно реагувати на її різкі зміни. Аналіз внутрішніх факторів визначає можливості та відмінні переваги, якими володіє господарюючий суб'єкт у конкурентній ринковій боротьбі, а також його слабкі сторони, які спричиняють нестабільну та кризову ситуацію. Фактори визначають можливості та відмінні переваги, якими володіє господарюючий суб'єкт у конкурентній ринковій боротьбі, а також його слабкі сторони, що спричиняють нестабільну та кризову ситуацію.

Після виявлення внутрішніх і зовнішніх чинників кризового стану підприємства починається етап аналізу та комплексного огляду поточної ринкової ситуації, на якій працює організація.

Аналіз наведених факторів дає зрозуміти, що управлінські рішення, прийняті з урахуванням оцінки впливу лише зовнішніх чи лише внутрішніх факторів, не будуть достатніми та системними. Базові методи антикризового менеджменту можуть бути створені на основі повного переліку визначальних чинників діяльності суб'єкта господарювання та найбільш вірогідні тенденції їх розвитку та змін із встановленням основних сил і механізмів, що забезпечують на них суттєвий вплив.

Базовою основою такого аналізу в стандартних умовах є SWOT-аналіз, який дозволяє якісно проаналізувати, структурувати та оцінити сильні та слабкі сторони суб'єкта господарювання, а також потенційні зовнішні загрози та сприятливі ринкові можливості. Якщо розглядати ці категорії з погляду факторного аналізу, то внутрішні фактори – це сильні та слабкі сторони, зовнішні – можливості та загрози.

Але, зазвичай, SWOT-аналіз можна проводити лише в таких областях: предмет в цілому; окремі сфери діяльності; ринки, на яких працює суб'єкт господарювання; специфічні комбінації продукт-ринок; перспектива аналізу (поточна, короткострокова, довгострокова).

З урахуванням даних SWOT-аналізу можна побудувати антикризову програму відповідно до чітко сформульованих основних цілей, які забезпечують суб'єкту господарювання необхідний рівень економічної безпеки. Для кожного суб'єкта господарювання такі цілі будуть різними, оскільки вони залежать від фінансово-економічного стану підприємства, його позиції на ринку, конкурентоспроможності, інвестиційної привабливості та ін., але в сучасних умовах можна виділити ряд цілей, які однаково важливі для будь-якого суб'єкта господарювання, реалізовані в антикризових програмах. Ці цілі включають: недопущення зниження обсягів виробництва; збереження рівня загальної рентабельності; збільшення обсягів виробництва та реалізації; зниження загального рівня витрат; підвищення рівня рентабельності та прибутковості діяльності; оптимізація структури та підвищення ступеня фондоддачі; оптимізація податкового навантаження; підвищення рівня конкурентоспроможності; реалізація місії через досягнення соціальних цілей; збереження, збільшення або зміна кількості робочих місць, заробітної плати та соціальної стабільності; формування достатнього рівня соціальної захищеності колективу.

Забезпечення економічної безпеки суб'єкта господарювання в умовах воєнного стану має базуватися на розробленому стратегічному плані, який визначає загальні та функціональні рекомендації щодо реалізації запланованих

дій, які містять певні кількісні характеристики та оформлюються в спеціальних додатках до стратегічного плану. Процес реалізації стратегічних планів суб'єкта господарювання передбачає необхідність проведення оперативної оцінки рівня економічної безпеки та поточного тактичного планування як логічного продовження процесу реалізації стратегії. Аналіз та забезпечення необхідного рівня економічної безпеки має враховувати результати оцінки ефективності застосованих заходів, спрямованих на запобігання збитку та визначення функціональних і агрегатних критеріїв економічної безпеки суб'єкта господарювання. Поточне планування процесу забезпечення економічної безпеки суб'єкта здійснюється з урахуванням формування та вибору кількох альтернативних сценаріїв розвитку ситуації та визначення порогових значень сукупного критерію економічної безпеки для кожного з них. Реалізація цього процесу дає змогу розробити оперативні рекомендації щодо поточного планування діяльності, які задають як якісні, так і кількісні орієнтири поточної діяльності суб'єкта господарювання.

Основними вимогами до стратегічного планування в умовах кризи є: забезпечення відповідного рівня критеріїв та показників економічної безпеки; техніко-економічне обґрунтування ефективного управління ресурсами; розробка заходів для збереження наявного ринкового потенціалу; застосування сучасних методів конкуренції на різних ринкових сегментах. виявлення додаткових джерел ресурсного забезпечення [2].

Водночас для реалізації ефективного процесу забезпечення економічної безпеки необхідно, щоб при формулюванні цілей та визначенні об'єктів стратегії забезпечення економічної безпеки:

- враховано характеристики різноманітних загроз та ризиків економічній безпеці підприємства;
- виявлені фактори, що характеризують стабільність соціально-економічного становища господарюючого суб'єкта в короткостроковій та середньостроковій перспективі;
- сформовано граничні значення критеріїв та параметрів економічної

безпеки;

- враховано механізми застосування нових технологій для розвитку економічної політики, що впливають на стан економічної безпеки;
- визначено напрями діяльності суб'єкта господарювання щодо реалізації стратегії.

Якість продукції, робіт і послуг, що реалізуються на ринку, їх конкурентоспроможність і, як наслідок, витрати суб'єкта господарювання суттєво залежатимуть від техніко-технологічного рівня виробництва, що свідчить про важливість техніко-технологічної складової економічної безпеки [3]. Цей коефіцієнт враховує стан основних фондів та ефективність застосовуваних працюючих технологій з урахуванням інноваційної складової розвитку, необхідної для виживання суб'єкта господарювання під час війни в довгостроковій перспективі. Так, відповідно до ISO 2394 [4] та ISO 2394:2015, цільові рівні надійності для структурного проектування або оцінки існуючих конструкцій слід вибирати з урахуванням наслідків і характеру відмови, економічних втрат, соціальних незручностей, впливу на навколишнє середовище та вартості заходи щодо зниження ймовірності відмови. Якщо втрати людських життів не пов'язані з руйнуванням конструкції, цільовий рівень може бути обраний виключно на основі економічної оптимізації. В іншому випадку можна використовувати індивідуальні чи суспільні критерії ризику або підхід індексу якості життя (LQI), щоб гарантувати прийнятні ризики для мешканців або користувачів будівлі в порівнянні з іншими повсякденними видами діяльності або з іншими галузями промисловості. Відповідно до ISO 13822 [5] можна використовувати нижчі цільові рівні надійності для існуючих конструкцій, якщо це виправдано на основі соціальних, культурних, економічних та стійких міркувань. ISO 2394 [4] вказує, що цільовий рівень надійності повинен залежати від балансу між наслідками відмови та вартістю заходів безпеки. З економічної точки зору мета полягає в тому, щоб мінімізувати загальну вартість робочого життя.

**Висновки.** У сучасних умовах основним напрямом антикризового управління в умовах військового стану є розвиток внутрішньо економічного механізму як етапу формування внутрішніх стандартів, що забезпечують збереження та раціональне використання всіх видів наявних ресурсів [6]. Крім того, позитивний вплив на формування антикризових заходів матиме формування центрів фінансової відповідальності як елемента внутрішньогосподарської структури, що дозволить шляхом делегування максимальних повноважень підрозділам перебудувати системи управління та контролю підприємства. господарюючого суб'єкта, тим самим збільшуючи прибутковість кожного конкретного підрозділу. Такий підхід до формування та реалізації політики підприємства дозволить найбільш повно виконати вимоги ресурсозбереження. Загалом реалізація комплексу запропонованих антикризових заходів дозволить підвищити рівень економічної безпеки суб'єкта господарювання в мінливому ринковому середовищі та створити ефективну модель його функціонування в складних умовах.

#### ЛІТЕРАТУРА

1. Міщенко М. І., Марценюк Л. В., Чернова Н. С., Грінченко М. О. Теоретичні підходи до управління економічною безпекою транспортних підприємств у сучасних умовах. Економіка та держава. 2020. № 11. С. 35–40. DOI: 10.32702/2306-6806.2020.11.35
2. Марценюк Л. В., Батмангліч К. Економічна безпека українських залізниць: шляхи виходу з кризи. Науковий журнал ДДУВС. №3, 2021. С. 297-303. DOI: 10.31733/2078-3566-2021-3-297-303
3. Менеджмент: інноваційний аспект: монографія / Т. Ю. Чаркіна, Л. В. Марценюк, В. О. Задоя, І. В. Токмакова, Є. В. Жернова ; за заг. ред. проф. Л. В. Марценюк; Укр. держ. ун-т науки і технологій. Дніпро, 2022. 136 с.
4. ISO 2394:1998: General principles on reliability for structures, Geneva, Switzerland.
5. ISO 13822:2010: Basis for design of structures – Assessment of existing structures, Geneva, Switzerland, ISO TC98/SC2.



## ТРАНСФОРМАЦІЙНЕ ЛІДЕРСТВО ЯК КЛЮЧ ДО УСПІХУ ПІДПРИЄМСТВА

**Марченко Вікторія Анатоліївна,**

Студент

Вінницький торговельно-економічного інститут ДТЕУ

м. Вінниця, Україна

**Анотація:** У статті розглядається значення трансформаційного лідерства у сучасному бізнес-середовищі, яке характеризується швидкими змінами та високою конкуренцією. Трансформаційне лідерство виступає важливим фактором для досягнення успіху організацій, сприяючи інноваціям, підвищенню продуктивності та зміцненню корпоративної культури. Автори підкреслюють чотири основні аспекти цього лідерського стилю за моделлю Б. Басса: індивідуальний підхід, інтелектуальну стимуляцію, мотивацію через натхнення та ідеалізований вплив. Представлено функціональну модель лідерства Адайра, як основу для розвитку ефективних лідерських якостей. У статті також представлено приклади успішного використання трансформаційного лідерства, зокрема, через діяльність Джеффа Безоса, засновника компанії Amazon.

**Ключові слова:** лідерство, трансформаційне лідерство, успіх підприємства, мотивація, інновації, розвиток, підхід, візія.

У сучасному динамічному бізнес-середовищі, де зміни відбуваються з неймовірною швидкістю, трансформаційне лідерство стає все більш актуальним. Воно допомагає компаніям не лише виживати, але й досягати успіху, пристосовуючись до нових викликів і випереджати конкурентів.

У XXI столітті лідерство вважається одним із головних факторів, що впливають на успішну діяльність організацій [2, с. 7]. Дж. Террі вважає, що лідерство полягає у впливі на групи людей, який мотивує їх до досягнення

спільної мети. Р. Танненбаум, І. Вешлер і Ф. Масарик трактують лідерство як міжособистісну взаємодію, що виникає в конкретних обставинах на основі комунікаційного процесу і спрямована на досягнення мети [3, с. 88]. Згідно з досвідом, основними функціями лідера на сьогодні є:

- здатність надихати: у складних обставинах лідер має вміти мотивувати команду до спільної мети, зберігаючи при цьому позитивний настрій та впевненість;

- створення візії: лідер повинен донести команді мету і сенс їхньої роботи;

- якісна комунікація: відкритість та зрозумілість у спілкуванні сприяють тому, щоб кожен відчував цінність своєї думки;

- турбота про добробут: справжній лідер враховує фізичні та психологічні ресурси команди й забезпечує їхнє своєчасне відновлення;

- розвиток довіри: без довіри важко досягти справжньої взаємодії та активності в команді [6, с. 4].

Лідерство є невід'ємною частиною всієї управлінської системи. Без ефективних лідерів, здатних надихати, впливати на інших і вести їх до спільної мети, неможливо належно виконувати ключові управлінські функції, такі як планування, організація, мотивація та контроль. Адже, лідерство є важливим для досягнення позитивних підсумкових результатів [3, с. 87].

Одним із ключових елементів системи трансформаційного менеджменту виступає лідерство, що сприяє змінам - це трансформаційне лідерство [1, с. 200]. Концепція трансформаційного лідерства була розроблена Джеймсом Бернсом, лауреатом Пулітцерівської премії, яка є однією з найпрестижніших нагород у літературі [5, с. 13]. Трансформаційне лідерство – це процес внутрішньої соціально-психологічної організації управління командою, що передбачає вплив на співробітників, зміну їхніх уявлень і цінностей, а також активізацію вищих потреб у новаторстві, творчості та самореалізації. Це сучасна модель лідерства, яка поєднує в собі креативність, комунікацію, передбачливість, планування та розвиток як групи загалом, так і окремих її

членів, згуртовуючи колектив навколо спільних цінностей і переконань [4, с. 25]. Згідно з теорією Б. Басса, трансформаційне лідерство має чотири ключові виміри (Bass, 1985): ідейний вплив, натхненне мотивування, інтелектуальне стимулювання та індивідуалізований підхід [5, с. 13]. Ці виміри допомагають зрозуміти, як трансформаційні лідери впливають на своїх підлеглих та сприяють їхньому розвитку:

1. Індивідуалізований підхід – лідер приділяє увагу потребам кожного члена команди, виступає в ролі наставника або коуча, прислухається до їхніх занепокоєнь та запитів.

2. Інтелектуальна стимуляція – лідери цього типу мотивують і підтримують своїх підлеглих, навчаючи їх новим підходам та заохочуючи до розвитку. Вони допомагають людям відкривати нові способи виконання завдань і максимально використовувати можливості для навчання.

3. Натхненна мотивація – трансформаційний лідер вміє чітко формулювати цілі та плани для співробітників, а також надавати їм достатню мотивацію для досягнення поставлених завдань.

4. Ідеалізований вплив – лідер здатен надихати почуття поваги, гідності та цінності, а також вміє передавати своє бачення майбутнього [5, с. 14].

Для розуміння ефективного лідерства важливо звернути увагу на різноманітні моделі, які описують поведінку лідерів. Однією з таких моделей є функціональна модель Адайра (табл. 1), яка продовжує бути актуальною і сьогодні.

**Таблиця 1**

**Функціональна модель лідерства Адайра [7, с. 522]**

| Завдання   | Команда   | Особистість   |
|--|---|---|
| а) визначити завдання;<br>б) скласти план;<br>в) розподілити роботу та ресурси;<br>г) контролювати якість і темп роботи; | а) підтримувати дисципліну;<br>б) розвивати командний дух;<br>в) заохочувати, мотивувати, давати; | а) вирішувати особисті проблеми;<br>б) хвалити окремих осіб;<br>в) надавати статус;<br>г) розпізнавати та |

|  |   |   |
|--|---|---|
| e) перевірити виконання плану;<br>f) скорегувати план. | d) цілеспрямованість;<br>e) призначити підкерівників;<br>f) забезпечити спілкування всередині групи, розвивати групу. | використовувати індивідуальні здібності;<br>e) розвивати особистість. |
|--|---|---|

Трансформаційне лідерство є одним із ключових факторів, що визначає успіх сучасних підприємств. Трансформаційний лідер уважно ставиться до потреб команди, допомагаючи кожному реалізувати свій потенціал на максимум. Такий лідер не лише мотивує та надихає співробітників через місію та бачення організації, але й активно сприяє розвитку інновацій. Він не просто веде команду до досягнення цілей, але й створює умови для їхнього успішного виконання. Цей стиль управління орієнтований на побудову взаємних стосунків, що підвищує мотивацію та моральний дух працівників. У таких колективах рідко спостерігається висока плинність кадрів, а рівень професіоналізму залишається високим. Перевага трансформаційного лідерства полягає в тому, що його представники не бояться змін і готові брати на себе ризики. Трансформаційні лідери допомагають підприємствам залишатися гнучкими, сміливими та здатними ефективно діяти в складних і непередбачуваних ситуаціях. У результаті трансформаційне лідерство сприяє покращенню корпоративної культури, підвищенню продуктивності та стабільності бізнесу [7, с. 525]. Прикладом реалізації трансформаційного лідерства в сучасному бізнесі є Джефф Безос, який вміло поєднує орієнтацію на клієнта з інноваційним підходом. Як засновник Amazon, Джефф Безос завжди розумів, що основою успішного бізнесу є орієнтація на клієнта. Незважаючи на заперечення з боку журналістів у відеоролику, Безос висуває амбітне бачення майбутнього найбільшого в світі інтернет-магазину та способів його досягнення. Amazon служить зразком трансформаційного лідерства, демонструючи, як досягти значних результатів, покладаючись на серію короткострокових цілей. Як засновник Amazon, Джефф Безос завжди розумів, що основою успішного бізнесу є орієнтація на клієнта. Попри скептицизм з

боку журналістів у відеоролику, Безос висуває амбітне бачення майбутнього найбільшого в світі інтернет-магазину та способів його досягнення. Amazon служить зразком трансформаційного лідерства, демонструючи, як досягти значних результатів, покладаючись на серію короткострокових цілей [8, с. 1].

Трансформаційне лідерство є важливим елементом ефективного управління в сучасному бізнесі, що постійно змінюється та стикається з новими викликами. Завдяки своїй гнучкості та увазі до інновацій, трансформаційні лідери здатні не лише швидко адаптуватися до нових умов, але й активно впливати на розвиток своїх команд і організацій загалом. Основні функції трансформаційного лідера, перелічені вище підкреслюють важливість міжособистісних взаємодій для досягнення спільних цілей. Це свідчить про те, що справжнє лідерство перевищує традиційні управлінські обов'язки і фокусується на розвитку людського потенціалу. Лідери, здатні чітко формулювати свої цілі та надихати команду, створюють середовище, де інновації та креативність стають звичним явищем. На основі теорії Б. Басса, основні аспекти трансформаційного лідерства, такі як ідейний вплив, натхненне мотивування, інтелектуальне стимулювання та індивідуалізований підхід, мають значний вплив на розвиток команди і досягнення її цілей. Це також підкреслює Модель Адайра. Ці елементи сприяють не лише високій мотивації працівників, а й зміцненню корпоративної культури, що, в свою чергу, веде до зниження плинності кадрів і підвищення рівня професіоналізму. Приклад Джеффа Безоса, засновника Amazon, ілюструє, як трансформаційне лідерство може бути впроваджене на практиці. Безос підкреслює, що лідерство — це не лише управлінський процес, а й мистецтво надихати й мотивувати команду до досягнення вражаючих результатів. Отже, трансформаційне лідерство є потужним інструментом для досягнення успіху сучасного підприємства, сприяючи розвитку інновацій, підвищенню продуктивності та стабільності бізнесу. У змінюваному ринковому середовищі роль трансформаційних лідерів, які можуть адаптуватися до нових умов, заохочувати команди та впроваджувати зміни, стає дедалі важливішою для забезпечення

конкурентоспроможності та тривалої ефективності організацій.

## СПИСОК ЛІТЕРАТУРИ

1. Жарик Є. А. Трансформаційне лідерство як запорука успішного управління змінами. *Молодий вчений*. 2018. № 6(1). С. 200–2003. URL: [http://www.irbis-nbuv.gov.ua/cgi-bin/irbis\\_nbuv/cgiirbis\\_64.exe?I21DBN=LINK&amp;P21DBN=UJRN&Z21ID=&S21REF=10&S21CNR=20&S21STN=1&S21FMT=ASP\\_meta&C21COM=S&2\\_S21P03=FILA=&p;2\\_S21STR=molv\\_2018\\_6\(1\)\\_\\_48](http://www.irbis-nbuv.gov.ua/cgi-bin/irbis_nbuv/cgiirbis_64.exe?I21DBN=LINK&amp;P21DBN=UJRN&Z21ID=&S21REF=10&S21CNR=20&S21STN=1&S21FMT=ASP_meta&C21COM=S&2_S21P03=FILA=&p;2_S21STR=molv_2018_6(1)__48).
2. Трансформаційне лідерство в міжнародному бізнесі: навчально-методичний комплекс дисципліни : навч. посіб. Київ : КПІ ім. Ігоря Сікорського, 2022. 82 с. URL: <https://ela.kpi.ua/server/api/core/bitstreams/deab860e-5092-455c-a15a-4fbac63cf16e/content>.
3. Kozhushko L. F., Shcherbakova A. S. Лідерство як передумова ефективної системи менеджменту організації. *Bulletin national university of water and environmental engineering*. 2021. Т. 4, № 92. С. 85. URL: <https://doi.org/10.31713/ve420209>.
4. Сушко О. С., Головченко Н. Р. Сучасний стан розвитку трансформаційного лідерства на державній службі. *Психологічний інструментарій розвитку лідерського потенціалу сучасної молоді: теорія і практика* : V Міжнар. науково-практ. конф. студентів, аспірантів та молодих вчен., 19 жовт. 2019 р. Харків, 2019. С. 25–26. URL: <https://repository.kpi.kharkov.ua/server/api/core/bitstreams/befd0bb2-13eb-465c-bdd0-3559a534432e/content>.
5. Басінская І., Радюк О., Нехвядовіч І. Ситуаційні й інтеракціоністські теорії лідерства. *Науковий часопис НПУ імені М. П. Драгоманова. Серія 12. Психологічні науки*. 2020. № 11. С. 5–23. URL: [https://doi.org/10.31392/npu-nc.series12.2020.11\(56\).01](https://doi.org/10.31392/npu-nc.series12.2020.11(56).01).
6. Білецький О. В. Трансформація ролі та якостей лідера в новій управлінській парадигмі. *Економіка та суспільство*. 2024. № 66. С. 4–10. URL: <https://doi.org/10.32782/2524-0072/2024-66-1>.

7. Шаломова А., Ігнатєва І. Дослідження різних моделей лідерства та їх вплив на результативність групової діяльності. *Управління інноваційним розвитком соціально-економічних систем*. 2024. С. 517–529. URL: <https://ekmair.ukma.edu.ua/handle/123456789/30158>.

8. 5 успішних прикладів трансформаційного лідерства. *AhaSlides*. URL: <https://ahaslides.com/uk/blog/transformational-leadership-examples/>.

## СОЦІАЛЬНИЙ ЗАХИСТ ГРОМАДЯН ПОХИЛОГО ВІКУ

**Митник Настя Вікторівна**

Здобувач ОС «бакалавр»

**Павлюк Тетяна Іванівна**

канд. екон. наук, доцент

Вінницького торговельно-економічного інституту ДТЕУ

м. Вінниця, Україна

**Анотація:** Стаття присвячена аналізу теоретичних засад та практичних аспектів соціального захисту громадян похилого віку. В дослідженні розглядаються сучасні тенденції старіння населення, особливості соціальних потреб людей похилого віку, а також існуючі системи соціального забезпечення. Досліджуються проблеми, з якими стикаються літні люди в сучасному суспільстві, такі як здоров'я, житло, фінансова забезпеченість, соціальна ізоляція. На основі аналізу законодавства та практичної діяльності соціальних служб формуються пропозиції щодо вдосконалення системи соціального захисту осіб похилого віку, спрямовані на підвищення якості їхнього життя та забезпечення гідної старості.

**Ключові слова:** Соціальний захист, громадяни похилого віку, пенсіонери, літні люди, соціальні послуги, пенсії.

Дослідження соціального захисту громадян похилого віку полягає у комплексному аналізі існуючої системи підтримки літніх людей, включаючи пенсійне забезпечення, медичне обслуговування та соціальні послуги, з метою виявлення її сильних і слабких сторін. Спрямовується на ідентифікацію бар'єрів, які ускладнюють життя літніх людей, та розробку ефективних пропозицій щодо їх подолання. Кінцевою метою є вдосконалення чинного законодавства та розширення спектру соціальних послуг, що дозволить забезпечити гідне життя та повну соціальну інклюзію громадян похилого віку.



Оцінюючи наукові дослідження в галузі соціального захисту громадян похилого віку, варто відзначити значний внесок вітчизняних науковців, таких як Е. М. Лібанова, В. М. Опарін, В. М. Федосов, В. Д. Яценко та Б. Зайчук, які детально вивчали проблеми та особливості соціального захисту літніх людей в Україні. Водночас, аспекти світового досвіду реформування пенсійних систем та соціальної політики для осіб похилого віку стали предметом досліджень багатьох зарубіжних науковців, зокрема Н. Барра, Л. Дегтяра, Г. Мак Таггарта, В. Мосейко та А. Новікова. Їхні праці надають цінну інформацію про різноманітні підходи до забезпечення гідної старості та дозволяють аналізувати як позитивні, так і негативні аспекти різних моделей соціального захисту.

Оптимізація соціального захисту населення є невід'ємною складовою державного управління, тісно пов'язаною з історичним розвитком країни, політичним устроєм та культурними особливостями суспільства. Ефективне вирішення проблем, пов'язаних із добробутом громадян, зокрема осіб похилого віку, є одним з ключових завдань державної політики. Для цього необхідно постійно аналізувати існуючі механізми соціального захисту, виявляти дисбаланси та розробляти нові, більш ефективні підходи, враховуючи сучасні соціально-економічні умови та потреби населення.

Зростання кількості громадян похилого віку в суспільстві призводить до необхідності постійної підтримки та турботи з боку молодих поколінь, оскільки не всі літні люди здатні самостійно забезпечувати свої потреби. Однак, демографічні зміни та збільшення частки осіб похилого віку створюють значний тиск на соціальні системи, обмежуючи можливості держави для фінансування соціальних програм. Тому вирішення проблем, пов'язаних з організацією дозвілля та матеріальним забезпеченням людей похилого віку, все більше перекладається на плечі суспільства. Державна соціальна політика щодо цієї вікової групи відображає не лише прагнення забезпечити гідне життя літнім людям, а й свідчить про загальні цінності суспільства, рівень його розвитку та ставлення до старшого покоління [1].

Поняття «соціальний захист» набуло широкого застосування в другій

половині ХХ століття як відповідь на глобальні соціальні зміни та зростання розуміння необхідності державної підтримки населення. В Україні, як і в багатьох інших країнах, соціальний захист є невід'ємною складовою державної політики, спрямованої на забезпечення добробуту та безпеки громадян. З огляду на постійні трансформації суспільства, актуальним залишається поглиблене дослідження сутності та механізмів соціального захисту, особливо щодо таких вразливих категорій, як люди похилого віку. Теоретичні засади соціального захисту старшого покоління формуються на основі комплексного аналізу соціальних, економічних та демографічних процесів, що відбуваються в суспільстві [3].

Ранні соціологічні теорії старіння, такі як теорія «старіння як зменшення зобов'язань» Каммінга і Генрі та теорія конфліктів Волкера і Філіпсона, відображали складні соціальні та економічні реалії життя літніх людей. Зокрема, теорія конфліктів підкреслювала нерівномірний розподіл ресурсів у суспільстві, де люди похилого віку, зазвичай виведені з активного виробництва, часто опиняються в не вигідному становищі. Згідно з Каммінгом і Генрі, процес старіння супроводжується поступовим відходом від соціальних ролей та взаємодій, що може призводити до відчуття ізоляції та підготовки до кінця життя. Ці ранні теорії, хоча й спрощені за сучасними мірками, дали важливий імпульс для подальших досліджень проблем старіння та соціальної нерівності [2].

З одного боку, теорія соціального забезпечення розглядає його як практичний механізм, що забезпечує мінімальний рівень добробуту громадян через систему соціальних внесків та взаємодію різних соціальних груп. З іншого боку, теорія прав людини підкреслює фундаментальний характер соціального захисту як невід'ємного права кожної людини, включаючи право на гідне старіння та доступ до соціальних послуг. Різноманітність тлумачень цього поняття зумовлена як відносною новизною соціального захисту як наукової категорії, так і постійною актуалізацією проблем, пов'язаних із забезпеченням добробуту населення, особливо вразливих категорій, таких як люди похилого

віку.

Соціальний захист являє собою багатогранне поняття, яке охоплює широкий спектр державних заходів, спрямованих на забезпечення добробуту громадян. У широкому сенсі, соціальний захист включає в себе створення умов для реалізації соціальних прав людини, таких як право на охорону здоров'я, освіти, житло та соціальне забезпечення. Це означає, що держава бере на себе відповідальність за створення системи, яка захищає громадян від соціальних ризиків, таких як хвороба, інвалідність, старість, безробіття тощо.

Водночас, у вузькому розумінні, соціальний захист фокусується на конкретних механізмах і заходах, які дозволяють вирівняти соціальні шанси та умови життя різних категорій населення, особливо тих, хто опинився у складній життєвій ситуації. Таким чином, соціальний захист представляє собою комплексний підхід, який має на меті забезпечення соціальної справедливості та створення умов для гідного життя всіх членів суспільства [3].

| Структура системи соціального захисту населення | Визначення   |
|---|--|
| Соціальне забезпечення                          | Це комплекс заходів, спрямованих на захист населення від негативних наслідків різних життєвих ситуацій, таких як втрата роботи, хвороба, інвалідність, старість тощо.                                    |
| Соціальні гарантії держави населенню            | Це сукупність законодавчо закріплених мінімальних стандартів, які визначають нижню межу оплати праці, розміру пенсій, соціальних допомог та інших виплат.  |
| Соціальна допомога                              | Це сукупність усіх форм матеріальної підтримки, яку держава надає громадянам у грошовому еквіваленті або у вигляді товарів чи послуг.  |
| Соціальне страхування                           | Це система фінансових відносин, пов'язана зі створенням і використанням коштів, призначених для забезпечення матеріальної підтримки осіб, які не можуть працювати через вік, хворобу або інші обставини. |

**Рис. 1. Структура системи соціального захисту населення та її визначення [3]**

Структура цієї системи є динамічною та залежить від багатьох факторів, таких як економічний розвиток країни, політичний устрій, культурні особливості та соціальні потреби населення. Ефективна система соціального захисту є одним з ключових елементів сучасного суспільства, оскільки вона сприяє зменшенню соціальної нерівності, підвищенню якості життя населення

та зміцненню соціальної стабільності.

В Україні система соціального захисту має декілька рівнів і форм реалізації. Основу становлять державні програми соціального страхування, які охоплюють працівників різних категорій та їхні сім'ї. Крім того, існують додаткові форми соціального страхування, що фінансуються за рахунок коштів підприємств, фондів та інших організацій. Найпоширенішими видами соціального захисту є пенсійне забезпечення (за віком, інвалідністю, вислугою років, втратою годувальника) та різноманітні соціальні допомоги (для тимчасово непрацездатних, вагітних жінок, малозабезпечених сімей, багатодітних матерів тощо). Ці заходи мають на меті забезпечити соціальну захищеність громадян у разі настання певних життєвих обставин, таких як хвороба, інвалідність, втрата роботи, народження дитини тощо. Таким чином, в Україні створена складна система соціального захисту, яка покликана гарантувати мінімальний рівень життя і добробуту для всіх громадян [1].

Держава бере на себе відповідальність за забезпечення гідного життя людей похилого віку. Це передбачає надання пенсій та інших видів фінансової допомоги, забезпечення житлом, створення умов для збереження здоров'я та активного довголіття за допомогою сучасних медичних технологій. Крім того, держава зобов'язана надавати соціальні послуги, розвивати мережу відповідних закладів та забезпечувати їх належним обладнанням. Таким чином, держава створює умови для того, щоб люди похилого віку могли повноцінно жити та розвиватися в суспільстві, отримуючи необхідну підтримку та допомогу.

Соціальний захист пенсіонерів в Україні є актуальною проблемою, яка вимагає постійної уваги та вдосконалення. Незважаючи на наявні програми підтримки, ситуація залишається складною та викликає занепокоєння. Систему соціального захисту пенсіонерів в Україні характеризує широкий спектр послуг та пільг, який включає понад 15 видів грошових виплат та понад 22 різноманітних видів допомоги, серед яких є й податкові пільги. Проте, незважаючи на таку різноманітність, існують певні недоліки та проблеми, які потребують вирішення для забезпечення гідного життя людям похилого віку.

Система надання соціальної допомоги пенсіонерам в Україні є надзвичайно складною та регулюється великою кількістю нормативно-правових актів. Загалом, за реалізацію цих програм відповідають Міністерство соціальної політики та Пенсійний фонд України разом зі своїми регіональними підрозділами. Крім того, до процесу залучені й інші державні органи, такі як Міністерство юстиції та Державна судова адміністрація, які надають додаткові послуги та пільги пенсіонерам [4-5].

Надання соціальних послуг громадянам похилого віку в Україні є комплексним процесом, який вимагає залучення різних секторів та організацій.

Для забезпечення якісного життя літніх людей необхідна координація зусиль державних органів, громадських організацій та неурядових структур. Спектр послуг, що надаються, досить широкий і включає як медичний догляд, так і соціальну підтримку. Особливу увагу приділяють вразливим категоріям населення, таким як люди з обмеженими можливостями та ті, хто проживають у сільській місцевості [2].

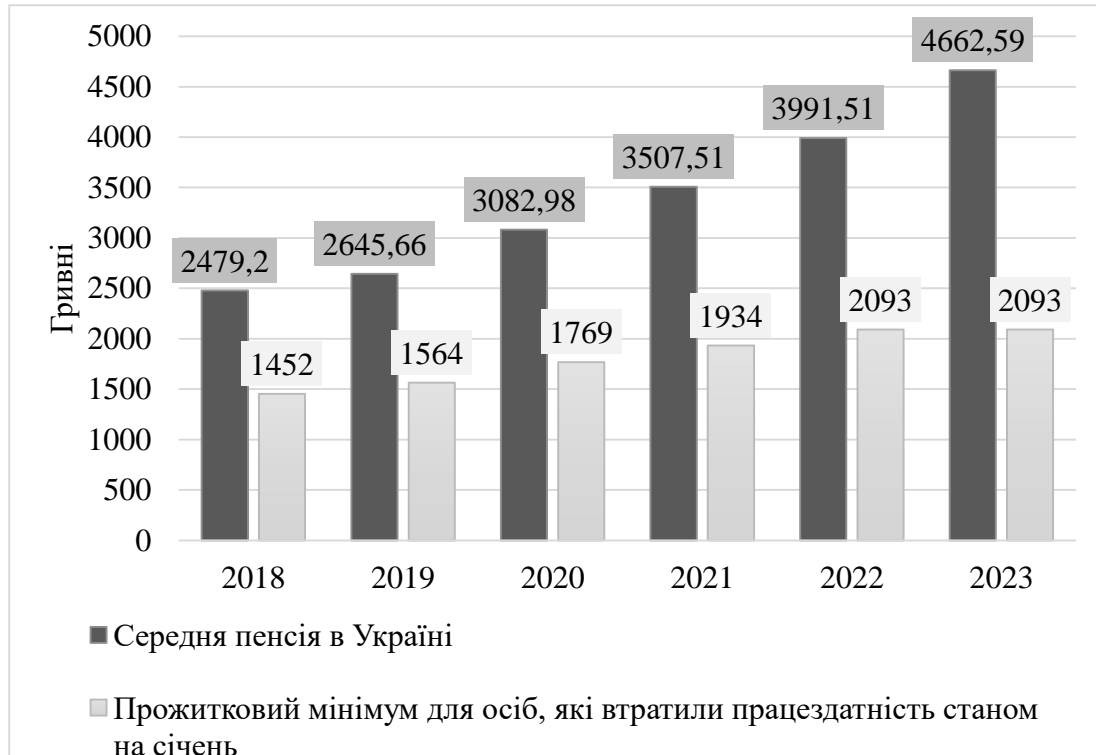

**Рис. 2. Розмір середньої пенсії і прожиткового мінімуму в Україні 2018-2023рр. [6-7]**

Незважаючи на наявність численних програм соціальної допомоги, рівень життя пенсіонерів в Україні залишається низьким. Це пов'язано з відносно невеликими розмірами пенсій та прожиткового мінімуму, які часто не дозволяють задовольнити навіть базові потреби. Багато пенсіонерів залежать виключно від пенсії, що робить їх вразливими до економічних труднощів та соціальної нерівності.

Бідність серед українських пенсіонерів є гострою соціальною проблемою. Значна частина літніх людей, особливо в сільській місцевості та з обмеженим трудовим стажем, живе за межею бідності, не маючи достатніх коштів на основні потреби. Доступ до медичної допомоги для них часто обмежений через високі витрати на ліки та послуги. Незважаючи на наявність соціальних програм, пенсіонери стикаються з бюрократичними бар'єрами та нерівномірним розподілом допомоги, що погіршує їхнє становище та ускладнює гідне життя.

Поєднання інфляції та зростання вартості життя в Україні суттєво погіршило фінансове становище пенсіонерів. Зростання цін на основні товари та послуги знизило реальну вартість пенсій, ускладнюючи задоволення повсякденних потреб. Ця ситуація особливо гостро відчувається жінками-пенсіонерками, які традиційно мають нижчі пенсії через гендерну нерівність на ринку праці та довший середній вік життя [1].

Ключовим аспектом державної пенсійної політики є фінансове забезпечення пенсіонерів. В Україні використовуються два основних механізми: розподільчий та накопичувальний. Стратегічною метою пенсійної реформи є забезпечення соціальної справедливості шляхом впровадження єдиного принципу розрахунку пенсій, який враховує страховий стаж та внески. Ліквідація дефіциту Пенсійного фонду є важливою, але не самодостатньою метою. Часті зміни в пенсійній системі та залежність від загального стану економіки ускладнюють досягнення стабільності та ефективності пенсійного забезпечення [1].

Державне управління пенсійним забезпеченням спрямоване на захист соціальних прав громадян, забезпечуючи їм гідний рівень життя після виходу

на пенсію. Ключовими завданнями є забезпечення ефективного функціонування пенсійної системи, її постійний розвиток та адаптація до змін у суспільстві та економіці. Це передбачає створення єдиних правил для всіх учасників пенсійної системи, дотримання законодавства та інтеграцію пенсійної системи України до міжнародних стандартів.

Незважаючи на певні заходи щодо соціального захисту пенсіонерів в Україні, існують серйозні проблеми, які негативно впливають на їхнє життя. Низькі пенсії, обмежений доступ до якісної медичної допомоги, зростання вартості життя та інші соціальні проблеми створюють значні труднощі для багатьох літніх людей. Для забезпечення гідного життя пенсіонерів необхідно вжити комплексних заходів, спрямованих на підвищення рівня їхнього соціального захисту.

Система соціальної допомоги пенсіонерам в Україні ускладнена наявністю численних додаткових виплат, підвищень та компенсацій, які часто дублюють одна одну. Це призводить до бюрократичних перешкод у процесі нарахування пенсій, збільшує витрати державного бюджету та створює нерівні умови для різних категорій пенсіонерів. Значна частина додаткових виплат спрямована на пільгові категорії, а також на компенсацію витрат на житлово-комунальні послуги [1].

Існуюча система надання певних пільг, таких як безкоштовне зубопротезування та участь у житлових кооперативах, хоча й була запроваджена для підтримки певних категорій населення, на сьогодні виявилася неефективною. Відсутність належної інфраструктури та зміна умов надання медичних послуг роблять реалізацію цих пільг складною або навіть неможливою. Тому доцільно розглянути питання про скасування таких пільг та заміну їх більш сучасними та ефективними механізмами соціальної підтримки.

З метою поліпшення якості життя осіб похилого віку необхідно забезпечити їм доступ до необхідних ресурсів та послуг. Це включає фінансову підтримку, яка дозволить їм вести гідне життя, медичне обслуговування, що відповідає їхнім потребам, а також житло, пристосоване для людей похилого

віку. Крім того, важливо забезпечити доступність інформації про наявні соціальні програми та послуги, щоб особи похилого віку могли самостійно вирішувати свої проблеми [1].

Для забезпечення стабільної та адекватної пенсійної системи в Україні необхідні масштабні реформи.

Це передбачає перегляд пенсійного віку, удосконалення системи розрахунку пенсій та перехід до багаторівневої моделі, що поєднує державне пенсійне забезпечення з приватними заощадженнями.

Паралельно з цим слід покращувати доступність та якість медичних послуг для людей похилого віку, зокрема, розвивати систему довгострокового догляду, щоб забезпечити їм гідне життя та підтримку.

Отже, соціальний захист громадян похилого віку є комплексною проблемою, яка вимагає системного підходу. Забезпечення гідного життя для людей похилого віку включає не лише надання пенсій та медичного обслуговування, але й створення умов для їхньої соціальної активності, підтримку їхньої незалежності та забезпечення доступності житла та інших соціальних послуг.

Реформування пенсійної системи, розвиток системи довгострокового догляду та підвищення обізнаності суспільства про потреби людей похилого віку – це лише деякі з напрямків, які потребують уваги та інвестицій.

## СПИСОК ЛІТЕРАТУРИ

1. Грубляк О.М. Фінансове забезпечення соціального захисту пенсіонерів як основної складової соціальної політики держави. *Галицький економічний вісник*. 2020. Т. 64. № 3. С. 107–115.

2. Джуган В. В. Дефініція поняття "люди похилого віку", як категорії соціальної роботи. *Науковий вісник Ужгородського національного університету*. 2022. № 1. С. 77–80.

3. Кулачок-Тітова, Л. В. Право на гідне життя осіб похилого віку та проблеми його забезпечення. *Вісник Харківського національного університету*



імені В. Н. Каразіна. 2022. № 29. С. 152- 161.

4. Міністерство соціальної політики України. URL: <https://www.msp.gov.ua>. (дата звернення 21.10.2024).

5. Пенсійний фонд України. URL: <https://www.pfu.gov.ua>. (дата звернення 21.10.2024).

6. Прожитковий мінімум. Мінфін. URL: <https://index.minfin.com.ua/ua/labour/wagemin/>. (дата звернення 21.10.2024).

7. Середня пенсія. Мінфін. URL: <https://minfin.com.ua/ua/2024/07/16/131196877>. (дата звернення 21.10.2024).

8. Павлюк Т., Юрчик І. Система соціального захисту найбільш вразливих верств населення в Україні. *Економіка та суспільство*. 2022. (39). URL: <https://doi.org/10.32782/2524-0072/2022-39-63> (дата звернення 21.10.2024).

**ТЕОРЕТИЧНІ ЗАСАДИ РОЗВИТКУ СВІТОВОГО РИНКУ  
ТУРИСТИЧНИХ ПОСЛУГ**

**Пісковець Ольга Вікторівна,**  
к.е.н, вчитель географії,  
**Максюта Олег Євгенійович,**  
учень  
Литовсько-Український Ліцей №1  
м. Київ, Україна

**Анотація:** розглянуто сутність та класифікацію видів туризму; проаналізовано основні риси, що притаманні міжнародному туризму; досліджено роль міжнародного туризму як потужного чинника економічного розвитку; зазначено наслідки впливу туризму на економіку країни.

**Ключові слова:** туризм, туристична галузь, туристична сфера, туристичний бізнес, економічна система, міжнародний туризм, інноваційні технології, міжнародні економічні відносини, світовий ринок туристичних послуг.

Туристична сфера є доволі специфічною, вона динамічно розвивається у складі галузей обслуговування та посідає все більш помітне місце у світовій економіці за показником швидкості обігу капіталу, кількістю зайнятих, обсягом експорту послуг, як джерело доходів для національних бюджетів.

Імідж країни у світі та її роль у міжнародній торгівлі багато в чому визначаються станом і рівнем конкурентоспроможності сфери міжнародного туризму. За останні роки міжнародний туризм став тією галуззю, роль якої у міжнародній економіці суттєво зросла завдяки стрімкому розвитку. Поряд з розвитком сфери туристичних послуг, спостерігається й істотне піднесення у сферах економіки, які відіграють важливу роль у створенні інфраструктури міжнародного туризму.

При цьому необхідно зазначити, що на сучасному етапі туристичний бізнес стає все більш складним, оскільки в ньому збігаються інтереси різноманітних державних і комерційних підприємств і служб. Доходи від міжнародного туризму дають можливість країнам активізувати платіжний баланс, створити резерви іноземної валюти. Через це аналіз основних аспектів розвитку ринку туристичних послуг в умовах інтернаціоналізації та глобалізації світового ринку послуг є актуальною темою для досліджень [1].

Розвиток певних видів туризму залежить в будь-якому регіоні від географічних, соціальних та економічних чинників. Становлення та поширення нових видів туризму також забезпечуються глобалізаційними процесами та науково-технічним прогресом. Адже інтернаціоналізація економік та запровадження новітніх наукових технологій сприяє виникненню та розвитку абсолютно нових напрямків в туризмі.

У Законі України «Про туризм» наведено наступну класифікацію видів туризму: дитячий; молодіжний; сімейний; для осіб похилого віку; для інвалідів; культурно-пізнавальний; лікувально-оздоровчий; спортивний; релігійний; екологічний (зелений); сільський; підводний; гірський; пригодницький; мисливський; автомобільний; самодіяльний [2].

Зазначена класифікація не розкриває усіх видів та напрямів туризму. Більш того види туризму змішані за різними класифікаційними ознаками, наприклад: мета поїздки, спосіб пересування, вікова група.

Класифікувати види туризму можна за різними ознаками, до найважливіших з яких належать: місце туризму, часові, територіальні характеристики, індивідуальні запити та фінансові можливості клієнтів [3].

На сучасному етапі розвитку економічних систем, туризм – сфера, що найбільш динамічно розвивається. Темпи його зростання майже у два рази перевищують темпи зростання інших галузей світового господарства. Туризм як сектор економіки сприяє активному подоланню диспропорцій економічно-соціального розвитку окремих регіонів, господарської й соціодемографічної депресивності, пожвавлює традиційні господарські

промисли місцевого населення, інтегрує місцеве господарство у світову економічну систему тощо.

Міжнародний туризм для цілого ряду країн, що розвиваються, є основною статтею експорту послуг та одним з основних джерел надходження в ці країни іноземної валюти; виступає стабілізаційним важелем формування їхніх бюджетів і кредитно-фінансових взаємин з іншими державами. Частка туризму у національній економіці та міжнародній торгівлі перетворила його на важливий показник світового розвитку [4].

Сьогодні традиційні види туризму переживають стадію занепаду, однак водночас спостерігається поява нових видів і форм відпочинку, яка враховує обмеження на тимчасові переміщення й особливості ділових і міжособистісних комунікацій у дистанційному режимі.

Практично всі ці форми засновані на використанні інноваційних технологій і синтезу базових технологічних операцій процесу створення туристичних послуг із сучасними надбаннями галузі ІТ. Це перша виключна ознака сучасного глобального ринку туристичних послуг, раптове виділення якої було спричинено біфуркаційним зломом на фоні загальносвітового локдауну та стагнацією більшості національних економік. Другою ж характерною рисою світового туризму є його пристосування до парадигмальних змін [5].

Загалом міжнародний туризм виступає потужним чинником економічного розвитку за такими напрямками: туризм як чинник розвитку відсталих і депресивних регіонів; туризм як чинник розвитку сільських районів; туризм як чинник розвитку прикордонних районів; туризм як чинник розвитку районів нового освоєння; туризм як чинник розвитку морських і річкових басейнів; туризм як чинник економічної інтеграції та глобалізації [6].

Туризм може визначати прямий і вторинний вплив на економіку країни.

Прямі наслідки – це вплив на підприємства, які продають туристичну продукцію і надають туристичні послуги безпосередньо туристам. Це зміни у виробництві – наслідок зміни безпосередніх витрат на туризм (якщо прибуття

туристів зростають, то готелі та ресторани збільшуватимуть продажі з очікуваним збільшенням зарплати для працівників готелів і ресторанів).

Вторинні ефекти вимірюють економічну діяльність, що виникає внаслідок обігу валютних надходжень туристів у межах країни. Вони пояснюють вплив на підприємства, які продають непрямо туристам (непрямі наслідки, наприклад, промисловість, що продає товари та надає послуги готелям і ресторанам), а також економічні зміни через збільшення заробітної плати, що впливає на зростання купівельної спроможності працівників, що працюють у туристичному секторі [7].

Отже, система міжнародних економічних відносин, яка поступово вимушено відходить від моделі розширеного виробництва, заснованій на концепції нескінченності ресурсів та необмеженості глобального споживчого ринку як сукупності вільних ринків країн з відкритими кордонами. Ці процеси розпочалися не одне десятиліття тому, але невідворотність рушійних змін і необхідність переходу до принципово нової структури світогосподарських зв'язків і циклічності виробництва у глобальному масштабі почала розумітися суспільством відносно недавно. І більшість розвинених країн уже планує стратегії туристичної діяльності на засадах оновленої моделі сталого розвитку.

Міжнародний туризм є більш вигідною формою реалізації товарів і послуг, ніж зовнішня торгівля, оскільки представляє собою експорт, який здійснюється всередині країни. Купуючи різноманітні товари промислового та сільськогосподарського виробництва в країні відвідування та сплачуючи за них у валюті, іноземні туристи вивозять їх за межі митних кордонів країн, таким чином збільшуючи обсяг експортованих товарів.

### **СПИСОК ЛІТЕРАТУРИ:**

1. Теоретичні засади розвитку ринку туристичних послуг у системі світового ринку послуг: [Електронний ресурс]. – URL : [https://www.business-inform.net/export\\_pdf/business-inform-2021-5\\_0-pages-57\\_63.pdf](https://www.business-inform.net/export_pdf/business-inform-2021-5_0-pages-57_63.pdf).
2. Закон України «Про туризм» від 05.09.95 р. // Відомості Верховної

Ради. - 1995. - №31. : [Електронний ресурс]. – URL: [https://ips.ligazakon.net/document/Z950324?an=476839&ed=2015\\_01\\_15](https://ips.ligazakon.net/document/Z950324?an=476839&ed=2015_01_15).

3. Туризм в Україні. Класифікація та види: [Електронний ресурс]. – URL: <http://www.economy.nauka.com.ua/?op=1&z=3345>.

4. Формування поняття «Туризм» в сучасній економічній науці: [Електронний ресурс]. – URL : <http://www.economy.nauka.com.ua/?op=1&z=4659>.

5. Світовий ринок туристичних послуг і пріоритети розвитку туризму в Україні: [Електронний ресурс]. – URL: [http://repository.hneu.edu.ua/bitstream/123456789/25921/1/Mono\\_final.pdf](http://repository.hneu.edu.ua/bitstream/123456789/25921/1/Mono_final.pdf).

6. Транснаціоналізація туризму в умовах сучасності: [Електронний ресурс]. – URL: [http://visnyk-onu.od.ua/journal/2017\\_22\\_4/6.pdf](http://visnyk-onu.od.ua/journal/2017_22_4/6.pdf).

7. Міжнародний туризм – рушійна сила економічного зростання країн світу: [Електронний ресурс]. – URL: <http://journals.khnu.km.ua/vestnik/wp-content/uploads/2021/01/25-14.pdf>.

**СОЦІАЛЬНА ДОПОМОГА МАЛОЗАБЕЗПЕЧЕНИМ СІМ'ЯМ**

**Прибега Альона Олександрівна**

Здобувач ОС «бакалавр»

Вінницький торговельно-економічний інститут ДТЕУ

м. Вінниця, Україна

**Павлюк Тетяна Іванівна**

канд. екон. наук,

доцент Вінницького торговельно-економічного інституту ДТЕУ

м. Вінниця, Україна

**Анотація:** Стаття присвячена актуальній проблемі соціальної допомоги малозабезпеченим сім'ям в Україні. У дослідженні аналізуються сучасні підходи до визначення та оцінки рівня матеріальної забезпеченості сімей, розглядаються існуючі програми соціальної підтримки, їх ефективність та недоліки. Особлива увага приділяється правовим аспектам надання допомоги, а також ролі громадянського суспільства у вирішенні проблем бідності. На основі проведеного аналізу формулюються пропозиції щодо вдосконалення системи соціальної допомоги з метою підвищення її ефективності та адресності.

**Ключові слова:** Малозабезпечені сім'ї, соціальна допомога, державна підтримка, соціальні програми, адресна допомога, соціальні послуги, соціальне забезпечення.

Дослідження спрямоване на всебічний аналіз системи надання соціальної підтримки родинам з низьким рівнем доходів. Воно охоплює такі аспекти, як визначення критеріїв малозабезпеченості, оцінку ефективності існуючих програм соціальної допомоги, аналіз причин бідності та соціальної нерівності, виявлення прогалин у законодавстві та практиці надання допомоги, а також розробку рекомендацій щодо вдосконалення механізмів соціального захисту. Метою такого дослідження є розуміння складної проблеми бідності, розробка

ефективних стратегій подолання соціальної нерівності та забезпечення гідних умов життя для всіх членів суспільства. Крім того, дослідження може включати в себе аналіз впливу різних факторів на рівень життя малозабезпечених сімей, таких як економічні кризи, демографічні зміни, географічне розташування тощо.

Значний внесок у дослідження проблем державної соціальної допомоги малозабезпеченим сім'ям зробили українські вчені В. М. Андрієв, М. Д. Бойко, Н. Б. Болотіна, В. Я. Бурак, П. Д. Пилипенко, С. М. Синчук, І. М. Сирота, Б. І. Сташків, Б. С. Стичинський та Г. В. Сулейманова. Їхні наукові праці охоплюють широкий спектр питань, пов'язаних з правовим забезпеченням соціального захисту та розробкою ефективних механізмів підтримки малозабезпечених сімей. Метою статті є всебічний аналіз соціальної допомоги малозабезпеченим сім'ям в контексті сучасних соціально-економічних умов в Україні.

Система соціального захисту України перебуває на етапі становлення, що вимагає вдосконалення механізмів та інструментів. Пріоритетним завданням є перехід від неадресної підтримки всіх верств населення до впровадження цільових програм, спрямованих на забезпечення соціальної захищеності саме малозабезпечених груп. Це передбачає поетапну відмову від універсальних дотацій та пільг на користь механізмів, які дозволяють точніше ідентифікувати потребу в соціальній допомозі та ефективніше розподіляти ресурси.

Соціальна допомога малозабезпеченим сім'ям має базуватися на принципах обов'язкової участі держави у фінансуванні та гарантування виплат, водночас передбачаючи певну ступінь відповідальності самих сімей та їх працездатності. Фінансування таких програм має здійснюватися за рахунок загальнодержавних та місцевих бюджетів, а також, можливо, додаткових внесків від працівників та роботодавців. При цьому система повинна бути прозорою та підзвітною, а управління нею має здійснюватися на засадах соціального партнерства з залученням громадських організацій та представників малозабезпечених сімей.



Поняття «соціальна допомога» в науці права соціального забезпечення є багатограним і може інтерпретуватися як у широкому, так і у вузькому сенсі. У широкому розумінні соціальна допомога ототожнюється з усією системою державного соціального забезпечення. Це комплекс заходів, спрямованих на підтримку громадян, які з різних причин не можуть самостійно забезпечити собі гідний рівень життя. Така підтримка може надаватися у різноманітних формах: грошові виплати (пенсії, допомоги), натуральна допомога (надання продуктів харчування, одягу), соціальні послуги (медичне обслуговування, догляд за літніми людьми), а також інші види підтримки [3].

Водночас, соціальна допомога може розглядатися і у вузькому сенсі. У цьому випадку під соціальною допомогою розуміють виключно грошові виплати, які призначаються окремим категоріям громадян відповідно до законодавства. Це можуть бути разові або періодичні виплати, які надаються для покриття конкретних потреб, наприклад, для оплати житла, лікування або придбання продуктів харчування.

Систему соціальної допомоги в Україні можна класифікувати за різними критеріями:

- за цільовим призначенням (компенсація втраченого доходу, повна заміна доходу, доплата до основного доходу);
- за правовою підставою (складні життєві ситуації, соціально значущі обставини);
- за формою призначення (одноразова, періодична);
- за категорією громадян (особи з інвалідністю, малозабезпечені сім'ї, сім'ї з дітьми) [2].

Така класифікація дозволяє детально аналізувати систему соціальної допомоги та розробляти більш ефективні механізми її надання.

Одним з пріоритетних напрямків сучасної соціальної політики є забезпечення захисту вразливих верств населення, особливо тих, хто перебуває під загрозою бідності. Держава гарантує, що такі особи отримуватимуть необхідну фінансову підтримку. Згідно із законодавством України,

малозабезпечені сім'ї мають право на грошову допомогу, розмір якої не може бути нижчим за встановлений прожитковий мінімум. Це означає, що держава бере на себе відповідальність за забезпечення базових потреб таких сімей.

Під поняттям «сім'я» у контексті соціального захисту розуміється не лише традиційна родина, а й будь-які особи, які спільно проживають, ведуть спільне господарство та мають взаємні права та обов'язки. Важливо підкреслити, що навіть одинокі особи можуть розглядатися як окрема сім'я і, за певних умов, мати право на соціальну допомогу. Для визначення складу малозабезпеченої сім'ї та призначення відповідних виплат враховується ряд факторів, таких як кількість членів сім'ї, їхній вік, доходи, а також наявність осіб з інвалідністю чи інших категорій, які потребують додаткової підтримки.

Державна соціальна допомога для малозабезпечених сімей в Україні є щомісячним грошовим виплатами, призначеними для підтримки сімей, які опинилися в складній фінансовій ситуації. Розмір такої допомоги безпосередньо залежить від того, наскільки дохід сім'ї відхиляється від встановленого державою прожиткового мінімуму. Щоб отримати цю допомогу, сім'я повинна постійно проживати в Україні та довести, що її доходи є недостатніми для забезпечення гідного рівня життя [1].

Малозабезпеченою вважається сім'я, яка не здатна забезпечити собі гідний рівень життя через недостатні доходи. При визначенні права на соціальну допомогу аналізуються різні фактори, зокрема загальний дохід сім'ї, наявність майна та зайнятість працездатних членів сім'ї. Тобто, право на соціальну допомогу залежить не лише від низького доходу, а й від інших обставин, які свідчать про нездатність сім'ї самостійно подолати складну фінансову ситуацію.

До складу сім'ї, яка має право на соціальну допомогу, включаються не лише подружжя та їхні неповнолітні діти, а й широкий спектр інших осіб. Це можуть бути дорослі діти, які навчаються, особи з інвалідністю, непрацездатні батьки, а також фактичні подружжя, які не перебувають у офіційному шлюбі, але мають спільних дітей. Такий підхід дозволяє врахувати різноманітність

сучасних сімейних моделей та забезпечити соціальний захист усім членам таких сімей.

Розмір державної соціальної допомоги, яку отримує сім'я, залежить від різниці між встановленим державою прожитковим мінімумом для такої сім'ї та її фактичними доходами. Однак, максимальний розмір цієї допомоги обмежений 75% від прожиткового мінімуму. Для точного розрахунку сукупного доходу сім'ї використовується спеціальна методика, затверджена відповідними державними органами, яка враховує всі види доходів сім'ї.

Соціальна допомога не надається малозабезпеченим сім'ям, якщо працездатні члени сім'ї безпідставно ухиляються від роботи або навчання протягом тривалого періоду. Також, допомога може бути відмовлена, якщо сім'я здійснила значні покупки або має у власності нерухомість чи транспортні засоби, які не відповідають її заявленому фінансовому стану. Наявність додаткового житла або кількох автомобілів також може бути підставою для відмови у наданні допомоги [1].

В умовах воєнного стану та економічної кризи соціальна підтримка сімей з дітьми є одним з найважливіших напрямів державної політики. Багато родин стикаються з втратою доходів або їхнім зменшенням, що ставить під загрозу їхнє виживання. Тому посилення адресної допомоги малозабезпеченим сім'ям має стати пріоритетом державної стратегії подолання бідності. Ця проблема є актуальною не лише для України, а й для багатьох розвинутих країн, які також шукають ефективні механізми соціальної підтримки своїх громадян.

Згідно із законодавством, розмір державної соціальної допомоги, яку отримують малозабезпечені сім'ї, визначається шляхом віднімання від встановленого державою прожиткового мінімуму для такої сім'ї її середньомісячного сукупного доходу. Цей дохід розраховується за особливою методикою, розробленою урядом, і враховує всі джерела надходжень сім'ї. Тобто, чим менший дохід у сім'ї, тим більшу суму соціальної допомоги вона може отримати. Максимальний розмір такої допомоги обмежений законом [1].

Система розрахунку державної соціальної допомоги малозабезпеченим

сім'ям є досить складною і не завжди зрозумілою для громадян. Вона базується на різниці між прожитковим мінімумом і доходами сім'ї, але при цьому враховує безліч коефіцієнтів та показників, які постійно змінюються. Така складність ускладнює доступ до допомоги для тих, хто її потребує.

Існуюча система надання допомоги більше орієнтована на підтримку дітей, осіб з інвалідністю та непрацездатних громадян, ніж на працездатне населення. Це пов'язано з тим, що для працездатних встановлений нижчий коефіцієнт при розрахунку допомоги, що має стимулювати їх до пошуку роботи. Однак, такий підхід призводить до того, що багато працездатних людей, які опинилися у складній ситуації, не отримують достатньої підтримки.

Розмір допомоги значною мірою залежить від кількості дітей у сім'ї. Сім'ї з більшою кількістю дітей отримують більшу суму допомоги на одного члена сім'ї, ніж сім'ї з меншою кількістю дітей. Хоча така логіка є зрозумілою, вона призводить до дисбалансу і не дозволяє забезпечити достатню підтримку всім малозабезпеченим сім'ям.

Розмір державної соціальної допомоги часто є недостатнім для задоволення навіть мінімальних потреб сім'ї. Це пов'язано з тим, що прожитковий мінімум, від якого відштовхуються при розрахунку допомоги, часто не відповідає реальним витратам на життя. Крім того, існують розбіжності у визначенні доходів сім'ї, що також впливає на розмір допомоги [1].

Система соціальної допомоги в Україні характеризується наявністю великої кількості різних видів допомог та пільг, які часто дублюють одна одну. Це ускладнює процес отримання допомоги і створює можливості для зловживань. Крім того, існують недосконалості у системі розрахунку доходів, які враховуються при призначенні допомоги. Наприклад, не всі види доходів враховуються однаково, що може призводити до неточностей у розрахунках [2].

Незважаючи на те, що в Україні державна соціальна допомога малозабезпеченим сім'ям надається переважно у грошовій формі, ця система має ряд серйозних недоліків. Низька адресність допомоги призводить до того,

що її часто отримують сім'ї, які не є справді бідними. Складна і тривала процедура оформлення допомоги ускладнює доступ до неї для тих, хто її найбільше потребує. Крім того, відсутність ефективного контролю за використанням коштів призводить до неефективного витрачання бюджетних коштів. Основні проблеми полягають у недосконалості системи оцінки потреб сімей, економічній неефективності механізмів надання допомоги та відсутності гарантій цільового використання коштів.

Сучасні світові тенденції у сфері соціальної допомоги все більше орієнтуються на принцип обумовленості, коли отримання допомоги пов'язується з активною участю одержувача у вирішенні власних проблем. На відміну від цього, в Україні система соціальної допомоги малозабезпеченим сім'ям часто обмежується лише наданням фінансової підтримки без вимог до одержувачів щодо їхньої участі у процесі подолання складної життєвої ситуації. Тому для підвищення ефективності соціальної політики в Україні необхідно активніше впроваджувати принцип обумовленості, що стимулюватиме самостійність та відповідальність одержувачів допомоги.

Щоб ефективно захистити соціально незахищені верстви населення, держава має створити систему адресної підтримки. Тобто передбачає впорядкування системи пілг та встановлення гарантованого мінімального доходу, який поступово має зрівнятися з прожитковим мінімумом. Для посилення соціального захисту необхідно вдосконалити механізми надання субсидій, розширити систему соціального страхування та розвивати мережу соціальних установ.

Головна перевага адресної соціальної допомоги полягає в тому, що кошти спрямовуються безпосередньо тим, хто найбільше в них потребує, що дозволяє ефективніше використовувати бюджетні кошти та унеможлиблює отримання допомоги тими, хто в ній не потребує. Таким чином, адресна система соціального захисту гарантує, що кошти дійдуть до тих, хто дійсно перебуває у скрутному матеріальному становищі [2].

Ключовим елементом ефективного соціального захисту та стабільності

суспільства є розвиток середнього класу. Саме цей соціальний шар є рушійною силою ринкових реформ та підприємницької активності. Відсутність достатньо сформованого середнього класу в Україні призводить до значного розриву між багатими та бідними верствами населення, що створює загрозу соціальної нестабільності та ускладнює досягнення консенсусу щодо соціально-економічних питань [3].

Для покращення системи соціального захисту в Україні необхідно децентралізувати надання соціальних послуг, надавши більшу відповідальність місцевим органам влади. Важливо розширити мережу соціальних служб, таких як центри соціальної реабілітації та обслуговування вдома, та залучити до цього процесу недержавні громадські організації. Крім того, необхідно спростити процедури отримання соціальної допомоги, вдосконалити нормативно-правову базу та запровадити єдиний соціальний внесок. Також важливо стимулювати благодійність та соціальні проекти через податкові пільги.

Отже, аналіз існуючої системи соціальної допомоги малозабезпеченим сім'ям в Україні свідчить про наявність як позитивних аспектів, так і значних недоліків. Незважаючи на певні досягнення у цій сфері, система потребує суттєвого вдосконалення. Для забезпечення ефективного соціального захисту найуразливіших верств населення необхідно впровадити комплекс заходів, спрямованих на децентралізацію управління соціальними послугами, підвищення ролі громадських організацій, спрощення процедур отримання допомоги, перехід до адресної системи надання соціальних послуг, зміцнення активної складової соціального захисту через розвиток політики зайнятості та стимулювання благодійності.

Лише за умови комплексного підходу до вирішення проблем соціальної допомоги можна забезпечити справедливий розподіл ресурсів, підвищити ефективність використання бюджетних коштів та сприяти соціальній стабільності в країні.

## СПИСОК ЛІТЕРАТУРИ

1. Про державну соціальну допомогу малозабезпеченим сім'ям : Закон України від 01.06.2000 № 1768-III. URL: <https://zakon.rada.gov.ua/laws/show/1768-14#Text> (дата звернення: 20.10.2024).
2. Жернаков В. Правове регулювання соціальної допомоги в Україні. *Право України*. 2021. № 7. С. 49-55.
3. Марценюк О. В. Соціальний захист населення України. *Теоретичні і практичні аспекти економіки та інтелектуальної власності*. 2021. №2. С. 166-170.

**ФАКТОРИ УСПІХУ БІЗНЕСУ З ПРИГОТУВАННЯ ТАЙЯКІ:  
РЕКОМЕНДАЦІЇ ДОСЛІДНИКІВ ТА ПЕРЕДОВІ ПРАКТИКИ**

**Солодовник Олена Вікторівна**

здобувач вищої освіти бакалаврського рівня,  
кафедри статистики, обліку та аудиту,  
Харківський національний університет імені В. Н. Каразіна  
м. Харків, Україна

**Анотація:** Метою проведеного дослідження є огляд переваг відкриття закладу з приготування японських вафель тайякі. Для досягнення поставленої мети було узагальнено світовий досвід власників закладів з приготування тайякі. Розроблено рекомендації щодо відкриття такого закладу в Україні.

**Ключові слова:** тайякі, японські вафлі, стріт-фуд, харчовий бізнес, соціальні мережі в бізнесі, бізнес тайякі, сезонність бізнесу тайякі.

Тайякі – це японські вафлі у вигляді риби. Тайякі вперше було продано в Японії в 1909 році. Це, по суті, змінена форма імагаваякі, уже популярної закуски, яку готують шляхом загортання бобової пасти в борошно. Сейдзіро Кобі, засновник магазину Naniwaya Sōhonten, мав проблеми з продажем своїх імагаваякі, тому він вирішив спекти тістечка у формі риби, схожої на тай, або червоного морського ляща [1]. Тай вважається символом вдачі в Японії та є дорогою рибою, доступною лише для вищих верств населення або в особливих випадках. Масаморі Кобі, четвертий власник магазину, заявив, що Сейдзіро хотів дати простим людям скуштувати дорогу рибу за низькими цінами [1]. З моменту свого створення з'явилося багато варіацій тайякі із різними інгредієнтами, які використовувалися для начинки та тіста, а також варіацій форм і розмірів. Тайякі було завезено до Кореї під час японського колоніального періоду. У післявоєнний період тайякі поширилося в інших країнах Азії і по всьому світу. Велика зацікавленість людей азійською



культурою сприяє тому, що все більше людей стають потенційними клієнтами для споживання цього продукту [1, с. 33].

Клієнтським сегментом тайякі може стати кожен, хто цікавиться солодощами та десертами. Але основною цільовою аудиторією переважно є студенти, офісні працівники, які хочуть солодкого під час перерви або до кави, мандрівники або просто перехожі.

Невелика собівартість тайякі робить його доступним для більшості, з цим погодилися респонденти дослідження Dade`s Taiyaki. 47,8% респондентів зазначили, що будуть купувати тайякі навіть з націнкою [1, с. 35].

Цікавий дизайн страви стимулює людей купувати продукт та ділитися думками про нього в соціальних мережах, що позитивно впливає на масштабування мережі закладів з приготування тайякі. Саме тому перевагою закладу є наявність соціальних мереж або власного сайту, де люди зможуть зробити онлайн замовлення та оцінити асортимент. За дослідженням філіппінського Dade`s Taiyaki респонденти визначили, що для них зручніше робити замовлення онлайн, та що соціальні мережі – це найкращий спосіб привернути увагу до продукту та зробити його впізнаваним [1, с. 36].

Власник фінського фуд-траку Taiyaki Go в своєму інтерв'ю зазначив, що для відкриття будь-якого закладу харчування потрібно визначитися з метою. Якщо метою є лише прибуток, то продавати можна хот-доги, шаурму, бургери – все те, що зазвичай пропонують заклади вуличного харчування. Але, якщо метою є масштабування бізнесу та його розвиток, то продукт має бути унікальним, і вафлі тайякі є найкращим прикладом такого продукту. На основі дослідження філіппінського закладу Dade`s Taiyaki респонденти погодилися, що форма і текстура вафель тайякі привертають увагу до них, а не до конкурентів.[2, с. 27]

Також з аналізу інтерв'ю Taiyaki Go можна визначити, що важливу роль відіграє розташування закладу, це вирішує майже 50% успіху. Після місячного перебування в центрі міста Taiyaki Go збільшив свій дохід на 1,5% порівняно зі старим місцем на околиці в Iso Omena [2, с. 27].

Найкращим часом для відкриття закладу з приготування тайякі є холодні пори року, особливо зима, коли гарячі вафлі будуть зігрівати покупців. Широкий асортимент також є визначальною характеристикою для успіху закладу. Тайякі Go запропонували великий вибір начинок, таких як паста з червоної квасолі, яка є оригінальною версією, нутелу, заварний крем або солоні варіанти, такі як сир, бекон, тунець.

Хоча зима є найкращим часом для відкриття закладу з приготування тайякі, це не означає, що в теплий період року не буде покупців. Начинки тайякі можна адаптувати й під теплі сезони. Прикладом такої адаптації є нью-йоркський заклад Тайякі NYC, який продає морозиво у вафлях тайякі. Вони представили різноманітні смаки морозива з додаванням топінгів на вибір, серед яких матча, маленькі кульки моті, різні сиропи та печиво [3].

Для початку продажу тайякі рекомендовано відкрити фуд-трак, який має багато переваг в порівнянні із кафе. Фуд-трак це гарна можливість перевірити затребуваність продукту, оскільки його відкриття є набагато дешевшим ніж відкриття кафе та має менші масштаби (див. табл. 1) [2, с. 28].

**Таблиця 1**

**Порівняння характеристик кафе та фуд-трака**

| Кафе                                 | Фуд-трак                      |
|--------------------------------------|-------------------------------|
| Великий капітал                      | Невеликий капітал             |
| Інвестиції в меблі                   | Трохи столів і стільців       |
| Просторе місце                       | Невелике місце                |
| Обмеження в кількості клієнтів       | Необмежена кількість клієнтів |
| Складнощі з орендою бізнес-приміщень | Легкість в пересуванні        |
| Стабільність                         | Нестабільність                |

На основі проведеного дослідження та аналізу успішних практик можна зробити висновки, що зацікавленість людей азійською культурою та зростаюча популярність стріт-фуду роблять тайякі перспективним продуктом на ринку. Цікавий вигляд вафель приваблює різноманітну аудиторію, від студентів до офісних працівників. Невисока собівартість виробництва дозволяє встановлювати привабливі ціни для споживачів та розширити клієнтський

сегмент. Тайякі можна успішно продавати як фуд-трак для початку та і у стаціонарних закладах в перспективі. Розвитку бізнесу з приготування тайякі також буде сприяти наявність соціальних мереж у закладу, що дозволяє залучити нових клієнтів та збільшити впізнаваність продукту. Узагальнений світовий досвід доцільно використати для розроблення концепції відкриття мережі закладів з приготування тайякі в Україні, що буде успішною за умови дотримання вище зазначених рекомендацій.

### СПИСОК ЛІТЕРАТУРИ

1. Kristofferson O. A., Belanghel B. K., Corrales M. R. at al. The effectiveness of dade's taiyaki's marketing strategy in attracting potential customers in the occurrence of the pandemic in poblacion, muntinlupa city. URL : <https://lyceumalabang.edu.ph/wp-content/uploads/2023/07/Journal-Publication-Sharks.pdf#page=32> (дата звернення 10.10.2024).
2. Do Thuy, Truong Thu. Business plan for Japanese Food Truck. 2017. URL : <https://www.theseus.fi/bitstream/handle/10024/143620/final%20thesis.pdf?sequence=1&isAllowed=y> (дата звернення 10.10.2024).
3. Moskin Ju. Begging for a Close-Up. URL : <https://go.gale.com/ps/i.do?id=GALE%7CA500120896&sid=googleScholar&v=2.1&it=r&linkaccess=abs&issn=03624331&p=AONE&sw=w&userGroupName=anon%7Edd0bea20&aty=open-web-entry> (дата звернення 10.10.2024).

**ВДОСКОНАЛЕННЯ ПРОЦЕСУ КОМПЛЕКСНОГО ОЦІНЮВАННЯ  
МІЖНАРОДНИХ МАРКЕТИНГОВИХ СТРАТЕГІЙ ПІДПРИЄМСТВА**

**Танасійчук Альона,**

доктор економічних наук,

Вінницький торговельно-економічний інститут ДТЕУ

**Білоус Оксана**

Здобувач вищої освіти

Вінницький торговельно-економічний інститут ДТЕУ

У дослідженні подано характеристику типів стратегій міжнародного маркетингу підприємства, обґрунтовано типи стратегій міжнародного маркетингу підприємств, які важливо обрати у період війни. Розглянуто концепцію формування стратегії міжнародного маркетингу підприємства, запропоновано методи комплексного оцінювання міжнародних маркетингових стратегій підприємства та визначено етапи розробки стратегії міжнародного маркетингу підприємства. Для оцінювання ефективності міжнародної маркетингової стратегії за етапами їх створення запропоновано сучасні методи.

**Ключові слова:** маркетингова стратегія, стратегія міжнародного маркетингу, концепцію формування стратегії, комплексного оцінювання міжнародних маркетингових стратегій, методи оцінювання ефективності міжнародної маркетингової стратегії.

Формування ефективної стратегії міжнародного маркетингу для будь-якого суб'єкта господарювання сприяє розширенню географії його діяльності, залученню нових клієнтів і збільшенню обсягів продажів. Це дозволяє підприємству вийти на нові ринки, збільшити свою конкурентоспроможність і отримати нові можливості для розвитку.

Наукові погляди на проблеми формування стратегії міжнародного маркетингу включають дослідження процесів міжнародного маркетингу, аналіз

ефективних стратегій в умовах глобалізації, вивчення міжкультурних аспектів впливу на успіх міжнародного маркетингу, а також дослідження викликів і можливостей, що виникають у зовнішньому середовищі. Успішна стратегія міжнародного маркетингу може включати адаптацію до місцевих ринків, управління брендом, диференціацію продукту та ефективне використання маркетингових комунікаційних каналів. Перш ніж розкрити сутність поняття «стратегія міжнародного маркетингу» потрібно ознайомитися із характерними особливостями маркетингової стратегії загалом.

У загальному вигляді стратегію міжнародного маркетингу можна визначити як основний довгостроковий план маркетингової діяльності підприємства на зовнішньому ринку, який спрямований на вибір цільових сегментів іноземних споживачів. До того ж, вона поєднує всі складові частини комплексу маркетингу, на основі яких підприємство реалізує на практиці свої ефективні міжнародні маркетингові заходи, метою яких є досягнення маркетингових цілей.

Реалізація міжнародної стратегії підприємства передбачає вирішення таких завдань, як розширення ринків збуту, збільшення міжнародного присутності, оптимізація ланцюга постачання, адаптація до місцевих ринкових умов та культурних відмінностей, залучення зарубіжних інвестицій та технологій, а також управління ризиками, пов'язаними з глобальною діяльністю. Головною метою є забезпечення конкурентоспроможності і стійкого розвитку компанії на міжнародному ринку.

Передумовою формування ефективної міжнародної стратегії підприємства є знання ринку, на якому воно планує діяти, аналіз конкурентів та можливостей, розробка маркетингової стратегії, розвиток продукції або послуг, що відповідають потребам цього ринку, а також встановлення ефективної системи управління та контролю за реалізацією стратегії. Також важливо мати гнучку структуру організації, яка може швидко адаптуватися до змін у міжнародному середовищі [6].

В залежності від поставлених цілей та засобів їх досягнення можна

виокремити декілька типів стратегій міжнародного маркетингу підприємства (рис.1) [47, с. 176-177].

|  |   |
|--|---|
| Стратегія завоювання або розширення частки ринку |   |
|  | Здійснюється за рахунок випуску та впровадження на зовнішньому ринку нової продукції, а також завдяки виходу з ринка конкурента, застосуванню прямих та прихованих методів конкурентної боротьби.                                   |
| Стратегія диференціації продукції                |   |
|  | Передбачає модифікацію та вдосконалення традиційної продукції підприємства шляхом застосування нових технічних принципів, які можуть задовольнити нові потреби іноземних споживачів та сформувати нові сфери використання продукції |
| Стратегія інновацій                              |   |
|  | Припускає розробку принципово нових продуктів, які орієнтовані на нові потреби та мають аналогів на зовнішньому ринку (також можливе копіювання нововведень конкурентів)  |
| Стратегія зниження витрат                        |   |
|  | Вимагає контролю над витратами, легкий доступ до сировинних ресурсів, масової імплементації економічних технологій та устаткування, зниження витрат на рекламу та НДДКР   |
| Стратегія індивідуалізації споживача             |   |
|  | Досить часто використовується виробниками виробничого устаткування, які орієнтуються на індивідуальні замовлення покупців, тобто характерна розробка унікальних проектів  |
| Стратегія очікування                             |   |
|  | Стратегія очікування – передбачає утримання від просування продукції на зовнішній ринок з метою більш детального аналізу дій конкурентів та кон'юнктури зовнішнього ринку   |

**Рисунок 1 – Типи стратегій міжнародного маркетингу підприємства [7]**

В умовах війни, стратегії міжнародного маркетингу підприємства можуть

потребувати адаптації до нових обставин. Важливо розуміти, що зміни в геополітичних умовах можуть впливати на ринки, а специфіка військових дій може мати відбиток на виробництво, постачання та споживання товарів. Підприємствам слід звертати увагу на ризики, пов'язані зі змінами в контексті військових конфліктів, і шукати нові стратегії для успішного функціонування в умовах нестабільності.

Розглянемо стратегії міжнародного маркетингу, які рекомендовані експертами для підприємств у період війни (табл.1).

**Таблиця 1**

**Типи стратегії міжнародного маркетингу, які рекомендовані експертами для підприємств у період війни [8]**

| Тип стратегій                         | Характеристика / Обґрунтування   |
|---------------------------------------|--|
| Адаптація до змін в ринкових умовах   | у воєнний час попит і пропозиція можуть змінюватися швидко, тому важливо вміти швидко реагувати на зміни             |
| Збільшення безпеки поставок           | забезпечення стабільності у виробництві та поставках товарів у воєнний період може гарантувати лояльність клієнтів   |
| Ретельне вивчення ринку і конкурентів | знання вимог споживачів та стратегій конкурентів допоможе підприємству легше адаптуватися до умов війни              |
| Запобігання ризикам                   | врахування можливих ризиків та аналіз їх впливу на бізнес може допомогти уникнути негативних наслідків у воєнний час |

Так, в умовах війни важливо мати розроблену та ефективну стратегію міжнародного маркетингу для підприємства. У таких умовах необхідно аналізувати політичну та економічну ситуацію в країнах, де діє підприємство, доцільно коригувати маркетингові підходи, а також вивчати конкурентну ситуацію на ринку. Таким чином, стратегія міжнародного маркетингу допомагає підтримувати конкурентоспроможність та успішність бізнесу навіть в умовах війни. Концепція формування стратегії міжнародного маркетингу підприємства передбачає сукупність узагальнених етапів, на яких приймаються відповідні рішення (рис.2) [9]. Коли підприємство переходить від внутрішнього до міжнародного ринку існують певні відмінності в процесі реалізації міжнародної маркетингової діяльності. Так, беручи до уваги велику кількість

ринків, неконтрольовані елементи міжнародного маркетингового середовища є більш складними та багатовимірними. Це означає, що менеджери компанії повинні оволодіти новими навичками та вмінням розробляти нові та вдосконалювати інструменти і технології, які вони застосовували у маркетингу на внутрішніх ринках [10].

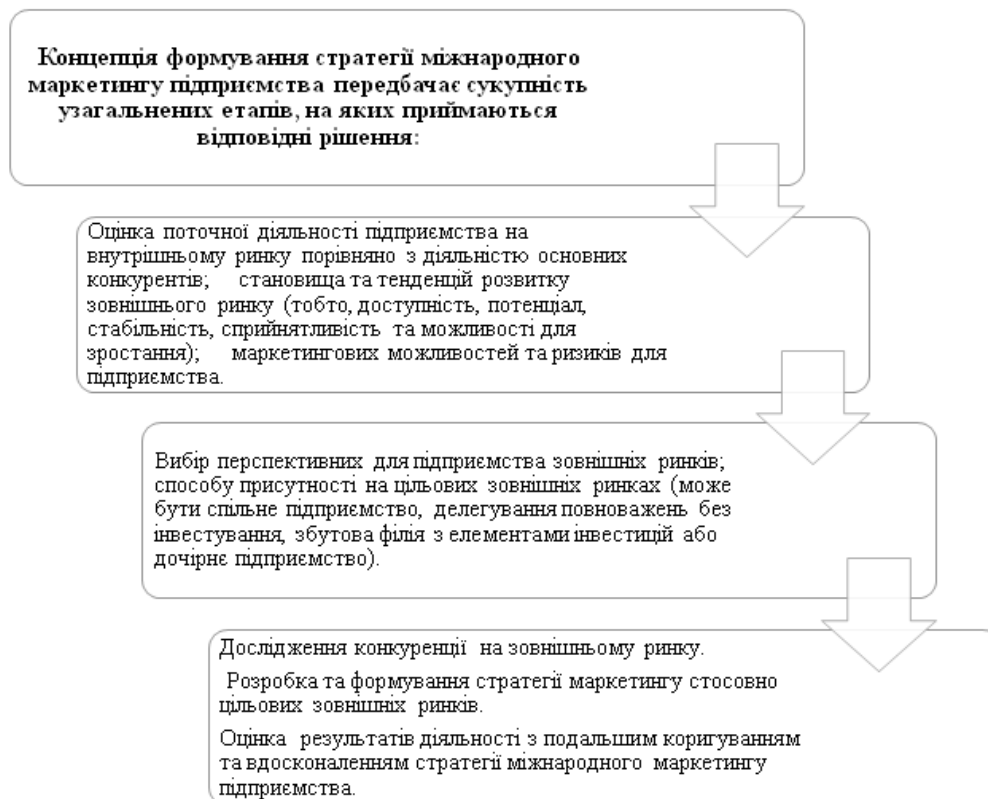

**Рисунок 2. – Концепція формування стратегії міжнародного маркетингу підприємства [9]**

Оцінка стратегій міжнародного маркетингу є критично важливою для успіху будь-якого підприємства на глобальному ринку. Для цього варто використовувати різні методи оцінювання, такі як SWOT-аналіз, PESTEL-аналіз, аналіз конкурентів, корпоративна стратегічна аналітика та інші. Ці методи допомагають визначити сильні та слабкі сторони стратегії, оцінити зовнішнє середовище, визначити можливості та загрози, а також зрозуміти конкурентну обстановку. Оцінка міжнародних маркетингових стратегій може здійснюватися різними методами для оцінки їх ефективності та впливу на глобальну присутність компанії. Розглянемо поширені методи оцінювання міжнародних маркетингових стратегій (рис.3) [11].



|                             |  |
|-----------------------------|--|
| Дослідження ринку           |  |
|                             | Проведення всебічного дослідження ринку допомагає оцінити цільовий ринок, поведінку споживачів і конкуренцію в різних регіонах. Це допомагає визначити можливості та потенційні проблеми для міжнародних маркетингових стратегій компанії.                   |
| SWOT-аналіз                 |  |
|                             | SWOT-аналіз передбачає оцінку сильних і слабких сторін, можливостей і загроз міжнародних маркетингових стратегій компанії. Це допомагає зрозуміти внутрішні та зовнішні фактори, які можуть вплинути на успіх стратегій                                      |
| Конкурентний аналіз         |  |
|                             | Оцінка стратегій ключових конкурентів на міжнародному ринку допомагає визначити конкурентну позицію компанії та розробити стратегії для отримання конкурентної переваги  |
| Показники ефективності      |  |
|                             | Використання КРІ (ключових показників ефективності), таких як частка ринку, зростання продажів, вартість залучення клієнта та ROI (повернення інвестицій), допомагає вимірювати ефективність міжнародних маркетингових стратегій та їх вплив на бізнес-цілі. |
| Відгуки клієнтів            |  |
|                             | Збір відгуків від міжнародних клієнтів за допомогою опитувань, фокус-груп і каналів соціальних мереж допомагає зрозуміти їхній рівень задоволеності, переваги та очікування від продуктів і послуг компанії  |
| Вплив глобального брендингу |  |
|                             | Оцінка впливу міжнародних маркетингових стратегій на поінформованість про бренд, сприйняття бренду та лояльність до нього на різних ринках допомагає оцінити ефективність зусиль глобального брендингу   |

**Рисунок 3 – Методи комплексного оцінювання міжнародних маркетингових стратегій підприємства [11]**

Загалом поєднання цих методів може забезпечити комплексну оцінку міжнародних маркетингових стратегій підприємства та допомогти у прийнятті обґрунтованих рішень щодо майбутнього планування та оптимізації.

Розглянемо етапи розробки стратегії міжнародного маркетингу підприємства (рис.4) [11]

**Аналіз міжнародного ринку:** Визначення цільових ринків, конкурентів, та можливих можливостей та загроз.

**Вибір міжнародного підходу:** Рішення про те, чи буде підприємство використовувати стандартизовану чи адаптовану стратегію міжнародного маркетингу.

**Розробка маркетингового плану:** Створення детального плану дій з визначенням цілей, стратегій та тактик для досягнення успіху на міжнародному ринку.

**Реалізація стратегій:** Запровадження запланованих маркетингових заходів та просування товарів або послуг на міжнародному ринку.

**Моніторинг та оцінка:** Відстеження результатів стратегії та внесення необхідних коригувань для досягнення максимального успіху.

#### **Рисунок 4 – Етапи розробки стратегії міжнародного маркетингу підприємства [11]**

Аналіз міжнародного ринку це процес визначення цільових ринків для продукту або послуги, визначення конкурентів, їхніх сильних та слабких сторін, а також виявлення можливостей та загроз на цих ринках. У процесі аналізу міжнародного ринку важливо враховувати не тільки глобальні тенденції, але й місцеві особливості кожного ринку. Щоб визначити цільові ринки, можна провести дослідження та аналіз географічного розподілу споживачів, їхніх потреб та уподобань. Також варто визначити потенційну конкуренцію на цих ринках, розібратися в їхніх стратегіях та можливостях для зростання. Зокрема, важливо виявити можливі загрози, які можуть вплинути на успішність бізнесу на міжнародному ринку, а також шляхи їх уникнення або зменшення наслідків. Також варто приділити увагу можливостям для виходу на ринок, розробки нових продуктів чи послуг та підвищення конкурентоспроможності. В цілому, аналіз міжнародного ринку є важливим етапом стратегічного планування

бізнесу, який дозволяє визначити оптимальний шлях до успіху на міжнародній арені [12].

Існує кілька методів оцінки ефективності міжнародної маркетингової стратегії за етапами їх створення. Розглянемо методи оцінювання для кожного етапу (табл. 2) [16].

**Таблиця 2**

**Методи оцінювання ефективності міжнародної маркетингової стратегії за етапами їх створення [16]**

| Етап створення міжнародної маркетингової стратегії | Методи оцінювання  |
|--|--|
| Початковий етап планування                         | <ul style="list-style-type: none"> <li>- Дослідження ринку: проведення поглибленого дослідження ринку, щоб визначити потреби та переваги цільового ринку.</li> <li>- SWOT-аналіз визначає сильні сторони (Strengths), слабкі сторони (Weaknesses), можливості (Opportunities) та загрози (Threats) підприємства на міжнародному ринку, допомагає виявити потенційні переваги та недоліки стратегії, що дозволяє підприємству вчасно коригувати свою діяльність.</li> </ul> |
| Стадія розробки                                    | <ul style="list-style-type: none"> <li>- Пілотне тестування: здійснення пілотного тестування маркетингової стратегії на невеликому ринку, з метою оцінки її ефективності перед повним впровадженням.</li> <li>- Відгуки зацікавлених сторін: збирання відгуки від ключових зацікавлених сторін, таких як клієнти, партнери та співробітники, щоб оцінити життєздатність стратегії.</li> </ul>  |
| Етап реалізації                                    | <ul style="list-style-type: none"> <li>- Ключові показники ефективності (KPI): встановлення KPI для вимірювання успіху стратегії, наприклад зростання продажів, частки ринку та впізнаваності бренду.</li> <li>- Відгуки клієнтів: відстеження відгуків клієнтів за допомогою опитувань, оглядів і соціальних мереж, щоб оцінити вплив стратегії.</li> </ul>   |
| Етап оцінювання                                    | <ul style="list-style-type: none"> <li>- Рентабельність інвестицій (ROI): обчислення ROI міжнародної маркетингової стратегії, щоб визначити її економічну ефективність.</li> <li>- Бенчмаркінг: порівняння ефективності компанії з галузевими контрольними показниками, щоб оцінити конкурентоспроможність стратегії.</li> </ul>   |

Використовуючи ці методи на кожному етапі створення міжнародної маркетингової стратегії, компанія може ефективно оцінити її ефективність і прийняти обґрунтовані рішення щодо майбутніх удосконалень.

На основі оцінювання ефективності міжнародної маркетингової стратегії за етапами важливо вносити корективи в стратегію маркетингу, щоб підвищити

її ефективність та повторювати процес оцінки та вдосконалення стратегії маркетингу на постійній основі для досягнення успіху на міжнародному ринку.

Виконання стратегії міжнародного маркетингу, відстеження ключових показників її ефективності і коригування тактики на основі зворотного зв'язку та розвитку міжнародного ринку допомагають підприємству адаптуватися до змінних умов та вимог споживачів. Вимірювання успіху міжнародної маркетингової стратегії щодо заздалегідь визначених цілей і ключових показників ефективності, таких як дохід від продажів, частка ринку, задоволеність споживачів і впізнаваність бренду, дозволяє підприємству оцінити результати своїх маркетингових зусиль і вчасно внести корективи для досягнення поставлених цілей міжнародного розширення та створення стійкої конкурентної переваги на цільовому ринку.

### **СПИСОК ВИКОРИСТАНИХ ДЖЕРЕЛ:**

1. Котлер Ф. Маркетинг від А до Я. 80 концепцій, які повинен знати кожен менеджер. Київ: Видавництво Альпіна Паблішер Україна, 2020. 242 с.
2. Танасійчук А. М., Поліщук І. І., Громова О. Є., Бондаренко В. М., Гевчук А. В., Поліщук Н. В. Маркетинг: навч. посібник. Вінниця : ТОВ «Меркьюрі-Поділля», 2019. 290 с.
3. International marketing.- Edited by Yuriy Kozak , Sławomir Smyczek – Kiev - Katowice: CUL , 2015- 279 p.
4. Канищенко О.Л. Міжнародний маркетинг: Теорія і господарські ситуації: навч. посіб. – [2-е вид., перероб.] К.: Політехніка, 2004. 152 с.
5. Куденко Н.В. Стратегічний маркетинг: навч. Посібник. К.: КНЕУ, 1998. 152 с.
6. Ламбен Жан-Жак. Стратегический маркетинг. Европейська перспектива / Ж.-Ж. Ламбен, пер. с французької. 1996. 589 с.
7. Балабанова Л. В., Холод В. В., Балабанова І.В. Маркетинг підприємства : навч. посіб. Київ : Центр учбової літератури, 2018. 612 с. (Школа маркетингового менеджменту).

8. Балабанова Л. В., Холод В. В., Балабанова І. В. Стратегічний маркетинг : підручник. Київ : Центр учбової літератури, 2021. 632 с.
9. Гегедош К. В. Транскордонне освітньо-наукове співробітництво з міжнародного цифрового маркетингу в Карпатському євро регіоні. *Маркетинг і цифрові технології*. 2020. Т. 4, № 2. С. 27-43. URL: <http://mdt-opu.com.ua/files/download/2020/mdt4.2.2020.pdf>.
10. Горячко К. К. Аналіз мікросередовища організацій сфери послуг у стратегічному та оперативному маркетинг-менеджменті. *Ефективна економіка*. 2021. № 3. URL: [http://www.economy.nauka.com.ua/pdf/3\\_2021/87.pdf](http://www.economy.nauka.com.ua/pdf/3_2021/87.pdf).
11. Замкова Н. Л., Танасійчук А. А., Поліщук І. І., Громова О. Є., Довгань Ю.В. Міжнародний маркетинг. Вінниця: РВВ ВТЕІ ДТЕУ, 2024. 338 с.
12. Замкова Н. Л., Поліщук І. І., Довгань Ю. В., Шарко В. В., Танасійчук А.М. Маркетинговий менеджмент: навчальний посібник. Вінниця: Редакційно-видавничий відділ ВТЕІ ДТЕУ. 2024. 294 с.
13. Tanasiichuk A., Kovalchuk S., Nepochatenko O., Froter O., Kovtun E., & Abdullaieva A. (2023). International Marketing Strategies for Sustainable Development of Enterprises. *European Journal of Sustainable Development*, 12(4), 513. <https://doi.org/10.14207/ejsd.2023.v12n4p513>.
14. Tanasiichuk, A., Tyukhtenko, N., Zaburmekha, Y., Sokoliuk, S., Prokopchuk, O., Krupskyi, A., & Tsurkanov, M. (2024). Sustainable Development Strategy of Enterprises in International Markets: Opportunities and Challenges. *European Journal of Sustainable Development*, 13(3), 311. <https://doi.org/10.14207/ejsd.2024.v13n3p311>

**ЗАСТОСУВАННЯ NET PROMOTER SCORE ЯК МЕТОДУ  
ВИМІРЮВАННЯ ЛОЯЛЬНОСТІ КЛІЄНТІВ І ЗАДОВОЛЕНОСТІ  
СПОЖИВАЧІВ АВТОСЕРВІСНОГО ПІДПРИЄМСТВА**

**Танасійчук Альона,**

доктор економічних наук,

Вінницький торговельно-економічний інститут ДТЕУ

**Кравцов Максим**

Здобувач вищої освіти

Вінницький торговельно-економічний інститут ДТЕУ

В дослідженні запропоновано до застосування Net Promoter Score (NPS) як метод вимірювання лояльності клієнтів і задоволеності споживачів автосервісного підприємства ТОВ-фірми «Алекс-2». Доведено, що проведення маркетингових досліджень дозволить з'ясувати, наскільки задоволені клієнти послугами компанії та наскільки вони готові рекомендувати її іншим. Визначено сегменти споживачів автосервісного підприємства ТОВ-фірми «Алекс-2» та їх частку, представниками яких є промотори, детрактори та пасивні клієнти, підприємство матиме змогу визначити свої сильні та слабкі сторони в обслуговуванні клієнтів. Результати будуть корисними для підвищення рівня задоволеності клієнтів, вдосконалення сервісу та розвитку маркетингової стратегії компанії «Алекс-2».

**Ключові слова:** Net Promoter Score (NPS), лояльність клієнтів, задоволеність споживачів, автосервісне підприємство, маркетингові дослідження, сегменти споживачів, промотори, детрактор, пасивні клієнти, сильні сторони обслуговування клієнтів, слабкі сторони обслуговування клієнтів, рівень задоволеності клієнтів, вдосконалення сервісу, маркетингова стратегія.

Для удосконалення маркетингових досліджень споживачів автосервісного

підприємства ТОВ-фірми «Алекс-2», важливо враховувати відгуки клієнтів, щоб ідентифікувати патерни споживання та можливі тенденції, сучасну методологію анкетування та опитувань споживачів, щоб дізнатися їхні вподобання, потреби та очікування від автосервісу, розроблення маркетингових стратегій спрямованих на задоволення потреб клієнтів та підвищення їхньої лояльності [1-15].

NPS-опитування, або Net Promoter Score, є ефективним методом вимірювання лояльності клієнтів та задоволеності споживачів у будь-якій галузі, включаючи автосервісне підприємство.

Для ТОВ-фірми "Алекс-2" NPS-опитування може бути важливим інструментом для вивчення та оцінки задоволеності їх клієнтів.

Методика NPS включає у себе запитання про готовність клієнта рекомендувати продукт або послугу своїм знайомим на шкалі від 0 до 10. Клієнти поділяються на промовців (оцінка 9-10), пасивних (оцінка 7-8) та критиків (оцінка 0-6).

Результатом є один цифровий показник NPS, який вимірюється як різниця між відсотком промовців та критиків. Використання NPS-опитування може допомогти автосервісному підприємству ТОВ-фірми «Алекс-2» отримати цінну зворотню інформацію від своїх клієнтів, визначити сильні та слабкі сторони своєї діяльності та покращити радість від співпраці з компанією.

Зазвичай NPS-опитування складається з двох запитань. Спочатку користувача просять за шкалою з нуля до десяти оцінити ймовірність, що він порекомендує продукт чи послугу своїм знайомим. У другому питанні просять докладніше розкрити причини саме такої оцінки.

Респонденти поділяються на три категорії:

- прихильники бренду — ті, хто виставляють оцінки 9 і 10;
- нейтральні клієнти — 7 і 8;
- критики — оцінюють продукт чи послугу від 0 до 6.

Автосервісне підприємство ТОВ-фірми «Алекс-2» може дістати користь від NPS-опитувань тому що дане опитування є реляційними та транзакційними.

Реляційне вимірювання дозволяє визначити загальну лояльність користувачів, а транзакційне – задоволеність і лояльність клієнтів після певних взаємодій, скажімо, впровадження нової функції або взаємодії з техпідтримкою.

Крім того, якісний відгук, отриманий під час опитування споживачів автосервісного підприємства ТОВ-фірми «Алекс-2» методом NPS, може показати напрям для вдосконалення продукту чи послуги. Такі результати також дають можливість ТОВ-фірми «Алекс-2» порівнювати свої бали з еталонними показниками в галузі або конкурентами, допомагаючи їм зрозуміти свою позицію на ринку. Більш високі показники NPS зазвичай пов'язані з вищим рівнем утримання клієнтів і потенціалом органічного зростання через рекомендації з уст в уста.

З точки зору реалізації, опитування NPS може бути виконано різними способами. Одним із поширених методів є надсилання опитування клієнтам електронною поштою після транзакції або взаємодії з компанією. Інший підхід полягає в тому, щоб включити питання NPS в опитування про задоволеність клієнтів або форми зворотного зв'язку на веб-сайті ТОВ-фірми «Алекс-2».

Рекомендуємо ТОВ-фірми «Алекс-2» відображати запитання опитування NPS безпосередньо на веб-сайті у формі спливаючого вікна або плаваючого віджета для збору відгуків від відвідувачів у режимі реального часу. Головне - зробити опитування NPS легко доступним для клієнтів ТОВ-фірми «Алекс-2» і проаналізувати відповіді, щоб зрозуміти, наскільки клієнти ймовірно просуватимуть бренд «Алекс-2».

Розрахувати NPS просто: визначаємо відсоток прихильників і противників серед усіх відповідей і віднімаємо від частки прихильників відсоток противників. Наприклад, в період дослідження споживачів автосервісного підприємства ТОВ-фірми «Алекс-2» було визначено, що у бренду «Алекс-2» є 40 % прихильників і 10 % противників, тоді NPS бренд «Алекс-2» становитиме 30.

Середні показники Net Promoter Score (NPS) можуть сильно відрізнятись залежно від галузі компанії. Однак, якщо говорити про загальні орієнтовочні



цифри, то зазвичай вважається, що NPS від 0 до 30 є низьким, від 30 до 70 - середнім, а від 70 і вище - високим. Важливо не зациклюватися виключно на порівняннях галузей, а головною метою завжди має бути підвищення поточного показника NPS автосервісного підприємства ТОВ-фірми «Алекс-2». Середні показники галузі можуть змінюватися з року в рік, тому замість того, щоб прагнути відповідати їм, важливо надавати пріоритет постійному вдосконаленню. Результати опитування часто вказують на аспекти продукту чи взаємодії з клієнтами, які потребують уваги. Отже, потрібно брати до уваги відгуки клієнтів автосервісного підприємства ТОВ-фірми «Алекс-2» і використовувати їх як орієнтир для вдосконалення.

Розглянемо різні підходи, які застосовують в опитуваннях NPS, щоб виявити, що буде краще працювати для автосервісного підприємства ТОВ-фірми «Алекс-2» (табл .1).

**Таблиця 1**

**Підходи в опитуваннях NPS для автосервісного підприємства  
ТОВ-фірми «Алекс-2»**

| Підхід   | Механіка реалізації   | Результат/висновки  |
|--|---|---|
| Потрібно ставити одне запитання за раз                               | В опитуваннях NPS намагайтесь ставити тільки одне запитання. Більша кількість питань часто зупиняє потенційних учасників від заповнення опитувальника, а це негативно впливає на рівень відповідей.   | Як правило, показник хорошої відповіді становить 5–30%. Якщо відповідей більше ніж 50%, ви працюєте надзвичайно добре — це вказує на високий рівень залучення клієнтів.   |
| Потрібно використовувати опитування на різних етапах шляху споживача | Під час знайомства з продуктом. Впровадження опитувань NPS на цьому етапі дає змогу оцінити, наскільки ефективно компанія доносить до потенційних клієнтів цінність своєї послуги.<br>Після отримання послуги автосервісу – ідеальний момент, щоб оцінити задоволення клієнта та отримати відгуки.<br>У встановлений для кожного клієнта час. Можна надсилати опитування NPS на будь-якому етапі співпраці споживача з автосервісним підприємством. | Оптимізація взаємодії, розв'язування проблеми користувача, сприяння більш стійким відносинам із клієнтами.<br>Налаштувавши опитування відповідно до кожного етапу шляху клієнта, можна швидко виявити та виправити будь-які перешкоди на шляху клієнта, направити комунікацію бренду зі споживачем в потрібному напрямку. |
| Охоплення більшої кількості клієнтів                                 | Можна охопити цільову аудиторію автосервісного підприємства ТОВ-фірми «Алекс-2», надсилаючи різні типи повідомлень через різні канали зв'язку, яким вони віддають перевагу: email, пуші, SMS і чат-боти для WhatsApp, Instagram, Facebook Messenger або Telegram.   | Перш ніж надсилати опитування NPS, важливо переконалися, що воно відповідає бренду «Алекс-2».   |
| Налаштування та тестування NPS-опитування                            | Вибір заголовків, які зацікавлять клієнта, спонукатимуть його розгорнути лист і відповісти на запитання. Однією з найкращих практик NPS є сегментація аудиторії «Алекс-2» та спліт-тестування в межах того самого сегменту клієнтів, використовуючи різні теми та додаткові запитання для оптимізації підходу до опитування.<br>Потрібно тестувати різну:<br>– кількість питань;<br>– канали доставки;  | Систематично досліджуючи змінні у А/В-тестах, можна дістати цінну інформацію про те, що найкраще резонує для аудиторії, і вдосконалити стратегії опитування.  |

|  |   |   |
|--|---|---|
|  | <ul style="list-style-type: none"> <li>– час доби;</li> <li>– етап життєвого циклу клієнта;</li> <li>– час після взаємодії.</li> </ul>  |   |
| Підготовка опитування візуально привабливим          | Важливо підвищити візуальну привабливість опитування та узгодити його з ідентичністю бренду «Алекс-2». У дизайні враховувати колірну схему бренду «Алекс-2», логотип компанії. Запитання мають бути сформульовані просто та зрозуміло. Щоби підвищити мотивацію споживачів автотранспортного підприємства «Алекс-2» заповнювати опитування потрібно додати індикатор, який відстежує їхній прогрес, кілька емодзі, щоб зробити опитування більш дружнім.  |   |
| Налаштування NPS-опитування для споживачів «Алекс-2» | Адаптація опитування до рідної мови аудиторії. Така увага може мотивувати користувачів пройти опитування. Оплата за роботу перекладачів коштує цього.   |   |
| Пропонування заохочення                              | Надання чогось в обмін на відповіді на опитування - будь то безплатні товари чи знижки, що може значно підвищити кількість відповідей. Також можна запропонувати учасникам опитування взяти участь у розіграві цінного призу: відгук в обмін на шанс виграти приз. Це ефективно працює.   |   |
| Використання розгорнутих запитань                    | <p>У тих, хто поставив <b>від 0 до 6 балів</b>, потрібно запитати:</p> <ul style="list-style-type: none"> <li>– Чи могли б ви поділитися, що призвело до зниження вашої оцінки?</li> <li>– На вашу думку, які кроки ми можемо зробити, щоб покращити ваш досвід?</li> </ul> <p>У клієнтів, що лишили <b>7 або 8 балів</b>:</p> <ul style="list-style-type: none"> <li>– Як ми можемо ще більше покращити ваш досвід роботи з нами?</li> <li>– Чи є певні аспекти наших послуг або продуктів, які, на вашу думку, можна було б покращити?</li> </ul> <p>За <b>оцінку 9 або 10</b> важливо висловити вдячність і запитати:</p> <ul style="list-style-type: none"> <li>– Нам приємно, що задоволені обслуговуванням в «Алекс-2». Що б ви могли виокремити як найкращу частину вашого досвіду?</li> <li>– Якби вам довелося запропонувати лише одну сферу, де ми могли б покращити наше обслуговування клієнтів або продукт, що б це було?</li> </ul> | Формування запитань є однією з найкращих практик опитування NPS. Оцінка результатів може допомогти «Алекс-2» покращити взаємодію з клієнтами.                       |
| Висловлення подяки респондентам                      | Важливо постійно дякувати клієнтам, які заповнили опитування.   | Чудовий спосіб підвищити лояльність споживачів. Висловлення подяки можна зобразити на спеціальному фінальному екрані в опитуванні або в окремому email листі.       |
| Розгляд негативних відгуків                          | Оцінювання відповідей клієнтів, важливо звернути увагу на часто згадувані проблеми. Важливо додати функцію/послугу, якої бракувало, після того зв'язатися з тими, хто залишив негативний відгук, повідомити, що їхні зауваження взяті до уваги.   | Аналіз відповідей і робота після цього зміцнює стосунки з клієнтами, підвищує їхнє задоволення, а головне додасть розуміння, в якому напрямі розвивається «Алекс-2» |

Для визначення рівня задоволеності клієнтів продуктом чи послугою споживачів можна розподілити на сегменти, такі як промотори, детрактори і пасивні.

Промотори: це клієнти, які відчуваються задоволеними продуктом чи послугою і готові ділитися позитивним досвідом з іншими. Вони можуть рекомендувати продукт своєму оточенню, що сприяє підвищенню продажів.

Детрактори: це клієнти, які відчуваються незадоволеними продуктом чи послугою і можуть висловлювати негативне враження про компанію. Їхні відгуки можуть шкодити репутації бренду та призводити до втрати клієнтів.

Пасивні клієнти: Це клієнти, які залишаються байдужими і не виявляють ні позитивного, ні негативного інтересу до продукту чи послуги. Вони можуть перейти до конкурентів, якщо знайдуть щось краще. Визначення промоторів, детракторів і пасивних клієнтів дозволяє підприємству зрозуміти свою репутацію серед клієнтів, виявити сильні та слабкі сторони обслуговування клієнтів і розробити стратегію для поліпшення відносин з клієнтами.

Застосування Net Promoter Score (NPS) як методу вимірювання лояльності клієнтів і задоволеності споживачів автосервісного підприємства ТОВ-фірми «Алекс-2» дозволить з'ясувати, наскільки задоволені клієнти послугами компанії та наскільки вони готові рекомендувати її іншим. Через збір даних про те, наскільки велика частка клієнтів вважається промоторами, детракторами або пасивними клієнтами, підприємство матиме змогу визначити свої сильні та слабкі сторони в обслуговуванні клієнтів.

Висновок може бути корисним для підвищення рівня задоволеності клієнтів, вдосконалення сервісу та розвитку маркетингової стратегії компанії «Алекс-2».

### **СПИСОК ВИКОРИСТАНИХ ДЖЕРЕЛ:**

1. Котлер Ф. Маркетинг від А до Я. 80 концепцій, які повинен знати кожен менеджер. Київ: Видавництво Альпіна Паблішер Україна, 2020. 242 с.
2. Танасійчук А. М., Поліщук І. І., Громова О. Є., Бондаренко В. М., Гевчук А. В., Поліщук Н. В. Маркетинг: навч. посібник. Вінниця : ТОВ «Меркьюрі-Поділля», 2019. 290 с.
3. Балабанова Л. В., Холод В. В., Балабанова І.В. Маркетинг підприємства : навч. посіб. Київ : Центр учбової літератури, 2018. 612 с. (Школа маркетингового менеджменту).
4. Замкова Н.Л., Поліщук І.І., Довгань Ю.В., Шарко В.В., Танасійчук А.М. Маркетинговий менеджмент: навчальний посібник. Вінниця: Редакційно-видавничий відділ ВТЕІ ДТЕУ. 2024. 294 с.
5. Антипцева О. Ю., Гусаров О. О., Дуднева Ю. Е. Маркетинг як ключовий складник управління інтеграцією споживачів в інноваційний процес

на підприємстві. *Інфраструктура ринку*. 2019. Вип. 28. С. 44–50. URL: [http://www.market-infr.od.ua/journals/2019/28\\_2019\\_ukr/9.pdf](http://www.market-infr.od.ua/journals/2019/28_2019_ukr/9.pdf).

6. Вовчанська О., Іванова Л. Особливості реалізації інструментів маркетингу в умовах воєнного стану. *Економіка та суспільство*. 2022. № 38. URL: <https://economyandsociety.in.ua/index.php/journal/article/view/1293/1247>.

7. Замкова Н. Л., Поліщук І. І., Буга Н. Ю., Соколюк К. Ю. Поведінка споживачів : навч. посіб. Вінниця : Видавничо-редакційний відділ ВТЕІ КНТЕУ, 2018. 200 с. + Електронна копія.

8. Ільчук О. М. Тенденції зміни поведінки споживачів під час кризових явищ в економіці України та країн Європи. *Економіка та суспільство*. 2023. № 49. URL: <https://economyandsociety.in.ua/index.php/journal/article/view/2264/2187>.

9. Ковінько О. М. Маркетингові дослідження : опорний конспект лекцій. Вінниця : Видавничо-редакційний відділ ВТЕІ КНТЕУ, 2018. 62 с. + Електронна копія.

10. Коломієць Г.М., Глушенко В.В. Шляхи удосконалення державного регулювання галузі автомобілебудування України. *Ефективна економіка*. 2021. № 11. URL: [http://www.economy.nayka.com.ua/pdf/11\\_2021/25.pdf](http://www.economy.nayka.com.ua/pdf/11_2021/25.pdf).

11. Лирик І. Ринок маркетингових досліджень в Україні 2020 рік: експертна оцінка та аналіз УАМ. *Маркетинг в Україні*. 2021. № 1. С. 4–25.

12. Танасійчук А.М., Шуневич В.А. Маркетингові дослідження ринку корейської косметики в Україні. *Східна Європа: економіка, бізнес та управління*. 2020. №25. С. 292 – 298. URL: [http://www.easterneurope-ebm.in.ua/journal/25\\_2020/45.pdf](http://www.easterneurope-ebm.in.ua/journal/25_2020/45.pdf)

13. Tanasiichuk A., Hromova O. Market Researches which Are Conducted for Introduction of New Product on the Market. Italy. *European Journal of Sustainable Development*. 2020. Vol 9, No 2. p. 525-531 DOI: <https://doi.org/10.14207/ejsd.2020.v9n2p525> URL: <https://ecsdev.org/ojs/index.php/ejsd/article/view/1046/1036>

**РОЗРОБКА КОНТЕНТУ ДЛЯ РЕАЛІЗАЦІЇ СТРАТЕГІЇ ВЗАЄМОДІЇ З  
АУДИТОРІЄЮ АРХІТЕКТУРНО-ПРОЕКТНОЇ МАЙСТЕРНІ В РІЗНИХ  
СОЦІАЛЬНИХ МЕРЕЖАХ**

**Танасійчук Альона,**  
доктор економічних наук,  
Вінницький торговельно-економічний інститут ДТЕУ  
**Урдзік Владислав**  
Здобувач вищої освіти  
Вінницький торговельно-економічний інститут ДТЕУ

Стаття присвячена розробці контенту для впровадження стратегії взаємодії з аудиторією архітектурно-проектної майстерні в різних соціальних мережах. Дослідження включає в себе аналіз популярних платформ і методів комунікації з цільовою аудиторією. Автори надають практичні поради з формування змісту, який привертає увагу та взаємодіє зі споживачами послуг архітектурно-проектної майстерні. Результати дослідження сприятимуть підвищенню ефективності взаємодії з аудиторією за допомогою соціальних мереж.

**Ключові слова:** розробка контенту, стратегія взаємодії, залучення аудиторії, студія архітектурного дизайну, соціальні мережі, контент-маркетинг, стратегія соціальних мереж, орієнтація на аудиторію, залучення в соціальні мережі, впізнаваність бренду.

Для кожної соціальної мережі та виду послуг архітектурно-проектної майстерні рекомендуємо створювати відповідний контент. Дуже важливо адаптувати контент під аудиторію кожної соціальної мережі, щоб залучити та утримати увагу цільової аудиторії. Тому далі пропонуємо розроблений контент для просування послуги «3D-моделювання» в різних соціальних мережах.

Розроблений контент для просування послуги «3D-моделювання» у

фейсбуці компанією архітектурно-проектної майстерні представимо на рис.1.

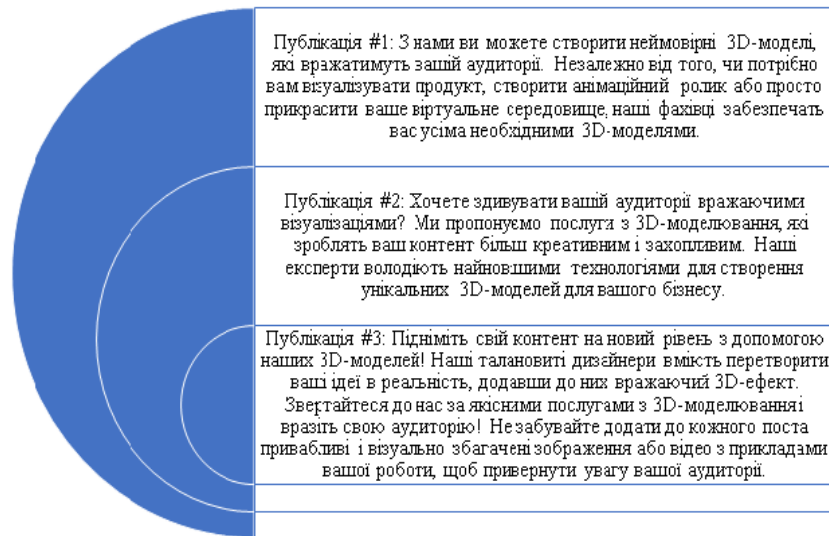

**Рисунок 1 – Розроблений контент для просування послуги «3D-моделювання» у фейсбуці архітектурно-проектної майстерні**

Не забувайте підтримувати активний діалог з аудиторією, відповідати на коментарі та запитання, а також публікувати регулярно, щоб залучити увагу нових клієнтів. Застосування контенту в Facebook для налагодження комунікації зі споживачами послуг може бути важливим інструментом успішного маркетингу та залучення нових клієнтів для архітектурно-проектної майстерні архітектурно-проектної майстерні.

Шляхи взаємодії з аудиторією через платформу можуть включати в себе регулярне публікування вмісту, такого як статті, фотографії та відео про проекти, оновлення про компанію та інші цікаві матеріали.

Це допоможе підтримати інтерес споживачів до діяльності архітектурно-проектної майстерні, сприяти взаємодії і отримувати цінні відгуки та коментарі. Також варто розглянути можливість використання реклами на Facebook для залучення нових клієнтів та розширення аудиторії.

В цілому, ефективне використання контенту на цій платформі може значно покращити комунікацію зі споживачами та підвищити свідомість про архітектурно-проектної майстерні.

Розроблений контент для просування послуги «3D-моделювання» в Instagram компанією архітектурно-проектної майстерні представимо на рис. 2.

**Зображення:** Ілюстрація 3D-моделі, створеної талановитими дизайнерами.  
Колаж з фото клієнтів, що користуються послугами, поруч із їхніми задоволеними виглядами.  
Скріншоти з рецензій задоволених клієнтів, що відзначають високу якість послуг.

**Заголовки та описи:**

«Втілюємо ваші ідеї у реальність за допомогою 3D-моделювання! ✨»  
«Створюємо унікальні 3D-моделі для вашого бізнесу! 📺 Звертайтеся уже сьогодні!»  
«Змінійте світ за допомогою креативних 3D-моделей від нашої команди! 🎨»  
«Наші дизайнери готові вразити вас своєю майстерністю у 3D-моделюванні! ✨»  
«З нами ваші ідеї стануть реальністю через віртуальний світ 3D-моделювання! 🌐»

## Рисунок 2 – Розроблений контент для просування послуги «3D-моделювання» в Instagram архітектурно-проектної майстерні

Архітектурно-проектної майстерні важливо розробити стратегію з використанням соціальної мережі Instagram як ефективного інструменту для просування послуг компанії. Важливо регулярно публікувати якісний вміст, що демонструє досягнення та особливості робіт дизайнерів та архітекторів компанії. Також важливо взаємодіяти з аудиторією через коментарі та привертати увагу до профілю компанії та використовувати хештеги, які відповідають діяльності архітектурно-проектної майстерні, наприклад #3Dмоделювання #дизайн #інтер'єр та інші.

Розроблений контент для просування послуги «3D-моделювання» у ТікТок компанією архітектурно-проектної майстерні представимо на рис.3.

Творчі відео, що демонструють процес створення 3D-моделей з початкового ескізу до готового продукту із застосуванням захоплюючих переходів.

Анімаційні короткі ролики, де відтворюються 3D-моделі у різних куточках та ракурсах для показу їхньої реалістичності та деталізації.

Застосування музики та спеціальних ефектів для підвищення лояльності аудиторії та створення неповторної атмосфери у відео.

Проведення конкурсів або викликів для залучення уваги та взаємодії з глядачами, зокрема, запрошення їх придумувати ідеї для нових 3D-моделей.

Використання хештегів та популярних трендів у ТікТок для привертання нової аудиторії та підвищення вірусності відео.

## Рисунок 3 – Розроблений контент для просування послуги «3D-моделювання» в ТікТок архітектурно-проектної майстерні

Просування послуг 3D-моделювання важливо для архітектурно-проектної майстерні, оскільки це дозволить компанії демонструвати свій професіоналізм і привертати нових клієнтів.

Рекомендується використовувати цифрові маркетингові стратегії, такі як реклама в Інтернеті, соціальних мережах, створення відео-контенту, участь в виставках та конференціях. Також важливо підтримувати активний веб-сайт компанії, де можна презентувати роботи з 3D-моделювання.

За допомогою інноваційних методів маркетингу та якісних послуг можна досягти успіху у просуванні послуг 3D-моделювання в архітектурно-проектної майстерні.

Важливо також будувати активну спільноту, взаємодіяти з аудиторією через коментарі та акції. З врахуванням того, що ТікТок стає все більш популярною платформою, маркетингові зусилля з просування послуги можуть принести позитивні результати для підвищення продажів та популярності даної послуги.

Просування послуг архітектурного та дизайнерського проектування через YouTube може бути ефективним способом залучення аудиторії архітектурно-проектної майстерні.

Публікація відео про послуги та проекти на YouTube може допомогти привернути увагу потенційних клієнтів, продемонструвати професіоналізм та експертність у галузі архітектури та дизайну. Створення цікавого та інформативного контенту, огляди проектів, розповіді про процеси роботи та інсайти про поточні тренди в індустрії можуть залучити цільову аудиторію.

Креативний підхід до створення відео контенту архітектурно-проектної майстерні та використання ключових слів та тегів допоможуть оптимізувати відео для пошукових запитів та підвищити його рейтинг.

Крім того, слід активно взаємодіяти з аудиторією, відповідати на коментарі, ставити запитання та проводити опитування, щоб підтримувати залучення глядачів. Регулярне оновлення контенту та просування відео через соціальні мережі та інші канали також допоможуть архітектурно-проектної



майстерні збільшити охоплення вашої аудиторії на YouTube.

Автором розроблено текст для формування звернення до цільової аудиторії архітектурно-проектної майстерні (рис. 4).

Розроблення контенту для просування послуги «3D-моделювання» на YouTube є важливим кроком для архітектурно-проектної майстерні. Важливо також просувати цей контент через соціальні мережі та блоги для залучення цільової аудиторії.

Нехай відео буде цікавим та корисним для глядачів, що допоможе залучити нових клієнтів та підвищити свідомість про послуги.

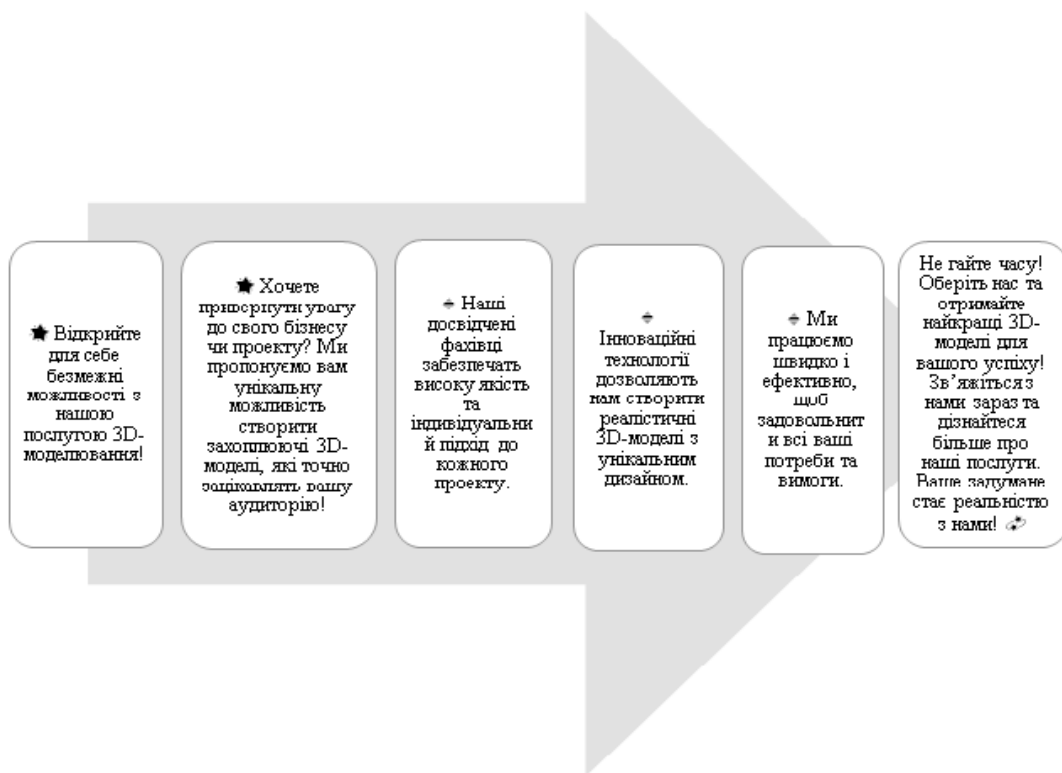

#### **Рисунок 4 – Розроблений контент для просування послуги «3D-моделювання» в YouTube архітектурно-проектної майстерні**

Створення відео на YouTube є пріоритетним етапом в інтересах до центру аудиторії архітектурно-проектної майстерні. Компанія може представити образ в інтер'єрі, дизайні і запропонувати популярний і прибутковий-сервісний проект в індустрії. Змістовна стратегія налагодження комунікацій зі споживачами архітектурно-проектної майстерні може служити як потужний інструмент залучення потенційних клієнтів на індивідуальних рівнях.

## СПИСОК ВИКОРИСТАНИХ ДЖЕРЕЛ:

1. Котлер Ф. Маркетинг від А до Я. 80 концепцій, які повинен знати кожен менеджер. Київ: Видавництво Альпіна Паблішер Україна, 2020. 242 с.
2. Танасійчук А. М., Поліщук І. І., Громова О. Є., Бондаренко В. М., Гевчук А. В., Поліщук Н. В. Маркетинг: навч. посібник. Вінниця : ТОВ «Меркьюрі-Поділля», 2019. 290 с.
3. Замкова Н.Л., Танасійчук А.М., Поліщук І.І., Громова О.Є., Довгань Ю.В. Міжнародний маркетинг. Вінниця: РВВ ВТЕІ ДТЕУ, 2024. 338 с.
4. Замкова Н.Л., Поліщук І.І., Довгань Ю.В., Шарко В.В., Танасійчук А.М. Маркетинговий менеджмент: навчальний посібник. Вінниця: Редакційно-видавничий відділ ВТЕІ ДТЕУ. 2024. 294 с.
5. Tanasiichuk A., Kovalchuk S., Ivanchenkova L., Hromova O., Havenko M, Shevchuk A Digital Technologies in the Process of Forming Sustainable Strategies for Agricultural Enterprises in International Markets. *European Journal of Sustainable Development*, 2024. 13(1), 321. <https://doi.org/10.14207/ejsd.2024.v13n1p321>
6. Tanasiichuk A., Kovalchuk S., Polishchuk I., Stankevych I., Neustroiev Y., Tupchiy O. Resilient Strategies of International Marketing Segmentation. *European Journal of Sustainable Development*, 2023. 12(2), 174-191. <https://doi.org/10.14207/ejsd.2023.v12n2p174>
7. Танасійчук А.М. Розробка комунікацій бренду в цифровому середовищі. *Трансформаційна економіка*, 2023. №3 (03), 45-49. <https://doi.org/10.32782/2786-8141/2023-3-8>
8. Журило В. В. Маркетинг впливу як комунікаційний інструмент просування товарів у соціальних інтернет-мережах. *Підприємництво та інновації*. 2020. № 11-2. С. 29-36. URL: <http://ei-journal.in.ua/index.php/journal/article/view/282/276>.
9. Танасійчук А.М., Поліщук І.І. Особливості застосування цифрових технологій у маркетинговій діяльності підприємства. *Modern Economics*. 2023. № 39(2023). С. 138-145. DOI: [https://doi.org/10.31521/modecon.V39\(2023\)-21](https://doi.org/10.31521/modecon.V39(2023)-21).

УДК 159.9

**ХАРАКТЕРИСТИКА СОЦІАЛЬНО-ПСИХОЛОГІЧНИХ АСПЕКТІВ  
РОБОТИ З ЛЮДЬМИ, ЩО ПОТРАПИЛИ  
В СКЛАДНІ ЖИТТЄВІ СИТУАЦІЇ**

**Тимкович Оксана Ігорівна**

к.е.н, доцент

**Рибачук Дарина Фаргодівна**

Студентка

Львівський національний університет ім. Івана Франка  
м. Львів, Україна

**Анотація.** В сучасному суспільстві, що стикається з економічними кризами, військовими конфліктами, пандеміями та природними катастрофами, виникає потреба у кваліфікованій психологічній допомозі та соціальній підтримці. Люди, які потрапляють у складні життєві ситуації, часто відчують емоційне та психологічне навантаження, що впливає на їхнє психічне здоров'я, соціальні взаємини та професійну діяльність.

Дослідження соціально-психологічних аспектів роботи з такими людьми допомагає краще розуміти механізми підтримки та реабілітації, сприяє вдосконаленню програм соціальної допомоги та розробці ефективних стратегій втручання. Також це актуально для розвитку соціальної політики, яка спрямована на інтеграцію цих людей у суспільство та їхнє повернення до активного життя.

**Ключові слова:** складні життєві обставини, соціальний захист, соціальне забезпечення, соціальні послуги.

**Мета дослідження.** Аналіз теоретичних основ соціально-психологічної роботи з людьми, які опинилися в складних життєвих обставинах, оцінка національного досвіду підтримки таких осіб, зокрема соціальних та психологічних інтервенцій.

**Матеріали та методи.** Для досягнення мети було використано методи науково-теоретичного аналізу, систематизації, узагальнення, порівняльного аналізу практик роботи з різними групами людей, що опинилися у складних ситуаціях.

Сучасна соціально-економічна та політична ситуація в Україні створює умови, які значно впливають на життя людей, викликаючи стрес, непередбачуваність та почуття нестабільності. У подібних умовах люди змушені адаптуватися до різноманітних кризових ситуацій, що є новими та часто екстремальними для них. Під складними життєвими ситуаціями можна розуміти ті обставини, в яких людина стикається із серйозними труднощами, що порушують звичний плин її життя і змушують долати нові виклики, пов'язані з фізичним, соціальним або психологічним дискомфортом.

У таких ситуаціях люди відчують глибокий емоційний та психологічний тиск, що може призвести до дезорієнтації, депресії, тривоги, втрати мотивації та інших психологічних проблем. Тому важливим завданням є дослідження соціально-психологічних аспектів підтримки таких людей, що допоможе фахівцям ефективно працювати з цими викликами. Для цього слід розглянути основні характеристики складних життєвих обставин: їхню несподіваність, невизначеність, відсутність готових рішень та емоційну складність.

У сучасному соціумі поняття «складні життєві обставини» охоплює важкі та несприятливі умови, які суттєво впливають на життя окремих осіб або груп людей. До таких обставин належать економічні труднощі, соціальне виключення, сімейні кризи, наслідки природних катастроф, а також інші негативні події, що порушують звичний спосіб життя. Життєві ситуації, які виникають під впливом зовнішніх, об'єктивних факторів, невідконтрольних людині, часто супроводжуються внутрішніми, суб'єктивними переживаннями, що виникають у результаті цих обставин.

Складні життєві обставини є важливим поняттям, що безпосередньо пов'язане з підтримкою вразливих груп населення. Відповідно до Закону

України «Про соціальні послуги», складні життєві обставини визначаються як обставини, які негативно впливають на життя, стан здоров'я та розвиток особи, а також функціонування сім'ї, і які особа чи сім'я не може подолати самотійно. Серед 16 чинників, що зумовлюють СЖО, виділяються похилий вік, інвалідність, малозабезпеченість, а також шкода, завдана бойовими діями, терористичними актами, збройними конфліктами або тимчасовою окупацією (перелік чинників наведений у пункті 15 статті 1 Закону України «Про соціальні послуги»).

Для багатьох людей важко точно зрозуміти, що саме викликало складну життєву ситуацію в їхньому житті. Для правильного розуміння соціально-психологічних аспектів таких ситуацій важливо з'ясувати, які саме фактори вплинули на їх виникнення, а також дослідити контекст, що передував цим обставинам. Основні об'єктивні причини, які можуть призводити до таких ситуацій, включають соціальні, психологічні, фізичні, фізіологічні, географічні та інші чинники, що часто стають першопричинами життєвих труднощів.

До цих факторів варто додати, що військові конфлікти та воєнний стан є одними з головних елементів, які визначають складні життєві обставини для людей. Війна суттєво обмежує нормальні умови життя, звужує соціальні зв'язки, призводить до втрати роботи, змін місця проживання, а також до втрати близьких людей, що глибоко впливає на емоційний і психологічний стан особистості.

Специфіка поняття «складні життєві обставини» обумовлена різноманіттям чинників, які можуть впливати на дитину і формування її особистості. Ці обставини можуть бути як тимчасовими, так і тривалішими, і часто взаємодіють між собою, створюючи унікальні ситуації для кожної дитини. До таких факторів належать часті сімейні конфлікти, сварки між членами родини, розлучення батьків чи втрата одного з них. Всі ці обставини можуть мати негативні наслідки, значно змінюючи психоемоційний стан дитини та перешкоджаючи її гармонійному розвитку.

Фінансові труднощі в родині викликають незадоволеність у задоволенні

базових потреб, обмежуючи доступ до медичних, освітніх та інших життєво важливих ресурсів. Іншим важливим чинником є соціальне виключення, яке може виникати через дискримінацію, булінг або стигматизацію, що негативно впливає на соціальну адаптацію дитини і формування її особистісної ідентичності. Ситуації, пов'язані з міграцією, можуть викликати культурний шок і ускладнювати адаптацію до нового соціального оточення.

В наш час набуває важливого значення соціально-психологічна підтримка людей, що потрапили в складні життєві обставини. Під соціально-психологічною підтримкою мається на увазі комплексна діяльність, яка включає виявлення, оцінку та вирішення проблем осіб, що перебувають у складних ситуаціях.

Основною метою є забезпечення їхнього повноцінного розвитку, освіти та захисту прав. Ця підтримка охоплює не лише соціальну, але й освітню сферу, створюючи сприятливі умови для набуття життєвих компетенцій та інтеграції в суспільство.

Соціально-психологічна підтримка передбачає цілий комплекс компонентів, включаючи цільовий, суб'єктний, змістовний, технологічний, середовищний та оцінний. Цільовий компонент орієнтований на досягнення поставлених цілей через вирішення конкретних завдань. Кожен з цих компонентів взаємодіє між собою для забезпечення оптимальних умов для розвитку особистості.

В Україні існує система соціального захисту та гарантій для осіб і сімей, які опинилися у складних життєвих обставинах. Вона постійно оновлюється з огляду на нові виклики та потреби населення. Державна політика спрямована на підтримку та адаптацію осіб через зміну законодавства і впровадження нових соціальних гарантій, що забезпечують додатковий захист у нестабільних умовах.

Соціально-психологічна підтримка особистості як наукова проблема базується на основоположних правових нормах, визначених Конвенцією про захист прав людини і основоположних свобод та Конституцією України, які

гарантують право кожної людини на життя, заборону катувань, рабства, примусової праці, а також забезпечують право на свободу, особисту недоторканність та заборону дискримінації.

Законодавчі акти України, такі як Закон України «Про соціальні послуги» від 17.01.2019 р. № 2671-VIII (зі змінами станом на 31 груд. 2023 р.) та Постанова Кабінету Міністрів України від 1 червня 2020 р. № 587 «Про організацію надання соціальних послуг», регулюють порядок надання соціальних послуг сім'ям, які опинилися в складних життєвих обставинах.

Сутність соціально-психологічної підтримки полягає у створенні сприятливого соціального та освітнього середовища, яке допомагає особистості подолати труднощі, адаптуватися до змін та реалізувати свій потенціал, незважаючи на внутрішні чи зовнішні виклики. Розв'язання цієї проблеми вимагає глибокого аналізу механізмів взаємодії соціальних і психологічних чинників у контексті життя особистості, яка знаходиться у складних життєвих обставинах.

Соціально-психологічну підтримку слід розглядати як комплексну систему, що охоплює емоційні, психологічні, соціальні та освітні аспекти життя особистості.

Сучасні дослідження спрямовані на розробку науково обґрунтованих моделей та методик, які покращують якість життя та сприяють успішній соціалізації людей, що опинилися в складних життєвих ситуаціях. Важливо враховувати не лише зовнішні фактори, але й внутрішні ресурси особистості, які сприяють подоланню труднощів і саморозвитку.

Співпраця між сім'єю, школою, соціальними службами та іншими організаціями створює умови для повноцінного соціального оточення, яке необхідне дітям та іншим особам, що перебувають у складних життєвих обставинах.

Основні завдання соціально-психологічної діяльності в закладах освіти зосереджуються на виявленні індивідуальних соціальних та психологічних особливостей учнів за допомогою психологічних, соціологічних і

психологічних методів. Це включає не лише вміння інтерпретувати результати соціально-психологічної діагностики, але й здійснювати контроль для своєчасного виявлення сімей у складних життєвих обставинах. Особлива увага приділяється виявленню дезадаптованих людей та створенню сприятливих умов для їхньої соціалізації, а також проведенню профорієнтаційної роботи з учнями різних вікових груп.

Держава використовує три основних інструменти підтримки осіб, які опинилися в складних життєвих обставинах: соціальні послуги, допомоги, що фінансуються за рахунок державного бюджету, та допомоги, що фінансуються з місцевих бюджетів.

Соціальні послуги є основним інструментом надання допомоги населенню, яке перебуває в СЖО. Закон України «Про соціальні послуги» визначає основні організаційні та правові засади надання соціальних послуг, спрямованих на профілактику складних життєвих обставин, подолання або мінімізацію їхніх негативних наслідків. Закон передбачає 18 базових соціальних послуг, а затверджений Мінсоцкласифікатор соціальних послуг деталізує їх та містить 37 соціальних послуг, а також їх короткий опис, термін надання та перелік категорій отримувачів.

Соціальні та психологічні інтервенції є важливими інструментами в наданні допомоги особам, які опинилися в складних життєвих ситуаціях.

Соціальні та психологічні інтервенції – це цілеспрямовані дії, які спрямовані на поліпшення психоемоційного стану індивіда або групи людей, що опинилися у складних життєвих ситуаціях. Вони можуть включати психотерапію, соціальну підтримку, групові програми, освітні заходи та інші форми втручання, що допомагають людям адаптуватися до нових умов життя, покращити їх соціальну інтеграцію і забезпечити психологічну стабільність.

Соціальні та психологічні інтервенції відіграють важливу роль у підтримці людей, які опинилися у складних життєвих ситуаціях. Оцінка національних практик в Україні свідчить про існування значного потенціалу для розвитку цієї галузі, однак водночас виявляє низку системних викликів, що



впливають на ефективність надання допомоги. Перш за все, національні практики демонструють, що основним завданням соціальних та психологічних інтервенцій є забезпечення емоційного та соціального благополуччя громадян, які зазнали впливу кризових подій. Важливим аспектом є підтримка внутрішньо переміщених осіб, жертв насильства, а також інших вразливих груп населення, які потребують допомоги.

Соціальні служби, які діють у цій сфері, виконують функцію адаптації людей до нових умов життя, їхньої інтеграції в суспільство, надання їм фінансової та психологічної підтримки. Значним досягненням України є реалізація програм, спрямованих на реабілітацію та соціалізацію різних категорій осіб. Зокрема, важливими є програми соціальної підтримки для внутрішньо переміщених осіб, які передбачають надання житла, працевлаштування, фінансову допомогу та соціальні послуги. У сфері психологічної допомоги активно функціонують кризові центри, що пропонують послуги психологів, групові терапії та індивідуальні консультації для людей, які зазнали травм або перебувають у стані кризи.

### **Результати та обговорення.**

В результаті дослідження були проаналізовані теоретичні основи соціально-психологічної роботи з людьми, які опинилися в складних життєвих обставинах, оцінка національного досвіду підтримки таких осіб, зокрема соціальних та психологічних інтервенцій. Результати дослідження можуть бути використані для вдосконалення підготовки соціальних працівників і психологів, які працюють з людьми у кризових умовах. Особливу увагу слід приділити розвитку навичок емпатії, комунікації та кризового консультування, що допоможе поліпшити якість соціально-психологічної допомоги.

### **Висновки.**

Дослідження соціально-психологічних аспектів роботи з людьми у складних життєвих ситуаціях свідчить про наявність позитивних і негативних тенденцій у розвитку соціальних показників. Позитивні зміни в соціальних показниках, такі як збільшення рівня освіти та доступу до медичних послуг,

протистоять викликам, таким як зростання соціальної нерівності та проблеми безробіття. З метою подолання цих викликів важливо сприяти створенню інклюзивного суспільства, в якому кожен зможе отримати необхідну підтримку та ресурси для подолання труднощів і адаптації до нових умов життя. Впровадження комплексних і гнучких соціальних програм, які враховують індивідуальні потреби, буде запорукою успішної соціальної політики, орієнтованої на підтримку найбільш вразливих верств населення.

УДК 657.

## МЕТОДИ ОЦІНОК ЗАПАСІВ ТА ЇХ ВПЛИВ НА ВЕЛИЧИНУ ВИТРАТ

**Шара Євгенія Юріївна,**

кандидат економічних наук, доцент,  
Ірпінський фаховий коледж економіки і права,  
м. Ірпінь, Україна

**Слесар Тетяна Миколаївна,**

кандидат економічних наук, доцент,  
доцент кафедри обліку та оподаткування  
Національний університет біоресурсів і  
природокористування України,  
м. Київ, Україна

**Роменець Євген Іванович**

студент економічного факультету  
Національний університет біоресурсів і  
природокористування України,  
м. Київ, Україна

**Анотація.** У статті, для здійснення оцінки запасів та відповідної оцінки собівартості спожитих для виробництва готової продукції запасів, наведено обґрунтування щодо застосування правила нижчої з двох оцінок «собівартості» та «чистої вартості реалізації».

Обґрунтована доцільність проведення перерахунку запасів на дату складання фінансової звітності з віднесенням результатів переоцінки на рахунок фінансових результатів, та відображення інформації щодо таких результатів у примітках до фінансової звітності.

**Ключові слова:** запаси, ресурси, готова продукція, оцінка запасів, собівартість, витрати, результати.

### **Виклад основного матеріалу.**

Існуючі правила та норми обліку витрат матеріальних ресурсів на виробництво продукції передбачають альтернативні системи обліку виробничих запасів (постійної та періодичної інвентаризації).

Система постійного обліку виробничих запасів дає можливість отримувати дані в розрізі кожного їх виду, за кожний день облікового періоду. Ця система передбачає ведення спеціальних рахунків для кожного виду запасів, на яких відображається інформація щодо кількості і вартості кожного придбання та реалізації товарно-матеріальних цінностей, а собівартість реалізованих товарно-матеріальних цінностей визначається в момент реалізації (продажу), а не у кінці місяця, без проведення фізичної інвентаризації.

Система періодичного обліку запасів знайшла визнання завдяки своїй невеликій трудомісткості та зручності. За цією системою записи руху запасів протягом звітного періоду не ведуться. Собівартість реалізованих запасів визначається лише в кінці місяця завдяки проведеній інвентаризації, коли будуть відомі залишки товарно-матеріальних цінностей на кінець періоду.

Відповідно до НП(С)БО 9 «Запаси» в балансі (звіті про фінансовий стан) товарно-матеріальні цінності відображаються за:

- первісною вартістю – сумою фактичних витрат на їх придбання або виготовлення;
- чистою вартістю реалізації запасів – очікуваною ціною реалізації запасів в умовах звичайної діяльності за вирахуванням очікуваних витрат на завершення їх виробництва та реалізацію;
- справедливою вартістю – сумою, за якою можна обміняти актив чи погасити заборгованість за операціями між обізнаними, зацікавленими та незалежними сторонами [1].

На практиці для відображення у формах фінансових звітів товарно-матеріальних цінностей у грошовій оцінці використовують ціни:

- історичні або ціни придбання, які використовувалися в минулому;
- поточні, що використовуються на момент виконання оцінки;
- ціни відтворення – ціни передбачення визначених складових, відповідних у момент, коли цю складову буде замінено.

В умовах, коли підприємства можуть вільно купувати та продавати продукцію та товари на внутрішньому та зовнішньому ринках, важливим

завданням бухгалтерського обліку стає забезпечення певного порядку формування цін.

З метою уникнення ситуації незаконного підвищення цін понад гранично можливу межу в Україні застосовується декларація на оптові ціни, яку складає виробник на кожен партію виробленої продукції, та виступає невід'ємним елементом пакету товарно-супровідних документів на всіх етапах реалізації продукції [2].

Вільні ціни встановлюються суб'єктами господарювання самостійно за згодою сторін на всі товари та продукцію, крім тих, щодо яких здійснюється державне регулювання цін .

Вільні відпускні ціни оптових підприємств складаються з відпускної ціни підприємств-виробників готової продукції і оптово-збутової націнки, яка у майбутньому забезпечить очікувану суму прибутку з врахуванням всіх витрат обігу [2].

Вільні роздрібні ціни на продукцію та товари вітчизняного виробництва складаються з відпускної оптової ціни (включаючи оптово-збутову націнку) і торгової націнки роздрібного підприємства. Торгова (торговельна) націнка – це елемент ціни продавця, що забезпечує йому відшкодування витрат із продажу продукції та товарів і як результат - одержання прибутку.

Щодо зміни цін, то їх спричиняють дві складові: одна є результатом дії ринкових чинників – попиту і пропозиції, а друга – зміни цін, зумовлені інфляцією. Тому одним із недоліків структури грошового вираження вартості є відсутність стабільності грошової одиниці з погляду вибраної реальної одиниці вартості, що виявляється у тенденції до зростання цін.

В обліку та звітності виробничі запаси (сировину, основні та допоміжні матеріали, паливо, куповані напівфабрикати та комплектуючі вироби, запасні частини, тару, що використовується для пакування та транспортування продукції, інші матеріальні ресурси) відображують за їх фактичною собівартістю, яка включає витрати на їх придбання, націнки (надбавки, комісійні винагороди), вартість послуг товарних бірж, митні збори, витрати на

транспортування, зберігання та доставку, які здійснюються сторонніми організаціями.

Списання матеріалів на виробництво чи інші потреби протягом звітного періоду рекомендується здійснювати за обліковими цінами (планова собівартість, середня ринкова ціна тощо), а наприкінці періоду коригувати облікові ціни до рівня фактичної собівартості кожного спожитого матеріального ресурсу.

Якщо інтенсивність споживання матеріальних ресурсів, кількість їх постачальників та варіація договірних цін незначні, дозволяється відразу списувати їх на виробництво за фактичною собівартістю. Але враховуючи ту обставину, що на кінець звітного періоду, як правило, більшість підприємств зацікавлені в проведенні дооцінки своїх запасів, то всі процедури, пов'язані з використанням різних оцінок витрат матеріальних ресурсів протягом періоду, зводяться нанівець.

Діючі методи оцінок товарно-матеріальних запасів, а отже, і списання їх на виробництво чи для реалізації, які застосовуються на сьогодні, не забезпечують високої точності відповідних показників та призводять до завищення фактичної собівартості спожитих матеріальних ресурсів, а відтак до викривлення кінцевого фінансового результату та зменшення суми нарахування податку на прибуток.

Крім того, важливою проблемою, що виникає при визначенні витрат звітного періоду, є оцінка витрат на спожиті матеріали. Враховуючи те, що нормами НП(С)БО 9 «Запаси» [1] передбачено оцінку запасів здійснювати за найменшим з двох показників: собівартістю або чистою вартістю реалізації, де термін «чиста вартість реалізації» – це розрахункова ціна продажу за умов звичайної господарської діяльності за мінусом розрахункових витрат на завершення виробництва та витрат, необхідних для здійснення продажу.

Таким чином, для здійснення оцінки запасів та відповідної оцінки собівартості спожитих для виробництва готової продукції запасів слід застосовувати правило нижчої з оцінок «собівартість» чи «чиста вартість

реалізації».

Однак в умовах гіперінфляційної економіки, згідно з МСБО 29 «Фінансова звітність в умовах гіперінфляції», фінансові звіти підприємства мають бути виражені в одиниці виміру, що діє на дату балансу. Відповідні дані для попереднього періоду повинні також бути перераховані в одиницю виміру, яка діє на дату балансу [3]. Тому доцільно суми оцінки запасів у балансі в умовах гіперінфляції перераховувати із застосуванням загального індексу цін, починаючи з дати їх придбання. Якщо такий офіційний індекс цін відсутній за період з дати придбання чи дати останньої переоцінки до дати балансу, то цим стандартом дозволяється використовувати оцінку на основі змін курсу обміну валют звітності на відносно стабільну іноземну валюту [3]. Але і в цьому випадку не можна говорити про автоматичне перерахування немонетарних статей активів, оскільки правило мінімальної оцінки із собівартості та чистої вартості реалізації залишається чинним.

Враховуючи ці обставини, виникає необхідність виділяти окремі субрахунки 3-го порядку на субрахунку 946 «Втрати від знецінення запасів»: 946.1 «Втрати від знецінення запасів» та 946.2 «Дооцінка запасів до рівня собівартості». Останній субрахунок є контрарним відносно рахунка 946.1 «Втрати від знецінення запасів».

Такі перерахунки запасів до мінімальної з двох оцінок слід здійснювати лише на дату складання фінансової звітності, а не щомісяця, результати відносити на рахунок фінансових результатів, а інформацію про переоцінку розкривати окремо у примітках до фінансової звітності.

Переоцінку товарних запасів необхідно здійснювати окремо по кожному виду товарно-матеріальних цінностей залежно від коливання ринкових цін на подібні товари на ринку на дату складання балансу. Індксації підлягають всі запаси сировини, матеріалів, незавершеного виробництва та готової продукції в цілому з попереднім чи наступним коригуванням балансової вартості окремих видів запасів до мінімальної з двох оцінок – «собівартість» чи «чиста вартість реалізації».

Враховуючи, що одним із принципів бухгалтерського обліку є принцип обачності, вибір методу оцінки вартості запасів, виходячи із самої оцінки їх вартості запобігатиме завищенню оцінки активів і доходів підприємства, тобто дані фінансової звітності будуть відображати його реальний фінансовий стан.

Отже, методи оцінок вартості запасів у бухгалтерському обліку впливають на прийняття управлінських рішень, оскільки така концепція обліку дає відносно об'єктивну і ґрунтовну основу для реальної оцінки вартості запасів і відповідно активів підприємства, відображених у формах фінансових звітів.

При незначному рівні інфляційних і циклічних коливань цін запаси доцільно обліковувати за вартістю їх придбання .

При збільшенні річного рівня інфляції, що супроводжується значним коливанням цін, відображення запасів за вартістю придбання вже не дає об'єктивної картини їх реальної вартості.

## СПИСОК ЛІТЕРАТУРИ

1. Національне Положення (стандарт) бухгалтерського обліку 9 «Запаси», затверджене наказом Міністерства фінансів України від 20.10.1999 р. № 246 : із змінами та допов. : станом на 03.11.2020. URL: <https://zakon.rada.gov.ua/laws/show/z0751-99#Text>).

2. Оптимізація дебіторської заборгованості на підприємствах України : обліковий аспект / Є.Ю. Шара, О.В. Тігаренко // Наук. вісн. Нац. ун-ту ДПС України (економіка, право). – 2012. – 2 (53).

3. Міжнародний стандарт бухгалтерського обліку 29 (МСБО 29) «Фінансова звітність в умовах гіперінфляції» від 01.01.2012 URL: [https://zakon.rada.gov.ua/laws/show/929\\_048](https://zakon.rada.gov.ua/laws/show/929_048)



# LEGAL SCIENCES

УДК 330

## ВИЗНАЧЕННЯ МІСЦЯ СКОЄННЯ КОНТРАБАНДИ (СТ. 201-3 КК УКРАЇНИ)

**Бабікова Олена Сергіївна,**  
науковий керівник – д.ю.н. професор  
**Максименко Сергій Олександрович,**  
аспірант НДІ публічного права  
м. Київ, Україна

**Анотація:** Контрабанда товарів є серйозною проблемою, яка впливає на економічну безпеку багатьох держав, включаючи Україну. Це питання стає ще актуальнішим в умовах посилення глобалізації, коли обсяги незаконних переміщень товарів через кордони суттєво зростають. Контрабанда порушує не лише економічний порядок, але й підриває державну безпеку, що робить дослідження цієї теми надзвичайно важливим. За даними правоохоронних органів, масштаби таких операцій у прикордонних районах залишаються значними. Низька кількість кримінальних проваджень свідчить про недостатню увагу до цієї проблеми, хоча держава втрачає величезні фінансові ресурси через контрабанду. В 2017 році втрати державного бюджету через незаконний обіг товарів склали понад 120 млрд гривень, що значно перевищує фінансову допомогу від МВФ. [5] [12]

Особливу увагу варто приділити чіткості правового регулювання, оскільки законодавство має бути однозначним та зрозумілим для кожного громадянина, щоб мінімізувати непорозуміння та корупційний фактор. Зокрема, одним з ключових питань є визначення місця скоєння злочину — з якого моменту дії особи можна кваліфікувати як контрабанду, а також що саме вважається порушенням митного законодавства. Неоднозначність у визначенні

цих аспектів може призводити до правової невизначеності та ускладнювати притягнення до відповідальності. Вирішення цього питання дозволить зменшити латентність таких злочинів та підвищити ефективність роботи правоохоронних органів [8].

Актуальність дослідження контрабанди товарів обумовлена її значним впливом на економіку та безпеку держави. Незаконне переміщення товарів через кордон завдає значних фінансових збитків, підриває державні інституції та сприяє розвитку корупції. Крім того, труднощі у визначенні місця скоєння злочину ускладнюють правове переслідування, що вимагає чітко визначених норм законодавства.

Для проведення дослідження використовувались такі методи: формально-догматичний (юридичний), за допомогою якого розкрито зміст та необхідність закріплення законодавчих норм, зокрема ст. 201-3 КК України; діалектичний метод, що дав змогу глибше зрозуміти природу контрабанди товарів; системно-структурний аналіз, за допомогою якого було визначено структуру складу злочину, зокрема місце його скоєння. Дослідження базувалося на законодавчих актах України, підзаконних нормативних актах та наукових публікаціях.

**Ключові слова:** контрабанда, контрабанда товарів, електронна митна декларація, місце подання декларації, митний кордон.

Визначення місця скоєння злочину контрабанди в Україні пов'язане з колом питань, які ускладнюють процес розслідування та боротьби з цим видом злочинності. [5]

Визначення місця скоєння злочину контрабанди має також важливу роль для кваліфікації цього злочину, оскільки одним із ключових аспектів є митний кордон, який визначає юридичну межу, за якою відбуваються незаконні переміщення товарів, що є обов'язковою ознакою складу злочину контрабанди, тобто його вчинення завжди розташоване на митному кордоні. Це означає, що злочини, пов'язані з контрабандою, можуть бути кваліфіковані лише тоді, коли

вони відбуваються на або в безпосередній близькості до цієї межі.

**Перетин митного кордону** — ключовий момент, що визначає скоєння контрабанди. Кримінальна відповідальність за розглядуване кримінальне правопорушення настає з моменту незаконного переміщення товарів через митний кордон України. У цьому випадку критично визначити, який саме кордон порушено (державний, митний). [10]

Митним кодексом України статею 10 пунктом 1 роз'яснено, що межі митної території України є митним кордоном України. Митний кордон України збігається з державним кордоном України, крім меж штучних островів, установок і споруд, створених у виключній (морській) економічній зоні України, на які поширюється виключна юрисдикція України. Межі території зазначених островів, установок і споруд становлять митний кордон України [2] [6]

Морські та повітряні кордони регулюються іншими міжнародними нормами, ніж сухопутні. У цьому випадку важливо розуміти, що сам факт перетину економічних або митних вод може становити правопорушення, навіть якщо фізичний кордон держави не перетинається. Це стосується, наприклад, міжнародних вод або зон аеропортів, де товари офіційно не покинули країну, але вже перебувають під митною юрисдикцією.

Також існують випадки, коли кримінальна відповідальність настає ще до фактичного перетину кордону, зокрема, якщо підготовчі дії або змова щодо контрабанди вже вказують на намір незаконного переміщення. Це питання часто викликає дискусії через різницю в підходах до визначення місця злочину. [3] [4]

Згідно постанови Пленуму ВРУ від 03.06.2005 № 8 «Про судову практику в справах щодо контрабанди та порушення митних правил» пунктом 8 при розгляді справ про контрабанду судам слід мати увазі, що цей злочин вважається закінченим з моменту незаконного переміщення предметів контрабанді через митний кордон України. [7]

Закон в свою чергу описує випадки, коли порушення виявлено до моменту перетину кордону під час перевірки, а перебування близько до межі державного кордону у незабороненій зоні із товарами, що потенційно можуть бути розцінені, як контрабанда, з безпілотним летальним апаратом законом не роз'яснено, тож момент коли товар набуває статусу контрабанди визначено не чітко. [1] [5]

Українське законодавство стикається із викликами адаптації до нових способів скоєння злочинів. Наприклад, новітні методи переміщення товарів нелегальними шляхами через інтернет сервіси доставки, використання криптовалют та інших технологій, що ускладнюють визначення як місця скоєння, так і методу контрабанди, в результаті чого набуває значення проблема правильного, з точки зору процесуального процесу, визначення місця підслідності, при розгляді справи суд повинен переконатися у своїй підсудності, винести ухвалу про прийняття справи до свого провадження та призначити судові засідання. Після цього зміна територіальної підсудності одноосібно суддею не допускається, і питання про її зміну вирішується в судовому засіданні з урахуванням думок учасників процесу за згодою підсудного та його захисника. [11]

**Висновки.** Визначення місця скоєння злочину контрабанди в Україні стикається з низкою проблем, що значно ускладнюють ефективне розслідування та боротьбу з цією категорією правопорушень. Основні труднощі виникають через різноманітність способів, якими контрабандисти здійснюють свою діяльність, а також відсутність чіткої регуляції у законодавстві щодо сучасних методів контрабанди. Незаконне переміщення товарів через митний кордон включає широкий спектр предметів, таких як наркотики, зброя, електроніка та культурні цінності, що ускладнює їх кваліфікацію та подальше розслідування.

Ключовим аспектом кваліфікації контрабанди є місце її вчинення, а саме митний кордон, який визначає юридичну межу, де відбувається незаконне

переміщення товарів. Момент перетину кордону є вирішальним для визнання злочину закінченим. Відповідно до законодавства, кримінальна відповідальність настає з моменту незаконного переміщення товарів через митний кордон України. Важливо також враховувати, що навіть спроба обману митних органів шляхом підробки документів або приховування товарів у транспортних засобах є підставою для кримінального переслідування.

Морські та повітряні кордони регулюються іншими міжнародними нормами, ніж сухопутні. В такому випадку порушення може мати місце навіть без фактичного перетину державного кордону, якщо товари перебувають під митною юрисдикцією, наприклад, у зонах аеропортів або міжнародних водах. Це створює додаткові труднощі для правозастосування і кваліфікації розглядуваного виду злочинів.

Судова практика в Україні вимагає чіткого визначення місця скоєння злочину, щоб вирішити питання підсудності та забезпечити правильне провадження справи. Згідно з постановами Верховного Суду, злочин вважається завершеним з моменту незаконного переміщення товарів через митний кордон. Якщо ж порушення виявлено до цього моменту, наприклад, під час митного огляду, то це може кваліфікуватися як замах на контрабанду.

Таким чином, законодавство України стикається з викликами адаптації до нових методів скоєння злочинів, особливо тих, що пов'язані з використанням сучасних технологій.

Це вимагає вдосконалення правових норм та механізмів для точного визначення місця скоєння злочину і моменту настання кримінальної відповідальності, що залишається актуальною проблемою у боротьбі з контрабандою.

## **СПИСОК ЛІТЕРАТУРИ**

1. О.С. Федченко, О.О. Кравченко «Застосування законодавства про контрабанду та порушення митних правил» [https://www.viaduk.net/clients/vsu/vsu.nsf/\(print\)/1BBE93A3228CE492C2257B7B004D4905](https://www.viaduk.net/clients/vsu/vsu.nsf/(print)/1BBE93A3228CE492C2257B7B004D4905)

2. МИТНИЙ КОДЕКС УКРАЇНИ [Електронний ресурс] / . – Режим доступу до ресурсу: <https://zakon.rada.gov.ua/laws/show/4495-17#Text>.
3. Проходження митного контролю [Електронний ресурс] / . – Режим доступу до ресурсу: <https://wiki.legalaid.gov.ua>
4. Державний кордон [Електронний ресурс] / / – Режим доступу до ресурсу: <https://uk.wikipedia.org/wiki>
5. Віта Мірошниченко. Закон про криміналізацію контрабанди товарів ухвалено [Електронний ресурс] / Віта Мірошниченко – Режим доступу до ресурсу: <https://www.epravda.com.ua/columns/2024/01/10/708579/#:~:text>
6. Кримінальний кодекс України. Відомості Верховної Ради України (ВВР), 2001, № 25-26, ст.131 <https://zakon.rada.gov.ua/laws/show/2341-14#Text>
7. Постанова Пленуму Верховного Суду України № 8 від 03.06.2005 «Про судову практику у справах про контрабанду та порушення митних правил» (Із змінами, внесеними згідно з Постановою Верховного Суду № 8 (v0008700-08 ) від 30.05.2008) <https://zakon.rada.gov.ua/laws/show/v0008700-05#Text>
8. Відповідальність за контрабанду та порушення митних правил [Електронний ресурс] – Режим доступу до ресурсу: <https://wiki.legalaid.gov.ua/index.php>
9. Налуцишин В.В. КОНТРАБАНДА: КРИМІНАЛЬНО-ПРАВОВИЙ АСПЕКТ [Електронний ресурс] / Налуцишин В.В – Режим доступу до ресурсу: [http://www.lsej.org.ua/6\\_2022/76.pdf](http://www.lsej.org.ua/6_2022/76.pdf).
10. О.В. Карнаухов. ТЕОРІЯ ТА ПРАКТИКА КРИМІНАЛІСТИЧНОГО ЗАБЕЗПЕЧЕННЯ ДІЗНАННЯ У СПРАВАХ ПРО КОНТРАБАНДУ [Електронний ресурс] / О.В. Карнаухов – Режим доступу до ресурсу: <http://biblio.umsf.dp.ua/jspui/bitstream/>
11. Каменський Д.В. КОНТРАБАНДА ЯК ПРОТИПРАВНЕ ПОСЯГАННЯ НА ЗАСАДИ РИНКОВОЇ МОДЕЛІ ЕКОНОМІКИ В УКРАЇНІ: ДЕЯКІ АКТУАЛЬНІ ПИТАННЯ [Електронний ресурс] / Каменський Д.В. – Режим доступу до ресурсу: <https://visnyk-juris-uzhnu.com/wp-content/uploads/>

2023/06/28-2.pdf.

12. ІСТОРИКО-РЕТРОСПЕКТИВНИЙ АНАЛІЗ ПРЕДМЕТА СКЛАДУ  
ЗЛОЧИНУ «КОНТРАБАНДА» Іваницький А.М., 3 курс юридичного факультету  
Хмельницького університету управління та права  
<https://dspace.uzhnu.edu.ua/jspui/bitstream/lib>

# ДЖИРГИ – ТРАДИЦІЙНА СИСТЕМА ПРАВОСУДДЯ В АФГАНІСТАНІ

**Берч Вероніка Вікторівна,**

кандидат юридичних наук, доцент,  
Ужгородський національний університет,  
м. Ужгород, Україна

**Вступ. / Introductions.** Джирги – традиційна система правосуддя в Афганістані, глибоко вкорінена у звичаєвому праві, що надає громадам автономію у вирішенні конфліктів без залучення державних судових інститутів. Зазначена система функціонує як форма колективного правосуддя, де старійшини або інші впливові члени громади збираються для вирішення спорів, зокрема земельних конфліктів, сімейних справ і кримінальних правопорушень. Джирги використовуються як у сільських регіонах, так і в міських зонах, де вони часто виступають альтернативою офіційним судовим установам.

**Мета роботи. / Aim.** Метою роботи є дослідження традиційної системи правосуддя в Афганістані.

**Матеріали та методи./Materials and methods.** Автором використовувалися загальні та спеціальні методи наукового пізнання, зокрема, методи аналізу та синтезу, абстрагування та узагальнення.

**Результати та обговорення./Results and discussion.** З точки зору правової теорії, джирги є своєрідним інструментом народної правотворчості, що забезпечує місцеві громади механізмом правового регулювання, адаптованого до їхніх соціальних умов. В умовах обмеженого доступу до формальної судової системи, джирги стають єдиним реальним інструментом для врегулювання конфліктів.

Основний принцип функціонування джирги – досягнення консенсусу. Конфлікти вирішуються шляхом обговорень і перемовин, де сторони прагнуть досягти взаємної згоди. Такий процес передбачає неформальну, але добре структуровану систему, засновану на культурних і релігійних звичаях.

Рішення джирг не завжди узгоджуються з офіційним законодавством



Афганістану та міжнародними стандартами прав людини. Наприклад, у ситуаціях вирішення сімейних суперечок, права жінок часто ігноруються. Деякі традиційні практики, наприклад «баад» — коли жінку змушують виходити заміж для врегулювання конфліктів, є прикладом порушення прав жінок, що суперечить як національному законодавству, так і міжнародним нормам [1].

Пасхтунська модель джирги є найпоширенішою та є зразком для інших етнічних груп в Афганістані. Зазначений інститут забезпечує вирішення конфліктів швидко і з мінімальними витратами, водночас сприяючи соціальній солідарності серед населення [2]. Після падіння режиму Талібану, джирги стали об'єктом спроб інтеграції до офіційної правової системи держави. Уряд Афганістану працював над створенням гібридної моделі правосуддя, яка б поєднувала офіційні правові інститути із традиційними джиргами.

**Висновки./Conclusions.** Слід підкреслити, що джирги є надзвичайно популярними серед населення через їх доступність, швидкість і здатність забезпечувати вирішення конфліктів на основі традицій. Джирги користуються попитом через їхню довіру з боку населення, яке вважає державні суди корумпованими або надто складними для розуміння. Адаптація джирги до міжнародних стандартів прав людини стане важливим кроком у напрямку забезпечення справедливого правосуддя для всіх верств афганського суспільства, що дозволить зберегти культурну ідентичність цього інституту та підвищити рівень його правової легітимності.

## СПИСОК ЛІТЕРАТУРИ

1. United Nations Office of Drugs and Crime. Justice for Children in Conflict with the Law. 2009. URL: [www.unodc.org](http://www.unodc.org) (дата звернення: 29.09.2024).
2. Jirga – A Traditional Mechanism of Conflict Resolution in Afghanistan. URL: <https://restorativejustice.org/rj-archive/jirga-a-traditional-mechanism-of-conflict-resolution-in-afghanistan/> (дата звернення: 29.09.2024).

**ЗЛОВЖИВАННЯ ПРОЦЕСУАЛЬНИМИ ПРАВАМИ В  
АДМІНІСТРАТИВНОМУ СУДОЧИНСТВІ УКРАЇНИ**

**Волік Вячеслав Вікторович**

доктор юридичних наук, професор

професор кафедри права

Маріупольський державний університет

**Паркер Марк Олегович**

Студент

економіко-правовий факультет

Маріупольський державний університет

**Анотація:** Проаналізовано та розглянуто проблеми процесуальних маніпуляцій в адміністративному судочинстві України, зокрема навмисне затягування розгляду справ, подання безпідставних апеляцій та касаційних скарг, а також неправомірне використання права на відвід судді. Обговорено негативні наслідки для судової системи та учасників процесу, включаючи порушення принципу своєчасного судового розгляду і збільшення навантаження на суди. Запропоновано шляхи розв'язання проблеми через вдосконалення законодавства, цифровізацію судових процедур та запровадження санкцій за зловживання процесуальними правами.

**Ключові слова:** адміністративне судочинство, зловживання процесуальними правами, процесуальні маніпуляції, затягування розгляду справ, апеляційні та касаційні скарги, відвід судді, судова реформа, цифровізація судових процедур.

Адміністративне судочинство в Україні, як і в інших державах, має на меті захист прав громадян від неправомірних дій або бездіяльності органів влади. Однак у процесі реалізації своїх судових прав сторони можуть використовувати різні тактики, які виходять за межі добросовісності та перетворюються на зловживання процесуальними правами. Такі маніпуляції

стають серйозною перешкодою для забезпечення судочинства, оскільки можуть суттєво ускладнити або затягнути розгляд справи [1, с. 86].

Процесуальні маніпуляції в адміністративному судочинстві можуть проявлятися в різних формах, але їхня мета завжди однакова: спотворити суть адміністративного процесу та досягти результату не шляхом доведення своєї правоти, а створенням штучних перешкод для іншої сторони або суду. Це явище не є новим, але все ще потребує детального визначення та аналізу проблеми, щоб знайти ефективні шляхи їх вирішення і підвищити ефективність судової системи України [2, с. 1].

Загальною формою процесуальних маніпуляцій є навмисне затягування розгляду справи. Такі дії не лише шкодять принципу своєчасного розгляду справ, але й підривають довіру до судової системи. Як зазначає О.Р. Трещова, ці маніпуляції створюють додаткове навантаження на суди та призводять до затримок у виконанні судових рішень [3, с. 47].

Зловживання правом на подання апеляційних та касаційних скарг є одним з основних методів у адміністративних справах, яким сторони оскаржують рішення, навіть якщо суд першої інстанції ухвалив бездоганне з правової думки рішення. Мета таких дій не полягає в перегляді справедливості рішення, а скоріше в затягуванні його набрання чинності або створенні додаткових труднощів для опонента. Ця поширена практика не лише затягує судовий процес, але й збільшує фінансові витрати як для сторін, так і для судової системи.

Ще одним способом для зловживання процесуальними правами є неправомірне використання права на відвід судді. Відводи суддів часто стають тактикою для затягування судового процесу. Як зазначає В. Ю. Поліщук, така маніпуляція порушує не лише принцип оперативності судового розгляду, але й створює труднощі для суддів, які змушені витратити додатковий час на розгляд безпідставних відводів [4, с. 96].

Процесуальні маніпуляції можуть мати серйозні негативні наслідки. По-перше, це порушує принцип верховенства права, оскільки сторони, які

вдаються до таких тактик, часто уникають відповідальності або затягують виконання рішень. По-друге, це призводить до збільшення навантаження на судову систему, оскільки адміністративні суди завжди мають великий обсяг справ, і додаткове затягування процесу лише посилює тиск на судову систему, що своєю чергою, знижує ефективність судочинства та підриває довіру до правової системи.

Для розв'язання таких проблем, потрібно вдосконалювати законодавчу базу. Зміни до Кодексу адміністративного судочинства України мають передбачати чіткіші критерії для подання апеляційних і касаційних скарг, а також підвищення відповідальності за подання безпідставних відводів. Важливо також впроваджувати та вдосконалювати цифровізацію судових процедур, що дозволить зменшити час на розгляд справ і забезпечить більшу прозорість процесів. Введення автоматизованих систем для моніторингу термінів подання процесуальних документів та розгляду скарг допоможе знизити зловживання, мінімізуючи можливості для навмисного затягування судових процесів. Крім того, підвищення кваліфікації суддів і працівників судової системи в галузі цифрових технологій є важливим кроком до досягнення більш ефективного адміністративного судочинства.

Введення санкцій за зловживання процесуальними правами може стати дієвим інструментом для розв'язання цієї проблеми. Проте, щоб ефективно протистояти процесуальним маніпуляціям, перш за все, потрібно створити умови, які унеможливають їх застосування. Впровадження нових методик по цьому напрямку дозволить ефективно усувати порушення судового процесу, що значно зменшить можливості для маніпуляцій і забезпечить належне функціонування системи правосуддя.

Отже, розв'язання проблеми зловживання процесуальними правами в адміністративному судочинстві є важливим завданням для правової системи України. Щоб підвищити ефективність судової системи, потрібно не лише вдосконалювати законодавство та впроваджувати сучасні технології, але й активно застосовувати санкції до тих, хто зловживає процесуальними правами.

Важливо також створити умови, за яких маніпуляції з процесуальними правами для затягування судового розгляду стануть неможливими. Це сприятиме справедливому та оперативному здійсненню правосуддя для всіх учасників адміністративних процесів.

## СПИСОК ЛІТЕРАТУРИ

1. Петешенкова М.Ю., Зловживання процесуальними правами як форма затягування судового процесу та спосіб порушення прав його учасників. Теорія і практика конституціоналізму: вітчизняний і зарубіжний досвід. 2023 рік. URL: <https://er.dduvs.edu.ua/bitstream/123456789/13125/1/20.pdf>
2. Монаєнко А.О., Зловживання процесуальними правами в адміністративному судочинстві. Юридична Газета online. Опубліковано в №28-29 (682-683) 2019 рік. URL: <https://jur-gazeta.com/publications/practice/sudova-praktika/zlovzhivannya-procesualnimi-pravami-v-administrativnomu-sudochinstvi.html>
3. Трещова О.Р., До проблеми зловживання суб'єктивними процесуальними правами в адміністративному судочинстві. Підприємництво, господарство і право. 2010 рік. URL: [pgr-journal.kiev.ua/archive/2010/10\\_2010.pdf](http://pgr-journal.kiev.ua/archive/2010/10_2010.pdf)
4. Поліщук В.Ю., Необґрунтована заява про відвід судді як зловживання процесуальними правами в адміністративному судочинстві. Н-ВЖ: Держава та регіони. 2020 рік. URL: [http://www.law.stateandregions.zp.ua/archive/4-2\\_2020/19.pdf](http://www.law.stateandregions.zp.ua/archive/4-2_2020/19.pdf)

**ЩОДО ДОТРИМАННЯ ПРАВ ТА СВОБОД ЛЮДИНИ ПРИ  
ЗАТРИМАННІ ОСОБИ БЕЗ УХВАЛИ СЛІДЧОГО СУДДІ, СУДУ ТА  
ПРОВЕДЕННІ ОКРЕМИХ СЛІДЧИХ (РОЗШУКОВИХ) ДІЙ**

**Кіяниця Володимир Миколайович**

старший викладач кафедри кримінального  
процесу Дніпровського державного  
університету внутрішніх справ  
м. Дніпро, Україна

**Шендрик Юлія Володимирівна**

старший викладач кафедри кримінального  
процесу Дніпровського державного  
університету внутрішніх справ  
м. Дніпро, Україна

**Анотація.** Дотримання прав та свобод людини є одним з ключових аспектів правової держави, особливо в контексті кримінального процесу. Умови, в яких проводиться затримання особи без ухвали слідчого судді або суду, а також проведення окремих слідчих розшукових дій, таких як слідчий експеримент, вимагають особливої уваги та регулювання. Ця стаття присвячена аналізу правових та процесуальних норм, які забезпечують дотримання прав та свобод людини в таких випадках.

У статті розглядаються основні положення Кримінального процесуального кодексу України щодо затримання особи та проведення слідчого експерименту. Особлива увага приділяється підставам та процедурам затримання особи без ухвали слідчого судді або суду, а також правовим гарантіям для затриманої особи. Аналізуються також процедури проведення слідчого експерименту та правові гарантії для учасників цієї дії. Одним з ключових аспектів статті є виявлення та аналіз проблем, які виникають при затриманні особи без ухвали слідчого судді або суду та проведенні слідчого експерименту. Розглядаються порушення процесуальних норм, які можуть

призвести до порушення прав та свобод затриманої особи та учасників слідчого експерименту. На основі аналізу міжнародного досвіду та практики пропонуються рекомендації щодо покращення законодавства та процедур, які забезпечують дотримання прав та свобод людини.

**Ключові слова:** кримінальне провадження, затримання особи, слідчий експеримент, права та свободи людини.

**Актуальність теми.** Актуальність теми дотримання прав та свобод людини при затриманні особи без ухвали слідчого судді, суду та проведенні окремих слідчих розшукових дій, таких як слідчий експеримент, обумовлена важливістю забезпечення правопорядку та захисту прав і свобод громадян у контексті кримінального процесу. У сучасних умовах, коли правоохоронні органи стикаються з різноманітними викликами, включаючи зростання злочинності та складність розслідувань, дотримання правових норм та гарантій стає особливо важливим. В умовах сучасних викликів та проблемних аспектів кримінального процесу необхідно внести зміни до законодавства та розробити чіткі процедури та механізми, які забезпечують дотримання прав та свобод людини. Важливо також враховувати міжнародний досвід та практику для вдосконалення національного законодавства та його застосування у практичній діяльності.

**Виклад основного матеріалу.** Кримінальний процес в Україні регулюється Кримінальним процесуальним кодексом України, який встановлює порядок проведення слідчих дій та затримання осіб. Однак, на практиці часто виникають ситуації, коли затримання особи здійснюється без ухвали слідчого судді або суду. Це може призвести до порушення прав та свобод затриманої особи, включаючи право на захист, право на свободу та особисту недоторканність.

Застосування запобіжних заходів регламентовано главою 18 Кримінального процесуального кодексу України (далі – КПК України). Система запобіжних заходів, передбачена ч. 1 ст. 176 КПК, включає в себе особисте

зобов'язання, особисту поруку, заставу, домашній арешт та тримання під вартою. Крім того, тимчасовим запобіжним заходом є затримання особи, яке застосовується з підстав та в порядку визначеному цим Кодексом. Чіткого визначення поняття «затримання» у національному законодавстві не надано. Застосування запобіжних заходів має на меті забезпечення виконання підозрюваним та обвинуваченим покладених на них процесуальних обов'язків, а також запобігання їх неправомірному впливу на розслідування [1, с. 383].

Затримання особи - це тимчасове обмеження свободи фізичної особи з метою забезпечення її присутності для проведення слідчих дій або для прийняття рішення про застосування до неї запобіжного заходу. Затримання може бути адміністративним або кримінальним, залежно від обставин та підстав. Затримання особи без ухвали слідчого судді або суду є надзвичайною мірою, яка може бути необхідною в певних обставинах для забезпечення правопорядку та захисту суспільства. Ця процедура вимагає особливої уваги та регулювання для забезпечення дотримання прав та свобод затриманої особи. Розглянемо правові основи, процедури та проблеми, пов'язані з затриманням особи без ухвали слідчого судді або суду.

Затримання особи без ухвали слідчого судді або суду регулюється Кримінальним процесуальним кодексом України. Основними підставами для такого затримання є підозра у вчиненні кримінального злочину та необхідність швидкого реагування на злочин або відсутність можливості оперативного отримання ухвали. Процедура затримання включає дії правоохоронних органів або інших уповноважених осіб, які здійснюють затримання. Затриманій особі повинні бути повідомлені підстави та причини затримання, а також її права.

Згідно ст. 207 КПК України, кожен має право затримати без ухвали слідчого судді, суду будь-яку особу у таких випадках:

- 1) при вчиненні або замаху на вчинення кримінального правопорушення;
- 2) безпосередньо після вчинення кримінального правопорушення чи під час безперервного переслідування особи, яка підозрюється у його вчиненні.



У такому випадку особа, яка здійснила затримання, зобов'язана негайно доставити затриманого до уповноваженої службової особи або ж негайно повідомити її про затримання та місцезнаходження особи, яка підозрюється у вчиненні кримінального правопорушення [2].

Незважаючи на наявність правових норм, які регулюють затримання особи без ухвали слідчого судді або суду, на практиці часто виникають ситуації, коли допускається порушення цих норм, а саме:

1) порушення процесуальних норм: часто затримання особи здійснюється без дотримання всіх процедур затримання, що може призвести до порушення прав та свобод затриманої особи;

2) Порушення прав на захист: затримана особа може не отримати належного захисту, включаючи право на зустріч з адвокатом та право на ознайомлення з матеріалами справи;

3) Порушення прав на свободу та особисту недоторканність: затримання особи без ухвали слідчого судді або суду може призвести до порушення права на свободу та особисту недоторканність, особливо якщо затримання здійснюється без належних підстав.

Відповідно до ст. 29 Конституції України, кожен має право на свободу та особисту недоторканність. Жодна особа не може бути заарештована або триматися під вартою інакше як за вмотивованим рішенням суду і тільки на підставах та в порядку, встановлених законом. У разі нагальної необхідності запобігти кримінальному правопорушенню, уповноважені на те законом органи можуть застосувати тримання особи під вартою як тимчасовий запобіжний захід, обґрунтованість якого протягом сімдесяти двох годин має бути перевірена судом. Затримана особа негайно звільняється, якщо протягом сімдесяти двох годин з моменту затримання їй не вручено вмотивованого рішення суду про тримання під вартою [3].

Дотримання прав та свобод особи під час затримання без ухвали слідчого судді, суду є критично важливим аспектом кримінального процесу, який вимагає особливої уваги та регулювання для забезпечення захисту прав та

свобод затриманої особи. Затримана особа має право на захист, право на ознайомлення з матеріалами справи, право на зустріч з адвокатом та інші права, передбачені законодавством. Ці права забезпечують захист інтересів затриманої особи та дотримання процесуальних норм. Однак, на практиці часто виникають ситуації, коли ці норми порушуються. Основні проблеми включають порушення процесуальних норм, порушення прав на захист та порушення прав на свободу та особисту недоторканність.

Згідно зі ст. 5 «Право на свободу та особисту недоторканність» Конвенції про захист прав людини і основоположних свобод визначено, що кожен має право на свободу й особисту недоторканність. Нікого не може бути позбавлено свободи, окрім таких випадків і відповідно до процедури, встановленої законом, зокрема, коли законний арешт або затримання особи, здійснено з метою доставлення її до компетентного судового органу за наявності обґрунтованої підозри у вчиненні нею правопорушення, або якщо обґрунтовано вважається необхідним запобігти вчиненню нею правопорушення або її втечі після його учинення [4, с. 368].

Кожен, кого заарештовано, має бути негайно поінформований зрозумілою для нього мовою про підстави його арешту і про будь-яке обвинувачення, висунуте проти нього [5].

Після арешту особи, в межах досудового розслідування проводяться слідчі (розшукові) дії (далі - СРД). Відповідно до ч.1 ст.223 КПК слідчі (розшукові) дії є діями, спрямованими на отримання (збирання) доказів або перевірку вже отриманих доказів у конкретному кримінальному провадженні. Таким чином, законодавець намагався наблизити слідчі (розшукові) дії, як один із ключових способів збирання доказів, до процесу доказування у кримінальному провадженні, об'єднавши їх спільною метою — отримання або перевірка доказів[2].

Однак, таке визначення слідчих (розшукових) дій не відображає повністю багатогранність цієї процесуальної категорії. Слід також враховувати особливості певної дії, яка проводиться і звертати увагу на її природу: з одного

боку, це пізнавальна діяльність, з іншого — процесуальна, адже йдеться про дотримання відповідної процедури. Окрім того, не можна забувати про їхню розшукову спрямованість.

КПК регламентує такий перелік СРД: допит (статті 224-226, 232, 351-354, 356, 567 КПК); пред'явлення особи для впізнання (статті 228, 232, 355 КПК); пред'явлення речей для впізнання (статті 229, 232, 355 КПК); пред'явлення трупа для впізнання (ст. 230 КПК); обшук (статті 233-236 КПК); огляд місцевості, приміщення, речей та документів (статті 237, 361 КПК); огляд трупа (ст. 238 КПК); огляд трупа, пов'язаний з ексгумацією (ст. 239 КПК); слідчий експеримент (ст. 240 КПК); освідчування особи (ст. 241 КПК); проведення експертизи (ст. 242-245 КПК)[2].

Однією з найбільш важливих СРД під час проведення досудового розслідування та збирання доказів - є слідчий експеримент. Дана СДР полягає в перевірці відомих даних, що мають значення в встановленні всіх важливих обставин для досудового розслідування, шляхом відтворення подій та може проводитись за участі спеціаліста. Також до проведення слідчого експерименту залучаються такі учасники кримінального процесу, як підозрюваний, потерпілий, свідок, захисник, представник.

Однак, така процедура вимагає особливої уваги та регулювання для забезпечення дотримання прав та свобод затриманої особи. Розглянемо правові основи, процедури та проблеми, пов'язані з проведенням слідчого експерименту після затримання особи без ухвали слідчого судді, суду.

Проведення слідчого експерименту регулюється статтею 240 КПК України, яка визначає мету, порядок і умови його проведення. Основними завданнями слідчого експерименту є:

- ✓ можливість спостереження певних подій (перевірка, чи міг свідок бачити обставини злочину з певної точки);
- ✓ встановлення можливості здійснення певних дій за конкретних умов (чи міг підозрюваний здійснити злочин за обставин, які він описав);
- ✓ відтворення подій для з'ясування механізму їх розвитку.

Верховним судом проаналізовано Конвенцію та практику ЄСПЛ та зазначено, що ЄСПЛ наголошує на необхідності застосування процесуальних гарантій забезпечення справедливості кримінального провадження в цілому та порядку (процедури) проведення слідчої (розшукової) дії, під час якої від особи отримуються відомості (права на справедливий суд, на захист, на мовчання і права не свідчити проти себе тощо). За умови застосування передбачених національним законодавством гарантій, що мають відповідати Конвенції, ЄСПЛ не ставить під сумнів допустимість протоколу слідчої (розшукової) дії як доказу, оскільки це питання перебуває в площині регулювання національного законодавства [6].

Згідно зі стандартами ефективного розслідування, які визначені на підставі практики ЄСПЛ, важливим є дотримання вимог щодо оперативності та розумної швидкості розслідування. Незважаючи на можливі перешкоди та труднощі, які можуть виникати у конкретній ситуації, важливо, щоб національні органи влади оперативно реагували на них, щоб підтримувати громадську віру в їх відданість принципам верховенства права та їх здатність запобігати проявам сприяння незаконним діям або терпимості до них.

Дотримання прав людини в кримінальному провадженні під час воєнного стану є надзвичайно важливою та актуальною проблемою, і вимагає пошуку шляхів для її вирішення. Одним з можливих шляхів є підвищення рівня правової грамотності працівників правоохоронних органів та судової системи, які займаються кримінальними провадженнями. Це можна зробити шляхом проведення спеціальних тренінгів та курсів для цих працівників, які б дозволили ознайомити їх з нормами міжнародного та національного права про права людини в умовах воєнного стану та засобами захисту цих прав [7, с. 657]

Міжнародний досвід та практика свідчать про важливість дотримання прав та свобод людини при проведенні слідчих дій та затриманні осіб. В багатьох країнах існують чіткі процедури та механізми, які забезпечують захист прав затриманих осіб та учасників слідчих дій. Україна може взяти на озброєння цей досвід для покращення свого законодавства та практики.

**Висновки.** Таким чином, дотримання прав людини під час затримання особи та проведення слідчих (розшукових) дій, зокрема слідчого експерименту, мають важливе значення у кримінальному провадженні. Саме тому їх проведення потребує особливої уваги та чіткого регулювання для гарантування правомірності дій правоохоронців та дотримання прав затриманих осіб. Особливу увагу особам, що проводять такі процесуальні дії, потрібно приділити ознайомленню із законодавчими актами, які регулюють права та свободи громадян, що беруть участь в них. Адже під час їх проведення громадяни повинні бути певні у тому, що їх права та свободи не будуть ніяким чином обмежуватись, якщо інше не передбачено законодавством.

### СПИСОК ЛІТЕРАТУРИ:

1. Кіяниця В.М., Котенко Т.А. Обрання запобіжних заходів на стадії досудового розслідування в умовах воєнного стану / В. М. Кіяниця, Котенко Т.А. // IX Міжнародна науково-практична конференція «SCIENTIFIC RESEARCH IN THE MODERN WORLD» 28-30.06.2023 року Торонто, Канада – С. 382-390
2. Кримінальний процесуальний кодекс України від 13 квітня 2012 року URL: <https://zakon.rada.gov.ua/laws/show/4651-17#Text> (Дата звернення 29.09.2024).
3. Конституція України від 28 червня 1996 року. URL: <https://zakon.rada.gov.ua/laws/show/254%D0%BA/96-%D0%B2%D1%80#Text> (Дата звернення- 29.09.2024).
4. Кримінальне процесуальне право України: навч. посібник / Р. І. Благута, Ю. В. Гуцуляк, О. М. Дуфенюк та ін.; за заг. ред. А. Я. Хитри, Р. М. Шехавцова. – Львів: ЛьвДУВС, 2017. – 774 с.
5. Конвенція про захист прав та основоположних свобод від 3 вересня 1953 року. URL: [https://zakon.rada.gov.ua/laws/show/995\\_004#Text](https://zakon.rada.gov.ua/laws/show/995_004#Text) (Дата звернення – 29.09.2024).
6. Верховний Суд. ОГЛЯД судової практики об'єднаної палати Касаційного кримінального суду у складі Верховного Суду. Рішення, внесені до

ЄДРСР за 2020 рік. URL : [https://supreme.court.gov.ua/userfiles/media/new\\_folder\\_for\\_uploads/supreme/Ogliad\\_KKS\\_2020.pdf](https://supreme.court.gov.ua/userfiles/media/new_folder_for_uploads/supreme/Ogliad_KKS_2020.pdf) (Дата звернення – 03.10.2024)

7. Шендрик Ю.В. Дотримання прав людини у кримінальному провадженні під час воєнного стану. Юридичний науковий електронний журнал: Електронне наукове фахове видання 2024 р. № 4. с. 655-658. URL: [http://www.lsej.org.ua/4\\_2024/158.pdf](http://www.lsej.org.ua/4_2024/158.pdf).

**ПРОЦЕСУАЛЬНА ДІЯЛЬНІСТЬ СЛІДЧОГО ЩОДО ПОПЕРЕДЖЕННЯ  
КРИМІНАЛЬНИМ ПРАВОПОРУШЕННЯМ  
В УМОВАХ ВОЄННОГО СТАНУ**

**Кіяниця Володимир Миколайович**  
старший викладач кафедри кримінального  
процесу Дніпровського державного  
університету внутрішніх справ  
м. Дніпро, Україна

**Анотація.** Процесуальна діяльність слідчого є однією з ключових складових кримінального процесу, що відіграє важливу роль у забезпеченні правопорядку та справедливості. В умовах сучасного суспільства, де злочинність стає все більш складною та різноманітною, актуальність теми здійснення заходів забезпечення в діяльності слідчого набуває особливого значення. Заходи забезпечення, такі як накладення арешту на майно, забезпечення доказів, застосування запобіжних заходів тощо, є критично важливими для ефективного розслідування кримінальних справ. Вони дозволяють не лише захистити права і законні інтереси учасників процесу, але й запобігти можливому знищенню або фальсифікації доказів. Це, у свою чергу, сприяє більш об'єктивному та справедливому розгляду справ у суді.

В умовах глобалізації та інформаційних технологій, слідчі стикаються з новими викликами, такими як кіберзлочинність, організована злочинність і тероризм. Зміни в способах скоєння злочинів вимагають від слідчих постійного вдосконалення їхніх знань та навичок, а також адаптації їхніх дій до нових реалій. Слідчі повинні бути готові до застосування сучасних технологій для забезпечення ефективності своїх заходів. Законодавче регулювання заходів забезпечення є важливою складовою процесуальної діяльності слідчого. У рамках реформування системи кримінальної юстиції в Україні з'являються нові норми та механізми, які покликані підвищити ефективність слідства. Важливо

досліджувати, як ці зміни впливають на практичну діяльність слідчих і які виклики вони ставлять перед правозахисниками та юристами.

Дослідження процесуальної діяльності слідчого в частині виконання заходів забезпечення є актуальним не лише з теоретичної, але й з практичної точки зору. Це дозволяє не лише розкрити сутність і значення таких заходів, але й сприяти вдосконаленню механізмів правозастосування, що, у свою чергу, забезпечує кращий захист прав людини та підвищує ефективність кримінального правосуддя в Україні. У підсумку, актуальність даної теми зумовлена необхідністю забезпечення правового порядку, ефективності досудового розслідування та захисту прав і свобод громадян у умовах постійних викликів сучасного суспільства.

**Ключові слова:** досудове розслідування, кримінальне провадження, заходи забезпечення, слідчі органів Національної поліції України, кримінальні правопорушення, військовий стан.

У сучасній українській кримінологічній науці запобігання злочинності розглядається як важливий аспект, що передбачає діяльність, яка перешкоджає вчиненню злочинів. Це визначення відображає основну мету запобіжної діяльності – зменшення кількості злочинів і, відповідно, рівня злочинності в суспільстві.

За словами А. П. Закалюка, запобігання злочинності є різновидом суспільної соціально-профілактичної діяльності, спрямованої на усунення причин і умов, що сприяють вчиненню злочинів. Це включає обмеження, нейтралізацію та за можливості усунення дії детермінантів злочинності. Злочинність, як соціальний феномен, обумовлена об'єктивними соціальними явищами та передумовами, які не можуть бути запобігнуті заходами [1, с. 49].

Аналізуючи діяльність із запобігання злочинності, важливо звернути увагу на термінологію. В юридичній літературі для визначення цієї діяльності використовуються різні терміни: «профілактика», «попередження», «запобігання», «відвернення». У контексті даного дослідження важливо



виділити терміни «попередження» та «запобігання», які, хоч і є синонімами, в українській мові мають свої смислові відмінності. Відзначимо, що законодавча практика, зокрема, в Конституції України (ст. 34), використовує термін «запобігання» для визначення діяльності, спрямованої на недопущення злочинів. Водночас, ряд авторів у своїх працях використовують термін «попередження» як узагальнюючий, що викликає певні суперечності у науковій літературі [4, с. 60].

В. І. Шакур вказує на відсутність єдності в розумінні термінів «попередження», «профілактика», «запобігання», «протидія» в наукових публікаціях. Він пропонує використовувати загальний термін «попередження злочинності», що охоплює різні стадії, такі як профілактика, запобігання та припинення злочинів. Кримінологічна ситуація в Україні потребує покращення організації та здійснення заходів з попередження злочинності. Офіційна статистика свідчить про те, що, незважаючи на певне зниження злочинності в останні роки, її рівень в Україні залишається досить високим.

Аналіз правозастосовної практики показує, що в діяльності правоохоронних органів недостатньо уваги приділяється виявленню причин та умов, які сприяють вчиненню кримінальних правопорушень, а також їх відверненню [8, с. 46]. Таким чином, актуальність теми запобігання злочинності в Україні зумовлена необхідністю не лише розробки ефективних механізмів протидії злочинності, але й активного вивчення та усунення її причин, що дозволить знизити рівень злочинності і покращити загальний стан безпеки в суспільстві.

На сучасному етапі розвитку України, проблема попередження злочинності є однією з найактуальніших у сфері кримінального процесу. Дослідження свідчать, що діяльність, спрямована на попередження злочинності, не повною мірою та не достатньо чітко регламентується чинним кримінальним процесуальним законодавством. Це, в свою чергу, ставить під сумнів ефективність досудового розслідування та профілактики правопорушень [9, с. 18].

Кримінальний процесуальний кодекс України 1960 року в статтях 23 та 23-1 передбачав виявлення причин і умов, які сприяли вчиненню злочинів та правопорушень. Проте у новій редакції КПК України 2012 року ця функція органів досудового розслідування, на жаль, не знайшла свого відображення. Це свідчить про певний регрес у розумінні ролі слідства в запобіганні злочинності, що, в свою чергу, не відповідає сучасним викликам та потребам суспільства [10, с. 7].

Важливо зазначити, що думки вчених-процесуалістів не були враховані при прийнятті нового КПК України, що є відображенням невідповідності між науковими досягненнями та законодавчим процесом. Відповідно до доктрини кримінального процесу, на слідчого покладаються такі функції:

1) починати досудове розслідування за наявності підстав, передбачених КПК;

2) проводити слідчі (розшукові) дії та негласні слідчі (розшукові) дії у випадках, встановлених КПК;

3) доручати проведення слідчих (розшукових) дій та негласних слідчих (розшукових) дій відповідним оперативним підрозділам;

5) звертатися за погодженням із прокурором до слідчого судді з клопотаннями про застосування заходів забезпечення кримінального провадження, проведення слідчих (розшукових) дій та негласних слідчих (розшукових) дій;

б) повідомляти за погодженням із прокурором особі про підозру;

7) за результатами розслідування складати обвинувальний акт, клопотання про застосування примусових заходів медичного або виховного характеру та подавати їх прокурору на затвердження;

8) приймати процесуальні рішення у випадках, передбачених КПК, у тому числі щодо закриття кримінального провадження за наявності підстав, передбачених статтею 284 КПК;

9) здійснювати інші повноваження, передбачені КПК. [1, с. 24].

Однак, у новому КПК України не визначено чітких механізмів для

здійснення функцій профілактики злочинності, що ускладнює боротьбу зі злочинністю на всіх етапах. Процесуальна діяльність слідчого, на нашу думку, має бути зорієнтована на вжиття заходів, що стримують зростання злочинності [2, с. 53]. Це вимагає усунення та нейтралізації причин і умов, що сприяють її вчиненню, а також недопущення та припинення окремих конкретних кримінальних правопорушень. Таким чином, заходи профілактики повинні стати невід'ємною частиною слідчої діяльності. Ця стратегія повинна базуватися на глибокому аналізі стану злочинності в країні та враховувати соціально-економічні реалії. Вона не повинна підпадати під вплив політичних кон'юнктур, оскільки стабільність у питанні запобігання злочинності є ключовим елементом забезпечення громадської безпеки [3, с. 63]. З огляду на вищевикладене, КПК України повинно регламентувати порядок встановлення причин та умов, які сприяли вчиненню кримінального правопорушення, зокрема шляхом аналізу несприятливих умов формування особи підозрюваного та обставин його життя [4, с. 36].

Вдосконалення кримінального процесуального законодавства в Україні є важливим кроком у напрямі підвищення ефективності діяльності правоохоронних органів в сфері попередження злочинності, що, в свою чергу, сприятиме зміцненню правопорядку та забезпеченню безпеки громадян [5, с. 66].

В Інструкції з організації взаємодії органів досудового розслідування з іншими органами та підрозділами Національної поліції України, затвердженої наказом МВС України від 07.07.2017 року, в запобіганні кримінальним правопорушенням, їх виявленні та розслідуванні, основними принципами взаємодії зазначені такі:

- 1) швидке, повне та неупереджене розслідування кримінальних правопорушень;
- 2) самостійність слідчого в процесуальній діяльності, втручання в яку осіб, що не мають на те законних повноважень, забороняється;
- 3) оптимальне використання наявних можливостей органів досудового

розслідування та оперативних підрозділів Національної поліції України у запобіганні, виявленні та розслідуванні кримінальних правопорушень;

4) дотримання загальних засад кримінального провадження;

5) забезпечення нерозголошення даних досудового розслідування.

Організація взаємодії під час проведення слідчих (розшукових) дій витікає з регламентації відповідної діяльності у законодавстві.

Як відомо, згідно зі ст. 40 КПК України слідчий уповноважений починати досудове розслідування, якщо є відповідні підстави; проводити слідчі (розшукові) дії; доручати їх проведення оперативним підрозділам тощо. Отже, передусім від слідчого залежить якість проведення слідчих (розшукових) дій належної якості в розумні строки та досудового розслідування загалом [10].

У зв'язку з необхідністю чіткого та повного фіксування інформації про кількісні та якісні характеристики матеріалів, з якими ознайомилися учасники провадження, варто дотримуватися практики, за якою в протоколах про відкриття матеріалів робиться відмітка, що ознайомлення відбулось відповідно до опису матеріалів провадження. Особа, яка ознайомила, має ставити свій підпис і на описі матеріалів. Це забезпечує додаткову правову охорону для всіх учасників процесу та виключає можливість подальших суперечок щодо того, які саме матеріали були надані для ознайомлення [8, с. 42].

Досліджуючи необхідність процедури відкриття матеріалів перед складанням обвинувального акту, доцільно зазначити, що вона має здійснюватися незалежно від різновиду кримінального провадження. У цьому контексті пропонується викласти частину 1 статті 474 Кодексу України про кримінальне процесуальне законодавство в такій редакції: «якщо угоди досягнуто під час досудового розслідування, то прокурор негайно переходить до виконання процесуальних дій, передбачених статтею 290 КПК, після чого обвинувальний акт із підписаною сторонами угодою невідкладно надсилається до суду». Це підкреслює важливість швидкості та ефективності в кримінальному процесі [9, с. 34].

Незважаючи на те, що КПК не містить прямої норми, яка б

регламентувала заявлення та вирішення клопотань після ознайомлення учасників провадження з матеріалами досудового розслідування, це не виключає можливості заявлення таких клопотань і необхідності їх розгляду посадовими особами [7, с. 62].

Під час виконання адвокатської діяльності у кримінальному провадженні захисник має значні повноваження, які необхідно зазначити. Він може вчиняти будь-які дії, які не заборонені законом, правилами професійної етики та договором про надання послуг. Основні повноваження захисника включають:

1. Звертатися з запитами до різних органів, установ, організацій, фізичних осіб (з їх згоди) і отримувати копії документів.

2. Ознайомлюватися з офіційними документами та матеріалами кримінальної справи (за винятком тих, що містять обмежений доступ).

3. Представляти інтереси своїх довірителів та клієнтів перед державними органами, органами місцевого самоврядування, посадовими особами різного рангу, юридичними особами всіх форм власності та громадянами. Захисник також може представляти своїх клієнтів у суді.

4. Складати процесуальні та інші правові документи та подавати їх до відповідних органів згідно з встановленими законом процедурами.

5. Подавати запити та скарги до посадових осіб, отримувати обґрунтовані письмові відповіді чи рішення на них.

6. Бути присутнім під час розгляду своїх звернень, включаючи засідання колегіальних органів, і надавати показання та пояснення.

7. Збирати факти, речі та документи, які потенційно можуть бути використані як докази. Під час введення воєнного стану багато процесів у нашій країні пройшли значні або навіть кардинальні зміни, оскільки більшість з них виникали у звичайних мирних умовах[11].

Важливо застосовувати загальні правила щодо заявлення та розгляду клопотань на стадії досудового розслідування, що забезпечить дотримання прав усіх учасників процесу та сприятиме реалізації принципу верховенства права.

**Висновки.** Процесуальна діяльність слідчого є ключовим елементом в системі кримінального процесу, оскільки саме вона визначає ефективність розслідування та попередження злочинності. В контексті виконання заходів забезпечення, слідчий виконує не лише функції розслідування, але й бере участь у забезпеченні правопорядку та гарантуванні прав і свобод осіб, які залучені до кримінального провадження. Слідчий має обов'язок вживати заходів, які не лише сприяють збору доказів, а й забезпечують належну правову охорону особи, її прав та законних інтересів. Це передбачає комплексний підхід до реалізації процесуальних дій, які мають бути законними, обґрунтованими та пропорційними до обставин справи. Важливим аспектом процесуальної діяльності слідчого є застосування заходів забезпечення, які можуть включати накладення арешту на майно, проведення обшуків та допитів, а також інші дії, що мають на меті забезпечення виконання рішення суду. Такі дії повинні здійснюватися з дотриманням принципів законності, прозорості та дотримання прав людини.

Слідчий має бути готовий до аналізу та оцінки ризиків, пов'язаних із можливими злочинами, що можуть бути вчинені, якщо вчасно не вжити заходів забезпечення. Це вимагає від слідчого не лише знань у сфері кримінального права, а й навичок в області оцінки соціальних і психологічних чинників, що можуть вплинути на криміногенну ситуацію.

В цілому, процесуальна діяльність слідчого в частині виконання заходів забезпечення є складним і багатограним процесом, що вимагає високого рівня професіоналізму та відповідальності. Подальше вдосконалення законодавства, а також навчання та підготовка слідчих у цій сфері є необхідними умовами для підвищення ефективності боротьби зі злочинністю в Україні та забезпечення правопорядку в суспільстві.

Таким чином, реалізація заходів забезпечення має стати невід'ємною частиною діяльності слідчих, що у свою чергу сприятиме зміцненню правового поля та забезпеченню безпеки громадян.

## СПИСОК ЛІТЕРАТУРИ

1. Кримінальний процесуальний кодекс України Кодекс України; Закон, Кодекс від 13.04.2012 № 4651-VI URL: <https://zakon.rada.gov.ua/laws/show/4651-17#Text> ( дата звернення: 08.10.2024)
2. Дрозд В. Г. Правове регулювання досудового розслідування: проблеми теорії та практики: монографія. Одеса: Видавничий дім «Гельветика», 2018.448с.
3. Жупанова, Олена Олександрівна. Процесуальна діяльність слідчого судді як гарантія забезпечення прав і свобод у кримінальному провадженні. Актуальні питання досудового розслідування та тенденції розвитку криміналістичної методики: тези доп. всеукр. наук.-практ. конф.(м. Харків, 21 листоп. 2018 р.).Харків: ХНУВС, 2018. С. 63-65, 2018.
4. Кіпер О. Процесуальна самостійність слідчого в умовах реформованого кримінального процесуального законодавства України. Вісник прокуратури. 2015. № 5 (167). С. 68–67.
5. Лазарєв, А.П. Механізм проведення слідчих (розшукових) дій у кримінальному провадженні. Харків, 2018. С. 90
6. Мірковець, Д. М. Інститут контрольно-наглядової діяльності та процесуальна самостійність слідчого: аспекти співвідношення. Юридична наука. 2020. С. 228-239.
7. Рогатинська, Ніна, Назарій Гніздюх. Процесуальна самостійність слідчого в кримінальному провадженні. Актуальні проблеми правознавства. 2021. С. 88-91.
8. Статистична звітність Генеральної прокуратури URL: <https://old.gp.gov.ua/statinfo.html>. 137
9. Шакур В. І. Теоретичні питання сучасної української кримінології / Протидія злочинності: теорія та практика: матеріали VIII Міжнар. наук.-практ. конф. (26 жовтня 2018 року). Київ: Національна академія прокуратури України, 2018. С. 26–32.
10. Черняк Н.П., Кіяниця В.М. Актуальні проблеми взаємодії слідчих з

оперативними підрозділами під час призначення та проведення обшуку. Науковий вісник Дніпропетровського державного університету внутрішніх, 2021, С. 291.

11. Кіяниця В. М., Гунько К. О. Щодо участі захисника у кримінальному провадженні на стадії досудового розслідування. Аналітично-порівняльне правознавство. 2023. № 4. С. 465–470.



## **ВАЖЛИВІСТЬ ФІЗИЧНОЇ ПІДГОТОВКИ ПРАВООХОРОНЦІВ У СУЧАСНИХ РЕАЛІЯХ**

**Ковальов Максим Євгенович,  
Маїсурадзе Руслан Зурабович**

Курсанти н. г. СР-231

3-го курсу ФПФОДР НПУ

Дніпровського державного

університету внутрішніх справ

науковий керівник

Викладач кафедри спеціальної фізичної підготовки

Дніпровського державного

університету внутрішніх справ

**Порохнявий А. В.**

Фізична підготовка правоохоронців є невід'ємною частиною їхньої професійної діяльності, забезпечуючи безпеку як самих правоохоронців, так і громадян. Фізична сила та витривалість є критичними для сучасних правоохоронців, які часто стикаються зі складними ситуаціями, що вимагають значних фізичних зусиль. Будь то затримання підозрюваних, проведення рятувальних операцій чи патрулювання небезпечних районів, фізична підготовка дозволяє ефективно виконувати обов'язки навіть в умовах підвищеної напруги та тривалих фізичних навантажень. Окрім того, високий рівень фізичної підготовки дозволяє правоохоронцям захищати себе та громадян від загроз. Навички рукопашного бою, володіння зброєю та застосування спеціальних засобів допомагають нейтралізувати загрози і забезпечити безпеку в будь-яких обставинах. Важливо також зазначити, що регулярні фізичні тренування зміцнюють організм правоохоронця, підвищуючи його стійкість до травм і захворювань, що є особливо значущим у зв'язку з підвищеним ризиком отримання травм на службі. Поряд із фізичним розвитком, фізична підготовка сприяє й підвищенню психологічної стійкості. Фізично підготовлені правоохоронці мають вищий рівень самооцінки та впевненості у своїх силах, що позитивно впливає на їхній психологічний стан

під час виконання службових обов'язків у стресових ситуаціях. Водночас фізична підготовка формує професійний імідж правоохоронця, демонструючи його готовність до виконання будь-яких завдань та підвищуючи довіру громадськості до правоохоронних органів. Крім того, регулярні фізичні навантаження сприяють загальному зміцненню здоров'я і збільшенню тривалості життя правоохоронців, що робить їх роботу ефективнішою та зменшує кількість захворювань. Таким чином, фізична підготовка не тільки забезпечує безпеку, але й підвищує ефективність роботи правоохоронних органів та зміцнює довіру громадян до їхньої діяльності. [1]

Фізична підготовка є невід'ємною частиною професійної діяльності правоохоронця, суттєво впливаючи на ефективність виконання службових обов'язків. Правоохоронці часто стикаються з небезпечними та непередбачуваними ситуаціями, які вимагають миттєвої реакції. Фізична підготовка забезпечує необхідну швидкість, координацію та силу для ефективного реагування на такі ситуації, як затримання озброєних злочинців чи проведення рятувальних операцій у складних умовах. Важливим аспектом є також виконання спеціальних фізичних вправ, які є невід'ємною частиною професійної діяльності. Це включає затримання, транспортування затриманих, застосування спеціальних засобів та прийомів рукопашного бою. Регулярні тренування дозволяють правоохоронцям відпрацювати ці навички до автоматизму, що забезпечує безпеку як для них самих, так і для громадян. Окрім спеціальних навичок, значну роль відіграє загальна фізична підготовка, яка передбачає розвиток сили, витривалості, гнучкості та координації рухів. Це дозволяє ефективніше виконувати тривалі фізичні навантаження, такі як патрулювання, переслідування підозрюваних, а також сприяє швидкому відновленню після фізичних навантажень. Фізична підготовка також сприяє збереженню здоров'я правоохоронців, підвищує їхню стійкість до стресів та захворювань, що дозволяє ефективно виконувати службові обов'язки протягом тривалого часу. Фізично підготовлений правоохоронець завжди готовий до виконання будь-якого завдання, що підвищує його професійну готовність та

впевненість у власних силах. Крім того, завдяки високому рівню фізичної підготовки правоохоронці можуть більш ефективно виконувати свої завдання, зменшуючи ризик невдач та мінімізуючи можливі втрати. [2]

Фізична підготовка правоохоронців відіграє ключову роль не лише у забезпеченні фізичної сили та витривалості, а й у формуванні стійкої психіки та підвищенні професійної готовності. Регулярні фізичні тренування сприяють зміцненню впевненості в собі та морально-психологічної стійкості, допомагаючи правоохоронцям розвинути впевненість у своїх силах, подолати страхи та сумніви. Це особливо важливо, оскільки вони часто стикаються з екстремальними ситуаціями та підвищеним рівнем стресу. Фізична підготовка формує стійкий характер, здатний витримувати великі навантаження і приймати зважені рішення в складних умовах. Крім того, фізичні вправи є природним засобом для зменшення рівня стресу та тривоги, оскільки регулярні тренування стимулюють вироблення ендорфінів – гормонів щастя, що покращують настрій і підвищують працездатність. Вони також допомагають боротися з безсонням та покращують якість сну, що є важливим для відновлення сил після напруженого робочого дня. Фізично підготовлені правоохоронці формують приклад здорового способу життя, що позитивно впливає на їхній авторитет і сприяє формуванню позитивного іміджу правоохоронних органів в очах громадськості. Здоровий спосіб життя, що включає регулярні фізичні навантаження, правильне харчування та достатній відпочинок, дозволяє правоохоронцям ефективніше виконувати свої обов'язки та зберігати працездатність протягом тривалого часу. Спільні фізичні тренування також сприяють зміцненню командного духу та довіри між колегами, що є важливим для ефективної роботи правоохоронців. Регулярні фізичні навантаження допомагають зміцнити опорно-руховий апарат і серцево-судинну систему, що є ефективною профілактикою професійних захворювань, які часто виникають у правоохоронців. Окрім цього, фізична підготовка підвищує стресостійкість, що дозволяє їм краще працювати в умовах підвищеної напруги та швидко відновлюватися після стресових ситуацій.

Світ постійно змінюється, а разом із ним змінюються і виклики, з якими стикаються правоохоронні органи. Щоб ефективно виконувати свої обов'язки в таких умовах, правоохоронці повинні постійно адаптуватися і вдосконалювати свої навички, зокрема фізичну підготовку. Сучасні злочинці стають все більш фізично підготовленими, використовують нові види зброї та тактики, тому правоохоронці мають постійно підвищувати рівень своєї фізичної підготовки, розвиваючи не лише силу та витривалість, але й швидкість, координацію та гнучкість. Використання сучасних методів тренувань та впровадження нових видів фізичної активності є ключовими аспектами цієї підготовки. Сучасні технології та наукові дослідження дозволяють розробляти ефективніші методи тренувань, що включають інноваційні підходи, такі як кросфіт, функціональне тренування та змішані єдиноборства, які допомагають розвивати різнобічні фізичні якості та готують правоохоронців до виконання різних завдань. Забезпечення доступності та якості фізичної підготовки є необхідною умовою для підтримання високого рівня фізичної форми у всіх правоохоронців. Це включає створення відповідних умов для тренувань, забезпечення сучасним спортивним інвентарем, а також організацію регулярних медичних оглядів та консультацій із фахівцями з фізичної підготовки. Крім того, важливим є індивідуальний підхід до кожного правоохоронця, адже кожен має свої фізичні особливості, тому програми тренувань повинні враховувати рівень підготовки, вік, стан здоров'я та специфіку службової діяльності. Окрім фізичної підготовки, правоохоронцям необхідна психологічна підготовка, яка допоможе розвинути стійкість до стресу, впевненість у своїх силах та здатність приймати правильні рішення в екстремальних ситуаціях. Варто пам'ятати, що фізична підготовка – це безперервний процес, який потребує систематичних зусиль з боку кожного правоохоронця, щоб забезпечити їхню готовність до нових викликів.

Фізична підготовка відіграє критично важливу роль у боротьбі з організованою злочинністю та тероризмом. Вона забезпечує здатність правоохоронців до ефективного затримання, дозволяючи швидко

нейтралізувати загрозу та затримати озброєних злочинців з мінімальним ризиком для себе та оточуючих. Окрім цього, фізична підготовка дозволяє успішно виконувати складні операції, які вимагають високого рівня фізичних навичок для подолання перешкод, проникнення в укріплені об'єкти та ведення бою в умовах обмеженого простору. Також вона є ключовим фактором виживання правоохоронців в екстремальних ситуаціях, таких як заручництво, терористичні акти чи природні катаклізми, де необхідно не тільки вижити, але й надавати допомогу постраждалим. Фізично підготовлені правоохоронці здатні більш ефективно захищати цивільне населення від терористичних атак та інших загроз. Фізична підготовка також має позитивний вплив на міжособистісні відносини в колективі правоохоронців. Спільні тренування зміцнюють командний дух, сприяючи розвитку єдності та взаємодопомоги серед колег. Фізично підготовлені співробітники викликають більшу повагу та довіру у своїх колег, що підвищує моральний дух колективу та сприяє зняттю стресу. Поєднання фізичної підготовки з іншими видами професійної підготовки є необхідним для всебічної підготовки правоохоронців. Вогнева підготовка, наприклад, значно покращується завдяки координації рухів, силі та витривалості, розвиненим через фізичні тренування. Фізична підготовка також є основою для виконання тактичних завдань, таких як затримання, патрулювання та проведення рейдів. Крім того, фізично підготовлені правоохоронці здатні ефективно надавати першу медичну допомогу як собі, так і постраждалим. Знання законів та нормативних актів у поєднанні з фізичною підготовкою дозволяють правоохоронцям діяти в рамках правового поля та захищати свої дії у суді. Держава та громадські організації відіграють важливу роль у забезпеченні належної фізичної підготовки правоохоронців. Держава має забезпечувати достатнє фінансування для обладнання спортивних залів, придбання спортивного інвентарю та оплати роботи тренерів. Необхідно також розробити єдині стандарти фізичної підготовки для всіх правоохоронних органів. Співпраця з громадськими організаціями дозволяє залучати додаткові ресурси та розширювати можливості для фізичної підготовки правоохоронців.

Окрім цього, держава та громадські організації мають створювати систему мотивації для правоохоронців, заохочуючи їх до регулярних занять спортом, що сприяє підтриманню високого рівня фізичної підготовки. [3]

У висновку, фізична підготовка є невід'ємною складовою професійної діяльності правоохоронця. Вона забезпечує не тільки фізичну силу та витривалість, необхідні для виконання складних завдань, а й сприяє формуванню таких важливих якостей, як дисциплінованість, відповідальність, стійкість до стресу та командний дух. У сучасних умовах, коли злочинність стає все більш організованою та насильницькою, фізична підготовка є гарантією безпеки як самих правоохоронців, так і громадян. Вона дозволяє ефективно протистояти фізичному насильству, виконувати спеціальні операції та забезпечувати порядок у суспільстві. Важливо розуміти, що фізична підготовка – це не просто набір вправ, а комплексний підхід, який включає в себе систематичні тренування, що допомагають підтримувати фізичну форму на високому рівні. Окрім цього, оволодіння спеціальними навичками, такими як прийоми рукопашного бою, володіння зброєю та іншими спеціальними засобами, дозволяє правоохоронцям ефективно виконувати свої обов'язки. Фізичні вправи також сприяють психологічній підготовці, підвищують самооцінку, знижують рівень стресу та зміцнюють нервову систему. Крім того, фізична підготовка повинна поєднуватися з іншими видами професійної підготовки, такими як юридична та тактична, що дозволяє створити всебічно підготовленого правоохоронця. Для забезпечення належної фізичної підготовки правоохоронців необхідно створити належні умови для тренувань: забезпечити обладнані спортивні зали, сучасний інвентар та кваліфікованих тренерів. Також важливо розробити єдині стандарти фізичної підготовки, щоб гарантувати рівномірний рівень підготовки всіх правоохоронців. Окрім цього, необхідно заохочувати правоохоронців до занять спортом через матеріальну мотивацію, надання пільг та проведення змагань. Співпраця з громадськими організаціями та спортивними федераціями може забезпечити залучення додаткових ресурсів та розширення можливостей для фізичної підготовки правоохоронців.

## СПИСОК ЛІТЕРАТУРИ

1. Криволапчук В. О., Кримська М. С., Ряшко С. М., Бутов С. Є. :навч. посібник для слухачів і курсантів ВНЗ МВС України з навчальної дисципліни Спеціальна фізична підготовка / за заг. ред. проф. Є. М. Моїсєєвата проф. О. Ф. Долженкова. Київ-Одеса, 2009.
2. Пожидаєв М.Ю., Анісімов Д.О. Особливості фізичного стану курсантів, які займаються єдиноборствами при підготовці до професійної діяльності. Фізична культура, спорт та здоров'я нації. 2020. Випуск 10 (29).
3. Пасько О. Ф. Система підготовки майбутніх працівників для національної поліції. Національний юридичний журнал: теорія і практика. 2016. № 10.

## **ОБ'ЄКТИВНІ ОЗНАКИ СКЛАДУ КРИМІНАЛЬНОГО ПРАВОПОРУШЕННЯ**

**Комльєв Артем Олексійович**

Здобувач вищої освіти 2 курсу ФПФПКП НПУ

Науковий керівник:

**Чорна Аліна Геннадіївна**

старший викладач кафедри

кримінального права та кримінології

Дніпровського державного

університету внутрішніх справ, м. Дніпро

У суспільних явищах важливо відрізнити об'єктивні риси від їх суспільного характеру та значення. Це твердження стосується і злочинної діяльності, де об'єктивна сторона кримінального правопорушення визначає його фактичні риси, а суспільний характер виявляється в шкоді, яку кримінальне правопорушення спричиняє суспільству.

Об'єктивна сторона кримінального правопорушення в кримінальному праві визначає процес вчинення кримінального правопорушення, який охоплює дію (або бездіяльність) і її наслідки. Вона характеризується розвитком подій від початкової злочинної дії до настання злочинних наслідків, таких як смерть при вбивстві чи майнові збитки при крадіжці [1, с. 8]. Згідно зі ст. 1 Кримінального кодексу України, кримінальне правопорушення є передбаченим кримінальним законодавством суспільно небезпечним діянням, яке посягає на різні сфери суспільного життя, зокрема на суспільний лад, політичну та економічну системи, власність, особу, права і свободи громадян, а також на правопорядок. Однак кримінальне правопорушення – це не лише його негативні наслідки, а й процес поведінки, що відбувається в просторі і часі, під певними обставинами. У цьому процесі людина може використовувати різні засоби для досягнення бажаних результатів [2, с. 57].

Об'єктивну сторону кримінального правопорушення можна умовно поділити на три етапи:



- Дія (або бездіяльність) – це перший етап, який включає фізичний прояв дії, що може бути оцінений на основі місця, часу, обставин, використаних засобів і знарядь. Дії злочинця повинні оцінюватися з урахуванням усіх умов і обставин, оскільки вони визначають характер вчиненого кримінального правопорушення.

- Причинний зв'язок – це об'єктивний взаємозв'язок між діями злочинця і наслідками, які настають в результаті цих дій. Злочин, як і будь-яка дія в суспільстві, призводить до змін, що впливають на подальший розвиток подій.

- Злочинні наслідки – це зміни, до яких призводить кримінальне правопорушення, і які становлять суспільно небезпечну шкоду. Настання таких наслідків є важливим елементом для визнання діяння злочином.

Кримінальне правопорушення утворюється лише тоді, коли суспільно небезпечне діяння є об'єктивним проявом злочинної волі особи. Переконавання, думки та ідеї, що не знаходять зовнішнього прояву, не можуть стати підставою для кримінальної відповідальності. Тому правосуддя повинно спиратися на об'єктивні критерії, що виключають свавілля при оцінці намірів особи.

Ці положення мають важливе значення для здійснення правосуддя, оскільки:

- визнання злочином лише об'єктивного прояву лихої волі виключає можливість необґрунтованого переслідування за погляди;

- об'єктивні дії та бездіяльність дають змогу правильно визначити суб'єктивну сторону злочину та уникнути засудження невинних осіб;

- об'єктивна сторона злочину містить багатий набір ознак, що дозволяє чітко розрізнити різні кримінальні правопорушення і відмежувати їх від інших дій, що не є кримінальними [3, с. 4].

Об'єктивна сторона складу кримінального правопорушення включає діяння (дію або бездіяльність), наслідок, причинний зв'язок, а також факультативні ознаки, як-от спосіб, знаряддя і засоби, місце, час, обстановку вчинення кримінального правопорушення. Об'єктивні ознаки складу кримінального правопорушення відіграють ключову роль у встановленні факту

кримінального правопорушення та визначенні кримінальної відповідальності. Вони дозволяють правосуддю оцінювати дії особи з точки зору їх фактичного впливу на суспільство, відокремлюючи реальні кримінальні правопорушення від дій, що не підпадають під кримінальну відповідальність. У системі кримінального права ці ознаки забезпечують об'єктивність у судових рішеннях, виключаючи суб'єктивізм і свавілля.

Об'єктивні ознаки складу кримінального правопорушення відіграють фундаментальну роль у кваліфікації правопорушень, адже саме вони визначають зовнішні аспекти злочинної поведінки. До основних ознак об'єктивної сторони належать суспільно небезпечне діяння (дія або бездіяльність), суспільно небезпечні наслідки, причинний зв'язок між дією та наслідками, а також спосіб, місце, час, обстановка, засоби і знаряддя вчинення кримінального правопорушення. Суспільно небезпечне діяння є центральною ознакою, що визначає активну або пасивну поведінку, яка посягає на охоронювані законом об'єкти. У цьому контексті злочинне діяння може бути не лише активною дією, але й бездіяльністю, що призводить до суспільно небезпечних наслідків [2, с. 15].

Суспільно небезпечні наслідки — це результат злочинної дії чи бездіяльності, які завдають шкоди суспільним відносинам, інтересам або об'єктам, що охороняються кримінальним законом. У випадку кримінальних правопорушень із матеріальним складом, ці наслідки є обов'язковою ознакою. Причинний зв'язок між дією і наслідками вказує на необхідність доведення того, що саме злочинне діяння призвело до настання небажаних наслідків. Без цього елемента кримінальна відповідальність є сумнівною, оскільки відсутність прямого зв'язку свідчить про відсутність повного складу кримінального правопорушення.

Спосіб, місце, час, обстановка, засоби і знаряддя вчинення кримінального правопорушення є додатковими ознаками, які в певних випадках можуть бути обов'язковими або факультативними. Ці елементи допомагають детально описати обставини вчинення злочину, що дозволяє його точніше кваліфікувати.

Важливо відзначити, що норми Загальної частини Кримінального кодексу України закріплюють універсальні ознаки, характерні для всіх кримінальних правопорушень, тоді як Особлива частина кодифікує ознаки, притаманні конкретним складам кримінальних правопорушень. Дискусійним залишається питання щодо універсальності суспільно небезпечних наслідків і причинного зв'язку для всіх кримінальних правопорушень [1, с. 6].

Законодавчі конструкції кримінальних норм можуть бути як формальними, так і матеріальними. У випадку формальних складів шкідливі наслідки не зазначаються в законі, однак це не означає, що їх не може бути. Навіть якщо наслідки не описані в законі, кримінальне правопорушення передбачає певну шкоду суспільним відносинам, і відсутність прямої вказівки на них свідчить лише про спрощену форму викладення правової норми.

Отже, об'єктивні ознаки складу кримінального правопорушення слугують критерієм, що дозволяє визначати суспільну небезпечність діяння, відмежовувати кримінальних правопорушень від малозначних діянь, а також запобігати свавільному притягненню до відповідальності.

### **СПИСОК ВИКОРИСТАНИХ ДЖЕРЕЛ**

1. Лоцуняк, Олена. Фактична помилка в особі потерпілого та її вплив на кваліфікацію кримінального правопорушення. 2021. С. 99.
2. Татарінова, К. В. Об'єктивні та суб'єктивні ознаки складу кримінального правопорушення катування, вчиненого в умовах воєнного стану. Сумський державний університет, 2024. С. 47
3. Ус О. В. Кваліфікація злочину за ознаками суб'єктивної сторони складу злочину. 2018. С. 75

## СПІВУЧАСТЬ У КРИМІНАЛЬНОМУ ПРАВОПОРУШЕННІ

**Куций Михайло Юрійович**

Здобувач вищої освіти 2 курсу ФПФПКП НПУ

Науковий керівник:

**Чорна Аліна Геннадіївна**

старший викладач кафедри

кримінального права та кримінології

Дніпровського державного

університету внутрішніх справ, м. Дніпро

Співучасть у кримінальному правопорушенні можна вважати складним та важливим аспектом у науці кримінального права, яка являє собою форму спільної злочинної діяльності, яке здебільшого має вищий ступінь суспільної небезпеки порівняно з вчиненням аналогічного кримінального правопорушення одною особою. У випадку співучасті кожен співучасник грає певну роль, що прямо впливає на кваліфікацію їхніх дій та міру відповідальності. Визначення співучасті при кваліфікації кримінально-протиправних діянь є важливим для правильного застосування кримінального законодавства та визначення ступеню вини кожного учасника кримінально-протиправної діяльності.

Інститут співучасті представлений групою кримінально-правових норм, ідей та утворень, які структурно об'єднані між собою та покликані регулювати одну спільну сторону кримінально-правових відносин, таких як: випадки умисного і спільного вчинення (участі у вчиненні) умисного кримінального правопорушення декількома суб'єктами [1, с. 253]. Інститут співучасті є одним із основних та найскладніших інститутів кримінального права. Це дозволяє обґрунтовано притягти до кримінальної відповідальності не тільки осіб, які вчинили кримінальне правопорушення як виконавців, а й співучасників, які певною мірою причетні до кримінального правопорушення.

Співучасниками є суб'єкти кримінального правопорушення, які беруть участь в умисному спільному його вчиненні. До них можна віднести наступних осіб: виконавець, організатор, підбурювач і пособник.

Поняття співучасті визначено у статті 26 Кримінального кодексу України, відповідно до якого співучастю у кримінальному правопорушенні є умисна спільна участь декількох суб'єктів кримінального правопорушення у вчиненні умисного кримінального правопорушення [3].

Суспільна небезпека умисних спільних дій кількох осіб при вчиненні кримінального правопорушення обумовлена низкою факторів. По-перше, об'єднання знань, умінь і навичок співучасників значно підвищує ефективність підготовки, реалізації злочину та подальшого приховування його слідів. По-друге, співучасники можуть досягти результату, якого окрема особа не здатна досягти самотужки, що робить такі дії більш небезпечними для суспільства. Крім того, це ускладнює виявлення, попередження та розслідування таких правопорушень, що підвищує їх загрозу для правопорядку. Саме тому співучасть у кримінальному праві розглядається як обтяжуюча або кваліфікуюча обставина при скоєнні певних видів злочинів, що обумовлює суворіше покарання. Важливо також зазначити, що в таких випадках зростає не тільки масштаб злочинного наміру, але й соціальна небезпека таких дій, що потребує підвищеної уваги з боку правоохоронних органів для ефективної протидії організованій злочинності.

До ознак співучасті можна віднести наступні: умисна участь у вчиненні кримінального правопорушення, що передбачає усвідомлення кожного учасника його суспільно небезпечного характеру діяння та передбачення суспільно небезпечних наслідків й бажання їх настання; спільна участь, коли кримінальне правопорушення вчиняється спільними зусиллями суб'єктів; кримінальне правопорушення єдине для усіх; наявність кількох суб'єктів кримінального правопорушення – двох і більше фізичних осудних осіб, які досягли того віку з якого може наставати кримінальна відповідальність [3, с. 31].

Слід зазначити, що співучасть у вчиненні кримінального правопорушення характеризується:

- 1) умисною участю у вчиненні одного кримінального

правопорушення;

- 2) спільною участю осіб;
- 3) наявністю кількох суб'єктів кримінального правопорушення.

Конституція України визначає основні принципи захисту прав і свобод осіб, звинувачених у скоєнні кримінальних правопорушень. «Особа вважається невинуватою у вчиненні злочину і не може бути піддана кримінальному покаранню, доки її вину не буде доведено в законному порядку і встановлено обвинувальним вироком суду. Ніхто не зобов'язаний доводити свою невинуватість у вчиненні злочину. Обвинувачення не може ґрунтуватися на доказах, одержаних незаконним шляхом, а також на припущеннях. Усі сумніви щодо доведеності вини особи тлумачаться на її користь. У разі скасування вироку суду як неправосудного держава відшкодовує матеріальну і моральну шкоду, завдану безпідставним засудженням». Це включає гарантії на справедливий суд та право на захист, що є фундаментальними у контексті обґрунтування та визначення співучасті в кримінальних правопорушеннях [4, с. 95]. Враховуючи глобальний характер деяких кримінальних правопорушень, міжнародні стандарти, такі як Конвенція Організації Об'єднаних Націй проти транснаціональної організованої злочинності [5], надають уявлення про те, як співучасть регулюється на міжнародному рівні та як країни можуть співпрацювати у вирішенні цього питання.

Конституційні принципи, законодавство та наукові джерела свідчать про те, що вивчення та чітке визначення поняття співучасті у кримінальних правопорушеннях є важливим для забезпечення справедливого правосуддя та ефективного правового захисту. Законодавче визначення, яке спирається на основоположні принципи Конституції, встановлює правові рамки та наслідки співучасті, забезпечуючи базу для кримінальної відповідальності та судових рішень. Це сприяє не лише гарантіям правосуддя, але й унеможлиблює зловживання правами учасників злочинного процесу, посилюючи відповідальність за спільно скоєні діяння. Отже, співучасть у кримінальному правопорушенні є складним та багатогранним явищем, яке потребує детального

аналізу для правильного правозастосування. Кожен співучасник кримінального правопорушення повинен нести відповідальність відповідно до своєї ролі та ступеня вини. Встановлення єдності умислу та чіткого поділу ролей є ключовими факторами для правильного визначення вини та забезпечення справедливості. Дослідження співучасті важливе як для практичного застосування кримінального права, так і для подальшого вдосконалення законодавства з метою ефективної боротьби зі злочинністю.

### **СПИСОК ВИКОРИСТАНИХ ДЖЕРЕЛ:**

1. Туровська С. СПІВУЧАСТЬ У КРИМІНАЛЬНОМУ ПРАВОПОРУШЕННІ. Літописець. Випуск 16: Збірник наукових праць VIII Всеукраїнської науково-практичної конференції «Права людини: історичний вимір і сучасні тенденції (до річниці прийняття Загальної декларації прав людини)». Житомир. 2021. С. 252-256
2. Кримінальний кодекс: Закон України від 17.01.2002 № 2953-III URL: <https://zakon.rada.gov.ua/laws/show/2341-14#Text> (дата звернення: 15.10.2024)
3. Богачик Т. ПОНЯТТЯ СПІВУЧАСТІ ТА ВИДИ СПІВУЧАСНИКІВ У КРИМІНАЛЬНОМУ ПРАВОПОРУШЕННІ. *Літописець. Випуск 17: Збірник наукових праць IX Всеукраїнської науково-практичної конференції «Права людини: історичний вимір і сучасні тенденції (до річниці прийняття Загальної декларації прав людини)»*. Житомир. С. 29-33
4. Горпинич Д.С., Чорна А.Г. СПІВУЧАСТЬ У КРИМІНАЛЬНОМУ ПРАВОПОРУШЕННІ В УКРАЇНІ. Актуальні проблеми кримінально-правового, кримінального процесуального та криміналістичного забезпечення протидії злочинності : матер. Міжнар. наук.-практ. конф. Дніпро. 2024. С. 95-97
5. Конвенція Організації Об'єднаних Націй проти транснаціональної організованої злочинності URL: [https://zakon.rada.gov.ua/laws/show/995\\_789#Text](https://zakon.rada.gov.ua/laws/show/995_789#Text) (дата звернення: 15.10.2024)

## ОСОБЛИВОСТІ ПОДІЛУ МАЙНА ПОДРУЖЖЯ В СУДОВІЙ ПРАКТИЦІ

**Лебедюк Крістіна Олександрівна,**

**Франко Ірина Юріївна,**

студентки

Державний податковий університет

Науковий керівник:

**Самілик Л. О.**

доцент, кандидат юридичних наук,

доцент кафедри цивільного права та процесу

**Анотація:** У статті досліджено правовий режим майна подружжя відповідно до чинного законодавства України, зокрема Сімейного кодексу України. Розглядається питання спільної сумісної власності, яка виникає під час шлюбу, та підкреслює значення поділу майна як складного та тривалого процесу, що супроводжується не лише матеріальними, але й емоційними аспектами. Основна увага приділяється презумпції спільності майна, встановленій законодавством, а також аналізу судової практики, що допомагає виявити критерії, за якими майно подружжя може вважатися спільним або особистим.

**Ключові слова:** Майно, спільна сумісна власність, презумпція спільності майна, судова практика, майно, набуте під час шлюбу.

**Вступ.** Укладення шлюбу призводить до появи в подружжя не тільки особистих майнових і немайнових прав та обов'язків, але й до встановлення спільного режиму майна, яке може бути їхньою спільною сумісною власністю. З огляду на складність цієї категорії, значну частину справ у судах становлять спори щодо поділу майна, що перебуває у спільній сумісній власності подружжя. Вирішення таких спорів потребує особливої уваги та аналізу. Поділ майна подружжя є складним і тривалим процесом, який має не лише матеріальні наслідки, а й часто супроводжується емоційними переживаннями,



що ускладнює вирішення питання в досудовому порядку.

**Постановка завдання.** Дослідження спрямоване на вивчення правового режиму майна подружжя за чинним законодавством України, зокрема Сімейного кодексу України (СК України), із врахуванням особливостей спільної сумісної власності. Основна мета — дослідити умови, за яких майно, набуте під час шлюбу, належить до спільної власності подружжя, та розкрити критерії, які визначають спільну чи особисту природу цього майна. Особлива увага приділяється аналізу судової практики, яка допомагає розкрити нюанси застосування норм статті 60 СК України та ролі доказів у спростуванні презумпції спільної власності.

### **Результати дослідження та їх обговорення.**

Відповідно до чинного законодавства України, основні положення, що регулюють відносини власності подружжя, закріплені в Сімейному кодексі України (надалі – СК України) [4]. Правовий режим майна подружжя є спільною сумісною власністю і діє, якщо шлюбним договором не передбачено інше.

Питання про те, коли майно, набуте одним із подружжя під час шлюбу, слід вважати спільною сумісною власністю подружжя, має велике правове значення. Українське законодавство, встановлюючи презумпцію спільності майна подружжя, умовно вважає, що презумпція спільності майна подружжя встановлюється з моменту реєстрації шлюбу.

Основні способи поділу майна подружжя в Україні:

- Договірний порядок: використовується, коли між подружжям немає спору щодо складу майна та його поділу. Укладена письмова угода може передбачати, кому належатиме майно, а також визначати правовий статус майна (приватна власність або спільна частка). У разі поділу нерухомості угода повинна бути нотаріально посвідчена.

- Судовий порядок: застосовується, коли подружжя не може дійти згоди щодо майна. Необхідно подати позовну заяву до суду, сплатити судовий збір та надати докази щодо спільного майна. Суд ухвалює рішення про поділ

після розгляду справи [2].

Відповідно, стаття 61 Сімейного кодексу України передбачає, що предметом спільної власності може бути будь-яке майно, крім майна, виключеного з цивільного обороту. Важливо зазначити, що стаття 61 Сімейного кодексу України називає об'єкт права подружньої власності майном, а не речі, як у частині 2 статті 60 Сімейного кодексу України [4]. Такий підхід є більш сучасним, і закон визначає майно як річ, сукупність речей, майнових прав та обов'язків. Таким чином, особливості системи подружньої власності поширюються не тільки на речі, а й на майнові права.

Перш ніж аналізувати порядок та особливості поділу майна подружжя, необхідно визначити, яке майно належить до категорії подружньої власності, а яке залишається у власності кожного з подружжя. Тому першим кроком у процесі поділу подружнього майна є визначення того, яке майно є предметом спільної власності. Так, за загальним правилом ст. 60 Сімейного кодексу України передбачає, що майно, набуте подружжям за час шлюбу, належить дружині та чоловікові на праві спільної власності незалежно від того, що один з них не мав самостійного доходу або доходу з поважних причин (навчання, хатня робота, догляд за дітьми, хвороба тощо) [6].

Застосовуючи положення статті 60 Сімейного кодексу України та визнаючи право спільної сумісної власності на майно подружжя, суд повинен встановити не лише факт набуття майна за час шлюбу, але й те, що джерелом такого набуття були спільні кошти або спільна праця подружжя. Іншими словами, статус спільного майна визначається за такими критеріями:

- час набуття майна;
- кошти, за які таке майно було набуто (джерело набуття).

Норма ст. 60 СК України вважається застосованою правильно, якщо набуття майна відповідає цим критеріям. У своєму рішенні у справі № 546/912/16-ц від 24 січня 2020 року Верховний суд зазначив, що статус спільного майна визначається такими критеріями, як час придбання майна та кошти, за рахунок яких це майно було придбано (джерело придбання). Таким

чином, якщо майно придбано в період шлюбу за рахунок особистих коштів, воно не вважається подружньою власністю, а є особистою приватною власністю того з подружжя, хто його придбав. Однак якщо заява подружжя про те, що майно було придбано за рахунок особистих коштів, не підтверджена належним чином, презумпція того, що це майно подружжя, є незаперечною. Тягар доказування для подолання презумпції подружньої власності лежить на тому з подружжя, який її спростовує.

Також, у справі № 711/2302/18 суду вдалося довести, що спірне майно було придбано за рахунок власних коштів, незважаючи на те, що воно було придбано в період шлюбу. Під час судового розгляду було встановлено, що спірне майно було придбано шляхом вчинення різноманітних правочинів з майном, яке перебуває в особистій власності одного з подружжя. Виручені від продажу майна кошти були спрямовані на придбання спірного майна, яке було визнано особистою власністю [1].

Нерідкі випадки, коли один з подружжя (а іноді й обидва) під час шлюбу беруть кредити, борги або беруть на себе інші фінансові зобов'язання. Закон встановлює два основні критерії, які надають зобов'язанню статус спільного боргу:

- договір укладається в інтересах сім'ї (на підставі якого виникає зобов'язання);
- використання майна або коштів, отриманих за договором, на потреби сім'ї.

Перший критерій може бути встановлений на підставі заяви про те, що другий з подружжя (який не є стороною договору) знає про укладення такого договору і приймає його. Другий критерій може бути встановлений на підставі результатів дії договору та фактичної вигоди, яку сім'я отримала в результаті підписання договору [2].

Водночас ні СК України, ні інші законодавчі акти не дають підстав для висновків про загальність правил включення боргів до спільної сумісної власності подружжя. Так, відповідно до ч. 2 ст. 52 Цивільного кодексу України

встановлено, що фізична особа – підприємець, яка перебуває у шлюбі, відповідає за зобов'язаннями, пов'язаними з підприємницькою діяльністю, і все її особисте майно, а також частка спільної сумісної власності подружжя після поділу належить до його майна [5]. Зі змісту наведених норм вбачається, що за порушення одним із подружжя своїх обов'язків останній відповідає своєю часткою у спільному майні, а не всім спільним майном.

Тобто, заборгованість, що виникла під час шлюбних відносин, може вважатися частиною спільного майна, якщо обидва сторони несуть борг спільно, тобто коли обидві сторони підписують договір або договір було укладено хоча б і одним з подружжя, але майно, набуто на його підставі, використане в інтересах сім'ї [7].

Закон також передбачає, що заробітна плата, пенсія, стипендія та інші доходи, одержані одним із подружжя, є об'єктом права спільної сумісної власності. Якщо один із подружжя уклав договір в інтересах сім'ї, на гроші та інше майно, в тому числі винагороди та призи, одержані на підставі цього договору, поширюється режим права власності. Крім того, майно, в тому числі гроші, отримане одним із подружжя за договором, укладеним в інтересах сім'ї, визнається об'єктом права спільної сумісної власності подружжя. Через розмитість поняття «інтереси сім'ї» до договорів, передбачених главою 61 Сімейного кодексу України, можуть бути віднесені договори, укладені одним із подружжя, за якими встановлюється правова презумпція згоди другого з подружжя, яка не може бути спростована.

У постанові КЦС у складі ВС від 27 жовтня 2021 року у справі № 341/2539/13, об'єднана Палата КЦС у цій справі сформувала такий правовий висновок - у разі укладення кредитного договору та отримання грошей на придбання нерухомості одним із подружжя до укладення шлюбу, за умови подальшого виконання кредитного зобов'язання подружжям під час шлюбу, той з подружжя, який не укладав кредитний договір, після розірвання шлюбу має право на компенсацію половини сум, що вносилися на виконання кредитного зобов'язання [1].

Спори між подружжям часто виникають, коли один з подружжя втрачає квартиру або земельну ділянку і не бажає отримувати натомість грошову компенсацію. Постановою Пленуму Верховного Суду України передбачено, що за відсутності такого договору матеріальна компенсація може бути виплачена на підставах, передбачених статтею 365 Цивільного кодексу України.

Стаття 365 Цивільного кодексу України передбачає, що матеріальна компенсація може бути виплачена на підставах, передбачених статтею 365 Цивільного кодексу України [5]. Якщо жоден з подружжя не вчиняє таких дій і неподільне майно не може бути реально поділене відповідно до їхніх часток, суд визнає ідеальну частку подружжя у майні без фактичного поділу, і майно залишиться у їхній спільній власності. У такому випадку порядок користування цим майном також зазначається в рішенні суду.

Варто зазначити, що Сімейним кодексом України також врегульовано питання права на майно жінки та чоловіка, які проживають однією сім'єю, але не перебувають у шлюбі між собою або в будь-якому іншому шлюбі. Відповідно до статті 74 Сімейного кодексу України, майно, набуте ними за час спільного проживання, належить їм на праві спільної сумісної власності, якщо інше не встановлено письмовим договором між ними.

З огляду на зазначені положення законодавства, проживання однією сім'єю чоловіка та жінки без реєстрації шлюбу є спеціальною (визначеною законом) підставою для виникнення у них певних прав та обов'язків, зокрема права спільної сумісної власності на майно.

Відповідно до Постанови КЦС ВС від 12.10.2023 № 308/1213/19 (61-21453св21), визнання майна таким, що належить на праві спільної сумісної власності жінці та чоловікові, які проживають однією сім'єю, але не перебувають у шлюбі між собою, відбувається шляхом встановлення факту проживання однією сім'єю, ведення спільного побуту, виконання взаємних прав та обов'язків. Особам, які проживають однією сім'єю без реєстрації шлюбу, на праві спільної сумісної власності належить майно, набуте ними за час спільного проживання або набуте в результаті спільної праці та за спільні

грошові кошти. Рішення обґрунтовують належними і допустимими доказами, про що зазначають у мотивах прийнятого рішення з посиланням на конкретні факти [1].

У постанові КЦС ВС від 13.09.2023 № 552/4291/22 (61-6451св23), зазначено, що належними та допустимими доказами проживання чоловіка та жінки однією сім'єю без реєстрації шлюбу можуть бути: свідоцтва про народження дітей; довідки з місця проживання; свідчення свідків; листи ділового та особистого характеру тощо; свідоцтво про смерть одного із «подружжя»; свідоцтва про народження дітей, в яких чоловік у добровільному порядку записаний як батько; виписки з господарських домових книг про реєстрацію чи вселення; докази про спільне придбання майна як рухомого, так і нерухомого (чеки, квитанції, свідоцтва про право власності); заяви, анкети, квитанції, заповіти, ділова та особиста переписка, з яких вбачається, що «подружжя» вважали себе чоловіком та дружиною, піклувалися один про одного; довідки житлових організацій, сільських рад про спільне проживання та ведення господарства тощо.

Однак лише факт спільного відпочинку або перебування разом не є достатнім для визнання майна спільною власністю. Необхідно довести факт спільного ведення господарства та наявність спільного бюджету, що підкреслено у Постанові ВП ВС від 10.04.2024 № 760/20948/16-ц (14-70цс22) [1].

З огляду на зазначені положення законодавства, проживання однією сім'єю чоловіка та жінки без реєстрації шлюбу є спеціальною підставою для виникнення спільної сумісної власності. Однак важливим є доведення факту ведення спільного побуту, взаємних прав та обов'язків.

**Висновок.** Відповідно до чинного законодавства України, зокрема Сімейного кодексу, питання спільної сумісної власності подружжя регулюється з моменту реєстрації шлюбу, за умови, що шлюбний договір не передбачає інше. Основною умовою визнання майна спільною власністю є те, що воно було набуто в період шлюбу за рахунок спільних коштів або праці. Презумпція

спільності майна підлягає спростуванню лише у разі, якщо той, хто заперечує спільність, доведе, що майно придбано за особисті кошти.

Критерії, що визначають статус спільного майна, включають час його набуття та джерело фінансування. Також важливо враховувати, що борги можуть вважатися спільними, якщо вони укладені в інтересах сім'ї. Законодавство передбачає, що доходи одного з подружжя є частиною спільної власності, якщо вони отримані в інтересах сім'ї.

У випадку спільного проживання без реєстрації шлюбу, особи також можуть претендувати на спільну власність, за умови, що буде доведено факт ведення спільного господарства і виконання взаємних прав та обов'язків. Це підтверджується рішеннями судів, які вказують на необхідність належних і допустимих доказів для підтвердження спільного побуту.

Отже, аналіз положень Сімейного кодексу України свідчить про необхідність чіткого визначення правового статусу майна подружжя, оскільки це має значення не лише для розподілу активів, але й для вирішення спорів, що виникають під час розлучення або розділу майна.

## СПИСОК ЛІТЕРАТУРИ

1. Єдиний державний реєстр судових рішень. *Єдиний державний реєстр судових рішень*. URL: <https://reyestr.court.gov.ua/> (дата звернення: 13.10.2024).
2. Поділ майна подружжя: що потрібно знати? | ЮРЛІГА. *ЮРЛІГА*. URL: [https://jurliga.ligazakon.net/ru/news/219974\\_podl-mayna-podruzzhzha-shcho-potrбно-znati](https://jurliga.ligazakon.net/ru/news/219974_podl-mayna-podruzzhzha-shcho-potrбно-znati) (дата звернення: 13.10.2024).
3. Про практику застосування судами законодавства при розгляді справ про право на шлюб, розірвання шлюбу, визнання його недійсним та поділ спільного майна подружжя : Постанова Пленуму Верховного Суду України від 21 грудня 2007 року №11.
4. Сімейний кодекс України від 10 січня 2002 року № 2947-III // Відомості Верховної Ради України (ВВР). - 2002, № 21-22, ст.135

5. Цивільний кодекс України від 16 січня 2003 року // Відомості Верховної Ради України. - 2003. - № 40-44. - Ст. 356.

6. Цюра В. В., Автух А. А. Особливості правового регулювання поділу майна подружжя за законодавством України. *Право і суспільство*. 2015. № 4 ч. 4. С. 119–124.

7. Чудік Т. В. Особливості поділу майна подружжя / Т. В. Чудік // Молодий вчений. - 2018. - № 3(2). - С. 633-637. - URL: <https://molodyivchenyi.ua/index.php/journal/article/view/5023/4929> (дата звернення: 13.10.2024).



# СПЕЦІАЛЬНІ СПОСОБИ ЗАХИСТУ ПРАВА НА ПОВАГУ ДО ГІДНОСТІ ТА ЧЕСТІ, А ТАКОЖ ПРАВА НА НЕДОТОРКАНІСТЬ ДІЛОВОЇ РЕПУТАЦІЇ

**Лимар Юрій Володимирович,**  
Аспірант кафедри цивільно-правових дисциплін  
Національна академія внутрішніх справ  
м. Київ, Україна

**Вступ.** Відповідно до ч. 1 ст. 16 ЦК України кожна особа має право звернутися до суду за захистом свого особистого немайнового права та інтересу.

У ч. 2 ст. 16 ЦК України перераховані загальні способами захисту цивільних прав та інтересів. Також суд може захистити цивільне право або інтерес іншим способом, що встановлений договором або законом чи судом у визначених законом випадках (ч. 2 ст. 16 ЦК України). Слід зауважити, що перераховані у ч. 2 ст. 16 ЦК України загальні способи захисту цивільних прав та інтересів у повній мірі можуть застосовуватися для захисту права на повагу до честі та гідності, а також на недоторканість ділової репутації фізичної особи.

Поряд із загальними способами захисту цивільних прав та інтересів для захисту права на повагу до честі та гідності, а також недоторканість ділової репутації застосовуються спеціальні способи захисту, які передбачені спеціальними законами.

**Мета роботи.** Метою даної наукової розвідки є аналіз спеціальних способів захисту права на повагу до гідності та честі, а також права на недоторканість ділової репутації.

**Матеріали та методи.** Захист честі, гідності та ділової репутації фізичної особи у порядку цивільного судочинства у контексті загальних наукових розвідок з цивільного процесуального права досліджувався у роботах: В. І. Бобрика, С. С. Бичкової, К. В. Гусарова, О. С. Захарової, Я. П. Зейкана, В. В. Комарова, Д. Д. Луспенника, Ю. Д. Притики, Д. М. Сібільова, С. Я. Фурси,

О. І. Угриновської, Є. О. Харитонова, О. І. Харитонової, Г. В. Чурпіти, М. Й. Штефана та ін.

Під час дослідження спеціальних способів захисту права на повагу до гідності та честі, а також права на недоторканість ділової репутації ми використовуватимемо такі методи наукового пізнання, як-от: історико-правовий метод, метод індукції та дедукції, метод системного аналізу та порівняльний метод.

**Результати та обговорення.** Поряд із загальними способами захисту цивільних прав та інтересів для захисту права на повагу до честі та гідності, а також недоторканість ділової репутації застосовуються спеціальні способи захисту, які передбачені спеціальними законами, як-от:

а) право на відповідь (ч. 1 ст. 277 ЦК України). Фізична особа, особисті немайнові права якої порушено внаслідок поширення про неї та (або) членів її сім'ї недостовірної інформації, має право на відповідь.

Спеціальний порядок права на відповідь передбачений Законом України «Про запобігання корупції», якщо особисті немайнові права фізичної особи порушено внаслідок повідомлення викривачем інформації про можливі факти корупційних або пов'язаних з корупцією правопорушень, інших порушень Закону України «Про запобігання корупції» через зовнішні канали повідомлення;

б) спростування недостовірної інформації (ч. 1 ст. 277 ЦК України). Фізична особа, особисті немайнові права якої порушено внаслідок поширення про неї та (або) членів її сім'ї недостовірної інформації, має право на спростування цієї інформації. Спростування недостовірної інформації здійснюється особою, яка поширила інформацію. Поширювачем інформації, яку подає посадова чи службова особа при виконанні своїх посадових (службових) обов'язків, вважається юридична особа, у якій вона працює. Якщо особа, яка поширила недостовірну інформацію, невідома, фізична особа, право якої порушено, може звернутися до суду із заявою про встановлення факту недостовірності цієї інформації та її спростування. Якщо недостовірна

інформація міститься у документі, який прийняла (видала) юридична особа, цей документ має бути відкликаний (ч. 2–5 ст. 277 ЦК України).

Право на відповідь слід відрізнити від права на спростування недостовірної інформації. Як зазначив Пленум Верховного Суду України у п. 5 своєї Постанови від 27 лютого 2009 року № 1 «Про судову практику у справах про захист гідності та честі фізичної особи, а також ділової репутації фізичної та юридичної особи» суди повинні враховувати такі відмінності: а) при спростуванні поширена інформація визнається недостовірною, а при реалізації права на відповідь – особа має право на висвітлення власної точки зору щодо поширеної інформації та обставин порушення особистого немайнового права без визнання її недостовірною; б) спростовує недостовірну інформацію особа, яка її поширила, а відповідь дає особа, стосовно якої поширено інформацію.

Законодавством передбачено спеціальний порядок спростування недостовірної інформації, а також здійснення права на відповідь, у випадку поширення такої інформації у медіа.

Так, відповідно до частин 1–2 ст. 43 Закону України «Про медіа» особа, яка вважає, що суб'єктом у сфері аудіовізуальних, друкованих або онлайн-медіа щодо неї було поширено відомості, які не відповідають дійсності (викладені неповно чи неточно) та принижують її честь, гідність чи ділову репутацію, має право вимагати спростування недостовірної інформації або реалізації права на відповідь. Заяву про спростування або реалізацію права на відповідь має бути подано упродовж 20 днів з дня поширення відповідної інформації.

Заява про спростування або реалізацію права на відповідь має містити інформацію про заявника та його контактні дані, посилання на відповідну програму чи публікацію, що є предметом заяви, зокрема назву, дату та час оприлюднення (для онлайн-медіа – також електронну адресу), перелік тверджень та відомостей, які заявник вважає такими, що не відповідають дійсності, обґрунтування щодо недостовірності поширених відомостей та заподіяної шкоди честі, гідності чи діловій репутації особи. До заяви про спростування або реалізацію права на відповідь заявник відповідно повинен

додати спростування або відповідь. Заяву про спростування має бути направлено за підписом заявника за адресою місцезнаходження суб'єкта у сфері медіа, яка зазначена в Реєстрі, або за кваліфікованим електронним підписом заявника на електронну адресу суб'єкта у сфері медіа, яка зазначена в Реєстрі (ч. 3 ст. 43 Закону України «Про медіа»).

Обсяг спростування або відповіді має бути достатнім для донесення позиції заявника і не може перевищувати обсяг поширеної інформації. У разі якщо обсяг спростування або відповіді перевищує обсяг поширеної інформації чи спростування або відповідь не обмежується коментуванням інформації, яку заявник вважає недостовірною, суб'єкт у сфері аудіовізуальних, друкованих або онлайн-медіа має запропонувати заявнику скоротити або змінити спростування або відповідь. Скорочення чи інші зміни у спростуванні або відповіді, поданих заявником, без його згоди не допускаються (ч. 4 ст. 43 Закону України «Про медіа»).

Суб'єкт у сфері аудіовізуальних або друкованих медіа зобов'язаний розглянути заяву та повідомити заявника про прийняте ним рішення упродовж 14 днів з дня її отримання. Суб'єкт у сфері онлайн-медіа зобов'язаний розглянути заяву та повідомити заявника про прийняте ним рішення невідкладно, але не пізніше п'яти робочих днів з дня отримання заяви (ч. 5 ст. 43 Закону України «Про медіа»).

Особливості процедури спростування недостовірної інформації, а також здійснення права на відповідь, а також підстави відмови в поширенні спростування або відповіді регламентовано частинами 6–17 ст. 43 Закону України «Про медіа»;

в) заборона поширення інформації, якою порушуються особисті немайнові права (ст. 278 ЦК України).

Такий спеціальний спосіб захисту гідності, честі та ділової репутації, як заборона поширення інформації, що принижує честь, гідність та репутацію фізичної особи, передбачає два види припинення інформації: 1) коли право порушується, 2) коли право уже порушене. Такий спосіб захисту орієнтований

на застосування до масових поширень інформації [1, с. 34].

Відмінність такого способу захисту особистих немайнових прав від спростування недостовірної інформації полягає не лише в меті застосування цих способів, але й у тому, що заборона поширення інформації (яка готується до поширення або яка вже поширена) може бути застосована й у разі поширення інформації незалежно від того, чи вона є недостовірною, чи абсолютно правдивою. Тобто позивач лише доводить, що зазначена інформація порушує його особисті немайнові права [1, с. 34].

Якщо особисте немайнове право фізичної особи порушене у газеті, книзі, кінофільмі, теле-, радіопередачі тощо, які готуються до випуску у світ, суд може заборонити розповсюдження відповідної інформації. Якщо особисте немайнове право фізичної особи порушене в номері (випуску) газети, книзі, кінофільмі, теле-, радіопередачі тощо, які випущені у світ, суд може заборонити (припинити) їх розповсюдження до усунення цього порушення, а якщо усунення порушення неможливе, – вилучити тираж газети, книги тощо з метою його знищення.

Слід наголосити на тому, що вибір способу захисту особистого немайнового права, зокрема права на повагу до гідності та честі, права на недоторканість ділової репутації, належить позивачеві. Разом із тим, особа, право якої порушено, може обрати як загальний, так і спеціальний способи захисту свого права, визначені законом, який регламентує конкретні цивільні правовідносини (п. 3 Постанови Пленуму Верховного Суду України від 27 лютого 2009 року № 1 «Про судову практику у справах про захист гідності та честі фізичної особи, а також ділової репутації фізичної та юридичної особи»).

При цьому суд не вправі зобов'язувати відповідача вибачатися перед позивачем у тій чи іншій формі, оскільки примусове вибачення як спосіб судового захисту гідності, честі чи ділової репутації за поширення недостовірної інформації не передбачено у статтях 16, 277 ЦК України. Разом із тим не суперечить закону визнання судом мирової угоди, за умовами якої сторони як спосіб захисту гідності, честі фізичної особи, а також ділової

репутації фізичної та юридичної особи передбачають вибачення перед потерпілим (п. 26 Постанови Пленуму Верховного Суду України від 27 лютого 2009 року № 1 «Про судову практику у справах про захист гідності та честі фізичної особи, а також ділової репутації фізичної та юридичної особи»).

Так, у цивільній справі про захист честі та гідності і відшкодування моральної шкоди Верховний Суд зазначив, що такий спосіб захисту як вибачення безпосередньо не передбачено в національному законодавстві. Як видно з відповідної національної судової практики, хоча й пізнішої за події, які розглядаються, установлення зобов'язання просити вибачення у справах про захист честі, гідності та ділової репутації може суперечити конституційній гарантії свободи вираження поглядів. За цих обставин Суд доходить висновку, що зобов'язання судом другого заявника просити вибачення не було встановлене законом і, відповідно, у цьому відношенні було порушення статті 10 Конвенції [1, с. 37];

**Висновки.** Отже, метою захисту права на повагу до честі та гідності, а також права на недоторканість ділової репутації у порядку цивільного судочинства застосовуються загальні та спеціальні (право на відповідь, спростування недостовірної інформації, заборона поширення інформації, якою порушуються особисті немайнові права) способи захисту цивільних прав та інтересів.

### СПИСОК ВИКОРИСТАНИХ ДЖЕРЕЛ

1. Огляд судової практики Касаційного цивільного суду у складі Верховного Суду у справах про захист честі, гідності та ділової репутації. *Верховний Суд*. URL: [https://supreme.court.gov.ua/userfiles/media/new\\_folder\\_for\\_uploads/supreme/Ogliad\\_KCS.pdf](https://supreme.court.gov.ua/userfiles/media/new_folder_for_uploads/supreme/Ogliad_KCS.pdf).

## **ПОНЯТТЯ ТА ЗНАЧЕННЯ ЗВІЛЬНЕННЯ ВІД КРИМІНАЛЬНОЇ ВІДПОВІДАЛЬНОСТІ**

**Москаленко Ярослав Сергійович**

Дніпропетровський державний університет внутрішніх справ  
курсант 2 курсу,  
факультет підготовки фахівців для підрозділів кримінальної  
поліції Національної поліції України  
Науковий керівник

**Чорна Аліна Геннадіївна**

Дніпровський державний університет внутрішніх справ  
старший викладач кафедри кримінального права та кримінології

Звільнення від кримінальної відповідальності — це відмова держави від застосування обмежень, засудження та покарання до особи, яка вчинила кримінальне правопорушення, передбачений кримінальним законодавством, за умови, що така особа не становить значної суспільної небезпеки, виконала певні правові вимоги та може виправитися без примусу держави через покарання.

У теорії кримінального права існують різні підходи до визначення звільнення від кримінальної відповідальності. О.О. Дудоров трактує його як регламентовану кримінальним та кримінально-процесуальним законодавством відмову держави, представником якої виступають компетентні органи, від засудження особи, яка вчинила злочин, і застосування до неї кримінально-правових засобів примусового характеру [1, с. 34].

С. С. Яценко визначає звільнення від кримінальної відповідальності як відмову держави, представленої відповідним судом, від застосування заходів кримінально-правового характеру до осіб, що вчинили злочини, у відповідності з кримінальним і кримінально-процесуальним законодавством. За Ю. В. Бауліним, це відмова держави, передбачена законом, від застосування до особи, яка вчинила злочин, обмежень її прав і свобод, визначених Кримінальним кодексом України [2, с. 45].

О. Ф. Ковітіді розглядає звільнення від кримінальної відповідальності як правовий наслідок злочину, передбачений законом, що полягає у відмові держави від засудження особи та застосування до неї кримінально-правових заходів, які могли бути накладені у разі засудження. С. Г. Келіна визначає його як звільнення особи від винесення негативної оцінки її поведінки у формі обвинувального вироку.

Методологічно обґрунтованими та найбільш ефективними дослідженнями явища, названого в чинному КК України звільненням від кримінальної відповідальності, є ті, що засновувались на попередньому з'ясуванні сутності та змісту самої кримінальної відповідальності, зокрема фундаментальна монографія академіка Ю. В. Бауліна [1].

Звільнення від кримінальної відповідальності, відповідно до положень пункту 1 постанови Пленуму Верховного Суду України від 23 грудня 2005 року № 12, представляє собою відмову держави від застосування до особи, яка вчинила кримінальне правопорушення, передбачених законодавством обмежувальних заходів щодо її прав та свобод. Це досягається шляхом припинення кримінального провадження. Звільнення здійснюється виключно судом у випадках, які чітко визначені нормами Кримінального кодексу України, та в суворій відповідності до процесуальних вимог, закріплених Кримінальним процесуальним кодексом України.

У цьому визначенні викликає заперечення ототожнення звільнення з відмовою від застосування, що не є коректним. Звільнення від чогось означає позбавлення від уже наявного, тобто від того, що реально існує. Водночас відмова передбачає ухилення від чогось, що ще не виникло, а лише потенційно можливе.

Отже, заходи реагування на вчинення кримінального правопорушення, які законодавець називає звільненням від кримінальної відповідальності, фактично не є звільненням від неї, оскільки на момент "звільнення" такої відповідальності ще не існує. Саме тому у запропонованій статті слово "звільнення" у контексті "від кримінальної відповідальності" взято в лапки або



названо так званим звільненням. Це робиться для підкреслення невідповідності назви явища його сутності.

Насправді, звільненням від кримінальної відповідальності є те, що в чинному законодавстві називається звільненням від відбування покарання. Це дійсно є звільненням від покарання, визначеного судом і вже накладеного на суб'єкта кримінальної відповідальності. Однак це звільнення є частковим, оскільки не охоплює такого елемента кримінальної відповідальності, як засудження суб'єкта.

З огляду на сутність і зміст кримінальної відповідальності, викладених вище, повністю звільнитись від неї, мабуть, взагалі неможливо. Єдиним випадком повного звільнення від кримінальної відповідальності, причому лише в об'єктивному її сенсі, є хіба що повна реабілітація засудженого. У суб'єктивному ж сенсі особа, яка зазнала кримінальної відповідальності, «звільнитися» від неї навряд чи здатна.

Насправді, невідворотність покарання, а затим кримінальної відповідальності була і залишається лише беззмістовним закликком, своєрідним лозунгом до чогось нераціонального, такого, що дійсно не відповідає уявленням про природне право, як про «розумний хід подій». До того ж, вказаної невідворотності неможливо досягнути через елементарну відсутність відповідних соціальних ресурсів.

Не випадково, у проєкті нового КК України серед проголошених кримінально-правових принципів невідворотності кримінальної відповідальності не спостерігається. Зате, міф про цей принцип міцно засів у правосвідомості сучасних правників, результатом чого, зокрема, є відсутність у проєкті нового КК України інституту відмови від застосування кримінальної відповідальності. Хочеться сподіватись, що автори проєкту переосмислять ситуацію, що склалась і змінять своє рішення.

Викладене вище бачення проблеми дає змогу надати негативну відповідь й на такі непрості запитання: 1) чи можливо вважати кримінальним правопорушенням діяння, від відповідальності за яке особу «звільнено», а

точніше – відбулась відмова від її застосування? 2) чи є суб'єкт, якого «звільнено» від кримінальної відповідальності, винним у вчиненні кримінального правопорушення? Такі запитання заганяли в «глухий кут» представників не лише кримінального права, але й загальної теорії права і все через те, що поняттю «звільнення» було надано неточне офіційне визначення, засноване на його ототожненні з відмовою, тобто відбулась підміна понять.

Фактично, у Розділі IX Кримінального кодексу України, а також у статтях його Особливої частини, слід говорити не про звільнення від кримінальної відповідальності, а про відмову від її застосування. Крім неточного найменування цього способу кримінально-правового реагування, законодавець припустився ще однієї помилки. У статтях розділу IX Загальної частини КК України використовується поняття «особа, яка вчинила кримінальне правопорушення», не враховуючи того, що суд ще не визнав таку особу винною [3, с. 111].

За таких обставин вчинене діяння ще не може вважатися кримінальним правопорушенням у значенні, закріпленому в ч. 1 ст. 11 КК України. Це діяння лише має ознаки правопорушення і може "перетворитися" на нього лише після обвинувального вироку суду, або залишитися таким, що не "перетворилося", завдяки відмові від застосування кримінальної відповідальності. Відмова від застосування кримінальної відповідальності можлива лише за наявності певного комплексу обставин, передбачених законом, які можна назвати складом застосування такої відмови.

Цей склад доцільно включає передумову, підставу та умови. Важливо підкреслити, що єдиного складу відмови від застосування кримінальної відповідальності не існує; для кожного виду такої відмови передбачений свій власний склад, визначений відповідною статтею КК України. Варто зазначити, що в літературі часто важко розрізнити передумови, підстави та умови для будь-якого виду відмови від застосування кримінальної відповідальності. Це пов'язано з наявністю різних підходів до цієї проблеми. Однак вирішення цього питання є важливим для розвитку понятійного апарату кримінально-правової

доктрини і забезпечення дотримання законності при застосуванні кримінальної відповідальності та відмові від її застосування.

Матеріально-правовою передумовою відмови від застосування кримінальної відповідальності є факт вчинення особою діяння, що має ознаки кримінального правопорушення, передбаченого відповідною статтею Особливої частини КК України [4, с. 68]. Підставою такої відмови є причина необхідності або доцільності її застосування, вказана у назві відповідної статті розділу IX Загальної частини КК України або у тексті статті Особливої частини, де сформульована так звана заохочувальна норма. Умовами застосування відмови від кримінальної відповідальності виступають додаткові обставини формального характеру, визначені відповідними кримінально-правовими положеннями, такими як тяжкість злочину, відсутність повторності тощо.

Отож, розвиток України як правової держави обумовив затвердження курсу на гуманізацію кримінальної репресії за скоєння кримінального правопорушення, що сприяє теоретичному дослідженню проблемних питань звільнення від відбування покарання. Це звільнення відіграє важливу роль у профілактиці злочинності, будучи проявом гуманізму та довіри до осіб, які хоча й вчинили кримінальне правопорушення, але можуть бути виправлені без фактичного відбування призначеного судом покарання. Таким чином, звільнення від покарання виконує важливу функцію боротьби зі злочинністю гуманними методами та ефективними формами.

Водночас, на сучасному етапі розвитку теорії кримінального права деякі аспекти звільнення від відбування покарання залишаються спірними. До таких проблем належать: визначення юридичної природи цього звільнення, моменти початку та закінчення іспитового строку, можливість застосування додаткових покарань тощо. Окрім того, звільнення від відбування покарання потребує подальшого вдосконалення з огляду на підвищення його виховного впливу та забезпечення ефективності у боротьбі зі злочинністю. У цьому контексті актуальним є розгляд особливостей звільнення від покарання у зв'язку із закінченням строків давності виконання обвинувального вироку.

## СПИСОК ДЖЕРЕЛ:

1. Берзін П.С. Кримінальне право України. Загальна частина : підручник : у 3-х т. – Т. I. : Загальні засади. Київ : ВД «Дакор», 2019. 562 с.
2. Вереша Р.В. Кримінальне право України на сучасному етапі. Загальна частина : навчальний посібник. Київ : Алерта, 2022. 612 с.
3. Марко С.І. Кримінально-правова природа звільнення від покарання у зв'язку з хворобою / С.І. Марко, С.Я. Бурда // Юридичний науковий електронний журнал. – 2016. - № 2. – С. 110-113.
4. Ус О. В. Звільнення від відбування покарання у зв'язку із закінченням строків давності виконання обвинувального вироку / О. В. Ус // Питання боротьби зі злочинністю. – Харків, 2011. Вип. 22. – С. 67–75.

**КЛЮЧОВІ ТРЕНДИ РОЗВИТКУ ОБІГУ ДАНИХ  
ТА ПЕРСПЕКТИВИ ОПТИМІЗАЦІЇ ЙОГО  
АДМІНІСТРАТИВНО-ПРАВОВОГО РЕГУЛЮВАННЯ**

**Олефіренко Андрій Миколайович**

кандидат юридичних наук,  
докторант ПрАТ Вищий навчальний заклад  
Міжрегіональна Академія управління персоналом

Обіг даних виступає фундаментальним аспектом сучасної економіки та суспільного життя, що обумовлює потребу ефективного адміністративного та правового регулювання цієї галузі. Стрімке зростання обсягів обробки та зберігання даних, зумовлене глобалізацією та цифровими технологіями, породжує нові виклики та можливості для урядів, бізнесу та суспільства. При цьому, належна правова база має важливе значення для забезпечення безпеки даних та захисту прав осіб в обміні даними. Оскільки дані стають центральним елементом прийняття рішень та економічних транзакцій, надійне правове регулювання має вирішальне значення для забезпечення балансу між інноваціями, конфіденційністю та національною безпекою в цифровому середовищі, що швидко розвивається.

Зростання обсягів даних значно прискорилося за останнє десятиліття. Зокрема, за даними IDC, до 2025 року загальний обсяг даних, що генеруються у світі, досягне 175 зеттабайт, що майже в п'ять разів більше, ніж у 2020 році. Цей сплеск зумовлений поширенням цифрових технологій, розширенням Internet of Things (IoT) та зростаючою діджиталізацією галузей. Кожен сектор, від охорони здоров'я до фінансів, сприяє зростанню обсягів даних, які створюються, обробляються та зберігаються, що має значні наслідки для управління та регулювання даних.

Іншою ключовою тенденцією є інтероперабельність даних, що означає здатність різних систем, організацій і країн безперешкодно обмінюватися

даними і використовувати їх. Ця тенденція має особливий вплив у таких секторах, як охорона здоров'я, фінансові послуги та державне управління, де потреба у стандартизованому транскордонному обміні даними набула вирішального значення. Так, зокрема, міжнародні організації охорони здоров'я та уряди розробляють протоколи, які дозволяють обмінюватися медичною документацією та даними досліджень у режимі реального часу, що покращує реагування системи охорони здоров'я та оптимізує догляд за пацієнтами в усьому світі. Аналогічно, фінансові установи отримують вигоду від покращеного обміну даними для більш ефективних міжнародних транзакцій та дотримання глобальних правил, таких як загальний регламент про захист даних (GDPR) [1].

Безпека та конфіденційність даних набувають дедалі більшого значення, оскільки кількість кібератак та витоків даних продовжує зростати. За даними IBM, у 2024 році середня вартість одного великого витоку даних сягнула 4,88 мільйона доларів США [2]. Компанії та уряди надають пріоритет інвестиціям у кібербезпеку, щоб захистити конфіденційні дані від несанкціонованого доступу та крадіжки. Це також призвело до посилення законодавчої бази для захисту даних: держави приймають або оновлюють закони для захисту особистої та корпоративної інформації. Зокрема, General Data Protection Regulation (GDPR) Європейського Союзу встановив високі стандарти захисту даних, вплинувши на аналогічні нормативні акти в інших регіонах, включаючи Каліфорнійський закон про захист персональних даних споживачів (CCPA) у Сполучених Штатах.

Аналіз великих даних (Big Data) також став наріжним каменем для прийняття рішень у багатьох галузях. Великі дані дозволяють організаціям отримувати цінні висновки з величезних обсягів інформації, допомагаючи оптимізувати операції, покращувати клієнтський досвід і прогнозувати ринкові тенденції. За даними Gartner, до 2024 року понад 60% компаній активно використовували аналітику великих даних для формування свого стратегічного розвитку [3]. Так, зокрема, компанії роздрібної торгівлі використовують дані

про поведінку клієнтів для адаптації маркетингових стратегій і вдосконалення товарних пропозицій, тоді як уряди покладаються на аналітику великих даних для відстеження громадської думки, оптимізації міського планування та покращення реагування на стихійні лиха.

На додаток до вищезгаданих тенденцій, зростаючою сферою стала монетизація даних, адже бізнес розглядає дані як цінний актив, яким можна торгувати або використовувати для отримання конкурентних переваг. Такі компанії, як Google і Facebook, побудували багатомільярдні бізнеси, монетизуючи дані користувачів за допомогою таргетованої реклами, у той час як інші галузі вивчають способи розблокування нових потоків доходів, надаючи неконфіденційні дані стороннім організаціям для проведення досліджень, розробки продуктів або аналізу ринку.

Перспективи оптимізації адміністративно-правового регулювання потоків даних зосереджені на кількох ключових напрямках [4]. Гармонізація законодавства має вирішальне значення, а розробка міжнародних стандартів регулювання даних є пріоритетом. GDPR Європейського Союзу став глобальним еталоном захисту даних, надихнувши такі країни, як Бразилія з її LGPD та Каліфорнія з її CCPA, на розробку подібних нормативно-правових актів. Ці закони можуть бути адаптовані на національному рівні для забезпечення надійного правового захисту.

Дедалі гостріше постає необхідність посилити відповідальність за спотворення даних, зважаючи на зростаючу кількість інцидентів. Крім того, важливим є розвиток правової бази, орієнтованої на регулювання використання штучного інтелекту та автоматизації в обробці даних. Оскільки системи, керовані штучним інтелектом, стають все більш поширеними, необхідно буде розробити спеціальні нормативні акти, які регулюватимуть питання відповідальності, конфіденційності та етики. Наприклад, у сфері охорони здоров'я системи штучного інтелекту, що використовуються для діагностики пацієнтів, потребують регулювання, передусім – для забезпечення прозорості та підзвітності у прийнятті рішень. Аналогічно, автоматизовані фінансові послуги,

такі як робо-порадники, потребують ухвалення правових норм, бодай для захисту споживачів від потенційних алгоритмічних помилок.

Згідно з дослідженням Statista, до 2025 року кількість інтернет-користувачів досягне 5,6 млрд, що підкреслює зростаючу потребу в кращому захисті інформаційної інфраструктури. При цьому, з географічної точки зору, найбільша кількість інтернет-користувачів припадає на Азію - понад 2,5 мільярда осіб. Європа займає друге місце з 727,8 мільйонами користувачів, а на Північну Америку припадає близько 332,9 мільйона [5]. Стрімке зростання кількості користувачів Інтернету також посилює тиск на уряди та організації щодо впровадження надійних заходів захисту даних від кіберзагроз та несанкціонованого доступу.

В Європі впровадження Загального регламенту про захист даних (GDPR) суттєво вплинуло на рівень обізнаності щодо захисту даних. Після запровадження GDPR кількість скарг на порушення даних зросла на 66% [6], що свідчить про підвищення обізнаності та готовності громадськості захищати свої права. Зростання кількості скарг свідчить про те, що GDPR надав громадянам можливість вживати заходи у разі неналежного поведіння з їхніми персональними даними, а також спонукав організації суворіше дотримуватися законів про захист даних і впроваджувати посилені заходи безпеки. Ці події підкреслюють необхідність постійного вдосконалення законодавства про захист даних, щоб йти в ногу з цифровим ландшафтом, що розвивається.

Отож, розвиток обігу даних є ключовою складовою сучасної цифрової економіки, що супроводжується як значними можливостями, так і викликами. Зростання обсягів даних та кількості інтернет-користувачів вимагає вдосконалення правового регулювання для забезпечення безпеки та конфіденційності інформації. Гармонізація законодавства на міжнародному рівні, посилення відповідальності за порушення в сфері захисту даних та розвиток правових рамок для автоматизації та використання штучного інтелекту є перспективними напрямками, які допоможуть забезпечити



ефективний і безпечний обіг даних у майбутньому.

### СПИСОК ВИКОРИСТАНИХ ДЖЕРЕЛ

1. General Data Protection Regulation (GDPR) – Legal Text. (*GDPR*).  
URL: <https://gdpr-info.eu/>
2. Cost of a data breach 2024 IBM. *IBM - United States*.  
URL: <https://www.ibm.com/reports/data-breach>.
3. Леонід Бараш. Головні тенденції, що формують майбутнє науки про дані та машинне навчання. *КО ІТ для бізнесу*. 11 серпня 2023р. URL : [https://ko.com.ua/golovni\\_tendenciyi\\_shho\\_formuyut\\_majbutnye\\_ds\\_ta\\_ml\\_144865](https://ko.com.ua/golovni_tendenciyi_shho_formuyut_majbutnye_ds_ta_ml_144865)
4. Волосецький В. О. Іноземний досвід правового регулювання захисту персональних даних. *Міжнародний науковий журнал Інтернаука* 12 (1) 2016 С. 148-151.
5. Кількість інтернет-користувачів у світі досягла 4,8 млрд. *Mind.ua*.  
URL: <https://mind.ua/news/20219912-kilkist-internet-koristuvachiv-u-sviti-dosyagla-48-mlrd>.
6. 66% increase in GDPR data breach notifications across European markets. *Security Magazine. The business magazine for security executives*. URL: .

## ЕТАПИ ЕВОЛЮЦІЇ ПУБЛІЧНОЇ СЛУЖБИ В МИТНИХ ОРГАНАХ УКРАЇНИ: ПРАВОВЕ РЕГУЛЮВАННЯ ТА ЙОГО ВПЛИВ НА ЕФЕКТИВНІСТЬ ДІЯЛЬНОСТІ

**Черкунов Олександр Віталійович**

к.ю.н., докторант

кафедри адміністративного, фінансового та інформаційного права  
ДВНЗ «Ужгородський національний університет», м. Ужгород, Україна

**Анотація:** У даній статті розглядається еволюція публічної служби в митних органах України, зосереджуючи увагу на етапах розвитку та правовому регулюванні, що супроводжують цей процес. Аналізується історичний контекст формування митних органів, починаючи з їхніх перших проявів до сучасних структур. Вивчаються основні етапи еволюції, зокрема, зміни у законодавстві, що визначають рамки функціонування митних служб.

**Ключові слова:** публічна служба, митні органи, генезис, митниця, еволюція.

За словами О. Ф. Скакун, в правовій державі кожен державний орган та його посадові особи мають компетенцію, що визначається нормативно-правовими актами, і зобов'язані діяти в її межах. Компетенція президента, вищих органів влади та управління встановлюється Конституцією, тоді як для інших державних органів вона регулюється законами та положеннями про ці органи. Компетенція державних органів має спеціальний характер і варіюється залежно від конкретного органу. Порядок визначення та обсяг компетенції залежать від того, до якої гілки державного апарату відноситься цей орган - законодавчої, виконавчої, судової влади або органів прокуратури [1, с. 364]. Основою забезпечення додержання законодавства про митну справу, ефективне функціонування митної служби на території суверенної та незалежної України починає свій відлік від 11 грудня 1991 року,

коли Указом Президента України № 1/91 утворено Державний митний комітет України та затверджено його Тимчасове положення, яким передбачалося, що Держмитком очолює Голова та має заступників, яких за його поданням призначає Кабінет Міністрів України [2]. Основоположним документом, який за своїм змістом врегулював порядок і умови проходження служби в митних органах їх службовими особами, яким присвоєно персональні звання відповідно до займаних ними посад і стажу роботи, встановлював вимоги та заборони до службових осіб та передбачав їх права, обов'язки і відповідальність, регламентував порядок призначення на посади і переміщення по службі, надання відпусток і умови звільнення зі служби стає Положення про порядок і умови проходження служби в митних органах України затверджене Постановою Кабінету Міністрів України від 09 лютого 1993 року № 97, а трудові відносини інших працівників митних органів, яким не передбачено присвоєння персональних звань, врегульовуються законодавством України про працю.

Враховуючи необхідність проведення реформ в умовах сталого розвитку держави, постійне оновлення законодавчої та матеріально-технічної бази, а також організаційної структури та збільшення штатної чисельності працівників митних органів 08 липня 1994 року Постановою Кабінету Міністрів України було утворено 8 територіальних митних управлінь (ТМУ), які в свою чергу об'єднували митні установи (митниці) відповідних областей [3].

Передумовою створення ТМУ слугувала та обставина, що у 1993 році чисельність штатних працівників митної служби України збільшилася до 13 126 осіб, що становило майже 215% від рівня попереднього року. Таке значне зростання кількості митниць, митних постів та персоналу митних органів викликало сумніви щодо ефективності прямої управлінської вертикалі, що базується на принципі "центральний апарат – митниця" [4].

Як вірно підкреслює І. Г. Бережнюк, що система управління митними органами через територіальні митні управління мала суттєві недоліки, а саме основний з них – відсутність у територіальних митних управлінь права на

здійснення безпосереднього митного оформлення, що призвело до фактичного дублювання управлінських функцій Державного митного комітету України в тому чи іншому регіоні і як наслідок, такі недоліки стали основною причиною реформування митного комітету в митну службу, а територіальних митних управлінь – у регіональні митниці [4].

Таким чином задля удосконалення митної діяльності, посилення митного контролю та зміцнення виконавської дисципліни серед працівників митної системи України 29 листопада 1996 року було видано Указ Президента України № 1145/96 «Про Державну митну службу України», яким утворено на базі Державного митного комітету України, територіальних митних управлінь, митниць та інших митних установ України, що ліквідуються, Державну митну службу України (ДМСУ) та її органи - регіональні митниці, митниці, спеціалізовані митні управління та організації з установами граничної чисельності центрального апарату ДМСУ 247 штатних одиниць [5].

Відповідно до Положення про Державну митну службу України, новостворений орган визначався центральним органом виконавчої влади, який забезпечував проведення в життя державної митної політики, організовував функціонування митної системи, здійснював керівництво дорученою йому сферою управління, ніс відповідальність за її стан і розвиток [6].

Митний кодекс України, прийнятий у 2002 році, став важливим етапом у розвитку митного законодавства країни та вводив поняття "посадова особа" для працівників митного органу. У новій редакції Кодексу було детально врегульовано визначення посадових осіб митних органів, що дозволило чітко окреслити їх правовий статус та обов'язки.

«Державна служба – це професійна діяльність громадян щодо здійснення цілей і функцій держави, що охоплює: формування управлінських, процесуальних і соціально-психологічних основ діяльності державного апарату; побудову та правовий опис ієрархії посад; виявлення, підбір, підготовку, розвиток, просування, оцінку, стимулювання та відповідальність державних службовців», – розмірковує Н. Р. Нижник [7, с. 72].

«Державна служба – це особливий державно-правовий і соціальний інститут, який встановлює і регулює відносини держави з її службовцями, людьми, професією яких є діяльність за дорученням та від імені держави реалізувати її цілі та функції», – резюмує С. Д. Дубенко [8, с. 166].

Також важливою новацією стало визначення механізмів контролю за діяльністю посадових осіб, що сприяло підвищенню рівня відповідальності та запобіганню корупційним проявам у сфері митної діяльності. Завдяки цим змінам, митний кодекс став більш адаптованим до сучасних вимог та викликів, що стоять перед митною службою України.

Вперше було передбачено дію дисциплінарного статуту в митній службі, який приймається окремим законом, що, на нашу думку, стало важливим кроком у регулюванні службової дисципліни та підвищенні відповідальності посадових осіб.

Дисциплінарний статут, прийнятий у 2005 році, визначав суть службової дисципліни, а також права та обов'язки посадових осіб митної служби України, які мають спеціальні звання, включаючи керівників митних органів, спеціалізованих митних установ та організацій, основною метою якого було забезпечити дотримання дисципліни в діяльності митних органів, а також встановлення видів і порядку застосування заохочень і дисциплінарних стягнень.

Впровадження дисциплінарного статуту сприяло формуванню відповідального і дисциплінованого підходу особового складу до виконання функцій, покладених на митні органи. Окрім загального визначення службової дисципліни в митній системі, було встановлено чіткий порядок і умови застосування заохочень та загальних (які вже були передбачені Законом України «Про державну службу») так і спеціальних стягнень, які охоплювали питання, пов'язані з порушенням порядку здійснення митного контролю, втратою службового посвідчення, документів, що є підставою для пропуску предметів через митний кордон, а також митного забезпечення, бланків суворого звітності, зброї та спеціальних засобів, а також вимоги щодо дотримання

етичного ставлення при спілкуванні з громадянами. Вважаємо, що забезпечення дотримання цих норм є критично важливим для підтримання ефективності митного контролю та формування довіри суспільства до митної служби.

Суттєвим етапом у розвитку публічної служби в митних органах України стало прийняття нового Митного кодексу (третього за рахунком від здобуття Незалежності) у 2012 році, який відповідав вимогам того часу та залишається чинним і до сьогодні. Цей кодекс вже не передбачав наявності дисциплінарного статуту митної служби, проте вперше чітко визначено, що митна служба України є державною службою, яка передбачає професійну діяльність громадян України, придатних до цієї служби за станом здоров'я, освітнім рівнем та віком. Відповідно, посадові особи митної служби України визнаються державними службовцями, на яких покладено виконання призначення та основних завдань, а також здійснення організаційного, юридичного, кадрового, фінансового та матеріально-технічного забезпечення діяльності митної служби, і яким присвоєно спеціальні звання [9]. Відсутність компетентних кадрів загострила проблеми непрофесійності, популізму, поверховості й непослідовності в прийнятті рішень [10, с. 513]. Л. М. Дорофеева цілком слушно вказувала про відсутність конструктивності спроби спростити систему управління митною службою та ліквідації середньої ланки у 2005–2008 роках, неефективність єдиного податково-митного органу [11, с. 24]. Неоднозначний вплив на функціонування митної системи України, стало утворення Міністерства доходів і зборів України відповідно до Указу Президента України від 24 грудня 2012 року, шляхом реорганізації Державної митної служби та Державної податкової служби, що викликало значні зміни у структурі та управлінні митною справою.

Міністерство доходів і зборів України було ліквідовано Постановою Кабінету Міністрів України від 1 березня 2014 року № 67, яка призупинила реорганізацію Державної податкової служби та Державної митної служби, розпочату відповідно до Указу Президента України від 24 грудня 2012 року № 726 “Про деякі заходи з оптимізації системи центральних органів виконавчої влади”. Ця постанова відновила діяльність Державної податкової служби та

Державної митної служби та мала би повернути інституційну незалежність митної служби, проте, незважаючи на її прийняття, вказані зміни так і не були реалізовані. Причини такої ситуації залишаються невідомими, що підкреслює складність процесів реформування державних органів та вказує на необхідність більш чіткого планування і комунікації в реалізації подібних ініціатив.

В свою чергу, невизначеність і затримки у реорганізації державних органів, таких як Державна податкова служба та Державна митна служба, негативно вплинули на проходження публічної служби посадовими особами. Відсутність чітких процедур та змін у структурах управління створює психологічний дискомфорт і невпевненість серед працівників, що призводить до зниження їх мотивації та продуктивності праці. Крім того, такі процеси підривають довіру до інститутів державної влади, оскільки громадськість може сприймати нестабільність як прояв неефективного управління. У травні 2014 року Кабінет Міністрів України ухвалив Постанову № 160, що стало ключовим кроком у реорганізації органів доходів і зборів, адже цією постановою була створена Державна фіскальна служба України як центральний орган виконавчої влади, діяльність якого координується безпосередньо Кабінетом Міністрів. Реорганізація відбулася шляхом перетворення Міністерства доходів і зборів, що, відповідно, призвело до визнання Постанови Кабінету Міністрів України від 1 березня 2014 року № 67 “Про ліквідацію Міністерства доходів і зборів” такою, що втратила чинність. Враховуючи зміни організаційної структури, посадові особи, які проходили службу в митницях Міндоходів продовжили проходження служби в митницях ДФС. Зважаючи на те, що самостійна та інституційно незалежна митна служба є ключовим елементом ефективного функціонування державного апарату та забезпечення економічної безпеки країни, яка може більш оперативно реагувати на виклики та загрози, пов’язані з контрабандою, митними правопорушеннями та іншими загрозами національній безпеці 18 грудня 2018 року Постановою Кабінету Міністрів України утворено Державну податкову службу України та Державну митну службу України, реорганізувавши Державну фіскальну службу шляхом поділу та визначено, що

Державна митна служба є центральним органом виконавчої влади, діяльність якого спрямовується та координується Кабінетом Міністрів України через Міністра фінансів і який реалізує державну митну політику, державну політику у сфері боротьби з правопорушеннями під час застосування митного законодавства.

Інституційна незалежність дозволяє митній службі формувати та реалізовувати власні стратегії і політики, орієнтуючись на міжнародні стандарти та найкращі практики, так як самостійна та незалежна митна служба є запорукою розвитку економіки, захисту національних інтересів та сприяння справедливій та ефективній митній політиці, але в залежності від вектору реалізації управлінських рішень. Не можна також обійти увагою прийняття Закону України «Про внесення змін до митного кодексу України та деяких інших законодавчих актів України у зв'язку з проведенням адміністративної реформи» від 14.01.2020 року, що принесло досить шкідливі наслідки для митної системи.

По-перше, внесено зміни до Закону України «Про державну службу», а саме доповнено частину 3 статті 87 «Припинення державної служби за ініціативи суб'єкта призначення» визначивши, що суб'єкт призначення або керівник державної служби може пропонувати державному службовцю будь-яку вакантну посаду державної служби у тому самому державному органі (за наявності) та по-суті з категорії обов'язку керівника перевело пропозицію посади до його дискреційних повноважень, тобто на розсуд останнього.

По-друге, цим законом встановлювалося, що з особами, які призначаються на службу до митних органів на посади державної служби, можуть укладатися контракти про проходження державної служби відповідно до законодавства про державну службу, а рішення про віднесення посади державної служби до посад, призначення на які здійснюється з укладанням контракту про проходження державної служби, приймається до проведення конкурсу керівником центрального органу виконавчої влади, що реалізує державну митну політику, або керівником митниці у разі делегування йому



відповідних повноважень.

Підсумовуючи вищевикладене, доходимо висновку, що публічній службі в митних органах України не приділено достатньої уваги. Незважаючи на детальне регламентування прав державних службовців та наявність численних нормативно закріплених механізмів їх захисту, залишається певна невизначеність у правовому статусі державних службовців, які працюють в митних органах. Актуальним питанням є визначення правового регулювання державних службовців митних органів у системі публічної служби та подальше вивчення цієї теми. Комплексне наукове дослідження публічної служби в митних органів та впровадження найкращих практик можуть забезпечити реальні можливості для підвищення ефективності роботи посадових осіб, сприяючи розвитку економіки України. Всебічне закріплення та правове регулювання проходження публічної служби в митних органах не лише стимулюватиме підвищенню ефективності роботи, але й сприятиме захисту прав службовців та забезпеченню стабільності. Еволюція митних органів України є складним і багатогранним процесом, який відображає як внутрішні, так і зовнішні виклики, що стояли перед державою. З моменту свого становлення митні органи зазнали значних змін, які супроводжувалися реформами в правовому регулюванні та адаптацією до міжнародних стандартів. Проте цей шлях не був позбавлений помилок та труднощів, що негативно вплинули на ефективність їхньої діяльності. Необхідність подальшого дослідження питання еволюції митних органів є очевидною. Вивчення історичного досвіду та аналіз причин попередніх помилок дозволить не лише уникнути їх повторення в майбутньому, але й створити більш ефективні механізми управління митною справою.

#### **СПИСОК ЛІТЕРАТУРИ:**

1. Скакун О.Ф. Теорія держави і права: підруч. / Скакун О. Ф – Х.: Консум, 2001. – 655 с.
2. Про утворення Державного митного комітету України : Указ Президента України від 11.12.1991 № 1/91 // БД «Законодавство України» / ВР

України. URL <https://zakon.rada.gov.ua/laws/show/1/91/ed19911211#Text>

3. Про створення територіальних митних управлінь : Постанова Кабінету Міністрів України від 08.07.1994 № 465 // БД «Законодавство України» / ВР України. URL: <https://zakon.rada.gov.ua/laws/show/465-94-%D0%BF/ed19940708#Text>

4. Бережнюк І.Г. Генетико-прогностичний зріз системи управління митною справою в Україні. *Вісник Академії митної служби України*. 2009. № 1 (41). С. 69-80.

5. Про Державну митну службу України : Указ Президента України від 29.11.1996 № 1145/96 // БД «Законодавство України» / ВР України. URL: <https://zakon.rada.gov.ua/laws/show/1145/96/ed19961129#Text>

6. Про Положення про Державну митну службу України : Указ Президента України від 08.02.1997 № 126/97 // БД «Законодавство України» / ВР України. URL: <https://zakon.rada.gov.ua/laws/show/126/97/ed19970208#Text>

7. Нижник Н.Р. Державна служба – специфічний фактор зміцнення державного управління / Н.Р. Нижник // Зб. наук. пр. Укр. акад. держ. управління при Президентові України. – 1998. – Вип. 1. – С. 69-74.

8. Дубенко С.Д. Державна служба в Україні: навч. посіб. / С.Д. Дубенко. – К.: Вид-во УАДУ, 1998. – 188 с.

9. Митний кодекс України : Закон України від 13.03.2012 № 4495-VI // БД «Законодавство України» / ВР України. URL: <https://zakon.rada.gov.ua/laws/show/4495-17/ed20120313#n4128>

10. Кульчицький С.В. Нариси історії державної служби в Україні / Голов. упр. держ. служби України, Ін-т історії НАН України. К.: Ніка-Центр, 2009. 536 с.

11. Дорофєєва Л. М. Адміністративно-правове регулювання організації та діяльності митних органів в контексті євроінтеграційного вибору України: автореф. дис. ... д-ра юрид. наук: 12.00.07. Державний вищий навчальний заклад «Ужгородський національний університет». Ужгород, 2019. 44 с.