

SCI-CONF.COM.UA

**SCIENTIFIC RESEARCH:
MODERN CHALLENGES
AND FUTURE PROSPECTS**



**PROCEEDINGS OF IV INTERNATIONAL
SCIENTIFIC AND PRACTICAL CONFERENCE
NOVEMBER 18-20, 2024**

**MUNICH
2024**

SCIENTIFIC RESEARCH: MODERN CHALLENGES AND FUTURE PROSPECTS

Proceedings of IV International Scientific and Practical Conference

Munich, Germany

18-20 November 2024

Munich, Germany

2024

UDC 001.1

The 4th International scientific and practical conference “Scientific research: modern challenges and future prospects” (November 18-20, 2024) MDPC Publishing, Munich, Germany. 2024. 735 p.

ISBN 978-3-954753-06-2

The recommended citation for this publication is:

Ivanov I. Analysis of the phaunistic composition of Ukraine // Scientific research: modern challenges and future prospects. Proceedings of the 4th International scientific and practical conference. MDPC Publishing. Munich, Germany. 2024. Pp. 21-27. URL: <https://sci-conf.com.ua/iv-mizhnarodna-naukovo-praktichna-konferentsiya-scientific-research-modern-challenges-and-future-prospects-18-20-11-2024-myunhen-nimechchina-arhiv/>.

Editor

Komarytsky M.L.

Ph.D. in Economics, Associate Professor

Collection of scientific articles published is the scientific and practical publication, which contains scientific articles of students, graduate students, Candidates and Doctors of Sciences, research workers and practitioners from Europe, Ukraine and from neighbouring countries and beyond. The articles contain the study, reflecting the processes and changes in the structure of modern science. The collection of scientific articles is for students, postgraduate students, doctoral candidates, teachers, researchers, practitioners and people interested in the trends of modern science development.

e-mail: munich@sci-conf.com.ua

homepage: <https://sci-conf.com.ua>

©2024 Scientific Publishing Center “Sci-conf.com.ua” ®

©2024 MDPC Publishing ®

©2024 Authors of the articles

TABLE OF CONTENTS

AGRICULTURAL SCIENCES

1. *Gerasko T., Svystun Ye.* 16
EFFECT OF INOCULATION WITH ENDOMYCORRHIZAL FUNGI
ON RHIZOSPHERIC MICROBIOCINOSIS OF SWEET CHERRY
ROOTS

BIOLOGICAL SCIENCES

2. *Бондарєва Л. М., Череновська А. І.* 19
ДОСЛІДЖЕННЯ АНТРОПОГЕННОГО ВПЛИВУ НА ЗЛАКОВО-
РІЗНОТРАВНІ УГРУПОВАННЯ РЕКРЕАЦІЙНИХ ЗОН М. СУМИ
3. *Кудлай В. Т.* 23
АНАЛІТИЧНІ МЕТОДИ КЛАСИФІКАЦІЇ РОСЛИННОСТІ ТА
ПРОГРАМНЕ ЗАБЕЗПЕЧЕННЯ ОБРОБКИ РЕЗУЛЬТАТІВ
ДОСЛІДЖЕНЬ

MEDICAL SCIENCES

4. *Dekalchuk S. V., Tsysar Yu. V., Dubyk L. V.* 29
MODERN METHODS FOR DIAGNOSIS AND TREATMENT OF
ENDOMETRIOSIS (LITERATURE REVIEW)
5. *Horodnov Ye.* 37
APPLICATION OF METHODS AND EXERCISES TO OVERCOME
ANXIETY IN PATIENTS WITH GENERALIZED PERIODONTAL
LESIONS
6. *Shanyhin A. V., Marchenko M. O.* 45
THE IMPACT OF CHRONIC STRESS ON STUDENT
PERFORMANCE: RESULTS OF A STUDENT SURVEY
7. *Барало Р. П., Харченко В. В., Турупалов Р. Ю.* 47
ТРАСТУЗУМАБ В СХЕМАХ ХІМІОТЕРАПІЇ ПАЦІЄНТІВ З
РАКОМ МОЛОЧНОЇ ЗАЛОЗИ
8. *Вигівська Л. А., Благовещенський Р. Є., Благовещенський Є. В.* 51
ОСОБЛИВОСТІ АНГІОГЕНЕЗУ У ЖІНОК З АНОМАЛЬНИМИ
МАТКОВИМИ КРОВОТЕЧАМИ ТА ЕКСТРАГЕНІТАЛЬНОЮ
ПАТОЛОГІЄЮ
9. *Гайдукова А. В., Шанигін А. В.* 55
ВПЛИВ БІОРИТМІВ НА ПІДГОТОВКУ СТУДЕНТІВ ДО
СКЛАДАННЯ ІСПИТІВ
10. *Журавльова А. К., Іванченко С. В., Подкопай А. П., Тихонова Д. В.* 57
ЛАТЕНТНА ЗАЛІЗОДЕФІЦІТНА АНЕМІЯ В ПРАКТИЦІ
СІМЕЙНОГО ЛІКАРЯ
11. *Журавльова А. К., Іванченко С. В., Лісконог В. О., Мініна Н. С.* 61
СУЧАСНІ МЕТОДИ ДІАГНОСТИКИ ЛЕЙКОЗІВ

12.	<i>Застрижна М. Л.</i>	67
	ДОСЛІДЖЕННЯ ВПЛИВУ ЕКСТРАКТУ ТРАВИ МИЛЬНЯНКИ ЛІКАРСЬКОЇ НА КОАГУЛЯЦІЙНИЙ ГЕМОСТАЗ ЗА УМОВ ЕКСПЕРИМЕНТАЛЬНОГО ТРОМБОФЛЕБІТУ	
13.	<i>Звірич В.</i>	69
	КЛЮЧОВІ ПРИНЦИПИ УДОСКОНАЛЕННЯ МЕХАНІЗМІВ УПРАВЛІННЯ ПЕРСОНАЛОМ У СФЕРІ ОХОРОНИ ЗДОРОВ'Я	
14.	<i>Коваль Н. М.</i>	73
	МЕДИКО-САНІТАРНА ОЦІНКА ВПЛИВУ БОЙОВИХ ДІЙ В УКРАЇНІ НА ЗАГАЛЬНИЙ СТАН ҐРУНТІВ СІЛЬСЬКОГОСПОДАРСЬКОГО ПРИЗНАЧЕННЯ	
15.	<i>Котлар В. В.</i>	76
	ОЦІНКА ВПЛИВУ РІЗНИХ ЕТІОЛОГІЧНИХ ФАКТОРІВ НА ПОЯВУ БРУКСИЗМУ	
16.	<i>Лантухова Н. Д., Кайсіна С. М., Грищенко В. В.</i>	78
	ЗЛОЯКІСНА ГІПЕРТЕРМІЯ: КЛІНІЧНІ ТА МОЛЕКУЛЯРНІ АСПЕКТИ ДІАГНОСТИКИ	
17.	<i>Левчук О. Я., Мироник О. В.</i>	81
	ДИНАМІКА ЗАХВОРЮВАНОСТІ НА КАШЛЮК ТА ПРОБЛЕМИ ОХОПЛЕННЯ АКДП-ВАКЦИНОЮ В УКРАЇНІ У 2023–2024 РОКАХ	
18.	<i>Ліщенко Н. С., Старовер А. В.</i>	84
	РАК МОЛОЧНОЇ ЗАЛОЗИ ТА ВАГІТНІСТЬ: ОСОБЛИВОСТІ ДІАГНОСТИКИ ТА ЛІКУВАННЯ	
19.	<i>Останіна Т. Г., Школа Н. О.</i>	90
	СУЧАСНІ ПІДХОДИ ДО ЛАБОРАТОРНОГО МОНІТОРИНГУ АНТИРЕТРОВІРУСНОЇ ТЕРАПІЇ ПРИ ВІЛ/СНІД	
20.	<i>Різник О. І., Хиженяк О. А.</i>	97
	ВЕЙПІНГ НОВА НЕБЕЗПЕКА ПІД МАСКОЮ БЕЗПЕКИ	
21.	<i>Сачук О. В., Бойко О. О.</i>	99
	CURRENT CHALLENGES FACED BY UKRAINIAN DOCTORS WORKING IN WAR CONDITIONS	
22.	<i>Сливка В. І., Пелін К. О.</i>	103
	ПОБІЧНА ДІЯ АНТИМІКОБАКТЕРІАЛЬНИХ ПРЕПАРАТІВ НА ФУНКЦІЮ НИРОК	
23.	<i>Соловійова Є. Т., Муріна М. О.</i>	110
	ЧАСТОТА НЕСИСТЕМНОГО ГОЛОВОКРУЖІННЯ У СТУДЕНТІВ-МЕДИКІВ	
24.	<i>Шальнова О. І.</i>	115
	ВПЛИВ ПОЛІМОРФІЗМУ ЦИТОХРОМІВ СYP450 ТА ІЗОФОРМИ СYP2C19 НА МЕТАБОЛІЗМ ІНГІБІТОРІВ ПРОТОННОЇ ПОМПИ	

25. **Шанигін А. В., Супрунова В. І.** 120
ВПЛИВ ФІЗИЧНОЇ АКТИВНОСТІ НА ПОКАЗНИКИ ЗДОРОВ'Я
СТУДЕНТІВ: РЕЗУЛЬТАТИ ОПИТУВАННЯ В КОНТЕКСТІ
ГРОМАДСЬКОГО ЗДОРОВ'Я
26. **Шкурашівська С. В., Супрунович Ю. Ю., Беркела Я. М.** 123
АТЕРОСКЛЕРОЗ: ТИХА ЗАГРОЗА ЗДОРОВ'Ю СУДИН ТА
СЕРЦЯ
27. **Шмуліч О. В., Нурієва Тюркане Сейран кизи** 127
ІСТОРІЯ ВІДКРИТТЯ СИНДРОМУ КОТЯЧОГО КРИКУ ТА
ЙОГО ВПЛИВ НА ГЕНЕТИЧНУ НАУКУ

CHEMICAL SCIENCES

28. **Волоткевич С. С., Близнюк В. М., Попович Т. А.** 130
ХІМІЧНІ ПОКАЗНИКИ ЯКОСТІ ПОВЕРХНЕВИХ ВОД
ВНАСЛІДОК ПІДРИВУ КАХОВСЬКОЇ ГІДРОЕЛЕКТРОСТАНЦІЇ

TECHNICAL SCIENCES

29. **Артьомов Д. О., Руденко Д. О.** 135
ОГЛЯД ПІДХОДІВ ДО СТВОРЕННЯ LANDING PAGE
30. **Бельмас І. В., Біленко С. А.** 139
КОНТРОЛЬ ПОРИВІВ ТРОСІВ ГУМОТРОСОВОГО КАНАТА
31. **Берман В. П., Скороход І. В., Фадеїчев В. В., Орлова Л. С.** 142
ДЕЯКІ РЕЗУЛЬТАТИ ДОСЛІДЖЕННЯ РУХУ ТІЛ В РІДИНІ В
ОБМЕЖЕНИХ УМОВАХ НА ПРИКЛАДІ ТРУБОПРОВІДНОГО
КАПСУЛЬНОГО ГІДРОТРАНСПОРТУ
32. **Боярінова Ю. Є., Зиков А. С.** 150
СПОСІБ ОБРОБКИ МОВНИХ ДАНИХ ДЛЯ НАВЧАННЯ
33. **Гумінський С.-М. Р., Кунанець Н. Е.** 156
ІНФОРМАЦІЙНА СИСТЕМА ДЛЯ АВТОМАТИЗАЦІЇ
ПРОЦЕСІВ ФОРМУВАННЯ ТА УПРАВЛІННЯ
РОЗПОДІЛЕНИМИ КОМАНДАМИ В ІТ-ПРОЄКТАХ НА
ОСНОВІ ФУНКЦІОНАЛЬНИХ, ЧАСОВИХ ТА ГЕОГРАФІЧНИХ
ПАРАМЕТРІВ
34. **Дементьєв С. Ю., Корнілов В. О., Куржій Р. Р.** 159
ПОНЯТТЯ МНОЖИНИ ТА ОСНОВНІ ОПЕРАЦІЇ З
МНОЖИНАМИ ДІАГРАМИ ЕЙЛЕРА–ВЕННА
35. **Дорош А. О., Демчинський В. В.** 163
РОЛЬ MOBILE DEVICE MANAGEMENT У ПІДТРИМЦІ
КОРПОРАТИВНОЇ БЕЗПЕКИ В КОНЦЕПЦІЇ "BRING YOUR
OWN DEVICE"
36. **Жилін М. Ю.** 167
ДОСЛІДЖЕННЯ СИМУЛЯЦІЙНИХ МОДЕЛЕЙ ЗЕМЛЕТРУСІВ
НА ОСНОВІ ЗАРЕЄСТРОВАНИХ ДАНИХ

37.	<i>Кунанець Н. Е., Данилів Л. В.</i>	171
	МЕТОДИ ОЦІНКИ ТА МОНІТОРИНГУ ПРОДУКТИВНОСТІ КОМАНД У ІТ-ПРОЄКТАХ	
38.	<i>Малик Л. Б., Малик В. Я., Босак С. М., Монастирський Н. Ю., Лобанов В. О.</i>	175
	СУЧАСНІ СИСТЕМИ КОНДИЦІОНУВАННЯ В АВТОМОБІЛЯХ	
39.	<i>Мардинавка О. В., Гудзенко В. О., Кітчак Н. Ю.</i>	183
	БЕЗПЕКОВІ РИЗИКИ У ВИКОРИСТАННІ КОМПІЛЯТОРА ТА НАЛАГОДЖУВАЧА	
40.	<i>Назаров О. І., Яговий Д. В.</i>	186
	РЕТРОСПЕКТИВНИЙ АНАЛІЗ ЕВОЛЮЦІЇ ГАЛЬМІВНИХ МЕХАНІЗМІВ ЛЕГКОВИХ АВТОМОБІЛІВ	
41.	<i>Радченко В. В., Федорішин Д. О.</i>	195
	ШЛЯХИ ЗАБЕЗПЕЧЕННЯ ЕФЕКТИВНОСТІ СУЧАСНИХ ГІДРОЕНЕРГЕТИЧНИХ СИСТЕМ	
42.	<i>Солод В. Ю., Білоусов Д. В.</i>	198
	ВИМОГИ ДО СИСТЕМИ КОНТРОЛЮ ПОРИВІВ ТРОСІВ ГУМОТРОСОВОГО КАНАТА	
43.	<i>Ткаченко В. А., Колесник О. В., Ткаченко Н. І.</i>	201
	СТРАТЕГІЯ РОЗВИТКУ ВІЙСЬКОВОГО ЛІДЕРА СТРАТЕГІЧНОГО РІВНЯ	
44.	<i>Філіпович Ю. Ю.</i>	205
	МОНІТОРИНГ РОБОЧИХ ХАРАКТЕРИСТИК ОБЛАДНАННЯ АВТОМАТИЗОВАНИХ НАСОСНИХ СТАНЦІЙ	
45.	<i>Хотинський Є. О., Чорненький К. А., Сохатюк В. В., Довгань І. А.</i>	211
	СИСТЕМИ УПРАВЛІННЯ ІНЦИДЕНТАМИ ДЛЯ ПОЛІЦІЇ: ОГЛЯД СУЧАСНИХ РІШЕНЬ ТА ЇХ ЕФЕКТИВНІСТЬ	
46.	<i>Чухалов І. Р., Степанов А. А., Харитоненко М. С., Довгань І. А.</i>	214
	БОРЬБА З ФІШИНГОМ В ІНФОРМАЦІЙНІЙ СФЕРІ	
PHYSICAL AND MATHEMATICAL SCIENCES		
47.	<i>Pysarenko A. M.</i>	219
	WAVELET ANALYSIS OF KINETIC PARAMETERS OF COMPOSITE MATERIALS	
48.	<i>Овский А. Г.</i>	223
	ИНСТРУМЕНТАЛЬНАЯ СИСТЕМА РЕШЕНИЯ КОНТАКТНЫХ ЗАДАЧ ТЕОРИИ УПРУГОСТИ НА БАЗЕ СИСТЕМЫ КОМПЬЮТЕРНОЙ МАТЕМАТИКИ МАХИМА	
49.	<i>Чепок О. О., Ма Л.</i>	229
	ЗАСТОСУВАННЯ ПОХІДНИХ ДО РОЗВ'ЯЗАННЯ РІВНЯНЬ І НЕРІВНОСТЕЙ У КУРСАХ МАТЕМАТИКИ ЗАКЛАДІВ ОСВІТИ	

GEOGRAPHICAL SCIENCES

50. *Останчук С. Ю., Василенко О. М.* 233
АНАЛІЗ АКУСТИЧНОГО ЗАБРУДНЕННЯ ДІЛЯНОК МІСТА
ЖИТОМИР

PEDAGOGICAL SCIENCES

51. *Durdas A.* 237
MARIA MONTESSORI'S LEGACY IN STUDIES OF THE ITALIAN
SCHOLARS
52. *Pavlova O. O.* 242
APPLICATION OF CONTENT AND LANGUAGE INTEGRATED
LEARNING METHODOLOGY IN NON-LINGUISTIC HIGHER
EDUCATION INSTITUTIONS IN UKRAINE
53. *Гамбарова С. Ч.* 246
РОЛЬ МЕТАЛЛОПРОТЕИНАЗ В ПАТОГЕНЕЗЕ ОПУХОЛЕВЫХ
ПРОЦЕССОВ
54. *Гордієнко Ю. А.* 256
ФОРМУВАННЯ СТІЙКОЇ МОТИВАЦІЇ ТА ЦІННІСНОГО
СТАВЛЕННЯ МАЙБУТНІХ УЧИТЕЛІВ ІНОЗЕМНИХ МОВ ДО
ІНШОМОВНОЇ КОМУНІКАТИВНО-МОВЛЕННСВОЇ
КОМПЕТЕНТНОСТІ
55. *Горовий М. М.* 258
МЕТОДИКА НАВЧАННЯ ЛЕКСИКОЛОГІЇ УКРАЇНСЬКОЇ
МОВИ НА ЗАСАДАХ АНТРОПОЦЕНТРИЧНОГО ПІДХОДУ
(РІВЕНЬ БАЗОВОЇ СЕРЕДНЬОЇ ОСВІТИ)
56. *Закринична Н. І., Паненко І. О., Шмакова Л. М.* 262
СКЛАДОВІ ПРИВАБЛИВОСТІ ЗАКЛАДІВ ВИЩОЇ ОСВІТИ
НІМЕЧЧИНИ ТА ЇХ ВПЛИВ НА ОСВІТНЮ МІГРАЦІЮ
УКРАЇНСЬКИХ СТУДЕНТІВ У ПЕРІОД НЕВИЗНАЧЕНОСТІ
57. *Карпенко А. М.* 268
ТВОРИ СУЧАСНИХ УКРАЇНСЬКИХ ПИСЬМЕННИКІВ ЯК
ЗАСІБ ФОРМУВАННЯ ЖИТТЄВИХ НАВИЧОК УЧНІВ
МОЛОДШИХ КЛАСІВ
58. *Козлюк О. А., Шевчук М. О.* 273
СИСТЕМИ РОБОТИ З РОЗВИТКУ ГРАФОМОТОРНИХ
НАВИЧОК СТАРШИХ ДОШКІЛЬНИКІВ ЯК УМОВИ
ГОТОВНОСТІ ЇХ ДО НАВЧАННЯ В ШКОЛІ
59. *Кузьменко В. М.* 278
СУЧАСНІ НАСТАНОВИ КОМПЕТЕНТНІСНО ОРІЄНТОВАНОГО
НАВЧАННЯ УКРАЇНСЬКОЇ МОВИ УЧНІВ 10-11 КЛАСІВ ЛІЦЕЮ
60. *Лалак Н. В., Сідор Ю. І.* 281
ФОРМУВАННЯ ГРОМАДЯНСЬКОЇ КОМПЕТЕНТНОСТІ В
УЧНІВ ПОЧАТКОВОЇ ШКОЛИ В УМОВАХ СЬОГОДЕННЯ

61.	Новосельська Н. Т., Кручик А. П. РОЗВИТОК ЗВ'ЯЗНОГО МОВЛЕННЯ УЧНІВ ПОЧАТКОВИХ КЛАСІВ НА УРОКАХ УКРАЇНСЬКОЇ МОВИ	285
62.	Нурпеисова Н. Г. СТРУКТУРА АРТИСТИЗМА ПЕДАГОГА–МУЗЫКАНТА И ВЗАИМОСВЯЗАННЫЕ МЕЖДУ СОБОЙ КОМПОНЕНТЫ ХУДОЖЕСТВЕННО–КОММУНИКАТИВНОЙ ДЕЯТЕЛЬНОСТИ	290
63.	Овчаренко Л. В., Лосєв О. С. ВИКОРИСТАННЯ МУЗИКИ ДЛЯ РОЗВИТКУ ТВОРЧИХ НАВИЧОК У ЛІТЕРАТУРНІЙ ТВОРЧОСТІ ЗДОБУВАЧІВ ВИЩОЇ ОСВІТИ	295
64.	Палько А. М. КОМП'ЮТЕРНІ ТЕХНОЛОГІЇ – ДІЄВИЙ ІНСТРУМЕНТ ПЕДАГОГІЧНОЇ ДІЯЛЬНОСТІ (НА УРОКАХ ВИРОБНИЧОГО НАВЧАННЯ ЗА ФАХОМ КУХАР; КОНДИТЕР)	300
65.	Пасейлюк Д. О., Мельниченко Г. В. РОЗВИТОК АНГЛІЙСЬКОМОВНИХ ФОНЕТИЧНИХ НАВИЧОК СТУДЕНТІВ ПЕРШОГО КУРСУ: ДИФЕРЕНЦІЙОВАНИЙ ПІДХІД	305
66.	Пруднікова М. С., Курило О. О. АНАЛІЗ МОТИВАЦІЙНОЇ СФЕРИ ЮНАКІВ ТА ДІВЧАТ 14-15 РОКІВ ДО ЗАНЯТЬ ФІЗИЧНОЮ КУЛЬТУРОЮ І СПОРТОМ	310
67.	Софронова М. С. ІШТУЧНИЙ ІНТЕЛЕКТ У ВИВЧЕННІ МАТЕМАТИКИ: ОГЛЯД СУЧАСНИХ ТЕХНОЛОГІЙ	317
68.	Токарева Т. С. РОЗВИТОК ПАМ'ЯТІ ТА ЛОГІЧНОГО МИСЛЕННЯ НА ЗАНЯТТЯХ З НІМЕЦЬКОЇ МОВИ	321
69.	Турукіна О. В., Лосєва О. С. ПЕДАГОГІЧНІ АСПЕКТИ ВИКОРИСТАННЯ МУЗИЧНИХ ТВОРІВ УКРАЇНСЬКИХ КОМПОЗИТОРІВ У ВИКЛАДАННІ ЛІТЕРАТУРИ	328
70.	Хасьянова Т. В. ФОРМИРОВАНИЕ ПРОФЕССИОНАЛЬНОЙ МОБИЛЬНОСТИ ПЕДАГОГА-МУЗЫКАНТА	334
71.	Храпак Т. О. МОВНІ ПОМИЛКИ У ВИВЧЕННІ ПОЛЬСЬКОЇ МОВИ: ТИПОВІ ТРУДНОЦІ ДЛЯ ІНОЗЕМЦІВ ТА МЕТОДИ ЇХ ПОДОЛАННЯ	341
72.	Шеляг Я. В., Песік С. В., Фазан В. І. ОСОБЛИВОСТІ ФОРМУВАННЯ ЕТНІЧНОЇ КУЛЬТУРИ У ДІТЕЙ ДОШКІЛЬНОГО ВІКУ	346
73.	Штельмах Г. Б. ФОРМУВАННЯ ТВОРЧОЇ ОСОБИСТОСТІ ВЧИТЕЛЯ НОВОЇ УКРАЇНСЬКОЇ ШКОЛИ ПІД ЧАС ГУМАНІТАРНОЇ ПІДГОТОВКИ: ПРОБЛЕМИ І ПЕРСПЕКТИВИ	352

74. *Щербак І. В., Борисенко Д. В.* 358
 ІННОВАЦІЙНІ ПІДХОДИ ДО ВИКОРИСТАННЯ БЛОГІВ У
 НАВЧАННІ ІНФОРМАТИКИ

PSYCHOLOGICAL SCIENCES

75. *Бабюк Л. І.* 362
 ПСИХОЛОГІЧНІ ОСОБЛИВОСТІ ЕФЕКТИВНОЇ
 ЖИТТЄДІЯЛЬНОСТІ ОСОБИСТОСТІ В УМОВАХ
 ПОСТІЙНОГО СТРЕСУ
76. *Бойко Н. М., Сергієнко О. А., Вертегел В. Д.* 373
 РОЛЬ НЕЗАВЕРШЕНИХ ГЕШТАЛЬТІВ У ФОРМУВАННІ
 ПСИХОЛОГІЧНОГО СТАНУ ОСОБИСТОСТІ
77. *Ганжа А. М.* 379
 ДОСЛІДЖЕННЯ ЖИТТЄСТІЙКОСТІ ІТ-ФАХІВЦІВ В РІЗНИХ
 ДЕМОГРАФІЧНИХ ГРУПАХ
78. *Зайцева О. О., Морозова А. Ю.* 384
 ГЕНДЕРНІ ОСОБЛИВОСТІ МОТИВАЦІЇ ТА ЗАДОВОЛЕНОСТІ
 ВЛАСНОЮ ПРАЦЕЮ
79. *Кузнєцов М. А., Тернопол С. О.* 388
 ПСИХОЛОГІЧНІ ЧИННИКИ ПЕРЕЖИВАННЯ ЗАДОВОЛЕНОСТІ
 ЖИТТЯМ ПІД ЧАС ВІЙНИ
80. *Кулініч Ю. Л., Меднікова Г. І.* 391
 ОСОБЛИВОСТІ СТАВЛЕННЯ ДО ВЛАСНОЇ ЗОВНІШНОСТІ
 ЖІНОК СЕРЕДНЬОГО ДОРΟΣЛОГО ВІКУ
81. *Лисенко О. С.* 395
 ГЕНДЕРНІ ДЕТЕРМІНАНТИ ЛІДЕРСТВА У ФОРМУВАННІ
 ЦІННІСНИХ ОРІЄНТАЦІЙ МОЛОДІ
82. *Меднікова Г. І., Лаптії А. В.* 397
 ОСОБЛИВОСТІ САМОСВІДОМОСТІ ОСОБИСТОСТІ
 ДОРΟΣЛОГО ВІКУ З РІЗНИМ РІВНЕМ ПРОКРАСТИНАЦІЇ
83. *Страхов К. Ю., Олішевський М. В.* 400
 РОЗВИТОК КОГНІТИВНИХ НАВИЧОК ЯК ЧИННИК
 ПСИХОЛОГІЧНОГО БЛАГОПОЛУЧЧЯ
84. *Третьякова Т. М., Грейц Т. І.* 403
 СОЦІАЛЬНО-ПСИХОЛОГІЧНЕ ДОСЛІДЖЕННЯ
 КОМУНІКАТИВНОГО ПРОЦЕСУ ДІТЕЙ З РОЗЛАДАМИ
 АУТИЧНОГО СПЕКТРУ
85. *Третьякова Т. М., Медведь А. Ю.* 407
 ВПЛИВ СОЦІАЛЬНИХ МЕРЕЖ НА РІВЕНЬ САМООЦІНКИ ТА
 СХИЛЬНІСТЬ ДО СОЦІАЛЬНИХ ПОРІВНЯНЬ СЕРЕД МОЛОДІ
86. *Шопша О. Л., Болтушкіна Я. С.* 412
 ПСИХОЛОГІЧНІ ОСОБЛИВОСТІ МІЖОСОБИСТІСНОГО
 СПІЛКУВАННЯ СТУДЕНТІВ ВНЗ

SOCIOLOGICAL SCIENCES

87. *Ширяєва Л. Г., Журавель Я. В.* 418
ВПЛИВ ВІЙНИ НА ЗАХВОРЮВАНІСТЬ УКРАЇНЦІВ СЕРЦЕВО-СУДИННОЮ ПАТОЛОГІЄЮ

JOURNALISM

88. *Коновалюк А. В.* 422
ПОПУЛЯРИЗАЦІЯ В МАСМЕДІА ПАТРІОТИЧНИХ МОТИВІВ В ОДЯЗІ
89. *Поліщук Н. В.* 429
РОЛЬ DATA JOURNALISM В ЖУРНАЛІСТСЬКИХ РОЗСЛІДУВАННЯХ

ART

90. *Nurkushева L. T., Ashimova A. M.* 434
MODERN REQUIREMENTS FOR DESIGNER TRAINING AND THE IMPORTANCE OF A MULTIDISCIPLINARY APPROACH IN INDUSTRIAL DESIGN EDUCATION PROGRAMS
91. *Балабанов В. А., Лігус О. М.* 444
КОНЦЕРТ ДЛЯ ФЛЕЙТИ З ОРКЕСТРОМ ВІТАЛІЯ ГУБАРЕНКА В КОНТЕКСТІ ЖАНРОВО-СТИЛЬОВИХ ТРАДИЦІЙ ТА ІННОВАЦІЙ
92. *Подгаєцька Ю. С., Лавренюк О. О.* 448
ХАРАКТЕРНІ РИСИ СТИЛЮ «МОДЕРН» У СУЧАСНИХ МОДНИХ КОЛЕКЦІЯХ
93. *Суржик П. О.* 451
ОСНОВНІ КОМПОНЕНТИ ФОРМУВАННЯ ПРОФЕСІЙНИХ КОМПЕТЕНЦІЙ АРТИСТА МЮЗИКЛУ

HISTORICAL SCIENCES

94. *Жук А. Р.* 455
УКРАЇНСЬКИЙ ГЕТЬМАН ІВАН МАЗЕПА В ЄВРОПЕЙСЬКІЙ ПРЕСІ
95. *Ярощук І. В., Герман Д. М.* 461
РЕЛІГІЙНЕ ДИСИДЕНТСТВО ЯК СКЛАДОВА АНТИКОМУНІСТИЧНОГО РУХУ

LITERATURE

96. *Harnača V. P.* 471
CHARACTER CONSTRUCTION IN HISTORIOGRAPHIC METAFICTION

PHILOLOGICAL SCIENCES

97. *Dyachenko G. F.* 477
PARTS OF SPEECH LIST OF THE TEXT CORPUS «ACOUSTICS
AND ULTRASONIC TECHNOLOGY (A&UT)»
98. *Nalehach M., Holtsova M.* 481
THE INFLUENCE OF ENGLISH AS A GLOBAL LINGUA FRANCA
99. *Бияк Н. Я., Харчук А. Р.* 484
СТРУКТУРНО-ГРАМАТИЧНІ ОСОБЛИВОСТІ ЗАГОЛОВКІВ У
НІМЕЦЬКИХ ОНЛАЙН-ВИДАННЯХ
100. *Бондаренко О. В., Столяренко Ю. М.* 491
АДАПТАЦІЯ МЕТОДІВ НАВЧАННЯ УКРАЇНСЬКОЇ МОВИ ТА
ЛІТЕРАТУРИ В СИНХРОННОМУ ТА АСИНХРОННОМУ
РЕЖИМАХ
101. *Гелетка М., Білявська А.* 497
ВАЖЛИВІСТЬ АВІАЦІЙНИХ ТЕРМІНІВ
102. *Завальнюк І. Я., Мельник І. М.* 500
ПРАГМАСТИЛІСТИЧНИЙ ПОТЕНЦІАЛ ПАРЦЕЛЬОВАНИХ
ЧЛЕНІВ ПРОСТОГО РЕЧЕННЯ В МОВІ СУЧАСНОЇ
УКРАЇНСЬКОЇ ПРЕСИ
103. *Кімуржи А. В.* 507
ТВОРЧА ІНТЕРПРЕТАЦІЯ ОБРАЗУ ЖІНКИ У ПОЕЗІЇ
ЄЛИСАВЕТИ БАГРЯНОЇ
104. *Рижкова В. В., Зіненко А. Р.* 515
КЛАСИФІКАЦІЯ АНГЛОМОВНОЇ ТЕРМІНОЛОГІЇ ТУРИЗМУ
ЗА ТЕМАТИЧНИМИ ГРУПАМИ
105. *Романова Н. В.* 519
РОЗБИТІ СЕРЦЯ, ЗРАНЕНІ ДУШІ
106. *Чала А. Г., Гончаренко О. В., Яціцька Д. А.* 525
СТРУКТУРНІ ТА СЕМАНТИЧНІ ОСОБЛИВОСТІ
ФРАЗЕОЛОГІЗМІВ В УКРАЇНСЬКІЙ І ПОЛЬСЬКІЙ МОВАХ
107. *Яковенко О. К.* 530
ЩОДЕННИК У СИСТЕМІ ЖАНРІВ НЕФІКЦІЙНОЇ ЛІТЕРАТУРИ

PHILOSOPHICAL SCIENCES

108. *Aliksieiev M., Kurenkov V.* 533
PHILOSOPHICAL PROBLEMS OF ARTIFICIAL INTELLIGENCE
109. *Radionova L., Kozyrieva N.* 536
LIBRARY AS THE «THIRD PLACE» IN THE MODERN CITY
110. *Kravtsov Yu., Dudchenko D.* 542
PURPOSE OF COMMUNICATIVE RATIONALITY IN THE
FORMATION OF NEW FORMS OF LEARNING
111. *Алексеєнко О. В.* 547
РОЛЬ РЕЛІГІЇ В НАЦІЄТВОРЕННІ УКРАЇНИ: СОЦІОЛОГІЧНИЙ
І ІСТОРИЧНИЙ АНАЛІЗ

112. *Літуч І. І.* 555
 ГУМАНІЗАЦІЯ НАУКИ ТА ОСВІТИ: ФІЛОСОФСЬКА РЕФЛЕКСІЯ

ECONOMIC SCIENCES

113. *Amelnytska O., Ivanov S.* 560
 EMPLOYEE CAREER PATHS AND LADDERS IN PRACTICE: A FRAMEWORK FOR MOTIVATING AND GUIDING TEAMS TOWARD ORGANISATIONAL GOALS
114. *Shmoilov D., Pokolodna M.* 565
 РЕСУРСНО-ОБ'ЄКТНА ОСНОВА АСТРОТУРИЗМУ
115. *Vilchynska O.* 571
 FEATURES OF THE APPLICATION OF MATHEMATICAL MODELING FOR THE ANALYSIS OF ECONOMIC SYSTEMS
116. *Vladyka Yu. P., Yeremenko K. Yu.* 577
 APPLICATION OF INFORMATION TECHNOLOGIES IN THE FIELD OF EXPERT VALUATION OF PROPERTY
117. *Безпалько О. В., Секретарук Т. В.* 580
 СУЧАСНІ ПІДХОДИ ДО ТІМБІЛДІНГУ В МІЖНАРОДНИХ КОМПАНІЯХ: ОСОБЛИВОСТІ ОРГАНІЗАЦІЇ ТА ПРОВЕДЕННЯ
118. *Безрукова Н. В., Свічкарь В. А.* 585
 ФАКТОРИ ЗАБЕЗПЕЧЕННЯ МІЖНАРОДНОЇ КОНКУРЕНТОСПРОМОЖНОСТІ КОМПАНІЙ В ГЛОБАЛЬНИХ КООРДИНАТАХ
119. *Венгаренко А. А.* 590
 ОГЛЯД ОСНОВНИХ СТРАТЕГІЙ ФОРМУВАННЯ АСОРТИМЕНТУ
120. *Верескун М. В., Ісаєв О. Ю.* 597
 КОУЧІНГ ЯК ТЕХНОЛОГІЯ УПРАВЛІННЯ
121. *Даценко А. М.* 603
 ВПЛИВ ПОЛІТИЧНИХ ТА СОЦІАЛЬНО-ЕКОНОМІЧНИХ ЧИННИКІВ НА СТАЛИЙ РОЗВИТОК МЕТАЛУРГІЙНОЇ ГАЛУЗІ УКРАЇНИ
122. *Іванець Л. В., Генсецький М. П., Бурдюжа В.-В. С., Мельник С. В.* 608
 ДЕВЕЛОПМЕНТ БУДІВНИЦТВА, ЯК ІНСТРУМЕНТ УСПІШНОЇ РЕАЛІЗАЦІЇ ПРОЄКТУ БУДІВНИЦТВА
123. *Іщук Ю. А., Григоренко М. В.* 611
 ДОСЛІДЖЕННЯ МІЖНАРОДНИХ КРИПТОВАЛЮТНИХ РИНКІВ
124. *Крупський А. С., Дорожинський В. І.* 615
 ВЗАЄМОДІЯ МІЖ ПОСТАЧАЛЬНИКАМИ ТА ЗАМОВНИКАМИ
125. *Манжела С. В.* 619
 ПЕРСПЕКТИВИ СТВОРЕННЯ РОБОЧИХ МІСЦЬ У ОБОРОННІЙ ГАЛУЗІ УКРАЇНИ

126. *Нагорна І. І., Пергаменцик І. В.* 622
СТРАТЕГІЯ ЗАБЕЗПЕЧЕННЯ ЕКОНОМІЧНОЇ БЕЗПЕКИ ПІДПРИЄМСТВА В УМОВАХ ЦИФРОВОЇ ТРАНСФОРМАЦІЇ
127. *Нестерчук І. К., Яненко О. А.* 629
КОНКУРЕНТНІ ПЕРЕВАГИ І НЕДОЛІКИ РОБОТИ ВУЗЬКОЇ СПЕЦІАЛІЗАЦІЇ ТУРИСТИЧНОГО ПІДПРИЄМСТВА
128. *Очеретько Л. М., Ушакова А. П.* 634
ВНУТРІШНІЙ КОНТРОЛЬ ВИРОБНИЧИХ ЗАПАСІВ В СИСТЕМІ УПРАВЛІНСЬКОЇ ДІЯЛЬНОСТІ ПІДПРИЄМСТВА
129. *Саламатін К. О.* 638
РОЗВИТОК КРИПТОКРЕДИТУВАННЯ У КОНТЕКСТІ АЛЬТЕРНАТИВНОГО ЦИФРОВОГО ФІНАНСУВАННЯ
130. *Соїна О. В.* 642
ІННОВАЦІЙНІ ПІДХОДИ ДО ЦИФРОВОЇ КОМУНІКАЦІЇ: ОПТИМІЗАЦІЯ СТРАТЕГІЇ ПРОСУВАННЯ ІТ-ПРОДУКТІВ У СУЧАСНИХ УМОВАХ РИНКУ
131. *Терюханова І. М.* 648
РОЗВИТОК ВЕТЕРАНСЬКОГО БІЗНЕСУ ЯК ІНСТРУМЕНТ СОЛІДАРИЗАЦІЇ УКРАЇНСЬКОГО СУСПІЛЬСТВА
132. *Чала Т. Г., Єгоров В. Р.* 655
АНАЛІЗ СУЧАСНИХ ТЕНДЕНЦІЙ СВІТОВОГО ТУРИЗМУ
133. *Ясногор О. Г., Жданова-Неділько О. Г.* 660
УПРАВЛІННЯ КОМУНІКАТИВНИМИ ПРОЦЕСАМИ У СУЧАСНИХ УМОВАХ

LEGAL SCIENCES

134. *Ivanchuk A.* 665
PROBLEMATIC ASPECTS OF DETERMINING CIVIL JURISDICTION
135. *Orlov M. M., Semenov Yu. Yu.* 669
METHODOLOGY OF INVESTIGATING CONTRACT KILLINGS: CHALLENGES AND APPROACHES
136. *Артимович А. М., Комісарчук Ю. А.* 675
ОСОБЛИВОСТІ ДОКАЗУВАННЯ НА ДОСУДОВОМУ РОЗСЛІДУВАННІ В УМОВАХ ВОЄННОГО СТАНУ
137. *Бєлов М. В., Федченко В. М.* 679
ВИКЛИК ОСОБИ В УМОВАХ ВОЄННОГО СТАНУ
138. *Васильєв О. Д.* 683
ПРАВО ІНТЕЛЕКТУАЛЬНОЇ ВЛАСНОСТІ В СИСТЕМІ ПРАВА ТА СИСТЕМІ ЗАКОНОДАВСТВА: АКсіОЛОГІЧНИЙ ВИМІР
139. *Ковач І. М.* 687
ПРАВОВА ТА ЕТИЧНА ВІДПОВІДАЛЬНІСТЬ ЗА ПОМИЛКИ ШІ В МЕДИЧНИХ ДІАГНОЗАХ
140. *Лепська А. Ю., Барабаш А. Г.* 692
ЗАХИСТ ПРАВ ГРОМАДЯН УКРАЇНИ ЗА КОРДОНОМ

141.	Олефіренко А. М. АКТУАЛЬНІ ЗАКОНОДАВЧІ ЗМІНИ ЩОДО ДОСТУПУ ДО ПУБЛІЧНОЇ ІНФОРМАЦІЇ В УКРАЇНІ	699
142.	Решетняк В. С., Редька В. В., Рогальський В. І. ВДОСКОНАЛЕННЯ СПЕЦІАЛЬНОЇ ФІЗИЧНОЇ ПІДГОТОВКИ ПОЛІЦІЇ	703
143.	Решетняк В. С., Савенко В. П. СПІВУЧАСТЬ У ВЧИНЕННІ КРИМІНАЛЬНОГО ПРАВОПОРУШЕННЯ	708
144.	Сіваш О. М. ПОРУШЕННЯ ДЕРЖАВАМИ-ЧЛЕНАМИ ЗОБОВ'ЯЗАННЯ СПІВРОБІТНИЧАТИ З МКС ЩОДО АРЕШТУ ГЛАВ ДЕРЖАВ	713
145.	Хоренженко О. А. УДОСКОНАЛЕННЯ СИСТЕМИ КОЛЕКТИВНОГО УПРАВЛІННЯ МАЙНОВИМИ АВТОРСЬКИМИ ТА СУМІЖНИМИ ПРАВАМИ В УКРАЇНІ В РАМКАХ ЄВРОІНТЕГРАЦІЙНИХ РЕФОРМ	719
146.	Хорольська Т. В., Шинкарьов В. Р., Рогальський В. І. ЗАГАЛЬНА ФІЗИЧНА ПІДГОТОВКА ОСОБОВОГО СКЛАДУ НАЦІОНАЛЬНОЇ ПОЛІЦІЇ УКРАЇНИ	727
147.	Явний О. І., Кучмак Ю. Я. ІНТЕЛЕКТУАЛЬНА ВЛАСНІСТЬ: ЕКОНОМІКО-ПРАВОВІ АСПЕКТИ	731

AGRICULTURAL SCIENCES

EFFECT OF INOCULATION WITH ENDOMYCORRHIZAL FUNGI ON RHIZOSPHERIC MICROBIOCINOSIS OF SWEET CHERRY ROOTS

Gerasko Tetiana,
PhD of Agricultural Sciences,
Associate Professor,
Svystun Yevheniia,
student,
Dmytro Motorny Tavria State
Agrotechnological University,
Zaporizhia, Ukraine

Introductions. The soil and climatic conditions of Southern Ukraine are very favorable for growing sweet cherry (*Prunus avium* L.). Mycorrhization of the roots of fruit trees is a promising agricultural practice for the development of organic horticulture in the South of Ukraine. But little is known about the effects of inoculation with endomycorrhizal fungi on the number of other beneficial microbes in the rhizosphere of fruit trees, in particular, sweet cherries.

Aim. The aim of this study was to investigate the effect of endomycorrhizal root inoculation on the rhizospheric microbiocinosis of sweet cherry roots. Our task was to determine the detection frequency and intensity of mycorrhizal infection of the roots of sweet cherry trees and the number of the main groups of microbiocinosis of the rhizosphere of sweet cherry trees during root mycorrhization.

Materials and methods. The work was conducted from 2020 to 2021 years in Heorhiievsk village (Zaporizhia region, Vilniansk district) in the personal peasant farm of V.V. Khlebina (47°59'17.1"N 35°15'57.9"E) on a total area of 2 ha. The soil cover of the investigated area is the ordinary chernozem, the humus content is 3.7%, the content of N, P₂O₅ and K₂O - respectively, 84, 103 and 121 mg / kg of soil. The plant material for our research was the sweet cherry cv. Skazka (*Prunus avium* L. /

Prunus mahaleb), planted in 2015 at 7×5 m. The soil cover of the orchard was maintained under a "living mulch" of natural grasses, which were mowed to a height of 10 cm. The experiment had two options in four replicates: 1) control - no mycorrhization and 2) experiment - mycorrhization of roots with MycoApply Superconcentrate 10 (*Glomus intraradices*, *Glomus mosseae*, *Glomus aggregatum* and *Glomus etunicatum*). Each replicate had 4 sweet cherry trees. The frequency of detection and the intensity of mycorrhizal infection were determined by microscopy of washed roots 4-5 orders of magnitude (thin) at a magnification of 150 times. The number of the main groups of microbiocinosis was determined in samples from the upper layer of the soil (from a depth of 10 cm) by generally accepted methods on the appropriate nutrient media: fungi - on Czapek medium; ammonifiers - on meat-peptone agar; azotobacter and oligonitrophils - on Ashby medium. The research results were processed by the method of variance analysis.

Results and discussion. Roots of sweet cherry trees that were not mycorrhized by us (control option) were infected with local mycorrhizal fungi. The frequency of detection was $14.0 \pm 0.49\%$, the intensity of mycorrhizal infection - 1.3 ± 0.02 points. This shows that good conditions for the existence of local mycorrhizal fungi were created in the personal peasant farm of V. V. Khlebina (thanks to irrigation, moderate application of organic fertilizers, preservation of natural grass soil cover). In the variant with artificial mycorrhization, the frequency of detection of mycorrhizal infection was $98.5 \pm 0.06\%$, and the intensity was 2.5 ± 0.02 points. Inoculation of roots with MycoApply Superconcentrate 10 promoted complete colonization of roots with endomycorrhizal fungi, increasing the frequency of detection of mycorrhizal infection by 7 times and the intensity of mycorrhizal infection by 1.9 times, compared to control trees (without artificial inoculation). The titer of ammonifying microbes in the upper soil layer was 6.2×10^6 CFU/g of soil (control) and 9.8×10^6 CFU/g of soil (experiment). The titer of fungi under artificial inoculation increased from 3.8×10^3 CFU/g of soil (control) to 4.6×10^3 CFU/g of soil (experiment). The titer of azotobacter and oligonitrophils also increased - from 3.9×10^3 CFU/g of soil (control) to 5.5×10^3 CFU/g of soil (experiment). Thus, our research confirms previously

published scientific data on the positive effect of endomycorrhizal fungi on the number of the main beneficial groups of microbes in the rhizosphere of inoculated plants.

Conclusions. The results of our research show that inoculation of sweet cherry tree roots with endomycorrhizal fungi increased the frequency of detection and intensity of mycorrhizal infection, respectively 7 and 1.9 times ability than uninoculated trees. Mycorrhization of roots led to an increase in the number of microorganisms in the upper layer of the rhizosphere of sweet cherry trees: ammonifiers - by 58%, fungi - by 21%, azotobacter and oligonitrophils - by 41%.

BIOLOGICAL SCIENCES

ДОСЛІДЖЕННЯ АНТРОПОГЕННОГО ВПЛИВУ НА ЗЛАКОВО-РІЗНОТРАВНІ УГРУПОВАННЯ РЕКРЕАЦІЙНИХ ЗОН М. СУМИ

Бондарєва Людмила Миколаївна

К. б. н, доцент

Череповська Анна Ігорівна

Студент

Сумський національний аграрний університет

м. Суми, Україна

Вступ. Антропогенний вплив на природні екосистеми призводить до деградації рослинних угруповань і втрати біорізноманіття, що робить необхідним збереження рідкісних видів флори (Черба, 2022). Лучні екосистеми в умовах міста є важливими для стабільного функціонування урбанізованих зон, забезпечуючи очищення повітря, збереження ґрунтів і підтримання видового багатства (Пачоский, 2008). Збереження біорізноманіття лучних угруповань міських зон Сум є важливим завданням, особливо з урахуванням високого рекреаційного навантаження на ці території.

Об'єктом дослідження виступають лучні екосистеми рекреаційних зон міста Суми, а саме рослинні угруповання берегів озера Чеха, парку ім. І. М. Кожедуба та парку Казка. Усі досліджені ділянки знаходяться під значним антропогенним впливом: вигоптвання, вигул тварин, використання мангалів та облаштування місць відпочинку.

Проблема збереження біорізноманіття в умовах антропогенного тиску набуває все більшої актуальності. Рекреаційні зони міст, такі як парки та сквери, хоча й призначені для відпочинку людей, часто стають місцями деградації природних екосистем. Ця робота присвячена дослідженню впливу рекреаційного навантаження на злаково-різнотравні угруповання в місті Суми з

метою розробки заходів щодо їх збереження у майбутньому.

Мета роботи. Дослідити антропогенний вплив на злаково-різнотравні угруповання рекреаційних зон м. Суми, а також провести флористичний аналіз даних територій.

Матеріали та методи. Для дослідження впливу рекреаційного навантаження на злакові луки м. Суми було застосовано фітоценологічний метод. На вибіркових ділянках проводилися детальні описи рослинності, включаючи визначення видового складу, проективного покриття та ярусної структури. Для обробки отриманих даних використовувалися методи багатовимірної статистики, такі як канонічний кореляційний аналіз та кластерний аналіз. Це дозволило виявити закономірності у зміні видового складу рослинних угруповань залежно від рівня антропогенного навантаження.

Результати та обговорення. Ділянка № 1 розташована на березі о. Чеха та слугує постійною зоною відпочинку. Рівень рекреації не регулюється, залежить від сезонів. Історично випадково проводилися певні підсівання злакових з метою створення газону на цій території, що вже слугую антропогенним впливом, порушуючи сталість даної екосистеми. Також відбуваються періодичні сінокосіння власниками ресторанів, чиї будівлі знаходяться поруч. Рекреація полягає у відпочинку людей, тобто вигул тварин, витоптування, розведення багаття(переважно використання мангалів). Ділянка оточена деревними рослинами, такими як: *Betula pendula* Roth., *Sorbus aucuparia* L., *Fraxinus excelsior* L., *Salix alba* L. Рослинний покрив рівномірний, загальне проективне покриття – 100%. Аспект зелений, який обумовлений вегетацією злакових рослин. Трав'яниста рослинність розташована в 3 яруси. Загалом було встановлено близько 25 видів на ділянці розміром 80 м². Після сезонну дощів у цьому році, травостій є достатньо високий. Інші види, що були виявлені: *Erigeron annuus* L., *Galium spurium* L., *Trifolium repens* L., *Plantago lanceolata* L., *Potentilla argentea* L., *Convolvulus arvensis* L., *Silene latifolia* Poir., *Artemisia campestris* L., *Rumex acetosella* L., *Berteroa incana* L., *Chelidonium majus* L., *Chenopodium album* L., *Galium aparine* L., *Artemisia vulgaris* L.,

Potentilla argentea L., *Plantago major* L., *Festuca ovina* L.. Підсумовуючи весь список, можна зазначити, що переважаючими родинами на цій ділянці є: *Asteraceae*, *Rubiaceae*, *Poaceae* та *Plantaginaceae*.

Ділянка №2 знаходиться в межах футбольного поля о. Чеха. Також під постійним впливом людей, який полягає у витоптуванні та призводить до деградації рослинного покриву. Переважаючи родини: *Poaceae*, *Asteraceae*. Окремо слід відмітити, що на даній території поширений такий вид як-амброзія полинолиста (*Ambrosia artemisiifolia* L.), яка є карантинним видом, відомий своїм сильним алергенним пилком, який викликає сезонні алергії у багатьох людей. На даній території відмічались окремі куртини із проєктивним покриттям цього виду – до 70%. Саме антропогенний вплив сприяє поширенню амброзії *Ambrosia artemisiifolia* L. Порухення покриву злакових культур і створює відкриті ділянки, які легко заселяє амброзія, витісняючи місцеві види. У результаті знижується різноманіття рослинного покриву, що негативно впливає на екологічну стійкість ділянки. Для боротьби з амброзією на ділянці слід регулярно скошувати рослинність, зокрема перед її цвітінням, а також відновлювати покрив злакових трав для запобігання її поширенню.

Ділянка №3, розташована в парку ім. І. М. Кожедуба, зазнає постійного антропогенного впливу через відпочинок відвідувачів, вигул тварин та проведення культурних заходів. Парк має різноманітні зелені насадження--понад 30 видів дерев та чагарників, що забезпечують тінь і збереження вологи в ґрунті, створюючи сприятливі умови для багатьох видів трав'янистих рослин. Однак часте витоптування та місця інтенсивного використання знижують густоту та різноманіття рослинного покриву, сприяючи поширенню інвазійних видів, зокрема амброзії полинолістої (*Ambrosia artemisiifolia* L.). Заходи для боротьби є аналогічними як для ділянки № 2.

Ділянка № 4 знаходиться в парку "Казка", на газоні, який зараз фактично не виконує свою функцію, але є популярним місцем для відпочинку серед людей. Це веде до активного витоптування території та деградації рослинного

покриву.

Часте відвідування парку, особливо в літній період, спричиняє пошкодження трав'яного покриву, що призводить до його ослаблення та зменшення видового різноманіття. Найбільш поширені види: *Lolium perenne* L., *Trifolium pratense* L., *Convolvulus arvensis* L., *Plantago lanceolata* L. Вони, хоча й здатні до виживання в умовах витоптування, не сприяють збереженню природного рослинного покриву і навіть можуть створювати умови для поширення більш агресивних видів. Рекомендації: обмежити активний відпочинок у найбільш уразливих зонах; регулярно сіяти трави, стійкі до витоптування; створити спеціальні зони відпочинку для зменшення навантаження на газони.

Висновки. Отже, після проведеного аналізу можна сказати, що вплив людської діяльності так чи інакше впливає на трав'янисті угруповання. Під постійним впливом рекреації флористичний склад деградує, відбувається впровадження інвазійних видів, зменшується фіторізноманіття. Тому варто застосовувати певні заходи, які були зазначені вище, для збереження природного рослинного покриву на даних ділянках.

АНАЛІТИЧНІ МЕТОДИ КЛАСИФІКАЦІЇ РОСЛИННОСТІ ТА ПРОГРАМНЕ ЗАБЕЗПЕЧЕННЯ ОБРОБКИ РЕЗУЛЬТАТІВ ДОСЛІДЖЕНЬ

Кудлай Владислава Тарасівна

Студентка

Національний університет «Києво-Могилянська академія»

м. Київ, Україна

Вступ. Дослідження, аналіз та класифікація рослинності є ключовими аспектами у вивченні екосистем і збереженні біорізноманіття. Методи дослідження рослинних угруповань дозволяють вченим отримати детальну інформацію про структуру, склад і функціонування різних екосистем. Вони допомагають зрозуміти взаємодію між рослинами та їх середовищем, а також вплив антропогенних факторів на рослинність.

Аналіз і класифікація рослинності є основою для створення науково обґрунтованих стратегій охорони природи, розробки ефективних методів управління природними ресурсами та підтримки екологічного балансу. Сучасні програми для обробки та аналізу результатів досліджень значно полегшують цей процес, дозволяючи швидко та точно обробляти великі обсяги даних, виявляти закономірності та тенденції, а також створювати моделі для прогнозування змін у рослинних угрупованнях.

Мета роботи. Метою даної роботи є огляд сучасних методів дослідження, аналізу та класифікації рослинності, а також розгляд програмного забезпечення, що використовується для обробки та аналізу отриманих даних.

Матеріали та методи. Дослідження і класифікація рослинності та аналіз отриманих результатів включають різні методи, які дозволяють детально вивчити структуру, видове багатство, екологічні характеристики рослинних угруповань та їхній розподіл.

Результати та обговорення. Методами дослідження, класифікації та подальшого аналізу є наступні. Польові методи збору даних є ключовими для

вивчення рослинності та екосистем. Вони дозволяють отримати безпосередні спостереження природного середовища. До цих методів входять.

1) Метод пробних площ. Встановлення пробних ділянок різного розміру для інвентаризації видів, обчислення чисельності, частоти та покриття рослин.

2) Метод перетинів або трансектів. Збір даних уздовж лінійних перетинів, що дозволяє аналізувати зміни в рослинності вздовж екологічних градієнтів (наприклад, від нижчих до вищих висот).

3) Фітоценотичний опис. Включає опис угруповання, видового складу, зокрема домінантів, структури, щільності та ін.

Розглядаючи методи обробки та аналізу даних виділимо кластерний аналіз, який полягає в угрупованні пробних ділянок на основі подібності видового складу або екологічних параметрів, що дозволяє виділити фітоценози та типи рослинності. А от ординаційний аналіз включає в себе методи головних компонентів (PCA), багатовимірне шкалювання (MDS) або метод канонічної кореляції (CCA). Ординація дозволяє безпосередньо візуалізувати та порівнювати різні екологічні та видові градієнти. Не менш важливим методом є фітоіндикація, що являє собою використання видів-індикаторів для визначення певних екологічних умов, таких як ґрунтові характеристики, рівень вологості, кислотність, та інших екологічних чинників.

Серед комп'ютерного забезпечення обробки результатів досліджень виділюся наступні програми: R, JUICE, PC-ORD, TURBOVEG, QGIS та ArcGIS.

Тож, перейдемо до програм для обробки та аналізу даних.

R — це потужна мова програмування та середовище для статистичних обчислень, яку широко використовують у екології для аналізу біорізноманіття та рослинних угруповань. У R-програмі доступно безліч спеціалізованих пакетів, які допомагають обробляти та візуалізувати екологічні дані.

Один із таких пакетів, *vegan*, є популярним вибором для аналізу біорізноманіття, ординації та кластеризації екологічних даних. Він дозволяє проводити ординаційний аналіз (такий як PCA, NMDS, CCA) для виявлення

екологічних градієнтів і просторових патернів у рослинності, а також кластерний аналіз для групування зразків із подібним видовим складом. За допомогою цього пакету можна розрахувати індекси біорізноманіття, наприклад, індекси Шеннона або Сімпсона, які показують різноманітність видів на досліджуваних ділянках.

Ще один корисний пакет, *indicspecies*, допомагає визначати види-індикатори, які є характерними для певних умов або угруповань. З його допомогою можна розрахувати індекс індикаторної важливості (Indicator Value) для кожного виду та виявити види, що є маркерами певних екологічних умов, наприклад, високої вологості або певного рівня кислотності ґрунту. Це дозволяє зрозуміти, які види рослин можуть служити показниками конкретних екологічних факторів або змін у рослинності.

Для більш комплексного аналізу біорізноманіття існує *BiodiversityR*, який об'єднує різноманітні індекси й надає можливості графічного представлення ранг-частотних графіків, а також різних ординаційних і кластерних методів. Це дозволяє екологам легко порівнювати видовий склад та його розподіл між ділянками і наочно демонструвати як різні екологічні змінні впливають на розподіл видів.

Спеціалізована програма *JUICE* для аналізу рослинності створена для роботи з фітоценотичними таблицями. *JUICE* може створювати штучні дані для випробовування. Таблиці, синоптичні таблиці, заголовки та різні типи аналізу (включаючи вірність, групи видів, індикаторні значення та діагностичні види). Вона дозволяє організовувати та класифікувати дані про рослинність, аналізувати їх і виявляти особливі види, що служать індикаторами певних екологічних умов. *JUICE* широко застосовується для створення синтаксономічних таблиць, які відображають структуру рослинних угруповань. Ця програма дозволяє екологам зручно вводити дані та сортувати види за різними угрупованнями, щоб краще розуміти їх розподіл і взаємозв'язки. Крім цього, *JUICE* містить інструменти для статистичного аналізу, що допомагають виділяти закономірності у видоспецифічних та екологічних характеристиках

рослинності. Однією з корисних функцій програми є можливість ідентифікації видів-індикаторів, які вказують на специфічні умови середовища або рівень впливу певних факторів.

Програма PC-ORD спеціалізується на ординаційному та кластерному аналізі екологічних даних. Вона є дуже корисною для екологів та біологів, оскільки дозволяє обробляти великі набори даних для аналізу рослинності, біорізноманіття та інших природних угруповань. PC-ORD допомагає досліджувати схожість та відмінності між різними екологічними ділянками або угрупованнями, даючи змогу побачити, які екологічні фактори впливають на їхній склад. Серед основних функцій програми — методи багатовимірної ординації, такі як аналіз головних компонентів (PCA) та багатовимірне шкалювання (MDS), а також різні види кластерного аналізу (див. рис. 1). Ординація в PC-ORD дозволяє розміщувати зразки на діаграмах так, щоб відстані між ними відповідали подібності або відмінності в видовому складі, що наочно демонструє основні екологічні градієнти. Кластерний аналіз у програмі використовується для групування подібних ділянок, що спрощує розуміння структури та зв'язків між різними екологічними угрупованнями. PC-ORD особливо корисна для створення наукових моделей та візуалізації результатів у зрозумілому вигляді, що полегшує інтерпретацію даних. Це робить її важливим інструментом у дослідженнях з класифікації рослинності, порівнянні екосистем та оцінці впливу екологічних змін.



Рис. 1. Convex Hulls Filled Polygons. Приклад графіку, створеного за допомогою PC-ORD Convex Hulls Filled Polygons

TURBOVEG — ще одна популярна та важлива програма для створення та управління базами даних фітоценотичних таблиць, широко використовувана для інвентаризації та моніторингу рослинності. Програма розроблена для роботи з великими наборами даних про рослинність, дозволяючи ефективно організовувати інформацію про склад і структуру рослинних угруповань на різних ділянках. TURBOVEG має зручний інтерфейс для введення даних про види, а також їхніх кількісних та якісних характеристик на окремих ділянках досліджень. Програма дозволяє швидко знаходити потрібні зразки, сортувати їх та аналізувати зміни у видовому складі в часі та просторі. TURBOVEG також підтримує обмін даними з іншими програмами для екологічного аналізу, такими як JUICE та PC-ORD, що робить її зручною частиною комплексної системи для екологічних досліджень.

Відомі QGIS та ArcGIS являють собою геоінформаційні системи (ГІС), які використовуються для просторового аналізу екологічних даних, зокрема для картографування рослинності та моделювання ареалу видів.

QGIS — це безкоштовне програмне забезпечення з відкритим кодом, яке підтримує різноманітні формати даних та має інструменти для візуалізації, аналізу та обробки просторових даних. В екологічних та біологічних дослідженнях його часто використовують для відображення рослинних угруповань на карті, а також для аналізу змін у їхньому розподілі, побудови екологічних градієнтів та визначення потенційного ареалу видів. QGIS дозволяє створювати складні карти і поєднувати екологічні дані з просторовою інформацією, що допомагає досліджувати вплив середовища на рослинність.

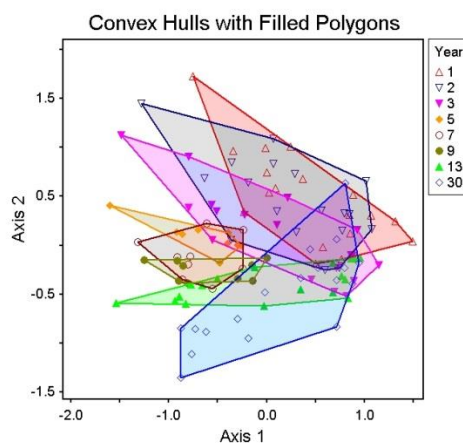
ArcGIS — це комерційне ГІС-програмне забезпечення з не менш потужними інструментами для просторового аналізу та моделювання. Воно пропонує широкий набір інструментів для аналізу екологічних градієнтів, оцінки біорізноманіття та моделювання змін у розподілі видів під впливом екологічних факторів. З ArcGIS можна розробляти прогностичні моделі потенційного ареалу поширення видів, що допомагає оцінити як кліматичні або антропогенні зміни можуть вплинути на рослинні угруповання. ArcGIS також

дозволяє інтегрувати результати з іншими базами даних та аналітичними інструментами, що забезпечує комплексний підхід до моніторингу й управління природними ресурсами.

Аналіз супутникових знімків та аерофотозйомка є сучасним методом дистанційного зондування. Використання супутникових даних або дронів для дослідження великих територій, що дозволяє створювати карти рослинного покриву, визначати щільність, біомасу та типи рослинності. Індекс NDVI (Normalized Difference Vegetation Index) відображає кількість живої рослинної маси на основі відбивання сонячного світла. NDVI використовується для моніторингу вегетації та змін у рослинному покриві на великих територіях.

$$NDVI = (NIR - Red) / (NIR + Red)$$

де NIR – ближнє інфрачервоне світло; Red – видиме червоне світло.

Висновки. Використання сучасних методів та спеціалізованих програм для дослідження і класифікації рослинності значно розширює можливості у вивченні екосистем. Польові методи збору даних забезпечують точний опис угруповань, що є основою для подальшого аналізу. Методи обробки та аналізу даних, такі як ординація та кластерний аналіз, дозволяють виявити екологічні градієнти та виділити угруповання, важливі для екологічної оцінки.

Програми, як от R, JUICE, PC-ORD і TURBOVEG, надають необхідні інструменти для обробки, візуалізації й аналізу великих наборів даних про рослинність. Крім того, геоінформаційні системи, такі як QGIS та ArcGIS, дозволяють додатково дослідити просторовий розподіл угруповань та їхній зв'язок із навколишнім середовищем. Завдяки інструментам дистанційного зондування, таким як супутникові знімки та індекс NDVI, можна ефективно моніторити рослинний покрив на великих територіях, а методи моделювання допомагають прогнозувати зміни в екосистемах. Саме ці програмні забезпечення обробки результатів досліджень виявляється найбільш ефективним за умов обмеженості ресурсів та підвищення точності результатів.

MEDICAL SCIENCES

УДК 618

MODERN METHODS FOR DIAGNOSIS AND TREATMENT OF ENDOMETRIOSIS (LITERATURE REVIEW)

Dekalchuk Sofiia Vitaliivna

Student

Bukovinian State Medical University
Chernivtsi, Ukraine

Tsysar Yuliia Vasylivna

PhD in Medicine, Associate Professor,
Department of Obstetrics and Gynecology
Bukovinian State Medical University
Chernivtsi, Ukraine

Dubyk Liudmyla Vasylivna

Assistant Professor, Department of Obstetrics and Gynecology
Bukovinian State Medical University
Chernivtsi, Ukraine

Introduction

Endometriosis is a chronic, progressive gynecological disease that affects women of reproductive age. In this condition, tissue resembling the endometrium begins to grow outside the uterus, impacting the ovaries, fallopian tubes, peritoneum, and sometimes other organs such as the intestines and bladder. Endometriosis is characterized by chronic pelvic pain, menstrual cycle irregularities, and is one of the leading causes of female infertility. The disease has a complex pathogenesis involving hormonal, immune, and genetic factors, and its progression largely depends on individual characteristics [1, 12].

Objective and Aims

Endometriosis has a significant social impact as it reduces the quality of life, causes chronic pain, loss of work capacity, and challenges in family planning. The

advancement of medical technology has greatly improved the diagnosis and treatment of endometriosis, making it possible to more effectively manage the disease. This paper reviews modern diagnostic and treatment methods for endometriosis [16].

Main Material

Modern Diagnostic Methods for Endometriosis

Transvaginal Ultrasound (TVUS)

Transvaginal ultrasound is one of the most common diagnostic methods for endometriosis due to its accessibility, relative simplicity, and non-invasiveness [14]. It is effective for detecting endometriomas (ovarian cysts caused by endometriosis), assessing ovarian status, and identifying fluid accumulations. In some cases, transabdominal ultrasound may also be helpful in evaluating larger lesions, particularly when the bladder or intestines are affected. Recently, 3D ultrasound technology has been employed to provide more precise visualization and assist in identifying deep lesions, including adenomyosis (uterine endometriosis) [5]. This method is particularly valuable for diagnosing deep infiltrative endometriosis. However, while ultrasound is effective for detecting endometriomas, it is less useful for identifying small or superficial endometriotic lesions located on the peritoneum or other pelvic structures. As a result, additional diagnostic methods are often required for confirmation [8].

Magnetic Resonance Imaging (MRI)

MRI is a highly accurate method that provides detailed images of pelvic organs and assesses the depth of endometriotic infiltration. With high resolution, especially when using contrast agents, MRI allows doctors to detect endometriosis in complex cases, particularly when the intestines, bladder, or peritoneum are involved [4]. MRI is especially useful in cases of suspected deep infiltrative endometriosis, where lesions penetrate deeper into tissues, causing severe symptoms. Although MRI is a highly accurate diagnostic tool, it is not always readily available due to its cost and time requirements.

Nevertheless, it is valuable when visualizing difficult-to-access or deeply located endometriotic lesions [6].

Laparoscopy

Laparoscopy is the "gold standard" for diagnosing endometriosis, as it allows direct visualization of pelvic organs and lesion detection. This invasive procedure involves the insertion of a specialized instrument through a small incision in the abdominal cavity to examine the organs. Additionally, laparoscopy enables tissue biopsy, providing histological confirmation of the diagnosis [19]. Laparoscopy can also be therapeutic, as it allows surgeons to remove or cauterize endometriotic lesions, reducing symptoms and helping preserve reproductive function. However, laparoscopy carries certain risks and requires postoperative recovery [18].

Biomarkers

Recent studies are actively working on developing biomarkers for the early and non-invasive diagnosis of endometriosis. Known biomarkers, such as CA-125 and HE4, are used in practice, although their diagnostic accuracy is limited as they may be elevated in other conditions [20]. Researchers are also exploring the potential of microRNA and other molecular markers, which could help diagnose endometriosis using blood, saliva, or urine samples. This promising direction could significantly facilitate diagnosis and allow for earlier detection of endometriosis [1].

Elastography

Elastography is a relatively new ultrasound diagnostic method that evaluates tissue stiffness. Elastography is valuable for diagnosing deep infiltrative endometriosis, as lesions in this condition tend to infiltrate tissues, altering their structure and increasing their rigidity. The method allows for the assessment of lesion depth and its penetration into adjacent tissues, such as the walls of the intestines or bladder. Elastography can complement traditional ultrasound, particularly in complex clinical cases [6, 15, 19].

Modern Treatment Methods for Endometriosis

Hormonal Therapy

Hormonal therapy is one of the most common treatments for endometriosis due to its hormone-dependent nature. The primary goal is to suppress estrogen levels, which promote the growth of endometriotic lesions. Hormonal therapy helps reduce

pain, limit disease progression, and improve the quality of life [3].

Progestins and Progestagens: These medications reduce estrogen production, which inhibits endometriosis development. Dienogest-based medications are generally effective with relatively low side effects. They alleviate menstrual pain and can be used long-term [11].

Gonadotropin-Releasing Hormone (GnRH) Agonists: These drugs block estrogen production, inducing a temporary menopausal state. They effectively reduce pain and inflammation but may have side effects such as bone density loss, hot flashes, mucosal dryness, and other menopausal symptoms. To mitigate side effects, GnRH agonists are sometimes combined with low doses of estrogen or progestin [18].

Aromatase Inhibitors: Medications like letrozole lower estrogen synthesis, thus slowing disease progression. This method is promising for patients with severe endometriosis unresponsive to other treatments [8, 13].

Surgical Treatment

Surgery is an effective treatment for endometriosis, especially in cases of deep infiltrative endometriosis or significant lesions unresponsive to medication. The primary goal of surgery is to remove pathological lesions, reduce pain, and restore reproductive function in women planning pregnancy. Laparoscopy is commonly used for surgical treatment as it is a minimally invasive procedure [5]. Laparoscopic excision of endometriotic lesions can significantly improve symptoms and reduce recurrence risk. However, surgery is often combined with hormonal therapy to prevent recurrence. In severe cases or extensive involvement of the intestines or urinary system, multidisciplinary collaboration with other specialists may be required [10].

Innovative Treatment Methods

Recent scientific studies propose new approaches to endometriosis treatment:

Immunomodulatory Therapies: Considering the autoimmune component of endometriosis, research explores immunomodulatory drugs to reduce inflammation and improve overall patient well-being [17].

Targeted Therapy: Researchers are investigating molecular targets, such as specific proteins and genes that support endometriotic cell growth. Targeted medications may provide more precise treatment by affecting the pathological mechanisms of endometriosis development, minimizing side effects [19].

Gene Therapy: This promising approach could influence the molecular level by altering gene expression associated with endometriosis. Although still in research stages, gene therapy has the potential to revolutionize future treatments [7].

Psychological Support and Lifestyle Changes

Since endometriosis is a chronic condition that significantly impacts quality of life, psychological support and stress management are essential. Counseling on lifestyle changes, healthy nutrition, and moderate physical activity help patients better control their symptoms and improve their overall well-being. Developing a low-sugar, anti-inflammatory diet may reduce inflammation and positively impact patients' health [10-15].

Conclusions

Endometriosis remains a challenging disease to diagnose and treat, requiring a multidisciplinary approach [8]. Modern diagnostic methods such as ultrasound, MRI, laparoscopy, and biomarkers greatly facilitate detection, assisting in accurate diagnosis and assessment of lesion severity. Comprehensive treatment—including hormonal and surgical therapy, along with innovative methods like targeted and immunomodulatory therapy—helps alleviate symptoms, halt disease progression, and improve patient quality of life [6].

A personalized approach, taking into account the patient's needs and preferences, is crucial for successful endometriosis management, especially regarding reproductive function preservation [1]. Active research and new methods are essential for enhancing early diagnosis, treatment, and prevention of recurrence. Advanced medical technologies, such as gene and targeted therapy, offer hope for developing personalized treatments that maximize effectiveness and minimize health risks [4].

Ensuring psychological support and promoting a healthy lifestyle are key

components in long-term endometriosis management. Collaboration among doctors, psychologists, and other professionals helps patients not only control disease symptoms but also adapt to the challenges posed by endometriosis, enhancing their quality of life even in chronic cases [2].

Thus, through the combination of modern diagnostic and therapeutic methods, medical science continues to improve, significantly advancing endometriosis treatment. Continued research and innovation in this field will better serve patients, providing them with the opportunity to live a full and quality life [9].

REFERENCES

1. As-Sanie, S., et al. "Endometriosis and Its Related Symptoms: A Review of Current Therapeutic Approaches." *American Journal of Obstetrics & Gynecology*, vol. 221, no. 6, 2019, pp. 557–567.
2. Zondervan, K.T., Becker, C.M., & Missmer, S.A. "Endometriosis." *New England Journal of Medicine*, vol. 382, no. 13, 2020, pp. 1244–1256.
3. Johnson, N.P., & Hummelshoj, L. "Consensus on the Current Management of Endometriosis." *Fertility and Sterility*, vol. 112, no. 6, 2019, pp. 968–977.
4. Parasar, P., Ozcan, P., & Terry, K.L. "Endometriosis: Epidemiology, Diagnosis, and Clinical Management." *Current Obstetrics and Gynecology Reports*, vol. 8, 2019, pp. 34–41.
5. Bendifallah, S., et al. "Impact of Surgical Treatment of Endometriosis on Quality of Life: A Systematic Review and Meta-Analysis." *Journal of Minimally Invasive Gynecology*, vol. 26, no. 3, 2019, pp. 545–557.
6. Chapron, C., et al. "Surgical and Medical Treatment of Endometriosis: Additional Evidence." *Current Opinion in Obstetrics and Gynecology*, vol. 31, no. 4, 2019, pp. 246–252.
7. Vercellini, P., et al. "Endometriosis: Current Therapeutic Strategies and Perspectives." *Nature Reviews Endocrinology*, vol. 16, 2020, pp. 261–275.
8. Yilmaz, B., et al. "Endometriosis and Infertility: A Review of

Pathogenesis and Treatment Options." *Gynecological Endocrinology*, vol. 35, no. 7, 2019, pp. 497–502.

9. Becker, C. M., et al. "Endometriosis Management: Recent Advances and Best Practices." *British Journal of Obstetrics and Gynaecology*, vol. 126, no. 9, 2019, pp. 1030–1039.

10. Taylor, H. S., et al. "Advances in Endometriosis Management: An Update for Practitioners." *International Journal of Women's Health*, vol. 11, 2019, pp. 191–202.

11. Luisi, S., et al. "New Perspectives in Endometriosis Treatment: Use of Aromatase Inhibitors." *Gynecological Endocrinology*, vol. 36, no. 8, 2020, pp. 1–5.

12. Vigano, P., et al. "Endometriotic Lesion Microenvironment and Stem Cell Involvement in Endometriosis." *Journal of Clinical Endocrinology & Metabolism*, vol. 104, no. 4, 2019, pp. 1051–1060.

13. Lessey, B.A., & Young, S.L. "Progesterone Resistance and Endometrial Receptivity in Endometriosis." *Seminars in Reproductive Medicine*, vol. 37, no. 2, 2019, pp. 108–114.

14. Berlanda, N., et al. "Surgical Management of Endometriosis: A Comprehensive Review." *Best Practice & Research Clinical Obstetrics & Gynaecology*, vol. 61, 2019, pp. 1–15.

15. Ferrero, S., et al. "Endometriosis and Cancer: Update on Complex Interrelations." *European Journal of Obstetrics & Gynecology and Reproductive Biology*, vol. 246, 2020, pp. 346–351.

16. Harada, T., et al. "Use of Dienogest for Endometriosis Treatment: Efficacy, Safety, and Patient Acceptability." *Therapeutics and Clinical Risk Management*, vol. 15, 2019, pp. 365–375.

17. Burney, R.O., & Giudice, L.C. "Pathogenesis and Pathophysiology of Endometriosis." *Fertility and Sterility*, vol. 98, no. 3, 2020, pp. 511–519.

18. Borghese, B., & Santulli, P. "The Role of Endometriotic Cysts in Endometriosis Pathogenesis and Their Clinical Implications." *Fertility and Sterility*, vol. 115, no. 3, 2019, pp. 342–350.

19. Buggio, L., et al. "Endometriosis and Chronic Pelvic Pain: Pathophysiologic Aspects and Therapeutic Options." *Journal of Pain Research*, vol. 12, 2019, pp. 2367–2377.

20. Colette, S., et al. "The Role of Non-Invasive Diagnostics in Endometriosis." *Obstetrics and Gynecology Clinics of North America*, vol. 46, no. 4, 2019, pp. 673–685.

**APPLICATION OF METHODS AND EXERCISES TO OVERCOME
ANXIETY IN PATIENTS WITH GENERALIZED PERIODONTAL LESIONS**

Horodnov Yevhen

graduate student

of the Department of Stomatology IPO,

National Medical University named after O. O. Bogomolets

Kyiv, Ukraine

Introduction. The professional activity of a dentist is one of the most emotionally stressful. This is connected with a large number of unpredictable and uncontrollable professional situations, with an unregulated work regime, with a high degree of professional and personal responsibility. In modern conditions, in order to provide comprehensive dental care to patients, the doctor must take into account not only the nature of the main disease, but also the features of the patient's anxiety state and his attitude to dental treatment.

Dystrophic-inflammatory diseases of the periodontium (primarily generalized periodontitis) are an urgent problem in dentistry. This is due to their significant prevalence, constant progression of the dystrophic-inflammatory process, first of all, generalized periodontitis. These diseases require long-term treatment and close interaction between the dentist and the patient. Unfortunately, dental treatment causes some fear in patients, during a dental appointment, doctors observe anxiety, psycho-emotional tension and fear in approximately 40.9% of patients [1; 2].

In the dental office, the patient's reaction to previous dental manipulations is accompanied by emotional stress and varies from episodes of dental anxiety to the development of neurosis. Persistent psycho-emotional attitude to pain, negative experience of previous treatment, dental anxiety before the intervention delay the patient's visit to the doctor for a long time. All this negatively affects the results of treatment, aggravates and complicates treatment during a dental appointment. The level of anxiety of patients, both personal and reactive, caused by a visit to the dentist plays a significant role during the appointment with the doctor, affects trust during

communication and affects the quality of dental services in general [2].

The analysis of the literature on this issue allows us to consider anxiety from different points of view. Some of them allow the statement that increased anxiety arises and is realized as a result of a complex interaction of cognitive, affective and behavioral reactions that provoke the impact of various stresses on a person.

The author K. Horney (1978) drew attention to the fact that the emergence and consolidation of anxiety is connected with the dissatisfaction of the leading age-related needs of the child, which acquire a hypertrophied character [5].

D. Watson (1984) believed that neurotic disorders are conditioned emotional reactions and occur according to the scheme of I. P. Pavlov. In the course of his research, the author discovered that it is easy to cause acquired anxiety, but it is extremely difficult to achieve its disappearance [8].

C. D. Spilberger (1975) and R. S. Lazarus (1984) believe that "anxiety" emphasizes the experience of emotional discomfort associated with the expectation of trouble or anticipation of the threat of danger. In other words, the term "anxiety" is most often used to describe an unpleasant, temporary mental state of an individual caused by the influence of stressful factors.

Anxiety occurs when an individual perceives a certain stimulus or situation as containing potential elements of danger, threat or harm [7; 6].

S. V. Black (2007), studying the neuro-psycho-physiological states of anxiety in a person, showed that the personality traits that characterize his state are associated with a decrease in the power of the frequency components of the electroencephalogram (EEG).

These features are related to the activity of the frontal, temporal, parietal and central areas of the cerebral cortex. The characteristics of evoked and related EEG effects indicate the specifics of the patients' anxiety response: it begins earlier in them, but the analysis of information requires more time [4].

The analysis of literary works makes it possible to generalize that a person's long stay in a state of anxiety leads to exhaustion and the development of typical psychosomatic disorders.

The purpose of the work is the study of scientific developments, the elaboration of research results and the determination of methods of prevention and overcoming anxiety in patients with generalized periodontal lesions.

Research materials and methods. To achieve the goal, an examination of 157 patients with generalized periodontal diseases associated with manifestations of anxiety at the age of 35–55 was carried out. The gender composition of the patients was as follows: men (28.7%) and women (71.3%) with manifestations of the initial and intermediate state of periodontal tissue lesions.

Research results and their discussion. During the initial examination of patients with generalized periodontal diseases associated with manifestations of anxiety, complaints of bleeding during the intake of solid food (94.8% of patients), discomfort in the gums (87.3%), and complaints about the mobility of individual teeth came to the fore. (42.7%), bad breath from the oral cavity (58.5%) and rapid formation of dental plaque (62.4%). During the objective examination, hyperemia, cyanotic shade of the gums, change in the shape of the gingival papillae, thickening of the marginal edge, looseness and swelling of the gums were found in the patients. Significant deposits of supragingival and subgingival calculus were observed in 72.4% of the examined. To the indicated in 42.5% of patients. periodontal pockets were observed, which had a depth of 2.0 mm to 4.0 mm, mainly in the area of the interdental spaces. We also found gender differences in the satisfactory condition of the oral cavity, which was more often diagnosed in women 17.7% versus 25.9% in men ($p < 0.01$). As a result, insufficient oral hygiene was more often observed in men (51.5%) versus 27.3% ($p < 0.05$) in women. The obtained results indicate the poor condition of the oral cavity in patients, which is one of the etiological factors of periodontal diseases.

We also tested the Korach DAS dental anxiety scale. The results of the research claim that patients do not feel any special worries while waiting for a meeting with a dentist (21.5% of women and 36.7% of men), 14.6% of female patients and 26.5% of male patients experience anxiety, they are afraid of painful feelings of 37.5% of women and 16.9% of men, 24.5% of women are frightened by

possible actions of the doctor and 18.5% of men. According to the results of the survey, it was found that relaxation in the dentist's chair during the preparation of the drill for work is characteristic of 3.0% of women and 10.1% of men: the state of anxiety is inherent in 17.2% of female patients and 32.6% of male patients; tension is present in 28.3% of women and 23.2% of men; 21.9% of women and 17.7% of men feel anxiety and fear.

That is, a visit to the dentist causes many patients stress, anxiety, restlessness, nervousness of varying degrees. When carrying out medical interventions that require the accuracy of manipulations, an anxious patient harms the doctor's work and negatively affects the quality of the performed manipulation.

Since a high level of anxiety negatively affects the patient's personality and the effectiveness of his treatment, it is necessary to select appropriate methods and techniques for preventing anxiety. For this purpose, we have selected methods and exercises that help to harmonize the psycho-emotional state of a patient suffering from as much from anxiety and stress as from their consequences (psychosomatic pain, insomnia, chronic fatigue, etc.).

Prevention of the negative impact of anxiety on the body consists in reducing the time or force of stress factors on a person by means of self-regulation of breathing, thinking, imagination or muscle tone. Such prevention can be carried out both during a stay in an anxious or stressful situation, and after leaving it. At the stage of psychological support, individual consultations with a medical psychologist or psychotherapist were carried out as necessary, the dynamics of changes in the characteristics of anxiety were monitored.

Under the influence at the psychophysiological level, the researcher O. Igumnova understands the mastery of the means of normalization of vegetative functions, neutralization of neuropsychological stress, techniques of relaxation and inhibition of unwanted reactions in difficult situations; acquiring activation skills, increasing general tone, increasing internal stability and neuropsychological stability of the individual [3].

To overcome dental anxiety, we have selected a variety of modern techniques

and exercises that can be used for self-help and correction of emotional states. Techniques are effective only for a certain group of people - there are no techniques that are effective for everyone.

It is easier for one person to normalize his psychological state through muscle relaxation, for another through motor activity; someone better uses the possibilities of imagination, and someone - abstract and logical thinking. Therefore, you can try all the techniques, and it is worth using only those of them that turned out to be the most effective.

Methods of breathing control. When a person is worried, his breathing becomes frequent and shallow. If in stressful situations you make sure that your breathing remains deep and slow, you can prevent an excessive emotional reaction.

«Rhythmic breathing». When you notice that you start to get excited (excited, tense, indignant), start breathing "one - two - three". Inhale (1 — 2 — 3), exhale (1-2-3). Then try to make the exhalation even longer (1 - 5, 1 - 7).

«Breathing through the hands». In order not to be distracted by the number, you can simply imagine that you are "breathing with your hands": you inhale air through one hand, and exhale through the other. Thanks to this simple technique, you will not only be able to maintain a slow breathing rate, but also not lose contact with the body.

«Combined breathing». This method makes it possible to simultaneously use three groups of techniques for the prevention of anxiety: slowing down breathing, maintaining contact with the body, and relaxing the body muscles. To do this, it is necessary to inhale first on a full chest so that it rises noticeably. Then "move" the air to the abdomen (it should also inflate). Exhalation is carried out in two stages: first, air is pushed out from the abdomen, then from the chest. 4-5 such combined inhalations and exhalations will help you feel much calmer and relaxed.

Exercise «Breath control».

Purpose: relief of physical and emotional tension, relaxation.

Instructions: This is an effective means of influencing muscle tone and emotional centers of the brain. Slow and deep breathing (with the participation of the

abdominal muscles) reduces the excitability of the nervous centers, promotes relaxation, that is, relaxation. Frequent (chest) breathing, on the contrary, ensures a high level of activity of the body, supports nervous and mental tension. While sitting or standing, try, if possible, to relax the muscles of the body and focus on breathing. To the count of 1-2-3-4, take a slow deep breath (at the same time, the stomach protrudes forward, and the chest is still); for the next four counts, breath is held; then smooth exhalation to the count of 1-2-3-4; again a delay before the next breath on the count of 1-2-3-4.

Already after 3-5 minutes of such breathing, you will notice that your condition has become noticeably calmer and more balanced.

Exercise «Alternate nostril breathing».

Purpose: relief of physical and emotional tension, relaxation.

Instructions: A person closes one nostril, inhaling through the other, and then moves to exhalation through the other nostril. In a sitting position, place your left hand on your left knee. To begin, inhale and exhale. Raise your right hand to your nose. Bend the index and middle fingers to the palm, leaving the thumb, ring finger and little finger extended. Close the right nostril with the thumb of the right hand. Inhale through the left nostril. Close the left nostril with the ring finger. Release the right nostril and exhale. Inhale through the right nostril. Close the right nostril with the thumb. Release the left nostril and exhale. Alternate nostril breathing, known as Nadi Shodhana, is a yoga breathing technique that can lower blood pressure and improve focus. However, if during the exercise a person begins to feel dizzy, one should return to normal breathing.

Exercise «Breathing with frequency».

The goal: to help reduce anxiety and allow the person to enter a relaxed state.

Instructions: Lying with your eyes closed, inhale through your nose with your mouth closed, counting to six. The lungs should not be too full. Exhale slowly and carefully, counting to six, without forcing your breath. Continue the exercise if necessary for up to 10 minutes. After performing the exercise, the person should remain still and focus on feeling well for several minutes. Although the resonant

frequency of breathing varies from person to person, a typical range is 4-5 to 7 breaths per minute.

Conclusion. Therefore, the treatment of periodontal tissues today includes therapeutic, surgical, physiotherapeutic and other measures, which are the basis for preventing the development and progression of destructive changes in the periodontium. But no less important diagnostic techniques in outpatient dental practice are: observation of the patient's behavior, his motility, emotional and vegetative reactions; survey allowing to find out the peculiarities of subjective experiences and the patient's attitude towards them, so the dentist must not only know the basics of medical psychology and psychoprophylaxis, but also apply them in his daily practice; mastery of preventive techniques and exercises for overcoming anxiety. These techniques can help the patient cope with some of her symptoms, such as rapid breathing, palpitations, and muscle tension.

REFERENCES

1. Antonenko M. J. Scientific development of a daily strategy for the prevention of periodontaldiseases in Ukraine [Naukove obgruntuvannia suchasnoi stratehii profilaktyky zakhvoriuvan parodonta v Ukraini]: dis. Doctor of Medical Sciences; Ministry of Health of Ukraine, National Medical University named after O. O. Bogomolets. Kyiv; 2012. 419 p. [Ukrainian]
2. Antonenko M. Y., Borisenko A. V., Horodnov Y. V. Predictors of anxiety in patients with generalized periodontal disorders [Predyktory tryvozhnosti u khvorykh z heneralizovany myrazhennia myparodonta]. In: Science and society: modern trends in a changing world. Proceedings of the 1st International scientific and practical conference. Vienna, Austria, 2023. P. 72-80.
3. Igumnova O. B. Directly psychocorrections of negative mental states of students [Napriamy psykhhokorektsii nehatyvnykh psykhhichnykh staniv studentiv.]. Scientific notes of the National University "Ostrozka Academy". Series: Psychology and pedagogy. 2014;30:64-68[Ukrainian]
4. Chorny S. V. Neuro and psychophysiological analysis of the development of

anxiety in people [Neiro ta psykhofiziologichnyi analiz stanu tryvozhnosti u liudyny]: author's abstract. dis. On health sciences. Ph.D. level biologist Sciences: spec. 03.00.13 Simferopol; 2007. 21p. [Ukrainian]

5. Horney K. Gentle rebel of psychoanalysis. New York: Dial Press; 1978.

6. Lazarus R. S, Folkman S. Stress, Appraisal and Coping. New York: Springer; 1984. P. 381–403.

7. Spielberger C, Sarason J.G. Stress and anxiety. Washington, D. C; 1975. P. 12–56.

8. Watson D, Clark L. Negative affectivity: the disposition to experience aversive emotional states. Psychol. Bulletin. 1984; 96(3): 465-490. Horodnov Yevhen Vadimovych <https://orcid.org/0009-0002=8743-4217>

THE IMPACT OF CHRONIC STRESS ON STUDENT PERFORMANCE: RESULTS OF A STUDENT SURVEY

Shanyhin Anton Victorovich

Doctor of Philosophy in Medicine,
Associate Professor of the Department of Hygiene,
Medical Ecology and Public Health
of Odesa National Medical University

Marchenko Marharyta Olehivna

Student
Odesa National Medical University, Odesa, Ukraine

Introductions: Stress is one of the most common types of affects of our time. According to the World Health Organization, 45% of all diseases are associated with excessive and prolonged psychological tension or stress. In psychology and medicine, the term stress is used to describe a wide range of human conditions that arise in response to various influences. Stress is a nonspecific reaction of the body to physical or psychological impact with a violation of its normal functioning, as well as the corresponding state of the body's nervous system [1].

Academic stress develops in students due to a large flow of information, lack of systematized work in the semester, stress during the session, quarrels, failures, and other life events that are referred to as mental trauma [2].

Aim: To determine the impact of chronic stress on students' academic performance, to identify the main factors contributing to stress.

Materials and methods: A Google form was created to conduct an anonymous survey of 2-6 year students of a medical university regarding the impact of chronic stress on student performance. Academic performance was assessed using a survey. The survey involved 30 students aged 18 to 30 years (average age 20 ± 1.33 years). Based on the results of the survey, the majority of students sometimes experience stress - 17 students (56.7%), 10 students (33.3%) constantly. The main sources of stress are: a large amount of information that needs to be absorbed in a short period of time - 22 students (73.3%), financial problems - 20 students (66.7%),

exacerbation of chronic diseases and poor health during studies were noted by 9 students (30%), family problems and personal relationships - 12 students (40%). Employment at work, duty, inconvenient schedule bet study were mentioned as causes of stress by 7 students (23.3%) who have full-time jobs.

Due to the impact of stress, 23 students (76.6%) reported a decrease in academic performance, and 13 students (43.3%) reported a decrease in concentration during their studies

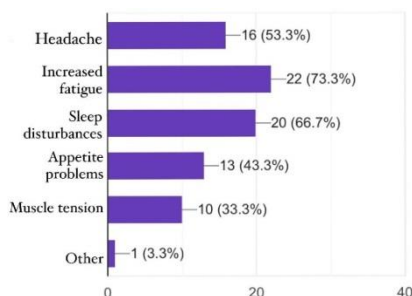

Fig. 1 The main emotional symptoms of stress

Due to chronic stress, the following symptoms are noted: 16 students (53.3%) have frequent headaches, 22 students (73.3%) have increased fatigue, 20 students (66.7%) have sleep disturbances, 13 students (43.3%) have appetite problems, and 10 students (33.3%) experience frequent muscle tension. To overcome stress and relieve muscle tension, 17 students (56.7%) pay attention to sports and yoga, 19 students (63.3%) to movies and music, and 26 students (86.7%) to socializing with friends.

Conclusions: Given the data obtained, the following can be considered significant factors of chronic stress in students: a large amount of new material, health problems, and personal relationships. Students are in a state of chronic stress, both academic and psychological, which requires attention from medical university teachers, as well as doctors and psychologists.

LITERATURE:

1. Greenberg J. Stress Management / J. Greenberg - St. Petersburg: Peter, 2002. - 496 p.
2. Smirnov B. A. Psychology of activity in extreme situations / B. A. Smirnov, E. V. Dovgoplova - Kharkiv: Humanitarian Center Publishing House, 2007. - 276 p.

ТРАСТУЗУМАБ В СХЕМАХ ХІМІОТЕРАПІЇ ПАЦІЄНТІВ З РАКОМ МОЛОЧНОЇ ЗАЛОЗИ

Барало Раїса Петрівна,

к.м.н., доцент

Харченко Владислав Володимирович,

Турупалов Руслан Юрійович,

Студенти

Національний медичний університет ім. М. І. Пирогова

м. Вінниця, Україна

Вступ. При пухлинах молочної залози є надмірна експресія білка HER2 через ампліфікацію гена HER2, що, приблизно, у 20% випадків пов'язано з раком молочної залози. Також, близько 30–60% пухлин, які традиційно визначаються як «HER2-негативні», демонструють низькі рівні експресії HER2 за відсутності ампліфікації гена. Позитивність HER2 (HER2+) є показником агресивності та поганого прогнозу із високим рівнем прогресування захворювання та смертності. Тому, тестування на HER2 є стандартною процедурою для всіх нових діагнозів раку молочної залози (PM3), а також при випадках метастатичного прогресування пухлини. Моноклональне антитіло до HER2 трастузумаб забезпечує значне покращення показників прогресування захворювання та виживання порівняно з хіміотерапією при лікуванні пацієнтів з PM3. Препарат у 1998 р. був схвалений Управлінням з харчових продуктів і медикаментів (FDA) для лікування пацієнтів з HER2+ метастатичним PM3 та у 2006 році в якості ад'ювантної терапії на ранніх стадіях HER2+ PM3. До того ж, як пацієнтам з негативними рецепторами гормонів, так і пацієнтам з позитивними гормональними рецепторами додавання трастузумабу чи/і пертузумабу в схему терапії сприяло подовженню тривалості їх життя. Тому, в теперішній час, рекомендується комбінована терапія пацієнтів із HER2+ PM3 на 1-2-3 стадіях захворювання. Використовуються: антрациклінова схема (доксорубіцин та циклофосфамід з наступними паклітакселом (АС-Т) із додавання трастузумабу (H) чи неантрациклінова схема на основі препаратів

платини та доцитакселу (доцетаксел, карбоплатин і трастузумаб (ТСН), чи доксорубіцин і циклофосфамід, а потім доцетаксел із додавання трастузумабу (АС-ТН). З точки зору безпеки, неантрацикліновому режиму віддається перевага через меншу серцево-судинну токсичність і менший ризик лейкемії.

Ціль роботи. Метою нашої роботи було дослідити місце трастузумабу у схемах хіміотерапії пацієнток із РМЗ.

Матеріали та методи. Нами проведено аналіз 27 історій захворювання пацієнток з РМЗ КНП «Чернігівський медичний центр сучасної онкології» за 2023-2024 роки. Наймолодшій пацієнтці було 37 років, найстаршій – 69 років. Середній вік становив $53,96 \pm 9,65$. Оцінювали статус пухлин HER2+, гормонозалежність, розмір пухлини, присутність метастазів в пахвові лімфатичні вузли, стадію захворювання, схеми хіміотерапії та ускладнення, що виникали при обраній схемі лікування.

Результати та обговорення. Під час аналізу виявили 25 пацієнток з Her2+ (92,6%) і 2 пацієнтки з Her2- (7,4%) РМЗ. Внаслідок аналізу імуногістохімічних досліджень пацієнток з Her2+, отримано 15 (60%) гормончутливих та 10 (40%) гормоннечутливих. Із Her2+ і гормончутливих пацієнток, у репродуктивному віці було 2 (8% від Her2+, 13,3% від гормончутливих), в пременопаузі знаходилось 3 (12% від Her2+ і 20% від гормончутливих), в менопаузі 1 (4% від Her2+ і 6,7% від гормончутливих), та в постменопаузі 9 (36% від Her2+ і 60% від гормончутливих). Із Her2+ і гормоннечутливих пацієнток, в пременопаузі було 2 ((8%) від Her2+ і 20% від гормоннечутливих), в менопаузі - 4 (16% від Her2+, 40% від гормоннечутливих) та в постменопаузі 4 (16% від Her2+ і 40% від гормоннечутливих) пухлин молочної залози. На I стадії РМЗ у пацієнток із Her2+ і гормонпозитивними пухлинами було 3 пацієнтки (20% від гормончутливих та 12% від всіх Her2+). Розмір пухлини був до 1 см, метастази в пахвові лімфатичні вузли чи віддалені метастази були відсутні. Їм призначалась ад'ювантна хіміотерапія, використовували схему 4АС+4ТН (доксорубіцин, циклофосфамід + паклітаксел (доцитаксел), трастузумаб). На II стадії РМЗ у пацієнток із Her2+ і

гормонпозитивними пухлинами було 5 пацієток (33,3% від гормончутливих та 20% від всіх Her2+). Розмір пухлини в межах 1-3 см, метастази в пахвові лімфатичні вузли чи віддалені метастази були відсутні. Їм теж призначалась ад'ювантна хіміотерапія, використовували схему 4АС+4ТН (доксорубіцин, циклофосфамід + паклітаксел (доцитаксел), трастузумаб). На III стадії РМЗ у пацієток із Her2+ і гормонпозитивними пухлинами було 5 хворих (33,3% від гормончутливих та 20% від всіх Her2+). Розмір пухлини 2 – 4 см, метастази в пахвові лімфатичні вузли 1-2. Хворі отримували неоад'ювантну хіміотерапію за схемою 4АС+4ТН та ад'ювантну - за схемою 4Н (загальна схема – 4АС+4ТН+4Н). Стадія IV – 2 пацієтки (13,4% від гормончутливих та 8% від всіх Her2+). Розмір пухлини більше 3 см, метастази в пахвові лімфатичні вузли 3 – 4. Застосовувалась паліативна хіміотерапія за схемою 4АС+4ТН. Всім пацієткам із гормончутливими пухлинами до схем неоад'ювантної та ад'ювантної хіміотерапії був включений гормональний препарат – летразол.

РМЗ на I стадії у пацієток із Her2+ і гормоннегативними пухлинами не було виявлено. II стадія РМЗ була у 1 пацієтки (10% від гормончутливих та 4% від всіх Her2+). Розмір пухлини 2 см, метастази в пахвові лімфатичні вузли - 1. Хвора отримувала ад'ювантну хіміотерапію за схемою 4АС+4Н. Стадію III виявили у 6 пацієток (60% від гормончутливих та 24% від всіх Her2+), розмір пухлини 3-6 см, кількість метастазів в пахвові лімфатичні вузли - 2-3. У 4 пацієток використовувалась ад'ювантна хіміотерапія за схемою 4АС+4Н. У 1 пацієтки застосовувалась паліативна схема хіміотерапії - 4Н, у іншої – неоад'ювантна хіміотерапія за схемою 4АС+4Н і в подальшому паліативна за цією ж схемою. На IV стадії РМЗ у пацієток із Her2+ і гормоннегативними пухлинами було 3 жінки (30% від гормончутливих та 12% від всіх Her2+), розмір пухлини 3-5 см, присутні метастази в пахвові лімфатичні вузли (3-4) та віддалені метастази у мозок, печінку. Двом пацієткам була призначена паліативна хіміотерапія за схемою 4АС+4Н. Ще одній хворій була проведена неоад'ювантна хіміотерапія за схемою 8ТСН + Н до 1 року разом з ад'ювантною терапією 4АС+4Н з подальшим переведенням на паліативну

допомогу за схемою 4H. Серед побічних реакцій при використанні схем, що включали хіміопрепарати із трастузумабом та гормональним препаратом у 3 (12%) пацієнток із 25 з Her2+ РМЗ виникли симптоми, що вказували на розвиток серцевої недостатності.

Висновки. Внаслідок аналізу різних стадій, розмірів, ступеня метастазування, типів пухлин за гормончутливістю, а також методів терапії, які застосовувались для лікування, встановлено, що лікування Her2+гормонпозитивного РМЗ відбувалось за антрацикліновою схемою (доксорубіцин та циклофосфамід з наступними паклітакселом (АС-Т) із додаванням трастузумабу (H) і мала вигляд 4АС+4ТН. Додатково до даної схеми було включено гормональний препарат – летразол. Така терапія мала місце при проведенні і неад'ювантної і ад'ювантної хіміотерапії. У пацієнток із Her2+ і гормоннегативними пухлинами використовувалась антрациклінова схема (доксорубіцин та циклофосфамід) із додавання трастузумабу (H) і мала вигляд 4АС+4H. Дана схема використовувалась як при проведенні неад'ювантної так і ад'ювантної хіміотерапії. Трастузумаб «H», як препарат таргетної терапії використовувався незалежно від типів та стадій пухлин, у комбінації з іншими хіміопрепаратами та в якості монотерапії для проведення неад'ювантної, ад'ювантної та хіміотерапії РМЗ.

ОСОБЛИВОСТІ АНГІОГЕНЕЗУ У ЖІНОК З АНОМАЛЬНИМИ МАТКОВИМИ КРОВОТЕЧАМИ ТА ЕКСТРАГЕНІТАЛЬНОЮ ПАТОЛОГІЄЮ

Вигівська Людмила Анатоліївна

Доктор медичних наук, професор

Благовещенський Роман Євгенійович

Доктор філософії (PhD)

Благовещенський Євгеній Вячеславович

Кандидат медичних наук, доцент

Харківський національний медичний університет,

Україна

Вступ. Збереження репродуктивного потенціалу, охорона здоров'я матері та дитини є пріоритетним завданням сучасного акушерства та гінекології [1]. Аномальні маткові кровотечі (АМК) – поширена патологія у жінок репродуктивного віку, що суттєво знижує якість їх життя, веде до економічних та популяційних втрат. АМК нерідко діагностуються на тлі різноманітної екстрагенітальної патології (ЕП), призводять до дисбалансу як статевої, так і інших систем жіночого організму [2, 7]. Немає єдиної точки зору дослідників щодо механізмів виникнення, факторів ризику цього розладу менструальної функції. Тому вивчення можливих тригерів, патогенетичних механізмів АМК на тлі ЕП залишається актуальним.

Значну роль у розвитку АМК відіграє судинний компонент [3]. Важливими факторами ангіогенезу є ендотелін (E-1) та фактор росту ендотелія судин (VEGF). Відомо, що експресія E-1 динамічна протягом менструального циклу. У перед-менструальній фазі рівень E-1 досягає максимального підвищення, а його функція, а саме звуження судин для припинення менструальної кровотечі, участь у регенерації та відновленні ендометрія, реалізується після менструації [5]. VEGF пов'язаний із проліферацією, диференціюванням та міграцією ендотеліальних клітин [6]. Ці судинні процеси сприяють ремоделюванню ендометрія у після-менструальному періоді. З огляду

на зазначене, вивчення факторів ангиогенезу у жінок з АМК є доцільним, перш за все з метою розробки подальших підходів до протирецидивної терапії у даного контингенту пацієнток [4, 8].

Мета роботи. Дослідити особливості ангиогенезу у жінок з аномальними матковими кровотечами та екстрагенітальною патологією.

Матеріали та методи. Обстежено 100 жінок з АМК та супутньою ЕП, які увійшли в основну групу (ОГ) та 50 здорових жінок, які звернулися для проходження медичного огляду (контрольна група - КГ). Усі жінки були репродуктивного віку 18-45 років. Для виконання мети роботи були визначені рівні ендотеліну-1 й фактору росту ендотелія судин у жінок з АМК та ЕП. Вміст Е-1 й VEGF у сироватці крові визначали за допомогою відповідних тест-наборів реагентів методом ІФА. Статистичне оброблення даних проводили з використанням пакету програм «Statistica for Windows».

Результати та обговорення.

Встановлено, що у 64 жінок (64%) з АМК та у переважної більшості жінок КГ (88% обстежених) рівень Е-1 був в межах фізіологічної норми (5,7-11,6 нг/мл). У 36% жінок ОГ концентрація Е-1 виявилася зниженою (2,8-5,3 нг/мл), що може бути обумовлено недостатнім синтезом ендотеліну в епітелії ендометрія на тлі його структурних порушень і виявитися однією із причин маткової кровотечі.

Рівень VEGF у 98% жінок КГ відповідав фізіологічній нормі. У пацієнток ОГ лише в 38% обстежених концентрація VEGF була в межах референтного інтервалу. У 40% жінок з АМК та ЕП рівень VEGF перевищував контрольні значення на 20-45% (≥ 407 пг/мл), у 22% жінок ОГ - концентрація його була нижчою від норми на 8-15% (≤ 240 пг/мл). Підвищення рівня VEGF у жінок ОГ може свідчити про високий ступінь васкуляризації ендометрія, а достовірно низький рівень VEGF - про зниження метаболічної активності та посилення фібротичних процесів. Тобто, патологічні зміни синтезу VEGF можуть запускати каскад морфофункціональних порушення судин ендометрія, сприяти розвитку та рецидивам АМК.

Висновок. У жінок репродуктивного віку з АМК та ЕП виявлена дисфункція ендотелію, що супроводжується порушенням синтезу фактору росту ендотелія судин (VEGF) у 68% жінок та зниженням синтезу ендотеліну-1 у 36% пацієнток. Порушення ангиогенезу може розглядатись, як додатковий патогенетичний чинник маткових кровотеч у зазначеного контингенту жінок.

СПИСОК ВИКОРИСТАНИХ ДЖЕРЕЛ:

1. Булавенко О. В, Громова О. Л, Дубосарська Ю. О, ін. Резолюція II Українського форуму експертів з аномальних маткових кровотеч (20/10/2023). Репродуктивна ендокринологія. 2024;1(71):20-27. doi: 10.18370/2309-4117.2024.71.20-27.
2. Вовк І. Б, Корнацька А. Г, Петербурзька В. Ф. Нормалізація порушень менструальної функції у дівчат-підліток – запорука збереження репродуктивного здоров'я у жінок. Медичні аспекти здоров'я жінки. 2020;1(130):27-35.
3. Круть Ю. Я., Земляна Н. А. Маркери проліферації та ангиогенезу при гіперпластичних процесах ендометрія в поєднанні з лейоміомою матки. Запорозж. мед. журн. 2020;22(2):181-185. <https://doi.org/10.14739/2310-1210.2020.2.200583>.
4. Татарчук Т. Ф, Дубоссарська Ю. О, Дубоссарська З. М, Регеда С. І, Занько О. В. Гіперплазія ендометрія: сучасні підходи до діагностики та лікування огляд літератури та власний досвід. Репродуктивна ендокринологія. 2021;2(58):18-27.
5. Amraoui F, Spijkers L, Hassani Lahsinoui H, et al. SFlt-1 elevates blood pressure by augmenting endothelin-1-mediated vasoconstriction in mice. PLoS One. 2014;9(3):e91897. doi:10.1371/journal.pone.0091897.
6. Chianeh Y. R, Kamath U, Bagheri A, Rai L, Kumar P, Kamath A, Rao P. Role of serum HIF-1alpha and VEGF-A as an angiogenic factors in women with heavy menstrual bleeding. Indian Journal of Science and Technology. 2016;9(37):90446. doi:10.17485/ijst/2016/v9i37/90446.

7. Munro M. G, Critchley H, Fraser I. S. Research and clinical management for women with abnormal uterine bleeding in the reproductive years: More than PALM-COEIN. *BJOG*. 2017;124(2):185-189. doi:10.1111/1471-0528.14431.

8. Shibuya M. Vascular endothelial growth factor and its receptor system: physiological functions in angiogenesis and pathological roles in various diseases. *J Biochem*. 2013;153(1):13-19. doi:10.1093/jb/mvs136.

ВПЛИВ БІОРИТМІВ НА ПІДГОТОВКУ СТУДЕНТІВ ДО СКЛАДАННЯ ІСПИТІВ

Гайдукова Анна Валеріївна,
студентка

Шанигін Антон Вікторович,
доктор філософії з медицини, доцент кафедри гігієни,
медичної екології та громадського здоров'я
Одеський національний медичний університет
м. Одеса, Україна

Вступ./Introduction. На стан здоров'я людини впливає широкий спектр природно-кліматичних та еколого-географічних чинників [1, с. 40]. Тому питання збереження та зміцнення здоров'я викликає особливу зацікавленість. Зміна розумової працездатності студентів протягом дня, тижня, семестру та навчального року залежить від біологічних ритмів діяльності організму та характеризується періодами стабільної високої працездатності та її зниження [2, с. 191]. Щороку студенти вищих навчальних закладів готуються до складання сесії і біоритми здатні впливати на результат здачі іспитів.

Ціль роботи./Aim. Визначити вплив біоритмів на працездатність та стан здоров'я студентів під час підготовки до складання іспитів.

Матеріали та методи./Materials and methods. В опитуванні взяли участь 37 респондентів, серед них 24 дівчини та 12 хлопців віком від 18 до 22 років. Методи збору даних: теоретичний, емпіричний та анкетування.

Результати та обговорення./Results and discussion. У ході дослідження виявлено, що студенти мають індивідуальні біоритми, і 70% опитаних вважають, що вони безпосередньо впливають на ефективність підготовки до іспитів.

Розподіл оптимального часу для підготовки до іспитів виглядає наступним чином: 54% студентів вважають найпродуктивнішим час вечірній період з 18:00 до 24:00, 24,3% обирають денний час, а 21,6% — нічний період з 24:00 до 6:00. При цьому більшість студентів (83,8%) відчують втому та

недосипання, що негативно позначається на їхній здатності до навчання. Для підвищення концентрації та працездатності студенти використовують різні методи: 86,5% вживають чай або каву, 54,1% роблять перерви кожні 2-3 години, 78,4% слухають музику, стільки ж виконують фізичні вправи, 29,7% практикують медитацію або дихальні вправи, а 2,7% виходять на свіже повітря.

Висновки./Conclusions. Студенти переважно віддають перевагу вечірній та нічній підготовці до іспитів, що може свідчити про адаптацію до вечірніх біоритмів. Вони активно використовують різні способи для підтримки концентрації: чай, кава, слухання музики, фізичні вправи, медитація, і дихальні практики. Незважаючи на це, більшість респондентів стикаються з втомою та недосипанням, які знижують їхню ефективність. Щоб підтримати продуктивність, вони вважають доцільним робити перерви кожні 2-3 години.

СПИСОК ЛІТЕРАТУРИ

1. Жигайло Н. І., Волошина О. Є. Психотерапія порушень сну: трансдіагностичний підхід. Наукові записки Національного університету «Острозька академія». Серія «Психологія» : науковий журнал. Острог : Вид-во НаУОА, червень 2021. № 13. С. 39–48.

2. Щекотиліна Н. Ф. Запобігання розвитку хронічної перевтоми студентів ЗВО засобами фізичної активності / Н. Ф. Щекотиліна, О. В. Бондаренко // Інноваційна педагогіка. - 2022. - Вип. 46. - С. 189-193.

ЛАТЕНТНА ЗАЛІЗОДЕФІЦИТНА АНЕМІЯ В ПРАКТИЦІ СІМЕЙНОГО ЛІКАРЯ

Журавльова Анна Костянтинівна

к.мед.н., доцент каф.,

Іванченко Світлана Володимирівна

к.мед.н., асистент каф.

Подкопай Аніта Павлівна

Тихонова Дар'я Валеріївна

Студентки

Харківський національний медичний університет,

Кафедра загальної практики – сімейної медицини

та внутрішніх хвороб

м. Харків, Україна

Вступ. Залізодефіцитна анемія (ЗДА) – анемія, причиною якої є дефіцит заліза в організмі, внаслідок чого порушується синтез гему. Вона характеризується зазвичай наявністю мікроцитів та зниженим вмістом гемоглобіну. Проте не завжди нормальні показники гемоглобіну говорять про відсутність залізодефіциту, адже виділяють латентний, або субклінічний залізодефіцит (в англійській літературі iron deficiency non-anemic, IDNA), що характеризується зниженням рівня феритину і нормальною концентрацією гемоглобіну у крові.

Тому наразі увага акцентується саме на ранньому виявленні даного захворювання та з'ясуванні його причин. [1]

Ціль роботи. Дослідити особливості латентної залізодефіцитної анемії та у чому полягає необхідність своєчасної діагностики.

Матеріали та методи. Проаналізовано матеріали оглядових статей, наукових досліджень та іншої іноземної та вітчизняної літератури.

Результати та обговорення. Латентна залізодефіцитна анемія (ЛЗДА) може проявлятися астеновегетативними симптомами, труднощами з концентрацією, задишкою, серцебиттям, зміною кольору склер та погіршенням стану волосся і нігтів.

Пацієнти можуть мати скарги з боку травної системи, включаючи глосити та гастродуоденіти. [2]

Надходження заліза в організм сприяє зниженню втоми за механізмом надходження кисню у тканини та досягненням нормальної концентрації залізовмісного білка міоглобіну, який знаходиться в міоцитах та забезпечує додатковий резерв кисню у м'язах. [3]

Окрім вище наведених симптомів, за результатами досліджень у світі відмічається стійкість інфекцій при ЛЗДА. Наприклад, мієлопероксидаза та лактоферин, як і гемоглобін – залізовмісні сполуки.

Мієлопероксидаза – окисник, який відіграє важливу роль у реалізації бактерицидної функції нейтрофілів, викликаючи руйнування білків мікробних клітин після фагоцитозу нейтрофілами. Лактоферин – глікопротеїн, функції якого полягають у захисті від інфекцій та запалення шляхом модулювання проліферації, диференціації, дозрівання, активації, міграції та функціонування імунних клітин. Результати досліджень вказують на цілком можливе сприяння залізодефіциту у жінок, що скаржаться на хронічний перебіг та повторні рецидиви таких інфекцій, як вульвовагінальний кандидоз та бактеріальний вагіноз. [4, 3]

Дефіцит заліза (ЗДА) у вагітних підвищує ризики для матері та плоду, зокрема, затримку росту, передчасні пологи, і низьку вагу новонародженого. Низький рівень заліза асоціюється з когнітивними порушеннями у дитини, навіть при відсутності анемії. Для запобігання нейрокогнітивних дефіцитів, вагітним рекомендують скринінг і терапію залізом до та під час вагітності. [3]

Передопераційний дефіцит заліза підвищує ризик післяопераційної анемії, інфекцій, втоми, і потреби в переливанні крові. Дослідження показали, що короткочасна комбінована терапія внутрішньовенним залізом і вітамінами може зменшити потребу в переливаннях.

Для пацієнтів із прогнозованою значною втратою крові перед операцією рекомендують лікування залізом. Якщо операцію планують у найближчі 6 тижнів, перевагу надають внутрішньовенному введенню заліза. Підвищення

обізнаності серед клініцистів може покращити контроль передопераційної анемії. [3] Головними моментами діагностики латентного залізодефіциту є дослідження концентрації сироваткового феритину та коефіцієнту насичення трансферину залізом (менше 20%).

Через підвищення рівня феритину при ожирінні, захворюваннях печінки, запаленні та деяких рідкісних гематологічних захворюваннях слід здавати саме 2 аналізи, а не тільки визначати концентрацію феритину. Крім цього, визначення рівня розчинних рецепторів трансферину (sTfR) допомагає віддиференціювати ЛЗДА від анемії хронічного захворювання (АХЗ), адже при ЛЗДА рівень sTfR підвищується, а при АХЗ – навпаки знижується. [4, 5]

Висновки. Латентний залізодефіцит (ЛЗДА) має значний вплив на стан здоров'я пацієнтів, особливо серед груп ризику, зокрема вагітних та тих, хто готується до операцій. ЛЗДА проявляється загальними симптомами, які можуть залишитися непоміченими без спеціалізованого скринінгу на феритин та інші маркери. Зазначено важливість ранньої діагностики та належної терапії, що сприяє профілактиці когнітивних порушень, інфекцій та інших ускладнень. Потрібна систематична підтримка і підвищення обізнаності серед лікарів, аби покращити якість виявлення та лікування ЛЗДА.

СПИСОК ЛІТЕРАТУРИ

1. МІНІСТЕРСТВО ОХОРОНИ ЗДОРОВ'Я УКРАЇНИ. НАКАЗ 02.11.2015 № 709 Про затвердження та впровадження медико-технологічних документів зі стандартизації медичної допомоги при залізодефіцитній анемії <https://zakon.rada.gov.ua/rada/show/v0709282-15#Text>
2. GPnotebook. Iron deficiency without anaemia. 27 Sept 2023 <https://gpnotebook.com/pages/haematology/iron-deficiency-without-anaemia>
3. Abdulrahman Al-Naseem A, Abdelrahman Sallam A, Shamim Choudhury A, Jecko Thachil B. Iron deficiency without anaemia: a diagnosis that matters. 2021 Mar. <https://pmc.ncbi.nlm.nih.gov/articles/PMC8002799/>
4. КлінКейсКвест. Залізодефіцитна анемія: діагностичний алгоритм

<https://clincasequest.academy/iron-deficiency-anemia/>

5. A. L. Vyortkin, N. O. Hovasova, E. D. Laryushkina. Latent iron deficiency and iron deficiency anemia in the practice of the therapist: diagnosis and treatment. *Ambulance Doctor*. 2015;5-6 <https://panor.ru/en/articles/latent-iron-deficiency-and-iron-deficiency-anemia-in-the-practice-of-the-therapist-diagnosis-and-treatment/79933.html#>

СУЧАСНІ МЕТОДИ ДІАГНОСТИКИ ЛЕЙКОЗІВ

Журавльова Анна Костянтинівна,

к.мед.н., доцент каф.,

Іванченко Світлана Володимирівна,

к.мед.н., асистент каф.

Лісконог Вікторія Олександрівна,

Мініна Наталія Сергіївна,

Студентки

Харківський національний медичний університет,

Кафедра загальної практики – сімейної медицини

та внутрішніх хвороб

м. Харків, Україна

Вступ. Лейкоз (лейкемія, злоякісне білокрів'я) – онкологічне злоякісне захворювання клітин крові, яке уражає як кістковий мозок, так і інші кровотворні органи. За характером перебігу лейкози бувають гострі та хронічні; за ступенем диференціювання пухлинних клітин: недиференційовані, бластні та цитарні лейкози; згідно з цитогенезом: гострі лейкози (лімфобластний, мієлобластний, монобластний, мієломонобластний, еритримієлобластний, мегакаріобластний, недиференційований), хронічні лейкози (мієлоцитарного, лімфоцитарного та моноцитарного походження) [1, 2].

Ціль роботи. Ознайомитися із сучасними методами діагностики лейкозів.

Матеріали та методи. Вивчено та опрацьовано оглядові статті, наукові видання іноземних та вітчизняних фахівців медичної сфери.

Результати та обговорення. Діагноз гострий лейкоз можна запідозрити ще під час оцінки результатів клінічного аналізу крові. Встановлюватися він буде на основі морфології у мазку крові або аспіраті кісткового мозку, біопсії, кількості клітин, хромосомних та молекулярних біологічних досліджень злоякісних клітин та імунофенотипування [3].

Імунофенотипування відбувається методом проточної цитометрії шляхом виявлення поверхневих та внутрішньоклітинних маркерів клітин. Бувають випадки, коли аспірат кісткового мозку є недоступним та циркулюючі бласти

відсутні, тоді мієлоїдний тип можна запідозрити за допомогою біопсії ядра із використанням імуногістохімії [4, 5].

Флюоресцентна гібридизація *in situ* (метод FISH) має місце у випадках, коли традиційна цитогенетика не дала результатів та є альтернативою для виявлення специфічних аномалій (таких, як злиття генів RUNX1 :: RUNX1T1, CBFB :: MYH11, KMT2A (MLL) і MECOM (EVI1) або аномалій хромосом, що пов'язані із мієлодисплазією. FISH-метод – це аналіз, який проводиться на ядрах в інтерфазу та полягає в реакції гібридизації між штучно створеним ДНК-зондом і нуклеотидною послідовністю яДНК, що комплементарна до нього [4, 5].

Консорціум Euroflow розробив за допомогою серійного тестування орієнтаційну трубку для гострого лейкозу (ALOT), яка включає більшість маркерів, що визначають лінію, і панель для ГМЛ, яка охоплює різні мієлоїдні лінії та найбільш часті лімфоїдні аберрантності [4, 5].

Молекулярно-генетичне тестування зазвичай виявляє усі генетичні аномалії, які є маркерами захворювань, і навіть групи ризику. Рекомендації щодо молекулярної оцінки при ГМЛ включають такі гени: FLT3 (як внутрішні тандемні дуплікації, ITD, так і мутації домену тирозинкінази, TKD), IDH1 і IDH2 як терапевтичні мішені, а також NPM1, CBFA, DDX41, TP EZH2, RUNX1, SF3B1, SRSF2, STAG2, U2AF1 і ZRSR2 як діагностичні/прогностичні маркери захворювання. Крім того, скринінг найбільш поширених генних перебудов включає PML::RARA, RUNX1::RUNX1T1, CBFB::MYH11, перебудови KMT2A, BCR::ABL1 та інші і повинен проводитися, коли потрібна швидка інформація для клінічного ведення пацієнта або якщо морфологія та/або імунофенотип з високим ступенем ймовірності вказують на наявність злиття певного гена. Проте пацієнтам із мутантним геном NPM1 та білком CBFB рекомендовано провести ще базову молекулярну оцінку за допомогою ПЛР, а оцінку FLT3-ITD рекомендується виконувати за допомогою капілярного електрофорезу [4, 5].

Також наразі існує проблема винаходу більш дешевого методу

діагностики лейкозів. Можливим рішенням даної проблеми може бути впровадження наночастинок у діагностику лейкемій. Вони забезпечують швидкі, чутливі, точні, доступні інструменти, які спрощують діагностичний процес. Використання специфічних аптамерів, що націлюються на клітини лейкемії, дозволяє створювати високоспецифічні біосенсиори з низькою токсичністю. Наприклад, аптамер Sgc8 в поєднанні з флуоресцентними та магнітними НЧ дозволяє точну візуалізацію клітин, а також електрохімічне виявлення лейкемії [6].

Методи, що базуються на наночастинках, включають флуоресцентне мічення, магнітні біосенсиори, комбіноване маркування антитілами та ПЕГ-покритими золотими наночастинками, а також використання оксидів заліза для МРТ і таргетної доставки ліків. Деякі підходи передбачають використання паперових сенсорних матриць, які розпізнають леткі органічні сполуки крові як біомаркери лейкемії. Ці технології покращують точність, специфічність та знижують вартість діагностики, надаючи лікарям ефективні інструменти для раннього виявлення та моніторингу лейкемії [6].

Для визначення мінімального залишку хвороби (МЗХ) використовують багатопараметричну проточну цитометрію та кількісну ПЛР у реальному часі і наразі досліджують актуальність та доцільність використання секвенування наступного покоління (NGS) та цифрової ПЛР. За результатами досліджень 2023 року цифрова ПЛР широко використовується як метод моніторингу МЗХ та є більш точною, ніж кількісна ПЛР, особливо при кількісній оцінці захворювання на дуже низькому рівні, оскільки кожен зразок спочатку фракціонується, а остаточний аналіз ґрунтується на тисячах індивідуальних вимірів. Що ж до секвенування наступного покоління, то кілька досліджень показали, що моніторинг МЗХ за допомогою NGS має передбачувальну цінність для рецидиву ГМЛ, а також прогностичну цінність разом із відмінною кореляцією з ефективністю лікування. Проте, незважаючи на багатообіцяючі результати, дані стратегії вимагають високоспеціалізованих біоінформаційних інструментів, які на даний момент є недоступними у багатьох лабораторіях і до того ж цей метод

вимагає вирішення деяких технічних питань перед активним використанням у клінічній практиці [4, 5].

Діагностика хронічних лейкозів базується на тих самих методах, що і діагностика гострих лейкозів, проте окрім вище наведених методів, виділяють ще G-бендінг аналіз, який проводиться для визначення філадельфійської хромосоми у даному випадку. G-бендінг – забарвлення із використанням трипсину і барвника Гімзи для візуалізації хромосом та їх диференціації. G-бендінг також може використовуватися при гострих лейкозах (як гострому мієлоїдному лейкозі (ГМЛ), так і гострому лімфобластному лейкозі (ГЛЛ)), але його застосування тут менш специфічне [8, 9]. Відмінністю у діагностиці також є рідке використання кількісної ПЛР та NGS у рутинному діагностичному обстеженні, проте наразі тривають експериментальні дослідження даного методу [10].

Позитронно-емісійна томографія (ПЕТ) використовується як метод молекулярної візуалізації для діагностики захворювань, у тому числі і лейкозів, показуючи метаболічні процеси та осередкові ураження за допомогою радіофармацевтичних трасерів. Поєднання ПЕТ з КТ або МРТ (ПЕТ/КТ та ПЕТ/МРТ) поєднує функціональні метаболічні дані з анатомічною структурою, що підвищує точність та роздільну здатність зображень. Розроблено різні радіотрейсери для оптимізації діагностики та розширення застосування ПЕТ у медицині. Це новітній метод у діагностиці лейкемій, що потребує ще досліджень та спостережень [7].

Висновки.

1. Діагностика гострих лейкозів базується на морфологічному та генетичному аналізі з використанням сучасних молекулярних методів, як-от FISH та проточна цитометрія.
2. Імунофенотипування та специфічні генетичні маркери дозволяють точніше визначати тип лейкозу та оцінювати прогноз.
3. Нанотехнології та ПЕТ-сканування мають перспективу для точнішої та менш витратної діагностики.

4. Мінімальний залишок хвороби відстежується за допомогою нових методів, таких як цифрова ПЛР і NGS, але їх широке застосування ще потребує вдосконалення.

Ці підходи покращують точність діагностики та дозволяють персоналізувати терапію.

СПИСОК ЛІТЕРАТУРИ

1. Григорова Н. В. Лекція №9 з курсу «Гематологія» на тему: «Лейкози. Лейкемоїдні реакції». С.43. URL: https://moodle.znu.edu.ua/pluginfile.php/1193661/mod_resource/content/1/%D0%9B%D0%B5%D0%BA%D1%86%D1%96%D1%8F%209%20%D0%B7%20%D0%B3%D0%B5%D0%BC%D0%B0%D1%82%D0%BE%D0%BB%D0%BE%D0%B3%D1%96%D1%97%202024.pdf
2. Лейкоз. URL: <https://uk.wikipedia.org/wiki/%D0%9B%D0%B5%D0%B9%D0%BA%D0%BE%D0%B7>
3. МОЗ України, Настанова 00328. Гострі лейкози у дорослих. 24.04.2017. С.9. URL: <https://guidelines.moz.gov.ua/documents/3209>
4. Hartmut Döhner, Andrew H. Wei, Frederick R. Appelbaum, Charles Craddock, Courtney D. DiNardo, Hervé Dombret, Benjamin L. Ebert, Pierre Fenaux, Lucy A. Godley, Robert P. Hasserjian, Richard A. Larson, Ross L. Levine, Yasushi Miyazaki, Dietger Niederwieser, Gert Ossenkoppele, Christoph Röllig, Jorge Sierra, Eytan M. Stein, Martin S. Tallman, Hwei-Fang Tien, Jianxiang Wang, Agnieszka Wierzbowska, Bob Löwenberg. Diagnosis and management of AML in adults: 2022 recommendations from an international expert panel on behalf of the ELN. *ASH Publications (American Society of Hematology)*. September 22, 2022. URL: <https://ashpublications.org/blood/article/140/12/1345/485817/Diagnosis-and-management-of-AML-in-adults-2022>
5. Francesca Guijarro, Marta Garrote, Neus Villamor, Dolors Colomer, Jordi Esteve, Mónica López-Guerra. Novel Tools for Diagnosis and Monitoring of AML. *National Library of Medicine*. May 23, 2023. URL: <https://pmc.ncbi.nlm.nih.gov/articles/PMC10297692/>

6. Maha M Salama, Nora M Aborehab, Nihal M El Mahdy, Ahmed Zayed, Shahira M Ezzat. Nanotechnology in leukemia: diagnosis, efficient-targeted drug delivery, and clinical trials. *National Library of Medicine*. Dec 5, 2023. URL: <https://pmc.ncbi.nlm.nih.gov/articles/PMC10696888/#Sec14>
7. Zixuan Zhao, Yanwen Hu, Jihui Li, Yeye Zhou, Bin Zhang, Shengming Deng. Applications of PET in Diagnosis and Prognosis of Leukemia. *National Library of Medicine*. Sep 2, 2020. URL: <https://pmc.ncbi.nlm.nih.gov/articles/PMC7476341/>
8. МОЗ України. Настанова 00320. Хронічний лімфоїдний лейкоз (ХЛЛ). 13.06.2017. С.9. URL: <https://guidelines.moz.gov.ua/documents/3201>
9. МОЗ України. Настанова 00321. Хронічний мієлоїдний лейкоз (ХМЛ). 13.06.2017. С.5. URL: <https://guidelines.moz.gov.ua/documents/3202>
10. Nicholas C P Cross, Thomas Ernst, Susan Branford, Jean-Michel Cayuela, Michael Deininger, Alice Fabarius, Dennis Dong Hwan Kim, Katerina Machova Polakova, Jerald P Radich, Rüdiger Hehlmann, Andreas Hochhaus, Jane F Apperley, Simona Soverini. European LeukemiaNet laboratory recommendations for the diagnosis and management of chronic myeloid leukemia. *National Library of Medicine*. Oct 4, 2023. URL: <https://pmc.ncbi.nlm.nih.gov/articles/PMC10624636/>

**ДОСЛІДЖЕННЯ ВПЛИВУ ЕКСТРАКТУ ТРАВИ МИЛЬНЯНКИ
ЛІКАРСЬКОЇ НА КОАГУЛЯЦІЙНИЙ ГЕМОСТАЗ ЗА УМОВ
ЕКСПЕРИМЕНТАЛЬНОГО ТРОМБОФЛЕБІТУ**

Застрижна Марта Львівна
асистент кафедри фармації та біології
Львівський національний університет
ветеринарної медицини та біотехнологій
ім. Степана Ґжицького, м. Львів, Україна

Вступ. Експериментально досліджено вплив екстракту мильнянки лікарської на коагуляційний гемостаз при тромбофлебіті. Результати демонструють потенціал екстракту як природного антикоагулянта, що може сприяти розвитку фітотерапевтичних засобів. Застосування екстракту мильнянки відкриває перспективи для створення нових рослинних препаратів, які можуть знизити ризик тромбоутворення та покращити стан венозної системи.

Мета роботи. Дане дослідження полягає в оцінці впливу ЕТМЛ на показники згортання крові за умов експериментального тромбофлебіту.

Матеріали та методи. Для моделювання експериментального тромбофлебіту у кролів обрано стандартну методику, яка включає накладання лігатури на вену, що викликає стаз крові, а також введення хімічного агента (розчин Люголю) для пошкодження інтими венозної судини, оскільки доведена більша ефективність застосування в експерименті декількох факторів тромбоутворення.

Експеримент проводили на кролях масою 2-2,5 кг. Кролі були розподілені на наступні групи по 6 голів у групі:

- 1 група – Інтактний контроль
- 2 група - Контрольна патологія
- 3 група - лікувально-профілактичне введення ЕТМЛ у дозі 20 мг/кг
- 4 група - лікувально-профілактичне введення Ескувіту у дозі 7,2 мг/кг за

есцином.

Досліджуваний засіб ЕТМЛ та препарат порівняння Ескувіт розтирали у ступці, вводили *Quantum satis* води дистильованої до утворення суспензії та вводили внутрішньошлунково щоденно за 7 діб до відтворення патології та протягом 10 днів на тлі її розвитку, чим забезпечували лікувально-профілактичний режим. На 10 день експериментального тромбофлебіту за стандартними методиками проводили визначення часу згортання крові, протромбінового часу, тромбінового часу, вмісту фібриногену, активованій частковий тромбoplastиновий час (АЧТЧ). Отримані експериментальні дані обробляли статистично з використанням t - критерію Стьюдента, за допомоги програми статистичного аналізу. Версія 6. AnalystSoft Inc., StatPlus.

Результати та обговорення. Встановлено, що за умов експериментального тромбофлебіту ЕТМЛ ефективно впливає на стадію протромбоутворення всередині судинного русла. За впливом на гематологічні показники встановлено значний нормалізуючий вплив ЕТМЛ на процеси «тромбоутворення- фібриноліз», так із статистично значущою різницею відносно групи контрольної патології ЕТМЛ підвищував на 29 % ($p < 0,01$) час згортання крові, на 86 % ($p < 0,01$) тромбіновий час, на 47% ($p < 0,01$) протромбіновий час, на 39 % ($p < 0,01$) АЧТЧ та знижував вміст фібриногену на 31 % ($p < 0,01$). Препарат порівняння Ескувіт достовірно нормалізував гематологічні показники відносно групи контрольної патології, але вірогідно поступався ефективності ЕТМЛ за зменшенням процесів тромбоутворення у судині.

Висновки. За умов відтворення експериментального тромбофлебіту у кролів встановлена нормалізуюча дія ЕТМЛ у дозі 20 мг/кг на показники згортання крові, із здатністю відновлювати процеси «тромбоутворення-фібриноліз». Встановлена фармакологічна дія ЕТМЛ вірогідно перевищує ефективність препарату порівняння Ескувіту.

КЛЮЧОВІ ПРИНЦИПИ УДОСКОНАЛЕННЯ МЕХАНІЗМІВ УПРАВЛІННЯ ПЕРСОНАЛОМ У СФЕРІ ОХОРОНИ ЗДОРОВ'Я

Звірич Віталій

Кандидат медичних наук

Прикарпатський національний університет
імені Василя Стефаника

Вступ. На сучасному етапі становлення системи публічного управління у галузі охорони здоров'я характеризується складністю та неоднозначністю. Причинами є як об'єктивні, так і суб'єктивні чинники. Найбільш негативний вплив очевидно мають надзвичайні події, які сильно впливають на об'єкт дослідження, а саме проблеми пов'язані з поширенням пандемії коронавірусу та військовим вторгненням росії на територію України. Ці процеси зумовили виникнення проблем з повноцінним фінансуванням даної галузі та подальшого провадження започаткованих реформ. Тому на даному етапі важливим є розробка наукових підходів, які сприятимуть вирішенню існуючих проблем.

Ціль роботи. Враховуючи сучасні особливості та проблеми у забезпеченні системності та пріоритетності розвитку системи охорони здоров'я вважаємо, що на даному етапі важливо виділити принципові положення удосконалення регуляторної діяльності у процесі окреслення стратегічних напрямів удосконалення системи управління персоналом у досліджуваній галузі.

Матеріали та методи. У процесі дослідження використовувались різні наукові джерела, а саме: наукові монографії, публікації з метою вивчення різних наукових підходів вчених; а також загальнонаукові методи дослідження, зокрема: наукової абстракції, аналізу і синтезу, індукції та дедукції.

Результати та обговорення. До найважливіших принципів удосконалення публічного управління персоналом у системі охорони здоров'я відносимо:

1) принцип системності передбачає, що удосконалення публічного

управління персоналом у системі охорони здоров'я має бути цілісним комплексом взаємопов'язаних і взаємодоповнюючих системоутворюючих елементів та зав'язків між ними, що у результаті дають змогу досягнути очікуваних результатів;

2) принцип пріоритетності полягає в тому, що у XXI столітті найважливішим ресурсом є не матеріальні активи, а людські ресурси. Насправді успіх розвитку медичної галузі залежить, передусім, від інноваційних розробок, нових методів лікування, нових способів організації медичної справи та інших пов'язаних підгалузей, що можуть бути створені працівниками. Тому обґрунтовуючи стратегічні напрями розвитку системи охорони здоров'я важливим є врахування пріоритетної ролі працівників (в т.ч. управлінських) у удосконаленні загального процесу;

3) принцип цілеспрямованості передбачає, що процес удосконалення системи публічного управління персоналом в системі охорони здоров'я повинен бути єдинонаправленим на досягнення основної мети даної галузі-забезпечення підвищення якості і тривалості життя громадян. Тобто усі стратегічні і тактичні зміни у системі управління персоналом підпорядковані єдиній загальній меті, і є важливою частинкою у загальному ланцюгу змін. Цілеспрямованість полягає у забезпеченні взаємопов'язаності і однакової спрямованості усіх запланованих напрямів зі спільною метою;

4) принцип відповідальності полягає у тому, що розробляючи систему заходів, що спрямовані на підвищення якості публічного управління персоналом у системі охорони здоров'я потрібно чітко усвідомлювати, що даний процес і найважливіше очікувані результати є дуже відповідальні з огляду на загальну мету. Оскільки результатом змін є не просто удосконалена система публічного управління, а вплив на якість і здоров'я людей в Україні;

5) принцип ефективності – це один з найважливіших принципів з огляду на доцільність розробки і впровадження змін у досліджувану систему, оскільки враховуючи значні обсяги необхідних планових змін, а отже і фінансових, матеріальних та людських ресурсів на них, потрібно наперед розрахувати

планову ефективність впроваджуваних змін як відношення очікуваного результату до очікуваних понесених витрат. Такий підхід показує SMART орієнтацію управлінської системи, оскільки враховує не тільки поставлені завдання та очікувані результати, але й передбачає визначення рівня ефективності і доцільності здійснюваних змін;

б) принцип плановості передбачає необхідність розробки конкретних і чітких стратегічних, тактичних та оперативних планів здійснення змін у системі управління персоналом у галузі охорони здоров'я. Такі плани повинні включати не тільки перелік певних завдань, але й відповідних індикаторів досягнення цих завдань та систему моніторингу за результативністю впроваджуваних змін. Тобто увесь процес трансформацій повинен носити плановий, наперед продуманий характер;

7) принцип гнучкості полягає у тому, що організації у системі охорони здоров'я функціонують у відкритому середовищі, де часто виникають непередбачувані явища і процеси, які сильно впливають на заплановані заходи. Тому у процесі впровадження інновацій в публічне управління персоналом важливо застосовувати принцип гнучкості, тобто можливість необхідності впровадження непередбачуваних змін задля збереження загальної тенденції та досягнення кінцевої мети;

8) принцип прозорості передбачає, що увесь процес стратегічних і тактичних змін у публічному управлінні персоналом в системі охорони здоров'я має бути відкритим і зрозумілим для усіх зацікавлених сторін. Прозорість загального процесу передбачає також долученість і зацікавленість усіх стейкхолдерів до позитивного кінцевого результату, що збільшує шанси на забезпечення високої ефективності нововведень;

9) принцип прогресивності полягає у тому, що передбачені трансформаційні зміни у публічному управлінні персоналом у системі охорони здоров'я важливо впроваджувати найінноваційніші рішення і продукти, які вже працюють у інших сферах, використовувати досвід розвинених країн у цьому контексті, а також на основі компіляції створювати абсолютно нові методи

розв'язку існуючих проблем. Тобто відповідно до даного принципу зміни мають бути суттєвими і прогресивними, а носити декларативний характер.

Висновки. На основі проведених досліджень очевидно, що досліджувана галузь є недостатньо системною, інноваційною та пріоритетною у загальному публічному управлінні. Питання удосконалення управління персоналом у галузі відповідають чотирьом з сімнадцяти цілей глобального розвитку суспільства, а це означає, що у процесі здійснення стратегічних і тактичних змін важливим є посилення пріоритетності розвитку публічного управління персоналом у системі охорони здоров'я в Україні. З метою удосконалення системи публічного управління персоналом в галузі охорони здоров'я розроблено і обґрунтовано принципи. Запропоновані принципи сприятимуть системності та комплексності вирішення існуючих проблем у досліджуваній галузі.

МЕДИКО-САНІТАРНА ОЦІНКА ВПЛИВУ БОЙОВИХ ДІЙ В УКРАЇНІ НА ЗАГАЛЬНИЙ СТАН ҐРУНТІВ СІЛЬСЬКОГОСПОДАРСЬКОГО ПРИЗНАЧЕННЯ

Коваль Наталія Михайлівна,
к.мед.н., ст.н.с.
ДУ “Інститут громадського здоров’я
ім. О. М. Марзєєва НАМНУ”
м. Київ, Україна

Вступ./Introduction. Ґрунт є не лише засобом для сільськогосподарського виробництва, а насамперед основою екосистеми, яка робить сільське господарство взагалі можливим. Тому здорове біорізноманіття Ґрунтів є критично важливим для їх родючості, якості поверхневих вод та стійкості клімату - головних передумов для стабільного сільського господарства.

Із 70 % загального земельного фонду країни, сільгоспугіддя складають 42 млн. га, з яких 78,9 % - орні землі. За даними Продовольчої та сільськогосподарської організації ООН (ФАО), до 2022 р. 20 % земель були суттєво деградовані; рівень розораності сільгоспугідь України один з найвищих у світі - 53 % (для порівняння: у Польщі - 36,5 %, у Німеччині-34,1 %, у США - 17,5 %, у Китаї - 12 %). На жаль, третій рік бойових дій унаслідок масштабної агресії РФ на Україну суттєво змінив і погіршив, аж до виключення з господарювання, значні площі земель сільськогосподарського використання. Зокрема, за період ведення активних бойових дій на 13 % збільшились площі суттєво здеградованих земель (за даними оцінки ФАО).

Метою роботи. / Aim було проведення аналітичних та польових досліджень стану Ґрунтів, які використовуються для вирощування сільськогосподарської продукції, та зазнали впливу бойових дій (від снарядів, уламків від них та військової техніки).

Матеріали та методи./Materials and methods. Досліджувались проби Ґрунту, відібрані в межах сільськогосподарських угідь Броварського району

Київської області на вміст важких металів та нафтопродуктів.

Для отримання результатів були використані санітарно-хімічні методи визначення: важких металів - атомно-абсорбційним методом на спектрофотометрі типу КАС-120.1 (допустима похибка вимірювання величини $\delta = \pm 10$ Схар) згідно з методиками МВВ 081/12-0009-01; МВВ 081/12-0117-03; МВВ 081/12-0012-01; МВВ 081/12-0013-01; нафтопродуктів - гравіметричним методом (ваговий арбітражний метод). Всього було досліджено 4 проби ґрунту.

Результати та обговорення./Results and discussion. Основні чинники шкідливого впливу військових дій на ґрунти, зокрема, сільськогосподарського призначення, виявляються у механічному впливові в результаті вибухів, руху важкої військової техніки, будівництва оборонних споруд, траншей, окопів тощо. При цьому руйнується природна структура ґрунту і, насамперед, його верхній родючий шар.

Фізико-хімічне забруднення ґрунтів, обумовлено антропогенним надходженням важких металів, продуктів згорання і окислення вибухових речовин, паливо-мастильних матеріалів, частин та хімічних речовин від зруйнованих промислових та цивільних об'єктів, складів засобів хімічного захисту рослин різнонаправленої дії, тощо.

Біологічне забруднення ґрунтів обумовлено не контрольованим надходженням та тривалим перебуванням органічних решток, утворених на лінії бойового зіткнення, внаслідок руйнування скотомогильників, місць захоронення чи тимчасового накопичення небезпечних та особливо небезпечних інфікованих відходів, тощо.

Результати власних досліджень проб ґрунту не виявили перевищень вмісту важких металів (свинцю, марганцю, цинку, кадмію, міді, миш'яку), а вміст нафтопродуктів був на рівні 260-540 мг/кг проби ґрунту відповідно до Гігієнічних регламентів допустимого вмісту хімічних речовин у ґрунті, затверджених Наказом МОЗ від 14.07.2020 р. № 1595, зареєстрованим у Мін'юсті 31.07.2020 р. за № 722/35005.

Слід зазначити, що у Великобританії для реконструкції (реабілітації)

земель, забруднених у результаті військових дій, застосовували підхід “придатного до використання” (згідно з ч. ПА Закону про захист навколишнього середовища, 1990 р.).

Проте, такий підхід до оцінювання ґрунтів в Україні потребує більш глибокого вивчення й аналізу щодо можливості чи доцільності його адаптації до наших реалій сьогодення.

Висновки./Conclusions. Таким чином, питання відновлення родючості ґрунтів сільгоспугідь та рекультивації порушених воєнними діями земель є надзвичайно актуальним, не дивлячись на тривалість цих дій, оскільки шкода, завдана військовою агресією РФ для ґрунтів буде мати довготривалий характер.

Відтак виникає гостра необхідність у зміні підходів до відновлення ґрунтів, а саме - заміна традиційних мінеральних (синтетичних) добрив на органічні, органо-мінеральні та використання сумішей для покращення ґрунту.

З цією метою розробляються вітчизняні медико-санітарні вимоги до оцінювання безпеки використання органічної групи добрив для відновлення ґрунтів, насамперед сільськогосподарського призначення, з урахуванням європейських підходів для адаптації та впровадження в Україні.

ОЦІНКА ВПЛИВУ РІЗНИХ ЕТІОЛОГІЧНИХ ФАКТОРІВ НА ПОЯВУ БРУКСИЗМУ

Котлар Вікторія Вікторівна

Студентка 2 курсу
ДВНЗ «Ужгородський національний університет»
м. Ужгород, Україна

Вступ. На сьогодні бруксизм, або мимовільний зубний скрегіт (одонтеризм – застаріле), є досить поширеним серед осіб широкого вікового спектру патологічним явищем, що супроводжується низкою ускладнень передусім з боку зубо-щелепного апарату. У зв'язку з цим аналіз етіологічних факторів бруксизму та оцінка ступеня їх впливу дозволяють мінімізувати негативну дію останніх та грамотно підібрати комплексне лікування згаданої аномалії.

Мета роботи. Проаналізувати джерела й визначити причини бруксизму, оцінити ступінь їх кореляції з імовірністю виникнення патології.

Матеріали та методи. У ході процесу дослідження з метою аналізу поставленої проблеми в якості джерел були використані наукові й практичні доробки студентів та науково-педагогічних працівників структурних підрозділів вітчизняних ВНЗ (у тому числі стоматологічного факультету ДВНЗ «УжНУ»), а також іноземні наукові публікації (зокрема на сервісі PubMed Central).

Результати та обговорення. Ґрунтуючись на проаналізованих джерелах можна стверджувати, що центральними причинами бруксизму є патофізіологічні та психологічні розлади. В основі перших лежить порушення прямих і непрямих шляхів у базальному ганглії, зумовлені неправильною експресією нейротрансмітерів, таких як дофамін та серотонін, що більшою мірою беруть участь у регуляції мимовільної рухової активності під час поверхневої фази глибокого сну. Другі ж включають у себе неврологічні порушення, психоемоційну нестабільність та стрес, які у парі з

патологічним фактором спричиняють парафункцію жувальних м'язів. Аномалії зубощелепного апарату, такі як патологія прикусу, неправильно підібрані ортопедичні конструкції, артрит й артроз скронево-нижньощелепного суглоба та його дисфункції належать до периферійних факторів впливу. За даними іноземних досліджень було відзначено про високий відсоток кореляції між частотою виникнення бруксизму та генетичною схильністю. Серед опосередкованих факторів впливу варто виокремити надмірне вживання алкоголю, кофеїну, нікотину та наркотичних речовин, прийом певних лікарських препаратів, що чинять вплив на діяльність допамінергічної системи. За деякими не до кінця підтвердженими даними розлади шлунково-кишкового тракту, такі як гастро-езофагеальний рефлюкс та порушення носового дихання також відіграють роль у виникненні бруксизму.

Висновок. Провідна роль в етіології бруксизму належить розладам нервової системи та стресу, у той час як зубощелепним аномаліям належить вторинна вага. Такі шкідливі звички, як тютюнопаління, зловживання алкоголю, кофеїну, наркотичних речовин та прийом окремих медикаментів здійснюють опосередкований вплив на імовірність і частоту виникнення бруксизму. Роль порушень дихальної системи та ШКТ не до кінця досліджені та потребують уточнень.

ЗЛОЯКІСНА ГІПЕРТЕРМІЯ: КЛІНІЧНІ ТА МОЛЕКУЛЯРНІ АСПЕКТИ ДІАГНОСТИКИ

Лантухова Наталія Дмитрівна

к.мед.н., доцент

Кайсіна Софія Михайлівна

Грищенко Владислав Вячеславович

Студенти

Харківський національний медичний університет

м. Харків, Україна

Вступ. Злоякісна гіпертермія (ЗГ) є життєзагрожуючим патологічним станом. Під час епізоду ЗГ інгаляційні анестетики, міорелаксанти, деполяризуючі (сукцинілхолін) викликають масивне накопичення кальцію (Ca^{2+}) у міоплазмі, що призводить до прискореного метаболізму та скорочувальної активності скелетних м'язів. Цей гіперметаболічний стан генерує тепло і призводить до гіпоксемії, метаболічного ацидозу, рабдоміолізу та швидкого підвищення температури тіла, що може бути фатальним, якщо його не розпізнати та не лікувати вчасно. [1]

Мета роботи. Дослідити анестезіологічний підхід до методів діагностики пацієнтів на злоякісну гіпертермію.

Матеріали та методи: Теоретичні – огляд та аналіз науково-медичної літератури, використовуючи загальнодоступні міжнародні навчально-наукові платформи.

Результати та обговорення:

Було ідентифіковано два гени, пов'язані зі сприйнятливістю до ЗГ. Особи, чутливі до ЗГ, ненормально реагують на вплив інгаляційних анестетиків (галотан, енфлуран, ізофлуран, десфлуран, севофлуран), деполяризуючих міорелаксантів (наприклад, сукцинілхолін) або екстремальних фізичних навантажень у жаркому середовищі. Вивільнення Ca^{2+} у міоплазмі відбувається через деполяризацію мембрани, яка індукує конформаційні зміни кальцієвих каналів L-типу, які призводять до активації каналів вивільнення Ca^{2+} з

саркоплазматичний ретикулум.

За нормальних умов міоплазматичні рівні Ca^{2+} контролюються геном RyR1 і системою Ca^{2+} -аденозинтрифосфатази (Ca^{2+} -АТФ-аза). Під час кризи злоякісної гіпертермії відбувається інтенсивна зміна гомеостазу Ca^{2+} , при якому гіперактивація RyR1 спричиняє підвищення цитоплазматичної концентрації Ca^{2+} , що призводить до тривалої активації м'язового скорочення. Іноді першим симптомом може бути наявність спазму жувального м'яза. Цей сигнал розглядається як ознака підозри на синдром. [2]

Збільшення споживання кисню через неконтрольований гліколіз та аеробний метаболізм призводить до клітинної гіпоксії, прогресуючого лактоацидозу та надмірного утворення вуглекислого газу.

Початок гострої злоякісної гіпертермії характеризується одним або декількома сигналами системного гіперметаболізму під час або одразу після введення тригерного агента. Першими симптомами є тахікардія, гіпервентиляція, локальна ригідність м'язів, ціаноз, аритмії, надмірне потовиділення та гіпертермія. Криз ЗГ може проявлятися пізніше на повторюваній основі, навіть після припинення дії тригерного агента, і супроводжуватися лихоманкою вище $40\text{ }^{\circ}\text{C}$, ціанозом, поганою шкірною перфузією, нестабільністю тиску. [3]

Додаткові та потенційно летальні ускладнення включають дисеміноване внутрішньосудинне згортання крові, застійну серцеву недостатність, кишкову ішемію.

Креатинкіназа у спокої.

Підвищення КФК виявляється у 50% родичів хворих на анестезіологічну злоякісну гіпертермію. Наявність підвищеної КФК у стані спокою, за винятком інтенсивного фізичного навантаження або м'язової травми, має відносну цінність лише для родичів чутливих пацієнтів. Без додаткових пояснень високі рівні КФК у спокої викликають підозру на міопатію.

Тест на скорочення під впливом кофеїну-галотана.

Завдяки аналізу скоротливої відповіді на вплив кофеїну-галотана можна

відрізнити пацієнтів як сприйнятливих, коли відповідь кофеїн і галотан є ненормальною; негативний, коли реакція на кофеїн і галотан нормальна; і двозначний, коли реакція на кофеїн або на галотан є ненормальною.

Генетичне тестування.

Рекомендовано проводити генетичне дослідження для встановлення ЗГ-специфічних генів. Однак цей стан залишається до кінця недослідженим, та далеко не в усіх випадках можна віднайти генетичну основу. [4]

Висновки. Злоякісна гіпертермія – серйозне ускладнення, яке потребує своєчасної діагностики та подальших досліджень з метою пошуку більш точних тестів та аналізів.

СПИСОК ВИКОРИСТАНОЇ ЛІТЕРАТУРИ:

1. Bondar, M. M. Pylypenko, T. V. Ovsienko, I. M. Nevmerzhitsky, Hyperthermic syndrome: etiology, pathogenesis, diagnosis and intensive care. Emergency medicine: no. 2.89 (2018)
2. Ball SP, Johnson KJ. The genetics of malignant hyperthermia. J Med Genet 1993;30:89–93.
3. Наказ МОЗ України від 03.07.2006 р. № 430 «Клінічний протокол Надання медичної допомоги хворим і постраждалим із злоякісною гіпертермією» (<http://fpo.bsmu.edu.ua/protokol/klinichnyy-protokol-nadannya-medychnoyi-dopomogy-hvorym-i-postrazhdalym-iz-zloyakisnoyu>)
4. Aitken H. A, Howie J. C. Possible malignant hyperpyrexia. Anaesthesia 1990;45:60–61.

ДИНАМІКА ЗАХВОРЮВАНОСТІ НА КАШЛЮК ТА ПРОБЛЕМИ ОХОПЛЕННЯ АКДП-ВАКЦИНОЮ В УКРАЇНІ У 2023–2024 РОКАХ

Левчук Ольга Ярославівна

Студент

Мироник Олена Володимирівна

к.м.н., доцент

Буковинський державний медичний університет

м. Чернівці, Україна

Вступ. Кашлюк (або коклюш) – це висококонтагіозне інфекційне захворювання, яке спричиняє бактерія *Bordetella pertussis*. Основними симптомами є сильний спазматичний кашель, що може призводити до серйозних ускладнень, особливо у дітей до 5 років. Поширеність захворювання значно знижується завдяки вакцинації. АКДП-вакцина (адсорбована коклюшно-дифтерійно-правцева вакцина) є основним засобом профілактики кашлюку, дифтерії та правця. У сучасних умовах охоплення щепленнями має ключове значення для забезпечення колективного імунітету та зниження рівня захворюваності.

Мета роботи. Метою роботи є аналіз динаміки захворюваності на кашлюк та оцінка рівня охоплення АКДП-вакциною в Україні за період 2023-2024 рр. Дослідження дозволить визначити поточний рівень захисту населення від кашлюку та можливі шляхи підвищення ефективності програм вакцинації.

Матеріали і методи. Для дослідження були використані статистичні дані Центру громадського здоров'я МОЗ України, зокрема звіти щодо захворюваності на кашлюк та охоплення вакцинацією. Методи дослідження включають статистичний аналіз захворюваності, порівняння показників охоплення АКДП-вакциною в різних регіонах.

Результати обговорень. Згідно з даними Центру громадського здоров'я, у першому півріччі 2024 року в Україні було зареєстровано 4 863 випадки кашлюку, що на 4702 випадки (2920,5%) більше, ніж у відповідний період 2023

року (161 випадок). Значне зростання захворюваності зафіксовано в Києві (965 випадків), Івано-Франківській (745), Львівській (459), Вінницькій (412), та Чернівецькій областях (342). [1] Це підкреслює тенденцію до концентрації випадків у великих містах та західних регіонах країни.

Також у червні 2024 року захворюваність склала 1 058 випадків (для порівняння – лише 38 випадків у червні 2023 року), з яких найбільше в Києві (165), Івано-Франківській (158) та Вінницькій (122) областях. [1] Суттєве зростання кількості хворих вказує на потенційні проблеми з охопленням вакцинацією, що могло сприяти втраті колективного імунітету.

Аналіз показників охоплення АКДП-вакциною свідчить про низький рівень виконання плану щеплень станом на 1 жовтня 2024 року. Лише 30% від запланованої кількості осіб отримали щеплення проти кашлюку, дифтерії та правця. Загалом виконано 467 037 щеплень, серед яких для дітей:

- Віком від 1 до 6 років проведено 65 985 щеплень, що складає 37,6% від запланованої кількості у цій віковій групі.
- Віком 7–17 років зроблено 71 338 щеплень, що становить 33,2% від запланованого охоплення.

Низьке охоплення також спостерігається серед дорослого населення, для якого виконано лише 322 582 щеплення (27,7% від визначеного плану) [2]. Для порівняння за 11 місяців 2023 року, відповідно до Календаря профілактичних щеплень ревакцинацію від дифтерії отримало 47,8% від запланованої кількості дорослих осіб. [3] Це вказує на недостатню активність імунізації дорослого населення, що може створити додаткові ризики поширення інфекції. Ці показники є недостатніми для формування колективного імунітету, що може призвести до подальшого збільшення захворюваності серед населення, особливо в умовах низького рівня охоплення вакцинацією в певних регіонах.

Найнижчі рівні вакцинації спостерігаються в західних областях, що корелює з підвищеною захворюваністю на кашлюк. У ряді регіонів також зафіксовані перебої з поставками вакцин внаслідок військового стану в Україні, що ускладнило процес імунізації дітей.

Висновок. Аналіз динаміки захворюваності на кашлюк та охоплення АКДП-вакциною в Україні за 2023-2024 рр. показав необхідність подальшого вдосконалення програм вакцинації. Зниження рівня щеплень вимагає додаткових зусиль зі сторони медичних установ та державних органів. Для забезпечення належного рівня колективного імунітету важливо продовжувати інформаційні кампанії, сприяти доступності вакцин та активно залучати населення до профілактичних заходів.

СПИСОК ВИКОРИСТАНОЇ ЛІТЕРАТУРИ:

1. <https://www.ukrinform.ua/rubric-society/3889019-v-ukraini-za-piv-roku-zarestruvali-majze-49-tisaci-vipadkiv-zahvoruvanna-na-kasluk.html>
2. <https://phc.org.ua/news/rezultati-dzi-stanom-na-01102024-prodovzhue-zrostati-okhoplennya-sheplennyami-proti-kashlyuku>
3. <https://vaccine.org.ua/2024/06/17/acdp-vaccination/>

РАК МОЛОЧНОЇ ЗАЛОЗИ ТА ВАГІТНІСТЬ: ОСОБЛИВОСТІ ДІАГНОСТИКИ ТА ЛІКУВАННЯ

Ліщенко Наталя Сергіївна

Студентка

Старовер Анжеліка Вікторівна

к. мед. н., доцент

Вінницький національний медичний університет

ім. М. І. Пирогова

м. Вінниця, Україна

Вступ.

Рак молочної залози (РМЗ) займає перше місце в структурі онкологічної патології у жінок будь-якого вікового періоду. Кількість випадків РМЗ, вперше діагностованого під час вагітності, становить 1 з 3000-10000 жінок, що відповідає приблизно 2000-4000 вагітних жінок у Європі щорічно. Виявлення РМЗ під час вагітності ускладнено через фізіологічні зміни в молочних залозах та обмежений спектр діагностичних можливостей, що складає ризик пізнього встановлення діагнозу.

У великому когортному дослідженні The International Network on Cancer, Infertility and Pregnancy (INCIP), яке включало 1170 пацієнтів протягом 20 років, було встановлено, що до 2018 року 67% пацієток отримували лікування раку під час вагітності, але з часом ця можливість збільшилась у зв'язку з використанням хіміотерапії [1]. Тим не менш, антенатальна хіміотерапія пов'язана з більшою кількістю серйозних ускладнень з боку плода, саме тому при розробці лікувальних заходів онкологи повинні враховувати необхідність мінімізації ризиків для плода та при цьому максимізувати шанси на виживання для матері.

Це основні причини, з яких діагностика та лікування жінок з вперше виявленим РМЗ під час вагітності вимагає участі міждисциплінарної команди лікарів, які мають відповідний досвід оптимальної онкологічної та акушерської допомоги.

Мета роботи.

На основі даних літератури щодо відповідних досліджень з проблеми, визначити труднощі діагностики, ідентифікації пухлин та вибору тактики лікування вперше виявленого РМЗ під час вагітності.

Матеріали та методи.

Дані для цього розгляду були визначені за допомогою пошуку на ресурсах: PubMed та ESMO за ключовими словами: «breast cancer and pregnancy», «chemotherapy, radiotherapy of breast cancer and pregnancy». Пошук обмежувався англійською мовою, статті були підібрані на основі їх інформативності та релевантності інформації щодо сучасних рекомендацій. Було проаналізовано 3 статті, а саме дві за 2005 [2] та одна за 2022 [1] роки.

Результати та обговорення.

Рак молочної залози, пов'язаний з вагітністю (РАВС), за останніми рекомендаціями, означає РМЗ, діагностований під час вагітності та протягом від 6 місяців до 1 року після пологів. Приблизно 0,2–2,6 % усіх випадків цього варіанту раку виявляють під час вагітності, тоді як 35–55 % діагностують протягом 5–10 років після вагітності у жінок віком до 45 років. Специфічних факторів ризику РАВС виявлено не було, оскільки подібні генетичні та екологічні фактори ризику виявляються з поправкою на вік у загальній популяції. Відомо, що жінки з мутацією зародкової лінії BRCA1 демонструють підвищений ризик розвитку РМЗ, що підтверджено дослідженням з аналізом панелі 94 генів раку – було виявлено, що серед 20 жінок з РАВС 7 мали патогенні мутації в BRCA1 або CHEK2. Враховуючи ці результати, робимо висновок, що жінок з РМЗ слід направляти на генетичну консультацію.

Часто діагностика раку ускладнена природними змінами під час вагітності, включаючи нагрубання, гіпертрофію залозистої тканини, виділення із сосків і збільшення щільності тканини грудей, тому основні симптоми РМЗ такі, як пальповане щільне утворення або виділення з соска, виявляються лише на пізній стадії. Для уникнення діагностичних помилок рекомендується досліджувати підозрілі або пальповані новоутворення, які зберігаються

протягом ≥ 2 тижнів вагітності, навіть враховуючи той факт, що 80% уражень грудей будуть доброякісними [1].

Перелік обстежень пальпованого утворення молочної залози під час вагітності включає клінічне дослідження, візуалізацію та біопсію.

Ультразвукове дослідження (УЗД) молочних залоз та пахвової ділянки-перший метод вибору, адже воно не передбачає іонізуюче випромінювання та має досить високу роздільну здатність [1], цілком безпечний до використання як у вагітних на різних термінах, так і в період лактації [2]. Сумарна чутливість і специфічність методу для виявлення злоякісних новоутворень під час вагітності становлять 80,1% і 88,4% відповідно [1].

Стандартна **мамографія** з абдомінальним екрануванням може бути проведена з мінімальним ризиком, так як при обстеженні кожної молочної залози в двох проекціях плід піддається радіації лише в 0.004 Гр, що не має тератогенного ефекту [2]. Окрім стандартної, можливе проведення початкової маммографії в одній медіолатеральній проекції [1]. Однак важливо пам'ятати, що опромінення в преімплантаційному та ранньому постімплантаційному періодах (до 8 днів) може призвести до загибелі ембріона. Під час органогенезу (до 8 тижнів) ембріон найбільш схильний до радіаційно-індукованих вад розвитку при опроміненні більше 0.05 Гр. Інші ризики включають тяжку розумову відсталість в залежності від дози та терміну вагітності (загалом 0.06 – 0.31 Гр) [2].

Комп'ютерна томографія (КТ) піддає плід середнім дозам опромінення 0.0036 – 0.089 Гр, тому зазвичай уникають пошуку метастазів з використанням КТ, натомість використовують УЗД. Існують теоретичні ризики для плода при використанні **магнітно-резонансної томографії (МРТ)**, тому UK Medical Devices Agency рекомендує уникати цього методу протягом першого триместру. За можливості слід не застосовувати гадоліній, як контрастну речовину, через ризик його трансплацентарного проникнення та невідомого впливу на плід [2]. Тому МРТ з контрастним підсиленням можливо виконати

тільки у випадку, коли це дійсно необхідно, та ситуація не дозволяє відкладення дослідження до пологів [1].

Пункційну біопсію слід виконували лише за наявності абсолютних показів, так як при будь-якому інтервенційному втручанні існує ризик утворення молочної фістули, кровотечі та інфекції в період вагітності і лактації, але ці ризики можна мінімізувати шляхом припинення грудного вигодовування та використанням антибіотиків з профілактичною метою, моніторингу гемостазу. Варто зауважити, що під час вагітності та лактації атипичні цитоморфологічні ознаки спостерігаються і в нормальній тканині молочної залози [2].

Діагностика повинна ґрунтуватися на результаті гістологічного дослідження біоптату відповідно до класифікації Всесвітньої організації охорони здоров'я і системи визначення стадії AJCC TNM. РМЗ класифікується за стадіями 0 – IV, включає прогностичну інформацію, що пов'язана з патоморфологією пухлини. Класифікація на основі аналізу експресії генів поділяє РМЗ за типами А та В.

Найчастіше РМЗ, асоційований з вагітністю, подібний до фенотипів, які характерні для пацієток переважно молодого віку, і переважно виявляється інвазивна карцинома високого ступеня злоякісності, часто з масивним ураженням лімфатичних вузлів та судинною інвазією. Нещодавно опубліковане дослідження великої когорти жінок, яка отримана з 2 реєстрів (INCIР та Німецької групи грудей (GBG)), складалась із 662 вагітних і 1082 невагітних пацієнтів з раком у віці до 45 років, показало, що вагітні частіше хворіють на рак молочної залози II стадії (60,1% проти 56,1%, $p = 0,035$), пухлини 3 ступеня (74,0% проти 62,2%, $p < 0,001$), пухлини з негативними рецепторами гормонів (48,4% проти 34,0%, $p < 0,001$) або потрійний негативний рак молочної залози (38,9% проти 26,9%, $p < 0,001$), ніж невагітні [1].

Хірургічне лікування – вибір першої лінії [2]. Даний метод можна безпечно виконувати в будь-якому терміні вагітності. Передопераційні заходи обов'язково включають знеболення, оскільки надмірний біль може викликати

передчасний початок пологів, а також відповідну профілактику низькомолекулярними гепаринами для зниження ризику венозного тромбоемболізму.

Вибір хірургічного втручання при РМЗ під час вагітності має відповідати тим самим рекомендаціям, що й для невагітних жінок, віддаючи перевагу методам із збереженням грудей, коли це можливо. Якщо розглядається негайна реконструкція грудей, протезування імплантатами є можливим, але аутологічні реконструкції відкладаються до післяпологового періоду, враховуючи фізіологічні зміни [1].

Лімфодисекція сторожових лімфатичних вузлів також може бути безпечно проведена під час вагітності, що підтверджено дослідженням невагітних пацієнтів у пременопаузі, яким перитуморально ввели 12 МБк ^{99m}Tc і виявили радіоактивний індикатор лише у місці ін'єкції та сторожовому вузлі, а в черевній порожнині його виявлено не було [1].

Променева терапія передбачає дози опромінення набагато вищі, ніж ті, які використовуються в діагностичній радіології, що означає значну вірогідність тератогенного впливу, тому ад'ювантна променева терапія грудей зазвичай відкладається до післяпологового періоду. На жаль, затримка в проведенні ад'ювантної променевої терапії понад 8 тижнів у жінок, які не отримують системної терапії, може значно погіршити результати лікування [2].

Хіміотерапія РМЗ призначається молодим пацієнткам залежно від виду пухлини, часто в неоад'ювантних умовах, для оцінки її відповіді на лікування. При наявності метастазів - це основний метод лікування. Для вагітних застосовуються ті ж рекомендації, що й для невагітних. Хіміотерапія з антрациклінами, фторпіримідинами, таксанами та похідними платини можлива після 12 тижнів вагітності. Вона може проводитися як перед операцією, так і після, залежно від плану лікування та терміну вагітності. Дослідження показали, що хіміотерапія після першого триместру не підвищує ризик вад розвитку плода, тоді як до 12 тижнів цей ризик високий. Лікування припиняють після 35-37 тижнів для відновлення кісткового мозку [1].

Особливості акушерського ведення. Наявність онкологічного захворювання у матері, обстеження та лікування можуть впливати на плід, тому необхідно регулярно проводити внутрішньоутробний моніторинг його розвитку та стану плаценти. Пологи бажано проводити після 37 тижнів, проте дата пологів може залежати від варіанту терапії, іноді включаючи передчасне родорозрішення. У таких випадках в терміні до 34 тижнів призначають антенатальні глюкокортикоїди для дозрівання легенів плода. Пологи планують так, щоб уникнути ускладнень від міслосупресії, а хіміотерапію можна відновити незабаром після пологів. Плаценту досліджують на наявність метастазів, хоча вони зустрічаються вкрай рідко. Варто розглянути тромбопрофілактику, оскільки у вагітних з РМЗ вищий ризик венозного тромбемболізму [1].

Висновки.

Рак молочної залози під час вагітності є досить складною патологією. Його діагностика та ідентифікація ускладнена природними змінами в молочних залозах, що часто призводить до пізнього виявлення та початку терапії. Успішне лікування потребує участі мультидисциплінарної команди, що враховує як стан матері, термін вагітності, варіант раку, так і стан плоду.

ДЖЕРЕЛА:

1. <https://www.sciencedirect.com/science/article/pii/S1521693422000785?via%3Dihub>
2. [https://www.annalsofoncology.org/article/S0923-7534\(19\)47792-2/fulltext](https://www.annalsofoncology.org/article/S0923-7534(19)47792-2/fulltext)

СУЧАСНІ ПІДХОДИ ДО ЛАБОРАТОРНОГО МОНІТОРИНГУ АНТИРЕТРОВІРУСНОЇ ТЕРАПІЇ ПРИ ВІЛ/СНІД

Останіна Тетяна Георгіївна

кандидат медичних наук

кафедра загальної медицини з курсом фізичної терапії

Школа Наталя Олександрівна

студентка 2м курсу ФМТДР

Дніпровський національний університет

імені Олеся Гончара, Україна

Вступ. У 1987 році в Україні були зареєстровані перші шість випадків хвороби ВІЛ/СНІД серед громадян України та 75 випадків серед іноземців. З того часу стало зрозумілим, що епідемія цієї хвороби потребує рішучих дій для зупинення її поширення та посиленого контролю за станом пацієнтів. Наслідки епідемії, яка охопила майже всі континенти і країни, виявились значно тяжчими, ніж можна було передбачити. Це захворювання значно знижує якість і середню тривалість життя, загострює проблеми соціальної нерівності й матеріального становища тих, хто хворіє, а також створює додаткове навантаження на систему закладів охорони здоров'я [1, 2].

Системний лабораторний моніторинг населення, яке відноситься до груп ризику по ВІЛ/СНІД, профілактичне обстеження донорів крові і вагітних з метою виявлення вірусу імунодефіциту, періодичний моніторинг лабораторних показників, які відображають стан соматичного здоров'я пацієнтів, які вже є диспансерною групою, дуже важливі на сучасному етапі епідемії ВІЛ. Чим раніше буде виявлений вірус імунодефіциту і розпочато антиретровірусну терапію (АРТ), тим краще буде якість життя та ефективність лікування цих пацієнтів, адже своєчасно розпочате лікування знижує ризик розвитку ВІЛ-асоційованих захворювань та розвитку наступних клінічних стадій ВІЛ та СНІДу [3].

Мета роботи: узагальнення науково-практичної інформації щодо стратегії діагностики, лікування і профілактики ВІЛ/СНІДУ в Україні та

обґрунтування ролі лабораторного моніторингу пацієнтів з ВІЛ/СНІД.

Матеріали та методи. Було застосовано аналітичний метод для узагальнення науково-практичної інформації джерел доказової медицини (клінічних рекомендацій і настанов, стандартів надання медичної допомоги, уніфікованих клінічних протоколів, наукових статей) щодо проблеми поширення ВІЛ/СНІДУ в Україні, стратегій лікування і заходів профілактики у групах ризику і ВІЛ-інфікованих пацієнтів.

Результати та обговорення. Згідно даним Центру громадського здоров'я МОЗ України, за перші 3 місяці 2024 року було виявлено та офіційно зареєстровано 2756 нових випадків ВІЛ-інфекції. Найвищі показники захворюваності на 100 000 населення вже впродовж багатьох років зберігаються в Дніпропетровській (18,8), Одеській (15,2), Київській (10,6), Кіровоградській (10,4) та Чернігівській (10,4) областях.

Встановлено, що в період з 1995 року по 2007 рік переважаючим шляхом передачі ВІЛ був парентеральний. Основний контингент заражених використовували наркотичні речовини ін'єкційним шляхом. З 2008 року став переважати статевий шлях передачі збудника. За даними статистики частка інфікування статевим шляхом у 2010 році складала 45%, а інфікування при введенні наркотичних речовин ін'єкційним шляхом – 33,8%. Більшість осіб із вперше діагностованою ВІЛ-інфекцією працездатного віку: особи, які перебувають на обліку, у 81% відносяться до вікової категорії 25-49 років [1]. Також серед осіб з вперше діагностованою ВІЛ-інфекцією переважають чоловіки (64,7%). Основним шляхом інфікування ВІЛ в Україні є статевий (79%). Але зберігається актуальність парентерального шляху зараження (20,3%), як наслідок вживання ін'єкційних наркотиків [4]. Треба зазначити, що і досі парентеральний шлях передачі має дуже великий вплив на розвиток епідемії ВІЛ/СНІД.

За даними епіднагляду, хвиля інфікування статевим шляхом тісно пов'язана з небезпечною сексуальною поведінкою споживачів ін'єкційних наркотиків (СІН) та їх статевих партнерів. Саме тому на теперішній час Україна

відноситься до категорії країн з концентрованою стадією епідемії: ВІЛ-інфекція зосереджена в окремих групах населення, які мають високий ризик інфікування, зокрема СІН (20-23%), СП (5,2%) та ЧСЧ (7,5%) [5, 6]. Також ЦГЗ зазначає, що у першому кварталі 2024 р. в середньому щодня реєструвалось 30 нових випадків ВІЛ-інфекції, 8 нових випадків захворювання на СНІД, 4 смерті на добу від хвороб, зумовлених СНІДом [4].

ВІЛ-інфекція – це хронічне інфекційне захворювання, яке потребує позиттивного лікування антиретровірусними препаратами. ВІЛ-інфекція характеризується тим, що через вплив вірусу на імунну систему та її руйнування, захворювання не має власної клінічної картини. Всі прояви залежать від наявності ВІЛ-асоційованих хвороб та інших хвороб, спричинених умовно-патогенними збудниками. Ці суперінфекції можуть бути також спричинені мікроорганізмами, які за умов нормального функціонування імунної системи не спричиняють патологічних процесів, а при СНІД набувають рецидивуючого, або навіть, злоякісного характеру.

СНІД визначається як ВІЛ-інфекція з одним із опортуністичних захворювань, відповідно до їх офіційного переліку. Найбільш часто спостерігаються такі опортуністичні інфекції (ОІ), як орофаренгіальний кандидоз, пневмоцистна пневмонія, саркома Капоші. Дуже часто з ВІЛ асоціюється туберкульоз. За відсутності антиретровірусного лікування прогресування захворювання до СНІДу відбувається приблизно за 10 років. Якщо зараження відбулося у віці 16–24 роки, розвиток СНІДу може відбутися в середньому десь через 15 років після зараження, а у пацієнтів, які інфікувались у віці після 35 років, СНІД може розвинути вже через шість років. Чинником, який може скорочувати термін розвитку СНІДу, є також шлях інфікування. Так, при переливанні крові цей період скорочується до 7 років, у споживачів ін'єкційних наркотиків – до 12 років. Але також доведено, що темпи прогресування ВІЛ-інфекції не залежать від статті, раси або належності до груп ризику [7].

Отже, ВІЛ-інфекція – це багаторічна хронічна інфекція, яка

характеризується прогресуючим зниженням Т-клітинного імунітету, яке при відсутності лікування та відсутності АРТ призводить до розвитку важких форм опортуністичних інфекцій. Важливим є те, що клінічні стадії ВІЛ-інфекції у різних людей відрізняються інтенсивністю симптомів і термінами їх настання. На це впливає багато причин і факторів, а АРТ може значно уповільнити прогресування хвороби і розвиток симптомів. Також слід звернути увагу на те, що симптоми захворювання та клінічні прояви тривалий час відсутні у більшості пацієнтів, у частини інфікованих вони можуть слабо виражені і лише у незначної частини клінічна картина ВІЛ-інфекції розвивається гостро [8].

Найвагомішим показником ефективності АРТ є показник вірусного навантаження (ВН) [8, 9]. Вірусне навантаження – це кількість копій вірусу в одиниці об'єму біологічної рідини. У випадку діагностики ВІЛ-інфекції це числове вираження кількості копій РНК ВІЛ в мл плазми крові. Воно опосередковано може вказувати на тяжкість захворювання та слугує маркером моніторингу ефективності АРТ.

Кількість CD4-лімфоцитів є найважливішим лабораторним показником імунної функції у пацієнтів з ВІЛ. Цей показник є найпотужнішим предиктором прогресування захворювання та виживання пацієнтів. Це ключовий показник, який вказує на необхідність розпочати профілактику ОІ. Більшість ОІ виникають у пацієнтів із кількістю CD4 <200 клітин/мм³, але деякі ОІ можуть виникнути при вищих значеннях CD4 [9].

АРТ – найважливіша складова комплексної медичної допомоги ВІЛ-інфікованим. Метою АРТ є максимальне пригнічення розмноження ВІЛ в організмі і, як наслідок досягнення відновлення функції імунної системи, продовження життя і підвищення його якості ЛЖВС [10]. Економічний сенс АРТ полягає в тому, що адекватний доступ до препаратів дозволяє зменшити витрати на лікування опортуністичних інфекцій, зменшити кількість необхідного стаціонарного лікування та догляд за тяжкохворими. З епідеміологічної точки зору, ефективна АРТ зменшує ризик передачі ВІЛ-інфекції завдяки пригніченню вірусу в організмі. Отже, АРТ є

найважливішою складовою профілактики розповсюдження ВІЛ-інфекції [11]. Згідно клінічного протоколу антиретровірусної терапії ВІЛ-інфекції у дорослих та підлітків [8], АРТ призначається всім пацієнтам, які мають клінічні показання та висловили бажання лікуватися.

Лабораторний моніторинг повинен здійснюватися систематично від самого початку призначення АРТ. В клінічному протоколі антиретровірусної терапії ВІЛ-інфекції у дорослих та підлітків визначені дослідження, які необхідно виконувати при першому зверненні пацієнта та при подальшому моніторингу. Обов'язковими є визначення ВН, CD4-лімфоцитів, загальноклінічні та біохімічні дослідження. ВН необхідно визначати на початку спостереження пацієнта та систематично під час подальшого спостереження, оскільки ВН є найвагомим показником відповіді на антиретровірусне лікування. АРТ вважається ефективною, коли ВН ВІЛ сягає рівня, який не визначається за допомогою наявних комерційних тест-систем (наприклад, нижче 20 копій/мл для тест-системи Cobas HIV-1). Оптимально, щоб моніторинг ВН здійснювався з використанням однакових тест-систем протягом усього спостереження пацієнта. Транзиторне підвищення ВН ВІЛ може спостерігатися після вакцинації та за наявності інтеркурентних захворювань [8].

Висновки.

- 1) Основним шляхом передачі ВІЛ-інфекції на сучасному етапі є статевий шлях передачі переважно у віковій групі 30-49 років.
- 2) Проведений аналіз сучасної літератури підтверджує необхідність застосування АРТ для зниження вірусного навантаження та відновлення функції імунної системи, що відіграє значну роль в профілактиці поширення ВІЛ та покращення якості життя пацієнтів.
- 3) Постійний та системний контроль вірусного навантаження допомагає оцінити ефективність схем АРТ, контролювати кількість копій вірусу в мл плазми крові, що впливає на розповсюдження ВІЛ-інфекції.
- 4) В соціально-економічному аспекті лабораторний моніторинг пацієнтів з ВІЛ важливий з точки зору профілактики виникнення коморбідних

станів, ВІЛ-асоційованих та супутніх захворювань, що зменшує фінансове навантаження на систему охорони здоров'я України.

ПЕРЕЛІК ВИКОРИСТАНОЇ ЛІТЕРАТУРИ

1. Тодоріко Л. Д. Актуальні питання ко-інфекції ВІЛ/туберкульозу в Україні, зокрема на Буковині // Клінічна імунологія, алергологія, інфектологія. – 2011. – № 9-10 (48-49). – С. 22-25.
2. Система моніторингу й оцінки з питань ВІЛ/СНІДу: регіональний рівень / О. М. Балакірєва, А. М. Бойко, О. Ю. Семерик, О. О. Яременко. – К.: ВПЦ “Експрес”, 2006. – 64 с.
3. Наказ МОЗ України від 16 листопада 2022 року № 2092 (у редакції наказу Міністерства охорони здоров'я України від 15 серпня 2023 року № 1465) «Про затвердження Стандартів медичної допомоги «ВІЛ-інфекція»».
4. Статистика з ВІЛ/СНІДу. Епідемічна ситуація з ВІЛ-інфекції в Україні станом на 01.10.2024 р. / ЦГЗ МОЗ України. <https://phc.org.ua/kontrol-zakhvoryuvan/vilsnid/statistika-z-vilsnidu>
5. Національна оцінка ситуації з ВІЛ/СНІДу в Україні станом на початок 2021 року / Грабовий С. Л., Кузін І. В., Матюшкіна К. О., Марциновська В. О., Антоненко Ж. В. // К: ДУ «ЦГЗ МОЗ України», 2021.-56 с.
6. ВІЛ-інфіковані наркозалежні пацієнти, як група з особливими потребами в умовах епідемії ВІЛ/СНІД в Україні [Електронний ресурс] / Г. А. Приб, С. В. Дворяк // Архів психіатрії. – 2013. – Т. 19, № 4. – С. 242-246. Режим доступу: http://nbuv.gov.ua/UJRN/apsuh_2013_19_4_53
7. Настанова 00018. ВІЛ-інфекція. / Janne Laine, Janne Mikkola; за ред. Jukka Pekka Jousimaa. // Настанови на засадах доказової медицини створені DUODECIM Medical Publications, Ltd., 2018. <https://guidelines.moz.gov.ua/documents/2946>
8. Наказ МОЗ України від 12.07.2010 № 551 "Про затвердження клінічного протоколу антиретровірусної терапії ВІЛ-інфекції у дорослих та підлітків". https://zakononline.com.ua/documents/show/46725___486884

9. Guidelines for the Use of Antiretroviral Agents in Adults and Adolescents With HIV. These guidelines were updated by the U.S. Department of Health and Human Services Panel on Antiretroviral Guidelines for Adults and Adolescents (the Panel) based on key new clinical evidence on the use of antiretroviral therapy (ART) for the treatment of people with HIV. Updated: September 12, 2024, Reviewed: September 12, 2024. <https://clinicalinfo.hiv.gov/sites/default/files/guidelines/documents/adult-adolescent-arv/guidelines-adult-adolescent-arv.pdf>

10. Лікування від ВІЛ/СНІДу (антиретровірусна терапія) / ЦГЗ МОЗ України. <https://phc.org.ua/kontrol-zakhvoryuvan/vilsnid/likuvannya-vid-vilsnidu-antiretrovirusna-terapiya>

11. Антиретровірусна терапія в контексті ефективності реалізації заходів протидії ВІЛ-інфекції/СНІДу в Хмельницькій області [Електронний ресурс] / О. П. Касяндрук, Л. В. Столярчук, Т. В. Грицькова, Л. А. Масюк // Український журнал медицини, біології та спорту. – 2018. – Т. 3, № 3. – С. 125-129.

ВЕЙПІНГ НОВА НЕБЕЗПЕКА ПІД МАСКОЮ БЕЗПЕКИ

Різник Ольга Іванівна

к.мед.н., доцент

Запорізький державний

медико-фармацевтичний університет

м. Запоріжжя, Україна

Хижняк Ольга Алімовна

лікар кардіолог

ННМЦ Університетська клініка ЗДМФУ

м. Запоріжжя, Україна

Introduction. Ілюзорна безпечність електронних сигарет приваблює підлітків, однак вейпи несуть реальну загрозу для організму. Насправді, електронні сигарети (часом навіть ті, на яких вказано «без нікотину») містять психоактивну речовину - нікотин, що викликає залежність та негативно впливає на здоров'я, особливо молоді. За даними ВООЗ, вейпи частіше використовують діти 13-15 років, ніж дорослі. Зокрема, у Канаді з 2017 по 2022 роки кількість курців електронних сигарет віком 16-19 років подвоїлась, а у Англії цей показник за останні три роки збільшився втричі. В Україні, за результатами Глобального опитування молоді щодо вживання тютюну (GYTS, 2017 р.), 40% учнівської молоді 13-15 років взагалі вживали електронні сигарети, а близько 18% є нинішніми споживачами вейпів. Серед опитаних дітей 15-16 років 50% хоча б один раз у житті мали досвід куріння електронних сигарет, а досвід куріння вейпів протягом останніх 30 днів є у кожного п'ятого респондента-понад 19% (дані дослідження ESPAD, 2019).

Aim. Вивчення поширеності і оцінка рівня поінформованості про небезпеку використання вейпів та електронних сигарет серед молоді.

Materials and methods. Для реалізації встановлених задач, нами було проведено анонімне опитування за допомогою *Google Forms* 72 респондентів, середній вік склав $(11,7 \pm 6,19)$ років. Математична обробка даних проводилася за допомогою пакета статистичних програм STATISTICA 12.0 (StatSoft inc.) і пакету статистичного аналізу Microsoft Excel 2010.

Results and discussion. Згідно з результатами проведеного опитування, постійно почали курити у 15 років 30% опитаних, 33,3% - у 14 років, 11,1% - у 13 років, решта у віці 16 років і старше. 36,8% підлітків, що палять, повідомили, що їхні батьки знають про те, що вони курять вейпи і ставляться до цього спокійно, а 60,6% підлітків дізналися про вейпи від однолітків. На думку підлітків, основними причинами куріння вейпів серед молоді виступають: приклади друзів – 37%, мода – 35% та зняття стресу – 27%. У вейпах підлітків приваблює різноманітність смаків – 32,1%. Підлітки говорять про наявність у родинному колі – 31,8% та друзів – 45,1% людей, що палять, а 71,6% опитаних підлітків негативно ставляться до вейпів. Серед опитаних підлітків, які користуються вейпами 28,9% – помітили погіршення сну, 46,31% – говорили про погіршення самопочуття, 4,21% – скаржилися на кашель, 0,53% – на порушення в роботі серця, 5,26% – на появу задишки, 2,1% – на збільшення потовиділення.

Conclusions. Підлітки можуть вдаватися до вживання електронних сигарет, щоб спробувати впоратися зі стресом, тривогою або депресією. Проте створюється цикл нікотинової залежності, яка сама по собі вже може бути джерелом стресу. Наслідки будь-якого виду та способу куріння небезпечні для здоров'я. У зоні особливого ризику – діти та підлітки, саме електронні сигарети за рахунок комфортності використання швидко формують стійку залежність.

CURRENT CHALLENGES FACED BY UKRAINIAN DOCTORS WORKING IN WAR CONDITIONS

Сачук Олена Валентинівна,

к.пед.н., доцент

Бойко Олександра Олегівна,

студентка

Національний медичний університет імені О. О. Богомольця
м. Київ, Україна

Introduction. The war in Ukraine is not only a geopolitical conflict but also a large-scale public health crisis that has significantly affected the healthcare system and sector. Doctors who continue to fulfill their professional duties in the midst of hostilities face numerous challenges that go beyond traditional medical practice. The main problems include an insufficient number of doctors, a lack of necessary equipment and resources, and constant psychological and physical stress. These factors not only complicate the process of providing medical care but also significantly affect the quality of patient care. Every day, doctors must work in conditions that require extraordinary endurance and manage stress and risks. In this study, we aim to look at the main problems faced by Ukrainian doctors during the war, as well as their impact on the quality of medical services and public health.

Aim. To analyze the current challenges faced by Ukrainian doctors in the context of the war, evaluating their influence on the standard of medical care and the overall health of both healthcare providers and the public. The study also aims to identify the primary issues that medical professionals encounter, such as the scarcity of medical staff and resources, and provide recommendations for improving their working conditions.

Materials and methods. The following methods of data collection were used to study the current challenges faced by Ukrainian doctors in the context of the war:

1. Literature review: A review of scientific publications and reports of international organizations and medical associations covering the state of the healthcare system in Ukraine during the war was conducted. (Principles to guide

health system recovery and transformation in Ukraine. Consultation draft. May 2022 / World Health Organization. 2022. 01 May).

2. Observation: The observation of the work of medical institutions that are currently operating in Kyiv: Kyiv City Clinical Hospital №2. Despite the war and shelling, the medical staff continues to provide qualified medical care to children. I also had the opportunity to observe the work of neonatologists at Kyiv City Maternity Hospital №6 “Livoberezhnyi”.

3. Analysis of video interviews: The video interviews with doctors published on platforms such as YouTube were analyzed: channel “18000” with the video: “ЩО ДАЛІ? Робота медиків під час війни”.

4. Meetings and lectures: The information was collected during the lecture on “Medical care during the blockade of the city” delivered by the doctor from Mariupol. The event was organized by the Student Council of the Bogomolets National Medical University. Other events were also attended, where doctors of different specialties spoke about their path and current work, which allowed us to get a wide range of views on the problems faced by healthcare professionals.

The collected data was analyzed using qualitative and quantitative analysis, which allowed us to identify the main trends and challenges faced by healthcare professionals.

Results and discussion. The study revealed a number of significant challenges faced by Ukrainian doctors during the war. The main results can be divided into several key themes. First of all, it is the lack of medical resources. One of the most significant problems is the lack of medical supplies, equipment and medicines. Doctors reported difficulties in securing basic medicines to treat injuries and chronic diseases. Many medical facilities do not have adequate equipment to provide emergency care, which negatively affects treatment outcomes.

Another problem is the lack of staff. In times of war, medical professionals are leaving Ukraine for other countries in search of safety and better working conditions. This leads to a shortage of qualified specialists in the regions most affected by the hostilities. Doctors who remain often work at the limit of their capabilities, which

increases the risk of professional burnout.

Psychological pressure and emotional burnout also have a major impact. Having analyzed all the materials, it is noteworthy that all the doctors reported high levels of stress related to daily risks, such as shelling and lack of resources. Doctors experience a constant psychological burden due to the need to make difficult decisions under conditions of limited time and resources. This leads to high levels of anxiety, depression, and emotional burnout.

Doctors also face numerous organizational problems, such as insufficient coordination between medical institutions and problems with the logistics of supplying medicines and equipment. Frequently, medical workers did not receive information about the availability of resources, which complicated the provision of care. All the doctors talked about how the war made them adapt their skills and knowledge to the new conditions. Many of them have received additional training in emergency medical care in combat situations, which has increased their readiness to work in crisis situations. This process of adaptation takes time and resources, but is essential for ensuring effective medical care. It is also worth noting that the number of medical trainings has increased significantly over the past two years.

Doctors also noted that the war has changed their perception of patients. The number of people in need of psychological support due to trauma is growing. This adds to doctors' workloads because they are responsible for patients' physical and mental health.

As we look to the future of the health care system, the discussion of the results highlights the need for reforms. In particular, it is important to ensure sustainable access to resources, increase training and support for healthcare workers, and improve coordination between different institutions. Investments in healthcare should be a priority for the government to ensure that adequate healthcare is provided.

Summarizing the results, we can say that Ukrainian doctors face many serious challenges that require urgent solutions and support from the state and society. Further research in this area is needed to develop effective strategies to overcome the existing problems.

Conclusions. A study of the current challenges faced by Ukrainian doctors in the context of the war has revealed a number of critical issues that need to be addressed urgently. Lack of medical resources, staff shortages, high levels of psychological stress and organizational difficulties significantly complicate the provision of medical care and affect the quality of patient treatment.

The doctors demonstrate extraordinary endurance and professionalism, but their efforts need to be properly supported by the state and society. It is necessary to implement reforms in the healthcare system, ensure access to medical resources and create conditions for the professional development of medical workers.

In times of war, it is also important to pay attention to the mental health of doctors and patients, as prolonged stressful situations can have serious consequences. Only a comprehensive approach to solving these problems can ensure effective medical care and improve the quality of life of the population in Ukraine.

To summarize, support for healthcare professionals, investment in healthcare, and system reform are key to overcoming the challenges faced by Ukrainian healthcare in the context of war.

**ПОБІЧНА ДІЯ АНТИМІКОБАКТЕРІАЛЬНИХ ПРЕПАРАТІВ НА
ФУНКЦІЮ НИРОК**

Сливка Віктор Іванович,

к. мед. н., доцент

Пелін Катерина Олександрівна,

Студентка

Буковинський державний медичний університет

м. Чернівці, Україна

Для гальмування негативних тенденцій в епідеміології туберкульозу в Україні на перший план виходять загальнодержавні заходи, спрямовані на поліпшення економічної ситуації, повноцінне фінансування медичних закладів і профілактичних програм, оздоровлення довкілля [14]. Проте не втрачають свого значення подальші наукові дослідження щодо особливостей патогенезу різних форм туберкульозу, розробки нових патогенетично обґрунтованих програм лікування хворих на туберкульоз, зокрема, на його легеневі форми [13, 15, 20].

Мета роботи: вивчити зміни функціонального стану нирок у хворих на хіміорезистентний туберкульоз легень.

Для досягнення мети роботи обстежено 33 чоловіка, хворих на хіміорезистентний туберкульоз легень, які знаходились на стаціонарному лікуванні в Чернівецькому обласному протитуберкульозному диспансері. Вперше виявлені хворі склали – 22,2%, раніше ліковані хворі склали – 77,8%. Хворих віком до 20 років було 7,4%, від 21 до 30 років - 16,7%, 31-40 років - 18,5%, від 41-50 років – 14,8%, від 51-60 років – 8,3%. Решта хворих належали до вікової групи від 61 року і старше.

Явища інтоксикації спостерігалися в 75,9%, виражені катаральні явища в легенях – у 79,6% випадків. У 47,2% хворих виявлено ускладнення, серед яких кровохаркання – у 9,2%, легенево-серцева недостатність – у 5,6%, дихальна недостатність – у 13,0%, плеврит – у 10,1%, туберкульоз бронхів – у 6,5%

випадків.

При рентгенологічному обстеженні органів дихання в 48,1% хворих виявлена деструкція легеневої тканини, у 29,8% - фаза інфільтрації і в 12,1% – фаза відсіву. У хворих на туберкульоз легень переважав реструктивний тип дихальної недостатності – 72,2%, змішаний тип відмічався у 13,0% хворих, обструктивний – у 13,0%, в 1,8% випадків показники спірограми були в межах норми.

Лікування хворих з хіміорезистентним туберкульозом легень проводили згідно схеми, що рекомендована уніфікованим клінічним протоколом первинної, вторинної (спеціалізованої) та третинної (високоспеціалізованої) медичної допомоги на туберкульоз, затвердженої Наказом Міністерства охорони здоров'я № 530 від 24.02.2020 р.

Дослідження екскреторної, іонорегулювальної і кислотовидільної функції нирок у хворих на хіміорезистентний туберкульоз легень проводили за допомогою кліренс-методу оцінки діяльності судинно-клубочкового і канальцевого відділів нефрону за умов спонтанного нічного дванадцятигодинного діурезу [6, 10, 11].

Визначення рН сечі здійснювали за допомогою мікробіоаналізатора “Redelkys” (Угорщина), вміст кислот і аміаку в сечі - методом титрування [8, 16, 19]. Урокіназну активність сечі визначали за лізисом азофібрину в присутності плазміногену [9, 17].

Статистична обробка отриманих даних проведена на РС IBM 586 за допомогою програми “БіоСтат” [7, 12, 18].

Аналіз функціонального стану нирок у динаміці стандартного лікування проведено у 33 хворих на хіміорезистентний туберкульоз легень за умов спонтанного нічного діурезу. Рентгенологічне дослідження проводили на початку лікування, наприкінці інтенсивної фази та наприкінці основного курсу хіміотерапії. Аналіз крові, сечі, біохімічний аналіз крові здійснювали хворим 1 раз на місяць. Наприкінці інтенсивної фази лікування у хворих на деструктивний туберкульоз легень порушення екскреторної функції нирок

характеризуються підвищенням концентрації креатиніну в плазмі крові до верхньої межі норми, що зумовлено зменшенням швидкості клубочкової фільтрації і супроводжується розвитком протеїнурії. Водночас спостерігається дисфункція каналцевого відділу нефрона - зниження реабсорбції води поєднується зі зменшенням концентраційної здатності нирок.

Наприкінці основного курсу хіміотерапії, обстеження показало, що негативні зміни діяльності судинно-клубочкового апарату нефрона в динаміці стандартного лікування залишаються сталими, а порушення реабсорбції води і пов'язаної з нею концентраційної здатності нирок виявляють спрямованість до прогресування [2, 4].

Аналіз ниркового транспорту натрію виявив, що у хворих на хіміорезистентний туберкульоз легень наприкінці стандартного лікування нирковий транспорт натрію погіршувався: відносно вихідних даних зазнавали додаткового зменшення такі показники як концентрація в плазмі крові, фільтраційний заряд, абсолютна і відносна реабсорбція натрію та коефіцієнт співвідношення концентрацій натрію і калію в сечі [1, 8]. Водночас, спостерігалось збільшення концентрацій в сечі та екскреції натрію і калію, а також достовірне і суттєве (на 49,0%) збільшення кліренсу натрію.

Зазначені зміни можна трактувати як зрив адаптаційно-компенсаторних механізмів на рівні ниркових каналців, коли вторинний ішемічний компонент реалізації тубуло-гломерулярного зворотного зв'язку викликає значне ушкодження каналцевих відділів нефрону, а нирки втрачають здатність утримувати параметри натрієвого гомеостазу, що призводить до розвитку гіпонатріємії [5, 18].

Порушення ниркового транспорту натрію вкрай негативно впливало на динаміку параметрів кислотовидільної функції нирок, такий інтегральний показник ниркового кислотовиділення як рН сечі прогресивно зростав і наприкінці лікування перевищував не тільки контрольні величини (на 28,6%), але й вихідні дані, отримані у хворих на туберкульоз при першому обстеженні (на 14,0%).

Таким чином, у хворих на хіміорезистентний туберкульоз легень первинне ураження нирок, яке зв'язується з туберкульозною інтоксикацією, локалізовано на рівні ниркових каналців і призводить, перш за все, до порушення транспорту натрію в каналцевому відділі нефрону. Збільшення втрат натрію з сечею і гіпонатріємія сприяють активації внутрішньониркової ренін-ангіотензинової системи з реалізацією механізмів тубуло-гломерулярного зворотного зв'язку, вторинним ішемічним ураженням нефроцитів, зниженням швидкості клубочкової фільтрації і здатності нирок концентрувати сечу [15]. При цьому найбільших ушкоджень зазнають натрійзалежні механізми ацидифікації сечі, що значно знижує інтенсивність ниркового кислотовиділення і здатно погіршити результати лікування внаслідок порушення кислотно-лужного гомеостазу [12].

Ще одним важливим аспектом гомеостатичної діяльності нирок є їх вплив на систему регуляції агрегатного стану крові через секрецію в кров урокінізи, яка регулює інтенсивність ферментативного фібринолізу. Виявилося, що у хворих на деструктивний туберкульоз легень у динаміці стандартного лікування урокіназна активність сечі прогресивно знижується [14, 19].

Отже, у хворих на хіміорезистентний туберкульоз легень у динаміці стандартного лікування спостерігаються порушення не тільки екскреторної, натрійрегулювальної і кислотовидільної функції нирок, але й їх інкреторної діяльності.

Висновки

1. У хворих на туберкульоз легень порушення функціонального стану нирок характеризується зниженням екскреторної здатності нирок.

2. У хворих на деструктивний туберкульоз легень ушкодження каналців нирок призводять до порушення іонорегулювальної функції нирок з розвитком гіпонатріємії.

3. Максимальні порушення спостерігаються з боку кислотовидільної функції нирок, що зумовлено пригніченням натрійзалежних механізмів ацидифікації сечі.

4. Зменшення урокіназної активності сечі у хворих на деструктивний туберкульоз легень свідчить про порушення інкреторної діяльності нирок.

5. Відсутність позитивних змін функціонального стану нирок у динаміці лікування хворих на деструктивний туберкульоз легень свідчить про необхідність призначення додаткових лікувальних засобів.

СПИСОК ЛІТЕРАТУРИ

1. Асмолов О. К. Стан функції нирок у хворих на туберкульоз легень за даними генотипів GSTM1, GSTT1 та NAT2 / О.К. Асмолов, Я.В. Бєседа // Туберкульоз, легеневі хвороби, ВІЛ-інфекція. – 2012. – №4 (11). – с. 47-51.

2. Гоженко А. І. Формування хронічної ниркової хвороби у хворих на туберкульоз легенів / А. І. Гоженко, О. П. Горобець, Л. В. Клеменко [и др.] // Одеський мед. журнал. – 2008. – №5. – с. 39-42.

3. Зубань О. Н. Выявление и диагностика туберкулеза мочевой системы / О. Н. Зубань // Еще раз о выявлении и диагностике туберкулеза: доклады науч.-практ. конф. / под ред чл.-корр. РАМН Ю. Н. Левашева. СПб., 2007. – с. 117-128.

4. Зубань О. Н. Туберкулез почек и мочевыводящих путей / О. Н. Зубань // Руководство по легочному и внелегочному туберкулезу / под ред. Ю. Н. Левашева, Ю. М. Репина. СПб: Элби, 2006. – с. 489-496.

5. Камышан И. С. Лечение туберкулеза почки / И. С. Камышан, А. Н. Мамс // Урология. – 2005. – № 1. – с. 9-12.

6. Камышан И. С. Оценка современных методов диагностики туберкулеза почек / И. С. Камышан // Урология. – 2006. – №4. – с. 57-61.

7. Крижановський І. Д. Диференційна діагностика туберкульозу нирки – математичне прогнозування, як один з методів / І. Д. Крижановський // Вісник проблем біології і медицини. – 2013. – Т. 2, № 1. – с. 206-208.

8. Кузьмін М. М. Функціональний стан нирок у хворих із тяжкими формами вперше діагностованого туберкульозу легень / М.М. Кузьмін // Український пульмонологічний журнал. – 2006. – № 2. – с. 47-49.

9. Особенности выявления и тактика ведения больных туберкулезом мочеполовых органов / В. Н. Журавлев, Д. Н. Голубев, Б. И. Новиков [и др.] // Урология. – 2012. №1. – с. 11-15.
10. Особенности клинического течения и диагностики туберкулёза почки и мочеточника / О. Я. Зубань, Э. П. Бородин, А. А. Волков [и др.] // Туберкулез и болезни легких. – 2013. № 4. – с. 33-38.
11. Особенности течения и диагностики нефротуберкулёза в сочетании с туберкулёзом органов дыхания / З. Х. Корнилова, Р. Р. Рахматуллин, Ф. А. Батыров, А. . Сигаев // Туберкулез и болезни легких. – 2013.-№2. С.23-28.
12. Савин И. Б. Радионуклидная диагностика морфо-функциональных нарушений при легочном и внелегочном туберкулёзе. – Санкт-Петербург. – 2011 г. Ученая степень доктор медицинских наук 14.01.16.
13. Сахелашвили М. И. Особенности клиники и диагностики сочетанного туберкулеза легких и почек / М. И. Сахелашвили, И. Л. Платонова, Т. В. Луцишин // Проблемы туберкулеза и болезней легких. – 2007. – № 5.-с. 39-42.
14. Сливка В. І. Характеристика функціонального стану нирок у хворих на деструктивний туберкульоз легень у динаміці стандартного лікування / В. І. Сливка, В. О. Степаненко, С. П. Польова // Буковинський медичний вісник. – 2007. – Т. 11. – № 3. – с. 73-76.
15. Функциональное состояние почек у больных туберкулёзом мочеполовой системы по данным радиоизотопного исследования / Ф. А. Батыров, А. Т. Сигаев, А. А. Нерсисян, Р. Р. Рахматуллин // Туберкулез и болезни легких. – 2009. – № 11. – с. 36-39.
16. Oliveira J. L. Tuberculosis-associated chronic kidney disease / de Oliveira JL, da Silva Junior GB, Daher Ede F. // Am J Trop Med Hyg. – 2011. № 84(6). – P. 843-844.
17. Rifampicin-associated acute renal failure and hemolysis: a rather uncommon but severe complication / Manika K, Tasiopoulou K, Vlogiaris L [et al.] // Ren Fail. – 2013. – №35(8). – P. 1179-1181.

18. A case of MPO-ANCA-related nephritis caused by an anti-tuberculosis drug / Tanaka H, Oshiro Y, Kawanaka N [et al.] // Nihon Jinzo Gakkai Shi. – 2013. – № 55(2). – P. 172-176.
19. Rifampin-associated tubulointerstitial nephritis and Fanconi syndrome presenting as hypokalemic paralysis / Min HK, Kim EO, Lee SJ [et al.] // BMC Nephrol. – 2013. – №16. P. 14-13.
20. Schubert C. Acute tubulointerstitial nephritis related to antituberculous drug therapy / Schubert C, Bates WD, Moosa MR. // Clin Nephrol. – 2010. – №73(6). P. 413-419.

ЧАСТОТА НЕСИСТЕМНОГО ГОЛОВОКРУЖІННЯ У СТУДЕНТІВ-МЕДИКІВ

Соловйова Євгенія Тарасівна,

Кандидат медичних наук, асистент кафедри неврології
Харківський національний медичний університет
м. Харків, Україна

Муріна Марія Олександрівна,

Студентка 4 курсу
Харківський національний медичний університет
м. Харків, Україна

Вступ: Головокружіння є причиною 3-5% всіх звернень за медичною допомогою і займає третє місце в списку найбільш поширених скарг, що пред'являються амбулаторними хворими з нехірургічної патологією. [1].

Запаморочення – це спотворене сприйняття положення свого тіла в просторі з відчуттям уявного руху власного тіла, або навколишнє середовище. Вона може виникати не тільки при різноманітних захворюваннях нервової системи, але і при змінах в роботі інших органів і систем, наприклад, при загостренні виразкової хвороби, шлунка, жовчнокам'яної хвороби та інших станах. При цьому причини запаморочення різні. Існує кілька клінічних видів головокружіння, знання яких допоможе правильно зорієнтувати лікаря і самого пацієнта в причинах його виникнення. Запаморочення, яке не супроводжується ілюзорним сприйняттям обертання навколишніх предметів навколо або власного тіла, розцінюється як несистемне. Він може відчуватися у вигляді відчуття сп'яніння, нестійкості і хитання при ходьбі. Ці порушення виникають, як правило, при органічних ураженнях нервової системи і, звичайно ж, не є справжнім запамороченням. Під запамороченням часто розуміють абсолютно різні відчуття, такі як загальна слабкість «туману» в голові, «потемніння в очах». Такі стани часто виникають в переднепритомному стані, пов'язані з падінням артеріального тиску і ортостатичними реакціями внаслідок захворювань серця або порушень серцевого ритму, а також зі зниженням рівня

глюкози в крові, що може виникати у пацієнтів, які страждають на цукровий діабет, внаслідок передозування інсуліну, або голодування. [2].

Мета дослідження: проаналізувати частоту несистемних головокружінь у студентів медичних вузів, з метою поліпшення неврологічного стану у досліджуваних.

Матеріали і методи дослідження: Об'єктом дослідження були студенти від 18 до 22 років. Опитування проводилося в Харківському національному медичному університеті . Всього було обстежено 450 абітурієнтів, з них 120 (26,7%) чоловіки та 330 (73,3%) жінки. Розподіл досліджуваних за віком виглядає наступним чином: 18 років – 63(14 %), 19 років – 82 (18,2%), 20 років - 124(27,5%), 21 років – 103 (22,8%) та 22 років – 78(17,5%) студентів - медиків.

Обстеження включало в себе анкетування. В анкетах містилися питання про вік, пол, частоту головокружінь (кожен день, раз на місяць, раз на тиждень); в які моменти часу виникає запаморочення (повороти голови, зміна положення тіла в просторі, зміна атмосферного тиску, емоційне або фізичне напруження і т.д.); якими симптомами супроводжується (нудота, шум у вухах, пітливість, головний біль, падіння, двоїння в очах і т.д.); із чим пов'язані головокружіння; причини запаморочення (гіпотензія, тривожність, недосипання, гіподинамія); чи трапляються запаморочення у ваших близьких; приймання ліків, які можуть викликати запаморочення (гіпотензивних, транквілізаторів, протиревматичних, протиепілептичних та ін.); які засоби використовувались для боротьби з недугою.

Результати дослідження та їх обговорення: Психогенне (несистемне) запаморочення розвивається у осіб з невротами і змінами особистості. Такі хворі скаржаться на «туман», «важкість» в голові, відчуття запаморочення. Зазвичай у них спостерігається тривожність, депресія, внутрішнє напруження. Іноді психогенне запаморочення виникає в певній ситуації, наприклад, при відвідуванні магазину, перебування в громадському транспорті або при переході через міст, в порожньому приміщенні або при відвідуванні концерту.

Запаморочення не носить обертального характеру, пов'язане з відчуттям нестабільності і, як правило, посилюється при ходьбі. Спектр захворювань, що викликають запаморочення, дуже широкий. [3].

У переднепритомному стані хворий відчуває наближення втрати свідомості. Хворий може повідомити, що у нього раптово потемніли очі або почали підкошуватися ноги, що він став блідим, як стіна, вкрився холодним потом і насилу розрізняв обриси предметів («пелена перед очима»). На відміну від системного запаморочення, у пацієнта не виникає ілюзії руху. Істинний пресикопальний стан виникає внаслідок зниження мозкового кровотоку, що може бути пов'язано з порушеннями роботи серця або дисфункцією вегетативної нервової системи [4].

Під ортостатичною гіпотензією розуміють вегетативне розлад, що виявляється нездатністю організму підтримувати рівень артеріального тиску при переході у вертикальне положення внаслідок порушення механізмів симпатичних рефлексів. Поширеність ортостатичної гіпотензії серед людей похилого віку становить 10-20%, і вона частіше зустрічається при цукровому діабеті, застосуванні антигіпертензивних препаратів, загальній слабкості [5].

«Нестабільність» — це термін, який охоплює різні статичні розлади та порушення ходьби. Пацієнти з нестабільністю можуть скаржитися на порушення рівноваги, нестійкість та/або падіння, але часто не можуть уточнити, за яких обставин і з яких причин це відбувається. Такі хворі не відчувають ніяких помилкових відчуттів руху або непритомності. Причинами таких порушень можуть бути різні порушення центральної і периферичної нервової системи. Так, почуття нестабільності може з'являтися при ураженні кори або базальних гангліїв (нормотензивна гідроцефалія, паркінсонізм), задніх стовпів спинного мозку (мієлопатія), мозочка (спадкові атаксії, алкоголізм), периферичних нервів (сенсорна полінейропатія) і навіть візуальний аналізатор [6].

При тумані в голові пацієнтам зазвичай важко описати свої відчуття, вони називають запамороченням. Вони заперечують як ілюзію руху, так і передчуття

швидкої втрати свідомості або явної хиткості. Так як провідною причиною відчуття порожнечі або туману в голові є афективні розлади, то при розпитуванні слід звернути увагу на можливі ознаки тривоги та депресії. Чіткий опис симптомів допоможе встановити правильний діагноз а також визначити напрямок подальших обстежень та успішність проведення лікування. [7].

Аналіз анкетування показало, що близько 78 % опитуваних кожен тиждень страждають на несистемне головокружіння, 20,4% - кожен місяць, 1,6%-кожен день. У 45 % обстежуваних запаморочення пов'язано зі змінами атмосферного тиску, 48% - з емоційним та фізичним перенавантаженням, 5%-зі зміною положення тіла, 2% - з поворотом голови. Основними симптомами головний біль зустрічається у 62,1 %, шум у вухах – 12,4%, нудота – 3,2%, падіння – 1,2%, двоїння в очах – 0,7%, змішані симптоми – 20,4% студентів. Причини запаморочення, які пов'язані з гіпотензією 6,7%, з тривожністю – 41,6%, недосипання – 39,1%, з гіподинамією – 12,6 %. Близько 95% досліджуваних не приймають лікарські засоби, які можуть викликати запаморочення. Більшість 96,5 % студентів, використовують більш розповсюджені засоби для боротьби наприклад (відпочинок, пиття кави, прогулянка на свіжому повітрі), а 3,5% - пригнічують симптоми вживанням лікарських засобів (анальгетики, антидепресанти, снодійні, заспокійливі).

Висновок: Таким чином, скарги на запаморочення залежать від різних причин. Причину запаморочення можна встановити тільки шляхом ретельного збору анамнезу, аналізу хворого і використання комплексного, в тому числі інструментального, обстеження. Для того щоб попередити виникнення головокружінь, необхідно, перш за все регулярно проходити обстеження у невропатолога.

Також потрібно уникати тривалого сидіння на одному місці та проходити до 10000 кроків вдень. Значний вплив на виникнення запаморочень має неправильне харчування. Саме тому необхідно скоротити споживання смажених страв, червоного м'яса та продуктів, які провокують підвищення холестерину в організмі.

СПИСОК ВИКОРИСТАНИХ ДЖЕРЕЛ:

1. Kerber K. A., Meurer W. J., West B. T. et al. Dizziness presentations in U.S. emergency departments, 1995-2004// Acad. Emerg.Med. 2008; 15(8): 744-750.
2. Brandt T., Dieterich M. Vertigo and dizziness: common complains.- London, 2004. – 208p.
3. Вайберс Д. О., Фейгін В. Л., Браун Р. Д. Керівництво по цереброваскулярних захворюваннях / переклад з англійської - М., 1999.- 672 с.
4. Post R. E., Dickerson L. M. Dizziness: a diagnostic ap-proach // Am. Fam. Physician. 2010; 82(4): 367-368.
5. Wood K. A., Drew B. J., Scheinman M. M. Frequency of disabling symptoms in supraventricular tachycardia // Am. J. Cardiol.1997; 79(2):145-149.
6. Rubin D. I., Cheshire W. P. Evaluation of «dizziness» in the neurology office // Semin. Neurol. 2011; 31: 29-41.
7. Nagy E., Claussen C. F., Beneze G. et al. Depressive disorders in relation to neurootological complaints // Int. Tinnitus J. 2004; 10K J): 38-64.

ВПЛИВ ПОЛІМОРФІЗМУ ЦИТОХРОМІВ CYP450 ТА ІЗОФОРМИ CYP2C19 НА МЕТАБОЛІЗМ ІНГІБІТОРІВ ПРОТОННОЇ ПОМПИ

Шальнова Олена Ігорівна,

студентка,

Харківський національний університет імені В. Н. Каразіна

м. Харків, Україна

Вступ. Впровадження індивідуального підходу до лікування дає можливість підібрати методи, найбільш підходящі для кожного пацієнта, в залежності від індивідуальних особливостей його організму. Одним із важливих напрямів розвитку персоналізованого лікування є застосування результатів фармакогенетичних досліджень, які висвітлюють вплив генетичних факторів на ефективність і безпеку ліків.

Мета роботи. Оцінити вплив генетичних факторів, особливо поліморфізму генів цитохрому P450 (CYP2C19), на метаболізм лікарських засобів, зокрема, інгібіторів протонної помпи, і визначити значення фармакогенетичного тестування для ефективності і безпеки лікування.

Матеріали та методи. Огляд був підготовлений на основі пошуку та аналізу літературних джерел, зокрема, тематичних публікацій зарубіжних науковців, з використанням інформаційних Інтернет-ресурсів, а також медичних баз даних, таких, як OMIM, Medscape, PubMed та Google Scholar.

Результати та обговорення. До основних ензимів, що здійснюють метаболізм ксенобіотиків, відноситься сімейство монооксигеназ, локалізованих у гладкому ендоплазматичному ретикулумі клітин різних тканин та органів, а саме, сімейство цитохромів P450 (CYP450) [1]. Цитохроми P450 містять гемові кофактори і відіграють ключову роль у метаболізмі ксенобіотиків, включаючи ліки та шкідливі сполуки з навколишнього середовища. Вони є основними ензимами, відповідальними за реакцію окислення I фази лікарських препаратів і ендогенних речовин. На сьогоднішній день відомо більше 50 ізоензимів. Виділяють кілька основних ізоформ CYP450, з яких CYP2C19 і CYP3A4 є

найбільш важливими в метаболізмі поширених лікарських засобів, відіграючи ключову роль в їх елімінації шляхом біотрансформації [2].

Для того, щоб урахувати особливості у відповіді на фармакотерапію, результати генетичних тестів використовуються для фенотипування метаболізму лікарських засобів і, за необхідності, коригування доз препаратів. У деяких випадках розбіжності між прогнозованим і спостережуваним фенотипом (феноконверсія) можуть виникати через лікарську взаємодію внаслідок одночасного вживання препаратів, які мають різні ефекти в результаті взаємодії з цитохромами [3].

CYP2C19 є основним ензимом, що відповідає за понад 80,0% метаболізму інгібіторів протонної помпи (ІПП), зокрема, омепразолу, лансопразолу та пантопразолу [4]. Ці препарати широко застосовуються для *пригнічення продукції соляної кислоти у шлунку при лікуванні захворювань*, пов'язаних з порушенням функцій шлунково-кишкового тракту, таких, як гастрит, виразка шлунку та дванадцятипалої кишки та рефлюкс-езофагіт.

Цитохром CYP2C19 бере участь у перетворенні ІПП в їх активні метаболіти і пригнічує вироблення кислоти шляхом блокування протонної помпи в клітинах шлунка. Однак ступінь активності CYP2C19 може суттєво відрізнятися у різних осіб в залежності від їхнього генотипу. Генетичні відмінності класифікують людей як швидких або повільних метаболізаторів [5].

Особи, які є швидкими метаболізаторами, наприклад, гомозиготи за алелем *1, метаболізують омепразол та інші ІПП швидше, що може призвести до зниження їх ефективності при застосуванні стандартних доз.

Особи, які є повільними метаболізаторами, наприклад, носіями алелей *2, *3, мають знижену активність ензиму, що може призвести до високих рівнів ІПП в плазмі крові, і потребуватимуть коригування доз [6].

Препарати, які взаємодіють з цитохромами, традиційно відносять до субстратів, інгібіторів чи активаторів відповідних ензимів. Інгібітори CYP2C19, наприклад, левоміцетин, омепразол, окремі нестероїдні протизапальні засоби, можуть знижувати активність CYP2C19 та підвищувати концентрацію

препаратів в плазмі крові, метаболізм яких залежить від цього ензиму [7]. Індуктори CYP2C19, наприклад, рифампіцин, звіробій, можуть прискорювати метаболізм ІПП та знижувати їх ефективність [8].

Особливе значення має розуміння взаємодії між омепразолом та клопідогрелем. Омепразол інгібує CYP2C19 та знижує активність антитромбоцитарного препарату клопідогрелю, потенційно підвищуючи ризик тромбозу, інсульту та інфаркту. З цієї причини доцільно уникати комбінації омепразолу та клопідогрелю або застосовувати інший ІПП [9].

Практичне значення генетичного тестування цитохромів CYP450, зокрема, варіантів CYP2C19 має надзвичайно важливе значення для індивідуалізації медикаментозної терапії. Результати тестування дозволяють прогнозувати, чи є пацієнт швидким або повільним метаболізатором, і, відповідно, скоригувати дозування ІПП та, за необхідності, обрати альтернативні препарати згідно протоколу. У випадку, якщо пацієнт є «повільним метаболізатором», дозування ІПП може бути зменшене, для попередження виникнення побічних ефектів від їх застосування [10].

Омепразол та езомепразол мають найвищу спорідненість до CYP2C19, що пояснює їх високий потенціал дії. При одночасному застосуванні омепразолу та езомепразолу з препаратами, що метаболізуються ізoenзимами CYP2C19, наприклад, циталопрамом, іміпраміном, кломіпраміном та фенітоїном, концентрації вказаних препаратів у плазмі крові можуть підвищуватися, тому дози можуть бути зменшені [11].

Висновки. Розуміння ролі цитохромів P450, зокрема, CYP2C19 та CYP3A4, у метаболізмі лікарських засобів має вирішальне значення для забезпечення ефективності та безпеки медикаментозної терапії. Генетичний поліморфізм обумовлює варіабельність ензимів, які мають значний вплив на метаболізм ІПП та інших лікарських засобів, що необхідно враховувати при призначенні схем лікування. Взаємодія препаратів при одночасному застосуванні може спричинити непередбачувані ефекти, в залежності від генотипу пацієнта, тому доцільно контролювати рівні препаратів в плазмі крові

та коригувати дози відповідно до індивідуальних особливостей хворих.

СПИСОК ЛІТЕРАТУРИ

1. Квасюк, М. (2024). Вивчення гострої токсичності та умовнотерапевтичної дози густого екстракту із трави ліхнісу корончатого (*Lychnis coronaria* L.). Тернопіль: Тернопільський національний медичний університет імені І. Я. Горбачевського МОЗ України.
2. Лагунець, Т. (2024). Визначення перспективності нових похідних 1,3-діазаспіро[4.5]декан-2,4-діону для лікування хвороби Альцгеймера. Харків: Національний фармацевтичний університет.
3. Dalal J, Dutta AL, Hiremath J et al. Cardiovascular Compatibility of Proton Pump Inhibitors: Practice Recommendations. *Cardiol Ther.* 2023;12:557-570. <https://doi.org/10.1007/s40119-023-00338-1>
4. El Rouby N, Lima JJ, Johnson JA. Proton pump inhibitors: from CYP2C19 pharmacogenetics to precision medicine. *Expert Opin Drug Metab Toxicol.* 2018;14(4):447–60. <https://doi.org/10.1080/17425255.2018.1461835>.
5. Хайтович М. В. Персоналізована медицина: сучасний стан та перспективи / М. В. Хайтович // Український науково-медичний молодіжний журнал. — 2015. — № 2 (88).
6. Wang, H., Yan, C., Tong, H., Ye, X., Yuan, X., Liu, C., & Li, H. (2024). Convenient two-step method constructed silicon-based microfluidic chip for fast CYP2C19 SNPs detection. *RSC advances*, 14(36)
7. Pereira, Naveen L., et al. "CYP2C19 genetic testing for oral P2Y12 inhibitor therapy: a scientific statement from the American Heart Association." *Circulation* 150.6 (2024)
8. Abouir, Kenza, et al. "Improving CYP2C19 phenotyping using stereoselective omeprazole and 5-hydroxy-omeprazole metabolic ratios." *Basic & Clinical Pharmacology & Toxicology* (2024).
9. Hassan, M. J., Ghaffar, M. Y., Hamza, M., Iqbal, A., & Mazhar, B. (2024). Using Famotidine as an alternative for Omeprazole to prevent drug-drug

interaction between Clopidogrel and Omeprazole in CVS Patients: A Systematic Literature Review. *Remittances Review*, 9(4), 1856-1875.

10. Cheng-Yan, H. U., Yan-Ling, W. A. N. G., Zhen-Xing, F. A. N., Xi-Peng, S. U. N., Shuai, W. A. N. G., & Zhi, L. I. U. (2024). Effect of cytochrome P450 2C19 (CYP2C19) gene polymorphism and clopidogrel reactivity on long term prognosis of patients with coronary heart disease after PCI. *Journal of Geriatric Cardiology: JGC*, 21(1), 90.

11. Jourdi, G., Hulot, J. S., & Gaussem, P. (2024). An update on oral antiplatelet drug interactions with proton pump inhibitors: what are the risks?. *Expert Opinion on Drug Metabolism & Toxicology*, 20(8), 749-764.

ВПЛИВ ФІЗИЧНОЇ АКТИВНОСТІ НА ПОКАЗНИКИ ЗДОРОВ'Я СТУДЕНТІВ: РЕЗУЛЬТАТИ ОПИТУВАННЯ В КОНТЕКСТІ ГРОМАДСЬКОГО ЗДОРОВ'Я

Шанигін Антон Вікторович,
Доктор філософії з медицини, доцент
Супрунова Валерія Іванівна,
Студентка
Одеський національний медичний університет
м. Одеса, Україна

Вступ. Фізична активність відіграє важливу роль у здоровому способі життя студентів, позитивно впливаючи на їхнє фізичне, психічне та соціальне благополуччя [1]. Вона є важливим фактором профілактики захворювань, таких як серцево-судинні хвороби, ожиріння, діабет і порушення опорно-рухового апарату. Студенти, які регулярно займаються спортом, мають менший ризик розвитку цих хвороб. Регулярна фізична активність допомагає зменшити негативні наслідки сидячого способу життя [2].

Мета роботи. Дослідити вплив фізичної активності студентів, визначити основні чинники, що сприяють або перешкоджають її регулярному виконанню, та розробити рекомендації щодо покращення рівня фізичної активності серед молоді.

Матеріали та методи. Для проведення статистичного дослідження було використано анонімне опитування на платформі Google Форми, участь у якій взяли 32 респондента (21 жінка та 11 чоловіків) у віці від 16 до 25 років (середній вік $20,5 \pm 1,2$ років). Опитування включало в себе кілька тематичних блоків запитань. У першому блоці респонденти надали інформацію про стать і вік. У наступних блоках були питання важливості фізичної активності, позитивна дія на організм та чинники, які ускладнюють регулярні заняття спортом.

Результати та обговорення. За результатами опитування виявилось що більшість студентів, а саме 56,3% займаються фізичною активністю, 25% -

інколи впроваджують спорт у своє життя. 12,5% - не займаються, 3,1% - не займаються, але хотіли б, останні 3,1% - не займаються, і не хочуть (рис. 1).



Рис. 1. Розподіл відповідей респондентів на питання "Чи займаєтесь ви фізичною активністю?"

Респонденти виявляють усвідомлення користі та потреби фізичних навантажень, аргументовано відповідаючи на запитання про важливість активного способу життя. На запитання чому фізична активність важлива 84% респондентів відповідають для підтримки фізичного, ментального здоров'я та підвищення якості сну, 26% - для соціальної взаємодії, розваги та підвищення самооцінки.

Регулярні фізичні вправи зменшують ризик безсоння та інших порушень сну. Студенти, які ведуть активний спосіб життя, зауважують, що їхній сон покращився (59,4%), а процес засинання став швидшим (38,6%), лише 2% опитуваних скаржаться на погіршення сну. Це особливо актуально в умовах частих нічних повітряних тривог, які порушують нормальний режим сну.

Фізичну активність важко поєднувати з навчанням, невістачає часу та сили, так відповідають 81,2%, в той час як 12,5% опитуваних навпаки замотивовані комбінуванням спорту з навчальним процесом, останні 6,2% - не займаються.

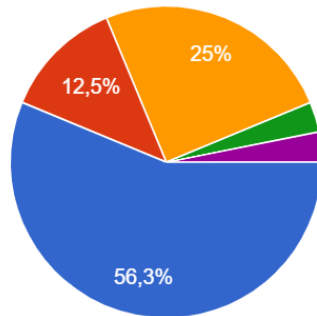
Опитувані підтримують ідею запровадження студентських спортивних гуртків, заняття спортом на свіжому повітрі на спортивних майданчиках.

Висновки. На основі зібраної інформації видно, що опитані студенти відзначають позитивний вплив фізичної активності на організм. Фізична

активність також є важливою для соціальної комунікації молоді та підтримки високої самооцінки. Однак залишається частка молоді, яка не займається фізичними вправами. Тому важливо заохочувати таких студентів, створюючи сприятливі та комфортні умови. Це може бути організація спортивних гуртків у навчальних закладах, проведення групових занять, надання цікавої інформації про користь спорту, а також можливість обирати улюблений вид активного відпочинку.

Таким чином, залучення студентів до фізичної активності та розвиток спортивної інфраструктури в навчальних закладах є важливими умовами для підтримки їхнього фізичного та емоційного благополуччя.

ЛІТЕРАТУРА

1. Заплішний І. І., Сипченко Ф. С., Бойко М. П. Шляхи оптимізації формування у студентів здорового способу життя засобами фізичного виховання // Вісник ЧДПУ ім. Т. Г. Шевченка Вип. 44. Серія: пед.науки. - Чернігів, 2007. - С. 180-189. URL: <https://journals.uzhnu.uz.ua/index.php/health/article/view/522>

2. Єфремова А. Я. Оптимальний руховий режим як фактор зміцнення здоров'я студентської молоді : конспект лекції з дисципліни «Фізичне виховання» / А. Я. Єфремова, С. М. Черніна, М. І. Дорош. - Харків : УкрДУЗТ, 2019. - 67 с. URL:<http://lib.kart.edu.ua/handle/123456789/3093>

АТЕРОСКЛЕРОЗ: ТИХА ЗАГРОЗА ЗДОРОВ'Ю СУДИН ТА СЕРЦЯ

Шкурашівська Світлана Василівна,

к.біол.н., доцент

Супрунович Юлія Юріївна,

Беркела Яна Миколаївна

Студенти

Івано-Франківський Національний медичний університет

м. Івано-Франківськ, Україна

Вступ./Introduction. Атеросклероз – це багатofакторне хронічне захворювання, спричинене специфічним відкладенням білково-ліпідних комплексів в ендотеліальній оболонці великих і середніх артерій, що призводить до поступового потовщення судин і втрати ними еластичності. Існує понад 30 факторів, які провокують атеросклероз. Однак основними з них вважаються стрес, куріння, переїдання, нездорова їжа з надмірним вмістом жирів і вуглеводів, ендокринні розлади (гіпотиреоз, діабет, ожиріння) і гіпертонія. Атеросклероз може вражати всі артерії, але найчастіше уражаються такі артерії, що постачають кров до серця (коронарні артерії), артерії шиї, що постачають кров до мозку (сонні артерії), артерії, що постачають кров до ніг (периферичні артерії). Існує безліч класифікацій захворювання: за ступенем ураження внутрішньої стінки судин; за локалізацією в судинах; за стадією прогресування захворювання; за клінічною картиною (латентна або клінічно виражена стадія); етіологія (первинна або вторинна).

На сьогодні, основною причиною атеросклерозу вважається пошкодження артеріального ендотелію, спричинене різними факторами, наприклад курінням, механічним стресом, окисленими ЛПНЩ (ліпопротеїни низької щільності), гомоцистеїном, імунологічними подіями, токсинами, вірусами тощо. Гіпотеза окислених ЛПНЩ стверджує, що ЛПНЩ окислені різними факторами, також ендотеліальні клітини, макрофаги та гладком'язові клітини артеріальної стінки, відіграють ключову роль у розвитку атеросклерозу.

Мета роботи./Aim. Метою роботи є аналіз літературних даних особливостей захворювання та загроза здоров'ю судин та серця.

Матеріали та методи. / Materials and methods. В дослідженні були використані джерела світової медичної літератури, котрі висвітлюють багатофакторність даного захворювання.

Результати та обговорення./Results and discussion. Атеросклероз розвивається поступово і часто пов'язаний зі способом життя, зокрема харчуванням та недостатньою фізичною активністю. Хоча старіння також є фактором ризику, це не означає, що атеросклероз неодмінно супроводжує старший вік. Основною причиною розвитку атеросклерозу є постійно підвищений рівень холестерину. Холестерин природно присутній в організмі і потрапляє до нього з деякими харчовими продуктами.

Холестерин крові переноситься ліпопротеїнами, включаючи ЛПНЩ (ліпопротеїни низької щільності) та ЛПВЩ (ліпопротеїни високої щільності). Вважається, що ЛПНЩ є «поганим» ліпопротеїном, тоді як ЛПВЩ є «хорошим» і відіграє захисну роль в атерогенезі. Окислені ЛПНЩ можуть бути причиною завантаження макрофагів холестерином. Тому моноцити зазнають фенотипової модифікації та поглинають окислені ЛПНЩ, перетворюючись на пінисті клітини, наповнені кількома цитоплазматичними краплями, що містять ефіри холестерину. Отже, окислені ЛПНЩ сприяють утворенню пінистих клітин, які формують ранні ураження інтими, і можуть давати прогресуючі ураження за наявності інших проатерогенних факторів.

Додаткові фактори, які сприяють атеросклерозу, включають спадковість, якщо в родині є випадки атеросклерозу, ризик його розвитку підвищується. Можна успадкувати не тільки схильність до цього захворювання, але й інші серцево-судинні проблеми. Недостатня фізична активність також впливає, регулярні вправи підтримують здоров'я серцево-судинної системи, укріплюють серцевий м'яз і забезпечують краще кровообіг. Малорухливий спосіб життя збільшує ризик захворювань серця. Гіпертонія пошкоджує стінки кровоносних судин, роблячи їх слабкими в деяких місцях. Тютюн негативно впливає на

серце і кровоносні судини. У людей із діабетом значно частіше діагностують ішемічну хворобу серця.

Атеросклероз на ранніх стадіях часто не має явних симптомів і розвивається непомітно (тому атеросклероз і називають «тихою загрозою»), доки не виникне серйозне порушення кровотоку. Коли симптоми з'являються, вони можуть включати біль у грудях (стенокардія), біль у ногах, руках або інших частинах тіла, які постачаються кров'ю через заблоковану артерію, судоми в сідницях під час ходьби, серцебиття, задишку або втому, сплутаність свідомості, якщо кровообіг у мозку порушений, слабкість або втрата чутливості на одній стороні тіла (геміпарез), якщо блокада зачіпає мозковий кровообіг, м'язову слабкість і судоми в ногах через недостатній кровообіг.

Симптоми, що виникають внаслідок атеросклерозу, залежать від ступеня функціональних порушень конкретних органів з хронічним порушенням кровообігу, що виражається в ішемії, атрофії та некрозі тканин. Ураження сонних артерій характеризується запамороченням, онімінням, недієздатністю, погіршенням пам'яті, м'язовою слабкістю та затуманенням зору. Ці симптоми можуть виникнути раптово за відсутності розумового навантаження або фізичної активності.

Невиразність мови, труднощі при ходьбі, порушення координації рухів, стійкі порушення чутливості та непритомність свідчать про початок транзиторної ішемічної атаки або інсульту. Якщо уражаються коронарні артерії, розвивається стенокардія.

Основними скаргами є біль за грудиною, задишка (більша, ніж очікується для рівня активності та фізичної підготовки людини), запаморочення, нудота та тахікардія. У випадку серцевого нападу (інфаркту міокарда) симптоми включають гіпергідроз, блювоту і раптове падіння артеріального тиску.

У випадку ураження артерій нижніх кінцівок, ознаки та симптоми включають постійний холод в ногах, озноб, біль під час фізичних навантажень, втрату волосся на ногах та трофічні виразки. У випадках тяжкого порушення кровообігу може виникнути гангрена, що потребуватиме ампутації кінцівки.

Висновки./Conclusions. Атеросклероз - це запальне захворювання, яке ініціюється кількома факторами ризику, включаючи гіперхолестеринемію, окислені ЛПНЩ, змінений біомеханічний стрес, куріння та інфекції. Атеросклероз не можна повністю вилікувати, але лікування може допомогти уповільнити його розвиток.

ІСТОРІЯ ВІДКРИТТЯ СИНДРОМУ КОТЯЧОГО КРИКУ ТА ЙОГО ВПЛИВ НА ГЕНЕТИЧНУ НАУКУ

Науковий керівник:
Шмуліч Олеся Вадимівна
доцент, к.мед.н.,
Нурієва Тюркане Сейран кизи
Студент
Харківський національний медичний університет

Вступ. Синдром котячого крику (також відомий як синдром Лежена або 5p-синдром) представляє собою рідкісне генетичне захворювання, яке вперше було описано Жеромом Леженом у 1963 році. Це відкриття стало важливим кроком у розумінні зв'язку між хромосомними аномаліями та фізичними і розумовими вадами розвитку. Захворюванню, яке зумовлене делецією короткого плеча 5-ї хромосоми, характерний специфічний плач, схожий на котячий крик; проблеми з харчуванням; труднощі при ковтанні та смоктанні; низька вага при народженні; суттєва затримка розвитку когнітивних, мовлених, рухових функцій; проблеми з поведінкою, такі як гіперактивність і агресія; нетипові риси обличчя; анемія; запори.

Ціль роботи. Дослідити історію відкриття синдрому котячого крику та оцінити його вплив на розвиток генетичної науки.

Матеріали та методи. Для дослідження використовувалися наукові публікації, що стосуються синдрому котячого крику, монографії з генетики, українські, а також англійські інтернет ресурси. Основними методами стали порівняльний аналіз публікацій та історико-науковий підхід для визначення значення відкриття синдрому.

Результати та обговорення. Приблизно 90 % випадків цього захворювання є результатом випадкових мутацій. Решта 10-15 % виникають через нерівний поділ батьківського генетичного матеріалу із порушенням збалансованої транслокації, де 5p-моносомії часто супроводжуються відповідною трисомією цієї частини геному. У більшості випадків

захворювання супроводжується втратою 10-20% генетичного матеріалу на короткому плечі 5-ї хромосоми, що означає повну втрату дистально розташованої генетичної інформації. У менше ніж 10% випадків виявляються інші рідкісні цитогенетичні аномалії, такі як інтерстиціальна делеція, мозаїцизм, кільцеві хромосоми і нові транслокації. Делеція 5-ї хромосоми батьківського походження виникає приблизно в 80% випадків спонтанно. Втрата невеликої ділянки 5p15.2, яка є критичною для цього захворювання, пов'язана з більшістю клінічних проявів синдрому, за винятком симптома котячого крику, що обумовлений порушенням в області 5p15.3, яка є критичною для цього симптому.

Дослідження показують, що дві відокремлені критичні області містять гени, які відіграють ключову роль у розвитку цього захворювання. Два гени в цих областях — семафорин F (SEMA5A) і дельта-катенін (CTNND2) — можуть бути задіяні в розвитку мозку. Вилучення гена теломеразної зворотної транскриптази, який знаходиться в 5p15.33, може спричинити фенотипічні зміни у пацієнтів із синдромом котячого крику.

Дослідження показали, що відкриття синдрому котячого крику дало імпульс для вивчення хромосомних аномалій, вплинуло на розвиток цитогенетики і клінічної генетики та стало ключовим для розуміння впливу структурних хромосомних змін на організм людини.

Завдяки цьому захворюванню генетики змогли глибше зрозуміти, як делеції та порушення окремих хромосомних регіонів впливають на розвиток організму та фенотип. Це знання допомагає розробляти діагностичні підходи та методи генетичного консультування для родин, де є ризик народження дитини з генетичними порушеннями.

Висновки. Відкриття синдрому котячого крику мало значний вплив на генетику, особливо у сфері діагностики та розуміння хромосомних аномалій. Це дозволило визначити нові методи виявлення генетичних порушень і надало основу для подальших досліджень у галузі генетичної науки та медицини.

Також воно заклало основу для подальшого розвитку цитогенетики і клінічної генетики, що допомогло встановити зв'язок між структурними змінами хромосом та їхнім впливом на фенотип і розвиток організму. Зокрема, визначення критичних областей, таких як 5p15.2 і 5p15.3, дозволило краще зрозуміти генетичні механізми, що викликають різні клінічні прояви синдрому.

CHEMICAL SCIENCES

УДК 543.31:621.311.21-047.86(477.72)

ХІМІЧНІ ПОКАЗНИКИ ЯКОСТІ ПОВЕРХНЕВИХ ВОД ВНАСЛІДОК ПІДРИВУ КАХОВСЬКОЇ ГІДРОЕЛЕКТРОСТАНЦІЇ

Волоткевич Сергій Сергійович

студент

Близнюк Валерій Миколайович

д.х.н., професор

Попович Тетяна Анатоліївна

к.т.н., доцент

Херсонський державний університет

м. Херсон, Україна

Анотація. У статті проаналізовано та висвітлено хімічні показники якості води, які можуть слугувати ефективними індикаторами біологічного забруднення водних об'єктів після підриву Каховської ГЕС. Додатково наведено рекомендації щодо заходів для покращення екологічного стану водойм у гирлі річки Дніпро після підриву Каховської дамби.

Ключові слова: Хімічні показники, Каховська ГЕС, забруднення води, екологічний стан, поверхневі води.

Постановка проблеми дослідження хімічних показників якості поверхневих вод у контексті техногенної катастрофи на Каховській ГЕС обумовлена необхідністю оперативного виявлення та моніторингу забруднення водних об'єктів. Підриг російськими військами Каховської дамби призвів до масштабних екологічних наслідків, зокрема порушення водних екосистем, забруднення води хімічними речовинами та продуктами розпаду інфраструктури. У таких умовах хімічні показники стають важливими сигнальними характеристиками, що дозволяють своєчасно оцінити рівень

забруднення та його вплив на екосистеми, а також розробити ефективні заходи з очищення та відновлення водойм.

Мета дослідження. Дослідити хімічні показники якості води, як ефективні індикатори біологічного забруднення водних об'єктів після підриву Каховської ГЕС.

Виклад основного матеріалу. Херсонська область представлена різноманітними водними об'єктами, включаючи річки Дніпро, Інгулець та 24 малі річки. Основні хімічні показники, що визначають якість поверхневих вод, включають: хімічне споживання кисню (ХСК), біохімічне споживання кисню (БСК), загальний рівень мінералізації, вміст фосфатів, нітратів, рівень рН, солоність, твердість води, вміст поверхнево-активних речовин (СПАР), завислих речовин та розчиненого кисню. Такі показники дозволяють оцінити якість води та виявити можливі загрози для екосистеми [5].

Вказані параметри є важливими для моніторингу стану водних об'єктів після техногенних катастроф. Особливу увагу приділяють ХСК та БСК, які вказують на рівень органічного забруднення, та вміст фосфатів і нітратів, що є важливими показниками евтрофікації вод.

Катастрофа на Каховській ГЕС, спричинена російськими окупантами, мала катастрофічні наслідки для водних ресурсів Херсонщини. Значна кількість хімічних забруднюючих речовин потрапила у водойми, включаючи сполуки Нітрогену, фосфати, нафтопродукти, важкі метали та донні відклади, що призвело до серйозних змін екологічної ситуації: замулення русел малих річок, інтенсифікації процесів евтрофікації, появи зсувів і руйнування природних ландшафтів [3].

Зазначені фактори негативно вплинули на здатність водних об'єктів до самоочищення, що створило необхідність проведення оперативного моніторингу та впровадження заходів з очищення води. Одним з головних завдань стало визначення хімічних показників, які можуть служити швидкими індикаторами забруднення, а також їх використання для розробки ефективних заходів з поліпшення якості вод [3].

У ході досліджень водних об'єктів Херсонщини було розглянуто методики пробовідбору та аналізу води. Важливим етапом є правильне консервування проб для збереження їх початкових характеристик, що дозволяє уникнути спотворення результатів та отримати об'єктивну картину забруднення.

Для оцінки якості вод після катастрофи на Каховській ГЕС використовували такі основні показники: БСК, ХСК, вміст нітратного та нітритного Нітрогену, рівень рН, вміст розчиненого кисню та сульфідів. На основі цих даних було розраховано індекси забруднення води (ІЗВ) для річок у пониззі Дніпра (див. табл. 1.1).

Таблиця 1.1

Індекси забруднення води

Річка Дніпро		
Показники	$C_i/\Gamma ДК_i$	ІЗВ
БСК	2,03	32,43/6 = 5,4
ХСК	1,38	
Розчинний кисень	1	
Азот нітратний	2,02	
Азот нітритний	25	
Сульфіди	1	
Річка Інгулець		
БСК	2,5	17,14/6=2,8
ХСК	1,23	
Розчинний кисень	0,61	
Азот нітратний	1,5	
Азот нітритний	9,3	
Сульфіди	2	
Річка Кошова		
БСК	1,3	25,3/6=4,2
ХСК	1,3	
Розчинний кисень	1,1	
Азот нітратний	1	

Оцінка показала, що вода річки Вирьовчина мала ІЗВ 7,18, що відповідає IV класу (брудні води), а річка Дніпро – ІЗВ 5,18, також IV клас (брудні води). Річка Інгулець з ІЗВ 2,8 і річка Кошова з ІЗВ 4,2 відносяться до III класу (помірно забруднені води). Дніпровсько-Бузький лиман отримав ІЗВ 1,5, що відповідає II класу (слабо забруднені води).

Проведений порівняльний аналіз показав, що хоча біологічні показники важливі для загальної оцінки стану водної екосистеми, хімічні показники дають змогу отримати більш точну та оперативну інформацію. Хімічні показники, такі як вміст органічних речовин, розчиненого кисню або фосфатів, є ключовими сигнальними характеристиками забруднення води, особливо в умовах техногенних катастроф. Вони дозволяють швидко ідентифікувати проблеми та розробити відповідні заходи з відновлення екосистем.

Для покращення якості водних ресурсів Херсонщини після техногенної катастрофи необхідний комплексний підхід, що включає систематичний моніторинг хімічних показників, проведення наукових досліджень та впровадження інноваційних проектів з очищення води. Важливим аспектом є координація дій державних структур та міжнародних організацій для ефективного управління водними ресурсами.

Повноцінне відновлення водної екосистеми можливе лише після закінчення війни, коли можна буде спрямувати зусилля на сталий розвиток регіону. Застосування сучасних технологій у поєднанні з науковими підходами дозволить не тільки відновити водні об'єкти, але й запобігти подібним екологічним катастрофам у майбутньому [2].

Хімічні показники є ефективними індикаторами забруднення водних об'єктів в умовах техногенних катастроф. Вони дозволяють оперативно оцінювати стан водної екосистеми та вживати заходів для покращення якості води. В умовах катастрофи на Каховській ГЕС моніторинг хімічних показників відіграє ключову роль у відновленні водних ресурсів Херсонщини. Застосування системного підходу до моніторингу та відновлення дозволить зберегти екосистему регіону та забезпечити її стійкість у майбутньому [4].

Висновки. Отже, питання якості водних ресурсів Херсонської області є надзвичайно важливим, особливо в умовах техногенної катастрофи, спричиненої підривом Каховської ГЕС. Водні об'єкти регіону, зокрема річка Дніпро, Каховське водосховище, річка Інгулець та інші малі річки, зазнали значного впливу внаслідок потрапляння у воду забруднюючих речовин.

Моніторинг якості води, зокрема хімічних показників, є важливою складовою для оцінки екологічного стану водойм і визначення подальших дій для їх відновлення.

СПИСОК ЛІТЕРАТУРИ

1. Василюк Л. А. Непша О. В. Геоекологічний моніторинг підземних вод Херсонської області. Проблеми та перспективи розвитку сучасної науки в країнах Європи та Азії: матеріали XI Міжнародної науково-практичної інтернет-конференції. Переяслав-Хмельницький, 2018. URL: https://www.researchgate.net/publication/339781334_GEOEKOLOGICNIJ_MONITRING_PIDZEMNIH_VOD_HERSONSKOI_OBLASTI (дата звернення 20.10.2024).
2. Гафурова О. В., Голуб С. М. Новак Т. С. Проблеми забезпечення права населення на доступ до інформації про якість питної води. Науковий вісник Ужгородського національного університету. Серія: Право. 2023. № 79. С. 356-361. URL: <https://doi.org/10.24144/2307-3322.2023.79.1.59> (дата звернення 20.10.2024).
3. Зеленський С. Е. Водопостачання та водна безпека у контексті російської агресії. Кропивницький, 2022. 44 с. URL: <https://www.irf.ua/wp-content/uploads/2022/05/vodopostachannya-ta-vodna-bezpeka-u-kontekstirosijskoyi-agresiyi.pdf> (дата звернення 20.10.2024).
4. Малеев В. О., Безпальченко В. М. Водопостачання та водовідведення Херсонської області: стан, проблеми, першочергові заходи. URL: http://ecoj.dea.kiev.ua/archives/2020/2/part_2/12.pdf (дата звернення 20.10.2024).
5. Первачук М. В. Мушинська В. І. Сучасні системи захисту поверхневих вод. Сучасні агротехнології: тенденції та інновації. Матеріали Всеукраїнської науково-парктичної конференції. Вінниця, ВНАУ, 2015. 289 с. URL: <https://conf.ztu.edu.ua/wp-content/uploads/2023/01/82.pdf> (дата звернення 20.10.2024).

TECHNICAL SCIENCES

ОГЛЯД ПІДХОДІВ ДО СТВОРЕННЯ LANDING PAGE

Артюмов Данило Олексійович

здобувач вищої освіти

Руденко Діана Олександрівна

канд. техн. наук, доцент

Харківський національний університет радіоелектроніки, Україна

Вступ. / Introductions. Інтернет проник у всі сфери життя, швидко набираючи обертів. Інтернет дозволяє людині доступ до інформації в будь-який час і в будь-якому місці. У сучасному цифровому середовищі роль інтернет-маркетингу набуває все більшого значення. Серед різноманіття онлайн-інструментів особливе місце займають Landing Page (цільові сторінки), які спрямовані на конвертацію відвідувачів у клієнтів. Вони стали невід'ємною складовою стратегії просування для багатьох компаній, незалежно від їхнього розміру та сфери діяльності. Провідні наукові установи та організації, такі як MarketingSherpa та HubSpot, активно досліджують ефективність різних аспектів Landing Page. Вчені та фахівці в галузі цифрового маркетингу розробляють нові методики оптимізації конверсії та залучення цільової аудиторії. У сучасному цифровому середовищі створення вебсайтів є необхідною складовою діяльності багатьох організацій, фахівців і користувачів. Вебсторінка є основним каналом для просування брендів, товарів та послуг в Інтернеті. Інтернет-магазини, корпоративні вебсайти та блоги використовуються для залучення клієнтів, збільшення продажів та розширення аудиторії.

Мета роботи. / Aim. У сучасному веброзробленні існує декілька підходів до створення Landing Page, кожен з яких має свої особливості, переваги та недоліки. Основними моделями є односторінкові сайти (Single Page Applications, SPA), мультилендинги та лонгріди. Розглянемо детально кожен з

них.

Матеріали та методи./Materials and methods. Односторінкові вебзастосунки – це сучасний спосіб створення вебзастосунків, який забезпечує кращий досвід для користувачів. SPA робить вебзастосунки більш ефективними для бізнесу, владних структур та соціальних проєктів, які потребують швидкої та плавної взаємодії з користувачем.

Односторінковий застосунок – це вебзастосунок або вебсайт, який не перезавантажує сторінку з сервера, а взаємодіє з користувачем у браузері, динамічно оновлюючи поточну сторінку.

Основна ідея SPA полягає в тому, що вся логіка рендерингу відбувається на клієнтській стороні за допомогою JavaScript, використовуючи фреймворки такі як React, Vue.js або Angular для управління станом застосунка та взаємодії з користувачем. Під час початкового завантаження браузер отримує базовий HTML-файл, CSS та JavaScript-код застосунка. Потім JavaScript-фреймворк генерує вміст сторінки та вставляє його в DOM. При взаємодії користувача з застосунком JavaScript оновлює DOM без перезавантаження сторінки, забезпечуючи швидку та інтерактивну роботу.

Мультилендинг є моделлю Landing Page, яка динамічно змінює свій вміст залежно від джерела трафіку, геолокації користувача або інших параметрів. Це дозволяє більш точно націлювати пропозиції та підвищувати конверсію, персоналізуючи контент під потреби конкретного користувача.

Технологічна реалізація мультилендингу може здійснюватися як на серверній, так і на клієнтській стороні. На сервері можна визначати параметри користувача та генерувати відповідний контент, або ж використовувати JavaScript на клієнті для отримання інформації та динамічної зміни контенту.

Алгоритм роботи мультилендингу включає визначення параметрів, таких як UTM-мітки, IP-адреса або cookie. На основі цих даних обирається відповідний шаблон або контент-блоки, після чого генерується сторінка з персоналізованим вмістом. Розробка дизайну інтерфейсу користувача починається з аналізу аудиторії, що буде використовувати продукт і як його

буде реалізовано для вирішення окремих завдань.

Процес персоналізації контенту на основі параметрів користувача:

Крок 1. Виявлення джерела трафіку.

Крок 2. Збір даних про користувача (пристрій, геолокація, час візиту).

Крок 3. Сегментація аудиторії (за віком, статтю, тощо.).

Крок 4. Формування динамічного контенту.

Крок 5. Застосування правил персоналізації.

Крок 6. Відображення персоналізованої сторінки.

Лонгрід – це довга, розширена сторінка, яка детально розповідає про продукт чи послугу, часто використовуючи мультимедійні елементи та інтерактивні компоненти для утримання уваги користувача. Цей підхід дозволяє глибоко занурити користувача в тему, надаючи вичерпну інформацію та створюючи емоційний зв'язок. Особливостями лонггідів є використання глибокого контенту з великою кількістю тексту, зображень, відео та інших медіа. Інтерактивність забезпечується за рахунок анімацій, паралакс-ефектів та інших динамічних елементів. Плавна навігація реалізується через використання якорів та кнопок для переміщення по секціях сторінки.

Технічна реалізація лонггідів базується на сучасних вебстандартах HTML5 та CSS3, а також на використанні JavaScript-бібліотек для створення анімацій та інтерактивних ефектів. Наприклад, бібліотеки GSAP та ScrollMagic дозволяють створювати складні анімації при прокручуванні сторінки.

Результати та обговорення./Results and discussion. Серед позитивних характеристик SPA можна виділити:

– високу швидкість. Оскільки SPA не оновлює всю сторінку, але тільки необхідна частина, вона значно покращує швидкість роботи;

– високу швидкість розвитку. Готові бібліотеки та фреймворки забезпечують потужні інструменти для розробки Web-застосунки. Проект може працювати паралельно back-end і front-end розробники. Завдяки чіткому поділу вони не будуть заважати один одному.

Проте, SPA мають і недоліки:

– погана SEO оптимізація. SPA працює на базі JavaScript і завантажує інформацію за запитом від клієнтської частини. Пошукові двигуни навряд чи можуть імітувати таку поведінку, тому що більшість сторінок просто недоступні для сканування пошуковими ботами;

– низький рівень безпеки. JavaScript має низький рівень безпеки, але якщо використовувати сучасні фреймворки, вони можуть зробити вебзастосунок безпечним.

Перевагою мультилендингу є можливість персоналізації та підвищення конверсії за рахунок більш релевантного контенту. Проте, це може ускладнювати реалізацію через необхідність додаткової логіки та ресурсів, а також викликати SEO-проблеми з індексацією динамічного контенту.

Перевагами лонгвідів є можливість глибоко ознайомити користувача з пропозицією та утримати його увагу за рахунок інтерактивних елементів. Однак, великий обсяг контенту може призводити до збільшення часу завантаження сторінки, а надлишок інформації – до втрати інтересу користувача. Порівняння моделей Landing Page наведено в таблиці 1.

Таблиця 1

Порівняння моделей Landing Page

Модель	Переваги	Недоліки
Односторінкові	Швидкість, інтерактивність	SEO-проблеми, початковий час завантаження
Мультилендинги	Персоналізація, підвищена конверсія	Складність, SEO-виклики
Лонгвіди	Глибоке занурення, залучення	Час завантаження, перенасичення

Висновки./Conclusions. Таким чином, вибір моделі побудови Landing Page залежить від цілей проєкту, аудиторії та наявних ресурсів. Односторінкові сайти підходять для швидких та інтерактивних рішень, мультилендинги дозволяють персоналізувати пропозиції для різних сегментів аудиторії, а лонгвіди ефективні для детального представлення складних продуктів чи послуг.

КОНТРОЛЬ ПОРИВІВ ТРОСІВ ГУМОТРОСОВОГО КАНАТА

Бельмас Іван Васильович,

д.т.н., професор

Біленко Станіслав Андрійович,

Студент

Дніпровський державний технічний університет

м. Кам'янське, Україна

Вступ. Пovoєнна потреба економіки України у викопних корисних копалинах вимагатиме зростання обсягів їх видобутку, відповідно, транспортування. В Україні на підйомних шахтних машинах використовують плоскі гумотросові канати врівноважування. Інтенсифікація використання підйомних машин має супроводжуватися вдосконаленням систем контролю стану канатів, зокрема, шляхом впровадження постійного контролю поривів тросів за зміною внутрішнього електричного опору канату заміряного поміж тросами одного з його кінців.

Мета роботи. Встановлення раціональної схеми зняття сигналу при автоматичному контролі поривів тросів плоского гумотросового каната шляхом визначення внутрішнього електричного його опору заміряного поміж тросами одного з його кінців.

Матеріали та методи. В роботі використані аналітичні методи електротехніки.

Результати та обговорення. Розглянуто систему однакових тросів канату як систему електричних провідників з однаковими рівномірно розподіленими по довжині електричними опорами. Електричні опори провідників відповідають відповідним показникам тросів. Троси канату з'єднані еластичним матеріалом. Окрім того троси канату розглянуто як дискретні паралельні електричні провідники з'єднані неперервним електропровідним матеріалом. Електричний опір вказаного матеріалу дорівнює такому показнику електричного опору матеріалу розташованому поміж тросами.

Вздовж канату спрямована вісь x . Початок осі суміщено з одним із його кінців. Канат довжиною L складено з M тросів. Троси мають номери $1 - M$. Питомий опір троса позначено літерою r , питома електрична провідність матеріалу поміж тросами - q . На основі законів електротехніки диференціальні рівняння розподілу електричних потенціалів мають вигляд.

$$\frac{d^2U_1}{dx^2} + rq(U_2 - U_1) = 0, \quad (1)$$

$$\frac{d^2U_i}{dx^2} + rq(U_{i+1} - 2U_i + U_{i-1}) = 0 \quad 1 < i < M, \quad (2)$$

$$\frac{d^2U_M}{dx^2} + rq(U_{M-1} - U_M) = 0. \quad (3)$$

де U_i – розподіл вздовж осі x потенціалів в тросі за номером i .

Розв'язок однорідних систем рівнянь прийнято у формі

$$u_i = \sum_{m=1}^{M-1} \left(Ae^{\beta_m x} + \frac{B}{e^{\beta_m x}} \right) \cos(\mu_m (i - 0.5)), \quad (4)$$

де A_m, B_m – сталі коефіцієнти; $\mu_m = \frac{\pi m}{M}$; $\beta_m = \sqrt{2rq(1 - \cos(\mu_m))}$.

Технічно, постійний контроль стану канату врівноважування простіше здійснювати шляхом приєднання тросів одного кінця канату до пристрою контролю. У такому випадку можливі дві схеми електричного з'єднання тросів протилежного краю канату, а саме електричне з'єднання усіх тросів або ізолювання кожного з них.

Значення коефіцієнтів виразу (4) для канату без ушкоджень тросів залежать від тросів до яких прикладена різниці потенціалів та від схеми з'єднання тросів протилежного кінця. У разі розриву неперервності троса до вище наведеного має додаватися умова відсутності струму в ушкодженому тросів в перерізі ушкодження. В цьому випадку рішення (4) прийнятне для кожної частини канату розташованої по обидва боки від площини пориву.

Шляхом урахування характеристик подання потенціалів на троси канату, їх електричної взаємодії, та впливу пориву троса на зміну розподілів струмів та потенціалів за виразом (4) визначено значення потенціалів поданих на кінці

тросів. За їх значенням, за умови проходження струму одиничної величини, визначено електричний опір – діагностичний параметр автоматичної системи контролю поривів тросів плоского гумотросового канату врівноваження шахтної підйомної машини.

Аналіз отриманих результатів показав що порив троса призводить до зростання діагностичного параметру в результаті розриву будь-якого троса каната. Відношення діагностичного параметру канату з ушкодженим тросом до параметру без ушкоджень визначає ефективність контролю. Цей параметр більший у випадку електричного з'єднання тросів протилежного кінця канату

Висновки. Електричне з'єднання тросів кінця канату протилежного кінцю зняття сигналу підвищує значення та достовірність отриманого значення діагностичного параметра.

УДК 621.867

**ДЕЯКІ РЕЗУЛЬТАТИ ДОСЛІДЖЕННЯ РУХУ ТІЛ В РІДИНІ В
ОБМЕЖЕНИХ УМОВАХ НА ПРИКЛАДІ ТРУБОПРОВІДНОГО
КАПСУЛЬНОГО ГІДРОТРАНСПОРТУ**

Берман Вячеслав Петрович
д.техн.наук, професор
Скороход Ірина Валеріївна
к.ф.-м.наук, наук.співр.
Фадеїчев Володимир Владиславович
гол.інж.-гідротехнік
Орлова Людмила Станіславівна
пров. інж.
Інститут гідромеханіки НАНУ
м. Київ, Україна

Анотація: В роботі обговорюється задача гідротранспорту тіл, що рухаються в рідині в обмежених умовах. В якості моделювання таких потоків були обрані системи капсульного трубопровідного гідротранспорту. При цьому основну увагу було приділено експериментальному дослідженню руху капсул нейтральної плавучості (густина капсули є рівною густині несучої її рідини). Було встановлено, що в широкому діапазоні умов гідротранспортування гідравлічні опори в потоці рідини з гнучкими і жорсткими капсулами нейтральної плавучості виявилися практично ідентичними таким в аналогічному потоці однорідної рідини. Результати можуть мати як фундаментальне, так і прикладне значення.

Ключові слова: Капсульний трубопровідний гідротранспорт (КТГ), гідравлічні опори, капсули нейтральної плавучості.

Вступ Однією з відомих і маловивчених проблем гідромеханіки є задача впливу наявності в потоках твердих крупних матеріалів на величину турбулентності таких потоків. Достатньо добре в цьому плані вивчений такий вплив для потоків гомогенних і гетерогенних середовищ, що включають в себе

відносно дрібні дисперсні матеріали.

В статті представлені деякі експериментальні результати, відносно руху крупних тіл в рідині в обмежених умовах. В якості моделювання таких потоків були обрані системи капсульного трубопровідного гідротранспорту [1-2]. Нагадаємо, що при капсульному трубопровідному гідротранспорті (КТГ), матеріал, що транспортується, завантажують в капсули (контейнери) і транспортують по трубах за допомогою напірного потоку рідини (води). Як правило, найбільш доцільним вважається використання капсул у формі, що нагадує циліндр, чи подібній циліндру. При цьому діаметр капсули завжди має бути менший за діаметр трубопроводу, тим самим має місце рух твердих тіл у рідині в обмежених умовах.

Основна мета роботи

Не зупиняючись детально на технічних аспектах КТГ, розглянемо тільки фундаментальну проблему – як наявність таких тіл в потоці впливає на турбулентність потоків вивчаємого класу. Для чистоти експерименту в роботі цілеспрямовано були використані капсули нейтральної плавучості (густина капсули є рівною густині несучої її рідини, $\rho_c = \rho_w$). Ми вважаємо, що тільки такі умови дозволять однозначно встановити, чи наявність в потоці таких жорстких включень так би мовити вирізає (зменшує) турбулентність, чи навпаки, створює додаткові умови для збільшення турбулентності в цілому.

Дискусія з цього питання, що виникла і відбувається й досі, базується на експериментальних даних, отриманих уперше ще 1972 року відомим канадським дослідником J.Kruyer [3]. Це, мабуть, єдина робота, де було зафіксовано ефект зниження опорів при русі капсул із густиною, що близька до густини несучої її рідини. Зупинимось на аналізі цієї роботи більш детально.

В цих дослідженнях перша серія дослідів проводилася на прямоточній установці і з циліндричними капсульними поїздами в діапазоні швидкостей $0 < V < 2.5 \text{ м / сек}$. Густина капсул, як вже відмічалось, була близька до густини води ($\rho_c / \rho_w = 0.75 \div 1.396$), а відношення діаметра капсул d_c до діаметру трубопроводу D складало $d_c / D = 0.867 \div 0.961$. Лінійна концентрація

капсульного поїзда на вимірювальній ділянці була рівною 35%.

На рис.1а наведені характерні залежності для гідравлічних опорів $(\Delta P / L)_c = f(V)$, перерахованих на одиницю довжини капсули, одержані автором [3] для капсул різної густини ρ_c і $d_c/D=0.867$. Аналіз цих залежностей показує, що при певних умовах гідравлічні опори для капсульного потоку стають менше ніж опори при русі чистої води $(\Delta P / L)_c < (\Delta P / L)_w$. Тим самим має місце, так би мовити, процес “вирізання турбулентності” за рахунок присутності в потоці жорсткої оболонки (капсули).



Рис. 1а. Залежність гідравлічних опорів капсульного потоку від V для першої серії дослідів [3].



Рис. 1б. Залежність гідравлічних опорів капсульного потоку від V для другої серії дослідів [3].

Друга серія дослідів, описаних в роботі [3], була присвячена вивченню руху одиначної капсули ($\rho_c / \rho_w = 1.031$ та $d_c / D = 0.89$) у трубопроводі $D = 32.2 \text{ мм}$. Тут лінійна концентрація капсул на вимірювальній ділянці складала 26 %. Як бачимо на Рис.1b і в цьому випадку для певних режимів руху може мати місце ефект зниження опорів $(\Delta P / L)_c < (\Delta P / L)_w$. Такі результати були отримані автором [3] вперше і ці результати ще й досі викликають гостру дискусію серед спеціалістів.

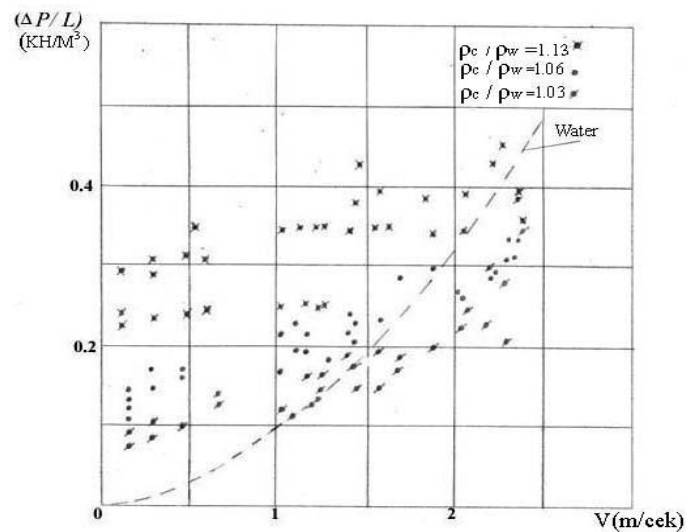
Основною метою нашої роботи в цьому напрямку було проведення комплексних досліджень руху капсул нейтральної плавучості на горизонтальних ділянках серії масштабних установок і у широкому діапазоні характеристик капсул і умов гідротранспортування. Для дослідження течії таких капсул нами було використано сім експериментальних стендів з трубами різних діаметрів. В якості капсул були використані жорсткі і еластичні капсули циліндричної форми зі сферичним переднім оголовком із співвідношенням діаметрів капсули/труби $d_c / D = 0.56 \div 0.92$ і співвідношенням довжини капсули/діаметра труби $l_c / D = 2 \div 80$. Як бачимо, ці дослідження припускали покрити достатньо широкий діапазон характеристик капсульних потоків, включаючи масштабний ефект установок, що є дуже важливим для потоків розглянутого класу.

Експериментальні дослідження

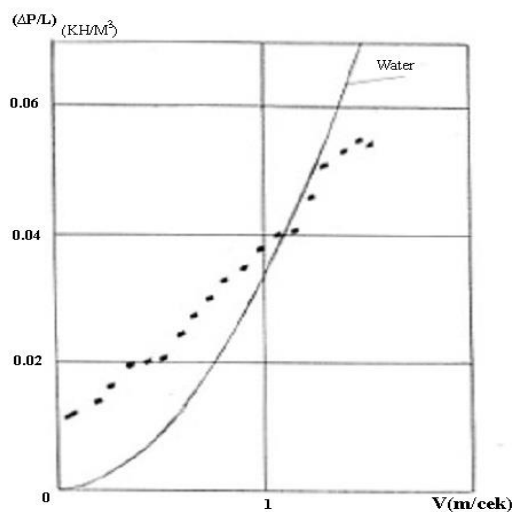
Експериментальні дослідження основних параметрів руху капсул нейтральної плавучості ($\rho_c = \rho_w$) по прямолінійним горизонтальним трубопроводам проводилися на трьох кільцевих (внутрішні діаметри 25, 58 і 125 мм) та двох розімкнених установках (внутрішні діаметри 12 і 37 мм).

Всі зазначені установки були оснащені приладами і пристроями, що дозволяють одночасно визначати гідравлічні опори, середні швидкості води і капсул. На рис. 2 в якості прикладу показано один з дослідних експериментальних стендів з внутрішнім діаметром трубопровода 58 мм.



Рис. 2. Схема лабораторної кільцевої ежекторної установки $D = 58 \text{ мм}$

1 - ел.двигун; 2 – насос (помпа); 3 - витратомір; 4 - труба Вентурі; 5-пристрій для зупинки капсул; 6 - ущільнювальний пристрій; 7 - ежектор; 8-камера змішування; 9 - дифузор; 10 - перфорована труба; 11 - прозора вставка; 12- вимірювальна ділянка ; 13 - вимірювальний пристрій; 14, 15 - баки з водою; 16 - зворотний трубопровід; 17 - вимірювальний пристрій; 18-фіксатор часу; 19 - вимірювальний створ; 20 - ділянка для вимірювання втрат напору; 21-засувка; 22 – термометр.

Результати експериментальних досліджень та основні висновки

Великий об'єм проведених експериментальних досліджень основних динамічних параметрів гідротранспорту капсул нейтральної плавучості дозволив суттєво розширити і узагальнити наявний в літературі експериментальний матеріал за даною темою [4-6]. При цьому більшість отриманих нами результатів виявилися достатньо неочікуваними і принципово новими.

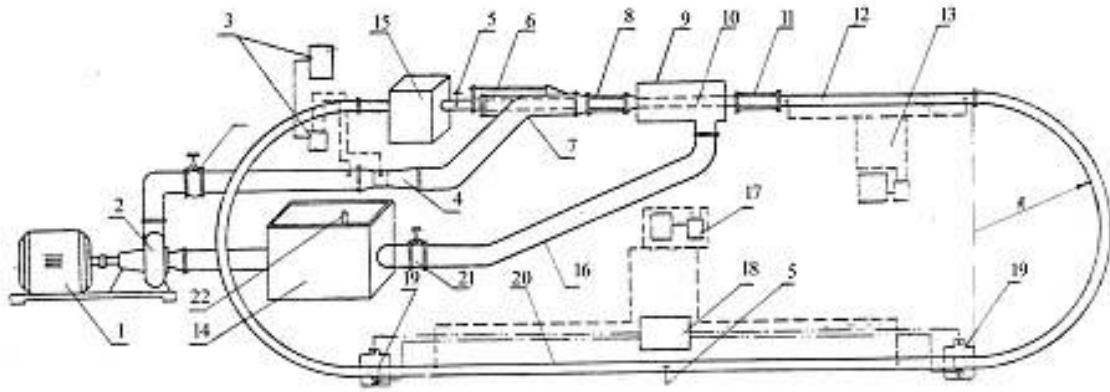
Зокрема, за результатами експериментів, одержаних на усіх шести експериментальних установках, питомі гідравлічні опори I в потоці рідини з гнучкими і жорсткими капсулами нейтральної плавучості виявилися практично ідентичними таким в аналогічному потоці однорідної рідини. Про це свідчать характерні залежності гідравлічних опорів для капсул нейтральної плавучості, що представлені на рис. 3 (крива 1).

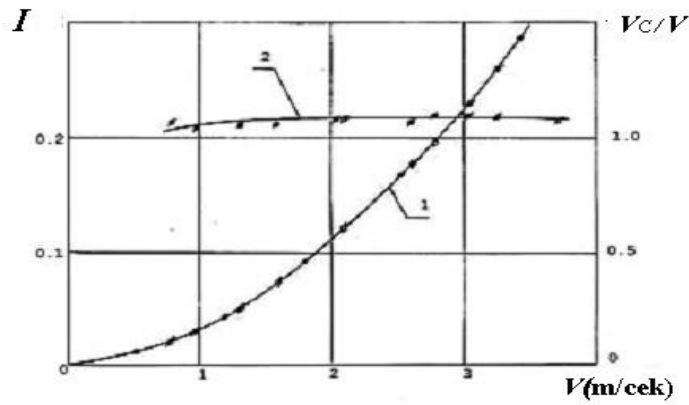

a) $D=37 \text{ mm}$

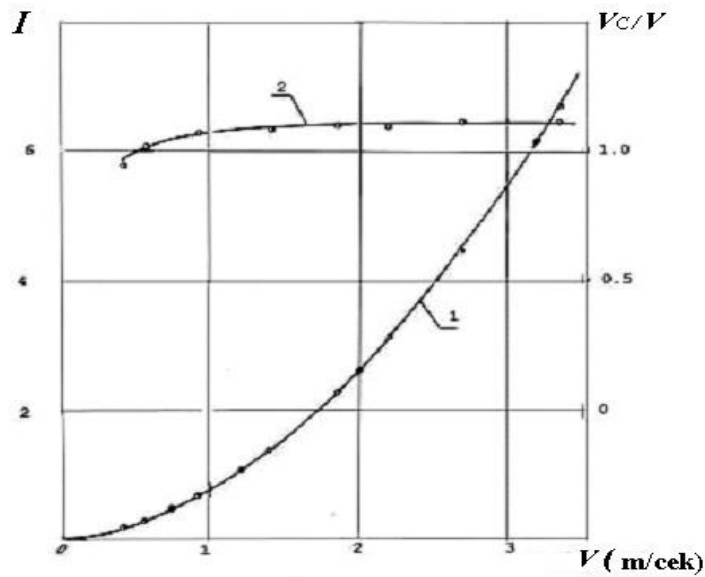

b) $D=125 \text{ mm}$

Рис. 3. Залежність гідравлічних опорів і відносної швидкості руху капсули від середньої швидкості потоку

$$1-I=f(V); 2-V_c/V = f(V);$$

$$a) d_c/D=0.95; l_c/D=19; \bullet - \text{water}; \phi - \text{capsules}$$

$$b) d_c/D=0.82; l_c/D=4.4; \bullet - \text{water}; \phi - \text{capsules}$$

При цьому відносна швидкість капсул $V_c/V = f(V)$ (рис. 3, крива 2) залишається практично сталою в широкому діапазоні і залежить тільки від геометрії капсул: вона збільшується з ростом відносної довжини капсули і зменшується з ростом її відносного діаметра.

Таким чином, великий об'єм проведених експериментальних досліджень основних динамічних параметрів гідротранспорту капсул нейтральної

плавучості ($\rho_c = \rho_w$) дозволив суттєво розширити і узагальнити наявний в літературі експериментальний матеріал за даною темою. При цьому більшість одержаних нами результатів виявилися достатньо неочікуваними і принципово новими.

Отже, як вже було зазначено, основний висновок наших досліджень полягає в тому, що гідравлічні опори в потоці рідини з гнучкими і жорсткими капсулами нейтральної плавучості виявилися практично ідентичними таким в аналогічному потоці рідини без капсул. Тим самим, наші дослідження спростували висновки однієї з відомих і цитованих нами тут роботи [3], де було одержано результат зменшення опорів при введенні в потік жорстких тіл, з густиною близькою до густини несучої рідини.

Підтвердженням достовірності одержаних нами в даній роботі результатів може служити той факт, що поряд з приведеними тут експериментами, були вперше виконані незалежні дослідження кінематичної структури таких потоків, засновані на використанні електродифузійного методу діагностики [5-6]. Крім того, одночасно нами була вжита спроба розробки спрощеної математичної моделі розрахунку основних параметрів руху капсул нейтральної плавучості на прямолінійних горизонтальних ділянках трубопровода. Ця модель базувалася на напівемпіричній теорії турбулентності і теорії напірного руху Куетта в кільцевому зазорі [4, 7]. Така подвійна верифікація показала достатньо високу надійність одержаних в даній роботі результатів.

СПИСОК ЛІТЕРАТУРИ

1. Liu H., 1981. Hydraulic capsule pipeline, J. Pipelines, 1, p.11-24.
2. Berman V., Vlasak P., Fadeichev V. 1995. Using capsule transport for carriage different solid particles and viscous liquid, Proc.of the 8th Int.Conference of Transport and Sedimentation of Solid Particles, Prague (Czech Republic), A12, p.1-4
3. Kruyer J., 1972, Low pressure gradient in capsule pipeline, Proc. 2nd Int. Conf. on Hydraulic Transport of Solids in Pipes, BHRA Fluid Eng. Grandfield, pap.F2, p.13-24.

4. V. Berman and P. Vlasak, Some specialties of neutral buoyancy hydraulic Capsules flow in horizontal pipe, 8th International Conference for Conveying and Handling of Particulate Solids, 2015, Tel Aviv, 9 pages
5. V. Berman, S. Kril, P. Vlasak, E. Bournaski , Some aspects of using electro – diffusion method for diagnostics of kinematic structure of solid – liquid flow in pipelines 19th International Conference on TRANSPORT AND SEDIMENTATION OF SOLID PARTICLES, 24-27 September 2019, Cape Town, South Africa, p.195-202
6. Berman V., Kril S., Vlasak P., 2002, Hydrodynamic and kinematic parameters of hydraulic capsule flow, 15th International Conference of Hydrotransport, Banff, p.233-246
7. Ginevsky A., Kolesnikov A., Podolny I., 1975. To the calculation of aerodynamic capsule pipeline systems, Proc. of the Academy of Sciences, Series "Energy and transport", № 6, p.127-135.

СПОСІБ ОБРОБКИ МОВНИХ ДАНИХ ДЛЯ НАВЧАННЯ

Боярінова Юлія Євгенівна,

к.т.н., доцент

Зиков Андрій Сергійович,

магістрант

Національний технічний університет України
Київський політехнічний інститут імені Ігоря Сікорського
м. Київ, Україна

Вступ. / Introductions.

У сучасному світі технології штучного інтелекту та машинного навчання набувають все більшого значення в освіті, зокрема в процесі вивчення іноземних мов. Традиційні методи навчання не завжди забезпечують необхідний рівень інтерактивності та персоналізації для ефективного засвоєння. Важливим аспектом вивчення є постійне застосування знань у реальних ситуаціях, що дозволяє студентам активно практикувати свої навички та отримувати зворотний зв'язок. З появою великих мовних моделей (LLM), таких як GPT, з'явилась можливість значно покращити процес навчання завдяки інтерактивному підходу, що адаптується до потреб кожного учня.

Використання LLM для навчання мови дозволяє створити персоналізоване середовище, в якому студент може працювати з моделлю, яка швидко реагує на його запити, надає зворотний зв'язок і коригує помилки. Локальне розгортання таких моделей відкриває нові можливості для ефективного навчання. Проте, незважаючи на очевидні переваги використання моделей у навчанні, залишається ряд проблем.

Мета роботи. / Aim.

Метою роботи є дослідження можливості застосування великих мовних моделей для навчання іноземним мовам, зокрема через інтерактивні веб-застосунки, що взаємодіють з користувачем за допомогою локально розгорнутих моделей. Основна задача полягає у вивченні потенціалу LLM для покращення процесу вивчення мови, а також у виявленні сильних та слабких

сторін цієї технології. Ця робота також покликана проаналізувати ефективність використання локальних моделей для навчання, зокрема в контексті зменшення когнітивного навантаження, підвищення персоналізації навчання та створення адаптивних навчальних планів. Важливим аспектом є дослідження статистичних даних, що підтверджують переваги та недоліки використання таких моделей для врахування при розробці.

Матеріали та методи. / Materials and methods.

Останніми роками дослідження застосування великих мовних моделей в освітніх контекстах, особливо в навчанні лінгвістиці та програмуванню, привернуло значну увагу. У роботі [1] аналізується роль LLM, зокрема, моделі CodeTutor. Дослідження зосереджене на оцінці того, як використання LLM впливає на успішність і здатність до навчання студентів, а також розглядає пов'язані з цим проблеми та позитивні сторони застосування технологій в освітній сфері. Експериментальна група, що використовувала CodeTutor, показала поліпшення середнього бала на 12.5 балів порівняно з контрольною групою, де спостерігалось зниження середнього бала на 3.17 бала. Виявлено статистично значущу різницю між успішністю експериментальної та контрольної груп із рівнем значущості $p = 0.009$. Крім цього, було виявлено негативну кореляцію між використанням LLM для генерації коду і підсумковими оцінками студентів, виміряну за допомогою коефіцієнта Спірмена $\rho = -0.305$ за рівня значущості $p = 0.045$.

Для аналізу результатів використовували різні статистичні методи. Наприклад, парні t-тести застосовувалися для порівняння середніх значень оцінок до і після застосування CodeTutor. Формула для розрахунку t-статистики має такий вигляд: $t = \frac{\bar{X}_d}{\frac{S_d}{\sqrt{n}}}$, де \bar{X}_d - середня зміна оцінок, S_d - стандартне відхилення змін, а n - кількість учасників.

У роботі [2] висвітлено сучасні тенденції використання LLM в освітній сфері, підкреслюючи як потенціал цих технологій, так і пов'язані з ними проблеми. Згідно з теоретичною низкою оглядів по таким методам, як

Генерація запитань (QG), Автоматичне оцінювання (AG), Створення матеріалів (MC), Адаптивне навчання, Відстеження знань (KT), Персоналізація контенту (CP), LLM досягають результатів, які можна порівняти з людськими показниками на стандартизованих тестах з математики та програмування. Крім того, зазначено, що деякі студенти, які використовують GPT, демонструють вищі оцінки, ніж у середньому по курсах, хоча точні дані за цими результатами не розголошуються науковцями.

Важливим питанням постає проблема прозорості, упередженості, конфіденційності та безпечності у використанні моделей. Моделі можуть нерівномірно та упереджено представляти інформацію, що шкідливо для представлення інформації з різних точок зору. Також існує проблема у випадку непопулярних запитів з генерації вигаданого контенту, що впливає на безпечність. Чималий акцент дослідники роблять на пункті прозорості, оскільки моделі працюють за механізмом «чорної скриньки», що унеможлиблює аналіз робіт через складність у оцінці алгоритмів. Також є протилежна проблема з конфіденційності, коли у випадку оцінювання успішності певної групи студентів, модель не притримується захисту приватності та не враховує об'єктивні параметри.

У дослідженні [3] акцентується увага на тому, як LLM за надмірного використання можуть негативно позначитися на розвитку критичного мислення і навичок налагодження. Водночас, за раціонального підходу, використання LLM може позитивно вплинути на розуміння і застосування технологій. У дослідженні зафіксовано значну негативну кореляцію між надмірним використанням LLM для генерації коду та підсумковими оцінками студентів: коефіцієнт Спірмена $\rho = -0.305$ при рівні значущості $p = 0.045$. Схожий негативний результат спостерігався щодо налагодження, де коефіцієнт Спірмена становив $\rho = -0.360$ з $p = 0.021$. Хоч і результати дослідження концентруються на негативній тенденції при надлишковому користуванні LLM, автори також підкреслюють, що LLM може допомогти студентам краще опанувати основні принципи, особливо на початкових етапах навчання, що

дуже корисно для стартового поштовху завдяки поясненню та розв'язанню простих завдань й поглибленого розуміння досліджуваних концепцій.

Підсумовуючи, серед переваг, що виявились під час досліджень, варто зазначити, що покладаючись на допомогу LLM у розв'язанні завдань, студенти краще справляються із розумінням складних конструкцій, забезпечуючи миттєвий зворотний зв'язок і допомогу по необхідній темі. Студенти отримують можливість більш упевнено розв'язувати задачі завдяки підтримці LLM, що дає їм змогу швидше просуватися в навчанні, використовуючи моделі лише як допоміжний, а не основний інструмент, що важливо. Проте, якщо надавати моделям зайву перевагу при навчанні, студенти показують меншу здатність до самостійного аналізу та пошуку рішень. Тому варто розглядати роботу із LLM не як із альтернативним, а як із допоміжним засобом для вирішення базових запитів, що підвищує ефективність та швидкість навчання.

Результати та обговорення. / Results and discussion.

У рамках реалізації платформи для взаємодії користувача з локальною моделлю, вибір технологій для реалізації проекту базується на використанні Python та Django, що забезпечує гнучкість у організації серверно-клієнтської взаємодії. Django Rest Framework (DRF) використовується для розробки API, а Redis/Celery — для обробки фонових задач, що дозволяє управляти запитами до LLM і інтеграцією з системою питань та відповідей. Ollama служить платформою для популяризації LLM у локальному середовищі, що підвищує швидкість доступу до даних незалежно від мережі.

Для використання LLM у навчанні важливо мінімізувати пряму залежність користувачів від моделі. Замість надання готових відповідей на всі запитання, LLM може спрямовувати учня підказками і простими прикладами. Рішенням буде введення «контрольних запитань» після відповідей LLM. Реалізувати таку систему можна завдяки використанню Celery для асинхронних завдань та періодичних запитів, що стосуються вивченої теми.

Прозорість і доступ до достовірних даних допомагають користувачам довіряти відповідям моделі. Інтеграція Retrieval-Augmented Generation (RAG)

дає змогу LLM спиратися на авторитетні джерела й отримувати свіжу інформацію. У Django можна реалізувати RAG-систему, використовуючи Django REST Framework для створення ендпоінтів для отримання даних із зовнішніх джерел. Для роботи з базою знань можна застосувати Elasticsearch, Haystack або FAISS для зберігання і пошуку релевантних даних.

Щодо сталого навчання важливо стимулювати самостійне вивчення. Можна обмежити кількість запитів, звернених до LLM, або організувати навчальний процес таким чином, щоб спочатку користувач самостійно намагався знайти рішення. Для реалізації лімітів можна використовувати Redis для управління сесіями і даними користувача. Celery дає змогу налаштовувати завдання на надання допомоги тільки через певні інтервали часу, таким чином знижуючи частоту використання LLM.

Важливим є захист користувацьких даних. Зосередимо всі обчислення та зберігання даних на локальній моделі. Для роботи з локальною моделлю можна використовувати Ollama для розгортання моделі. Django REST Framework слугуватиме інтерфейсом для взаємодії з моделлю, а для відстеження даних і конфіденційності Celery можна використовувати для асинхронного керування записами.

Висновки. / Conclusions.

У результаті проведеного дослідження було виявлено, що використання великих мовних моделей (LLM) для навчання іноземним мовам має значний потенціал порівняно з традиційними методами навчання. Локальне розгортання LLM забезпечує високу швидкість взаємодії. Така система дозволяє студентам отримувати швидкий доступ до інформації та зворотного зв'язку без необхідності постійного підключення до мережі.

Одним із основних результатів дослідження є значне покращення інтерактивності та персоналізації навчального процесу. Використання моделі дозволяє створити адаптивне навчальне середовище, яке оперативно реагує на запити студента, надає зворотний зв'язок і коригує помилки. Такі можливості значно покращують ефективність засвоєння мови.

Однак дослідження виявило й деякі проблеми, зокрема потенційні неточності в роботі моделей та необхідність адаптації до індивідуальних потреб користувачів. Було запропоновано практичне рішення цих питань завдяки використанню RAG-систем та контекстному налаштуванню моделі.

У подальших дослідженнях слід зосередити увагу на оптимізації обчислювальних ресурсів. Також необхідно вдосконалювати точність моделей, щоб зменшити кількість помилок при обробці мовних даних. Важливим напрямком є адаптація навчальних планів до індивідуальних потреб кожного студента.

ЛІТЕРАТУРА. / LITERATURE.

1. *Веньхань Лю, Іменг Ван, Тінгтінг (Рейчел) Чун, Іфан Сунь, Ісюань Чжан*, Evaluating the Effectiveness of LLMs in Introductory Computer Science Education: A Semester-Long Field Study [Електроний ресурс] <https://arxiv.org/pdf/2404.13414> (Дата звернення 06.11.2024)

2. *Шен Ван, Тяньлун Сюй, Ханг Лі, Чаолі Чжан, Джолін Лян, Джиліанг Тан, Філіп С. Ю, Цінсонг Вен*, Large Language Models for Education: A Survey and Outlook [Електроний ресурс] <https://ar5iv.labs.arxiv.org/html/2403.18105> (Дата звернення 06.11.2024)

3. *Грегор Йошт, Віктор Танеський, Саішо Каракатич*, The Impact of Large Language Models on Programming Education and Student Learning Outcomes [Електроний ресурс] <https://www.mdpi.com/2076-3417/14/10/4115> (Дата звернення 06.11.2024)

ІНФОРМАЦІЙНА СИСТЕМА ДЛЯ АВТОМАТИЗАЦІЇ ПРОЦЕСІВ ФОРМУВАННЯ ТА УПРАВЛІННЯ РОЗПОДІЛЕНИМИ КОМАНДАМИ В ІТ-ПРОЄКТАХ НА ОСНОВІ ФУНКЦІОНАЛЬНИХ, ЧАСОВИХ ТА ГЕОГРАФІЧНИХ ПАРАМЕТРІВ

Гумінський Сергій-Михайло Русланович

Студент

Національний університет «Львівська політехніка»

м. Львів Україна

Науковий керівник

Кунанець Наталія Едуардівна

д.н. із соц. ком., професор, с.н.с.

Вступ. / Introductions. Глобалізація та розвиток цифрових технологій створюють потребу в розподілених командах, що працюють віддалено. Проте управління такими командами є викликом для багатьох організацій, особливо в ІТ-сфері, де швидкість, координація та адаптивність є ключовими факторами успіху. Важливо забезпечити ефективний процес формування, розподілу та управління розподіленими командами, враховуючи часові, географічні та функціональні особливості учасників.

Мета роботи. / Aim. Метою роботи є розробка інформаційної системи, що автоматизує процеси підбору та управління розподіленими командами для ІТ-проєктів. Така система дозволяє оптимізувати розподіл завдань, забезпечити ефективне використання ресурсів і підвищити продуктивність командної роботи.

Матеріали та методи./Materials and methods.

Для розробки інформаційної системи, що забезпечує автоматизований відбір та управління розподіленими командами в ІТ-проєктах, було обрано кілька ключових методів, які допоможуть досягти поставлених цілей.

Математичні методи оцінки кандидатів є важливим інструментом для формування ефективних команд в ІТ-проєктах. Вони дозволяють автоматизувати та оптимізувати процес відбору, враховуючи кілька ключових

факторів, таких як навички, досвід, години активності та географічне положення.

Метод комбінованого скорингу з порогоми призначена для оцінки кандидатів на основі кількох ключових критеріїв: навичок, доступності та географічного положення. Вона передбачає спочатку застосування мінімальних порогових значень для відсіву кандидатів, які не відповідають базовим вимогам. Тільки кандидати, які проходять ці пороги, отримують загальну оцінку, що розраховується з урахуванням вагових коефіцієнтів для кожного з критеріїв. Це дозволяє зосередитися на найперспективніших кандидатах і забезпечити високу якість підбору.

$$R = \begin{cases} 0 & \text{if } S < S_{min} \text{ or } A < A_{min} \\ w_1 \cdot S + w_2 \cdot A + w_3 \cdot G & \text{otherwise} \end{cases}$$

Пояснення:

w_1 , w_2 , w_3 – вагові коефіцієнти для кожного критерію (навички, доступність, географічне положення).

S (Skills), A (Availability), G (Geographical location) – значення, які представляють оцінку кандидата за відповідними критеріями.

Цей метод є найкращим вибором для оцінки кандидатів, оскільки він поєднує об'єктивні критерії (на базі навичок, доступності та географічного положення) з можливістю фільтрації невідповідних кандидатів за допомогою чітко визначених порогових значень. Це забезпечує швидший та точніший процес відбору, що в свою чергу знижує ризики при формуванні команд і покращує загальну продуктивність проектів. Використання комбінованого скорингу дозволяє створити збалансовану команду, яка максимально відповідатиме вимогам проекту, що є запорукою успіху в умовах сучасного динамічного ринку ІТ.

Результати та обговорення./Results and discussion. В результаті розроблено систему, яка забезпечує ефективний підбір кадрів та управління розподіленими командами. Система автоматизує процес відбору, враховуючи часові пояси та географічні особливості працівників, що дозволяє мінімізувати

затримки у комунікації та покращити координацію роботи. Впроваджені алгоритми підбору сприяють утворенню збалансованих команд, що відповідають вимогам проєкту та здатні працювати в цілодобовому режимі.

Висновки./Conclusions. Запропонована інформаційна система сприяє автоматизації процесів управління розподіленими командами в ІТ-проєктах, що дозволяє підвищити ефективність та гнучкість командної роботи. Впровадження системи дає змогу формувати команди, які здатні підтримувати безперервність виконання завдань, оптимально розподіляти ресурси та мінімізувати ризики, пов'язані з комунікаційними затримками.

ПОНЯТТЯ МНОЖИНИ ТА ОСНОВНІ ОПЕРАЦІЇ З МНОЖИНАМИ

ДІАГРАМИ ЕЙЛЕРА–ВЕННА

Дементьєв Сергій Юрійович

к.т.н., доцент

Корнілов Владислав Олегович

Куржій Ростислав Романович

Студенти

Вінницький торговельно-економічний інститут ДТЕУ

м. Вінниця, Україна

Вступ. Множина – це фундаментальне поняття в математиці, яке являє собою сукупність різних об'єктів, що розглядаються як єдине ціле. Елементи множини можуть бути числами, символами, фігурами або будь-якими іншими об'єктами. Важливо, що в межах множини кожен елемент є унікальним, тобто не повторюється [1]. Множини зазвичай позначають великими літерами (A, B, C), а елементи – малими (a, b, c). Наприклад, множина $A = \{1, 2, 3\}$ складається з трьох елементів: 1, 2 та 3 [2].

Мета роботи. Метою цієї роботи є детальне дослідження основних операцій з множинами та їхнього графічного зображення за допомогою діаграм Ейлера–Венна. Вивчення операцій над множинами, таких як об'єднання, перетин, різниця, симетрична різниця та доповнення, дозволить глибше зрозуміти принципи роботи з множинами. Додатково, проаналізуємо переваги використання діаграм Ейлера–Венна як інструменту для візуального представлення взаємозв'язків між множинами.

Матеріали та методи. Основні операції з множинами:

1. Об'єднання множин ($A \cup B$) – це множина, яка містить усі елементи з A або B (або з обох множин одночасно). Наприклад, для $A = \{1, 2, 3\}$ та $B = \{3, 4, 5\}$ об'єднання $A \cup B = \{1, 2, 3, 4, 5\}$ [1].

2. Перетин множин ($A \cap B$) – множина, яка містить елементи, що належать як A, так і B одночасно. У попередньому прикладі перетин $A \cap B = \{3\}$ [2].

3. Різниця множин ($A \setminus B$) – множина, яка містить елементи A , що не належать B . Для $A = \{1, 2, 3\}$ і $B = \{3, 4, 5\}$, різниця $A \setminus B = \{1, 2\}$ [1].

4. Доповнення множини – множина, яка включає всі елементи універсальної множини, що не належать заданій множині. Наприклад, якщо універсальна множина $U = \{1, 2, 3, 4, 5\}$ і $A = \{1, 2, 3\}$, то доповнення $A^c = \{4, 5\}$ [2].

5. Симетрична різниця ($A \Delta B$) – множина, яка містить елементи, що належать або A , або B , але не обом одночасно. Для $A = \{1, 2, 3\}$ і $B = \{3, 4, 5\}$, симетрична різниця $A \Delta B = \{1, 2, 4, 5\}$ [1].

Діаграми Ейлера–Венна:

Для наочного представлення операцій з множинами часто використовують діаграми Ейлера–Венна, що дозволяють візуально відобразити взаємозв'язки між множинами. Ці діаграми складаються з кіл, що представляють множини, і взаємне розташування цих кіл показує різні операції.

- Об'єднання множин: коли два або більше кіл перекриваються, вся область, що покрита ними, є об'єднанням. Наприклад, у двох перекриваючихся колах виділена область показує всі елементи, що належать принаймні одній із множин [1].

- Перетин множин: це область, де кола перетинаються. Вона представляє елементи, що належать обом множинам одночасно [2].

- Різниця множин: на діаграмі це частина одного кола, що не перетинається з іншим [1].

- Доповнення множини: на діаграмі можна зобразити як область поза множиною у всьому універсальному просторі [2].

Діаграми Ейлера–Венна є дуже корисними у навчанні математики, особливо у розв'язуванні завдань на множини, оскільки вони допомагають студентам візуально зрозуміти взаємозв'язок між різними множинами та їхніми операціями. Діаграми Ейлера–Венна — це графічний спосіб представлення множин та їхніх взаємозв'язків. Вони широко використовуються для візуалізації операцій з множинами, таких як об'єднання, перетин, різниця тощо. Діаграми

складаються з кіл, кожне з яких представляє певну множину. Перекриття кіл показує елементи, спільні для двох або більше множин [1].

Результати та обговорення. Основні випадки використання діаграм Ейлера–Венна:

1. Об'єднання множин ($A \cup B$) - На діаграмі Ейлера–Венна об'єднання множин зображується як вся площа двох (або більше) перекриваючихся кіл. Це всі елементи, що належать принаймні одній з множин. Якщо множини A і B представлені двома колами, то об'єднання – це область, що охоплює обидва кола, включаючи зони їхнього перекриття [1].

2. Перетин множин ($A \cap B$) - Перетин множин показує спільні елементи множин A і B . На діаграмі він зображується як область, де кола перетинаються. Це місце, де елементи належать одночасно обом множинам [2].

3. Різниця множин ($A \setminus B$) - Різниця множин включає елементи, що належать тільки множині A і не належать множині B . На діаграмі це область кола A , що не перетинається з колом B [1].

4. Симетрична різниця ($A \Delta B$) - Симетрична різниця включає елементи, що належать або множині A , або множині B , але не обом одночасно. Це зображується як області кіл A і B , що не перекриваються [2].

5. Доповнення множини (A^c) - Доповнення множини A включає всі елементи універсальної множини, що не належать множині A . Це зображується як область поза колом A у межах прямокутника, який представляє універсальну множину [1].

Приклади діаграм для трьох множин:

При використанні трьох множин (A, B, C) діаграми Ейлера–Венна стають складнішими, дозволяючи одночасно показати всі можливі взаємозв'язки між трьома множинами:

- Об'єднання трьох множин ($A \cup B \cup C$) – охоплює всі області, що належать принаймні одній із множин [3].

- Перетин трьох множин ($A \cap B \cap C$) – зображується як найменша область, де всі три кола перетинаються, і включає елементи, спільні для всіх

трьох множин [1].

- Комбінації перетинів і різниць дозволяють виділити певні елементи, наприклад, ті, що належать тільки A і B , але не C [3].

Діаграми Ейлера–Венна дозволяють наочно зрозуміти принципи роботи з множинами і є потужним інструментом для аналізу.

Висновки. Застосування теорії множин у математиці є основою для багатьох областей, включаючи логіку, теорію ймовірностей та алгебру. Операції з множинами дають можливість моделювати реальні задачі та забезпечують основу для аналітичного мислення. Використання діаграм Ейлера–Венна виявилось ефективним способом візуального представлення множин та їхніх зв'язків, що полегшує розуміння і є корисним інструментом для викладання математики.

Такий підхід дозволяє комплексно підходити до вивчення множин, поєднуючи теорію та візуалізацію для покращення результатів навчання та глибшого розуміння математики.

СПИСОК ВИКОРИСТАНИХ ДЖЕРЕЛ

1. "Discrete Mathematics and Its Applications" by Kenneth H. Rosen URL: https://sar.ac.id/stmik_ebook/prog_file_file/wgbKRxTytn.pdf
2. "Set Theory and Logic" by Robert R. Stoll URL: https://books.google.com.ua/books/about/Set_Theory_and_Logic.html?id=Qb6IAAAAQBAJ&redir_esc=y
3. "Naive Set Theory" by Paul R. Halmos URL: http://people.whitman.edu/~guichard/260/halmos__naive_set_theory.pdf

РОЛЬ MOBILE DEVICE MANAGEMENT У ПІДТРИМЦІ КОРПОРАТИВНОЇ БЕЗПЕКИ В КОНЦЕПЦІЇ "BRING YOUR OWN DEVICE"

Дорош Анастасія Олегівна,
студентка 2 курсу магістратури
денної форми навчання НН ФТІ
КПІ ім. Ігоря Сікорського,
Демчинський Володимир Васильович,
к.т.н., доцент
КПІ ім. Ігоря Сікорського

Анотація: Зі зростанням популярності концепції BYOD у корпоративному середовищі виникають нові виклики для безпеки даних. У роботі розглядається роль Mobile Device Management (MDM) як ключового рішення для захисту корпоративних даних та управління мобільними пристроями.

Ключові слова: BYOD, Mobile Device Management, VPN, видалення даних, корпоративна безпека.

Вступ: підхід BYOD (Bring Your Own Device) [1] дозволяє працівникам використовувати свої особисті мобільні пристрої для виконання робочих функцій, а отже, зменшує витрати на придбання обладнання. Проте з точки зору кібербезпеки, застосування BYOD підвищує ризики для корпоративних даних, оскільки особисті пристрої часто не відповідають заданим стандартам безпеки. Більше того, втрата або крадіжка пристрою робить інформацію компанії вразливою до несанкціонованого доступу. Управління мобільними пристроями (Mobile Device Management, MDM) [2] є ефективним інструментом для централізованого адміністрування мобільних пристроїв, що забезпечують достатній рівень захисту даних.

Ціль роботи: дослідження функцій MDM як засобу для безпечного впровадження BYOD, а також розробка та тестування прототипу MDM-агента,

що забезпечує захист даних на Android-пристроях.

Матеріали та методи: основна увага приділяється вивченню можливостей Mobile Device Management як ключового інструменту для забезпечення захисту даних.

Згідно зі стандартом OMA Device Management Protocol [3], загальна структура MDM складається із серверу управління і клієнта. Сервер управління передає команди на клієнтські пристрої та отримує відповіді, що дозволяє оперативно контролювати безпеку пристроїв. Клієнт, в свою чергу, виконує отримані від серверу управління команди і надсилає дані про стан платформи.

Для демонстрації функціональних можливостей MDM було розроблено прототип MDM-агента на базі ОС Android та мови програмування Kotlin. Прототип дозволяє перевіряти застосунки, налаштовувати VPN через WireGuard [4] та віддалено видаляти корпоративні дані.

Результати та обговорення: реалізація BYOD пов'язана з низкою викликів, зокрема у сфері безпеки даних та управління застосунками.

Одним із найбільших ризиків BYOD є загроза витоку конфіденційної інформації, адже особисті пристрої співробітників можуть бути недостатньо захищеними. Втрата або крадіжка пристрою з корпоративною інформацією також може призвести до витоку даних і завдати шкоди репутації компанії.

Ще одним важливим аспектом є контроль за застосунками, встановленими на пристроях, що використовуються для доступу до корпоративних мереж. Відсутність централізованого управління застосунками може призвести до використання небажаних або шкідливих програм, що становлять загрозу для безпеки. Прикладом таких програм є TikTok [5] від ByteDance - китайський соцмедійний застосунок, що набрав надзвичайну популярність під час пандемії коронавірусної хвороби у 2019. Дослідницька служба Конгресу США опублікувала звіт [6] про потенційні загрози TikTok для національної безпеки. У звіті йдеться про занепокоєння щодо конфіденційності даних та можливості здійснення операцій іноземного впливу через платформу, включаючи можливість для китайського уряду отримати доступ до великих

обсягів даних користувачів, зібраних застосунком, і впливати на його алгоритми модерації контенту та рекомендацій.

Підключення персональних пристроїв до публічних мереж або ж просто мало захищених мереж, наприклад, у громадських місцях також може становити загрозу. Такі мережі, як правило, не мають достатніх засобів безпеки, що підвищує небезпеку перехоплення даних під час передачі (Man In The Middle, MITM) та можливість несанкціонованого доступу до інформації, що зберігається на пристрої.

Розроблений прототип MDM-агента показав високу ефективність у вирішенні цих проблем. Він дозволяє проводити перевірку застосунків, встановлених на пристрої, включаючи як системні, так і користувацькі програми для відстеження відповідності програмного забезпечення політикам безпеки компанії. Застосунок також надає можливість налаштувати VPN-з'єднання для захищеного доступу до корпоративних ресурсів через сервіс WireGuard, що забезпечує надійне та швидке з'єднання. Для захисту даних на випадок втрати або крадіжки пристрою, прототип підтримує функцію віддаленого видалення корпоративних даних. Це дозволяє за необхідності повернути пристрій до заводських налаштувань.

Висновки: у роботі розглянуто ключові виклики, пов'язані з впровадженням концепції BYOD у корпоративних середовищах, та проаналізовано можливості застосування Mobile Device Management (MDM) для їх подолання. Розроблено прототип MDM-агенту, який реалізує основні функції для захисту даних, такі як моніторинг застосунків, налаштування VPN та віддалене видалення даних.

СПИСОК ЛІТЕРАТУРИ

1. IBM. What is Bring Your Own Device (BYOD)? | IBM. IBM - United States. URL: <https://www.ibm.com/topics/byod> (дата звернення: 04.11.2024).
2. Documentation. Documentation. URL: <https://it-training.apple.com/tutorials/deployment/dm005/> (дата звернення: 04.11.2024).

3. Open Mobile Alliance. OMA Device Management Protocol. OMA SpecWorks – For a Connected World. URL: https://www.openmobilealliance.org/release/DM/V1_2_1-20080617-A/OMA-TS-DM_Protocol-V1_2_1-20080617-A.pdf (дата звернення: 07.11.2024).

4. WireGuard: fast, modern, secure VPN tunnel. WireGuard: fast, modern, secure VPN tunnel. URL: <https://www.wireguard.com/> (дата звернення: 08.11.2024).

5. TikTok - Make Your Day. TikTok - Make Your Day. URL: <https://www.tiktok.com/uk-UA/> (дата звернення: 04.11.2024).

6. Busch K. E. TikTok: Recent Data Privacy and National Security Concerns. CRS INSIGHT. 2023. URL: <https://crsreports.congress.gov/product/pdf/IN/IN12131> (дата звернення: 04.11.2024).

ДОСЛІДЖЕННЯ СИМУЛЯЦІЙНИХ МОДЕЛЕЙ ЗЕМЛЕТРУСІВ НА ОСНОВІ ЗАРЕЄСТРОВАНИХ ДАНИХ

Жилін Михайло Юрійович

Студент

Харківський національний університет радіоелектроніки
м. Харків, Україна

Вступ. Землетруси є одним із найнебезпечніших природних явищ, які можуть мати катастрофічні наслідки для суспільства та економіки. Вони призводять до руйнування інфраструктури, житлових будівель та спричиняють людські жертви. Особливо актуальним є дослідження сейсмічної активності для регіонів з підвищеною небезпекою, де землетруси є частим явищем. Традиційні методи прогнозування сейсмічної активності базуються на довгострокових статистичних спостереженнях і не завжди дають змогу точно передбачити майбутні події. Сучасні технології збору даних та розвиток математичного моделювання відкривають нові можливості для покращення точності прогнозування землетрусів.

Розробка симуляційних моделей, що враховують складні геофізичні процеси та використовують великі масиви зареєстрованих даних, є перспективним напрямком досліджень. Такі моделі дозволяють не лише аналізувати історичні дані, але й моделювати потенційні сценарії сейсмічної активності, що сприяє розробці ефективних заходів зменшення ризиків.

Ціль роботи. Метою даного дослідження є розробка та валідація комплексної математичної моделі для симуляції землетрусів на основі аналізу зареєстрованих сейсмічних даних. Основні завдання роботи включають:

- Аналіз існуючих методів моделювання сейсмічної активності та визначення їхніх переваг та недоліків.
- Розробка математичної моделі, яка враховує часові, просторові та енергетичні характеристики землетрусів.
- Оцінка параметрів моделі на основі реальних сейсмічних даних та

проведення її валідації.

- Розробка рекомендацій щодо використання моделі для прогнозування сейсмічної активності та зменшення ризиків.

Матеріали та методи. Для досягнення поставленої мети було використано такі матеріали та методи:

1. Збір та підготовка даних. Використано глобальні та регіональні бази даних зареєстрованих землетрусів, зокрема дані сейсмологічних агентств USGS та IRIS. Дані включають інформацію про дату, час, координати епіцентру, глибину та магнітуду землетрусів за період 2000–2020 років.

2. Статистичний аналіз даних. Проведено аналіз розподілу землетрусів за магнітудою, глибиною та просторовим розташуванням. Використано методи описової статистики та перевірки гіпотез для виявлення закономірностей у даних.

3. Математичне моделювання.

Часовий аспект: Використано модифікований процес Пуассона з нелінійною інтенсивністю для опису часової динаміки сейсмічних подій. Інтенсивність $\lambda(t)$ моделюється з урахуванням післяшоккових ефектів та впливу великих землетрусів:

$$\lambda(t) = \lambda_0 + \sum_{i=1}^N \left(\alpha_i e^{-\beta_i(t-t_i)} + \gamma_i \delta(t - t_i) \right)$$

де $\gamma_i \delta(t-t_i)$ враховує імпульсну реакцію системи на великий землетрус у момент часу t_i .

Енергетичний аспект: Модель Гутенберга-Ріхтера використовується для опису розподілу магнітуд землетрусів. Проведено оцінку параметрів a та b для різних регіонів та періодів часу.

Просторовий аспект: Для моделювання просторового розподілу землетрусів застосовано двовимірні гаусівські суміші, що дозволяють врахувати складну геометрію сейсмічно активних зон:

$$P(x, y) = \sum_{k=1}^K \omega_k \frac{1}{2\pi\sigma_{xk}\sigma_{yk}} e^{-\left(\frac{(x-\mu_{xk})^2}{2\sigma_{xk}^2} + \frac{(y-\mu_{yk})^2}{2\sigma_{yk}^2}\right)}$$

де K — кількість компонент суміші, ω_k — вагові коефіцієнти, що відповідають ймовірності кожної компоненти.

4. Оцінка параметрів моделі. Параметри моделі оцінювалися методом максимальної правдоподібності та методом моментів. Для оптимізації параметрів використовувалися алгоритми градієнтного спуску та генетичні алгоритми.

5. Валідація моделі. Для перевірки адекватності моделі використовувалися методи крос-валідації та порівняння прогнозованих результатів з незалежними тестовими даними.

Результати та обговорення. Аналіз часової динаміки. Розраховані значення інтенсивності $\lambda(t)$ виявили наявність кластеризації землетрусів у часі, що відповідає післяшоковій активності. Модифікація процесу Пуассона дозволила більш точно описати цю поведінку. Значення параметрів α_i та β_i показали, що післяшокова активність значно впливає на загальну інтенсивність протягом перших кількох днів після основного шоку.

Енергетичні характеристики. Параметри моделі Гутенберга-Ріхтера були оцінені для різних регіонів. Виявлено, що значення параметра b коливається в межах 0.8–1.2, що свідчить про варіації в енергетичному розподілі землетрусів у різних зонах. Ці результати підтверджують відомі геофізичні закономірності та узгоджуються з іншими дослідженнями.

Просторовий розподіл. Модель гаусівських сумішей дозволила ефективно описати складну структуру сейсмічно активних зон. Визначені компоненти суміші відповідають відомим тектонічним розломам та зонам субдукції. Вагові коефіцієнти ω_k відображають відносну активність кожної зони.

Валідація моделі. Проведена валідація показала високу точність прогнозування часової та просторової сейсмічної активності. Коефіцієнт детермінації R^2 для часових прогнозів становив 0.85, а для просторових — 0.9.

Це свідчить про високу адекватність моделі та її потенціал для практичного використання.

Обговорення результатів. Отримані результати демонструють ефективність комплексного підходу до моделювання сейсмічної активності. Врахування часових, просторових та енергетичних аспектів дозволяє більш точно описати поведінку землетрусів та підвищити точність прогнозів. Однак модель все ще має обмеження, пов'язані з припущеннями про незалежність подій та використанням гаусівських розподілів. Подальше вдосконалення моделі може бути досягнуто шляхом врахування нелінійних ефектів та використання більш складних статистичних розподілів.

Висновки. Розроблена математична модель для симуляції землетрусів на основі зареєстрованих даних показала високу ефективність та адекватність у відтворенні часових, просторових та енергетичних характеристик сейсмічної активності. Основні висновки дослідження такі:

1. Комплексний підхід до моделювання, що враховує різні аспекти сейсмічної активності, дозволяє підвищити точність прогнозування землетрусів.
2. Модифікація процесу Пуассона з нелінійною інтенсивністю ефективно описує післяшоківу активність та кластеризацію землетрусів у часі.
3. Модель Гутенберга-Ріхтера підтверджує свою застосовність для різних регіонів, а оцінка її параметрів на основі зареєстрованих даних дозволяє врахувати регіональні особливості сейсмічної активності.
4. Просторова модель на основі гаусівських сумішей адекватно описує складну геометрію сейсмічно активних зон та може бути використана для оцінки просторових ризиків.
5. Валідація моделі підтверджує її потенціал для практичного використання у системах моніторингу та прогнозування землетрусів.

МЕТОДИ ОЦІНКИ ТА МОНІТОРИНГУ ПРОДУКТИВНОСТІ КОМАНД У ІТ-ПРОЄКТАХ

Кунанець Наталія Едуардівна

доктор наук із соціальних комунікацій, професор, с.н.с.
Національний університет «Львівська політехніка»

Данилів Лідія Володимирівна

студентка

ДВНЗ «Ужгородський національний університет»

Вступ. / Introductions. Гнучкі методи розробки програмного забезпечення, такі як: Scrum, екстремальне програмування, оцадлива розробка програмного забезпечення та Kanban, вже є найпоширенішими підходами до розробки програмного забезпечення в індустрії. Програмні метрики мають багато переваг, наприклад: можливість прогнозувати та покращувати багато аспектів програмних проєктів і, загалом, приймати кращі рішення. Однак важливо вивчати метрики, їх використання, переваги та недоліки, оскільки нерозуміння суті метрик обмежить корисність результатів [1].

Ціль роботи./Aim. Метою тез є дослідження сучасних методів оцінки та моніторингу продуктивності команд у ІТ-проєктах з акцентом на використання ключових показників ефективності (KPI) та автоматизованих інструментів. Тези спрямовані на розкриття переваг застосування метрик для забезпечення об'єктивного вимірювання прогресу, підвищення ефективності робочих процесів і підтримки високої продуктивності команд у динамічному середовищі розробки програмного забезпечення.

Матеріали та методи./Materials and methods. У роботі використовується аналіз наукових джерел, які описують сучасні методи оцінки продуктивності команд у ІТ-проєктах, а також практичний аналіз інструментів для моніторингу, таких як Jira, Asana та Trello.

Результати та обговорення./Results and discussion. Методи оцінки та моніторингу роботи команди в ІТ-проєктах є одним з найважливіших інструментів для забезпечення ефективного виконання завдань і досягнення

цілей проєкту в рамках встановлених термінів і бюджету. Загальноприйнятим підходом до проведення вимірювання прогресу команди та аналізу ефективності робочих процесів є використання метрик ключових показників ефективності (англ. Key Performance Indicators, абр. KPI). KPI надають об'єктивний критерій для вимірювання бізнес-діяльності та успішності проєктів і є надзвичайно важливою частиною корпоративної стратегії для прогнозування, вимірювання та планування бізнесу. Найпопулярнішими критеріями в сфері ІТ є швидкість, продуктивність і обсяг виконаних завдань. Ці показники дозволяють кількісно оцінювати внесок команди в проєкт і відстежувати, наскільки успішно команда виконує заплановані завдання [2].

В умовах використання методології Agile для реалізації проєктів особливе значення набуває моніторинг і оцінка прогресу через спринти. Спринт-звіти та бекап-зустрічі дозволяють менеджерам оцінити ефективність кожного члена команди й оперативно коригувати завдання або стратегію за необхідності. Також важливим інструментом є використання візуальних методів контролю, таких як Kanban-дошки, де в реальному часі можна відстежувати стан завдань, а також бек-статистики, як-от кількість відкритих і закритих завдань на певний період [3].

Сучасні ІТ-компанії часто використовують автоматизовані інструменти для моніторингу продуктивності, такі як: Jira, Asana або Trello. Ці платформи не тільки забезпечують зручний спосіб відстеження завдань і прогресу, але й дозволяють автоматизувати збір даних про швидкість, кількість виконаних завдань, часові витрати на завдання тощо.

Jira є одним із найпопулярніших інструментів для моніторингу продуктивності та управління проєктами у сфері розроблення програмного забезпечення. Вона підтримує гнучкі методології, такі як Scrum і Kanban, надаючи командам можливість створювати спринти, планувати та відстежувати завдання. Основні функції Jira включають побудову спринт-звітів, ведення історії змін, оцінку часу виконання завдань, а також інтеграцію з іншими інструментами для розширення функціональних можливостей. Гнучкість

налаштувань дозволяє проєктним менеджерам створювати метрики для моніторингу ефективності команди в реальному часі, що сприяє своєчасній корекції проєктного плану.

Asana є платформою, яка орієнтована на командну роботу і управління завданнями, особливо підходить для проєктів з меншою технічною складністю. Asana дозволяє користувачам створювати проєкти та завдання, встановлювати дедлайни, додавати файли та коментарі, а також розподіляти обов'язки між членами команди. Завдяки візуальним функціям, таким як календарі та графіки, Asana забезпечує зручний спосіб відстеження прогресу і дає змогу менеджерам бачити загальну картину проєкту. Функція "Хронологія" дозволяє візуалізувати взаємозв'язки між завданнями, допомагаючи командам краще планувати роботу і запобігати затримкам. Trello є простим і зручним інструментом для управління проєктами, який базується на принципах Kanban-методології. Основний елемент Trello – це дошка, що складається з карток і списків, які можна налаштовувати для відображення стадій виконання завдань. Картки можна перетягувати між списками для відображення прогресу, а також додавати до них коментарі, дедлайни, контрольні списки і вкладення. Trello підходить для невеликих і середніх команд, які потребують простого, але ефективного інструменту для координації робіт, оскільки він забезпечує зрозумілий і візуальний спосіб відстеження завдань.

Висновки./Conclusions. Отже, застосування методів оцінки та моніторингу продуктивності команд у IT-проєктах є невід'ємною частиною сучасного управління. Це забезпечує командам не тільки можливість чітко розуміти свій прогрес і виявляти проблемні зони, а й активно реагувати на зміни та підтримувати високий рівень продуктивності, що є запорукою успішного виконання IT-проєктів у динамічному середовищі.

СПИСОК ВИКОРИСТАНОЇ ЛІТЕРАТУРИ

1. Kupiainen, Eetu, Mika V. Mäntylä, and Juha Itkonen. "Using metrics in Agile and Lean Software Development—A systematic literature review of industrial

studies." *Information and software technology* 62 (2015): 143-163. Режим доступа: <https://www.sciencedirect.com/science/article/abs/pii/S095058491500035X>

2. Cruz Villazón, Carolina, et al. "Identification of key performance indicators in project-based organisations through the lean approach." *Sustainability* 12.15 (2020): 5977. Режим доступа: <https://www.mdpi.com/2071-1050/12/15/5977/pdf>

3. Teiber, Nadine. "Goals and KPIs in Large-scale Agile Development: A Systematic Literature Review." (2021). Режим доступа: <https://www.matthes.in.tum.de/file/17gadg4gxqjtf/Sebis-Public-Website/Masterarbeit-Nadine-Teiber/Masterarbeit%20Nadine%20Teiber.pdf>

СУЧАСНІ СИСТЕМИ КОНДИЦІЮВАННЯ В АВТОМОБІЛЯХ

Малик Леся Богданівна,

Кандидат педагогічних наук, викладач-методист

Малик Володимир Яркочич,

Кандидат технічних наук, доцент,

Босак Степан Михайлович,

Монастирський Назар Юрійович,

Студенти II курсу

КЗ ЛОР «Дрогобицький фаховий коледж нафти і газу»

м. Дрогобич, Україна

Лобанов Владислав Олегович

Студент II курсу,

Дрогобицький державний педагогічний університет ім. Івана Франка

м. Дрогобич, Україна

Анотація. У статті досліджуються сучасні системи кондиціонування повітря в автомобілях, які є невід'ємною частиною забезпечення комфорту та безпеки водія і пасажирів. Розглядається еволюція технологій кондиціонування, принцип роботи основних компонентів, включаючи компресор, конденсатор, випарник та терморегулювальний вентиль.

Окрему увагу приділено новітнім інноваціям, таким як енергоефективні компресори, інтелектуальні клімат-контролі, екологічно безпечні холодоагенти та теплові насоси, які підвищують ефективність систем та зменшують їх екологічний вплив. Визначено перспективи та виклики у розвитку систем кондиціонування, зокрема для електромобілів та автономних транспортних засобів.

Вступ. У сучасних умовах розвитку автомобільної промисловості системи кондиціонування повітря стали стандартом у більшості транспортних засобів. Вони забезпечують комфортний мікроклімат для водія і пасажирів, сприяють поліпшенню умов керування автомобілем і безпеки на дорозі. З кожним роком системи кондиціонування вдосконалюються, завдяки новітнім технологіям та впровадженню енергозберігаючих рішень.

У статті розглянуто еволюцію автомобільних систем кондиціонування,

принципи їх роботи, основні компоненти та новітні технологічні розробки, що підвищують ефективність та екологічність цих систем.

Ціль роботи. Основною метою є дослідження розвитку автомобільної промисловості, зокрема використання новітніх технологій та інновацій в сучасних системах кондиціонування повітря, основних принципів роботи цих систем кондиціонування; виокремлення основних викликів, перспектив розвитку сучасних систем кондиціонування в автомобілях.

Виділення та обговорення основних рекомендацій для зменшення впливу технологічних перспектив в галузі сучасного машинобудування на навколишнє природне довкілля із зазначенням раціонального природокористування і ресурсозбереження.

Матеріали і методи. Торкнемося трохи історії розвитку автомобільних систем кондиціонування. Перші системи кондиціонування з'явилися на ринку ще в 1930-х роках, але були дуже громіздкими, дорогими та малоефективними. Масове виробництво автомобільних кондиціонерів розпочалося лише у 1950-х роках. Упродовж наступних десятиліть відбувався постійний розвиток технологій, що дозволило значно зменшити розміри і вагу кондиціонерів та зробити їх доступнішими для масового ринку.

Системи кондиціонування в сучасних автомобілях є важливим компонентом, що забезпечує комфорт водія та пасажирів, підтримуючи оптимальну температуру та якість повітря в салоні. Їх розробка пройшла значний шлях від базових охолоджувальних пристроїв до складних кліматичних установок, які можуть адаптуватися до потреб користувачів і умов навколишнього середовища.

Сучасні системи кондиціонування повітря в автомобілях стали не просто засобом охолодження, а багатофункціональними системами, які підвищують комфорт, безпеку та ефективність водіння. Водночас зростає увага до екологічних викликів, пов'язаних із їх використанням. Ця стаття розкриває ключові аспекти теми, акцентуючи увагу на технічних інноваціях, перспективах розвитку та екологічних аспектах.

Сучасні системи кондиціонування працюють на основі екологічно безпечних холодоагентів, таких як R-134a та новий R-1234yf. Окрім цього, розвиток технологій дозволяє виробникам впроваджувати автоматичні клімат-контролі, що регулюють температуру, вологість та напрямок повітряних потоків.

Назвемо такі основні принципи роботи систем кондиціонування:

Автомобільна система кондиціонування повітря працює за принципом випаровування і конденсації холодоагента. Основні компоненти включають:

- Компресор — забезпечує циркуляцію холодоагента, стискаючи його та перетворюючи на газ високого тиску.

- Конденсатор — охолоджує газоподібний холодоагент, перетворюючи його з газоподібного стану в рідину.

- Ресивер-десікатор — видаляє вологу (конденсат) і домішки з холодоагента, забезпечуючи його чистоту.

- Терморегулювальний вентиль (ТРВ) — регулює потік холодоагента в випарник, де відбувається його перетворення з рідкого стану в газоподібний, охолоджуючи повітря в салоні.

- Випарник — поглинає тепло з повітря в салон, дозволяє охолодженому повітрю проходити в салон, створюючи комфортні умови для пасажирів.

- Розширювальний клапан – регулює кількість холодоагенту, що надходить у випарник.

- Вентилятори та повітроводи – направляють охолоджене або нагріте повітря в салон.

Роль та функції сучасних систем кондиціонування

- Підтримка комфорту. Системи кондиціонування забезпечують стабільну температуру в салоні, що особливо важливо в умовах екстремальної спеки чи холоду. Вони також знижують рівень вологості, що запобігає запотіванню скла.

- Поліпшення якості повітря. Багато сучасних систем оснащені фільтрами, які видаляють пил, алергени та навіть мікроорганізми. Деякі моделі включають функцію іонізації для очищення повітря.

- Вплив на безпеку. Комфортний мікроклімат знижує втому водія, покращує концентрацію уваги, що зменшує ймовірність аварійних ситуацій.

Виділимо такі типи сучасних систем:

- Однозонні кондиціонери – забезпечують однакову температуру для всього салону.

- Багатозонні кліматичні системи – дозволяють водію і пасажиром налаштувати індивідуальні температури (наприклад, для передніх і задніх сидінь).

- Автоматичний клімат-контроль – система автоматично регулює температуру, вологість та інтенсивність обдування, забезпечуючи комфорт без необхідності втручання водія.

Саме тут ми і можемо виділити такі новітні технології та інновації в системах кондиціонування, як:

- Енерго-ефективні компресори. Це сучасні автомобільні кондиціонери обладнані електронними компресорами з регульованою швидкістю, що знижує споживання енергії та підвищує ефективність системи. Такі компресори можуть автоматично регулювати свою потужність залежно від зовнішніх умов та бажаного клімату всередині автомобіля, що особливо важливо для електромобілів.

- Інтелектуальні системи клімат-контролю – це сучасні автомобілі оснащені інтелектуальними системами клімат-контролю, які можуть автоматично налаштувати мікроклімат в салоні з урахуванням температури, вологості, положення сонця та інших факторів. Такі системи використовують сенсори і забезпечують комфорт, незалежно від зміни зовнішніх умов.

- Використання екологічно безпечних холодоагентів. У відповідь на посилення екологічних стандартів, більшість автовиробників перейшли на використання нових типів холодоагентів, таких як R-1234yf, що мають низький потенціал глобального потепління (GWP). Це сприяє зменшенню негативного впливу на довкілля.

- Системи теплових насосів. Деякі сучасні автомобілі, особливо

електромобілі, обладнуються тепловими насосами, які можуть працювати в обох режимах: як охолодження, так і обігрів. Ця технологія дозволяє економити енергію, що є важливим для збільшення запасу ходу електромобілів.

- Антибактеріальні фільтри і системи очищення повітря. Для поліпшення якості повітря всередині салону, сучасні системи кондиціонування оснащуються багатоступеневими фільтрами та антибактеріальними покриттями, що видаляють пил, алергени та патогенні мікроорганізми;

Інновації в сучасних автомобільних кондиціонерах:

- Іонізація та очищення повітря – видаляють пил, алергени та бактерії;
- Енергозберігаючі технології – знижують споживання енергії, особливо в електромобілях;
- Підтримка комфортної вологості – запобігає пересушуванню повітря;
- Інтелектуальні системи – використовують дані датчиків для адаптації до погодних умов і налаштувань користувачів.

Результати та обговорення. Основними викликами, перспективами та технологічними досягненнями в розвитку сучасних систем кондиціонування в автомобілях ми можемо зазначити такими:

- Проблеми енергоефективності в електромобілях. Електромобілі потребують надзвичайно ефективних систем кондиціонування, щоб зберегти заряд акумулятора. Розробка нових технологій, таких як теплові насоси і енергоефективні компресори, стає ключовою задачею для інженерів. Тому енергоефективність у гібридних та електромобілях розроблені інноваційні системи, що мінімізують споживання енергії, наприклад, теплові насоси, які ефективно працюють як на охолодження, так і на обігрів

- Зменшення екологічного впливу. Екологічними питаннями будуть: використання старих холодоагентів, таких як R-134a, які сприяють глобальному потеплінню, поступово замінюється на екологічніші аналоги (наприклад, R-1234yf). Використання нових холодоагентів з низьким GWP стало обов'язковим для зменшення негативного впливу на навколишнє середовище. Проте, безпечність і екологічність холодоагентів залишається темою наукових

досліджень та регуляторних змін.

- Автономні системи кондиціонування для безпілотних автомобілів. Безпілотні автомобілі потребують автономних систем кондиціонування, здатних підтримувати клімат-контроль навіть за відсутності водія. Це вимагає нових підходів до проєктування систем і впровадження інтелектуальних алгоритмів для дистанційного управління.

- Технічне обслуговування: потреба у регулярному заправленні холодоагенту та перевірці системи на герметичність.

- Інтеграція штучного інтелекту. Сучасні системи використовують алгоритми, які адаптують температуру, вологість і потік повітря відповідно до змін погоди, кількості пасажирів та індивідуальних налаштувань.

Перспективи розвитку систем кондиціонування в умовах глобального розвитку науки і техніки:

- Системи розумного клімат-контролю - система, що здатна синхронізуватися з іншими автомобільними технологіями (наприклад, GPS), може передбачати температурні зміни під час руху. Наприклад, вона активує охолодження ще до того, як пасажирі сядуть в автомобіль.

- Інтеграція з відновлюваною енергетикою - у перспективі системи кондиціонування зможуть працювати на енергії, отриманій від сонячних батарей, інтегрованих у дах автомобіля.

- Розвиток біорозкладних матеріалів - у конструкції систем кондиціонування використовуватимуть матеріали, які менше шкодять навколишньому середовищу під час виробництва та утилізації.

В той же час нам слід не забувати про екологічні виклики і перспективи розвитку систем кондиціонування, що будуть йти крізь призму екологічного раціонального природокористування і ресурсозбереження в навколишньому середовищі, а саме:

- Шкідливий вплив холодоагентів – традиційні холодоагенти, такі як R-134a, сприяють руйнуванню озонового шару та мають високий потенціал глобального потепління. Незважаючи на перехід до більш екологічних

варіантів, проблема утилізації старих матеріалів залишається актуальною.

- Вплив на енергоспоживання. У транспортних засобах із двигунами внутрішнього згоряння системи кондиціонування збільшують витрати пального, що призводить до зростання викидів CO₂. У електромобілях вони можуть скорочувати запас ходу.

- Утилізація та переробка. Автомобільні системи кондиціонування містять токсичні елементи, які складно переробити. Це вимагає вдосконалення систем збору та утилізації.

Ми можемо виділити такі основні рекомендації для зменшення впливу технологічних перспектив в галузі сучасного машинобудування на довкілля:

- Вибір енергоефективних автомобілів - власникам слід звертати увагу на моделі із системами, що використовують мінімальну кількість енергії.

- Регулярне обслуговування - своєчасна перевірка герметичності та заміна фільтрів допоможуть уникнути витоків холодоагентів і забезпечать ефективну роботу системи.

- Перехід на екологічні рішення - використання автомобілів із новими типами холодоагентів та альтернативними джерелами енергії (наприклад, електромобілі) є важливим кроком у зниженні шкідливого впливу на навколишнє середовище.

Сучасні системи кондиціонування є невід'ємною частиною автомобіля, підвищуючи комфорт і безпеку під час поїздок. Вони продовжують вдосконалюватися з урахуванням екологічних стандартів та індивідуальних потреб користувачів.

Системи кондиціонування в сучасних автомобілях перебувають на перетині комфорту, технологій та екологічної свідомості. У майбутньому їх розвиток буде тісно пов'язаний із впровадженням «зелених» інновацій, що відповідають запитам сучасного суспільства.

Висновки. Сучасні системи кондиціонування в автомобілях є комплексними пристроями, що забезпечують не лише комфорт, а й сприяють збереженню енергії та зниженню екологічного впливу. Використання

інтелектуальних технологій, екологічно безпечних холодоагентів та нових конструкцій, таких як теплові насоси, дозволяє значно підвищити ефективність систем. Дослідження в цій галузі зосереджені на розробці енергоефективних рішень, здатних адаптуватися до потреб електромобілів та безпілотних транспортних засобів, що відкриває нові горизонти для розвитку автомобільної промисловості.

БЕЗПЕКОВІ РИЗИКИ У ВИКОРИСТАННІ КОМПІЛЯТОРА ТА НАЛАГОДЖУВАЧА

Мардинавка Остап Володимирович,

Гудзенко Валентин Олексійович,

Кігчак Назар Юрійович,

студенти групи СБ-21

Тернопільський національний технічний університет

імені Івана Пулюя

м. Тернопіль, Україна

Вступ. /Introduction. Сьогодення вимагає від будь-якого продукту максимальної зручності, і написання коду не є винятком. Існує безліч методів оптимізації цього процесу, зокрема автозаповнення команд, підказки щодо синтаксису та автоматична перевірка наявності помилок. Ці функції стали доступними завдяки інтегрованим середовищам розробки (IDE), які зробили програмування ефективнішим і доступнішим. Проте ще пів століття тому це здавалося фантастикою. У той час програми записувалися машинною мовою, і цей процес був надзвичайно складним. Через складність синтаксису та відсутність автоматизованих інструментів виникало багато помилок, які вимагали значних зусиль для їх виправлення.

З появою налагоджувачів у середині ХХ століття програмісти отримали можливість ідентифікувати та виправляти помилки більш ефективно. У 1952 році був створений перший компілятор, який міг перетворювати високорівневі мови програмування в машинний код, відкриваючи нові горизонти у розробці програмного забезпечення [1]. Цей прогрес став основою для створення сучасних налагоджувачів та компіляторів, які сьогодні є невід'ємною частиною роботи програмістів. Проте їх використання пов'язане з новими викликами, зокрема з питанням безпеки та довіри до цих інструментів.

Мета роботи. /Aim. Метою цієї роботи ми визначили дослідження безпечності налагоджувача та компілятора та пошук вразливостей у цих технологіях. Важливо розуміти чи в безпеці ваш код та інформація якою він

оперує, адже ми по суті добровільно надаємо його стороннім програмам, що може вплинути на такий аспект безпеки як конфіденційність. Спробуємо визначити які є методи підривної діяльності зі сторони вищезгаданих інструментів та як мінімалізувати ризики.

Матеріали та методи. /Materials and methods. Основними способами дослідження стали такі як моніторинг інтернет джерел на наявність прикладів ситуацій дотичних до нашої теми, практичний аналіз можливостей інтеграції шкідливого ПЗ у вищезгадані програми та власний досвід. Перевагу надано емпірично-теоретичному способу дослідження, адже саме він здатен забезпечити повноту охоплення інформації.

Результати та обговорення. /Results and discussion. Дослідження показало, що використання компіляторів і налагоджувачів пов'язане з низкою потенційних ризиків. Одним із ключових є можливість зловмисного втручання у процес компіляції. Відомий кейс Кена Томпсона "Reflections on Trusting Trust" продемонстрував, що компілятор може бути змінений так, щоб у створювані програми автоматично впроваджувався прихований код, навіть якщо вихідний код залишався незмінним [2]. Це піднімає питання довіри до інструментів програмування, особливо у випадку використання сторонніх продуктів із закритим кодом. Ще одна загроза стосується налагоджувачів, які через свою здатність аналізувати виконання програм можуть бути використані для шпигунських цілей. Наприклад, уразливості в деяких версіях IDE дозволяють отримати доступ до внутрішніх даних додатків, порушуючи конфіденційність. Згідно з дослідженням, проведеним компанією Veracode, у багатьох сучасних середовищах розробки виявлено вразливості, які можуть бути використані для запуску атак [3].

Практичні експерименти також підтвердили, що відкриті компілятори можуть стати мішенню для атак, коли зловмисники додають шкідливий код до їх вихідного коду. Однак закриті компілятори теж не є повністю безпечними, оскільки користувачі не мають змоги перевірити їхню справжню функціональність. Це підтверджується аналізом інцидентів, таких як атака

SolarWinds, де шкідливий код був інтегрований у легітимні програмні оновлення [4]. Окрім технічних загроз, під час обговорення було піднято етичний аспект використання таких інструментів. З одного боку, вони спрощують розробку та підвищують ефективність, з іншого – вимагають сліпої довіри до розробників і постачальників програмного забезпечення.

Загалом, результати дослідження підкреслюють важливість багаторівневого підходу до забезпечення безпеки. Це включає не лише технічні заходи, такі як шифрування та контроль доступу, але й підвищення прозорості у розробці інструментів і посилення етичних стандартів у програмуванні.

Висновки. /Conclusions. Налагоджувачі та компілятори є важливими інструментами для програмістів, але вони несуть потенційні ризики для безпеки. Для мінімізації цих ризиків необхідно дотримуватися таких принципів: використовувати лише перевірені інструменти, регулярно оновлювати програмне забезпечення, застосовувати багаторівневі методи захисту даних та забезпечувати прозорість у процесах розробки. Крім того, користувачі мають бути обізнаними про можливі загрози, щоб уникати ситуацій, коли довіра до інструментів стає слабким місцем у системі безпеки.

ВИКОРИСТАНІ ДЖЕРЕЛА. /SOURCES.

1. Історія розвитку програмного забезпечення (частина 1) | Softkey.ua. SOFTKEY UA. URL: <https://www.softkey.ua/ua/useful/articles/istoriya-razvitiya-programmnogo-obespecheniya-chast1/> (дата звернення: 16.11.2024).
2. Thompson K. Reflections on Trusting Trust. Communications of the ACM, 1984.
3. Veracode. State of Software Security Report. URL: <https://www.veracode.com/resources/reports/state-software-security> (дата звернення: 16.11.2024).
4. SolarWinds Attack Analysis. Cybersecurity & Infrastructure Security Agency (CISA). URL: <https://www.cisa.gov/solarwinds> (дата звернення: 16.11.2024).

**РЕТРОСПЕКТИВНИЙ АНАЛІЗ ЕВОЛЮЦІЇ ГАЛЬМІВНИХ
МЕХАНІЗМІВ ЛЕГКОВИХ АВТОМОБІЛІВ**

Назаров Олександр Іванович,

канд. техн. наук, доцент

Яговий Дмитро Віталійович,

Магістр

Національний автомобільно-дорожній університет

м. Харків, Україна

Анотація: У статті розглядаються питання, що пов'язані з ретроспективним аналізом гальмівних механізмів легкових автомобілів. Встановлено, що зі зростанням динамічних властивостей автомобілів і інтенсивності руху на автомобільних дорогах кінетична енергія, яку розсіюють гальмівні механізми, постійно зростала, що призводило до появи різних типів і конструкцій гальм. Основною тенденцією розвитку гальмівних механізмів легкових автомобілів є підвищення їх енергорозсіювальної здатності. Пропонуються перспективи розвитку гальмівного керування легкового автомобіля.

Ключові слова: Легковий автомобіль, гальмівний механізм, тенденція розвитку, перспектива.

Вступ. Безпека дорожнього руху надзвичайно залежить від ефективності гальмівного управління, що є важливою складовою активної безпеки автомобілів. Показники, що використовуються для оцінки ефективності гальмівного управління, включають гальмівний шлях та уповільнення, що досягається при гальмуванні. Гальмівний шлях є комплексним показником, а уповільнення відображає роботу гальмівних механізмів автомобіля [1].

Оцінити еволюцію гальмівних механізмів у найближчому майбутньому неможливо без проведення ретроспективного аналізу.

Аналіз конструкцій застосовуваних гальм. У умовах невеликої

інтенсивності дорожнього руху та обмежених динамічних характеристик автомобілів основними завданнями, що стояли перед розробниками гальмівних механізмів у такий період було забезпечення необхідного вповільнення [1, 2].

Поява першого барабанного гальмівного механізму на автомобілі була відзначена і вже в 1903 році вони були встановлені на автомобілях Mercedes і Renault. До початку 20-х років стрічкові гальма повністю витіснили барабанні гальма [3, 4].

Барабанні гальма не мають значних переваг у зниженні температури поверхні тертя при екстремому гальмуванні порівняно зі стрічковими гальмами. Однак барабанні гальма мають перевагу у зниженні температури при циклічних гальмуваннях, що пояснюється більшою енергорозсіювальною здатністю за рахунок кращих умов охолодження та тепло відведення.

Зростання динамічних властивостей автомобілів та інтенсивності руху спричинили появу барабанних гальмівних механізмів. Барабанні гальма використовувалися на всіх колесах автомобілів до 60-х років, а навіть зараз вони часто зустрічаються на задній осі автомобілів різних класів.

Зі зростанням динамічних властивостей автомобілів і інтенсивності руху кінетична енергія, яку розсіюють гальмівні механізми, постійно зростала, що призводило до збільшення ширини тертя при зменшенні діаметра барабана. Велика увага зосереджувалася на зниженні максимальної температури поверхні тертя, і для цього були розроблено гальмівні механізми з трьома та чотирма колодками. Конструкції гальм з самовстановлюючимися колодками та похилими направляючими, такими як Lockheed і Girling, також застосовуються і досі.

Зміна діаметра коліс легкових автомобілів призвела до неможливості використання малого або навіть нульового плеча обкату керованих коліс у поєднанні з барабанними гальмівними механізмами.

Тому на передньопривідному легковому автомобілі Citroen 2CV було успішно використано винесені до диференціала барабанні гальма в поєднанні з нульовим плечем обкату керованих коліс.

Однією з основних цілей цієї конструкції було збільшення енергорозсіювальної здатності гальма за рахунок кращих умов охолодження за допомогою потоку повітря.

За останні роки стало популярним використання вдосконаленого відкритого дискового гальмівного механізму гальма через його невелику вагу та меншу кількість деталей. Також у цей період була розроблена конструкція закритого дискового гальма для військових машин, але її застосування обмежене важкими і повільними транспортними засобами з невисокою інтенсивністю руху.

Застосування закритого дискового гальма на легкових автомобілях Chrysler було невдалим і обмежалося експериментальними зразками.

Пізніше на автомобілі Crossley і на рекорд-гоночному автомобілі Thunderbolt був вперше встановлений в робочу гальмівну систему відкритий дисковий гальмівний механізм, розроблений компанією Graf and Stift.

Зменшення ступеня серводії гальмівних механізмів стало тенденцією в країнах з високою інтенсивністю руху. Використання гальмівних механізмів з подвійним сервоефектом в Європі зменшилося через їхню недостатню стабільність та високу ймовірність курсової нестійкості під час гальмування, а також складність регулювання приводного зусилля для такого типу гальм.

Загалом, історія розвитку гальмівних механізмів на автомобілях показує зростання уваги до зниження температури поверхні тертя, покращення динамічних властивостей автомобілів та підвищення їхньої енергорозсіювальної здатності.

У період між 1950 та 1970 роками провідні автовиробники перейшли до нової схеми застосування барабанних гальмівних механізмів на легкових автомобілях. За цією схемою передні колеса мали дві активні колодки, а задні колеса - одну активну та одну пасивну. Це дозволило підтримувати рівень енергорозсіюючої здатності, проте більша увага була приділена стабільності гальмів, навіть за розрахунком деякого втрати комфорту в управлінні, яке компенсувалося застосуванням підсилювачів. Більшість легкових автомобілів

використовувала гідравлічний привід з окремими контурами для передньої та задньої осі.

Починаючи з 1950 року на автомобілях Chrysler, а з середини 1950-х років на автомобілях Jaguar XK-120C, дискові гальма відкритого типу Dunlop стали типовими.

В 1955 році дискові гальма з плаваючим диском були вперше встановлені на автомобілі Citroen DS19.

На сьогоднішній день відкриті дискові гальмівні механізми повністю замінили барабанні на передніх колесах легкових автомобілів і продовжують витісняти їх на задніх.

З розвитком динамічних характеристик автомобілів, гальма з вентильованим диском поступово замінюють гальма з однорідним диском. Однак повна заміна барабанних гальм на легкових автомобілях поки що обмежується економічними факторами, зокрема складністю виготовлення приводу гальма стоянки та високими витратами на виробництво.

Очевидно, що головною причиною змін у концепціях гальм є потреба в подальшому підвищенні енергорозсіюючої здатності гальм.

Зростання циклічності гальмування, обумовлене швидкістю руху автомобілів та зростанням інтенсивності дорожнього руху, вимагає більш ефективних гальм. Це досягається шляхом збільшення площі поверхні тертя, яка одночасно служить і площею для охолодження ротора.

Одна з фірм, Delphi, пропонує використовувати в колісних гальмах два плаваючих гальмівних диска з нерухомою скобою. Ця конструкція дозволяє збільшити гальмівний момент, залишаючись в рамках допустимих температурних параметрів, та зменшити масо-габаритні характеристики гальмівних механізмів. Чотири поверхні охолодження в цій конструкції дозволяють зменшити теплове навантаження на деталі гальм, що відкриває можливість для поліпшення управління гальмами автомобіля.

Інший напрямок вдосконалення гальмівних механізмів полягає у використанні карбоново-керамічних гальмівних дисків, які витримують високі

температури при циклічному гальмуванні, не втрачаючи своїх характеристик. Однак широке застосування цих дисків обмежується технологічними труднощами виготовлення та високою вартістю матеріалів.

Таким чином, основною тенденцією розвитку гальмівних механізмів легкових автомобілів є підвищення їх енергорозсіюючої здатності. Однак через обмеження, пов'язані з розмірами та масою гальм, це вимагає збільшення температури поверхні тертя, що в свою чергу спонукає до використання більш термостійких матеріалів для тертя.

Перспективи розвитку гальмівного управління автомобіля. Протягом тривалого періоду гальмівний механізм автомобілів складався з механічної системи, яка включала тягу, важелі, вали та троси.

До сьогодення часу дискові гальмівні механізми повністю витіснили барабанні на передніх колесах легкових автомобілів і продовжують їх витісняти на задніх [5].

З метою поліпшення конструктивної безпеки автомобілів та функціональних можливостей гальмівного управління, гальмівний привід був розділений на кілька контурів. Таким чином було сформульовано основні вимоги до складу підсистем гальмівного управління автомобіля, включаючи робочу гальмівну систему, стоянку, аварійну та допоміжну.

Для поліпшення комфорту керування процесом гальмування в гальмівний привід було введено пристрій Brake Assist (BAS). Цей пристрій забезпечує швидке збільшення тиску в гальмівному приводі до максимального, в залежності від швидкості натискання на гальмівну педаль, скорочуючи гальмівний шлях на 1,5-2%. Також, за допомогою пристрою BAS, забезпечується функція Hill Start Assist, яка утримує автомобіль на ухилі при розпочинанні руху [5].

Превентивна система безпеки Pre-Safe, яка працює разом з пристроєм BAS [5], попереджає водія про небезпеку зіткнення, коли відстань до рухомого автомобіля дуже мала, і забезпечує необхідне гальмування для зниження швидкості. У той же час система наказує натягувати ремені безпеки,

регулювати положення сидінь для оптимальної безпеки, закриває люки та бічні вікна. Прогнозується зменшення кількості небезпечних ситуацій з масовим застосуванням системи Pre-Safe з 44 до 11%.

Зі зростанням середньої швидкості і подальшою інтенсифікацією дорожнього руху, збільшилась частота гальмувань, що поставило вимоги до енергонавантаження гальм.

Вже в кінці 1950-х - початку 1960-х років, до гальмівного приводу були встановлені регулятори гальмівних сил (РГС), які вирішували проблему розподілу гальмівних сил між осями, але не забезпечували енергонавантаження гальм у залежності від навантаження автомобіля та інтенсивності гальмування.

У 1936 році компанія "Bosch" отримала патент на пристрій запобігання блокуванню колеса - антиблокувальну систему (АБС). Першим виробником, який масово впровадив АБС у своїх автомобілях у стандартній комплектації, була компанія "Ford Motor Company" у 1985 році на моделі "Granada".

Масове застосування антиблокувальної системи (АБС) на автомобілях сприяло впровадженню в гальмівне управління інших підсистем. Наприклад, у 1986 році була впроваджена протибуксовочна система (ASR), яка допомагає водію керувати автомобілем на дорогах з низьким коефіцієнтом зчеплення шляхом корекції роботи двигуна. У 1995 році була розроблена система курсової стійкості (ESP), яка запобігає занесенню автомобіля під час маневрування шляхом регулювання подачі палива в циліндри двигуна та створення стабілізуючого моменту гальмування на одному або декількох колесах автомобіля.

Зазначено, що в 2000 році близько 50% легкових автомобілів, випускаються в Європі, були обладнані АБС, а в 2007 році вже понад 50% автомобілів були обладнані як АБС, так і ESP.

Система електронного розподілу гальмівних зусиль (EBD - Electronic Brakeforce Distribution) стала ще більш ефективною для гальмування. Вона включена до системи АБС і, співпрацюючи з нею, на основі сигналів від колісних датчиків визначає, які колеса можуть забезпечити максимально

ефективне гальмування, підвищуючи тиск у відповідній магістралі гальмівного управління.

Додавши датчики положення рульового колеса до гальмівного управління, конструктори розробили систему контролю процесом гальмування при русі автомобіля по криволінійній траєкторії (Cornering Brake Control). Ця система дозволяє перерозподілити гальмівні зусилля на найбільш навантажені колеса, забезпечуючи кращу стійкість автомобіля під час гальмування на поворотах.

Система Sensotronic Brake Control (SBC), яка була впроваджена на деяких моделях автомобілів Mercedes з 2001 року, відрізняється від традиційних гальмівних систем. Вона працює на основі електроуправління (Brake-by-Wire) з гідравлічною підтримкою, що означає відсутність механічного зв'язку між гальмівною педаллю і виконавчими пристроями.

Однією з основних переваг електрогідравлічного приводу є висока швидкість наростання тиску в гальмівних механізмах. Це дозволяє системі SBC забезпечувати "просушування" мокрих гальмівних дисків шляхом періодичного підтиску колодок до дисків.

При екстреному гальмуванні зі швидкості 120 км/год гальмівний шлях скорочується на 3% порівняно з автомобілем, оснащеним традиційною гальмівною системою [5-7].

SBC також зберігає принцип розподілу гальмівних сил між передньою і задньою віссю.

При гальмуванні з невеликою швидкістю система збільшує частку гальмівної сили на задній осі, що допомагає забезпечити рівномірний знос гальмівних пар на обох осях.

Крім того, компанія Bosch в даний час проводить експериментальну перевірку електромеханічного гальмівного управління під назвою Elektromechanische Bremse (EMB). Ця система не використовує гідравлічних компонентів і створює гальмівні сили за допомогою електромеханічних пристроїв. Для реалізації такої системи потрібна 24-вольтова електрична

мережа у автомобілі [5-9].

Сучасні напівінтелектуальні системи, які включають ABS, ESP, EBD і SBC, забезпечують безпеку руху шляхом використання датчиків, що визначають умови керування колесом автомобіля, і швидкої обробки виконавчими механізмами гальмівного управління.

Проте наразі ці системи ще не вміють визначати тип покриття дороги під колесом автомобіля, хоча над цим активно працюють конструктори. Деякі автомобілі, наприклад, Toyota Land Cruiser 200, вже отримали ABS з алгоритмом, який може пристосовуватися до реального контакту колеса з дорогою. Однак ця система використовує передній зворотний сигнал про проковзування колеса і прискорення автомобіля для передбачення зчеплення колеса з дорогою під час гальмування.

Ідеальна система ABS повинна оцінювати зчеплення колеса з дорогою під час гальмування і мати змогу змінити алгоритм керування.

Наразі компанія Continental Teves розробила проект Global Chassis Control (GCC), який передбачає об'єднання всіх активних систем безпеки в одну мережу. GCC включає центральний управляючий процесор, який взаємодіє з напівінтелектуальними виконавчими пристроями, що дозволяє досягти оптимальних умов безпеки руху автомобіля.

СПИСОК ЛІТЕРАТУРИ

1. Колісні транспортні засоби. Вимоги щодо безпечності технічного стану та методи контролювання (БЗ №11-12-2010/436): ДСТУ 3649: 2010. Офіц. вид. [Чинний від 28.11.2010]. К.: Держспоживстандарт України, 2011. 26 с. (Національний стандарт України).
2. Єдині технічні приписи щодо офіційного затвердження дорожніх транспортних засобів категорій М, N, і О стосовно гальмування (Правила ЕЖ ООН N 13-09:2000, IDT): ДСТУ UN/ECE R 13-09-2002. [Чинний від 01.07.2005]. Офіц. вид. (Державний стандарт України).
3. Система допомоги при екстремому гальмуванні. URL:

<https://uk.wikipedia.org/wiki> (дата звернення: 26.10.2024)

4. Optimization of control strategy for regenerative braking of an electrified bus equipped with an anti-lock braking system / Zhang J., Kong D., Chen L., Chen X. *Journal of Automobile Engineering*. 2012. vol. 226, № 4, pp. 494–506

5. J. Zhang, X. Chen, and P.-J. Zhang, Integrated control of braking energy regeneration and pneumatic anti-lock braking. *Journal of Automobile Engineering*, vol. 224, no. 5, pp. 587–610, 2010.

6. C. Jo, J. Ko, H. Yeo, T. Yeo, S. Hwang, and H. Kim Cooperative regenerative braking control algorithm for an automatic-transmission-based hybrid electric vehicle during a downshift. *Journal of Automobile Engineering*, vol. 226, no. 4, pp. 457–467, 2012.

7. M. Shang, L. Chu, J. Guo, Y. Fang, and F. Zhou Braking force dynamic coordinated control for hybrid electric vehicles, in Proceedings of the 2nd IEEE International Conference on Advanced Computer Control (ICACC '10), vol. 4, pp. 411–416, Shenyang, China, March 2010.

8. Alexander Nazarov. Improvement of functional stability of brake systems of cars equipped ABS: матеріали 25-ої міжнарод. науково-техн. конф. «ЕКО VARNA» (Болгарія, Варна, 14-16 червня 2019) / [Vladimir Volkov, Alexander Nazarov, Ivan Nazarov, Yevgeny Shpinda]. – с.102-107

9. Improvement of braking properties of cars equipped with electronic monitoring systems by braking process: матеріали 3-ьої всеукраїнської науково-технічної конференції «Створення, експлуатація і ремонт автомобільного транспорту та будівельної техніки», (ПолНТУ, 24-25 квіт. 2019 р.) / [Назаров О. І., Назаров І. О., Шпінда Є. М., Сергієнко М. Є.]. – Полтава: ПНТУ, 2019.-с.64-74

ШЛЯХИ ЗАБЕЗПЕЧЕННЯ ЕФЕКТИВНОСТІ СУЧАСНИХ ГІДРОЕНЕРГЕТИЧНИХ СИСТЕМ

Радченко Віталій Васильович,

к.т.н., доцент

Федорішин Даніло Олегович,

Студент

Запорізький національний університет

м. Запоріжжя, Україна

Вступ. Гідроенергетична галузь відіграє важливу роль в системному формуванні гармонійної енергетичної сфери, тому й увага до її ефективності підвищена. Спільно з Дніпровською ГЕС (ДніпроГЕС) виконано актуальну науково-дослідну роботу з розробки концепції моніторингу та управління агрегатами ГЕС на основі дослідження інформаційно-енергетичних показників гідроенергетичних процесів. Вона спрямована на оцінку існуючих можливостей ефективного використання діючого ресурсу ГЕС та визначення основних механізмів залучення резервів. Важливими вважаються також задачі модифікації, розширення можливостей систем моніторингу й визначення стану обладнання та споруд для попередження небажаних наслідків їх експлуатації.

Метою роботи є підвищення ефективності технологічних процесів виробництва енергії за рахунок дослідження причин, характеру та динаміки впливу основних складових і елементів систем керування енергетичними перетворювачами в процесі експлуатації, переважно за рахунок інформаційних, комунікаційних та енергетичних складових.

Національні гідроенергетичні системи у вигляді каскадів ГЕС являють собою досить потужні та важливі технічні об'єкти, що втілюють складні, багатоступеневі енергетичні перетворення за схемою $G \leftrightarrow M \leftrightarrow E$, де G -гідралічні складові, M – механічні, E – електричні складові процесу.

Безперечна такж системна складова їх дії, що забезпечує потрібні мобільні резерви потужностей, потреба в яких невинно зростає й підвищує вимоги щодо ефективності дії обладнання. Основним функціональним

елементом гідроенергетичної системи є енергетичний перетворювач у вигляді гідроагрегату, узагальнена схема якого наведена на рис. 1.

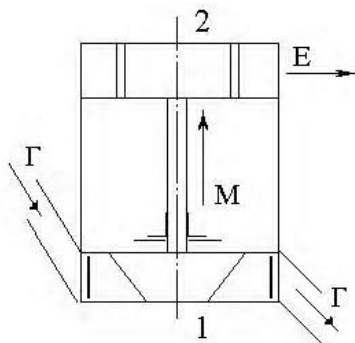

1 – проточний тракт з гідротурбіною, 2 – гідрогенератор

Рис. 1. Загальна схема гідроагрегату

Слід зазначити, що гідроенергетичні споруди ГЕС додатково вирішують ще й низку важливих гідротехнічних проблем в господарстві країни. Вимоги до них теж невпинно зростають. Тому й увага до підвищення їх технічних показників не випадкова, оскільки побудова нових гідроенергетичних об'єктів досить витратна й проблематична з різних поглядів. Дніпровську ГЕС у якості базового об'єкта гідроенергетичних досліджень обрано теж не випадково.

Матеріали та методи. ДніпроГЕС одна з найперших та найпотужніших вітчизняних ГЕС, реалізованих за системним планом електрифікації. З початку її побудови вже минуло понад 80 років. Це досить поважний вік для такої потужної гідротехнічної споруди. Тому й увага до неї підвищена. З іншого боку, проведені добудови й модернізації за зазначений час фактично подвоїли встановлену потужність обладнання. Крім того, її обладнання, його керування й управління має ознаки типовості для каскадун дніпровських ГЕС, що дозволяє поширювати результати й рішення. Досить суттєво змінилась за останній час також і системна роль гідроенергетики, що вагомо відбилося на експлуатаційних режимах обладнання. Однак, навіть зміна системної ролі, що відбулася за цей час, з точки зору забезпечення ефективності дії обладнання, виявилася теж фактично не врахована в повній мірі. Прикладом того, наскільки важливою є остання обставина в забезпеченні функціональної надійності потужних енергетичних об'єктів, може бути відома глобальна аварія 2009 р. на

Саяно-Шушенській (СШ) ГЕС. Потужність Дніпровської ГЕС складає приблизно 25 % від СШ ГЕС. Один з витоків аварії на СШ ГЕС, з погляду фахівців, полягає в використанні гідрогенераторів в нетипових динамічних режимах.

Результати та обговорення. Системна роль вітчизняної гідроенергетики, динамічного резерву потужностей енергетичної системи, обумовлює підвищенні вимоги до поточних технічних характеристик обладнання, надійності та ефективності його використання. Можливість роботи ДніпроГЕС у компенсаційному й піковому режимах, екологічність та майже хвилинна робоча готовність, забезпечує їм суттєву перевагу над іншими генеруючими об'єктами, а також не тільки системну стабільність, але й помірне фінансове навантаження на споживачів. Наприклад, країни Європи, не маючи таких можливостей, вимушено забезпечують свої пікові потреби за рахунок використання досить дорогих газотурбінних станцій, з низьким загальним ККД, коло 25 % та функційною готовністю близько 10 хв., що суттєво підвищує вартість пікової енергії. Тому проблема покриття пікових навантажень в сучасній енергетиці досить загострена й обумовлює експортні можливості вітчизняної гідроенергетики. Однак, саме робота обладнання ГЕС в якості динамічного резерву системи має логічним наслідком підвищені навантаження та втрати енергії при перехідних процесах, з якими вже неможливо не рахуватися, зважаючи на статистику циклів пуску та зупинки агрегатів, що притаманні зазначеній вище ролі.

Висновки. Статистика неспинного зростання числа робочих циклів енергетичного обладнання за останні п'ять років свідчить про суттєву вагу динамічних складових в роботі обладнання ГЕС. З урахуванням зазначеного, загальною фундаментальною проблемою дослідження є визначення впливу інформаційних, комунікаційних та енергетичних складових на якісні показники гідроенергетичного обладнання.

ВИМОГИ ДО СИСТЕМИ КОНТРОЛЮ ПОРИВІВ ТРОСІВ ГУМОТРОСОВОГО КАНАТА

Солод Володимир Юрійович,

к.т.н., доцент

Білоусов Денис Володимирович,

Студент

Дніпровський державний технічний університет
м. Кам'янське, Україна

Вступ. Безпека використання підймальних машин значно залежить від стану канатів. Вдосконалення контролю каната дозволяє підвищити їх надійність. Для гумотросових канатів запропоновано автоматичний безперервний контроль розривів тросів за зміною електричного опору поміж тросами одного кінця канату. Розроблена така система може бути на основі порівняння базових даних з отриманими системою в процесі її роботи.

Мета роботи. Формулювання загальних вимог до системи автоматичного неперервного контролю поривів тросів гумотросового каната на основі замірювання електричного опору поміж тросами одного з кінців каната.

Матеріали та методи. Використані аналітичні методи електротехніки.

Результати та обговорення. Розглянуто гумотросовий канат як електропровідну систему паралельних дискретних провідників струму (тросів канату) з'єднаних поміж собою по усій довжині неперервними провідниками струму.

Канат довжиною L складений з M тросів віднесено до осі координат x з початком в перерізі одного з його кінців. Троси ідентифіковані номери 1 - M . Опір відтинку троса одиничної довжини позначено літерою r , відповідну електричну провідність еластичного матеріалу поміж тросами - q . Диференціальні рівняння розподілу електричних потенціалів за такої схеми мають вигляд.

$$\frac{d^2 U_1}{dx^2} = q r (U_1 - U_2) \quad (1)$$

$$\frac{d^2U_i}{dx^2} = -rq(U_{i+1} - 2U_i + U_{i-1}) \quad (1 < i < M) \quad (2)$$

$$\frac{d^2U_M}{dx^2} = qr(U_M - U_{M-1}) \quad (3)$$

де U_i – розподілений вздовж осі x потенціал на тросі за ідентифікованому номером i .

Розв’язок систем (1 – 3) прийнято у формі

$$u_i = \sum_{m=1}^{M-1} \left(Ae^{\gamma_m x} + \frac{B}{e^{\gamma_m x}} \right) \cos(\mu_m (i - 0.5)), \quad (4)$$

де A_m, B_m – коефіцієнти; $\mu_m = \frac{\pi m}{M}$; $\gamma_m = \sqrt{2qr(1 - \cos(\mu_m))}$.

У доцільному для канату випадку зняття сигналу з двох тросів одного кінця канату, можливо електричне з’єднання усіх в одній точці тросів або їх окреме ізолювання.

Врахуємо характери подання потенціалів на троси кінця канату, їх електричну взаємодію, вплив пориву троса за виразом (4) визначимо значення потенціалів поданих на кінці різних пар тросів за яких струм в них набуває одиничного значення. Вони мають бути враховані як базові значення діагностичного параметру системи контролю.

Для діагностування стану канату система має бути розроблена на основі наступних даних. Тип, довжина канату, кількість тросів в ньому, питомий електричний опір тросів канату, питома електрична провідність матеріалу розташованого поміж тросами. Робота системи має бути циклічною. В циклі проводиться контроль опору кожної пари тросів та їх ідентифікація. Встановлена для кожної пари величина діагностичного параметра співставляється з «нормативною» величиною, що відповідає стану канату без ушкоджень, та констатації факту «Розрив виявлено» або «Стан робочий»; формуванні сигналу на відключення електричного двигуна приводу машини (за потреби). Частота циклів визначається з умов експлуатації конкретної машини.

Висновки. Сформульовані технічні вимоги до системи автоматичного неперервного контролю поривів тросів гумотросового каната на основі замірювання електричного опору поміж тросами одного з кінців каната.

СТРАТЕГІЯ РОЗВИТКУ ВІЙСЬКОВОГО ЛІДЕРА СТРАТЕГІЧНОГО РІВНЯ

Ткаченко Володимир Анатолійович,
кандидат військових наук,
Центральний науково-дослідний інститут Збройних Сил України
Колесник Оксана Володимирівна,
Центр воєнно-стратегічних досліджень
Національного університету оборони України
Ткаченко Наталія Іванівна,
Центр воєнно-стратегічних досліджень
Національного університету оборони України

У польовому керівництві № 6 – 22 «Leader Development» зазначено, що «лідерство є процесом впливу на людей шляхом визначення мети, спрямування та мотивації підлеглих до виконання місії і вдосконалення організації». У цьому ж документі визначено, що лідер в армії США – це той, хто може надихати людей і впливати на них з метою досягнення визначених цілей. Лідер мотивує людей на дії, «фокусуючись на мисленні та формулюванні рішення для більшої користі організації». Слід розуміти, що це визначення стосується лідерів всіх рівнів (тактичного, оперативного та стратегічного), але, необхідно відмітити, що на кожному з рівнів лідерство має свої певні особливості. Так чим вищий рівень лідера, тим більша відповідальність за прийняті рішення, більша кількість виконавців і необхідно залучати більшу кількість ресурсів для виконання поставлених цілей (завдань), відповідно і зростає ціна допущених помилок [1].

Стратегічний лідер у військовій сфері – це вищий керівник системи військового управління, який визначає стратегію розвитку складових оборонної сфери стратегічного значення (Департаменти МО України, ГШ ЗС України, ЗС України та інші складові сектору безпеки і оборони) її місію, візію та цілі [2].

Говорячи про стратегію розвитку військового лідера стратегічного рівня, багато фахівців надто часто роблять наголос на розвитку компетенцій та навиків, нехтуючи при цьому розвитком рис характеру (чеснот), які й формують

справжнього лідера. Дослідники Ivey Business School стверджують, що люди можуть розвивати свої лідерські чесноти, а лідерство – це не характеристика, з якою ми народжуємось, а яку ми можемо розвивати та виховувати у собі [3].

Крім того існує думка, що будь-яка людина, незалежно від звань і посад, потенційно може бути лідером. Лідерству можна навчитися. Про це говорить і виконавчий директор, який на Світовому економічному форумі у Давосі заявив, що «в лідерстві 24% – це вроджені задатки, а 76% – те, чого можна навчитися, розвинути» [4].

Для розгляду стратегії розвитку військового лідера стратегічного рівня розглянемо основні навички якими він повинен володіти.

Так, на думку авторів, стратегічний лідер повинен мати глибоке розуміння у геополітичній обстановці та середовищі, в якому функціонують складові сектору безпеки і оборони, а також вміти прогнозувати загрози для кожної складової зазначеного сектору.

Ефективний військовий стратегічний лідер, знов таки, на нашу думку, повинен володіти такими основними якостями як:

- психічна стійкість та витривалість;
- високий інтелект;
- готовність своєчасно прийняти рішення та ризикувати;
- можливість прогнозування на середньо та довгострокову перспективу (спроможність формулювати «бачення» майбутнього).
- рівень активності вище середнього;
- здатність забезпечити цілеспрямовану діяльність підпорядкованої організаційної структури;
- здатність критичного мислення у тому числі під час різкої зміни обстановки;
- можливість постійного самовдосконалення та навчання.

Відповідно до наведених вище основних властивостей стратегічного лідера пропонуємо розглянути основні напрями стратегії розвитку професійних компетенцій військового лідера стратегічного рівня в ході його підготовки

(навчання).

Стратегічний лідер повинен постійно критично мислити, розробляти та відповідати за створення довгострокової стратегії, а також брати участь у вирішенні глобальних проблем у воєнній сфері.

Основні напрями його розвитку (трансформації) в ході підготовки (навчання) повинні бути спрямовані на:

- здатність формувати візію, тобто лідер повинен мати чітку та зрозумілу візію майбутнього, яка буде зрозуміла підлеглим керівникам оперативного та тактичного рівнів та надавати сенс подальшої роботи;

- здатність стратегічного мислення, лідер повинен бути здатним вирішувати складні стратегічні завдання та вміти передбачати різні стратегії на довгостроковий та середньостроковий період;

- рішучість, лідер має бути рішучим і готовим до виконання важких рішень для досягнення стратегічної мети, визначених цілей та завдань;

- комунікабельність, лідер повинен бути комунікатором, який може вробити і супроводжувати стратегічні комунікації між його керівниками та підлеглими;

- вміння мотивації, лідер має вміти мотивувати та своїм прикладом надихати підлеглих на досягнення стратегічних цілей;

- вироблення змін, спрямованих на результат – ці зміни є необхідною складовою розвитку (трансформації) лідера. Стратегічний лідер повинен бути готовим до впровадження змін, які спрямовані на досягнення результатів. Це може включати в себе перегляд стратегії, реструктуризацію організації, впровадження нових технологій та інші ініціативи.

До основних висновків з дослідженої тематики можна віднести те, що:

- визначальна роль у стратегії розвитку професійних компетенцій військового лідера стратегічного рівня в ході його навчання повинна визначатися тим, що військовий лідер стратегічного рівня відіграє ключову роль у виробленні та супроводженні стратегій, спрямованих на глобальні (стратегічні) результати. Він має навчитися визначати візію та цілі, а також

спрямовувати підлеглих до їх досягнення;

- стратегія розвитку професійних компетенцій військового лідера стратегічного рівня в ході його підготовки (навчання) повинна бути спрямована на отримання нового (удосконалення існуючого) результату та визначатися тим, що зміни в військовій сфері повинні бути спрямовані на досягнення конкретних результатів, таких як підвищення обороноздатності, забезпечення національної безпеки або виконання інших військових завдань. Ці зміни на основі виробленого довгострокового прогнозу мають включати в себе обґрунтовані пропозиції щодо розвитку (модернізації) збройних сил або їх складових, адаптацію до нових загроз, або розроблення нових військових доктрин, концепцій, стратегій та ін.

СПИСОК ВИКОРИСТАНИХ ДЖЕРЕЛ

1. Field Manual No. 6-22 «Leader Development», June 2015. 188 p.
2. Journal of Scientific Papers “Social Development and Security”, Vol. 13, No. 5, – 2023 ISSN 2522-9842. Стратегічний лідер та його “червона команда” у військовій сфері: особливості його місії. 276 p.
3. <https://uculeadership.com.ua/knowledgebase/liderstvo-na-poli-boyu-doslidzhennya-vijskovogo-liderstva-v-ukrayini/>
4. <https://uculeadership.com.ua/knowledgebase/kontseptsiya-leadership-based-on-character-yaki-chesnoty-potribni-lideram-sogodni/>

МОНІТОРИНГ РОБОЧИХ ХАРАКТЕРИСТИК ОБЛАДНАННЯ АВТОМАТИЗОВАНИХ НАСОСНИХ СТАНЦІЙ

Філіпович Ю. Ю.

к.т.н., доцент
Національний університет водного
господарства та природокористування
м. Рівне, Україна

Вступ. Успішна експлуатація автоматизованих насосних станцій (АНС) залежить від підтримання їх основного та допоміжного устаткування у справному стані, надійної роботи насосів у режимах високих коефіцієнтів корисних дій, дотримання контролю за витратою насосів, впровадження засобів автоматики і телемеханіки.

Вакуумні системи належать до допоміжного устаткування АНС, але забезпечують безперебійну роботу основних насосних агрегатів, отже вивчення їх технологічних процесів є актуальним питанням.

Об'єктом досліджень є робочі цикли вакуумних установок, а предметом досліджень – конструкції вакуумних установок, тривалість робочого циклу вакуум-систем та вплив параметрів вакуумної установки на характер її надійної роботи.

Метою досліджень є удосконалення існуючих та розробка нових аналітичних та чисельних методик розрахунку технологічних процесів вакуумних систем АНС та розробка нових пристроїв для заповнення водою відцентрових насосів.

Матеріали і методи. При вивченні технологічних процесів вакуумних установок використовувався метод експериментальних досліджень, а при обробці отриманих матеріалів – методи математичної статистики, фізичного та математичного моделювання. На рис. 1 наведена конструкція експериментальної установки [8].



Рис. 1. Розрахункова схема вакуумної установки:

- 1 - вакуумний насос; 2 - усмоктувальна лінія вакуумного насоса;
 3 - комунікація, що відводить повітря із корпусу відцентрового насоса у вакуумний котел; 4 - вакуумний котел; 5 - живляча труба вакуумної установки; 6 - напірна труба відцентрового насоса; 7 - відцентровий насос;
 8 - усмоктувальна лінія відцентрового насоса**

Залежність для перерахунку об'ємної витрати повітря (Q), підсмоктаного у вакуумний котел, у координати масової витрати (G), описується лінійною залежністю

$$G = \alpha - \beta \cdot h_{\text{вак}}, \quad (1)$$

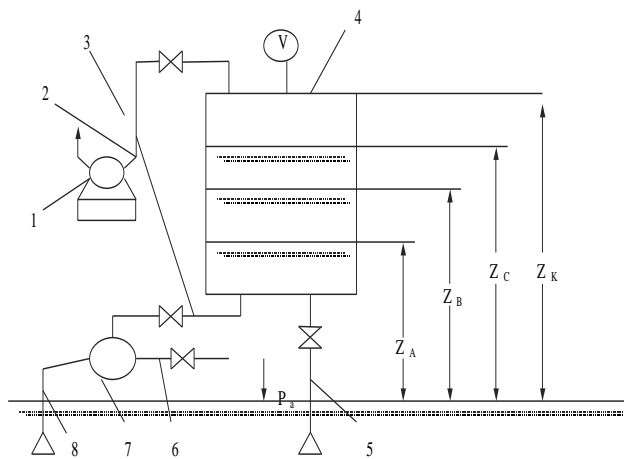
де $h_{\text{вак}}$ – вакуум у вакуумній системі, м; α , β - емпіричні коефіцієнти.

Основною характеристикою надійної роботи вакуум-системи є її робочий цикл (рис. 2). *Робочий цикл вакуумної системи* – це назва технологічного процесу, під час якого робочі та резервні насоси насосної станції з допомогою вакуумних систем перебувають у готовності до пуску, тобто у залитому стані.

Складається цей цикл, як правило, з трьох характерних періодів. Тривалість кожного із вищеназваних періодів становить відповідно t_1 , t_2 та t_3 , а тривалість усього робочого циклу $t_{\text{ц}} = t_1 + t_2 + t_3$.



Рис. 2. Графік робочого циклу вакуумної установки

Період надійної роботи вакуум-насоса, коли вакуум зростає від $h_{вак, A} = Z_A$ до $h_{вак, B'}$, а рівень води у вакуум-котлі (за рахунок відкачування повітря) збільшується від відмітки Z_A до Z_B ;

Період добігання рівня води у вакуумному котлі до свого максимуму, коли при відключеному вакуум-насосі рівень води за рахунок підсмоктуючої сили вакууму продовжує збільшуватися від Z_B до Z_C , а вакуум, навпаки, внаслідок підсмоктування до вакуум-котла повітря зменшується від $h_{вак, B'}$ до $h_{вак, C} = Z_C$;

Період спрацювання рівня води і вакууму у котлі, коли за рахунок підсмоктування повітря із зовні та газовиділення всередині установки вакуум і рівень води у котлі одночасно знижуються від $h_{вак, C} = Z_C$ до $h_{вак, A} = Z_A = Z_A$.

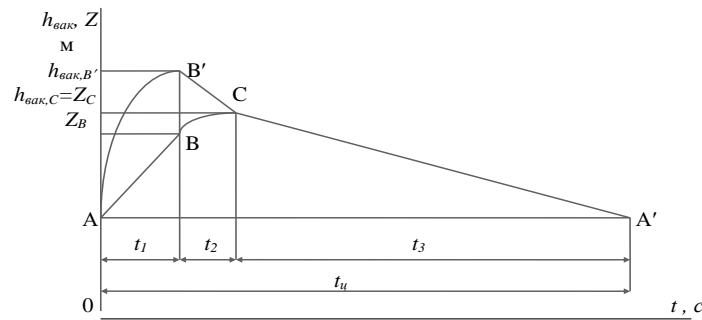
Щодо шляхів збільшення тривалості робочого циклу вакуумної установки, то вони у більшості випадків пов'язані із додатковими затратами енергії або коштів. Так, наприклад, збільшення висоти і площі вакуумного котла і площі живлячої труби вимагає додаткових капіталовкладень [3]. Але, з іншого боку, збільшення тривалості робочого циклу зменшує спрацювання устаткування установки і витрати енергії при її експлуатації. Тому вибір оптимальних розмірів вищеназваних елементів вакуумної системи є інженерно-економічною задачею. Результати експериментальних досліджень представлені у таблиці 1. Наприклад, із збільшенням початкового рівня води Z_A від 3,0 до 3,6 м, тобто із зменшенням повітряного прошарку у вакуум-котлі ($Z_K = 4,56 \text{ м} = \text{const}$), час робочого циклу скорочується від 1020 до 780 с. Отже,

доцільно назначати відмітку початкового рівня по-можливості більш низькою, але не нижче відмітки верхів корпусів відцентрових насосів, розміщених під заливом. Збільшення діаметра (а відповідно і площі поперечного перерізу) живлячої труби d від 50 до 200 мм (внаслідок збільшення притоку води у вакуумний котел) призводить до зменшення другого періоду робочого циклу вакуум-системи, але помітно збільшується тривалість циклу $t_{\text{ц}}$ від 855 до 1245 с [6].

Таблиця 1

Вплив параметрів вакуумної установки на тривалість її робочого циклу

Параметр	t_1+t_2 , с	$t_{\text{ц}}=t_1+t_2+t_3$, с	$h_{\text{вак } B'}$, М	Z_B , М	$h_{\text{вак},C}=Z_C$, М	
$Z_A= 3,0$ м	88	1020	6,06	3,50	3,85	
	3,2	80	945	6,40	3,72	4,07
	3,4	76	865	6,75	3,94	4,21
	3,6	70	780	7,13	4,16	4,53
$d= 50$ мм	60	855	6,65	3,36	3,65	
	81,5	49	945	6,40	3,72	4,07
	200	30	1245	4,60	4,39	4,25
$t_1= 15$ с	39	615	5,28	3,41	3,68	
	30	56	945	6,40	3,72	4,07
	45	60	1175	7,13	4,07	4,06
	60	65	1330	7,59	4,43	4,40

Збільшення площі поперечного перерізу S_K вакуум-котла від 0,3 до 0,9 м² призводить до збільшення тривалості $t_{\text{ц}}$ від 676 до 993 с. Очевидно, що із збільшенням об'єму котла тривалість циклу збільшується, що пояснюється більшим об'ємом повітряного прошарку вакуумного котла. Але, оскільки вартість котла при цьому також збільшується, то питання про розміри котла потрібно вирішувати на основі техніко-економічного порівняння варіантів.

При збільшенні часу надійної роботи вакуумного насоса у робочому циклі t_1 від 15 до 60 с, спостерігалось збільшення тривалості робочого циклу $t_{\text{ц}}$ від 615 до 1330 с [6]. Це пояснюється тим, що за більший проміжок часу рівень води у вакуум-котлі підніметься на вищу відмітку, а швидкість спадання рівня води при подібних умовах експлуатації вакуумної установки буде практично

однаковою.

Збільшення коефіцієнта витрати живлячої труби μ від 0,2 до 0,7 призводить до збільшення тривалості робочого циклу t_u від 807 до 964 с. Оскільки при усіх інших рівних умовах μ зростає разом із збільшенням діаметра труби і зменшенням її довжини, то живильну трубу доцільно встановлювати по-можливості більших поперечних перерізів і по-можливості більш короткою.

Висновки. Побудовані графіки залежності параметрів l , d , n та $\sum \zeta_i$ від коефіцієнта витрати живлячої труби μ свідчать про те, що із збільшенням l , n та $\sum \zeta_i$ коефіцієнт витрати живлячої труби зменшується, а з малюнка 4 випливає, що із зменшенням μ тривалість робочого циклу вакуумної установки при постійній тривалості надійної роботи вакуум-насоса також зменшується, що призводить до збільшення енергоємності робочого процесу вакуумної установки. Отже, для забезпечення надійності експлуатації вакуумної установки довжину живлячої труби, коефіцієнт шорсткості і коефіцієнт місцевих опорів слід якомога зменшувати.

ЛІТЕРАТУРА

1. Філіпович Ю. Ю. Вплив заповнення водою вакуум-насоса на характер його надійної роботи // Гідромеліорація і гідротехнічне будівництво.- Вип. 23.- Рівне, 1998.- С. 87-92.
2. Філіпович Ю. Ю. Розрахунок на ЕОМ робочого циклу вакуумної системи з ежекторною установкою // Гідромеліорація і гідротехнічне будівництво.- Вип. 23.- Рівне, 1998.- С. 83-87.
3. Філіпович Ю. Ю. Вплив розмірів елементів вакуумної системи автоматизованої насосної станції на тривалість її робочого циклу // Водне господарство України.- 1999.- № 5-6.- С. 39-41.
4. Філіпович Ю. Ю. Моделювання робочого циклу вакуумної установки // Вісник РДТУ.- Вип. 2.- Ч. 1. - Рівне, 1999.- С. 237-240.
5. Назаров М. Т., Філіпович Ю. Ю. Робочий процес вакуумної установки

автоматизованої насосної станції і зв'язок його з параметрами живлячої труби // Вісник РДТУ. Гідромеліорація і гідротехнічне будівництво.- Зб. наук. праць. Спецвипуск.- Рівне, 1999.- С. 145-151.

6. Назаров М. Т., Філіпович Ю. Ю. Вплив параметрів живлячої труби вакуумної установки на її енерго-економічні показники // Водне господарство України.- 2000.- № 3-4.- С. 53-54.

СИСТЕМИ УПРАВЛІННЯ ІНЦИДЕНТАМИ ДЛЯ ПОЛІЦІЇ: ОГЛЯД СУЧАСНИХ РІШЕНЬ ТА ЇХ ЕФЕКТИВНІСТЬ

Хотинський Євгеній Олександрович
Чорненький Кирило Андрійович
Сохатюк Володимир Володимирович

курсанти

Довгань Ірина Артурівна

викладач

Харківський національний університет
внутрішніх справ
м. Харків, Україна

Вступ. Сучасні інтеграційні платформи мають здатність поєднувати дані з найрізноманітніших джерел, серед яких можна знайти відеокамери, GPS-системи, бази даних та навіть канали громадянських звернень. Цей підхід дозволяє створювати повну картину інцидентів у режимі реального часу. Справжньою перевагою стає автоматизована маршрутизація завдань, яка значно скорочує час на прийняття рішень і підвищує швидкість реагування завдяки точному розподілу ресурсів.

Ціль роботи. Проаналізувати сучасні методи захисту мобільних пристроїв поліцейських і запропонувати практичні рекомендації для підвищення рівня кібербезпеки.

Матеріали та методи. Аналіз літературних джерел, даних кіберполіції України, рекомендацій міжнародних організацій з кібербезпеки. Використано описовий та порівняльний методи дослідження.

Результати та обговорення. Сьогодні використання алгоритмів штучного інтелекту дає можливість передбачити потенційні загрози, проаналізувати злочинні патерни та пропонувати найефективніші стратегії для реагування. Аналітика великих даних, або Big Data, допомагає відстежувати тренди, знаходити взаємозв'язки між подіями та ухвалювати зважені рішення. Наприклад, використання історичних даних про злочинність та інциденти в конкретних районах дозволяє проводити точнішу оцінку ризиків. [1]

Геоінформаційні системи (ГІС) та мобільні рішення теж відіграють важливу роль у сучасних системах управління інцидентами (СУІ). За допомогою ГІС можливо відстежувати переміщення поліцейських підрозділів, підозрюваних та транспортних засобів, що забезпечує високий рівень контролю над ресурсами і покращує управління в кризових ситуаціях. Мобільні додатки дозволяють отримати доступ до системи в любых умовах, переглядати карти, спілкуватися з колегами та отримувати інформацію з камер спостереження, що значно підвищує ефективність роботи на місці події. [2]

Завдяки автоматизованій маршрутизації та точному розподілу ресурсів значно зменшується час реагування на інциденти. Це особливо важливо під час надзвичайних ситуацій, таких як теракти або природні катастрофи, коли швидкість реагування може врятувати життя. Крім цього, СУІ забезпечують доступ до великої кількості інформації в режимі реального часу, що дозволяє ухвалювати обґрунтовані рішення та визначати пріоритети завдань. Аналітичні інструменти допомагають поліції швидко адаптуватися до ситуацій, передбачати можливі ризики та реагувати відповідно, що сприяє підвищенню ефективності поліцейських операцій.

Ще однією важливою перевагою СУІ є покращення координації між різними службами, такими як поліцейські підрозділи, медичні служби та пожежники. Це дозволяє оптимізувати роботу під час великих інцидентів, що потребують взаємодії кількох відомств. Сучасні СУІ також інтегрують канали зв'язку для повідомлення про інциденти від громадян, що сприяє швидшому виявленню подій. Наприклад, за допомогою мобільних додатків громадяни можуть повідомляти про інциденти, надсилати фото або відеоматеріали. [3]

Однак, впровадження та використання СУІ супроводжується певними технологічними викликами. Один з найбільших викликів – це захист конфіденційності даних. СУІ обробляють величезну кількість конфіденційної інформації, що створює ризик кібератак. Для забезпечення безпеки систем потрібно використовувати новітні засоби кібербезпеки, протоколи шифрування та доступу. Інтеграція з новими технологіями, такими як Інтернет речей (IoT),

дрони та сенсорні мережі, підвищує ефективність СУІ, але вимагає високого рівня сумісності систем. Автоматизація процесів має забезпечувати баланс між автоматизованими та людськими рішеннями, аби уникнути надмірної залежності від технологій та зниження здатності співробітників реагувати автономно.

Також слід враховувати вартість впровадження та підтримки СУІ. Ці системи є складними та високовартісними, тому їх впровадження потребує значних інвестицій. Це особливо важливо для країн з обмеженим бюджетом, де кожна витрата повинна бути ретельно оцінена. [4]

Висновки. Незважаючи на виклики, перспективи розвитку СУІ для поліції виглядають багатообіцяючими. Використання прогнозних алгоритмів для аналізу історичних даних про злочинність дозволяє передбачати інциденти та зменшувати ризик злочинів, своєчасно забезпечуючи підготовку ресурсів у найбільш ризикованих районах. Розширене використання дронів та роботизованих систем також може значно підвищити ефективність СУІ, наприклад, для моніторингу великих територій або виконання небезпечних завдань.

Тож розвиток сучасних технологій для систем управління інцидентами надає нові можливості для забезпечення безпеки та покращення ефективності поліцейської роботи.

ЛІТЕРАТУРА

1. Інтеграційні платформи. <https://dou.ua/lenta/articles/integration-platforms-unboxing/>
2. Система управління СУІ. <https://metinvest.digital/ua/page/959>
3. Оцінка ефективності СУІ. https://learn.ztu.edu.ua/pluginfile.php/272304/mod_resource/content/1/%D0%9B14.pdf
4. Використання дронів і роботизованих систем: <https://mil.in.ua/uk/articles/yak-drony-zminyuyut-suchasnu-vijnu/>

БОРЬБА З ФІШИНГОМ В ІНФОРМАЦІЙНІЙ СФЕРІ

Чухалов Ілля Романович
Степанов Анатолій Анатолійович
Харитоненко Михайло Сергійович

курсанти

Довгань Ірина Артурівна

викладач

Харківський національний університет
внутрішніх справ
м. Харків, Україна

Вступ. Фішинг залишається однією з найсерйозніших кіберзагроз, яка охоплює всі сфери інформаційної діяльності. Його розвиток значно ускладнює захист даних для окремих користувачів і компаній.

Фішинг, як форма кіберзлочинності спрямований на введення користувачів в оману з метою отримання їхньої конфіденційної інформації. Зловмисники використовують соціальну інженерію та технічні маніпуляції для отримання доступу до паролів, даних банківських карток, особистої інформації тощо. Це явище стало глобальною загрозою в інформаційному просторі через стрімке зростання інтернету та цифрових технологій. Фішинг виник у середині 90-х років разом з популяризацією інтернету, коли шахраї намагалися отримати дані користувачів AOL через шахрайські повідомлення. Із часом методи фішингу стали більш складними та різноманітними, що посилює актуальність проблеми й загрозу для сучасного суспільства.

Ціль роботи. Розкрити основні види фішингу, методи захисту та запропонувати рекомендації щодо мінімізації ризиків.

Матеріали та методи. Використано аналіз фішингових атак, звітів міжнародних організацій з кібербезпеки та практичних рекомендацій для користувачів.

Результати та обговорення. Сьогодні фішинг залишається серйозною проблемою як для окремих користувачів, так і для бізнесу. Широке використання цифрових каналів та онлайн-платформ створює сприятливе

середовище для нових фішингових схем, а отже, і постійний ризик для всіх учасників інформаційної сфери. Індивідуальні користувачі та компанії можуть зазнати значних фінансових збитків та втратити довіру своїх клієнтів. Фішинг також має негативний вплив на репутацію організацій і може призвести до правових наслідків у випадках, коли компанії не змогли забезпечити належний захист даних своїх клієнтів.

До основних видів фішингу відноситься:

- електронний (Email phishing), де зловмисники надсилають електронні листи, що імітують повідомлення від надійних джерел і містять запити на конфіденційну інформацію. Сайт-фішинг (Website phishing) полягає у створенні шахрайських веб-сайтів, які імітують відомі інтернет-ресурси, з метою введення користувачів в оману і отримання їхніх даних;

- мобільний, СМС-фішинг (Smishing) передбачає розсилання текстових повідомлень, які стимулюють користувача надавати конфіденційну інформацію. Голосовий фішинг (Vishing) здійснюється через телефонні дзвінки, де шахраї представляються співробітниками банків або інших установ для обману користувачів;

- цілеспрямований фішинг (Spear phishing) орієнтований на певну людину чи групу людей, зокрема на співробітників компанії, що мають доступ до конфіденційної інформації;

- вірусний фішинг (Whaling) – це атака на високопосадовців чи керівників компаній з метою отримання особливо цінних даних. [1]

Для виявлення фішингу застосовують різні методи. Фішингові атаки часто базуються на методах соціальної інженерії – маніпуляції поведінкою людей, щоб змусити їх розкрити інформацію або здійснити певні дії. Наприклад, шахраї можуть використовувати страх чи цікавість жертви, щоб стимулювати її до виконання вимог, зазначених у повідомленні. Також популярним методом є використання шкідливих програм: віруси, трояни або шкідливе програмне забезпечення впроваджуються на пристрої користувачів для автоматичного збору даних. Інший підхід полягає у зловживанні

легітимними ресурсами. Наприклад, шахраї можуть створювати фальшиві акаунти на соціальних мережах або на популярних сайтах, які є офіційними ресурсами, щоб виглядати переконливо в очах користувачів.

Фішинг несе суттєві ризики для користувачів, серед яких фінансові втрати, пошкодження репутації та втрата довіри. Особливо відчутним є його вплив на бізнес, де кожен інцидент фішингової атаки може спричинити великі збитки та мати негативні наслідки для бренду. Компанії, які стають жертвами фішингу, можуть втратити довіру клієнтів, що є ключовим активом у конкурентному середовищі. Крім того, юридична відповідальність може бути застосована до компаній, якщо вони не змогли забезпечити належний захист даних своїх клієнтів, що ускладнює ситуацію ще більше.

У боротьбі з фішингом важливо використовувати різноманітні засоби захисту. Сучасні антивірусні програми здатні виявляти шкідливе програмне забезпечення та запобігати атакам на пристрої користувачів. Фільтри електронної пошти автоматично розпізнають і блокують фальшиві повідомлення, зменшуючи ймовірність їх отримання. Перевірка URL-адрес дає можливість користувачам легко ідентифікувати небезпечні сайти, не переходячи за сумнівними посиланнями. Двофакторна аутентифікація стає додатковим бар'єром для шахраїв, що значно ускладнює доступ до акаунтів користувачів.

Рішення для захисту від фішингу – це категорія програмного забезпечення для кібербезпеки, призначена для запобігання фішинговим атакам. З моменту свого створення фішингові атаки перетворилися на дуже складні та цілеспрямовані, що дозволяє їм уникати традиційних шлюзів безпеки електронної пошти. У відповідь на це постачальники послуг безпеки електронної пошти розробили новий тип рішення, призначеного спеціально для захисту від фішингу та запобігання компрометації бізнес-електронної пошти (BEC): рішення Integrated Cloud Email Security (ICES).

Інтегровані хмарні рішення для безпеки електронної пошти знаходяться в папці «Вхідні» кожного користувача та використовують машинне навчання для

сканування вхідних і вихідних електронних листів, а іноді й інших внутрішніх повідомлень, на наявність шкідливих дій. Хмарні рішення безпеки електронної пошти зазвичай також включають плагін «повідомити про фішинг», який дозволяє користувачам повідомляти про фішингові атаки безпосередньо зі своєї папки «Вхідні». Найкращі рішення поєднують цю функцію з симуляцією фішингу, яка навчає користувачів виявляти фішингові загрози та повідомляти про них. Разом поєднання технологічної та орієнтованої на людину безпеки створює найефективніший бар'єр проти фішингових атак. [2]

Для протидія фішингу потребує не лише технічних заходів, а й підвищення обізнаності користувачів. Важливо, щоб вони розуміли різні типи фішингових атак і знали, як розпізнати їх. Проведення тренінгів, семінарів і розробка рекомендацій для працівників сприяють формуванню культури кібербезпеки в компаніях і допомагають уникнути втрат, пов'язаних із фішингом. [3]

Правові заходи також відіграють важливу роль у боротьбі з фішингом. У багатьох країнах існують закони і регуляції, спрямовані на захист користувачів від кіберзлочинів. Співпраця з правоохоронними органами дозволяє ефективніше відслідковувати та переслідувати зловмисників. На міжнародному рівні активно працюють ініціативи, що об'єднують країни для протидії кіберзлочинам.

Сучасні фішингові схеми стають дедалі складнішими, і зловмисники використовують новітні технології для досягнення своїх цілей. Наприклад, штучний інтелект дає можливість створювати більш переконливі повідомлення, які стають важче відрізнити від легітимних. З іншого боку, компанії також застосовують штучний інтелект для виявлення і запобігання фішинговим атакам. Прогнозується, що з розвитком технологій фішинг продовжуватиме еволюціонувати, і нові види атак будуть ще більш небезпечними.

Висновки. Фішинг залишається однією з найсерйозніших кіберзагроз для інформаційної безпеки. Активна боротьба з цією загрозою потребує багатогранного підходу, що включає як технічні засоби захисту, так і навчання

користувачів, а також підтримку на рівні законодавства. Важливо, щоб кожен користувач розумів ризики фішингу і був готовий вжити необхідних заходів для захисту своїх даних.

ЛІТЕРАТУРА

1. Основні види фішингу <https://www.issp.ua/post/phishing>
2. Засоби виявлення та запобігання фішингу <https://top-ai.com.ua/produkty-ta-tehnologiyi/11-najkrashhyh-rishen-dlya-zahystu-vid-fishyngu/>
3. Навчання користувачів <https://eska.global/blog/fishing-ta-enterprajz-yak-navchati-spivrobotnikiv-protidiyi-skladnim-atakam>

PHYSICAL AND MATHEMATICAL SCIENCES

UDC 699.88

WAVELET ANALYSIS OF KINETIC PARAMETERS OF COMPOSITE MATERIALS

Pysarenko Alexander Mykolayovich,

Candidate of Physical and Mathematical Sciences, Associate Professor
Odessa State Academy of Civil Engineering and Architecture
Odessa, Ukraine

Introductions. Inverse heat conduction problems are mathematically ill-posed, in particular, these problems are very sensitive to random errors (noise), which are inherently present in the measured temperature data. The solution to this problem involves the use of regularization methods, the steepest descent method, a real-time inverse method based on the input data estimation method in combination with a finite element scheme for the inverse estimation of the unknown heat flux [1]. We can also mention the inverse method for calculating thermal contact resistance, which is based on an analytical solution for a semi-infinite body and a step response to the Neumann boundary condition [2]. This method provides an algorithm that is used sequentially. Inverse methods are usually used for thermo-physical parameter estimation problems.

Although regularization methods introduce bias into the heat flux estimation, they significantly stabilize the solution [3, 4]. A common type of regularization is one that adds a characteristic term to the objective function. Iterative regularization is another type of regularization method. The basic idea of the iterative regularization method is to stop the iterative procedure close enough, but not too close, to the final optimal point. It should be noted that regularization methods manipulate the initial

noisy data and use it "as is" to estimate unknown quantities to characterize the thermal field in the volume of composites.

Aim. In this paper, a denoising method based on wavelet transform and softening method is used to modify sensor data before using them in the methods. Wavelets are classes of functions with properties that are considered very suitable for analyzing a wide range of signals encountered in engineering and scientific applications. Wavelets are used as basic functions for signal decomposition and reconstruction. Next, a parameter estimation problem is defined that must be solved by a linearization method using sensor data modified by the wavelet method. This inverse problem concerns the estimation of the kinetic parameters of composite materials during the entire process of establishing an equilibrium thermal field.

Materials and methods. One of the main steps in the production of a composite material consisting of a thermally equilibrium matrix is the use of elevated temperature and pressure to cure the material. Complex thermal modeling of such a curing process is quite complex. For simplicity, we assume that the effect of convective heat transfer by thermal stress flows is insignificant. Given these assumptions, for one-dimensional thermal conductivity, the governing equation can be expressed using the characteristic values of thermal conductivity, heat capacity, and density of the composite material.

The corresponding kinetic parameters for the temperature field have a polynomial form. For local volumes of a composite sample, this technique involves setting boundary conditions of the first and second kind. In the inverse problem considered in this study, the kinetic parameters are unknown and must be estimated from the measured temperatures of several sensors during the composite curing process. Before applying the kinetic parameter averaging algorithm, the measured temperatures are cleared of noise. Here, the sum-of-squares error function is defined to be minimized, as it is commonly used in inverse methods.

Results and discussion. The computational methodology uses the analysis of the results of the softening method, namely, the regularization method, which captures the averaging property of the Gaussian kernel to smooth out noisy data. This

work uses a softening algorithm that is driven by the inclusion of a generalized cross-validation procedure to select the softening radius as a function of the level of disturbance in the data, which is typically unknown.

The temperature field matrix was calculated continuously, and when any component of this matrix was close to one, the procedure was stopped, because in such cases more iterations would not cause noticeable changes in the solutions for heat flows in the bulk of the composite.

Gaussian distribution with standard deviation equal to 0.01% of the maximum temperature represented the noisy data obtained by wavelet transform of the fixed data set. In addition, the noisy data could be obtained by softening the discrete data set of thermal conductivity and heat capacity of composite materials.

Conclusions. In this paper, the noise reduction of temperature measurement by pre-filtering was combined with the traditional method to estimate the average kinetic parameters in the curing process of composites. The effects of pre-filtering methods were also analyzed. The results show that the wavelet softening and pre-filtering methods can be used together. The study of the results shows that the use of the softening method can provide a more accurate estimate of the temperature field in the bulk of composite samples than the wavelet transform.

REFERENCES

1. Yang Y. C. et al. Estimation of heat flux and temperature distribution in a composite strip and homogeneous foundation. *International Communications in Heat and Mass Transfer*. 2010. Vol. 37(5). Pp. 495-500. DOI: 10.1016/j.icheatmasstransfer.2010.02.005.
2. Weiler T. et al. Transient thermal analysis of laser-assisted thermoplastic tape placement at high process speeds by use of analytical solutions. *Journal of Thermoplastic Composite Materials*. 2018. Vol. 31(3). Pp. 311-338. DOI: 10.1177/0892705717697780.
3. Chen Y. Y., Jay I. Frankel, and Majid Keyhani. Nonlinear, rescaling-based inverse heat conduction calibration method and optimal regularization parameter

strategy. *Journal of Thermophysics and Heat Transfer*. 2016. Vol. 30(1), Pp. 67-88.
DOI: 10.2514/1.T4572.

4. Orlande H.R.B. Inverse problems in heat transfer: new trends on solution methodologies and applications. *Journal of Heat Transfer*. 2012. Vol. 134(3). P. 031011. DOI: 10.1115/1.4005131.

ИНСТРУМЕНТАЛЬНАЯ СИСТЕМА РЕШЕНИЯ КОНТАКТНЫХ ЗАДАЧ ТЕОРИИ УПРУГОСТИ НА БАЗЕ СИСТЕМЫ КОМПЬЮТЕРНОЙ МАТЕМАТИКИ МАХІМА

Овский Александр Геннадиевич

к.ф.-м.н.

Запорожский национальный университет

г. Запорожье, Украина

Введение. Стремительный прогресс вычислительной техники привел к усовершенствованию программных вычислительных комплексов. В результате были созданы системы компьютерной математики, позволяющие эффективно решать на ЭВМ задачи алгебры, комбинаторики, математического анализа и т.д. Большинство систем обладают развитыми вычислительными возможностями, но ориентированы на решение задач общих разделов математики. Для применения в узкоспециализированных областях науки и техники их необходимо программно дорабатывать. Этим вопросам посвящены труды В. З. Аладьева, А. В. Матросова, В. П. Дьяконова, В. В. Иванова, Д. Н. Климова [1]. Однако проблемы и вопросы разработки новых программных решений-инструментальных систем на базе систем компьютерной математики мало изучены. Поэтому в предлагаемой работе охарактеризована разработанная автором инструментальная система. В качестве вычислительного ядра системы выбрана система компьютерной математики Махіма. Инструментальная система работает с упрощающей и символикой В. З. Власова и позволяет решать задачи теории упругости аналитическими методами [4].

Цель работы. Доработка инструментальной системы, основанной на использовании упрощающей символики В. З. Власова для вычисления задач теории упругости аналитическими методами. Система позволяет пользователю эффективно анализировать краевые задачи. Анализируются краевые задачи для пластин, массивов, плит, полуплоскостей и упругих оснований. Разработка и внедрение новых аналитических алгоритмов в инструментальную систему

позволит решать и анализировать контактные пространственные задачи теории упругости.

Материалы и методы. Методы математического анализа используются для дифференцирования и интегрирования. Методы F-функций и начальных функций В. З. Власова и В. В. Власова используются для вывода символического решения краевых задач статической теории упругости [5].

Постановка задачи. Рассматривается контактная задача о давлении жесткого штампа на упругое полупространство при отсутствии сил трения. Граница полупространства вне зоны действия штампа свободна от нагрузки. Область контакта заранее задана, основание штампа – достаточно гладкая поверхность, описываемая функцией, имеющей в каждой точке производную. Нормальное давление $p(x, y)$ распределено в области L , расположенной на границе полупространства [7]. Граничные условия задачи $z = 0$:

$$\begin{cases} Z_x = 0, & Z_y = 0, \\ \begin{cases} Z_z = -p(x, y) & \text{внутри области контакта } L, \\ Z_z = 0 & \text{вне } L. \end{cases} \end{cases} \quad (1)$$

Перемещения в упругом полупространстве [2]:

$$\begin{aligned} u &= (1 - 2\mu) \int_z^\infty \frac{\partial \varphi}{\partial x} dz - z \frac{\partial \varphi}{\partial x}, \\ v &= (1 - 2\mu) \int_z^\infty \frac{\partial \varphi}{\partial y} dz - z \frac{\partial \varphi}{\partial y}, \\ w &= (1 - 2\mu) \varphi - z \frac{\partial \varphi}{\partial z}, \end{aligned} \quad (2)$$

где μ – коэффициент Пуассона полупространства;

φ – гармоническая функция, подлежащая определению.

Напряжения:

$$\begin{aligned}
\frac{1+\mu}{E} X_x &= 2\mu \frac{\partial \varphi}{\partial z} + (1 - 2\mu) \int_z^\infty \frac{\partial^2 \varphi}{\partial x^2} dz - z \frac{\partial^2 \varphi}{\partial x^2}, \\
\frac{1+\mu}{E} Y_y &= 2\mu \frac{\partial \varphi}{\partial z} + (1 - 2\mu), \\
\frac{1+\mu}{E} Z_z &= \frac{\partial \varphi}{\partial z} - z \frac{\partial^2 \varphi}{\partial z^2}, \\
\frac{1+\mu}{E} Y_z &= -z \frac{\partial^2 \varphi}{\partial y \partial z}, \\
\frac{1+\mu}{E} Z_x &= -z \frac{\partial^2 \varphi}{\partial z \partial x}, \\
\frac{1+\mu}{E} X_y &= (1 - 2\mu) \int_z^\infty \frac{\partial^2 \varphi}{\partial x \partial y} dz - z \frac{\partial^2 \varphi}{\partial x \partial y},
\end{aligned} \tag{3}$$

где φ – гармоническая функция, подлежащая определению;

μ – коэффициент Пуассона полупространства;

E – модуль упругости [3].

Из третьего уравнения (3) при $z = 0$ на границе полупространства получается формула для напряжения:

$$Z_z = \frac{E}{1+\mu} \frac{\partial \varphi}{\partial z}. \tag{4}$$

С учетом условия (1) формула (4) принимает вид:

$$Z_z = \frac{E}{1+\mu} \frac{\partial \varphi}{\partial z} = p(x, y). \tag{5}$$

Для области на границе полупространства

$$\left(\frac{\partial \varphi}{\partial z} \right)_{z=0} = \begin{cases} -\frac{1+\mu}{E} p(x, y) & \text{внутри } L, \\ 0 & \text{вне } L. \end{cases} \tag{6}$$

Результаты и обсуждение. Решение задачи сводится к нахождению бигармонической функции φ , удовлетворяющей формуле (6). Для этого в разработанной инструментальной системе вызываются аналитические методы для полупространства следующим оператором:

load(polupro)\$

Для уточнения понятия класса задач введена подпрограмма операторов `operators`. Подпрограмма объединяет в себе характеристики, необходимые для решения задач: размерность пространства, тип системы координат, форму решения уравнений теории упругости для класса. Подпрограмма предшествует описанию задачи теории упругости, загружается информация о классе, в соответствии с которым находится решение. Описание класса предназначено для выбора схемы аналитического вывода решения, а также указания информации о форме представления результатов [4]. Параметры подпрограммы `operators` следующие: `D2` (или `D3`) - обязательный параметр, определяющий размерность задачи (`D2` – двумерная задача, `D3` - трехмерная); `cartesian` (или `polar`, или `cylindric`, или `spherical`) – обязательный параметр, задающий систему координат (`cartesian` – обыкновенная декартова система, `polar` – полярная система координат для двумерного случая, `cylindric` – цилиндрическая и `spherical` – сферическая); `exponential` (или `bigarmonic`) — это тип решения, `bigarmonic` (или отсутствует) — бигармоническое решение, `exponential` – экспоненциальное [6]. Примеры вызова подпрограммы:

```
operators(D3, cartesian, bigarmonic)$
operators(D2, cartesian)$
```

Решение задачи гармоническая функция φ для полупространства:

$$\varphi(x, y, z) = -\frac{1+\mu}{2\pi E} \iint_L \frac{p(\xi, \eta) d\xi d\eta}{\sqrt{(x-\xi)^2 + (y-\eta)^2 + z^2}} \quad (7)$$

μ – коэффициент Пуассона полупространства;

E – модуль упругости;

L – область контакта;

ξ, η – координаты фиксированной точки области L ;

x, y – текущие координаты.

В инструментальной системе для получения функции φ , аналитико-численными методами ищется решение интегрального уравнения (7) – функция

$p(\xi, \eta)$. Программная доработка инструментальной системы позволяет, используя численные методы интегрирования и интегральные преобразования получать решения интегральных уравнений. Весь расчет осуществляет ядро системы компьютерной математики Maxima.

Выводы. В работе была представлена доработанная инструментальная система решения задач теории упругости. Рассмотрена общая постановка контактных пространственных задач теории упругости, которые можно решать на инструментальной системе после доработки. Инструментальная система позволяет анализировать пространственные контактные задачи теории упругости для полупространства при отсутствии сил трения. Таким образом основная цель работы достигнута.

СПИСОК ИСПОЛЬЗОВАННОЙ ЛИТЕРАТУРЫ

1. Аладьев В. З. Системы компьютерной алгебры Maple: Искусство программирования / В. З. Аладьев. – М.: Лаборатория Базовых знаний, 2006.-792 с.
2. Александров В. М. Аналитические методы в контактных задачах теории упругости / В. М. Александров, М. И. Чебаков – М.: Физматлит, 2004.-304 с.
3. Горшков А. Г. Теория упругости и пластичности / А. Г. Горшков, Э. И. Старовойтов, Д. В. Талаковский – М.: ФИЗМАТЛИТ, 2002. – 413 с.
4. Овский А. Г., Толоч В. О. Препроцессор решения двумерных и трехмерных задач теории упругости на базе системы компьютерной математики Maxima / «Актуальні проблеми математики та інформатики»: збірка тез доповідей III Всеукраїнської, X регіональної наукової конференції молодих дослідників, присвяченої 90-річчю НАН України (24-28 квітня 2012 року). – Запоріжжя: ЗНУ, 2012. – С. 70-72.
5. Ovskiy A.G. Instrumental System for the Solution of Static Problems on the Theory of Elasticity for a Multilayer Elastic Foundation. – International Journal of Soft Computing and Engineering / A.G. Ovskiy. – 2014. – Volume-4 Issue-2. –

P. 139. – Access mode to the Journal: <http://www.ijscce.org/attachments/File/v4i2/B2232054214.pdf> (05.05.2014). – The name of the screen.

6. Овский А. Г. Разработка пакета подпрограмм в системе компьютерной математики Maxima для решения статических задач теории упругости «Наукове літо – 2015»: збірка тез доповідей Міжнародної наукової конференції (31 липня 2015 року). – Київ: «НАІРІ», 2015 – С. 15-22.

7. Файнбурд В. М. Контактные задачи теории упругости / В. М. Файнбурд. – М.: Издательство «Наука», 1975. – 60 с.

УДК 511.34

ЗАСТОСУВАННЯ ПОХІДНИХ ДО РОЗВ'ЯЗАННЯ РІВНЯНЬ І НЕРІВНОСТЕЙ У КУРСАХ МАТЕМАТИКИ ЗАКЛАДІВ ОСВІТИ

Чепок Ольга Олегівна

к. ф.-м. н., викладач кафедри
вищої математики та статистики

Ма Ліна

студентка

Державний заклад «Південноукраїнський національний
університет імені К. Д. Ушинського»

м. Одеса, Україна

Анотація: Застосуванню теорії диференціального числення для розв'язання задач прикладного характеру приділяється багато уваги як в закладах освіти України, так і у закладах освіти Китаю. У процесі навчання математики часто зустрічаються рівняння, розв'язання яких стандартними методами є складним, громіздким або навіть неможливим. У таких випадках можна скористатися властивостями функцій, які є складовими цих завдань (елементами рівнянь чи нерівностей тощо).

У даній роботі ми проаналізували способи використання властивостей функцій, які є складовими різних завдань, проаналізували можливості застосування похідних таких функцій для розв'язання різного типу завдань.

Можна зробити висновки, що похідні функцій, які є складовими відповідного завдання можна широко та успішно використовуватися для встановлення кількості коренів рівняння або підтвердження їх відсутності, а також для доведення певних типів нерівностей та тотожностей. При цьому варто зазначити що використання різних способів до розв'язання завдань робить цей процес більш цікавим, надає йому дослідницького характеру.

Ключові слова: Теорії диференціального числення, задачі прикладного характеру, розв'язання рівнянь та нерівностей, доведення тотожностей, застосування похідної до розв'язання завдань.

У процесі навчання математики часто зустрічаються рівняння, розв'язання яких стандартними методами є складним, громіздким або навіть неможливим. У таких випадках можна скористатися властивостями функцій, які є складовими цих завдань (елементами рівнянь чи нерівностей тощо). Тема «Похідна» закладах загальної середньої освіти України вивчається наприкінці 10 класу, практичному застосуванню похідних приділяють увагу особливо при вивченні математики на поглибленому рівні [1, 2]. Отже, починаючи з 10 класу властивості похідних можна використовувати для розв'язання прикладних задач.

Похідну функції можна застосовувати для розв'язання рівнянь, доведення тотожностей та нерівностей тощо.

Розглянемо рівняння $f(x) = a$, де f – строго монотонна на деякому проміжку I функція. Це рівняння згідно взаємній однозначності функції f на I , не може мати більше одного кореня (графіки функцій $y = f(x)$ та $y = a$ мають тільки одну точку перетину) у випадку, якщо a належить множині значень функції f . Для визначення монотонності функції використовують похідну цієї функції.

Якщо в рівнянні присутні ірраціональні функції та константа, слід проаналізувати його монотонність, а у випадку наявності у рівнянні як ірраціональних, так і раціональних функцій – дослідити екстремуми. Розглянемо використання похідної для розв'язування рівнянь на конкретних прикладах.

Приклад 1. [1] Розв'язати рівняння: $\sqrt{2x^2 + 1} + \sqrt{x - 2} = \frac{14}{5}$

Розв'язання: Розглянемо функцію $f(x) = \sqrt{2x^2 + 1} + \sqrt{x - 2}$. Область визначення цієї функції $D(f) = [2; +\infty)$. Похідна цієї функції

$$f'(x) = \frac{2x}{\sqrt{2x^2 + 1}} + \frac{1}{2\sqrt{x - 2}} > 0 \text{ для всіх } x > 2,$$

тому функція $f(x)$ зростає на $D(f) = [2; +\infty)$.

Оскільки $f(2) = \sqrt{2 \cdot 4 + 1} + \sqrt{2 - 2} = 3$, то $f(x) \geq 3$ на $D(f) = [2; +\infty)$.

Отже, для всіх x з $D(f)=[2;+\infty)$ значення $f(x) \neq \frac{14}{5}$, тому множина розв'язків порожня.

Відповідь: розв'язків не має.

Похідна також може бути використана для визначення кількості коренів рівняння або для підтвердження їх відсутності. Якщо у рівнянні $f(x) = g(x)$ одна з функцій є зростаючою, а інша – спадною або сталою на перетині областей визначення цих функцій, то рівняння або не має коренів, або має лише один корінь, який можна знайти методом підбору. Варто зауважити, що якщо області визначення функцій у правій та лівій частинах рівняння не перетинаються, то рівняння не має розв'язків.

Приклад 2. [1] Визначити кількість розв'язків рівняння $\sqrt{3x-2} - \sqrt{2x-1} = 4$

Розв'язання: Розглянемо функцію $f(x) = \sqrt{3x-2} - \sqrt{2x-1}$, область її визначення $\left[\frac{2}{3}; +\infty\right)$. Похідна цієї функції $f'(x) = \frac{3}{2\sqrt{3x-2}} - \frac{1}{\sqrt{2x-1}}$ та

$$f'(x) > 0, \text{ якщо } \frac{3}{2\sqrt{3x-2}} - \frac{1}{\sqrt{2x-1}} > 0$$

$$\frac{3}{2\sqrt{3x-2}} > \frac{1}{\sqrt{2x-1}}, \quad 3\sqrt{2x-1} > 2\sqrt{3x-2},$$

$$9(2x-1) > 4(3x-2), \quad 18x-9 > 12x-8,$$

$$6x > 1, \quad x > \frac{1}{6}.$$

Отже, функція зростає при $x > \frac{2}{3}$.

Оскільки $f(200) = \sqrt{598} - \sqrt{399} > 24 - 19 > 4$, то в силу неперервності функції f , вона приймає всі значення між $f(1) = 0$ і $f(200)$, в тому числі і значення 4.

Отже, задане рівняння має лише 1 розв'язок.

Відповідь. Рівняння має лише 1 розв'язок.

Зазначимо, що у курсах математики Китаю також приділяють багато уваги застосуванню диференціального числення до розв'язування рівнянь та нерівностей.

У курсі математичного аналізу, наприклад, кафедри математики

Китайського університету Гонконгу (СУНК), також широко застосовують диференціальне числення для доведення нерівностей (рис. 1) [3].

6.4.3 Examples (a) $1 - \frac{1}{2}x^2 \leq \cos x$ for all $x \in \mathbb{R}$.

Use $f(x) := \cos x$ and $x_0 = 0$ in Taylor's Theorem, to obtain

$$\cos x = 1 - \frac{1}{2}x^2 + R_2(x),$$

where for some c between 0 and x we have

$$R_2(x) = \frac{f'''(c)}{3!}x^3 = \frac{\sin c}{6}x^3.$$

If $0 \leq x \leq \pi$, then $0 \leq c < \pi$; since c and x^3 are both positive, we have $R_2(x) \geq 0$. Also, if $-\pi \leq x \leq 0$, then $-\pi \leq c \leq 0$; since $\sin c$ and x^3 are both negative, we again have $R_2(x) \geq 0$. Therefore, we see that $1 - \frac{1}{2}x^2 \leq \cos x$ for $|x| \leq \pi$. If $|x| \geq \pi$, then we have $1 - \frac{1}{2}x^2 < -3 \leq \cos x$ and the inequality is trivially valid. Hence, the inequality holds for all $x \in \mathbb{R}$.

Рис. 1. Приклад розв'язання нерівності за допомогою елементів диференціального числення

Висновки. Застосування похідних у розв'язуванні рівнянь і нерівностей є важливим аспектом у курсах математики закладів загальної середньої освіти. Використання похідних дозволяє поглибити розуміння поведінки функцій, знаходити корені рівнянь та аналізувати властивості нерівностей, що сприяє розвитку математичного мислення учнів і формуванню навичок аналітичного дослідження задач.

СПИСОК ВИКОРИСТАНИХ ДЖЕРЕЛ

1. Мерзляк А. Г., Номіровський Д. А., Полонський В. Б., Якір М. С. Алгебра і початки аналізу: проф. рівень : підруч. для 10 кл. закладів загальної середньої освіти. Харків: Гімназія, 2018. 400 с.

2. Навчальна програма з математики для учнів 10-11 класів (початок вивчення на поглибленому рівні з 8 класу) загальноосвітніх навчальних закладів. Профільний рівень. URL:<https://mon.gov.ua/>

3. Robert G. Bartle & Donald R. Sherbert (2020). Introduction To Real Analysis by (4th Edition). New York

GEOGRAPHICAL SCIENCES

АНАЛІЗ АКУСТИЧНОГО ЗАБРУДНЕННЯ ДІЛЯНОК МІСТА ЖИТОМИР

Остапчук Святослав Юрійович,
здобувач другого (магістерського) рівня вищої освіти
Василенко Ольга Миколаївна,
к.б.н., доцент
Житомирський державний університет імені Івана Франка
м. Житомир, Україна

Вступ. Швидкі темпи науково-технічного прогресу призводять до посилення антропогенного впливу на навколишнє середовище. Одним із антропогенних чинників є урбанізація, яка спричиняє збільшення рівня шуму. Шумом називають хвильові коливання пружного середовища, що поширюються з певною швидкістю у газоподібній, рідкій або твердій фазі. Це будь-який небажаний звук, який наносить шкоду здоров'ю людини та знижує її працездатність. В умовах міського середовища шуми характеризуються великою кількістю техногенних джерел, які пов'язані з діяльністю людини [1, 2, 5].

Акустичне забруднення є формою фізичного забруднення, що проявляється у збільшенні рівня надприродного шуму. Найпоширенішим джерелом акустичного забруднення міських територій є транспорт, який характеризується широким діапазоном і довготривалим впливом.

Міське акустичне забруднення від транспорту здебільшого є локальним: на головних магістралях великих міст рівень шуму може перевищувати 90 дБ, тоді як у більш-менш віддалених від центру ділянках та не завантажених транспортом – сягати норми [1, 3, 7].

Мета роботи полягала у аналізі рівня акустичного забруднення ділянок

міста Житомир.

Матеріали та методи. Використано методи аналізу, синтезу, порівняння, узагальнення та статистичної обробки даних. Інформаційну основу дослідження склали звітні дані Житомирського обласного центру контролю та профілактики хвороб.

Результати та обговорення. Однією із найважливіших екологічних проблем міських систем є акустичне забруднення, яке проявляється у вигляді збільшення рівня механічних коливань середовища понад природний фон [5, 6]. На теперішній час дана проблема набула особливої актуальності, що пов'язано зі стрімким науково-технічним прогресом, розбудовою міст, розвитком промисловості, будівництва та техніки [2, 5].

Перші дослідження шуму у міському середовищі проведені науковцями доктором Фрі (США) та Р. Голтом (Англія) у 20-х роках ХХ ст. Вітчизняними науковцями, які досліджували джерела виникнення шуму у містах були С. М. Ржевнін, Г. Л. Нав'язький, І. І. Славін, С. П. Олексієв та ін.

Акустичне забруднення навколишнього середовища у містах постійно зростає. Зокрема, протягом останніх десятиріччів рівень шуму у країні підвищився приблизно у 5-10 разів [2].

Мінімальний рівень шуму, який людина починає сприймати становить 5 дБ. Звуки високої частоти важко переносяться організмом людини та є шкідливими (понад 80 дБ). Больовий поріг становить 120-130 дБ. Тривалий вплив шуму призводить до зміни активності мозкових клітин та порушення режиму їх роботи внаслідок значного поширення збудження зі слухового аналізатора по всьому головному мозку, що у свою чергу спричиняє порушення сну, підвищення втомлюваності та роздратованості, пригнічення настрою та емоційну неврівноваженість [3].

Місто Житомир є важливим транспортним вузлом, пунктом перетину автомобільних і залізничних шляхів. Основними джерелами акустичного забруднення міста є всі види транспорту (легкові та вантажні автомобілі, господарська техніка, трамваї, тролейбуси, залізничний транспорт), промислові

підприємства, торгівельні та розважальні центри, гучномовні пристрої.

Відповідно до звітних даних [4] проведених замірів еквівалентного та максимального рівнів шуму, у 2020 р. перевищення допустимого рівня шуму зафіксовано у 22 точках – 20 у місцях з інтенсивним рухом транспорту та 2 на перехрестях міста (рис. 1).



Рис. 1. Показники значень рівнів шуму на вулицях м. Житомир у 2020 р.

Найбільший еквівалентний рівень шуму, який перевищував допустимі норми зафіксовано на просп. Миру, 2, просп. Незалежності, 6,

вул. Домбровського, 32, вул. Київська, 19/2 та вул. Київська, 50. На вказаних ділянках рівень шуму перевищував допустимі норми у середньому на 17,69%. Проїжджаючи світлофор на великій швидкості автомобілі можуть створювати значний рівень шуму, оскільки відомо, що приріст швидкості на кожні 10 км/год створює приріст рівня шуму на 3 дБ [2, 5].

Висновки. З метою зниження рівня акустичного забруднення на території м. Житомир пріоритетними заходами є озеленення вулиць міста, впровадження інтерактивних карт шуму, використання під час будівництва матеріалів зі звукоізоляційними та звукопоглинальними властивостями, впровадження раціональних способів планування будинків та території забудови, проведення розподілу транспортних потоків і контроль за технічним станом транспортних засобів.

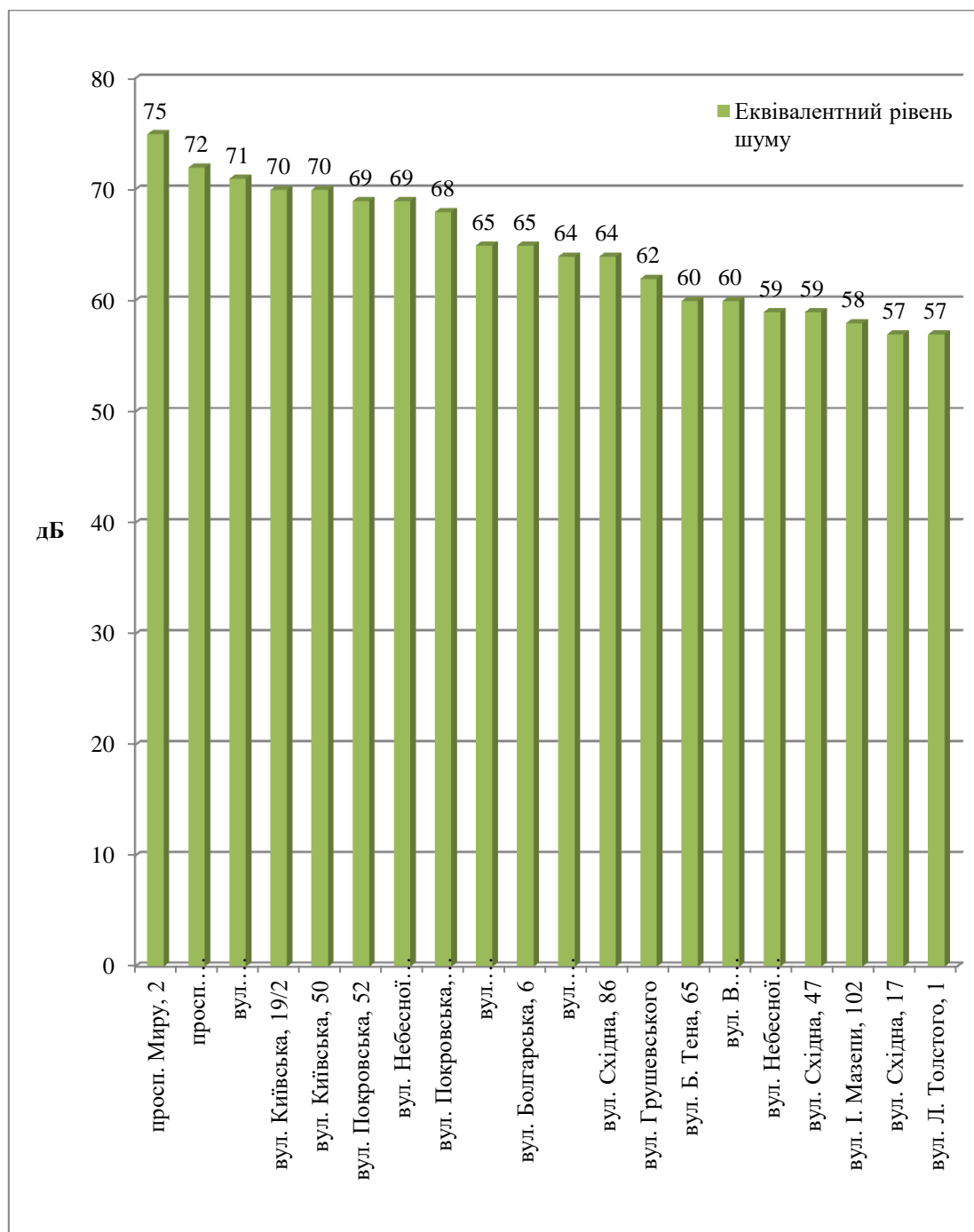
СПИСОК ЛІТЕРАТУРИ:

1. Бичковський О. В. Проблема шумового забруднення у містах. *Вісник Національного університету водного господарства та природокористування*. 2014. № 4 (52). С. 218-224.
2. Гілета Л. Місце й особливості акустичного навантаження в екологічному стані великих урбоєкосистем. *Вісник Львівського університету. Серія географічна*. 2014. Вип. 45. С. 185-191.
3. Дяченко Т. О., Євчук В. М. Аналіз впливу транспортного шуму на навколишнє середовище та людину. *Науковий журнал. Економіка та управління на транспорті*. 2018. Вип. 6. С. 125-131.
4. Житомирський обласний центр контролю та профілактики хвороб. URL: <http://zt.cdc.gov.ua> (дата звернення: 29.07.2024).
5. Кучерявий В. П. Урбоєкологія : підручник. Львів : Світ, 2001. 439 с.
6. Олійник Я. Б., Шищенко П. Г., Гавриленко О. П. Основи екології : Підручник. Київ : Знання, 2012. 558 с.
7. Основи акустичної екології / В. С. Дідковський, В. Я. Акименко, О. І. Запорожець та ін. Кіровоград : Імпекс ЛТД, 2001. 520 с.

PEDAGOGICAL SCIENCES

MARIA MONTESSORI'S LEGACY IN STUDIES OF THE ITALIAN SCHOLARS

Durdas Alla

ORCID ID: 0000-0001-6456-6108

Doctor of Philosophy,

Senior Researcher

of the Department of Pedagogical Source Studies and Biographistics,
V. O. Sukhomlynskyi State Scientific and Educational Library of Ukraine,
Kyiv

Abstract. The article deals with the educational views of Maria Montessori, a famous Italian doctor and educator, delving into her multifaceted personality, aspects of her life, work and methods, highlighted in studies of the Italian scholars. The article presents M. Montessori as an educator who tried to resolve global issues within philosophical, psychological and pedagogical theory, successfully applying her concepts in practice through the development of the “Montessori method.”

Keywords: Maria Montessori. Montessori method, legacy, educational ideas, Italian scholars.

The purpose of the study is to highlight Maria Montessori's legacy in studies of the Italian scholars.

Research results. Maria Montessori, both a doctor and an educator, introduced a transformative approach to educational strategy, placing emphasis on humanization and bringing education back to focus on the individual. The core principles of her pedagogical system remain highly relevant, aligning with modern values of humanism and democracy by fostering belief in the inherent potential of each child and the ideal of nurturing free, independent and active people. M. Montessori is among the few educators who did not only identify and address a universal challenge

in educational philosophy, psychology and pedagogy but also brought her vision to life through the widely recognized “Montessori method” [4, p. 84].

While exploring this topic, it was essential to study the articles on M. Montessori’s educational theories written by Italian scholars. Specifically, the Italian scholar S. Chistolini notes that “... Montessori was an extraordinary woman, a woman with a medical degree at a time when it was difficult for a woman to study, more difficult to attain a degree, and almost unthinkable to graduate in medicine, in a strictly male field of study” [2, p. 163].

Another Italian researcher, V. Bosna, observes that M. Montessori was one of the most captivating figures in the Italian pedagogy of the 20th-century, who inspired numerous scholars, being a key architect of this sphere. (Bosna, 2015, p. 38). The researcher also acknowledges that through her works, M. Montessori left an enduring mark on the history of education — and, by extension, on the history of human civilization. Therefore, the scholar believes that M. Montessori has every right to be regarded as a “citizen of the world” [1, p. 138]. W. Grandi and P. Trabalzini (2021) admit an increase of the number of studies dedicated to M. Montessori’s personality and pedagogical heritage in Italy [3, p. 5]. The researchers point out that the published works capture key elements of M. Montessori’s personal and intellectual journey, both within Italy and internationally, as well as the development of the educational movement associated with her name [3, p. 7].

The Italian researchers T. Pironi and M. Gallerani note in their article that M. Montessori was long regarded as a “troublesome” figure within Italy’s academic and political circles, due to her nonconformist stance, feminist views and reputation as a “complex pedagogist” [5, p. 11]. M. Montessori’s innovative ideas, which emphasized education for life over traditional models focused on obedience and inflexibility, were rooted in her medical research and were supported by emerging fields – psychology and psychoanalysis. However, these ideas encountered strong resistance and even thinly veiled hostility from Italy’s secular academics and educational philosophers. This opposition significantly influenced the way how Montessori pedagogy was perceived and adopted in Italian schools after World War

II [5, p. 11].

It is also essential to note that M. Montessori's shift from medicine to pedagogy originated from her professional experiences at the end of the 19th and at the beginning of the 20th century. This period was marked by "a strongly activist experience, intertwining medicine, social policies, and practical feminism" [2, p. 164]. The Italian researchers T. Pironi and M. Gallerani (2021) note that the popularity of the Montessori method in Italy has varied considerably across different historical periods, political situations and cultural contexts. Consequently, understanding the reasons for Italian support or opposition to this method is essential, especially as it has seen consistent growth and development in other countries [5, p. 3].

S. Chistolini (2020) notes that at the start of the 20th century, several women in Italy revitalized pedagogy, with M. Montessori leading by introducing innovative strategies to remove educational barriers [2, p. 160].

Chistolini explains that, throughout the 20th century in Italy, formal pedagogy was male-dominated while formal education roles were mostly female: men were more likely to become academics, whereas the majority of school teachers were women.

By the 21st century, however, the presence of women in university departments of pedagogy and educational history had increased significantly. Female educators, teachers, mothers, and professors represented Italian cultural ideals until recently, with Montessori perhaps standing as the most prominent exception to the norm. She was seen as a modern figure, elevating pedagogy as a tool for women's empowerment, grounded in scientific justification.

Nonetheless, women's academic careers in education, particularly as primary school teachers, remained challenging, as most women could at best aim for permanent teaching roles rather than academic positions at universities [2, p. 161]. Consequently, even as late as 1970, pedagogy at the university level was primarily taught by men, while women continued their educational work mainly at schools and in families [2, p. 161].

Conclusions. Maria Montessori's impact on education is profound. Being a doctor and educator, she reshaped pedagogical strategies with a focus on the individual child. Her approach advocates for a humanized, democratic model of education, grounded in the belief in every child's potential and the nurturing of independent, self-motivated learners. The Montessori method remains relevant today, inspiring educators to support autonomous learning and personal growth. Montessori's innovative theories faced substantial resistance in Italy, particularly from academic and political establishments that viewed her as a nonconformist and feminist figure. The Italian scholars recognize her contributions within a broader historical and cultural framework, noting that societal and gender biases affected the reception of her ideas in Italy. M. Montessori's legacy is a testament to her resilience and visionary approach, which has influenced generations of educators and continues to shape educational practices around the world.

REFERENCES

1. Bosna, V. (2015). Maria Montessori uno sguardo diverso sull'infanzia. *Foro de Educación*, 13 (18), 37–50. <http://dx.doi.org/10.14516/fde.2015.013.018.002>
2. Chistolini, S. The Turning Point of Italian Scientific Pedagogy in The School of Maria Montessori and Giuseppina Pizzigoni. *European Journal of Educational Sciences*. 2020. Vol. 7 (3). P. 160–171. <https://doi.org/10.19044/ejes.v7no3a10>
3. De Giorgi, F., Grandi, W., Trabalzini, P. Maria Montessori, i suoi tempi e i nostri anni. Storia, vitalità e prospettive di una pedagogia innovativa. *Rivista di Storia dell'Educazione*. 2021. Vol. 8 (2). P. 3–8. DOI: <http://doi.org/10.36253/rse-12307>
4. Durdas, A. (2023). Educational ideas of Maria Montessori on the pages of foreign periodicals. *Continuing Professional Education: Theory and Practice*, 76(3), 84–90. <https://doi.org/10.28925/1609-8595.2023.3.8>
5. Pironi, T., Gallerani, M. Montessori thought and work between past and present *Ricerche di Pedagogia e Didattica – Journal of Theories and Research in Education Special Issue. Intersections between human sciences and natural sciences*

in Maria Montessori's thought and work. 2021. № 16 (2). P. 1–22. DOI:
<https://doi.org/10.6092/issn.1970-2221/13469>

6. Trabalzini, P. (1997). *Il metodo della pedagogia scientifica di Maria Montessori: strutture, sviluppi, edizioni: tesi di storia della pedagogia per la laurea in filosofia.* Università degli studi di Roma La Sapienza. 2 vol.

APPLICATION OF CONTENT AND LANGUAGE INTEGRATED LEARNING METHODOLOGY IN NON-LINGUISTIC HIGHER EDUCATION INSTITUTIONS IN UKRAINE

Pavlova Oksana Oleksandrivna

Senior Lecturer, Department of Foreign Languages
National Academy of the National Guard of Ukraine
Kharkiv, Ukraine

Introductions. In modern Ukrainian society, issues related to the socialization of future specialists in the international and intercultural space have become key concerns in higher education, with a high level of foreign language proficiency considered one of the tools for expanding and enriching professional opportunities and knowledge. The national higher education standard stipulates the consideration of professional specificity in the foreign language teaching process, aiming at tasks directly connected to graduates' future professional activities. Future specialists are tasked not only with forming foreign language communication skills but also with acquiring specialized knowledge in their future field. Success in this endeavor is largely achieved through the application of innovative pedagogical methods and techniques in foreign language classes at higher education institutions. One such technique is CLIL (Content and Language Integrated Learning), which positively impacts the development of essential competencies for students of non-linguistic specializations at higher education institutions.

Unlike in Western European higher educational institutions, the CLIL technology is not yet sufficiently developed or widespread in Ukraine, despite the fact that Ukrainian higher education is oriented towards improving foreign language proficiency. This highlights the need to analyze the issue of actively implementing CLIL in the higher education process.

Aim. The aim of the research is to analyze the main definitions of Content and Language Integrated Learning (CLIL), to identify the key principles for implementing the CLIL technology in higher education, and to examine the

advantages and challenges of applying this methodology in non-linguistic higher education institutions in Ukraine.

Results and discussion. Content and Language Integrated Learning (CLIL) is a relatively new educational technology, regarded as a unique method for teaching future specialists in specific subjects through the medium of a foreign language, while simultaneously teaching the foreign language through the specialized discipline [1]. The goal of applying CLIL in higher education is the synchronous teaching of both a specialized subject and a foreign language, where the language is not the object of study but a means of mastering other professionally oriented subjects. This approach enables not only concurrent learning of a specialized discipline but also the development of students' foreign language skills and competencies. Consequently, the CLIL method has two objectives: learning a subject through the foreign language and learning the foreign language through the specialized subject being studied.

The application of the CLIL methodology makes the foreign language learning process more targeted, as the language is used to address specific communicative tasks. A lesson utilizing CLIL technology consists of the following components:

- content – gaining knowledge, and developing skills and abilities in the subject area;
- communication – practical use of the foreign language in the learning process, where students learn how to use the language;
- cognition – development of cognitive and thinking abilities that form a general understanding;
- culture – recognition of other cultures and oneself as part of a culture [2; 3].

The CLIL methodology is based on the following aspects of foreign language teaching, emphasizing the communicative principle (language should be taught and used within a meaningful context):

1. Situational Learning – grounded in the principles of behaviorism and language structure. Students learn the most commonly used vocabulary and linguistic structures through repetition and apply them immediately in practice. Language is presented in realistic conditions, enabling language acquisition even in a monolingual

environment.

2. Language Acquisition – since foreign language learning is not linear but cyclical, the thematic nature of CLIL facilitates the formation of a functional and contextual program. New information is added parallel to the processing of already acquired knowledge.

3. Natural Approach – foreign language acquisition within a meaningful context incorporates both natural and communicative elements. Future specialists develop language fluency as they use the language for various communicative purposes. Fluency precedes grammatical accuracy, with mistakes viewed as a natural part of the language learning process, fostering the concept of "international communication." The emphasis is on learning incrementally, with each new part of the curriculum based on already acquired information and easily assimilated.

4. Motivation – in CLIL, the foreign language serves as a means of learning, not merely the end goal. If students are interested in the topic they are studying, their motivation to learn the language for communication purposes increases. The foreign language learning process becomes more effective, and students also gain knowledge in their specialized subject.

5. Current FLT Practice – in implementing CLIL, teachers follow current trends in foreign language teaching methodology. Grammar is secondary to vocabulary; fluency, not accuracy, is prioritized; and language is acquired in segments, as in the Lexical Approach. Students interact closely with each other, applying the material in practice, with skills integrated with one another and the foreign language of instruction. Students' needs are central, and varied learning styles are used to meet different learning tasks [2; 3].

The process of implementing CLIL technology in higher education requires adherence to the following key principles:

- support for the assimilation of specialized subject content is provided in foreign language classes;
- support for the foreign language learning process takes place in specialized subject classes;

– integration of language and specialized disciplines is achieved through joint planning, the use of cross-cutting themes, and other methods.

Conclusions. Thus, the integrated study of foreign languages within a specialty is presented as an effective means to achieve educational goals, specifically in preparing highly qualified future specialists capable of competing successfully in an increasingly internationalized and globalized job market. By studying and mastering the mechanisms for implementing CLIL principles in the educational process, the development of foreign language competence in higher education can be elevated to a qualitatively new level. This opens up prospects for further research into the application of CLIL technology in non-linguistic specialties within higher education institutions in Ukraine.

BIBLIOGRAPHIC LIST:

1. Coyle D., Hood Ph., Marsh D. CLIL Content and Language Integrated Learning. CUP, 2010.
2. Content and Language Integrated Learning (CLIL) at School in Europe. URL: http://ec.europa.eu/languages/documents/studies/clil-at-school-in-europe_en.pdf.
3. Marsh D. The relevance and potential of content and language integrated learning (CLIL) for achieving MT+2 in Europe. URL: <http://userpage.fuberlin.de/elc/bulletin/9/en/marsh.html>.

РОЛЬ МЕТАЛЛОПРОТЕИНАЗ В ПАТОГЕНЕЗЕ ОПУХОЛЕВЫХ ПРОЦЕССОВ

Гамбарова С. Ч.

Диссертант, педагог кафедры «Физиология»
Азербайджанского Государственного Педагогического Университета
г. Баку

Аннотация: В последнее время не установлено четких критериев выявления опухолей с высоким метастатическим потенциалом. Необходимо применение новых и менее инвазивных методов исследования, выявление современных диагностических биохимических маркеров. В этой области перспективным направлением считается изучение внутриклеточной системы протеолиза. Протеолиз является сложной системой, которая важна в процессах опухолевого роста, пролиферативной активности, апоптоза и неонегенеза [6, стр. 7]. Изучение металлопротеиназ в патогенезе злокачественных опухолей может иметь большое научное и практическое значение в прогнозировании развития онкологических заболеваний. В данной статье исследованы основные характеристики, классификация и биохимическая роль ММП в патогенезе опухолевых заболеваний.

Ключевые слова: Металлопротеиназы, патогенез, патогенетический процесс, опухолевые процессы, ожирение.

Онкологические заболевания являются одной из важных медико-социальных проблем в мире, в том числе и в нашей Республике. В последние годы онкологические заболевания стремительно растут среди населения, в том числе и трудоспособного возраста, и эти заболевания являются причиной ранней инвалидизации и повышения уровня смертности. Среди женщин высокий процент злокачественных опухолей составляют рак молочной железы (РМЖ) и рак яичников. РМЖ (рак молочной железы) является 1-м по частоте

злокачественным новообразованием среди женщин и встречается фактически у 1 из 18 женщин [1, стр. 2]. Так, в 2020 году около 2,26 млн человек были диагностированы с РМЖ. Смертность от РМЖ составляет 6,9% от всех случаев смерти от рака [3]. В 2018 году у 300 тыс. женщин был диагностирован рак яичников. Рак яичников имеет самый высокий уровень смертности среди гинекологических опухолей, с 5-летней выживаемостью 48,8% и 47% смертей от рака половых органов [4, стр. 5]. Причина низкой выживаемости-отсутствие четких клинических симптомов на ранних стадиях метастазирования, ранней диагностики и своевременного лечения [5]. Традиционные методы лечения, такие как цитотоксическая терапия и лучевая терапия при прогрессировании опухоли и метастазировании, не дают положительных результатов, в связи с этим изучение молекулярно-биохимических механизмов метастазирования является актуальным и может позволить выявить новые терапевтические подходы в лечении онкологических заболеваний. На сегодняшний день не установлено четких критериев для выявления опухолей с высоким метастатическим потенциалом. Необходимо применение новых и менее инвазивных методов обследования, выявление современных диагностических биохимических маркеров. В этой области перспективным направлением считается изучение внутриклеточной системы протеолиза.

Протеолиз – сложная система, которая важна в процессах роста опухоли, пролиферативной активности, апоптоза и неоплазии [6, стр. 7].

Протеолитическая система участвует в деградации внеклеточного матрикса [6]. Деградация внеклеточного матрикса имеет решающее значение в росте опухоли, инвазии, метастазировании и ангиогенезе [8]. Так, скорость инвазивного роста и метастазирования опухолевых клеток зависит от ее способности разрушать компоненты внеклеточного матрикса (ВМ): базальную мембрану и межклеточную строму, состоящую из различных структурных белков (коллагенов, эластинов, ламининов и др.) [9, стр. 10-11]. Разрушение базальной мембраны катепсинами, сериновыми протеазами и др. происходит за счет секреции множества протеаз. Одним из важных компонентов системы

протеолиза являются металлопротеиназы (ММП). ММП относится к семейству цинк- и кальций-зависимых нейтральных эндопептидаз и играет важную роль в развитии опухолей, разрушая практически все компоненты внеклеточного матрикса *in vitro*. ММП участвует в воспалении, эмбриогенезе, репарации тканей, неоангиогенезе и злокачественных заболеваниях. Она играет важную роль в физиологических и патологических процессах, таких как опухолевая трансформация и метастазирование [11].

Авторы полагают, что ММП ускоряет распространение опухоли за счет повышения устойчивости опухолевых клеток к апоптозу. Функциональная роль ММП в ангиогенезе доказана во многих экспериментальных экспериментах. При лечении многих заболеваний, в том числе онкологических, ингибиторы этих ферментов используются в качестве терапевтических агентов [7, стр. 14]. Изучение металлопротеиназ в патогенезе злокачественных опухолей может иметь большое научное и практическое значение в прогнозировании течения онкологических заболеваний. В данной статье исследуются основные характеристики, классификация и биохимическая роль ММП в патогенезе опухолевых заболеваний.

ММП в основном синтезируется в стромальных клетках, окружающих опухоль, – фибробластах, моноцитах, эндотелиальных и раковых клетках, а также гепатоцитах, макрофагах, лимфоцитах, гранулоцитах и тромбоцитах. Активная экспрессия ММП наблюдается в ЭСМ, окружающей первую опухолевую ткань, особенно вблизи границы стромы и опухоли [9, стр. 11-14]. В физиологических условиях очень небольшие количества МРР присутствуют в тканях, а при патологических состояниях, включая рак, наблюдалось увеличение его количества во время заболеваний. ММР взаимодействует с факторами роста, цитокинами и другими протеазами, разрушая белки внеклеточного матрикса и вызывая инвазивность опухоли, их активность коррелирует с прогрессированием опухоли, инвазивностью и метастазированием.

Все представители семейства ММР имеют общие черты: они относятся к

кальций-зависимым протеиназам, ингибируются хелатирующими агентами. В каталитическом центре находится атом цинка, объединенный с тремя остатками гистидина. Он гидролизует один или несколько компонентов базальных мембран и матрикса [9, 13, 14]. Он секретируется в виде проферментов и имеет схожую доменную структуру. Проферменты активируются с помощью ряда протеиназ, тиол-модифицирующих факторов и хелатропных реагентов. ММП ингибируется специфическими тканевыми ингибиторами (МРРТИ-1 и ММРТИ-2) [9]. Активность ММП *in vivo* напрямую зависит от транскрипции онкогенов, активаторов и уровня ингибиторов в окружающей среде. Как упоминалось выше, эти ферменты обычно экспрессируются в очень малых количествах, а их транскрипция регулируется гормонами, цитокинами (IL-1, IL-4, IL-6) и факторами роста (EGF, HGF, TGFP, TNF- α). Активность ММП на посттранскрипционном уровне напрямую зависит от латентности N-конца профермента. Активность ММП зависит от расщепления продомена и его взаимодействия с каталитическими сайтами. ММП (MMP-11, MT-MMP, MMP-28) с фурин-подобным продоменом активируются сериновыми протеиназами в комплексе Holji. После активации ММП их функция регулируется эндогенными ингибиторами [5]. Многие инфекции и увеличение свободных радикалов ускоряют активность ММП. Так, свободные радикалы, особенно супероксид-анион, активируют фактор транскрипции NF- κ B и ускоряют транскрипцию ММП, воздействуя на аллостерический центр фермента [10].

Их ДНК имеет высокую гомологию с ДНК коллагеназ. Гены имеют схожие регуляторные последовательности в своих промоторных областях. ММП состоит из следующих гомологичных доменов: 1). Сигнальный пептид, который выполняет секреторную функцию или обеспечивает его проникновение в плазматическую мембрану; 2). В результате слияния активного центра фермента с цинком продомен переходит в латентное состояние; 3). Цинксодержащий каталитический фермент; 4). Гемопексиновый домен, взаимодействующий с субстратом и обеспечивающий специфичность

фермента; 5). Пролинсодержащий шарнирный домен, соединяющий каталитический и гемопексиновый домены. У самой маленькой металлопротеиназы, ММП-7, или матрилизина, отсутствует гемопказеиновый домен, определяющий ее субстратную специфичность. ММП специфически гидролизуют коллагены, желатин, ламинин, протеогликаны и эластин, которые являются основными компонентами матрикса, а также факторы адгезии и другие белки соединительной ткани [9].

В настоящее время, хотя в литературе обнаружено около 30 ММП, только 23 из них были обнаружены в тканях человека. По структурному строению и субстратной специфичности ММП делятся на несколько подгрупп. Однако основные физиологические субстраты некоторых ММП до сих пор не идентифицированы. ММП мембранного типа имеют трансмембранный домен из дополнительных 20 аминокислотных остатков и небольшой цитоплазматический домен (ММП-14, ММП-15, ММП-16 и ММП-24) или остаток гликозилфосфатидинозитола, который связывает эти ферменты с поверхностью клетки (ММП-17 и ММП-25). ММП-2 и ММП-9 относятся к желатиназам, содержат фибронектиноподобный домен, который обеспечивает их связь с субстратом [5]. При этом различают коллагеназы, гидролизующие интерстициальные коллагены ММП I, II и III типов, и желатиназы, гидролизующие коллаген IV типа. Эта ММП инициирует инвазивные процессы, так как базальные мембраны в основном состоят из коллагена IV типа, а внеклеточный матрикс — из фибриллярных коллагенов I-III типов. Стромелизины гидролизуют протеогликаны и ряд молекул адгезии, активируют мембрано-ассоциированную ММП проММП-2 и способны деградировать коллагены [9].

Таким образом, по каталитической активности выделяют 6 классов ММП: 1) коллагеназы, способные расщеплять коллагены I, II и III типов (ММП-1, 8, 13, 14 и 18); 2). желатиназы (ММП-2 и ММП-9), способные расщеплять коллаген IV типа и желатин; 3). стромелизины (ММП-3, 7, 10, 11, 26 и 27), гидролизующие коллагены, эластин, протеогликаны и гликопротеины;

4). эластазы, расщепляющие эластин (ММП-12); 5). ММП мембранного типа (ММП-14, 15, 16, 17, 24 и 25), выполняющие множество функций, в том числе активирующие ММП-2; 6). Другие ММП, функции которых не полностью подтверждены (ММП-19, 20, 21, 22, 23 и 28) [9]. Хотя роль ММП в поздней опухолевой прогрессии, инвазии и метастазировании была показана впервые, позднее были выявлены доказательства ее распространения в раннем онкогенезе. Впервые Л. Лиотта и др. еще в начале 80-х годов получили доказательства о роли ММП в канцерогенезе. Они определили, что коллагеназа IV типа участвует в процессе инвазии и метастазирования меланомы роль изучена больше. Считается, что ММП синтезируется как в самой опухолевой клетке, так и в строме в ответ на различные факторы роста и цитокины [10]. ММП-1 синтезируется в фибробластах, хондроцитах, макрофагах, кератиноцитах, эндотелиальных клетках и остеобластах. Его синтез включает эпидермальный фактор роста, цитокины (ФНО- α), T-AMF и т. д., стимулируемый различными веществами. Его активность ингибируется тканевыми ингибиторами (МПИ-1 и - 2) и альфа-2-макроглобулином. ММП-1 участвует в деградации коллагена и участвует в ремоделировании внеклеточного матрикса и регрессии тканей. Во многих исследованиях было показано влияние ММП-1 на инвазию и прогрессирование опухоли. Активированный рецептор 1) передает сигналы миграции и инвазии опухоли через свои рецепторы.

Например, MMP1 может вызывать инвазию и миграцию рака молочной железы путем расщепления рецепторов PAR1. PAR1 также обнаруживается при раке яичников. Агарвал и соавторы идентифицировали каскад металлопротеиназ, в котором про-MMP-1 активируется до MMP-1, который, в свою очередь, активирует рецептор PAR1. MMP1-PAR1 индуцирует секрецию ангиогенных факторов из клеток карциномы яичников. Ангиогенные факторы вызывают образование и миграцию эндотелиальных трубок, инвазию эпителиальных опухолей яичников.

MMP-2 (желатиназа А или коллагеназа типа IV) в основном

экспрессируется в мезенхимальных клетках (фибробластах) во время развития и регенерации тканей. Кроме того, MMP-2 синтезируется в нейтрофилах, макрофагах и моноцитах. Уровень экспрессии MMP-2 стабилен и не зависит от индукции цитокинов и факторов роста. MMP-2 является важным фактором ингибирования ангиогенеза в опухолевой ткани, его экспрессия значительно повышена в моче пациентов с различным происхождением опухолей и в эндотелии сосудов опухоли [13]. Кроме того, MMP-2 совместно с другими металлопротеиназами (MMP-7, MMP-9 и MMP-12) ингибирует ангиогенез, участвует в расщеплении коллагена IV типа [18, 20, 24]. Хотя экспериментальные эксперименты показали, что дефицит MMP-2 не влияет на ангиогенез и образование новых капилляров, другие исследования показали повышенную инвазию клеток фибросаркомы в результате добавления MMP-2 в культуру ткани.

MMP-2 катализирует расщепление фибронектина с образованием протеолитических фрагментов с высокой адгезией между опухолевыми клетками и мезотелиальными клетками, что инициирует метастазирование. У мышей определена связь высокой активности MMP-2 и SVX, рака яичников и карциномы легких, что доказывает, что фермент увеличивает инвазивный потенциал опухоли. В тканях глиомы наблюдается повышенная активность желатиназ (MMP-2 и MMP-9), определена корреляция между уровнем их экспрессии и степенью агрессивности опухоли. Добавление MMP-2 предотвращает метастазы, ингибируя переход опухоли из преваскулярной стадии в сосудистую [10].

MMP-3 (стромелизин-1) играет важную роль в процессах ремоделирования тканей, патологических процессах, в том числе метастазировании SVX, так как этот фермент имеет важное физиологическое значение в дифференцировке молочной железы и формировании ее протоков. Полиморфизм генов MMP-1 и MMP-3 был определен при колоректальном раке. Так, генотипы MMP-1 -1607ins/delG и MMP-3-1612ins/delA коррелируют с высоким риском метастазирования и плохим прогнозом заболевания. По

мнению многих исследователей, MMP-3 считается единственным коканцерогенным фактором.

MMP-7 (матрилизин) экспрессируется в эпителиальных клетках нормальных и патологически поврежденных тканей, в основном локализуясь в секреторном эпителии различных экзокринных желез и эндометриальных протоках. Повышенная экспрессия наблюдается при многих опухолевых заболеваниях, включая рак молочной железы, толстой кишки, простаты, желудка, верхних отделов кишечника, легких и кожи. В кишечнике его транскрипция активируется факторами транскрипции Ets, а в дыхательных путях — палочками *Pseudomonas aeruginosa*. Высокая экспрессия этого MMP вызывает преждевременную дифференцировку молочных желез и мужское бесплодие. Ген MMP-7 локализован на хромосоме 11q21-q22, и значительная связь между его генотипами A-181G и C-153T и риском рака молочной железы была продемонстрирована в популяции Тайваня.

MMP-7 обладает широкой протеолитической активностью, он протеолитически расщепляет многие белки внеклеточного матрикса: коллаген IV типа, протеогликаны, желатины, ламинин, агрекан, энтактин, эластин и версикан, увеличивает пролиферацию эндотелиальных клеток, увеличивает экспрессию MMP-1 и MMP-2 в эндотелии, ускоряет его экспрессию, индуцирует ангиогенез *in vivo*. MMP-7 также может расщеплять дополнительные субстраты, такие как остеопонтин, активируя другие протеиназы, такие как активатор плазминогена, про-MMP-1, -2, -9 [9].

По своей структуре MMP-7 является самой маленькой MMP, состоящей из двух доменов: продомена и каталитического домена [4]. В результате отщепления N-концевой части от профермента она становится активной. Матрилизин/MMP-7 имеет общий каталитический домен и цинксвязывающий домен и остаток гемоксиноподобного домена. Исследования на мышиных моделях показывают, что высокая экспрессия MMP-7 приводит к быстрому развитию рака молочной железы [7]. S. Strand и соавторы показывают, что эндогенная экспрессия MMP-7 вызывает быстрый синтез CD75 на поверхности

лимфоцитов и повышает чувствительность опухолевых клеток к цитотоксическому действию Т-клеток.

Многочисленные экспериментальные исследования могут дать многообещающие результаты в направлении изучения противоопухолевого действия ингибиторов протеаз. Учитывая множественность протеаз и сложные взаимосвязи между ними, комплексное изучение ММП при каждом опухолевом заболевании может оказать реальное влияние на выбор специфических ингибиторов и улучшение общих результатов лечения. Кроме того, изучение прогностической значимости ММП при метастазировании и рецидивировании онкологических заболеваний считается одним из важных научных направлений.

СПИСОК ЛИТЕРАТУРЫ

1. Кугаевская Е. В., Тимошенко О. С., Гуреева Т. А. и др. Роль протеолитических систем стромы в опухолевой прогрессии (обзор) // Общая реаниматология, 2019, v. 15(5), p. 106-126.
2. Клишо Е. В., Кондакова И. В., Чойнзонов Е. Л. Матриксные металлопротеиназы в онкогенезе // Сибирский онкологический журнал, 2003, № 2, с. 62-70.
3. Туш Е. В., Елисеева Т. И., Халецкая О. В. и др. Маркеры состояния экстрацеллюлярного матрикса и методы их исследования (обзор) // Современные технологии в медицине, 2019, т. 11, № 2, с. 133-149.
4. Ганусевич И. И. Роль матриксных металлопротеиназ (ММП) при злокачественных новообразованиях и участие ММП в ангиогенезе, инвазии и метастазировании опухолей // Онкология, 2010, т. 12, № 2, с. 108-117.
5. Герштейн Е. С., Кушлинский Д. Н., Адамян Л. В. и др. Матриксные металлопротеиназы и их тканевые ингибиторы в клиническом течении и прогнозе рака яичников // Молекулярная медицина, 2013, № 6, с. 11-20.
6. Герштейн Е. С., Муштенко В. В., Короткова Е. А. и др. Матриксные металлопротеиназы - 2, 7, 8, 9 и их тканевой ингибитор 1-го типа в сыворотке крови больных раком почки: клинико-морфологические корреляции //

Альманах клинической медицины, 2017, т. 45(2), с. 94-101.

7. Князев Р. И., Бокин И. И., Баринов В. В. Роль матричной металлопротеиназы 7 при раке яичников (обзор литературы) // Опухоли женской репродуктивной системы, 2015, т. 11(3), с. 67-71.

8. Ярмолинская М. И., Молотков, А. С., Денисова, В. М. Матриксные металлопротеиназы и ингибиторы: классификация, механизм действия // Журнал акушерства и женских болезней, 2012, т. 61 (1), с. 113-125.

9. Григорьева И. Н. Матриксные металлопротеиназы при заболеваниях поджелудочной железы // Consilium Medicum. Гастроэнтерология (Прил.), 2010, № 1, с. 21-24.

10. Баринов В. В., Князев Р. И. Бокин И. И. и др. Матриксная металлопротеиназа 7 при раке тела матки (обзор литературы) // Онкогинекология, 2017, № 1, с. 31-36.

11. Герштейн Е. С., Левкина Н. В., Кушлинский Д. Н. и др. Клиническое значение исследования матриксных металлопротеиназ и их ингибиторов у больных раком яичников // Акушерство и Гинекология, 2012, №6, с. 40-46.

ФОРМУВАННЯ СТІЙКОЇ МОТИВАЦІЇ ТА ЦІННІСНОГО СТАВЛЕННЯ МАЙБУТНІХ УЧИТЕЛІВ ІНОЗЕМНИХ МОВ ДО ІНШОМОВНОЇ КОМУНІКАТИВНО-МОВЛЕННЕВОЇ КОМПЕТЕНТНОСТІ

Гордієнко Юлія Анатоліївна,
аспірантка кафедри комп'ютерних технологій і професійної освіти
Вінницький державний педагогічний університет
імені Михайла Коцюбинського,
м. Вінниця, Україна

Формування іншомовної комунікативно-мовленнєвої компетентності учнів має важливе значення у зв'язку з інтеграцією вітчизняної науки до Європейського освітнього простору. Високий рівень вимог до учнів може бути реалізований лише тоді, «коли учитель володітиме сукупністю спеціальних знань, умінь та навичок, якостей, професійним досвідом і нормами поведінки, формування яких здійснюється у закладі вищої освіти і забезпечує можливість успішної мовної та мовленнєвої діяльності учнів у системі загальної освіти та поза нею» [2, с. 150]. Успішність мовної та мовленнєвої діяльності учнів на уроках іноземної мови забезпечує певною мірою така якість учителя іноземних мов, як іншомовна комунікативно-мовленнєва компетентність, що спонукає в період професійної підготовки здійснювати її формування.

Для цього необхідно з'ясувати сутність, структурні компоненти іншомовної комунікативно-мовленнєвої компетентності майбутніх учителів іноземних мов, провести своєчасну діагностику цієї якості в майбутніх учителів іноземних мов, що уможливіло б з'ясування актуального стану розвитку досліджуваної якості й сприяє визначенню відповідних педагогічних умов.

Варто наголосити на відсутності єдино прийнятого підходу науковців до визначення факторів, чинників, педагогічних умов формування іншомовної комунікативно-мовленнєвої компетентності майбутніх учителів іноземних мов.

Так, наприклад, А. Варданян виокремлює такі педагогічні умови розвитку професійно-мовленнєвої компетентності майбутніх фахівців: «проектування змісту мовної освіти на основі інтеграції та індивідуальної мотивації навчання

майбутніх фахівців; використання комплексу інтерактивних технологій навчання, спрямованих на освітню активність студентів; удосконалення навчально-методичного забезпечення з формування професійно-мовленнєвої компетентності засобом упровадження авторського спецкурсу» [1, с. 13].

Отже, ми дотримуємося підходу, що комунікативно-мовленнєва компетентність майбутнього педагога передбачає вміння чітко виражати свої думки, ефективно слухати та розуміти співрозмовника, адаптувати стиль спілкування до конкретної аудиторії та контексту, використовуючи мовленнєві та немовленнєві засоби для побудови позитивних міжособистісних відносин. На підставі аналізу наукової літератури з проблеми дослідження однією з педагогічних умов розвитку іншомовної комунікативно-мовленнєвої компетентності майбутніх педагогів ми визначаємо формування стійкої мотивації та ціннісного ставлення майбутніх учителів іноземних мов до іншомовної комунікативно-мовленнєвої компетентності.

СПИСОК ВИКОРИСТАНИХ ДЖЕРЕЛ:

1. Варданян, А. *Формування професійно-мовленнєвої компетентності майбутніх лікарів*. (Автореф. дис. канд. пед. наук). Хмельницький національний університет. Хмельницький, 2017. 23.
2. Шалівська, Ю. В. (2023). Формування комунікативно-мовленнєвої компетентності майбутнього педагога у процесі фахової підготовки. *Молодь і ринок*. 3, 149–152. URL: <http://mir.dspu.edu.ua/article/view/277504/272968>

**МЕТОДИКА НАВЧАННЯ ЛЕКСИКОЛОГІЇ УКРАЇНСЬКОЇ МОВИ НА
ЗАСАДАХ АНТРОПОЦЕНТРИЧНОГО ПІДХОДУ
(РІВЕНЬ БАЗОВОЇ СЕРЕДНЬОЇ ОСВІТИ)**

Горовий Микола Миколайович,

аспірант

Університет Григорія Сковороди в Переяславі

м. Переяслав, Україна

Анотація. У статті висвітлені шляхи оновлення процесу навчання української мови, лексикології зокрема, на засадах антропоцентричного підходу з метою формування активного, свідомого, креативного, комунікативно компетентного і професійно успішного громадянина-патріота. Розкриті переваги та освітній потенціал методичних інструментів, інноваційного, гуманістичного, активізувального та інтерактивного характеру у процесі навчання лексикології.

Ключові слова: Навчання української мови, урок лексикології, антропоцентричний підхід, інноваційні форми і методи.

Оновлення системи мовної освіти пов'язане з упровадження низки сучасних підходів і принципів, серед яких: гуманізації, компетентнісної, особистісної, практичної зорієнтованості, діджиталізації тощо – тобто доречно говорити про поліпарадигматизм лінгвістики, одночасне співіснування й розвиток декількох парадигм знання: прагматичної, комунікативної та когнітивної. З-поміж ключових настанов у навчанні мови вагомим вважаємо антропоцентричний підхід, що по-новому зазвучав останнім часом, доповнюючи новими знаннями процес вивчення мови у зв'язку з реаліями дійсності, її вербалізації, становлення мовної особистості і т.д. (Н. Арутюнова, О. Кібрик, Г. Колшанський, Р. Павіленіс, В. Телія, О. Шахнарович та і н.). З антропологічним підходом тісно пов'язане утвердження людини як основної,

домінантної фігури в пізнанні світу й накопиченні знань про нього.

Антропоцентричний підхід висвітлює глибоке тлумачення явищ об'єктивної дійсності через призму суб'єкта її сприйняття й перетворення особистості. За таких умов людська природа і свідомість стають, як зауважував Платон, «мірилом усіх речей [7]». Іншими словами, відбувається двобічний вплив мови на людство й людей на процес розвитку і збагачення мови [1]. Таким чином в останнє століття виникає антропоцентрична лінгвістика, яка всі одиниці, явища, процеси і тенденції в мові оцінює та вивчає з погляду людини як її носія, а також їх місця в мовній картині світу особистості. Тобто ключовою ознакою такого підходу стає її позалінгвістичність, що вимагає пізнання світу в усіх його проявах через мислительні та мовленнєві процеси людини, яка вважається домінантою, суб'єктом, здатним у власному мовленнєвому процесі відтворювати первинний об'єктивний світ за допомогою мови, адаптуючи її до конкретної ситуації реального спілкування, де мова проявляє свою прагматичну сутність (з огляду на біологічний, культурно-соціальний та ін. контексти).

Антропоцентричний підхід до мовних явищ, зокрема й до лексики, дає можливість сучасній лінгводидактиці забезпечити активне засвоєння учнями лексикології у площині мовленнєвої діяльності і поведінки особистості в різних сферах життя (Н. Бондаренко, М. Вашуленко, О. Горошкіна, С. Гунько, Т. Донченко, С. Караман, Л. Мацько, І. Олійник, С. Омельчук, М. Пентиліук, Ю. Романенко, О. Семенов, Н. Сіранчук, І. Хом'як, О. Хорошковська та ін.) [2]. Поліфункційність уроку української мови передбачає використання найбільш універсального свого інструменту – слова, лексики, завдяки якій формується активний, свідомий, креативний, комунікативно компетентний і професійно успішний громадянин-патріот. По-іншому уроки лексикології насамперед покликані шляхом збагачення лексичного запасу школярів прилучати до культурної спадщини, наукових досягнень, опанування різноманітної інформації про світ, а також спонукають до нормативного слововжитку, самостійної ефективної мовленнєвої діяльності. За допомогою слова виробляється ціла низка компетентностей – фонетичної, лексичної,

граматичної, комунікативної та ін.

Оптимізувати лінгводидактичний потенціал уроків лексикології можемо за допомогою методичних інструментів, інноваційного, гуманістичного, активізувального та інтерактивного характеру (О. Горошкіна, М. Пентиліук, І. Хом'як і т.д.). З-поміж таких передусім варто назвати нестандартні форми й методи навчання мови – уроки у вигляді гри, змагання, мандрівки тощо, які занурюють учнів у потрібну атмосферу, пізнавальний контекст, спонукають до активного засвоєння лексичного матеріалу.

Потужний потенціал у цьому зв'язку мають ігрові (інтерактивні) методи, проєктна і кейс-технологія, завдяки яким можна змоделювати необхідні комунікативні ситуації, мотивувати школярів до опанування різних соціально-комунікативних ролей, формування індивідуального стилю мовлення тощо.

Важливе місце в навчанні мови на засадах антропоцентричного підходу посідає самостійна мовленнєва активність учасників освітнього процесу, вироблення готовності досліджувати мовні явища, спостерігати за власною мовленнєвою поведінкою, вивчати свої мовні потреби та ін., можливі за умови використання пошуково-дослідних, рефлексивних, творчих вправ і завдань. Принагідно слід підкреслити сучасні жанри власних висловлень учнів (есе, вікі-стаття, вебповідомлення тощо), що підсилюють суб'єктність, творчість та комунікативну ефективність учнівської молоді в осмисленні реальних подій і явищ, висловлення оригінальних поглядів на них.

Отже, сучасний урок лексикології покликаний стати рушієм активного розвитку мовної особистості школяра, готової пізнавати світ за допомогою слова, змінювати його власною мовленнєвою поведінкою. Інтенсифікувати процес засвоєння мови пропонуємо шляхом раціонального поєднання традиційних та інноваційних форм і методів навчання, їх урізноманітнення, диференціації й індивідуалізації відповідно до освітніх та мовних запитів учнів.

СПИСОК ЛІТЕРАТУРИ

1. Бацевич Ф. С. Філософія мови: Історія лінгвофілософських учень : підручник. Київ : ВЦ «Академія», 2008. 240 с.
2. Греб М. М. Теоретико-методичні засади навчання лексикології та фразеології майбутніх учителів початкових класів : дис. ... д.п.н. Київський університет імені Бориса Грінченка. Київ, 2017. 502с.
3. Горошкіна О. М., Попова Л. О. Сучасний урок української мови : від планування до проведення. Харків : Видавнича група «Основа», 2010. 111 с.
4. Кремень В. Г. Філософія : мислителі, ідеї, концепції. В. Г. Кремень, В. В. Ільїн. Київ : Книга, 2005. 528 с.
5. Палатовська О. В. Синтаксис в антропоцентричному вимірі новітньої лінгвістики. *Актуальні проблеми української лінгвістики: теорія і практика. Випуск XXIX. С.52-65.*
6. Слухай Н. В. Когнітологія та концептологія в лінгвістичному висвітленні / Н. В. Слухай, О. С. Снитко, Т. В. Вільчинська. Київ : Видавничо-поліграфічний центр «Київський університет», 2011. 367 с.
7. Філософський енциклопедичний словник / В. І. Шинкарук (гол. редкол.) та ін. Київ : Інститут філософії імені Григорія Сковороди НАН України : Абрис, 2002. С. 530. 742 с.

**СКЛАДОВІ ПРИВАБЛИВОСТІ ЗАКЛАДІВ ВИЩОЇ ОСВІТИ
НІМЕЧЧИНИ ТА ЇХ ВПЛИВ НА ОСВІТНЮ МІГРАЦІЮ УКРАЇНСЬКИХ
СТУДЕНТІВ У ПЕРІОД НЕВИЗНАЧЕНОСТІ**

**Закринична Наталя Іванівна,
Паненко Інна Олексіївна,**
старші викладачі

Шмакова Ліана Миколаївна,
викладач

Харківський гуманітарний університет
Народна українська академія
м. Харків, Україна

Вступ. Збереження привабливості закладів вищої освіти традиційно посідає важливе місце у стратегічному розвитку університетів. В умовах російської військової агресії проти України ця проблема набуває особливої актуальності, оскільки українські заклади вищої освіти стикаються з безпрецедентним викликом – масовим переміщенням студентів для тимчасового або постійного навчання за кордон.

Аналіз наукових робіт вітчизняних і зарубіжних дослідників свідчить про недостатню розробленість теоретико-методологічних засад оцінювання чинників привабливості університетів. Більшість закладів вищої освіти у своїй діяльності спирається переважно на власний емпіричний досвід, що актуалізує потребу в системному дослідженні цієї проблематики.

Предметом дослідження обрано систему вищої освіти Німеччини та чинники, що визначають її привабливість на міжнародному освітньому ринку. Вибір теми обумовлений необхідністю вивчення можливостей імплементації німецького досвіду в українську систему освіти; важливістю аналізу освітніх переваг українських студентів, які тимчасово перемістилися до Німеччини внаслідок війни, та оцінки ймовірності вибору німецьких закладів вищої освіти українськими випускниками шкіл, які наразі перебувають у Німеччині.

Дослідження цих аспектів має не лише теоретичне значення для розвитку педагогічної науки, але й практичну цінність для розробки стратегій збереження контингенту студентів України в умовах воєнного стану та поствоєнний період.

Мета роботи. Проаналізувати основні чинники, що забезпечують привабливість німецької вищої освіти для іноземних студентів та визначають провідні позиції Німеччини як міжнародного освітньо-наукового центру, провести аналіз факторів, що сприяють розвитку вищої освіти та наукових досліджень у Німеччині та фінансові інструменти підтримки освіти і науки, дослідити інноваційно-технологічні аспекти розвитку німецької системи вищої освіти, механізми державного фінансування, дослідити сучасні тенденції у сфері навчання іноземних студентів, оцінити ефективність програм інтеграції іноземних здобувачів освіти, вивчити програми підвищення міжнародної конкурентоспроможності німецьких університетів:

Методи та матеріали: Огляд та аналіз теоретичних матеріалів, наукових досліджень вітчизняних та зарубіжних авторів, нормативних документів, науково-методичної літератури.

Результати та обговорення. Система університетської освіти Німеччини на сучасному етапі розвитку демонструє сталу та високу ефективність та конкурентоспроможність на міжнародному освітньому ринку. Інтеграційний підхід до управління трьома ключовими компонентами – вищою освітою, науковими дослідженнями та людським капіталом – забезпечив країні провідні позиції на глобальній освітній арені. В умовах міжнародної конкуренції за лідерство в освітній галузі Федеральний уряд Німеччини суттєво посилив підтримку сфери вищої освіти та наукових досліджень у період з 2010-2023 рр.. Зокрема, на період 2010-2013 рр. було виділено 12 млрд євро на розвиток освітньо-наукової галузі, а до 2020 року забезпечено повномасштабне додаткове фінансування різноманітних цільових програм [2]. З 2008 року під егідою Федерального міністерства освіти і науки, як головного координатора науково-технічної політики, реалізується програма «Хай-тек стратегія 2020».

Програма спрямована на розвиток високотехнологічних кластерів за п'ятьма стратегічними напрямками глобального значення: охорона здоров'я та харчування, безпека, клімат та енергетика, мобільність, комунікації. У рамках програми діє дворічний цикл відбору п'яти найперспективніших кластерів у сферах біотехнології, хімічної промисловості, фармацевтики, електромобільності та інформаційних технологій, що отримують цільове фінансування [2]. Такий підхід ефективно стимулює інтеграцію науки та бізнесу. Значним каталізатором розвитку міжнародної діяльності та підвищення конкурентоспроможності науково-освітніх установ стала розроблена Німеччиною в контексті Болонського процесу стратегія інтернаціоналізації вищої освіти. Федеральна програма «Ініціатива майстерності» є ключовим інструментом державної політики у зміцненні позицій Німеччини як світового освітньо-наукового лідера. Основними завданнями програми визначено розвиток передових досліджень та підвищення міжнародної конкурентоспроможності університетів. Практична реалізація «Ініціативи майстерності» здійснюється Німецьким дослідницьким співтовариством (DFG) та Німецькою радою з науки (WR) через конкурси проєктів за трьома напрямками: «школа докторантів», «кластери майстерності» та «концепції майбутнього» [2]. Останній напрям, спрямований на посилення міжнародної конкурентоспроможності університетів як дослідницьких центрів, передбачає обов'язкове створення щонайменше однієї «школи докторантів» та одного «кластера майстерності» як передумови участі в конкурсі.

Тема міграції студентів до Федеративної Республіки Німеччина є актуальною в контексті сучасних освітніх процесів. Німеччина посідає вагомє місце серед десяти найпривабливіших країн для іноземних студентів. Домінуючу позицію серед країн-донорів студентів до ФРН займає Китайська Народна Республіка [4].

Згідно з даними конференції ректорів землі Баден-Вюртемберг (LRK), прогнозований у 2022 році значний приплив українських студентів не досяг очікуваних показників [1]. За інформацією, наданою головою конференції

ректорів інформаційному агентству «Deutsche Presse Agentur», це пояснюється двома основними факторами: залишенням значної кількості молодих чоловіків в Україні та продовженням дистанційного навчання українських студентів-біженців у вітчизняних закладах вищої освіти [1]. Видання «Lehre und Forschung», посилаючись на прогнози ректора Мангеймського університету, повідомляло про потенційну можливість прийняття до 100 тисяч українських студентів. Фактично, станом на початок жовтня 2022 року, чисельність студентів з України становила понад 30 тисяч осіб, причому майже третину з них склали громадяни третіх країн, які до початку воєнних дій здобували освіту в Україні [1]. Основним бар'єром для навчання в німецьких закладах вищої освіти визначено проблему оволодіння німецькою мовою, що спонукає студентів обирати країни з менш вираженим мовним бар'єром, зокрема Польщу, Словаччину, Чехію або Румунію [2]. Водночас, за даними Міністерства науки Саксонії, спостерігається стійкий інтерес українських студентів до продовження освіти в Німеччині, проте недостатній рівень володіння німецькою мовою обумовлює низькі показники вступу до закладів вищої освіти [2]. Наразі декілька сотень українських студентів-біженців проходять мовну підготовку на спеціалізованих підготовчих курсах. Прогнозується зростання кількості українських студентів у німецьких закладах вищої освіти, зважаючи на тенденцію до продовження навчання випускників шкіл у Німеччині. Суттєвим фактором привабливості німецької вищої освіти є її безоплатність, включаючи громадян країн, що не входять до Європейського Союзу, що контрастує з обмеженою доступністю такої можливості в Україні [1].

Варто зазначити, що німецькі державні інституції та роботодавці розглядають іноземних студентів як потенційний резерв висококваліфікованих кадрів. З 2011 року найбільш обдаровані іноземні студенти мають право претендувати на отримання «Німецької стипендії» нарівні з німецькими студентами. Фінансування цієї стипендіальної програми здійснюється на паритетних засадах приватними організаціями та Федеральним урядом [2]. При

цьому університети автономно здійснюють пошук спонсорів та розподіл стипендій. На рівні імміграційної політики створено сприятливі умови для подальшої інтеграції іноземних випускників на ринку праці Німеччини.

Висновки. Протягом останніх десятиліть спостерігається послідовна політика федеральних та земельних урядів Німеччини щодо суттєвого інвестування у розвиток інноваційних та високотехнологічних галузей, формування розвиненої цифрової інфраструктури та забезпечення додаткового фінансування освітніх, наукових та інноваційних проєктів й ініціатив. Ці заходи сприяють посиленню позицій Німеччини як провідного міжнародного освітнього та наукового центру. Досвід Федеративної Республіки Німеччина у сфері розвитку освіти, науки та інтернаціоналізації закладів вищої освіти становить значний практичний інтерес для України, зокрема в аспектах розбудови міжуніверситетської співпраці та створення сприятливого середовища для академічної мобільності іноземних студентів та науково-педагогічних працівників. Емпіричні дані свідчать про стабільно високий рівень зацікавленості українських студентів у здобутті вищої освіти в Німеччині, проте недостатній рівень мовної компетенції зумовлює відносно низькі показники вступу до німецьких закладів вищої освіти. Водночас прогнозується потенційне зростання контингенту українських студентів за рахунок випускників німецьких закладів середньої освіти, які з початком ширкомасштабного вторгнення отримали тимчасовий захист (*Vertriebene*) і планують продовжити навчання в системі вищої освіти Німеччини.

СПИСОК БІБЛІОГРАФІЧНИХ ПОСИЛАНЬ

1. Forschung-und-lehre. (2022). *Weniger ukrainische Studierende an deutschen Unis als erwartet*. [Online] <http://surl.li/ebyvv> (дата звернення: 01 листопада 2024 р.).
2. КМК. (н.д.). *Der Bologna-Prozess*. [Online] <https://www.kmk.org/themen/hochschulen/internationale-hochschulangelegenheiten.html> (дата звернення: 01 листопада 2024 р.).

3. Тарарак, О. В., & Тарарак, М. Ю. (2020). Особливості функціонування ЗВО Німеччини. *Теорія та методика навчання та виховання*, (48), 123–131. <https://doi.org/10.34142/23128046.2020.48.11> (дата звернення: 01 листопада 2024 р.).

4. UniPage. (2021). Universities in Germany. [Online] https://www.unipage.net/ru/universities_germany (дата звернення: 01 листопада 2024 р.).

5. Шмоніна, Т. А. (2018). Навчання іноземних студентів у Німеччині: реалії та сучасні тенденції. *Науковий часопис Національного педагогічного університету імені М. П. Драгоманова*. Серія 5: Педагогічні науки: реалії та перспективи, (65), 118–122. [Online] <http://enpuir.npu.edu.ua/handle/123456789/24129> (дата звернення: 01 листопада 2024 р.).

ТВОРИ СУЧАСНИХ УКРАЇНСЬКИХ ПИСЬМЕННИКІВ ЯК ЗАСІБ ФОРМУВАННЯ ЖИТТЄВИХ НАВИЧОК УЧНІВ МОЛОДШИХ КЛАСІВ

Карпенко Анна Михайлівна

аспірантка

Вінницький державний педагогічний університет
імені Михайла Коцюбинського

Вступ. Актуальність обраної теми полягає в тому, що в сучасному світі людина практично не може існувати без сформованих життєвих навичок. Тому дуже важливо ще в початкових класах активно розвивати ці навички, оскільки саме в період навчання в молодших класах діти не лише здобувають основи знань, а й мають навчитись застосовувати їх.. Наше дослідження зосереджене на впливі української літератури, зокрема творів сучасних українських письменників, на розвиток цих навичок, які є необхідними і важливими для людини. Саме вивчення літератури допомагає молодшим школярам отримати уявлення про моральні цінності, а також сприяє розвитку навичок спілкування та успішного життя в суспільстві. Особливо актуальним це стало сьогодні, коли в Україні йде повномасштабна війна.

Мета роботи – висвітлення впливу творів сучасних українських письменників на формування життєвих навичок учнів початкових класів.

Матеріали та методи. Під час роботи нами було проаналізовано деякі дитячі твори сучасних українських письменників (Тетяна Стус, Яна Сотник, Зоряна Живка, Іван Андрусяк, Мар'яна Савка, Тетяна Луцевська та ін.); проаналізовано наукову та методичну літературу, з метою з'ясування основних видів життєвих навичок і технологій їх формування в учнів початкових класів. Для досягнення результату використовували методи педагогічного спостереження, порівняння й узагальнення.

Результати дослідження та обговорення. В період навчання в початковій школі в учнів мають сформуватися основи найнеобхідніших життєвих навичок. До них науковці відносять: навички спілкування, прийняття

рішень, лідерські якості, критичне і креативне мислення, самосвідомість, емпатію, емоційний інтелект, самоконтроль та самоорганізацію, стійкість і здатність долати труднощі, позитивне мислення, адаптивність.

На необхідності формування в учасників освітнього процесу життєвих навичок в сучасних умовах надзвичайних ситуацій наголошують українські дослідники Є. Громов, О. Жовнич, А. Коломієць, А. Литвин, Т. Тертична та ін. [4, 149; 5, 81].

Усі вони надзвичайно важливі для життя загалом, особливо в умовах, які випали на долю наших дітей сьогодні. Твердження української дослідниці К. Борзило, що «на даному етапі розвитку суспільство потребує всебічно розвинених особистостей, що можуть застосувати творчий підхід, несуть відповідальність за своє життя та займають активну соціальну позицію, а також характерним є посилення уваги до проблем формування особистості, здатної повноцінно сприймати, розуміти та примножувати матеріальні і духовні цінності» [1, 9], набуває особливої актуальності в умовах війни та повоєнний період.

Цінними для нашого дослідження є також праці науковців, які вивчали вплив літератури на розвиток особистості, зокрема й на формування окремих життєвих навичок.

Про сучасну літературу писали у своїх працях О. Слижук, В. Кизилова, Т. Качак та інші. Формування життєвих навичок досліджували Г. Коберник, К. Борзило, Л. Савчук, В. Кириченко, І. Лаврентьева та інші.

Дослідниця В. Кизилова зазначає, що «художню літературу активно розглядають як засіб формування особистості дитини. При цьому в площині педагогіки прокреслюють розробку виховання дітей... засобами художньої літератури, наголошують на формуванні комплексу індивідуально-психологічних якостей людини, естетичних здібностей, акцентують на структуруванні педагогічної системи формування ціннісних орієнтацій... засобами художньої літератури, оптимальному поєднанні загальнолюдських, національних, громадянських та особистісних якостей тощо» [3, 8].

На думку О. Слижук «у процесі вивчення художніх творів сучасної літератури відбувається формування...ключових компетентностей на основі компетентнісно-орієнтованих завдань» [6, 2].

На нашу думку, твори сучасних українських письменників мають величезне значення, оскільки спрямовані саме на сучасну дитину, тому вони позитивно впливають на зацікавленість дітей навколишнім світом, історією, людськими стосунками, тим самим сприяючи розвитку емоційного інтелекту, а також формуванню життєвій навичок. Завдяки цьому розширюється світогляд дитини, вона отримує уявлення про те, як поводитись у тій чи іншій ситуації, вчиться швидко приймати рішення, бути стійкою до непередбачуваних обставин і не втрачати самовладання. Не менш важливим є розвиток емпатії, яка є стрижнем людяності.

До прикладу, у збірці оповідань Т. Стус «Таємні історії маленьких і великих перемог», де відображається досвід проживання дітьми військових дій, завдяки поєднанню реалістичної та казкової частин можна знайти відповіді на складні питання, які виникають у надзвичайних ситуаціях і які дитині не так просто сприйняти. Ці оповідання, окрім терапевтичного ефекту, вчать дитину співпереживати, позитивно мислити, бути зібраною, самосвідомою, адаптуватися до складних ситуацій [7, 1-86].

Зазначимо, що введення творів сучасних українських письменників у навчальний процес потребує інтегрованого підходу. Можна використовувати обговорення прочитаного, створення цікавих проєктів, театралізованих вистав, конкурсів на основі сюжету книг [2, 61-62]. Це, без сумніву, допомагатиме учням проживати зміст творів, таким чином, краще їх запам'ятовуючи. Як наслідок, вони зможуть повною мірою використовувати здобуті знання у повсякденному житті, формуючи навички, потрібні для адаптації в сучасному суспільстві.

Висновки. Отже, можна виснувати, що сучасна українська література відіграє надважливу роль у формуванні життєвих навичок молодших школярів. Вона є засобом формування особистості дитини, пізнання нею світу. У часи

швидкої інформатизації та глобалізації суспільства, в період воєнного стану, в повсякденному житті, дитяча література є своєрідним помічником для дитини, який сприяє розвитку емоційного інтелекту, емпатії, позитивного, креативного, критичного мислення та інших соціальних навичок, необхідних для адаптації в соціумі. Введення творів сучасних письменників у навчальний процес може стати рушійною силою для повноцінного всебічного розвитку дитини та підготувати її до дорослого життя.

СПИСОК ВИКОРИСТАНИХ ДЖЕРЕЛ:

1. Борзило К. С. Соціально-педагогічні умови формування життєвої компетентності у молодших школярів. *Кваліфікаційна робота магістра: Запорізький національний університет*. 2020, С. 1-130

2. Карпенко А. М. Дитяча література періоду повномасштабної війни та її вплив на формування життєвих навичок молодших школярів. *Філософія культурно-мистецької освіти : матеріали III Всеукраїнської наукової конференції*. 2024. С. 59-62

3. Кизилова В. В. Українська література для дітей та юнацтва: новітній освітній дискурс. *Навчально-методичний посібник для студентів вищих навчальних закладів*. 2015. 236 с

4. Коломієць А. М., Громов Є. В., Жовнич О. В., Коломієць Д. І., Івашкевич Є. М. Актуалізація навичок педагога, що необхідні для організації освітнього процесу в умовах надзвичайних ситуацій. *Сучасні інформаційні технології та інноваційні методики навчання в підготовці фахівців: методологія, теорія, досвід, проблеми*. 2022. № 65. С. 147 – 155.

5. Коломієць А., Литвин А., Жовнич О., Тертична Т. Формування навичок емоційної стійкості учасників освітнього процесу в умовах надзвичайних ситуацій. *Наукові записки ВДПУ імені Михайла Коцюбинського. Серія: педагогіка і психологія*. 2023. Випуск 76. С. 79-85.

6. Слижук О. А. Сучасна українська література для підлітків у НУШ: підходи до вивчення. Виклики сучасного світу і література для дітей: проблеми,

тенденції, перспективи. *Зб. матеріалів науково-практичної конференції. Національний музей літератури України. 2023. С. 1-4*

7. Стус Т. Таємні історії маленьких і великих перемог : оповідання та казкові історії з терапевтичним ефектом. Київ : Книголав, 2023. 86 с.

СИСТЕМИ РОБОТИ З РОЗВИТКУ ГРАФОМОТОРНИХ НАВИЧОК СТАРШИХ ДОШКІЛЬНИКІВ ЯК УМОВИ ГОТОВНОСТІ ЇХ ДО НАВЧАННЯ В ШКОЛІ

Козлюк Ольга Андріївна,

к.п.н, доцент

Шевчук Мар'яна Олександрівна,

Студентка

Рівненський державний гуманітарний університет

м. Рівне, Україна

Вступ. / Introductions. Труднощі у підготовці дітей до навчання у школі-це одна з ключових проблем у дошкільній освіті. Зацікавленість цією проблемою не знижується в науковців протягом багатьох років. Дослідження психологів, фізіологів та педагогів підтвердили взаємозв'язок між дрібною моторикою пальців та мисленням, інтелектуальним розвитком. Якість її залежить від ступеня розвиненості в дитини стійкого уваги і пам'яті.

Завдання розвитку графомоторних навичок не нове, піднімається у теорії та практиці дошкільної освіти з вісімдесятих роках минулого століття. Однак і в наші дні проблема залишається дуже актуальною, оскільки в більшості сучасних дітей дослідники відзначають слабкий розвиток дрібної моторики, млявість і стомлюваність м'язів руки, що в свою чергу, негативно може позначитися на майбутньому процесі формуванні навички письма, темпі роботи на уроці, виснаженні нервової енергії та потребі в особливій увазі зі сторони вчителя.

Дослідження науковців Б. Андрієвського [1], О. Белової [2], М. Марусинець [3] свідчать про те, що готовність дітей старшого дошкільного віку до школи передбачає наявність особистісного утворення, що складають вміння, навички, якості, відповідної мотивації та досвіду, які складають успішний перехід до систематичного, організованого навчання в школі.

На думку Б. Андрієвського, готовність до школи є результатом педагогічних зусиль закладу дошкільної освіти, сім'ї, самої дитини. Для

підготовки дітей до школи потрібно проводити спеціальні заняття [1].

За словами М. Марусинець, підготовка до школи є системою психолого-педагогічних впливів на особистість дитини старшого дошкільного віку, які включають формування достатнього рівня теоретичних знань, практичних навичок та якостей, необхідних для навчання у школі [3].

Мета роботи. / Aim. Мета роботи показати залежність розвитку графомоторних навичок і готовності старших дошкільників до навчання в школі, а також розкрити особливості системи роботи щодо формування графомоторних навичок у старших дошкільників у процесі підготовки їх до навчання в школі.

Матеріали та методи./Materials and methods. Для діагностики рівнів готовності до навчання в школі та розвитку графомоторних навичок у старших дошкільників було використано методику інструментарій оцінювання готовності дитини старшого дошкільного віку до навчання в умовах реформування української школи [4].

Результати та обговорення./Results and discussion. Дослідно-експериментальна робота з розвитку графомоторних навичок у старших дошкільників як важливої умови готовності їх до навчання в школі передбачала педагогічний експеримент, що мав поетапний характер. Учасники ЕГ та КГ на констатувальному етапі виявили три рівні розвитку графомоторних навичок: незадовільний (ЕГ – 46,2%, КГ – 48,1%), задовільний (ЕГ – 38,4%, КГ – 37,1%), достатній (ЕГ – 15,4%, КГ – 14,8%).

Констатувальна діагностика дала можливість виокремити та схарактеризувати рівні готовності до школи у дітей старшого дошкільного віку достатньо сформований (ЕГ – 46,2%, КГ – 44,4%), знаходиться в стадії формування (ЕГ – 34,6%, КГ – 37,1%), умовний (ЕГ – 19,2%, КГ – 18,5%).

На формувальному етапі було реалізовано систему роботи, спрямованої на розвиток графомоторних навичок у старших дошкільників з ЕГ як важливої умови готовності їх до навчання в школі. У основу цієї системи роботи було покладено принципи наочності, повторності, врахування вікових та

індивідуальних особливостей дітей, поступового наростання складності та комплексного підходу. Розроблена нами система роботи розвитку графомоторних навичок у дітей старшого дошкільного віку включала підготовчий та основний етапи.

Підготовчий етап передбачав організацію роботи з формування та розвитку базису графомоторних навичок і для досягнення цілей цього напрямку роботи ми практикували ігри: «Розташуй по порядку», «Накладені зображення», «Знайди тінь предмета», «Чого не стало?», «Пустунчик», «Знайди відмінності», «Будь уважним», «Ким (чим) був раніше?», «Закінчи речення», «Плутанина», «Сонечко», «Дзвіночок», «Що змінилося?», «Шахова дошка», «Геометричний диктант». Перед початком ігор та занять під нашим контролем вихованці ЕГ виконували розслаблюючий масаж кистей та пальців рук. Для розвитку тактильної чутливості кистей рук ми практикували різні вправи та прийоми, як-от: ігри з крупою або пісочна терапія, ігри «перетяжки», з гудзиками, з решітками для раковини тощо, перекочування голчастого м'ячика, «Лижники», ігри зі шнурівками тощо.

Зміст роботи з дітьми на основному етапі полягав у виробленні автоматизованих рухів зліва направо шляхом малювання доріжок, візерунків, формуванні навички «письма» рукою у повітрі з контролем зору, розвитку тонко координованих рухів кисті руки засобами таких ігор як «Штрихування», «Обведи малюнок». Автоматизація правильного захоплення олівця та відпрацювання самоконтролю за ступенем натиску, закріплення навички обведення трафаретів, малювання по обмеженій поверхні, закріплення навички довільного малювання горизонтальних, вертикальних, ламаних, хвилястих та дугоподібних ліній проводилась нами засобами завдань на змальовування геометричних фігур, на розмальовку деталей, предметів; домальовування незакінчених малюнків, «З'єднай за точками», «Продовж візерунок» (за клітинами). «Графічний диктант», «Намалюй таку ж фігуру».

Експериментальна перевірка ефективності та доцільності застосування системи роботи з розвитку графомоторних навичок в дітей старшого

дошкільного віку в контексті підготовки дітей до школи здійснювалась за результатами проведення низки діагностичних методик. Так, на контрольному етапі визначено три рівні розвитку графомоторних навичок у дітей старшого дошкільного віку: незадовільний (ЕГ – 7,6%, КГ – 37,1%), задовільний (ЕГ – 46,2%, КГ – 44,4%), достатній (ЕГ – 46,2%, КГ – 18,5%). На контрольному етапі виявлена динаміка рівнів розвитку графомоторних навичок у дітей старшого дошкільного віку за незадовільним (ЕГ = -30,8%, КГ = -3,7%), задовільним (ЕГ = +7,8%, КГ = +7,3%) та достатнім рівнями (ЕГ = +38,6%, КГ = +11%).

Також були здійснена повторна діагностика старших дошкільників, яка дозволила виявити 3 рівні готовності до школи: незадовільний (ЕГ – 7,7%, КГ – 33,3%), задовільний (ЕГ – 26,9%, КГ – 44,4%), достатній (ЕГ – 65,4%, КГ – 22,3%).

Висновки./Conclusions. Отже, в обох групах на контрольному етапі виявлена позитивна динаміка рівнів готовності до школи за високим (ЕГ = +46,2%, КГ = +3,8%), задовільним (ЕГ = -7,7%, КГ = +7,3%) та незадовільним рівнями (ЕГ = -38,5%, КГ = -11,1%), однак у ЕГ кількісна динаміка вища, ніж у КГ. Виявлена на контрольному етапі динаміка свідчить про те, що розвинена графомоторна сфера дитини є передумовою готовності дітей старшого дошкільного віку до школи. Розвиненість графомоторних навичок дає дитині можливість належним чином опанувати письмом, що сприятиме інтелектуальному розвитку, підготує до оволодіння навичкою письма і в майбутньому допоможе уникнути проблем зі шкільним навчанням.

СПИСОК ВИКОРИСТАНИХ ДЖЕРЕЛ

1. Андрієвський Б. М. Проблеми готовності шестирічних дітей до навчання в школі. *Педагогічний альманах*. Херсон : РІПО, 2010. Випуск 5. С. 6-9.
2. Белова О. Теоретичний аналіз терміну «готовність» до шкільного навчання дітей старшого дошкільного віку. *Педагогічні науки: теорія, історія,*

інноваційні технології. 2020. №7. С. 141-156.

3. Марусинець М. М. Складові готовності дитини до систематичного навчання в школі. *Актуальні проблеми практичної психології : Збірник наукових праць*. Херсон, 2017. Вип. 45. С. 101-104.

4. Інструментарій оцінювання готовності дитини старшого дошкільного віку до навчання в умовах реформування української школи : методичні рекомендації Київ: Інститут психології імені Г. С. Костюка НАПН України. 2023. 36 с.

СУЧАСНІ НАСТАНОВИ КОМПЕТЕНТІСНО ОРІЄНТОВАНОГО НАВЧАННЯ УКРАЇНСЬКОЇ МОВИ УЧНІВ 10-11 КЛАСІВ ЛІЦЕЮ

Кузьменко Владислав Миколайович,
аспірант
Університет Григорія Сковороди в Переяславі
м. Переяслав, Україна

Анотація. У статті висвітлені сучасні тенденції мовної освіти у старшій школі, компетентісно орієнтованого навчання української мови учнів 10-11 класів ліцею, скерованого на підготовку свідомої мовної особистості випускника, готового до самореалізації за допомогою мови в різних сферах життєдіяльності. Висвітлені освітній і розвивальний потенціал компетентісного підходу, його складників і настанов інноваційного, гуманістичного, активізувального та інтерактивного характеру, оптимальних лінгводидактичних інструментів у процесі навчання української мови.

Ключові слова: Навчання української мови, компетентісний підхід, учні ліцею, інноваційні засади лінгвістичної освіти.

Трансформація освіти тісно пов'язана не лише з науково-технічним прогресом, розширенням та оновленням інформаційного поля, появою нових суспільних та глобальних викликів (Н. Бібік, Н. Бондаренко, Г. Васьківська, Н. Голуб, О. Горошкіна, Т. Груба, С. Караман, В. Кремень, О. Овчарук, О. Пометун, Л. Попова, Дж. Равен, О. Савченко, А. Хуторський та ін.). Особливої ваги набувають не тільки й не стільки знання та вміння особистості, як її готовність до пізнання світу, себе і взаємоузгодженого буття в ньому. Сучасні методологічні орієнтири вимагають модернізації змісту й технології навчання української мови, зокрема на компетентісній основі, що передбачає «спрямованість освітнього процесу на формування та розвиток ключових (базових, основних) і предметних компетентностей особистості, ... формування

загальної компетентності людини, що є сукупністю ключових компетентностей, інтегрованою характеристикою особистості ... у процесі навчання і містити знання, уміння, ставлення, досвід діяльності й поведінкові моделі особистості [1]». Компетентнісна зорієнтованість освітнього процесу спирається на індивідуальну діяльність, пізнавальну та мовленнєву активність людини відповідно до вимог соціально-комунікативної ситуації, внутрішню потребу в суспільній та професійній самореалізації [2].

Потужним універсальним засобом розвитку особистості – інтелектуального, комунікативного, творчого, загальноособистісного, соціального та ін. – вважається мова, завдяки якій засвоюється культурно-історична спадщина, цінності, що впливають на становлення світоглядних засад, векторів подальшого життєвого поступу як мовної особистості. Доцільно відображено це в ключових компетентностях – «здатності, яких набуває кожен учень як суб'єкт навчально-виховного процесу для самовизначення, загального розвитку й самореалізації [4]». Узагальнюючи, варто зауважити, що компетентнісний підхід у процесі навчання української мови активізує формування в учнів компетентностей, що допомагають особистості через слово набувати індивідуальний пізнавально-пошуковий, соціально-комунікативний, творчий досвід, готують до успішної соціалізації.

Учні ліцею на завершальному етапі навчання мови мають оволодіти нею для подальшої ефективної фахової освіти та реалізації в професії, виробивши свій стиль мовлення, широкий портфель моделей мовленнєвої поведінки. Для цього необхідно освітній процес побудувати з урахуванням психологічних особливостей цієї вікової категорії, а також із використанням сучасних педагогічних інструментів – інноваційних форм і методів навчання. Останні дають змогу змодельовати активний освітній комунікативний простір, здатний мотивувати школярів до самостійного спілкування у спеціально створених проблемно-комунікативних, соціальних, практико- й професійно-орієнтованих ситуаціях (кейсах), самостійної пошукової, активної рефлексивної діяльності, зокрема в нестандартних пізнавально-комунікативних ситуаціях тощо. Іншими

словами, мовна освіта у старших класах має підготувати мовну особистість до продуктивного функціонування в гіперінформаційному просторі, систематизувати знання і вміння в компетентностях, необхідних для застосування стратегій і тактик ефективної комунікації та ін.

Компетентнісний підхід до навчання мови створює інтегративний контекст, об'єднуючи дійові настанови (профільність, проблемність, активність, професійна спрямованість тощо) та інноваційність інструментів (раціональне поєднання традиційних та нестандартних форм, методів і засобів). Стрижнем є свідома мовна особистість учня, зорієнтована на самопрезентацію у слові за допомогою слова в різних сферах свого життя.

СПИСОК ЛІТЕРАТУРИ

1. Божко О. П. Формування текстотвірних умінь учнів основної школи в процесі вивчення синтаксису складного речення : дис.... канд. пед. наук (доктора філософії) : 13.00.02. Херсон, 2017. 283 с.

2. Голуб Н. Компетентісно орієнтоване навчання української мови учнів ліцею: проблеми і перспективи. Концептуальні засади компетентісного навчання української мови: збірник матеріалів круглого столу, присвяченого пам'яті члена-кореспондента НАПН України, доктора педагогічних наук, професора Біляєва Олександра Михайловича (15 березня 2019 р., м. Київ), Київ: Пед. думка, 2019. С. 4—6.

3. Концепція навчання української мови учнів ліцею». URL : <https://lib.iitta.gov.ua/id/eprint/719352/1/%D0%9A%D0%BE%D0%BD%D1%86%D0%B5%D0%BF%D1%86%D1%96%D1%8F.pdf>

4. Нова українська школа. Концептуальні засади реформування середньої школи. 2016. URL : <https://mon.gov.ua/ua/tag/nova-ukrainska-shkola>

5. Омельчук С. А. Особистість компетентного мовця в контексті інформаційної доби. URL : <http://conf.kubg.edu.ua/index.php/courses/fmoid/paper/viewFile/182/177>

ФОРМУВАННЯ ГРОМАДЯНСЬКОЇ КОМПЕТЕНТНОСТІ В УЧНІВ ПОЧАТКОВОЇ ШКОЛИ В УМОВАХ СЬОГОДЕННЯ

Лалак Наталія Володимирівна,

к. п. н., доцент

Сідор Юлія Іванівна,

студентка,

Мукачівський державний університет

м. Мукачево, Україна

Вступ. / Introductions. Утвердження України як вільної демократичної держави, становлення та розвиток громадянського суспільства неможливі сьогодні без якісної цілеспрямованої підготовки школярів до життя і діяльності в такому соціумі. В умовах воєнного стану у нашій країні громадянська компетентність є ключовою складовою сучасної освіти, що спрямована на виховання свідомих, активних громадян. Вона забезпечує здатність дитини брати активну участь у суспільному житті, розуміти свої права і обов'язки та відповідально діяти. Впровадження Нової української школи (НУШ) та Державного стандарту початкової освіти, сформувало громадянську компетентність як пріоритет у освітньому процесі початкової школи.

Мета роботи. / Aim. Дослідити процес формування громадянської компетентності в учнів початкової школи в контексті сьогодення, розкрити його ключові аспекти та методичні підходи. Визначення ефективних методів і засобів, що сприяють розвитку громадянської свідомості, патріотизму та відповідальної поведінки у молодших школярів, а також аналіз викликів і перспектив реалізації цих методик у рамках НУШ.

Матеріали та методи./Materials and methods. Нормативно-правові документи: Державний стандарт початкової освіти; освітні програми НУШ; методичні рекомендації щодо формування громадянської компетентності у молодших школярів. Науково-методична література: дослідження українських авторів щодо громадянської освіти, виховання громадянської свідомості, педагогічні методики для початкової школи. Учнівські матеріали: навчальні

підручники, робочі зошити, навчальні посібники та дидактичні матеріали, які використовуються у початковій школі для розвитку громадянських компетентностей. Аналітичні звіти: публікації та дослідження з результатами впровадження громадянської освіти в рамках пілотних проектів НУШ. Методи дослідження: теоретичний аналіз літератури – вивчення та узагальнення інформації з наукових праць, нормативних документів та освітніх матеріалів для ідентифікації методів, які сприяють формуванню громадянської компетентності. Порівняльний метод: аналіз різних підходів до формування громадянської компетентності в початковій освіті в Україні та інших країнах для виявлення ефективних практик. Метод педагогічного спостереження: дослідження процесу реалізації освітніх програм у початкових класах, аналіз поведінки учнів та реакції на застосовувані методи. Анкетування та інтерв'ювання: збір даних від учителів початкових класів та методистів щодо ефективності впровадження методик формування громадянської компетентності. Експериментальний метод: впровадження певних методик на практиці з подальшим аналізом результатів, щоб визначити, які з них є найбільш дієвими для розвитку громадянської компетентності у молодших школярів. Статистичний аналіз: обробка зібраних даних для кількісної оцінки ефективності методик, що застосовуються у навчанні.

Результати та обговорення./Results and discussion. Громадянська компетентність охоплює не лише знання про державу та суспільство, але й ціннісні орієнтири, поведінкові навички та конструктивної взаємодії. За визначенням Державного стандарту, громадянська компетентність складається з таких компонентів, як знання та розуміння (історії, культури, правових основ); цінності (повага до прав інших, патріотизм, відповідальність); соціальні навички (уміння спілкуватися, вирішувати конфлікти, працювати в групі) [1]. Сучасні українські дослідники І. Бех та О. Сухомлинська акцентують увагу на тому, що саме у молодшому шкільному віці формуються основи громадянської компетентності. На думку педагогів, навчання повинно мати виховний характер, формуючи у дітей етичні принципи та базові знання про суспільство [2, 3].

Нормативні вимоги Державного стандарту початкової освіти передбачають інтеграцію громадянської компетентності як наскрізної змістової лінії. Зокрема, цей стандарт орієнтує педагогів на: виховання патріотизму та відповідальності за суспільство, ознайомлення з правами дитини та формування правової обізнаності, розвиток навичок співпраці у класному колективі та суспільстві загалом, формування позитивного ставлення до багатоманітності. Згідно з цим документом, розвиток громадянської компетентності передбачає, що діти не лише ознайомлюються з національними символами та культурними цінностями, але й навчаються поважати закон, розуміють базові права й обов'язки громадянина [3]. Формування громадянської компетентності досягається завдяки інтегрованому підходу до викладання дисциплін у початковій школі, що відповідає основним принципам НУШ.

Інтерактивні методи навчання (дискусії, рольові ігри, симуляції) для розвитку критичного мислення, проектна діяльність (виконання проектів із соціальною тематикою, що дозволяє дітям відчувати відповідальність за результати роботи), групова робота (учні вчаться спільно вирішувати завдання, що розвиває комунікативні навички та відповідальність) [4]. Уроки з української мови та читання використовуються для обговорення тем патріотизму, дружби, відповідальності, прикладів із життя видатних особистостей.

Вчителі початкової школи використовують сучасні літературні твори українських авторів для виховання у дітей громадянських цінностей [5]. Зокрема, такі твори, як «Маленькі історії для маленьких українців» та інші книги з серії НУШ, слугують добрим підґрунтям для обговорення питань ідентичності, історії та культури. Важливу роль відіграють і творчі завдання, що спрямовані на аналіз поведінки героїв, моделювання ситуацій та формування власного ставлення до життєвих проблем [6].

Формування громадянської компетентності в початковій школі стикається з низкою викликів, серед яких — брак методичних матеріалів, недостатня кваліфікація деяких педагогів у питаннях громадянського виховання, різна громадянська позиція батьків молодших школярів, потік інформації в

соціальних мережах тощо.

Висновки./Conclusions. Формування громадянської компетентності в учнів початкової школи є важливим кроком до створення свідомого, відповідального суспільства. Інтеграція громадянського виховання в освітній процес молодших школярів сприятиме формуванню активних, освічених і відповідальних громадян України. Для громадянського становлення особистості велике значення має залучення дітей до різноманітних сфер соціальних відносин, суспільної практики. Школа та позашкільне довкілля мають стати тим середовищем, де здобувачі освіти відчують себе справжніми громадянами, де формується їх громадянська позиція.

СПИСОК ВИКОРИСТАНОЇ ЛІТЕРАТУРИ:

1. Васильченко, О. І. (2021). Формування громадянської компетентності в молодших школярів: науково-методичний посібник. Київ: Педагогічна думка.
2. Бех, І. Д. (2009). Виховання особистості: у 2 кн. Кн. 1: Особистісно орієнтований підхід: науково-практичні засади. Київ: Либідь.
3. Сухомлинська, О. В. (2018). Педагогіка: нова українська школа в контексті освітніх реформ. Київ: Освіта.
4. Цукур, І. О. (2022). Інноваційні підходи до виховання патріотизму в рамках громадянської освіти. Дніпро: Інститут педагогіки.
5. Шиян, Р. Б. (2019). Методика навчання громадянської освіти в початковій школі. Львів: Український освітній центр.
6. Державний інститут розвитку освіти. (2020). Громадянська освіта в початковій школі: інтеграційні та виховні підходи. Київ: ДІРО.
7. Міністерство освіти і науки України. (2018). Державний стандарт початкової освіти. Київ: МОН України. URL: <https://mon.gov.ua> (дата звернення: жовтень 2024 р.).

РОЗВИТОК ЗВ'ЯЗНОГО МОВЛЕННЯ УЧНІВ ПОЧАТКОВИХ КЛАСІВ НА УРОКАХ УКРАЇНСЬКОЇ МОВИ

Новосельська Надія Тадеївна,

канд. пед. наук, доцент,

Кручик Ангеліна Петрівна,

магістрантка

Львівський національний університет імені Івана Франка

м. Львів, Україна

Вступ. Розвиток зв'язного мовлення в учнів початкових класів є фундаментальною складовою освітнього процесу, оскільки мовлення виступає не лише засобом комунікації, а й інструментом формування особистості, розкриття її інтелектуальних, емоційних, соціальних і креативних можливостей. Важливість розвитку зв'язного мовлення зумовлена потребою у формуванні в учнів здатності до ефективного самовираження, розуміння і правильного використання мови, критичного мислення і здатності до інтерпретації текстів, що є невід'ємними рисами сучасної освіченої людини.

Завдання розвитку зв'язного мовлення особливо актуалізуються в умовах реформування системи освіти, яка передбачає інтеграцію інноваційних методик, спрямованих на активізацію комунікативних умінь учнів початкових класів, формування у них здатності до творчого та логічного мислення, а також розвиток мовленнєвої культури. Водночас, виявлення проблемних аспектів процесу навчання мови, зокрема, пов'язаних із недостатньою мотивацією учнів, труднощами в побудові висловлювань, низьким рівнем орфографічної і граматичної підготовки, потребує розробки ефективних дидактичних засобів і методик.

Саме тому розвиток зв'язного мовлення як інтегрованої мовленнєвої діяльності набуває особливої ваги у сучасній дидактиці, обґрунтовуючи необхідність дослідження особливостей розвитку мовлення молодших школярів як пріоритетного напрямку початкової освіти.

Ціль роботи – охарактеризувати розвиток зв'язного мовлення учнів початкових класів на уроках української мови.

Матеріали та методи. Методологічна основа дослідження ґрунтується на загальнонаукових та спеціальних методах пізнання. Діалектичний метод дозволяє глибше вивчити окреслену проблематику. Структурно-логічний підхід сприяє розкриттю базових причинно-наслідкових зв'язків.

Результати та обговорення. Аналіз проблеми розвитку зв'язного мовлення в учнів початкових класів на уроках української мови базується на декількох взаємопов'язаних аспектах, які включають психологічні, лінгвістичні та дидактичні чинники, які визначають специфіку мовленнєвого розвитку молодших школярів. Психологічні чинники акцентують увагу на вікових особливостях учнів молодшого шкільного віку, зокрема їхній схильності до конкретно-образного мислення, інтенсивного розвитку уяви, а також на емоційній чутливості, що сприяє сприйняттю текстів із емоційним забарвленням.

Здобувачі початкової освіти засвоюють навчальний матеріал переважно в формі образів і потребують завдань, які стимулюватимуть не лише мовленнєву активність, але й сприятимуть розвитку уяви, пам'яті та уваги. Відповідно, вчитель має використовувати такі методи, як казкотерапія, творчі перекази, інсценізація, які дозволять учням простіше входити в образи і ситуації, розвиваючи мовленнєві вміння.

З лінгвістичної точки зору, розвиток зв'язного мовлення молодших школярів ускладнюється тим, що в цей період вони лише починають активно засвоювати мовні норми, правила синтаксису, морфології та лексики. Освітні програми повинні враховувати цей етап оволодіння мовою та створювати умови для поступового освоєння структури речень, побудови логічно пов'язаних висловлювань та розвитку здатності до узагальнення й порівняння понять. Практика показує, що найбільш дієвими засобами в цьому випадку є вправи, спрямовані на структурування текстів, відтворення діалогів, завдання на опис предметів і явищ, розвиток уміння складати логічні послідовності, а

також використання різних текстових форм, таких як казка, оповідання, вірш [1].

Дидактичний аспект розвитку зв'язного мовлення на уроках української мови пов'язаний з необхідністю активізації комунікативної діяльності учнів, яка реалізується через взаємодію учнів між собою і з учителем. Враховуючи специфіку цього віку, ефективним є використання інтерактивних методів навчання, що залучають учнів до обговорень, творчих проєктів, дискусій і мовленнєвих ігор, що сприяє розвитку вміння висловлювати свої думки, аргументувати їх та слухати іншу думку. Розвиток мовленнєвої діяльності учнів початкових класів в цьому контексті стає засобом формування навичок соціальної взаємодії, що є невід'ємною частиною виховання комунікативної особистості [3].

Одним з основних дидактичних завдань, яке вирішується на уроках української мови, є формування уміння будувати зв'язний текст, що передбачає засвоєння структури тексту, відмінність між висловлюванням і текстом, а також уміння використовувати відповідні мовні засоби для передачі своїх думок. Дослідження показують, що формування цих умінь є складним і тривалим процесом, який потребує системного підходу та поетапного включення учнів у практичну діяльність.

Розвиток, удосконалення і виховання граматичних навичок є невід'ємними складовими різних форм мовленнєвої діяльності, що становить основне завдання навчання. Стосовно практичного матеріалу можна розглядати такі види вправ:

1. Завдання, спрямовані на формування розуміння іменників - назви істот і неістот. Заняття «Хто? Що?» передбачає представлення вчителем ілюстрацій різних зображень, зокрема людей, тварин, об'єктів і рослин. У відповідь учні показують відповіді, сигналізуючи картками з позначкою «Хто?» або «Що?».

2. Діяльність, спрямована на оцінку кількості іменників. Гра «Множина чи однина?». Вчитель називає іменники у формі однини чи множини. Учні визначають число іменників, використовуючи картки з написами «Однина» та

«Множина». Учасник, який припустився найменшої кількості помилок, оголошується переможцем.

3. Діяльність, спрямована на формування комплексного розуміння поняття прикметника. Завдання під назвою «Який? Яка? Яке?». Вчитель називає іменник, учні добирають відповідні прикметники, пов'язуючи з іншими термінами, що позначають якості предмета.

4. Завдання, спрямовані на формування комплексного розуміння поняття дієслова. Гра «Що робити?» передбачає промовляння вчителем слова, яке відповідає на запитання «Хто?», спонукаючи учнів самостійно добирати і записувати слова, які відповідають на запитання «Що робити?».

Важливим фактором у процесі виконання творчих вправ є атмосфера, створена педагогом на уроці. Кожен учень має право висловлювати свою думку та аргументувати її, кожна думка є важливою, оскільки головне завдання цієї діяльності – набуття навичок зв'язного висловлювання. Головна роль належить вчителю як ментору, пораднику, наставнику щодо створення ситуацій на уроках, які зумовляють потребу учнів у спілкуванні [2].

Водночас ефективність розвитку зв'язного мовлення значною мірою залежить від правильної організації уроку, яка передбачає диференціацію завдань з урахуванням рівня підготовленості учнів, створення атмосфери підтримки та взаємодопомоги, а також спрямованість на формування позитивної мотивації до навчання. Мотиваційний аспект є особливо важливим, оскільки учні молодшого шкільного віку часто не усвідомлюють значущості мовленнєвої діяльності для свого майбутнього і потребують постійного стимулювання інтересу до предмета.

Розвиток зв'язного мовлення учнів початкових класів на уроках української мови є багатограним процесом, який включає в себе лінгвістичну, психологічну та дидактичну компоненти. Для досягнення оптимальних результатів необхідне систематичне використання інтерактивних та творчих методів навчання, побудова індивідуалізованого підходу до кожного учня, підтримка мотиваційної бази та забезпечення практичного використання

мовленнєвих умінь у різних комунікативних ситуаціях.

Висновки. Розвиток зв'язного мовлення учнів початкових класів на уроках української мови є важливим компонентом процесу їх мовленнєвого, інтелектуального і соціального становлення. Аналіз методів, що сприяють активізації мовленнєвої діяльності, доводить, що ефективне формування мовленнєвих навичок вимагає системного підходу, що поєднує традиційні дидактичні засоби із сучасними методиками, які підтримують мотивацію учнів, розвивають рефлексії над власними висловлюваннями. Оптимізація методик розвитку зв'язного мовлення учнів початкової школи є перспективним напрямом педагогічної роботи, що вимагає подальшої диференціації підходів та індивідуалізації навчання, врахування інтересів і можливостей кожного учня. Це забезпечить не тільки мовленнєвий розвиток учнів молодшого шкільного віку, але й сформує підґрунтя для подальшого особистісного зростання, що є однією з головних цілей сучасної початкової освіти.

ЛІТЕРАТУРА

1. Поплавська А. Розвиток зв'язного мовлення молодших школярів засобом творчих вправ на уроках української мови. *Наукові перспективи та методичні інновації в розвитку початкової освіти: збірник матеріалів I Всеукраїнської студентської науково-практичної конференції (м. Вінниця, ВДПУ імені Михайла Коцюбинського, 18 квітня 2024 р.)*, 2024. № 1. С. 400–403.

2. Товканець Г., Мартин О. Розвиток зв'язного мовлення та культури спілкування учнів початкових класів на уроках мовно-літературної освітньої галузі. *Науковий вісник Ужгородського університету. Серія: «Педагогіка. Соціальна робота»*, 2024. №2 (55). С. 111–115.

3. Шостак Н. С., Свиріпа Л. К. Розвиток зв'язного мовлення молодших школярів НУШ на уроках української мови та читання. *Концептуальні шляхи розвитку науки та освіти: матеріали VIII Міжнародної науково-практичної конференції м. Львів, 9–10 червня 2023 року. Львів: Львівський науковий форум*, 2023. С. 108–111.

**СТРУКТУРА АРТИСТИЗМА ПЕДАГОГА–МУЗЫКАНТА И
ВЗАИМОСВЯЗАННЫЕ МЕЖДУ СОБОЙ КОМПОНЕНТЫ
ХУДОЖЕСТВЕННО–КОММУНИКАТИВНОЙ ДЕЯТЕЛЬНОСТИ**

Нурпеисова Наталья Геннадьевна
Казахская Национальная Академия хореографии
заведующая отделением
концертмейстерского мастерства и фортепиано
Казахстан, г. Астана

Аннотация: Статья посвящена рассмотрению и изучению артистизма будущего педагога-музыканта в условиях обучения по программам педагогического образования в учебных заведениях. На основе этого в исполнительских компетенциях выделяются техническое мастерство и художественно-выразительное мастерство, а также выделяется артистизм будущего педагога и исполнителя.

Ключевые слова: Музыкальность, профессиональное мышление и самосознание, личную профессиональную позицию, креативность и артистизм.

Музыкальное образование в Казахстане переживает этап активного преобразования, обусловленного глобальными изменениями в образовательной сфере и развитием технологических инноваций. В условиях быстро меняющегося мира, где важную роль играют не только профессиональные знания, но и умение критически мыслить, адаптироваться к изменениям и творчески решать проблемы, перед музыкально-образовательной системой страны встают новые задачи.

Единство музыкальной и педагогической сторон в деятельности педагога-музыканта предполагает наличие у него определённых личностных качеств, обеспечивающих эффективность этой деятельности. К таким качествам прежде всего необходимо отнести: музыкальность, профессиональное мышление и самосознание, личную профессиональную

позицию, креативность и артистизм.

Под артистизмом педагога-музыканта понимают его способность «включать» эмоционально-эстетическую, душевную энергию в учащихся посредством создания особой установки на восприятие музыки, совместное её переживание, яркое, творческое по характеру исполнение; насыщение музыкально-познавательных процессов эмоционально-образной стороной. Наличие артистизма положительно сказывается на музыкально-творческой, педагогической импровизации учителя музыки.

Артистизм педагога-музыканта интегрирует эмоционально-экспрессивную, художественно-операционную стороны художественно-коммуникативной деятельности.

Во-первых, что учитель, искусством своего поведения стремится придать процессу общения с учащимися не только душевный, доверительный, сердечный, но и эмоционально-возвышенный характер, что необходимо для последующего общения учащихся с музыкой.

Во-вторых, задача педагога своим примером помочь учащимся развивать в себе умение познавать искусство особым, художественно-образным способом мышления, отличающимся от чисто интеллектуальной деятельности на уроках фортепиано.

В-третьих, важное значение имеет «артистический» стиль исполнения музыки, в процессе которого учащиеся заражаются музыкой, развивая при этом свою эмоциональность, приобретающую год от года, во многом благодаря примеру учителя, все более эстетический характер.

В структуре артистизма педагога-музыканта можно выделить следующие взаимосвязанные между собой компоненты: психофизический, эмоционально-эстетический, художественно-логический.

Основу психофизического компонента составляет, с одной стороны, различные психические процессы (воображение, внимание, аффективная память, волевые проявления), а с другой – физические данные (голос, дикция, мимика, пантомимика). Все они «обслуживают» художественно-

коммуникативные действия педагога–музыканта, а умение управлять своими психофизическими процессами является для него насущной профессиональной потребностью.

Эмоционально–эстетический компонент артистизма связан, с сенсорным опытом педагога–музыканта, с экспрессивными сторонами его личности. Важное значение здесь приобретает способность учителя пропускать все явления музыкально–педагогического процесса через свой «эмоциональный фильтр», он должен быть не только мыслящим, но и эмоционально воспринимающим человеком.

Эмоционально–эстетическое состояние педагога на уроке фортепиано обуславливается, самой музыкой, её эмоционально–образным строем. Овладение саморегуляцией позволяет учителю достигать творческого состояния, адекватного художественно–коммуникативной деятельности.

Художественно–логический компонент артистизма связан, главным образом, со способностью педагога логически выстраивать систему художественно–коммуникативных действий на уроке, подвергать её анализу и корректировке. Этот компонент включает в себя готовность педагога–музыканта к «режиссированию» своего творческого самочувствия, психофизических состояний в ходе художественно–педагогического общения.

Основными методами, способствующими развитию артистизма у будущего учителя музыки, являются: музыкально–коммуникативный тренинг, эмоционально–образный показ педагогом–музыкантом материала, моделирование музыкально–педагогических ситуаций, предполагающих артистический отклик у учащегося–музыканта [3].

Рассмотрим артистизм с точки зрения педагога–музыканта на индивидуальных уроках фортепиано.

В таких сложных вопросах может помочь методика перевоплощения педагога–музыканта в ученика. На первых уроках ученик почти все познает через педагога, следя за тем, что и как тот делает.

В детской музыкальной педагогике педагог должен остерегаться слишком

настойчиво выступать с позиции своей индивидуальности, ведь проявление собственного взгляда, собственной индивидуальности в полном блеске исполнительских средств на уроке (особенно, если это совершается по поводу ученического задания) чаще всего выглядит как обвинение ученика в неумении. Педагогические воздействия тем плодотворней, чем больше он старается не для себя, а для ученика. Проявление же на уроке оригинальной творческой личности в ученическом задании – это ход «от себя», а не от ученика. Все будет иначе, если педагог осознает, что он как бы владеет всеми возможностями ученика, на первых порах обучения является даже носителем личностных черт ученика, необходимых, чтобы сделать музыку своей, чтобы постичь ее содержание.

Великое искусство педагога заключается в его возможности работать в концепции ученика, насыщая и совершенствуя эту концепцию. Своеобразная артистичность педагога присуща далеко не каждому музыканту, но к этой способности должны стремиться педагоги, которые желают увидеть хорошие результаты своей работы.

Приоритетным вопросом проявления педагогического артистизма -это исполнение самим педагогом изучаемого произведения. Подлинный артист захватывает слушателя - ученика, своим профессиональным исполнительством, содержанием музыкального произведения, а артистизм, свобода и обаяние представляют и его самого как музыканта, и как представляющего от автора, и создающего образ автора, и их совместную эмоционально-эстетическую программу [2].

Артистизм – очень важное качество педагога-музыканта, которое приходит с опытом. Но одной из задач педагога-музыканта является привитие и воспитание артистизма ученику, так как это – главное условие формирования профессиональных компетенций.

СПИСОК ЛИТЕРАТУРЫ:

1. Абдуллин Э. Б., Николаева Е. В. Теория музыкального образования: Учебник для студ. высш. пед. учеб. заведений. – М.: Издательский центр

“Академия”, 2004. – 336 с.

2. Вицинский А. В. Процесс работы пианиста-исполнителя над музыкальным произведением. Психологический анализ. –М.: Издательский дом “Классика-XXI”, 2008. – 100с. – (Серия “Секреты фортепианного мастерства”)

3. Ражников В. Г. Диалоги о музыкальной педагогике. М.: ЦАПИ, 1994.-141 с.

УДК 378:881.111.

ВИКОРИСТАННЯ МУЗИКИ ДЛЯ РОЗВИТКУ ТВОРЧИХ НАВИЧОК У ЛІТЕРАТУРНІЙ ТВОРЧОСТІ ЗДОБУВАЧІВ ВИЩОЇ ОСВІТИ

Овчаренко Ліліана Валеріївна,

викладач

Лосєв Олександр Семенович,

викладач

КЗ «Харківська гуманітарно-педагогічна академія»

Харківської обласної ради

м. Харків, Україна

Анотація: Автори розглядають педагогічні аспекти використання музики як інструменту для розвитку творчих навичок у здобувачів вищої освіти, особливо в галузі літературної творчості. Музика здатна стимулювати креативність, розвивати уяву, емоційну виразність та асоціативне мислення, що сприяє написанню більш глибоких та образних текстів. Практичні методи інтеграції музики в навчальний процес включають музичні асоціації, тематичні заняття та імпровізації, що підвищують зацікавленість студентів і якість їхніх робіт. Впровадження музичних елементів у викладання допомагає створити інтерактивне середовище, сприяючи всебічному розвитку особистості та креативному мисленню.

Ключові слова: Літературна творчість, контекст, розвиток особистості, креативність.

Сучасна освіта вимагає комплексного підходу до формування особистості, особливо в умовах підготовки фахівців у гуманітарній сфері. Літературна творчість є одним із важливих інструментів розвитку креативності студентів, що сприяє розвитку критичного мислення, здатності до самовираження та адаптації до сучасних викликів. Одним із методів, який здатний значно підсилити творчий потенціал здобувачів вищої освіти, є використання музики як засобу натхнення та стимуляції творчого мислення.

Вплив музики на творчу діяльність

Музика має унікальну здатність впливати на емоційний стан людини, що, своєю чергою, може стимулювати процес літературної творчості. Психологічні дослідження показують, що прослуховування музики позитивно впливає на роботу мозку: активізуються ділянки, пов'язані з емоціями, пам'яттю та уявою. Це дозволяє використовувати музику як засіб розвитку творчих здібностей студентів.

Музика може виступати як каталізатор творчих ідей. Вона здатна допомогти подолати творчий блок, стимулювати уяву та відкрити нові горизонти для написання літературних творів. Завдяки своїй здатності викликати сильні емоційні переживання, музика може стати джерелом натхнення для створення сюжетів, образів та метафор.

Музика як інструмент розвитку літературних навичок

Під час написання літературних творів здобувачам вищої освіти часто бракує натхнення або ідей для створення оригінальних текстів. Використання музичних творів під час навчальних занять може допомогти студентам краще відчувати атмосферу, яку вони прагнуть відтворити в своїх літературних роботах. Наприклад, класична музика, джаз або навіть сучасні інструментальні композиції можуть створити потрібний настрій для написання есе, поеми чи прозового твору.

Окрім цього, музика може сприяти розвитку асоціативного мислення. Завдяки різноманіттю музичних жанрів та стилів студенти можуть навчитися знаходити незвичайні паралелі між музичними та літературними образами, що сприятиме глибшому розумінню літературних текстів та розвитку власного стилю письма.

Музика може значно сприяти розвитку різноманітних творчих навичок у здобувачів вищої освіти, особливо в контексті літературної творчості. Ось кілька важливих навичок, які можна розвивати завдяки музичному впливу:

1. **Креативність та уява:** Музика стимулює образне мислення і може допомогти студентам знаходити нові підходи до створення літературних

текстів. Прослуховування різних музичних жанрів дає змогу створювати нестандартні асоціації та знаходити нові ідеї для сюжетів, персонажів, образів.

2. **Емоційна виразність:** Музика здатна викликати потужні емоційні переживання, що може бути корисним для письменників. Вміння передавати емоції в літературних творах є важливою навичкою. Музика допомагає навчитися передавати почуття через слова, а також створювати атмосферу в текстах.

3. **Ритм та структура:** Як музика, так і літературні твори мають ритм і структуру. Прослуховування музики може допомогти студентам краще усвідомити важливість ритму в літературних текстах — чи це ритм вірша, чи побудова розповіді. Це сприяє кращій організації своїх думок і створенню текстів з чіткою внутрішньою структурою.

4. **Асоціативне мислення:** Музика стимулює розвиток асоціативного мислення. Коли студенти слухають музику, вони можуть створювати метафори, образи та порівняння, пов'язані з емоціями, настроєм чи ситуацією в музиці. Це дає можливість літераторам збільшити різноманітність і оригінальність своїх текстів.

5. **Покращення концентрації та фокусу:** Музика може допомогти покращити концентрацію уваги, що важливо під час процесу написання. Спокійні інструментальні композиції чи класична музика можуть знижувати стрес і створювати умови для зосередженості на творчій роботі.

6. **Здатність до імпровізації:** Музика, особливо джаз чи експериментальні жанри, вчить творчо підходити до імпровізації. Ця навичка важлива і для літературної творчості, коли автору необхідно створити несподівані повороти сюжету, нестандартні характери персонажів або нові підходи до розв'язки.

7. **Збагачення словникового запасу:** Музика може надихати на нові літературні форми, метафори, вирази, що розширює мовні можливості студентів. Слухання текстів пісень, поетичних композицій або лірики може бути корисним для розвитку мовної майстерності.

Практичні методи використання музики у навчальному процесі

Для ефективного використання музики як інструменту розвитку творчих навичок у здобувачів вищої освіти можна застосовувати такі методи: музичні асоціації: пропонувати студентам прослухати музичний твір і на основі своїх відчуттів та емоцій створити короткий літературний текст — есей, вірш або розповідь; музично-літературні імпровізації: під час занять студенти можуть обирати музичні композиції, які, на їхню думку, найкраще підходять для супроводу певних літературних сцен, та створювати тексти, ґрунтуючись на вибраних музичних творах; тематичні заняття: використання музики як фону під час написання творів на задану тему. Наприклад, для опису природних ландшафтів можна використовувати твори композиторів-імпресіоністів, таких як Клод Дебюссі або Моріс Равель.

Результати впровадження музики у процес літературної творчості. Досвід використання музики у навчальному процесі свідчить про підвищення рівня зацікавленості студентів у творчих завданнях та поліпшення якості їхніх літературних робіт. Музика допомагає зняти емоційне напруження, покращує концентрацію уваги та сприяє формуванню позитивної атмосфери в аудиторії.

Здобувачі вищої освіти, які активно використовують музику для розвитку творчих навичок, демонструють більш високий рівень креативності та здатності до самоаналізу. Вони здатні створювати більш глибокі й образні тексти, використовувати несподівані метафори та краще передавати емоційний стан персонажів.

Отже, використання музики для розвитку творчих навичок у літературній творчості здобувачів вищої освіти є ефективним та інноваційним підходом, що сприяє розвитку креативності, емоційного інтелекту та літературних здібностей студентів. Інтеграція музики у навчальний процес допомагає створити більш інтерактивне та мотивуюче середовище, що сприяє формуванню всебічно розвиненої особистості.

Запровадження музичних елементів у освітній процес може стати важливим кроком у підготовці фахівців, здатних креативно мислити та

адаптуватися до швидких змін сучасного світу.

СПИСОК ЛІТЕРАТУРИ

1. Картавий П. В. Сучасна українська авторська пісня: статті про витоки жанру, авторів-ветеранів, фестивалі, поради молодим і долю Володимира Івасюка / П. В. Картавий. - Суми : МакДен, 2020. 76 с.

2. Левчук Я. М. Масова музика як соціалізуючий чинник молодіжних субкультур України: Дис. ...канд. мистецтвознавства : (26.00.01)/ Левчук Яна Миколаївна.–К., 2021.– 180 л.–Бібліогр.: с. 150-166.

3. Мачтакова О. Г. Мотивація: від античності до постмодернізму: монографія / О. Г. Мачтакова. О. : Атлант, 2023.

4. Рябуха Т. М. Витоки та інтонаційні складові української пісенної естради: автореф. дис. ... канд. мистецтвознавства : 17.00.03 / Рябуха Тамара Миколаївна ; Харків. нац. ун-т мистецтв ім. І. П. Котляревського. - Харків, 2020. - 18 с

КОМП'ЮТЕРНІ ТЕХНОЛОГІЇ – ДІЄВИЙ ІНСТРУМЕНТ ПЕДАГОГІЧНОЇ ДІЯЛЬНОСТІ (НА УРОКАХ ВИРОБНИЧОГО НАВЧАННЯ ЗА ФАХОМ КУХАР; КОНДИТЕР)

Палько Анжела Миколаївна,
Майстер виробничого навчання I категорії,
Державний навчальний заклад
«Вище професійне училище № 7 м. Вінниці»,
м. Вінниця, Україна

Вступ. Використання інформаційно-комп'ютерних технологій відкриває для майстра виробничого навчання нові можливості у проведенні навчальної практики. Вивчення наявної практики з використанням комп'ютерних технологій дає можливість для розвитку цікавості учнів до предмета, що своєю чергою підвищують результативність навчання та успішність учнів, розвиває навички самонавчання та самоорганізації, полегшує розв'язання практичних задач. Комп'ютерні технології на уроках виробничого навчання за фахом кухар; кондитер відкрили нові можливості для створення майстром ілюстративного матеріалу. Відомо, що такі засоби навчання багато в чому полегшують сприйняття та запам'ятовування навчального матеріалу учнями, та підвищують їх прагнення до приготування страв.

Сприйняття інформації – це важкий етап засвоєння матеріалу, оскільки від нього залежить правильне формування понять та їх усвідомлення. Використання комп'ютерних технологій на заняттях виробничого навчання за фахом кухар; кондитер підвищує мотивацію до навчання, стимулює пізнавальний інтерес здобувачів та підвищує ефективність самостійної роботи учнів.

Основними задачами використання комп'ютерних технологій в процесі підготовки кухаря; кондитера є підготовка до самостійної професійної продуктивної діяльності кухаря в умовах інформаційного суспільства; розвиток конструктивного мислення завдяки особливостям взаємодії із комп'ютером; розвиток творчого мислення необхідно в цій професії; формування

інформаційної культури та вмінь оброблювати інформацію [1].

Використання комп'ютерних технологій на уроках виробничого навчання за фахом кухар; кондитер варто розглядати не як мету, а як засіб досягнення світу, як джерело додаткової інформації до предмета, як засіб самоорганізації праці та самовиховання майстра та учнів, як можливість особистісно-орієнтованого підходу для майстра та як засіб розширення зони індивідуальної активності учнів. В сучасному інформаційному суспільстві майстер виробничого навчання не може залишатися єдиним джерелом знань про навколишній світ, що неминуче призводить до зміни форм навчальної роботи. Традиційний пояснювально-ілюстративний метод навчання на уроках виробничого навчання за фахом кухар; кондитер втрачає свою доцільність, оскільки більш актуальними стають індивідуальна, самостійна та групова діяльність здобувачів. Само тому є надзвичайно важливим навчити учнів різних засобів роботи та навчальної діяльності, особливо пошуково-дослідницького спрямування [4].

Застосування комп'ютерних технологій на уроках виробничого навчання особливо доцільно в тих випадках, коли звичайних засобів навчання вже недостатньо. Позаяк цей інструмент педагогічної діяльності є надзвичайно ефективними, наочними та змістовними, його активно застосовують в організації навчального процесу, у створенні презентацій до уроків та позанавчальних заходах. В нашій педагогічній практиці підготовки за фахом кухар; кондитер є чимало прикладів вдалого використання комп'ютерних технологій на уроках за темами «Первинна обробка овочів», «Кулінарна обробка птиці», «Приготування та подача перших страв», «Приготування дріжджового тіста та виробів з нього». На цих уроках здобувачі не лише отримали вичерпну інформацію з теми, але й наочно побачили приготування, оформлення та подачу страв. Систематичне використання комп'ютерних технологій на уроках виробничого навчання за фахом кухар; кондитер довела, що учні краще засвоюють матеріал та реально уявляють собі весь технологічний процес. Сучасні інформаційно-комунікаційні технології

реалізують важливий дидактичний принцип - принцип наочності. Об'єкти, зображені за допомогою технологій, є більш інформативними та яскравими, та дозволяють розглянути процеси більш глибоко. Зокрема, інформаційно-комп'ютерні технології дозволяють зробити навчання проблемним та творчим, орієнтованим на дослідницьку та практичну діяльність [3].

Залучення інформаційних технологій на уроках виробничого навчання за фахом кухар; кондитер розв'язує питання з підвищенням активності студентів та її підтримки впродовж всього періоду занять. Мультимедійні засоби дають майстру виробничого навчання можливість представити необхідні зображення саме в потрібний момент уроку. Проте, задля досягнення максимального навчального ефекту необхідно детально прослідкувати послідовність подачі зображень на екрані та чітко подумати весь алгоритм відеоряду зображень.

З метою уникнення швидкої втомлюваності учнів під час навчального процесу, наочний матеріал представлений на екрані повинен бути оптимального розміру. Текст здатний посилювати змістовне навантаження та може функціонувати як самостійна одиниця інформації, яку майстер не озвучує навмисно. Бажано не дублювати текст з екрана, щоб у здобувачів не з'явилося ілюзії зайвої ланки додаткової інформації.

Використання звуку на уроці виробничого навчання за фахом кухар; кондитер також має велике значення. Звук може виступати як шумовий ефект - в цьому випадку він використовується для приваблення уваги учнів, перемикання з одного виду навчальної діяльності на інший. Зокрема, звук може виступати як додаткове джерело інформації, а також може виконувати роль навчального звукового супроводу до певного наочного зображення або відеоролику приготування та подачі страв. Наприклад при вивченні теми «Приготування карамелі» учні можуть переглянути майстер-клас з приготування цієї страви наочно, завдяки мультимедійним технологіям, оскільки процес приготування цього напівфабрикату не завжди можливий у зв'язку з відсутністю необхідного обладнання. Мультимедійна техніка передбачає виведення на екран будь-якої інформації у будь-якому масштабі. Наприклад, на уроках виробничого навчання

в умовах навчальної майстерні для підготовки кухарів, під час вивчення нової теми на екрані відтворюються такі інструктивно-методичні матеріали як технологічні карти, калькуляційні картки, картки з завданнями та тести [2]. Іншою перевагою мультимедійної техніки є те, що інформація на екрані може з'являтися частинами. Така інформація краще запам'ятовується, а сам текст можна відображати різними кольорами. При цьому не виникає ніяких труднощів при повторному відтворенні тексту або іншої інформації з метою повторного пояснення чи уточнення, а також повторення та закріплення пройденого матеріалу.

Ще однією з можливостей мультимедійної техніки є показ електронних презентацій, слайдів, навчальних фільмів, чергування перегляду фрагментів у певній послідовності з практичним виконанням завдань. Таким чином, більшу кількість часу на уроках виробничого навчання приділяється практичній діяльності здобувачів з метою формування їх пізнавальних інтересів та вирішення навчальних задач. Використання електронних презентацій робить урок цікавішим, насиченим та ілюстративним. Вони можуть бути використані при поясненні нового матеріалу, повторенні відомого матеріалу, виконанні практичних завдань та при організації поточного контролю знань.

Як правило, ми використовуємо в нашій практиці мультимедійні технології на вступному інструктажі при вивченні нового і повторенні відомого навчального матеріалу. Зокрема, при вивченні теми «Обробка лускатої та безлускової риби» ми наочно демонструємо різноманітні сімейства лускатої та безлускової риби, ілюстративного зображаємо їх обробку, після чого відбувається практичне опрацювання зазначеної тематики. Презентація дозволяє не лише просто вести бесіду зі здобувачами та ставити запитання щодо теми, але й також спонукає їх до актуалізації знань здобутих раніше з інших предметів.

Висновки. Отже, інформаційно-комунікаційні технології створюють широкі можливості для розвитку сучасної освіти, передусім в напрямку індивідуалізації, створюють умови для реалізації творчого потенціалу

виробничого навчання та власне учнів. Використання інформаційно-комунікаційних технологій на уроках виробничого навчання за фахом кухар; кондитер робить навчання цікавішим та захопливим, дозволяє більш наочно представити навчальний матеріал, а також мотивує учнів до самостійного вивчення даного матеріал. Окрім того, використання комп'ютерних технологій на уроках виробничого навчання дозволяє урізноманітнити форми навчальної діяльності учнів, активізує увагу та підвищує творчий потенціал особистості. Побудова схем та таблиць в електронних презентаціях дозволяє зберегти час та більш естетично оформити матеріал. Завдання з подальшою перевіркою активізує увагу учнів та формує орфографічну точність. Використання ілюстрацій, малюнків, та різноманітних завдань та тестів виховує інтерес до уроку.

СПИСОК ВИКОРИСТАНИХ ДЖЕРЕЛ:

1. Висоцька Л. Формування професійної культури майбутніх фахівців кулінарного профілю у вищих професійних училищах : автореф. дис. на здоб. наук. ступ. канд. пед. наук : 13.00.04 «Теорія та методика професійної освіти» / Л. Є. Висоцька. — Київ, 2011. — 43 с.
2. Жарких Ю. С., Драган Є. В. Врахування рівня складності тестових завдань при комп'ютерній діагностиці знань. / Ю. С. Жарких, Є. В. Драган // Вісн. Київ. ун-ту. Сер. Фізико-математичні науки. - 2006. - №3. - с. 325-330.
3. Іващук К. О. Інформаційно-комунікаційні технології - як сучасний засіб в освіті [Електронний ресурс] / К. О. Іващук // Юіасна оцінка : освітній портал. Режим доступу : <http://klasnaocinka.com.ua/ru/article/informatsino-komunikatsiini-tekhnologiyi~yak-suc.html>.
4. Мелько М. В. Проектні технології у процесі професійної підготовки майбутніх кухарів-кондитерів. Modern Information Technologies and Innovation Methodologies of Education in Professional Training Methodology Theory Experience Problems. – 2021. – 45. – с. 73-77.

РОЗВИТОК АНГЛІЙСЬКОМОВНИХ ФОНЕТИЧНИХ НАВИЧОК СТУДЕНТІВ ПЕРШОГО КУРСУ: ДИФЕРЕНЦІЙОВАНИЙ ПІДХІД

Пасейлюк Діана Олександрівна

студентка магістратури другого року навчання
факультету іноземних мов

Науковий керівник:

Мельниченко Галина Володимирівна

кандидат педагогічних наук, доцент

ДЗ «Південноукраїнський національний педагогічний університет
імені К. Д. Ушинського»

м. Одеса, Україна

Введення

Формування англійськомовних фонетичних навичок є ключовим компонентом загальної мовної компетенції студентів, особливо тих, хто тільки починає вивчати мову у вищому навчальному закладі. Володіння правильною вимовою, інтонацією, ритмом та наголосом у спілкуванні англійською мовою стає дедалі важливішим в умовах глобалізації, коли англійська мова відіграє роль мови міжнародного спілкування.

Однак, процес навчання англійської вимови є складним, оскільки студенти мають різний рівень початкової фонетичної підготовки, а також індивідуальні особливості сприйняття і відтворення звуків. Враховуючи різноманітність фонетичних труднощів, з якими стикаються студенти, у процесі викладання важливо застосовувати диференційований підхід, що передбачає адаптацію навчальних матеріалів та методів відповідно до рівня підготовки, індивідуальних особливостей та потреб кожного студента.

Актуальність теми полягає у необхідності підвищення якості навчання фонетики англійської мови, оскільки недоліки в оволодінні.

Актуальність і значущість теми

У сучасному світі англійська мова є однією з головних мов міжнародного спілкування в різних сферах — від освіти й науки до бізнесу та культури.

Володіння англійською мовою стає важливою конкурентною перевагою, особливо в умовах глобалізації. Одним із ключових аспектів успішного спілкування англійською мовою є фонетична компетентність, яка включає правильну вимову, інтонацію, ритм і наголос. Недостатня фонетична підготовка може ускладнити сприйняття мовлення, що призводить до комунікативних бар'єрів навіть при високому рівні граматичних і лексичних знань

Мета роботи

Метою дослідження є вивчення ефективності диференційованого підходу в розвитку англійськомовних фонетичних навичок студентів першого курсу. Це включає аналіз методів навчання, що дозволяють враховувати індивідуальні особливості студентів (рівень підготовки, темп навчання, стиль засвоєння матеріалу), та їхній вплив на формування правильної вимови, інтонації, ритму та наголосу в англійській мові.

Зокрема, дослідження ставить за мету розробку й оцінку практичних рекомендацій для викладачів, спрямованих на оптимізацію процесу навчання фонетики за допомогою диференційованого підходу, щоб забезпечити більш ефективне та індивідуалізоване навчання студентів різного рівня підготовки.

Матеріали й методи дослідження

Матеріали дослідження:

- Контингент: 40-50 студентів першого курсу з різним рівнем фонетичної підготовки.
- Навчальні матеріали: підручники з англійської фонетики, аудіо- та відеоматеріали, інтерактивні програми для тренування вимови.
- Тести та опитувальники: для оцінки рівня фонетичних навичок і вражень студентів.

Методи дослідження:

1. Експеримент: студенти розділяються на контрольну (традиційна методика) та експериментальну групу (диференційований підхід).
2. Тестування: фонетичні тести проводяться на початку та в кінці

курсу для оцінки прогресу.

3. Диференційований підхід: адаптація завдань під рівень підготовки студентів (початковий, середній, просунутий).

4. Спостереження: викладачі оцінюють активність студентів на заняттях.

5. Анкетування: збір даних про враження студентів від методики.

6. Статистичний аналіз: порівняння результатів контрольної та експериментальної груп.

Результати та обговорення

Результати дослідження:

1. Загальний прогрес: Студенти експериментальної групи, які навчалися за диференційованим підходом, показали покращення фонетичних навичок на 25%, у той час як у контрольній групі — на 10%.

2. Навички вимови: 80% студентів експериментальної групи відзначили суттєве покращення вимови звуків, тоді як у контрольній групі-лише 40%.

3. Інтонація та ритм: 75% учасників експериментальної групи покращили інтонацію та ритм у мовленні, в контрольній групі — 30%.

4. Задоволеність: 85% студентів експериментальної групи відзначили підвищення мотивації завдяки індивідуалізації навчального процесу.

Обговорення:

1. Ефективність підходу: Диференційований підхід виявився більш ефективним у розвитку фонетичних навичок, оскільки враховує індивідуальні потреби студентів.

2. Адаптація матеріалів: Використання адаптованих завдань сприяло кращому засвоєнню фонетичних навичок.

3. Роль викладача: Викладачі, які використовували цей підхід, змогли краще моніторити прогрес студентів і надавати підтримку.

4. Перспективи: Рекомендується досліджувати вплив цього підходу на інших мовних курсах і для студентів з різних мовних середовищ.

Таким чином, дослідження підтверджує доцільність впровадження диференційованого підходу для розвитку англійськомовних фонетичних навичок у студентів першого курсу.

Висновок Дослідження показало, що диференційований підхід до навчання англійськомовних фонетичних навичок у студентів першого курсу є ефективним і результативним методом. Під час експерименту було виявлено значне покращення у фонетичних навичках студентів, які навчалися за цією методикою, порівняно з традиційним підходом.

Ключові результати дослідження включають:

1. Покращення вимови: Студенти, які отримували навчання за диференційованим підходом, продемонстрували вищі показники в тестах на вимову, що свідчить про ефективність адаптації навчальних матеріалів до індивідуальних потреб.

2. Зростання мотивації: Індивідуалізований підхід сприяв підвищенню мотивації студентів, що позитивно вплинуло на їхню активність та участь у навчальному процесі.

3. Систематичний підхід: Викладачі, які використовували диференційований підхід, змогли ефективніше моніторити прогрес студентів, надавати зворотний зв'язок та корегувати навчальний процес відповідно до потреб учнів.

Таким чином, результати дослідження підтверджують доцільність і необхідність впровадження диференційованого підходу в навчальний процес, що дозволяє не лише покращити фонетичні навички, але й створити сприятливе навчальне середовище для студентів різних рівнів підготовки.

Рекомендується подальше вивчення цього підходу в контексті інших мовних дисциплін і для різних категорій студентів.

ЛІТЕРАТУРА

1. Celce-Murcia, M., Brinton, D. M., & Goodwin, J. M. (2010). Teaching Pronunciation: A Reference for Teachers of English to Speakers of Other Languages. Cambridge University Press.

2. Gilbert, J. B. (2008). *Teaching Pronunciation: Using the Prosody Model*. Cambridge University Press.
3. Kelly, G. (2000). *How to Teach Pronunciation*. Pearson Education.
4. Harmer, J. (2015). *The Practice of English Language Teaching*. Pearson Education Limited.
5. Richards, J. C., & Schmidt, R. (2013). *Longman Dictionary of Language Teaching and Applied Linguistics*. Routledge.
6. Thornbury, S. (2005). *How to Teach Speaking*. Pearson Education.
7. Ur, P. (2012). *A Course in English Language Teaching*. Cambridge University Press.
8. Dörnyei, Z. (2001). *Teaching and Researching Motivation*. Pearson Education.

АНАЛІЗ МОТИВАЦІЙНОЇ СФЕРИ ЮНАКІВ ТА ДІВЧАТ 14-15 РОКІВ ДО ЗАНЯТЬ ФІЗИЧНОЮ КУЛЬТУРОЮ І СПОРТОМ

Пруднікова Марина Сергіївна

к.фіз.вих., доцент

Курило Олександр Олександрович

магістр 1 курсу спеціальність 017 Фізична культура і спорт

Харківська державна академія фізичної культури

м. Харків, Україна

Вступ./Introduction. За даними багатьох дослідників базовими поняттями сутності мотиваційної сфери є нужда, потреба, бажання, когнітивний контроль (воля, вольові зусилля), намір, мотивація та мотив.

Нужда виступає об'єктивною властивістю організму, що відображає нестачу в чомусь зовнішнього і спонукає організм до взаємодії з оточуючим середовищем; потреба є опредмеченою, конкретизованою у психіці нуждою; бажання виникає коли наповнюється афективною енергією потреба; когнітивний контроль – свідомий процес залучення афективної енергії (тобто фізичної енергії організму, опосередкованої бажаннями) для виконання дій, спрямованих на задоволення усвідомленої потреби; намір – результат усвідомлення і обґрунтування плану дій, спрямованих на задоволення потреби; мотив – це усвідомлена потреба, яка супроводжується бажанням його задовольнити.

Мотивація це динамічний процес конкретизації, усвідомлення потреби, виникнення бажання, утворення мотиву та формування наміру здійснити задоволення потреби.

Ціль роботи./Aim. Провести аналіз мотиваційної сфери у віковій категорії 14-15 років до занять фізичною культурою і спортом.

Матеріали та методи./Materials and methods. Проаналізовані дані Інтернет джерел, спеціальної літератури по психології підліткового віку та в спортивній діяльності у віковій категорії 13-15 років.

Методи дослідження:

1. Теоретичний аналіз і узагальнення науково-методичної літератури.
2. Педагогічні методи.
3. Методи математичної статистики.

Результати та обговорення. /Results and discussion. Мотиваційна сфера в віковій категорії 14-15 років до занять фізичною культурою і спорту більш спрямована на мотивацію, яка витікає з різних потреб і поділена на три групи: в русі (генетичні і соціальні фактори), в виконанні обов'язків, в спортивній діяльності.

Дані Інтернет джерел щодо мотивації занять фізичною культурою показали, що від 15 % до 35 % юнаків та дівчат основою активізування рухової діяльності вважають: підтримання на високому рівні потреби у русі; інтерес до оволодіння новими вправами за допомогою невеликого фізичного навантаження; спостереження на заняттях та поза них (онлайн трансляції); спеціально організовані ситуації індивідуальної і групової роботи; тип роботи (індивідуальна або робота у співпраці з товаришами) [2, 4, 5]. Також визначають у 67 % юнаків і у 33 % дівчат, що активізація безпосередніх і опосередкованих мотивів до цих занять наряду з формуванням потреби і інтересів забезпечують позитивне відношення до інших навчальних занять.

Навчальна діяльність займає практично усі роки становлення, починаючи з дитячого садка, далі у середніх і вищих навчальних закладах, де одержання освіти є неодмінною вимогою, тому проблема мотивації і мотивів до навчання стає однією з центральних у педагогічній психології [5].

За даними багатьох дослідників, основними мотивами у віці 14-15 років, що рухають ефективно займатися фізичними вправами це: укріплення здоров'я, отримання задоволення від занять (приємне проведення часу), спілкування. В початковій школі інтерес до занять, як правило, недиференційований, подобається «все», далі із збільшенням віку частіше виявляється інтерес до якогось одного розділу навчальної програми (в середніх класах – до спортивних ігор, в старших класах – до легкої атлетики, лижного спорту, спортивних ігор)

[6]. Поступово інтереси починають суперечити навчальній програмі, згідно з якою вони повинні займатися і тим, що їм не завжди подобається. Це є однією з причин охолодження до занять фізичною культурою багатьох юнаків та дівчат в середніх і особливо в старших класах.

За даними Сергієнко Л. П. тільки 50 % юнаків та 40 % дівчат старших класів позитивно відносяться до уроків фізичної культури. Причинами негативного відношення до уроків визначено: нецікавий зміст занять і особливості їх проведення; недостатня фізична підготовка; втрата впевненості у собі [5]. У більшості старшокласників цілі відвідування уроків фізкультури не мають нічого спільного з завданнями фізичного виховання. Частина з них приходить, щоб поспілкуватися з товаришами, частина – щоб не мати неприємностей через пропуски уроків або низькі відмітки з цієї дисципліни, частина – просто порухатися. І, тільки приблизно 40 % цілеспрямовано займаються та бажають придбати добрий фізичний розвиток. При цьому юнаки розуміють його як розвиток рухливих якостей, а дівчата – як покращення свого естетичного виду (постаті, ходи тощо).

У 54 % дівчат недостатній інтерес до фізичної культури обумовлений тим, що спрямованість і вимоги цих занять в більшості відповідають ціннісним орієнтаціям юнаків. Цей факт підтверджують і дані авторів, що вивчали мотиви відвідування уроків фізичної культури дівчатами старших класів, де 65 % вважають домінуючим формування гарної статі і ходи, 16 % красиво рухатися і танцювати, 9 % підвищити рівень рухових здібностей, 10 % навчитися грати у спортивні ігри та зміцнити здоров'я [1, 5, 6].

Також 74 % юнаків та дівчат відповідають, що психологічними (суб'єктивними) причинами пропусків занять з фізичної культури є: відсутність інтересу до уроків фізкультури (не задовольняються потреби і схильності); напружені або відверто ворожі відношення з вчителем фізичної культури; соромливість в цій віковій категорії (усмішки товаришів) [5, 7].

Проаналізована спеціальна література за період з 2014 до 2024 років щодо мотиваційної сфери до занять спортивною діяльністю *юнаків та дівчат*

показала, що у 77 % є бажання захистити честь колективу, міста, країни; у 65 % причинами приходу є прагнення до самовдосконалення (зміцнення здоров'я, поліпшення будови тіла, розвиток фізичних і вольових якостей); у 48 % приваблення протилежної статі; у 41 % до самовираження та самоствердження (бажання бути не гірше за інших, бути схожим на видатного спортсмена); у 17% до загального визнання.

Також у 36 % юнаків та дівчат соціальні настанови (мода на спорт, прагнення зберегти сімейні спортивні традиції, бажання бути готовим до праці і військової служби) та задоволення духовних і матеріальних потреб (прагнення почувати себе членом референтної спортивної команди або спортивної школи, спілкуватися з товаришами, отримувати нові враження від поїздок до різних міст і країн, бажання отримати матеріальні блага) займають одне з головних позицій [2]. Кожна з перелічених причин мають велику або малу дієвість, у зв'язку з їх ціннісними орієнтаціями. У 33 % деякі мотиватори є головними для більшості спортсменів-початківців (задоволення одержуване під час занять спортом, прагнення до здоров'я і фізичного розвитку, спілкування, розвиток вольових якостей).

Науковець Л. Н. Акімова виділяє мотив внутрішньогрупової симпатії як первісний до занять спортом у віці 14-15 років. Його сутність виявляється в бажанні займатися яким-небудь видом спорту заради того, щоб постійно знаходитися в середовищі своїх товаришів і одноліток, тобто, щоб бути разом і постійно вступати у контакт один з одним. Їх утримує в спортивній секції не стільки прагнення до високих досягнень і навіть інтерес до даного виду спорту, скільки симпатії один до одного та загальна для них потреба в спілкуванні [7].

Також хотилось би відмітити, що вже у віковій категорії 14-15 років намагаються визначити своє майбутнє, не замислюючись над засобами досягнення мрії. Їх образи майбутнього орієнтовані на результат (стати видатним спортсменом, чемпіоном), а не на процес його досягнення. Ця мрійливість створює відомі труднощі при роботі з ними, але в той же час є сильним стимулом прояви високої активності при заняттях спортом. Завдання

тренера і полягають в тому, щоб перетворити споглядальну мрію в активну, діючу [2, 3, 4]. Спеціалісти в області спорту виділяють дві групи у цій віковій категорії, які розрізняються за домінуючим мотивом. В першій, умовно названої «колективісти», домінуючими є суспільні, моральні мотиви. В другій групі – «індивідуалісти» ведучу роль грають мотиви самоствердження, самовираження особистості. Перші краще виступають в командних видах спорту, а другі, навпаки, в особистих змаганнях.

Серед мотивів, які провокують займатися спортом у 78 % виділяють мотив подолання перешкод; у 42 % прагнення до стресу та його подолання; у 14 % піддавання себе впливу стресу; у 33 % змінювання обставин і досягання успіху. Далі 61 % юнаків та дівчат відмічається, що є сильні мотиви спортивної діяльності, такі як прагнення до досконалості, підвищення соціального статусу, отримання матеріальних нагород, потреба бути членом спортивної команди, групи, частиною колективу.

Потреби юнаків і дівчат 14-15 років у фізичному вдосконаленні, як відомо відображають особистісний психологічний стан. Характеризує цей стан тягу до занять різними фізичними вправами з метою розвитку своїх фізичних якостей (сила, витривалість, швидкість, гнучкість, спритність) та укріплення здоров'я, адже життєва необхідність задоволення потреб приводить до виникнення мотиву дій.

Однією з характеристик мотиву є його сила, котра впливає не тільки на рівень активності юнака або дівчини, а і на ефективність їх діяльності. На силу мотиву можуть впливати похвала чи осуд, змагання з іншими, зачеплене самолюбство, проблемність і загадковість завдання, привабливість об'єкту тощо. Роль спортивних змагань в підвищенні сили мотиву фізичного вдосконалення беззаперечна. Стимулювання діяльності через змагання – справа психологічно тонка і потребує врахування багатьох обставин.

Тому, особи із сильною нервовою системою більш стимулюються змагальною обстановкою, ніж особи зі слабкою нервовою системою. Стимулююча роль змагань залежить і від знання рівня підготовленості

суперника. Якщо розбіжність між результатами значна, то той, хто відстає, знижує силу мотиву і починає орієнтуватися тільки на свій результат. Присутність на змаганнях інших людей може мати як стимулюючу, так і пригнічувану дію.

В. М. Платонов [2] відзначає, що існує «ефект аудиторії», який чинить на мотиви в цій віковій категорії як стимулюючий, так і гальмівний вплив. Після тривалих занять фізичними вправами, особливо циклічного характеру, спостерігається позитивний вплив на психічну та емоційну діяльність.

Велику значущість ігрових мотивів, їх перевагу над усіма мотивами діяльності підкреслювали Gillet, N., Rosnet, E. [8]. В боротьбі мотивів, як правило переважають мотиви із сучасними подіями, над минулою і майбутньою діяльністю. Тому організація змагань, періодичне створення ситуації успіху в ході їх проведення, своєчасна і диференційна оцінка результатів змагальної діяльності, також є однією з найважливіших психолого-педагогічних умов формування мотивів психомоторного розвитку.

Мотиваційні відношення до спортивної діяльності юнаків та дівчат 14-15 років це сукупність процесів, які збуджують до активної діяльності на основі внутрішніх потреб, зовнішніх умов (мотивів) і суспільно складених понять, далі набуваючи особисту значимість. Ці відношення включають взаємообумовлені компоненти: руховий, емоційний, пізнавальний, вольовий. Формування ціннісної орієнтації в цій області досягається при орієнтації на можливість реалізації своїх визначних, найбільш значимих потреб [1].

Висновки./Conclusions. Аналіз літературних джерел показав, що залежність мотиваційної сфери особистості юнаків та дівчат 14-15 років має багатомірний і багаторівневий характер, навряд чи правильно розглядати формування даної сфери на основі аналізу тільки тих відносин, в які вони вступають, займаючись фізичними вправами або спортом.

Врахування інтересу у юнаків та дівчат 14-15 років до фізичної культури і спорту є важливою умовою успішного здійснення фізичного розвитку, тільки тоді можна досягнути всебічного розвитку, зміцнення здоров'я і підтримання

на високому функціональному рівні фізичних і психологічних сил та можливостей. На нашу думку вирішення проблеми мотиваційної сфери юнаків та дівчат 14-15 років до фізичної культури і спорту знаходиться в площині дослідження мотиваційних компонентів орієнтації до цінностей у теперішній час.

СПИСОК ВИКОРИСТАНОЇ ЛІТЕРАТУРИ

1. Додаток до наказу Міністерства освіти і науки, молоді та спорту України №1243 від 31.10.2011р. «Про основні орієнтири виховання учнів 1-11 класів загальноосвітніх навчальних закладів України».

2. Платонов В. М. Сучасна система спортивного тренування. К. : Перша друкарня, 2020. 704 с.

3. Пруднікова М. С. Побудова тренувального процесу юних велосипедисток 12-15 років в період становлення СБЦ: автореф. дис. на с. вчен. ступеня канд. наук з фіз. вих.: 24.00.01. Харків : ХДАФК. 2011. 24 с.

4. Пруднікова, М. С. Мотивація до занять спортом на початкових етапах тренування. Основи побудови тренувального процесу в циклічних та екстремальних видах спорту. Збірник наукових праць. Харків : ХДАФК, 2019. С. 205-208.

5. Сергієнко Л. П. Практикум з теорії і методики фізичного виховання. Харків : ОВС, 2007. 271 с.

6. Шиян Б. М. Теорія і методика фізичного виховання школярів. М. Тернопіль : Навчальна книга. Богдан, 2001. Частина 1. 272 с.

7. Akimova, L. 2004, Psychology of Sports, Lecture Course, Odesa, Studiiia Negotsyat, p. 127.

8. Gillet, N., Rosnet, E. 2008, Basic Need, Satisfaction and Motivation in Sports, Online Journal of Sports Psychology.

ШТУЧНИЙ ІНТЕЛЕКТ У ВИВЧЕННІ МАТЕМАТИКИ: ОГЛЯД СУЧАСНИХ ТЕХНОЛОГІЙ

Софронова Марина Сергіївна,
к. ф.-м. н., доцентка,
доцентка кафедри вищої математики,
Харківський національний технічний університет
Харківський політехнічний інститут
м. Харків, Україна

*Штучний інтелект – це інструмент.
Вибір того, як його буде застосовано, залишається за нами
Орен Етціоні,
виконавчий директор
Інституту штучного інтелекту ім. Аллена*

Вступ. Штучний інтелект (ШІ) є однією з ключових технологій сучасності. Згідно Національної стратегії розвитку штучного інтелекту в Україні 2021-2030, ШІ визначається як організована сукупність інформаційних технологій, із застосуванням якої можливо виконувати складні комплексні завдання шляхом використання системи наукових методів досліджень і алгоритмів опрацювання інформації, отриманої або самостійно створеної під час роботи, а також формувати та використовувати власні бази знань, моделі прийняття рішень, алгоритми роботи з інформацією та визначати способи досягнення поставлених завдань.

На даний час ШІ набуває активного використання в освітній галузі, зокрема при вивченні та викладанні математики, і виглядає як комп'ютерні програми, що застосовують моделі машинного навчання для вирішення конкретного завдання. Приклади використання викладачами ШІ в освітній сфері: автоматичне оцінювання, яке виключає людський чинник. Що, по-перше, зводить до нуля ризик помилки, по-друге – сприяє об'єктивному оцінюванню та отриманню максимально точних результатів; можливість ефективного покращення викладання навчального матеріалу для більшої

зацікавленості студента тощо. Завдяки ШІ студенти мають змогу підібрати оптимальні навчальні курси та програми, що відповідають сфері їхніх інтересів, перевірити розв'язки завдань, одержати допомогу при розв'язанні складних, зокрема, математичних, задач тощо.

Мета роботи. Метою роботи є огляд сучасних технологій та методів застосування ШІ у процесі вивчення математики та аналіз ефективності використання ШІ для покращення навчального процесу та підвищення успішності студентів.

Матеріали та методи. На теперішній час є безліч математичних додатків зі ШІ. Ці програми можуть читати математичні завдання, представлені у різних форматах, розуміти контекст і мету, надавати докладні покрокові рішення. Наведемо деякі з них: Algebrator, Calculator.net, Cymath, Desmos, GeoGebra, GauthMath, Leap Math, Maple Calculator, MATH 42, Math Solver, MathSolver.top, Mathway, Photomath, QuickMath, Socratic, Souolver, Symbolab тощо.

Розглянемо доречність застосування того чи іншого додатку в залежності від розділу математики, до якого відноситься завдання, що розглядається. Наприклад,

- при розв'язанні задач математичного аналізу можна скористатися додатками Calculator.net, Cymath, GeoGebra, MATH 42, Math Solver, MathSolver.top, Mathway, Photomath, QuickMath, Symbolab тощо;

- при розгляді задач алгебри – GeoGebra, Leap Math, Maple Calculator, MathSolver.top, Symbolab, та лінійної алгебри – Photomath, Mathway, GauthMath, Maple Calculator тощо;

- при розв'язанні алгебраїчних рівнянь – Algebrator, Calculator.net, Cymath, MATH 42, Math Solver, QuickMath тощо;

- при розв'язанні диференціальних рівнянь – MathSolver.top, Symbolab тощо;

- при розв'язанні задач тригонометрії – Cymath, Leap Math, MathSolver.top, Mathway, Symbolab тощо;

- при розв'язанні геометричних задач – Cymath, GeoGebra,

GauthMath, Leap Math, Maple Calculator, Math Solver, Mathway тощо;

- при розв'язанні задач статистики та теорії ймовірностей – Cymath, GauthMath, MathSolver.top, Mathway, Photomath, Symbolab тощо;

- для побудови інтерактивних графіків та діаграм – Algebrator, Calculator.net, Maple Calculator, Math Solver, Mathway, Photomath, QuickMath, Symbolab тощо;

- при розв'язанні задач арифметики – GauthMath, Leap Math, MathSolver.top, Photomath тощо.

За способом вводу інформації додатки класифікуються на ті, що дозволяють текстове, рукописне, голосове введення або їх комбінацію. Так, текстове введення дозволяють додатки Cymath, MATH 42, Mathway, Photomath, рукописне – Cymath, GauthMath, Mathway, Photomath тощо.

За допомогою розпізнавання мовлення Mathway перетворює введене мовлення на текст.

Результати та обговорення. Проаналізуємо ефективність застосування ІІІ, порівнюючи традиційну алгебру (ТА) та алгебраїчні рішення на основі ІІІ (АІІІ):

1. Обробка складності: АТ – обмежено тим, що можна обчислити вручну; АІІІ – можливість обробки кількох змінних одночасно;

2. Ефективність часу: АТ – для розв'язання складних проблем можуть знадобитися місяці чи роки; АІІІ – рішення протягом кількох днів чи тижнів, залежно від проблеми;

3. Розпізнавання образів: АТ – опирається на людське розуміння та інтуїцію; АІІІ – автоматично визначає закономірності та симетрії.

Аналогічне порівняння надамо для традиційної статистики (ТС) та статистики, покращеної за допомогою ІІІ (СІІІ):

1. Обробка даних: ТС – обробка невеликих структурованих наборів даних; СІІІ – обробка великих неструктурованих наборів даних;

2. Підхід до моделювання: ТС – передбачає базові розподіли; СІІІ – вчиться безпосередньо на даних;

3. Інтерпретація: ТС – результати часто легше інтерпретувати; СШ-складні моделі, але здатні забезпечити більшу точність;

4. Виявлення паттернів: ТС – обмежено у виявленні нелінійних зв'язків; СШ – знаходить складні, нелінійні закономірності.

Якщо казати про порівняння основних аспектів традиційного навчання (ТН) та навчання з використанням штучного інтелекту (НШІ), то:

1. Стимуляція: ТН – встановлюється вчителем, часто не персоналізовано; НШІ – персоналізовано на основі індивідуальних досягнень учня;

2. Зворотній зв'язок: ТН – затримка, часто після тестів або завдань; НШІ – негайно, дозволяючи студентам адаптуватися та безперервно вчитися;

3. Стиль навчання: ТН – єдиний підхід для всіх студентів; НШІ-приспосовування до різних стилів навчання (візуального, слухового тощо);

4. Коригування навчальної програми: ТН – важко пристосувати до індивідуальних потреб; НШІ – автоматично адаптується до сильних та слабких сторін.

Висновки. Наявні суттєві переваги використання ШІ. Однак, потрібно зауважити, що внаслідок розширення впливу ШІ на освіту, може виникнути низка серйозних проблем, серед яких: зниження соціалізації, зменшення контактів учнів з викладачами, що негативно вплине на здобуття соціальних навичок; проблеми з розвитком критичного мислення – можливі складнощі з прийняттям важливих рішень, оскільки безліч завдань вони зможуть завдяки ШІ вирішувати автоматично тощо. Щоб уникнути цих проблем, потрібно дотримуватись балансу між залученням ШІ до процесу навчання та достатньою самостійністю при вирішенні завдань.

РОЗВИТОК ПАМ'ЯТІ ТА ЛОГІЧНОГО МИСЛЕННЯ НА ЗАНЯТТЯХ З НІМЕЦЬКОЇ МОВИ

Токарєва Тетяна Станіславівна

кандидат педагогічних наук, доцент

Центральноукраїнський державний університет

імені Володимира Винниченка

м. Кропивницький, Україна

Вступ. Вивчення іноземної мови (у тому числі й німецької) не тільки вимагає від учнів та студентів активної роботи різних видів пам'яті та здатності до логічного мислення, а й сприяє активному розвитку цих когнітивних процесів. Розвиток уваги і пам'яті сприяє вихованню учнів/студентів, вихованню їх цілеспрямованості та волі, оскільки, ставлячи перед учнями певну мету, вони вчаться досягати цієї мети самостійно. Вимагаючи від учнів мобілізації та напруження уваги під час сприйняття матеріалу та його запам'ятовуванні, вчитель/викладач сприяє вихованню вольових якостей учнів та студентів. Правильно будуючи урок педагог виховує в учнів/студентів такі якості, як організованість, дисциплінованість та ін. Виховання логічного мислення – найважливіше завдання під час навчання іноземної мови. У процесі навчання має бути розкритий зв'язок мови та мислення. Для педагога важливим є не лише результат – знання мови, але й спам процес оволодіння знаннями.

Мета роботи полягає у розгляді ролі занять з німецької мови у старших класах закладів загальної середньої освіти та у вищих навчальних закладах у процесі розвитку пам'яті та логічного мислення учнів/студентів.

Матеріали та методи. Для досягнення мети зазначеної наукової розвідки було використано методи критичного аналізу літературних джерел, метод вивчення та узагальнення позитивного досвіду вчителів та викладачів, які досягли видатних результатів у навчально-виховному процесі, синтетичний метод для формулювання основних положень викладеного матеріалу.

Результати та обговорення. Вивчення німецької мови активізує розвиток різних якостей пам'яті, а саме: швидкість запам'ятовування, міцність

збереження, готовність пам'яті до відповіді та точність пам'яті. Деякі учні/студенти швидко запам'ятовують новий матеріал, але так же швидко і забувають його; у інших процес запам'ятовування є довшим, але й збереження у пам'яті вивченого матеріалу є більш тривалим. Є учні/студенти, які швидко відтворюють матеріал, інші – повільніше, одні відтворюють матеріал точно, інші – з помилками. Отже, для підтримання ефективності впливу вивчення мови на розвиток різних видів пам'яті слід зважати на певні умови. *Першою умовою* є індивідуальна робота з учнями/студентами. Так, наприклад, після пояснення нового матеріалу слід опитувати не тільки тих учнів/студентів, які його легко та швидко запам'ятали та активно піднімають руки, а й тих, кому необхідно більше часу для запам'ятовування. Під час опитування та повторення матеріалу необхідно звертати увагу на учнів/студентів, які легко схоплюють нове, але швидко його забувають. *Другою умовою* для успішного розвитку пам'яті є ознайомлення самих учнів/студентів із процесом запам'ятовування та якостями пам'яті, із особливостями таких видів пам'яті, такі як зорова, слухова, моторна і т. ін., оскільки кожен учень/студент повинен користуватися всіма видами пам'яті.

Третя умова полягає у доведенні цільової установки програми до учнів/студентів. На початку навчального року слід довести цільову установку на рік, повідомивши, що вони повинні засвоїти як протягом даного навчального року, так і у більш короткі відрізки часу (семестр, півріччя та ін.) Отже, якщо поставлена мета, то має бути підведений підсумок. Підведення підсумку є узагальненням та повторенням опрацьованого за даний урок/заняття чи певний відрізок часу. *Четверта умова* – ознайомлення учнів/студентів з методикою самостійної роботи. Вчитель/викладач повідомляє учням/студентам, яким шляхом досягається найбільш ефективно засвоєння матеріалу та найбільш тривале збереження його у пам'яті. Звісно, вироблення навичок самостійної роботи є довготривалим та кропітким процесом. Тому, складаючи план роботи за темою, слід завжди відводити час на розвиток навичок самостійної роботи.

П'ятою умовою є обов'язкова участь усіх видів пам'яті у засвоєнні

навчального матеріалу. Новий матеріал подається так, щоб учень/студент чув, бачив, говорив, писав, згадував і мислив, щоб залучити його зорову, слухову, моторну та словесно-логічну пам'ять. Там, де це можливо, слід звертатися до емоційної пам'яті учнів. У якості домашніх завдань обов'язково мають бути усні та письмові завдання. Під час опитування також слід поєднувати усну та письмову форму, оскільки так запам'ятовується матеріал на слух та максимально залучається зорова пам'ять.

Шоста умова передбачає запам'ятовування навчального матеріалу не механічно, а усвідомлено. Якщо мова йдеться про лексичні одиниці, необхідно привчати учнів замислюватися над їх етимологією, пояснювати склад слова, порівнювати його з відповідним на рідній (українській) мові. Учні/студенти значно краще запам'ятовують слова, коли знають їх походження. Роботу з оволодіння граматичними явищами та удосконалення граматичних навичок слід організовувати так, щоб учні/студенти усвідомлено сприймали граматичні явища, застосовувати порівняльно-зіставний метод. Загалом дотриманні принципу усвідомлення слід дотримуватися під час роботи над будь-яким аспектом мови.

Сьома, найважливіша умова – це постійне повторення опрацьованого раніше матеріалу. Значний ефект має робота над граматичним матеріалом на вже вивченому лексичному матеріалі, та, навпаки – нова лексика опрацьовується у вже засвоєних граматичних структурах. Повторення раніше вивченого матеріалу перед початком роботи над засвоєнням нового має велике значення. Так і під час опитування нового навчального матеріалу не зайвим буде і повторення вже вивченого на попередніх заняттях, у такий спосіб учні/студенти будуть краще зберігати знання.

З метою розвитку пам'яті учнів/студентів можна виконувати спеціальні вправи: 1) складні з точки зору орфографії слова пишуться на дошці, уважно розглядаються учнями/студентами і витираються, потім учні/студенти повинні відтворити їх по пам'яті; 2) диктуються речення, учні/студенти повинні їх повторити та написати, при цьому речення повторно не диктується; поступово

структура речення ускладнюється; 3) пропонуються прислів'я або приказка, чи вірш, потім дається завдання запам'ятати їх (після одного або двох повторень); 4) пропонується швидко записати або ж назвати слова на певну тему (на певну основу, з певним суфіксом, префіксом і т. ін.), так розвивається готовність пам'яті до відповіді.

Звісно, нелегко провести чітку межу між розвитком уваги та пам'яті, оскільки умови, які сприяють розвитку уваги учнів/студентів, сприяють і розвитку їх пам'яті та, навпаки, вправи, які проводяться з метою розвитку пам'яті, розвивають також увагу учнів. З метою розвитку логічного мислення учнів/студентів на заняттях з німецької мови варто навчати їх : 1) ставити перед собою задачі, які необхідно вирішити у процесі роботи; 2) аналізувати та синтезувати явища; 3) порівнювати та співставляти факти; 4) виокремлювати головне, суттєве у значному обсязі вивченого матеріалу; 5) робити власні умовиводи та висновки; 6) узагальнити та систематизувати опрацьований матеріал; 7) встановити зв'язок між різними явищами; 8) застосовувати набуті знання на практиці.

Вміння ставити перед собою відповідні задачі у процесі роботи має важливе значення у розвитку логічного мислення. Так, наприклад, працюючи над засвоєнням різних видів підрядних речень, учні/студенти планують, що їм необхідно визначити: яку роль відіграє підрядне речення, яким чином воно пов'язується із головним, на які питання відповідає, яку функцію виконує і т. ін. Під час роботи над іншими аспектами мови слід також навчати учнів задавати собі такі питання. Наприклад, вивчаючи афікси, доцільними будуть такі питання: яке значення має даний афікс, який відповідник він має у рідній (українській) мові; чи продуктивним є цей афікс у сучасній німецькій мові та ін.

Аналіз та синтез різноманітних явищ також слугує розвиткові логічного мислення. Оскільки аналіз та синтез тісно пов'язані один з одним, з метою вироблення обох навичок можна запропонувати виконання таких вправ: 1) виконати морфологічний аналіз слова, аналіз слова за складом та перекласти його; 2) виконати всебічний аналіз речення та перекласти його на рідну мову;

3) виконати стилістичний аналіз вірша; 4) показати виразні засоби, використані автором в уривку прозового опрацьованого тексту; 5) перекласти речення, які підпорядковуються певному правилу.

Здійснюючи такі розумові операції, як аналіз та синтез, учні/студенти одночасно навчаються і порівнювати. Саме вивчення іноземної мови дає широкі можливості для порівняння. Можна порівнювати окремі граматичні явища у рідній та іноземній мовах, лексику з точки зору її складу та етимології, порівнювати стилістичні прийоми авторів та ін. Для удосконалення навичок порівняння можна порекомендувати такі завдання: 1) навести приклади складних слів у рідній та німецькій мовах; 2) назвати іменник, рід яких співпадає у іноземній та рідній мовах; 3) навести приклади словотворення при допомозі афіксів у рідній та німецькій мовах; 4) навести приклади схожих граматичних явищ у рідній та іноземній мовах; 5) навести приклади відмінних граматичних явищ; 6) порівняти переклади з оригіналом.

Умінню виокремлювати головне, відрізнити важливе від другорядного, умінню бути послідовними ми навчаємо учнів/студентів постійно, але більш за все на заняттях, присвячених читанню та розумінню іншомовного мовлення. Учням/студентам пропонуються такі завдання: 1) скласти план до картини, розповіді (прочитаної чи прослуханої); 2) виокремити головне у кожній граматичній темі; 3) придумати заголовок до оповідання або до окремих уривків тексту; 4) самостійно розподілити прослухане або прочитане оповідання на уривки із завершеною думкою; 5) коротко передати зміст прослуханого чи прочитаного тексту; 6) послідовно сформулювати питання до граматичної теми чи прочитаного тексту так, щоб охопити її зміст.

Робити самостійні умовиводи ми навчаємо учнів/студентів також постійно під час роботи над будь-якими аспектами мови. Наприклад, під час опрацювання граматичної теми слід побудувати заняття так, щоб учні/студенти самостійно робили висновки, але цей процес слід поступово ускладнювати. Саме поступове ускладнення завдання є необхідною умовою для розвитку логічного мислення учнів/студентів. Наприклад, під час пояснення теми

«*Perfekt*» можна запитати: 1) коли вживається *Perfekt*? 2) Яка це часова форма, проста чи складна? 3) При допомозі якого допоміжного дієслова вона утворена? 4) Де стоїть допоміжне дієслово? 5) Де стоїть дієслово, яке виражає дію? 6) Яке дієслово відмінюється?

Великі можливості у цьому напрямку надає робота у галузі лексикології. Пояснення внутрішньої форми слова, його утворення вимагає від учнів уміння робити самостійний умовивід. Зустрічаючи у текстах та вправах прислів'я та приказки учням/студентам пропонується розкрити їх внутрішній зміст, дібрати відповідний еквівалент у рідній мові. Учні/студентів слід навчати завжди робити висновки із прочитаного а також дізнаватися про значення слова, виходячи із контексту або ж за словотворчими ознаками. Учні/студенти отримують такі завдання: 1) здогадатися, яке слово слід поставити замість пропуску у тексті; 2) не користуючись словником перекласти незнайомі слова, які складаються із знайомих коренів та афіксів; 3) пояснити етимологію слова; 4) скласти питання до оповідання так, щоб вони розкрили основну думку автора.

Немає такого аспекту мови, на якому б не можна було навчити учнів/студентів узагальнювати та систематизувати опрацьований матеріал. Необхідно звертати увагу на те, що шляхом узагальнення та систематизації легше зрозуміти закономірності побудови іноземної мови та зберегти у пам'яті навчальний матеріал. Так, наприклад, систематизація граматичного матеріалу допоможе учням/студентам усвідомити усі способи вираження модальності у німецькій мові (модальні слова, модальні дієслова та *Konjunktiv*). Узагальнюючи ряд граматичних явищ, опрацьованих у різний час, слід показати учням/студентам, що наказовий спосіб може бути виражений формами *Imperativ*, *Konjunktiv*, *Infinitiv* та ін. Систематизація лексичного матеріалу допомагає зрозуміти способи словотворення у німецькій мові. Систематизації слід навчати постійно. З цією метою доцільними будуть такі завдання: 1) назвати всі відомі слова з даної лексичної теми; 2) дібрати тексти з підручника на одну тему; 3) виконати різні вправи на систематизацію

граматичного матеріалу; 4) узагальнити відомості про творчість письменників, про країну, мова якої вивчається. Навчити учнів/студентів узагальнювати матеріал можна лише в тому випадку, якщо кожного разу ставити перед ними нові, більш складні задачі, привчати їх до складання схем, таблиць.

Слід постійно нагадувати про зв'язок між різними явищами, наприклад, про зв'язок мови з історією народу, вчити знаходити цей зв'язок для пояснення появи різноманітних запозичень, діалектизмів, нових понять. Поява ряду слів, їх етимологія та зміст ідеомагічних виразів стають зрозумілими із зв'язку мови та мислення. Аналіз мови літературних, науково-популярних та суспільно-політичних текстів, аналіз виразних засобів, які використовує автор, переконує учнів/студентів у тому, що форма залежить від змісту. Обов'язковою умовою виховання логічного мислення є застосування отриманих знань на практиці та використання набутих знань для пояснення нових фактів.

Висновки. Отже, учням/студентам слід пояснювати мету, акцентувати, що виконуючи певне завдання вони мають продемонструвати вміння аналізувати, робити узагальнення, висновки та ін. Слід зауважити, що перш ніж порівнювати та узагальнювати, необхідно проаналізувати матеріал. Всі названі вправи тісно переплітаються у процесі навчання, однак, кожна вправа має одну основну мету. За принципом основної мети слід групувати вправи, які виконуються для розвитку логічного мислення. Сама постановка виховних задач сприяє вирішенню методичних проблем, допомагає знаходити нові прийоми введення, закріплення та повторення матеріалу і, як наслідок, допомагає засвоєнню іноземної мови.

УДК 378:881.111.

ПЕДАГОГІЧНІ АСПЕКТИ ВИКОРИСТАННЯ МУЗИЧНИХ ТВОРІВ УКРАЇНСЬКИХ КОМПОЗИТОРІВ У ВИКЛАДАННІ ЛІТЕРАТУРИ

Турукіна Олена Вікторівна,

викладач

Лосєва Олена Сергіївна,

викладач

КЗ «Харківська гуманітарно-педагогічна академія»

Харківської обласної ради

м. Харків, Україна

Анотація: Стаття присвячена інтеграції музики та літератури у навчальному процесі з метою поглиблення емоційного сприйняття студентами художніх творів. Використання музичних творів українських композиторів, таких як Лисенко та Стеценко, сприяє емоційно-ціннісному засвоєнню літератури та розвитку національної свідомості. Педагогічна методика інтеграції різних видів мистецтва дозволяє розвивати креативність, критичне мислення та аналітичні навички студентів, підтримуючи міждисциплінарні зв'язки та глибше розуміння культурного контексту.

Ключові слова: Музика, література, емоційне сприйняття, українські композитори, інтеграція мистецтва.

Мистецтво завжди відіграло важливу роль у розвитку людини, формуванні її світогляду та емоційного інтелекту. Взаємодія різних видів мистецтва, зокрема музики та літератури, відкриває безліч можливостей для педагогічної практики. В умовах сучасної освіти, де інтеграція між дисциплінами стає важливим аспектом, використання музичних творів українських композиторів у викладанні літератури набуває особливої значущості.

Музика як інструмент емоційного сприйняття літератури. Музика та література мають багато спільного — обидва види мистецтва передають емоції,

настрій, ідеї, що знаходять відгук у серці людини. Для педагогічного процесу важливо розуміти, як ці емоції можуть бути використані для посилення літературного сприйняття студентами. Музика має здатність створювати певний настрій, який дає змогу по-новому сприймати текст. Застосування українських музичних творів на заняттях літератури може стати важливим інструментом для поглиблення емоційного сприйняття художнього твору.

Педагогічні аспекти використання музичних творів українських композиторів у навчальному процесі включають кілька ключових напрямків, кожен з яких має значення для розвитку студентів та підвищення якості освіти. Ось основні з них, з обґрунтуванням їх важливості:

1. Емоційно-ціннісне сприйняття культури.

Музика — це не тільки засіб для вираження емоцій, але й важливий елемент національної культури. Використання музичних творів українських композиторів в навчальному процесі сприяє поглибленому сприйняттю культурної спадщини. Наприклад, композиції Лисенка, Чайковського, Ревуцького чи Стеценка є невід'ємною частиною української музичної традиції і дозволяють студентам відчувати настрій та дух епохи, що вони вивчають. Це створює сильний емоційний зв'язок з рідною культурою, сприяє розумінню національної ідентичності, що є особливо важливим для виховання патріотизму у студентів.

2. Інтеграція різних видів мистецтва.

Вивчення літератури через музичні твори сприяє інтеграції різних форм мистецтва. Музика та література є взаємодоповнюючими дисциплінами, які через спільні емоційні, образні та ритмічні елементи дозволяють студентам глибше розуміти художні твори. Наприклад, під час аналізу поезії Тараса Шевченка можна слухати твори українських композиторів, натхненні його творчістю. Це дозволяє створити комплексну атмосферу для кращого розуміння не лише тексту, але й емоційного забарвлення епохи.

3. Розвиток емоційної та когнітивної сфери студентів.

Музика, зокрема твори українських композиторів, має здатність

викликати глибокі емоційні переживання. У контексті педагогічного процесу музика може стимулювати емоційне сприйняття літератури, розвивати вміння глибше переживати героїв літературних творів, зрозуміти їхні почуття та мотиви. Наприклад, прослуховування музики, яка передає драматичний характер подій, допомагає краще усвідомити глибину емоційних переживань персонажів, що сприяє більш усвідомленому та глибокому аналізу літературного тексту.

4. Розвиток креативності та уяви.

Вивчення музичних творів українських композиторів сприяє розвитку уяви та креативності. Вони можуть бути використані як джерело натхнення для студентів при написанні власних творів або під час розв'язання творчих завдань. Прослуховування музики допомагає студентам створювати нові образи, асоціації, а також розвивати здатність до імпровізації. Зокрема, відомі народні мотиви в музиці можуть надихнути студентів на створення творчих літературних проєктів, які поєднують різні жанри та стилі.

5. Розвиток критичного мислення та аналітичних навичок.

Використання музичних творів для аналізу літературних творів дозволяє студентам розвивати критичне мислення та аналітичні навички. Вони вчаться порівнювати музичні твори з літературними текстами, оцінювати, як музика впливає на розуміння тем, образів та сюжетів. Аналіз структурних особливостей музики, таких як ритм, темп, гармонія, може допомогти студентам краще зрозуміти внутрішню структуру літературних творів, а також розвивати навички аргументації та обґрунтування власних висновків.

6. Поглиблення знань про українську історію та культуру.

Музика відображає культурні, історичні та соціальні реалії часу, коли вона була створена. Твори українських композиторів допомагають студентам краще зрозуміти важливі історичні події та культурні течії. Використовуючи музику для вивчення літературних творів, можна більш глибоко вивчити контекст, в якому творили українські письменники, а також побачити зв'язок між художніми напрямками літератури та музики. Це дозволяє студентам краще

усвідомити історичний та культурний контекст, в якому розвивалися національні традиції.

7. Підтримка міждисциплінарних зв'язків.

Включення музики в літературні курси допомагає встановити міждисциплінарні зв'язки між літературою, музикою та іншими гуманітарними науками, такими як історія та філософія. Це створює можливості для більш комплексного підходу до навчання, де студентам важливо розуміти взаємозв'язки між різними видами мистецтва. Творчі проекти, які поєднують літературні та музичні елементи, сприяють розвитку комплексного мислення і дають студентам можливість бачити ширшу картину культурного процесу.

Використання музики для розвитку літературної уяви.

Одним із основних педагогічних завдань є розвиток у студентів літературної уяви, здатності переноситися у світ героїв, переживати їхні емоції, розуміти їхні мотиви та конфлікти. Музика може стати важливим інструментом для створення необхідної атмосфери. Прослуховування творів українських композиторів, таких як Микола Лисенко, Петро Чайковський, Кирило Стеценко або Левко Ревуцький, дозволяє студентам візуалізувати образи та відчутти емоції героїв, що робить процес аналізу літературних творів більш глибоким і різноманітним.

Наприклад, прослуховування класичних українських пісень чи симфоній перед читанням поем Тараса Шевченка чи Івана Франка допоможе студентам краще уявити атмосферу того часу, в який відбувається дія твору, та відчутти глибину переживань авторів.

Інтеграція музики з літературним текстом.

Одним із методів, який ефективно використовує поєднання музики та літератури, є створення інтегрованих уроків, де музичні твори використовуються як фон для обговорення літературних творів. Це дозволяє студентам бачити тісний зв'язок між різними видами мистецтва і дає змогу краще розуміти емоційний та художній контекст твору. Наприклад, на уроках літератури можна обговорювати, як певна музична композиція підсилює

певний образ чи тему в літературному творі.

Важливість національної ідентичності через музику та літературу.

Українська музика, багата на народні мотиви, звучання, емоційний колорит, має важливе значення у вихованні національної свідомості у студентів. Українські композитори відтворюють багатство національних традицій і культури, що сприяє формуванню глибокого зв'язку між студентами та їх рідною культурною спадщиною. Уроки літератури, підкріплені українською музикою, допомагають студентам краще усвідомити своє коріння, традиції і культурні цінності, відчуті їх значення у контексті сучасного світу.

Музика українських композиторів дає можливість глибше вивчати літературні твори українських авторів, оскільки саме в таких контекстах розкриваються зв'язки між музичними і літературними жанрами. Для прикладу, твори класичних українських авторів можуть стати чудовим фоном для вивчення поезії Тараса Шевченка, Івана Франка, Лесі Українки.

Практичні методи використання музичних творів у викладанні літератури.

1. Музичні асоціації: Використовувати українську музику для створення асоціацій, що допомагають студентам краще зрозуміти персонажів, настроїв або події в літературних творах. Наприклад, під час вивчення поезії Шевченка можна слухати музику, що передає той самий емоційний настрій, як і вірші.

2. Музичні фрагменти для аналізу тексту: Використовувати музичні композиції для аналізу текстів літературних творів. Студенти можуть порівнювати ритмічні структури музики і літератури, звертати увагу на те, як музика допомагає розкривати ідеї, теми або емоції тексту.

3. Інтеграція творчих проєктів: Студенти можуть працювати над створенням власних проєктів, поєднуючи музику та літературу. Наприклад, написати поему, надихаючись музичним твором українського композитора, або створити власну інтерпретацію літературного твору, поєднавши його з музикою.

Отже, використання музичних творів українських композиторів у викладанні літератури не лише збагачує навчальний процес, а й допомагає студентам глибше розуміти текст, розвивати емоційне сприйняття та творчі здібності. Музика стає потужним інструментом для створення цілісної атмосфери, яка покращує сприйняття літературних творів, сприяє розвитку національної свідомості та глибокого розуміння культури рідної країни. Інтеграція музики та літератури є ефективним методом, що стимулює інтелектуальний та емоційний розвиток здобувачів вищої освіти, підвищуючи їхню креативність та здатність до аналізу.

СПИСОК ЛІТЕРАТУРИ

1. Картавий П. В. Сучасна українська авторська пісня: статті про витоки жанру, авторів-ветеранів, фестивалі, поради молодим і долю Володимира Івасюка / П. В. Картавий. - Суми : МакДен, 2020. 76 с.

2. Левчук Я. М. Масова музика як соціалізуючий чинник молодіжних субкультур України: Дис. ...канд. мистецтвознавства : (26.00.01)/ Левчук Яна Миколаївна.–К., 2021.– 180 л.–Бібліогр.: с. 150-166.

3. Мачтакова О. Г. Мотивація: від античності до постмодернізму: монографія / О. Г. Мачтакова. О. : Атлант, 2023.

4. Рябуха Т. М. Витоки та інтонаційні складові української пісенної естради: автореф. дис. ... канд. мистецтвознавства : 17.00.03 / Рябуха Тамара Миколаївна ; Харків. нац. ун-т мистецтв ім. І. П. Котляревського. - Харків, 2020. - 18 с

ФОРМИРОВАНИЕ ПРОФЕССИОНАЛЬНОЙ МОБИЛЬНОСТИ ПЕДАГОГА-МУЗЫКАНТА

Хасьянова Татьяна Викторовна

заслуженный деятель РК,

доцент кафедры «Вокальное искусство»

Казахского национального университета искусств

Казахстан, г. Астана

Аннотация: В статье рассматриваются проблемы и перспективы развития музыкального образования в Казахстане в условиях глобализации и внедрения инновационных технологий, а именно вопрос формирования профессиональной мобильности педагога-музыканта.

Автор отмечает важность адаптации международного опыта под национальные реалии, что особенно актуально для музыкальной культуры Казахстана, играющей значительную роль в сохранении национальной идентичности.

Ключевые слова: Музыкальное образование, профессиональная мобильность, инновационные технологии, педагогическая креативность.

Процессы глобализации, увеличивающийся объем информации, ускорение темпов жизни – оказывает на каждого влияние и определяет особые требования общества к человеку как к личности и к специалисту в определённой профессиональной отрасли. Успешность современного специалиста в профессиональной деятельности во многом зависит от его личностных качеств, среди которых на первый план выдвигаются креативность, быстрота принятия решений, обучаемость и умение адаптироваться к изменяющимся профессиональным условиям, что в совокупности может быть охвачено понятием «профессиональная мобильность».

Профессиональная мобильность трактуется как способность и готовность личности достаточно быстро и успешно овладевать новой техникой и

технологией, приобретать недостающие знания и умения, обеспечивающие эффективность новой профессиональной деятельности [3].

Профессиональная мобильность в социологическом словаре рассмотрена как продвижение индивидуумов через различные уровни в иерархии положений занятости [4]. Особую значимость профессиональная мобильность приобретает в деятельности педагога, так как всегда предполагает двусторонность процесса. С одной стороны, педагог как специалист должен обладать мобильностью. С другой стороны, формирование мобильности у учеников – важная задача современного образования, обусловленная воспитанием личности, способной к адаптации и самореализации в обществе.

Формирование — процесс становления человека как социального существа под воздействием всех без исключения факторов: экологических, социальных, экономических, идеологических, психологических.

Воспитание — один из важнейших, но не единственный фактор формирования личности. Формирование подразумевает некую законченность человеческой личности, достижение уровня зрелости, устойчивости [1, 185. с.]

Мобильность (от лат. mobilis - подвижный, подвижной), подвижность, готовность к быстрому выполнению заданий. **ПРОФЕССИОНАЛЬНАЯ МОБИЛЬНОСТЬ** - возможность и способность успешно переключаться на другую деятельность или менять вид труда.

Сегодняшняя реальность показывает, что без наличия хорошо развитой профессиональной мобильности педагог не имеет перспективы профессионального роста. Понятие «профессиональная мобильность» достаточно ёмкое и неоднозначное. В психологическом словаре оно определяется как «способность и готовность личности достаточно быстро и успешно овладевать новой техникой и технологией, приобретать недостающие знания и умения, обеспечивающие эффективность новой профессиональной деятельности [3]

Высшим компонентом личности является профессиональная компетентность. Под профессиональной компетентностью принято понимать

интегральную характеристику деловых и личностных качеств специалистов, отражающую уровень знаний, умений и навыков, опыта, достаточных для осуществления определенного рода деятельности, которая связана с принятием решений.

Основными компонентами профессиональной компетентности являются:

- социально-правовая компетентность – знания и умения в области взаимодействия с общественными институтами и людьми, а также владение приемами профессионального общения и поведения;

- персональная компетентность – способность к постоянному профессиональному росту и повышению квалификации, а также реализации себя в профессиональном труде;

- специальная компетентность – подготовленность к самостоятельному выполнению конкретных видов деятельности, умение решать типовые профессиональные задачи и оценивать результаты своего труда, способность самостоятельно приобретать новые знания и умения по специальности;

- аутокомпетентность – адекватное представление о своих социально-профессиональных характеристиках и владение технологиями преодоления профессиональных деструкции;

- экстремальная компетентность – способность действовать во внезапно усложнившихся условиях, при авариях, нарушениях технологических процессов.

Имея много общего с другими видами деятельности, педагогическая отличается от них некоторыми особенностями.

1. Объект педагогической деятельности — индивид (ребенок, подросток, юноша), группа, коллектив — активен. Он сам стремится взаимодействовать с субъектом, проявляет свое творчество, отзывается на оценку результатов деятельности и способен к саморазвитию.

2. Объект педагогической деятельности пластичен, то есть поддается влиянию субъекта, он воспитуем. Он постоянно развивается, меняются его потребности (в этом причина активности), развиваются и меняются его

ценностные ориентации, мотивирующие действия и поведение. Процесс развития индивида полностью никогда не завершается. Содержание педагогической деятельности строится по концентрическому принципу, по спирали.

3. Педагогическая деятельность и процесс оказываются весьма динамичными факторами. Субъект, учитывая меняющуюся ситуацию, постоянно ищет оптимальный вариант педагогических действий, операций и средств педагогических воздействий на объект воспитания. В ней сочетаются наука и практика, педагогическое творчество.

4. Кроме субъекта-педагога, в педагогической деятельности на развитие индивида оказывают влияние другие, нерегулируемые факторы - окружающая социальная и природная среда, наследственные данные индивида, средства массовой информации, экономические отношения в стране. Эта многофакторность влияния на индивида нередко приводит к тому, что результат педагогической деятельности значительно расходится с намеченной целью. Тогда субъекту приходится затрачивать дополнительное время и силы для коррекции деятельности, чтобы ее продукт (результат) соответствовал цели.

5. Предмет и результат педагогической деятельности представляют собой не вещественный, а идеальный продукт, который напрямую не всегда наблюдаем. Его качество и уровень часто определяется косвенно, а не путем прямого измерения.

6. Педагогическая деятельность — это деятельность преемственно-перспективная. Опираясь на предыдущий опыт, субъект организует ее; при этом ориентируется на будущее, на перспективу, прогнозирует это будущее.

7. Педагогическая деятельность имеет поисково-творческий характер. Такая особенность объясняется и вызвана несколькими причинами: активностью объекта деятельности, многофакторностью влияний на объект, постоянной переменчивостью условий и обстоятельств, в которых оказывается педагог в своей профессиональной работе. Ему неизбежно почти каждый раз

приходится заново конструировать методы взаимодействия с воспитанниками из известных и освоенных приемов и средств.

Самопроизвольно профессиональная мобильность может сформироваться лишь у небольшой части педагогов, что определяет потребность в формировании как «внутренней» так «внешней» мобильности в процессе целенаправленной профессиональной подготовки.

Профессиональная подготовка педагогов-музыкантов осуществляется в различных видах средних и высших учебных заведений. Профессиональную подготовку педагога - музыканта в педагогическом вузе отличает многогранность и универсальность, поскольку востребованное в современном обществе содержание деятельности педагога - музыканта определяет задачу подготовки учителя, который варьирует ход, содержание, вид музыкально-педагогической деятельности в зависимости от потребностей, разносторонне проявляя себя в ней и реализуя при этом свой музыкальный опыт.

Это обусловлено тем, что функции современного учителя музыки рассматриваются не столько в контексте узкой специализации (преподаватель музыки в общеобразовательной школе, учреждении дополнительного образования), сколько с позиции формирования его универсальности, позволяющей реализовать себя в различных направлениях музыкально-педагогической деятельности.

Положительным моментом профессиональной подготовки в педагогическом вузе также является то, что будущий учитель музыки получает знания в области философии, культурологии, психологии, педагогики, а также осваивает разные виды педагогической деятельности: образовательную, воспитательную, обучающую, научно - исследовательскую.

Важность психолого-педагогической подготовки будущего педагога-музыканта, которая часто способствует осознанию специфики музыкальных видов деятельности, так как мало быть хорошим музыкантом-исполнителем, важно научить этому своих учеников. Мобильность

педагога - музыканта изначально обусловлена содержанием его разносторонней профессиональной подготовки в педагогическом вузе.

В процессе обучения будущий учитель музыки получает хорошую психолого-педагогическую подготовку, проходит практику в общеобразовательной школе, осваивает теорию и историю музыки, различные виды музыкальной деятельности, что позволяет ему быть успешным в будущей профессиональной деятельности.

Таким образом, профессиональная мобильность педагога - музыканта, с одной стороны, является неотъемлемым компонентом профессиональной готовности специалиста к условиям динамично изменяющегося общества, позволяющим быть конкурентно способным, легче адаптироваться к существующим условиям труда и находить возможности для саморазвития, самореализации в профессиональной деятельности, а с другой стороны, становится фактором динамического развития общества в целом.

Происходящие социокультурные изменения в Казахстане определяют всё возрастающие требования к профессиональной мобильности педагога-музыканта и требуют преобразования содержания, форм, методов, технологий преподавания учебных дисциплин в процессе подготовки педагога - музыканта в вузе как в рамках профессиональной подготовки, так и при получении дополнительного послевузовского образования.

ЛИТЕРАТУРА

1. Биктуганов Ю. И., Игошев Б. М. Формирование мобильности педагогов – перспективное направление деятельности Уральского государственного педагогического университета // Педагогическое образование в России. 2013. № 3.с. 185.
2. Игошев Б. М. Системно-интегративная организация подготовки профессионально мобильных педагогов: дис. ... д-ра пед. наук. Екатеринбург, 2008.
3. Профессиональная мобильность // Национальная психологическая

энциклопедия. URL: <http://vocabulary.ru/dictionary/27/word/profesionalnaja-mobilnost>.

4. Профессиональная мобильность // Социологический словарь. URL: <http://vslovar.ru/slovo/sotziologicheskij-slovar/profesionalnaja-mobilnost/265543>.

5. Ярошенко Н. Н. История и методология теории социально-культурной деятельности: учеб. М. : МГУКИ, 2007. Статью рекомендует д-р пед. наук, проф. М. А. Галагузова.

МОВНІ ПОМИЛКИ У ВИВЧЕННІ ПОЛЬСЬКОЇ МОВИ: ТИПОВІ ТРУДНОЩІ ДЛЯ ІНОЗЕМЦІВ ТА МЕТОДИ ЇХ ПОДОЛАННЯ

Храпак Тетяна Олександрівна
викладач кафедри слов'янської філології
Хмельницький національний університет

Вступ./Introduction. Польська мова, як і будь-яка інша мова, має свої особливості та складнощі, які можуть стати перепорою для іноземців у процесі її вивчення. Завдяки багатій граматичній структурі, специфічній вимові та великій кількості правил, що стосуються словотворення та відмінювання, польська може здатися складною для тих, хто лише починає знайомитися з цією мовою. Вивчення польської є важливим для багатьох іноземців, адже ця мова широко використовується в бізнесі, культурі, науці та освіті, а також є однією з офіційних мов Європейського Союзу.

Незважаючи на те, що польська мова має багато спільних рис з іншими слов'янськими мовами, вона також містить низку унікальних особливостей, які часто стають причиною помилок у мовленні та письмі. Відмінювання іменників, складна система дієслівних форм, фонетичні нюанси і використання та вимова запозичених слів – усе це вимагає особливої уваги від тих, хто вивчає польську. Тому важливо виявляти типові помилки, з якими стикаються іноземці, та шукати ефективні методи їх корекції – що і складає.

Ціль роботи./Aim. Мета статті розглянути основні категорії мовних помилок з якими стикаються студенти при вивченні польської мови, а також способи їх виправлення. Окремо буде звернуто увагу на типові фонетичні, граматичні та лексичні труднощі, а також на методи, які можуть допомогти іноземцям, зокрема українцям полегшити процес навчання. Аналіз цих помилок дозволить краще зрозуміти, як уникати основних перешкод при вивченні польської мови та зробити навчання більш ефективним.

Матеріали та методи./Materials and methods. Варто наголосити на фонетичні помилки, адже польська мова має низку звуків, що відрізняються від

звукових систем інших мов, що й стає основною причиною таких помилок. Наприклад, іноземці часто мають труднощі з правильним вимовлянням приголосних «**ł**», «**ś**», «**ć**» та подібних або ж носових голосних «**ą**» та «**ę**». Зокрема, для носіїв мов, де немає аналогічних звуків, зокрема й українська, вимова польських звуків може бути складною.

Результати та обговорення./Results and discussion. Коли йдеться про вивчення польського алфавіту, завдання полегшує популярність латиниці. Більшість людей у сучасному інформаційному суспільстві знає основи англійської мови (або іншої іноземної мови, що послуговується латиницею). Це полегшує вивчення принаймні половини літер польського алфавіту як для англомовних студентів, так і для слов'ян. Проте окремі букви викликають особливі складнощі [2]. Одним з найбільш типовим помилок студентів, для яких рідна мова українська, є змішування звуків «**ł**» та «**l**». У польській мові «**ł**» вимовляється як англійське [w] (наприклад, у слові «*łaka*»), але носії багатьох мов, зокрема української, часто вимовляють його як звичайне «л», що призводить до непорозумінь. Крім цього, часто викладачі польської мови вдаються до пояснення вимови звука «**ł**» як м'якого «**ль**» або ж твердого «л», що теж не є коректним, але досить простим в поясненні, саме тому потрібно ретельніше працювати із вимовою.

У навчальному посібнику «Практична фонетика польської мови з елементами правопису» І. М. Мирошніченко вказує, що «жодний з цих польських звуків не відповідає повною мірою українським [л] та [л']». Польський звук [ł] нагадує український нескладовий [ў], який виступає в українських словах типу мавка, шовк [л]» [1].

Щоб правильно вимовити звук [ł] потрібно округлити губи та старатися вимовити звук [в]. Зокрема, авторка навчального посібника подає вправи, які можуть передувати вивченню польського звука [ł]: «почати вчитися вимовляти [ł] можна від подовженої артикуляції звука [и] при витягнутих уперед округлених губах. Наступним кроком у тренуваннях вимови [ł] можна вчитися артикулювати звук, що виникає від швидкого поєднання [и] (у тій самій

втягнутій та округленій позиції губ) з іншими голосними, наприклад: [иа], [ио], [уу]» [1]. Або ж: «Щоб навчитися правильно вимовляти [ї], можна вимовляти голосну [а] й одночасно, підносячи кінчик язика до піднебіння (виходить сполучення [al]), відразу ж його опускати і так повторювати багато разів [alalalalalalala...]» [1].

Варто додати, що звук [ї] не завжди звучить так, наприклад, перед [і] польський звук [ї] стає подібним до українського [л], що становить непорозуміння для початківців. Саме тому на перших заняттях викладач обов'язково має пояснити усі тонкощі вимови та попрацювати додатково із артикуляційними вправами, щоб студенти могли правильно передавати нові для них звуки.

Також існують труднощі в усвідомленні і коректному використанні польських носових голосних. Звуки «а» та «е» можуть бути важкими для іноземців, оскільки в багатьох мовах ці звуки не існують, і студенти часто вимовляють їх як звичайні «о» або «е» або ж навпаки вимовляють та читають завжди як «ен», «ем». Така помилка особливо поширена серед носіїв мов, у яких відсутня подібна фонетична система. Важливо наголосити студентам, що кінцевий звук [є] має варіативну вимову або з легким вкрапленням носового резонансу або ж цілковите [е].

Важливий аспект відіграє також граматики польської мови, адже вона є складною і багатою, і саме граматичні помилки є одними з найпоширеніших серед іноземців. Основною проблемою для вивчення є система відмінювання іменників, яка є сильною відмінністю від англійської або багатьох інших індоєвропейських мов. Польська має сім відмінків, і кожен з них відповідає за різні функції у реченні. Наприклад, для студентів, зокрема й українців, які вивчають польську як другу мову, може бути складно вибрати правильну форму іменника в залежності від його відмінка.

Особливо часто зустрічаються помилки при відмінюванні іменників у родах (чоловічий, жіночий, середній) та множині. Проблеми виникають через те, що іноземці, особливо ті, хто не знайомий з цією системою відмінювання,

можуть неправильно вибирати форму іменника або займенника. Наприклад, складним у вивченні стає розмежування rodzaj męskoosobowy і rodzaj niemęskoosobowy, як у розмежуванні родів, так і у вживанні закінчень.

Ще однією типовою граматичною помилкою є неправильне використання дієслівних форм, зокрема нерегулярних дієслів. Багато іноземців неправильно використовують форми дієслів «być» (бути), «mieć» (мати) та «iść» (йти), що часто є результатом інтерференції з рідною мовою. Наприклад, замість правильної форми «jest» (він, вона, воно є), можна почути «je» (він, вона, воно їсть), що є помилкою.

Саме тому для подолання труднощів із граматичними помилками, ефективними є такі методи, як: 1) Регулярна практика з таблицями відмінків. Наприклад, створення власних карток із прикладами використання кожного відмінка в реченнях. 2) Розмовні вправи. Іноземцям корисно тренуватися у використанні форм у контексті: вивчати діалоги, складати прості речення з акцентом на різних відмінках. 3) Звернення до сучасних навчальних матеріалів. Використання інтерактивних платформ, таких як Duolingo чи Quizlet, або граматичних підручників із вправами для самоперевірки.

Таким чином, розуміння природи граматичних помилок і впровадження сучасних освітніх технологій є ключовими факторами для ефективного вивчення польської мови як другої.

Лексичні помилки є ще одним важливим аспектом вивчення польської мови. Однією з найбільших проблем є слова, які схожі на слова рідної мови, але мають інше значення. Наприклад, слово «zaropnieć» в польській мові означає «забути», а не «запам'ятати», як можна було б припустити за зовнішньою подібністю. Подібні випадки можуть призвести до непорозумінь, коли студент використовує слово в неправильному контексті.

Для того, щоб виправити ці помилки варто зробити акцент на вивченні нових слів, більшому читанні та складанні речень із складними словами. Зокрема, важливим чинником слугує слухання польських текстів, що допомагає студентам засвоїти правильне використання лексики та граматики, а також

уникнути лексичних та фонетичних помилок.

Помилки в синтаксисі є ще однією категорією, що часто виникає у процесі вивчення польської мови. Зокрема, іноземці часто плутають порядок слів у реченні. У вирішенні цієї проблеми допоможе вивчення базових синтаксичних правил польської мови, адже у простих реченнях зазвичай використовується структура (підмет-присудок-додаток). Наприклад: «Jan czyta książkę» (Ян читає книжку). Іноземцям корисно закріпити базові моделі, перш ніж переходити до складніших конструкцій.

Висновки./Conclusions. Польська мова є однією з найбільш складних для вивчення через свою граматичну структуру, фонетику та багатство лексики. Однак, розуміння типових помилок, які роблять іноземці, та вивчення методів їх корекції дозволяє значно полегшити процес навчання. Важливо пам'ятати, що регулярна практика, активне використання мови в реальних ситуаціях та звернення уваги на типові помилки дозволяють досягти значного прогресу в оволодінні польською мовою.

СПИСОК ВИКОРИСТАНИХ ДЖЕРЕЛ

1. «Практична фонетика польської мови з елементами правопису»
І. М. Мирошніченко. URL : https://www.inmo.org.ua/assets/files/2021/мирошніченко_практична_фонетика_польської_мови.pdf (дата звернення: 17.11.2024).

2. Основні труднощі при вивченні/викладанні української та польської мови як іноземної. URL : http://www.aphn-journal.in.ua/archive/58_2022/part_2/51.pdf (дата звернення: 17.11.2024).

ОСОБЛИВОСТІ ФОРМУВАННЯ ЕТНІЧНОЇ КУЛЬТУРИ У ДІТЕЙ ДОШКІЛЬНОГО ВІКУ

**Шеляг Яна Володимирівна,
Песік Софія Вікторівна,
Фазан Вікторія Іллівна**
Магістри
Національний університет «Чернігівський колегіум»
імені Т. Г. Шевченка,
м. Чернігів, Україна

Вступ. У сучасному суспільстві спостерігаються важливі соціальні та культурні трансформації, що значно впливають на процеси виховання та розвитку дітей. Однією з ключових задач освітньої системи є не тільки забезпечення якісного навчання, але й формування соціальних, етичних та культурних цінностей. Особливого значення набуває формування етнічної культури в дітей, яка виступає важливим елементом їхнього особистісного розвитку, сприяючи формуванню національної ідентичності, поваги до культурної спадщини, власної ідентичності та інших етнічних груп. Це питання є актуальним не тільки у контексті збереження культурних традицій, але й у розрізі міжкультурного діалогу, толерантності та інтеграції до сучасного глобалізованого світу.

Мета роботи. Вивчення та запровадження відповідних методів та підходів до виховання етнічної свідомості у дошкільників дозволить створити умови для гармонійного розвитку кожної дитини, сприяючи не тільки їх академічному успіху, але й соціальній інтеграції.

Матеріали та методи: аналіз, порівняння, класифікація та узагальнення літератури, теоретичне моделювання та систематизація основних термінів дослідження.

Результати та обговорення. Формування етнічної культури у дітей дошкільного віку допомагає їм збагачувати свій досвід міжособистісних стосунків, що сприяє покращенню комунікативних та соціальних навичок. У

світлі цього, постає необхідність детального вивчення питання формування етнічної культури.

Важливо зауважити, що етнічна культура є інтеграційним фактором, який допомагає дітям не тільки краще усвідомити свою власну ідентичність, але й успішно адаптуватися до різноманітних соціальних процесів.

Етнічна культура є складним соціокультурним феноменом, що визначає певну спільність людей на основі спільних традицій, цінностей, мови, релігійних вірувань, звичаїв та інших аспектів життя. Вона є важливою складовою соціальної ідентичності, оскільки допомагає людині усвідомлювати свою належність до певної етнічної групи та визначати своє місце в суспільстві. Формування етнічної культури починається з раннього дитинства і відіграє ключову роль у соціалізації людини, її інтеграції до суспільства та прийнятті загальнолюдських цінностей [5].

Вчені вказують на особливості стереотипів, що виникають на основі етнічних установок. Етнічні установки – це переконання, думки, судження людей, що стосуються історичного та сучасного буття їх етносу, а також-взаємин членів даного етносу з іншими народами. Етнічні стереотипи поділяють на автостереотипи і гетеростереотипи.

Автостереотипи – це образ власного народу, що включає в себе думки, судження, оцінки, переважно позитивні. Мета автостереотипів – виховання і підтримка почуття патріотизму.

Гетеростереотипи містять певні етнічні упередження щодо іншого народу, що є, переважно, продуктом відповідної соціальної або економічної ситуації. Етнічний та національний забобон – крайня форма прояву негативного гетеростереотипу. Він завжди пов'язаний з існуванням в суспільній свідомості так званого «образу ворога» [2].

Академік В.Євтух вважає, що етнічна самосвідомість розрізняється за своїми носіями як етнічна самосвідомість окремого представника етносу, тобто етнофора, і, як етнічна самосвідомість етносу загалом. Так, ***індивідуальна етнічна самосвідомість*** як духовне породження є здатністю ідентифікувати

себе з певним етносом, відокремлюючись водночас від всіх інших етносів, усвідомлювати своє етнічне «Я» як неповторне, унікальне явище. Як зауважує вчений – етнічна самосвідомість одна з найвагоміших ознак етнічної належності поряд зі знанням етнічної мови, фольклору, звичаїв, символіки, історії етносу, його літературних, мистецьких пам'яток тощо. Етнічна самосвідомість відрізняється за рівнями розвитку: високий рівень-усвідомлена та чітко виражена самоідентифікація людини зі своїм етносом; середній рівень-певна ситуативна невизначеність індивіда у питанні прихильності до свого етносу; низький рівень – індиферентність як наслідок асиміляції з іншим етносом [2].

Етнічна культура відіграє важливу роль у формуванні національної ідентичності, збереженні історичної пам'яті та розвитку культурного різноманіття. Позаяк, можна виділити елементи та процеси, які мають найбільш істотне значення для розвитку націй і водночас визначають характер міжетнічної взаємодії: мовний елемент усвідомлюється як головна етнічна ознака та етнічна цінність, як особлива форма відображення дійсності та специфічний фактор інтегрованості етносу; соціонормативний елемент зумовлює збереження та передачу групового соціального досвіду, акумульованого поколіннями певної етнічної спільності [1].

Формування етнічної ідентичності у дітей дошкільного віку є важливим аспектом їхнього загального розвитку, що впливає на їхнє самосприйняття, взаємодію з іншими та розуміння культурної різноманітності. У цьому віці діти починають усвідомлювати свою приналежність до певної етнічної групи, засвоюючи відповідні норми, цінності та традиції. Теоретичний аналіз цього процесу охоплює різні аспекти, зокрема соціально-культурні, психологічні та педагогічні.

Діти дошкільного віку (від 3 до 6 років) знаходяться на етапі формування базових уявлень про себе та навколишній світ. У цей період важливу роль відіграють сенсорні та когнітивні навички: діти активно досліджують світ через свої відчуття, формуючи уявлення про різні об'єкти та явища. Вони починають

помічати відмінності між людьми, включаючи зовнішні ознаки, мову, поведінку [4].

Формування етнічної ідентичності відбувається через взаємодію з батьками, педагогами та однолітками, які надають дітям інформацію про їхню етнічну групу.

У віці 3-4 років діти починають усвідомлювати свою індивідуальність, включаючи своє ім'я, вік, стать та етнічну приналежність. Через взаємодію з іншими дітьми та дорослими діти засвоюють соціальні норми та цінності своєї етнічної групи. Групові ігри та спільні заходи сприяють формуванню почуття спільності та взаємопідтримки [3, с. 58-67].

Розвиток етнічної ідентичності проходить кілька етапів:

Первинний етап (3-4 роки):

- Діти починають помічати етнічні відмінності між людьми, звертають увагу на різні культурні практики та традиції.

- Діти вчаться називати свою етнічну приналежність, хоча ще не до кінця розуміють її значення.

Середній етап (5-6 років):

- Діти починають усвідомлювати свою етнічну приналежність більш глибоко, розуміючи, що це важлива частина їхньої особистості.

- Вони проявляють цікавість до культурних традицій своєї етнічної групи та можуть відчувати гордість за свою приналежність.

Пізній етап (7 років і старше):

- Діти починають активно досліджувати свою етнічну ідентичність, включаючи її історію та культурні аспекти.

- Діти можуть виявляти інтерес до інших етнічних груп, порівнюючи їхні традиції зі своїми.

Висновки. Етнічна культура – це багатокomпонентна система, що включає мову, традиції, звичаї, народну творчість, матеріальну культуру, релігію та моральні норми. Вона забезпечує етнічну ідентичність народу, сприяє його соціальній згуртованості та передає цінності між поколіннями.

Збереження та розвиток етнічної культури є важливим завданням для будь-якої нації, оскільки вона визначає не тільки минуле, але й майбутнє народу [5, с. 129-130].

Результати досліджень етнічної самосвідомості можна розглядати як відносно стійку систему відображених у свідомості об'єктивно існуючих елементів етнічної реальності та способів життєдіяльності етносу, заломлених крізь призму індивідуального досвіду. Процес формування національної самосвідомості відбувається у пізнавальній, пізнавально-ціннісній, регулятивно-вольовій формах. Сформована національна самосвідомість виступає ознакою, без якої існування та подальший розвиток нації як етнонаціонального цілого стає неможливим. Отже, можна стверджувати, що без самосвідомості немає етносу.

Значущість формування етнічної культури в дітей дошкільного віку також полягає в тому, що саме на цьому етапі дитина найбільш відкрита до засвоєння нової інформації, норм поведінки та соціальних цінностей. Дошкільний вік є періодом, коли формуються базові уявлення про навколишній світ, у тому числі про свою етнічну приналежність, культурні традиції свого народу, а також про інші етнічні групи. Важливо, щоб цей процес був організований грамотно, оскільки помилки в цьому віці можуть призвести до формування стереотипів або навіть негативних установок у ставленні до інших культур.

СПИСОК ВИКОРИСТАНИХ ДЖЕРЕЛ

1. Березюк О. С. Педагогічні засади формування етнокультурної компетентності особистості. *Тенденції модернізації національних освітніх систем: збірник наукових праць*. Житомир : Вид-во ЖДУ ім. І. Франка, 2014. 158 с.
2. Євтух В. Б. Етнічність: енциклопедичний довідник. Нац. пед. ун-в імені М. П. Драгоманова, Центр етноглобалістики. Київ: Фенікс, 2012. С. 61-64.
3. Іванчук С. А., Георгян Н. М. Сутність і структура етнокультурної компетентності дітей дошкільного віку. *Духовність особистості: методологія,*

теорія і практика. 2023. № 1 (105). С. 58-67. Лозова О. М. Структура й семантика етнічної свідомості. [Електронний ресурс]. – Режим доступу: http://novyn.kpi.ua/2007-1/06_Lozova.pdf

4. Міненок А. О., Лошак А. Ю. Особливості пізнавальної діяльності дітей старшого дошкільного віку. *Тенденції розвитку психології та педагогіки: матеріали міжнародної науково-практичної конференції* (м. Київ, Україна, 6-7 листопада 2020 року). Київ : ГО «Київська наукова організація педагогіки та психології», 2020. Ч. 2. С. 104-108.

5. Ставицьки й Г. А. Особливості розвитку етнічної самосвідомості особистості юнацького віку. *Науковий часопис національного педагогічного університету імені М. П. Драгоманова. Серія 12 : Психологічні науки*. 2016. Вип. 4. С. 127-133. – Режим доступу : http://nbuv.gov.ua/UJRN/Nchnpu_012_2016_4_18

6. Сопіна Ю. Ф. Формування основ етнокультури у дітей старшого дошкільного віку як психолого-педагогічна проблема. *Проблеми освіти: збірник наукових праць. Спецвипуск*. Вінниця-Київ, 2015. С. 90-93.

ФОРМУВАННЯ ТВОРЧОЇ ОСОБИСТОСТІ ВЧИТЕЛЯ НОВОЇ УКРАЇНСЬКОЇ ШКОЛИ ПІД ЧАС ГУМАНІТАРНОЇ ПІДГОТОВКИ: ПРОБЛЕМИ І ПЕРСПЕКТИВИ

Штельмах Галина Борисівна,
канд. пед. наук, доцент,
Криворізький національний університет,
Кривий Ріг, Україна

Вступ. Інтеграція України в європейське і світове співтовариство, соціально-економічні і духовні процеси, що відбуваються у суспільстві, посилення інноваційних процесів в освіті вимагають посилення уваги до особистості вчителя. Нова парадигма освіти визначає нові змістовно-ціннісні орієнтири навчально-виховного процесу. З'явилося багато публікацій з питань перебудови освітнього процесу, активізації форм, методів і засобів організації підготовки і перепідготовки педагогічних кадрів.

Результати моніторингових досліджень практики навчання у вищій школі та під час курсової перепідготовки вчителів зафіксували наявність протиріччя між сучасними вимогами до підготовки вчителів Нової української школи і реальним її станом. Розв'язання цього протиріччя пов'язане з реалізацією інноваційних підходів в організації освітнього процесу під час підготовки та перепідготовки педагогічних кадрів, стимулюванні його розвиваючого впливу на формування творчої особистості педагога.

Аналіз наукової літератури з проблеми дослідження свідчить про те, що це питання привертає увагу багатьох зарубіжних і вітчизняних науковців. Творчий підхід, формування креативної особистості вчителя досліджувались у роботах Дж. Гілфорда, В. Сміта, К. Тейлора, Л. Мітіної, І. Михайлова та ін.

Мета статті полягає в теоретичному обґрунтуванні, практичній розробці моделі особистості вчителя Нової української школи, сутності, змісту і дидактичних умов формування креативних якостей вчителів під час професійної підготовки.

Об'єкт дослідження – процес професійної підготовки та перепідготовки педагогічних кадрів.

Предмет дослідження - дидактичні умови формування творчої особистості вчителя Нової української школи.

Підготовка та перепідготовка вчителів Нової української школи з урахуванням нової соціально-економічної ситуації є актуальним і складним процесом. Вчителю Нової української школи важливо не тільки засвоїти сукупність знань, умінь і навичок, але й набути досвід цілісної діяльності, тобто усвідомити її зміст. Вища освіта повинна забезпечити кожному педагогу ситуацію розвитку його особистості.

Процес формування творчої особистості вчителя Нової української школи є багатофакторним.

Формування предметних компетентностей майбутніх вчителів філологічних спеціальностей у дослідженні розглядається як взаємодія в системі «викладач – студент – шкільний вчитель».

Визначено філософські та методологічні теорії формування предметних компетентностей майбутніх вчителів філологічних спеціальностей та представлено структурно-функціональний аналіз процесу формування предметних компетентностей майбутніх вчителів філологічних спеціальностей та його механізми.

Процес формування предметних компетентностей майбутніх фахівців філологічних спеціальностей є багатофакторною, складною, функціональною системою, яка отримує ознаки складових елементів навчально-виховного процесу (освітня, педагогічна система, система вищого освітнього закладу), змістовні ознаки навчання та виховання, які існують як єдність перебігу подій та їх відображення у свідомості. Внутрішня організація змісту процесу формування предметних компетентностей майбутніх фахівців філологічних спеціальностей є його психолого-педагогічною основою (явища свідомості, особистості, діяльності).

Методологічну основу дослідження процесу формування предметних

компетентностей майбутніх фахівців філологічних спеціальностей у плані визначення принципу та способу побудови теоретичної концепції, структури і понятійного апарату, формальної структури та вибору методу утворюють категорії суб'єкта, особистості, діяльності, свідомості, які розкривають психолого-педагогічну сутність системи «викладач – студент – шкільний учитель». У зв'язку з цим процес формування предметних компетентностей майбутніх фахівців філологічних спеціальностей має бути представлений як суб'єкт-суб'єктна взаємодія, функціональним атрибутом якої виступають «особистість студента» та «діяльність викладача», «діяльність шкільного вчителя».

Відповідно до визначення родового поняття формальна структура дослідження процесу формування предметних компетентностей майбутніх фахівців філологічних спеціальностей має бути спрямованою на дослідження: а) викладання (процес навчання, учіння, освіченість як результат), виховання (процес виховання, самовиховання, особистість студента як результат); б) взаємодії (процес міжсуб'єктної взаємодії у системі «суб'єкт – суб'єкт» у контексті психології свідомості, особистості, діяльності, їхнього опосередкування у тексті і діалозі.

Розгляд процесу формування предметних компетентностей майбутніх фахівців філологічних спеціальностей у рамках дихотомії «педагогічне»-«інтерактивне» уможливив її визначення як функціональної системи, що засновується на єдності її протилежних змістовних ознак – «педагогічності» та «інтерактивності». Результатом цієї функціональної системи є спільний інтерактивний простір при поєднанні викладача та студента (студентів) та їх перетворенні на колективний суб'єкт «взаємодіяльності».

Психолого-педагогічна структура процесу формування предметних компетентностей майбутніх фахівців філологічних спеціальностей визначається у поняттях, які відтворюють активність суб'єкта у функціях відображення та регуляції (свідомість), активності у соціумному середовищі (особистість) та у предметно-знаковому середовищі (діяльність).

Загальним психолого-педагогічним механізмом процесу формування предметних компетентностей майбутніх фахівців філологічних спеціальностей є механізм відображення та регуляції (усвідомлення) суб'єкт-суб'єктних та суб'єкт-об'єктних відношень у спілкуванні та сумісній діяльності навчально-виховного процесу у вищому навчальному педагогічному закладі. Окремими механізмами є механізми узгодження власних дій з вимогами вищого навчального педагогічного закладу (соціалізація), академгрупи (інтеграція), іншого (ідентифікація).

Згідно з рекомендаціями Болонського процесу (2003 р.) і розробкою Державного галузевого стандарту спеціальності «Мова та література» (англійська, німецька, російська) формування предметних компетентностей майбутніх вчителів філологічних спеціальностей зумовлює необхідність розгляду системного підходу, який базується на підходах методологічного характеру:

1) компетентнісному підході, що визначається новою концепцією освіти, відповідно до її складником державних освітніх стандартів є предметні компетенції фахівця (Н. Бібік, В. Буряк, І. Малафійк, О. Пометун, О. Савченко, В. Якунін та ін.);

2) соціокультурному підході, який полягає в тому, що освітнє середовище розглядається як соціокультурне середовище (І. Бех, В. Кремень та ін.);

3) системному підході, з позицій якого здійснюється професійна підготовка майбутніх вчителів-філологів як складна, соціальна, динамічна, самоорганізована система, у межах якої системоутворювальні елементи вступають у специфічні навчально-професійні відносини (В. Афанасьєв, В. Загвязинський, І. Зязюн);

4) особистісно зорієнтованому підході, який базується на суб'єктному підході до діяльності індивіда (Б. Ананьєв, І. Бех, Л. Виготський, І. Зимня та ін.);

5) діяльнісному підході, який теоретично обґрунтували (Г. Атанов,

Г. Балл, Л. Виготський, О. Леонт'єв, С. Рубінштейн, В. Семиченко та ін.), згідно з яким розвиток особистості здійснюється під час діяльності, в якій вона бере активну участь;

б) професіограмному підході, який передбачає активізацію професійних позицій, врахування індивідуальних особливостей діяльності суб'єкта й акмеологічних інваріантів (Є. Бондаревська, Б. Гершунський, Н. Кузьміна, А. Маркова, С. Пальчевський, О. Пехота, С. Сисоєва та ін.);

7) культурологічному підході, розкритому відносно професійної підготовки майбутнього вчителя-філолога в дослідженнях спеціалістів різних галузей наук (Л. Дьоміна, М. Каган, А. Маркова та ін.);

8) соціально-педагогічному підході (М. Євтух, І. Зверєва та ін.), який репрезентує сучасний соціум, як багатогранну систему, що є умовою успішного розвитку й у якому працюватиме професійно-компетентний і особистісно зрілий вчитель філологічних спеціальностей;

9) технологічному підході (І. Зверєва, І. Зимня, С. Сисоєва та ін.), який передбачає гнучке інструментальне управління навчальним процесом, охоплюючи низку напрямів у дидактиці вищої школи: діалогове, контекстне навчання, проблемно-модульне й рейтингово-модульне навчання, імітаційне та ігрове моделювання;

10) імітаційно-ігровому підході (І. Зимня, Л. Кондрашова та ін.), що стимулює особистісне залучення студентів до освітнього процесу і проявляється у використанні особистісного потенціалу рефлексивної позиції кожного учасника цього підходу;

11) діалогічному підході (Л. Кондрашова, О. Цокур, Р. Хмелюк та ін.), що забезпечує виникнення гіпотез, питань, моделей під час процесу професійної підготовки.

Висновки. Аналіз наукової літератури та практичного досвіду роботи свідчить про те, що система професійної підготовки майбутнього філолога у закладах вищої освіти України тісно пов'язана з освітою і залежить від неї структурно та функціонально.

Система професійної підготовки майбутніх вчителів філологічних спеціальностей у закладах вищої освіти України загалом та її компоненти повинні бути спрямованими на особистість студента. Досліджувана система певною мірою є самоорганізованою. Діалектичність побудови системи з професійної підготовки майбутнього філолога виявляється в тому, що вона детермінує соціально-економічні, соціокультурні, організаційно-педагогічні, науково-методологічні й науково-категоріальні зміни й детермінована ними.

ІННОВАЦІЙНІ ПІДХОДИ ДО ВИКОРИСТАННЯ БЛОГІВ У НАВЧАННІ ІНФОРМАТИКИ

Щербак Ірина Володимирівна

д.п.н, доцент

Борисенко Дарія Володимирівна

студентка

Комунальний заклад

Харківська гуманітарно-педагогічна академія

Харківської обласної ради

м. Харків, Україна

Вступ. / Introductions. Сучасна освіта все більше орієнтується на інтеграцію цифрових технологій, що дозволяють підвищити якість навчального процесу. Одним із таких інструментів є навчальні блоги, які сприяють не лише засвоєнню знань, але й розвитку цифрових компетенцій та навичок колаборації. У контексті навчання інформатики блоги можуть відігравати ключову роль у поєднанні теоретичного матеріалу з практичними завданнями.

Мета роботи. / Aim. Метою дослідження є визначення ефективних підходів до використання блогів у навчанні інформатики здобувачів освіти педагогічних коледжів для формування їхніх професійних та цифрових компетенцій.

Матеріали та методи./Materials and methods. Для проведення дослідження було використано комплексний підхід, що поєднує якісні та кількісні методи аналізу ефективності використання блогів у навчанні інформатики. Основними джерелами інформації стали наукові публікації українських дослідників, результати анкетування студентів педагогічних коледжів, а також практичний досвід викладачів, які впроваджували блоги у своїх курсах. Методи дослідження: анкетування – для визначення ставлення здобувачів освіти до використання блогів в освітньому процесі; контент-аналіз – для вивчення створених здобувачами освіти блогів; метод спостереження – для аналізу динаміки взаємодії здобувачів освіти у процесі використання блогів,

їхньої активності та залучення до обговорень; статистичний аналіз – для обробки результатів анкетування та експерименту.

Результати та обговорення./Results and discussion. Результати досліджень підтверджують, що блоги є ефективним інструментом для підвищення якості навчання інформатики. Дослідниця Л. Воронюк, зазначає, що блоги забезпечують інтерактивність освітнього процесу, дозволяючи здобувачам освіти структурувати та систематизувати знання, обмінюватися ідеями та отримувати зворотний зв'язок від викладачів. Вони вказують на переваги використання платформ Blogger і WordPress, які є інтуїтивно зрозумілими та доступними навіть із мінімальними технічними навичками [1].

На нашу думку, це свідчить про те, що блоги можуть відігравати роль універсального інструменту для навчання, який не потребує значних ресурсів на етапі впровадження. Крім того, їхня доступність дозволяє розширити коло учасників освітнього процесу, зокрема для дистанційної або змішаної форми навчання.

Дослідження О. Пищик підкреслюють значення блогів у розвитку цифрових компетенцій здобувачів. Зокрема, робота з блогами дозволяє вдосконалювати навички роботи з цифровими платформами, створення мультимедійного контенту та інтерактивних елементів. Це особливо актуально для підготовки майбутніх педагогів, які мають інтегрувати цифрові технології у свою професійну діяльність. Крім того, блог як інструмент навчання сприяє розвитку критичного мислення, оскільки здобувачі освіти аналізують і структуровано викладають матеріал [5].

Ми вважаємо, що саме розвиток критичного мислення є ключовою навичкою для сучасного викладача інформатики. Адже сьогодні ми стикаємося з інформаційним перевантаженням, і здатність фільтрувати дані, виділяти головне та формулювати власну позицію стає надзвичайно важливою.

За результатами досліджень О. Овчарук, блоги створюють умови для ефективного колаборативного навчання. Здобувачі освіти активно працюють у командах, коментуючи роботи одне одного, обговорюючи проєкти та

колективно вирішуючи завдання. Це не лише сприяє глибшому засвоєнню знань, але й розвиває комунікаційні навички [4].

У цьому контексті вважаємо, що блоги формують не лише академічні знання, але й життєво важливі навички співпраці. Це є надзвичайно цінним для майбутніх педагогів, які працюватимуть у команді з колегами, а також у комунікації з батьками та учнями.

Креативний аспект використання блогів розкривають дослідження Т. Колодько. Вони демонструють, що блоги є платформою для творчого самовираження здобувачів освіти. Залучення таких інструментів, як Canva, Piktochart та Padlet, дозволяє здобувачам освіти створювати візуально привабливий контент і вдосконалювати свої навички роботи з графічними редакторами. Понад 70% здобувачів, які працювали з цими інструментами, відзначили зростання їхньої зацікавленості у виконанні навчальних завдань [3].

Вважаю, що розвиток творчого мислення є ключовим завданням сучасної освіти. Навчання інформатики через блоги дозволяє здобувачам не лише засвоювати знання, але й шукати нестандартні підходи до розв'язання задач, що робить їх більш підготовленими до реальних викликів.

На думку І. Воротникова, блоги є також корисним інструментом для викладачів, оскільки дозволяють здійснювати моніторинг навчальних досягнень здобувачів освіти та аналізувати їхній прогрес у динаміці. Успішний приклад впровадження блогів у навчання був зафіксований у кількох педагогічних коледжах, де рівень зацікавленості студентів у вивченні інформатики зріс порівняно з традиційними методами навчання [2].

Цей приклад доводить, що блоги можуть бути універсальним інструментом як для здобувачів освіти, так і для викладачів. Вони сприяють прозорості освітнього процесу та створюють можливості для самооцінки й покращення якості викладання.

Висновки./Conclusions. Інноваційне використання блогів у навчанні інформатики сприяє: підвищенню зацікавленості студентів у навчанні; розвитку їхніх цифрових та комунікативних компетенцій; створенню інтерактивного

освітнього середовища.

Результати дослідження свідчать про ефективність блогів як інструменту інтеграції теоретичного матеріалу та практичних навичок. Рекомендується активно впроваджувати блоги у навчання інформатики та розробляти методичні рекомендації для їх використання в освітньому процесі.

СПИСОК ВИКОРИСТАНИХ ДЖЕРЕЛ:

1. Воронюк Л. Удосконалення професійної компетентності учителя засобами блога: з досвіду роботи. *Проблеми дидактики історії*. 2015. № 6. С. 105–112.

2. Воротникова І. П. Використання ікт для моніторингу і оцінювання знань в е-навчанні. *International academy journal Web of Scholar*. 6 (24). 2018. Т. 1. С. 43–47.

3. Колодько Т. М. Творчість як складова педагогічної майстерності вчителя. *Наукові записки [Національного університету Острозька академія]*. Сер.: Філологічна № 23. 2012. С. 271–274.

4. Овчарук О. В. Використання колаборативного навчання у віртуальному середовищі: вітчизняні та міжнародні підходи. *Імерсивні технології в освіті* 2023. С. 177–182.

5. Пищик О. Інтеграція цифрових технологій у сучасній освіті: аналіз викликів та можливостей. *Actual Problems in the System of Education: General Secondary Education Institution–Pre-University Training–Higher Education Institution*. 2024. № 4 С. 368–377.

PSYCHOLOGICAL SCIENCES

ПСИХОЛОГІЧНІ ОСОБЛИВОСТІ ЕФЕКТИВНОЇ ЖИТТЄДІЯЛЬНОСТІ ОСОБИСТОСТІ В УМОВАХ ПОСТІЙНОГО СТРЕСУ

Бабюк Лариса Іванівна

Студент 6 курсу

Чорноморського Національного Університету

імені Петра Могили

заочна форма, спеціальність 053

Стрес є неодмінною складовою сучасного життя та щоденно супроводжує нас у різних сферах діяльності. Особливо це стало актуальним в час перебування людини у воєнний період. Постійний стрес, особливо в умовах сучасного життя, може суттєво впливати на психічне та фізичне здоров'я людини, а також на її ефективність у різних сферах життя.

Постійний стрес є складною психологічною та емоційною дією на людину, яка може впливати на її мислення, емоційний стан, поведінку та загальний психологічний стан. Психологічні особливості в умовах стресу розглядаються на рівні внутрішніх механізмів реагування на стресові події та їх вплив на особистість, міжособистісні відносини та загальний психологічний стан.

Види стресу можуть бути різними: Фізіологічний, психологічний, соціальний, екологічний, економічний, (навчальний), професійний, культурний, технологічний, тощо. І це лише деякі приклади. Важливо розуміти, що стрес може бути спричинений різноманітними факторами, і кожна людина може реагувати на них по-різному. Кожен з цих видів стресу може викликати різноманітні реакції організму та впливати на ефективність життєдіяльності особистості.

Постійний стрес може мати серйозний вплив як на психічне, так і на

фізичне.

Психічні та емоційні наслідки стресу можуть включати: зниження настрою та почуття втомленості, зниження концентрації та когнітивні порушення, погіршення сну, поява психічних розладів, зниження імунітету та ризик захворювань, погіршення емоційного стану, збільшена вразливість до психічних розладів, зміни в когнітивній функції, зміни в сні, фізіологічні зміни, соціальні проблеми, ризик зловживання речовинами, погіршення самооцінки, порушення відчуття контролю, відчуття внутрішньої пустоти або втрати сенсу життя, тощо.

Фізичні наслідки постійного стресу також можуть бути серйозними: кардіоваскулярні захворювання, проблеми зі шлунково-кишковим трактом, м'язова напруга та болі, зміни в апетиті та вага, дихальні проблеми, біль у м'язах і суглобах, погіршення шкіри, збільшене випадіння волосся, сексуальні дисфункції, зниження енергії та втома, погіршення імунної системи, тощо.

Психологічні особливості в умовах стресу розглядаються на рівні внутрішніх механізмів реагування на стресові події та їх вплив на особистість, міжособистісні відносини та загальний психологічний стан. Люди можуть демонструвати різноманітні реакції на стрес, включаючи активне зіткнення з проблемою, уникнення, відмову від ситуації або використання різних механізмів саморегуляції. Деякі люди можуть бути більш стійкими до стресових подій та виявляти меншу емоційну реакцію, тоді як інші можуть бути більш схильними до переживання емоційного дискомфорту.

Фактори, що впливають на ефективність життєдіяльності в умовах стресу:

Розробка адаптивних стратегій копіngu(копінг - це процес управління стресом, який включає в себе когнітивні, емоційні та поведінкові зусилля для зменшення відчуття стресу та покращення адаптації до стресових ситуацій), ефективний стрес-менеджмент, самоусвідомлення та аналіз стресорів, пошук підтримки, організаційні та побутові стратегії, збалансоване життя, управління емоціями, гнучкість та адаптивність, соціальна підтримка на робочому місці,

лідерство та комунікація, відсутність соціальної ізоляції, групові заняття та заходи, підтримка через мережеві ресурси, психологічна підтримка, організаційна підтримка, комунікація та підтримка від керівництва, гнучкість та адаптивність робочого графіку, матеріальна та технічна підтримка, навчання та розвиток, фізична активність, тощо.

Отже стрес - це реакція організму на негативні зовнішні або внутрішні впливи, яка включає фізіологічні та психологічні компоненти.

Види стресу можуть бути різними, включаючи активний (позитивний) та пасивний (негативний) стрес, а також хронічний стрес.

Вплив стресу на людину може бути широким, включаючи фізіологічні, психологічні та соціальні аспекти.

У воєнних умовах стрес може бути надзвичайно високим через небезпеку, невизначеність та страх за власне життя та життя близьких. Відмінні види стресу включають військовий стрес, який може виникати внаслідок бойових дій, а також стрес, пов'язаний з розставанням з родиною та друзями.

В умовах стресу психологічні особливості людини можуть проявлятися різноманітними способами, включаючи зміну настрою, рівень тривожності, самоконтроль тощо. Кожна людина реагує на стрес індивідуально, залежно від своєї особистісної структури, досвіду та ресурсів.

У воєнних умовах психологічні особливості можуть бути підсиленими, включаючи посттравматичний стресовий розлад (ПТСР), депресію, анкіозні розлади та інші психічні розлади.

Способи копіngu, такі як віру в свої можливості, соціальна підтримка та використання психологічних ресурсів, можуть впливати на психологічний стан учасників конфлікту.

Фактори, що впливають на ефективність життєдіяльності в умовах стресу:

Ефективність життєдіяльності в умовах стресу залежить від різноманітних факторів, таких як соціальна підтримка, особистісні ресурси, стратегії копіngu, стиль сприйняття, фізичний стан тощо. Розуміння та

управління стресом може покращити ефективність життєдіяльності в умовах стресу.

У воєнних умовах ефективність життєдіяльності залежить від таких факторів, як підготовка до стресу, відносини з товаришами, допомога з боку командування, підтримка родини та доступ до психологічної підтримки.

Розуміння та управління стресом в умовах бойових дій може зменшити його негативний вплив та підвищити загальну ефективність діяльності.

Після аналізу стресових ситуацій та власних реакцій важливо вивчити різноманітні стратегії копіngu. Наприклад, пошук рішень, планування дій, робота над вирішенням причин стресу. Способи зменшення стресу через розрив включають в себе відволікання улюбленою діяльністю, спорт, соціальні контакти.

Вибір оптимальних стратегій: Враховуючи особистість, ситуацію та вид стресу, обирається найбільш підходяща стратегія копіngu.

Тренування та розвиток: Розвиток навичок у використанні обраної стратегії через практику та тренування. Наприклад, тренування медитації або технік релаксації.

Оцінка ефективності: Після використання стратегій копіngu важливо оцінити їх ефективність у зменшенні стресу та поліпшенні самопочуття.

Адаптація: На основі отриманих результатів можна внести корективи у використання стратегій копіngu, вдосконалити їх або вибрати інші способи подолання стресу.

Ефективний стрес-менеджмент - це система стратегій та методів, спрямованих на ефективне управління стресом у різних сферах життя. Це включає в себе не лише техніки зменшення стресу, але й підходи до планування, організації та підтримки психічного та фізичного здоров'я в умовах стресу. Самоаналіз: Ретельне спостереження за власними реакціями на стрес та визначення особистих стресорів - факторів, які викликають стрес.

Аналіз ситуацій: Оцінка стресових ситуацій, їх причин та наслідків для здоров'я та ефективності. Розробка методів вирішення причин стресу та

планування дій для управління ситуацією. Використання технік емоційної регуляції, таких як медитація, релаксація, що сприяють зменшенню напруги та покращенню самопочуття. Використання соціальної підтримки від родини, друзів та колег, яка може допомогти в подоланні стресу. Розробка ефективного графіку роботи та відпочинку, встановлення пріоритетів у завданнях.

Поєднання роботи, відпочинку, соціальних контактів та фізичної активності для збереження психічного та фізичного здоров'я. Розвиток навичок самоконтролю та регуляції емоційного стану у стресових ситуаціях. Здатність швидко адаптуватися до змінних умов та знаходити оптимальні рішення. Моніторинг ефективності застосованих стратегій та їх впливу на рівень стресу.

На основі отриманих результатів вносити зміни у використання стратегій копінгу для підвищення ефективності.

Ефективний стрес-менеджмент - це системний підхід до управління стресом, який включає в себе різноманітні стратегії та методи для підтримки психічного та фізичного здоров'я. Розвиток навичок стрес-менеджменту допомагає людині зберігати ефективність та здоров'я навіть у стресових ситуаціях.

Вплив соціальної мережі на ефективність життєдіяльності в умовах стресу є значущим, оскільки взаємодія з оточуючими людьми може впливати на наше психічне та фізичне здоров'я. Підтримка важливих людей у нашому житті може допомагати зменшувати рівень стресу, надавати підтримку в складних ситуаціях та зміцнювати наші емоційні ресурси.

Друзі та родина можуть надавати конкретну допомогу у вирішенні проблем та завдань, що може зменшувати відчуття навантаження та стресу.

Сприятлива атмосфера на робочому місці, колаборація та підтримка колег можуть стимулювати продуктивність та зменшувати відчуття стресу.

Ефективне лідерство та відкрита комунікація з керівництвом можуть забезпечити підтримку та допомогу у вирішенні проблем на роботі.

Соціальні зв'язки: Маючи різноманітні соціальні зв'язки та контакти, людина може відчувати більшу підтримку та захист в умовах стресу.

Участь у спільних заходах та групових заняттях може сприяти покращенню настрою та відчуттю належності.

Сучасні технології дозволяють отримувати підтримку та поради через соціальні мережі та онлайн-спільноти, що може бути корисним у стресових ситуаціях.

Звертання за психологічною допомогою та консультуванням може стати ефективним методом управління стресом та покращення психічного здоров'я.

Вплив організаційної підтримки на ефективність життєдіяльності в умовах стресу є важливою та актуальною темою, оскільки робоче середовище може значно впливати на самопочуття та продуктивність працівників у стресових ситуаціях.

Чітка комунікація щодо завдань та очікувань допомагає уникнути непевності та стресу від неясності.

Активна підтримка керівництва у складних ситуаціях та готовність надати допомогу може значно знизити рівень стресу серед працівників. Можливість пристосування графіку роботи до особистих потреб може зменшити відчуття стресу, пов'язаного з конфліктом між роботою та особистим життям.

Можливість працювати здалеку або мати гнучкий графік допомагає працівникам легше управляти своїм часом та стресом.

Забезпечення необхідними ресурсами та технічними засобами для виконання роботи допомагає зменшити стрес, пов'язаний з недостатністю ресурсів.

Можливості для професійного розвитку та навчання дозволяють працівникам відчувати себе більш упевнено та компетентно, що зменшує стрес від несправностей у виконанні роботи.

Позитивний та підтримуючий колектив може допомогти знизити стрес та покращити самопочуття працівників. Організація спільних заходів та подій сприяє побудові командної робочої атмосфери та зменшенню відчуття ізоляції. Механізми вирішення конфліктів та підтримка вироблення конструктивних

рішень сприяють зниженню рівня стресу серед працівників. Готовність організації надавати підтримку та допомогу у вирішенні складних ситуацій допомагає працівникам відчувати себе захищеними та підтриманими.

Регулярні фізичні вправи відіграють важливу роль у зменшенні впливу стресу та підвищенні відчуття ефективності. Вони сприяють фізичному та психічному здоров'ю, знижують рівень стресу та депресії, підвищують настрій, збільшують енергію та покращують якість сну. Під час фізичних вправ в організмі виділяються ендорфіни, які сприяють зниженню відчуття болю та покращенню настрою, зменшуючи вплив стресу на організм. Фізичні вправи допомагають розслабити напружені м'язи, що зазвичай накопичують напругу під час стресу. Регулярні фізичні навантаження сприяють кращому кровообігу, покращенню роботи серцево-судинної та дихальної систем. Фізичні вправи сприяють вивільненню серотоніну та допаміну, гормонів щастя, які підвищують настрій та знижують рівень стресу. Під час занять спортом або іншими фізичними вправами людина може відволіктися від проблем та стресових думок, що сприяє покращенню психічного стану. Фізичні вправи збільшують рівень енергії та витривалості, що допомагає зберігати продуктивність та ефективність протягом дня. Регулярні заняття спортом або фізичними вправами допомагають створити режим дня, що сприяє покращенню циркадного ритму та регулярності сну.

Збалансоване харчування та здоровий спосіб життя мають величезний вплив на зниження рівня стресу та підвищення енергії та продуктивності. Воно забезпечує організм всіма необхідними поживними речовинами, які необхідні для нормальної роботи мозку та нервової системи, сприяє стабілізації рівня цукру в крові, що допомагає уникнути стрімких коливань настрою та енергії, разом із здоровим способом життя сприяє стабільному рівню енергії протягом дня, що дозволяє підтримувати високий рівень продуктивності, допомагає підвищити фокус та концентрацію, що сприяє підвищенню продуктивності на роботі та в повсякденних справах, позитивно впливає на настрій та мотивацію, що сприяє більш високій продуктивності та ефективності.

Була визначена ціль дослідження, а саме вивчення впливу психологічних факторів окремої людини на її пристосування до стресових ситуацій та її загальну ефективність у житті.

Розроблена методика дослідження. Я вибрала імперичні методи дослідження такі як опитування, анкетування, спостереження. Були визначені певні питання, які пов'язані з ситуацією у місті та поведінкою людей щодо цього.

Отже впродовж 20 днів до кожного учасника опитування була прикута наша увага. У рандомному порядку кожного дня відбувалося опитування конкретної людини, а також анкетування іншої і загалом спостереження за усіма учасниками. Так щоб усі учасники не залишились без уваги. Особлива увага приділялась людині, яка при опитуванні виявила деякі ознаки нервування або тривожності. З використанням платформи для проведення опитувань розробила структурований анкетувальний запитник. Включила в анкету питання про стресові ситуації, реакції на стрес, стратегії копіngu, особистісні характеристики та інші відомості, які цікавлять нас у дослідженні.

Провела аналіз даних, порівнявши реакції на стрес, виявлені у спостереженнях, з відповідями учасників опитування. Виділила основні тенденції та закономірності у реакціях на стрес.

Було виявлено, що люди реагували на стрес здебільше переляком, панікою, прискореним серцебиттям, мали проблеми зі сном, погіршенням настрою, зменшенням працездатності. Більша половина опитуваних скоро оговтувалась після стресу та жила далі своїм повсякденним життям. Менша ж половина ще довго відчувала на собі негативні наслідки стресу.

Проаналізувала причини різних реакцій на стрес та визначили основні фактори, що впливають на пристосування до стресу.

Мої практичні висновки та рекомендації на основі отриманих результатів такі.

Оскільки більшість опитуваних виявили симптоми стресу, такі як переляк, паніка, прискорене серцебиття та проблеми зі сном, важливо

розробити програму психологічної підтримки для допомоги у подоланні стресу, то необхідно проводити інформаційні кампанії про стрес та стресові реакції, а також навчати стратегіям стресменеджменту, таким як релаксація, дихальні вправи, позитивне мислення.

Меншій половині опитуваних важко було адаптуватися до стресу, тому важливо проводити тренінги з розвитку адаптаційних навичок та стратегій копіngu.

Для тих, хто відчуває тривалі наслідки стресу, важливо забезпечити доступ до психологічної консультації та терапії для підтримки та відновлення психічного здоров'я.

Важливо підтримувати здоровий спосіб життя та стимулювати учасників дослідження до занять спортом, регулярного відпочинку та проведення часу з родиною та друзями для зменшення стресу.

Важливо забезпечити систему моніторингу та підтримки для виявлення та допомоги тим, хто продовжує відчувати наслідки стресу, та підтримки у їхньому подальшому відновленні.

Після аналізу даних опитування та анкетування можна зробити наступні висновки щодо різних психологічних механізмів пристосування до стресу:

Більшість учасників виявили, що вони здебільшого використовують стратегії позитивного переоцінювання та підтримки від родини та друзів для подолання стресу. Деякі учасники також зазначили використання релаксаційних технік та фізичної активності.

Учасники, які мали сильну соціальну підтримку від родини та друзів, виявили меншу вразливість до стресу та кращу здатність до пристосування.

Люди з високим рівнем емоційної стабільності та оптимізмом мали більшу ймовірність використовувати ефективні стратегії копіngu та відчувати менші негативні наслідки стресу.

Учасники, які мали позитивний внутрішній діалог та переконання, схильніше використовували позитивне переоцінювання та знаходили позитивні сторони в стресових ситуаціях. Люди, які мали підтримку та позитивні

відносини з колегами або сім'єю, виявили меншу вразливість до стресу та кращу здатність до пристосування. Деякі учасники вказали, що їхні стресові реакції були пов'язані зі складнощами на роботі, конфліктами у сім'ї або фінансовими труднощами.

Загалом, виявлено, що ефективні стратегії копіngu включають позитивне переоцінювання, соціальну підтримку, релаксаційні техніки та фізичну активність. Вплив на ефективність стратегій копіngu мають особистісні характеристики, соціальне середовище та життєві обставини. Для покращення пристосування до стресу рекомендується розвивати позитивні переконання, збільшувати рівень соціальної підтримки та вивчати ефективні стратегії копіngu.

Було проаналізовано, які ще існують подальші дослідження у цій області.

Дослідження ефективності інтервенцій: Розробка та оцінка ефективності програм стресменеджменту, психологічної підтримки та тренувань у стратегіях копіngu.

Дослідження впливу технологій, таких як медитаційні та релаксаційні застосунки, біофідбек та віртуальна реальність, на стрес та пристосування до нього.

Гендерні різниці в реакції на стрес: Вивчення та порівняння стратегій копіngu та стресових реакцій у чоловіків та жінок, включаючи роль соціокультурних чинників.

Дослідження впливу розвиненого емоційного інтелекту на пристосування до стресу та вибір стратегій копіngu.

Вивчення взаємозв'язку між стресом та фізичним здоров'ям, включаючи вивчення ризиків розвитку захворювань та виявлення фізіологічних механізмів впливу стресу на організм.

Психологічні чинники, що сприяють резиліентності- вродженої динамічної властивість особистості, що лежить в основі здатності долати стреси та важкі періоди конструктивним шляхом. Попри те, що ця властивість уроджена, її можна розвивати. Вивчення особливостей особистості та

психологічних механізмів, які допомагають людині подолати стресові ситуації та зберегти психічне здоров'я.

Дослідження впливу стресу на робочу діяльність та ефективність працівників, а також розробка стратегій для зменшення стресу на робочому місці. Вивчення варіацій у сприйнятті та виявлення стресу в різних культурах та розробка культурно-чутливих підходів до психологічної підтримки.

ВИКОРИСТАНІ ДЖЕРЕЛА

1. Adler, A. B., Bliese, P. D., McGurk, D., Hoge, C. W., & Castro, C. A. (2019). Battlemind debriefing and battlemind training as early interventions with soldiers returning from Iraq: Randomization by platoon. *Journal of Consulting and Clinical Psychology, 77*(5), 928–940.

2. Bryan, C. J., Bryan, A. O., Anestis, M. D., Anestis, J. C., Green, B. A., Etienne, N., & Morrow, C. E. (2018). Measuring moral injury: Psychometric properties of the Moral Injury Events Scale in two military samples. *Assessment, 25*(6), 714–729.

3. Bryan, C. J., Bryan, A. O., Morrow, C. E., Etienne, N., & Ray-Sannerud, B. (2018). Moral injury, posttraumatic stress disorder, and suicidal behavior among National Guard personnel. *Psychological Trauma: Theory, Research, Practice, and Policy, 10*(2), 193–196.

4. Nash, W. P., Marino Carper, T. L., Mills, M. A., Au, T., Goldsmith, A., & Litz, B. T. (2013). Psychometric evaluation of the Moral Injury Events Scale. *Military Medicine, 178*(6), 646–652.

РОЛЬ НЕЗАВЕРШЕНИХ ГЕШТАЛЬТІВ У ФОРМУВАННІ ПСИХОЛОГІЧНОГО СТАНУ ОСОБИСТОСТІ

Бойко Ніна Миколаївна,
психолог, член ГО «ProSMARTBiz», м. Харків, Україна

Сергієнко Олена Андріанівна,
професор, д.е.н
Національний технічний університет
«Харківська політехнічний інститут», м. Харків, Україна

Вертегел Валерія Денисівна,
магістр ОП «Управління персоналом в бізнесі»
Харківський національний економічний університет ім. С. Кузнеця,
м. Харків, Україна

Вступ. Незавершені гештальти є важливим поняттям у психології, яке описує ситуації або події, що залишаються емоційно невирішеними, а тому продовжують впливати на психічний і емоційний стан людини навіть через тривалий час. Вони можуть бути наслідком невирішених конфліктів, нездійснених планів або незавершених стосунків. Такий психологічний «баласт» витрачає ресурси психіки, відволікаючи увагу від актуальних життєвих завдань та викликаючи емоційну напругу. Незавершені гештальти залишають у свідомості певні «шлейфи» або незакриті петлі, що здатні формувати повторювані поведінкові шаблони і впливати на спосіб мислення, самооцінку та стосунки з іншими людьми. Вони часто стають причиною підсвідомого прагнення повернутися до ситуацій, що вже відбулися, з метою «дозакрити» їх або виправити минулі помилки, але на практиці це призводить до повторення одних і тих самих негативних сценаріїв. У цьому контексті важливо зрозуміти, як незавершені гештальти перешкоджають особистісному зростанню та повноцінному розвитку.

Мета роботи. Метою роботи є дослідження феномену "незавершених гештальтів" та їх впливу на психологічний стан і поведінку особистості, а також визначення методів гештальт-терапії, які сприяють закриттю таких емоційних або когнітивних незавершеностей. Робота також спрямована на

розробку рекомендацій для практичного застосування гештальт-технік у психотерапії з метою досягнення гармонійного та усвідомленого життя, що дозволяє особистості звільнитися від тягара минулого та реалізувати свій потенціал у теперішньому та майбутньому.

Методи дослідження. Для досягнення поставленої мети в роботі використовуються наступні методи дослідження: критичний теоретико-методологічний аналіз (аналіз інформаційних джерел з психологічних практик і наукових досліджень, присвячених гештальт-терапії, незавершеним гештальтам та їхньому впливу на особистість); порівняльно-діагностичний аналіз (оцінка та порівняння різних методів і технік гештальт-терапії); методи спостереження (дослідження генеральних та вибіркового сукупностей); оцінка та аналіз випадків в просторі та часі (кейс-стаді). Ці методи дозволяють комплексно дослідити проблему незавершених гештальтів та запропонувати оптимальні підходи для їх пропрацювання в рамках гештальт-терапії.

Результати та обговорення. Незавершені гештальти – це емоційні або когнітивні ситуації, які не знайшли свого завершення або вирішення в досвіді людини. В гештальт-терапії вважається, що такі ситуації можуть залишити відчуття незавершеності, які негативно впливають на людину, оскільки вона повертається до цих незавершених моментів, переносячи їх у теперішнє. Це заважає повноцінно переживати нові досвіди та взаємодії. У табл 1. наведені приклади причин незвершених гештальтів [1].

Таблиця 1

Причини незавершених гештальтів

Причини	Опис
Невисловлені емоції після сварки	Людина переживає конфлікт, але не висловлює своїх почуттів, наприклад, образи чи розчарування. Ці емоції залишаються невисловленими, і з часом людина продовжує подумки повертатися до ситуації, переживаючи її знову і знову.
Невідпущене минуле кохання	Романтичні стосунки закінчуються, але одна зі сторін не змогла примиритися з цим.

	Людина продовжує емоційно "триматися" за колишнього партнера, що заважає розвивати нові стосунки або жити у злагоді з собою.
Нереалізовані амбіції чи мрії	Наприклад, людина завжди мріяла про певну кар'єру чи освіту, але через певні обставини не змогла здійснити цю мрію. Вона продовжує відчувати розчарування або навіть жаль, що не реалізувала свої плани.
Непрощена образа чи травматичний досвід	Людина пережила важку ситуацію, як-от зраду або неприємний інцидент у дитинстві, і досі не може пробачити себе чи іншу людину. Це постійно повертає її до болючих спогадів і викликає внутрішню напругу.
Невирішена провина	Людина колись завдала шкоди іншій особі, можливо, ненавмисно, і з того часу не може позбутися почуття провини. Це викликає постійний внутрішній конфлікт і навіть самокритичність, яка блокує її впевненість у собі.
Залишені обіцянки або незавершені справи	Наприклад, обіцянка допомогти другові або завершити проєкт, яка так і залишилася невиконаною. Навіть якщо ця обіцянка не має великого значення, відчуття незавершеності може залишати легке роздратування або тривогу.

Такі ситуації зберігаються в пам'яті та можуть несвідомо повторюватися у нових обставинах. Відсутність закриття у таких моментах може призвести до хронічного стресу, відчуття тривоги, низької самооцінки, депресії або навіть психосоматичних захворювань. Основне завдання гештальт-терапії полягає в тому, щоб допомогти клієнту розпізнати ці незавершені гештальти, усвідомити їхній вплив на емоційний стан і, зрештою, «закрити» їх.

Гештальт-терапія надає ефективний підхід для закриття таких гештальтів і допомагає особистості краще зрозуміти себе. Основне завдання терапії полягає у тому, щоб допомогти клієнту усвідомити свої почуття і прийняти відповідальність за них, а також допомогти розпізнати "петлі", в які він несвідомо потрапляє через незавершені емоційні переживання. За допомогою таких технік, як діалог з уявним співрозмовником або програвання ситуацій,

клієнт може пропрацювати свої емоції, зняти внутрішню напругу і знайти нові ресурси для подальшого розвитку [2].

Для досягнення цього терапевт може використовувати різні методи, наприклад, такі як техніка порожнього стільця (*Empty Chair Technique*). Під час роботи з цією технікою клієнт уявляє, що перед ним знаходиться людина або ситуація, з якою пов'язаний незавершений гештальт, і розпочинає з нею діалог. Це дозволяє досліджувати внутрішні конфлікти, зняти емоційну напругу та знайти рішення, які допоможуть інтегрувати цей досвід у теперішнє.

Загальні принципи побудови гештальт-терапії психотерапевтичного впливу. Принципи, які повинні знати й дотримуватися гештальт-консультанти [3; 4]:

1. принцип «Я» - «Ти» (завжди звертатись до кого-небудь замість того, щоб розповідати про нього консультанту);

2. принцип займенника «Я» (говорити «я», особливо, коли мова йде про себе, замість «ми», «він», «вони»). Це дозволяє зробити крок у прийнятті відповідальності на себе, а не перекладати її на інших;

3. принцип континууму. Зосередження на «як» і «що» замість «чому». Заміна питання «чому» на питання «як» і «що» не дозволяє ввійти в розмірковування, а звертає до почуттів. Поняття континууму (неперервності) свідомості, як засобу розвитку усвідомлення, ввів Ф. Перлз;

4. принцип перетворення запитань (клієнтів просять перетворити питання в твердження);

5. принцип «тепер» (використовувати тільки теперішній час): актуальне для особистості завжди відбувається в сьогодні.

Закриття незавершених гештальтів може мати глибокий вплив на особистість, допомагаючи людині досягти більшої цілісності і гармонії в житті. Після пропрацювання таких ситуацій людина відчувається вільнішою від минулого, що дає можливість жити більш усвідомлено, приймати рішення без впливу минулих травм і будувати здоровіші стосунки. Вона також отримує більше емоційних ресурсів, які можна направити на саморозвиток, творчість та

формування нових життєвих цілей [5].

Висновки. Таким чином, робота з незавершеними гештальтами допомагає досягти більшої цілісності, зменшити тривогу і сприяти розвитку більш усвідомленого та гармонійного життя. Більше того гештальт-техніки та прийоми можуть бути з успіхом використані консультантом у ситуації довгострокової терапії, хоча і в ситуації короткочасного консультування вони є незамінною підтримкою для спеціаліста, який володіє відповідними знаннями; вони також дозволяють продуктивно надати допомогу в межах кризового психологічного консультування. Гештальт-терапія корисна як для тривалої терапії, так і для короткочасного консультування, особливо в кризових ситуаціях. Цей підхід дозволяє фахівцям підтримувати клієнтів у досягненні психологічного комфорту і адаптації, надаючи можливість досліджувати і розвивати власний потенціал, бути більш відкритими до життя і приймати важливі рішення у злагоді з собою.

Дослідження даної теми дозволяє краще зрозуміти механізми, які впливають на внутрішній світ особистості, а також на її здатність адаптуватися до змін і досягати емоційної гармонії. Аналіз і розуміння незавершених гештальтів надають можливість розробити ефективні терапевтичні підходи, які допоможуть людині відпустити минуле, зосередитися на теперішньому моменті та будувати більш здорові й гармонійні стосунки з собою та іншими. Для розвитку теми незавершених гештальтів та їхнього впливу на особистість можна виділити кілька перспективних напрямків наукових досліджень:

1. нейрофізіологічні основи незавершених гештальтів;
2. вплив незавершених гештальтів на когнітивні та емоційні функції;
3. методи завершення гештальтів та їхня ефективність у психотерапії;
4. зв'язок між незавершеними гештальтами та психосоматичними розладами;
5. роль культури та соціальних норм у формуванні незавершених гештальтів;
6. довгострокові наслідки накопичених незавершених гештальтів;

7. розробка методів раннього виявлення та профілактики формування незавершених гештальтів.

Кожен з цих виокремлених напрямків здатний внести вклад у більш глибоке розуміння впливу незавершених гештальтів на особистість та можуть бути успішно інтегровані у структуру життєвого досвіду людини.

ЛІТЕРАТУРА:

1. Заборовська, І. Р., & Туриніна, О. Л. (2021). ОСОБЛИВОСТІ ЗАСТОСУВАННЯ ГЕШТАЛЬТ-ТЕРАПЕВТИЧНОГО МЕТОДУ В ПОДОЛАННІ ПСИХОЛОГІЧНИХ ТРУДНОЩІВ КЛІЄНТІВ. Сучасна медицина, фармація та психологічне здоров'я, (2(3)), 54-66. вилучено із <https://journals.maup.com.ua/index.php/psych-health/article/view/126>
2. Фон Шліппе А., Швайцер Й. Системна психотерапія та консультування / Пер. з нім. Львів: ВНТЛ-Класика, 2018.
3. Перлз Ф. Его, голод та агресія. К., 2020. 235 с
4. Польстер І. Польстер М. «Супротив в гештальт-терапії», 2018, 248 с
5. Рось Л. М. Особливості консультування в межах гештальтпсихології / Л. М. Рось // Вісник Чернігівського національного педагогічного університету. – Том 2. – Вип. 82. – Чернігів: ЧДПУ, 2010.-С. 171-174

ДОСЛІДЖЕННЯ ЖИТТЄСТІЙКОСТІ ІТ-ФАХІВЦІВ В РІЗНИХ ДЕМОГРАФІЧНИХ ГРУПАХ

Ганжа Андрій Миколайович

Магістрант

Київський національний університет імені Тараса Шевченка

м. Київ, Україна

Вступ Життєстійкість (hardiness) є важливим психологічним конструктом, що визначає здатність людини адаптуватися до складних обставин. Зокрема, є критичним фактором для підтримки психологічної стабільності в умовах стресу. В літературі поняття життєстійкості досить часто використовується в якості синоніма резильєнтності. Проте, останнім часом, ці поняття стали розмежовуватися в ракурсі того, що життєстійкість стала розглядатися в якості захисного фактора резилієнсу/резильєнтності (Ассонов та Хаустова, 2019). У науковий обіг поняття «життєстійкості» (hardiness) включено переважно зусиллями S. Kobasa та S. Maddi в роботах, що були опубліковані в кінці 70-х – першій половині 80-х років минулого століття [3]. Сам S. Maddi визначає життєстійкість (hardiness) як комбінацію трьох установок — залученості, контролю та виклику — які забезпечують мужність і мотивацію, необхідні для перетворення стресових обставин із потенційних катастроф на можливості для особистісного зростання [1]. Цей феномен, що є багатовимірною особистісною властивістю, покликаною захистити людину від впливу стресу, привертає інтенсивну увагу дослідників вже декілька десятиліть.

Ключові слова: Життєстійкість (hardiness), стать, вікові групи, включеність, контроль, прийняття ризику.

Ціль роботи Ціль даного дослідження спрямована на вивчення та порівнянні життєстійкості ІТ-фахівців у вікових групах 18-35 та 36-55 років серед чоловіків та жінок, що дозволяє краще зрозуміти вікові та статеві

особливості цього конструкта в даній професійній групі респондентів.

Для цього було проаналізовано такі компоненти життєстійкості, як включеність, контроль та прийняття ризику. Результати показують відмінності в рівнях життєстійкості ІТ-фахівців залежно від статі та віку, що має важливе значення для розробки адаптаційних програм.

Матеріали та методи Для оцінки життєстійкості використовувався "Тест життєстійкості" S. Maddi [2, ст. 79], який містить три підшкали: **включеність, контроль та прийняття ризику**. Дослідження проводилось серед різних вікових груп, включаючи ІТ-фахівців віком від 18 до 55 років. Репрезентативна вибірка – 64 респонденти. З них 39,1% (25 анкет) жінок та 60,9% (39 анкет) чоловіків. Демографічне групування учасників для даного дослідження за віком: 18-35 та 36-55 років.

Для кожної групи респондентів, розподілених за статтю та віковими категоріями, було визначено середні значення за шкалами "Включеність", "Контроль" та "Прийняття ризику" [Таблиця 1]. Цей підхід дозволяє порівняти рівні життєстійкості між різними демографічними групами та виявити можливі відмінності.

Таблиця 1

Середні значення за демографічними групами

Стать	Вік	Включеність	Контроль	Прийняття ризику
Жінки	18-35 років	35,7	30,6	19,3
Жінки	36-55 років	36,2	28,7	17,1
Чоловіки	18-35 років	21,9	21,5	13,5
Чоловіки	36-55 років	41,5	33,2	20,0

Результати та обговорення

Результати дослідження вказують на виражені відмінності у проявах життєстійкості між чоловіками та жінками залежно від вікової групи. Кожен компонент життєстійкості — включеність, контроль і прийняття ризику — має свої особливості залежно від віку та статі, що свідчить про багатогранність цього конструкта.

1. **Включеність:**

Жінки демонструють стабільний рівень включеності у двох вікових групах (18-35 та 36-55 років), що може бути ознакою глибокої залученості у повсякденне життя та збереження зацікавленості в особистих і професійних сферах. Це також може відображати соціокультурні очікування, які формують у жінок стійке почуття відповідальності за сім'ю та кар'єру, навіть з віком.

Чоловіки мають суттєво нижчий рівень включеності у молодшій групі (18-35 років), але він різко зростає у старшій групі (36-55 років). Така динаміка може бути пов'язана з накопиченням професійного досвіду та досягненням певних кар'єрних цілей, що з часом підсилює відчуття залученості та важливості соціальних зав'язків. У старшому віці чоловіки, ймовірно, більше зосереджуються на стійкості в кар'єрі та сімейних зобов'язаннях, що підвищує їхню включеність.

2. **Контроль:**

Жінки демонструють дещо знижений рівень контролю з віком, що може вказувати на дедалі більшу потребу в стабільності та можливу переоцінку пріоритетів, де домінує адаптація до життєвих обставин замість активного втручання в них. Це може відображати усвідомлення обмеженості впливу на зовнішні фактори, особливо в умовах складних життєвих обставин.

Чоловіки, навпаки, демонструють зростання контролю з віком, що може вказувати на розвиток впевненості у своїй здатності впливати на ситуації та обставини навколо. Вищий рівень контролю у старшій групі може бути пов'язаний з набуттям життєвого досвіду та професійних навичок, що дозволяє чоловікам відчувати більшу впевненість у власних силах.

3. **Прийняття ризику:**

Жінки демонструють тенденцію до зниження прийняття ризику з віком. Ця тенденція може бути обумовлена природним бажанням забезпечити стабільність і безпеку для себе та своїх близьких. З віком жінки можуть віддавати перевагу більш передбачуваним стратегіям та обережному підходу до прийняття рішень, що мінімізує ризики.

Чоловіки демонструють протилежну динаміку: у старшій групі їх готовність приймати ризик є вищою, ніж у молодшій. Це може бути пов'язано з впевненістю, яка зростає з віком, а також з прагненням досягти нових цілей або підтвердити свої досягнення. Старші чоловіки можуть бачити в ризику можливість розвитку та розширення меж своїх можливостей, що підвищує їхню готовність до ризикованих рішень.

Висновок. Отримані результати дозволяють зробити висновок, що життєстійкість, як особистісна характеристика, змінюється залежно від статі та віку, при цьому кожен компонент життєстійкості (включеність, контроль, прийняття ризику) має свою специфічну динаміку. Для жінок характерною є стабільність включеності, але зниження контролю та прийняття ризику з віком, що може відображати прагнення до стабільності.

Для чоловіків, навпаки, зростання включеності, контролю та готовності до ризику у старшій віковій групі може вказувати на впевненість та адаптивність, які зростають з досвідом.

З практичного погляду, ці результати можуть бути корисними для розробки ІТ-компаніями програм психологічної підтримки фахівців, орієнтованих на специфіку статі та віку.

Наприклад, програми для чоловіків старшого віку можуть фокусуватися на розширенні професійних можливостей та розвитку кар'єри, тоді як для жінок старшого віку акцент можна зробити на підтримці стабільності та адаптивності у різних життєвих ситуаціях. Подібні індивідуалізовані підходи сприятимуть кращій адаптації та підвищенню загальної життєстійкості, що в перспективі підвищить рівень лояльності до компанії та продуктивності під час виконання професійних обов'язків.

СПИСОК ЛІТЕРАТУРИ

1. Maddi, S.R. (2004). "Hardiness: An operationalization of existential courage". *Journal of Humanistic Psychology*. **44** (3): 279–298. doi:10.1177/0022167804266101

2. Державний біотехнологічний університет. *Тест життєстійкості С. Мадді (ст. 79). Методичні вказівки до практичних занять*. Харків. (2022).
Доступно за посиланням: https://repo.btu.kharkov.ua/bitstream/123456789/11067/1/psykholohiya_pratsi_2_PO_PR_MV_2022.pdf.

3. Кокур, О. М., та Мельничук, Т. І. (2023). *Резилієнс-довідник: практичний посібник*. Інститут психології імені Г. С. Костюка НАПН України.
Доступно за посиланням: <https://lib.iitta.gov.ua/id/eprint/734632/1/Довідник.pdf>

ГЕНДЕРНІ ОСОБЛИВОСТІ МОТИВАЦІЇ ТА ЗАДОВОЛЕНОСТІ ВЛАСНОЮ ПРАЦЕЮ

Зайцева Ольга Олександрівна

доктор філософії, доцент, старший
викладач кафедри педагогіки, психології,
початкової освіти та освітнього менеджменту
Комунального закладу

Харківська гуманітарно-педагогічна академія
Харківської обласної ради,

Морозова Альона Юріївна

здобувач другого (магістр) рівня
вищої освіти кафедри психології
ХНПУ ім. Г. С. Сковороди

Вступ. Розуміння гендерних аспектів мотивації може допомогти організаціям ефективно управляти своїми трудовими ресурсами. Гендерні стереотипи і соціальні ролі впливають на формування мотиваційних чинників як у чоловіків, так і у жінок. Дослідження показують, що жінки і чоловіки можуть по-різному реагувати на однакові мотиваційні фактори. Важливо вивчати та порівнювати специфічні потреби та цінності обох гендерів, оскільки це дозволяє адаптувати управлінські стратегії.

Задоволеність працею безпосередньо впливає на продуктивність працівників і їхню прихильність до місця роботи. Різні мотиваційні чинники, такі як фінансові винагороди, визнання, культура компанії, мають різну вагу для чоловіків і жінок. Підвищення рівня задоволеності працею веде до зменшення плинності кадрів.

Таким чином, дослідження гендерних особливостей мотивації та задоволеності працею може значно сприяти підвищенню рівня психологічного благополуччя працівників, а також, розвитку кадрової політики в організаціях.

Мета роботи. Виявити різницю мотивації та задоволеності власною працею у жінок та чоловіків.

Матеріали та методи. Дослідження проводилося в 2024 році,

респондентами виступили 54 людини, які працюють в будівельній компанії. У дослідженні брали участь 27 жінок та 27 чоловіків у віці від 27 до 56 років. Дослідження проводилося у дистанційному режимі. Були обрані чотири психодіагностичні методики: «Мотивація до успіху» та «Мотивація до уникнення невдачі» Т. Елерса, тест «Професійна мотивація», «Інтегральна задоволеність працею» О. Батаршева.

Результати та обговорення. Метою дослідження було порівняння оцінок задоволеності власною працею та мотивації у чоловіків та жінок. Дослідження оцінок задоволеності працею було проведено за допомогою методики «Задоволеність власною працею», дослідження мотивації здійснювалося за допомогою методик «Мотивація до успіху», «Мотивація до уникнення невдачі» та «Професійна мотивація». Статистичну обробку даних було здійснено за допомогою порівняльного аналізу (t - критерій Стьюдента).

Результати порівняльного аналізу оцінок задоволеністю власною працею у чоловіків та жінок представлено у табл. 1.

Таблиця 1

Порівняння оцінок задоволеності працею у чоловіків та жінок

Показники задоволеності працею	Стать		T	P
	Чоловіки	Жінки		
Інтерес до праці	1,08	2,4	3,76*	0,000
Задоволеність досягненнями в праці	3,3	1,9	2,26*	0,000
Задоволеність взаємозв'язками із колегами	2,9	1,8	3,66*	0,001
Задоволеність взаємозв'язками із керівництвом	3,1	3,1	0,00**	0,995
Рівень домагань в професійній діяльності	3,6	3,7	0,26**	0,495
Перевага виконуваної роботи високому заробітку	1,9	3,6	3,66*	0,001
Задоволеність умовами праці	3,9	1,5	3,76*	0,000
Професійна відповідальність	3,2	3,3	0,20**	0,838
Загальна задоволеність працею	4,1	2,3	3,86*	0,001

Примітки: * – статистично значущі розбіжності; ** – відсутність статистично значущих розбіжностей

Результати, наведені в табл. 1, дозволяють дійти висновку о наявності статистично значущих розбіжностей за більшістю показників задоволеності власною працею у чоловіків і жінок. Ці розбіжності можна пояснити багатьма факторами, які впливають на їхній досвід на робочому місці. Соціальні та

культурні стереотипи часто формують різні очікування щодо ролей чоловіків і жінок у професійному середовищі. Жінки можуть зіштовхуватися з дискримінацією та упередженнями, що впливають на їхню мотивацію і задоволеність роботою. Також гендерні відмінності у стилях спілкування можуть впливати на сприйняття професійної реалізації. Жінки можуть бути менш схильні до самореклами, що може зменшити їхню видимість в організації. Різні бізнес-сектори можуть мати також різну гендерну структуру, що веде до неоднакових можливостей для кар'єрного зростання.

Дослідження показують, що підтвердження фахових досягнень і визнання важливі для обох статей, але жінкам часто потрібно більше зусиль, щоб досягти такого ж рівня визнання, як чоловікам. Загалом, ці фактори, разом із психологічними та соціальними аспектами, формують розбіжності у показниках задоволеності працею між жінками і чоловіками.

Результати порівняльного аналізу показників мотивації у чоловіків та жінок представлено у табл. 2.

Таблиця 2

Порівняння оцінок мотивації у чоловіків та жінок

Показники мотивації	Стать		T	P
	Чоловіки	Жінки		
До успіху	2,4	1,2	3,76*	0,000
До уникнення невдачі	1,4	3,6	2,26*	0,000
Власної праці	3,1	3,3	0,00**	0,995
Соціальної значущості праці	2,3	4,1	3,26*	0,000
Самоствердження в праці	2,6	4,3	4,21*	0,000
Професійної майстерності	3,6	3,6	0,26**	0,495

Примітки: * – статистично значущі розбіжності; ** – відсутність статистично значущих розбіжностей

Дивлячись на таблицю 1 можна дійти висновку о наявності статистично значущих розбіжностей за більшістю показників мотивації у чоловіків і жінок. Розбіжності в мотивації успіху та мотивації праці між чоловіками і жінками виникають через поєднання соціальних, психологічних та культурних чинників. Соціальні стереотипи формують різні уявлення про те, яку роль має виконувати

кожен гендер у професійному середовищі. Чоловіки звичайно отримують більше соціального схвалення за досягнення в кар'єрі, тоді як жінки можуть зустрічати перешкоди у реалізації своїх амбіцій. Дослідження показують, що чоловіки частіше орієнтуються на фінансові та кар'єрні досягнення. Жінки ж можуть бути більш мотивованими соціальними факторами, такими як емоційне задоволення від роботи і підтримка з боку колег. Мотивація успішності у жінок часто пов'язана із внутрішніми стандартами досягнень, що може призводити до самокритики і сумнівів у власних здібностях.

Крім того, важливим фактором є доступ до можливостей для кар'єрного зростання. Чоловіки, як правило, мають більше можливостей для розвитку своєї кар'єри у багатьох галузях, що підвищує їхню мотивацію успішності. Жінки ж можуть стикатися з бар'єрами у професійній сфері, що знижує їхню мотивацію досягати високих позицій. Таким чином, розбіжності в мотивації успіху та праці між чоловіками і жінками є результатом комплексного поєднання соціальних, культурних та психологічних чинників.

У **висновку** можна зазначити, що гендерні особливості мотивації та задоволеності власною працею є важливими аспектами, які впливають на професійну діяльність людей. Чоловіки і жінки можуть мати різні мотиваційні чинники, які визначають їхнє ставлення до роботи та задоволеність нею. Соціальні стереотипи, культурні норми, а також індивідуальні потреби і прагнення суттєво формують досвід працівників і їхню мотивацію. Визнання та усунення цих розбіжностей є ключовими для створення інклюзивного робочого середовища, що стимулює продуктивність і задоволеність працею для всіх працівників, незалежно від їх гендеру. Таким чином, організації, які звертають увагу на гендерні аспекти мотивації, можуть значно підвищити ефективність своєї кадрової політики та сприяти розвитку рівноправного суспільства.

УДК: 159.96

ПСИХОЛОГІЧНІ ЧИННИКИ ПЕРЕЖИВАННЯ ЗАДОВОЛЕНОСТІ ЖИТТЯМ ПІД ЧАС ВІЙНИ

Кузнєцов Марат Амiрович

д. психол. н., професор

Тернопол Сергій Олегович

студент

Національний педагогічний університет

імені Г. С. Сковороди

м. Харків, Україна

Вступ. Тема задоволеності життям є одним із центральних напрямків у сучасній психології, оскільки цей показник відображає загальне суб'єктивне благополуччя людини. У мирний час задоволеність життям пов'язана зі стабільністю, добробутом та внутрішньою рівновагою. Проте в умовах війни, коли населення стикається зі значними втратами, постійним стресом, вимушеним переселенням і порушенням звичного способу життя, рівень задоволеності життям знижується.

Мета роботи. Визначення основних психологічних чинників, які впливають на задоволеність життям у період війни.

Матеріали та методи. Проблема вивчення рівня задоволеності життям під час війни досліджувалась в працях Е. Дінера, М. Селігмана, Р. Баумайстера, К. Ріфф, К. Петерсона, Д. Майерса, Р. Еммонса, Є. Головахи, Н. Паніної, Т. Титаренко, І. Трофімової, О. Кочаряна, А. Ігнатенко, В. Татенко, С. Peterson, В. Fredrickson.

Тема задоволеності життям під час війни набуває особливого значення, оскільки воєнні дії створюють значний емоційний та психологічний тиск на людей, порушуючи їхнє відчуття безпеки, стабільності та щастя. Воєнний час приносить багато змін і труднощів у плані насолоди життям. Відчуття безпеки та стабільності, яке раніше сприймалося як належне, втрачається під час військових дій, що призводить до різкого падіння загального рівня щастя. На

перший план виходять базові потреби і питання безпеки, оскільки люди змушені кардинально переоцінювати свої життєві пріоритети.

У дослідженні взяли участь респонденти віком 18-60 років, що дозволило отримати дані щодо їхньої задоволеності життям під час війни. Було проведено кілька анкетувань, зокрема за шкалами задоволеності життям, апатії, самотності, резильєнтності, стресу та відчуття надії чи безнадійності.

Результати та обговорення

Результати продемонстрували різний рівень задоволеності життям серед респондентів:

- **Задоволеність роботою** — низький рівень (40%), середній (26%) та високий (34%), що свідчить про загальну неповноцінність у цій сфері.

- **Особисті досягнення та здоров'я** мали високі показники низької задоволеності (48%), що говорить про відчуття нереалізованості та фізичні обмеження.

- **Соціальні зв'язки** показали, що 64% респондентів відчувають самотність, особливо в аспекті близьких друзів та підтримки, що поглиблює емоційну ізоляцію.

- **Рівень оптимізму** був на низькому рівні у 45,8% респондентів, тоді як високий рівень оптимізму мав 39,6%, що підкреслює різні настрої щодо майбутнього.

- **Апатія** також стала помітним елементом: 40% респондентів показали високий рівень апатії, що може бути ознакою депресивних симптомів і вимагає додаткового вивчення.

Аналіз свідчить про те, що війна негативно впливає на ключові аспекти психологічного благополуччя: почуття самореалізації, фізичний стан, соціальні зв'язки та емоційний фон. Проте, відзначено помірний зв'язок між економічними наслідками війни та рівнем надії (кореляція 0.453), що дозволяє припустити: попри важкі обставини, люди намагаються знайти внутрішні ресурси для подолання труднощів.

Іншим важливим аспектом є **взаємозалежність емоційного стану та**

соціальної підтримки. Наприклад, високі показники особистих досягнень позитивно корелюють із соціальними зв'язками, що вказує на важливість соціальної підтримки у складні періоди.

Таким чином, дослідження демонструє складність людських емоцій під час війни та важливість соціальних зав'язків та психологічної стійкості для збереження емоційного благополуччя. Рекомендовано приділяти більше уваги розвитку механізмів підтримки та адаптації.

Висновки. Загальна задоволеність життям у респондентів під час війни виявилася низькою, особливо у сферах роботи, особистих досягнень та фізичного здоров'я. Соціальна ізоляція є значним фактором, оскільки більшість респондентів відчувають нестачу соціальної підтримки, що поглиблює почуття самотності та емоційної віддаленості. Оптимізм та стійкість проявляються помірно, незважаючи на негативні економічні наслідки війни; люди демонструють стійкість, намагаючись зберігати надію. Психологічна апатія у 40% респондентів свідчить про наявність депресивних тенденцій, що потребують психологічної підтримки. Значення соціальної підтримки підкреслюється як критичний ресурс для подолання життєвих труднощів, що виникають під час військового конфлікту.

СПИСОК ЛІТЕРАТУРИ

1. Блинова О. Є., Попович І. С. (2022). Психологічне здоров'я особистості в умовах війни. Науковий вісник Херсонського державного університету. Серія "Психологічні науки".

2. Кокун О. М., Агаєв Н. А., Пішко І. О., Лозінська Н. С. (2022). Психологічна підтримка населення під час воєнного стану: методичні рекомендації. Київ: НДЦ ГП ЗСУ.

3. Максименко С. Д., Карамушка Л. М. (2022). Психологічна допомога особистості в умовах воєнного стану. Вісник НАПН України.

4. Титаренко Т. М. (2022). Психологічне благополуччя особистості в умовах воєнного стану. Психологічний часопис, 8(5), 9-18.

ОСОБЛИВОСТІ СТАВЛЕННЯ ДО ВЛАСНОЇ ЗОВНІШНОСТІ ЖІНОК СЕРЕДНЬОГО ДОРОСЛОГО ВІКУ

Кулініч Юлія Леонідівна,
магістрантка

Меднікова Ганна Ігорівна,

к. психол. н., доцент

Харківський національний педагогічний
університет імені Г. С. Сковороди
м. Харків, Україна

Вступ. У сучасних соціокультурних умовах зростає цінність зовнішності, її вплив на регуляцію взаємин у різних сферах життя людини. Переживання жінок щодо власного зовнішнього вигляду можуть призводити до формування незадоволеності зовнішністю, що в цілому негативно позначається на розвитку особистості, що визначає важливість досліджень ставлення до зовнішності у сучасних жінок різних вікових груп.

Мета роботи: визначити особливості ставлення до зовнішності жінок середнього дорослого віку.

Матеріали та методи. У дослідженні брали участь 59 жінок віком 34-45 років, що за періодизацією В. Ф. Моргуна [2] відповідає віку середньої дорослості.

При проведенні дослідження було використано Колірний тест ставлень (КТС) О. М. Еткінда, методика «Оцінно-змістовна інтерпретація свого зовнішнього вигляду» В. О. Лабунської. При математико-статистичній обробці даних використовувався Н-критерій Краскела-Уолліса.

Результати та обговорення. За результатами використання «Колірного тесту ставлення» у 50,85% жінок середнього дорослого віку визначене позитивне ставлення до власної зовнішності, 44,07% жінок характеризуються негативним ставленням до власної зовнішності. У найменшій кількості досліджуваних (5,08%) визначене індивідуальне ставлення до зовнішності.

Визначення самооцінки зовнішності із використанням методики

«Оцінно-змістовна інтерпретація свого зовнішнього вигляду» В. О. Лабунської показало, що 52,54% жінок характеризуються середньою самооцінкою зовнішності, у 27,12% жінок визначено вищу за середню самооцінку зовнішності, а нижчу за середню самооцінку зовнішності визначено у 20,34% жінок. Високої та низької самооцінки зовнішності за вибіркою жінок середнього віку визначено не було.

Через малу чисельність жінок з індиферентним ставленням до зовнішності у дослідницькій вибірці, вони були вилучені з подальшого аналізу.

Вивчення поєднання характеристик ставлення до зовнішності та її самооцінки показало, що серед жінок із позитивним ставленням до власної зовнішності 80% характеризуються середньою за висотою самооцінкою зовнішності. Вища за середню самооцінка зовнішності при позитивному ставленні до неї визначена у 20% жінок, а жінок із нижчою за середню самооцінкою зовнішності при позитивному ставленні до неї визначено не було.

Серед жінок із негативним ставленням до власної зовнішності у 42,31% визначено нижчу за середню висоту самооцінки зовнішності, а у 38,46% – вищу за середню висоту. Середня самооцінка зовнішності визначена у 19,23% жінок із негативним ставленням до неї.

Виділення групи жінок із вищою за середню самооцінкою зовнішності і негативним емоційним ставленням до неї можна пояснити, виходячи з того, що свідомі самооцінки окремих якостей можуть виконувати захисну функцію. За допомогою таких самооцінок людина захищає власне уявлення про себе та компенсує негативне ставлення до зовнішності, особливо якщо зовнішність має для неї суттєву значущість [1].

Вивчення самооцінки зовнішності за окремими її параметрами проводилося у найбільш представлених у вибірці груп: у жінок із позитивним ставленням до зовнішності у поєднанні з середньою її самооцінкою, у жінок з негативним ставленням до зовнішності у поєднанні з вищою за середню та нижчою за середню самооцінкою зовнішності.

Між даними групами жінок визначені відмінності за більшістю

показників: групи суттєво відрізняються за показниками самооцінки тіла, оформлення зовнішності, виразної поведінки, відображеної зовнішності, відповідності зовнішності віку та статусу. Визначені відмінності головно пов'язані зі специфікою співвідношення самооцінок за окремими параметрами в кожній з груп жінок.

У групі жінок з позитивним ставленням до зовнішності у поєднанні з середньою її самооцінкою спостерігається рівномірність висоти самооцінок за всіма параметрами зовнішності. За всіма параметрами показники самооцінки у жінок цієї групи входять в середній діапазон.

У жінок з негативним ставленням до зовнішності у поєднанні з вищою за середню її самооцінкою спостерігається нерівномірність висоти самооцінок. Найвищими виявилися самооцінки за параметрами оформлення зовнішності, виразної поведінки, відповідності зовнішності статусу. При цьому найбільш низькі показники за даною групою спостерігаються за параметрами відображеної зовнішності, а також відповідності зовнішності віку. Отже загальний рівень самооцінки зовнішності за цією групою жінок забезпечується завдяки самооцінкам оформлення зовнішності, виразної поведінки, відповідності зовнішності статусу.

У групі жінок із негативним ставленням до зовнішності у поєднанні з нижчою за середню її самооцінкою спостерігається відносна рівномірність висоти самооцінок. Самооцінки за всіма параметрами зовнішності відповідають рівню нижче середнього за виключенням самооцінки обличчя, яка досягає середнього рівня. При цьому найнижчою виявилася самооцінка тіла.

Дослідники пов'язують нерівномірність у самооцінках окремих параметрів зовнішності з підтримкою загального ставлення до неї на прийнятному для особистості рівні. У цьому випадку спрацьовує механізм компенсації, коли низькі самооцінки за одними з параметрів компенсуються підвищенням рівня самооцінки за іншими параметрами [1; 3].

Виходячи з отриманих нами результатів, у жінок із негативним ставленням до зовнішності в поєднанні з вищою за середню самооцінкою таку

компенсаторну функцію виконують самооцінки за параметрами оформлення зовнішності, виразної поведінки, відповідності зовнішності статусу. У жінок із негативним ставленням до зовнішності в поєднанні з нижчою за середню її самооцінкою, підвищена самооцінка обличчя компенсує знижену самооцінку тіла. На думку дослідників така особливість самооцінки вказує на дистанціювання жінки від такого параметру власної зовнішності як тіло, що є проявом дисгармонії у ставленні до зовнішності, але й у процесах ідентифікації особистості, отже і в особистості в цілому [3].

Висновки. Серед жінок дорослого віку найменш представлені жінки з індіферентним ставленням до власної зовнішності, що вказує на значущість зовнішності для жінок цієї вікової категорії. Найбільш представленими у жінок виявилися поєднання позитивного ставлення до зовнішності із середньою її самооцінкою, негативного ставлення до зовнішності із вищою та нижчою за середню самооцінкою. У жінок із негативним ставленням до зовнішності визначені прояви компенсаторної функції самооцінки за окремими параметрами зовнішності.

ЛІТЕРАТУРА

1. Даниленко Н. М. Ставлення до власної зовнішності в структурі суб'єктності дівчат юнацького віку: дис. ... доктора філософії: 053. Харків, 2020. 269 с.
2. Дзюба Т. М., Коваленко О. Г. Психологія дорослості з основами геронтопсихології: навч. посіб. / за ред. проф. В. Ф. Моргуна. Київ: Видавничий Дім «Слово», 2013. 172 с.
3. Pittenger J. B. Body proportions as information for age and cuteness: Animals in illustrated children's books. *Perception & Psychophysics*. 1990. Vol. 48. № 2. P. 124–130.

ГЕНДЕРНІ ДЕТЕРМІНАНТИ ЛІДЕРСТВА У ФОРМУВАННІ ЦІННІСНИХ ОРІЄНТАЦІЙ МОЛОДІ

Лисенко Олександра Сергіївна
магістрантка (спеціальність 053 «Психологія»)
Поліський національний університет
м. Житомир, Україна

Вступ. У сучасному світі, де молодь відіграє важливу роль у розвитку суспільства, вивчення гендерних детермінант лідерства та їхнього впливу на формування ціннісних орієнтацій є надзвичайно актуальним. Лідерські якості часто залежать не лише від особистісних характеристик, але й від соціально обумовлених гендерних ролей і стереотипів, які визначають сприйняття лідера залежно від його статі [1, ст. 35]. Актуальність дослідження також обумовлена зростанням інтересу до гендерної рівності та прагненням зменшити гендерні упередження у сфері лідерства.

Метою роботи є виявлення гендерних факторів, що впливають на розвиток лідерських якостей у молоді, та аналіз впливу цих факторів на формування ціннісних орієнтацій. Дослідження спрямоване на встановлення зв'язку між гендерними характеристиками молодих людей і їхніми лідерськими здібностями, а також на з'ясування, як ці детермінанти впливають на соціальні та культурні цінності [2, ст. 123].

Матеріали та методи. Для дослідження було використано комплекс методів: соціологічне опитування серед молоді різного віку, аналіз і узагальнення літератури з теми гендерних аспектів лідерства, а також психометричні тести для визначення рівня лідерських здібностей і ціннісних орієнтацій. Вибірка складалася з молодих людей віком від 18 до 30 років, залучених з різних регіонів [3, ст. 574]. Отримані дані були статистично оброблені з використанням методів кореляційного та факторного аналізу.

Результати та обговорення. Отримані результати свідчать про значний вплив гендерних стереотипів на розвиток лідерських якостей. Було виявлено,

що юнаки й дівчата мають різні пріоритети у формуванні цінностей, що впливають на їхні лідерські підходи. Зокрема, дівчата частіше орієнтуються на комунікативні та соціальні аспекти лідерства, тоді як юнаки надають перевагу раціональності й зосередженості на результатах. Крім того, аналіз показав, що молоді люди, які ідентифікують себе з нетрадиційними гендерними ролями, демонструють більш високий рівень адаптивності та гнучкості у виборі лідерських стратегій. Це свідчить про поступову зміну традиційних гендерних уявлень про лідерство в молодіжному середовищі.

Висновки. Дослідження підтвердило, що гендерні детермінанти суттєво впливають на розвиток лідерських якостей та ціннісних орієнтацій молоді. Підходи до лідерства значно варіюються залежно від статі та соціальних умов, що вказує на необхідність подальшого розвитку програм, спрямованих на підтримку гендерної рівності та усунення стереотипів. Інтеграція отриманих результатів у освітні та соціальні програми може сприяти формуванню більш рівноправного суспільства, де молодь, незалежно від статі, зможе розвивати свої лідерські якості на основі особистих здібностей та цінностей.

ЛІТЕРАТУРА

1. Екштейн, К. (2019). Гендерні аспекти в управлінні та лідерстві: Виклики та перспективи розвитку. Київ: Наукове видавництво "Основи".
2. Гендерні стереотипи та лідерство у молодіжному середовищі / під ред. Н. Іванченко, С. Л. Ткаченко. (2020). Харків: Харківський національний університет.
3. Eagly, A. H., & Karau, S. J. (2002). Role Congruity Theory of Prejudice Toward Female Leaders. *Psychological Review*, 109(3), 573-598.

ОСОБЛИВОСТІ САМОСВІДОМОСТІ ОСОБИСТОСТІ ДОРΟΣЛОГО ВІКУ З РІЗНИМ РІВНЕМ ПРОКРАСТИНАЦІЇ

Меднікова Ганна Ігорівна,

к. психол. н., доцент

Лаптії Аліна Володимирівна,

магістрантка

Харківський національний педагогічний

університет імені Г. С. Сковороди

м. Харків, Україна

Вступ. У сучасному суспільстві підвищується динамічність життя, зростання навантажень в професійній сфері та особистому житті, в умовах пандемії та військового стану все більше людей переходять на роботу та навчання в дистанційному форматі, що може призводити до втрати контролю над власним часом, зниження продуктивності діяльності. Прокрастинація як звичка добровільно відкладати заплановані справи, незважаючи на можливі негативні наслідки, поширена серед осіб всіх вікових груп [1; 2], але більш досліджена в юнацькому віці, що актуалізує питання, пов'язані з визначенням природи прокрастинації у дорослих.

Мета роботи: Визначити особливості самосвідомості особистості дорослого віку з різним рівнем прокрастинації.

Матеріали та методи. У дослідженні використано опитувальник «Ступінь вираженості прокрастинації» М. А. Кисельової, О. В. Каріної, Н. Є. Шустової, Тест двадцяти тверджень «Хто Я?» М. Куна і Т. Макпартленда в модифікації Т. В. Румянцевої, опитувальник «Методика дослідження ставлення до себе» С. Р. Пантілеєва, опитувальник «Стиль саморегуляції поведінки» (ССПМ) В. І. Моросанової. У дослідженні брали участь 74 особи віком 24–36 років.

Результати та обговорення. Серед осіб дорослого віку, що брали участь у дослідженні, у 30 (40,54 %) визначено середній рівень загальної прокрастинації, у 24 досліджуваних (32,43 %) – високий рівень загальної

прокрастинації, у 20 досліджуваних (27,03 %) – низький рівень загальної прокрастинації. За всіма групами досліджуваних найвищі показники визначені за фактором перфекціонізму. Перфекціонізм у групі з високим рівнем прокрастинації виражений на високому рівні, у групі з середнім рівнем – на середньому рівні, у групі з низьким рівнем – на середньо-низькому рівні. Фактори мотиваційної недостатності та тривожності в групі з високим рівнем прокрастинації виражені на середньому рівні, в групі з середнім рівнем прокрастинації – на середньо-низькому рівні, а в групі з низьким рівнем – на низькому рівні.

Між групами досліджуваних із різними рівнями прокрастинації визначенні суттєві відмінності у показниках компонентів образу-Я, а саме, у представленості категорій соціального Я, комунікативного Я, матеріального Я, фізичного Я, діяльнісного Я і перспективного Я.

Категорії соціального та діяльнісного Я в само описах частіше використовують досліджувані з низьким рівнем прокрастинації, категорії комунікативного Я – досліджувані з середнім рівнем прокрастинації, категорії матеріального Я, фізичного Я, перспективного Я – досліджувані з високим рівнем прокрастинації. За показниками рефлексивного Я суттєвих відмінностей між групами досліджуваних із різними рівнями прокрастинації не визначено.

Між групами досліджуваних дорослого віку, що характеризуються різним рівнем прокрастинації, визначені статистично значущі відмінності за такими складовими ставлення до себе, як самовпевненість, відображене ставлення, самоцінність, самоприйняття, внутрішня конфліктність і самообвинувачення.

Найвищі показники самовпевненості та самоприйняття, а також найнижчі показники негативного ставлення до себе (внутрішньої конфліктності та самообвинувачення) визначені за групою досліджуваних із низьким рівнем прокрастинації. Найвищі показники відображеного ставлення до себе та самоцінності характеризують досліджуваних із середнім рівнем прокрастинації. Досліджувані з високим рівнем прокрастинації характеризуються найнижчими показниками самовпевненості, відображеного ставлення до себе, самоцінності,

самоприйняття, але найвищими показниками внутрішньої конфліктності та самообвинувачення. Між групами досліджуваних із різними рівнями прокрастинації також визначені суттєві відмінності за показниками загального рівня довільної саморегуляції, регуляторної гнучкості, регуляторних процесів моделювання і оцінки результатів. Найвищі показники загального рівня довільної саморегуляції, регуляторної гнучкості, регуляторних процесів моделювання і оцінки результатів визначені за групою досліджуваних, що характеризуються низьким рівнем загальної прокрастинації, а найнижчі – за групою досліджуваних із високим рівнем загальної прокрастинації.

Висновки. Між групами досліджуваних дорослого віку із різним рівнем прокрастинації визначені відмінності за показниками образу-Я, ставлення до себе, довільної саморегуляції. Дорослі з низьким рівнем прокрастинації частіше за представників інших груп ідентифікують себе в категоріях соціального та діяльнісного Я, відрізняються найбільш високими показниками самовпевненості та самоприйняття, найвищим рівнем довільної саморегуляції, що забезпечується регуляторною гнучкістю, регуляторними процесами моделювання і оцінки результатів. Дорослі з середнім рівнем прокрастинації частіше, порівняно з іншими групами, ідентифікують себе в категоріях комунікативного Я, відрізняються найвищим рівнем відображеного самоствавлення та самоцінності. При високому рівні прокрастинації дорослі частіше за інших ідентифікують себе в категоріях матеріального, фізичного, перспективного Я, відрізняються найбільш негативним ставленням до себе та найнижчим рівнем розвитку довільної саморегуляції поведінки.

ЛІТЕРАТУРА

1. Берегова Н. П., Підганюк В. В. Дослідження «прокрастинації» як психологічного феномену. *Український психолого-педагогічний науковий збірник*. 2020. № 19. С. 10–13.
2. Журавльова О. В. Психологія прокрастинації особистості студента: автореф. дис. ... д-ра психол. наук : 19.00.07. Острог, 2020. 32 с.

РОЗВИТОК КОГНІТИВНИХ НАВИЧОК ЯК ЧИННИК ПСИХОЛОГІЧНОГО БЛАГОПОЛУЧЧЯ

**Страхов Костянтин Юрійович,
Олішевський Микита Володимирович,**
здобуваї другого (магістр) рівня
вищої освіти кафедри психології
ХНПУ ім. Г. С. Сковороди

Вступ. Когнітивні навички, такі як пам'ять, увага, логічне мислення та критичність, відіграють ключову роль у формуванні особистості та її здатності адаптуватися до змін. Вони безпосередньо впливають на здатність індивіда справлятися зі стресом, приймати рішення та вирішувати проблеми. У світлі швидкого розвитку технологій і інформаційних потоків, важливість розвитку цих навичок стає ще більш очевидною.

Психологічне благополуччя пов'язане з емоційним станом особистості, її здатністю реалізовувати свій потенціал та відчувати задоволення від життя. Вдосконалення когнітивних навичок може допомогти покращити самооцінку і впевненість у собі, що позитивно позначається на загальному емоційному стані. Дослідження в цій області показують, що навчання новим когнітивним стратегіям може зменшувати ризик розвитку психічних розладів.

Крім того, перспектива впровадження навчальних програм, що сприяють розвитку цих навичок, має величезне соціальне значення. Вони можуть бути використані в навчальних закладах, корпораціях та у сферах психологічної підтримки. Таким чином, ця тема є важливою не лише на рівні індивіда, а й для суспільства в цілому, адже здорове психологічне середовище сприяє емоційному та соціальному розвитку.

Мета роботи. Концептуалізувати розвиток когнітивних навичок як чинника психологічного благополуччя.

Матеріали та методи. Для досягнення мети було використано провідні методи теоретичного дослідження: аналіз, синтез, моделювання, узагальнення.

Результати та обговорення. Розвиток когнітивних навичок є важливим чинником психологічного благополуччя, оскільки ці навички безпосередньо впливають на спосіб, яким людина сприймає та обробляє інформацію. Когнітивні навички, такі як пам'ять, увага, логічне мислення та критичність, допомагають індивідам ефективніше справлятися з стресом і викликами повсякденного життя. Вміння аналізувати ситуації, передбачати наслідки своїх дій і приймати обґрунтовані рішення формує впевненість у собі та знижує рівень тривожності.

Розвиток когнітивних навичок також позитивно позначається на емоційному стані. Люди, які активно тренують свої когнітивні здібності, зазвичай відчують більше задоволення від життя, оскільки можуть більш успішно досягати своїх цілей і реалізовувати свій потенціал. Це, в свою чергу, сприяє підвищенню рівня психологічного благополуччя.

Вивчення нових когнітивних стратегій і навичок може зменшувати ризик розвитку психічних розладів, таких як депресія та тривога. У сучасному світі, де інформаційний потік зростає, важливість когнітивного розвитку стає неконтрольованою. Освоєння нових знань та навичок допомагає адаптуватися до швидко змінюваного середовища та соціальних умов.

Крім того, розвиток когнітивних навичок в освіті та на робочому місці може забезпечити не лише особисте благополуччя, а й позитивний вплив на колектив. Програми навчання та тренінги, спрямовані на розвиток когнітивних здібностей, можуть полегшити співпрацю, покращити комунікацію та підвищити загальний рівень задоволеності у групах.

Таким чином, когнітивні навички є невід'ємною частиною психологічного благополуччя, і їх розвиток відкриває нові можливості для особистісного зростання, стресостійкості та загального щастя в житті.

Висновки. Дослідження розвитку когнітивних навичок як чинника психологічного благополуччя підкреслює важливість активного вдосконалення когнітивних здібностей для досягнення високого рівня психологічного комфорту та гармонії. Ефективні когнітивні навички сприяють кращій адаптації

до змін, підвищують впевненість у собі та полегшують процес прийняття рішень. Завдяки розвитку пам'яті, уваги, критичного й логічного мислення, люди здатні більш продуктивно справлятися зі стресом і вирішувати життєво важливі проблеми.

Отже, інвестування часу та зусиль у тренування когнітивних навичок не тільки покращує якість життя, але й служить запобіжником для розвитку психічних розладів. Важливість цієї теми виходить за межі індивідуального рівня, впливаючи на соціальне середовище і загальний добробут суспільства. Розвиток когнітивних навичок є стратегічно важливим для формування здорової, стійкої та щасливої спільноти, що вимагає підтримки і популяризації відповідних програм навчання та особистісного розвитку.

СОЦІАЛЬНО-ПСИХОЛОГІЧНЕ ДОСЛІДЖЕННЯ КОМУНІКАТИВНОГО ПРОЦЕСУ ДІТЕЙ З РОЗЛАДАМИ АУТИЧНОГО СПЕКТРУ

Третякова Тетяна Миколаївна,

доцент,

Греїц Тетяна Іванівна,

магістрантка

Національний університет «Одеська юридична академія»

м. Одеса, Україна

Вступ. Аутизм, на сьогоднішній день, доволі нерідке явище, яке пов'язано з первазивним порушенням психічного розвитку дитини. Що саме впливає на прогресуюче становище даної проблеми та які шляхи формування навичок комунікативного процесу дітей з РАС наразі актуальне питання для ряду фахівців як практичної, так і теоретичної сфери сучасної науки.

Метою дослідження - є обґрунтування соціально-психологічного вивчення проблеми комунікативного процесу дітей з розладами аутичного спектру.

Матеріали та методи дослідження. Наукове дослідження базується на комплексі методів, що відповідають меті й завданням роботи, доповнюють один одного та забезпечують всебічне вивчення предмета. Серед них наступні групи методів:

1) теоретичними – аналіз вітчизняного та зарубіжного досвіду психологічної та педагогічної роботи з аутичними дітьми, вивчення базових понять, практики взаємодії та комунікації;

2) емпіричними – використання діагностичної методики (анкетування, тестування), спостереження для визначення психологічних особливостей мовного розвитку дитини з РАС.

3) математично-статистичними – методи вибірки, обробки і аналізу результатів дослідження за коефіцієнтом кореляції Спірмена та критерієм встановлення розбіжностей Манна – Уїтні.

Дослідження багатьох вчених присвячені вивченню комунікативної взаємодії дітей з РАС. Звернемося до наукових праць професора Дугласа Біклена. Він висунув наступну ідею: неврологічний розлад є причиною труднощів висловлення власних думок через вербальну мову або іншим шляхом і запропонував метод полегшеної комунікації в США [1].

Одними з головних проблем психічного розвитку дитини з РАС є несформовані комунікативні та мовленнєві навички, відсутнє їх соціальне використання. Також спостерігається порушення у розумінні рольових та соціально-імітаційних ігор, низька синхронність і відсутність взаємності у спілкуванні, недостатня гнучкість мовного висловлювання, порушення використання тональності та виразності голосу для модуляції спілкування та відсутність жестикуляції при встановленні мовленнєвої комунікації. Але найважливішим, на нашу думку, є відсутність емоційної реакції на вербальні та невербальні спроби інших людей спілкуватись з дитиною.

Характерною ознакою розладу аутичного спектру є специфічне порушення мовлення, а саме: не сформована комунікативна поведінка. Колектив авторів наголошує на присутньому зв'язку мовленнєвих порушень з дефіцитом психічної активності та прояви дисоціації між акустичною і смисловою сторонами мовлення [1].

Важливою психологічною особливістю комунікативного процесу дітей з розладами аутичного спектру є те, що вони майже не використовують мовлення як засіб спілкування. Такі дітки рідко звертаються із запитаннями та зазвичай не відповідають на запитання тих, хто її оточує, зокрема близьких для них людей. Натомість, у них достатньо інтенсивне та розвинене використання «автономного мовлення» або «мовлення для себе» [2]. Прояви мовленнєвих розладів у дітей з аутизмом надзвичайно різноманітні і відрізняються ступенем проявленості. Дослідження порушень мовлення в дітей з РАС нині проводяться всебічно (клінічно, психологічний та педагогічний супровід).

В нашому дослідженні вивчення індивідуальних психологічних особливостей дитини з РАС є необхідним для реалізації ефективної

психологічно-педагогічної корекційної роботи, тому для якісної оцінки комунікативної взаємодії дітей з розладами аутичного спектру нас цікавили наступні аспекти:

- 1) уміння дитини користуватись допомогою;
- 2) уміння просити про допомогу;
- 3) мотивація до виконання завдань;
- 4) міра зацікавленості дитини при виконанні того чи іншого завдання;
- 5) цілеспрямованість діяльності;
- 6) самоконтроль;
- 7) критичність мислення;
- 8) реакція на отриманий результат;
- 9) реакція на похвалу;
- 10) реакція на винагороду;
- 11) вивчення уподобань дитини;
- 12) особливості взаємовідносин з дорослим і однолітками.

Проведено соціально-психологічне спостереження на основі розробленої нами анкети-опитувальника для батьків та осіб, дотичних до комунікації з дітьми зі спектром аутичних порушень, у своїй структурі опитувальник містить 33 питання та 1 малюнок для відповіді дитини. У дослідженні брали участь 50 дітей молодшого шкільного віку, з них 27 дітей - мають розлад аутистичного спектру (віднесені до I-ої групи), 23 дитини - без порушеного психічного розвитку (віднесені до II-ої групи дослідження, контрольна група).

Анкета-опитувальник розроблена на основі вивчення та аналізу наступних методик: тестів розумового розвитку А. Біне-Т. Сімона (варіант Л. Термена), нейропсихологічної діагностики за Лурією, зорово-моторного гештальт-тесту Бендера, анкети М-CHATу Д. Робінсон, шкали оцінювання проявів дитячого аутизму (CARS), шкали розвитку PEP-R і діагностичних методик LEITER-3, ADI-R, CASD, SQR. Вказані методики наразі широко використовуються для діагностики аутизму.

Проаналізувавши результати дослідження комунікативної взаємодії дітей,

ми виявили особливості такої взаємодії та окремих компонентів мовлення. А саме, більшість дітей (60%) у сфері взаємин з людьми мали незначні відхилення (здебільшого прояви роздратованості за відповідями анкети). Натомість у 40% дітей спостерігалися помірні відхилення у взаєминах (здебільшого байдужа поведінка). Щодо особливостей компонентів мовлення, отримали результати більшості дітей з РАС (55%) із частково сформованими компонентами мовлення. У свою чергу 15% дітей мали найбільш глибокі порушення мовлення й загалом комунікації, а 30% дітей виявилися «психогенно нечуючими».

Аналіз рівня невербальної комунікації свідчив про сильний прямий кореляційний зв'язок за загальним показником аутистичних порушень ($r = 0,8$). А саме 45% дітей мали незріле використання невербальної комунікації та більшість дітей (55%) - помірні відхилення. Також спостерігався сильний прямий кореляційний зв'язок за рівнем вербальної комунікації ($r = 0,71$). З опитаних 75 % дітей проявляли помірні відхилення у вербальній комунікації (загалом спостерігалася невелика ехолалія), а 25 % дітей мали важкі відхилення (у вигляді дуже частих дивних стереотипій мовлення).

Загалом щодо стереотипності мовленнєвої поведінки дітей з РАС спостерігався сильний прямий кореляційний ($r = 0,81$). Отримана кореляція виявилася найвищою і свідчить про загальну тенденцію аутистичних порушень.

Висновки. Аналіз кореляцій дає змогу нам висунути припущення, що організація корекційної роботи повинна спрямовуватися на усунення порушень мовленнєвих функцій та сенсорної інтеграції. Важливим є те, що якісний розвиток навичок комунікації призводить до зниження ступеня аутизму.

СПИСОК ВИКОРИСТАНИХ ДЖЕРЕЛ:

1. Laugeson E. A. Social Skills for Teenagers with Developmental and Autism Spectrum Disorders. The PEERS Treatment Manual. New York, NY: Routledge, 2010.
2. Шульженко Д. І. Основи психологічної корекції аутичних порушень у дітей / Д. І. Шульженко. – К., 2009. – 386 с.

ВПЛИВ СОЦІАЛЬНИХ МЕРЕЖ НА РІВЕНЬ САМООЦІНКИ ТА СХИЛЬНІСТЬ ДО СОЦІАЛЬНИХ ПОРІВНЯНЬ СЕРЕД МОЛОДІ

Третякова Тетяна Миколаївна

к.політ.н., доцент

Медведь Анастасія Юрївна

Студентка

Національний університет

Одеська юридична академія

м. Одеса, Україна

Вступ. В останні десятиліття соціальні мережі стали невід'ємною частиною життя молоді, суттєво впливаючи на їхній світогляд, соціальні зв'язки та самооцінку. Завдяки широкому поширенню таких платформ, як Instagram, TikTok, Facebook та інші, молоді люди мають змогу вільно ділитися своїм життям, порівнювати себе з іншими, отримувати схвалення через лайки, коментарі та підписки. Проте, разом з можливостями, які надають соціальні мережі, вони також приносять певні виклики, що безпосередньо впливають на психологічне благополуччя молоді.

Одним із ключових аспектів впливу соціальних мереж є процес соціального порівняння. Молодь, переглядаючи ідеалізовані образи життя, що часто представлені в соціальних мережах, схильна порівнювати себе з іншими. Це може призвести до заниження самооцінки, особливо коли ці образи створюють нереалістичні очікування щодо зовнішнього вигляду, успіху або способу життя. Постійний доступ до "досконалих" зображень змушує відчувати себе менш успішними або менш привабливими, ніж ті, кого вони бачать в інтернеті.

Актуальність дослідження впливу соціальних мереж на самооцінку та соціальне порівняння серед молоді обумовлена стрімким розвитком цифрових технологій та їх широким проникненням у повсякденне життя сучасного суспільства. Соціальні мережі стали платформами, на яких мільйони молодих людей будують соціальні взаємодії, формують свою ідентичність та отримують

зворотний зв'язок щодо власної діяльності й зовнішнього вигляду. Така популярність соціальних мереж піднімає питання про те, як вони впливають на психічне та емоційне благополуччя молодого покоління, адже молодь є найбільш вразливою до зовнішніх впливів на етапі становлення особистості. Проблема соціального порівняння та впливу на самооцінку в умовах постійного доступу до ідеалізованих образів є особливо гострою в контексті сучасних соціальних мереж. Молоді люди не просто використовують ці платформи для спілкування, але й для самовираження та самоствердження, що призводить до формування певних стандартів краси, успішності та популярності. Нереалістичні стандарти, які пропагуються через соціальні медіа, можуть негативно впливати на психологічний стан, формуючи почуття невідповідності та низької самооцінки, що, у свою чергу, може призводити до серйозних наслідків, таких як тривожні розлади, депресія або навіть соціальна ізоляція.

Мета роботи. Обґрунтувати та перевірити особливості впливу соціальних мереж на самооцінку молоді.

Матеріали та методи. Теоретичний аналіз наукових джерел, що стосуються вибраної теми; обробка та узагальнення отриманої інформації.

Результати та обговорення.

Самооцінка відіграє важливу роль у формуванні поведінки, діяльності та взаємодії людини з іншими. Вона визначає емоційне ставлення індивіда до себе і служить регулятором його вчинків та активності. В сучасній психології питання самооцінки, її структура, функції, процес формування та зв'язок з іншими особистісними характеристиками постійно є об'єктом дослідження науковців, оскільки це явище має вагомий вплив на психологічний розвиток та соціальну адаптацію [2].

Формування самооцінки залежить від зовнішніх відгуків, саморефлексії та самоаналізу, що робить це явище складним і багатогранним. Важливість самооцінки проявляється в її впливі на поведінку, діяльність та взаємодію з іншими людьми. Вона визначає емоційне ставлення індивіда до себе і слугує регулятором його вчинків і активності. У сучасній психології питання

самооцінки, її структури, функцій, процесу формування та зв'язку з іншими особистісними характеристиками постійно є предметом дослідження, оскільки це явище має вагомий вплив на психологічний розвиток і соціальну адаптацію [2].

Дослідження самооцінки показують, що вона є однією з чотирьох ключових складових особистості поряд із локусом контролю, нейротизмом і узагальненою самефективністю.

Загалом, соціальні мережі займають важливе місце в житті молоді, ставлячи їх у центр сучасної соціальної взаємодії. Для багатьох молодих людей соціальні мережі стали основною діяльністю у вільний час, а для деяких вони набули характеру стилю життя. Ці платформи забезпечують можливість спілкування, обміну думками та інформацією, що, в свою чергу, впливає на самооцінку користувачів [1].

З одного боку, соціальні мережі можуть сприяти підвищенню самооцінки, оскільки позитивні коментарі та лайки від інших можуть підтверджувати цінність особистості. Водночас надмірна залежність від зовнішніх оцінок може призвести до зниження самооцінки, якщо в молодій людині немає достатньої підтримки або визнання. Це може створювати ілюзію успіху або, навпаки, відчуття невдачі, залежно від реакцій оточуючих.

Також соціальні мережі часто є джерелом порівняння з іншими. Молоді люди можуть постійно порівнювати свої досягнення, вигляд та стиль життя з тим, що вони бачать в профілях інших. Це може викликати почуття неповноцінності та заздрість, що негативно впливає на самооцінку. Наприклад, популярні платформи, такі як Instagram або TikTok, пропагують певні стандарти краси та успіху, які можуть виявитися недосяжними для багатьох користувачів [3].

Наслідки використання соціальних мереж для самооцінки молоді можуть бути як позитивними, так і негативними. Позитивний вплив полягає в можливості отримати підтримку, спілкуватися з однодумцями та ділитися власними досягненнями. Негативний вплив може проявлятися у відчутті

самотності, депресії або тривожності через відсутність реального спілкування та підтримки.

Отримані результати свідчать про те, що більшість молоді активно користується соціальними мережами. Хоча деякі витрачають на це менше часу, більшість має облікові записи в різних мережах. Час, проведений у соціальних мережах, а також кількість платформ впливають на самооцінку молоді, що може призводити до зростання рівня тривожності та фрустрації.

Соціальні мережі сприяють соціальному порівнянню, де молоді люди порівнюють себе з ідеалізованими образами інших, що негативно впливає на їхню самооцінку. Це прагнення відповідати стандартам, представленим у соціальних мережах, може підсилювати відчуття неповноцінності. Тенденція до товариськості свідчить про бажання встановлювати емоційні зв'язки як у своїй соціальній групі, так і поза її межами.

Висновки. Отже, самооцінка — це ключовий аспект психологічного розвитку особистості, який визначає, як індивід сприймає і оцінює себе в різних сферах життя. Вона включає в себе усвідомлення власних сильних і слабких сторін, а також формування ставлення до себе на основі цього сприйняття. Самооцінка не є статичною; вона може змінюватися під впливом зовнішніх факторів, таких як соціальне оточення, культурні норми, міжособистісні стосунки та особистий досвід. Однією з основних особливостей самооцінки є її багатовимірність. Вона може охоплювати різні аспекти життя, такі як фізична привабливість, інтелектуальні здібності, соціальні навички та професійні досягнення. Наприклад, людина може мати високу самооцінку в одній області, такій як кар'єра, але низьку в іншій, наприклад, у міжособистісних стосунках. Це свідчить про те, що самооцінка може бути асиметричною, і вона не завжди є однозначним показником загального психічного здоров'я. Іншою важливою характеристикою самооцінки є її динамічність. Вона може змінюватися залежно від життєвих обставин та переживань. Наприклад, успіхи в роботі або позитивний досвід у стосунках можуть підвищити самооцінку, тоді як невдачі або травматичні події можуть її знизити. Ця динаміка робить самооцінку

вразливою до зовнішніх впливів, зокрема до критики, порівняння з іншими та соціального тиску. Соціальні мережі відіграють суттєву роль у житті сучасної молоді, ставши основними платформами для спілкування, обміну інформацією та самовираження. Вони надають молодим людям можливість залишатися на зв'язку з друзями, ділитися власними досягненнями та переживаннями, а також знайомитися з новими людьми. Проте разом із цими перевагами соціальні мережі несуть і певні ризики, зокрема вплив на самооцінку та психічне здоров'я молоді.

ЛІТЕРАТУРА

1. Антоненко О. П. Ефекти використання соціальних медіа на емоційний стан молоді // Психологічний журнал. – 2019. – С. 81-87.
2. Прокопенко Т. Теоретичні підходи до визначення поняття «самооцінка» в психолого-педагогічних дослідженнях // Магістерський науковий вісник. – 2022. – № 38. – С. 70-73.
3. Smith M. The impacts of social media on youth self-image // 2023. URL: <https://news.llu.edu/health-wellness/impacts-of-social-media-youth-self-image>.

ПСИХОЛОГІЧНІ ОСОБЛИВОСТІ МІЖОСОБИСТІСНОГО СПІЛКУВАННЯ СТУДЕНТІВ ВНЗ

Шопша Олена Леонідівна

к.п.н., доцент

Болтушкіна Ярославна Сергіївна

Студент

Міжрегіональна Академія управління персоналом

м. Київ, Україна

Вступ. Традиційно комунікація розглядається як міждисциплінарна сфера. Міжособистісне спілкування найчастіше пов'язане з вивченням мови, соціального пізнання та соціальної психології. До 1960-х років під назвою міжособистісної комунікації було проведено лише невелику кількість досліджень.

Сьогодні міжособистісна комунікація, як правило, зосереджена на діадичному спілкуванні, спілкуванні, що передбачає особисту взаємодію, або спілкуванні як функції розвитку стосунків. Дослідження теорії міжособистісної комунікації зазвичай зосереджені на розвитку, підтримці та розірванні стосунків.

Саме спілкування виконує в суспільстві функції об'єднання індивідів та їхнього розвитку, що дозволяє трактувати його одночасно і як реальність суспільних стосунків, і як реальність міжособистісних стосунків.

Мета дослідження. Виявити психологічні особливості міжособистісного спілкування студентів ВНЗ.

Матеріали та методи дослідження. Вивчення міжособистісного спілкування проводилося за допомогою наступних методик: «Опитувальник структурних его-станів» для визначення его-стану, що переважає в спілкуванні. Опитувальник містить 21 твердження, для кожного з яких треба оцінити, наскільки воно підходить людині; «Опитувальник функціональних его-станів» для побудови егограми та визначення провідного типу поведінки в спілкуванні. Опитувальник містить 40 тверджень, для кожного з яких треба оцінити,

наскільки воно підходить людині; «Опитувальник для діагностики міжособистісних відносин» Т. Лірі для визначення провідного типу поведінки в спілкуванні. Методика Лірі має на увазі якісний аналіз, здійснюваний за рахунок порівняння дискограм, побудованих на основі отриманих даних по кожному респондентові, один з одним. Інтерпретація основних показників ставлення здійснюється по 8 типах. Тест має 128 тверджень, розділені на групи по 4 твердження (всього по 16 тверджень для кожного з 8 типів ставлення), що помічені цифрами від 1 до 8 та біля яких треба написати «+», якщо людина згодна з твердженням.

Результати та обговорення.

При проведенні дослідження для визначення психологічних особливостей міжособистісного спілкування були використані наступні методики: два тести Джулі Хей для аналізу структури особистості транзактного аналізу – «Опитувальник структурних его-станів» для визначення его-стану, що переважає в спілкуванні, та «Опитувальник функціональних его-станів» для побудови его-грами та визначення провідного типу поведінки в спілкуванні; також був використаний «Опитувальник для діагностики міжособистісних відносин» Т. Лірі для визначення провідного типу поведінки в спілкуванні. В дослідженні приймали участь 21 студент 2 курсу.

Опитувальник структурних его-станів

Тест покликаний визначити співвідношення Батька, Дорослого та Дитини у структурі особистості та дослідити, як це співвідношення відображається в поведінці під час спілкування. Отримані результати наведені в таблиці 1.

Таблиця 1

Співвідношення структурних его-станів (%)

Структурні его-стани	Кількість осіб %
Батько	28%
Дорослий	48%
Дитина	24%

За результатами видно, що серед опитаних переважає структурний его-стан «Дорослий» (48%). «Дорослий» - це наша здатність думати і

визначати дії для себе на основі отриманих даних. Людей, в яких переважає его-стан «Дорослий», характеризують як особистостей, які об'єктивно та логічно стараються вирішувати питання, спираючись на раціональність та іноді на свій минулий досвід. Можуть бути стриманими в міжособистісному спілкуванні, іноді здаватись «холодними» та без емоційними.

Найменше проявляється его-стан «Дитина» (24%). Дитина – наша внутрішня реакція та почуття на зовнішні події. Це бачення, слух, відчуття та емоційний масив даних у кожному з нас. Коли гнів чи відчай домінують над розумом, Дитина контролює ситуацію. Люди, в яких переважає цей его-стан, імпульсивні, дещо інфантильні та ставлять свої потреби та бажання вище за свої обов'язки.

Опитувальник функціональних его-станів

Тест призначений для побудови его-грами та визначення переважаючого типу поведінки в спілкуванні. Отримані результати наведені в таблиці 2.

Таблиця 2

Співвідношення функціональних его-станів (%)

Функціональні его-стани	Кількість осіб %
Контролюючий Батько	5%
Турботливий Батько	10%
Дорослий	38%
Вільна Дитина	32%
Адаптивна дитина	15%

Серед опитаних знову переважає его-стан «Дорослий» (38%). Дорослий-це раціональна структура особистості. Такі люди розсудливі, послідовні, не спираються на старі схеми дій, вирішуючи схожі між собою ситуації, можуть стримано реагувати на кризи. В міжособистісному спілкуванні в залежності від контексту перевага цього его-стану може бути як позитивним явищем, так і негативним, в моментах, коли, наприклад, до людини звертаються за емоційною підтримкою, а вона відповідає сухими порадами.

Найменше спостерігається прояв его-стану «Контролюючий Батько» (5%). Контролюючий Батько – Батько, дуже вимогливий до своєї дитини та

контролюючий багато аспектів її життя. Характеристика таких людей: педантичні, авторитарні, цінують покірність. В міжособистісному спілкуванні проявляють вимогливість до інших, оцінюють та критикують інших, піклуються про свій імідж.

Дослідження міжособистісних відносин

Методика створена Т. Лірі, Р. Лефоржем, Р. Сазеком у 1954 р. і призначена для дослідження уявлень суб'єкта про себе й ідеальному «Я», а також для вивчення взаємовідносин в малих групах. З допомогою даної методики виявляється переважаючий тип відносин до людей в самооцінці та взаємооцінці.

Тест Т. Лірі «Діагностика міжособистісних відносин» досліджує уявлення особистості про себе. У процесі діагностики виділяється домінуючий тип ставлення індивіда до оточуючих.

Отримані результати наведені в таблиці 3.

Таблиця 3

Співвідношення типів ставлення (%)

Типи ставлення	Низький рівень прояву	Помірний рівень прояву	Високий рівень прояву	Екстремальний рівень прояву
Авторитарний	67%	0%	33%	0%
Егоїстичний	14%	86%	0%	0%
Агресивний	47%	29%	24%	0%
Підозрілий	0%	71%	29%	0%
Покірний	19%	81%	0%	0%
Залежний	29%	71%	0%	0%
Дружній	17%	30%	53%	0%
Альтруїстичний	29%	61%	0%	10%

Авторитарний тип ставлення. Серед опитаних переважає низький рівень прояву (67%), що характеризує їх як впевнених в собі людей, але не обов'язково лідерів, завзятих і наполегливих. В міжособистісному спілкуванні вони не прагнуть домінування, можуть поступатися у вирішенні певних питань та готові до пошуку компромісів.

Агресивний тип ставлення. Серед опитаних переважає низький рівень прояву (47%), що характеризує їх як завзятих, наполегливих і енергійних. В міжособистісному спілкуванні такі люди спокійно реагують на критику, приймають та визнають свою провину та будуть готові, що їх вибачення можуть не прийняти.

Дружній тип ставлення. Серед опитаних переважає високий рівень прояву (53%), що характеризує їх як схильних до співробітництва, кооперації, гнучких і компромісних при вирішенні проблем і в конфліктних ситуаціях, тих, що прагнуть бути у згоді з думкою оточуючих, свідомо конформних, тими, хто слідує умовам, правилам і принципам «хорошого тону» у відносинах з людьми, ініціативних ентузіастів у досягненні цілей групи, вони прагнуть допомагати, відчувати себе в центрі уваги, заслужити визнання і любов, товариські, проявляють теплоту і дружелюбність у стосунках.

Альтруїстичний тип ставлення. В опитаних присутній екстремальний рівень прояву альтруїстичного типу ставлення (10%), що описує їх як дуже жертвних та щедрих людей, які в міжособистісному спілкуванні завжди готові надати допомогу та підтримати інших.

Висновки.

Спілкування має велике значення в формуванні психіки людини, її розвитку та становлення розумної, культурної поведінки. Через спілкування з психологічно розвинутими людьми, завдяки широким можливостям до навчання, людина формує та здобуває всі свої вищі пізнавальні здібності та якості через активне спілкування з розвинутими особистостями, вона сама стає особистістю.

Відомо, що психіка людини та її розвиток детерміновані способом буття середовища, в якому знаходиться людина. Перетворення індивіда в особистість відбувається завдяки спілкуванню з цим середовищем.

Без спілкування неможлива будь-яка діяльність. Спілкування може виступати як взаємодія між людьми, а може виступати як один із провідних видів діяльності.

За результатами емпіричного дослідження, запропонованих методик та оброблених результатів на основі пройдених методик («Опитувальник структурних его-станів», «Опитувальник функціональних его-станів», «Дослідження міжособистісних відносин») було виявлено, що більшість опитаної молоді в міжособистісних відносинах проявляє себе раціонально, об'єктивно, дещо стримано, але також опитані адекватно оцінюють себе та оточення, соціалізовані, спроможні до кооперації за потреби.

ЛІТЕРАТУРА

1. Руденко Л. А. Міжособистісні стосунки як чинник соціального становлення особистості. Наукові записки Українського Католицького Університету. Педагогіка. Психологія. Львів: Видавництво УКУ, 2014, випуск 1 (IV), с. 198-207
2. Спілкування та міжособистісні стосунки. Реферат, 2012. [Електронний ресурс] Режим доступу: <https://osvita.ua/vnz/reports/psychology/27624/>
3. Тест Лірі. Діагностика міжособистісних відносин (ДМО), 2021. [Електронний ресурс] Режим доступу: <https://vcf.vn.ua/test-liri-diaagnostika-mizhosobistisnix-vidnosin-dmo/>
4. Julie Hay. TA from Then to Now: Ego States. The development of Transactional Analysis Concepts over Time. Hertford: Sherwood Publishing, 2020, 163 p.
5. The History of Interpersonal Communication Research: A Brief Overview, 2016. [Електронний ресурс] Режим доступу: <https://www.opentextbooks.org.hk/ditatopic/14624>
6. Transactional Analysis - Eric Berne [Електронний ресурс] Режим доступу: <https://www.businessballs.com/emotional-intelligence/transactional-analysis-eric-berne/>

SOCIOLOGICAL SCIENCES

ВПЛИВ ВІЙНИ НА ЗАХВОРЮВАНІСТЬ УКРАЇНЦІВ СЕРЦЕВО-СУДИННОЮ ПАТОЛОГІЄЮ

Ширяєва Любов Геннадіївна

ORCID:0009-0007-0972-440X

Здобувачка вищої освіти 2 медичного факультету 4 курсу

Харківського національного медичного університету

Науковий керівник:

Журавель Яна Вікторівна

асистентка кафедри

громадського здоров'я та управління охороною здоров'я

ORCID: 0000-0002-2856-5439

м. Харків, Україна

Вступ: Серцево-судинні захворювання вже багато років є головною причиною смертності українців. Найпоширенішими хворобами ССС (Серцево-судинної системи) є ІХС(Ішемічна хвороба серця), інфаркт міокарда та інсульт. Російське вторгнення в Україну, яке розпочалась 24 лютого 2022 року дуже сильно вплинуло на усі аспекти життя українців і особливо на стан здоров'я, а отже на функціонування серця і судинної системи. Постійне перебування в стресових умовах продовжує погіршувати стан судин і призводити до підвищення захворюваності і смертності.

Ключові слова: Серцево-судинна патологія, війна, стрес, Ішемічна хвороба серця, алкоголь, МОЗ.

Мета роботи: З'ясувати яка статистика захворюваності від серцево-судинної патології в порівнянні між довоєнними роками і під час війни. Способи запобігання розвитку серцево-судинної патології для українців під час війни.

Матеріали та методи: Огляд та аналіз вітчизняної статистики і опитувань.

Результати та обговорення: За даними Центру Громадського Здоров'я МОЗ України патологія серцево - судинної системи є найчастішою причиною смертності населення України. Статистичні дані свідчать про 64,3% станом на 2019 рік. Це один з найвищих показників у всьому світі. У 2020 році статистика трохи покращується, але це 53,7%, що становить 161 394 особи. 2021 рік - 51,1% (155 815 осіб). 2022 рік: 151 442 особи (відсоток від загальної кількості смертей - 49,5%). Офіційні дані за 2023 і 2024 рік ще не опубліковані, тож достовірно судити про погіршення чи покращення статистики на сьогодні не можна. [1, 7]

Війна в Україні призвела до значного підвищення рівня стресу і до різноманітних психологічних травм і це є відомим фактором ризику для розвитку серцево-судинних захворювань. Окрім цього постійне перебування під психологічним тиском змушує багатьох людей почати вживати алкоголь задля зняття стресу або почати палити цигарки, а отже збільшувати особистий ризик захворіти на патологію ССС. За ініціативою ВООЗ в 2023 році в Україні було проведено соціологічне опитування, за результатами якого - 77,4% людей, серед яких 80,1% чоловіків і 75,2% жінок є теперішніми споживачами алкоголю [4]

28% опитаних респондентів на онлайн платформі українського інституту майбутнього зізналися що почали вживати більше алкоголю після початку повномасштабної війни [5]

Перш за все українці мають зрозуміти, що здорове серце і судини - це щоденний вибір кожного, тому що розвиток серцево-судинних захворювань залежить напряду від чотирьох факторів поведінки. По-перше, це вживання алкоголю, по-друге, вживання виробів із тютюну або використання електронних пристроїв для куріння, по-третє, незбалансоване харчування, четверте - це низька фізична активність. [3]

Отже для того щоб зберегти серце і судини потрібно відмовитися від

куріння, адже під впливом тютюнового диму кров'яні клітини утворюють тромби на стінках судин, що буде призводити до таких хвороб як стенокардія, інфаркт міокарду або інсульт. Відмова від вживання алкоголю покращить ментальне здоров'я, фізичне і, зокрема, стан ССС, оскільки клітини серця є вкрай чутливими до токсичної дії алкоголю і викликають розвиток артеріальної гіпертензії, яка може призводити до гіпертонічного кризу, інсульту. Збалансоване харчування збереже здоров'я, адже нездоровий раціон є причиною кожної п'ятої смерті у світі за даними систематичного аналізу для дослідження глобального тягаря захворювань 2017р. До того ж правильно підібраний раціон по різноманітності і кількості позитивно впливає на психічну стійкість і емоційний стан. Бути більш фізично активним допоможе підвищити тонус судин, підсилити роботу серця, покращити мікроциркуляцію і зменшити ризик утворення згустків крові у судинах, які можуть призводити тромбоемболії, як наслідок, до стенокардії, інфарктів, інсультів. Всесвітня організація охорони здоров'я рекомендує щонайменше 30 хвилин на день приділяти фізичній активності задля збереження здоров'я серця. [3, 6]

Висновки: Під час війни українці знаходяться в стані хронічного стресу, це відбивається на і до того поганій статистиці захворюваності і смертності від СС захворювань. Задля того, аби підвищити рівень здоров'я українців потрібно компенсувати малорухливий спосіб життя фізичною активністю, відмовитись від шкідливих звичок і намагатись дотримуватися принципів здорового та збалансованого раціону харчування. Такі основні заходи суттєво покращать здоров'я населення України, а також їх моральний стан. Отже в руках кожного українця підтримати здоров'я свого серця і судин.

ДЖЕРЕЛА:

1. <https://phc.org.ua/news/sercevo-sudinni-zakhvoryuvannya-golovna-prichina-smerti-ukrainciv-visnovki-z-doslidzhennya>
2. <https://moz.gov.ua/uk/zahvorjuvannja-sercevo-sudinnoi-sistemi-faktori-riziku-ta-profilaktika>

3. <https://phc.org.ua/news/vbivcya-xxi-stolittya-yak-vberegisyia-vid-sercevo-sudinnikh-zakhvoryuvan>
4. <https://www.who.int/ukraine/uk/publications/m/item/alcohol-consumption-in-ukraine-key-findings>
5. <https://uifuture.org/publications/uif-prezentuvav-socziologichne-doslidzhennya-shhodo-aktualnyh-pytan-klyuchovi-rezultaty/>
6. [https://www.thelancet.com/journals/lancet/article/PIIS0140-6736\(19\)30041-8/fulltext](https://www.thelancet.com/journals/lancet/article/PIIS0140-6736(19)30041-8/fulltext)
7. <https://www.ukrstat.gov.ua/>

JOURNALISM

ПОПУЛЯРИЗАЦІЯ В МАСМЕДІА ПАТРІОТИЧНИХ МОТИВІВ В ОДЯЗІ

Коновалюк Анастасія Володимирівна

магістрантка 2 року навчання
Вінницький державний педагогічний університет
імені Михайла Коцюбинського
м. Вінниця, Україна

Вступ. / Introductions. Етнокультурні цінності є тією екзистенційною домінантою, навколо якої консолідується суспільство, підкреслюючи важливість колективної пам'яті, традиційної та культурної. На символічному рівні ці цінності залишаються споконвічним гарантом збереження національної держави та її незалежності. Вони створюють елемент національної ідентичності, об'єднуючи людей у спільному прагненні захистити свою культуру, мову та територію. У цьому контексті національні символи, традиції та етнокультурні особливості виступають маркерами ідентичності, які надають сенс і силу боротьбі за незалежність і цілісність держави.

Мета роботи. / Aim. Мета дослідження – аналіз популяризації в масмедіа патріотичних мотивів і принтів в сучасному одязі.

Матеріали та методи./Materials and methods. У роботі використано такі методи: метод системного аналізу – для вивчення теоретичних основ фешн-журналістики; узагальнення – для з'ясування загальної тенденції розвитку українських медіа про моду; описовий метод – для інтерпретації українського стилю в сучасному одязі в медіа «UaModna», «Суспільне. Культура», «РБК-Україна», «Ukrainian fashion», блозі історика моди Мирослава Мельника, на радіо «Свобода».

Різні аспекти історії української фешн-журналістики вивчали Х. Астапцева, В. Венгерська, О. Корнієнко, М. Костельна, Н. Маковецька,

М. Мамич, Д. Мандзюк, М. Павлюх, В. Передирій, Л. Цимбала та ін.

Результати та обговорення./Results and discussion. Від початку російського вторгнення в Україну у 2014 році і особливо з початком повномасштабної війни у 2022 році в українському суспільстві відбулися важливі зміни в усвідомленні власної культурної ідентичності та зміцненні національної державності. Військовий спротив супроводжувався активним культурним пробудженням, яке посилює роль національної символіки, етнокультурних кодів та апелює до витоків українців. Цей процес став своєрідною культурною мобілізацією, де культура відігравала не меншу роль, ніж фізичний опір. У цей період українські символи, такі як тризуб, вишиванка, синьо-жовтий прапор, стали знаковими проявами колективної ідентичності. Вони присутні не лише в мистецьких та культурних проектах, але й у повсякденному житті, де люди все частіше використовують елементи традиційного українського одягу, народні пісні та фольклорні мотиви, щоб підкреслити свою приналежність до національної спільноти.

На сайті «UaModna» в матеріалі «Цінувати близьке й рідне – обирати український бренд byMe» від 10 серпня 2023 року у вступній частині акцентується увага саме на патріотичній складовій української моди: *«Бренди України знайомлять світ з особливостями української культури й історії. Український бренд жіночого одягу byMe обирає знайомити світ з українськими орнаментами. Адже в них – історія наших предків, їхні вірування й цінності. Це українські традиції, які TM byMe обирає вивчати й актуалізувати»* (<http://surl.li/bvbdaf>). У цьому матеріалі читач також дізнається, що бренд «byMe» дійсно вдало поєднує моду з патріотичним духом, створюючи унікальні колекції, які не лише підкреслюють українську ідентичність, а й нагадують про важливість культури, природи та історії.

Головна місія «byMe» – «закохати в українське» – і бренд вміло втілює цю ідею, адаптуючи українські мотиви до сучасного одягу та ретельно підходячи до представлення України на світовому рівні.

«Вишиванка увійшла у повсякденну моду українців у кінці XIX - на

початку ХХ століття і сталося це завдяки Івану Франку. Саме він перший вдягнув вишиту сорочку під класичний європейський костюм» [3], – зазначає історик О. Алфьоров на сайті «РБК-Україна». В. Копитко з'ясувала, що Олена Пчілка (Ольга Косач), мати Лесі Українки, відіграла важливу роль у популяризації української вишивки та утвердженні української національної ідентичності. Вона належала до кола українських інтелектуалів та аристократів, які у ХІХ столітті свідомо носили вишиванку, що було не просто модним трендом, а чіткою позицією – заявою про свою національну приналежність та підтримку української культури.

Патріотична символіка, національні кольори та етнокультурні мотиви стали невід'ємною частиною українського одягу, аксесуарів та дизайну, відображаючи підтримку національної ідентичності та солідарність з боротьбою. На рівні повсякденних культурних практик люди все частіше обирають носити вишиванки, вдягатися з національною символікою та використовувати кольори українського прапора у власному стилі, що стало не лише модним трендом, а й актом самовираження.

Зокрема, національним символом в Україні є славнозвісний поет Тарас Шевченко. В. Жуган на радіо «Свобода» розповідає про новий тренд в моді, а саме – про використання образу Кобзаря в одязі та різних аксесуарах: *«Тарас Шевченко із шиною на плечі чи селфі в телефоні, у бронезилеті чи на мотоциклі – у таких іпостасях він обороняє солдатів на фронті, прикрашає тіла татуюваннями і миготить принтами на футболках»* [2]. Цей зростаючий акцент на етнокультурних цінностях знаходить своє відображення і в сучасних мистецьких практиках. Художники, дизайнери, музиканти та письменники все частіше звертаються до історичних джерел, народного мистецтва та національної спадщини, щоб переосмислити їх на сучасний лад. Таким чином, національні коди стають засобом боротьби та символом єдності українського народу перед обличчям агресії.

На рівні мистецьких артефактів з'являється багато нових форм та ідей, де дизайнери, художники та майстри інтегрують національні мотиви в сучасний

контекст. Вишивки, орнаменти, тризуби, малюнки героїв сучасної війни, портрети українських військових чи відомих культурних діячів стали популярними у творах мистецтва, одязі та навіть у міських об'єктах, таких як мурали на стінах. Так, Н. Хома, підтверджує, що «модним стає «патріотичний» одяг не лише з етнічними елементами чи в автентичному стилі, а й сучасна патріотична повсякденна молодіжна лінія (національний casual). Традиційні вишиванки доповнилися дизайнерськими колекціями з проукраїнськими принтами та символікою: від одягу й аксесуарів до сувенірної продукції» [5, с. 323].

Проект Мирослава Мельника «Modoslav» – це блог про моду, в котрому автор ділиться своїм багатограним досвідом і знаннями у сфері моди. Завдяки своєму різнобічному баченню, сформованому роботою фотомоделі, дизайнером власних колекцій та дослідником, він надає читачам цінний погляд на сучасні модні тенденції та їхній культурний контекст. Х. Астапцева відзначає: «Блогер адекватно оцінює ресурси української моди і фокусує увагу читачів на найяскравіших явищах з її історії та сучасності» [1, с. 28].

Так, Мирослав Мельник у своєму блозі розповідає про бренд одягу «Navro» під назвою «“Мессиджі у вічність” від Ольги Навроцької», зокрема, про її колекцію «Inspired by Ukraine». В інтерв'ю з українською дизайнеркою ми дізнаємось про особливості цієї колекції. Ольга Навроцька знаходить нові, креативні способи втілення національних мотивів та ідентичності в сучасних аксесуарах та одязі, в тому числі за допомогою оригінальної фурнітури та нестандартних підходів до вибору культурних символів. Це демонструє, що Україна – це не лише традиційні фольклорні орнаменти, а й багата історія з досягненнями в різних галузях, яка надихає на широкий спектр дизайнерських рішень.

Ольга Навроцька так коментує підхід до своєї колекції «Inspired by Ukraine»: *«А щоб при інтерпретації української теми уникнути “шароварицини”, на мою думку, варто відмовитися від “дешевих” фактур, від тканин, з яких виготовляють сценічні костюми для різних хорів і*

танцювальних колективів. Також треба бути дуже обережним з такими традиційними, але децю “заїждженими” поєднаннями як жовто-блакитне, червоно-чорне» (https://modoslav.blogspot.com/2013/03/blog-post_14.html). Цей новий погляд на українську символіку, що виходить за межі звичних народних мотивів, показує, що національна культура може бути багатогранною та універсальною. Дизайнери знаходять способи поєднати національне коріння із сучасними модними тенденціями, створюючи унікальні продукти, що прославляють українську спадщину на світовій арені.

Патріотичними принтами характеризується український бренд «Етнодім». Зокрема, цей бренд створив спеціальну колекцію вишиванок, присвячену українським містам-героям, які постраждали від російської збройної агресії. Ця ініціатива має глибокий символічний сенс, оскільки втілює пам'ять і повагу до стійкості та мужності українських міст, які опинилися в епіцентрі війни. Вишиванки з міськими орнаментами поєднують традиційні українські техніки вишивки з сучасним підходом до дизайну. Це нагадування про силу та стійкість української культури, яка продовжує процвітати, незважаючи на всі труднощі. На сайті «Суспільне. Культура» Т. Леонова також розповідає про те, як київський бренд традиційного одягу створив вишиванку, присвячену українському національному інструменту – бандурі. Ідея належить співачці та бандуристу Марині Круть, яка запропонувала відобразити символіку бандури у вишивці. На рукавах сорочки вишитий текст пісні: «Брав би я бандуру і грав би те, що вмію. Завдяки тій дівчині я став бандуристом». Цей підхід натхненний українськими рушниками, на яких традиційно вишивали фрази по краю. Основний елемент вишивки запозичений з Вересаївської кобзи: *«Характерне різьблення по центру бандури або кобзи у вигляді квітки називається голосник, тобто отвір, який видає голос. Він став основним елементом вишиванки. А прямі лінії нагадують струни інструменту»* [4]. Ця вишиванка є прикладом поєднання традиційного українського мистецтва та сучасного дизайну, що підкреслює важливість бандури в культурній спадщині України.

Дитячий одяг також піддається впливові загальним тенденціям сучасної

моди. Відповідно патріотичний стиль в дитячих брендах також активно застосовується. В онлайн-медіа «Ukrainian fashion» подано матеріал ««Подружки» представили колекцію в традиційному етно-стилі і притаманному ДНК одягу телевізійного проєкту». Тут розповідається, що телевізійний проєкт «Подружки» представив колекцію дитячого одягу в рамках «LVIV FASHIN DAY»: *«Нова колекція одягу SS'25 присвячені часам розстріляного Відродження, серед яких чимало сильних талановитих Українок, як Алла Горська, Марія Галич та інші. А сьогодні нажаль і відома громадська діячка, патріотка і політикиня Ірина Фаріон»* (<http://surl.li/uyvwsu>).

Ця колекція відповідає особливому ДНК проєкту, який фокусується на зірках шоу-бізнесу та інтерв'ю з видатними особистостями як з України, так і з-за кордону. Колекція відображає багатство українських традицій, використовуючи національні та патріотичні мотиви, які збагачують одяг символами та кольорами української культури. Вона спрямована на популяризацію української ідентичності та спадщини через сучасний одяг. Філософія телевізійного проєкту «Подружки» полягає в тому, щоб передавати важливі меседжі через моду. Дівчата використовують одяг як спосіб розповісти історії, актуалізувати питання культури та ідентичності, а також привертати увагу до того, що є важливим для українського суспільства. Молоді журналістки та моделі проєкту часто отримують запитання від іноземних колег про дизайнерів та походження їхнього одягу. Це свідчить про зацікавленість іноземних ЗМІ українським етнічним стилем, що надихає дизайнерів проєкту створювати одяг, здатний гідно представити Україну на міжнародній арені. Юні учасниці проєкту «Подружки» з'являються в інтерв'ю з відомими особистостями, такими як Тарас Тополя, Олександр Педан, Мамаріка, а також з іноземними політиками та модними дизайнерами.

Колекція «Подружки» є чудовим прикладом поєднання національних традицій із сучасною модою, що робить українську культуру ближчою до міжнародної аудиторії та надихає на подальше збереження та розвиток етнічних мотивів у модному середовищі.

Висновки./Conclusions. Отже, патріотичні принти в сучасному одязі є символом незламності, про що наголошується в більшості медіатекстів сучасних ЗМІ, що забезпечують популяризацію національного стилю в моді. Етнічні елементи покликані передати ідею стійкості українців, які, незважаючи на жорстокі реалії війни, продовжують вірити в світло і надію. Візерунки та кольори колекції метафорично відображають шлях від темряви до світла, що є символом надії.

СПИСОК ЛІТЕРАТУРИ

1. Астапцева Х. Історія моди у традиційних та новітніх медіа (досвід України та англomовних країн). *Українське журналістикознавство*. 2017. Вип. 18. С. 23-39.
2. Жуган В. Прикольний митець чи батько нації – як Шевченко перетворюється на поп-ідола. URL : <https://www.radiosvoboda.org/a/28360624.html>. (дата звернення: 11.09.2024).
3. Копитко В. Символ патріотизму. Історик розповів, як вишиванка увійшла у повсякденну моду українців. URL : <https://www.rbc.ua/rus/stylar/istorik-rozpoviv-kiy-pismennik-zaprovadiv-1716220130.html>. (дата звернення: 10.10.2024).
4. Леонова Т. «Те, що ви одягаєте сьогодні, – наша з вами історія»: про українські бренди, які працюють з етнотематикою. URL : <https://suspilne.media/culture/507142-te-so-vi-odagaete-sogodni-nasa-z-vami-istoria-pro-ukrainski-brendi-aki-pracuut-z-etnotematikou/>. (дата звернення: 11.09.2024).
5. Хома Н. Патріотична мода чи мода на патріотизм: одяг як спосіб самоідентифікації. *Вісник Маріупольського державного університету. Серія : Історія. Політологія*. 2015. Вип. 12. С. 322-329.

РОЛЬ DATA JOURNALISM В ЖУРНАЛІСТСЬКИХ РОЗСЛІДУВАННЯХ

Поліщук Наталя Володимирівна,
Студентка
Дніпровський національний університет
імені Олеса Гончара,
м. Дніпро, Україна

Вступ. Сучасна журналістика під час активного технологічного прогресу та інформаційної насиченості, вимушена адаптуватися та знаходити нові методи для висвітлення історій. Data journalism відіграє важливу роль у формуванні суспільного сприйняття та обізнаності. Методи аналізу даних і візуалізації уможливають подання складної інформації в привабливій і доступній формі, дозволяючи аудиторії краще зрозуміти матеріал, викликати її довіру та збільшити трафік видання.

Мета роботи: Дослідити приклади використання data-driven journalism в журналістських розслідуваннях.

Матеріали та методи. Об'єктом дослідження обрані такі зарубіжні та вітчизняні видання, як *Reuters*, *ProPublica*, проєкт від *ARIJ* та *Texty.org.ua*. Цілі й завдання зумовлюють використання таких загальнонаукових методів, як описовий, порівняльний та узагальнювальний, які дали змогу дослідити особливості data journalism в журналістських розслідуваннях видань, а також вплив на аудиторію.

Результати та обговорення. Термін «журналістика даних» та розвиток нового напрямку (“data journalism”, “data-driven journalism”, “data base journalism” – «журналістика баз даних») стало популярним у 2010 р. після круглого столу “Data-driven journalism: What is there to learn?”. «Більшість дослідників розглядають data-журналістику як багатоетапний процес, що включає в себе щонайменше три шаблі: 1) збір і систематизація даних; 2) аналіз даних; 3) візуалізація. Таким чином, журналістика даних — це галузь журналістики, особливістю якої є творення суспільно значущого контенту на основі аналізу big data та open data, а також візуальне представлення

проаналізованих даних в максимально зрозумілій для реципієнта формі» [3].

Масштабними розслідувальними проєктами на основі даних переважно займаються великі медіа, як-от Reuters, The New York Times, The Guardian, The Wall Street Journal, Associated Press, Aljazeera, ProPublica тощо.

Цікавим ж медіа Texty.org.ua, яке спеціалізується на журналістиці даних. Інші видання, такі як «Українська правда», «Економічна правда», VoxUkraine та LIGA.net також періодично публікують аналітичні матеріали на основі даних. Слід згадати також 1991 Open Data Incubator або агенцію Molfar.

Журналістику даних використовує агенство *Reuters*. Видання провели розслідування «How a deadly bat virus found new ways to infect people», темою якого було дізнатися про ризики перехресного зараження людей вірусом Ніпа та яка роль кажанів у цьому. Актуальності дослідження сприяла недавня пандемія COVID-19, а результати були визнані надзвичайно глибокими [6]. У проєкті ефективно використовуються візуалізації, щоб проілюструвати складні дані та зв'язки, пов'язані з поширенням вірусу від кажанів до людей. Графіки та інфографіка спрощують складну інформацію, роблячи її доступною та привабливою для аудиторії. Слід згадати також «The collapse of insects» про стрімке зменшення популяції комах, де було використано різні діаграми, графіки та статистики [7].

Також цікавими є дата-проєкт «The submerged city» про підвищення рівня моря та затоплене місто [9], розслідування Самара Мохаммада про примусові виселення в Єгипті «Forced Eviction Laws in Egypt are Unfair» профінансоване ARIJ [5], дослідження даних ProPublica «Black Snow» [8], яке вивчало якість повітря в центральній Флориді в США. Цукрові компанії неодноразово стверджували, що якість повітря безпечна, незважаючи на очевидне забруднення в результаті навмисного спалювання полів тростини під час сезону збору врожаю. У проєкті були використані супутникові знімки, анімація, мікрограми, діаграми, фото тощо. Візуальні елементи, ілюструючи тенденції в часі, просторові співвідношення, та доступність текстового матеріалу покращують сприйняття інформації аудиторією.

Перевага журналістських розслідувань з використанням data-journalism полягає в можливості обробки великих обсягів інформації, що дозволяє виявляти нові деталі та вільно користуватися ними. Цей підхід підвищує об'єктивність результатів, оскільки базується на фактах і цифрах, що робить розслідування більш надійними та, що не менш важливо, викликає довіру в аудиторії.

Texty.org.ua також використовує дата-журналістику. Видання створило проєкт “ Карусель емоцій. Рівень маніпулятивності українських телеграм-каналів”, предметом дослідження якого були 100 популярних каналів у категоріях "Новини і медіа" та "Політика". Мовна модель Meta-Llama-3.1-8B-Instruct навчена виявляти маніпулятивний контент з точністю 86% та 91% для ідентифікації публікацій. Видання склало рейтинг маніпулятивності з Телеграм-каналами та графіки з колами емоцій [1].

Цікавим також є проєкт «Світ після людей» [2], що досліджує можливі наслідки вимирання людства на Землі. Він поєднує наукові ідеї та художню візуалізацію, зображаючи результат приборкання міста природою, коли екосистеми розвиватимуться без втручання людини. У проєкті використовуються дані та візуальне оповідання, щоб зацікавити аудиторію екологічними темами, також підкреслюється крихкість впливу людини на планету. Були використані фото рідкісних рослин та вимираючих тварин, графіки, супутникові знімки, анімація. Проєкт також дозволяє читачам опинитися у Рудому лісі, де можна почути звуки тварин, включивши відповідну функцію.

Журналістика даних покращує розслідування, виявляючи закономірності та зв'язки в складних наборах даних, що веде до більш глибокого розуміння. Такий підхід дозволяє журналістам розповідати переконливі історії, підтвержені доказами, що сприяє збільшенню довіри у читачів. Сучасна аудиторія часто стикається з дезінформацією, маніпуляціями та сенсаційними новинами, тому для аналітичної журналістики важливо підтримувати її інтерес. Візуалізація даних та інтерактивні елементи залучають споживачів та

затримують їх на сайті, що збільшує трафік.

Синтія О'Марчу зазначає, що журналістика даних важлива не лише для аналізу, але й для розкриття правди про реальність [4], і це особливо актуально в умовах війни в Україні. Напрямок дозволяє викривати правдиву картину подій, аналізуючи великі масиви інформації та візуалізуючи дані, що стосуються військових злочинів, руйнувань та гуманітарних потреб. Таким чином, вона стає важливим інструментом у фіксації фактів і боротьбі з дезінформацією, сприяючи глобальному розумінню суспільних проблем та їх впливу.

Висновки. Data journalism надає можливість аудиторії самим аналізувати контент, завдяки доступно поданим фактам та уміло поєднаній візуалізації. Окрім цього доказова база викликає довіру до видання в споживачів, що надзвичайно важливо для донесення правди, розвіювання міфів та розуміння суспільної проблеми, а поєднання з візуалізацією спонукає читача довше залишитися на сайті, збільшуючи трафік видання, та краще вивчити матеріал.

СПИСОК ЛІТЕРАТУРИ

1. Карусель емоцій. Рівень маніпулятивності українських телеграм-каналів / Н. Кельм та ін. URL: <https://texty.org.ua/projects/113607/karusel-emocij-riven-manipulyatyvnosti-movy-ukrayinskyh-telehram-kanaliv/> (дата звернення: 14.11.2024).
2. Кельм Н. Світ після людей. *Texty.org.ua - статті та журналістика даних для людей – Тексти.org.ua*. URL: <https://texty.org.ua/projects/112500/svit-pislya-lyudej/> (дата звернення: 14.11.2024).
3. Ліченко А. Д. Тлумачення терміна "журналістика даних" у зарубіжних медіадослідженнях: компаративний аналіз. *Медіапростір: проблеми і виклики сьогодення* : матеріали Всеукр. науково-практ. конф. студентів та молодих вчен., м. Київ, 25 квіт. 2018 р. 2018. С. 75–79. URL: https://er.nau.edu.ua/bitstream/NAU/41209/1/Lichenko_tezy.pdf (дата звернення: 14.11.2024).
4. Coddington M. Clarifying journalism's quantitative turn. *Digital journalism*. 2014. Vol. 3, no. 3. P. 331–348. URL: <https://doi.org/10.1080/21670811.2014.976400> (date of access: 14.11.2024).

5. Forced eviction laws in Egypt are unfair. *ARIJ*. URL: <https://arij.net/investigations/forced-eviction-egypt-en/> (date of access: 14.11.2024).

6. How a deadly bat virus found new ways to infect people. *Reuters*. URL: <https://www.reuters.com/investigates/special-report/global-pandemic-bats-spillover/> (date of access: 14.11.2024).

7. Janicki J. Insect populations are declining at an unprecedented rate. *Reuters*. URL: <https://www.reuters.com/graphics/GLOBAL-ENVIRONMENT/INSECT-APOCALYPSE/egpbykdxjvq/> (date of access: 14.11.2024).

8. The smoke comes every year. sugar companies say the air is safe. *ProPublica*. URL: <https://projects.propublica.org/black-snow/#:~:text=July%208,%202021-,The%20Smoke%20Comes%20Every%20Year.,Say%20the%20Air%20Is%20Safe.&text=To%20harvest%20more%20than%20half,we%20started%20tracking%20a%20air%20quality> (date of access: 14.11.2024).

9. The submerged city. *Amenaza Roboto*. URL: <https://amenazaroboto.com/uruguay2100/montevideo/eng> (date of access: 14.11.2024).

ART

CSCSTI 15.31.29

UDC 745.2

MODERN REQUIREMENTS FOR DESIGNER TRAINING AND THE IMPORTANCE OF A MULTIDISCIPLINARY APPROACH IN INDUSTRIAL DESIGN EDUCATION PROGRAMS

Nurkusheva Lyazzat Tuleuvna

Doctor of Architecture International Educational Corporation
Kazakh Head Architecture and Construction Academy,
Almaty, Kazakhstan

Ashimova Aibota Maksatkyzy

Master's student of Architecture
International Educational Corporation
Kazakh Head Architecture and Construction Academy,
Almaty, Kazakhstan

Abstract: This article analyzes the evolving competency requirements for designers in the face of growing contemporary challenges driven by global technological and economic transformations. A particular focus is placed on industrial design in Kazakhstan, where cultural and conceptual-methodological contexts significantly influence educational paradigms. A multidisciplinary approach is interpreted as a fundamental component in developing highly competitive specialists possessing techno-cultural integration and deep socio-aesthetic reflection. The research draws upon the concepts of systems thinking and Gestalt theory of perception to reveal how the fusion of diverse disciplines contributes to the formation of coherent and innovative solutions in industrial design. Methodological recommendations are presented, aimed at creating synergistic links between engineering sciences, art practice, and cultural codes, thereby facilitating adaptation to the requirements of Industry 4.0 and strengthening the identity of Kazakhstani

design.

Keywords: Multidisciplinary approach, industrial design, Industry 4.0, educational programs, technology integration, project-based learning, CAD/CAE systems, digital technologies, designer competencies, innovation ecosystems.

Introduction

The contemporary field of industrial design is undergoing significant systemic transformations driven by the integration of digital technologies, increasing automation, and the transition to a sustainable knowledge economy. This technological transformation encompasses the use of cyber-physical systems, real-time data, and digital twins, requiring designers to undergo a profound cognitive and methodological adaptation. External impulses, such as the development of Industry 4.0, hyper-connected platforms, and the formation of innovative network structures, amplify the need for the synthesis of interdisciplinary knowledge, pushing designers to master methods of complex analysis and systems thinking. Simultaneously, internal socio-cultural parameters, including national cultural codes and regional traditions, remain significant in shaping conceptual and aesthetic solutions.

Objective.

In the context of these changes, the objective of this article is to develop a strategy for training designers capable of integrating knowledge from various fields, ranging from digital engineering to cultural anthropology. The research aims to determine how educational structures can be transformed to prepare designers with the skills necessary to understand and respond to complex systemic changes. The article also addresses key questions: which conceptual and technical competencies should be prioritized for training future designers; how can pedagogical approaches be harmonized to integrate various disciplines; and how can educational programs foster adaptability and cultural awareness to address global and local challenges. Designers must master transdisciplinary approaches that incorporate elements of cognitive science, adaptive management, and social forecasting. External factors such

as global supply chains, regulatory norms, and environmental requirements have a direct impact on educational and professional practices. At the same time, cultural heritage and socio-political dynamics exert an indirect influence, shaping the unique identity of design solutions. Thus, the need to create cognitively integrative and interdisciplinary educational platforms becomes evident. These platforms must consider both global technological trends and local cultural contexts, ensuring the development of designers with a high level of analytical flexibility, capable of effectively adapting to the changing conditions of the modern world.

Materials and Methods

This research employs transdisciplinary approaches that integrate educational methodologies and technological innovations in design. The work draws upon significant scholarly contributions. Dim, de Vere, and Sheahan (2022) proposed progressive educational paradigms for designer training in the context of contemporary technological system change, emphasizing the rethinking of learning models in light of new socio-technical challenges. Adelabu and Fatuyi (2020) investigated the structural obstacles in industrial design education in Nigeria, highlighting key issues affecting the development of design competencies in the 21st century. Key methodological principles are also borrowed from Zhang, Wang, Liu, et al. (2024), who applied bibliometric analysis and semi-structured interviews to identify critical skills needed for digital convergence in the Industry 4.0 era.

De Vere and Fennessy (2019) examined the evolution of methods in industrial design, stressing the importance of adapting educational strategies to new forms of interaction and cognitive technologies. The contribution of Chugunov and Polunina (2018) lies in the creation of an integrative CAD/CAE-based environment that combines physical and virtual modeling, significantly expanding the possibilities for education in industrial design and robotics research. Luccarelli (2022) highlighted the need for unifying terminology and strengthening interdisciplinary links between engineers and designers, contributing to the sustainable and harmonious development of educational programs.

These studies form the theoretical and methodological basis for analyzing

innovative learning models and integrating digital technologies into the designer training process. This approach fosters the development of specialists with a high degree of adaptability and preparedness to overcome the challenges of a hyper-connected and sustainable future.

Results and Discussion

Analysis of current theoretical models and empirical data demonstrates the growing role of interdisciplinarity in shaping the new generation of designers. Just as the inner world of a person (their intentionality, values, cognitive structures) interacts with the external world (objective reality, social contexts), modern design requires a synthesis of different fields of knowledge. The research of De Vere and Fennessy (2019) emphasizes that effective design transcends narrow specializations. It requires a systemic approach, analogous to Gestalt psychology, where the whole is greater than the sum of its parts, and the adaptive application of knowledge from related fields such as cognitive science and computer-aided design. The authors postulate that outdated educational paradigms focused on mass production and engineering solutions, similar to Kant's categorical imperative, limit creative freedom and require transformation. More flexible strategies are needed that reflect the demands of modern society, akin to Hegelian dialectics, and stimulate innovative thinking capable of integrating cognitive principles into digital solutions (Fig. 1).

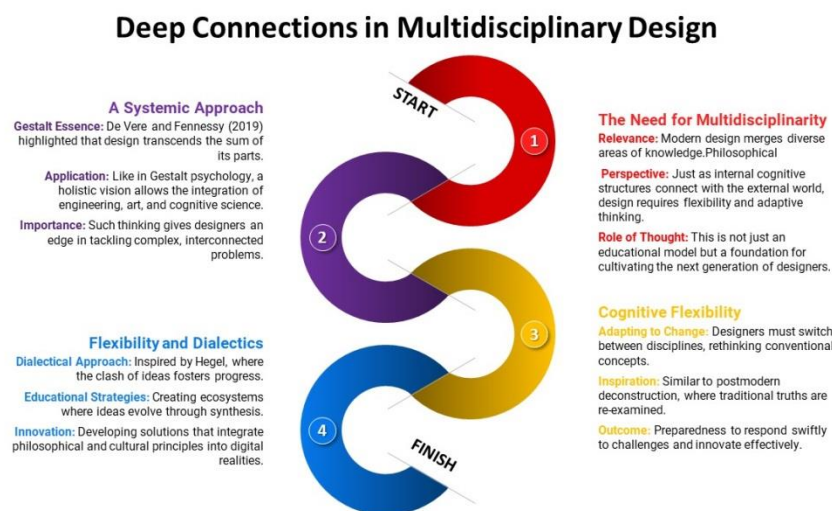

Figure 1. Multidisciplinary Interconnections in Modern Industrial Design

In the context of Industry 4.0, designers must possess a comprehensive and

integrated skillset, similar to the Aristotelian concept of wholeness, "entelechy". Zhang et al. (2024) identify four key competency areas: expertise in industrial design, the ability for technological integration (like Cartesian dualism, connecting mind and matter), adherence to ethical principles (an aspect of Kantian ethics), and a deep understanding of production processes. The importance of mastering digital tools such as artificial intelligence and 3D printing is particularly emphasized. These technologies empower designers to create more adaptive and environmentally sustainable solutions, embodying the principles of ethical design in the material world, much like the Platonic ideal striving for perfection. However, these competencies require not only technical literacy but also analytical skills, similar to critical rationalism, allowing for the assessment of the social and environmental consequences of projects. Thus, a holistic approach to design practice is formed, where technological innovations are harmoniously combined with ethical imperatives and principles of sustainable development, giving rise to responsible and holistic design solutions that strive for harmony between the inner and outer worlds.

Contemporary didactics in industrial design face fundamental dilemmas. Outdated pedagogical models, like dogmatic ontologies, do not correspond to the dynamic epistemology of the modern world. Dim, de Vere, and Sheahan (2022) diagnose key gaps in existing approaches. A narrow specialization in theoretical knowledge, without pragmatic implementation, similar to Plato's world of forms, is detached from empirical reality. The focus on mass production, ignoring individualized needs, contradicts the existentialist philosophy of self-realization (Fig. 2).

These factors inhibit the development of adaptability and creative thinking in future designers. Criticism also pertains to the insufficient incorporation of digital tools, limiting the creative potential of students, and the absence of preparation for multidisciplinary collaboration, reducing their competitiveness. The research of Chugunov and Polunina (2018) verifies this perspective, postulating the need for innovative methodologies that synthesize theory and praxis, analogous to Dewey's instrumentalist philosophy, including robotics and virtual simulations.

The exigency of integrative and adaptive educational strategies dictates a revision of didactic programs. Adelabu and Fatuyi (2020) advocate for more flexible and interdisciplinary training so that designers can effectively operate within the Industry 4.0 paradigm. They illustrate examples of successful transformations, such as project-based learning and the active utilization of digital technologies, facilitating the genesis of innovative solutions. Luccarelli (2022) demonstrates the experience of European universities, where the standardization of terminology and the implementation of interdisciplinary programs, similar to the syncretism of various philosophical systems, have led to significant positive shifts in the educational process. These changes, integrating engineering and design competencies, shape professionals adapted to the challenges of our time, capable of creating harmonious and functional artifacts that reflect the dialectic of the inner world of a person (their intentionality, aesthetic preferences, ethical values) and external reality (technological affordances, social contexts, environmental imperatives). This interconnection, like Hegelian dialectics, generates a synthesis of form and function, aesthetics and ethics, innovation and sustainability, forming a holistic vision of design as a powerful tool for transforming the world.

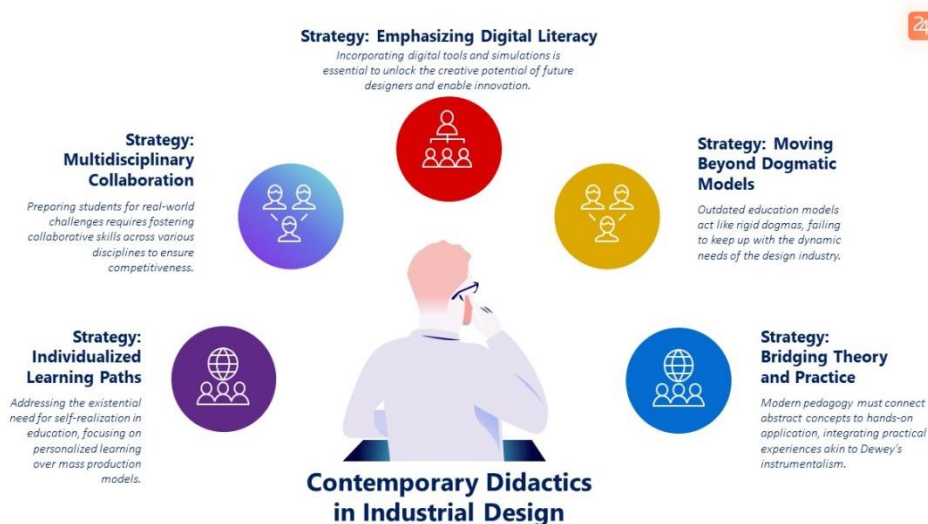

Figure 2. Key Strategies for Modernizing Educational Models in Industrial Design

Effective didactic strategies that facilitate the integration of multidisciplinary knowledge include project-based learning and the application of advanced

technologies such as CAD/CAE systems. This approach resonates with pragmatic philosophy, which emphasizes the instrumental value of knowledge. The research of Chugunov and Polunina (2018) demonstrates that the use of integrative modeling platforms, similar to constructivist epistemology, where knowledge is actively constructed by the subject, helps students understand the correlation between abstract theory and concrete practice. Working with robotic systems and virtual simulations provides empirical experience, transforming passive assimilation of information into active exploration and experimentation «Table 1».

Table 1.

Effective Didactic Strategies for Multidisciplinary Integration in Industrial Design Education

Didactic Strategy & Key Concepts	Research References
Project-Based Learning: Aligns with Pragmatic Philosophy, emphasizing the instrumental value of knowledge. Promotes real-world problem-solving using multidisciplinary skills. Interdisciplinary Focus: Design & Engineering Collaboration. Philosophical Analogy: Holism (Interconnectedness and Interdependence).	De Vere & Fennessy (2019)
Advanced Technologies (CAD/CAE): Based on Constructivist Epistemology, where knowledge is actively constructed. Enhances understanding of abstract theory through practical modeling. Interdisciplinary Focus: Constructivist Learning Environments. Philosophical Analogy: Gestalt Psychology.	Chugunov & Polunina (2018)
Robotic Systems & Simulations: Reflects Existentialist principles of subjective experience and responsibility. Facilitates active exploration and hands-on experimentation. Interdisciplinary Focus: Multidisciplinary Skills Mobilization. Philosophical Analogy: Constructivism.	De Vere & Fennessy (2019)
Industry 4.0 Technologies: Informed by Technological Determinism, emphasizing the transformative power of technology. Encourages adaptability and creativity using AI and additive manufacturing. Interdisciplinary Focus: Educational Ecosystems. Philosophical Analogy: Holistic Worldview.	Zhang et al. (2024)

De Vere and Fennessy (2019) highlight the relevance of the project-based approach, where students solve real-world problems by mobilizing multidisciplinary skills. This method aligns with the philosophy of existentialism, which emphasizes

the importance of subjective experience and responsibility for one's actions. The research of Zhang et al. (2024) postulates the need to integrate Industry 4.0 technologies, such as AI and additive manufacturing, into the educational process to cultivate adaptability and creativity. This position resonates with the philosophy of technological determinism, which recognizes the transformative power of technology.

Universities can catalyze the synthesis of design and engineering by forming educational ecosystems based on interdisciplinary communication and collaborative projects. Zhang et al. (2024) substantiate the need for utilizing joint laboratories and innovation hubs where students from different specializations work synchronously on common projects. This synergistic approach is analogous to Gestalt psychology, where the whole is perceived as something greater than the simple sum of its parts. Luccarelli (2022) analyzes successful cases from European universities where educational programs integrate art and engineering disciplines, promoting mutual understanding and cooperation. This strategy reflects the philosophy of holism, which postulates the interconnectedness and interdependence of all elements of a system.

The formation of such integrative educational environments contributes to the development of universal competencies and the training of specialists capable of operating at the intersection of technology, engineering, and art, solving complex socio-technical problems from the standpoint of a holistic worldview. This educational model corresponds to contemporary philosophical trends that emphasize the complexity, dynamism, and interconnectedness of the world.

Conclusions

This research aims to analyze the contemporary imperatives of designer training in the context of global mutations, focusing on the purportedly axiomatic role of the multidisciplinary approach. The analysis indicates the potential inadequacy of traditional pedagogical models, akin to static ontologies, in the face of the dynamic, fluid epistemology of our time. It can be hypothesized that they are not always able to adequately respond to the challenges generated by digital and socio-economic transformations. Research suggests that the incorporation of technologies such as

CAD/CAE systems and digital simulations is a highly desirable, if not sine qua non, component of professional training, potentially providing a pragmatic focus and a more comprehensive understanding of systemic interrelationships. This principle can be interpreted in accordance with Dewey's instrumentalist epistemology.

Key competencies in demand in the Industry 4.0 era likely include technological literacy, ethical reflexivity, and a certain capacity for innovative thinking. The implementation of such programs presumably postulates active collaboration between designers and engineers within interdisciplinary educational clusters and innovation laboratories. It can be hypothesized that these initiatives contribute to the actualization of the potential for creative problem-solving and adaptation to changing conditions, which may correlate with the existentialist philosophy of self-determination.

Effective training of future designers should seemingly be based on adaptive educational paradigms that synthesize technological affordances, cultural vectors, and creative methodologies. To fully realize the potential of future designers, further research should explore the interconnected areas of philosophical reflection on technology and design, cognitive ergonomics and HCI design, and sustainable development within a circular economy framework. This involves critically deconstructing technology's impact on the human sphere and the ethical dimensions of design in the digital age, including exploring transhumanist and posthumanist concepts to foster a responsible, human-centered approach. A deep understanding of cognitive processes, usability, and accessibility is crucial for developing intuitive interfaces aligned with authentic human needs. Finally, integrating environmental responsibility and resource conservation into design processes, focusing on product longevity and circularity, is essential for addressing global challenges and contributing to a more sustainable future. Investigating these interconnected vectors will equip designers to navigate the complex interplay of technological advancements, human factors, and environmental concerns. The study of these vectors may prove critical both for adapting to external factors (technological singularity, globalization, environmental crisis) and for developing the internal

potential of designers (critical thinking, ethical reflection, creativity). Presumably, this will allow for the formation of a new generation of visionary designers capable not only of reacting to change but also, to a certain extent, actively constructing the future.

REFERENCES

1. Dim, W., de Vere, I., & Sheahan, J. (2022). Towards Re-Imagining Industrial Design Education for the Contemporary Period. In *Proceedings of the International Conference on Engineering and Product Design Education* (pp. 1235-1242). London South Bank University, London, UK.
2. Adelabu, O. S., & Fatuyi, O. A. (2020). Industrial Design Education in Nigeria Today: Challenges for the 21st Century Learners. In *Proceedings of the International Conference on Engineering and Product Design Education* (pp. 1257-1265). VIA University College, Herning, Denmark.
3. Zhang, M., Zhang, X., Chen, Z., Wang, Z., Liu, C., & Park, K. (2024). Charting the Path of Technology-Integrated Competence in Industrial Design during the Era of Industry 4.0. *Sustainability*, *16*(2), 751. <https://doi.org/10.3390/su16020751>
4. De Vere, I., & Fennessy, L. (2019). Redefining Industrial Design: Responding to Emerging Modes of Practice. In *Proceedings of the International Conference on Engineering and Product Design Education* (pp. 1203–1212). University of Strathclyde, UK.
5. Chugunov, M. V., & Polunina, I. N. (2018). Interdisciplinary Modelling of Robots Using CAD/CAE Technology. *Vestnik Mordovskogo Universiteta*, *28*(2), 181–190. <https://doi.org/10.15507/0236-2910.028.201802.181-190>
6. Luccarelli, M. (2022). Shedding Light on Industrial Design: Educating Product Developers for a Sustainable Future in Design and Engineering Education. In *Proceedings of the International Conference on Engineering and Product Design Education* (pp. 1147–1155). London South Bank University, London, UK.

УДК 78.03

КОНЦЕРТ ДЛЯ ФЛЕЙТИ З ОРКЕСТРОМ ВІТАЛІЯ ГУБАРЕНКА В КОНТЕКСТІ ЖАНРОВО-СТИЛЬОВИХ ТРАДИЦІЙ ТА ІННОВАЦІЙ

Балабанов Василь Андрійович,
магістрант,
Київського столичного університету імені Бориса Грінченка
Науковий керівник:
Лігус Ольга Марківна,
кандидат музикознавства, доцент
доцент кафедри музикознавства та музичної освіти,
Київського столичного університету імені Бориса Грінченка

Анотація: Концерт для флейти з оркестром українського композитора ХХ століття Віталія Губаренка є яскравим прикладом поєднання українських фольклорних традицій із новаторськими композиційними підходами, які були започатковані у минулому столітті. А роль даного твору в українській музичній творчості 60-х років минулого століття є неоціненною.

Ключові слова: Концерт для флейти, флейта, оркестр, фольклор, композиторські інновації; український композитор.

Вступ. / Introductions. Віталій Сергійович Губаренко - один з найвідоміших українських композиторів, лауреат безлічі премій та нагород (у т.ч. Державної премія України ім. Т. Шевченка (1984 р.), заслужений діяч мистецтв України та народний артист України (1993 р.). Як композитор Віталій Губаренко є автором першої в українській музиці моноопери, симфонічного балету, флейтового концерту. До його творчого доробку входять опера-ораторія, музична драма, симфонічна-ораторія та багато іншого.

Віталій Губаренко народився 13 червня 1934 року в Харкові. Його життя умовно можна поділити на два етапи:

- перший - харківський, де майбутній композитор віддано та цілеспрямовано начився композиторській справі у Харківському музичному

училищі (клас композиції Олександра Жука, який навчив Губаренка працювати над композиціями систематично, не чекаючи музи та натхнення) та Харківській консерваторії (клас композиції Дмитра Клебанова; закінчив у 1960 р.). А по закінченню консерваторії, зостався там викладати;

- другий - київський, куди композитор переїхав у 1985 році. У Києві Віталій Губаренко зміг побачити 50 прем'єр своїх творів. Проте п'ятдесят першу прем'єру, а саме хореографічну сцену "Вій", він зміг лише підготувати. Видатний український композитор Віталій Сергійович Губаренко відійшов у засвіти 5 травня 2000 р.

Мета роботи. / Aim. Проаналізувати жанрово-стильових особливості твору та зазначити його місце в контексті української та світової музики.

Матеріали та методи. / Materials and methods. При виконанні досліджень використано методи: аналізу (детальне вивчення партитури концерту для флейти з оркестром, щоб визначити жанрово-стильові особливості, використання фольклорних елементів та інноваційних технік); порівняння (зіставлення Концерту Губаренка з іншими творами українських та світових композиторів того ж жанру для виявлення унікальних елементів); історико-культурний аналіз (дослідження історичного контексту створення твору, аналіз умов, у яких працював композитор, та впливу радянської епохи на його творчість); стильовий (вивчення стилістичних прийомів композитора, поєднання фольклорних мотивів із новаторськими методами композиції) та музично-теоретичний (аналіз гармоній, ритмічних структур, оркестровки та тембрових рішень, зокрема, специфічного використання флейти як солуючого інструменту) аналізи. Дослідження виконувалось під керівництвом доктора мистецтв Ольги Лігус, в рамках наукової роботи з освітніх компонент «Сучасне музикознавство» та «Музична культура сучасності».

Результати та обговорення. / Results and discussion. Концерт - це твір великої форми, що являє собою протиставлення (або ж опозицію) між чимось одиничним (наприклад, соло певного інструменту) та чимось узагальненим (прикладом чого є оркестр). За своєю формою, концерт має тричастинну

структуру.

Якщо ж аналізувати тембр інструменту – флейта, то він дуже різноманітний, і здатний передавати різні образи та настрої. Це може бути як лірика, так і трагедія, пастораль та пейзаж, або епічний та скорботний початок, або ж людський голос, який можуть використовувати для передачі внутрішніх переживань.

Проте, якщо говорити саме про концерт для флейти з оркестром Віталія Губаренка, то необхідно наголосити, що він є цікавим об'єктом для аналізу, оскільки поєднує елементи української традиційної музики та інноваційні підходи до написання композицій, які розроблялись перед початком ХХ ст.

У творі можна чітко простежити українські фольклорні інтонації, ритми та мелодії, гармонійні обороти та ритмічні малюнки. Для додавання особливої колоритності, що притаманна тільки для української народної творчості, Віталій Губаренко використовує особливі модальні лади, що використовувалися ще нашими предками для написання народних пісень та мелодій.

Концерт для флейти з оркестром є одним із двох творів, де композитор дає флейті право соло. А також це один із зовсім небагатьох творів в українській композиторській творчості, що був написаний саме у жанрі концерту для флейти.

Зважаючи на те, що описано вище про використання тембру флейти в якості голосу, у Концерті композитор додатково використовує тембр флейти схожий на голос, для отримання гармонії, що нагадує меланхолійну, або ж задумливу, атмосферу.

Незважаючи на таке широке використання фольклорної складової, Губаренко також використовує й інноваційні для ХХ ст. методи композиції, яких він навчився ще в Харкові. Віталій Сергійович дуже вдало зміг поєднати експеримент із новітніми, нестандартними, гармонійними прогресіями із фольклорним початком, не давши зерну народності зникнути за асиметричними та поліритмічними структурами музичного фразування.

До того ж Віталій Губаренко спромігся дуже вдало поєднати різноманітні звукові фони, функцію створення яких була віддана оркестру, із віртуозними пасажами та ліричними мелодиками, які виконує соліст.

Зважаючи на той історичний період, у який було створено твір (60-ті роки минулого століття), а також той факт, що твір мав у собі фольклорну складову української культури, варто відмітити неабияку сміливість та цілеспрямованість митця у прагненні створити, зберегти та поширити сучасну українську культуру в добу тяжких репресій іншокультурності з боку радянської влади.

Висновки. / Conclusions. Віталій Губаренко – це композитор лірико-драматичного спрямування. Особливими рисами його творчості є:

- звернення до стилістики українського та європейського бароко;
- відчутні національні підґрунтя, індивідуальні жанрові та образні трансформації.

Концерт для флейти з оркестром Віталія Губаренка дав неабиякий поштовх для інших композиторів в українському творчому середовищі для зацікавленості до жанру флейтового концерту, що спонукало до подальших експериментів уже послідовників та наступних композиторів, які внесли свій вклад у розвитку жанру концерту для флейти.

СПИСОК ЛІТЕРАТУРИ

1. Перцов М. О. Жанрово-образні трансформації флейтового концерту в творчості українських композиторів ХХІ ст. // Міжнародний вісник: культурологія, філологія, музикознавство. 2017 р.

2. Драч І. Композитор Віталій Губаренко. Аспекти вияву творчої індивідуальності. К., 2021. ст. 14-15, 73-76.

3. Шурдак М. Аналіз музичних творів : теоретичний матеріал для практичної та самостійної роботи; метод.реком. Ч.1 Луцьк, 2022.

**ХАРАКТЕРНІ РИСИ СТИЛЮ «МОДЕРН»
У СУЧАСНИХ МОДНИХ КОЛЕКЦІЯХ**

Подгаєцька Юлія Сергіївна

здобувач вищої освіти другого (магістерського) рівня,
Київський національний університет культури і мистецтв
Науковий керівник:

Лавренюк Ольга Олександрівна

кандидат мистецтвознавства,
старший викладач кафедри дизайну і технологій,
Київський національний університету культури і мистецтв

Вступ. Стиль «модерн», відомий своєю елегантною плавністю ліній, натхненням природними формами й орнаментами, залишається надзвичайно актуальним у сучасній моді. Хоча модерн зародився ще в кінці XIX століття і процвітав на початку XX століття, його елементи часто використовуються дизайнерами на модних показах, зокрема через універсальність та здатність додати глибини та артистизму сучасним колекціям.

Ціль роботи. Пошук характерних елементів стилю «модерн» в модному одязі сучасності.

Результати та обговорення. Основні риси модерну, є хвилясті лінії, асиметрія, натхнення природними мотивами, знаходять відображення у складних візерунках на тканинах, вирізах та фактурах. Кара-Васильєва Т. у своїй монографії [2] широко дослідила процес формування стилю модерн в Україні. Як цей стиль став поєднувати українські традиційні мотиви, зокрема, барокові елементи на сході та народне мистецтво Гуцульщини на заході. Нині, багато дизайнерів звертаються до флористичних мотивів модерну, але вони оновлюють ці деталі завдяки сучасним матеріалам, як, наприклад, прозорі тканини, легкий шовк, мереживо або навіть інноваційні синтетичні матеріали. Це дозволяє дизайнерам створювати одяг, який не просто відсилає до минулого, а й адаптує стиль під сучасні запити на зручність та функціональність.

Стиль «модерн» прагне передати відчуття плавного руху й життя, яке проявляється в формах і візерунках, що нагадують природні мотиви [1]. Це можуть бути вигнуті лінії, що нагадують стебла рослин, візерунки, натхненні листям або квітами, і навіть елементи, що імітують хвилі. Крій одягу також відрізняється вільною формою, що дозволяє створити зручні, але елегантні образи. Лінія талії в сукнях чи сорочках часто є заниженою, а силует більш вільний і обтічний, що підкреслює плавність рухів. Спідниці мають легку асиметрію або трапецієподібний край, який надає образу легкості. Цей стиль був революційним для свого часу, оскільки відмовлявся від тісного корсету, надаючи жінкам більше свободи руху та природну красу фігури. Серед декоративних елементів можуть бути вишивка, аплікації, складні деталі з мережива або тонкого металу. Тут не використовуються надмірні, химерні прикраси, натомість перевага надається гармонійним акцентам, які доповнюють загальну стилістику.

Відомі будинки моди, такі як Dior, Gucci, і Prada, використовували елементи модерну в своїх останніх колекціях, вводячи вбрання з візуально складними принтами, натхненними природою і архітектурою модерну. У 2024 році кілька модних показів підкреслили вплив стилю модерн, використовуючи елементи, що поєднують витонченість і мистецькі відсилки до початку ХХ століття. Наприклад, на показах Louis Vuitton і Chanel [4] виділялися класичні силуети з сучасними деталями, підкреслені плавними лініями, що нагадують декоративні інтер'єри стилю модерн. Prada та Saint Laurent [4] також зосередилися на поєднанні ретро-елементів із сучасним виконанням, створюючи естетику, що навіює настрій «золотого віку» модерну в новому контексті. Інший цікавий приклад – Dior, [3] де використовувалися деталі, натхненні природою, зокрема візерунки з рослинними мотивами, характерні для ар-нуво. А на шоу Coperni дизайнери застосували форми і тканини, що створюють органічні вигини, натякаючи на декоративні мистецькі традиції стилю модерн, поєднуючи їх із футуристичними текстурами.

Таким чином, стиль модерн не просто повертається у моду, а й

еволюціонує, стаючи органічною частиною сучасного модного мистецтва.

Висновки: Модерн завжди асоціювався зі свободою, індивідуальністю і сміливістю. У сучасній моді він трансформується в експресивні колекції, що підкреслюють незалежність і самоідентичність. Це може проявлятися у виборі кольорів, нестандартних форм і комбінацій тканин, які символізують внутрішню свободу і творчий потенціал людини.

Таким чином, можна помітити, що стиль «модерн» залишається натхненням для сучасних дизайнерів, адаптуючи свої риси до новітніх модних колекцій. Його основні особливості – плавні лінії, природні мотиви, асиметрія, а також використання нових матеріалів і технік – знаходять відображення в сучасних тенденціях, але з новим прочитанням, що враховує актуальні соціальні, культурні та екологічні виклики. Сучасні дизайнери активно використовують органічні лінії та природні мотиви, які є основою стилю модерн. Однак замість класичних квіткових орнаментів вони часто звертаються до більш абстрактних і мінімалістичних форм. Це може проявлятися у вишивці, принтах або конструкції одягу, які нагадують листя, хвилі або інші природні елементи, створюючи відчуття гармонії з природою.

СПИСОК ВИКОРИСТАНИХ ДЖЕРЕЛ

1. Історія моди. Перша шкільна енциклопедія. Читанка, 2020. 96 с.
2. Кара-Васильєва Т. В. Стиль модерн в Україні: ІМФЕ ім. М. Рильського. Київ: Видавничий дім Дмитра Бураго, 2021. 216 с.
3. Rambharose A. We're calling it: 2024's biggest fashion trends. *InStyle*. URL: <https://www.instyle.com/fashion-trends-8410778> (date of access: 14.11.2024).
4. Spring 2024 Ready-to-Wear Fashion shows. *Vogue*. URL: <https://www.vogue.com/fashion-shows/spring-2024-ready-to-wear> (date of access: 14.11.2024)

ОСНОВНІ КОМПОНЕНТИ ФОРМУВАННЯ ПРОФЕСІЙНИХ КОМПЕТЕНЦІЙ АРТИСТА МЮЗИКЛУ

Суржик Поліна Олександрівна,
здобувачка вищої освіти магістратури
галузь знань 02 «Культура і мистецтво»
спеціальність 026 «Сценічне мистецтво»
м. Харків, Україна

Вступ / Introduction. Питання формування професійних компетенцій артистів мюзиклу є відносно новим і малодослідженим у вітчизняній мистецтвознавчій та педагогічній науці. Це зумовлено тим, що мюзикл як жанр музично-драматичного мистецтва почав активно розвиватися в Україні лише наприкінці ХХ - на початку ХХІ століття. Відповідно, проблема професійної підготовки артистів мюзиклу стала предметом наукових дискусій порівняно недавно. Однак, з розвитком цього жанру в Україні виникає потреба в глибшому вивченні та осмисленні підходів до професійної підготовки артистів мюзиклу. Це дослідження покликане розкрити основні компоненти формування професійних компетенцій артистів мюзиклу.

Мета роботи / Aim. Метою даної роботи є дослідження основних компонентів формування професійних компетенцій артистів мюзиклу, визначення їх специфічних особливостей та аналіз методів, які сприяють ефективному навчанню і підготовці фахівців цього напрямку. В роботі також розглядаються ключові компетенції, необхідні для успішної професійної діяльності артистів мюзиклу, а також методологічні підходи до їх формування.

Матеріали та методи / Materials and Methods. Для досягнення поставленої мети було проведено аналіз наукової літератури, присвяченої проблемам професійної підготовки артистів мюзиклу. Основними джерелами дослідження стали праці вітчизняних дослідників, які розглядають різні аспекти професійної компетентності артистів мюзиклу, зокрема, вокальну, акторську та хореографічну підготовку.

Результати та обговорення / Results and Discussion. Аналіз

літературних джерел показав, що формування професійних компетенцій артистів мюзиклу є багатограним процесом, що включає розвиток різних навичок та знань. Специфіка мюзиклу як синтетичного жанру вимагає від артистів високого рівня професіоналізму у вокальній, акторській та хореографічній підготовці. Наприклад, Н. С. Борисенко [1, с. 108] визначає професійну компетентність артиста мюзиклу як інтегративну якість особистості, яка включає мотиваційно-ціннісний, когнітивно-креативний та діяльнісно-творчий компоненти. Важливість розвитку загальнокультурних компетенцій також підкреслює О. Оганезова-Григоренко [2], яка акцентує увагу на необхідності формування навичок ефективної комунікації з глядачем.

Крім того, дослідження Л. В. Остапенко [4] показало, що професійні компетенції артиста мюзиклу складаються з загальнопрофесійних, спеціальних та ключових компетенцій, які в комплексі забезпечують високий рівень професіоналізму. Згідно з результатами дослідження Ю. А. Рибінської [5], структура підготовки артистів мюзиклу має інтегративний характер, включаючи вокальну, акторську та хореографічну підготовку, що підкреслює необхідність посилення практичної спрямованості навчального процесу.

Додатково слід зазначити, що формування професійних компетенцій артистів мюзиклу вимагає врахування кількох ключових аспектів. По-перше, це розвиток фізичної підготовки. З огляду на те, що мюзикл включає складні танцювальні номери, артисти повинні мати високий рівень фізичної витривалості та гнучкості. Фізична підготовка стає основою для виконання динамічних та емоційно насичених сцен, що вимагають не лише технічної майстерності, а й фізичної стійкості.

По-друге, важливим компонентом є вокальна підготовка, яка охоплює не тільки технічні аспекти співу, а й акторське виконання через вокал. Артисти мюзиклу повинні мати здатність передавати емоції та характер персонажа через свій голос, поєднуючи спів з акторською грою. Вокальна підготовка включає розвиток техніки дихання, артикуляції, інтонування та дикції, що є критично важливими для створення повноцінного сценічного образу.

По-третє, акторська майстерність залишається центральним елементом у підготовці артистів мюзиклу. На відміну від традиційних драматичних акторів, артисти мюзиклу повинні ефективно взаємодіяти з музичними та танцювальними компонентами вистави. Це вимагає від них особливої пластичності та здатності органічно інтегрувати рухи, музику та текст у своєму виконанні. Підготовка в цій галузі включає тренінги з акторської техніки, імпровізації та сценічної мови.

Крім того, сучасна освіта артистів мюзиклу має враховувати розвиток міждисциплінарних навичок. Наприклад, здатність працювати в команді, адаптуватися до різних режисерських підходів і бути відкритими до експериментів. Це є особливо важливим у контексті постійно змінюваних вимог театального ринку та інноваційних підходів у постановці мюзиклів. Врахування цих аспектів дозволяє підвищити рівень підготовки артистів і забезпечити їх готовність до виконання складних і різноманітних ролей у мюзиклах [3, с. 83].

Зрештою, психологічна підготовка також є важливим компонентом професійної компетентності артиста мюзиклу. Робота в умовах високої конкуренції, частих кастингів та вимогливих режисерів може бути стресовою. Тому навчальні програми мають включати елементи психологічної підтримки, техніки релаксації та методи управління стресом. Це допомагає артистам зберігати емоційну стабільність та зосередженість під час виконання своїх обов'язків на сцені.

Висновки / Conclusions. Отже, формування професійних компетенцій артистів мюзиклу є складним і багатогранним процесом, який потребує комплексного підходу. Високий рівень професіоналізму артистів мюзиклу досягається завдяки інтеграції вокальної, акторської та хореографічної підготовки, розвитку загальнокультурних компетенцій та навичок ефективної комунікації. Важливим є використання інноваційних методик навчання, що сприяють розкриттю творчої індивідуальності артистів та їх готовності до професійної самореалізації. Подальше дослідження цієї проблеми сприятиме

вдосконаленню системи професійної підготовки артистів мюзиклу та підвищенню їх конкурентоспроможності на ринку праці.

СПИСОК ВИКОРИСТАНОЇ ЛІТЕРАТУРИ

1. Борисенко Н. С. Специфіка формування професійної компетентності артистів мюзиклу. Вісник Київського національного університету культури і мистецтв. Серія: Сценічне мистецтво. 2018. № 2. С. 106-117. DOI: <https://doi.org/10.31866/2616-759x.2.2018.153225>

2. Григоренко О. Соціокультурні аспекти формування професіоналізму артиста мюзиклу. Музичне мистецтво і культура. 2014. Вип. 19. С. 395-404. DOI: <https://doi.org/10.31723/2524-0447-2014-19-395-404>

3. Мережко Ю. В. Формування вокально-виконавської компетентності майбутніх артистів-вокалістів у процесі фахової підготовки. Науковий часопис НПУ імені М. П. Драгоманова. Серія 14 : Теорія і методика мистецької освіти. 2016. Вип. 20. С. 83-86. URL: http://nbuv.gov.ua/UJRN/Nchnpu_014_2016_20_21 (дата звернення: 20.05.2024).

4. Остапенко Л. В. Компетентнісний підхід у професійній підготовці майбутніх артистів мюзиклу. Мистецтво та освіта. 2018. № 4. С. 18-23. URL: http://nbuv.gov.ua/UJRN/MtaO_2018_4_5 (дата звернення: 20.05.2024).

5. Рибінська Ю. А. Структура та зміст підготовки майбутніх акторів мюзиклів у закладах вищої освіти України. Науковий вісник Ужгородського університету. Серія: Педагогіка. Соціальна робота. 2020. Вип. 1. С. 133-136. DOI: <https://doi.org/10.24144/2524-0609.2020.46.133-136>

HISTORICAL SCIENCES

УКРАЇНСЬКИЙ ГЕТЬМАН ІВАН МАЗЕПА В ЄВРОПЕЙСЬКІЙ ПРЕСІ

Жук Анна Русланівна

здобувач вищої освіти

Криворізький державний педагогічний університет

м. Кривий Ріг, Україна

Вступ. Бурхливі події, що вирували на теренах України наприкінці XVII-на початку XVIII ст. та активна діяльність Івана Мазепи, який вмів успішно справлятися з викликами епохи, проявляючи риси справжнього лідера, його прагнення до змін, розвитку та європоорієнтованість у політичних рішеннях привертали увагу багатьох державних діячів, митців та дослідників того часу. Дізнатися більше про ставлення європейців до України та гетьмана Мазепи можна вивчаючи тогочасну західноєвропейську публіцистику та спогади очевидців. Ґрунтовну роботу в цьому напрямку провів український історик в еміграції Т. Мацьків, який завдяки аналізу преси Німеччини, Австрії, Англії, Франції, Голландії періоду 1687 - 1709 рр., висвітлює ставлення сучасників до українського гетьмана

Мета роботи – дослідити, як характеризується постать Івана Мазепи в австрійській, англійській, голландській, німецькій та французькій пресі кінця XVII – початку XVIII ст., взявши за основу монографію Теодора Мацьківа, де зібрано та проаналізовано наративні джерела, присвячені гетьману І. Мазепі.

Матеріали та методи. У процесі наукового дослідження були опрацьовані роботи науковців з даної проблематики та використані методи джерелознавчого аналізу періодичної преси: історико-типологічний та контент-аналіз.

Результати. До неординарної особистості гетьмана Івана Мазепи завжди була прикута увага як українських, так і європейських дослідників. Адже

гетьман був однією з найсуперечливіших постатей свого часу, чия політика та рішення мали велике значення як для подальшої долі України, так і для Західної Європи. Саме тому період його гетьманування широко висвітлено в українській і зарубіжній історіографії. Праці В. Заїки [1], Т. Приймак [3], Б. Романенчука [4] присвячені аналізу образу І. Мазепи в європейській літературі, вони виокремлюють ряд особливостей, які притаманні гетьману та вказують на проблему трансформації уявлень про легендарну українську постать протягом часу.

Дослідник Теодор Мацьків зауважує, що тогочасна преса не є першоджерелом як от офіційні документи чи спогади, оскільки її інформація здебільшого базувалася на чутках, переказах і пропагандистських матеріалах, які не завжди точно відображали реальні події. Однак преса дає можливість прислідкувати як політичні умови та обставини впливали на «зміну відношення» до Мазепи у різний період [2].

Витоки західноєвропейської публіцистики сягають кінця XV ст., а от фаза активного розвитку припадає на кінець XVII – початок XVIII ст.. Варто відзначити, що преса того часу мала вигляд невеликої книги, що виходила декілька разів на місяць. Редактори та всі співробітники видавництва були дуже освіченими людьми, тому тексти газет та журналів були інформативними та відзначалися високим рівнем аналітики й стилістичною майстерністю.

Тодішня преса мала доволі жорстку цензуру, тому видавці намагалися уникати політичних та суперечливих тем, простіше і безпечніше було писати про новини, що стосувалися країн сусідів, наприклад, інформацію про Україну та діяльність козаків дізнавалися на Заході зі свідчень кореспондентів, які перебували у великих містах, де новини передавалися з Туреччини через Рим, Венецію, Відень, та Авґсбург, або прямо з Києва через Львів чи Варшаву, або з Москви через Ригу, Кеніґсберг чи Вільно. Також відомі випадки, коли російський цар вислав своїх спецагентів, які мали контролювати, що пишуть європейські газети про московську владу. Часто вони створювали заказні статті й надсилали їх до видавництв аби створювати позитивне враження про царя у

європейських читачів [2].

Вперше у західноєвропейських джерелах постать Мазепи починає фігурувати після першого Кримського походу в 1687 р.. Відомості про зв'язки гетьмана з Карлом XII та їх таємний союз, розгром під Полтавою в 1709 р. стали бестселером того часу, тому на шпальтах європейських газет все частіше можна було побачити прізвище українського гетьмана. Актуальна інформація надходили до видавництв від дипломатів, очевидців та кореспондентів, які перебували чи були проїздом в Україні [2].

Варто відзначити, що спочатку Мазепа не був об'єктом уваги європейських кореспондентів Заходу, він був новою політичною фігурою, тому різні видання перекручували його прізвище на власний лад, наприклад, *Театрум Европеум* називав його «Манзей», *Більдерзаль* – «Мареппа», а *Газетт де Франс* – «Муссапа» [2].

Окремої уваги заслуговує німецька преса, адже вона дуже часто виступала основним джерелом для написання сенсаційних статей видавництвами інших країн, таких як Англія, Франція, Голландія та ін.. Адже інформація про актуальне становище в Україні надходила від німецьких дипломатів та очевидців, які перебували на службі у гетьмана чи царя або ж напряму від московських джерел [2].

Опрацьовуючи німецьку та австрійську пресу, можна прослідкувати як зміна політичного становища впливала на сприйняття образу Івана Мазепи в тогочасній пресі. До укладення шведської угоди журнали й часописи, пишучи про гетьмана, називали його «Його Екселенція», «Князь», «Фельдмаршал» і т. д., а після того як він змінив політичний вектор у бік Швеції його вже згадується тільки як «дер Мазеппа», не стримуючись у виразах називають «зрадником», «кивоприсяжником», «егоїстом», і т.д. [2]. Натомість англійська преса була більш нейтральною та неупередженою під час написання статей.

Західноєвропейська преса містить як цікаві відомості про життя та діяльність українського гетьмана, так і недостовірну інформацію. Наприклад, французька газета *Гезет де Франс* помилково називає ініціатором повстання в

1692-1693 рр. Мазепу. «Від 13 вересня 1692 р. у статті пишеться, що «у Варшаві кружляють чутки, що гетьман Мазепа з частиною своїх козаків приєднався до татар». І в 6 грудня 1692 газета не згадує імени Петрика, але подає, що «один із козацьких старшин підняв велике число людей зі своєї нації, приєднався до татар, напав на Московію, де спалив і знищив велику частину цієї країни»» [2]. А німецький кореспондент в тижневику *Гісторіше Ремаркс* від 22 січня 1704 р., надаючи біографічну оцінку Івана Мазепи, називає його польським шляхтичем з України, зазначаючи, що гетьман був пажем при дворі польського короля Яна Казимира [2]. Такі помилки в офіційній публіцистиці безпосередньо впливали на політичний імідж Мазепи, тому варто бути уважними та критично ставитися до опрацьованих відомостей з газет та часописів.

Незважаючи на певну неточність та викривленість інформації в пресі, ми можемо простежити як події, що відбувалися в Україні, сприймалися європейською спільнотою. Розглянемо це на прикладі Батуринської трагедії 1708 р., яка була каральною акцією московського царя за «зраду» Мазепи.

Австрійське видання за 2-4 січня 1709 р. (ч. 566) *Віннерішес Діяріум* пише, що москвини сплюндрували та до тла знищили Батурин, а самого Мазепу «ін абсенція» за «зраду» засуджено на смерть і повішено манекена, що мав би нагадувати особу гетьмана [2].

Головні шпальта французьких часописів *Gazette de France*, *Paris Gazette*, *Mercure Historique et Politique*, *Lettres Historique*, *La Chef du Cabinet* та інших містили промовисті заголовки як «страшна масакра», «руїна України», «морд жінок і дітей мечем», «усі мешканці Батурина без різниці статі й віку вимордовані», «так поступають нелюдяні москвини», «уся Україна в крові, Меншиков показав страхіття московського варварства» [2].

Апелюючи до інформації з Відня від 26 грудня 1708 р., англійська урядова газета *Лондон Газетте* пише про те, що Меншиков здобувши Батурин, столицю Мазепи і взявши його в залогу в результаті наказав вирубати його населення в числі 6 тисяч [2].

Проаналізувавши дані фрагменти можна дійти висновку, що європейці були обурені жорстокістю московської влади до жителів Батурина, про що свідчать заголовки газет. Також прослідковується співчуття до населення України, які зазнали нелюдських тортур зі сторони царя.

Досліджуючи особистість та діяльність українського гетьмана маємо звернути особливу увагу на його меценатську активність, яка неможлива без значних матеріальних ресурсів. Маючи великий капітал Мазепа мав змогу впливати на розвиток суспільства, культури та фінансувати військові компанії. Уявити на скільки заможним був гетьман можна ознайомившись з фрагментами газет.

У 35 частині голландської газети *Опрехте Гарнемсе Сатурдахсе Курант* від 31 серпня 1709 р. згадується Мазепа, як фінансово незалежна особа, що змогла позичила шведському королю «один мільйон «Райксдальдерс» (один райксдальдер «таляр» вартий два і пів Гульдена)» [2] аби його війська й надалі могли продовжувати боротьбу проти московської армії, а також виділяти значні суми для підкупу союзників «Мазепа дав для татарського хана 10.000 дукатів, щоб спонукати його до війни з царем, однаке він (хан) гроші взяв і війни не почав» [2]. Ще одним підтвердженням заможності гетьмана є інформація з німецького тижневика *Гісторіше Ремаркс* від 22 січня 1704 р., де автор зазначає, що під час того як цар влаштував урочистий прийом різних високопоставлених осіб на честь військових перемог, Мазепа подарував цареві дорогу, діамантами прикрашену шаблю [2].

Таким чином, дані свідчення дають нам загальне розуміння фінансового становища гетьмана Мазепи та орієнтовні суми його капіталу, а факт того, що він міг навіть виступати спонсором воєнних акцій, підтримуючи відповідні політичні ініціативи, підтверджує його статус як одного з найзаможніших правителів України свого часу.

Висновки. Отже, під час нашого дослідження ми з'ясували, що західноєвропейська преса кінця XVII – початку XVIII ст. часто спотворювала образ українського гетьмана у своїх публікаціях, що пояснюється певною

обмеженістю видавництва до першоджерел, адже часто інформація надходила до них через ряд посередників (дипломати, очевидці, кореспонденти), які могли на власний розсуд інтерпретувати отримані дані. Жорстка цензура, політичний вплив Москви та стереотипність заважали публікувати об'єктивні відомості про становище в Україні та діяльності Івана Мазепи. Однак незважаючи на неточності, які присутні в статтях газет та журналів, західноєвропейська преса є цікавим джерелом для досліджень настроїв, політичних тенденцій того часу, які відображають ставлення європейців до України та гетьмана Мазепи.

СПИСОК ВИКОРИСТАНИХ ДЖЕРЕЛ ТА ЛІТЕРАТУРИ

1. Заїка В. Деякі аспекти літературного образу гетьмана І. Мазепи. *Сіверщина в історії України: Зб. наук. пр.* К.: Глухів. 2009. Вип. 2. С. 77 - 79.
2. Мацьків Т. Гетьман Іван Мазепа в західноєвропейських джерелах 1687 - 1709. З передм. Л.Винара. Мюнхен: УВУ. 1988. 286 с. (2-е вид., доп. і перероб. К.; Полтава, 1995) URL: <http://litopys.org.ua/coss4/mazk.htm> (дата останнього звернення: 15.11.2024).
3. Приймак Т. Вольтер про Мазепу та Україну початку XVIII ст.. *Український історичний журнал.* 2018. №1. С. 46-72.
4. Романенчук Б. Іван Мазепа в європейській літературі. *Вісник Бібліографічна студія [2].* Книжка 5. 1934. С. 366-370.

РЕЛІГІЙНЕ ДИСИДЕНТСТВО ЯК СКЛАДОВА АНТИКОМУНІСТИЧНОГО РУХУ

Ярошук Інна Володимирівна,

к. і. н., доцент,

Студент

Герман Денис Миколайович,

Київський національний університет

будівництва та архітектури, м. Київ, Україна

Вступ. Дисидентський рух – унікальне явище в історії українського руху опору. Він поставив на порядок денний питання основоположних прав людини та можливості висловити свої думки усередині могутньої тоталітарної держави. Ще до сьогоднішнього дня продовжують відкриватися нові джерела та нові імена цього протистояння, які потребують ґрунтовних досліджень, узагальнень та збереження у національній пам'яті. Проблеми, які порушували дисиденти, існують поза часом та політичними режимами. Сучасне українське суспільство має будувати взаємодію на основі толерантного ставлення до кожної думки, взаємоповаги та дотримання основоположних громадянських прав.

Після Жовтневої революції 1917 року радянська влада вважала релігію серйозною загрозою для своєї ідеології. Марксистсько-ленінська доктрина розглядала релігію як пережиток, який відволікає робочий клас від боротьби за соціальну справедливість та рівність. У відповідь радянська влада започаткувала політику активного протистояння релігійним інституціям, ведучи до обмеження свободи віросповідання. Це виявлялося в репресіях проти духовенства, закритті церков та знищенні релігійних святинь. Такі заходи слугували основою атеїстичної кампанії, яка мала на меті формування суспільства без релігійних переконань. Незважаючи на жорсткі репресії, релігійні дисиденти активно чинили опір цим обмеженням, що призвело до виникнення руху релігійного дисидентства.

Цей рух став значущою частиною загальної боротьби за права людини в СРСР, піднімаючи питання про свободу віросповідання та моральні цінності,

що суперечили офіційній ідеології. В умовах такої протидії, релігійні дисиденти стали носіями духовного протесту, що сприяло поширенню демократичних ідей.

Мета дослідження. Дослідження присвячене аналізу діяльності релігійних дисидентів у СРСР, їхній боротьбі за свободу віросповідання в умовах тоталітаризму та впливу на громадську свідомість і політичні зміни в країні. Особлива увага приділяється значенню релігійного дисидентства для розвитку прав людини в СРСР та його впливу на майбутні демократичні рухи у Східній Європі.

Матеріали та методи. Релігійні дисиденти в Радянському Союзі прагнули забезпечити право на вільний вираз релігійних переконань, суворо обмежене радянською владою через репресії проти релігійних організацій та осіб. Вони наполягали на основному праві людини – свободу віросповідання. У тоталітарному контексті, де атеїзм насаджувався владою і релігійні громади були під загрозою знищення, цей рух був викликом офіційній політиці. Дисиденти домагалися права на відкриті релігійні практики, організацію незалежних релігійних спільнот, духовну освіту та публікацію релігійних текстів [1].

Діяльність таких дисидентів була невід'ємно пов'язана з боротьбою за основні права, включно зі свободою думки та вираження. Вони захищали не лише свої права, але й права інших, усвідомлюючи, що відсутність релігійної свободи загрожує основам людської гідності. Дисиденти зверталися до міжнародних організацій, таких як ООН, закликаючи до уваги порушення прав віруючих у СРСР [2].

Релігійне дисидентство в Україні – це форма опозиції радянському тоталітарному режимові, заснована на боротьбі за дотримання конституційних прав на свободу совісті та віросповідання. У цьому контексті релігійне дисидентство було дуже схожим на правозахисний рух, мало подібні форми та методи боротьби, але у широкому розумінні це протистояння було значно ширшим, ніж правозахисна діяльність, тісно перепліталася з українськими

національними традиціями, апелювала до історичного розвитку та носила більш принциповий характер.

Особливістю релігійного розвитку України у післявоєнний період було існування Української греко-католицької церкви (УГКЦ) та Української автокефальної православної церкви (УАПЦ). Ці конфесії традиційно були дуже близькими до українського національного руху, тому офіційна радянська доктрина майже не відділяла їх один від одного. Обидві церкви існували поза законом, адже у 1946 році УГКЦ була офіційно «розпущена» [3, с. 243], духовенство та віряни змушені були перейти у підпілля та збиратися таємно під постійною загрозою переслідування та арештів. Прагнення контролювати релігійну сферу життя у суспільстві призвело до угоди радянської влади з Російською православною церквою (РПЦ), яка була найбільш зручним для цього кандидатом, адже претендувала на статус великодержавності та не суперечила концепції інтернаціоналізму [4, с. 417]. Одразу після Другої світової війни починається активна антирелігійна політика – у 1946 році був проведений фейковий Львівський собор УГКЦ, на якому нібито відбулося «возз'єднання» уніатів з РПЦ. Усі, хто не погодився підіграти у цій виставі були репресовані, зокрема відомий український дисидент – митрополит Йосип Сліпий. Із цього часу греко-католики перетворилися на так звану «катакомбну церкву», вони змогли налагодити мережу для здійснення богослужінь, служби проводили приблизно 300 – 350 священників [5, с. 61]. Основним регіоном поширення греко-католицизму була Західна Україна, віряни цієї конфесії чинили опір закриттю храмів та використанню їх з іншою метою. Тобто, основною формою протесту на цьому етапі були страйки та бойкоти дій влади, але були й більш осмислені спроби протистояти цим діям – листи, петиції, звернення. Під час проведення десталінізації релігійна ситуація аж ніяк не пом'якшилася. Не дивлячись на те, що ряд священників греко-католицької церкви були реабілітовані та повернулися в Україну, основною умовою їх звільнення була заборона вести релігійну діяльність. Яскравим прикладом було звільнення у 1958 році священника греко-католицької церкви Григорія Будзінського, який

написав лист-звернення до Генпрокурора СРСР із вимогою припинити його переслідування на підставі релігійних переконань. Цей лист активісти самвидаву розмножили та змогли переправити за кордон, спричинивши таким чином міжнародний розголос релігійного аспекту політичних репресій у Радянському Союзі.

У січні 1963 року повернувся із заслання відомий релігійний дисидент митрополит Йосип Сліпий. Нажаль, він змушений був покинути межі України, але перед тим встиг висвятити на єпископа УГКЦ Василя Величковського. За кордоном Йосип Сліпий не полишив свою дисидентську діяльність, навпаки, користуючись усіма можливими способами та знайомствами, намагався привернути увагу до порушення основоположного права на свободу совісті радянським тоталітарним режимом. Зокрема широко відомі його звернення та виступи «На трибуналі ім. А. Сахарова», «До католицьких діячів», «Церква мучеників» [5, с. 165]. За тим же принципом багато діячів діаспори підтримали релігійний рух УГКЦ. Натомість в Радянській Україні тиск на греко-католицькі громади лише посилювався, особливо після перемоги чеських греко-католиків та здобуття ними легітимного статусу. Українські віряни чинили сильний спротив закриттю 21 храмів, наприклад селяни на Івано-Франківщині три дні перебували усередині церкви аби не допустити міліцію усередину. У результаті спецслужби обрали так званого організатора та засудили його до 7 років позбавлення волі. Але арешти стали не єдиним засобом утисків греко-католиків – часто відбувались побиття священників, вилучення церковного майна, обшуки, штрафи, профілактичні бесіди, тощо.

Наприкінці 60-х років прокотилась нова хвиля арештів, цього разу був заарештований єпископ Василь Величковський, священники Петро Городецький та Роман Бахталовський, які були засудженні до різних термінів ув'язнення та заслання. Але попри це кількість священства та вірян УГКЦ постійно збільшувалася, вони шукали спосіб припинити переслідування, організувати нові типографії для друку української католицької літератури. У 1973 році до Москви було подано петицію про легалізацію УГКЦ, яку

підписали 12 тисяч вірян із Західної України.

У середині 1970-х років відбулися якісні зміни у релігійному дисидентстві, які були пов'язані з легалізацією правозахисного руху. У 1982 році була створена перша правозахисна організація для вірян УГКЦ «Ініціативна група захисту прав віруючих і церкви в Україні», яку очолив Йосип Тереля. Розробивши програмні документи, організація звернулася з меморандумом до уряду СРСР, яким засудила Львівський собор 1946 року та вимагала легалізувати УГКЦ. Через кілька місяців Йосипа Тереля заарештували, а його ініціативу підхопив Василь Кобрин, який активно займався написанням та виданням публіцистики на захист католицької церкви. Показовою була масова відмова греко-католиків від радянського громадянства у середині 80-х років ХХ століття.

Щодо УАПЦ, то варто зазначити, що вона практично не діяла у післявоєнний період, так як її представники звинувачувалися у співпраці з нацистами під час окупації. Відповідно духовенство змушене було покинути Україну. Але православну церкву у релігійному дисидентському русі представляв священник Василь Романюк, майбутній патріарх Володимир. За зв'язки з ОУН у 1944 році був засуджений до 20 років позбавлення волі, які згодом замінили на 10 [6, с. 218]. У 1959 році він був реабілітований та зміг повернутися до України, закінчив Московську духовну семінарію та служив на Івано-Франківщині. Після того як він виступив на захист заарештованого Валентина Мороза релігійну громаду розпустили та заборонили релігійну службу священнику. У 1972 році був знову засуджений до позбавлення волі, але й в ув'язненні продовжував свою діяльність, долучився до роботи Української Гельсінської групи. Після звільнення деякий час прожив в еміграції аж до здобуття Україною незалежності. Крім цих двох великих церков, політичним репресіям та переслідуванням піддавалися й інші – традиційні релігії, зокрема іудеї, та секти – баптисти, адвентисти сьомого дня, п'ятидесятники, та ін. Їх діяльність була подібною до правозахисного руху, адже була пов'язана з захистом прав незаконно ув'язнених членів їх конфесій.

При чому навіть багатодітні жінки, які відстоювали права своїх чоловіків, нерідко засуджувалися до позбавлення волі.

Отже, релігійна течія у дисидентському русі мала свої підтечії та підвиди. Наймасовішим був рух опору греко-католиків, церкву яких розпустили у 1946 році за допомогою проведення фейкового собору. Релігійні дисиденти тісно співпрацювали з правозахисним рухом та відстоювали конституційне право на свободу совісті та віросповідання. Форми та методи їх боротьби були подібними – відкриті листи, маніфести, петиційні кампанії. Але додатково застосовувалися пікети та забастовки задля блокування дії влади із захоплення церковних будівель. Хоча багато священників та вірян постраждали від арештів та утисків, релігійний дисидентський рух мав величезне значення в українському русі опору.

У дисидентському русі брали участь не тільки звичайні віруючі, але й видатні діячі духовенства та інтелігенції. Вони намагалися зберегти релігійні традиції посеред жорстоких репресій. Наприклад Александр Мен – відомий православний священник і богослов, був одним із перших, хто відкрито виступив проти церковних репресій і закликав до поширення християнських цінностей у радянському суспільстві. У 1970-х роках він активно працював над відродженням релігійних традицій та виступав на захист прав віруючих.

Юрій Шевельов – відомий як український дисидент, мовознавець і публіцист, підтримував релігійне дисидентство. Він став одним з провідних ідеологів у боротьбі за свободу віросповідання на Заході та активно критикував радянську атеїстичну пропаганду [7].

Духовенство, навіть у складних умовах, прагнуло зберегти релігійне життя, запобігаючи повному знищенню віри. Священик Георгій Шевченко протестував проти антирелігійної політики, надавав духовну підтримку віруючим під репресіями і був активним в релігійному дисидентському русі, хоча сам не займався політичною діяльністю.

Релігійне дисидентство в СРСР мало помітний вплив на громадську свідомість, стаючи важливим елементом боротьби за права людини і свободу

віросповідання. Воно також відіграло певну роль у політичних змінах на глобальному рівні. Релігійні дисиденти стимулювали критичне ставлення до державної пропаганди і репресивної політики в Радянському Союзі. Вони відкрито протистояли нав'язуваному атеїзму і відновлювали в суспільстві ідеї моральності, гідності та свободи. Цей рух сприяв формуванню відчуття особистої свободи і права на самовираження серед громадян. Виокремлювалися як моральні орієнтири для тих, хто шукав правду в умовах політичної темряви СРСР. Завдяки їхнім зусиллям формувалася не тільки релігійна, але й соціальна свідомість, спрямована на захист базових прав людини [8].

Релігійні дисиденти не залишилися поза увагою на міжнародній арені. Постаті, такі як Александр Мен і Юрій Шевельов, перетворилися на символи боротьби за права людини, привертаючи увагу світової громадськості до порушень радянської влади в сфері свободи віросповідання. Вони активно співпрацювали з міжнародними організаціями, включно з Міжнародним пактом про громадянські та політичні права, щоб підсвітити ці проблеми. Ситуація для радянської влади ускладнювала ся через підтримку, яку надавали релігійним дисидентам на міжнародному рівні. Це завдало удару по репутації СРСР і стало одним із чинників, які змусили режим робити певні поступки у питаннях релігійної свободи. Хоча вони були незначними і не задовольнили сподівань самих дисидентів. Спадок релігійного дисидентства відчутний і сьогодні. Воно стало ключовою частиною загального руху за демократизацію та права людини в СРСР, а також вплинуло на подальші демократичні процеси в країнах, де панували авторитарні режими [9].

Релігійне дисидентство набуло особливого значення в 1980-х роках як складова антикомуністичних рухів, коли дисиденти активно висвітлювали порушення прав людини в СРСР. Вплив цього руху був значним під час розпаду Радянського Союзу, оскільки він сприяв розвитку загальних правозахисних ініціатив у Східній Європі, зокрема в Польщі, Чехословаччині та Угорщині. Дисиденти виступали за створення більш демократичних умов у країнах, що належали до сфери впливу СРСР. Через їхню боротьбу за свободу

совісті, вони стали передвісниками значних політичних змін наприкінці 1980-х і на початку 1990-х років, сприяючи піднесенню рухів за демократичні реформи в Східній Європі і розпаду СРСР.

Релігійне дисидентство в Радянському Союзі надає сучасному суспільству важливий урок щодо значущості свободи совісті, прав людини, а також ролі громадянської активності. Досвід цього явища свідчить, що навіть за репресивних режимів існує простір для протесту та боротьби за основні права людини. Крім того, цей рух підкреслює важливість підтримки міжнародних зусиль, спрямованих на захист прав меншин, зокрема релігійних, у тоталітарному контексті. Важливим уроком є й те, що свобода вираження є основою для розвитку цивілізованого суспільства, яке не обмежує права індивідуума [10].

Висновок. Релігійні дисиденти в Радянському Союзі відіграли важливу роль у боротьбі за свободу віросповідання, протидіючи радянській атеїстичній пропаганді та політиці обмеження релігійних прав. Їхня діяльність була спрямована на захист релігійних громад, право на духовну освіту та вільне здійснення релігійних практик. Протягом великого часу вони відстоювали права людини в умовах жорсткого державного тиску. Вони також активно взаємодіяли з міжнародними організаціями та правозахисними рухами через петиції і протести, привертаючи увагу до порушень прав людини в СРСР. Їхні зусилля, хоча й не викликали негайних змін, мали значний вплив на громадську свідомість як у межах СРСР, так і поза його кордонами, сприяючи розвитку міжнародних правозахисних рухів. Релігійне дисидентство залишило значущу спадщину в історії прав людини. Воно стало частиною ширшого руху за демократичні права та свободи, що зрештою сприяло розпаду Радянського Союзу. Боротьба релігійних дисидентів за свободу віросповідання стала важливим етапом у формуванні загальних принципів прав людини. Вони продемонстрували, що боротьба за релігійну свободу нерозривно пов'язана з захистом загальнолюдських прав і свобод, і навіть в умовах репресій завжди є можливість для змін через мирний протест та активізм. Цей рух ілюструє силу

моральної та духовної стійкості у протистоянні гнобленню, а також підкреслює важливість солідарності між різними народами і культурами у захисті основоположних прав людини.

Метою діяльності релігійного дисидентства була свобода релігії. Виходячи з цього слід розширити коло тих, кого вважають релігійними дисидентами за рахунок простих віруючих, які теж боролись за свободу релігійної діяльності, і не обмежуватись в цьому лише служителями культу - священиками, пресвітерами. До релігійних дисидентів треба відносити усіх тих, хто не погоджувався з політикою тоталітарної держави щодо церкви і віруючих, яких вона всіляко обмежувала в свободі релігійної діяльності, всіляко намагалася нав'язати їм ворожу щодо релігії ідеологію, за якою Бога нема, а релігія є гальмом прогресу. Релігійне дисидентство не обмежується тими, хто активно боровся за свободу релігійної діяльності, використовуючи різні методи, а охоплює ще й тих, хто просто вірив, сповідував ту або іншу релігію. Вже лише цим самим віруючі проявляли незгоду з пануючою ідеологією. Існування релігійного дисидентства впливало з протиріччя між релігією і державною ідеологією щодо релігії, які не могли паралельно існувати, не зазнаючи конфліктів. Отже, релігійне дисидентство – це масовий рух, який виник з протиріччя між радянською ідеологією і релігією і охоплював усіх тих, які вірили, сповідували будь-яку релігію та боролись за свободу совісті, свободу релігійної діяльності [11. с. 131].

Історія релігійного дисидентства є важливим нагадуванням для сучасного суспільства про необхідність відстоювати свободу совісті й права людини навіть у найскладніших обставинах.

СПИСОК ЛІТЕРАТУРИ:

1. Війна з церквою в СРСР [Електронний ресурс] : стаття на РІСУ, що досліджує антирелігійну політику більшовиків та її наслідки для Церкви та суспільства. – Режим доступу: URL:https://risu.ua/viy-na-z-tserkvoyu-v-srsr_n86699 (Дата звернення: 13.11.2024).

2. Як із людей робили атеїстів [Електронний ресурс] : стаття на сайті CREDO, що описує методи атеїстичної пропаганди в СРСР і ставлення радянської влади до релігії. – Режим доступу: URL:<https://credo.pro/2017/11/216296> (Дата звернення: 13.11.2024).
3. Данилюк Ю., Бажан О. Опозиція в Україні (друга половина 50-х – 80-ті рр. XX ст.). К., Рідний край, 2000. 616 с.
4. Кафарський В. Комунізм і український національно-визвольний рух. ІваноФранківськ: Плай, 2002. 832 с.
5. Захаров Б. Нарис історії дисидентського руху в Україні (1956-1987). Харків: Фоліо, 2003. 143 с.
6. Русначенко А.М. Національно-визвольний рух в Україні: середина 1950-х - початок 1990-х років. К., 1998. 720 с.
7. Дисиденти і релігійний рух у СРСР [Електронний ресурс] : РІСУ. – Режим доступу: https://risu.ua/ukr/articles/religion-in-ussr_n93782 (Дата звернення: 13.11.2024).
8. Церква і держава: історія конфлікту в СРСР [Електронний ресурс] : CREDO. – Режим доступу: <https://credo.pro/2021/11/296487> (Дата звернення: 13.11.2024).
9. Загроза атеїзму в СРСР [Електронний ресурс] : стаття на CREDO. – Режим доступу: <https://credo.pro/2017/11/216296> (Дата звернення: 13.11.2024).
10. Релігійні дисиденти і права людини в СРСР [Електронний ресурс] : стаття на РІСУ. Режим доступу https://risu.ua/viyna-z-tserkvoyu-v-srsr_n86699 (Дата звернення: 13.11.2024).
11. Мателешко Ю. Релігійне дисидентство на Закарпатті 60-х – початку 80-х років XX століття / Юрій Мателешко // Carpatica-Карпатика. – Ужгород: УжНУ, 2002. – Вип. 20. Релігія і церква в країнах Центральної та Південно-Східної Європи. – С. 130-141.

LITERATURE

CHARACTER CONSTRUCTION IN HISTORIOGRAPHIC METAFICTION

Harnaha Valentyn Pavlovych

Student

The Bohdan Khmelnytsky National University of Cherkasy

Cherkasy, Ukraine

Introduction. The evolution of character construction in postmodern literature, particularly in historiographic metafiction, represents a significant departure from the traditional historical fiction approach. This transformation reflects broader changes in historical consciousness and narrative techniques during the late 20th century, establishing new paradigms for character development and historical representation in literature.

Aim. This study examines the evolution of character construction in historiographic metafiction, focusing on how postmodern authors have transformed traditional approaches to character development in historical fiction. The research aims to analyze the distinctive features of character representation, structural patterns, and narrative strategies that differentiate historiographic metafiction from conventional historical novels.

Materials and methods. The research employs a comparative literary analysis methodology, examining works of historiographic metafiction from the late 20th century. The study draws on theoretical frameworks from multiple scholars, including A. Fokkema's character analysis model, V. Propp's morphological approach, and contemporary literary criticism. The methodology includes:

1. Textual analysis of selected historiographic metafiction works.
2. Comparative study of character construction in traditional historical fiction versus historiographic metafiction.

The research primarily relies on theoretical works by Ukrainian and foreign

researchers synthesizing their findings to establish a comprehensive understanding of character construction in historiographic metafiction.

Results and discussion. As noted by A.G. Fokkema, the landscape of character development in postmodern literature exhibits remarkable diversity. Characters range from disembodied voices to intensely physical presences. While some characters exist purely within a web of literary references, others are firmly grounded in real-world experiences, and many of them skillfully combine both elements. The spectrum includes untethered characters who exist without clear family or social connections, alongside traditionally established ones with defined homes, careers, and family relationships. Though some characters display internal contradictions or logical inconsistencies, others maintain complete coherence. This variation isn't limited to comparisons across different works; a single novel might feature both psychologically complex, introspective characters alongside others who exist merely as textual constructs. The sheer diversity of character types in these novels seems to resist any attempt at systematic classification [1, 181–182]. To conclude, the author states that “it is, however, still possible to indicate some general tendencies in the characterizations” [1, 182].

According to the Ukrainian researcher N. A. Syzonenko, traditional European historical fiction has relied on a standard cast of well-documented figures—monarchs, aristocrats, military leaders, religious authorities and cultural luminaries – whose lives are extensively recorded, providing authors with substantial factual material for their narratives. The 20th century's shifts in historical research helped reshape how protagonists and character relationships evolved from traditional to postmodern literary approaches. While historiographic metafiction works maintain their connection to traditional historical fiction, they stand out by featuring unconventional and non-traditional characters that break from established norms. Although selecting characters and historical settings remains crucial for all authors, postmodern writers tend to make these choices with an emphasis on the peculiar, provocative and sometimes controversial, aiming to challenge conventional expectations [3, 76].

N. A. Syzonenko writes about the transformation of the social position of the

main character and/or narrator: instead of a typical representative of the dominant social and ideological trends of the era, the focus shifts to an individual who exists on the periphery of society – an alienated, marginal figure [4, 14]. The emphasis in depicting characters also moves from their public to private life [3, 77].

The protagonist in postmodern fiction stands apart from traditional or modernist literary heroes through their fundamental difference in nature. What distinguishes these characters is their inherent ambiguity, peripheral social position, multiple moral perspectives, and fragmented psychological state. Unlike their literary predecessors, these characters lack a unified self, instead becoming dispersed across various facets of existence within a fragmented reality where authentic and false information constantly intermingle. Their identity dissolves into multiple pieces, reflecting the fractured nature of the postmodern world they inhabit [2, 104]. As stated by N. Levchenko et al., “the author, the hero, and the text are united by certain integrity oriented on the interpretative playing with the recipient, who disperses the newly created semantic integrity into the multiplicity of meanings” [2, 105].

N. A. Syzonenko argues that the effect of documentary authenticity is created through precise time markers, saturation of the text with period details, references to real historical sources, and the introduction of actual historical figures as contemporaries of fictional characters. In historiographic metafiction, this approach to character construction demonstrates the evolution of the traditional historical novel, where real historical figures interact with fictional characters [4, 13].

Another Ukrainian researcher Yu. V. Shuba emphasizes that the characters of historiographic metafiction search for their own identity through various artefacts of the past – memoirs, archival materials, paintings and photographic images, oral histories and legends [6, 136].

According to Yu. V. Shuba’s research, the British novel of the second half of the 20th century, despite the general perception of the novel as an unstable genre without clear canons, demonstrates a certain structural pattern that can be analyzed using the principles of V. Propp’s “Morphology of the Folktale”. The typical protagonist of this period is not a heroic figure, but rather a marginal personality

without clear aspirations for self-identification. The plot unfolds according to the following scheme: an ordinary person without special talents (A) unexpectedly receives an opportunity (B) to change their life (through inheritance, winning, career advancement, etc.). The appearance of a woman (C) complicates the situation, leading to chaos. This cycle repeats: the hero returns to the initial but transformed position (A_{N_0}), receives a new opportunity (B_{N_0}), faces another obstacle (C_{N_0}), and everything develops in a spiral. The formula for this structure is $A \rightarrow B + C \rightarrow A_{N_0} \rightarrow B_{N_0} + C_{N_0}$, where the second cycle may only be implied, leaving the ending open. The key elements of this scheme are transformation, masking, and carnivalization, which accompany the “playing God” – that is, the hero’s attempt to change their fate [5, 275].

Yu. V. Shuba also notes that in some historiographic metafiction novels, such as Ian McEwan’s “The Innocent”, Muriel Spark’s “The Girls of Slender Means” and William Golding’s “Darkness Visible”, history serves merely as a background for the unfolding events. These works, which are not marked by formal experimentation, tend toward realistic depiction of reality.

Their main focus is the development of the protagonist’s character through conflict with an antagonist or a representative of another culture, particularly emphasizing the confrontation between the English and foreigners. The artistic structure of these novels is built on a system of oppositions, semantic contrasts, literary allusions, and parallel syntactic constructions [7, 11].

As highlighted by N. A. Syzonenko, historiographic metafiction has transformed character selection in several ways: fictional characters now typically represent marginalized voices, while real historical figures are chosen from outside traditional political-military spheres to create intrigue. Writers deliberately place famous names in titles to subvert readers’ expectations.

The narratives often blend fictional and real characters through intertextual relationships, while depictions of royalty shift focus from public to private life. This character selection strategy ultimately aims to challenge conventional historical narratives and dismantle established historical assumptions [3, 79].

Conclusion. The evolution of character construction in historiographic metafiction thus represents a fundamental shift from the views on character representation in traditional historical fiction, incorporating marginalized voices, challenging established narratives, and employing complex structural patterns. This transformation not only reflects postmodern literary sensibilities but also demonstrates how contemporary authors have reimagined the relationship between fiction, history and character development.

REFERENCES

1. Fokkema, A. G. General Discussion: Postmodern Character and the Issue of Representation. *Postmodern Studies. Vol. 4. Postmodern Characters: A Study of Characterization in British and American Postmodern Fiction*. Amsterdam – Atlanta: Rodopi, 1991. P. 181–190. URL: https://brill.com/display/book/9789004647220/B9789004647220_s014.xml (Last accessed: 02.11.2024).
2. Levchenko, N., Lubov, P., Varenikova, O., Torkut, N. Communicative Model – Author, Hero, Text, Recipient in a Postmodern Novel. *Postmodern Openings*. 2021. Vol. 12(3). P. 96–106. URL: <https://lumenpublishing.com/journals/index.php/po/article/view/3795> (Last accessed: 02.11.2024).
3. Syzonenko, N. A. Character system transformation in British historiographic metafiction. *Science and Education a New Dimension. Philology*. 2016. Vol. IV (23). Issue 100. P. 76–79. URL: <https://seanewdim.com/wp-content/uploads/2021/03/Character-System-Transformation-in-British-Historiographic-Metafiction-N.-A.-Syzonenko.pdf> (Last accessed: 20.10.2024).
4. Сизоненко Н. А. Поетика історіографічної металітератури Великобританії 1980–1990-х років: автореф. дис. ... канд. філол. наук. К., 2008. 20 с.
5. Шуба Ю. Британський роман другої половини ХХ століття: погляд крізь призму постмодернізму. *Studia Methodologica: альманах*. Тернопіль: Підручники та посібники – Севастополь: Рибэст, 2007. Вип. 22. С. 270–276.
6. Шуба Ю. В. Британський історіографічний метароман: проблема

художньої ідентифікації. *Вісник Черкаського університету. Серія Філологічні науки*. Черкаси: Черкаський національний університет імені Богдана Хмельницького, 2009. Вип. 168. С. 133–141. URL: <https://eprints.cdu.edu.ua/1823/1/168-178-189.pdf> (Дата звернення: 27.10.2024).

7. Шуба Ю. В. Ігрова парадигма англійського роману останньої третини XX століття: автореф. дис. ... канд. філол. наук. Сімферополь, 2011. 20 с. URL: <http://irbis-nbuv.gov.ua/aref/20110901001794> (Дата звернення: 27.10.2024).

PHILOLOGICAL SCIENCES

UDC 81'276.6

PARTS OF SPEECH LIST OF THE TEXT CORPUS «ACOUSTICS AND ULTRASONIC TECHNOLOGY (A&UT)»

Dyachenko Galina Fedorivna,
Candidate of Philological Sciences,
Associate Professor
National University “Odesa Polytechnic”,
Odessa, Ukraine

Abstract: The article presents the data obtained on the basis of analysis the text units functioning in one of the text corpus “Acoustics” referring to the scientific and technical discourse.

Keywords: Frequency, class of words, statistical feature, percentage, coverage.

The presented paper gives the description of the research performed in the tideway of one of the most productive trends of linguistics – corpus linguistics and, in particular, its theoretical aspect.

Any grammar analysis usually begins with research object definition. One or another part of speech (or class of words) fixed in the text corpus of different functional styles becomes an object. Therefore, the paper is devoted to dividing all the vocabulary of text corpus into groups – parts of speech or classes of words. The classes of words were analyzed not only from the grammatical point of view but also in terms of their lexical features.

The text corpus of one of the sublanguages of scientific communication «Acoustics and ultrasonic technology» (A &UT) served as a starting point for the material. It is based on the articles taken from the scientific magazines of the USA and the UK: IEEE International Conference on Acoustics, Speech, and Signal

Processing; The Journal of the Acoustical Society of America; Acoustics Letters; Journal of the Audio Engineering Society; Acustica.

Distribution of lexical units into classes of words (parts of speech) gives the real picture of correlation of classes of words in the sublanguage investigated.

Taking into account the experience of researchers engaging in classification words by parts of speech, words distribution [1], frequency (F) of word occurrence in certain positions, and also orienting on texts of this subject domain, lexical units of A&UT text corpus fell into the classes of words. The corresponding data are given below in the Table.

Table.

№	Classes of words	Number of word usages	Number of words	Percentage of texts, %
1.	Nouns	46 561	876	23,28
2.	Verbs	34 685	465	17,34
3.	Prepositions	23 555	30	11,78
4.	Articles	23 110	2	56
5.	Adjectives	19 534	413	7
6.	Adverbs	11 438	171	2
7.	Conjunctions	9 208	17	4,6
8.	Pronouns	7009	20	3,5
9.	Particles	2 352	2	1,8
10.	Numerals	549	4	7

Totals 178 001 2000 89

From the table it follows that 10 parts of speech which are functioning in the «Acoustics and Ultrasonic Technology» text corpus occupy the majority of units-89%.

The greatest coverage of the designed texts is illustrated by nouns, they constitute the most considerable number of word forms used and different words. Verbs which cover 17,34% of all word forms of the designed texts occupy the second place in the number of word forms (34 685 units) and in the number of different words (465 units).

In A&UT sublanguage, 30 prepositions were registered. Due to a number of

word forms, the prepositions fill the third place in the table (23 555 units) and cover the designated texts up to 11,78 %. «Prepositions» distinguished by a feature which expresses attitude toward a noun or substantive pronoun. Mainly, these are prepositions of place and direction.

The data from the table prove that the «articles» occupy the considerably high portion of the designed text in A&UT specialty – 11, 56 %, although according to the number of different words, there are two units only. The sizes of absolute frequencies show the following: the (F=16 883), a/an (F=6 227). The «articles» were grouped into a separate class as special words-determinants used before nouns and substantive word-combinations.

The next class of words under investigation appeared class of the adjectives occupying the fifth place according to the frequency of their use. In the A&UT text corpus, there were 413 units with a portion of texts coverage of this domain area – 9, 77%.

In adverbs sampling, the feature of action or circumstances at which an action takes place was taken into account. The adverbs class is presented by 171 units which cover 5, 72% of all A&UT investigated texts. Adverbs are another class of words which were grouped by lexical values, as they depend upon the verbs that are combined with them.

Conjunctions were grouped in accordance with that function which they perform in a sentence. Their number makes up only 17 units. It is known that conjunctions do not perform the independent function in sentences but serve to express relations between words, combinations of words and sentences. Therefore, according to the character of the relations expressed, they are divided into two heterogeneous types – coordinating conjunctions and subordinate ones.

Pronouns in the investigated texts are the original class of words including units with abstract meanings. In our frequency list, the pronouns are presented by 20 units whose portion in A&UT texts makes up 3, 5%.

Two particles were fixed in sampling – «to» (F=1642), indicative of an infinitive, and negative «not» (F – 710). They cover up to 1.18% of the designed text.

The lowest coverage of the designed text corpus is given by numerals in the word writing – it constitutes 0,27 % only. They are presented by four words.

Thus, the paper is not only a description of classes of words you come across in the A&UT text corpus but also their percent distribution , i.e. it enables to trace the portion every class has in the analyzed text corpus.

Data described in the current research paper is of undoubted linguistic interest. They were used in many researches devoted to the comparative analysis of different parts of speech functioning in many text corpus of scientific communication [2; 3; 4]. Quantitative information about parts of speech also allowed to offer new methods in teaching English in the non-linguistic (technical) high schools.

REFERENCES

1. Stepanova M. D. Transition of parts of speech and distributive analysis (on material of modern German). *Foreign languages at higher school*. Publishing House “Higher school”, 1964. № 3. P. 89-95.

2. Borisenko T. I., Lebedeva E. V., Vorobjova E. V. Determination of first constituent of modal verbal constructions functioning in texts of scientific communication. Międzynarodowej naukowo-praktycznej konferencji «*Dynamika naukowych badań – 2015*» Volume 3. *Filologiczne nauki. Psychologia i socjologia. Historia. Muzyka i życie.*: Przemysł. Nauka i studia. P.39-43.

3. Nevreva M. N., Dyachenko G. F., Shapa L. N. Genesis of nominal prefix morphemes in English texts of scientific functional style. *Journal of Kharkiv National University named after V. N. Karazin. «Romano-germanic philology series. Methods of foreign language teaching»*. Kharkiv: KNU. 2014. № 1103 . P. 155-159.

4. Nevreva M. N. Genesis of nominal suffix morphemes in scientific communication texts (on the material of the English sublanguages of Electrical Engineering, Chemical and Process Engineering, and Motor Industry). *Odessa Linguistic Bulletin*. Odessa: NUOLA, 2014. № 4. P. 332-335.

THE INFLUENCE OF ENGLISH AS A GLOBAL LINGUA FRANCA

Nalehach Maksym

Bachelor student,
National University of Life and
Environmental Sciences of Ukraine,
Kyiv, Ukraine

Holtsova Marianna

PhD, Associate Professor
National University of Life and
Environmental Sciences of Ukraine,
Kyiv, Ukraine

In the contemporary world, English has emerged as a global lingua franca, serving as a common means of communication across diverse linguistic and cultural backgrounds. This phenomenon has profound implications for language, culture, and identity, reshaping the way people interact on a global scale. This essay will explore the rise of English as a global language, its impact on communication, and the challenges and opportunities it presents.

The ascendancy of English can be traced back to historical events such as colonization, trade, and the spread of technology. The British Empire, at its height, established English in various parts of the world, creating a network of English-speaking colonies. Following World War II, the United States' economic and cultural dominance further solidified English's status. Today, English is not only the primary language of international business and diplomacy but also a key medium in science, technology, and entertainment.

According to Ethnologue, English is spoken by approximately 1.5 billion people worldwide, with over 375 million native speakers and a significant number of non-native speakers. This widespread use has led to the emergence of various Englishes, including British, American, Indian, and Nigerian English, each with unique characteristics shaped by local cultures and languages. This diversity enriches the global linguistic landscape but also raises questions about standardization and the preservation of local languages.

As a lingua franca, English facilitates communication in a variety of contexts, including business, education, and travel. In international business, proficiency in English is often considered a prerequisite for success, enabling companies to operate across borders and collaborate with global partners. In academic settings, English is the dominant language for research publications, conferences, and educational programs, allowing scholars to share knowledge and innovations on a global platform.

However, the dominance of English also presents challenges. Non-native speakers may face barriers to effective communication due to differences in proficiency, cultural nuances, and accents. Misunderstandings can arise, leading to communication breakdowns in critical situations. Moreover, the pressure to conform to English norms can marginalize speakers of other languages, leading to a loss of linguistic diversity and cultural heritage.

The global spread of English has significant cultural implications. As English becomes more prevalent, it influences local languages and cultures, often leading to the adoption of English words, phrases, and idioms. This linguistic exchange can enrich local languages but may also contribute to language erosion, where indigenous languages are diminished or lost altogether.

Furthermore, the prominence of English in media and popular culture shapes global narratives and values. Hollywood films, international news outlets, and social media platforms predominantly use English, creating a shared cultural experience that transcends borders. While this can foster global understanding and connection, it also raises concerns about cultural homogenization, where local identities and traditions may be overshadowed by dominant English-speaking cultures.

Despite the challenges, the status of English as a global lingua franca also presents numerous opportunities. It promotes cross-cultural communication, enabling individuals from different backgrounds to connect and collaborate. Language learning initiatives worldwide are increasingly focused on English proficiency, equipping individuals with the skills needed to navigate the global landscape.

Moreover, the rise of technology and the internet has democratized access to

English language learning resources, allowing more people to engage with the language. Online platforms, language exchange programs, and mobile applications have made it easier than ever to learn and practice English, fostering a sense of global citizenship.

In conclusion, English's role as a global lingua franca has transformed the way people communicate, shaping cultural interactions and identity formation. While it presents challenges related to linguistic diversity and cultural preservation, it also offers opportunities for connection and collaboration in an increasingly interconnected world. Understanding the complexities of English as a global language is crucial for navigating the linguistic and cultural landscape of the 21st century. As we continue to engage with this dynamic phenomenon, it is essential to balance the promotion of English with the preservation of local languages and cultures, ensuring that globalization does not come at the expense of linguistic diversity.

СПИСОК ЛІТЕРАТУРИ

1. Crystal, D. (2003). *English as a Global Language*. Cambridge University Press.
2. Graddol, D. (2006). *English Next: Why Global English May Mean the End of 'English as a Foreign Language'*. British Council.
3. McArthur, T. (2002). *The Oxford Guide to World English*. Oxford University Press.

СТРУКТУРНО-ГРАМАТИЧНІ ОСОБЛИВОСТІ ЗАГОЛОВКІВ У НІМЕЦЬКИХ ОНЛАЙН-ВИДАННЯХ

Бияк Наталія Яремівна,

к.ф.н., доцент

Харчук Аліна Русланівна,

Студентка

Тернопільський національний педагогічний
університет ім. В. Гнатюка

Вступ./Introductions.

Сучасне суспільство неможливо уявити собі без засобів масової інформації. Вони набули нових функцій, стають не тільки засобом інформації, але й комунікації. Зростає кількість онлайн-видань і зростає конкуренція між ними. Відповідно стає очевидною роль заголовка у публіцистичному тексті. Автори намагаються привернути увагу до свого матеріалу і заголовки є важливим елементом у завоюванні уваги читача.

У вітчизняній мовознавчій літературі вже репрезентовано багато спроб вчених систематизувати напрацьовані матеріали із дослідження заголовків (Л. Грицюк, Т. Желтоногова, І. Корнейко, Г. Крижанівська, Є. Тимченко, С. Хмельковська, Л. Юлдашева). Проаналізовано заголовки у поетичному тексті (художньої прози та поезії), у наукових текстах, в українській та англійській публіцистиці. Однак, на даний час відносно мало досліджуються заголовки у німецькій пресі. Що й обумовило вибір теми дослідження та її актуальність.

Ціль роботи./Aim.

Мета роботи полягає у з'ясуванні лінгво-граматичних особливостей німецьких заголовків у німецьких виданнях «Handelsblatt» та «Brigitte». Досягнення мети стає можливим за умови вирішення таких завдань: проаналізувати граматичні особливості заголовків, зокрема визначити їх структуру, дослідити граматичні конструкції, які беруть участь у творенні заголовків, а також визначити їх функціональне значення.

Матеріали та методи./Materials and methods.

Матеріалом дослідження стали заголовки у німецьких виданнях: щоденній фінансово-економічній діловій газеті «Handelsblatt» та у жіночому журналі «Brigitte». Для вирішення поставлених завдань використані такі методи дослідження: суцільної вибірки, систематизації та класифікації, а також метод контент-аналізу.

Результати та обговорення./Results and discussion.

«Заголовок — це візитівка тексту. Він має бути красивим і змістовним, щоб хотілося відкрити двері далі». Ці слова відомої письменниці Ліни Костенко характеризують також і головне завдання заголовка публіцистичного тексту-привабити читача, привернути його увагу до статті. Кожен автор прагне знайти найбільш вдалу форму заголовка, щоб залучити якомога більше читачів. Серед важливих засобів — тематика, комунікативна мета, семантика-важлива роль відводиться їх граматичній будові. Головна функція заголовка у медійному тексті - інформативність, поєднується водночас з прагненням до його лаконічності.

Аналізуючи заголовки у німецьких виданнях, ми спостерігаємо велику різноманітність їх синтаксичних структур. Серед підходів до класифікацій заголовків у сучасній лінгвістиці перше місце неодмінно займає аналіз з позиції їх структурних особливостей, тобто визначення граматичного статусу заголовка (слово, словосполучення, речення) (Хмельковська). Українська дослідниця Людмила Юлдашева називає їх заголовки-словоформи, заголовки-словосполучення, заголовки-речення.

Поміж усього розмаїття проаналізованих нами структур заголовків майже немає заголовків-словоформ, виражених одним словом. Натомість значна кількість заголовків мають у своїй структурі словосполучення. Це може бути один або декілька іменників з одним-двома прийменниками, одним-двома прикметниками. Дієслово у таких мовних конструкціях відсутнє і в німецькій граматиці ці структури називають «satzwertige Ausdrücke». Вони представлені наступними словосполученнями:

- Іменник у називному відмінку (Nominativ) + іменник з прийменником. Прийменники вказують на зв'язки між явищами чи предметами, зберігають лаконічність дозволяючи передати більше інформації. У цій групі наявні заголовки переважно із прийменниками *um, aus, in i nach*. У газеті „Handelsblatt“ представлено відносно велику групу заголовків цього типу із прийменником *um*. Як слідує із контексту він використовується для позначення предмета дискусії, боротьби або суперечки.: „*Ärger um den Chefberater*“, „*Kulturkampf ums Homeoffice*“, „*Milliardenpoker um Anwaltskosten im Tesla-Prozess*“, „*Streit um Betriebsratsvergütung*“, „*Wettlauf um das Erbe*“, „*Der Wettlauf um den Billionenrekord*“ .

Наступну групу утворюють заголовки із прийменником *aus*. Цей прийменник вказує на ключову інформацію, пов'язану з тим, звідки щось взялося, з чого складається, або чому відбулося: „*Wie ein Relikt aus alter Zeit*“, „*Kompostierbare Behälter aus dem Kaffeesatz*“, „*Essen aus Luft*“.

Прийменник *in*, наявний у великій групі заголовків, вказує на місце або стан, локалізує інформацію у часі: „*Durchblick in Echtzeit*“, „*Der beste Weg ins eigene Business*“, „*Wechsel in die Start-up-Welt*“. Такі заголовки із прийменником наявні у рубриках: *Wirtschaft, Politik i Industrie, Unternehmen i Wochenende*.

Приклади з іншими представленими прийменниками в аналізованих заголовках малочисельні: „*Vorsicht vor dem Krypto-Hype!*“, „*Chipfabriken für die Welt*“, „*Kaufen ohne Sorgen*“, „*Hunger nach Energie*“ *Mit sezierendem Blick, Kanzler mit Weichzeichner*.

У заголовках «Brigitte» наявні тільки структури із прийменником *in*, представлені у рубриці *Leben*: „*Ihr Leben in Bildern*“.

Іменник у називному відмінку (Nominativ) + іменник у родовому відмінку (Genitiv). Така конструкція є дуже поширеною у газеті „Handelsblatt“: „*Die Väter des Bornheimer Hangs*“, „*Der Ernst des Lebens*“. Заголовки цього типу наявні у наступних рубриках – *Wissen, Feuilleton und Rhein-Main*.

Такий підхід використовується для передачі лаконічної та водночас

інформативної структури заголовка.

- Іменник у називному відмінку (Nominativ) + сполучник. Заголовки із сполучником *oder* зазвичай використовується для вказівки на вибір між двома або кількома варіантами: „*Entern oder Kentern*“, „*Königsweg oder Sackgasse*“. Це можуть бути роздуми про варіанти дій чи рішень. „Oder“ також використовується для підкреслення контрасту між двома протилежними ідеями, поглядами чи ситуаціями: „*Fortschritt oder Stillstand?*“, „*Investieren oder sparen?*“. Автор створює заголовок із альтернативою, яку читач зможе вирішити самостійно, коли прочитає публікацію.

- Іменник у називному відмінку (Nominativ) + прикметник. Заголовок стає привабливішим, коли він містить «ознаку», наприклад прикметник або дієприкметник, адже ці частини мови додають емоційного забарвлення або уточнення. Вони роблять заголовок більш виразним, що одразу привертає увагу читача. Прикметник дозволяє таким чином розширити значення іменника: „*Nur gute Nachrichten*“, „*Allzeit gute Fahrt!*“, „*Gute Gaben*“, „*Das große Kräfteressen*“, Ще більш інформативним стає поєднання іменника з дієприкметником. Вони ефективно передають інформацію, описуючи стан або характеристику предмета чи особи, зберігаючи при цьому стиль економії слів: „*Bibbernde Berater*“, „*Völlig losgelöst*“, „*Gelungene Mischung*“, „*Schleichende Erosion des Vertrauens*“, „*Tränenreicher Abschied des US-Präsidenten*“, „*Große Deals und blendende Aussichten*“. Дієприкметники додають заголовку відчуття руху та результативності, що стимулює цікавість.

- До цієї групи також належать заголовки із ступенями порівняння. „*Höheres Risiko, steigende Kosten*“, „*Die beste Rürup-Rente*“, „*Älteste Galaxie*“ і „*Beste Feindinnen*“.

- Заголовок у німецькій пресі, що складається з прикметника з іменником + прийменник з іменником, є ще однією поширеною конструкцією. Вона дозволяє передати детальну інформацію та підкреслити важливі аспекти події чи явища, що розглядаються в статті. Поєднання прикметника з іменником вказує на характеристику або властивість предмета чи явища, а

прийменник з іменником додає інформацію, визначаючи контекст або напрямок події: *Gute Entwicklung in Gefahr*“, „*Erste Ideen für das Karstadt-Areal*“ і „*Frische Ideen für Afrika*“.

- Прийменник з іменником + сполучник з іменником. У наших прикладах є тільки один заголовок „*Mit Geschick und Überblick*“.

Більш чисельною групою порівняно із заголовками-словосполученнями є заголовки-речення. Речення в заголовках містять більш чітке і завершене повідомлення. Вони дозволяють передати не лише основну тему, а й конкретну думку або факт.

У заголовках „*Handelsblatt*“ присутні всі типи простих двоскладних речень – розповідні, питальні та окличні. Двоскладні речення містять підмет, присудок та інші члени речення. Розповідні речення є інформативними, володіють високою виразністю та утворюють великий список прикладів: „*Finanzwächter warnen vor Kreditausfällen*“, „*China plant temporäre Flugverbotszone nördlich von Taiwan*“, „*Deutsche Konzerne wollen Präsenz erhöhen*“, „*Wirtschaftsministerium plant keinen Staatseinstieg bei Thyssen-Krupp*“, „*Importpreise verzeichnen größtes Plus seit Anfang 2023*“. Вони присутні у всіх рубриках газети „*Handelsblatt*“.

У журналі „*Brigitte*“ вони наявні у рубриці *Aktuell*: «*Die langbeinigste Katze der Welt ist einfach umwerfend*», «*Der Deutsche Wetterdienst warnt vor Gewitter-Superzelle*», «*Tochter Selina spricht über ihr Liebesglück*», «*Diese Promifrauen fanden ihren Traumprinzen*», «*So werden sie wirklich ausgesprochen*».

Питальні речення часто звертаються до актуальних або спірних питань, що викликають у читачів бажання дізнатися більше. „*Können E-Fuels den Verbrenner retten?*“. Такі заголовки створюють відчуття незавершеності, провокують читача, викликають інтерес і грають на емоціях: „*Wie fair ist der KI-Check Ihrer Bewerbung?*“, „*Pauschaler Kassenbeitrag, weniger Kliniken-Vorbild Niederlande?*“. Це часто змушує читача шукати відповіді. Тому такі заголовки нерідко присутні також в рекламних публікаціях „*Wie viel Geld reicht für den Ruhestand?*“, „*Wie bekomme ich einen Immobilienkredit?*“, „*Was ist die beste*

Autofinanzierung?“. Акцентуючи увагу на проблемі вони пробуджують додатковий інтерес і запрошуюють до дискусії: „*Wie schnell muss die PKV Versicherten Kosten erstatten?*“, „*Wer steht wofür in Großbritannien?*“, „*Wo muss meine ausländische Frau Steuern zahlen?*“-

Не менш чисельною групою речень такого типу є заголовки у «Brigitte». Вони прагнуть викликати інтерес читачок до певних тем, які висвітлює видання: „*Wie schnell findet ihr hier das doppelte Eis?*“, „*Haben Paprika wirklich ein "Geschlecht"?*“, „*Endet der Sommer mit Gewitter und Starkregen?*“, „*Erkennst du diese Filme anhand von Emojis?*“, „*Erwartet uns eine Hitzewelle im September?*“.

Окличні речення. Заголовки цієї групи представлені у газеті „Handelsblatt“: у вигляді окличних речень у наказовому способі: «*Schafft das Bauministerium ab!*», „*Macht zügig!*“, „*Schafft den Muttertag ab!*“. У прикладах „Brigitte“ представлено лише один приклад: «*Sitz nicht nur rum und beschwere dich. Tu etwas!*». Всі речення цього типу сигналізують про терміновість і цим привертають увагу читачів.

Серед структур у заголовках-реченнях велику групу становлять структури з модальними дієсловами: „*Smarte Technik soll Stürze verhindern*“, „*Die FDP sollte auf Kurs bleiben*“, „*Die Börsen könnten auch mit Kamala Harris leben*“ („Handelsblatt“), „*Das Paar soll in einer Ehekrise stecken*“, „*Diese Milch solltet ihr besser nicht mehr trinken*“ („Brigitte“).

Заголовки-речення часто містять один або навіть два додатки і обставини. Вони доповнюють двоскладну структуру і збагачують зміст тексту, роблять заголовки інформативним. Додатки представлені іменниками в знахідному відмінку (Akkusativ): «*Es gibt Hoffnung für die US-Staatsschulden*», «*Wie viel Geld reicht für den Ruhestand?*» („Handelsblatt“); «*Funny-frisch ruft beliebte Chips-Sorte zurück*», «*Haben Paprika wirklich ein "Geschlecht"?*» („Brigitte“); іменниками в давальному відмінку: «*Dax-Konzern will mit dem Testen von Chips Geld verdienen*», („Handelsblatt“); «*Das sind die Ansprüche von Generation Z im Job*». („Brigitte“)

До складних заголовків належать так звані складні речення - складносурядні речення (die Satzreihen) та складнопідрядні речення (die Satzgefüge).

Складносурядні речення об'єднані за допомогою сполучників. Заголовки цієї групи у „Handelsblatt“ мають у своєму складі сполучник *aber*: „*Wasch mich, aber mach mich grün*“, „*Die Deutschen suchen die Mitte, aber die ist leider nicht besetzt*“, „*Ich kann ja nichts dafür, aber ich war halt immer da*“, „*Tourismus erholt sich, aber die Gastgeber verdienen weniger*“. У «Brigitte» речення-заголовки утворені за допомогою сполучника *deswegen*: „*Deswegen leiden Frauen öfter unter einem Schlafdefizit als Männer*“, „*Deswegen ist Kamala Harris jetzt ein "brat girl"*“, „*Deswegen nehmen Flugbegleiter diese Sitzposition ein*“.

У проаналізованих заголовках речення поєднуються також розділовими знаками, як от двокрапка або тире. Вони допомагають підкреслити головну думку або протиставити припущення конкретному факту: „*DIHK: Weiterbildung im Beruf lohnt sich*“, „*Ökodorf-Gründerin Anja Maluck: „Ich bin angekommen*“. Тире як повертає увагу до першої частини речення, так і ділить на дві частини, роблячи заголовок візуально цікавішим.

Складнопідрядні речення. Ця група не є чисельною – у німецьких виданнях складнопідрядні речення в заголовках майже не використовуються. Основна мета заголовка — повернути увагу та швидко передати інформацію, тому він тяжіє до простоти та лаконічності. У газеті „Handelsblatt“ представлено лише підрядні речення (Teilsätze) – «*Wenn sich die Konservativen nicht klar von rechts außen abgrenzen*», «*Wenn sich die Konservativen nicht klar von rechts außen abgrenzen*».

Висновки./Conclusions. Синтаксична структура заголовків у публіцистичному тексті залежить від стилю статті, рубрики, функції заголовка та цільової групи читачів.

АДАПТАЦІЯ МЕТОДІВ НАВЧАННЯ УКРАЇНСЬКОЇ МОВИ ТА ЛІТЕРАТУРИ В СИНХРОННОМУ ТА АСИНХРОННОМУ РЕЖИМАХ

Бондаренко Олена Вікторівна,
старший викладач вищої категорії,
Столяренко Юлія Миколаївна,
старший викладач вищої категорії
Фаховий коледж
Національного фармацевтичного університету
м. Харків, Україна

Вступ. На сьогодні в Україні є досить розвиненим і популярним в освітньому середовищі явище синхронного та асинхронного навчання. Актуальність таких форматів навчання пов'язане з низкою факторів, які безумовно впливають на реалізацію освітнього процесу.

Один із факторів – воєнний час. Реалії війни вносять свої корективи в освітню сферу та зумовлюють потребу у виробленні в українських здобувачів і здобувачках освіти умінь долати виклики та без ускладнень адаптуватися до нових умов життя і навчання. Також актуальними є уміння комплексно розв'язувати проблеми та знаходити можливість виходу з непередбачуваних екстремальних ситуацій і бути готовими змінювати прийняті рішення відповідно до життєвих реалій, знаходити нові форми спілкування й застосовувати нові знання в критичних умовах. Вироблення цих умінь потребує перегляду, переосмислення й добору ефективних методів навчання та адаптації й оптимізації їх відповідно до умов воєнного часу. Маючи перед собою низку викликів, викладач має маневрувати, знаходити підходи до вирішення проблем, нові альтернативи та нове бачення освітнього середовища. Актуальності проблемі добору способів навчання в непередбачуваних обтяжливих обставинах надає також необхідність врахування досвіду навчальної діяльності.

Мета роботи. Знаходження оптимального рішення для комфортної та якісної реалізації освітнього процесу в складних умовах сучасних реалій для усіх його учасників, у тому числі з урахуванням особливостей студентів нового

покоління.

Матеріали та методи. Дослідженням синхронного та асинхронного форматів навчання було предмет численних наукових розвідок українських педагогів та методистів, зокрема в контексті дистанційного навчання в наукових працях А. М. Гуржія, О. М. Пехоти, Л. М. Калініної, В. В. Лапінського, Н. В. Бакуліної та інших. У цих працях висвітлювалися концептуальні проблеми інформатизації освіти та науково-методичні засади створення інформаційного навчального середовища. Серед лінгводидактиків методи навчання української мови сегментно досліджували З. Бакум, С. Лукач, Н. Остапенко, Л. Рожило, В. Шляхова та інші вчені, що дало змогу визначити педагогічні умови їх ефективності на уроках української мови та літератури. Використання синхронного та асинхронного навчання також часто розглядається ученими як змішане (гібридне) навчання. Так, Д. Пейнтер (D. Painter), Р. Шанк (R. Schank), Д. Кларк (D. Clark), Е. Розетт (A. Rossett), Р. Воган (F. Vaughan), К. Р. Грехем (C. R. Graham), Е. Пірвін (A. Perveen), К. Свон (K. Swan), Дж. Ватсон (J. Watson), Б. Джемін (B. Gemin), Дж. Райан (J. Ryan), М. Вікс (Wicks M.) та інші зарубіжні дослідники тлумачать змішане навчання передусім як поєднання традиційних формальних засобів навчання – роботу в аудиторіях, вивчення теоретичного матеріалу – з неформальними. Тобто засвоєння теоретичного матеріалу у змішаному навчанні відбувається самостійно, через електронній навчальний курс, а на аудиторних заняттях за допомогою інтерактивних методів та засобів навчання.

Результати та обговорення. Терміни «синхронне» та «асинхронне» навчання стали повсюдно використовуватися для опису онлайн-навчання, хоча вони так само існують і в очному навчанні. Синхронне навчання означає, що викладачі та студенти збираються в один і той же час і в одному і тому ж місці (віртуальному або фізичному) і взаємодіють в режимі «реального часу». Асинхронне навчання означає, що студенти отримують доступ до матеріалів у власному темпі та взаємодіють один з одним протягом тривалого часу.

Синхронний режим передбачає взаємодію між суб'єктами навчання, під

час якої учасники одночасно перебувають в освітньому середовищі або спілкуються за допомогою засобів аудіо-, відеоконференції. Інакше кажучи, це проведення заняття в режимі реального часу у реальному або цифровому середовищі. Його основними перевагами є взаємодія в аудиторії, динамічне навчання та глибина навчання. Це особливо корисно для тих студентів, яким подобається активна дискусія, негайний зворотній зв'язок і особиста взаємодія з однолітками та викладачами в процесі навчання. Хоча цей формат не завжди може враховувати непередбачувані зовнішні обставини, які не залежать від учасників освітнього процесу.

Асинхронне навчання має велику перевагу, оскільки пропонує широкий спектр інструментів для викладання та навчання, а також різноманітні способи для студентів продемонструвати участь і компетентність. Це означає, що він може служити ширшому діапазону стилів навчання та особистостей самих студентів.

Асинхронні середовища надають студентам доступний матеріал у формі аудіо/відео лекцій, віртуальні бібліотеки, попередньо записаний відео- чи аудіоконтент, посилання на відео- чи аудіоконтент, посилання на інтернет-джерела та онлайн-дискусійні дошки тощо. Цей матеріал доступний у будь-який час і в будь-якому місці через систему управління навчанням (LMS Learning Management System) у різних варіаціях. Практичним прикладом у даному контексті може слугувати безкоштовна платформа Google Classroom або Moodle, яка пропонується для корпоративного використання закладом освіти. У синхронному спектрі будуть використовуватися такі види діяльності, як лекції та участь у відеоконференціях. В асинхронному спектрі перебуватимуть такі види діяльності, як перегляд попередньо записаних лекцій, читання заданих матеріалів та участь у дискусійних дошках, доповнення вивченого матеріалу (як варіант у синхроні) додатковою інформацією, яка цікаво «здобувається» в асинхроні (переглядом ролику на YouTube тривалістю більше, ніж саме заняття в синхроні, можливість почитати різні статті, походити по різним «лінкам»).

Отже, такий формат роботи, крім організаційної сторони, також задовольнить сучасного студента нового покоління тим, що враховуватиме особливості здобувачів освіти; реалізовується у площині сучасних інформаційних технологій; надає доступ до великого об'єму цікавої та ізнопланової інформації; забезпечить багатозадачність при опрацюванні матеріалу шляхом виконання завдання в синхроні та асинхроні одночасно; забезпечить виконання максимально творчих завдань, які не обмежаться лише аудиторією, а сягнуть далеко до меж можливостей сучасних мереж; можливість надати покрокову інструкцію до кожного завдання і максимальну винагороду за кожне виконане завдання; можливість організувати цікаві формати коворкінгу (дошки типу PadLet тощо).

На нашу думку, необхідно добирати завдання для залучення здобувачів до дій зі сприймання й подальшого використання інформації в реальній мовленнєвій практиці (бесіда, дискусія, мікродискусія в групі, обговорення в парі, інтерв'ю тощо). Для формування гуманістичного світогляду така робота розгортається навколо прослуханих / прочитаних / переглянутих текстів або медіатекстів життєствердної тематики, що висвітлюють теми гуманної поведінки конкретних людей, їхніх сміливих, героїчних вчинків чи добрих справ (наприклад, «Знайди інформацію / ознайомся з інформацією в тексті про порятунок тварин під час воєнних дій. Візьми участь у дискусії, чому в мережі інтернет багато сюжетів на подібну тему? Які слова ти найчастіше вживаєш для опису вчинків рятувальників? До якої частини мови вони належать? Свою думку обґрунтуй»). Якщо створити умови для реалізації вікової потреби здобувачів освіти в пошуковій активності, здатності досліджувати, оперувати мовними знаннями й вміннями, інтегрувати знання з різних галузей наук, то молодь буде готова до викликів життя.

Формуванню досвіду самостійного пошуку, сприятиме застосування дослідницького методу. Означений метод навчання передбачає творче застосування знань, оволодіння методами наукового пізнання.

Продуктивним, на наше переконання, є метод творчої реалізації, що

визначає порядок самостійної творчої діяльності здобувачів, забезпечує рівень її оригінальності, індивідуальної креативності. Різновидами цього методу є:

а) продукування творів, що передбачає ознайомлення студентів з творчим завданням, обговорення особливостей завдання, самостійне виконання його, презентацію виконаної роботи, підсумкове обговорення творчої діяльності;

б) створення проєктів (усвідомлення проєктного завдання відповідної теми, поетапна робота: творче опрацювання інформаційних текстів, аналіз матеріалу, опанування узагальнення, оформлення, захист, загальне обговорення проєкту, підбиття підсумків).

Окрім безпосередньої участі в спілкуванні, студенти навчаються аналізувати комунікативні ситуації з позиції спостерігача (на прикладі рольових ігор, перегляду або прослуховування медіатекстів). Це передбачає вироблення навичок спостережливості, орієнтування в потоках інформації, мотивації для пошуку нових ідей. Саме компетентісно спрямований освітній процес має на меті не накопичення знань та інструктовані дії, а виробляє здатність пізнавати життєві реалії, у яких ці знання мають значення, сприяє розвитку в учнів навичок опановувати новий досвід.

Сприятливе комунікативне середовище позитивно впливає на самостійність і впевненість у розв'язанні життєвих проблем, мовну стійкість, комунікативну гнучкість у соціальних стосунках молоді. Спілкування здобувачів освіти між собою дає змогу їм відволіктися від трагічних подій, а дітям-переселенцям - можливість легше адаптуватися до нових умов життя.

Однак, для студентів, які змушені навчатися за межами своїх домівок, України можуть стати необхідними додаткові методи навчання, а іноді й спеціальна підтримка, які допоможуть їм у навчальній діяльності й досягненні результатів навчання. Універсальних методів не існує, особливо коли йдеться про осіб, які зазнали втрат і перебувають у стані страху й стресу.

Висновки. Таким чином, асинхронне навчання є максимально ефективним при використанні його в поєднанні з синхронним навчанням, як альтернатива, при цьому це можливість відповідати викликам сучасності, у

яких опинилася сучасна освіта в Україні в умовах війни, та враховує особливості сучасних здобувачів освіти нового покоління.

Підсумовуючи, зазначимо, що попри всі виклики війна не може скасувати чи відтермінувати освітній процес. Відтак максимально ефективний інструментарій навчання української мови забезпечить можливості для розвитку природних здібностей і навчання здобувачів освіти. Рекомендовані методи навчання української мови та літератури, зокрема спостереження над мовою і мовними фактами, дослідницький, ситуаційний, творчої реалізації, проєктів та способи їх адаптації до зовнішніх умов сприятимуть формуванню світоглядних переконань, творчої уяви і креативних здібностей, розвитку логічного мислення, зміцненню позитивних емоцій, віри у власні сили, вихованню моральних якостей, вироблення вмінь комплексного розв'язання проблем та їх подолання.

БІБЛІОГРАФІЧНИЙ СПИСОК:

1. Бондаренко, Н. В. (2020). Традиційні методи навчання української мови: сучасний контекст. Київ: Педагогічна думка, 23–24.
2. Кучерук, О. А. (2013). Методи навчання в системі понять сучасної лінгводидактики. Українська мова і література в школі, 3, 10–15.
3. Кухаренко В. М. Системний підхід до змішаного навчання. Інформаційні технології в освіті. 2015. № 24. С. 53–67.
4. Попова, Л. О. (2017). Метод проєктів на уроках української мови в старших класах: проблеми і перспективи оцінювання. Українська мова і література в школі, 4, 50–53.
5. Рожило, Л. П. Шпортенко О. М. (1973) Метод спостережень на уроках мови, Українська мова і література в школі, 2, 58–64.

ВАЖЛИВІСТЬ АВІАЦІЙНИХ ТЕРМІНІВ

Гелетка Маргарита

Кандидат філологічних наук,
Доцент кафедри прикладної лінгвістики

Білявська Альбіна

Бакалавр кафедри прикладної лінгвістики
Національний аерокосмічний університет

Харківський авіаційний інститут

м. Харків, Україна

Вступ. / Introductions. Авіаційна термінологія відіграє ключову роль у забезпеченні ефективної комунікації між учасниками авіаційної галузі. У сучасному світі, де зростає потреба в безпеці та якості авіаційних послуг, терміни та професійна лексика повинні відповідати вимогам міжнародних стандартів та національних реалій. Важливою складовою цього процесу є створення єдиного термінологічного простору, що сприяє інтеграції України у світову авіаційну систему.

Мета роботи. / Aim. Ця робота спрямована на дослідження сучасних тенденцій розвитку авіаційної термінології, а також на аналіз її ролі у забезпеченні міжнародної співпраці та професійної комунікації..

Матеріали та методи./Materials and methods. Авіаційні терміни відіграють важливу роль в Україні, оскільки вони забезпечують ефективну комунікацію та координацію між учасниками авіаційної галузі, сприяють підвищенню безпеки та якості надання авіаційних послуг. Зважаючи на інтенсивний розвиток авіації та впровадження нових технологій, виникає необхідність постійного оновлення авіаційної термінології, яка відображає сучасні реалії та нові технологічні процеси. Крім того, стандартизація авіаційних термінів в Україні сприяє міжнародному співробітництву, полегшує інтеграцію в глобальні авіаційні структури, такі як ІКАО, та дозволяє уникати помилок, що можуть призвести до серйозних наслідків. Важливість авіаційних термінів також полягає у створенні єдиного лексичного простору, що

забезпечує точність і чіткість у передачі інформації, особливо в умовах багатомовного середовища авіаційної галузі.

З лексичного погляду, мова авіаційної галузі, як і будь-який інший вид науково-технічного дискурсу, включає словниковий склад стилістично нейтральної літературної мови та загальну науково-технічну термінологію. Її особливість полягає у використанні специфічних авіаційних термінів, радіотелефонної фразеології та професійного аргю.

Авіаційні терміни — це слова або словосполучення, що позначають спеціальні поняття з галузі авіації, включаючи назви всіх видів літальних апаратів, їх конструкцій, двигунів і систем підтримки, а також зброї, наземних служб, авіаційного персоналу на землі й у повітрі. Також це терміни, що охоплюють поняття з аеродинаміки, метеорології, радіолокації, аерофотозйомки, парашутно-десантної служби та авіаційної медицини.

Авіаційна фахова мова є сукупністю всіх мовних засобів, які використовуються в авіаційній комунікації для досягнення порозуміння між фахівцями цієї галузі.

Отже, авіаційна фахова мова є ключовим елементом професійної комунікації в авіації. Завдяки чітко визначеній термінології та спеціальним мовним засобам, вона забезпечує точність, ефективність та безпеку у взаємодії між фахівцями різних авіаційних напрямів. Це дозволяє не тільки уникати непорозумінь, а й сприяє інтеграції України в міжнародний авіаційний простір, відповідаючи сучасним вимогам і стандартам глобальної авіаційної спільноти.

Фахова підмова радіообміну (або авіаційна англійська) є особливим різновидом мови, орієнтованої на професійну діяльність у специфічній сфері авіації. Ця форма англійської використовується для радіопереговорів між пілотами та диспетчерами і належить до категорії напівштучних мов, створених для потреб професійної комунікації. Як мова для спеціальних цілей, авіаційна англійська поєднує технічну, професійну та загальноповживану лексику, а також використовує фразеологічні конструкції, характерні для авіаційного середовища.

Ці мови, звані операційними, адаптовані до конкретних завдань та ефективні в передбачуваних, рутинних ситуаціях професійної діяльності. Проте в екстрених або непередбачуваних обставинах перевага надається природній мові, яка є більш універсальною. Таким чином, хоча операційні мови менш гнучкі, вони ідеально відповідають вимогам спеціалізованої галузі та забезпечують точність і ефективність у стандартних умовах авіаційного зв'язку.

Англійська мова для радіопереговорів побудована на спрощеній лексиці та чітких правилах її використання, що робить її контрольованою та ефективною для професійної комунікації. Ця спрощена форма англійської мови була створена у відповідь на зростання технічної складності сучасних літаків і значне збільшення обсягу технічної документації, що вимагає високого рівня точності та чіткості в передачі інформації.

Результати та обговорення./Results and discussion. У процесі дослідження було визначено основні категорії авіаційних термінів, що підлягають стандартизації та оновленню. Особливу увагу приділено термінам, пов'язаним з новітніми технологіями, такими як авіоніка, безпілотні системи та нові типи літальних апаратів. Аналіз показав, що уніфікація термінів позитивно впливає на ефективність авіаційної комунікації, знижуючи ризик помилок, особливо в умовах багатомовного середовища.

Висновки./Conclusions. Авіаційні терміни відіграють важливу роль в Україні, оскільки забезпечують ефективну комунікацію та координацію між учасниками авіаційної галузі, сприяють підвищенню безпеки та якості надання авіаційних послуг. Зважаючи на інтенсивний розвиток авіації та впровадження нових технологій, виникає необхідність постійного оновлення авіаційної термінології, яка відображає сучасні реалії та нові технологічні процеси.

ПРАГМАСТИЛІСТИЧНИЙ ПОТЕНЦІАЛ ПАРЦЕЛЬОВАНИХ ЧЛЕНІВ ПРОСТОГО РЕЧЕННЯ В МОВІ СУЧАСНОЇ УКРАЇНСЬКОЇ ПРЕСИ

Завальнюк Інна Яківна,

д.ф.н., професор

Мельник Ірина Михайлівна,

магістрантка

Вінницький державний педагогічний університет

імені Михайла Коцюбинського

м. Вінниця, Україна

Вступ. Синтаксичний прийом парцеляції, що є засобом актуалізації мовленнєвого задуму журналіста, досить повно досліджено в структурно-граматичному та стилістичному планах [1; 3; 5; 6; 8; 10; 11; 14; 15 та ін.]. Потребує ґрунтовнішого вивчення прагмастилістичний аспект парцельованих структур.

У пропонованій статті спираємося на визначення парцеляції, подане в енциклопедії «Українська мова»: «Парцеляція (від фр. *parceler* – поділяти на дрібні частинки) – спосіб мовленнєвого оформлення єдиної синтаксичної одиниці – речення кількома комунікативними одиницями – фразами» [4, с. 426]. Як слушно зауважує Н. Конопленко, парцеляція простого речення розширює його інформативність, інтенсифікує значення неядерних компонентів речення, надає виразності їм і тексту загалом, а сам парцелят, утворений на базі простого речення, виконує функції акцентування, доповнення, уточнення й емоційного виокремлення вміщеної в ньому інформації [10, с. 93].

Ціль роботи. Метою статті є аналіз прагмастилістичних виявів парцельованих членів простого речення, дібраних із текстів сучасних українських газетних видань.

Матеріали та методи. *Матеріалом* для дослідження слугувала картотека парцельованих синтаксичних одиниць – членів простого речення, що налічує близько 100 одиниць, дібраних із текстів української преси 2021 – 2024 рр. різного підпорядкування («Високий замок», «Вінниччина», «Голос України»,

«Дзеркало тижня», «Події тижня», «RIA», «Свобода», «Україна молода»). Основними методами дослідження були *описовий*, метод *спостереження* та *функційного аналізу*, якими послуговувалися для диференціації структурно-семантичних різновидів парцельованих одиниць і для визначення прагмастилістичного навантаження синтаксичних одиниць.

Результати та обговорення. Парцеляти, утворені на базі простого речення, слугують засобами організації тексту, адже відбувається «членування речення, коли зміст висловлювання реалізується не однією, а двома чи кількома фразами, що розташовуються одна за одною після паузи» [12, с. 68]. Зазвичай парцелят зреалізовує функції виділення й акцентування, доповнення та уточнення, емоційного виокремлення вміщеної в ньому інформації.

Спостережено, що в мові сучасних українських газет процес парцеляції широко охоплює просте речення, коли може бути парцельованим будь-який головний чи другорядний член речення, напр.: *Від ворожих мін і снарядів там гинули люди. Гинули звірі* (Високий замок, 21–27.04.2022, с. 12); *Воно [серце надії – І. З., І. М.] стане покликом для кожної родини. Для всієї України. Для кожного захисника і захисниці, [як символ, що їх завжди чекатимуть вдома]* (Україна молода, 04.09.2024, с. 1).

Від звичайного висловлення парцелят відрізняється головною і другорядною залежністю. Головна залежність – це залежність головних членів парцелята від відповідних членів стрижневого речення [7, с. 137]. Найактивніше таку залежність спостерігаємо серед *однорідних присудків*. Пор.: *Дрова в пічці тліли. Вогні, не хотіли розгоратися* (Вінниччина, 14.12.2022, с. 5); *Письменники намагалися осмислити своєрідність менталітету наших краян. Докопатися до витоків їх глибокого патріотизму* (Свобода, 06.10.2021, с. 12); *Прставка «Волинський» з'явилася у його назві лише 111 років тому. Але не прижилася* (Високий замок, 07–13.10.2021, с. 5). Як бачимо, «парцелювання присудків, здебільшого однорідних, зреалізовує два важливих завдання: прагнення адресанта охопити увесь діапазон дій або станів предмета та звернути увагу адресата на багатоаспектний його вияв» [2, с. 216].

Загалом парцелювання речень з однорідними присудками свідчить на користь логічної перспективи складного речення, проте не завжди такі структури утворюються зі складних або ж є підґрунтям для утворення складних речень. Слушними є думки й тих мовознавців, які кваліфікують речення з кількома присудками, пов'язаними сурядним зв'язком, як «перехідний тип між простим і складним реченням» [9, с. 103] чи як складні речення [7]. У пропонованій статті прості речення з однорідними присудками вважаємо самостійними синтаксичними структурами.

Як слушно зауважує Н. Конопленко, «парцелювання однорідних присудків містить у собі вияв двох рівновеликих завдань: прагнення адресанта охопити увесь комплекс дій або станів предмета, привернути увагу адресата на неоднорівномірний вияв предмета» [10, с. 96]. У цьому разі максимально виявляється прагматична категорія якості і кількості: *Дев'яності роки мали багато того, [що вимотало людство]. Мали багато струсів, надій, захоплень. Мали чимало обіймів, зруйнованих стін, розвалених пам'ятників, розвінчаних міфів, роздутих бульок, [які луснули]* (Дзеркало тижня, 29.12.2021, с.4).

Аналогічно може парцелюватися й головний член односкладного речення. Прагматистична сутність такого парцелювання ідентична специфіці парцелювання підметів та присудків у двоскладних побудовах. Напр.: *Хочеться рости. Розвиватися. Розширювати площі* (Літературна Україна, 05.11.2021, с. 3); *Любімо нашу Україну! Розмовляймо, співаймо, радіймо і сумуймо прекрасною мовою нашого народу!* (Україна молода, 13.11.2024, с. 2). Така парцеляція або передбачає завдання уточнення, конкретизації головних членів односкладного речення в наступних частинах, реченнях, або слугує своєрідним прийомом оформлення композиції висловлення, зокрема градації чи ампліфікації.

Найактивніше в мові досліджуваних масмедійних текстів постає парцеляція *повторюваного присудка*. Присудок як головний член предикативної синтагми, центральний елемент структури висловлення є семантично найбільш самостійним, адже слугує носієм основної інформації. У

структурно-семантичному плані його вага теж істотна – носій предикативних категорій (часу, модальності).

Помітно, що вже в межах базової частини зацентровано на присудкові. Повторення ж головного члена речення в парцеляті ще більше підсилює його значення. Пор.: *Жити! Хочеться жити як люди* (Літературна Україна, 15.05.2022, с. 2); *Завдання кожної людини під час війни – не померти, а вижити. Вижити будь-якою ціною* (Високий замок, 21–27.04.2022, с. 7); *Усе згинуло. Згинуло на віки. Геть згинуло...* (Голос України, 16.02.2023, с. 5).

За нашими спостереженнями, парцельовані повторювані присудки нерідко «поширюють підрядною частиною, однорідними та відокремленими членами речення, що, безперечно, спрощує структуру основної частини, натомість розширює когнітивно-комунікативну базу парцелята» [5, с. 22]. Напр.: *Україна вшановувала пам'ять жертв Бабиного Яру. Вшановувала посеред затяжної дискусії про те, [яким власне має бути пошанування розстріляних нацистами тисяч євреїв, ромів, українців, людей інших національностей]* (Високий замок, 07–13.10.2021, с. 2). На думку Р. Горобець, «постпозиційні парцельовані прості дієслівні присудки стають семантико-стилістичними центрами висловлень, актуалізують дію, окреслену в базовому реченні, семантично доповнюють її [2, с. 216], допомагають журналісту глибше передати емоційний стан особи, динаміку події, окреслити масштабність зображуваного.

Парцеляція *підметів* у мові сучасної української газетної періодики трапляється зрідка, напр.: *[Коли бачиш зруйновані і спалені будинки, розумієш, що] матеріальне настільки швидкоплинне... Матеріальне за секунду може перетворитися на купу цегли...* (Високий замок, 21–27.04.2022, с. 7).

З-поміж другорядних членів речення найактивніше парцелюються *додатки*, напр.: *...Розроблена теорія для крижаної комети правильна... Для комети, [що розлетілася від зіткнення з нашою планетою на безліч шматків]* (Події тижня, 31.10–06.11.2023, с. 15); *[І біда в тому, що у нас ведуться провокації], метою яких є дискредитація українців, захисників своєї держави,*

посилення у них комплексу меншовартості та **вини. Без вини** (Високий замок, 07–13.10.2021, с. 2).

У працях дослідників української преси початку ХХІ ст. ідеться про те, що «в аналітичних та художньо-публіцистичних газетних жанрах, яким властиві елементи аналізу, полеміки, яскравої оцінки, експресії, визначальною сьогодні є тенденція до ланцюгового розташування парцелятивів – обставин, означень, додатків, що увиразнює повідомлення, актуалізує кожен мовний відрізок» [6, с. 217].

Наразі помітне істотне збільшення кількості парцельованих додатків у складі ланцюгів, що зумовлено прагмастилістичними потребами актуалізації стрижневих одиниць змісту. Пор.: *Як же все ж таки починаєш цінувати прості життєві речі. Мир. Здоров'я. Свободу. Можливість планувати довгостроково. Літати на літаках. Свободу вибору. Безпеку* (RIA, 01.11.2023, с. 2); *[Маємо підкреслити]: ухвалений 27 років тому указ про запровадження Дня української писемності та мови був спрямований на піднесення авторитету нашої мови – єдиної державної, згідно зі ст. 10 Конституції України. На широке і вільне її використання в усіх сферах суспільного життя Української держави. На подолання жахливих наслідків мовного окацаплення суспільства* (Україна молода, 13.11.2024, с. 2).

Висновки. Отже, аналіз парцельованих головних і другорядних членів речення в мові сучасних українських газет засвідчує їхню досить високу репрезентативність.

У структурі простого речення найчастіше парцелюються присудок та додаток. «Комунікативно-когнітивні властивості парцеляції пов'язані із взаємодією «адресант –адресат» та з особливостями прагматики газетної публікації, які виявляються в прагненні привернути увагу читача» [6, с. 215]. Будучи засобом актуалізації мовленнєвого задуму автора, парцеляція дає змогу акцентувати на головному, доповнити думку, істотно її уточнити, емоційно виокремити, експресивізуючи виклад загалом.

СПИСОК ВИКОРИСТАНОЇ ЛІТЕРАТУРИ

1. Вінтонів М. Функціонально-граматичні та комунікативні вияви парцельованих та приєднувальних конструкцій. *Лінгвістичні студії*: зб. наук. праць. Донецьк, 2003. Вип. 11. Ч. 1. С. 124–129.
2. Горобець Р. І. Комунікативно-прагматичний потенціал синтаксичних одиниць у мові сучасної української прози для дітей : дис. ... д-ра філософії : 035 Філологія. Вінниця, 2024. 271 с.
3. Денисенко З. Парцеляція як явище експресивного синтаксису. *Мовознавчий вісник* : зб. наук. праць. Черкаси, 2008. Вип. 6. С. 67–73.
4. Жайворонок В. В. Парцеляція. *Українська мова. Енциклопедія* / Редкол.: Русанівський В. М., Тараненко О. О. (співголови), Зяблюк М. П. та ін. Київ : «Укр. енцикл.» ім. М. П. Бажана, 2000. С. 426.
5. Завальнюк І. Я. Синтаксичні одиниці в мові української преси початку ХХІ ст.: структура та прагмастилістичні функції: автореф. дис. ...д-ра філол. наук: 10.02.01. Київ, 2010. 39 с.
6. Завальнюк І. Явище парцеляції в мові української преси початку ХХІ ст.: нові функціонально-стилістичні вияви й тенденції. *Мовознавчий вісник*. 2014. Вип. 19. С. 215–222.
7. Загнітко А. Структурні і семантичні різновиди українських синтаксичних інновацій. *Лінгвістичні студії* : зб. наук. праць. Донецьк, 2003. Вип. 11. Ч. I. С. 135–147.
8. Івкова Н. Функціонально-семантичне навантаження парцелятивів у публіцистичному тексті. *Лінгвістичні студії* : зб. наук. праць. Донецьк, 2004. Вип. 12. Ч. 1. С. 296–303.
9. *Каранська* М. У. Синтаксис сучасної української літературної мови. Київ : Наукова думка, 1992. 396 с.
10. Конопленко Н. А. Текстотвірний потенціал парцельованих конструкцій: дис. ...канд. філол. наук: 10.02.01. Донецьк, 2007. 186 с.
11. Конюхова Л. І. Явище парцеляції в мові сучасних засобів масової комунікації: дис. ... канд. філол. наук: 10.02.01. Львів, 1999. 174 с.

12. Коцюбовська Г. А. Приєднувальні конструкції: функціонально-текстовий аспект: дис. ... канд. філол. наук: 10.02.01. Дніпропетровськ, 2002. 188 с.

13. Кравченко М. В. Явище парцеляції в сучасній українській мові. *Мовознавство*. 1980. № 1. С. 26–29.

14. Марченко Т. Парцеляція як явище речення й тексту. *Лінгвістичні студії* : зб. наук. праць. Донецьк, 2000. Вип. 6. С. 132–136.

15. Шевченко Т. В. Парцеляція в українському поетичному мовленні II половини ХХ ст. : автореф. дис. ... канд. філол. наук: 10.02.01. Дніпропетровськ, 2007. 21 с.

ТВОРЧА ІНТЕРПРЕТАЦІЯ ОБРАЗУ ЖІНКИ У ПОЕЗІЇ ЄЛИСАВЕТИ БАГРЯНОЇ

Кімуржи Анастасія Віталіївна

Студентка (2 курс магістратури)

Одеський національний університет імені І. І. Мечникова

Вступ. Жінка стала персонажем літературних творів ще на зорі розвою літератури як мати, дружина, подруга, сестра, об'єкт захоплення й джерело любовних втіх і страждань. З плином століть мінялися її роль та позиція в суспільному житті, сім'ї та політиці. Сьогодні неймовірними здаються для нас часи, коли їй не можна було зіграти в театрі роль чи навіть показатися на сцені, а потім ще кількасот років не стати студенткою вищого навчального закладу. Минули століття, жінка разом із чоловіком займає важливе місце в суспільстві, а також у всіх галузях політичного та культурного життя.

Література – незалежно від своєї ідейно-естетичної орієнтації-зареагувала на ці зміни й стала безцінним матеріалом для різнобічного гуманітарного аналізу. Творчість геніальної Єлисавети Багряної між двома Світовими війнами викликала значний резонанс у болгарському суспільстві, адже до цього часу серед авторів превалювали чоловіки. Крім того, сама поява постаті Є. Багряної здавалася фантастичною, оскільки у період після Визволення лише 5% жінок мали освіту. Творчість болгарської поетеси вивчали Н. Александрова, яка розглядала можливості простору у поезії Є. Багряної; М. Кирова, що присвятила статтю визначенню проблеми родової (Gender) ідентичності тексту; Д. Колева розглянула творчість поетеси з точки зору звязку природи й людської душі. Цікавою є наукова розробка Л. Малинової, присвячена екзистенційним мотивам лірики Є. Багряної. Особливий науковий інтерес викликає стаття І. Христова «Болгарський літературний модернізм – рідне та жіноче». Так, актуальність роботи диктується потребою осмислення жіночих образів у болгарській літературі в поезії двох ніби схожих,але абсолютно різних письменниць. Представлена тема має науковий інтерес і з точки зору реалізації

порівняльного дослідження двох поетів.

Метою роботи є виявлення особливостей жіночого персонажотворення у поезії Єлисавети Багряної, визначення поетикальних вимірів жіночих персонажів для реалізації порівняльно-типологічного аналізу. Характер роботи та її мета імплікують розв'язання таких конкретних **завдань**:

- розглянути способи літературного персонажування (персонажотворення) й застосувати їх для аналізу жіночих персонажів Є. Багряної;

- реконструювати й синтезувати образ жінки у творчості Є. Багряної;

- акцентувати на особливому – як в плані творчої індивідуальності, так і в плані національного характеру літератури.

Об'єктом дослідження є жіночі персонажі та способи їх художньої презентації у поезії Єлисавети Багряної у віршах збірки «Вічна і свята» («Вечната и святата»)

Предметом дослідження є типологія жіночих образів у творчості обох авторів та способи їх художньої презентації.

Специфіка об'єкта та предмета роботи вимагає комплексного підходу для досягнення поставленої мети та завдань, тому у роботі доцільно поєднані різні **методи дослідження**. Використані порівняльно-історичний, біографічний, типологічний, аналітико–синтетичний методи дослідження.

Жіноче персонажування поезії Єлисавети Багряної

Серед найбільших авторитетних поетів, які працювали в 20-х роках, Єлисавета Багряна виділяється як надзвичайно велике і оригінальне явище. Її творча натура, змушуючи пізнати себе, повністю повертає її до нового. Завдяки своєму потужному таланту і рідкісній чуйності вона стала «провідною фігурою після першої половини 1920-х років, спрямувавши болгарську літературу до берегів, де її корабель не зупинявся».

Єлисавета Багряна закликає до емансипації любові. У ліриці Єлисавети Багряної ідея емансипації розвивається через кілька основних мотивів – постійний рух, безмежна любовна пристрась і порив молодості. В одних

віршах із «Вічна і свята» («Вечната и святата») вони переплітаються або діалогізуються між собою, а в інших вони розвиваються самостійно. Водночас, цілком очевидно, що більшість символічних зображень також пов'язані з характерними мотивами. Серед них виділяються: скитниця, птиця, кон, вятър, кораб, море и песен. Ось кілька прикладів, які добре ілюструють їх положення в центрі зображеної картини:

*Аз съм тук зад три врати заключена
и прозореца ми е с решетка,
а душата, волна птица в клетка,
е на слънце и простор научена. («Зов») [4, с. 14]*

*Моя вихрен кон лети
бодро и безпир –
пред очите ми цъфти
неогледен мир. («Амазонка») [5, с. 25]*

Цілком ясно, що вони накопичують у собі ті асоціативні сили, які повинні створювати у читача відчуття свободи та нескінченності.

Синтезом почуттів, які її наповнюють, став вірш «Потомка». Давня блукаюча кров вночі пробуджує сповідника і призводить до першого гріха жінки. Вона чує в собі голоси минулого, що кличуть її на полегшуючий і фатальний крок. Її чуттєвість - це також спрага свободи, радість від гострих відчуттів від несподівано небезпечного досвіду, неясне бажання простору:

*Може би прабаба тъмноока,
в свилени шалвари и тюрбан,
е избягала в среднощ дълбока,
с някой чуждестранен, светъл хан.
Конски тропот може кънтял е
из крайдунавските равнини
и спасил е двама от кинжала*

*вятърът, следите изравнил.
Затова аз може би обичам
необхватните с око поля,
конски бяг под плясъка на бича,
волен глас, по вятъра разлян.
Може би съм грешна и коварна,
може би сред път ще се сломя -
аз съм само щерка твоя вярна,
моя кръвна майчице-земя [4, 36].*

Елисавета Багряна шукає повноти життя, засліплений земним і чуттєвим, необмежений аскетичними канонами. Його смілива життєва сила часом не зупиняється як космічний елемент. Це веде її до гріховності, заперечує тихе щастя домашньої прив'язаності та «радості» невільної самовіддачі.

Поезія Багряни в більшості випадків дуже однозначна. Поетеса не дозволяє нам вгадувати її ліричні послання, шукати їх прихований зміст. Однак все зливається в одну загальну пропозицію - владну, чітку, однозначну – спрагу свободи і радості, права на особисту людську реалізацію. Всі твори з першої збірки поезій Елисавети Багряної існують абсолютно незалежно, але проблематично вони зливаються в одну цілісну поему під назвою «Вічна та свята» («Вечната и святата»). Правда, цей вірш не організований за сюжетом, але це духовне визнання нової душі, жінки, невідомої досі для болгарської літератури.

Невгамовна життєва сила – один із провідних, найбільш відмітних мотивів у «Вічна та свята» («Вечната и святата»). Але не єдиний. Збірка віршів набагато багатша на проблеми, концептуально, емоційно, ніж цей імпульс молодості, ніж це повідомлення про споконвічну спрагу радості та життя. У деяких творах цей порив набуває більш насиченого вираження, виявляючи різні сторони індивідуальності ліричної героїні. Кожен цикл у збірці включає нові мотиви – для болю дорогоцінних втрат, за хвилини смутку і зневіри, за коріння

життя і духу. Для батьківщини «Амазонка» – це лише бурхливий, чарівний ліричний сплеск життя, ясний, категоричний, однобічний. Багатство проблем окреслює образ поетеси, глибину її лірики, розвиває прояви її таланту, визначає місце в нашій літературі.

Однією з найвідоміших і найрепрезентативніших за суттю ліричної героїні багрянської поеми є «Стихії» («Стихии»). Стихія в природі захоплює ліричну героїню. Вони дають їй уявлення про абсолютну свободу, космічний розмах і непереборну силу, руйнування і творення, повне сп'яніння життя і любові. «Стихії» («Стихии») – це емоції людського серця, сп'яніння душі. Лірична героїня підкреслює силу своєї рішучості до вільного, недосяжного, а її порив, спрага та пристрасть невгамовні.

Вже назва наводить на думку про первинні прагнення та нестримну енергію, про напор та нестриманість. Образ жінки в «Стихії» («Стихии»), як і у всіх творах Багряни, є втіленням блискучого ренесансного духу, пробудженого до життя і просторів світу. Вона послідовно описує спільні риси природних стихій – повітря (вітер) і води (річка), а також кипіння вина, народжене єднанням природи і людини –їх непереборною силою. Вітер уособлює силу і прагнення вперед і вгору, свободу і непокору. Лірична героїня вражена своєю повною свободою, не визнаючи перешкод і бар'єрів. Поетеса подарувала вітру п'ять дієслівних форм із наслідувальним характером: «иде», «префучава», «вдига» і «грабва». Їх виділення виявляють її зорову пам'ять як художника та її почуття мови. Це побудовано із з творчою силою, образ водної стихії, конкретизованої в річці з прекрасною назвою Бистрица:

*"Можеш ли да спреш ти Бистрица,
дето иде напролет яростна,
разтрошава ледовите си, на мостовете подпорите
и излиза от коритото и завлича, мътна, пакостна –
къщиците и градинките, и добитъка на хората –
в родния ми град? [4, 52]*

Ліричну героїню навіть захоплює лють річки як вираз бунту, бо вона сама

відчула це почуття у своїй боротьбі за особисте щастя та індивідуальну свободу. Вона надихається природою, сприймає водну стихію очима та слухом, насолоджується її непереможною силою та красою.

Третім елементом, що відповідає особистому потягу до свободи, лірична героїня обирає вино, яке збирає природну силу винограду, плодів священної лози в Біблії та людську працю, вкладену у видобуток вина. Ідея нестримного руху тут пов'язана з кипінням вина, яке спричинить як кипіння людської крові, так і відчуття припливу життєвої енергії. Акцент робиться на рідному з думкою про глибоку старовину та вічність болгарських традицій у житті та праці та з любов'ю до далеких предків. Зв'язок з ними здійснюється через вино, воно зберігає пам'ять про сходинок та голос предків та їх дику веселість.

Остання строфа також має форму риторичного запитання. Остаточне повторення «мене как ще спреш?» формує непоступливу та вільну життєву позицію ліричної героїні. Строфа будує її духовно-моральний образ через власні судження та ідеал жінки, здатної реалізувати себе. Поезія «Стихії» є зразком захопленої поезії, спалахом сили, щастя та свободи. Її героїня любить життєві випробування і випробування волі відстояти себе, вона не боїться бути першою, йти сама в невідомість і прокладати стежки серед гільдійських забобонів. Вона закохана у свою батьківщину і черпає з невичерпних болгарських джерел життєлюбства, радості та непокори, із самого життя та з любові.

Однією з центральних філософських проблем поезії Є. Багряної, яка є своєрідним акцентом цілого і першої книги – є проблема свободи. Ця свобода в багатьох критичних інтерпретаціях сприймається в більш соціальному аспекті-як свобода від конвенцій патріархального життя, як поезія непокірного жіночого принципу та позбавлення шару психологічних та соціальних ролей. Є. Багряна виходить за межі цих вузько соціальних пропозицій, ставлячи проблему свободи на значно ширший рівень. Одним з найхарактерніших у цьому плані віршів є «Зозуля» («Кукувица») – твір, який викликав справжній шок своєю появою. «Самодивската» свобода ліричною героїні задумана як

цінніша і значніша за дітей, дружину, родичів, затишок дому. Як і пташка-зозуля, героїня Є. Багряної виступає проти законів природи та суспільства, захищаючи своє право вибору – блукання, яке недостатньо знає. Відкидаючи ідею материнства, героїня виступає не лише проти одного з найдавніших жіночих інстинктів, але і проти одного з основних законів патріархального світу – народження дитини.

«Зозуля» («Кукувица») – це твір, в якому баладна атмосфера, багата на різноманітні пропозиції, спочатку спрямовує читача до можливого трагічного результату. Це робота про свідомі межі. Порушуючи встановлені норми, виходячи з первісного «свого», лірична героїня повинна витерпіти якусь санкцію, відновлюючи природну та соціальну єдність на іншому рівні. У цій усвідомленій трагедії відчувається жіночий голос, протиставлений сімейним радощам і печалям, але в більш широкому розумінні, особливо тут ідея творчості як держави, принципово відмінна від повсякденних установок. Не випадково образ птахи-душі в літературній традиції асоціюється з ідеєю безсмертя та перемоги творчого. Цю інтерпретацію підтримує також образ примадонни, одного із символів свободи та творчості в народній поезії. І «кукувица», і «самодивата» в міфологічному плані мають спільне випромінювання – це прикордонні образи, образи-посередники між життям і смертю, пов'язані з добром і загрозою. У фіналі поезії «Кукувица» міфологія прикордонних істот породжує нові асоціації, пов'язані з ідеєю межі моменту, з драматичними і трагічними уявленнями самої ліричної героїні. Семантичні припущення між двома образами окреслюють проблему свідомих меж людського життя, потрапивши в драму вибору між буттям і буттям.

Єлисавета Багряна повернула ліриці ті духовні цінності, які були втрачені безтілесною лірикою символістів. У її творчості мова стає молодою, живою, творцем як екстатичних станів, так і полум'яної трагічної пристрасті. Ця робота матеріалізує мрію пережити, обійняти та пізнати світ. Це також совість-оголений дріт, по якій протікає підступна течія невіри у себе та інших. Він переносить усіх нас у напружені психологічні стани, завжди свіжі, насичені

нетерпінням і тривогою.

Єлисавета Багряна також відновила чіткість лірики. Це посилило слух на точні асонанси та алітерації, не позбавляючи його сильного впливу на звук. Завдяки магічній силі вокалу та приємному балансу голосних звуків у текстах завжди чітко асоціює сильне та напружене почуття. Її людський досвід незмірно багатий ренесансними переживаннями, спрагою сучасного Одісея, котрий притулив у своєму серці прірви світу та поверненням до болгарської мови в її сучасному звучанні та в старих формах. Єлисавета Багряна вчить нас сприймати поезію і як зізнання, і як дію. Усе в ній відбувається, все зроблено, а саме споглядання живе, напружене, ніколи не очищене від елементів праці. Велика поетеса не лише в межах нашої літератури, але і в масштабах світової поезії . Єлисавета Багряна створює високу поезію, яка сильно впливає і спрямовує думки. Її поезія, що звучить як сповідь, як одкровення собі і всьому світу, розкриває суть жіночої природи. Її вірші утверджують нову жіночу впевненість у собі, тривогу, але й силу, гордість бути жінкою. Вічною і святою.

КЛАСИФІКАЦІЯ АНГЛОМОВНОЇ ТЕРМІНОЛОГІЇ ТУРИЗМУ ЗА ТЕМАТИЧНИМИ ГРУПАМИ

Рижкова Вікторія Василівна

канд. філол. наук, доцент

Зіненко Аліна Русланівна

магістр

Національний аерокосмічний університет

ім. М. Є. Жуковського «ХАІ»

м. Харків, Україна

Вступ. Туризм – це динамічна сфера, яка вимагає постійного руху та розвитку. Подорожі приваблюють людей, які прагнуть змінити своє життя, пізнати навколишній світ та навіть просто отримати насолоду від життя. Люди тимчасово виїжджають з постійного місця проживання і мандрують світом з різною метою. Людська цікавість не має меж, тому завжди є бажання відкривати для себе щось нове. Саме тому є потреба у дослідженні спеціальної лексики цієї сфери, яка входить в лексичний масив різних мов, і яка, на нашу думку, і надалі буде відігравати помітну роль у житті сучасної людини.

Мета роботи полягає у створенні англо-українського тематичного словника на матеріалі відібраного масиву англomовних лексичних одиниць в сфері подорожей та туризму з урахуванням тематичних груп.

Матеріалами дослідження, що проводиться, слугували енциклопедії, тлумачні та перекладні словники, підручники, навчальні посібники з туризму, нові видання та інтернет ресурси, які вивчають питання туристичної сфери. У результаті було виділено 520 термінологічних одиниць, які були класифіковані за 13 тематичними групами.

Результати. Лінгвістичне опанування предметів і явищ навколишнього світу полягає не лише в тому, щоб їх називати, а й у тому, щоб намагатися їх класифікувати. На основі цього і почався розвиток сучасного мовознавства у вивченні зокрема тематичних груп.

Тематичними групами зазвичай називають ряд лексичних одиниць,

об'єднаних спільним родовим значенням, тобто мовних одиниць, які називають різновиди одного й того ж кола предметів. Слід зазначити, що між елементами тематичної групи має бути встановлений чіткий зв'язок, який забезпечується використанням синонімічних термінів.

У ході нашого дослідження відібрані 520 термінологічні одиниці сфери туризму були розподілені на такі тематичні групи:

- туристичні подорожі та процеси підготовки до них: *island hopping*-подорож островами, *push the boat out* – розважатися, ні в чому собі не відмовляючи, *lax* – ненапружений, *jet lag* – стрес, який відчувають під час підготовки подорожі;

- список необхідних документів: *international passport* – закордонний паспорт, *multiple entry visa* – багаторазова віза, *international veterinary certificate* – міжнародний ветеринарний сертифікат;

- купівля квитків: *one-way ticket* – квиток в один бік, *ticket machine*-термінал автоматичного продажу квитків, *confirm*-підтверджувати;

- туристичні подорожі повітряним транспортним засобом: *nonstop flight*-безпосадочний політ, *frisk* – обшукувати (людину), *animal in hold*-тварина у вантажному відсіку, *customs officer* – митник;

- туристичні подорожі водним транспортним засобом: *sea terminal*-морський вокзал, *deck* – палуба, *life boat* – рятувальний човен;

- туристичні подорожі залізничним транспортним засобом: *through train*-поїзд прямого сполучення, *restaurant / dining car* – вагон-ресторан;

- туристичні подорожі автобусом: *coach station* – автостанція, *shuttle bus*-приміський автобус, *luggage hold* – багажний відсік;

- прокат автомобільного транспорту: *collision insurance* – страхування на випадок зіткнення, *overtaking* – обгін, *malfunction* – несправність, *free-of-charge parking* – безкоштовна стоянка;

- перебування в готелі: *youth hostel* – молодіжний туристський готель, *room service* – обслуговування номерів, *complimentary breakfast* – безкоштовний сніданок, *wake up call* – дзвінок-будильник (в готелі);

- перебування в ресторані: *chef* – шеф-кухар, *cutlery* – столові вироби, *seasoned* – приправлений, *split the bill* – розділити вартість;

- перебування в пункті обміну валют: *currency exchange office* – пункт обміну валют, *interest* – процентний прибуток, *note* – купюра;

- перебування в аптеці: *sleeplessness* – безсоння, *febrifuge* – жарознижувальні ліки, *ointment* – мазь;

- розваги у сфері подорожей: *bask in the sun* – грітися на сонці, *mountain climbing* – альпінізм, *snowboarding* – катання на сноуборді.

У відібраному нами масиві найбільші тематичні групи за кількістю термінів та словосполучень становлять групи *туристичні подорожі повітряним транспортним засобом* – 18% та *перебування в готелі* – 17%. Найменшу кількість термінів містить група зі *списком необхідних документів* – 2% .

Під час перекладу тематичної лексики були застосовані різноманітні перекладацькі трансформації з метою точної та адекватної передачі значення терміну чи словосполучення. На Рис. 1 зображена діаграма аналізу лексики у сфері туризму за способом перекладу.



Рис. 1. Аналіз термінів за способом перекладу

Результати дослідження показують, що під час перекладу термінологічної лексики найчастіше застосовувалося калькування – 54%. Найменш

застосованими були транскодування – 6 % та генералізація – 1%.

Висновок. У ході виконання нашої роботи увагу було акцентовано на значенні туризму в житті сучасної людини та сферах послуг, створених для задоволення потреб, які виникають у результаті переміщень людини різними країнами. Було відібрано 520 туристичних термінів, які в подальшому були об'єднані та розподілені за 13 тематичними групами; проаналізовані, з точки зору перекладу. Виконаний обсяг дослідження уможливило створення англо-українського словника користувача, який стане у нагоді як фахівцям з перекладу, так і мандрівникам для комфортного спілкування під час подорожі.

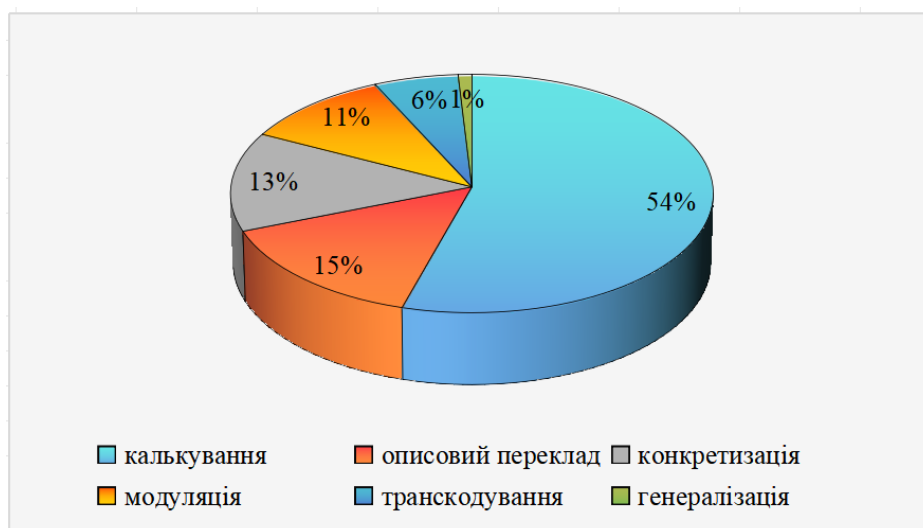
РОЗБИТІ СЕРЦЯ, ЗРАНЕНІ ДУШІ

Романова Наталя Василівна

докторка філол. наук, доцентка, професорка
Херсонський державний університет

Вступ. Сонячним лютневим ранком 2022 року війна постукала до нас у двері. Від неї віяло холодом, підлістю, пусткою, смертю. Її чорне огидне обличчя драгувалось від мальовничих краєвидів, яскравих кольорів життя, процвітання херсонської громади. Зазираючи в світлі душі мешканців міста, війна намагалась забруднити й знищити їх. Про опір ворогу, злу, темряві, а також окупацію і деокупацію Херсону написано десятки есеїв, авторами яких є мої колеги, здобувачі, випускники, їхні батьки. Ініціатором ідеї та натхненником проєкту «Жити, щоб перемагати» став Олександр Співаковський, ректор Херсонського державного університету (ХДУ). Важливо розуміти, що війна є жорстким механізмом прискореного розвитку людини, генератором додаткової життєвої енергії, двигуном творчого процесу, що приводить до нового бачення навколишнього світу, себе в ньому й нового рішення проблем, а також мірою людяності та внутрішньої гармонії [1, 46].

Ціль роботи – висвітлити індивідуальні спогади та колективну пам'ять херсонців у період воєнного стану 2023 року.

Матеріали та методи. Матеріалом дослідження слугує весь корпус есеїв, аналіз яких починаємо зі спогадів Валерії Блах, керівниці відділу з питань інтелектуальної власності, доцентки кафедри педагогіки, психології й освітнього менеджменту імені професора Євгена Петухова та завершуємо меморіальною сторінкою Олександра Олександровича Юрова, випускника факультету культури і мистецтв ХДУ 2013 року. Загальний обсяг експериментальної картотеки становить близько 1650 контекстів, вилучених методом суцільного вибирання з 175 умовних сторінок.

Застосовуємо комплексну методику аналізу, що передбачає використання низки методів: загальнонаукових (індукція, дедукція, аналіз, синтез,

узагальнення) і спеціальних лінгвістичних (інтерпретаційно-текстовий і семантичний аналізи, описовий метод).

Результати та обговорення. Спогад тлумачимо як відтворення людською пам'яттю минулих фактів, образів, вражень [3, 560], пам'ять – як психічний процес, що «охоплює запам'ятовування, збереження, відтворення і забування різноманітного досвіду» людини, групи, колективу чи спільноти [2, 127–128]. Маркери індивідуальних спогадів та колективної пам'яті репрезентовано займенниками, іменниками, словосполученнями, реченнями. Займенники поділяємо на кілька розрядів: 1) особові (однина) *мене, я, ти*; (множина) *ми, нас, нам, вони* (про себе та розповідача); 2) присвійні (однина) *моє, моя, мій, моєму, свій*; (множина) *наш, наші, НАШІ, наше*; 3) вказівні *цього*; 4) означальні *всі*; 5) заперечні *ніхто*. Іменники диференціюємо за лексичним значенням у тому числі загальні назви *школа, університет, бомба, танк*; власні назви *Херсон, Генічеськ, Південний Буг, Антоша*; назви істот *мама, чоловік, дочка, дитина, сусід*; назви неістот *група, натовп, згряя*; конкретні назви *річка, море, степ, день*; абстрактні назви *свобода, воля, дружба, емоції, почуття*; збірні назви *молодь, молодята, ректорат, овочі*; речовинні назви *хліб, вода, молоко, сир*. Словосполучення інтерпретуємо за будовою. Виокремлюємо прості словосполучення, що поєднують у собі два повнозначних слова *волонтерські справи, емоційний стан, тодішні ціни, шлагбаум свободи* та складні, що мають у своїй структурі три й більше повнозначних слова *волонтерський центр університету, серйозні дядьки були, «позитивні» наслідки війни, духовна зрілість його (Херсону) жителів*. Речення, в свою чергу, класифікуємо на прості та складні. Прості речення містять одну граматичну основу *Почалася ще одна сторінка боротьби за виживання у прифронтовому місті*[1, 9], *Але після захоплення університету в червні 2022 року мене «на розмову» під конвоєм повів мешканець третього гуртожитку до фейкового ректора Тетяни Томіліної* [1, 47], *Але що могли зробити цивільні люди з автоматами проти танків?* [1, 82], складні – понад одну граматичну основу *Коли вода трохи спала, а стояла в хаті по вікна, було для мене весело*

плисти на гумовому човні до бабусі й дідуся, від порогу запускати кораблики з газет, що відпливали у безкрайне море, на яке перетворилися города [1, 94], Минають дні... в університеті зорганізується кухня, продукти, облаштовуємо побут, експериментуємо з резервними копіями, намагаємося відновити їх, щоб зрозуміти, що саме буде працювати... [1, 99], У нас трирічний, довгоочікуваний і такий бажаний Марк, якого донечка народила майже в тридцять три... [1, 105].

Бачимо, автори діляться з читачем своїми переживаннями, емоціями, почуттями, думками, досвідом, надають життю не лише осмисленості, а й ясності та мети *Раніше я бігла по життю, кудись весь час поспішала, а сьогодні, розумію: треба жити кожною годиною, навіть кожною хвилиною [1, 178].* Разом з тим, молоде покоління ототожнює війну із соціально-психологічною школою *Війна мене навчила багатьом речам. Я навчилася кожен день жити, як останній. Я навчилася цінувати родину більше, ніж її цінувала раніше. Два роки тому в мене були інші пріоритети, інші цілі й інші примхи. Зараз я знаю, що все це не дуже важливо [1, 39].*

Переживання спрямовані тут, з одного боку, на злиття автора з навколишнім світом, з другого – на розмежування, дистанціювання, відповідно. Переживання поділяємо на неприємні й приємні. Неприємні переживання супроводжуються емоціями на зразок гніву, ненависті, роздратування, депресії, горя, страху тощо, приємні – радістю, надією, любов'ю.

Переживання постають у динаміці на темпоральному тлі (минуле, сучасне, майбутнє) та трансформації змісту подій, що зумовлюють появу процесів евакуації, міграції та еміграції. Про складнощі виїзду з Херсону свідчить такий приклад *І от ми в машині з перевізником та жінкою з дитиною, під їжджаємо до першого блокпосту. Я сиджу ззаду, мама – спереду, і я молюсь, щоб вони не запитали наших документів. Пронесло. З такою думкою я проїхала ще чотири пости, а потім ми стали в кілометрову чергу в полі, де земля дрижала кожні три хвилини від вибухів. Пронесло. Знову. Після шести годин дороги з Херсону до Миколаєва ми наблизилися до передостаннього*

блокпосту перед сірою зоною. І тут я почала прощатися з життям, залп із «Градів» почав летіти по колоні цивільних машин, я зігнулася, накрила голову руками і молилася, аби тільки мама доїхала до пункту призначення, де нас чекав тато. Тиша. Колона рухається далі, і тут, коли під'їжджає наша машина, вони махають, щоб ми з'їхали з дороги. Страх. Ненависть. Заціпеніння. Біль. Він заглядає в машину, дивиться прямо мені в очі і питає: «Деті?» Водій каже, що так. Цей погляд я не забуду ніколи. Пронесло. Ми ідемо далі. Виринаємося на дорогу й бачимо камінь, але водій несесться далі, бо в сірій зоні обстріли цивільних колон – це головна загроза. І тут я бачу боковим зором рух, хтось біжить. Ця помилка людства, яка зветься «русский», біжить на нашу машину і перезаряджає автомат. Мама кричить водію: «Вікна! Опустити вікна!» Ми зупиняємось, і ця тварина приставляє автомат до голови моєї мами. Думка одна: перейняти увагу на себе, бо я повинна захистити маму. Але воно пропустило нас. Наступний блокпост майорить українським прапором. Наші [1, 61–62].

Більшість авторів указала, що не могли збагнути того, що відбувається, бачили все «наче уві сні», «страшному сні», «тумані», для них війна – «грим серед ясного неба», «помилка». Ось як описує перший день війни матір однієї зі здобувачок ХДУ *Я пам'ятаю той день, як сьогодні. Прокидаюся у своїй квартирі в селищі Наддніпрянському пів на п'яту ранку від думки, що сусіди ніяк не дороблять ремонт. А недалеко від мене, десь за кілометр, живе моя донька, яка тільки три дні тому як повернулася з лікарні. Через тиждень моїй Валерії народжувати... Я розумію, як добре, що в неї є окремих будинок і вона не чує цих звуків. Проте ні, це – не ремонт. То був початок війни...* [1, 163].

Зафіксовано «емоційні гойдалки» з полюсами «все буде добре – я помру». На думку Аліни Гавловської, завідувачки кафедри національного, міжнародного права та правоохоронної діяльності ХДУ, такі гойдалки підточують сили і водночас спонукають до опанування нових професій на зразок волонтер, психотерапевт. Нові професії відволікають від жахів війни, об'єднують однодумців, розкривають духовний потенціал ...я бачила в їх очах

рішучість, віру, вдячність і трохи страху, але це було так по-справжньому, так відкрито. І в тих, з ким не зустрічалася особисто, кого чула тільки телефоном, голос був сповнений страху і надії на нашу перемогу [1, 25].

Надзвичайно важливим є той факт, що в умовах війни частина авторів-науковців покладається на захист Бога, довіряє Йому своє життя та майбутнє. Намагаюся аналізувати ситуацію й перше, що спадає на думку: «Слава Богу, що не почалася пожежа і приліт був до того, як прийшов батько...» [1, 55], Подолавши свій страх від зустрічі з озброєним ворогом, від вибухів, гулу ракет, які летіли над нашими головами на Миколаїв, моя родина знову йде до церкви [1, 107–108], перечитує Святе Письмо Рятувала Біблія, відкривала, читала псалми. Віра, Надія та Любов панували в серці. Ставало легше [1, 81].

Для душевної рівноваги природною є пам'ять про героїчні вчинки людей, котрі пожертвували собою заради життя, свободи, захисту інших. Пошану висловлюємо колишнім студентам ХДУ поіменно...



Василь Ківінський, інженерно-педагогічний факультет, стрілець-снайпер 1-о механізованого відділення, 1-о механізованого взводу, 7-ї механізованої роти, 3-о механізованого батальйону військової частини А 4674, старший солдат, позивний Гарі.



Антон Коломієць, факультет культури і мистецтв, солдат 28-ї окремої механізованої бригади імені Лицарів Зимового Походу. Нагороджений орденом «За мужність» посмертно.



Юрій Ляшко, факультет фізичного виховання та спорту, волонтер, воїн, ЛЮДИНА.



Віктор Патуляк, факультет психології, історії та соціології, штаб-сержант Херсонського прикордонного загону. Нагороджений орденом «За мужність» посмертно.



Олександр Юров, факультет культури і мистецтв, молодший лейтенант, позивний Музикант.

Дуже сумно і боляче від втрати наших ВОЇНІВ, ЗАХИСНИКІВ, СПІВВІТЧИЗНИКІВ! Співчуття родинам та близьким! Світла і вічна пам'ять ГЕРОЯМ!

Висновки. Таким чином, спогади херсонців про війну, яка розбиває серця і глибоко ранить душу, різновекторні, багатомірні та самобутні. Кожен з-поміж 32-х спогадів писаний свідком чи учасником трагічних подій, підтверджений світлинами. Є й такі, де присутній насамперед етноцентризм у вузькому значенні цього терміна – позитивна оцінка дій українців і негативна оцінка дій армії рф (рашистів, орків, нелюдів, убивць тощо) та (росіян)-колаборантів, що мешкають у місті-герої Херсон. Упадає у вічі пряма та опосередкована віра у відновлення мирного повноцінного життя в Херсоні та в Україні.

ЛІТЕРАТУРА

1. Херсонські есеї: жити, щоб перемагати : збірка есеїв / упорядн. С. Омельчук, О. Козакова. Херсон – Івано-Франківськ : ХДУ, 2023. 184 с.
2. Шадських Ю. Г., Піча В. М. Психологія: Короткий навчальний словник: терміни і поняття. Львів : «Магнолія 2006», 2008. 276 с.
3. Яковлева А. М., Кошечкіна Т. М. Сучасний тлумачний словник української мови. Харків : Навчальна література, 2020. 672 с.

СТРУКТУРНІ ТА СЕМАНТИЧНІ ОСОБЛИВОСТІ ФРАЗЕОЛОГІЗМІВ В УКРАЇНСЬКІЙ І ПОЛЬСЬКІЙ МОВАХ

Чала Анна Геннадіївна,

к.пед.н., доцент

Гончаренко Олена Вікторівна,

Яіцька Дар'я Андріївна

здобувачки вищої освіти другого (магістерського) рівня вищої освіти

ОП Польська мова та література.

Українська мова та література

Комунальний заклад

Харківська гуманітарно-педагогічна академія

Харківської обласної ради

Харків, Україна

Вступ. Сучасна лінгвістика спрямована на виявлення та аналіз мовних явищ, пов'язаних з етносом, культурою, народною ментальністю в тісному зв'язку з людиною, її свідомістю, духовністю, мисленням, а також помітним поживленням інтересу дослідників до закономірності функціонування мовної системи, дослідження функцій мови та мовних одиниць. Саме фразеологія є таким джерелом для наукових пошуків, оскільки цей шар лексики чи не найкраще виражає національну специфіку мови й нерідко створює труднощі для перекладача.

Фразеологія як один із розділів лексикології займається вивченням усталених мовних зворотів, а об'єктом вивчення фразеології як розділу мовознавства є структура, семантика, походження та взаємозв'язок і взаємодія стійких висловів з іншими мовними одиницями [2]. На основі лінгвістичних досліджень відомо, що фразеологізми – це стійкі поєднання слів, аналогічні словам за своєю відтворюваністю у якості готових і цілісних значущих одиниць [4]. У «Словнику лінгвістичних термінів» наведено дефініції – «Фразеологічна одиниця або фразеологізм. Лексико-граматична єдність двох і більше нарізно оформлених компонентів, граматично організованих за моделлю словосполучення чи речення, але неподільна лексично, стійка у своєму складі і

структурі, яка, маючи цілісне значення, відтворюється в мові» [1].

Мета роботи. Наукова розвідка є спробою порівняння українських і польських фразеологічних одиниць, що містять мовний компонент на позначення родинних стосунків і їх ступінь подібності та відмінності в українській і польській лінгвістиці. Хоча польська та українська вони належать до спільної мовної спадщини, але представляють різні слов'янські підгрупи: українська – східнослов'янська, польська – західнослов'янська.

Матеріали та методи. У багатьох наукових дослідженнях Л. Булаховського, І. Білодіда, Д. Ганч, О. Селіванової, Л. Скрипника, М. Кочерган, Г. Курковської, С. Скорупки, А. Левіцького, А. Пайдзінської. визначається спільність джерел походження фразеологізмів обох мов (Біблія, антична культура чи література тощо). Така їх поява може бути викликана кількома факторами. Перш за все це спільна мовна спадщина для всіх, коли мова йде про мови (для нашого дослідження цей факт дуже важливий, оскільки ми маємо справу з двома слов'янськими мовами). Також завжди слід пам'ятати про спільний світогляд і схожий підхід до спостереження дійсності представниками різних мов.

Зазначимо, що деякі фразеологічні сполуки в різних мовах утворилися самостійно – завдяки ідентичним асоціаціям (вони можуть бути пов'язані з духовним життям, побутом, порівняння з тваринним і рослинним світом). Однак існують такі фразеологізми характерні, що характерні лише для певної мови, для певного соціуму, які неможливо перекласти іншою мовою.

Результати та обговорення. Зазначимо, що однією з основних особливостей фразеологічних одиниць, яка відрізняє їх від вільних словосполучень, є ідіоматичність, яка зумовлює той факт, що загальне значення фразеологізму не дорівнює сумарному значенню його компонентів. Часто це значення взагалі не має нічого спільного із значеннями слів, які входять до нього, наприклад: *пол. gruba ryba* – важлива птиця (так говорять про важливу особу, яка займає високе становище в суспільстві) [5]; *укр. бити байдики* – нічого не робити [4].

У рамках дослідження виділяємо два види фразеологізмів: фразеологізми, що мають відповідники в українській мові і не викликають значних труднощів при передачі українською мовою і фразеологічні структури, що не мають відповідників в українській мові.

Фразеологізми, що мають відповідники в українській мові і не викликають значних труднощів при передачі українською мовою, виокремлюючи такі підгрупи, що представлені нижче.

Повні структурно семантичні відповідники – за лексичним складом і значенням ідентичні в українській та польській мовах: *пол. Co ta piernik do wiatraka* [5] – *укр. На городі бузина, а в Києві дядько* [4]; *пол. Gdzie kucharek sześć, tam nie ma co jeść* [5] – *укр. Де сім господинь, там хата не метена* [4]; *пол. Każdy jest kowalem swojego losu* [5] – *укр. Кожен є ковалем свого щастя* [4]; *пол. прислів'я nie taki diabeł straszny, jak go malują* [5] – *укр. не такий чорт страшний, як його малюють* [4]; *пол. Wszędzie dobrze, ale w domu najlepiej* [5] – *укр. Всюди добре, але вдома найкраще* [4]. Більшість таких фразеологізмів це ті, що використовуються у побуті, тому вони подібні в обох мовах, зважаючи на територіальну і ментальну близькість двох народів. Так само і з фразеологізмами біблійного походження, наслідування християнської традиції, тому вони співпадають як за складом і послідовністю своїх компонентів, так і за значенням: *пол. Strzeżonego Pan Bóg strzeże* [5] – *укр. Береженого Бог береже*; *пол. manna z nieba* – *укр. манна з неба* [4]. Отже, до цієї групи належать фразеологізми, джерелами яких є міфологія, спільні фольклорні мотиви, історія, подібність ментальності, клімату, традицій тощо.

Виокремлюють часткові відповідники з подібним (інколи майже ідентичним) лексичним складом та тотожною семантикою: *пол. Budować zamki na lodzie* (дослівний переклад: будувати замки на льоду) [5] – *укр. Будувати повітряні замки* (так говорять, коли хтось придумує нездійсненні, відірвані та далекі від реальності плани, мріє про щось недосяжне, не має обґрунтування) [4]; *пол. Wpaść komuś w oko* [5] – *укр. Запасти в душу (серце)* [4]; *пол. Wiercić komuś dziurę w brzuchu* (дослівний переклад: свердлити комусь дірку в животі)

[5] – укр. *Довбати у голову* [4]; пол. *Brać coś na chłopski rozum* (дослівний переклад: взяти щось на хлопський розум) [5] – укр. *На хлопський розум* [4] тощо. Інколи різниця між польськими та українськими фразеологізмами полягає лише у використанні прийменникових конструкцій: пол. *Być podobnym do kogoś jak dwie krople wody* [5] – укр. *Бути схожим на когось як дві краплі води* [4].

Наступними є семантично однакові фраземи, що мають різну структуру: пол. *Gruba ryba*. (дослівний переклад: товста риба) [5] – укр. *Велика птиця* (велике цабе, цяця, важлива птиця) [4]. Значення: зазвичай так кажуть про впливову, поважну особу, ту, яка займає високе становище в суспільстві; пол. *Być nie w sosie* (дослівний переклад: бути не в соусі) [5] – укр. *Встати з лівої ноги* [4]; пол. *Nabić kogoś w butelkę* (дослівний переклад: запхати когось у пляшку) [5] – укр. *Обвести навколо пальця* [4] тощо.

У прикладах, наведених вище, не виникає особливих труднощів з перекладом фразеологізмів, оскільки можна використати найлегший, найпоширеніший спосіб – передати фразеологізм фразеологізмом.

Складнішими є такі фразеологізми, що не мають відповідників в українській мові: пол. *Ni pies, ni wydra* (дослівний переклад: ні пес, ні видра) - означає: ні риба, ні м'ясо; пол. *Szyte grubymi nićmi* (дослівний переклад: зшити товстими нитками) – означає: щось погано замасковане, що легко можна розгадати; пол. *Niebo w gębie* (дослівний переклад: рай у роті) - означає: неймовірна смакота; пол. *Być w proszku* (дослівний переклад: бути в порошку) – означає: бути абсолютно не готовим до чогось, не встигнути щось зробити. пол. *Dopięcie czegoś na ostatni guzik* (дослівний переклад: закріпити щось на останній гудзик) – означає: ідеально залагодити якусь справу [5]. Особливістю відтворення таких фразеологізмів в іншій мові є те, що у випадку відсутності фразеологічного відповідника, потрібно запропонувати свою пропозицію фразеологічного відповідника або зробити пояснювальний, описовий переклад, який дозволить найбільш повно розкрити зміст фразеологізму. Треба наголосити на тому, що при перекладі таких

фразеологізмів, потрібно дуже обережно і обмежено використовувати такі методи, як транскрипція чи запозичення-кальки.

Висновки. Таким чином, можемо дійти висновку, що попри очевидність лінгвокультурологічної цінності фразеологічних виразів, їх типологія все ж залишається відкритим питанням, адже вчені так і не дійшли компромісу в окресленні принципів віднесення чи не віднесення мовних елементів до складу фразеології. Можемо зазначити, що фразеологія є надзвичайний мовним надбанням кожного народу, яке ще не зовсім досліджене, та має багато таємниць, саме тому це дослідження є досить актуальним та цікавим, а головне те, що воно допоможе лінгвістам вивчати таке мовне явище як фразеологізми, наприклад, із ономастичним компонентом.

ЛІТЕРАТУРА

1. Ганич Д. І., Олійник І. С. Словник лінгвістичних термінів. Київ : Вища школа, 1985. 360 с
2. Кочерган М. П. Вступ до мовознавства: підруч. – 2. вид. Київ : Академія, 2005. 368 с.
3. Селіванова О. Сучасна лінгвістика: термінологічна енциклопедія. Полтава: Довкілля. Київ : 2006. 716 с.
4. Словник фразеологізмів української мови / відп.ред. В.О. Винник. Київ : Наук. думка, 2008. 1104 с
5. Skorupka, *Słownik frazeologiczny języka polskiego*, Warszawa 1985.

ЩОДЕННИК У СИСТЕМІ ЖАНРІВ НЕФІКЦІЙНОЇ ЛІТЕРАТУРИ

Яковенко Олена Костянтинівна

здобувач вищої освіти кафедри прикладної лінгвістики

гуманітарно-правового факультету

Національний аерокосмічний університет ім. М. Є. Жуковського

«Харківський авіаційний інститут», м. Харків, Україна

Вступ. / Introductions. Щоденник як жанр нефікційної літератури сформувався протягом XIX–XX ст. Його вважають особливим різновидом художньої літератури, що є документом часу та в якому зацікавлений читач, він розкриває внутрішній світ героя, як вид художньої літератури має свої естетичні вартості. Визначення жанрових і стилістичних особливостей щоденника є актуальним завданням сучасного мовознавства.

Ключові слова: Мовно-літературний жанр, нефікційна література, щоденник.

Мета роботи. / Aim. Теоретичний аналіз жанрових і стилістичних особливостей щоденника.

Матеріали та методи. / Materials and methods. Теоретичний аналіз літератури з вказаної проблематики.

Результати та обговорення. / Results and discussion. Науковці вказують, що «важливою прикметою документальної прози є жанровий синкретизм, завдяки якому відмінні за формозмістовими й комунікативними показниками тексти структурують одну й ту саму художню цілісність», а тому радять «розглядати весь обсяг літератури non-fiction у метажанровій площині, детермінантним для якої є поєднання генологічно різних художніх форм і нехудожніх вставок у композиційно завершений текст» [5, с. 5].

Щоденник як жанр нефікційної літератури сформувався протягом XIX–XX ст. Утім, щоденник вважають особливим різновидом цього виду літератури, що є документом часу та в якому зацікавлений читач, він розкриває

внутрішній світ героя, як вид художньої літератури має свої естетичні вартості.

Як зазначено в літературознавчому словнику-довіднику, щоденник – літературно-побутовий жанр, фіксація побаченої, почутої, внутрішньо пережитої події, яка щойно сталася. Він пишеться для себе й не розрахований на публічне сприймання, у ньому нотуються переважно явища особистого життя, здебільшого у монологічній формі, хоча може бути й внутрішньо діалогічна (полеміка із собою, з уявним опонентом тощо) [2, с. 731]. О. Галич виділяє такі ознаки щоденника: відсутність єдиного сюжету, спільного ідейного змісту, розрізненість, різностильовість записів. Естетичної цілісності їм надає особа автора, яка значною мірою присутня в творі. Норма цього жанру – уривчастість оповіді, наявність якоїсь недомовленості [1, с. 20].

Однак існує й думка, що «дати точне визначення жанрової природи щоденника вважається фактично неможливим, оскільки неможливо встановити «чистоту жанру» [6].

У підручнику зі стилістики наголошено на своєрідності такого твору: він «побутовий і психологічний, мистецький і філософський», «призначення щоденника (який автора ні до чого не зобов'язує, не спонукає) - урівноважувати творчі намагання і можливості реалізовувати їх» [4]. Водночас Л. Мацько, вивчаючи літературний щоденник О. Довженка, указує на стильову строкатість такого тексту: «У загальноприйняте розуміння звичайного щоденника Довженків «Щоденник 1941-1956» не вкладається: тут є нарисові, сценарні, епістолярні форми і щоденні записи подій, фактів, явищ, власного їх сприймання та оцінок. Такий строкатий матеріал важко звести до однієї мовної класифікації» [3].

Слушні міркування висловлює Н. Хараман, указуючи, що жанрові особливості тексту щоденника слід розглядати крізь призму мовної особистості автора. Щоденник – це вияв творчої діяльності автора, його «індивідуальна творча воля виявляється в мовностилістичному та композиційному оформленні тексту» [7, с. 5].

Висновки. / Conclusions. Отже, у сучасній лінгвістиці мовознавстві

немає однаковості щодо визначення щоденника як жанру нефікційної літератури. У ньому визначають риси різних жанрових форм і стилів.

СПИСОК ЛІТЕРАТУРИ

1. Галич О. А. Українська документалістика на зламі тисячоліть: специфіка, генеза, перспективи : монографія. Луганськ : Знання, 2001. 246 с.
2. Літературознавчий словник-довідник / за ред. Р. Т. Гром'яка, Ю. І. Коваліва, В. І. Теремка. К. : ВЦ «Академія», 2006. 752 с.
3. Мацько Л. І. Зачарований словом. URL: <http://www.kulturamovny.univ.kiev.ua/KM/pdfs/Magazine46-47-5.pdf>.
4. Мацько Л. І., Сидоренко О. М., Мацько О. М. Стилїстика української мови : підручник / за ред. Л. І. Мацько. Київ : Вища шк., 2003. 462 с.
5. Рарицький О. Художньо-документальна проза українських шістдесятників: жанровий аспект : навчально-методичний посібник. Кам'янець-Подільський : ТОВ «Друкарня "Рута"», 2020. 148 с.
6. Танчин К. Я. Щоденник як форма самовираження письменника : автореф. дис. ... канд. філолог. наук : спец. 10.01.06 «Теорія літератури». Тернопіль, 2005. 20 с.
7. Хараман Н. О. Мовний образ автора у "Щоденнику" О. Довженка : автореф. дис. ... канд. філол. наук : 10.02.01. Національний педагогічний університет імені М. П. Драгоманова. Київ, 2015. 21 с.

PHILOSOPHICAL SCIENCES

PHILOSOPHICAL PROBLEMS OF ARTIFICIAL INTELLIGENCE

Aliksieiev Maksym

Kurenkov Volodymyr

students

Kharkiv National University of Radio Electronics

Kharkiv, Ukraine

Artificial intelligence is one of the most important and relevant subject areas in the modern world. Its emergence and development caused a wide range of philosophical problems, which should be carefully considered for a better understanding of this technological reality.

The purpose of this work is to deeply study and understand the philosophical problems of artificial intelligence as one of the most relevant directions of technological and philosophical progress of our time. The field of AI is not only a field of technical innovation, but also a challenge to our understanding of the nature of intelligence, consciousness, and moral and ethical aspects related to the creation and development of intelligent systems.

Artificial intelligence is defined as a field of science and technology that aims to create systems capable of performing tasks that usually require human intelligence [1]. The origins of AI can be traced back to the work of pioneers such as Alan Turing, who formulated the famous machine intelligence test in 1950. With the advent of computers and high-performance technologies, new opportunities appeared, but with them came ethical and social problems. Questions of responsibility for the decisions of machines, or even the possibility of creating autonomous systems that affect people's lives, are key aspects of philosophical reflection.

The philosophy of artificial intelligence deals with the study of this issue [2]. It raises a significant number of questions on which the foundations of AI technology

are based. Thus, it is worth noting that Turing considered the very beginning of the artificial intelligence to conduct understandable dialogues as the beginning of the existence of the artificial intelligence itself and its endowment with capabilities of the same level as the intellectual capabilities of a person.

In the course of this study, a number of fundamental questions regarding the foundations of artificial intelligence were identified:

1. Strong and weak AI: the central concept in the philosophy of AI is the division into strong AI and weak AI. Strong AI indicates the existence of intelligence similar to human intelligence in intelligent systems. Weak AI is the possibility of creating intelligent systems that can be limited, not reaching the level of human intelligence.

2. The problem of consciousness: AI philosophers explore the issue of consciousness in the context of artificial intelligence. Can an intelligent system be conscious, and is this a necessary characteristic of intelligence? This question is complex and does not provide an unequivocal answer, since the "Chinese Room" experiment shows that certain functions can be performed purely by logic, while not realizing the essence. However, on the other hand, "consciousness" itself is also quite ambiguous, since it does not have clear signs and dimensions.

3. Responsibility and ethics: the philosophy of AI considers the ethical aspects of the development and use of intelligent systems. This includes issues of autonomy and responsibility of intelligent systems, as well as ethical dilemmas related to the impact of AI on society and individuals. The concept of regulation of the legal sphere is already taking on a significant character.

4. Limits and risks: AI philosophers examine possible risks and limitations of AI development. This includes issues of possible loss of control over intelligent systems, threats to privacy and security, and the possibility of uncontrollable consequences.

5. Impact on society and culture: the impact of intelligent systems on society, culture and moral values should be considered as well. How does the development of AI affect jobs, the economy, education and other aspects of modern life? Such a

question is still open. It is worth recalling the examples of history when people just started using machines to perform certain industrial tasks and what discussions in the scientific circles of sociologists and economists this generated. Yes, with the improvement of AI, the world will definitely change.

To conclude, throughout the conducted study of the philosophical aspects of artificial intelligence, the key issues that form the basis of this technology were studied. The analysis showed that artificial intelligence is not only a technical achievement, but also the subject of deep philosophical reflections on the nature of mind, consciousness and ethics. The difference between strong and weak AI, problems of consciousness in the context of artificial systems, as well as ethical and social challenges arising in connection with autonomous intelligent systems are considered. The issue of responsibility for the actions of AI and the possible risks and limits of the development of this technology, as well as its impact on society and culture, were discussed. All this indicates the need for a comprehensive approach to understanding and regulating artificial intelligence to ensure its safe and ethical use in the future.

REFERENCES:

1. Hlybovets M. M., Oletskyi O. V. Systems of artificial intelligence. KM Acad., 2002.
2. Brown B., Roberts V. Ethical considerations in the use of assistive technologies based on artificial intelligence in education. University of Calgary. 2022.
3. Russell, S., Norvig, P. Artificial Intelligence: A Modern Approach. Pearson, 2016.
4. Bostrom, N. Superintelligence: Paths, Dangers, Strategies. Oxford University Press, 2014.

LIBRARY AS THE «THIRD PLACE» IN THE MODERN CITY

Radionova Ludmila,

PhD in Philosophy, Associate Professor,
Department of Philosophy and Political Science, Docent,

Kozyrieva Nataliia,

PhD in Philosophy, Associate Professor,
Department of Philosophy and Political Science, Docent
O. M. Beketov National University of Urban Economy in Kharkiv,
Kharkiv, Ukraine

Introduction. Each of us needs a space where we can feel at home. A space that is informal, cosy, open and free. The «third place» is a part of the urban space that is not connected with home or work. A modern library is an example of such a place.

Aim. To show how new library formats are emerging in the context of the «third place».

Materials and methods. The «third place» is not a geographical space, but a feeling that this space belongs to you and you belong to it. There is a desire to ennoble it, not to make it fashionable or beautiful, but to create a comfortable environment. **The methodology** for understanding the library as a «third place» is the theory of public spaces. There are many concepts of public urban spaces in social philosophy. Some scholars, such as Richard Sennett, Erving Hoffman and Lin Lofland, argue that it is necessary to use the private-public dichotomy in their delineation, emphasising the alienation of a person in the context of interaction with outsiders in the sphere of public interaction [1-3]. Other researchers, such as Ray Oldenburg and Edward Soju, expand on this position, adding new variables to this division, endowing the concept of publicity with other meanings that contribute to a better understanding of the social activity of citizens [4].

Results and discussion. The concept of «Third Places» was first introduced in 1989, in Ray Oldenburg's book *The Great Good Place*. The main idea of this work, which was traced throughout the book, was that every person has three places: the

first place is home and the people with whom he or she lived; the second place is the office, work, the place where people spend most of their time; the third place is a place that can unite, create an atmosphere of interaction, communication and creativity, a place where people meet, get to know each other, exchange ideas, learn something new [4]. The institutions that fit into the concept of third places should have the appropriate environment and atmosphere for human communication, as well as for recreation, study or work. These are spaces that are comfortable for people outside of their homes and workplaces. In his book, Ray Oldenburg argues that «third places» are important for civil society, democracy, urban activism, and the creation of a certain «sense of place» [4]. In his book, Ray Oldenburg identifies a number of characteristics that a «third place» should have: it should be inexpensive or completely free; the availability of food and drink is an important, but not essential, requirement; territorial accessibility of third places (walking distance, so that people can conveniently visit these spaces); involvement, the presence of regulars, regular participants in interaction; hospitality and comfort; the possibility of meeting old friends and making new ones. Libraries fully possess all these characteristics.

The desolation of libraries is not only a national problem. For example, the city library No. 10 near the main railway station of the Finnish capital has seen a steady decline in the number of visitors in recent years. The city's residents, especially young people, have stopped going to libraries of the old format. Almost all books and discs can now be read or listened to online. As a result, the library staff decided to experiment with changing the traditional space to meet the needs of new readers: the main function of the new format library is to provide visitors with space, equipment and know-how, and then they can decide what to do with it. Modern readers use the space for studying or as a mobile office, and the traditional functions of a library-providing books or audio recordings – are relegated to the background in this model. As a result, everything in the library is changing – from furniture design to staff functions. For example, today visitors have at their disposal soft mobile furniture units that can be combined in any way, hanging electrical cables to connect a laptop to the network anywhere in the space. Special attention is paid to silence.

Visitors sit in soundproof spherical chairs with built-in tables and sockets. You can also furnish your workplace with soundproof movable partitions or go to a fully sealed glass capsule booth for telephone conversations. A request for a quiet place must be made in advance, but the service is free of charge. The library is even ready to serve groups of readers if someone wants to organise a meeting or discussion for 10-20 people – the small meeting room has all the basic equipment for presentations [5].

The first floor of the Oodi library is a real public space, and it has virtually no library functions (you can only check out books and get a library card). It is designed as a meeting place. There is a spacious hall with sofas and armchairs where you can sit with a laptop, a large transforming hall for lectures, and a café. The library also has a 320-seat state cinema, the programme of which is supervised by the Institute of Audiovisual Arts.

On the second floor, there is an independent work department: reading rooms, open spaces and individual offices, where, according to the plan, any visitor can find something to their liking. There are reading areas designed in the form of an amphitheatre, an area with computers, copiers, printers, plotters, as well as more specific departments: for example, there is an area with sewing machines, an overlocker, knitting and embroidery machines. There are 3D printers, several recording studios, an equipped kitchen where you can hold a masterclass or record a video, and music rooms with a large collection of musical instruments. All of this equipment is free to use, and you only have to pay for some consumables, such as plastic for the 3D printer (which is inexpensive: only 70 cents).

Most of these features are commonplace even in a district library in Helsinki. In addition, libraries across the country provide free equipment rental services: you can borrow skates and skis, as well as tools such as a drill or hammer.

Only the third floor of Oodi looks like a conventional library. The light-filled, spacious hall with panoramic windows offering a great view of the city is lined with shelves. They house the local collection – 100,000 books in 17 languages, including Russian. One of the notable differences between Finnish libraries and domestic ones

is that books are always publicly available.

The space with live trees and an irregularly shaped ceiling is divided into two zones – with books for adults and for children. The children's area has a small playground and a dark orange-covered «Fairy Tale Room» where parents can read aloud to their children. For adults, the choice of reading space is limited only by their habits: there are ball chairs by Finnish designer Eero Aarne located right next to the windows, a multi-stage staircase with soft seats, cosy «living rooms» with sofas and carpets, as well as functional office tables and chairs.

The library floors are connected by a spiral staircase designed by Finnish artist Otto Karvonen. Its entire surface is dotted with inscriptions with all the messy characteristics that can be given to a person. They say: «Skinny, fat, smart, intelligent, illiterate, lonely, mothers, friendly, motorists, emperors, drag queens...». According to the authors, this art object emphasises the main idea of the project: everyone is welcome in the library. Oodi is the only library in Finland that has a security service, but it is only needed to ensure security. Otherwise, absolutely everyone is welcome here, including the homeless, who often warm themselves in libraries in Finland in winter. If they are quiet and don't disturb others, no one kicks them out. The library is also open to tourists.

In the context of the «third place» as a public urban space, new formats of libraries are emerging: the most common format is a comprehensive library, which is more likely to be a multifunctional cultural complex, a socio-cultural urban centre, a centre for communication, intellectual leisure, etc. It can be a library - an educational centre, a library-theatre, a library-museum, a library – a centre for dialogue between cultures, or a library as a place where music is played.

Another format envisages a public library or a library of a leisure nature, perhaps even of a nature of spending time there «on the way» to serious business, located as close as possible to the potential reader, i. e. located not only at the intersection of transport flows, former industrial and warehouse premises, but also in large shopping centres. A library can be closer to the reader as part of a residential complex. In London, the developer was obliged to build a district library during the

construction of a residential complex. It was placed on the ground floor level. Wanting to combine both a common space and private areas for quiet reading in a small area, the architects proposed to develop the library in a spiral. The bookshelves wrap around the common room with a ramp, which can be used for meetings, performances and celebrations. The cylinder of the atrium is randomly cut through by view windows, allowing for a variety of spaces in the internal reading gallery. By placing the children's library in the central 10-metre atrium, the authors wanted to emphasise once again that they see the new building not as a place for a quiet evening with a book, but as a playground for the whole family to spend the day. A study conducted in the United States showed that in recent years, the use of all types of online services has increased, except for one – visiting library websites. But at the same time, physical visits to libraries have increased. What attracts people? Many people come because they want to use the computers in libraries, but more often than not, people are attracted not only by the interior, but also by the special atmosphere in the library – cosiness, safety, a place that is open to everyone. One English philosopher said: «The library is one of the few places where you don't have to buy anything to stay there».

Conclusions. Thus, lending books to readers is no longer the main task of libraries today. They have become creative platforms not only for individuals but also for entire teams. They are now economic incubators and centres of educational activity. First of all, libraries are entry points to the digital world. They help you master technology and avoid the digital divide.

REFERENCES:

1. Sennett R. *Flesh and Stone. The Body and the City in the Civilisation of the West.* 1996. 436 p. URL: <https://archive.org/details/fleshstonebodyci0000rich/page/n5/mode/2up>
2. Goffman Erving. *Forms of Talk.* Philadelphia: University of Pennsylvania Press. URL: <https://eclass.uoa.gr/modules/document/file.php/EDS143/%28University%20of%20Pennsylvania%20Publications%20in%20Conduct%20and>

%20Communication%29%20Erving%20Goffman%20-%20Forms%20of%20Talk-
University%20of%20Pennsylvania%20Press%20%281981%29.pdf

3. Lofland Lynn. The Public Realm: Exploring the City»s Quintessential Territory. New York, 1998.

4. Oldenburg R. The Great Good Place: Cafes, Coffee Shops, Bookstores, Bars, Hair Salons, and Other Hangouts at the Heart of a Community. 1989.

5. Innovative library in Helsinki created for people. URL:
<https://reasonstobecheerful.world/oodi-library-helsinki-future/>

PURPOSE OF COMMUNICATIVE RATIONALITY IN THE FORMATION OF NEW FORMS OF LEARNING

Kravtsov Yuriy

Doctor of Philosophical Sciences, Professor,
Professor of the Department of Sociology
Dniprovsky State Technical University

Dudchenko Dmitry

Graduate of the Second (Master's) Level
of Higher Education Specialty "Sociology"
Dniprovsky State Technical University

Abstract. The article examines the new situation in the field of education, which is determined by the features of the modern stage of the development of the education system and is determined by the need to rethink the value principles of education in the 21st century. through the lens of sustainable development priorities. The authors analyze the communicative basis of the change in the paradigm of education - from the pedagogical "machine" as a means of pedagogical influence to the understanding of education as a sphere of strategic development.

The authors actively use the ideas of sociological phenomenology, from the point of view of its supporters, social reality is formed not by things or events of the material world, but by the content embedded in these objects and events. From a philosophical standpoint, the ontological and epistemological factors of the emergence of a new historical type of society, in our case - an information society, are revealed.

Key words: Communicative rationality, modernization of education, social cognition, new paradigm, critical thinking, sociological sociology, manipulation, structural field, dialogue as a valuable form Introductions.

Introduction. In the era of the crisis of society, doubts about the correctness of its ideals and values, immersion in tradition is gaining popularity in order to identify compensatory possibilities that affect the emotional and sensory sphere consciousness

But as soon as the crisis is overcome and society clearly formulates the goals and tasks of further development, clear and direct answers to the question of how and by which means and methods the dominant tasks of society should be solved acquire special value.

Aim. The peculiarity of modern social cognition, which sets a new paradigm, is that it is carried out through the analysis of what representations are mediated by the cognitive attitude to social phenomena, which is accompanied by a deep rethinking of the communicative nature of social reality, changes in the socio-communicative sphere.

Materials and methods. The world of education is the world in which the subject of learning lives. In it, he acquires knowledge, which the educational subject broadcasts after selecting and analyzing the necessary information from the problem to be learned. But the world of the subject of learning is intersubjective insofar as it is revealed as the world of culture, because from the very beginning everyday life as a learning process appears before us as a meaningful universe, a set of meanings that we must interpret in order to gain a foothold in this world, come to an agreement with her. Undoubtedly, the uniqueness of education is due to the fact that through it we will not just learn about the world, but will transform the latter in order to find support in it and adjust our relations with it, which turned out to be absolutely necessary today to overcome a number of negative global problems of our time.

The prerequisites of communication are laid in the problematic field of education, semantic accents, in the modernization of its value-target attitudes. In the educational act, the content and purpose of the communicative intention is revealed, without which no form of communication - neither an argument, nor a dialogue, nor a discussion - is, in principle, possible. In unity, communication and information act as the initial methodological foundations of the search for and attraction to the truth, but they have already acquired a semantic meaning.

In the social sciences, and especially in philosophy and pedagogy, there are opportunities to develop new forms of education based on the ideas of rationality (here, rationality is understood as improving the quality of education due to the

expansion of best practices), informatization, democratization, humanization, and humanitarianization. Rationality expresses the meaningful and essentially structural characteristics of the educational process, recording at the same time not only the fact of its course, but also the specific way of its existence. Rationalization of knowledge is by its nature intentional, since there is always a focus of the subject on "something", in the form of a certain methodology.

This is a creative search for truth. In the educational process, solving this problem expresses the communicative connection of its subjects, but this connection is a deep reflection of communicative rationality.

Today, the old paradigm is being replaced by the paradigm of intersubjective understanding and communication. Today, "the focus of research has shifted," Y. Habermas notes, "from cognitive-instrumental to communicative rationality. For him, what is paradigmatic is not the attitude of a private subject to something in the objective world that can be imagined and manipulated, but the interpersonal attitude into which subjects capable of communication and action enter, if they rotate in the environment of natural language, use culturally devoted interpretations and at the same time turn to something objective, common to them social and according to the subjective world» [1, p. 58].

Y. Habermas proves the essence of communicative rationality, notes that it has its own structure. J. Habermas characterized it as follows: "When a speaker expresses something within the everyday context, he enters into a relationship with something that exists in the objective world ... but also with something in the social world ... and with something in his own sub "objective world" [1, p. 198]. Communicative rationality is a purposeful search for truth through a system of mutual understanding.

Results and discussion. A change in the attitude towards a person as a complex system and knowledge that should be transformed into the future, not the past, will form a new criterion for the introduction of a new educational model - a leading reflection or degree of "knowledge about the future".

Dialogic relations, when a student becomes a subject of cognitive activity, and not an object of pedagogical action, determine the basic forms of organization of the

educational process. This is confirmed by the words of the famous economist Lester Tour: "Knowledge becomes the only source of long-term sustainable competitive advantage, since all the latter fall out of the competition equation, but knowledge can be used only through the qualification of people" [2, p. 96].

Modern society needs people who know how to learn, work independently with information - only they can count on success in the information society. The transition to a post-industrial and, in the future, an information society requires not only fundamental transformations in the field of education, but also its social significance and value growth at a qualitatively new step.

The content of education is realized in communication in the form of discussion, polemic, dispute and, most importantly, dialogue. It cannot function outside of their education, as they act as universal forms of knowledge transfer and acquisition. If the discussion always has a pronounced militant character during the discussion, the very etymology of the word "polemic" comes from the Greek "polemus" - war.

A dispute in the broad sense is both a polemic that arose after an interestingly formulated problem, and a discussion in connection with one or another new task. The specifics of educational dialogue are connected, first of all, with the search for truth by the knowing subject.

Dialogue in education is not just a form of acquiring knowledge through broadcast information, it is not a process of passive accumulation of knowledge, it is an interactive form of searching for the truth.

Conclusions. Thus, in the educational process as a form of communication of the subjects of this process in the course of understanding the truth, the priority belongs to dialogue as a valuable form in which the epistemological aspect of education is most vividly revealed.

Conversion and the establishment of communication as communicative factors is a condition for the existence of communicative rationality, it expresses the integral nature of subject-subject relations in education.

REFERENCE:

1. Jürgen Habermas (2016)"Moral consciousness and communicative action." Lviv: "Novyi svit-2000", Vol. 1. - 516 p.
2. Lester C. Thurow. (1996). The future of capitalism: How today's economic forces shape tomorrow's world. New York: William Morrow. 385 pp.

РОЛЬ РЕЛІГІЇ В НАЦІЄТВОРЕННІ УКРАЇНИ: СОЦІОЛОГІЧНИЙ І ІСТОРИЧНИЙ АНАЛІЗ

Алексееенко Олена Володимирівна,

аспірант

Київський столичний університет

імені Бориса Грінченка

м. Київ, Україна

ORCID ID: <https://orcid.org/0009-0003-2941-7811>

Вступ. У статті розглядається роль релігії в процесах націєтворення та державотворення в Україні, акцентуючи увагу на змінах, які відбулися з кінця 1980-х років, зокрема після здобуття незалежності.

Ціль роботи. Мета дослідження полягає в аналізі впливу релігії на формування національної ідентичності, а також у виявленні змін у сприйнятті релігійних інститутів у контексті соціально-політичних змін.

Матеріали та методи. В статті використовуються історичний метод, соціологічні дослідження, аналіз вторинних джерел, контент-аналіз публікацій, а також порівняльний аналіз релігійної ідентичності в Україні з іншими пострадянськими країнами.

Результати та обговорення. Дослідження показує, що релігійні інститути стали значущими агентами формування громадської довіри та стабільності, особливо під час соціальних і політичних криз, таких як війна.

Висновки. Зміни в релігійній ідентичності впливають на національну безпеку та соціальну стабільність в Україні, що вимагає подальшого вивчення їхніх наслідків у сучасному суспільстві.

Від другої половини 1980-х років, з початком лібералізації в Радянському Союзі, релігія почала набирати політичної та соціальної ваги в Україні, ставши важливим елементом суспільного життя. Після здобуття незалежності у 1991 році церква, зокрема Українська православна церква (УПЦ) та Українська греко-католицька церква (УГКЦ), здобули велику довіру серед населення, що зумовлено не лише історичним контекстом, але й слабкістю державних

інституцій у новоствореній державі. На тлі економічних та політичних криз церква стала джерелом надії, моральної підтримки та стабільності для багатьох українців. Згідно з даними соціологічних досліджень, довіра до релігійних інститутів значно перевищувала рівень довіри до держави, що свідчить про серйозні проблеми у формуванні ефективних політичних структур. Відзначається, що протягом тривалого часу рівень довіри до церкви не знижувався, що підкреслює глибокі системні проблеми у процесах державотворення і націєтворення в Україні. Це вказує на те, що релігійні інститути стали важливими гравцями у політичному житті, забезпечуючи авторитет і підтримку, яких не вистачало державним структурам. (Головаха Є., 2009)

Незважаючи на потенціал релігії як інструмента для консолідації нації, українські політики досі стикаються з труднощами у формуванні єдиної національної ідентичності, що базується на спільних цінностях і інтересах. Історичні, релігійні та культурні розбіжності у суспільстві ускладнюють цей процес, а глобалізаційні виклики тільки посилюють фрагментацію національної свідомості. У цьому контексті релігія може виступати важливим елементом національної ідентичності, але її використання в політиці потребує обережності, оскільки це може викликати конфлікти на релігійному та конфесійно-політичному ґрунті, особливо в умовах поліетнічності та багатоконфесійності України. Тож релігійний чинник має значний потенціал у націєтворенні, але для ефективного його використання необхідно враховувати існуючі розбіжності та прагнути до створення єдиного базису цінностей.

Важливо також зазначити, що ототожнення понять "націєтворення" та "державотворення" є типового для українського суспільно-політичного дискурсу, однак воно несе певні концептуальні проблеми. Це пов'язано з традиційним уявленням про націю як органічну спільноту, що має коріння в культурницькій концепції Йоганна Гердера. У цьому контексті релігія може стати як об'єднуючим, так і роз'єднуючим фактором, що вимагає чіткої та зваженої політики в умовах соціальних і політичних викликів, з якими

стикається Україна. Таким чином, релігія може відігравати важливу роль у формуванні національної ідентичності, проте її використання має бути ретельно продуманим, щоб уникнути загострення існуючих конфліктів.

Для української політичної культури характерна есенціалістська парадигма, яка ототожнює націю з етнічною спільнотою, об'єднаною спільною мовою, культурою та історичною пам'яттю. Цей підхід підкреслює природний розвиток нації через культуру та звичаї, що відображає історичне прагнення до незалежності та збереження культурної ідентичності. Есенціалістська парадигма сприймає націю як природну та постійну спільноту з визначеною «сутністю», що формує її характер і розвиток, в основі якої лежать такі чинники, як спільне етнічне походження, мова, релігія, культура, історія та територія. Ці елементи розглядаються як нерозривні, закладені в основу національної ідентичності і простежуються в історії як незмінні. Основні положення цієї парадигми акцентують на природності нації, яка є формою людської організації, що існує поза часом, де культура і мова є центральними елементами національної ідентичності.

Такі ідеї, як ідеї Йоганна Гердера, які розглядають націю як органічну спільноту з її «духом народу», також мають велике значення в контексті українського націоналізму (*Гердер, 1977*). Проте есенціалістський підхід піддається критиці з боку конструктивістів, які вважають націю соціальним конструктом, що формується під впливом різних історичних, політичних та економічних факторів, і стверджують, що нації не мають постійної сутності, а є результатом змінних процесів. В українському політичному дискурсі есенціалістська парадигма набула поширення в ідеологічних течіях, які акцентують культурно-історичну унікальність українського народу, зокрема в культурницькому націоналізмі XIX століття та ідеях Михайла Грушевського, який стверджував, що українська нація є історично сформованою спільнотою зі своєю мовою, культурою та традиціями (*Грушевський, 173-174*).

Консервативний підхід В'ячеслава Липинського пропонує альтернативну модель нації та державотворення, яка прагне створити стабільну національну

державу на основі монархічних принципів і сильної ієрархії. Липинський наголошує на необхідності об'єднання всіх громадян держави незалежно від їхнього етнічного походження, вважаючи націю політичною спільнотою, а не лише культурно-етнічною групою. Ідея монархії як гаранта стабільності та єдності нації підкреслює важливість сильної влади для запобігання соціальним конфліктам і забезпечення національного згуртування. Липинський вбачає в національних елітах, особливо аристократії, ключову роль у процесі державотворення, адже саме вони мають досвід і ресурси для стабільного розвитку суспільства. Його ідеї про націю як політичну спільноту і важливість еліт були спробою створити альтернативну модель державності для України на початку ХХ століття. (*Липинський, 1923*)

Проте, попри певну обмеженість ідей Липинського для сучасного державного будівництва, основними факторами національної ідентичності залишаються політичні, мовні та культурні основи. Українська титульна нація, з її автохтонними коренями та релігійними традиціями, забезпечує основу для націєтворення та культурної стійкості. Усі інші етнічні групи доповнюють цей культурний ландшафт, сприяючи різноманіттю, що зміцнює єдність. Отже, в Україні стійкість національної ідентичності досягається через інтеграцію різних культурних впливів, основу на політичній ідентичності та культурній самобутності, а не через монархічні інститути.

Націєтворення об'єднує соціальні та етнічні групи в єдину націю через спільну культуру, мову, історію, ідентичність та цінності, що формують національну свідомість та усвідомлення спільних цілей. Державотворення, в свою чергу, спрямоване на створення політичних і інституційних структур держави, які забезпечують функціонування і легітимність влади. Хоча ці процеси можуть відбуватися окремо, їхній баланс є важливим для стабільності національної держави. (*Benedict Anderson, 2001*)

Релігія відіграє важливу роль у політичних процесах та державотворенні, впливаючи на зовнішню політику держави і визначаючи відносини з іншими країнами. Історично релігія використовувалася для легітимації міжнародних

дій, а в сучасному контексті питання автокефалії Православної Церкви України (ПЦУ) від Московського патріархату стало важливим чинником у процесах державотворення. Це питання стосується національної ідентичності, зміцнення політичної незалежності та позиціонування України на міжнародній арені.

Протягом 2014-2020 років відбулися зміни в сприйнятті ролі релігії в суспільстві. Хоча релігія залишається важливим культурним інститутом, дані опитувань свідчать про зниження позитивних оцінок її впливу на моральність та національну свідомість. Наприклад, у 2014 році 79% респондентів вважали, що релігія підвищує моральність, але до 2020 року цей показник знизився до 68%. Однак, все більше людей розглядають релігію як елемент політичного життя, що може свідчити про її роль у соціальних трансформаціях після 2014 року.

У 2022 році, після повномасштабного вторгнення Росії, зростає релігійна ідентифікація в Україні, з 68% наприкінці 2021 року до 74% у листопаді 2022 року. Проте до 2023 року цей показник знизився до 70,5%, що свідчить про нормалізацію релігійної ідентичності. Молодші люди рідше ідентифікують себе як релігійні у порівнянні з старшими віковими групами. Довіра до Церкви також знизилася з піку у 2010 році до 59% у 2023 році, з найбільшими показниками довіри в західних та південних регіонах. *(Разумков центр, 2023)*

Відокремлення Православної Церкви України від Московського патріархату стало символом культурної незалежності та політичної автономії України. Надання автокефалії ПЦУ стало важливим кроком у зміцненні національної і релігійної ідентичності, адже українці відчули належність до незалежної церкви, яка не підлягає російському впливу. Автокефалія Православної Церкви України (ПЦУ) стала значним кроком у зменшенні впливу Російської Федерації на релігійне життя в Україні. До цього моменту Російська Православна Церква (РПЦ) мала значний контроль через Українську Православну Церкву Московського Патріархату (УПЦ МП), яка виконувала роль каналу для поширення російської пропаганди та ідей "російського миру", що часто суперечило інтересам української державності. *(Филипович Л., 2016)*

Отримання автокефалії ПЦУ також стало важливим етапом у міжнародних релігійних відносинах. Вселенський патріархат (Константинополь) визнав право України на незалежну церкву, що символізувало підтримку українських зусиль у відстоюванні своєї релігійної ідентичності. Цей крок, однак, викликав гнів з боку Росії, яка розглядає релігійний аспект як ключовий інструмент свого впливу в пострадянських країнах, що призвело до загострення відносин між РПЦ та Константинопольським патріархатом і збільшення напруги в православному світі.

Однією з перших законодавчих ініціатив, що допомогли послабити російський вплив, стало ухвалення Верховною Радою закону, який зобов'язує релігійні організації, що підпорядковуються іноземним центрам, вказувати це у своїй назві. Закон, прийнятий у грудні 2018 року, був націлений переважно на УПЦ МП, яка повинна була додати до своєї назви інформацію про зв'язок з Московським патріархатом. Цей крок підкреслив важливість прозорості у релігійній сфері та допоміг вірянам відрізнити церкви, що мають тісні зв'язки з Росією.

Після отримання Томосу про автокефалію ПЦУ, численні парафії, що раніше належали до УПЦ МП, почали переходити під юрисдикцію ПЦУ. Цей процес, активний в перші роки після автокефалії, став не лише релігійним, але й політичним, адже парафії, які вирішили перейти, перестали бути частиною Московського патріархату, асоційованого з підтримкою російської політики. Цей перехід зміцнив українську державність, оскільки нові парафії сприяли утвердженню українських духовних цінностей та запереченню російської ідеології.

Прийняття закону №8371 від 20 серпня 2024 року про заборону діяльності релігійних організацій, пов'язаних з ПЦУ, стало вирішальним кроком у боротьбі з російським впливом. Хоча дія закону може не мати миттєвих наслідків, адже кожна релігійна організація буде розглядатися окремо, його потенціал впливу на релігійне життя в Україні величезний.

Цей закон має потенціал посприяти переходу парафій до ПЦУ. Влада

України підкреслює, що ці заходи не є релігійними переслідуваннями, а спрямовані на захист держави. Громадські акції протесту та перехід парафій до ПЦУ свідчать про настрої суспільства проти УПЦ МП, що підкреслює усвідомлення загрози, яку становить ця церква, і зростаючий запит на її заборону.

На тлі повномасштабної агресії Росії ситуація з УПЦ МП загострилася. Служба безпеки України проводила обшуки в установах УПЦ МП, де виявляли антиукраїнські матеріали, що пропагували ідеї "руського мира" і підтримували агресію. З боку деяких священників були зафіксовані спроби співпраці з російськими спецслужбами, що підвищило рівень напруги в суспільстві. У відповідь на це Рада національної безпеки і оборони України затвердила санкції проти священнослужителів, що співпрацюють з Росією, підтверджуючи серйозність загрози, яку становлять деякі представники УПЦ МП.

На міжнародному рівні процес отримав підтримку, зокрема резолюцію Парламентської асамблеї Ради Європи, що визнала РПЦ інструментом російської пропаганди, підкреслюючи її роль у виправданні агресивної політики Кремля. Це визнання ще більше ізолює Росію на міжнародній арені, підтримуючи зусилля України у забезпеченні духовної незалежності. *(Шевченко Т., 2015)*

Таким чином, діяльність УПЦ МП та її зв'язки з Росією викликають широку критику з боку державних органів та міжнародних партнерів, що свідчить про необхідність рішучих дій щодо контролю за релігійними організаціями, які можуть загрожувати безпеці країни. Ідея національної церкви в Україні, що має глибоке історичне коріння, підкреслює важливість релігії у формуванні національної ідентичності та духовної незалежності країни. Релігійні інститути, такі як ПЦУ і УГКЦ, активно сприяють утвердженню національної свідомості, допомагаючи суспільству об'єднатися в умовах зовнішньої загрози, що робить їх важливими гравцями в українському суспільстві, особливо в контексті російсько-української війни.

СПИСОК ВИКОРИСТАНИХ ДЖЕРЕЛ

1. Головаха Є., Горбачик А. Тенденції соціальних змін в Україні та Європі: за результатами “Європейського соціального дослідження” 2005-2007-2009.
2. European Social Survey. – К.: Інститут соціології НАН України, Міжнародний фонд “Відродження”, 2010. – С. 14–15, 100, 113–114.
3. Гердер И. Г. Идеи к философии истории человечества /Пер.и примеч. Михайлова А. В. – М.: Наука, 1977 (висновки до XVI.VI. – С. 474–477).
4. https://razumkov.org.ua/uploads/article/2020_religiya.pdf
6. Михайло Грушевський, Історія України-Руси (Нью-Йорк: Видавниче товариство “Книгоспілка”, 1954), т. I: “До початку XI віку”, 3-є вид., 173–174, прим. 6.
7. Листи до братів-хліборобів : про ідею і організацію українського монархізму : писані 1919-1926 р. / В. Липинський. – Wien: Buchdruckerei Carl Herrmann, 1926. – 580 с.
10. Українська культура: цивілізаційний вимір / Я. С. Калакура, О. О. Рафальський, М. Ф. Юрій. Київ: ІПіЕНД ім. І. Ф. Кураса НАН України, 2015. 496 с.
11. Сміт Ентоні Д. Національна ідентичність. Київ: Основи, 1994. 224 с.
12. Филипович Л. Релігійні ідентичності в Україні: постановка проблеми. Українське релігієзнавство. 2016. 80. С. 47-52.
13. Ломачинська І. М. Релігійне лідерство в духовному вимірі християнської традиції. Київ: Університет «Україна», 2008. 286 с.
14. Шевченко Т. Сутність релігійної ідентичності, її складові і конструювання. Українське релігієзнавство, 2015. С.139-147.

ГУМАНІЗАЦІЯ НАУКИ ТА ОСВІТИ: ФІЛОСОФСЬКА РЕФЛЕКСІЯ

Літус І. І.

кандидат філософських наук,
старший викладач

Центру гуманітарної освіти НАН України

Вступ/Introduction. Питання гуманізації науки та освіти в останні роки піднімається все частіше, бо є одним із способів, що, на думку вчених, дозволяє вийти з тієї гуманітарної кризи, в якій опинилась наука та її досягнення, завдяки стрімким та незворотнім глобалістським процесам.

Мета роботи/Aim. Розробка підходів та уявлень про принципи подолання гуманітарної кризи в сучасній освіті та науці. Описати принцип гуманізації науки як один з дієвих способів забезпечення якості освіти та науки.

Матеріали та методи/Materials and methods. Аналіз як історичних джерел, так і сучасних концепцій у галузі подолання гуманітарної кризи науки та освіти.

Результати та обговорення/Results and discussion. Про наслідки втрати гуманістичних принципів в науці вчені говорили ще на початку ХХ ст., зокрема ще *І. В. Вернадський* зазначав про відповідальність вченого та орієнтації його досліджень на «добро» для людства. Американський футуролог *Джон Нейсбіт* запропонував принцип загальної відповідальності як виробників технологій, так їх споживачів. *В. К. Сергеев* окреслює проблему відповідальності вченого в екзистенціальному аспекті, а також пропонує створення державного гуманітарного контролю над впровадженням наукових результатів.

Суспільство часто плутає самі поняття гуманізм та гуманітаризм, не говорячи вже про розуміння їх сутності. Отож, *гуманізм* – це напрямок мислення і діяльності, що орієнтований на благо всіх людей як на найвищу цінність і вищий смисл життя при безумовній повазі до свободи кожної особистості. *Гуманітаризм* - напрямок мислення і діяльності, що орієнтований на всемірний розвиток, освоєння і використання гуманітарного знання, в якості

засобу гуманізації життя. Отож, гуманітаризм є таким собі засобом у здійсненні найвищої мети – гуманізму. Всесвітній Економічний Форум у Давосі, на якому Клаус Шваб презентував думку про те, що людство і світова економіка перебувають в стадії IV промислової революції. Перші три промислові революції К. Шваб визначає так: революція кінця XVIII-го століття; масове виробництво — революція кінця XIX-го століття і комп'ютерна революція 1960-х років. Сьогодні швидкість і вплив новітніх технологій є настільки стрімкими і непередбачуваними, що вони заслуговують називатись революцією. Клаус Шваб стверджує, що "зміни є настільки значними, що, з перспективи людської історії, ніколи не було більш обнадійливих, чи, навпаки, потенційно, більш небезпечних часів" [1].

Ідея включення науки в систему суспільних інститутів, її соціалізація (напр., Відкрита наука), є одним із сучасних напрямків філософії науки. Так, М. Фішер запропонував інституційний підхід до переосмислення ролі науки і технології в суспільстві. На його думку, наука і технології повинні стати справжніми соціальними інститутами, тобто бути «органічною частиною соціально-культурного простору» [2, с. 80].

Такі ж принципи відображені і в Третньому гуманістичному маніфесті, що опублікований в 2003 році Американською гуманістичною асоціацією (АГА) [див: Вікіпедія]. Особлива увага в ньому приділяється науці і, нерозривно пов'язаній з нею техніці. В цілому Маніфест формулює багато положень відповідних до концепції сталого розвитку: відповідальність перед майбутніми поколіннями, цивілізаційний рівень вирішення глобальних проблем, неможливість зупинити науково-технічний прогрес тощо.

Відомий американський футуролог Джон Нейсбіт в своїй праці «Висока технологія, глибока гуманність» (2005) запропонував принцип, завдяки якому технологія, її виробники і споживачі повинні бути соціально відповідальними і керуватись метою розвитку, а не руйнування гуманних засад суспільства. «Глибока гуманність» в даному контексті розглядається Нейсбітом як поєднання технологічних інтересів людини і суспільства [3]. Йому вдалося

сформулювати такий собі імператив соціальної відповідальності технології і її творців.

Проблема відповідальності наукового колективу або вченого за оприлюднені результати своїх відкриттів, їх відповідальність за достовірність екологічних, чи інших експериментів та проєктів, відповідальність влади за організацію гуманітарного контролю над впровадженням наукових результатів—все це, В. К. Сергеев трактує в екзистенційній площині, бо мова тут іде не лише про відповідальність людини перед суспільством і природою, але ж і перед собою. І саме в цьому полягає той екзистенційний аспект гуманізації науки [4, с. 51]. В етичному кодексі вченого України мова йде здебільшого про відповідальність вченого перед суспільством, або природою, а ще, відповідальності перед іншим вченим, і аж ніяк ні перед самим собою [5].

Саме з цього моменту, на нашу думку, має починатися процес соціалізації науки – відповідальність вченого перед собою, як членом спільноти, що впливає на гуманістичний розвиток суспільства.

Сьогодні ми спостерігаємо все більше прикладів саме технократичного типу мислення, до якого призвела зневага гуманітарного знання, низький рівень культури і моральності, а головне, прагнення до отримання якнайшвидшого результату своєї діяльності, що забезпечує отримання матеріальної винагороди. Як відмічав В. П. Зінченко, технократичне мислення – «це світогляд, суттєвими рисами якого є примат засобу над ціллю, приватної мети над смислом і загальнолюдськими інтересами, смислу над буттям і реаліями сучасного світу, техніки над людиною і її цінностями» [Див.: 7, с. 79]. Турбота про миттєві досягнення без прогнозування наслідків втілення своїх досліджень для людства, тягне за собою і екологічні катастрофи, і помилки в економічному прогнозуванні та соціальній політиці тощо. «Тільки той прогрес і тільки такі зміни, які відповідають людським інтересам і знаходяться в межах їх здатності до адаптації, мають право на існування, - писав один з організаторів Римського клубу Ауреліо Печчеї,- такий логічний висновок і саме в цьому контексті слід вирішувати питання про регуляцію процесу змін» [8, с. 209].

Одним із способів подолання технократичного типу мислення є і гуманізації та гуманітаризація освіти, зокрема вищої, бо саме там закладаються основи знань та вмінь, пов'язаних з майбутньою професією і формується певний спосіб мислення. Гуманістичне спрямування освітнього процесу цілком спроможне вивести його носіїв за межі вузькопрофесійної орієнтації, поєднати спеціальні знання зі світом загальнолюдських цінностей.

Ще в 1922 році В. І. Вернадський, відчуваючи першу велику загрозу використання атомної енергії і відповідальності вченого в цій ситуації писав: «Чи зможе людина скористатися цією силою, направити її на добро, а не на самознищення? Чи доросла вона до вміння використовувати ту силу, яку неминуче повинна дати їй наука? Вчені не повинні закривати очі на можливі наслідки їх наукової праці, наукового прогресу. Вони повинні відчувати себе відповідальними за всі наслідки їх відкриттів. Вони повинні пов'язувати свою роботу з кращою організацією всього людства» [9, с. 8].

Висновки/Conclusions. Повернувши в науку і освіту гуманістичні принципи, ми спроможні подолати і загальнолюдську кризу, яка відмічається сьогодні втратою сталих ціннісних орієнтирів, що, в свою чергу, несе нам загрозу повного вимирання як цивілізації, так і всього людства.

СПИСОК ВИКОРИСТАНИХ ДЖЕРЕЛ

1. Торнхіл Дж. «Четверта промислова революція» Клауса Шваба [Електронний ресурс] – Режим доступу: <https://zbruc.eu/node/46560> (дата звернення 24.05.2024) – Назва з екрана.

2. Нейсбіт Дж. Мегатренди [Електронний ресурс] – режим доступу: [https://journal-discourse.com/files/pdf/OD_26\(9\)-2020.pdf](https://journal-discourse.com/files/pdf/OD_26(9)-2020.pdf) (дата звернення 23.05.2024) – Назва з екрана.

3. Сергеев В. К. Гуманізація науки [Електронний ресурс] – режим доступу: <file:///C:/Users/%D0%98%D0%BD%D0%BD%D0%B0/Downloads/492-Article%20Text-864-1-10-20230329.pdf> (Дата звернення 22.05.2024). – Назва з екрана.

4. Етичний кодекс ученого України. [Електронний ресурс] – режим доступу: <https://lutsk.uu.edu.ua/%D0%B5%D1%82%D0%B8%D1%87%D0%BD%D0%B8%D0%B9-%D0%BA%D0%BE%D0%B4%D0%B5%D0%BA%D1%81-%D1%83%D1%87%D0%B5%D0%BD%D0%BE%D0%B3%D0%BE-%D1%83%D0%BA%D1%80%D0%B0%D1%97%D0%BD%D0%B8/> (дата звернення 24.05.2024). – Назва з екрана.

5. Фромм Э. По ту сторону порабоощающих нас иллюзий. Дзэн-буддизм и психоанализ. Сборник. / Пер. Т. Панфилова. 2010.

6. Карпова Ю. А. Введение в социологию инноватики: Учебное пособие.- М., 2004.- 185с.

7. Печчеї А. Людські якості. М. [Електронний ресурс] – режим доступу: <https://ru.scribd.com/document/532381912/%D0%9F%D0%B5%D1%87%D1%87%D0%B5%D1%97-%D0%90-%D0%9B%D1%8E%D0%B4-%D1%8F%D0%BA%D0%BE%D1%81%D1%82%D1%96> (дата звернення 23.05.2024). – Назва з екрана.

8. Воронкова В. Гуманізація освіти, науки, політики, влади, суспільства // Філософія освіти: наук. часопис. - 2008. № 1-2(7) / Ін-т вищої освіти АПН України, Нац пед. ун-т ім. М. П. Драгоманова, Укр. академія політ. наук. - К.: Вид-во НПУ імені М. П. Драгоманова, 2008. - С. 204-220.

9. Мишаткина Г. В., Яскевич Я. С. Этика. – Минск: «Вышэйшая школа». – 2017.- 132с.

10. Серія «Вибрані наукові праці академіка В. І. Вернадського» [Електронний ресурс-режим доступу: https://shron1.chtyvo.org.ua/Vernadskyi_Volodymyr/Vybrani_naukovi_pratsi_akademika_V_I_Vernadskoho_t1_kn1.pdf (дата звернення 24.05.2024). – Назва з екрана.

ECONOMIC SCIENCES

EMPLOYEE CAREER PATHS AND LADDERS IN PRACTICE: A FRAMEWORK FOR MOTIVATING AND GUIDING TEAMS TOWARD ORGANISATIONAL GOALS

Amelnytska Olena,
PhD (Economics), Associate Professor
Ivanov Serhii,
master's student
Pryazovskyi State Technical University
Dnipro, Ukraine

Introduction. The issue of employee attrition has reached critical levels, particularly within industries like IT, where demand for skilled workers continues to grow. Studies reveal that employees are increasingly leaving their roles not only due to dissatisfaction with compensation but also because of limited career advancement opportunities, lack of respect, and inadequate organisational support. According to Kim Parker from Pew Research [1], a majority of employees who left their jobs in 2021 cited low pay, restricted growth pathways, and a lack of recognition as primary motivators. These factors contribute to a growing dissatisfaction with organisational environments that fail to foster professional growth and recognition, which are essential for both retaining and attracting talent.

McKinsey's insights on the "Great Attrition" phenomenon [2] highlight the challenges companies face in retaining and sourcing talent amid high turnover rates. Traditional hiring and retention strategies are proving insufficient in this new landscape, as employees prioritise workplaces that align with their personal values, offer meaningful growth paths, and demonstrate respect for their contributions. The research underscores that merely increasing compensation is not enough; instead, companies must address the deeper issues of career stagnation, lack of progression,

and respect if they are to maintain a committed workforce.

In this context, companies are compelled to reevaluate their career development frameworks and invest in structured, transparent roadmaps that not only incentivize retention but also motivate employees by offering clear, achievable growth paths. This problem extends beyond individual employee satisfaction, impacting team morale, organisational efficiency, and competitive positioning in an increasingly talent-driven market.

Aim. The objective of this work is to analyse existing approaches to constructing career paths within IT companies, classify these models, and provide tailored recommendations for their effective implementation. This study seeks to address the pressing need for structured, transparent career development frameworks that align with the unique requirements of IT organisations. By evaluating and categorising prevalent career path models, the research aims to offer actionable insights for companies striving to enhance employee motivation, retention, and professional growth through a well-defined and adaptable career progression system.

Materials and Methods. This research involved a systematic review of existing career development frameworks in the IT industry. Information on career models was gathered from industry publications, case studies, and internal practices of leading tech companies. Three major frameworks were identified: traditional career ladders, Snowflake-like frameworks, and competency matrices. Each of these models was analyzed based on criteria such as flexibility, scalability, ease of implementation, and their impact on employee engagement and retention.

Results and Discussion. Career development frameworks in IT companies are dynamic and rapidly evolving to adapt to the industry's shifting demands. For instance, Medium introduced its «Snowflake» [3] framework in 2016 to offer a multidimensional assessment model, but by 2019, the company modified its approach, underscoring the flexibility required in career path frameworks to remain effective and relevant.

Through our research, we identified three primary types of career frameworks commonly used in IT companies: traditional career ladders, snowflake-like

frameworks and competency matrices.

Traditional career ladders is a model that guides employees through a series of clear steps from intern to advanced individual contributor roles, ultimately leading to top management positions. Its advantages lie in its simplicity and apparent clarity. However, the model presents a distinct challenge: it typically emphasises individual contributor roles in the early stages and then abruptly shifts to management positions. This transition can be a stumbling block for employees who do not aspire to management but lack a clear progression path otherwise. As a result, non-managerial employees may either feel “stuck” without development options or attempt to adapt to management roles that may not align with their strengths or interests.

Inspired by Medium’s approach, snowflake-like frameworks are complex systems that evaluate employees across multiple parameters, creating a comprehensive profile based on various competencies. The flexibility of this model allows employees to grow within their current roles, offering a broader range of developmental opportunities. The primary advantages are its adaptability and the continuous development opportunities it provides for employees within their existing roles. However, these frameworks are challenging to develop and implement, requiring high managerial expertise and careful calibration to maintain consistency in evaluations. Additionally, the subjective nature of multi-parameter assessments can lead to inconsistencies across different managers, affecting objectivity.

Competency matrix is a model that organises criteria for each engineering level into a single document, with rows representing different evaluation criteria and columns defining engineer levels. Competency matrices provide a balanced approach, clearly outlining expectations and required skills at each level, and they are flexible and easily understandable for employees.

The model’s main advantage is its clarity in defining the competencies expected at various levels, helping employees identify targeted growth areas. However, it requires meticulous preparation to establish the criteria and regular updates to stay aligned with the evolving demands of both the company and the industry.

Conclusions. Establishing an effective career development framework in IT companies requires a thoughtful balance between clarity, adaptability, and alignment with organisational values and goals. Traditional career ladders offer simplicity but may hinder growth for employees not inclined toward management. Snowflake-like frameworks provide comprehensive, adaptable growth paths but demand substantial resources and management expertise to maintain objectivity and consistency. Competency matrices offer clarity and a balanced approach, making them suitable for companies seeking transparent yet flexible development paths. However, they require regular updates and careful design to ensure they remain relevant and effective.

We recommend that IT companies adopt a hybrid approach, tailoring elements from each model to suit their unique needs. This could involve the structure of competency matrices combined with flexible criteria from Snowflake-like frameworks, allowing for individual growth within non-managerial roles. Regular training for managers on unbiased assessment methods and maintaining clear communication about career development options are also essential. Ultimately, an adaptable framework that aligns with both employee aspirations and organisational objectives will foster greater employee engagement, reduce turnover, and support the company's long-term success.

LIST OF USED SOURCES.

1. Parker K., Horowitz J. Majority of workers who quit a job in 2021 cite low pay, no opportunities for advancement, feeling disrespected. www.pewresearch.org/. URL: <https://www.pewresearch.org/short-reads/2022/03/09/majority-of-workers-who-quit-a-job-in-2021-cite-low-pay-no-opportunities-for-advancement-feeling-disrespected/> (date of access: 10.11.2024).

2. The Great Attrition is making hiring harder. Are you searching the right talent pools? / A. De Smet et al. www.mckinsey.com. URL: <https://www.mckinsey.com/capabilities/people-and-organizational-performance/our-insights/the-great-attrition-is-making-hiring-harder-are-you-searching-the-right-talent-pools> (date of access: 10.11.2024).

3. Talbot J. Engineering growth framework. Medium. URL: <https://medium.com/s/engineering-growth-framework> (date of access: 10.11.2024).

4. Grebler M. EstimateOne engineering growth framework. Medium. URL: <https://mgrebler.medium.com/estimateone-engineering-growth-framework-85e3bab46591> (date of access: 10.11.2024).

5. Cheung Y. Designing a growth framework for your engineering team. LeadDev. URL: <https://leaddev.com/hiring/designing-growth-framework-your-engineering-team> (date of access: 10.11.2024).

РЕСУРСНО-ОБ'ЄКТНА ОСНОВА АСТРОТУРИЗМУ

Shmoilov Dmytro

O. M. Beketov National University of Urban Economy in Kharkiv
Tourism in the master's program

Pokolodna Mariia

PhD in geography science, associate professor
O. M. Beketov National University of Urban Economy in Kharkiv
Kharkiv

Вступ. Поява нових видів туризму - ознака сучасного розвитку міжнародного туристичного ринку. Причини зростання кількості видів туризму різноманітні але здебільшого вони полягають у формуванні інтересу споживачів до певних тем та об'єктів, але варто розуміти те, що саме стає причиною формування такого інтересу. Такі причини можуть бути пов'язані зі збільшенням і розширенням інформаційного поля стосовно певної тематики, покращенням доступності фізичної та економічної для задоволення інтересу, усвідомленням необхідності та причетності до певних подій та процесів, а також модними тенденціями та трендами. Всі названі причини є об'єктивними для того щоб говорити про формування інтересу до нового нішевого туризму спеціальних інтересів як астротуризм. Тому для подальшого його розвитку та формування турпродуктів важливим є дослідження його ресурсної складової.

Мета. Мета даної статті полягає в з'ясуванні ресурсно - об'єктної бази нового нішевого виду туризму-астротуризму.

Матеріали і методи. На основі численних доступних літературно-інформаційних джерел по даній тематиці автори даного дослідження пропонують всю ресурсно-об'єктну основу для організації астротуризму розподілити на дві групи: об'єкти та географічні місцевості приданні для організації астротурів, їх перелік наведений на схемі рис. 1.



Рис. 1. Ресурсно-об'єктна основа астротуризму

Джерело: складено авторами

Розглянемо всі зазначені категорії послідовно. Так, об'єкти астротуризму доволі численні і різноманітні. До них належать такі: археоастрономічні об'єкти, обсерваторії, космічні центри, планетарії, острови, парки та заповідники темного неба

Астрономічні обсерваторії - це спеціально побудовані будівлі, обладнані потужними телескопами, призначені для спостереження планет, зірок та інших небесних об'єктів. Обсерваторії зазвичай розташовані на великих висотах і в районах з мінімальним світловим забрудненням. Особливо популярними для астротуризму є обсерваторії, які пропонують можливість спостереження в режимі реального часу. Виокремлюється чотири типи обсерваторій: космічні, підземні, повітряні та наземні.

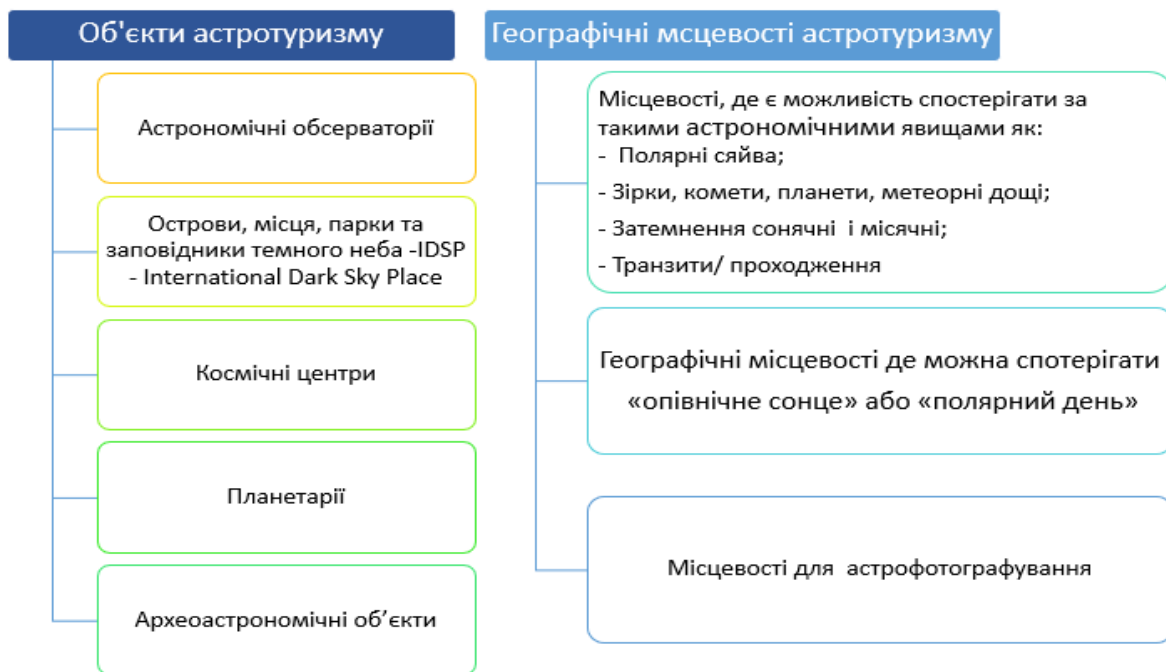
Острови, місця, парки та заповідники темного неба. Багато природоохоронних об'єктів, зокрема парків та заповідників по всьому світу пропонують майже ідеальні умови для спостереження за зірками. Такі об'єкти мають спеціальну категоризацію і в міжнародній практиці позначаються аббревіатурою IDSP - International Dark Sky Place. Таке визначення було

започатковане Міжнародною асоціацією темного неба (IDA) яка є провідною організацією у світі, яка бореться зі світловим забрудненням. Нею в 2001 році була започаткована International Dark Sky Places (IDSP) відома своїми досягненнями та ключовим фактором у заохоченні громад, менеджерів парків і охоронюваних територій у всьому світі брати активну участь у захисті темних місць через освіту громадськості, підвищення обізнаності та відповідальне, стійке освітлення. Міжнародна програма Dark Sky Places передбачає п'ять категорій сертифікації [1].

Планетарій – це спеціалізований заклад, призначений для демонстрації зоряного неба, астрономічних явищ і процесів, пов'язаних з космосом. У класичному планетарії використовується спеціальний проектор для відображення зірок, планет, комет та інших об'єктів на внутрішню поверхню купола, що створює ефект перебування під зоряним небом. Планетарії використовуються як освітні та науково-просвітницькі центри, де проводяться лекції, сеанси та різноманітні освітні програми для людей різного віку. Планетарії розрізняються за своїм призначенням, технологічним оснащенням, розмірами та особливостями проведення показів. Планетарії використовуються для:

- Науково-просвітницької роботи розробляють і пропонують для перегляду освітні програми для відвідувачів, лекції та демонстрації, що допомагають зрозуміти будову Всесвіту, основи астрономії, закони фізики.

- Навчання - у планетаріях організовуються заняття з астрономії, фізики та астрофізики, проходять спостереження.

- Розваги та культурні заходи - панетарії пропонують шоу та демонстрації космічних подорожей, сеанси з використанням музики, лазерних шоу та 3D-моделей, що робить їх популярним місцем для сімейного відпочинку.

Космічні центри – це місця, де відбувається різноманітна космічна діяльність, і вони можуть належати як державним, так і приватним організаціям. Метою цих центрів є популяризація та висвітлення історії та сучасних досягнень космічної науки та ресурсне її забезпечення. Деякі з

національних центрів космічної науки та астрономії включають музеї, навчальні заклади. Наприклад, Х'юстонський космічний центр у Техасі, США, обслуговує широкий спектр соціальних груп і вікових категорій, пропонуючи різноманітні послуги, такі як відвідування об'єктів NASA на трамваї, спілкування з астронавтами та імітація досвіду життя в космосі.

Археoaстрономічні об'єкти. До таких об'єктів належать структури та місцевості які ймовірно, використовувалися стародавніми цивілізаціями для астрономічних спостережень або принаймні були пов'язані з астрономічними знанням. Це мегалітичні споруди - предки сучасних астрономічних обсерваторій, які використовувалися для відстеження положення небесних тіл, вимірювання часу та створення календарів. Стародавні цивілізації розробили багаті культурні інтерпретації небесних явищ і символів.

Географічні місцевості де можна спостерігати астрономічні явища. До таких місцевостей належать регіони, де є можливість спостерігати за такими астрономічними явищами як полярні саява, затемнення, метеорні дощі ті ніші. Попит на такі місцевості і турпродукти впливає із захоплення спостереженням за такими явищами на власні очі та можливістю їх фотографування. Охарактеризуємо їх.

Полярні саява – це природні світлові прояви, видимі в небі у високих широтах. Вони походять від зіткнення електрично заряджених частинок, які потрапляють в атмосферу Землі від Сонця. Вони виникають через сонячну бурю, коли гази взаємодіють із земною атмосферою, що призводить до світлового відображення. Полярні саява, які спостерігаються в арктичному регіоні, називаються «полярним саявом», а ті, що спостерігаються в антарктичному регіоні, відомі як «австралійське саяво». Саява проявляються у різних формах - розсіяні хмари, плями, стрічки, дуги, хвилясті штори або промені, які яскраво освітлюють небо.

Споглядання зірок, комет, планет і метеорних дощів. Якнайкраще такі спостереження проводити в зонах з мінімальним світловим забрудненням. Спостереження за небом і небесними тілами можливі як індивідуально, так і

групами, з обладнанням і без нього. Ці заходи в основному організуються клубами і популярні серед підготовлених астрономів.

Спостереження затемнень. Сонячні затемнення. Виділяється три основних типи сонячних затемнень: повне, часткове та кільцеподібне. Повне сонячне затемнення є найрідкіснішим видом, здатним створити на поверхні Землі темну смугу шириною до 270 км. Доступність повного сонячного затемнення є визначальним фактором його потенціалу для створення масового туристичного руху. Місячні затемнення – це передбачувані явища, які залежать від місячних циклів. Їх можна спостерігати з будь-якої точки світу в різний час. Любителі астрономії можуть подорожувати до місць за тисячі кілометрів, де транзити або затемнення є найбільш помітними та фотогенічними для найкращої якості та чіткості спостереження цих подій.

«Полярний день» — це природне явище, яке спостерігається в полярних регіонах Землі, коли Сонце залишається над горизонтом упродовж усієї ночі. У цей час день триває 24 години, і сутінки або ніч повністю відсутні. Це явище відбувається через нахил осі обертання Землі та її обертання навколо Сонця. У цих місцях сонце не заходить за горизонт у літні місяці, і тому його видно навіть опівночі. Це явище приваблює туристів, які хочуть бачити безперервне сонячне світло та робити виняткові фотографії, серед особливих розваг – прогулянки на човні та нічна гра в гольф.

Місцевості для астрофотографування. Астрофотографія передбачає фотографування небесних об'єктів, таких як планети, зірки та галактики. Цей процес вимагає захоплення значної кількості світла від цих об'єктів. Незважаючи на те, що фотографії Сонця, Місяця та кількох зірок зробити відносно легко, зняти зображення інших небесних об'єктів може бути досить складно та вимагає терпіння. Такі труднощі, як ця, підвищують привабливість і задоволення від астрофотографії. Процес астрофотографії включає планування місця зйомки, контроль світлового забруднення, оцінку положення небесних тіл, а також виконання калібрування, укладання та редагування. Виконання цих процесів до та після зйомки має вирішальне значення для досягнення успішної

астрофотографії. Ширококутна астрофотографія популярна завдяки своїй здатності знімати небесні об'єкти та земні пейзажі в одному кадрі. Астрофототуризм в основному зосереджений на зйомці зображень небесних тіл за допомогою астрофотозйомки.

Результати та обговорення: В ході проведеного дослідження з'ясовано, що теперішній час астротуризм користується розвиненої ресурсно-об'єктною базою, а для його розвитку необхідно поєднання трьох складових: природної, культурної та наукової. Для формування турпродуктів астротуризму використовуються в основному ресурси двох типів. Дискусійним є виокремлення саме такої кількості зазначених різновидів, що потребує подальших розвідок і досліджень.

Висновки. Астротуризм незважаючи на те, що є доволі молодим турпродуктом на міжнародному турринку вже має достатньо розвинену об'єктно-ресурсну базу, яка дозволяє формувати різноманітні туристичні пропозиції для окремих груп споживачів. На теперішній час він позиціонується як нішевий проте має всі шанси стати масовим туристичним напрямом.

СПИСОК ЛІТЕРАТУРИ

1. International Dark Sky Association. URL: <https://darksky.org/what-we-do/international-dark-sky-places/apply>

UDC 519.866

**FEATURES OF THE APPLICATION OF MATHEMATICAL MODELING
FOR THE ANALYSIS OF ECONOMIC SYSTEMS**

Vilchynska Olena,

Ph. D. in Economics, Associate Professor
Vinnytsia Educational and Scientific Institute of Economics
Western Ukrainian National University
Vinnytsia, Ukraine

Abstract: The analysis and generalization of methods of mathematical modeling of the economy for the purpose of their practical implementation are carried out. The main advantages and disadvantages of mathematical methods and classes of economic problems that they solve are noted. Recommendations are given for their application in accordance with the tasks and conditions of economic research for the purpose of their successful practical implementation.

Keywords: Economic and mathematical models, econometric models, optimization models, balance models.

Introduction. Economic and mathematical modeling is one of the priority methods for assessing the development, analysis and improvement of economic systems at both the macro and micro levels. The advantage of these methods is that they improve the system of economic information, accelerate economic analysis, deepen quantitative analysis of economic problems, allow assessing the impact of individual factors on the results of the system's activities, and increase the accuracy of economic calculations. In this regard, the application of economic and mathematical methods and models for solving the problems of planning, forecasting and managing the development of economic systems becomes relevant.

Aim. The purpose of our work is research and generalization of mathematical modeling methods, determination of their advantages and disadvantages, as well as possibilities of application in accordance with the tasks of economic research.

Materials and methods. A sufficient number of scientific works on improving

the methodology of mathematical modeling of economic systems have been published. A significant contribution to the development of the theory and practical application of mathematical methods in the study of economic systems was made by scientists V. M. Glushkov, V. V. Vitlinskyi, V. M. Vovk, A. Ya. Bomba, O. G. Nakonechnyi, O. I. Yastremskyi, E. G. Lukyanenko, N. I. Kostina, O. P. Rothstein, A. V. Matviychuk, A. M. Moroz et al.

Results and discussion.

The main task of economic-mathematical methods is the creation of mathematical models that can replace the real system and on the basis of which all information about the original is investigated. Adequacy (correspondence) to reality is the main requirement that the model must satisfy.

Mathematical modeling, as a rule, takes into account only those properties of the object that are of interest from the point of view of the goals and objectives of a particular study. So, depending on the goals of modeling, it is possible to create a system of mathematical models used for the quantitative description of an economic object at both the macro and micro levels, as well as for making management decisions regarding its effective functioning.

Among the set of mathematical models, econometric, optimization, and balance models, which are implemented by probabilistic statistical methods, mathematical programming methods, and matrix methods, are of greatest interest to the economy. Let's dwell in more detail on their application.

Econometric models are useful for conducting analytical and forecasting activities. Based on them, the relationships between the economic indicator and the factors affecting it are established and used to predict the object's behavior (for example, demand forecasting models). With their help, you can describe the relationship between the volume of product sales and advertising costs, product price, competitor price, consumer spending index, etc. This function is estimated on the basis of retrospective statistical data based on methods of correlation-regression analysis [2, 4]. The advantage of these methods is that the forecast is based on objective statistical information. Models can be used both linear and non-linear, both

univariate and multivariate [5]. It is worth noting that the approximation of models by complex functions (for example, polynomials, logarithms, exponents) gives a good approximation to actual observations, but reduces the stability of the model in the long term. Therefore, they are only useful for short-term forecasting purposes. As a rule, the data of each previous period affect the indicators of subsequent periods with some delay in time (lag). At the same time, the same factors operate over a long period of time. This leads to the formation of a directional tendency, which is important for solving many production tasks. Using trend extrapolation methods, as stated in [5], "the time series is divided into the main components (trend, cyclical, random), the evolution of each component is measured in the past and it is extrapolated to the future. The method is based on the assumption that the unchanging factors in the development of a given phenomenon in the past will act by inertia in the future. Adaptive methods such as the moving average method, the weighted moving average method (exponential smoothing), autoregression have a mechanism to automatically adjust to changes in the studied indicator. It should be noted that adaptive methods take into account the effects of a jump in the function much better than methods that use regression analysis. Used for short-term forecasting purposes, they do not allow predicting the evolution of the studied indicator. Thus, econometric modeling is an important tool in the process of managing the economic system. The type of econometric models is chosen depending on the purpose of the study. For the successful implementation of the built econometric models, it is necessary to ensure their competitiveness and choose the best model for forecasting the development of the studied indicator.

Note that optimization models are used for rational management of the economy and are built on the basis of mathematical programming methods [6]. Mathematical programming methods are reduced to solving optimization problems based on finding the extremum of a function of many variables under certain specified conditions [3]. Optimization models allow you to solve planning and management optimization tasks, reflecting the specifics of production processes, based on timely response to changes in modeling goals, changes in model parameters,

dependencies between parameters. The most typical optimization tasks are the task of determining the optimal production plan, the transportation task, the task of optimal distribution of production capacities, the assignment task, the traveling salesman's task, the task of optimal allocation of capital investments, the task of inventory management, etc.

Some methods of mathematical programming are developed for specific tasks of planning and management. For example, the method of grid planning and management - for finding the minimum duration of a set of works, the optimal ratio of the values of the cost and the terms of the works; the method of branches and boundaries - for solving the problems of determining the optimal sequence of launching products into production; methods of inventory management – finding the optimal values of the size of stocks and the size of orders, methods of calendar planning – determining the optimal order of execution of works, etc.

It should be noted that the balance models take into account the relationship between solving the problems of rationalizing consumption and balancing supply and demand, since each subsequent step to a rational level of consumption takes into account the real commodity resources and financial capabilities of consumers. The balance model is an economic-mathematical model built in the form of an equation or a system of equations reflecting balance relationships between the use and distribution of products. It is built on the basis of matrix methods by mutual comparison of available material, labor, and financial resources and their needs. The balance sheet model is an applied economic-mathematical model that is used in the analysis and planning of production and distribution of products at various levels of management of the state, regions, and business entities.

At the current stage of development of economic-mathematical modeling, the classification of models expands in accordance with the complexity of economic systems, the complexity of the mathematical constructions that describe them. Such methods include, in particular, methods of fuzzy logic (fuzzy sets) and artificial intelligence.

The advantage of fuzzy logic methods over classic ones is, firstly, the

possibility to formalize the dependencies of complex systems. Secondly, the ability to combine indicators of different types - qualitative and quantitative, discrete and continuous. Thirdly, these models are flexible enough, which allows you to add additional parameters without significantly changing the structure of the model itself. Fourthly, it is a high adaptive capacity of the model. As studied in [1], "their parameters can be adjusted with the help of an optimization procedure in order to achieve the maximum correspondence between the model results and the results obtained experimentally or expertly".

Models built on the basis of artificial intelligence allow solving complex problems of analyzing and predicting the probability of bankruptcy of an enterprise, financial and insurance risks, changes in stock indices, reliability of borrowers, etc.

Conclusions. Thus, mathematical modeling methods have a fairly wide range of applications for solving economic problems. The choice of a modeling method depends on the complexity of the economic system, the purpose of the economic problem, the volume and reliability of available information about the current situation. To successfully determine the method for solving an economic problem, it is necessary to answer the following questions. First, what is the goal of the study and whether its achievement solves the specified economic problem; second, what are the alternative ways to achieve the goal; third, what are the costs required to achieve the goal for each alternative; fourth, is there a system for determining priorities for each of the specified alternatives; fifth, determine a mathematical model or a set of models that reflect the relationships between the main parameters of the economic system for each alternative separately.

REFERENCES:

1. Borysenko V. D., Ustenko S. A., Ustenko I. V. Basics of computer modeling in engineering: Study guide. Mykolaiv: MNU, 2016. 276 p.
2. Vilchynska O. M. Study of factors affecting the labor market using econometric modeling. Economy and society. 2024. No. 62.
3. Vilchynska O. M. Optimizing models in marketing research. Modern priorities of the development of science and society: coll. the mother All-Ukrainian

science and practice conference, Vinnytsia, April 11-12, 2024: in 2 volumes, T.1. part 2 / In general ed. V. I. Miller. Ternopil: Krok, 2024. P. 98-100.

4. Vilchynska O. M., Bevs O. O. The use of econometric models for forecasting the company's profit. Problems of stabilization of the country's economy: coll. the mother International scientific and practical Internet conference of economic direction. In two parts. Part 1. Ternopil, 2016. P. 25-28.

5. Vilchynska O. Features of the use of econometric methods in marketing research. Mathematics and Informatics in Science and Education: Challenges of Modernity: IV International Scientific and Practical Internet Conference (dedicated to the 90th anniversary of the Department of Mathematics and Informatics), May 25-26, 2023, Vinnytsia, Ukraine. P. 96-98.

6. Rumyantseva K. E., Vilchynska O. M. Use and adaptation of mathematical methods and models in professional training of future economists. Monograph. Vinnytsia: PP "TD "Edelweiss", 2016. 204 p.

APPLICATION OF INFORMATION TECHNOLOGIES IN THE FIELD OF EXPERT VALUATION OF PROPERTY

Vladyka Yuliia Pavlivna

PhD in Economics, Associate Professor

Yeremenko Kristina Yuriivna

Student

National Aviation University

Kyiv, Ukraine

Introduction. Information technology (IT) is actively integrated into property appraisal processes, improving the accuracy, speed, and reliability of assessments. Research in this field reveals the potential of digital tools, such as automation systems, geographic information systems (GIS), and artificial intelligence (AI), for modernizing and enhancing property appraisal. However, digitization also presents challenges that must be addressed to ensure the accuracy and adaptability of assessments.

Aim. The aim of this study is to explore the potential of information technology in enhancing the objectivity and reliability of property appraisals. Additionally, the study analyzes challenges arising from digitization and strategies for overcoming these challenges to create a more efficient and accurate appraisal process.

Materials and Methods. This study examines modern digital tools, such as automated systems, geographic information systems (GIS), and artificial intelligence (AI) technologies. These technologies allow the processing of large data volumes from various sources, ensuring the objectivity of assessments through multi-level verification. Special attention is given to integrating automated appraisal systems with government registers and real estate market databases, as well as land parcel information, enabling preliminary analysis of objects and the formation of more accurate reports.

Results and Discussion. The implementation of IT enables appraisal professionals to quickly access current data on market conditions, perform analytical

forecasts, and compare prices of similar properties. This significantly simplifies the appraisal process and enhances its reliability, as data are sourced from various channels and undergo multi-level verification. Moreover, automated appraisal systems can consider the transaction history of a specific object, allowing the identification of long-term trends and forecasting future value.

Automation allows for precise evaluation of land value, building conditions, infrastructure accessibility, and environmental characteristics, improving the overall quality of expert appraisals. However, the active application of IT requires substantial financial investments, including costs for purchasing appropriate software, maintaining databases, and ensuring the regular updating of analytical data, which can increase the final cost of services for clients.

Another challenge is the need to adapt existing legislation to the rapidly evolving technological realities. Currently, legal regulation in the field of property appraisal does not always meet the demands of the digital environment, complicating the comprehensive use of IT. For example, data protection and information access require clarification at the legislative level. Enhancing the regulatory framework, including provisions for IT use in the appraisal process, and developing standards for new technologies will contribute to improving the security and legality of these tools.

Conclusions. Information technology creates new opportunities for improving property appraisal processes, ensuring the objectivity and transparency of the real estate market. The use of automated systems, GIS, and AI helps reduce subjectivity and increase the quality of appraisals, which is important for both businesses and private clients. This fosters trust in appraisal services, increases real estate market transparency, and creates favorable conditions for making informed investment decisions.

For the successful implementation of IT solutions, it is necessary to address key challenges, such as legislative adaptation, process standardization, and enhanced cybersecurity. Integrating unified standards and legislative norms, as well as developing educational programs for specialist training, will ensure an adequate level of security and efficiency in using IT for property appraisal. Overall, digitization

offers promising opportunities for improving property appraisal, and overcoming these challenges will be a crucial step in the further development of the industry and in supporting market stability and transparency.

ЛІТЕРАТУРА

1. Державний комітет статистики України. Аналітичні дані щодо ринку нерухомості. URL: <https://www.ukrstat.gov.ua> (дата звернення: 25.10.2024).

2. Центр досліджень ринку нерухомості України. Прогнози розвитку ринку в умовах цифровізації. 2024. URL: <https://realestate-ukraine.org> (дата звернення: 24.10.2024).

3. Global Property Guide. Вплив ІТ-технологій на світовий ринок нерухомості. URL: <https://globalpropertyguide.com> (дата звернення: 23.10.2024).

СУЧАСНІ ПІДХОДИ ДО ТІМБІЛДИНГУ В МІЖНАРОДНИХ КОМПАНІЯХ: ОСОБЛИВОСТІ ОРГАНІЗАЦІЇ ТА ПРОВЕДЕННЯ

Безпалько Олена Вікторівна,

к.е.н, доцент,

Секретарук Тетяна Володимирівна,

здобувач вищої освіти ОС «Бакалавр»,

ОПП «Менеджмент персоналу»,

Національний університет харчових технологій

м. Київ, Україна

Вступ. / Introductions. Сучасні підходи до тимбілдингу в міжнародних компаніях відіграють вирішальну роль у створенні гармонійної корпоративної культури. Вони сприяють розвитку ефективної комунікації, співпраці та загальному підвищенню продуктивності.

У сучасному глобалізованому світі, де зростає кількість віддалених працівників та мультикультурних команд, стає необхідним адаптувати методи тимбілдингу до нових реалій. Такі заходи допомагають враховувати культурні та мовні особливості різноманітних команд, забезпечуючи інтеграцію та взаємодію на найвищому рівні.

Мета роботи. / Aim. Метою роботи є дослідження процесу організації та проведення тимбілдингу на прикладі міжнародних компаній.

Матеріали та методи /Materials and methods. При підготовці цього матеріалу використовувалися загальнонаукові методи, які поєднували теоретичний та емпіричний аналіз, включаючи аналітичний метод, комплексний метод ітаметод логічного узагальнення. База дослідження базувалася на широкому спектрі джерел: наукові статті та офіційні матеріали в мережі Інтернет.

Результати та обговорення./Results and discussion. Тімбілдинг – це важлива інвестиція в майбутнє компанії, оскільки сприяє налагодженню зв'язків між співробітниками, формуванню корпоративної культури та підвищенню ефективності роботи [1].

Основні цілі і завдання тимбілдінга [2]:

- згуртування колективу: співробітники стають ближчими один до одного, створюючи атмосферу підтримки та єдності;
- підвищення мотивації: команда відчуває більше натхнення для досягнення спільних цілей компанії;
- психологічне розвантаження: тимбілдінг дає можливість зняти стрес і покращити емоційний стан співробітників;
- підвищення авторитету керівництва перед співробітниками: заходи показують лідерів як підтримуючих і зацікавлених у благополуччі команди;
- зміна почуття конкуренції на співробітництво: тимбілдінг формує середовище, де замість конкуренції переважає співпраця та взаємодопомога.

Сам процес організації та проведення тимбілдінгу в міжнародних компаніях включає ретельну підготовку: вибір відповідного формату (онлайн, офлайн або гібридний), підбір місця проведення та формату активностей, врахування культурних особливостей і мовних бар'єрів. Наприклад, онлайн-тимбілдінги стали особливо популярними серед віддалених команд. Вони можуть включати квести чи рольові ігри, що проводяться через платформи Zoom або Granatum, допомагаючи співробітникам краще розуміти один одного та працювати разом і саме такі заходи сприяють розвитку логічного мислення, розвивають комунікаційні навички та знімають комунікаційні бар'єри, що є актуальним у міжнародних командах [3; 4; 5].

Гібридні формати тимбілдінгу набувають популярності серед компаній, де частина працівників працює дистанційно, а інша частина може зустрітися офлайн. Наприклад, Facebook організовує комбіновані заходи: частина команди бере участь в інтерактивному детективному квесті онлайн, а ті, хто можуть бути присутніми фізично, зустрічаються в неформальній обстановці. Такий підхід дозволяє залучити всіх співробітників, незалежно від їхнього місця перебування, та створює єдину командну атмосферу [6].

Різні міжнародні компанії адаптують свої програми тимбілдінгу до специфіки колективів. Наприклад, Google проводить виїзні активності, де

співробітники беруть участь у квестах на свіжому повітрі і це дозволяє їм не лише відпочити, але й налагодити комунікацію в неформальній обстановці, а також розвинути командні навички, які є корисними у щоденній роботі.

У компанії Starbucks співробітники залучаються до соціальних проєктів, що не лише згуртовує колектив, а й розвиває емпатію та відповідальність, самі волонтерські заходи підвищують рівень мотивації та лояльності працівників, адже вони відчувають свій внесок у соціально важливі проєкти, що є складовою корпоративної культури компанії [7].

Microsoft, у свою чергу, проводить мистецькі заходи, як-от майстер-класи з живопису чи театральні постановки, що дозволяє працівникам проявити свою творчість, такі активності не лише сприяють розвитку комунікації, але й покращують атмосферу у колективі, що позитивно впливає на робочу продуктивність і знижує рівень стресу [8].

В Українській компанії «МХП» [9], яка є також міжнародною, в цьому році проводився цікавий тимблдинг, який мав назву «Ділософія». Захід включав креативні та стратегічно спрямовані активності, що ґрунтуються на корпоративних цінностях, культурі компанії, а також потребах і очікуваннях співробітників. Сам тимблдинг мав на меті не просто провести розважальний захід, а поглибити розуміння співробітників щодо ключових цінностей компанії, підвищуючи їхню залученість та згуртованість як команди. Подібні заходи допомагають співробітникам зрозуміти, що цінності компанії – це не лише формальні слова, а життєві принципи, на яких будується вся діяльність компанії. Завдяки інтерактивним завданням, учасники краще усвідомили, як ці цінності реалізуються на практиці, як вони впливають на робочі процеси та взаємодію з колегами, клієнтами та партнерами.

Такий підхід до тимблдингу спрямований на створення спільної ідентичності, де кожен співробітник відчуває себе частиною великої команди, об'єднаної спільною метою.

Висновки./Conclusions. Сучасні міжнародні компанії активно впроваджують інноваційні підходи до тимблдингу, адаптуючи традиційні

методи до нових умов роботи та ураховуючи культурне різноманіття. Це сприяє розвитку відкритої комунікації, тісної співпраці та підвищенню загальної продуктивності команд. Інтерактивні заходи, як-от онлайн-квести, соціальні ініціативи та творчі майстер-класи, допомагають подолати культурні та мовні бар'єри. Провідні компанії, такі як Google, Starbucks, Facebook та Microsoft, МХП успішно використовують ці інноваційні підходи для покращення робочої атмосфери та продуктивності. Нові формати тимбілдингу стають важливим інструментом у створенні гармонійної корпоративної культури, що позитивно впливає на ефективність та стабільність команд.

СПИСОК ВИКОРИСТАНИХ ДЖЕРЕЛ:

1. Що таке тимбілдинг і навіщо він потрібен в колективі. Туристична компанія «Компас-Тур» URL: <https://compass-tour.com.ua/?m0prm=2&show=721> (дата звернення: 06.11.2024).
2. Тимбілдинг (team building). Навіщо він потрібен і які види тимбілдингу бувають? URL: <https://prime-event.com.ua/ua/blog/team-building-zachem-on-nuzhen/> (дата звернення: 08.11.2024).
3. Як проводити тимбілдинги онлайн: дослідження та 4 ідеї. ARENA CS. URL: <https://arenacs.ua/ua/base/tymbyldyngy-onlajn/> (дата звернення: 07.11.2024).
4. Тимбілдинг для міжнародних компаній: ефективно співробітництво. Project AVATAR. URL: <https://projectavatar.fun/ua/timbilding-dlya-kompanij/> (дата звернення: 08.11.2024).
5. Організація заходів (конференцій, корпоративів) будь-якого масштабу. ARENA CS. URL: <https://arenacs.ua/ua/> (дата звернення: 07.11.2024).
6. Budni: медіаплатформа про роботу та життя від robota.ua. URL: <https://budni.robota.ua/hr/timbildingi-dlya-komand-shho-rozkidani-svitom-yak-tse-realizuvati-ta-chi-varto-vono-togo> (дата звернення: 08.11.2024).
7. Створення здорової корпоративної культури + кейси західних компаній | HURMA. HURMA. URL: <https://hurma.work/blog/05-2021-stvorennya-zdorovoyi-korporatyvnoyi-kultury-kejsy-zahidnyh-kompanij-2/> (дата звернення:

08.11.2024).

8. Тімблдинги в компанії – як їх ефективно проводити. Курс у Mike Pritula Academy. URL: <https://pritula.academy/teambuilding-ukr> (дата звернення: 07.11.2024).

9. Головний сайт «МХП» URL: <https://mhp.com.ua/uk/glorytoUkraine> (дата звернення: 08.11.2024).

ФАКТОРИ ЗАБЕЗПЕЧЕННЯ МІЖНАРОДНОЇ КОНКУРЕНТОСПРОМОЖНОСТІ КОМПАНІЙ В ГЛОБАЛЬНИХ КООРДИНАТАХ

Безрукова Наталія Валеріївна,

к.е.н., доцент

Свічкарь Віталій Анатолійович,

к.е.н., доцент

Національний університет «Полтавська політехніка
імені Юрія Кондратюка»,
м. Полтава, Україна

Вступ. /Introduction. В умовах сучасної глобальної економіки міжнародне конкурентне середовище впливає на формування активних і пасивних складових міжнародної конкурентоспроможності фірми: чим вище інтенсивність конкуренції (і, отже, агресивніше конкурентне середовище), тим сильніше має бути розвинена пасивна конкурентоспроможність (для адаптації до конкурентного середовища). Активна конкурентоспроможність потрібна фірмі для зниження інтенсивності конкуренції: якщо фірма займає велику частку ринку, то її ринкова влада буде вища (і сильніше активна конкурентоспроможність), а інтенсивність конкуренції з боку конкурентів нижча.

Можна зазначити, що розвиток підприємств і їх місце в світовій ринковій економіці залежать від рівня конкурентоспроможності, а також уміння адаптуватися до соціально-економічних умов, що склалися. Міжнародна конкурентоспроможність кожного окремого підприємства складається під впливом різних чинників виробничо-економічної діяльності. Важливе значення займають якість продукції, що випускається, рівень використовуваної техніки і технології, організація виробництва, праці і управління, розвиток соціального середовища.

Мета роботи. /Aim. Дослідження головних факторів забезпечення міжнародної конкурентоспроможності компаній в умовах глобальної

економіки.

Матеріали та методи./Materials and Methods. Теоретичну та методологічну основу роботи становить сукупність загальнонаукових і спеціальних принципів, методів та прийомів наукового дослідження, використання яких зумовлене поставленою метою. Для досягнення мети та вирішення завдань дослідження використані такі методи наукового дослідження: індукція, дедукція, аналіз, синтез, системно-структурний аналіз економічних процесів та явищ.

Результати та обговорення./Results and discussion. Функціонування компаній в умовах міжнародної конкурентної боротьби залежить від їх міжнародної конкурентоспроможності. Глобальне економічне середовище сучасного світового ринку, якому властиві невизначеність і мінливість, вимагає від суб'єкта господарювання якісного управління і постійного контролю конкурентоспроможності своєї діяльності. Якісне управління міжнародною конкурентоспроможністю визначається здатністю формування конкурентних позицій у такому середовищі й утримання їхнього потенціалу.

Достатньо високий рівень конкурентоспроможності продукції свідчить про доцільність її виробництва й можливості вигідного продажу. Разом з тим конкурентоспроможність товару – це не тільки висока якість і технічний рівень, а й вмiле маневрування в ринковому просторі й у часі, а головне – максимальне врахування вимог і можливостей конкретних груп покупців. Причому об'єктивна оцінка всіх аспектів рівня конкурентоспроможності може бути вироблена тільки на основі критеріїв, якими оперує споживач, для якого цей товар призначений. Джерела конкурентоспроможності товару необхідно шукати в конкурентних перевагах окремих його характеристик, що є наслідком більш ефективного управління процесом розробки, реалізації й експлуатації продукції, що пропонується [1].

Міжнародна конкурентоспроможність продукції й конкурентоспроможність фірми-виробника співвідносяться між собою як частина й ціле. Можливість компаній конкурувати на певному товарному ринку

безпосередньо залежить від конкурентоспроможності товару, а також сукупності економічних методів управління діяльністю фірми, що роблять вплив на результати конкурентної боротьби [2].

Окремо слід наголосити, що на рівень міжнародної конкурентоспроможності фірми найбільше впливають науково-технічний рівень і ступінь інноваційності технології виробництва, використання новітніх винаходів і відкриттів, впровадження сучасних засобів автоматизації виробництва. Вирішальний фактор, що визначає стабільність конкурентоспроможності фірми, – це не просто її здатність виробляти високоякісні товари, а й можливість забезпечити ними комерційний успіх. Міжнародна конкурентоспроможність компанії – це не тільки результат її власної діяльності, а й стан економіки, низький рівень якої є ускладнюючим чинником при прогнозуванні результатів діяльності. Оцінка конкурентоспроможності фірми на конкретному ринку або його сегменті ґрунтується на ретельному аналізі її технологічних, виробничих, фінансових і збутових можливостей. Така оцінка покликана визначити потенційні можливості фірми й заходи, які вона повинна провести для забезпечення високого рівня конкурентних переваг. У свою чергу, можливості фірми в сучасній конкурентній економіці доцільно оцінювати за допомогою маркетингових інструментів, тому що за умови їхнього ефективного використання розроблені маркетингові рішення будуть відповідати стратегічним цілям фірми з досягнення довгострокових конкурентних переваг.

Слід наголосити, що головна особливість зовнішньоекономічної діяльності, яка обумовлює її організаційно-технологічну складність і специфічний механізм управління, пов'язана з транскордонним характером зовнішньоекономічних операцій – перетинанням товарами, послугами, капіталом, сировинними та людськими ресурсами митних кордонів країн. Ця особливість зовнішньоекономічної діяльності та зростаюча роль міжнародного економічного обміну із його різноманітністю, протиріччями і політико-економічним механізмом регулювання, породжують об'єктивну

потребу в спеціалізованому виді управлінської діяльності – управлінні міжнародною конкурентоспроможністю підприємства.

У сучасних ринкових умовах для більшості компаній формування та управління міжнародною конкурентоспроможністю є відносно новим видом управлінської діяльності. Однак необхідність активного освоєння міжнародного економічного простору, в межах якого формуються в глобальних масштабах доходи, власність, рента та квазірента (надприбутки), а критерієм їх розподілу виступає рівень міжнародної конкурентоспроможності суб'єктів, висуває завдання перетворення цього виду управління в дієвий засіб боротьби національних підприємств за світогосподарські позиції.

Можна виділити основні складові, які впливають на ефективність управління міжнародною конкурентоспроможністю: управління персоналом; управління технологічними процесами; управління процесом обслуговування покупців; управління доходами та витратами; управління капіталом; управління ризиками [3].

Отже, міжнародна конкурентоспроможність є одним з вагомих показників стану компанії як господарчої системи, який визначає перспективи її подальшого розвитку, можливість досягнення стратегічних цілей та завдань. Підтримування або підвищення міжнародної конкурентоспроможності може розглядатися і як одна з функціональних стратегічних цілей підприємства.

Висновки./Conclusions. Таким чином, виходячи з усього вищесказаного, можна зробити висновок, що забезпечення та підвищення міжнародної конкурентоспроможності, як безперервний процес, повинно інтегрувати в собі методи функціональних видів управління підприємством, серед яких управління маркетинговою, фінансовою, кадровою, інноваційною діяльністю. Незважаючи на те, що всі компанії, як суб'єкти певної галузі, мають багато спільних рис технологічного та господарського процесів, між ними завжди існують відмінності щодо конкретних організаційних форм, використання інноваційних технологій тощо. Це визначає певний конкурентний потенціал підприємства. Дані відмінності повинні враховуватися в процесі розробки

управлінських рішень по всіх аспектах діяльності з метою посилення міжнародної конкурентоспроможності та ефективності господарської діяльності будь-якої компанії на світовому ринку.

СПИСОК ЛІТЕРАТУРИ

1. Севрук І. М., Тропиніна А. С. Конкурентоспроможність національної економіки в умовах глобалізації. БізнесІнформ, 2019. № 5. С. 20-28.

2. Коваленко Н. В., Мізюк С. Г. Міжнародна конкурентоспроможність підприємства: сутність, складники та джерела формування конкурентних переваг. Приазовський економічний вісник. 2019. Вип. 2 (13). С. 26-30.

3. Суханова А. В. Методичні підходи до оцінювання конкурентоспроможності підприємства. Економіка та суспільство. 2021. Вип. 26. С. 1-5.

ОГЛЯД ОСНОВНИХ СТРАТЕГІЙ ФОРМУВАННЯ АСОРТИМЕНТУ

Венгаренко Анастасія Андріївна

магістрант

Національний університет харчових технологій

м. Київ, Україна

Вступ. У роботі розглянуто основні стратегії формування асортименту, зокрема, диференціацію, концентрацію на ключових продуктах, розширення і звуження асортименту, а також інноваційні підходи до створення асортиментної політики, що базуються на аналізі великих даних і технологіях автоматизації. Окрема увага приділяється впливу рівня конкуренції на вибір стратегії асортименту і адаптацію підприємств до змінюваних умов ринку.

Мета роботи. Виявлення найбільш ефективних стратегій формування асортименту для підприємств, що функціонують в умовах жорсткої конкуренції, та розробка рекомендацій щодо оптимізації асортиментної політики для забезпечення стійкого розвитку компанії.

Матеріали та методи. Матеріали дослідження включають наукові праці, статті та книги з тематики асортиментної політики, практичні кейси реальних підприємств, маркетингові звіти та аналітичні дані про ринок, а також програмне забезпечення для аналізу. Методами роботи є аналіз теоретичних підходів до формування асортименту, порівняння практичних кейсів, статистичний аналіз, а також використання сучасних інструментів для оцінки ефективності асортиментної політики.

Результати та обговорення. Вибір стратегії формування асортименту є одним з ключових аспектів управління підприємством, оскільки асортимент безпосередньо впливає на конкурентоспроможність компанії та її здатність задовольняти потреби споживачів. В умовах високої конкуренції, коли ринки стають насиченими, а споживачі вимогливими, підприємства змушені постійно адаптувати свої стратегії формування асортименту, щоб підтримувати свою

позицію на ринку. Кожна компанія, незалежно від розміру та сфери діяльності, стикається з необхідністю приймати ефективні рішення щодо складу та структури свого асортименту, враховуючи при цьому зміни в попиті, поведінці споживачів та конкурентних умовах.

Стратегії формування асортиментної політики в умовах високої конкуренції є надзвичайно актуальною тематикою, оскільки правильне управління асортиментом дозволяє не лише утримати наявних клієнтів, але й залучити нових, підвищуючи загальну ефективність підприємства. Огляд основних стратегій формування асортименту, таких як диференціація, концентрація на ключових продуктах, розширення чи звуження асортименту, дозволяє глибше зрозуміти, як компанії можуть адаптувати свої стратегії до змінюваних умов ринку і забезпечувати сталий ріст та конкурентні переваги. У межах цієї роботи буде проведено детальний аналіз традиційних і інноваційних підходів до формування асортименту, а також вивчення того, як конкурентне середовище впливає на вибір відповідних стратегій.

Огляд основних стратегій формування асортименту передбачає вивчення різних підходів до створення асортиментної політики, враховуючи як традиційні методи, так і інноваційні стратегії. Однією з основних стратегій є диференціація асортименту, яка передбачає створення унікальних продуктів, що мають специфічні властивості або характеристики, які відрізняють їх від товарів конкурентів. Цей підхід особливо ефективний у ринках з високим рівнем конкуренції, де споживачі шукають унікальні продукти, готові платити за оригінальність і якість. Наприклад, бренди преміум-класу, такі як виробники розкішних автомобілів чи модного одягу, часто використовують цю стратегію для створення товарів, які підкреслюють індивідуальність та стиль.

Іншою важливою стратегією є концентрація на ключових продуктах, що полягає в зосередженні ресурсів підприємства на кількох основних продуктах або товарних категоріях, які приносять найбільший прибуток чи мають найбільший попит. Ця стратегія дозволяє знижувати витрати на виробництво та маркетинг, а також підвищувати ефективність продажів. Наприклад, компанія

може фокусуватися лише на кількох найбільш успішних моделях техніки або популярних смаках продуктів, зменшуючи тим самим ризик занадто великої різноманітності товарів.

Розширення асортименту – це стратегія, при якій компанія додає нові продукти або категорії товарів до існуючого асортименту з метою задоволення більш широкого спектру потреб споживачів. Це дозволяє підприємствам залучати нових клієнтів або задовольняти більшу кількість потреб існуючих споживачів, збільшуючи тим самим свою частку на ринку. Розширення може бути як вертикальним (додавання нових продуктів у лінії того ж товару), так і горизонтальним (додавання нових категорій товарів). Проте таке розширення потребує ретельного аналізу ринку, щоб уникнути перевантаження асортименту або втрати фокусу.

Навпаки, стратегія звуження асортименту передбачає зменшення кількості товарів у портфелі, зосереджуючись лише на найбільш прибуткових і затребуваних позиціях. Це може бути ефективним, коли підприємство хоче оптимізувати витрати, зменшити складність управління асортиментом або реагувати на зміни попиту. Звуження асортименту дозволяє бізнесу сфокусуватися на якості та ефективності, знижуючи витрати на складські запаси та маркетингові кампанії.

Інноваційні підходи до формування асортименту включають використання аналітики великих даних для прогнозування споживчого попиту та автоматизації процесу формування асортименту. Зокрема, аналіз поведінки споживачів дозволяє точніше передбачити, які продукти будуть найбільш затребувані в майбутньому. Завдяки цьому підприємства можуть своєчасно адаптувати свій асортимент, підвищуючи ефективність продажів та зменшуючи втрати від нереалізованих товарів. Таким чином, інноваційні технології допомагають підприємствам робити асортимент більш гнучким та адаптованим до швидко змінюваних умов ринку.

У загальному, вибір стратегії формування асортименту залежить від багатьох факторів, включаючи тип ринку, рівень конкуренції, ресурси

підприємства та потреби споживачів. Кожна з цих стратегій може бути успішною при правильному застосуванні та адаптації до конкретних умов бізнесу.

Інструменти аналізу та управління асортиментом є важливими для ефективного формування асортиментної політики та прийняття обґрунтованих рішень щодо складу товарів, що пропонуються споживачам. Використання сучасних методів і програмного забезпечення дозволяє підприємствам точно оцінити ефективність кожного товару в асортименті та оптимізувати його відповідно до змінюваних умов ринку і попиту. Огляд основних методів, таких як ABC-аналіз, XYZ-аналіз, та портфельний аналіз (матриця BCG), дозволяє зрозуміти, як ці інструменти допомагають підприємствам адаптувати асортиментну стратегію в умовах високої конкуренції.

ABC-аналіз – це один із найбільш популярних методів для аналізу ефективності асортименту. Він ґрунтується на принципі Парето, згідно з яким лише невелика частина товарів приносить основну частину доходу компанії. У рамках ABC-аналізу товари поділяються на три категорії:

- **A** – найбільш важливі товари, які приносять найбільший дохід або мають найвищий попит. Це, як правило, 10-20% всього асортименту, але вони забезпечують 70-80% продажів або доходу.
- **B** – товари середнього попиту, які забезпечують значну частину доходу, але не настільки критичні, як група A.
- **C** – менш важливі товари, які генерують малу частину доходу, але становлять більшу частину асортименту (60-70%).

Цей аналіз дозволяє компанії зосередитися на підтримці та розвитку найбільш прибуткових товарів, знижуючи або оптимізуючи складність управління менш важливими товарами. Наприклад, для товарів категорії C можна застосовувати стратегію мінімізації запасів або навіть їх вилучення з асортименту, якщо вони не приносять суттєвих прибутків.

XYZ-аналіз доповнює ABC-аналіз і дозволяє оцінити стабільність попиту на товари. Товари поділяються на три категорії в залежності від рівня

варіативності попиту:

- **X** – товари з стабільним і передбачуваним попитом, який мало змінюється в часі.
- **Y** – товари з помірно змінюваним попитом, для яких є певні коливання в залежності від сезонності чи інших факторів.
- **Z** – товари з високою варіативністю попиту, де попит може різко змінюватися через неочікувані обставини.

Цей аналіз дозволяє компанії визначити, для яких товарів необхідно здійснювати планування запасів з більшим акцентом на прогнози, а для яких залишити більш гнучку систему управління запасами. Наприклад, товари категорії X можна зберігати в постійних запасах, тоді як товари категорії Z потребують більш точного моніторингу і частішої корекції рівнів запасів.

Асортиментна політика повинна бути спрямована на максимальне задоволення потреб споживачів, при цьому враховуючи конкурентні умови, ринкові тренди та економічну ефективність. Розробка рекомендацій щодо оптимізації асортименту для забезпечення конкурентних переваг на ринку охоплює кілька важливих напрямків, що дозволяють підприємствам не тільки задовольнити запити споживачів, але й зміцнити свою позицію серед конкурентів.

Першим кроком до оптимізації асортименту є детальний аналіз існуючого портфеля товарів. Використовуючи методи, такі як ABC-аналіз та XYZ-аналіз, підприємство має виявити товари, які генерують найбільший дохід і мають стабільний попит, а також ті, що не приносять значних прибутків або мають високу варіативність попиту. На основі цих даних можна ухвалювати рішення щодо збереження, модифікації чи вилучення окремих товарів із асортименту, орієнтуючись на їхній потенціал для забезпечення прибутковості.

Підприємствам варто зосередитися на основних продуктах, які приносять найбільший прибуток або користуються найбільшим попитом, і активно працювати над їхнім удосконаленням, щоб підтримати лідерство на ринку. Це передбачає стратегію концентрації на ключових товарних категоріях, що

дозволяє зменшити витрати на управління великим асортиментом і підвищити якість продуктів у цих категоріях. Важливо, щоб у компанії були добре налагоджені виробничі процеси та ефективна логістика, щоб забезпечити конкурентну ціну та якість товарів.

Розробка асортиментної стратегії повинна ґрунтуватися на глибокому розумінні ринкових тенденцій і поведінки споживачів. Для цього підприємствам необхідно регулярно проводити маркетингові дослідження, що включають аналіз попиту, оцінку змін у перевагах споживачів, а також вивчення конкурентних практик. Це дозволить своєчасно виявляти нові можливості для введення товарів, які відповідають актуальним трендам і потребам ринку.

Однією з ефективних стратегій є сегментація асортименту з урахуванням різних цільових груп. Це може включати пропозицію різних варіантів товарів для різних соціально-економічних груп, вікових категорій або навіть географічних регіонів. Наприклад, пропозиція преміальних версій продуктів для більш заможних споживачів і економічних версій для широкої аудиторії. Така сегментація дозволяє підприємствам не тільки задовольняти різні потреби споживачів, а й збільшувати кількість потенційних клієнтів.

У сучасних умовах підприємствам необхідно впроваджувати цифрові інструменти для моніторингу та аналізу ефективності асортименту в реальному часі. Використання програмного забезпечення для управління ланцюгами постачання, аналізу великих даних та інтеграції з системами управління запасами дозволяє підприємствам не лише відслідковувати ефективність своїх товарів, але й швидко реагувати на зміни попиту, оптимізуючи асортимент відповідно до актуальних потреб.

Висновки: Оптимізація асортименту є важливим стратегічним інструментом, який дозволяє підприємствам ефективно реагувати на зміни в ринковому середовищі та задовольняти потреби споживачів. Для цього необхідно регулярно оцінювати асортимент, використовуючи різноманітні аналітичні методи, щоб забезпечити його ефективність і прибутковість. Вибір

оптимальної стратегії асортименту допомагає не тільки зберегти конкурентоспроможність, але й досягти довгострокового успіху на ринку. Для ефективного управління асортиментом необхідно використовувати різноманітні інструменти аналізу, такі як ABC- і XYZ-аналізи, а також портфельні методи, зокрема матрицю BCG. Ці інструменти дозволяють виявити найбільш прибуткові та перспективні продукти, а також оптимізувати склад асортименту для зниження витрат і підвищення ефективності.

Загалом, рекомендації щодо підвищення конкурентоспроможності через асортимент включають постійну адаптацію товарної стратегії до змін на ринку, впровадження інновацій, а також використання аналітичних інструментів для оптимізації асортименту. Такий підхід дозволяє підприємствам зберігати свою конкурентну перевагу і активно реагувати на зміни в поведінці споживачів та умовах ринку.

КОУЧІНГ ЯК ТЕХНОЛОГІЯ УПРАВЛІННЯ

Верескун Михайло Вікторович,

д.е.н., професор

Ісаєв Олександр Юрійович,

аспірант

ДВНЗ «Приазовський державний технічний університет»

м. Дніпро, Україна

Вступ. / Introductions. Коучінг вже понад три десятиліття є невід'ємною частиною управлінської практики у світі, проте в Україні це поняття досі залишається відносно новим. У сучасних реаліях, коли бізнесу доводиться діяти в умовах нестабільності та швидких змін, підприємства шукають інноваційні способи підвищення ефективності. Це особливо актуально за умов обмежених ресурсів і мінімальних капіталовкладень. Такий контекст вимагає від керівників уміння досягати цілей, оптимізувати процеси та знаходити шляхи покращення роботи організації навіть у режимі економії. Одним із ефективних методів підвищення професійного рівня менеджерів є коучінг, який сприяє вирішенню як особистісних, так і професійних викликів.

Сьогодні коучінг визнано одним із найрезультативніших інструментів управління, що позитивно впливає як на індивідуальну продуктивність співробітників, так і на ефективність організації загалом. Водночас у наукових колах досі немає єдиного визначення коучінгу як управлінської технології, що певною мірою гальмує розвиток цього важливого напрямку досліджень.

Мета роботи. / Aim. Завдання полягає в аналізі та систематизації науково-методичних підходів українських і зарубіжних дослідників до визначення поняття «коучінг». На основі цього аналізу пропонується розробити власне трактування категорії «коучінг» як технології управління.

Матеріали та методи. / Materials and methods. На сьогоднішній день в економічній літературі відсутнє єдине загальноприйняте визначення терміну «коучінг». Це створює необхідність глибшого дослідження цього поняття. Аналіз підходів різних авторів до визначення коучінгу демонструє

неоднозначність і варіативність трактувань. З метою розкриття економічної сутності цього терміну буде проведено детальний аналіз літературних джерел (табл. 1).

Таблиця 1.

**Визначення терміну «коучінг» в роботах
закордонних та вітчизняних авторів.**

№	Визначення	Джерело
Закордонні вчені та практики		
1	Коучинг — це розкриття потенціалу людини з метою максимізації її власної ефективності. Це допомога у навчанні, а не навчання	Джон Уїтмор
2	Коучинг — це форма партнерства між коучем і клієнтом, де коуч допомагає клієнту досягти певних цілей та особистого розвитку через структуровану розмову і запитання	Томас Леонард
3	Коучинг — це творче співробітництво, яке стимулює розумовий процес клієнта та допомагає йому знайти нові шляхи досягнення бажаних результатів	Філіпп Розінскі
4	Коучинг — це форма консультування та особистого розвитку, спрямована на підвищення особистісної продуктивності та досягнення конкретних цілей	Ілона Бонівелл
5	Коучинг — це управлінський підхід, заснований на діалозі між коучем і клієнтом, що допомагає останньому краще зрозуміти власні завдання та перспективи розвитку	Дуглас С. Рід
6	Коучинг полягає у створенні середовища, в якому особа може ефективно навчатися, розвиватися і досягати власних цілей	Майлз Дауні
7	Коучинг — це процес, який спрямований на звільнення внутрішнього потенціалу людини через запитання та активне слухання	Тім Галвей
8	Коучинг — це інтерактивний процес, який допомагає людині створити ясність в своїх цілях, планах дій та прийнятті рішень	Грехем Лі
9	Коучинг полягає у спільній роботі клієнта та коуча, щоб клієнт зміг усвідомити свої ресурси і знайти рішення проблем	Джулія Стерн
10	Коучинг — це підтримка особи у досягненні професійних та особистісних цілей через структурований діалог і професійне наставництво	Ерік Парслоу
11	Коучинг – це "партнерство з клієнтами в процесі,	International

	який сприяє їхньому професійному і особистісному зростанню	Coaching Federation (ICF)
Вітчизняні вчені та практики		
12	Коучинг — це процес, у якому коуч допомагає клієнту досягти його особистих або професійних цілей, фокусуючись на розвитку потенціалу клієнта та прийнятті ефективних рішень	Л. Болгаріна
13	Коучинг — це метод управління, спрямований на підтримку особистісного та професійного розвитку через створення умов для активної самостійної роботи клієнта	В. Пека
14	Коучинг — це інтерактивний процес, який сприяє покращенню результативності індивіда або групи за допомогою запитань, підтримки та зворотного зв'язку	О. Жосан
15	Коучинг — це сучасний підхід до управління, який орієнтований на розвиток особистих та професійних здібностей працівників через створення умов для саморозвитку	О. Костецька
16	Коучинг є методикою, що дозволяє людині самостійно знаходити вирішення проблем через процес осмислення власних ресурсів та потенціалу	Ю. Драгнева
17	Коучинг — це система взаємодії коуча з клієнтом, в якій коуч допомагає клієнту розкрити свій потенціал і досягти поставлених цілей через питання та зворотний зв'язок	Г. Ковальчук
18	Коучинг — це новий підхід до управління та мотивації, який базується на ідеї саморозвитку через структурований діалог між коучем та клієнтом	О. Щербаков
19	Коучинг — це процес, що допомагає людині знаходити власні ресурси для досягнення поставлених цілей шляхом мотивації та стимулювання до дій	І. Клочко
20	Коучинг — це підхід до управління, що базується на діалозі, у якому коуч допомагає співрозмовнику краще зрозуміти свої завдання і шляхи досягнення	О. Хомякова
21	Коучинг — це інтерактивний метод, що сприяє індивідуальному розвитку та підвищенню продуктивності праці через структуроване ставлення запитань та отримання відповідей	В. Тітова

Для упорядкування наведених визначень застосуємо метод контент-аналізу. Варто зазначити, що контент-аналіз буде проведено за трьома

ключовими напрямками, відповідно до методики формулювання наукових визначень:

1. Характеристика об'єкта дослідження – визначення сутності та особливостей коучінгу.

2. Цільове призначення – встановлення мети, яку спрямоване досягати дане поняття.

3. Інструментарій – аналіз засобів, за допомогою яких об'єкт здатен реалізувати поставлені цілі.

Такий підхід дозволить сформувати більш структуроване та глибоке розуміння категорії «коучінг».

Аналіз отриманих даних показує, що як закордонні, так і вітчизняні дослідники найчастіше характеризують коучінг як «процес» або «інтерактивний процес» і як «управлінський підхід». Це свідчить про існування двох основних підходів до розуміння коучінгу. У першому випадку він розглядається як автономний, самостійний процес, тоді як у другому – як елемент загального процесу управління підприємством. Обидва підходи є обґрунтованими, проте в рамках цього дослідження коучінг розглядається саме як самостійний процес.

Результати досліджень також підтверджують, що основними цілями коучінгу більшість авторів вважають «досягнення цілей» та «особистісний і професійний розвиток».

Варто зауважити, що не всі автори включають у свої визначення перелік інструментів, за допомогою яких коучінг реалізує поставлені завдання. З тих дослідників, які вказують на інструментарій, найбільш поширеними методами є «питання» та «структурований діалог». Ці інструменти дозволяють забезпечити ефективність процесу коучінгу та досягнення визначених цілей.

Результати та обговорення. / Results and discussion. Варто зазначити, що жодне з проаналізованих визначень, на нашу думку, не надає повноцінного та чіткого уявлення про коучінг як управлінську технологію. З цієї причини результати проведеного контент-аналізу стали основою для формулювання

нашого власного визначення поняття «коучінг».

Коучінг – творча діяльність, процес створення під час структурованого спілкування специфічного середовища, яке пришвидшує шлях клієнта до бажаних цілей, сприяє його навчанню, особистому і професійному розвитку за рахунок максимального використання його власного потенціалу.

Погоджуючись із більшістю українських та зарубіжних дослідників щодо того, що коучінг є самостійним процесом, вважаємо за необхідне підкреслити кілька важливих аспектів. У процесі коучінгової взаємодії клієнт генерує нові ідеї та концепції, а вирішення однакового запиту з різними коучами може призводити до різних результатів. Це свідчить про те, що коучінговий процес є не лише управлінським, але й творчим видом діяльності.

Основними інструментами цієї творчої діяльності виступають структуроване спілкування, яке створює унікальне середовище, що сприяє найефективнішому розкриттю потенціалу клієнта. Головними цілями коучінгової взаємодії є прискорення досягнення клієнтом його власних цілей, а також сприяння його навчанню, особистісному та професійному розвитку.

Висновки. / Conclusions.

За результатами проведеного дослідження можна зробити такі висновки:

- термін «коучінг» є багатогранною категорією, що охоплює різні аспекти. Кожен дослідник у своїх визначеннях акцентує увагу на тих аспектах, які найбільше відповідають цілям його дослідження.
- як закордонні, так і вітчизняні дослідники найчастіше трактують коучінг як «процес» або «інтерактивний процес» і як «управлінський підхід». Основною метою коучінгу є «досягнення цілей» та «особистісний і професійний розвиток». Найбільш поширеними інструментами для досягнення цих цілей є «питання» та «структурований діалог».
- коучінг – це творча діяльність, процес створення під час структурованого спілкування певного середовища, що прискорює темп руху клієнта до бажаних цілей, сприяє його навчанню, особистісному та професійному розвитку за рахунок максимального використання власного

потенціалу.

У наведеному визначенні слід підкреслити кілька важливих акцентів. По-перше, коучінг, хоча й є процесом створення специфічного середовища, водночас є творчою діяльністю, в якій коуч і клієнт виступають рівноправними співавторами. Це означає, що не може бути двох однакових сеансів з ідентичними результатами. По-друге, основною метою коучінгу, як управлінської технології, є прискорення руху клієнта до його бажаних цілей, а також сприяння його навчанню, особистісному та професійному розвитку. По-третє, основним інструментом коучінгу як технології управління є активне використання внутрішнього потенціалу клієнта.

Методи впровадження коучінгу в практику управління як окремої технології, а також формування системи кількісних і якісних показників для оцінки ефективності його використання, є перспективними напрямками для подальших досліджень.

ВПЛИВ ПОЛІТИЧНИХ ТА СОЦІАЛЬНО-ЕКОНОМІЧНИХ ЧИННИКІВ НА СТАЛИЙ РОЗВИТОК МЕТАЛУРГІЙНОЇ ГАЛУЗІ УКРАЇНИ

Даценко Антон Миколайович
аспірант кафедри економіки і туризму
Донецький національний університет
економіки і торгівлі ім. М. Туган-Барановського
м. Кривий Ріг, Україна

Вступ. Металургійна галузь завжди була стратегічною складовою національної економіки України, забезпечуючи значний обсяг промислового виробництва, робочі місця (станом на 2023 понад 66,5 тис. осіб) та експортні надходження (понад 8% ВВП) [2]. Проте в умовах війни ця галузь зазнала масштабних втрат і руйнувань, що значно ускладнює перспективи її сталого розвитку. Бойові дії призвели до пошкодження та знищення виробничих потужностей, порушення логістичних ланцюгів та значних втрат інфраструктури. Багато металургійних підприємств розташовані в районах, що перебувають під обстрілами або були окуповані, що унеможливило або серйозно обмежило їхню діяльність.

Окрім безпосередніх втрат, викликаних руйнуваннями, металургійна галузь стикається з довгостроковими викликами, пов'язаними з необхідністю відновлення виробничих потужностей, підвищення екологічної безпеки та адаптацією до міжнародних стандартів сталого розвитку. Потреба у відновленні виробництва з врахуванням сучасних екологічних вимог та високих енергоефективних стандартів вимагає значних інвестицій, проте економічна невизначеність та ризики обмежують можливості для фінансування модернізації виробничих потужностей.

Мета роботи - дослідження впливу військового конфлікту на сталий розвиток металургійної галузі України.

Результати та обговорення. Металургійна галузь є однією з базових галузей економіки, яка забезпечує виробництво сталі, чавуну, феросплавів та інших металевих виробів, необхідних для промислового та будівельного

секторів. Металургія формує основу індустріальної економіки, оскільки продукція цієї галузі є незамінною у виробництві машин, транспортних засобів, будівельних конструкцій та інфраструктурних об'єктів. Завдяки своїм стратегічним властивостям, металургійна галузь є основою для багатьох суміжних секторів економіки, забезпечуючи їх сировиною та матеріалами, що в кінцевому підсумку сприяє економічному зростанню країни, розвитку експорту та залученню інвестицій [1].

Україна традиційно займає вагомe місце серед світових виробників металопродукції завдяки наявності потужних підприємств і значних ресурсів залізної руди. Основні металургійні потужності зосереджені в індустріально розвинених регіонах України, зокрема в Донецькій, Луганській, Дніпропетровській та Запорізькій областях. Серед найбільших металургійних підприємств України – комбінати «АрселорМіттал Кривий Ріг», «Метінвест», «Запоріжсталь», «Interpipe», які мають повний цикл виробництва, включаючи виплавку чавуну, сталі та прокату [3].

Однак сьогодні українські виробничі потужності суттєво постраждали через війну. Бойові дії призвели до пошкодження обладнання, зупинки виробництва та втрат інфраструктури. Це не лише знижує рівень виробництва металопродукції, а й ставить перед галуззю нові завдання щодо відновлення та модернізації на основі принципів сталого розвитку [4]. Зберігається потреба в інноваційних технологіях для підвищення енергоефективності та зниження екологічного впливу виробництва, що відповідає міжнародним вимогам та сприяє конкурентоспроможності української металургії на світовому ринку.

Металургійна галузь України стикається з численними викликами, які ускладнюють її сталий розвиток. Ці проблеми охоплюють економічні, екологічні та технологічні аспекти, які ще більше загострилися внаслідок бойових дій. Війна значно підірвала здатність галузі функціонувати стабільно, спричинивши руйнування виробничих потужностей, порушення логістики та втрату ресурсів.

Бойові дії завдали галузі значних збитків. Внаслідок обстрілів, руйнувань

та окупації окремих територій було пошкоджено або знищено великі металургійні підприємства, зокрема в Донецькій та Луганській областях, де зосереджено значну частину українських потужностей. Порушення інфраструктури, таких як залізничні шляхи та порти, значно ускладнили логістику, зокрема транспортування сировини та готової продукції, що призвело до зниження обсягів виробництва та експорту. Втрата виробничих активів та робочої сили на окупованих територіях створює серйозні перешкоди для відновлення галузі, а також збільшує залежність від імпорту обладнання та технологій [5].

Більшість металургійних підприємств України функціонує на базі застарілого обладнання, що відрізняється високою енергоємністю та низькою ефективністю. Через відсутність належного фінансування модернізації, ці підприємства не мають можливості впроваджувати інноваційні технології, які б дозволили зменшити шкідливі викиди та підвищити рівень енергоефективності. В умовах військового конфлікту проблема інвестування в оновлення потужностей стала ще більш гострою, адже доступ до капіталу обмежений, а ризики для інвесторів зросли.

Металургія є однією з найбільш екологічно забруднюючих галузей промисловості. Значні обсяги викидів вуглецю та інших шкідливих речовин сприяють забрудненню повітря, водних ресурсів та ґрунтів. Міжнародні екологічні стандарти, які дедалі жорсткіше впроваджуються, вимагають від металургійної галузі скорочення викидів та переходу на чисті технології, що потребує значних фінансових вкладень у енергоефективне обладнання та екологічно чисті технології. В сучасних умовах підприємства України не можуть повною мірою дотримуватися цих стандартів, що ставить їх у не вигідне становище на міжнародному ринку.

Фінансування модернізації металургійної галузі в Україні ускладнюється через високу вартість технологічного оновлення та підвищені ризики сьогодення. Війна зумовила економічну нестабільність, інфляційні процеси, зниження доступу до міжнародних фінансових ринків та страхування активів,

що обмежує можливості залучення коштів для розвитку галузі. Навіть за умов залучення інвестицій підприємства зіштовхуються з ризиками фізичних руйнувань інфраструктури, втрат робочої сили та труднощами в постачанні сировини.

Сукупність цих проблем створює значні перешкоди для сталого розвитку металургійної галузі України. Вирішення цих питань потребує комплексного підходу, зокрема впровадження програм державної підтримки, залучення міжнародної допомоги та інвестування в модернізацію. Сталий розвиток української металургії є важливим завданням як для відновлення економіки, так і для адаптації до нових екологічних та енергетичних стандартів, що допоможе галузі залишатися конкурентоспроможною на світовому ринку.

Висновки. Аналіз сучасного стану металургійної галузі України свідчить про її критичну роль в економіці країни, проте водночас демонструє значні виклики, що виникли внаслідок бойових дій та економічної нестабільності. Війна спричинила суттєві втрати виробничих потужностей, порушення логістичних ланцюгів та збільшення фінансових ризиків для галузі, що суттєво вплинуло на її здатність забезпечувати стабільне виробництво та експорт продукції.

Сталий розвиток металургії потребує комплексних зусиль для подолання проблем, зокрема модернізації застарілого обладнання, впровадження енергоефективних і екологічно чистих технологій, а також залучення інвестицій. Проте висока вартість оновлення, обмеженість ресурсів і ризики, пов'язані з військовими діями, ускладнюють залучення необхідного капіталу та створюють перешкоди для інновацій.

Для забезпечення сталого розвитку галузі необхідні системні рішення, включаючи державну підтримку, сприяння міжнародного співробітництва та інвестування у нові технології. Лише за умов подолання цих викликів металургійна галузь зможе залишатися важливим чинником економічного зростання України, зберігати конкурентоспроможність на світовому ринку та сприяти інтеграції країни в глобальну економіку.

ЛІТЕРАТУРА

1. Боголюбов В. М. Стратегія сталого розвитку. Київ : ВЦ НУБІПУ, 2018. 446 с.
2. Державна служба статистика України. URL: <https://www.ukrstat.gov.ua/>
3. Кушакова Н. О. Металургійний комплекс України : загальна характеристика та сучасний стан розвитку. *Науковий вісник Ужгородського національного університету*. 2019. Вип. 23. Ч. 1 С. 162 -166.
4. Крюка С. Вистояти до перемоги. Як живе українська металургія у воєнний час та чого очікує галузь. URL: <https://delo.ua/industry/vistoyati-do-peremogi-yak-ziveukrayinska-metallurgiya-u-vojennii-cas-ta-cogo-ocikujegaluz-403648>
5. Ляховська О. В. Сучасний стан і проблеми функціонування металургійних підприємств України. *Економіка та управління національним господарством*. 2023. Вип. 1 (159). С. 35 – 40.

**ДЕВЕЛОПМЕНТ БУДІВНИЦТВА, ЯК ІНСТРУМЕНТ УСПІШНОЇ
РЕАЛІЗАЦІЇ ПРОЄКТУ БУДІВНИЦТВА**

Іванець Людмила Володимирівна

к.е.н., доцент

Генсецький Микола Петрович

к.т.н., доцент

Бурдюжа Володимир-Владислав Сергійович

Мельник Сергій Вікторович

Студенти

Київський національний університет будівництва та архітектури

м. Київ, Україна

Вступ. Девелопмент у будівництві є комплексним процесом, який охоплює всі етапи життєвого циклу будівельного проєкту — від первинного дослідження до введення об'єкта в експлуатацію та його подальшої експлуатації. Цей процес передбачає не тільки будівництво, але й управління ризиками, фінансуванням, маркетингом і продажем нерухомості. Девелопмент розглядається як один із ключових інструментів успішної реалізації проєкту, оскільки дозволяє оптимізувати ресурсні та часові витрати, а також врахувати всі аспекти, необхідні для створення затребуваного і прибуткового об'єкта. У даному розділі висвітлено основні особливості девелопменту будівництва та його вплив на успішність реалізації проєкту.

Мета роботи. Метою даної роботи є дослідження основних принципів і процесів девелопменту в будівництві та їх значення для успішної реалізації будівельних проєктів. Крім того, робота має на меті виявити ключові фактори, що впливають на ефективність девелоперських рішень та запропонувати рекомендації для покращення управління будівельними проєктами.

Матеріали та методи. У процесі дослідження було використано такі матеріали: наукові публікації та монографії з тематики будівельного девелопменту; аналітичні звіти ринку нерухомості; законодавчі та нормативні акти, що регулюють діяльність девелоперів в Україні.

Методологічний підхід включав аналіз даних, зібраних з різних джерел, порівняння девелоперських практик, а також оцінку результатів реалізованих проєктів. Було застосовано методи експертного оцінювання та порівняльний аналіз, щоб визначити ефективність різних девелоперських моделей і стратегій.

Результати та обговорення. Девелопмент у будівництві відіграє важливу роль у створенні успішного та прибуткового проєкту. На основі проведеного дослідження було виявлено, що успішний девелопмент потребує синергії між усіма учасниками проєкту — інвесторами, підрядниками, дизайнерами, архітекторами, маркетологами та юристами [1].

Основні результати аналізу показали:

1. Оптимізація ресурсів і управління витратами. Ефективний девелопмент дозволяє знизити витрати на будівництво завдяки точному плануванню та контролю над бюджетом. Це сприяє підвищенню прибутковості проєкту та зниженню фінансових ризиків.

2. Фінансове забезпечення та залучення інвесторів. Девелопмент включає створення фінансової моделі, яка відображає не лише витрати, але й потенційний дохід від реалізації проєкту. Успішне планування фінансових потоків сприяє залученню нових інвесторів і забезпечує стабільне фінансування на всіх етапах [2].

3. Ризик-менеджмент. Оскільки будівельний ринок є нестабільним і піддається впливу макроекономічних факторів, девелопмент забезпечує впровадження стратегій мінімізації ризиків. Це включає використання страхових інструментів, договорів з фіксованими цінами, а також планування строків завершення проєкту з урахуванням потенційних затримок.

4. Маркетинг і продаж. Один із ключових елементів девелопменту — це просування та продаж готових об'єктів. Відповідно до маркетингового аналізу, правильний вибір ринкової ніші та цільової аудиторії підвищує попит на новобудови, що забезпечує швидкий продаж або здачу об'єкта в оренду [3].

5. Екологічна та соціальна відповідальність. У сучасних умовах екологічні стандарти стають невід'ємною частиною девелоперської діяльності.

Упровадження екологічно чистих технологій і матеріалів дозволяє підвищити привабливість проєкту та забезпечує відповідність вимогам законодавства та запитам суспільства [4].

Висновки. Проведене дослідження дозволило зробити кілька важливих висновків щодо девелопменту в будівництві. Девелопмент є багатофункціональним інструментом, який сприяє не лише успішній реалізації проєкту, але й забезпечує його прибутковість, привабливість для інвесторів та сталість на ринку. Ключові переваги девелопменту включають ефективне управління ресурсами, забезпечення фінансування, мінімізацію ризиків та комплексний підхід до створення об'єктів нерухомості.

Для підвищення ефективності девелоперських проєктів доцільно впроваджувати сучасні технології, приділяти увагу екологічним стандартам, залучати професійну команду та забезпечувати прозорість управлінських процесів. Врахування цих факторів сприятиме розвитку будівельного ринку та поліпшенню інвестиційного клімату у сфері будівництва.

СПИСОК ЛІТЕРАТУРИ

1. Андрієнко, О. О., & Мельник, С. М. Основи девелопменту нерухомості. Київ: Кондор, 2021.
2. Бардашевський, В. І., & Соколов, Д. Л. "Особливості девелопменту у будівництві житлової нерухомості". Економіка і управління нерухомістю, 2020, №4, с. 30–36.
3. Білан, О. С. Управління девелоперськими проєктами: навчальний посібник. Львів: ЛНУ, 2022.
4. Голик, М. П. "Сучасні тенденції девелопменту нерухомості". Журнал нерухомості та будівництва, 2023, №1, с. 45–52.

ДОСЛІДЖЕННЯ МІЖНАРОДНИХ КРИПТОВАЛЮТНИХ РИНКІВ

Іщук Юлія Анатоліївна,
доктор філософії, доцент кафедри
міжнародних економічних відносин
Григоренко Максим Вікторович,
здобувач 2 курсу СО «Магістр»
Донецький національний університет
імені Василя Стуса

Вступ.

За останні десятиліття розвиток криптовалют та їх міжнародних ринків спостерігався як новий феномен у фінансовому світі. Однак цей швидкий розвиток супроводжувався численними проблемами, які мають важливе наукове та практичне значення. Проблема полягає в тому, що міжнародні ринки криптовалют ще не забезпечені ефективними механізмами регулювання та стандартизації.

Це створює ризики для інвесторів, учасників ринку та загальної стійкості фінансової системи. Крім того, існує проблема забезпечення безпеки та конфіденційності транзакцій, що може спричинити фінансові втрати та порушення приватності користувачів.

Ціль роботи.

Мета цієї роботи полягає в тому, щоб систематизувати інформацію про міжнародні ринки криптовалют, виявити ключові проблеми та вирішити невирішені аспекти цієї галузі. Результати дослідження можуть бути корисними як для академічної спільноти, так і для практиків у сфері фінансів та технологій, щоб забезпечити більш ефективний і стійкий розвиток міжнародних ринків криптовалют.

Матеріали та методи.

Міжнародним криптовалютним ринкам присвячено праці багатьох науковців: Антонополус А. М. «Освоєння біткойна: програмування відкритого блокчейну» розглядає основні концепції криптовалют, архітектуру Біткойна,

протоколи безпеки, алгоритми шифрування, а також деталі щодо налаштування вузлів, мережевих транзакцій, і смарт-контрактів. Гендал Н., Гемрік Д. Т., Мур Т. та Оберман Т. «Маніпулювання цінами в екосистемі Біткоїн» стверджують що були випадки, коли штучно завищували або знижували ціни на ринку Біткоїна, аналізують причини таких маніпуляцій і їхній вплив на криптовалютний ринок.

Каталіні Ц. та Ганс Д. С. «Деякі прості економічні аспекти блокчейну», ця робота пропонує економічний аналіз блокчейн-технології, досліджуючи її потенційний вплив на різні галузі. Автори зосереджуються на тому, як блокчейн знижує транзакційні витрати та змінює структуру ринків і способи взаємодії між економічними агентами.

Вони досліджують, як блокчейн може вплинути на зміну економічних відносин, спрощення процесів перевірки транзакцій, питання довіри та прозорості, а також можливості для створення нових бізнес-моделей. [1].

Невирішені частини загальної проблеми, яким присвячена дана робота, включають: визначення оптимальних стратегій регулювання міжнародних ринків криптовалют для забезпечення стабільності, захисту інвесторів і запобігання фінансовим злочинам, розробка імунітету до кібератак та ідентифікація ефективних методів забезпечення конфіденційності та безпеки транзакцій, вивчення впливу криптовалютних ринків на глобальну економіку та можливості співробітництва з традиційними банками та фінансовими інститутами, вдосконалення блокчейн-технологій для забезпечення масштабованості та швидкості обробки транзакцій на міжнародних ринках криптовалют [2].

Результати та обговорення.

Аналіз міжнародних ринків криптовалют включає в себе різні аспекти цього швидкозмінюваного і складного сектору, що впливає на фінансову систему та економіку загалом. В результаті аналізу були отримані результати зображені на рисунку 1.



Рисунок 1 – Курс цін криптовалют 2015-2024 рр., тис. доларів США

Джерело: побудовано авторами на основі [4]

На рисунку 1 чітко видно як коливання в ціні на біткоїн впливає на ціну на інші криптовалюти, в даному випадку на ефіріум. З цього можна зробити висновок, що від біткоїна залежать усі інші криптовалюти, окрім закріплених за одиницею валюти певної країни.

Ризики та проблеми: підтверджено наявність серйозних ризиків, пов'язаних з міжнародними ринками криптовалют. Висока волатильність цін, недостатня регуляція, можливості для фінансового маніпулювання та кібербезпека є основними проблемами, що потребують уваги [3].

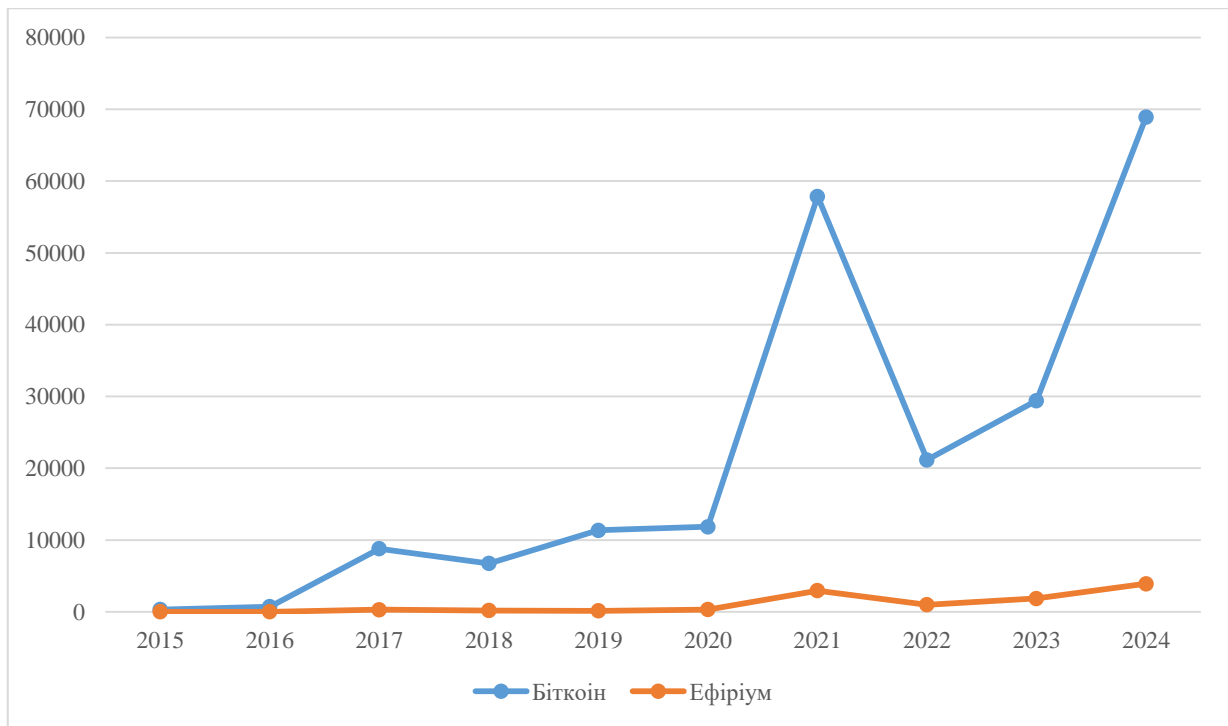
Висновки. Дослідження міжнародних ринків криптовалют відображає складну, але перспективну картину, яка відкриває широкі можливості і виклики для фінансової системи та суспільства в цілому. Дослідження підтверджує великий потенціал технологій блокчейн, на якій базується більшість криптовалют. Ці технології можуть стати основою для нових інновацій у фінансах, ланцюжках постачання, державному управлінні та інших галузях. Є необхідність розробки ефективної та прозорої системи регулювання для

міжнародних ринків криптовалют. Це допоможе забезпечити захист інвесторів, попередити фінансові злочини та сприяти стабільності ринку. Висока вразливість до кібератак та інших загроз кібербезпеки ставить під сумнів стійкість криптовалютних ринків. Подальший розвиток має бути спрямований на вдосконалення технологій безпеки та ризик-менеджменту. Величезний потенціал міжнародних ринків криптовалют може бути реалізований лише через широке співробітництво між державами, галузями та регуляторами. Спільні зусилля з розробки стандартів, політики та технологій можуть сприяти стабільному розвитку цього сектору.

Перспективи подальшого розвитку: попри виклики, міжнародні ринки криптовалют мають потенціал для подальшого зростання та інновацій. Прогрес у розробці регуляторного середовища, покращення технологічної інфраструктури та зростання довіри споживачів можуть сприяти розширенню ринку і забезпечити його стійке майбутнє. У майбутньому, подальші дослідження та розвиток міжнародних ринків криптовалют повинні бути спрямовані на забезпечення балансу між інноваціями та стабільністю, а також на вирішення ключових викликів, що стоять перед цим сектором. Відкритість до співпраці та активне впровадження наукових результатів у практику дозволять забезпечити успішний розвиток цієї важливої галузі фінансів та технологій.

СПИСОК ВИКОРИСТАНИХ ДЖЕРЕЛ

1. Antonopoulos, A. M. (2017). *Mastering Bitcoin: Programming the Open Blockchain*. O'Reilly Media.
2. Gandal, N., Hamrick, J. T., Moore, T., & Oberman, T. (2018). Price manipulation in the Bitcoin ecosystem. *Journal of Monetary Economics*, 95, 86-96.
3. Catalini, C., & Gans, J. S. (2016). Some simple economics of the blockchain. NBER Working Paper No. 22952.
4. Сервіс обміну криптовалют Binance. Гонконг, 2017. URL: <https://www.binance.com/uk-UA> (дата звернення : 13.11.2024).

ВЗАЄМОДІЯ МІЖ ПОСТАЧАЛЬНИКАМИ ТА ЗАМОВНИКАМИ

Крупський Андрій Станіславович

аспірант

Хмельницький національний університет

Дорожинський Вячеслав Ігорович

здобувач ОС бакалавр

Вінницький торговельно-економічний інститут ДТЕУ

Взаємодія між постачальниками та замовниками – одна з найважливіших складових сучасного бізнесу, від якої залежить ефективність всього ланцюга поставок та загальна конкурентоспроможність компаній на ринку. В умовах глобалізації та посилення ринкової конкуренції стратегії співпраці між постачальниками та замовниками еволюціонували від простої транзакційної моделі до складних партнерських відносин, які ґрунтуються на взаємній довірі, прозорості та орієнтації на довгострокове співробітництво. Сьогодні акцент змістився з цінових факторів на такі аспекти, як якість, гнучкість, інновації, а також спільне вирішення проблем і реалізація проєктів, що надають цінність для обох сторін [1].

Основою взаємодії є вибудовування ефективної комунікації між компаніями, що дозволяє швидко обмінюватися важливою інформацією та координувати дії на всіх етапах від планування і виробництва до доставки готової продукції замовникам. Для цього застосовуються різні інформаційні технології, такі як системи управління взаємозв'язками з клієнтами (CRM), системи планування ресурсів підприємства (ERP) та платформи для автоматизованого обміну даними (EDI). Завдяки їм підприємства можуть знизити витрати на комунікацію, зменшити кількість помилок, пов'язаних з людським фактором, і оперативніше реагувати на зміни в замовленнях та постачаннях [4].

Особливої актуальності набуває питання побудови довірчих відносин. Довіра знижує рівень невизначеності та ризиків у відносинах між постачальниками і замовниками. Це також стимулює більш відкритий обмін

інформацією, що дозволяє обом сторонам краще розуміти потреби одне одного, швидше адаптуватися до змін і спільно вирішувати будь-які конфліктні ситуації. В умовах високої конкуренції важливим є також забезпечення прозорості в діях обох сторін, що дозволяє їм бачити ситуацію в реальному часі та мінімізувати ризики [2].

Однією довірою обмежуватися не можна: необхідно забезпечити високий рівень адаптивності до змін ринку, адже сьогодні середовище бізнесу динамічно змінюється. Наприклад, за умов нестабільності на ринку постачальники можуть потребувати гнучкості з боку замовників, щоб підтримати виконання контрактних зобов'язань. У свою чергу, замовники очікують від постачальників швидкої адаптації до змін у вимогах і специфікаціях продукції. Це вимагає від компаній впровадження процесів адаптивного планування та управління, що дозволяє реагувати на зовнішні зміни без значного зниження ефективності роботи [3].

Інновації також відіграють ключову роль у взаємодії між постачальниками та замовниками. У сучасному світі замовники все частіше очікують, що постачальники будуть ініціаторами нововведень, які можуть допомогти знизити витрати, підвищити якість продукції або навіть запропонувати нові рішення, здатні вдосконалити кінцевий продукт. Постачальники, які активно впроваджують новітні технології та беруть участь у дослідженнях і розробках, мають більше шансів стати стратегічними партнерами своїх замовників. Інноваційний підхід сприяє створенню взаємної цінності та підвищенню конкурентоспроможності обох сторін. До прикладу, інтеграція автоматизованих систем моніторингу та звітності дозволяє замовникам контролювати якість та дотримання термінів без необхідності додаткових перевірок [6].

Важливим аспектом взаємодії між постачальниками та замовниками є питання управління ланцюгом поставок. Завданням обох сторін є забезпечення безперервності поставок, своєчасної доставки сировини, матеріалів або комплектуючих, а також оптимізація логістичних витрат. У цьому контексті

співпраця виходить на новий рівень, коли постачальники і замовники працюють як одна команда для забезпечення максимальної ефективності процесів. Це може включати такі аспекти, як спільне планування закупівель і виробництва, координація графіків доставки та узгодження стратегій зберігання продукції. Наприклад, практика спільного прогнозування попиту дозволяє замовникам і постачальникам уникати зайвих запасів, тим самим знижуючи витрати і ризики дефіциту або надлишку продукції [5].

Взаємодія між постачальниками та замовниками також потребує врахування аспектів сталого розвитку та корпоративної соціальної відповідальності. У сучасних умовах дедалі більше компаній прагнуть мінімізувати негативний вплив на навколишнє середовище, тому екологічні вимоги можуть стати ключовим аспектом у відносинах. Постачальники, які відповідають стандартам екологічної безпеки, використовують відновлювані ресурси та підтримують етичні норми виробництва, мають вищий рейтинг на ринку і більшу довіру з боку клієнтів. Це також сприяє поліпшенню іміджу замовників, які співпрацюють з такими постачальниками [7].

Отже, взаємодія між постачальниками та замовниками в сучасних умовах – це складний і багатогранний процес, який вимагає стратегічного підходу, адаптивності, довіри та прагнення до інновацій. Розвиток партнерських відносин, заснованих на прозорості, довірі та спільних цінностях, дозволяє досягти взаємовигідних результатів, підвищити ефективність бізнес-процесів і забезпечити стійке зростання. Успішні компанії будують такі відносини не тільки для того, щоб досягати короткострокових цілей, але й для створення основи для довгострокового розвитку і сталого успіху в умовах постійних змін ринкового середовища.

СПИСОК ВИКОРИСТАНИХ ДЖЕРЕЛ:

1. Белозерцев В. С., Худякова О. С. Методика обліку та аудиту розрахунків з контрагентами на підприємстві. Економіка & держава. 2019. № 1. С. 73-77.

2. Бігун Н. Торги без післясмаку, або Як уникнути недоброчесних постачальників. *Головбух: Бюджет*. 2019. № 21. С. 30-35.
3. Булкот Г. В., Іванова Л. С. Особливості обліку та аналізу кредиторської заборгованості за розрахунками з постачальниками та підрядниками на підприємствах, установах, організаціях України. *Економіка, фінанси, право*. 2020. № 4. С. 30-35.
4. Вовженчук С. Укладення договору про публічні закупівлі: динаміка законодавства та проблеми правозастосування. *Підприємництво, господарство і право*. 2019. № 6. С. 6-11.
5. Дзюба О. М. Управління публічними закупівлями : опорний конспект лекцій. Вінниця : Редакційно-видавничий відділ ВТЕІ КНТЕУ, 2019. 63 с. + Електронна копія.
6. Дзюба О. М. Управління публічними закупівлями : опорний конспект лекцій. Електронні дані. Вінниця : Редакційно-видавничий відділ ВТЕІ КНТЕУ, 2019. Acrobat Reader. URL: docs/2019/112_2019/Upravl.pUBLICHNUMU.ZAKUPIVLIAMU.pdf. (дата звернення 04.11.24)
7. Дуброва Я. Планування закупівель і стрибки курсу: як діяти замовнику. *Держзакупівлі*. 2019. № 1. С. 26-28.

ПЕРСПЕКТИВИ СТВОРЕННЯ РОБОЧИХ МІСЦЬ У ОБОРОННІЙ ГАЛУЗІ УКРАЇНИ

Манжела Софія Володимирівна

Студентка

Київський національний університет
імені Тараса Шевченка, м. Київ, Україна

Вступ. У статті проведено аналіз сучасного стану оборонного сектору в Україні. Встановлено, що у сфері є перспективи до масштабування, що є важливою частиною як для розвитку української економіки, так й для більш незалежного озброєння військових.

Ціль роботи. Мета роботи полягає в дослідженні можливостей, які має оборонна галузь для створення нових робочих місць. Це питання актуальне, оскільки розбудова національної оборони в умовах сучасних загроз і геополітичної ситуації вимагає суттєвого залучення трудових ресурсів.

Результати та обговорення.

До складу українського ОПК входить більше 50 підприємств, що в 2021 році працевлаштовували більше 50 тис. осіб, виробляли продукції на 7.2 млрд грн з якої більше 20% йшли на експорт [1]. Така ситуація була в Україні до повномасштабного вторгнення. Сьогодні ж 300 тисяч українців щодня працюють на виробництві озброєння та військової техніки на майже 500 підприємствах оборонно-промислового комплексу. Їхніми руками створюються снаряди, гармати, бронетехніка та інші засоби, необхідні для захисту України. Поряд із цим у соціальній сфері підлягають вирішенню такі завдання:

- збереження та створення нових робочих місць на підприємствах оборонно-промислового комплексу, впровадження комплексу заходів щодо стимулювання, правового і соціального захисту його працівників;
- збільшення обсягів заробітної плати працівникам підприємств оборонного сектору економіки в найближчі п'ять років не менш як удвічі.

Важливо під час реформування і розвитку ОПК реалізувати виконання

визначених завдань у сфері кадрового забезпечення, зокрема створити систему державного замовлення щодо безперервної підготовки робітничих, технічних та інженерних кадрів для задоволення потреб оборонно-промислового комплексу, серед іншого, шляхом відновлення діяльності навчальних комбінатів на підприємствах, підготовки спеціалістів у професійно-технічних закладах, відтворення діяльності спеціалізованих кафедр у вищих навчальних закладах [2]. На світовому рівні, держави з потужним ОПК (такі як США, Китай, Ізраїль) мають значний рівень зайнятості в оборонній промисловості, що включає виробництво, інженерію, дослідження і розробки. В Україні, згідно з даними «Укроборонпрому», в ОПК зайнято понад 300 тисяч працівників. У порівнянні з країнами-членами НАТО, Україна має потенціал для збільшення рівня зайнятості за рахунок модернізації ОПК та інтеграції з міжнародними ринками. Наприклад, у США працює понад 2 мільйони осіб у сфері оборонної промисловості, що свідчить про можливість значного впливу галузі на економіку та зайнятість в Україні. Проте підхід Пентагону та Міністерства оборони дещо інший вони демонструють, що в США поширюється свідоме розуміння того, що невеликі та середні підприємства мають величезний потенціал для інновацій та технологічного прогресу, особливо в галузі оборонної промисловості. Через різноманітність думок та ідей, малі бізнеси часто виявляються джерелом новаторських технологічних розробок. Малі підприємства відіграють критичну роль у прискоренні інновацій та технологічного прогресу в сфері оборонних технологій. Здатність малих компаній швидко адаптуватися до нових технологій та ринкових умов робить їх важливими учасниками в оборонно-промисловому комплексі.

Висновок. Один з пріоритетів для Мінстратегпрому – це розвиток технологічних рішень, які допомагають зберегти життя воїнам ЗСУ. Також це є пріоритетний напрямок для надання українцям робочих місць, що має перспективу на швидкий і цінний розвиток. Даний напрямок є важливим як на рівні країни, так і на світовому рівні. Українські виробники поставляють на фронт широкий спектр таких виробів: frv-дрони, БпЛА для розвідки й

коригування вогню, ударні дрони різної дальності, в тому числі – дрони-камікадзе дальністю понад 1000 кілометрів, морські дрони, наземні роботизовані системи різного функціоналу: для медичної евакуації, логістики, мінування. У разі успішного впровадження зазначених стратегій, оборонна промисловість України має перспективи значно підвищити рівень зайнятості. Очікується створення нових робочих місць, особливо в інженерно-технічному секторі та суміжних галузях. Крім того, міжнародна співпраця й інвестиції дозволять збільшити експорт української оборонної продукції, що позитивно вплине на економіку країни в цілому. Технологічний розвиток ОПК сприятиме появі нових інновацій, які матимуть подвійне призначення, та допоможуть модернізувати інші сектори економіки. Якщо дивитися на перспективи то зараз залучено 300 тис осіб, які працюють на ОПК, за умов розвитку даної галузі є можливість збільшити робочі місця до 600 тис у найближчі 3 роки.

Таким чином, розвиток оборонно-промислового комплексу України є стратегічним пріоритетом, який сприятиме не тільки підвищенню рівня національної безпеки, але й забезпечить економічне зростання, інноваційний розвиток та створення нових робочих місць.

СПИСОК ВИКОРИСТАНОЇ ЛІТЕРАТУРИ

1. Проект Плану відновлення України Матеріали робочої групи «Розвиток військово-промислового комплексу», 2022, с. 2-47 <https://www.kmu.gov.ua/storage/app/sites/1/recomilitary-industrial%20complex.pdf>
2. В. М. Рижих, П. П. Богуцький, 2020 Організаційно-правові засади реалізації державної політики у сфері оборонно-промислового комплексу, с. 12-19 <http://nio.nuou.org.ua/article/view/225968/269565>
3. С. Чімишенко, Є. Болотіна, “Роль оборонно промислового комплексу в економічному розвитку України”, 2023, с. 87-97 <https://www.herald.kibit.edu.ua/index.php/visnyk/article/view/1500/142>
4. 2020 річний звіт “Укроборонпром https://ukroboronprom.com.ua/storage/documents/Report_ua.pdf

СТРАТЕГІЯ ЗАБЕЗПЕЧЕННЯ ЕКОНОМІЧНОЇ БЕЗПЕКИ ПІДПРИЄМСТВА В УМОВАХ ЦИФРОВОЇ ТРАНСФОРМАЦІЇ

Нагорна Інна Іванівна,

к.е.н., доцент

Національний технічний університет України
Київський політехнічний інститут імені Ігоря Сікорського
м. Київ, Україна

Пергаменщик Іванна Вячеславівна,

Магістр

Національний технічний університет України
Київський політехнічний інститут імені Ігоря Сікорського
м. Київ, Україна

Вступ. Сучасний етап розвитку економіки характеризується високим темпом цифровізації, що впливає на всі сфери бізнесу, включаючи виробництво, управління та стратегічне планування. У таких умовах забезпечення економічної безпеки підприємства стає критично важливим, адже новітні технології не лише створюють нові можливості, але й відкривають нові загрози.

Однією з таких загроз є ризик кібернетичних атак, що може призвести до втрати інформації, фінансових збитків та руйнації репутації компанії. Актуальність теми дослідження зумовлена необхідністю розробки ефективної стратегії економічної безпеки підприємства в умовах цифрової трансформації, що забезпечить його стабільність і конкурентоспроможність на ринку.

Дослідження проблеми економічної безпеки підприємств привертає увагу таких авторів як: Аксьонова Т. С., Андрушків Б. М., Бабінська С. Я., Барановський О. І., Васильців Т. Г., Гринкевич С. С., Гриценко А. С., Дехтяр С. С., Дуб Б. С., Заїчко І. В., Ключко А. М., Кошельок Г. В., Луцик-Дубова Т. О., Олешко Т. І., Пазюра Я. В., Смачило І. І., Фомічов К. С., Шум В. Г., Юрій Е. О. та ін. Автори підкреслюють необхідність інтеграції сучасних технологій в управлінські процеси для підвищення ефективності та стійкості підприємств.

Однак, попри значну кількість досліджень, питання забезпечення економічної безпеки в умовах цифрової трансформації залишається недостатньо вивченим, зокрема в контексті конкретних підприємств.

Мета роботи. Метою роботи є дослідження основних етапів та інструментів розробки ефективної стратегії забезпечення економічної безпеки підприємства в умовах сучасних викликів і можливостей, які виникають в процесі цифрової трансформації.

Матеріали та методи. У даному дослідженні використовувалися вітчизняні та зарубіжні матеріали щодо аналізу сучасних підходів до розробки стратегії забезпечення економічної безпеки підприємства в процесі цифрової трансформації. Виконані дослідження та висновки базувались на науково-обґрунтованому підході до розробки ефективної стратегії забезпечення економічної безпеки підприємства, що може мати практичне застосування.

Результати та обговорення. Економічна безпека підприємства є важливим аспектом його стабільності та розвитку. У сучасних умовах цифрової трансформації, яка охоплює всі сфери бізнесу, традиційні моделі управління економічною безпекою потребують перегляду та адаптації. Цифрова трансформація змінює правила гри на ринку, вводячи нові технології, зміни у споживчих перевагах і зростання конкуренції.

Це створює нові ризики, які вимагають більш гнучких та адаптивних підходів до забезпечення економічної безпеки. Тому підприємствам необхідно розробити стратегії, які враховують специфіку цифрового середовища. Традиційні моделі забезпечення економічної безпеки базуються на аналізі ризиків, що стосуються фінансових, інформаційних та фізичних активів. Вони включають такі етапи: оцінка ризиків; розробка політик безпеки; реалізація заходів щодо їх мінімізації.

Сучасні підприємства повинні адаптувати свої стратегії до цифрових реалій. Ця модель включає: інтеграцію нових технологій (аналітика великих даних, штучний інтелект); оцінку кіберризиків; впровадження технологій безпеки на всіх рівнях бізнес-процесів.

Розробка стратегії економічної безпеки повинна враховувати наявні та потенційні загрози, а також специфіку діяльності підприємства, його можливості та прагнення до створення ефективної системи безпеки на заданому рівні, визначеному керівництвом або власниками підприємства.

Саме керівники підприємства визначають основний напрямок та зміст стратегії економічної безпеки, очолюючи робочу групу, до складу якої можуть входити керівники структурних підрозділів, а також провідні фахівці з економічної безпеки [1, с. 101].

Для розробки ефективної стратегії економічної безпеки необхідно чітко розуміння положення підприємства на ринку, а також процесів, що відбуваються у його внутрішньому та зовнішньому середовищі.

Тільки завдяки всебічному аналізу чинників загроз та наявних інноваційних технологій у сфері економічної безпеки можна створити стратегію, здатну забезпечити стабільне функціонування та розвиток підприємства, що, в кінцевому результаті, сприятиме досягненню його бізнес-цілей.

Розробка та реалізація стратегії забезпечення економічної безпеки є невід'ємною частиною управлінських процесів на підприємствах різних галузей. Основні етапи розробки стратегії забезпечення економічної безпеки:

1. Аналіз зовнішнього середовища. На цьому етапі підприємству слід провести оцінку ризиків, які можуть вплинути на його діяльність. Це включає аналіз політичної, економічної, соціальної і технологічної ситуації. Визначення зовнішніх загроз, таких як зміни законодавства, економічні кризи, конкурентне середовище, є критично важливим.

2. Внутрішній аналіз. Дослідження внутрішніх ресурсів підприємства, включаючи фінансові, кадрові та технологічні можливості. SWOT-аналіз (сильні та слабкі сторони, можливості та загрози) допомагає зрозуміти, які внутрішні фактори можуть вплинути на економічну безпеку.

3. Визначення стратегічних цілей. На основі проведених аналізів, підприємство повинно сформулювати чіткі цілі, спрямовані на забезпечення

економічної безпеки. Це можуть бути цілі, пов'язані з фінансовою стабільністю, підвищенням ефективності управління, зміцненням інформаційної безпеки та ін.

4. Розробка заходів для досягнення цілей. Після визначення цілей необхідно розробити конкретні заходи, які допоможуть їх досягти. Це можуть бути фінансові інвестиції, вдосконалення технологічних процесів, підвищення кваліфікації кадрів, впровадження нових систем управління.

Регулярний моніторинг і оцінка ризиків дозволяють коригувати плани у разі необхідності.

Для реалізації стратегії важливо залучити всі рівні управлінського апарату підприємства, що забезпечить інтеграцію безпекових практик у всі процеси (рис. 1).



Рис. 1. Схематичне відображення алгоритму реалізації стратегії забезпечення економічної безпеки в умовах цифровізації

Розроблено автором.

Складові стратегії забезпечення економічної безпеки в умовах цифровізації представлені в табл. 1.

**Складові нової стратегії забезпечення економічної безпеки
в умовах цифровізації**

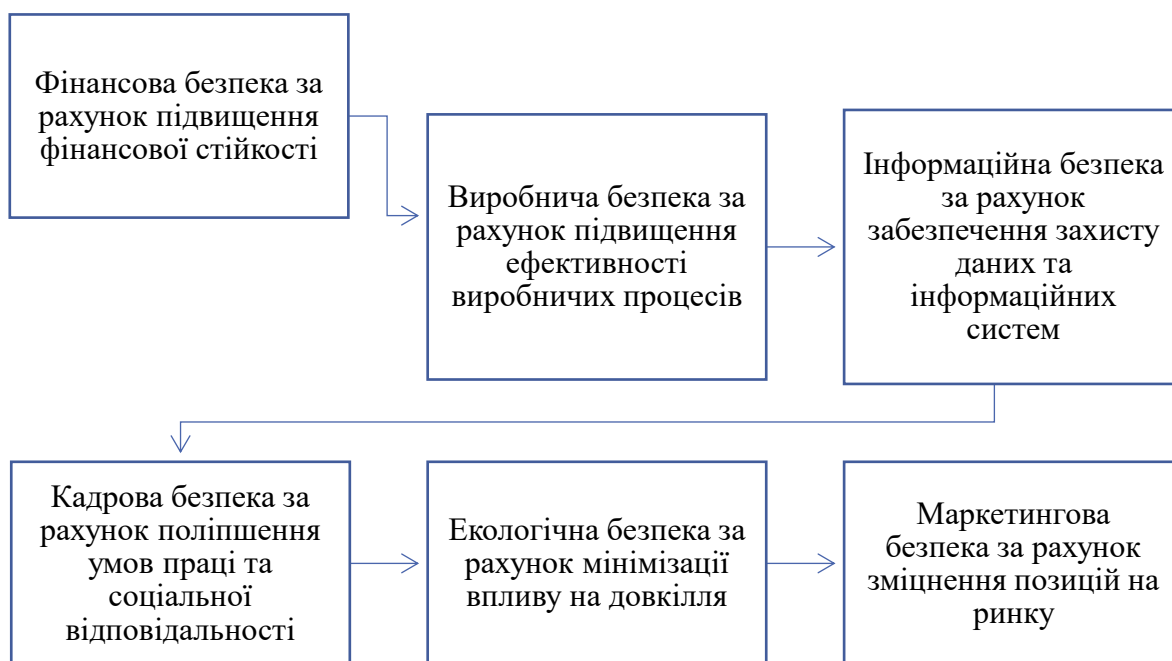
Напрямок	Стратегічні цілі	Заходи	Відповідальні особи
Фінансова безпека	Підвищення фінансової стійкості	Створення резервного фонду, оптимізація структури капіталу	Фінансовий директор
Виробнича безпека	Підвищення ефективності виробничих процесів	Впровадження lean-виробництва, модернізація технологій	Технічний директор
Інформаційна безпека	Забезпечення захисту даних та інформаційних систем	Впровадження нових технологій кібербезпеки, навчання персоналу	ІТ-директор
Кадрова безпека	Поліпшення умов праці та соціальної відповідальності	Реалізація програми благополуччя працівників, розвиток корпоративної культури	HR-директор
Екологічна безпека	Мінімізація впливу на довкілля	Впровадження екологічних ініціатив, сертифікація за стандартами ISO	Екологічний директор
Маркетингова безпека	Зміцнення позицій на ринку	Розробка нових маркетингових стратегій, аналіз ринку та конкурентів	Маркетинговий директор

Розроблено автором.

В табл. 1 представлено ключові напрямки стратегії забезпечення економічної безпеки в умовах цифровізації. Кожен напрямок містить конкретні заходи, які підприємство може вжити для досягнення стійкості та успіху на ринку.

Для забезпечення стабільності та розвитку підприємств в умовах сучасних економічних та соціальних викликів необхідно створити комплексну систему заходів і рішень, які дозволяють подолати ризики і загрози, що виникають у різних сферах діяльності підприємства.

Ці заходи повинні бути спрямовані на забезпечення стратегічної економічної безпеки підприємства, що включає різні аспекти: від фінансової стабільності до екологічної безпеки та управлінських процесів (табл. 2).

Таблиця 2

Заходи та інструменти, спрямовані на подолання негативного впливу загроз та ризиків для досягнення стратегічного забезпечення економічної безпеки підприємства

Тип загроз та ризиків	Засоби для подолання загроз та ризиків	Заходи та рішення	Інструменти для оцінки та моніторингу
Економічні загрози	Фінансові стратегії	- Хеджування валютних ризиків - Диверсифікація фінансових інвестицій - Використання страхування від ризиків	- Внутрішній аналіз фінансової стабільності - Моніторинг інфляційних процесів та курсу валют
Політичні та правові ризики	Правові заходи	- Адаптація до змін в законодавстві - Взаємодія з державними органами для зменшення правових ризиків	- Юридичний аудит та аналіз відповідності вимогам законодавства
Конкурентні загрози	Стратегічні заходи	- Модернізація виробничих процесів - Диверсифікація асортименту продукції - Розширення ринків збуту	- Аналіз конкурентного середовища - Моніторинг ринкових трендів
Технологічні ризики	Технологічні рішення	- Впровадження новітніх технологій виробництва - Інвестування в автоматизацію та цифровізацію бізнес-процесів	- Оцінка технічної готовності підприємства - Визначення технологічних інновацій на ринку
Соціальні ризики	Маркетингові заходи	- Розвиток бренду та маркетингових комунікацій - Аналіз попиту споживачів і адаптація до змін у звичках	- Оцінка споживчих переваг - Дослідження ефективності маркетингових кампаній
Природні та екологічні ризики	Екологічні стратегії	- Впровадження екологічно чистих технологій - Встановлення систем моніторингу навколишнього середовища	- Екологічний аудит - Оцінка впливу на навколишнє середовище
Кризові ризики та управлінські помилки	Організаційні заходи	- Покращення внутрішніх процесів управління - Розвиток корпоративної культури та навчання персоналу	- Оцінка ефективності управлінських рішень - Аудит корпоративної культури та кадрової політики

Розроблено автором.

Розроблені заходи та інструменти для подолання різноманітних загроз і ризиків підприємства включають комплексний підхід, що враховує економічні,

політичні, технологічні, соціальні, природні та управлінські аспекти. Важливим елементом забезпечення економічної безпеки є інтеграція фінансових, юридичних та технічних стратегій, що дозволяють підприємству бути адаптивним до змін у ринковому середовищі. Прогнозування та моніторинг є ключовими інструментами для оцінки ефективності впроваджених заходів, а також для своєчасного реагування на нові загрози та ризики. Стратегічний підхід до економічної безпеки має забезпечити стабільне функціонування підприємства, зберігаючи конкурентоспроможність та стійкість підприємства на ринку.

Висновки. Таким чином, в умовах стрімкої цифровізації бізнес-середовища, забезпечення економічної безпеки стає невід'ємною частиною стратегічного управління підприємствами. Розробка та реалізація стратегії забезпечення економічної безпеки підприємства є складним, але необхідним процесом, який допомагає забезпечити стабільність і розвиток у сучасних умовах. Застосування системного підходу до аналізу ризиків, формулювання стратегічних цілей та заходів забезпечує підприємству можливість ефективно управляти своєю економічною безпекою. Впровадження сучасних інформаційних технологій і постійний моніторинг результатів реалізації стратегії є ключовими чинниками успіху в цій сфері.

ЛІТЕРАТУРА

1. Єпіфанова І. Ю. Дзюбка М. Ю. Формування стратегії розвитку підприємства в сучасних умовах. *Вісник Одеського національного університету ім. Т.Г. Шевченка*. 2017. Вип. 2 (55). С. 99-102.

2. Дуб Б. С. Механізм забезпечення економічної безпеки підприємства: сутність, структура, значення. Формування ефективної моделі розвитку підприємства в умовах ринкової економіки : тези IV Міжнар. науково-практ. конференції (24-25 лист. 2016 р.), Житомир : ЖДТУ. 2016. С. 63-65.

КОНКУРЕНТНІ ПЕРЕВАГИ І НЕДОЛІКИ РОБОТИ ВУЗЬКОЇ СПЕЦІАЛІЗАЦІЇ ТУРИСТИЧНОГО ПІДПРИЄМСТВА

Нестерчук Інна Костянтинівна

к.г.н., доцент

Яненко Олександр Анатолійович

Студент

Житомирський національний університет імені Івана Франка
м. Житомир, Україна

Дослідження конкурентоспроможності підприємств не є новою темою в академічній сфері України та світу.

Вступ. Багато досліджень було проведено з точки зору теорії конкурентоспроможності та конкурентної переваги Портера [1-10]. Розвивати концептуальні та емпіричні дослідження. Концепція конкурентоспроможності продовжувала розвиватися на трьох рівнях: підприємство, галузь і країна; і це привернуло увагу багатьох дослідників бізнес. У світовій науці кілька дослідників у різних галузях застосували теорію конкурентоспроможності та конкурентної переваги для дослідження факторів, які сприяють конкурентоспроможності бізнесу [1-6].

Мета роботи. Проте суттєвих досліджень того, як лідерство впливає на конкурентоспроможність малих і середніх підприємств на практиці, не проводилося. Тому дослідники продовжують проводити кілька типів досліджень у українському контексті, щоб сформуванати комплексне уявлення про фактори лідерства, що впливають на конкурентоспроможність малих і середніх підприємств.

Матеріали та методи. Лідери відіграють важливу роль у формуванні бізнес-цілей, стратегій і рішень. Було визнано, що лідерські здібності є вирішальними факторами успіху бізнесу. Процес лідерства означає створення соціального впливу для сприяння добровільній участі підлеглих у реалізації бачення, цілей і місії організації. Лідерство – це поєднання знань, навичок, досвіду, поведінки та ставлення для перетворення організацій або підприємств

на згуртоване тіло для забезпечення успішної конкуренції на ринку.

Що стосується малих і середніх підприємств (МСП), лідери/менеджери відіграють важливу роль у підвищенні конкурентоспроможності, створенні робочих місць, збільшенні доходів для працівників і мобілізації соціальних ресурсів для інвестицій у розвиток бізнесу. Однак більшості керівників/менеджерів МСП, навіть тих, хто отримав вищу освіту, бракує глибоких знань з економіки, бізнес-адміністрування, господарського права та інших ключових галузей. Було встановлено, що це обмеження має значний вплив на бачення підприємства, цілі, стратегії та здатність справлятися з ризиками. Слід зазначити, що через невеликий масштаб МСП особливо вразливі до несприятливого ділового середовища.

Результати та обговорення. Дійсно, протягом останніх кількох років у Україні та світі зросла кількість малих і середніх підприємств, які були ліквідовані, перебувають у перерві або збанкрутували. Можна стверджувати, що одним із ключових причинних факторів є слабе управління людськими ресурсами, особливо розвиток лідерських компетенцій управлінської команди та менеджерів. Відсутність належного врахування цього аспекту спричиняє труднощі для розвитку МСП [1-4]. Як головний виконавець підприємства, керівник малого та середнього підприємництва має здійснювати всебічну та практичну керівну діяльність. Крім того, він/вона має здійснювати безпосередньо виробничий процес та бізнес-операції, а також виконувати керівну діяльність у сфері управління людськими ресурсами. Щоб ефективно виконувати свою роль, керівнику малого та середнього бізнесу потрібні сильні лідерські здібності, достатній набір знань і навичок, ставлення та якості, щоб ефективно керувати не лише собою, але й командою та організацією в цілому. Це служить кінцевій меті, яка полягає в утриманні та розвитку позиції підприємства на ринку та одержанні законного доходу для зацікавлених сторін і самого менеджера. Це дослідження спрямоване на застосування теорій конкурентоспроможності для аналізу лідерських компетенцій, що впливають на конкурентоспроможність МСП. Результати мають практичне значення для

систематизації теоретичних питань, дослідження ситуації, визначення компетенцій, які становлять лідерство підприємств. Крім того, дослідження пропонує рекомендації щодо політики підвищення конкурентоспроможності МСП у майбутньому.

Порівняльна перевага є потенційною перевагою, тобто країна потенційно краще підходить для виробництва одного товару чи послуги, ніж іншого товару чи послуги, але вона повинна використати цю перевагу, щоб стати конкурентоспроможною. Якщо країни спеціалізуються відповідно до своїх конкурентних переваг, то вони зростають у конкурентоспроможності та виграють від торгівлі. Таким чином, порівняльні та конкурентні переваги збігаються лише тоді, коли конкурентні переваги використовуються повністю. І навпаки, можливо, що країна має потенційну порівняльну перевагу, але вона не використовується через недоліки інфраструктури, чи нестачу навичок, чи інші політичні рішення змушують цей сектор ігнорувати. Подібним чином, конкурентні переваги можна створити або, принаймні, значно збільшити, не маючи порівняльних переваг. Це випадок Лас-Вегаса, який подолав природні та екологічні перешкоди пустелі та став одним із найкращих туристичних напрямків.

По-друге, з методологічної точки зору, ми розробляємо розширену версію індексу Баласси для врахування специфіки туризму. Індекс Баласси є традиційним показником порівняльних або конкурентних переваг, який обчислюється з використанням експортних потоків; ми розширюємо його, щоб врахувати загальні торгові потоки в туризмі, тобто як туристичний експорт, так і імпорт. Використання розширеного індексу Баласси є кращим порівняно з традиційним індексом як з теоретичної точки зору, оскільки він враховує як експорт, так і імпорт, так і з емпіричної точки зору, оскільки він показав значно кращі результати в терміни експлікативної сили моделі в економетричному аналізі.

По-третє, ми пропонуємо економетричну модель динамічних панельних даних, яка відображає еклектичний погляд на теоретичні основи конкурентних

переваг, починаючи від класичної теорії факторних пропорцій до нової теорії торгівлі та до теорії менеджменту, висунутої Портером. Подібне дослідження, яке застосовує підхід панельних даних для пояснення рушійних факторів порівняльних переваг, було проведено Zhang і Jensen, але наше дослідження відрізняється від їхнього внеску принаймні двома важливими аспектами. По-перше, хоча Чжан і Дженсен використовують «кількість прибуттів» як проксі для порівняльних переваг у туризмі, ми використовуємо конкретну міру конкурентної переваги, отриману за допомогою розширення класичної методології Баласси. Крім того, хоча Чжан і Дженсен реалізували статичний панельний аналіз, ми приймаємо динамічну структуру System-GMM, щоб чітко врахувати проблему ендогенності та сталість у структурі торгівлі. Наскільки нам відомо, наше дослідження є першим, у якому оцінюється динамічна модель конкурентних переваг у туризмі.

Висновки. Конкурентоспроможність туристичного напрямку, що відображає загальні характеристики, слід розглядати як диверсифіковану, щоб помітити різну перспективу між бізнес-середовищем і конкурентними перевагами. Критика деякої попередньої загальноприйнятої літератури пов'язана з відсутністю чіткого процесу пошуку структури та атрибутів елементів вимірювання для бізнес-середовища та конкурентних переваг місця призначення.

Наявні теоретичні основи та заходи, що містять бізнес-середовище призначення та конкурентні переваги, вимагають подальшого дослідження. Життєво важливі аспекти бізнес-середовища країни призначення (наприклад, динамізм, ворожість, турбулентність, інвестиції, інформаційні технології та управління) і конкурентні переваги країни призначення (тобто захисність, місцеве визнання, доступність, розумність, унікальність, підтримка та стійкість іміджу) були успішно визначені за допомогою кількісного та емпіричного аналізу, що може стати суттєвою основою для прийняття управлінських та політичних рішень у туристичній галузі.

СПИСОК ВИКОРИСТАНИХ ДЖЕРЕЛ:

1. Морант-Мартінес, О. Santandreu-Mascarell, С. Канос-Дарос, Л. Міллет Ройг, Дж. Пропозиція моделі екосистеми в туристичному секторі для підвищення стійкої конкурентоспроможності. Сталий розвиток 2019, 11, 6652.
2. Дваєр Л., Форсайт, П. Рао П. Цінова конкурентоспроможність подорожей і туризму: порівняння 19 напрямків. Керівник туру. 2000, 21, 9-22.
3. Хассан С. Детермінанти ринкової конкурентоспроможності в екологічно стійкій індустрії туризму. Ж. Подорож. рез. 2000, 38, 239-245.
4. D'Нартсерре А. Уроки конкурентоспроможності управлінського призначення у випадку курорту казино Foxwoods. Тур. кер. 2000, 21, 23-32.
5. Енрайт М. Й. Франс, А.; Скотт-Сааведра, Е. Венесуела: виклик конкурентоспроможності; Нью-Йорк: St. Martin's Press, 1996.
6. Закон СМ Міський туризм: залучення відвідувачів до великих міст; Нью-Йорк: Менселл, 1993.
7. Дюпейрас А.; MacCallum, N. Індикатори для вимірювання конкурентоспроможності в туризмі OECD. Доступ онлайн за адресою OECD Tourism Papers, 2013/02. OECSP Publishing (12/02/18).
8. Бухаліс Д. Маркетинг конкурентоспроможного напрямку майбутнього. Тур. кер. 2000, 21, 97–116.
9. Козак М.; Ріммінгтон, М. Вимірювання конкурентоспроможності туристичних напрямків: концептуальні міркування та емпіричні висновки. Міжн. Ж. Госп. кер. 1999, 18, 273–284.
10. Зерер А. Семрал, Е.; Холлманн, К. Конкурентоспроможність напрямків - порівняння суб'єктивних і об'єктивних показників для зон зимових видів спорту. Ж. Подорож. рез. 2017, 56, 55-66.

ВНУТРІШНІЙ КОНТРОЛЬ ВИРОБНИЧИХ ЗАПАСІВ В СИСТЕМІ УПРАВЛІНСЬКОЇ ДІЯЛЬНОСТІ ПІДПРИЄМСТВА

Очеретько Л. М.,

к.е.н., доц. кафедри Обліку і фінансів,
Національний університет «Запорізька Політехніка», Україна

Ушакова А. П.,

магістр кафедри Обліку і фінансів,
Національний університет «Запорізька Політехніка», Україна

Вступ. Внутрішньогосподарський контроль запасів відіграє важливу роль у сучасному управлінні підприємствами, особливо у виробничому секторі. Правильно організований контроль допомагає забезпечити ефективне використання ресурсів, зменшити втрати, уникнути дефіциту або надлишків запасів та підвищити загальну продуктивність. Управління запасами – один із ключових елементів, який впливає на фінансовий стан підприємства. Неправильне управління запасами може призвести до надмірних витрат, втрат від псування товарів, проблем з обслуговуванням клієнтів і втрати прибутку. Внутрішньогосподарський контроль забезпечує злагоджений процес обліку та зберігання запасів, дозволяючи оптимізувати їх використання, знизити витрати та уникнути непередбачуваних фінансових втрат.

Ключові слова: Внутрішній контроль, виробничі запаси, обліковий процес, управлінська інформація.

Проблемними питаннями внутрішнього контролю виробничих запасів в Україні займалися такі вітчизняні вчені, як Бескоста Г. М., Бутинець Ф. Ф., Кулаковська М. І. Скрипник, І. І. Рагуліна, Піча Ю. В., В. О. Матросова, Усач Б. Ф. та інші. Їхні дослідження охоплюють аспекти вдосконалення методів внутрішнього контролю, оптимізації облікових процесів, підвищення точності управлінської інформації, а також мінімізації втрат і ризиків, пов'язаних із зберіганням та використанням запасів на підприємствах. Ці науковці розглядають проблеми впровадження ефективних систем контролю, що

відповідають сучасним економічним умовам і викликам ринку.

Внутрішньогосподарський контроль виробничих запасів – це система заходів, яка спрямована на забезпечення ефективного управління запасами сировини, матеріалів та інших ресурсів на підприємстві.

Його мета – гарантувати, що виробничі запаси використовуються раціонально, обліковуються коректно і зберігаються в належних умовах.

Цей контроль включає моніторинг рівня запасів, перевірку правильності документального оформлення їх руху, оцінку стану запасів та відповідність нормативам, контроль за списанням матеріалів у виробництво, аналіз витрат на закупівлю та зберігання, а також оцінку втрат і псування.

Важливим аспектом внутрішньогосподарського контролю є проведення інвентаризацій, що дозволяють виявляти можливі недостачі або надлишки, а також виявлення причин їх виникнення. Цей контроль забезпечує прозорість і надійність інформації про виробничі запаси, що сприяє прийняттю ефективних управлінських рішень та мінімізації витрат.

Завданням внутрішньогосподарського контролю виробничих запасів є забезпечення ефективного та раціонального використання матеріальних ресурсів підприємства. Це включає перевірку точності обліку та документального оформлення операцій із запасами, контроль за їх відповідністю встановленим нормативам і стандартам, а також моніторинг рівня запасів для уникнення надлишків або дефіциту. Важливим завданням є проведення інвентаризації для виявлення можливих відхилень від облікових даних, аналіз витрат на зберігання та транспортування, а також перевірка умов зберігання для запобігання псуванню або втратам. Контроль допомагає мінімізувати витрати, підвищити ефективність виробництва та забезпечити надійність інформації для прийняття управлінських рішень.

Переваги внутрішньогосподарського контролю виробничих запасів включають підвищення ефективності управління запасами, зменшення ризику псування або втрат матеріалів, точний облік ресурсів і своєчасне виявлення можливих відхилень або недостач. Це дозволяє оптимізувати витрати на

закупівлю та зберігання, а також забезпечити надійні дані для ухвалення управлінських рішень.

Недоліки полягають у витратах часу та ресурсів на організацію контролю, необхідності залучення кваліфікованих працівників, а також у можливості виникнення суб'єктивних оцінок під час перевірок. Надмірний контроль може створити додаткові бюрократичні перепони та знизити оперативність у процесі управління запасами.

В процесі ведення господарської діяльності внутрішньогосподарський контроль є не надзвичайним заходом, а невід'ємною частиною управління, що забезпечує ефективне функціонування підприємства. Він відіграє ключову роль у забезпеченні правильності, надійності та прозорості облікових даних, що необхідні для прийняття виважених управлінських рішень. Такий контроль дозволяє оперативно реагувати на відхилення від встановлених стандартів і нормативів, виявляти недоліки в роботі, оптимізувати використання ресурсів та мінімізувати витрати.

Таким чином, внутрішньогосподарський контроль сприяє підвищенню загальної ефективності підприємства, дозволяючи керівникам вчасно виявляти потенційні ризики та усувати їх, забезпечуючи стабільний розвиток діяльності підприємства.

Використання внутрішнього контролю на підприємстві полягає у створенні системи заходів, спрямованих на забезпечення ефективного управління ресурсами, підвищення фінансової стабільності та мінімізацію ризиків. Цей контроль допомагає виявляти і попереджувати можливі помилки, шахрайства або неефективні дії в процесі діяльності. Внутрішній контроль охоплює перевірку облікових даних, дотримання нормативів і процедур, контроль за рухом матеріальних і фінансових ресурсів, а також аналіз економічних показників підприємства. Ефективно організований внутрішній контроль дозволяє забезпечити достовірність фінансової інформації, оптимізувати витрати, підвищити ефективність роботи співробітників і забезпечити виконання стратегічних цілей підприємства. Він також сприяє

прийняттю обґрунтованих управлінських рішень, що впливають на розвиток і конкурентоспроможність організації.

Отже, правильно організований внутрішньогосподарський контроль запасів є важливою умовою ефективного управління підприємством. Він дозволяє уникнути фінансових втрат, забезпечити прозорість облікових даних та підвищити конкурентоспроможність компанії. Незважаючи на певні труднощі, впровадження якісного контролю виправдовує себе у довгостроковій перспективі, забезпечуючи стабільний розвиток та процвітання підприємства.

СПИСОК ВИКОРИСТАНИХ ДЖЕРЕЛ

1. Скрипник М. І., Григоревська О. О., Радіонова Н. Й. Удосконалення організації і методики аудиту виробничих запасів на підприємстві. Проблеми теорії та методології бухгалтерського обліку, контролю і аналізу. 2016. Вип. 2–3 (35). С. 378–398. URL: <https://er.knutd.edu.ua/bitstream/123456789/6203/1/91702-193313-1-PB.pdf>
2. Рагуліна І. І., Нижня А. С. Облік та внутрішній аудит запасів на підприємстві: сучасний аспект. Scientific community: interdisciplinary research. 2021. № 40. С. 180–188. URL: <https://ojs.ukrlogos.in.ua/index.php/interconf/article/view/8138/8111>
3. Галустьян А. В., Кононова О. Є. Організаційні аспекти та методика внутрішнього аудиту виробничих запасів підприємства. Східна Європа: економіка, бізнес та управління. 2017. Випуск 2(07). С. 269–274. URL: http://www.easterneurope-ebm.in.ua/journal/7_2017/53.pdf

РОЗВИТОК КРИПТОКРЕДИТУВАННЯ У КОНТЕКСТІ АЛЬТЕРНАТИВНОГО ЦИФРОВОГО ФІНАНСУВАННЯ

Саламатін Кирило Олександрович,
Аспірант факультету міжнародної торгівлі та права
Кафедра міжнародного менеджменту, державний
торговельно-економічний університет

Вступ. / Introductions. У сучасних умовах глобальної економіки криптокредитування стало важливим елементом альтернативного фінансування, що демонструє значний потенціал для підтримки малих і середніх підприємств (МСП). Швидкий розвиток цифрових технологій, зокрема блокчейну, створює нові можливості для фінансових ринків, одночасно ставлячи нові виклики перед регуляторами та учасниками ринку. Криптокредитування відкриває доступ до швидкого й доступного фінансування, дозволяючи уникнути складних банківських процедур, однак його нерегульований характер підвищує ризики шахрайства та нестабільності.

Мета роботи / Aim. Метою дослідження є аналіз сучасного стану криптокредитування як складової альтернативного фінансування, а також визначення перспектив його розвитку в контексті глобалізації фінансових ринків і необхідності регуляторних механізмів. Окрему увагу приділено вивченню ключових тенденцій у впровадженні криптокредитних платформ та оцінці їх впливу на економіку.

Матеріали та методи / Materials and Methods. Для виконання дослідження використано дані наукових статей, аналітичних звітів міжнародних організацій, а також інформацію з криптокредитних платформ. Методологія включала контент-аналіз літератури, порівняльний аналіз регуляторних підходів різних країн, статистичний аналіз даних криптовалютного ринку.

Результати та обговорення./Results and discussion. Обсяги фінансування через альтернативні платформи значно збільшилися в країнах Європи та США за останні роки [1, с. 35]. Розвиток криптокредитування у сучасному

фінансовому секторі відбувається швидкими темпами, сприяючи появі нових можливостей для бізнесу та індивідуальних користувачів. Однією з ключових причин цього є зростаюча популярність децентралізованих фінансових платформ (DeFi), які дозволяють отримувати кредити, використовуючи криптовалюту як заставу. Такі платформи усувають необхідність у посередниках, скорочують витрати на обслуговування кредитів та роблять процес фінансування доступнішим. Наприклад, DeFi-протоколи, як-от Aave чи Compound, уже стали важливими учасниками ринку, демонструючи високу ефективність у зниженні бар'єрів для доступу до фінансів.

Обсяги фінансування через криптоплатформи значно зросли у США, Європі та країнах Азії, що підтверджує актуальність цієї тенденції. За даними дослідницьких центрів, загальна сума заблокованих активів (TVL) у DeFi-платформах перевищує 70 мільярдів доларів США, що свідчить про довіру інвесторів до таких інструментів [2]. Однак варто зазначити, що поряд із швидким розвитком ринку криптокредитування з'являються нові виклики, пов'язані з регуляторними обмеженнями, безпекою платформ і коливаннями криптовалютних активів.

Значною перевагою криптокредитування є його доступність для підприємств, які мають труднощі з отриманням фінансування через традиційні банки. Малий і середній бізнес, який часто стикається із бюрократичними перешкодами та високими вимогами до кредитоспроможності, отримує можливість швидко залучати кошти через криптокредитні платформи. Це особливо актуально в умовах нестабільності глобальної економіки, коли банки обмежують кредитування через зростаючі ризики.

Окрім цього, криптокредитування активно впроваджує інноваційні технології, такі як штучний інтелект і блокчейн, які оптимізують процеси оцінки кредитоспроможності позичальників. Використання алгоритмів штучного інтелекту дає змогу аналізувати великі масиви даних про фінансову активність клієнтів, підвищуючи точність кредитного скорингу. Такий підхід допомагає знизити ризики неповернення кредитів, що є важливим для

стабільності фінансових платформ.

Ще однією перспективною технологією, яка змінює підходи до криптокредитування, є смарт-контракти. Вони автоматизують укладання угод між кредитором і позичальником, забезпечуючи прозорість та виконання зобов'язань. Наприклад, смарт-контракт автоматично блокує криптовалюту позичальника як заставу і повертає її лише після повного погашення боргу. Це значно знижує ризики шахрайства та підвищує довіру до платформ.

Разом із тим, варто зазначити, що криптокредитування супроводжується певними ризиками. Наприклад, висока волатильність криптовалют може призвести до втрати застави, якщо вартість активів різко знижується. Це ставить під загрозу як позичальників, так і кредиторів. Регуляторні органи багатьох країн уже працюють над впровадженням нових стандартів і правил, щоб зменшити ризики і зробити ринок криптокредитування більш прозорим та захищеним. Європейський Союз, наприклад, активно розробляє рамковий регламент MiCA (Markets in Crypto-Assets), який включає положення про регулювання криптовалютних платформ і кредитних послуг [3].

Поряд із цим, цікавою тенденцією є інтеграція криптокредитування із традиційними фінансовими установами. Деякі банки починають співпрацювати з криптоплатформами для розширення спектру своїх послуг. Це свідчить про поступове визнання криптокредитування як легітимного інструменту фінансування.

Отже, криптокредитування демонструє високий потенціал для розвитку, особливо в умовах цифровізації економіки. Його переваги, такі як доступність, технологічна інноваційність і зручність для користувачів, створюють умови для залучення більшої кількості учасників ринку. Проте важливим залишається питання ефективного регулювання, яке дозволить зменшити ризики та забезпечити стабільність сектору у довгостроковій перспективі.

Висновки / Conclusions. Криптокредитування демонструє значний потенціал для розвитку альтернативного фінансування, особливо в умовах цифровізації економіки. Його впровадження відкриває нові можливості для

МСП, підвищує доступність фінансових ресурсів і сприяє інноваційному розвитку. Однак для забезпечення стабільності ринку та захисту учасників необхідно створити ефективну нормативно-правову базу. Вивчення регуляторних ініціатив, таких як MiCA, є ключовим для подальшого розвитку криптокредитування у глобальній економіці.

СПИСОК ЛІТЕРАТУРИ:

1. The 2nd Global Alternative Finance Market Benchmarking Report / T. Ziegler et. al. Cambridge Centre for Alternative Finance. Cambridge, United Kingdom, 2021. p. 35.

2. DefiLama – інтернет агрегатор статистичних криптографічних даних <https://defillama.com/>

3. Markets in Crypto-Assets Regulation (MiCA) <https://www.esma.europa.eu/esmas-activities/digital-finance-and-innovation/markets-crypto-assets-regulation-mica>

ІННОВАЦІЙНІ ПІДХОДИ ДО ЦИФРОВОЇ КОМУНІКАЦІЇ: ОПТИМІЗАЦІЯ СТРАТЕГІЇ ПРОСУВАННЯ ІТ-ПРОДУКТІВ У СУЧАСНИХ УМОВАХ РИНКУ

Соїна Олександра Вікторівна

студентка

Київський національний університет технологій та дизайну

м. Київ, Україна

Вступ. У цьому контексті варто дослідити різноманітні аспекти взаємозв'язку маркетингу та дизайну в сучасному бізнесі, зосереджуючись на їх ролі у формуванні споживчих уподобань, побудові бренду, створенні продуктів та послуг, а також у забезпеченні успішності маркетингових кампаній. У сучасному світі інформаційних технологій, де швидкість зміни ринку і конкуренція досягли безпрецедентних темпів, роль комунікаційної політики в просуванні продукції стала ключем до досягнення успіху в бізнесі. У сфері ІТ-технологій, що характеризується високою динамікою і постійною появою інновацій, Ефективна комунікація є ключем до залучення нових клієнтів, підвищення лояльності існуючих користувачів і забезпечення конкурентної переваги. Важливість вдосконалення комунікаційної політики полягає не лише у використанні традиційних маркетингових інструментів, а й у впровадженні новітніх цифрових технологій, таких як штучний інтелект, аналітика великих даних та автоматизація процесів. Від того, наскільки точно компанія вибирає канал комунікації і стратегію, залежить її здатність адаптуватися до мінливих ринкових умов і залишатися актуальною для своєї цільової аудиторії. У цьому контексті вивчення інноваційних підходів до вдосконалення комунікаційної політики в області ІТ-технологій направлено на просування продуктів, зміцнення брендів і поліпшення загальної комунікації.

Тема «Інноваційні підходи до цифрової комунікації: оптимізація стратегії просування ІТ-продуктів у сучасних умовах ринку» є актуальною, оскільки сучасний ринок ІТ-технологій відзначається високою конкуренцією та

стрімкими змінами у вподобаннях споживачів. У цих умовах компанії змушені не лише впроваджувати новітні технології, але й удосконалювати свої комунікаційні стратегії для привернення уваги та утримання лояльності клієнтів. Інноваційні підходи до комунікації, які включають використання цифрових платформ, аналітичних інструментів та автоматизації, дозволяють не тільки підвищити ефективність маркетингових кампаній, але й створити довготривалі конкурентні переваги. Зосередження на вдосконаленні стратегії просування допомагає компаніям адаптуватися до динамічних змін у середовищі та потребах аудиторії, а також забезпечує їхню успішність у цифровій епосі.

Мета роботи. Метою цієї роботи є дослідження інноваційних підходів до вдосконалення комунікаційної політики у сфері ІТ-технологій, спрямованих на підвищення ефективності просування продукції, зміцнення брендів та забезпечення довгострокових конкурентних переваг компаній. Це дослідження має на меті розкрити стратегічне значення використання сучасних цифрових каналів, аналітичних інструментів і автоматизованих систем у розробці та впровадженні комунікаційних стратегій в умовах глобальної конкуренції та динамічних змін потреб споживачів.

Матеріали та методи. Дослідження інноваційних підходів до вдосконалення комунікаційної політики у сфері ІТ-технологій передбачає систематичний аналіз сучасних стратегій просування продукції та ефективності використання цифрових інструментів. Для цього використовуються наступні підходи та методи:

- **Аналіз літературних джерел:** Вивчення наукових публікацій, звітів і аналітичних матеріалів дозволяє отримати комплексний огляд сучасних тенденцій у сфері комунікаційних стратегій та цифрового маркетингу. Зокрема, аналізуються наукові праці щодо розвитку цифрових каналів комунікації, використання персоналізації в маркетингу, впливу соціальних мереж та сучасних аналітичних платформ. Також важливо врахувати звіти провідних консалтингових компаній (Gartner, Deloitte) для вивчення глобальних трендів.

- **Кількісний аналіз:** Використання метрик ROI (рентабельність інвестицій), CPA (вартість залучення клієнта), CPL (вартість ліда) для оцінки ефективності маркетингових кампаній. Зокрема, ROI допомагає зрозуміти, наскільки вдало використовуються ресурси, CPA дає уявлення про витрати на залучення одного клієнта, а CPL дозволяє оцінити ефективність каналів залучення лідів. Це створює основу для ухвалення обґрунтованих рішень про розподіл маркетингового бюджету.

- **Методи статистичного прогнозування:** Регресійний аналіз використовується для виявлення залежностей між маркетинговими витратами та досягнутими результатами, наприклад, доходом або кількістю залучених клієнтів. Аналіз часових рядів дозволяє прогнозувати зміни показників у майбутньому на основі історичних даних, наприклад, сезонних коливань конверсії або змін у поведінці споживачів. Ці методи забезпечують компанії можливість передбачати результати комунікаційних заходів.

- **Цифрова аналітика:** Використання інструментів, таких як Google Analytics, Facebook Ads Manager і Power BI, дозволяє зібрати дані про поведінку користувачів, оцінити ефективність рекламних кампаній та візуалізувати результати. Зокрема, Google Analytics допомагає аналізувати джерела трафіку, Power BI використовується для інтеграції та презентації даних, а Facebook Ads Manager дозволяє оптимізувати таргетинг і оцінювати результативність реклам у соціальних мережах.

- **Порівняльний аналіз:** Оцінка успішних кейсів провідних українських і міжнародних ІТ-компаній дозволяє визначити найкращі практики у побудові комунікаційної політики. Наприклад, аналіз кампаній таких компаній, як Microsoft, Amazon чи українських стартапів, дає змогу виявити підходи, які були ефективними в залученні клієнтів, зміцненні бренду та збільшенні продажів.

- **Емпіричне дослідження:** Практичні експерименти, такі як A/B тестування, дозволяють оцінювати ефективність різних рекламних матеріалів, платформ або повідомлень. Наприклад, тестування двох різних варіантів

дизайну цільових сторінок допомагає визначити, який з них краще конвертує відвідувачів у клієнтів.

- **Метод SWOT-аналізу:** SWOT-аналіз використовується для визначення сильних і слабких сторін комунікаційної політики, а також можливостей і загроз зовнішнього середовища. Наприклад, сильні сторони можуть включати потужний бренд чи інноваційні технології, тоді як загрози можуть стосуватися конкуренції або економічної нестабільності. Цей метод допомагає визначити, у якому напрямі слід рухатися для вдосконалення комунікаційної стратегії.

- **Опитування та інтерв'ю:** Проведення опитувань серед представників цільової аудиторії та інтерв'ю з експертами IT-ринку дозволяє отримати якісну інформацію про реальні потреби, очікування та враження клієнтів від існуючих комунікаційних стратегій. Наприклад, результати опитувань можуть свідчити про необхідність впровадження нових функціоналів у продукти або зміни в підходах до просування.

Результати та обговорення. Після виконання дослідження інноваційних підходів до вдосконалення комунікаційної політики у сфері IT-технологій та застосування відповідних методів аналізу матеріалів, можна підвести наступні підсумки та здійснити обговорення:

- **Виявлення ключових тенденцій:**

Проаналізувавши сучасні літературні джерела, дані ринку та результати кількісного аналізу, можна визначити основні тенденції в комунікаційній політиці IT-компаній: Широке впровадження цифрових каналів комунікації (соціальні мережі, email-маркетинг, контент-платформи). Зростання значення персоналізації у комунікаційних стратегіях, що враховує індивідуальні потреби клієнтів. Використання аналітичних інструментів і даних для прогнозування ефективності маркетингових кампаній. Активне впровадження штучного інтелекту (AI) та автоматизації процесів у просуванні продукції.

- **Оцінка впливу на бізнес:**

Обговорення отриманих результатів дозволяє зрозуміти, як

вдосконалення комунікаційної політики впливає на бізнес-результати ІТ-компаній: Оптимізація комунікаційних стратегій на основі даних (CPL, CPA, ROI) призводить до зниження витрат і підвищення ефективності кампаній. Інтеграція нових технологій, таких як автоматизовані системи управління комунікаціями, дозволяє покращити якість обслуговування клієнтів і прискорити взаємодію з ними. Недоліки у використанні цифрових каналів можуть створювати бар'єри у досягненні цільових показників, такі як низький рівень конверсії або втрата клієнтів через неефективний таргетинг.

- **Формулювання рекомендацій:**

На основі обговорення результатів дослідження розроблено рекомендації для оптимізації комунікаційної політики ІТ-компаній: Покращення персоналізації комунікацій: Використання аналізу великих даних для глибокого розуміння потреб клієнтів і створення релевантних маркетингових повідомлень. Інтеграція аналітичних платформ: Застосування інструментів Google Analytics, Power BI та подібних для моніторингу показників ефективності та прийняття рішень на основі даних. Впровадження інноваційних технологій: Використання AI та автоматизації для підвищення швидкості та точності комунікацій, а також для покращення взаємодії з клієнтами через чат-боти та CRM-системи. Розвиток цифрової грамотності: Навчання співробітників компаній роботі з сучасними інструментами цифрового маркетингу для більш ефективного управління комунікаційними кампаніями.

Висновки. В контексті дослідження вдосконалення комунікаційної політики просування продукції у сфері ІТ-технологій сформульовано низку ключових висновків.

По-перше, вдосконалення комунікаційної політики є стратегічним пріоритетом для компаній, які прагнуть залишатися конкурентоспроможними на динамічному ІТ-ринку. Використання цифрових каналів комунікації та сучасних аналітичних інструментів дозволяє значно підвищити ефективність маркетингових кампаній та оптимізувати витрати. Дослідження підтверджує, що персоналізація комунікацій, заснована на аналізі великих даних, є важливим

елементом у створенні сильного бренду та формуванні довіри до компанії. Компанії, які активно застосовують штучний інтелект, автоматизацію та прогнозу аналітику, досягають більшої точності у визначенні потреб клієнтів та адаптації своїх стратегій. Однак виявлено, що недостатня інтеграція сучасних інструментів аналітики та автоматизації в комунікаційну політику може стати бар'єром для ефективного просування продукції. Крім того, розрив між маркетинговими та технічними підрозділами організацій може призводити до неузгодженості стратегій, що негативно впливає на результативність комунікацій. Результати дослідження також свідчать про важливість постійного вдосконалення навичок співробітників, які працюють у сфері маркетингу та комунікацій. Швидкі зміни на ринку технологій вимагають від фахівців знання сучасних цифрових платформ, таких як Google Analytics, Power BI, та здатності використовувати їх для прийняття обґрунтованих рішень.

Таким чином, висновки дослідження підкреслюють, що успіх у сфері ІТ-технологій залежить від ефективності комунікаційної політики, що поєднує сучасні технології, персоналізацію та міжвіддільну співпрацю. Результати можуть слугувати основою для розробки практичних рекомендацій з оптимізації комунікаційної політики, що забезпечить довготривале зростання бізнесу в умовах глобальної конкуренції.

СПИСОК ВИКОРИСТАНИХ ДЖЕРЕЛ

1. Чаффей Д. *Digital Marketing: Strategy, Implementation and Practice*. Pearson Education, 2021. – 704 с.
2. Портер М. Е. *Конкурентна стратегія: методика аналізу галузей та конкурентів*. Київ: Основи, 2020. – 432 с.
3. *Маркетинг 4.0: перехід від традиційного до цифрового*. Київ: Наш Формат, 2020. – 288 с.
4. Hair J. F. et al. *Multivariate Data Analysis*. Pearson, 2020. – 672 с.
5. Франсес П. Х. *Time Series Models for Business and Economic Forecasting*. Cambridge University Press, 2014. – 300 с.

РОЗВИТОК ВЕТЕРАНСЬКОГО БІЗНЕСУ ЯК ІНСТРУМЕНТ СОЛІДАРИЗАЦІЇ УКРАЇНСЬКОГО СУСПІЛЬСТВА

Терюханова Ірина Миколаївна,
к.е.н., с.н.с., старший науковий співробітник
відділу соціоекономіки праці ДУ «Інститут
економіки та прогнозування НАН України»,
м. Київ, Україна

Вступ. В сучасних умовах при недостатній кількості та якості робочих місць з гідною оплатою праці, невідповідності умов та режиму праці потребам ветеранів, переважно внаслідок їхнього стану здоров'я, набувають актуальності питання розвитку власної справи серед ветеранів як альтернатива їхньої зайнятості в якості найманого працівника. Крім того, створення та розвиток власного бізнесу ветеранами війни є інструментом солідаризації як всередині великої соціальної групи ветеранів війни, так і між ветеранами та іншими членами суспільства за рахунок залучення до працевлаштування на ветеранських підприємствах неветеранів.

Опитування українських ветеранів, проведеного Українським ветеранським фондом спільно із соціологічною групою «Рейтинг» у січні-квітні 2023 року в рамках програми «Потреби ветеранів 2023» свідчить, що переважна більшість ветеранів (63,6%) хотіли би зайнятися власною справою, підприємництвом [1, с. 48]. Фактично ж за даними Мінветеранів лише 12789 ветеранів зареєстровані як ФОП, що становить лише 1,5% чисельності ветеранів, які зареєстровані у Єдиному державному реєстрі ветеранів війни (ЄДРВВ) [2].

За даними Українського ветеранського фонду основними перепонами на шляху відкриття ветеранами власної справи є недостатність фінансових ресурсів до дефіцит знань у сфері ведення підприємництва [3]. Так, 20% опитаних ветеранів зазначають, що зараз та в майбутньому потребуватимуть допомоги у підприємницьких інвестиціях, 11,1% - у інших, крім фінансової підтримки, формах допомоги щодо підприємництва [1, с. 36]. Саме тому

питання розвитку ветеранського бізнесу на сьогодні є актуальними.

Ціль роботи: на основі аналізу стану розвитку ветеранського бізнесу в Україні та з врахуванням подібного досвіду зарубіжних країн запропонувати заходи щодо активізації розвитку ветеранського бізнесу в Україні.

Матеріали та методи. Були використані аналітичні дані Міністерства у справах ветеранів України, матеріали соціологічних опитувань громадських ветеранських організацій, зарубіжні статистичні та аналітичні матеріали з вказаної проблематики, вітчизняні нормативно-правові документи. Були застосовані різноманітні методи дослідження, зокрема, аналітичних узагальнень; індукції та дедукції; статистичні та експертних оцінок.

Результати та обговорення. Основними заходами сприяння розвитку ветеранського бізнесу в зарубіжних країнах є:

1) інформаційно-консультаційна діяльність, яка включає інформаційні кампанії, соціологічні дослідження, створення довідників для ветеранів-власників бізнесу, мережі бізнес-центрів для ветеранів та залучення громадського сектору задля забезпечення якісного менторства для підприємців-ветеранів-початківців;

2) фінансово-кредитна та податкова підтримка, яка включає в себе позики та кредитування; фінансове сприяння ветеранським підприємствам; пільгове оподаткування та технічне забезпечення таких підприємств, залучення ветеранського бізнесу як підрядників та субпідрядників при виконанні державних замовлень;

3) програми підтримки ветеранського бізнесу, які включають інформаційно-консультаційну діяльність, організацію додаткового професійного навчання, грантові конкурси та загальнонаціональні тижні ветеранського бізнесу, які сприяють реінтеграції ветеранів та видозмінюють уявлення суспільства про ветеранів та їх внесок у розвиток власної держави [4].

Серед зарубіжних країн найбільший досвід у створенні та розвитку ветеранського бізнесу має США. За даними Міністерства у справах ветеранів США, в країні проживає близько 19 мільйонів ветеранів [5]. Дослідження

Адміністрації малого бізнесу (SBA) США показало, що ветерани на 45% частіше займаються самозайнятістю, ніж неветерани, в тому числі завдяки унікальним навичкам, набутим в армії. В США існує понад 3 млн. підприємств, які належать ветеранам [6]. Такі підприємства становлять близько 6% усіх підприємств, на яких працює близько 3,9 мільйона працівників [5]. Згідно зі статистикою формування бізнесу Бюро перепису населення США, найбільше нових підприємств у 2020-2021 роках було створено в роздрібній торгівлі, професійних послугах, будівництві, транспортуванні [7].

В США створено окрему інституцію – Управління ветеранського бізнесу та цілої мережі локальних центрів задля подальшого сприяння розвитку ветеранського бізнесу, а також діє низка спеціальних програм. Основними функціями цієї інституції є: забезпечення доступу малого та середнього бізнесу до фінансових ресурсів; надання інформаційних, освітніх і консультаційних послуг; забезпечення доступу до виконання держзамовлень; захист інтересів малого та середнього бізнесу [4].

Значним кроком у розвитку вітчизняного підприємництва серед ветеранів є підготовлений проект Закону України “Про ветеранське підприємництво”, яким, крім іншого, визначено категорію «ветеранське підприємництво» (ст. 1), передбачена державна підтримка суб’єктів ветеранського підприємництва у вигляді фінансової, інформаційної, консультаційної, просвітницької та іншої підтримки (ст. 15) [8].

Для сприяння самозайнятості, організації підприємницької діяльності різних категорій населення, в тому числі УБД та осіб з інвалідністю внаслідок війни, п.1 статті 27 Закону «Про зайнятість населення» передбачено: надання безоплатних індивідуальних і групових консультацій з питань організації та провадження підприємницької діяльності; надання одноразової фінансової допомоги для організації підприємницької; супроводження та консультування протягом двох років з дня державної реєстрації юридичної особи або фізичної особи - підприємця осіб, які отримали одноразову фінансову допомогу для організації підприємницької діяльності [9].

Таким чином, супроводження та консультування протягом двох років передбачено лише для тих, хто отримав одноразову фінансову допомогу для організації підприємницької діяльності. Крім того, «Порядок надання допомоги по безробіттю, у тому числі одноразової її виплати для організації безробітним підприємницької діяльності» 20 січня 2023 року втратив чинність. При цьому зміни до Закону України «Про зайнятість населення» внесені не були, а відповідний нормативно-правовий акт Урядом до сих пір не прийнято.

Ветерани війни можуть брати участь у загальних та спеціальних програмах щодо розвитку підприємництва. В рамках загальних програм вони можуть отримати грант на власну справу до 250 тис грн., грант на сад до 400 тис. грн за га від Мінагрополітики, грант на переробне підприємство до 8 млн. грн. від Мінекономіки [10], грантова підтримка в розмірі від 10 000 євро до 50 000 євро українським технологічним стартапам та малим і середнім підприємствам в рамках фінансованого ЄС проекту «Seeds of Bravery» (UASEEDs) [11].

Проте є також деякі програми саме для цієї категорії населення. Для тих учасників бойових дій, осіб з інвалідністю внаслідок війни та членів їхніх сімей, які бажають відкрити власну справу, передбачено надання гратів на створення або розвиток власного бізнесу, розмір яких залежить від кількості створених робочих місць. Так, для учасників бойових дій та осіб з інвалідністю внаслідок війни, зареєстрованих як фізична особа - підприємець, у разі зобов'язання створити одне робоче місце сума гранту становить до 250 тис. гривень; два робочих місця - від 250 тис. до 500 тис. гривень; чотири робочих місця - від 500 тис. до 1000 тис. гривень. Також гранти можуть отримати члени сім'ї у разі зобов'язання створити одне робоче місце - до 250 тис. гривень; два робочих місця - від 250 тис. до 500 тис. гривень [12].

Проте суттєвим недоліком є той факт, що на сьогодні Державним центром зайнятості лише за бажанням ветеранів та членів їх сімей, а не обов'язково, може організовуватися професійне навчання з питань організації та провадження підприємницької діяльності, що на нашу думку, значно знижує

успішність новоствореного ветеранами бізнесу.

На сьогодні розвитком ветеранського бізнесу активно займаються громадські організації та фонди. Так, Українським ветеранським фондом, який розпочав свою діяльність у лютому 2022 року, запроваджено інтерактивну карту ветеранських бізнесів по Україні [13]. У 2023 році Українським ветеранським фондом надано підтримку понад 400 ветеранських бізнесів на суму 163,8 млн гривень, серед них за сферами переважали агропромисловий комплекс, автомобільна сфера та сфера послуг [14].

У 2024 році для ветеранів війни діють програми від Українського ветеранського фонду Мінветеранів: “Варто почати власну справу” із сумою грантів від 500 тис. до 1,5 млн. грн. [15], програма мікрофінансування, яка включає відшкодування 20 тис. грн на купівлю товарів та обладнання для ведення власної справи [10].

Висновки. Подальший розвиток ветеранського бізнесу в Україні потребує, переш за все, прийняття Закону України “Про ветеранське підприємництво”. Потребує створення окремої інституції, яка б опікувалась питаннями розвитку ветеранського бізнесу.

Збільшення програм розвитку та підтримки підприємництва серед ветеранів та членів їхніх родин повинно відбувались переважно із застосуванням принципу «рівний-рівному», що сприятиме солідаризації всередині соціальної групи ветеранів. Такі програми мають включати 3 обов’язкові елементи: професійне навчання за тим напрямом, за яким планується розпочати бізнес; надання грантової допомоги із залученням вітчизняних та зарубіжних організацій та фондів кращим навченим ветеранам; індивідуальну консультативну та менторську підтримку протягом всього періоду навчання, одержання грантової допомоги та протягом перших двох років існування новоствореного підприємства. Обов’язковим також є постійний моніторинг програм розвитку ветеранського бізнесу для виявлення проблем та оперативного їхнього усунення.

Фінансова підтримка ветеранського бізнесу має передбачати розширення

програм пільгового кредитування малого та середнього бізнесу серед ветеранів та членів їхніх сімей; розробку механізму підтримки та пільгового оподаткування ветеранських бізнесів шляхом встановлення знижених ставок податку на прибуток для малого та середнього ветеранського бізнесу; надання податкових канікул для новостворених підприємств, заснованих ветеранами, протягом перших двох років діяльності; забезпечення пріоритетного доступу до державних та місцевих закупівель для ветеранських бізнесів через переважне їхнє право на участь у тендерах.

Не менш важливим заходом є популяризація ветеранського бізнесу, їхніх товарів або послуг серед населення шляхом активної рекламної кампанії та інформаційно-просвітницької роботи; проведення конференцій, круглих столів представників ветеранського бізнесу, ветеранських організацій, органів влади, представників роботодавців та інших зацікавлених сторін для виявлення проблем та ризиків щодо розвитку ветеранського бізнесу в Україні та шляхів їхнього усунення, що сприятиме підвищенню солідаризації суспільства.

СПИСОК ЛІТЕРАТУРИ:

1. Потреби ветеранів 2023, 64с. URL: https://veteranfund.com.ua/wp-content/uploads/2023/11/Potreby_veteraniv_2023.pdf
2. Аналітична інформація за даними Міністерства у справах ветеранів України. URL: <https://data.mva.gov.ua/>
3. Український ветеранський фонд: підсумки та інновації 2023 року. URL: <https://armyinform.com.ua/2023/12/31/ukrayinskyj-veteranskyj-fond-pidsumky-ta-innovacziyi-2023-roku/>
4. Аналітична довідка СПРИЯННЯ РОЗВИТКУ БІЗНЕСУ ВЕТЕРАНІВ: ДОСВІД США (огляд інструментів і політик). URL: https://veteranfund.com.ua/analytics/facilitating_veteran_business_development/
5. Annual Business Survey Release Provides Data on Minority-Owned, Veteran-Owned and Women-Owned Businesses. 2021. URL: <https://www.census.gov/newsroom/press-releases/2021/annual-business-survey.html>

6. Best Jobs for Veterans. URL: <https://www.nu.edu/blog/five-best-jobs-for-Veterans/>
7. Cities With the Most Veteran-Owned Businesses. HireAHelper. – 2022. – URL: <https://www.hireahelper.com/lifestyle/cities-with-the-most-veteran-owned-businesses/>.
8. Проект Закону України “Про ветеранське підприємництво”. URL: <blob:https://itd.rada.gov.ua/5394ff73-edf1-4bff-8711-1a28ac4ea601>
9. Закон України «Про зайнятість населення» від 5 липня 2012 року № 5067-VI. URL: <https://zakon.rada.gov.ua/laws/show/5067-17?find=1&text>
10. Які програми для започаткування та розвитку ветеранського підприємництва діють в Україні? URL: <https://www.kmu.gov.ua/news/yaki-prohramy-dlia-zapochatkuvannia-ta-rozvytku-veteranskooho-pidpryemnytstva-diiut-v-ukraini>
11. Seeds of Bravery: Грантова підтримка українським технологічним стартапам та малим і середнім підприємствам. URL: <https://granty.org.ua/seeds-of-bravery-grantova-pidtrymka-ukrayinskym-tehnologichnym-startapam-ta-malym-i-serednim-pidpryemstvam.html>
12. Порядок надання грантів на створення або розвиток власного бізнесу учасникам бойових дій, особам з інвалідністю внаслідок війни та членам їх сімей», затверджений постановою Кабінету Міністрів України від 21 червня 2022 р. № 738. URL: <https://zakon.rada.gov.ua/laws/show/738-2022-%D0%BF#n902>
13. Карта ветеранських бізнесів. URL: <https://veteranfund.com.ua/projects/lun-reg/>
14. Український ветеранський фонд: підсумки та інновації 2023 року. URL: <https://armyinform.com.ua/2023/12/31/ukrayinskyj-veteranskyj-fond-pidsumky-ta-innovacziyi-2023-roku/>
15. Варто почати власну справу. URL: <https://veteranfund.com.ua/contests/varto-pochaty-vlasnu-spravu/>

АНАЛІЗ СУЧАСНИХ ТЕНДЕНЦІЙ СВІТОВОГО ТУРИЗМУ

Чала Тетяна Георгіївна

к.е.н., доцент, доцент кафедри статистики,
обліку та аудиту

Єгоров Віктор Русланович

магістр

Харківський Національний університет
імені В. Н. Каразіна
м. Харків, Україна

Вступ. З розвитком суспільства сектор туризму, як і багато інших секторів, потребує трансформації задля того, щоб слугувати каталізатором процвітання в глобальному масштабі. Підвищення добробуту людей, охорона природного середовища, стимулювання економічного розвитку та сприяння міжнародній згоді є ключовими цілями, які є фундаментальною сутністю туризму.

Ціль роботи. Ціллю дослідження є аналіз сучасних тенденцій світового туризму та ранжування основних факторів, які перешкоджають відновленню міжнародного туризму.

Матеріали та методи. У ході дослідження використано методичні матеріали та офіційну статистичну інформацію ООН, звіти та економічні огляди міжурядових організацій, таких як Всесвітня рада з подорожей і туризму (WTTC – World Travel & Tourism Council) [1] та Туризм ООН (UN Tourism) [2], а також зарубіжні періодичні видання.

Для досягнення поставленої цілі в роботі використано метод абстрагування; методи аналізу та синтезу, абстракції і формальної логіки, порівняння, ранжування та узагальнення; графічний метод – для візуалізації результатів експертного оцінювання.

Результати та обговорення. Багато міжурядових організацій опікуються проблемами сталого розвитку світового туризму.

Туризм ООН (UNWTO до 2023 року) є спеціалізованою агенцією ООН, яка сприяє розвитку відповідального, стійкого та загальнодоступного туризму, заохочує туристичну конкурентоспроможність, інновації, освіту, інвестиції та цифрову трансформацію. Туризм ООН є глобальним форумом для туристичної політики та джерелом туристичних досліджень і знань [2].

Світовий туристичний барометр (World Tourism Barometer) від Туризму ООН регулярно представляє звіт, у якому відслідковуються короткострокові тенденції туризму, щоб надати зацікавленим сторонам актуальний аналіз тенденцій розвитку міжнародного туризму [3].

Звіт публікується чотири рази на рік і містить аналіз останніх даних про туристичні напрямки (в'їзний і виїзний туризм). Барометр також представляє індекс впевненості, заснований на опитуванні Групи експертів з туризму ООН щодо питань туризму, який надає оцінку останніх результатів і короткострокових перспектив міжнародного туризму.

За даними Світового туристичного барометра ООН у січні-липні 2024 року кількість міжнародних туристів досягла 96% від допандемічного рівня [3].

За оцінками [3], 790 мільйонів туристів здійснили міжнародні подорожі за перші сім місяців 2024 року, приблизно на 11% більше, ніж у 2023 році, але на 4% менше, ніж у 2019 році. Результати були зумовлені сильним попитом у більшості регіонів, триваючим відновленням напрямків Азіатсько-Тихоокеанського регіону, збільшенням інтенсивності повітряного сполучення та спрощенням візового режиму.

Близький Схід залишався регіоном з найсильнішим зростанням, де кількість міжнародних прибуттів зросла на 26% порівняно з 2019 роком. Африка прийняла на 7% більше туристів, ніж за ті ж місяці 2019 року.

Протягом перших семи місяців 2024 року Європа та Америка відновили 96% та 97% своїх прибуттів до пандемії, тоді як Азія та Тихоокеанський регіон зафіксували 82% від рівня 2019 року [3].

За субрегіонами Північна Африка продемонструвала найпотужніші показники: за перші сім місяців 2024 року кількість міжнародних прибуттів

збільшилася на 21%, у порівнянні з аналогічним періодом до пандемії, за нею йдуть Центральна Америка (+19%), Карибський басейн і Південна та Середземноморська Європа (обидві +9%).

Переглянуті дані за 2023 рік показують, що експортні доходи від міжнародного туризму сягнули 1,8 трлн дол. США (включаючи надходження та пасажирські перевезення), що є практично таким же обсягом, як і до пандемії (-1% у реальному вираженні порівняно з 2019 роком).

Панель експертів ООН з туризму вказала на інфляцію у сфері подорожей і туризму у вересні 2024, а саме високі ціни на транспорт і проживання, як головну проблему, з якою зараз стикається туристичний сектор (табл. 1).

Таблиця 1

Основні фактори, які перешкоджають відновленню міжнародного туризму

Фактор	Період опитування						
	Вересень 2022	Січень 2023	Травень 2023	Вересень 2023	Січень 2024	Травень 2024	Вересень 2024
Підвищення витрат на транспорт і проживання	60	54	62	69	55	60	65
Економічне середовище	82	79	71	76	69	59	61
Екстремальні погодні явища	-	-	-	-	28	30	26
Конфлікт ХАМАС/Ізраїль	-	-	-	-	24	25	17
Нестача кадрів	21	18	23	20	22	24	27
Наступ Росії на Україну	31	34	31	28	19	19	18
Низька довіри споживачів	26	30	25	27	12	18	19
інше	17	20	15	20	14	15	9
Інші геополітичні ризики	-	-	-	-	19	15	11
Завантаженість аеропорту, затримки та скасування рейсів	24	16	18	18	13	15	21
Обмеження на подорожі, включно з візовими вимогами	33	32	21	13	14	13	12
питання, пов'язане з Covid-19	21	22	8	11	3	-	-

Індекс довіри до туризму ООН демонструє позитивні очікування за останню частину року на рівні 120 балів за вересень-грудень 2024 року, хоча й нижче прогнозів за травень-серпень, які становили 130 (за шкалою від 0 до 200, де 100 відображає однакову очікувану продуктивність).

Всесвітня рада з подорожей і туризму (WTTC – World Travel & Tourism Council) також опікується проблемами світового туризму та представляє сектор подорожей і туризму в усьому світі [1].

Як некомерційна організація, заснована на членстві, вона включає понад 200 генеральних директорів, голів і президентів провідних світових туристичних компаній з усіх регіонів і галузей.

Понад 30 років WTTC готує звіти про вплив подорожей і туризму на економіку та зайнятість для 185 країн/економік і 28 географічних/економічних регіонів світу [1].

Ці звіти, створені у співпраці з Oxford Economics, є життєво важливим інструментом, який допомагає забезпечити органи державного та приватного секторів переконливими доказами величезної цінності подорожей і туризму для економіки, щоб їхня політика та інвестиційні рішення підтримували сектор.

У 2019 році до пандемії подорожі та туризм (включно з їхнім прямим, і опосередкованим впливом) забезпечували 10,5% усіх робочих місць (334 млн) і 10,4% світового ВВП (10,3 трлн дол. США). Тим часом витрати міжнародних відвідувачів у 2019 році склали 1,91 трильйона доларів США [1].

Останнє щорічне дослідження WTTC показало, що у 2023 році сектор подорожей і туризму склав 9,1% світового ВВП; збільшившись на 23,2% порівняно з 2022 роком і зменшившись лише на 4,1% від рівня 2019 року.

У 2023 році було створено 27 мільйонів нових робочих місць, що на 9,1% більше, ніж у 2022 році, і лише на 1,4% нижче рівня 2019 року.

Витрати внутрішніх відвідувачів зросли на 18,1% у 2023 році, перевищивши рівень 2019 року. Витрати міжнародних відвідувачів зросли на 33,1% у 2023 році, але залишилися на 14,4% нижче загального показника 2019 року [1].

У жовтні 2024 року у Перті (Бурлу), Західна Австралія, пройшов черговий щорічний Глобальний саміт WTTC, лідери галузі продовжили об'єднувати зусилля для підтримки туристичного сектору та переходу до безпечнішого, інклюзивного та сталого майбутнього [1].

Висновки. Таким чином, порівняння сектору подорожей та туризму з іншими секторами економіки та аналіз впливу державної політики на цей сектор, як-от робочі місця та спрощення візового режиму, сприяє сталому зростанню [4].

Сталий розвиток туризму вимагає інформованої участі всіх відповідних зацікавлених сторін, потребує постійного моніторингу впливу різних факторів, запровадження необхідних профілактичних та/або коригувальних заходів, якщо це необхідно. Рекомендації щодо сталого розвитку туризму та практики управління застосовні до всіх форм туризму за всіма напрямками, включаючи масовий туризм і його різні сегменти [4].

СПИСОК ЛІТЕРАТУРИ:

1. World Travel & Tourism Council. WTTC. URL: <https://wtcc.org/research/economic-impact> (дата звернення 10.11.2024).
2. UN Tourism. URL: <http://www.unwto.org> (дата звернення 22.10.2024).
3. UN Tourism Barometer. 2024. URL: <https://www.unwto.org/un-tourism-world-tourism-barometer-data> (дата звернення 10.11.2024).
4. Promotion of sustainable tourism, including ecotourism, for poverty eradication and environment protection. Seventy-seventh session. United Nations. General Assembly. Resolution adopted by the General Assembly on 14 December 2022. URL: https://webunwto.s3.eu-west-1.amazonaws.com/s3fs-public/2023-01/Resolution_A_RES_77_178_ENG.pdf?VersionId=jfpCQCnhCVjH1bgRlSHnxYi.ClSVFmKe (дата звернення 10.11.2024).

УПРАВЛІННЯ КОМУНІКАТИВНИМИ ПРОЦЕСАМИ У СУЧАСНИХ УМОВАХ

Ясногор Оксана Геннадіївна,
здобувач другого (магістерського) рівня вищої освіти,
Полтавський національний педагогічний університет
імені В. Г. Короленка, Україна
Жданова-Неділько Олена Григорівна,
доктор педагогічних наук, доцент,
завідувач кафедри педагогічної майстерності та менеджменту
імені І. А. Зязюна,
Полтавський національний педагогічний університет
імені В. Г. Короленка, Україна
ORSID ID: 0000-0002-1414-2355

Вступ. У сучасних умовах будь-яка установа чи організація нічого не може досягти без ефективно налагодженої комунікації між керівництвом, співробітниками та різними зацікавленими сторонами.

Мета. Довести, що комунікативні процеси, які відбуваються в умовах взаємодії установ (організацій, структур, підприємств) із надання послуг споживачам, є надзвичайно важливими.

Чому ефективні комунікативні процеси в Центрах професійного розвитку педагогічних працівників (ЦПРПП, ЦЕНТР) сприяють тому, щоб ЦПРПП стали сучасними та конкурентноспроможними у сфері надання послуг, отримали статус інноваційного закладу та мали комерційний успіх?

Результати та обговорення.

Завжди необхідно враховувати, що інноваційний процес охоплює всі стадії – від ідеї до конкретного продукту, технології або послуги, які використовують у господарській практиці; всі етапи життєвого циклу інновації, зокрема її дифузія у нові умови і місця застосування.

А інноваційна діяльність – це дії людей, спрямовані на створення чи впровадження інновації на певній стадії інноваційного процесу. Такий процес поділяється на окремі частини і матеріалізується у вигляді функціональних

організаційних одиниць, відокремлених у результаті розподілу праці. При цьому елементи інноваційного процесу постійно перебувають у тісному взаємозв'язку, між ними безперервно здійснюється обмін інформацією.

І саме правильно налагоджена комунікація може позитивно позначитися на продуктивності роботи працівників та інноваційності компанії. Варто зауважити, що на рівні організацій (фірм, підприємств) інноваційний процес, попри скерованість на створення нової споживчої вартості, характеризується значно сильнішим прагненням його учасників до комерційного успіху.

Центри професійного розвитку педагогічних працівників консультують із питань планування та визначення траєкторії професійного розвитку; проведення супервізії; розроблення документів закладу освіти; впровадження компетентнісного, особистісно орієнтованого, діяльнісного та інклюзивного підходів у навчанні; застосування нових освітніх технологій тощо. Ролі, що виконують працівники

Центру: консультант, координатор, модератор, експерт, супервізор та інші – не передбачають реалізації функції контролю. Працівники центрів, крім того, що повинні орієнтуватися в новаціях, ресурсах, законодавстві, мають володіти навичками спілкування в ролі наставника. Враховуючи нові функції та професійні ролі працівників Центрів професійного розвитку педагогічних працівників, надважливо визначати впливовість поданих чинників на ефективність діяльності консультантів Центру: бажання працівника Центру допомогти педагогічному працівнику у професійному розвитку; професійний досвід консультанта Центру; довірливі стосунки між консультантом Центру і педагогічним працівником; рівень розвитку комунікативних умінь консультанта Центру (вміння активно слухати, ставити «відкриті» питання); володіння консультантом Центру інформаційно-комунікаційними технологіями; систематичність інформування консультантами Центру педагогічних працівників про можливості для їхнього професійного розвитку; обізнаність консультанта Центру в особливостях впровадження компетентнісного, особистісно орієнтованого, діяльнісного, інклюзивного

підходів до навчання здобувачів освіти і нових освітніх технологій; мотивація педагогічного працівника професійно розвиватися.

Працівники Центру мають завдання шукати максимальні можливості для задоволення потреб педагогічних працівників у професійному розвитку та вирішенні наявних проблем в освітній діяльності.

До нових можливостей, які варто врахувати учасникам сегменту надання даних послуг, належать комунікативні процеси із споживачами, а саме: їх мотивація до отримання послуг конкретного підприємства (організації, установи). Необхідно будувати професійні стосунки та розповідати про свою діяльність так, щоб педагоги з усіх куточків країни обирали ваш Центр як найбільш інноваційний, потужний та перспективний.

ЦПРПП загалом узагальнюють та поширюють інформацію про можливості професійного розвитку освітян: програми підвищення кваліфікації, вебресурси та інші інструменти, які зможуть стати ключовими для їхнього професійного зростання. З метою надання корисної та достовірної інформації Центри формують й підтримують бази даних (суб'єктів підвищення кваліфікації, педагогів-наставників, супервізорів тощо). Структурованість такої бази та максимальна інформативність впливають на мотивацію прийняття рішень на користь певних послуг від конкретних надавачів послуг.

Комунікації Центрів можна поділити на дві основні групи: зовнішні і внутрішні. Зовнішні комунікації відбуваються між організацією і її середовищем – засобами масової інформації, споживачами, постачальниками, іншими контрагентами, органами державного регулювання, політичними та іншими групами, а внутрішні між рівнями управління та підрозділами – вони виникають у вигляді повідомлень, обговорень, телефонних переговорів [1, с. 3].

Якщо зовнішні зорієнтовані на зв'язки із зовнішніми стейкхолдерами організації, то внутрішні – на формування комунікаційних процесів між внутрішніми цільовими групами (підрозділами, філіями, неформальними організаціями) чи окремими особами.

Внутрішні комунікації у системі управління персоналом у практичному

плані це – обмін ідеями, досягнення угод, розпорядницько-підзвітні відносини, обмін інформацією з приводу реалізації цілей і завдань організації, взаємовідносини з персоналом та між членами колективу [1, с. 47].

Враховуючи, що без ефективного менеджменту система комунікацій не може ефективно функціонувати, для формування якісної системи комунікацій керівникам і менеджерам підприємства необхідно вдосконалювати механізм управління на основі чітких цілей та формування комунікаційного менеджменту.

Для удосконалення комунікації у процесі управління на підприємстві потрібно чітко визначати потребу в інформації кожного структурного підрозділу й кожного робочого місця, регулювати інформаційні потоки відповідно до вирішуваних завдань, повинна відбуватися взаємодія керівників і підлеглих; організація ефективної системи зворотного зв'язку; впровадження системи збирання пропозицій; інформаційні повідомлення адміністрації підприємства; використання сучасних інформаційних технологій.

Висновки. Надважливо визначати сутність комунікативних процесів установ (організацій, підприємств) у сучасних умовах, з урахуванням мотиваційних аспектів взаємодії із споживачами та зміни поведінки їх на ринку товарів і послуг та пропонувати перспективні напрями взаємодії організацій (підприємств) із споживачами товарів і послуг у сучасних умовах та засоби їх досягнення.

Доцільно розглядати комунікацію як інтегруючу складову системи управління персоналом (СУП) сучасної організації, з визначенням ролі та місця комунікацій в системі управління персоналом, її оптимальних засобів, форм та каналів здійснення з ціллю підвищення ефективності використання кадрового потенціалу суб'єкту господарювання.

Діяльність новостворених установ у галузі освіти - Центрів професійного розвитку педагогічних працівників – доводить, що ефективна комунікація – це створення сильної команди, яка відповідає цілям сучасної інноваційної компанії.

СПИСОК ВИКОРИСТАНИХ ДЖЕРЕЛ.

1. Бурмака Т. М., Великих К. О. Комуникативний менеджмент: конспект лекцій. - Харків : ХНУМГ ім. О. М. Бекетова, 2019. - 69 с.
2. Положення про центр професійного розвитку педагогічних працівників <https://zakon.rada.gov.ua/laws/show/672-2020-%D0%BF#Text>
3. Супровід діяльності центрів професійного розвитку педагогічних працівників: керівництво для тренерів: навч.-метод. посібник. - Київ. 2021. 132 с. https://uied.org.ua/wp-content/uploads/2021/05/posibnik_1_czpr-pp_sajt.pdf

LEGAL SCIENCES

PROBLEMATIC ASPECTS OF DETERMINING CIVIL JURISDICTION

Ivanchuk Alina

Student

Taras Shevchenko National University of Kyiv

Kyiv, Ukraine

Introductions. Legal certainty in a democratic society is recognised as one of the fundamental values. This principle is a set of requirements for the organisation and functioning of the legal system to ensure, first and foremost, a stable legal position of an individual by improving the processes of lawmaking and law enforcement. This also implies predictability of court decisions based on the results of disputes. Recently, the procedural legislation of Ukraine has undergone considerable changes, which are the legislator's response to dynamic and constantly evolving legal relations. Due to the development of technology, socio-political events and the emergence of new economic models, new types of disputes are emerging that require categorisation in accordance with the existing types of court proceedings. The relevance of the research topic is due to the ongoing debate on the issue of deciding on the rules for determining the court jurisdiction (jurisdiction) of cases.

Aim. To analyze the problematic aspects of determining civil jurisdiction through the prism of legislation and judicial practice.

Results and discussion. Judicial jurisdiction is an institution of law designed to delineate the competence of different parts of the judicial system and types of legal proceedings - civil, criminal, commercial and administrative. The rules for determining the jurisdiction of a particular case are set out in procedural laws.

At first glance, the existence of a clear legislative delineation of the jurisdiction of courts should not give rise to problems in court practice regarding the jurisdiction of court cases. However, the practice of interpreting these procedural rules has

revealed many problems in their correct application.

According to Article 36 of the Law of Ukraine "On the Judiciary and the Status of Judges", the Supreme Court should ensure a unified approach to the formation of stability and unity of judicial practice, including determination of jurisdiction over a particular dispute.

The importance of ensuring the unity and consistency of judicial practice is indicated by the presence in the procedural codes of Ukraine of provisions stating that the grounds for review of court decisions by the Grand Chamber of the Supreme Court (hereinafter - "GC SC") are violations of subject matter or subjective jurisdiction. According to the information posted on the website of the Unified State Register of Court Decisions, as of mid-July 2023, the GC SC passed about two hundred resolutions in which it formed legal conclusions on the jurisdiction of disputes.

Thus, when determining the jurisdiction of the court, the GC SC has already developed appropriate methodological approaches, i.e., it proceeds from certain general criteria formed in the process of dispute resolution.

Firstly, the criterion for determining the jurisdiction of a court should be as simple and clear as possible, i.e., so that it can be applied at the time of filing a lawsuit, and not after the court has already started to consider the case. There should be as few possible "configurations" of jurisdiction over disputes of a particular category (e.g., disputes involving farmers, disputes in the public service, disputes involving the Deposit Guarantee Fund) as possible.

Secondly, the SC ensures that one dispute is resolved by the courts only once, and that only one court decision is made on one dispute. In other words, by determining the jurisdiction of a particular case, the principle of legal certainty is ensured.

Thirdly, when deciding on jurisdictional issues, the GC SC proceeds from the principle that the defendant in a case must be the person with whom there is a legal dispute.

Fourthly, when determining the jurisdiction of a case, the GC SC tries to

prevent filing "superfluous" claims, i.e. those that are not subject to judicial review, since their satisfaction will not protect the plaintiff's violated right and resolve the dispute on the merits. At the same time, in its practice, the Supreme Court distinguishes between claims that are generally not subject to judicial review and those whose review is inappropriate.

Fifthly, when determining the jurisdiction of a court, the SC seeks to prevent situations of artificial creation of prejudice or situations where two or more proceedings in courts of different jurisdictions are required to resolve one dispute. The court's decision should finally resolve the dispute on the merits and protect the violated right or interest. [1]

There are several categories of disputes that give rise to the most misunderstandings regarding the determination of jurisdictions. These include labour and corporate disputes. In addition, certain categories of cases involving public authorities, state-owned enterprises, institutions, organisations, trade unions, etc. are subject to civil proceedings. [2] The determination of jurisdiction in the event of a corporate dispute is no less complicated. For example, a dispute over the invalidation of an agreement concluded by one spouse without the consent of the other spouse on the disposal of a share in the charter capital of a legal entity is subject to consideration in commercial proceedings. An exception is disputes regarding such actions aimed at the acquisition, modification or termination of family and inheritance rights and obligations, which should be resolved in civil proceedings (Resolution of the Supreme Court of 29 June 2021 in case No. 916/2813/18). [3]

In the context of this topic, the proposal made in the civil procedural doctrine to introduce alternative jurisdiction into the procedural legislation of Ukraine is of considerable interest. Thus, according to O. Snidevych, a significant part of the problems with determining jurisdiction could be solved by providing for the possibility of alternative jurisdiction in the legislation. Under such conditions, the plaintiff, based on his/her own interests, would choose the procedure for protecting his/her right based on the alternative jurisdiction available in the legislation. [4] Based on the content of the alternative jurisdiction within the framework of a broadly

drawn out litigation, it becomes clear that we are talking about mediation. The term "mediation" ("mediation") means assistance to the parties to a legal conflict by means of its independent settlement, the procedure of which consists in negotiations with the support of a third party.

Conclusions. Based on the foregoing, it can be concluded that the correct determination of the jurisdiction of cases is of paramount importance in the practice of courts, since a court decision, even if it correctly resolves the dispute on the merits, cannot be considered as adopted by a court established by law if there was a violation of jurisdiction in the course of its delivery. In my opinion, the correct choice of jurisdiction should become a kind of cornerstone on which the entire proceedings will be built. This is something that should be given maximum attention by both lawyers and judges at the beginning of the case.

LIST OF REFERENCES

1. Kibenko O., Urkevych V. Approaches of the Grand Chamber of the Supreme Court to determining the jurisdiction of disputes. 24.03.2020: [Electronic resource]. - Access mode: <https://supreme.court.gov.ua/supreme/pres-centr/zmi/915159/>.
2. Review of the case law of the Civil Court of Cassation within the Supreme Court. Access mode: https://supreme.court.gov.ua/userfiles/media/new_folder_for_uploads/supreme/Ogljad_KCS_08_2020_1.pdf.
3. Tarasova N. Jurisdiction of corporate disputes: novelties of judicial practice. 31.01.2023: [Electronic resource]. - Access mode: <https://drive.google.com/drive/folders/1SDRKR-B7BnTnmHBnqOuVe9-leVPsDfRn>.
4. Snidevych O. S. Problems of delimitation of jurisdiction // Bulletin of the High Council of Justice. 2014. № 2 (10). C. 41-53.

METHODOLOGY OF INVESTIGATING CONTRACT KILLINGS: CHALLENGES AND APPROACHES

**Orlov Mykhailo Mykolayovich,
Semenov Yuriy Yuriyovich,**

Bachelors of Law, 6th-year master's students at the Faculty of Law,
Petro Mohyla Black Sea National University

Introduction. The investigation of contract killings is increasingly relevant within today's criminal landscape. These crimes rank among the most complex and dangerous, as they threaten societal safety, put citizens' lives at risk, and present significant investigative challenges due to their unique organization and covert nature. The advancement of technological capabilities and the expansion of cyberspace substantially complicate law enforcement efforts in combating this type of crime, as criminals utilize electronic communication and cryptocurrency for both coordination and transactions.

As cybercrime and digitalization rapidly evolve, law enforcement faces new challenges that require continuous enhancement of investigative approaches to effectively address contract killings. Systematic study and analysis of investigative methodologies are essential to ensure the effectiveness of investigative procedures and to bolster citizen safety.

Aim. The aim of this study is to conduct a comprehensive analysis of contemporary methodologies for investigating contract killings, to evaluate their effectiveness, and to develop recommendations for improving the investigative process. The study places particular emphasis on examining investigative tactics and technologies, especially in the context of incorporating digital technologies and modern forensic tools.

Materials and methods. To achieve the stated objectives, the study employs several methods, including analysis of scientific literature and legislation, systematization and synthesis of existing data, comparative analysis of practical cases, and empirical methods. Specifically, judicial decisions and materials from

investigative actions in contract killing cases were examined. The study also utilizes forensic methods of evidence collection and analysis, as well as innovative approaches such as digital footprint analysis and specialized expert examinations, which offer greater insights into the distinct characteristics of this type of crime.

Results and discussion. A contract killing is a premeditated act of murder carried out at the request of a third party, the client, who typically acts to achieve personal gain. This type of crime is characterized by the possibility that the client and the executor may have no prior contact, highlighting a high level of organization in criminal activity. According to the Criminal Code of Ukraine [1], liability for contract killing is specified under Article 115, which outlines the qualifying features of this offense.

Contract killings are commonly classified into four main types based on the motivational sphere and the context of the crime:

1. *Domestic killings*, which are most often driven by personal conflicts.
2. *Killings within commercial relationships*, where competition or economic gain serves as the primary motive.
3. *Killings associated with organized criminal groups*, where the primary motivation is to maintain influence.
4. *Political killings*, where the victims are often activists, journalists, or political figures.

This classification enables investigators to focus on the key aspects of each individual case, facilitating more effective investigative planning [2, p. 146-149].

Contract killings are often carried out in a demonstrative manner and typically follow a specific pattern that includes a preparatory phase, the execution of the crime, and a concealment phase. Common methods include:

- Close-range shootings or the use of automatic firearms.
- Explosions and poisoning.
- Staged accidents, such as car crashes or suicides.

These features provide the foundation for constructing a forensic profile aimed at identifying specific characteristics that may indicate the contract nature of a crime.

Research indicates that the current practice of investigating contract killings encounters a range of challenges, especially those related to the high level of secrecy among perpetrators and the complexity of the investigative process. Classic forensic methods, such as trace analysis, interrogation, forensic medical examinations, and crime scene inspections, remain essential but require adaptation to meet new technological demands. Simultaneously, real case studies demonstrate a need for additional approaches, as criminals often employ techniques that complicate traditional investigation methods [3, p. 56-59].

With the growing influence of technology on societal life, the application of digital tools has become crucial in facilitating the identification of both clients and executors. Digital trace analysis, the use of artificial intelligence for processing large data volumes, and blockchain technology are becoming effective methods for uncovering financial schemes and connections between suspects. These technologies can also assist in establishing contacts made within anonymous networks or through cryptocurrency [4, p. 71].

One of the major challenges remains the use of cyberspace for communication between clients and perpetrators. Criminals utilize encrypted messaging services and high-anonymity platforms, making it difficult to identify those involved in these crimes. Overcoming this challenge requires increased cooperation with international organizations and the integration of more advanced digital tools for monitoring and tracking financial flows, particularly those involving cryptocurrencies.

In forensic science, creating psychological profiles of criminals has become essential, as it allows for more precise identification of psychological characteristics and motivational factors. Criminal profiling, the development of cognitive models, and forensic databases (ballistics, fingerprints, and others) enable more accurate identification of both perpetrators and clients.

The modern state of society, characterized by the rapid development of digital technologies and globalization, significantly impacts the specifics of investigating contract killings. With wide access to anonymous electronic platforms and cryptocurrencies, criminals have gained the ability to coordinate their actions while

leaving minimal traceable evidence for law enforcement. High-level encryption platforms and anonymous accounts further complicate the identification of clients and perpetrators [5, p. 35-37] [6, p. 97-101].

One of the key issues is the use of cyberspace by criminals to communicate and relay instructions, including payments via cryptocurrency transactions that are difficult to trace. Since cryptocurrencies often provide high levels of anonymity, linking clients to perpetrators becomes a challenging task. Moreover, investigators require the expertise of cybersecurity specialists to track cryptocurrency trails, adding complexity to the investigative process.

The global nature of the internet enables criminals to operate across national borders, evading local legal restrictions. Under these conditions, crime investigation demands expanded international cooperation, coordination among law enforcement agencies in different countries, and information sharing. Such collaboration is particularly crucial when investigating cases involving anonymous networks and international cryptocurrency exchanges [7, p. 109-112].

Another pressing issue is the lack of legal mechanisms regulating the use of cryptocurrencies for criminal purposes. Given the technical complexity of monitoring cryptocurrency transactions, lawmakers in many countries have not yet developed effective regulatory measures to address these challenges. The adoption of laws ensuring transparency and oversight in the cryptocurrency sphere could significantly enhance investigative effectiveness.

Improving investigators' expertise in cybersecurity, establishing specialized units for cybercrime investigation, and developing international legislative standards are primary steps toward increasing investigative efficiency. These measures will ensure that law enforcement is equipped to respond to new challenges associated with technological advances and the international nature of crime [8, p. 175-181].

Conclusions. The investigation of contract killings is a critically important task for law enforcement agencies, requiring ongoing refinement of tactical and technological approaches. Given the specific nature of these crimes, solving them is complicated by a high level of secrecy and the use of anonymous digital tools to

coordinate criminal actions. The analysis confirms that traditional investigative methods must be supplemented with advanced forensic technologies, including digital footprint analysis, the use of cryptocurrency transactions as evidentiary bases, and the development of psychological profiles of criminals.

To enhance the effectiveness of contract killing investigations, it is necessary to:

1. Expand the use of digital technologies in investigative actions, including the analysis of communications and financial transactions conducted via cryptocurrency.

2. Establish specialized cyber-investigation units to support investigators in the field of digital forensics.

3. Strengthen international cooperation to facilitate information sharing and the development of unified standards for investigating crimes with international elements, such as cryptocurrency networks.

A comprehensive approach, incorporating both traditional investigative methods and advanced digital tools, will significantly improve the quality of contract killing investigations, thereby strengthening law and order and ensuring societal security.

REFERENCES

1. Criminal Code of Ukraine: Code of Ukraine dated April 5, 2001, No. 2341-III, as of November 2, 2024. URL: <https://zakon.rada.gov.ua/laws/show/2341-14#Text> (accessed: November 2, 2024).

2. Kogut, R. Criminalistics: Features of the Methodology for Investigating Certain Types of Crimes: Lecture Texts. Lviv: Triada Plus, 2020. 456 pages.

3. Orlovskiy, Y. V. Fundamentals of the Methodology for Investigating Intentional Murders: Master's Thesis. Zaporizhzhia, 2020. 120 pages. URL: <https://dspace.znu.edu.ua/jspui/handle/12345/3709> (accessed: November 3, 2024).

4. Shatov, M. Peculiarities of Disclosure and Investigation of Murders Committed on Commission: Qualification Paper of a Master's Degree Candidate, 081. Mariupol, 2021. 103 pages.

5. Semeniuk, O. Conducting an Audit as a Type of Using Special Knowledge in Investigating the Assignment, Waste of Property, or Acquisition Through the Abuse of Office Position. *Scientific Bulletin of the National Academy of Internal Affairs*. 2021. Vol. 120, No. 3. pp. 35-47. URL: <https://doi.org/10.33270/01211203.35> (accessed: November 6, 2024).
6. Malanchuk, P., Nomyrovska, Y. Peculiarities of the Investigation of Contract Murders. *Legal Horizons*. 2022. Vol. 13, No. 26. pp. 97-101.
7. Ananiychuk, B., Pavlova, N. Some Features of Conducting a Scene Examination in the Investigation of Intentional Murders Committed on Commission. *Current Issues of Counteracting Crime in Wartime Conditions: Collection of Materials of the All-Ukrainian Scientific and Practical Conference, Kryvyi Rih, November 25, 2022. Kryvyi Rih, 2022. pp. 109-112.*
8. Kostenko, M. V. Investigating Contract Murders. *Problems of Legality*. 2022. pp. 175-181.

ОСОБЛИВОСТІ ДОКАЗУВАННЯ НА ДОСУДОВОМУ РОЗСЛІДУВАННІ В УМОВАХ ВОЄННОГО СТАНУ

Артимович Андрій Михайлович

Здобувач освітнього рівня «Бакалавр»
факультету № 1 Інституту з підготовки фахівців
для підрозділів Національно поліції
Львівського державного університету внутрішніх справ
Науковий керівник

Комісарчук Юлія Анатоліївна

доцент кафедри кримінального процесу та криміналістики
факультету № 1 Інституту з підготовки фахівців
для підрозділів Національно поліції
Львівського державного університету внутрішніх справ
к.ю.н., доцент

Повномасштабне вторгнення російських військ на територію України змінило розуміння законності та способів її дотримання, однак враховуючи той факт, що суспільство у цей темний час бореться саме за можливість мати справедливий суд питання доказування, хоч і деколи з певними особливостями, однак чудово функціонує в правовій системі нашої країні. Війна значно ускладнила процес доказування, тож учасникам досудового розслідування необхідно шукати нові способи для проведення необхідних процесуальних дій під час воєнного стану.

Дослідження теми доказування на етапі досудового розслідування має важливий пріоритет як у теоретичному так і в практичному значенні, так як більшість питань пов'язаних з проведенням розслідування та попередження злочинів (зокрема тих що пов'язані з колабораційною діяльністю) в умовах воєнного стану є малодослідженими. Для прикладу проблемним залишається питання виявлення та фіксації, тактики проведення слідчих (розшукових) дій, визначення стратегії проведення слідчих ситуацій розслідування, побудови схем та алгоритмів, специфіка у застосуванні спеціальних знань, призначення та проведення судових експертиз [3, с. 154].

Предмет доказування у злочинах, пов'язаних з війною окреслює декілька граней. Першою є загальність такого предмету та включення обставин, що передбачені статтею 91 Кримінального процесуального кодексу України, проміжні та другорядні факти, використання яких залежить від процесуальної ситуації та специфіки досудового розслідування. Друга грань-характеристика виражається контекстуальним елементом, що надає особливих ознак складу злочину по таким категоріям як об'єкт, об'єктивна сторона, суб'єкт та суб'єктивна сторона. Вказані грані мають між собою прямий та зворотній зв'язки та в умовах воєнного стану набувають нових рис, що ідентифікують їх контекстуальні елементи [3, с. 155].

Важливим моментом, який варто брати до уваги під час обговорення теми процесу доказування під час воєнного стану є здійснення розподілу місця скоєння, так як територія, де вчинено кримінальне правопорушення може бути на підконтрольній Україні частині, у районах ведення активних бойових дій, деокупованих або на тимчасово окупованих територіях. Так, збір доказів у місцях ведення активних бойових дій є максимально ускладненим, так як під загрозою опиняються не тільки самі докази, а й учасники досудового розслідування, а тому виникає потреба (радіше необхідність) вичікування сприятливіших умов роботи [1, с. 268].

Для того щоб іти у ногу з сучасним світом та покращувати результати у судочинстві український законодавець взяв до уваги необхідність цифровізації кримінального провадження, а з урахуванням повномасштабності війни, тимчасової окупації певних територій проведення процесу доказування а умовах воєнного стану став ще більш тяжким та виснажливим для досудового розслідування. Вчинені на окупованих територіях злочини мають свої специфічні особливості, та однією з найголовніших проблем слідчого є відсутність доступу до таких територій для проведення законного та повного зібрання та фіксації доказів. Цікавим є той факт, що у 83 % випадків кримінальних проваджень, пов'язаних із розслідуванням злочинів, вчинених на окупованих територіях, слідчі проводили дослідження та огляди різних

Інтернет-сайтів та ресурсів, щоб отримати бодай якусь інформацію. Такий спосіб свідчить про ефективність явища цифровізації під час проведення доказування на досудовому розслідуванні [2, с. 337-338].

На нашу думку, вище вказаний спосіб отримання доказової бази можна ставити під сумнів, так як законодавцем на офіційному рівні на разі не затверджений дійсний порядок проведення доказування у такий спосіб, він є дискусійним та виникає питання щодо надання статусу електронному документу як такому.

Також в умовах воєнного стану доказування на досудовому розслідуванні можна забезпечувати шляхом отримання тимчасового доступу до речей та документів, які існують у цифровому варіанті. Цифрові сліди, які залишаються унаслідок втручання у цифрових документах можуть слугувати доказом у кримінальних справах. Для прикладу такий спосіб отримання інформації задля доказування на стадії досудового розслідування надає вказівки про місцезнаходження особи чи розташування серверного обладнання на тій чи іншій території та стають важливими доказами. Однак перешкодою зібрання доказів може стати обмеження володільцем або утримувачем доступу до електронних інформаційних систем, що створює нові виклики для слідчого у процесі зібрання доказів [2, с. 339-340].

Отже, процес доказування на досудовому розслідування в умовах війни набув нових специфік та характеристик, які точно не полегшили роботу слідчим, однак як бачимо пристосування наших правників дає свої результати. Однак не потрібно ігнорувати потребу у дослідженні даної теми та запозиченні міжнародного досвіду.

СПИСОК ВИКОРИСТАНИХ ДЖЕРЕЛ

1. Бугаєнко Т. О., Федченко В. М. Криміналістичне забезпечення збирання доказів органами досудового розслідування в умовах воєнного стану. The 11th International scientific and practical conference “Topical aspects of modern scientific research” (July 11-13, 2024) CPN Publishing Group, Tokyo, Japan. 2024. С. 265-270. (дата звернення: 14.10.2024).

2. Красота М. М., Федченко В. М. Деякі особливості фіксування та використання Інтернет-джерел під час доказування у кримінальному провадженні. The 11th International scientific and practical conference “Topical aspects of modern scientific research” (July 11-13, 2024) CPN Publishing Group, Tokyo, Japan. 2024. С. 336-343. (дата звернення: 14.10.2024).

3. Мудрецька Г. В. Окремі аспекти доказування колабораційної діяльності в умовах воєнного стану. Актуальні питання кримінально-правової кваліфікації, документування та розслідування колабораціонізму в період воєнного стану: матеріали Всеукраїнської науково-практичної конференції, м. Одеса, 09 серпня 2024 р. Одеса: ОДУВС, 2024. С. 154-156. (дата звернення: 13.10.2024).

ВИКЛИК ОСОБИ В УМОВАХ ВОЄННОГО СТАНУ

Бєлов Михайло Володимирович,
курсант 3 курсу факультету підготовки фахівців
для органів досудового розслідування
Національної поліції України
Дніпровського державного університету
внутрішніх справ
м. Дніпро, Україна
Науковий керівник:
Федченко Володимир Михайлович,
к.ю.н., доцент, професор кафедри
кримінального процесу
Дніпровського державного університету
внутрішніх справ
м. Дніпро, Україна

Воєнний стан в Україні створює нові виклики та правові особливості у процедурі виклику осіб для проведення слідчих та процесуальних дій. Під час війни питання забезпечення прав та обов'язків громадян, а також порядок виконання вимог слідчого чи прокурора, набувають особливого значення. Розглянемо основні аспекти виклику та прибуття особи за викликом слідчого/прокурора в умовах воєнного стану.

Заходи забезпечення кримінального провадження – це передбачені КПК заходи примусового характеру, які застосовуються за наявності підстав та в порядку, встановлених законом, з метою запобігання і подолання негативних обставин, що перешкоджають або можуть перешкоджати вирішенню завдань кримінального провадження, забезпеченню його дієвості [1].

Відповідно до ч. 1 ст. 135 КПК України: Особа викликається до слідчого, прокурора, слідчого судді, суду шляхом вручення повістки про виклик, надіслання її поштою, електронною поштою чи факсимільним зв'язком, здійснення виклику по телефону або телеграмою [2].

Згідно із Кримінальним процесуальним кодексом України (КПК України), виклик осіб для участі в процесуальних діях є обов'язком слідчих і

прокурорів у межах їх повноважень. Під час дії воєнного стану, відповідно до постанов Кабінету Міністрів та законодавчих змін, можуть бути введені особливі правила, які дозволяють врахувати безпекову ситуацію. Законодавство України передбачає можливість коригування строків та умов прибуття за викликом, якщо вони обумовлені форс-мажорними обставинами, що включають бойові дії, обстріли та інші небезпеки для життя громадян [3].

Варто звернути увагу на таку умову виклику в кримінальному провадженні, як строк вручення повістки (ч. 8 ст. 135 КПК). Особа має отримати повістку про виклик або бути повідомленою про нього іншим шляхом не пізніше ніж за три дні до дня, коли вона зобов'язана прибути за викликом. У разі встановлення в КПК строків здійснення процесуальних дій, які не дозволяють здійснити виклик у зазначений строк, особа має отримати повістку про виклик або бути повідомленою про нього іншим шляхом якнайшвидше, але в будь-якому разі з наданням їй часу, необхідного для підготовки та прибуття за викликом [2].

В умовах воєнного стану можливість прибуття особи за викликом може бути ускладнена через ряд об'єктивних обставин, таких як:

- 1) Загроза життю та здоров'ю громадян через активні бойові дії в зоні їхнього перебування.
- 2) Тимчасова неможливість виїзду з певних територій через блокпости або обмеження пересування, введені військовою адміністрацією.
- 3) Відсутність транспортного сполучення або інших засобів комунікації, які ускладнюють пересування.

У разі наявності таких обставин особа повинна повідомити слідчого або прокурора про неможливість прибуття та надати відповідні докази або пояснення [4].

Під час воєнного стану виклик та прибуття осіб за викликом слідчого чи прокурора набувають особливого значення та потребують адаптованого підходу через підвищену небезпеку та обмеження пересування. Правові основи

виклику залишаються чинними, але враховують форс-мажорні обставини, зокрема воєнні дії, що дозволяє коригувати строки і способи прибуття. Особа може повідомити про неможливість з'явитися через небезпеку для життя або інші об'єктивні перешкоди, і таке повідомлення має бути розглянуте з урахуванням ситуації. Виклик особи під час війни здійснюється не тільки традиційними методами, а й електронними засобами – через повідомлення в месенджерах, телефонні дзвінки або публічні оголошення.

Це дає можливість оперативно повідомити людину про необхідність з'явитися, навіть за відсутності традиційних засобів зв'язку. У разі обґрунтованої неявки, спричиненої умовами війни, до особи не застосовують примусовий привід, якщо вона завчасно повідомить і підтвердить причини. Особливо важливим є врахування обставин для осіб, що перебувають у зонах бойових дій, яким можуть бути надані гнучкіші умови прибуття або альтернативні способи взаємодії.

Наприклад, можливе проведення допиту в режимі відеоконференції або представлення інтересів через захисника. Такий підхід забезпечує процесуальні права громадян, дотримуючись безпеки в умовах воєнного стану. Загалом адаптація процедур виклику та прибуття під час війни є важливим заходом, що сприяє ефективному правосуддю в Україні навіть у кризових умовах.

БІБЛІОГРАФІЧНІ ПОСИЛАННЯ:

1. Чепель О. В. Обов'язок свідка прибути за викликом до слідчого, прокурора, слідчого судді чи суду. URL: <https://archive.mcnnd.org.ua/index.php/conference-proceeding/article/view/899> (дата звернення: 08.11.2024).
2. Кримінальний процесуальний кодекс України: Закон України від 13.04.2012. № 4651-VI. Відомості Верховної Ради України. URL: <https://zakon.rada.gov.ua/laws/show/4651-17#Text> (дата звернення: 08.11.2024).
3. Кіяниця В. Актуальні питання щодо проведення слідчих (розшукових) дій на підставі ухвали слідчого судді під час воєнного стану. 2022. URL: <https://er.dduvs.edu.ua/handle/123456789/11586> (дата звернення: 08.11.2024).

08.11.2024).

4. Глинська Н. В., Шило О. Г. Военний стан як виклик до прискорення цифровізації кримінального провадження. Кримінальноправова охорона інформаційної безпеки. 2022. С. 148-152. (дата звернення: 08.11.2024).

ПРАВО ІНТЕЛЕКТУАЛЬНОЇ ВЛАСНОСТІ В СИСТЕМІ ПРАВА ТА СИСТЕМІ ЗАКОНОДАВСТВА: АКСІОЛОГІЧНИЙ ВИМІР

Васильєв Олексій Дмитрович,
Студент 3 курсу,
Навчально-науковий інститут права
Київського національного університету імені Тараса Шевченка,
місто Київ, Україна

На нашу суб'єктивну думку тема дослідження є дуже актуальною та важливою для подальшого розвитку законодавства у сфері інтелектуальної власності. Тому що право інтелектуальної власності – це відносно нове надбання правової доктрини для забезпечення створення, використання та охорони об'єктів, які є результатом інтелектуальної праці людини. У сучасному світі, коли більшість держав переходить на постіндустріальний тип економіки, виникає проблема з правовим регулюванням нових видів економічних відносин, саме такою галуззю і є право інтелектуальної власності. Якщо розглянути приклад зарубіжних держав, то найбільш розвинуті економіки світу інтегрували у свої правові системи механізми захисту інтелектуальної власності (ІВ), наприклад, США, Японія, Сінгапур, Південна Корея, держави Європейського Союзу та інші.

Якщо розглядати розвиток інтелектуальної власності в історичній перспективі, то термін власність почали досліджувати ще у Стародавній Греції, проте об'єктом наукових досліджень особливий її вид став лише в XVIII столітті. Конкретний приклад його застосування, то в перше право на інтелектуальну власність було інтегровано в систему англійського права у 1709 Statute of Queen Anne. Згідно з ним надавав видавцям книг правовий захист протягом 14 років з моменту набуття чинності статуту. Він також надавав 21 рік захисту для будь-якої книги, яка вже була надрукована. Після закінчення першого 14-річного терміну авторське право переходило до автора, якщо він був ще живий, на наступний 14-річний термін [1]. Практичне його застосування в суді відбулося у 1774 році дана норма права була реалізовано судом у рішенні у

справі "Donaldson vs. Beckett", яке захистило 14-річний термін дії авторського права Дональдсона, а також вважається місцем зародження сучасного авторського права, оскільки воно фактично запровадило авторське право з обмеженим терміном дії, яке продовжує визначати сучасні правові стандарти [2].

Наступною віхою розвитку права на інтелектуальну власність стало закріплення в Конституції штату Массачусетс у 1780 році. Її положення регламентували, що "немає власності, яка належить людині більше, ніж та, що є результатом її інтелектуальної праці". Таким чином штат закріпив захист ІВ у своїй постколоніальній конституції. Інші штати, навпаки, продовжували захищати інтелектуальну власність через систему спеціальних законодавчих актів і постанов. Проте, основна форма надання прав залишалася незмінною: виключне право на обмежений термін дії. Подібні положення містилися і в конституціях колишніх європейських країн, таких як Данія, Норвегія, Пруссія, Саксонія та інших [3].

Сама ж категорія "інтелектуальна власність" вперше була введена в широкий вжиток лише в 1850-х роках науковцем Л. Спунером, який у своїй роботі «The Rights of Authors and Inventors to a Perpetual Property in their Ideas.» зробив значний внесок в аналіз інтелектуального права. Його основні аргументи про право інтелектуальної власності:

- Спунер стверджував, що ідеї, як і фізичні об'єкти, є продуктом чиеїсь праці і тому повинні вважатися власністю. Він вважав, що надання монополій на ідеї через закони про інтелектуальну власність порушує це природне право.

- На його переконання ці закони є штучними витворами, які стримують інновації та творчість. Він стверджував, що конкуренція і вільний обмін, а не державний захист, призведуть до створення кращих і доступніших винаходів і творів мистецтва.

- Спунер також вказував, що закони про інтелектуальну власність приносять користь монополістам і спеціальним інтересам за рахунок

громадськості. Він вважав, що вони створюють систему штучного дефіциту, яка підвищує ціни і перешкоджає доступу до знань. [4]

А закріплення правового режиму захисту інтелектуальної власності на міжнародному рівні відбулося через кілька десятиліть потому. Так, у 1883 році інтелектуальна власність була закріплена в одному з перших міжнародних договорів у цій сфері - Паризькій конвенції про охорону промислової власності [5], а в 1886 році проблематика була ще краще розкрита - в Бернській конвенції про охорону літературних і художніх творів, яка чинна відповідно до останніх змін 1979 року [6].

У другій половині 19 століття та на початку 20 століття були впроваджені положення міжнародних договорів, що регулюють захист права інтелектуальної власності, зокрема, авторського права, у законодавство багатьох країн Європи. Цей процес імплементації визначався прийняттям нових законів та нормативних актів. На території українських земель, які тоді входили до складу Австро-Угорської та російської імперій. На території першої був впроваджений Австрійський закон про авторське право на літературні та художні твори і фотографії від 26 грудня 1895 року. Цей закон встановлював правовий статус для авторів та їх творів, а також регулював використання фотографій. Російський закон про авторське право, прийнятий 20 березня 1911 року, також був поширював свою юридичну силу на територію України. Цей закон визначав права та обов'язки авторів, механізми їх захисту, а також умови використання та розповсюдження творів [7].

Найширшого визнання та закріплення дефініція "інтелектуальна власність" у сучасному розумінні набула лише у другій половині 20 століття. Так частина 2 статті 27 Загальної декларації прав людини (1948 р.) зазначалося, що *"Кожна людина має право на захист її моральних і матеріальних інтересів, що є результатом наукових, літературних або художніх праць, автором яких вона є"* [8]. Тобто Декларація затвердила і гарантувала право людини володіти і користуватися результатами своєї інтелектуальної, творчої діяльності як важливу складову природних прав людини.

Враховуючи вище зазначене, ми дійшли до висновків, що розвиток інтелектуальної власності відбувся через поступове визнання її важливості для суспільства та економіки. На сучасному етапі інтелектуальна власність залишається актуальним елементом правової системи, оскільки вона стимулює інновації, підтримує економічне зростання і сприяє культурному розвитку.

СПИСОК ВИКОРИСТАНОЇ ЛІТЕРАТУРИ:

1. History of Information. The Statute of Anne: The First Copyright Statute 1709. URL: <https://www.historyofinformation.com/detail.php?entryid=3389> (дата звернення 14.11.2024)
2. Donaldson v. Becket (1774) Hansard, 1st ser., 17 (1774): 953-1003
3. Охорона інтелектуальної власності в Україні / С. О. Довгий, В. О. Жаров, В. О. Зайчук та ін. – К. : Форум, 2002. – С. 5.
4. Online Library of Liberty. No. 71: Lysander Spooner, "Natural Law; or the Science of Justice" URL: <https://oll.libertyfund.org/page/oll-reader-71> (дата звернення 14.11.2024)
5. Паризька конвенція про охорону промислової власності від 20 березня 1883 року
6. Бернська конвенція про охорону літературних і художніх творів від 2 жовтня 1979 року.
7. Prawo własności intelektualnej / Red. naukowa J. Sieńczyło-Chlabicz. Seria Akademicka. – Warszawa: WoltersKluwer, 2015. – S. 34
8. Загальна декларація прав людини від 10 грудня 1948 р.

ПРАВОВА ТА ЕТИЧНА ВІДПОВІДАЛЬНІСТЬ ЗА ПОМИЛКИ ШІ В МЕДИЧНИХ ДІАГНОЗАХ

Ковач Ігор Миколайович

Аспірант кафедри права та загально правових дисциплін,
Інститут права та суспільних відносин,
ЗВО «Відкритий міжнародний університет розвитку людини
«Україна», м. Київ, Україна
ORCID: <https://orcid.org/0000-0001-6436-6704>

Анотація: Дана стаття досліджує питання відповідальності за помилки штучного інтелекту (ШІ) в медичних діагнозах, акцентуючи увагу на розподілі відповідальності між лікарями, розробниками ШІ та медичними установами. Обговорюються етичні та правові аспекти алгоритмічної відповідальності, а також необхідність оновлення нормативної бази для забезпечення безпеки пацієнтів та підвищення прозорості у використанні ШІ в медицині.

Ключові слова: Штучний інтелект, відповідальність, медичні діагнози, етика, алгоритмічна відповідальність, правове регулювання, медичні помилки.

Вступ. Штучний інтелект (ШІ) швидко стає невід'ємною частиною сучасної медицини, забезпечуючи нові можливості для швидкої та точної діагностики, аналізу великих обсягів даних і розробки індивідуальних планів лікування. Наприклад, алгоритми машинного навчання дозволяють виявляти онкологічні захворювання на ранніх стадіях або аналізувати медичні зображення з високою точністю. Проте разом із розвитком таких технологій виникають серйозні питання щодо відповідальності за можливі помилки, яких може припустатися ШІ під час діагностики.

Основний матеріал. Алгоритми ШІ стають все більш складними та можуть аналізувати величезні обсяги даних для винесення медичних висновків. Однак, як і будь-яка технологія, вони не позбавлені ризиків помилок. Основними причинами помилок ШІ у діагностичних процесах можуть бути:

1. **Неякісні або неповні дані.** Алгоритми навчаються на основі

наявних медичних даних, і якщо ці дані є неповними, містять упередження або просто некоректні, алгоритм може зробити хибні висновки.

2. **Неправильне використання технології.** Лікарі можуть неправильно тлумачити рекомендації, надані ШІ, або використовувати алгоритми для випадків, для яких вони не були належним чином протестовані.

3. **Адаптивність системи.** Алгоритми ШІ можуть змінюватися та вдосконалюватися з часом, але цей процес може також призводити до небажаних наслідків, якщо модель почне виявляти нові, непередбачувані патерни, що можуть призвести до помилкових діагнозів.

4. **Чорна скринька ШІ.** Багато алгоритмів працюють за принципом "чорної скриньки", коли навіть їхні розробники не можуть пояснити, як саме система дійшла певного висновку. Це піднімає питання прозорості та відповідальності.

Таким чином, попри те, що ШІ може суттєво покращити діагностичні процеси, існує безліч факторів, які можуть призвести до помилок.

Відповідальність лікаря. Лікарі завжди були і залишаються ключовими фігурами в медичній практиці. Вони відповідають за правильну діагностику, лікування та комунікацію з пацієнтами. Коли лікар використовує ШІ для постановки діагнозу, він стає посередником між пацієнтом та технологією. Навіть якщо алгоритм зробить хибний висновок, лікар несе відповідальність за прийняття остаточного рішення.

Проте питання відповідальності стає складнішим, коли лікар, довіряючи системі ШІ, слідує її рекомендаціям без достатньої перевірки. У такому випадку лікар може вважатися винним за неналежну професійну поведінку, якщо він не провів додаткових досліджень або перевірки діагнозу.

З іншого боку, існує аргумент, що лікарі не завжди можуть перевірити роботу алгоритму ШІ, особливо якщо він побудований на принципах, які важко пояснити (наприклад, глибоке навчання).

Відповідальність розробників ШІ. Розробники алгоритмів ШІ відіграють важливу роль у створенні технологій, що використовуються у медичній

практиці. Вони несуть відповідальність за те, щоб алгоритм був надійним, точним і відповідав нормативним вимогам. Якщо помилка в діагнозі є результатом помилки в самому алгоритмі, логічно припустити, що розробники можуть бути частково відповідальні.

Проте розробники часто стверджують, що вони не можуть нести повну відповідальність за кожен випадок, коли їхній продукт використовується неправильно або в непередбачених сценаріях. Наприклад, якщо лікар застосовує алгоритм для діагностики, на яку він не був спочатку налаштований, це не повинно бути провиною розробника.

Щоб мінімізувати ризики, багато розробників ШІ включають до своїх продуктів механізми перевірки або попередження, що сигналізують лікарям про можливі помилки або потребу у додатковій перевірці. Однак це не завжди гарантує повний захист від юридичної відповідальності.

Відповідальність медичних установ. Медичні установи, які впроваджують технології ШІ, також відіграють важливу роль у визначенні відповідальності за помилки діагностики. Вони несуть відповідальність за вибір, впровадження та використання таких систем у своїй роботі. Якщо лікарня вирішує використовувати алгоритм ШІ для діагностики без належного тестування чи навчання лікарів, вона може бути відповідальною за наслідки.

З одного боку, медичні установи мають забезпечувати своїх лікарів найкращими інструментами для діагностики та лікування, але вони також повинні мати відповідні протоколи для перевірки надійності цих інструментів. Невідповідне впровадження або надмірна довіра до алгоритмів ШІ можуть призвести до того, що лікарі будуть більше покладатися на технології, ніж на свої знання та досвід.

Необхідність правового регулювання. На сьогодні права база для регулювання ШІ в медицині є недостатньо розвиненою. Чіткі правила щодо алгоритмічної відповідальності все ще залишаються у стадії розробки. Більшість країн не мають законів, які б чітко регламентували, хто несе відповідальність за помилки ШІ в медичних діагнозах.

Майбутні законодавчі ініціативи повинні охоплювати наступні аспекти:

- Встановлення чітких стандартів для тестування та сертифікації медичних ШІ-систем.
- Визначення відповідальності між лікарями, розробниками та медичними установами.
- Забезпечення прозорості алгоритмів ШІ, щоб лікарі могли краще розуміти принципи їхньої роботи.
- Впровадження механізмів контролю за використанням ШІ у медичній практиці.

Висновок. Штучний інтелект у медицині демонструє вражаючі результати та значний потенціал для вдосконалення діагностики, лікування і персоналізованої медицини. Проте впровадження цих технологій також супроводжується численними викликами, зокрема етичними та правовими. Важливо розуміти, що хоч ШІ може допомагати лікарям у прийнятті рішень, він не може і не повинен замінювати людський фактор у медичній практиці. Прозорість, відповідальність і справедливість мають стати основними принципами використання ШІ у медичній сфері.

ШІ має величезний потенціал для покращення якості медичних послуг, зокрема у діагностиці та лікуванні, але його використання також створює нові етичні та юридичні виклики. Визначення, хто несе відповідальність за помилки ШІ в медичних діагнозах, потребує комплексного підходу.

Лікарі залишаються основними відповідальними особами за прийняття медичних рішень, але вони повинні бути навчені використовувати технології ШІ як допоміжний інструмент, а не як остаточний авторитет. Розробники ШІ також мають відповідати за якість та точність своїх алгоритмів, забезпечуючи їхню безпеку та прозорість. Медичні установи, які впроваджують ці технології, повинні брати на себе відповідальність за належне навчання лікарів і впровадження систем ШІ.

Необхідність у чітких правових та етичних нормах є нагальною. ШІ повинен бути регульованим як будь-яка інша медична технологія, а питання

відповідальності за його використання мають бути чітко визначені на рівні законодавства. Тільки через співпрацю медичних, технологічних та правових кіл можна створити безпечне та ефективне середовище для використання ШІ в медицині, де інновації будуть слугувати покращенню здоров'я пацієнтів без шкоди для їхніх прав та безпеки.

У підсумку, розвиток ШІ в медицині пропонує величезний потенціал для прогресу, але для його безпечного впровадження необхідно розв'язати питання відповідальності. Правова та етична структура повинна йти в ногу з технологічним прогресом, забезпечуючи пацієнтам безпеку і захист, а лікарям і розробникам – чіткі правила взаємодії та відповідальності.

ЗАХИСТ ПРАВ ГРОМАДЯН УКРАЇНИ ЗА КОРДОНОМ

Лепська Альона Юріївна,
здобувачка вищої освіти 4 курсу
групи ЦГЮ-211

Науковий керівник:

Барабаш Алла Григорівна,
к.ю.н., доцент
Національний університет «Чернігівська політехніка»
м. Чернігів, Україна

Вступ. В умовах повномасштабної війни в Україні численна кількість громадян, які потребують допомоги вимушено виїхала за межі держави. Це зумовлює необхідність особливої підтримки громадян України від дипломатичних установ нашої держави. З цієї точки зору потребує детального дослідження нормативно-правова база діяльності органів та служб, які сприяють захисту прав громадян України за кордоном.

Метою дослідження є аналіз правових засад діяльності уповноважених служб та установ щодо захисту прав громадян України за кордоном.

Матеріали та методи. У даній роботі була використана чинна нормативно-правова база, що регулюють діяльність закордонних дипломатичних установ та консульських закладів, зокрема Віденська конвенція про консульські зносини, Закон України «Про дипломатичну службу», Консульський статут України та інші підзаконні акти, а також доповіді посадових осіб. Методологічну основу дослідження становлять системно-структурний метод, аналіз та синтез дослідженого матеріалу.

Виклад основного матеріалу. Згідно з ч. 3 ст. 25 Конституції України «Україна гарантує піклування та захист своїм громадянам, які перебувають за її межами» [1].

Органи що здійснюють діяльність у сфері захисту прав громадян України за кордоном є закордонні дипломатичні установи України. Згідно ч. 4 ст. 5 Закону України «Про дипломатичну службу» закордонні дипломатичні

установи України є постійно діючими органами дипломатичної служби, основними завданнями яких є представництво України в державах перебування або при міжнародних організаціях та підтримання з ними офіційних відносин, відстоювання національних інтересів України, виконання консульських функцій, у тому числі захист прав та інтересів громадян і юридичних осіб України за кордоном [2]. Окрім цього згідно п. 11 ч. 6 Положення про закордонні дипломатичні установи України однією з їх основних функцій є виявлення загроз і викликів національним інтересам України, загроз правам та інтересам громадян і юридичних осіб України у державі перебування або міжнародній організації, забезпечення дипломатичними засобами і методами протидії таким загрозам [3].

Перелік закордонних дипломатичних установ України встановлений в аб. 2 ч. 3 ст. 5 Закону України «Про дипломатичну службу», а саме це:

- 1) Посольства України;
- 2) Посольства України з резиденцією Надзвичайного і Повноважного Посла України, розташованою в Києві;
- 3) Постійні представництва України при міжнародних організаціях;
- 4) Представництва України при міжнародних організаціях;
- 5) Місії України при міжнародних організаціях;
- 6) Консульські установи України, до яких входять Генеральні консульства, Консульства, Віце-консульства та Консульські агентства України [2].

Серед зазначених установ необхідно виділити консульські установи України, які згідно ч. 1 ст. 1 Консульського статуту України захищають за кордоном права та інтереси України, юридичних осіб і громадян України [4].

В більшості випадків громадяни звертаються зі зверненням до відповідних дипломатичних установ. Відповідно до розділу II Порядку розгляду звернень громадян у Міністерстві закордонних справ України, його представництвах на території України та закордонних дипломатичних установах України це можна зробити такими способами:

- зателефонувати безпосередньо консулу або будь-якому працівнику консульської установи, або передати інформацію через третю особу чи гуманітарну організацію;

- особисто відвідати консульський прийом;

- відправити звернення факсом або поштою, вказавши прізвище, ім'я, по батькові, місце проживання, контактний номер телефону (факс), громадянство та детальний опис проблеми. Звернення має бути підписане заявником із зазначенням дати;

- надіслати звернення електронною поштою на адресу консульства;

- звернутися до будь-якої офіційної установи або неурядової правозахисної організації з проханням передати інформацію консулу України [5].

Згідно ст. 20 Консульського статуту України Консул зобов'язаний забезпечувати юридичним особам та громадянам України повне користування правами, що гарантуються законодавством країни перебування, міжнародними договорами, учасниками яких є Україна та держава перебування, а також міжнародними звичаями. При цьому консул повинен також вживати заходів для відновлення порушених прав юридичних осіб і громадян України. Якщо після звернення консула до органів влади країни перебування порушені права не будуть відновлені, консул має повідомити про це Міністерство закордонних справ України та керівника дипломатичного представництва України в даній країні [4].

Тобто захист прав громадян України за кордоном забезпечується через діяльність консульських установ, які діють відповідно до Консульського статуту, законів України, та ратифікованих Україною міжнародних договорів. Консули повинні сприяти дотриманню законних прав громадян та юридичних осіб, а також вживати заходів для відновлення їхніх прав у разі порушення. Громадяни можуть звертатися до консульських установ різними способами, зокрема особисто, телефоном чи електронними засобами. У разі необхідності консул зобов'язаний повідомляти про випадки порушення прав Міністерство

закордонних справ України та відповідні дипломатичні представництва.

Відповідно до ст. 39 Консульського статуту України консул зобов'язаний гарантувати, щоб громадяни України, затримані чи ув'язнені за кордоном, утримувалися відповідно до місцевого законодавства та міжнародних угод. Консул повинен відвідувати таких громадян, перевіряти умови їх утримання та уникнення жорстокого поводження. Для цього він звертається до компетентних органів країни перебування [4]. Виконання цих обов'язків полегшується, якщо між країнами діє двостороння угода, яка забезпечує право консула на отримання інформації та сприяння з боку місцевих органів. Ці угоди забезпечують консулу право отримувати інформацію про громадян і вимагають від місцевих органів сприяння в захисті їхніх прав.

Якщо ж відносини регулюються лише Віденською конвенцією про консульські зносини, то дії консула залежать від бажання самого затриманого громадянина. Зокрема, ст. 36 цієї Конвенції встановлює, що:

- компетентні органи країни перебування повинні повідомити консульську установу про арешт чи затримання громадянина, якщо він сам цього бажає. Усі повідомлення затриманих передаються негайно;

- консульські посадові особи мають право відвідувати затриманих громадян для бесіди, листування та забезпечення юридичного представництва. Вони також мають право відвідувати громадян, які утримуються в рамках судового рішення, але не повинні діяти від їх імені, якщо затримані проти цього заперечують [6].

Досліджуючи правовий захист громадян України за кордоном, не можна не звернути увагу на сучасні реалії міграційних процесів, пов'язаних з військовими діями на території держави. Так, в окремому розділі Щорічної доповіді Уповноваженого Верховної Ради України з прав людини про стан дотримання прав і свобод людини і громадянина в Україні у 2023 році, присвяченої захисту прав громадян України за кордоном стверджується, що хоча через війну багато громадян України виїхали за кордон і проживають там вже майже два роки, влада України заявляє про значну зацікавленість у їхньому

поверненні. Проте уряд досі не розробив комплексного стратегічного плану для захисту прав українців за кордоном і створення умов для їх повернення. Уповноважений звернувся до Прем'єр-міністра України з проханням доручити відповідним міністерствам підготувати проект нормативно-правового акта для затвердження стратегії щодо захисту прав українців за кордоном та їх повернення. Хоча Міністерство економіки повідомило про початок роботи над міжвідомчою групою для розробки плану повернення, відповідний документ уряд ще не ухвалив [7].

Протягом 2023 року Уповноважений отримував звернення щодо проблем, з якими стикаються українці, які виїхали через війну, зокрема:

1. Недостатня поінформованість про права та умови тимчасового захисту. Багато українців не мали достатньої інформації про процедури та вимоги в країнах перебування. Це створює стрес і обмежує можливості для адаптації.

2. Доступ до гуманітарної допомоги. Низька обізнаність і складність отримання підтримки обмежують доступ до базових ресурсів, що погіршує умови життя.

3. Проблеми з отриманням медичної допомоги. Через обмеженість або відсутність програм безоплатної медичної допомоги, довгі черги, високу вартість послуг та страхування багато українців не отримують належного медичного обслуговування.

4. Прояви упередженості та булінгу. Українці стикаються з упередженим ставленням, зокрема діти зазнають булінгу в школах. Це впливає на психічне здоров'я та інтеграцію в суспільство.

5. Отримання паспортних документів у закордонних установах є проблематичним через нестачу кадрів і технічних ресурсів, що ускладнює процедури та збільшує час очікування.

6. Пенсійне забезпечення. Громадяни, які проживають за кордоном і мають підтверджену інвалідність, стикаються з порушенням своїх прав на отримання пенсії. Проблеми виникають через несвоєчасний переклад медичних документів, що затримує призначення виплат [7].

Зазначені проблеми можна вирішити шляхом удосконалення нормативно-правової бази та кращої роботи в медіа для надання необхідної інформації про можливості захисту свої прав громадянам України.

Висновки. Захист прав громадян України за кордоном є важливою складовою діяльності українських дипломатичних установ, які діють відповідно до законодавства України та міжнародних договорів. Консули забезпечують реалізацію прав громадян, сприяють їх відновленню та представляють інтереси у випадках порушень, зокрема у випадках затримання чи ув'язнення громадянина України в іноземній державі. Однак, незважаючи на чітке регулювання діяльності дипломатичних установ, існують недоліки у нормативно-правовій базі та практиці захисту прав українців за кордоном, особливо в умовах війни. Основні проблеми включають недостатню поінформованість, труднощі в доступі до медичних та гуманітарних послуг, упередженість, затримки у видачі документів і питання пенсійного забезпечення. Вирішення цих проблем потребує розробки комплексної стратегії захисту прав громадян та їх повернення в Україну, що досі не було здійснено. Удосконалення законодавства та інформаційна підтримка громадян можуть значно підвищити ефективність їх захисту за кордоном.

СПИСОК ВИКОРИСТАНИХ ДЖЕРЕЛ

1. Конституція України : Основний Закон України від 28.06.1996 р. № 254к/96-ВР. *Відомості Верховної Ради України*. 1996. № 30. Ст. 141.
2. Про дипломатичну службу : Закон України від 07.06.2018 р. № 2449-VIII. *Відомості Верховної Ради України*. 2018. № 26. Ст. 219.
3. Положення про закордонні дипломатичні установи України : затв. указом Президента України від 15.03.2021 р. № 99/2021. URL: <https://zakon.rada.gov.ua/laws/show/99/2021#n14> (дата звернення: 09.11.2024).
4. Консульський статут України : затв. указом Президента України від 02.04.2021 р. № 127/94. URL: <https://zakon.rada.gov.ua/laws/show/127/94#Text> (дата звернення: 09.11.2024).

5. Порядок розгляду звернень громадян у Міністерстві закордонних справ України, його представництвах на території України та закордонних дипломатичних установах України : затв. наказом Міністерства закордонних справ України від 21.02.2020 р. № 61/34344. URL: <https://zakon.rada.gov.ua/laws/show/z0061-20#Text> (дата звернення: 09.11.2024).

6. Віденська Конвенція про консульські зносини від 24.04.1963 року. URL: <https://naples.mfa.gov.ua/normativno-pravovi-akti/4978-vidensyuka-konvecija-pro-konsulysyky-znosini> (дата звернення: 09.11.2024).

7. Розділ 5. Українці за кордоном. Щорічна доповідь про стан додержання та захисту прав і свобод людини і громадянина в Україні у 2023 році. URL: <https://ombudsman.gov.ua/report-2023/rozdil-5-ukrainsi-za-kordonom> (дата звернення: 09.11.2024).

АКТУАЛЬНІ ЗАКОНОДАВЧІ ЗМІНИ ЩОДО ДОСТУПУ ДО ПУБЛІЧНОЇ ІНФОРМАЦІЇ В УКРАЇНІ

Олефіренко Андрій Миколайович

кандидат юридичних наук,
докторант ПрАТ «Вищий навчальний заклад
Міжрегіональна Академія управління персоналом
ORCID ID <https://orcid.org/0009-0005-1400-1172>

Забезпечення прозорості та доступності публічної інформації у сучасному інформаційному суспільстві, є фундаментальним принципом демократичної держави. В Україні цей принцип закріплений у законодавстві, зокрема – в Законі України «Про доступ до публічної інформації», прийнятому 13 січня 2011 року. Зазначений Закон визначає порядок реалізації права кожного на доступ до інформації, що знаходиться у володінні суб'єктів владних повноважень та інших розпорядників публічної інформації, а також інформації, що становить суспільний інтерес [1]. Водночас, прийняття Закону України «Про медіа» (від 13 грудня 2022 року) стало значним кроком у реформуванні медійного законодавства країни [2]. Цей закон спрямований на забезпечення реалізації права на свободу вираження поглядів, вільного отримання, зберігання, використання та поширення інформації, а також на створення конкурентного середовища, рівноправності і незалежності медіа.

Деякі вітчизняні вчені вже зосередилися на дослідженні нововведень, запропонованих Законом України «Про медіа», та їхнього впливу на сферу доступу до публічної інформації [3]. Водночас, навряд чи побіжний аналіз дозволить оцінити ефективність цих реформ та спрогнозувати їхні наслідки для розвитку інформаційного простору країни. Адже, незважаючи на спільний акцент цих двох законодавчих актів на інформаційні відносини, їхня сфера регулювання суттєво відрізняється. Закон «Про медіа» орієнтований на регулювання діяльності журналістів, медіа-ресурсів та суміжних суб'єктів інформаційного ринку, тоді як Закон «Про доступ до публічної інформації»

разом із міжнародними актами, такими як Конвенція Ради Європи про доступ до офіційних документів, гарантує право кожного громадянина на доступ до інформації, яка знаходиться у володінні суб'єктів владних повноважень.

Право на доступ до інформації історично розвивалося як складова свободи вираження поглядів. Стаття 10 Європейської конвенції з прав людини проголошує, що свобода вираження включає право шукати, отримувати та поширювати інформацію та ідеї без втручання органів державної влади і незалежно від кордонів [4]. Європейський суд з прав людини (ЄСПЛ) у своїй практиці неодноразово підкреслював, що це право є фундаментальним для функціонування демократичного суспільства. Зокрема, у справі «Лінгенс проти Австрії» (Case of Lingens vs. Austria) Суд зазначив, що свобода вираження становить одну з основних підвалин демократичного суспільства та є однією з головних умов його прогресу і самореалізації кожної особи [5]. Варто зазначити, що право на доступ до інформації не є абсолютним і може підлягати певним обмеженням. Згідно з пунктом 2 статті 10 Конвенції, здійснення цих свобод, оскільки воно пов'язане з обов'язками і відповідальністю, може підлягати таким формальностям, умовам, обмеженням або санкціям, що встановлені законом і є необхідними в демократичному суспільстві в інтересах національної безпеки, територіальної цілісності або громадської безпеки, для запобігання заворушенням чи злочинам, для охорони здоров'я чи моралі, для захисту репутації чи прав інших осіб, для запобігання розголошенню конфіденційної інформації або для підтримання авторитету і безсторонності суду.

У контексті ж українського законодавства, прийняття Закону України «Про медіа» стало важливим кроком у реформуванні медійного простору країни. Цей закон, серед іншого, вніс зміни до Закону України «Про доступ до публічної інформації», спрямовані на вдосконалення механізмів реалізації права на інформацію та забезпечення прозорості діяльності органів державної влади. Зокрема, було уточнено процедури надання інформації за запитом, розширено перелік розпорядників інформації та встановлено чіткіші критерії

щодо обмеження доступу до певних категорій інформації.

Одним із важливих нововведень, внесених Законом «Про медіа», можна вважати доповнення Закону «Про доступ до публічної інформації» статтею 15-1, яка визначає поняття та функцію офіційних друкованих видань. У цій статті зазначено, що такі видання створюються з метою офіційного оприлюднення нормативно-правових актів, рішень суб'єктів владних повноважень та іншої інформації, обов'язковість оприлюднення якої закріплена законодавством. Це доповнення створює нові можливості для оприлюднення публічної інформації, забезпечуючи додаткові канали її доступності [2]. Другою суттєвою зміною стало доповнення статті 15 новою частиною шостою. Вона розширює можливості суб'єктів владних повноважень щодо оприлюднення інформації: тепер це можна робити не лише на офіційних веб-сайтах, але й у власних друкованих виданнях або медіа через договори про висвітлення діяльності [2]. В теорії, такий механізм дозволяє органам влади забезпечувати більш широкий доступ до публічної інформації, проте викликає питання щодо ефективності та прозорості таких підходів.

Незважаючи на очевидні переваги, ці зміни мають потенційні ризики. Адже додаткова можливість публікації інформації через офіційні друковані видання або медіа може призвести до нерівності в доступі до інформації серед населення через різний рівень охоплення таких каналів. Більш того, укладання договорів із медіа на висвітлення діяльності органів влади може викликати побоювання щодо об'єктивності висвітлення такої інформації. Відтак, у контексті забезпечення права на доступ до інформації нововведення можуть мати як позитивний, так і негативний вплив.

Позитивними аспектами є розширення форм доступу до інформації, що забезпечує гнучкість і варіативність її оприлюднення. Проте слід враховувати ризики, пов'язані із залежністю доступу від суб'єктивних рішень розпорядників інформації та можливим ускладненням пошуку інформації через розпорошеність джерел.

СПИСОК ВИКОРИСТАНИХ ДЖЕРЕЛ

1. Про доступ до публічної інформації: Закон України № 2939-VI від 13.01.2011р. *Офіційний веб-сайт Верховної Ради України*. URL : <https://zakon.rada.gov.ua/laws/show/2939-17#Text>.

2. Про медіа: Закон України № 2849-IX від 13.12.2022р. *Офіційний веб-сайт Верховної Ради України*. URL : <https://zakon.rada.gov.ua/laws/show/2849-20#Text>.

3. Олексіюк Т. Закон «Про медіа» і доступ до публічної інформації: точки (не)дотику. 2023. *Центр демократії та верховенства права*. URL : <https://cedem.org.ua/analytics/zakon-pro-media-i-dostup-2/>

4. Конвенція про захист прав людини і основоположних свобод (з протоколами) (Європейська конвенція з прав людини): Конвенцію ратифіковано Законом № 475/97-ВР від 17.07.1997р. *Офіційний веб-сайт Верховної Ради України*. URL : https://zakon.rada.gov.ua/laws/show/995_004#Text

5. Свобода вираження поглядів у практиці Європейського суду з прав людини. 2013. *Центр демократії та верховенства права*. URL <https://cedem.org.ua/analytics/svoboda-vyrazhennya-poglyadiv-u-praktytsi-yevropejskogo-sudu-z-prav-lyudyny/>.

ВДОСКОНАЛЕННЯ СПЕЦІАЛЬНОЇ ФІЗИЧНОЇ ПІДГОТОВКИ ПОЛІЦІЇ

Решетняк Владислав Сергійович

Курсант 2 курсу, факультет підготовки фахівців
для підрозділів кримінальної поліції НПУ
Дніпровський державний університет внутрішніх справ

Редька Владислав Віталійович

Курсант 2 курсу, факультет підготовки фахівців
для підрозділів кримінальної поліції НПУ
Дніпровський державний університет внутрішніх справ

Науковий керівник:

Рогальський Володимир Ілліч

Старший викладач кафедри спеціальної фізичної підготовки
Дніпровський державний університет внутрішніх справ

Фізична культура, що включає в себе різноманітні явища і практики, може бути розглянута з двох основних аспектів: функціональності та безпеки. Ці аспекти відображають цінності, створені та використовувані суспільством як інструменти, методи та умови, що сприяють оптимізації фізичного розвитку та забезпечують певний рівень фізичної підготовленості. Функціональність фізичної культури виражається у позитивних результативних показниках фізичного розвитку та тренувань, отриманих в результаті використання різних засобів, методів та умов. Ця складова є важливою для досягнення не лише фізичної, але й психологічної та соціальної гармонії у суспільстві.

Безпека в контексті фізичної культури визначається як забезпечення умов, що мінімізують ризики травм та негативних наслідків для здоров'я під час фізичної активності. Ця складова є не менш важливою, оскільки недостатня увага до безпеки може призвести до серйозних ушкоджень та обмежень у фізичних можливостях [1, с. 9]. Ці дві складові фізичної культури не можуть існувати одна без одної. Вони взаємодіють у практичній діяльності, пов'язаній з фізичним вихованням, фізкультурно-оздоровчою роботою та масовим спортивним рухом. Проте, на різних етапах розвитку фізичної культури можуть спостерігатися відмінності між ними через різні умови та потреби суспільства.

Наприклад, при високому рівні матеріальної підтримки та низькій кваліфікації робітників неможливо досягти належного рівня фізичної підготовки. Таким чином, фізична культура є не лише частиною культури суспільства, а й інструментом для створення здорового способу життя, фізичного вдосконалення та задоволення моральних, естетичних та творчих потреб.

Фізична підготовка працівників правоохоронних органів України є складною та багатогранною системою, спрямованою на формування фізичних здібностей та професійних характеристик, необхідних для виконання оперативних завдань. Ця підготовка має забезпечувати здоров'я, творчу активність та всебічний розвиток працівників, що є ключовим для ефективного функціонування правоохоронного органу [3, с. 68].

Фізичне виховання має на меті забезпечення раціонального формування рухових знань, навичок та умінь, які є необхідними для самовдосконалення та повсякденного життя. Це передбачає навчання індивідів використовувати свої фізичні здібності в повсякденних ситуаціях для досягнення гармонії між фізичним та психологічним станом. Силова підготовка є важливою складовою фізичної культури, що спрямована на підвищення максимальних показників силових якостей та працездатності. Вона включає в себе вправи, спрямовані на розвиток м'язової системи та підвищення загальної сили [2, с. 11].

Усі ці аспекти фізичної культури, включаючи функціональність, безпеку, фізичну підготовку та силову підготовку, взаємодіють між собою, створюючи комплексну систему, спрямовану на досягнення оптимального фізичного розвитку та підтримку здоров'я та активного способу життя.

Система кросфіт є однією з ефективних та важливих практик силових тренувань у рукопашному бою. Вона включає в себе різноманітні вправи високої сили, які сприяють досягненню максимального ефекту від тренувань та позитивно впливають на розвиток функціональних систем організму. Згідно з дослідженням, проведеним Корчагіним М. В., Мартиненко О. М. та Хомонюком С. В., використання системи кросфіт у програмі базової підготовки

у рукопашному бою призвело до статистично значущого збільшення абсолютної сили та покращення витривалості [4, с. 5].

Відповідно до вимог програм навчання та роботи зі спеціальної фізичної підготовки у закладах вищої освіти Міністерства внутрішніх справ України (ЗВО МВС України), поліцейські повинні освоювати навчальний матеріал не лише на практиці, але й за допомогою самостійного та індивідуального навчання. Метою цих курсів є поглиблення теоретичних знань та вдосконалення методичної підготовки з фізичної культури. Вони забезпечують можливість самостійного вивчення документів та навчальних посібників з фізичної культури та спорту, уточнюють завдання та зміст практичних занять, виконують вправи та досліджують методи їх організації [3, с. 21].

Без набуття теоретичних знань з фізичної підготовки неможливо ефективно виконувати завдання, поставлені перед співробітниками поліції. Під терміном "завдання" ми розуміємо результат оволодіння поліцією особливої системи знань, навичок і умінь у сфері фізичної підготовки, необхідних для виконання поліцейських завдань, а також для повсякденного життя людини. Методичні знання з фізичного виховання складають систему даних про концептуальну основу методів навчання в галузі фізичного виховання, здатність людини застосовувати їх у навчальному процесі та передавати компетенції учасникам у цьому процесі. Теоретичні та методологічні знання виявляються в умінні розробляти, адаптувати, організовувати, мотивувати, досліджувати та контролювати процес фізичного виховання. Основні навички, необхідні для ефективного розвитку фізичних якостей поліцейських, включають знання методів, форм та засобів розвитку основних фізичних навичок, а також знання положень щодо організації фізичної підготовки у підрозділах Національної поліції України. Додаткові теоретичні знання, такі як основи особистої гігієни та методи контролю під час навчання, є важливими для забезпечення успішного виконання службових обов'язків [4, с. 28].

За рахунок комплексного використання базових і додаткових теоретичних та методологічних знань з фізичного виховання можна досягти

максимальної ефективності у навчанні майбутніх співробітників поліції та співробітників правоохоронних органів. Засвоєння цих знань дозволяє правильно оцінювати ситуацію, вибирати оптимальні дії та прийоми при виконанні службових завдань. Слід зазначити, що збільшення навчального навантаження з дисципліни "Спеціальна фізична підготовка" може призвести до підвищення практичних навичок курсантів, але це не завжди є раціональним. З метою оптимізації навчальних програм для курсантів ЗВО МВС України, пропонується введення обов'язкової дисципліни "Загальна фізична підготовка". Це дозволить краще підготувати майбутніх співробітників до практичної діяльності та диференціювати навчання з урахуванням специфіки їхньої майбутньої професійної діяльності. Підготовка поліцейських у контексті фізичного виховання повинна відповідати завданням, з якими вони стикаються безпосередньо під час своєї практичної роботи. Ретельне оволодіння теоретичним матеріалом та практичними навичками забезпечить ефективне виконання службових обов'язків та підтримку фізичного здоров'я співробітників [1, с. 53].

Процес фізичного виховання курсантів у вищих навчальних закладах Міністерства внутрішніх справ України (ЗВО МВС України) є комплексним заходом, спрямованим на фізичний та професійний розвиток майбутніх працівників та формування потреби у фізичному самовдосконаленні. Використання різних засобів розвитку мотиваційної сфери курсантів сприяє формуванню стійкого інтересу до фізичного виховання та усвідомленого ставлення до самовдосконалення.

Основні заходи щодо формування фізичного виховання включають:

- Організація процесу фізичного виховання: з урахуванням інтересів курсантів та використання різних видів фізичної активності.
- Створення умов для самостійної фізичної підготовки курсантів: надання можливості для самостійних занять з фізичної активності.
- Оздоровчо-профілактичний характер навчання: в поєднанні з факторами здорового способу життя.

- Систематичне теоретичне навчання: що відразу відпрацьовується на практиці.

- Забезпечення диференційованого підходу: за результатами моніторингу фізичного стану курсантів.

Фізичне виховання курсантів в ЗВО МВС України проводиться протягом усього періоду навчання як у рамках навчальної діяльності, так і у позанавчальний період. Це здійснюється через різні форми виховної роботи:

- Навчальний план та графік вузу, включає теоретичні та практичні курси, такі як лекції, методичні заняття, майстер-класи та змагання.

- Факультативні курси, які доповнюють основні форми навчання та дозволяють удосконалювати фізичну та професійну підготовку курсантів.

Підвищення фізичної активності курсантів сприяє підвищенню професійної підготовленості та зниженню нервової напруги. Оптимізація процесу фізичного виховання має бути регламентована з урахуванням специфіки професійної діяльності випускників ЗВО МВС та індивідуальних можливостей курсантів.

СПИСОК ВИКОРИСТАНИХ ДЖЕРЕЛ:

1. Анісімов, Дмитро, Владислав Шеверун. Сучасні аспекти вдосконалення рівня фізичної підготовки майбутніх правоохоронців засобами єдиноборств. Молодий вчений. 2021. С. 284-288.

2. Дідковський В. А., Бондаренко В. В., Кузенков О. В. Фізична підготовка працівників Національної поліції України : навч. посіб. Київ : Нац. акад. внутр. справ ; ФОП Кандиба Т. П., 2019. 98 с.

3. Єрмоменко, Е. А. Методи вдосконалення професійної підготовки співробітників поліції. 2022. С. 97

4. Хацаюк О. В., Любчич Р. І., Оленченко В. В. Удосконалення військовопрофесійних навичок військовослужбовців Національної гвардії України в процесі спеціальної фізичної підготовки. Проблеми вищої освіти. 2019. С. 63–69.

СПІВУЧАСТЬ У ВЧИНЕННІ КРИМІНАЛЬНОГО ПРАВОПОРУШЕННЯ

Решетняк Владислав Сергійович

Дніпропетровський державний університет внутрішніх справ
Курсант 2 курсу, факультет підготовки фахівців
для підрозділів кримінальної поліції

Науковий керівник:

Савенко Вікторія Петрівна

Дніпропетровський державний університет внутрішніх справ
Старший викладач кафедри кримінального права та кримінології

Співучасть у вчиненні кримінального правопорушення є однією з ключових категорій кримінального права, яка заслуговує на особливу увагу як з теоретичної, так і з практичної точки зору.

Це поняття охоплює ситуації, коли у скоєнні кримінального правопорушення бере участь декілька осіб, і кожна з них вносить свій вклад у досягнення злочинного результату. З огляду на важливість цього інституту, законодавець детально регламентує правові аспекти співучасті в Кримінальному кодексі України, зокрема у статтях 26–30 ККУ [1].

Визначення співучасті надано у статті 26 Кримінального кодексу України, де співучасть трактується як умисна спільна участь двох або більше осіб у вчиненні умисного кримінального правопорушення. Це положення підкреслює наявність спільного умислу і дій, спрямованих на досягнення злочинного результату, що є важливими елементами співучасті [1].

Інститут співучасті є одним із основних та найскладніших інститутів кримінального права. Це дозволяє обґрунтовано притягти до кримінальної відповідальності не тільки осіб, які вчинили кримінальне правопорушення як виконавців, а й співучасників, які певною мірою причетні до кримінального правопорушення [2, с. 485].

Співучасть може відбуватися у різних формах, залежно від ролей, які виконують учасники. Найбільш типовими є ролі виконавця, організатора, підбурювача і пособника. Ці ролі чітко визначені у статті 27 КК України.

Виконавець безпосередньо вчиняє злочин або керує його виконанням, організатор планує та координує злочинну діяльність, підбурювач схиляє до вчинення кримінального правопорушення, а пособник допомагає або сприяє у здійсненні злочинних дій.

Однак не менш важливим є питання умислу в співучасті. Умисел всіх співучасників має бути спільним, тобто вони мають розуміти злочинний характер своїх дій і бажати настання певного результату. Ця особливість забезпечує зв'язок між діями співучасників і досягненням злочинної мети. Наприклад, пособник не може бути визнаний співучасником, якщо він не розумів, що допомагає у вчиненні кримінального правопорушення [3, с. 164].

Особливе місце займає організатор кримінального правопорушення, чия роль у злочинній діяльності є особливо небезпечною. Відповідно до ч. 3 ст. 27 КК України, організатором є особа, яка організувала вчинення кримінального правопорушення або керувала його підготовкою чи вчиненням. Такі дії можуть включати створення злочинної групи, розробку плану кримінального правопорушення або надання ресурсів для його здійснення.

Підбурювач, зі свого боку, виступає ініціатором кримінального правопорушення. Він схиляє іншу особу до вчинення кримінального правопорушення через умовляння, пропозиції, підкуп або інші засоби впливу. Це свідчить про активну участь у злочині, хоча підбурювач може сам безпосередньо не брати участі в його здійсненні [4, с. 199].

Що стосується пособника, то його роль полягає у сприянні вчиненню кримінального правопорушення. Пособник може надавати засоби чи знаряддя для вчинення кримінального правопорушення або створювати умови, необхідні для його реалізації. Наприклад, особа, яка надає транспорт для перевезення викраденого майна, може бути визнана пособником у злочині.

Важливим є також питання відповідальності співучасників. Відповідно до статті 29 КК України, всі співучасники відповідають за вчинене кримінальне правопорушення в залежності від тієї ролі, яку вони виконували. Це означає, що кожен співучасник несе кримінальну відповідальність за злочин в цілому,

незалежно від того, чи була його роль основною чи допоміжною.

Проте, існують ситуації, коли відповідальність співучасників може диференціюватися. Наприклад, якщо виконавець перевищив домовленості і вчинив дії, які не були передбачені спільним планом, інші співучасники можуть не відповідати за ці дії. Це питання детально регулюється статтею 30 КК України [1].

Особливої уваги заслуговують питання, пов'язані зі співучастю в організованих злочинних групах та злочинних організаціях. У таких випадках рівень координації і організації злочинної діяльності є значно вищим, що робить ці форми співучасті особливо небезпечними. Стаття 28 КК України встановлює, що організована група чи злочинна організація створюються заздалегідь і мають чітку ієрархію, розподіл ролей та стратегію дій, що робить їх учасників суб'єктами підвищеної кримінальної відповідальності.

Додатково, законодавство України передбачає можливість звільнення від кримінальної відповідальності у разі добровільної відмови від кримінального правопорушення. Це стосується також і співучасників. Якщо, наприклад, пособник добровільно припинить надавати допомогу або виконавець відмовиться від виконання кримінального правопорушення до його завершення, вони можуть бути звільнені від відповідальності, що передбачено статтею 31 КК України [5, с. 12].

Ще одним важливим аспектом є питання причинно-наслідкового зв'язку між діями співучасників та злочинним результатом. Важливо довести, що дії кожного із співучасників були невід'ємною частиною злочинного механізму і сприяли настанню злочинного результату. Відсутність такого зв'язку може стати підставою для звільнення від кримінальної відповідальності або перекваліфікації кримінального правопорушення.

Практика судів України свідчить про складність і багатогранність питань, пов'язаних зі співучастю. Наприклад, у випадках, коли злочин здійснюється групою осіб, завжди виникає необхідність детального аналізу ролей кожного з учасників і їхнього умислу. Це ускладнює кваліфікацію кримінального

правопорушення і визначення справедливої міри покарання.

Крім того, слід враховувати, що деякі види злочинів передбачають обов'язкову наявність співучасті. Наприклад, організована злочинна діяльність за своєю природою передбачає участь кількох осіб. Відповідно, такі злочини можуть бути вчинені лише у формі співучасті [6, с. 56].

Окремо слід зазначити особливості співучасті неповнолітніх осіб. Вони також можуть бути співучасниками кримінального правопорушення, однак їхня кримінальна відповідальність регулюється спеціальними положеннями КК України, які враховують вік і рівень розвитку неповнолітнього. Судова практика свідчить про необхідність індивідуального підходу до кожного такого випадку.

Таким чином, співучасть у вчиненні кримінального правопорушення є складним інститутом, що вимагає ретельного правового аналізу. Законодавство України забезпечує чітке регулювання співучасті, проте на практиці питання кваліфікації та відповідальності співучасників може бути досить складним. Важливо, щоб усі співучасники усвідомлювали свій внесок у злочин і були готові нести відповідальність за спільні дії.

У підсумку, співучасть є одним із найбільш важливих інститутів кримінального права, що потребує постійної уваги як з боку законодавця, так і з боку правозастосовних органів. Спільний умисел, розподіл ролей і складність злочинних механізмів роблять цей інститут багатогранним і таким, що вимагає особливої обережності при його практичному застосуванні.

СПИСОК ВИКОРИСТАНИХ ДЖЕРЕЛ:

1. Кримінальний кодекс України. Відомості Верховної Ради України: кодекс від 03.04.2001, URL: <http://zakon.rada.gov.ua/laws/show/2341-14> (дата звернення 14.10.2024).
2. Савенко В. П., Ткачова Ю. Кримінальна відповідальність співучасників. In: *The 4 th International scientific and practical conference “European scientific congress” (May 15-17, 2023) Barca Academy Publishing, Madrid, Spain. 2023. 487 p. 2023. P. 485-487.*

3. Стеблинська О. С. Кримінальне право. Особлива частина: підручник. Київ : Ін-т крим.-викон. служби, 2016. 358 с.
4. Орловський Р.С. Інститут співучасті в кримінальному праві України: дис. д-ра юрид. наук: 12.00.08. Харків, 2019. 512 с.
5. Карпенко І. М. Особливі ситуації співучасті у злочині за кримінальним правом України: автореф. дис. канд. юрид. наук: 12.00.08. Київ, 2015. 19 с.
6. Ярмиш Н. Проблеми кваліфікації злочинів, вчинених групою осіб за попередньою змовою. *Вісник Національної академії прокуратури України*. 2010. № 4. С. 53–57.

ПОРУШЕННЯ ДЕРЖАВАМИ-ЧЛЕНАМИ ЗОБОВ'ЯЗАННЯ СПІВРОБІТНИЧАТИ З МКС ЩОДО АРЕШТУ ГЛАВ ДЕРЖАВ

Сіваш Олена Михайлівна,

к.ю.н., доцент

Національний юридичний університет
імені Ярослава Мудрого
м. Харків, Україна

Вступ. Перший президент Міжнародного кримінального трибуналу для колишньої Югославії, суддя Антоніо Кассезе, порівняв Трибунал з гігантом без рук та ніг і зауважував, що йому потрібні протези, щоб ходити та працювати. Протези – це органи державної влади, бо саме від співробітництва держав залежить виконання МКТЮ своїх функцій [1, с. 13].

З моменту створення Міжнародного кримінального суду (далі – МКС) про нього казали те саме. «Незважаючи на те, що МКС є однією з найбільших міжнародних інституцій в історії людства, яка має потенціал змінити конфігурацію важливих аспектів міжнародної системи щодо кримінальної юрисдикції, – писав Джексон Нямуя Маогото – але, як і попередні міжнародні пенітенціарні установи, успіх МКС залежить від міжнародної співпраці» [2]. Нажаль останні події не додають оптимізму щодо цього аспекту.

Мета роботи. Розглянути ситуації відступу держав-учасниць МКС від зобов'язань щодо співробітництва з МКС в контексті арешту і передачі глав держав, відносно яких виданий ордер на арешт. Визначити підстави, якими держави обґрунтовували свою відмову і позицію МКС щодо цього.

Матеріали та методи. Використані загально-наукові методи (аналіз, синтез) та спеціальні юридичні (логіко-правовий, порівняльно-правовий).

Результати обговорення. 2 березня 2022 р. прокурор МКС відкрив розслідування за запитом 29 держав-учасниць суду щодо ймовірних воєнних злочинів, скоєних в Україні.

Україна ратифікувала Римський статут в серпні 2024 р. і стане державою-учасницею Міжнародного Кримінального Суду з 1 січня 2025 р.

Однак МКС має юрисдикцію щодо злочинів, скоєних на території України, на підставі заяви України відповідно до статті 12(3) Римського статуту.

17 березня 2023 р. Палата попереднього провадження II Міжнародного кримінального суду видала ордер на арешт в. путіна. На підставі клопотань прокуратури від 22 лютого 2023 р. Палата попереднього провадження II визнала, що є розумні підстави вважати, що підозрюваний несе відповідальність за воєнний злочин незаконної депортації населення (дітей) та незаконного переміщення населення (дітей) з окупованих територій України до Російської Федерації (за статтями 8(2)(a)(vii) та 8(2)(b)(viii) Римського статуту) [3]. Отже, держави, що визнали юрисдикцію МКС мають заарештувати і передати путіна до МКС.

Ст. 86 Статуту МКС, так визначає загальне зобов'язання співробітничати: «Держави-учасниці відповідно до положень цього Статуту всебічно співробітничать із Судом у проведенні ним розслідування злочинів, що підпадають під юрисдикцію Суду, і здійсненні кримінального переслідування за ці злочини» [4]. Саме держави-учасниці мають заарештовувати та передавати підозрюваних, проводити розслідування, збирати докази, поважати привілеї та імунітет на посадових осіб МКС, захищати свідків, виконувати накази МКС про штрафи та конфіскацію.

Питання чи виконає держава-учасниця своє зобов'язання щодо арешту і передачі путіна до МКС виникло, коли глави держав (в тому числі і путін), мали зустрітися на саміті БРІКС у серпні 2023 р., який мав відбутися у Південній Африці – державі-члені Римського статуту МКС.

На жаль історія взаємодії з МКС, вже мала випадки порушення державами-учасниками Римського статуту МКС своїх зобов'язань. П'ятнадцять років тому МКС видав перший ордер на арешт чинного глави держави Судану Омара Аль-Башира. Тож саме він був першим президентом, якого будь-коли звинуватив МКС, Муамар Каддафі став другим, а Путін вже третій.

Південна Африка у 2015 р. не заарештувала президента Судану Омара Аль-Башира, коли він прибув у цю країну на саміт Африканського Союзу.

Пізніше в березні 2017 р., Йорданія, будучи державою-учасницею Римського статуту МКС також не виконала своїх зобов'язань не заарештувавши та не передавши Омара Аль-Башира до МКС, коли він перебував на території цієї держави беручи участь у саміті Ліги арабських держав.

Незважаючи на заклики заарештувати і передати Омара Аль-Башира до МКС, він відвідав 8 держав-учасниць в Африці та на Близькому ході і не був заарештований.

Каменем спотикання став імунітет *ratione personae*. Персональний імунітет, або імунітет *ratione personae*, – це імунітет заснований на статусі, який надається високопосадовцям держави саме через їхню посаду, зокрема, главі держави, главі уряду та міністру закордонних справ.

Виникла дискусія навколо ст. 27 та ст. 98 Статуту МКС. Ст. 27 Статуту МКС передбачає неприпустимість посилення на посадове становище: «посадове становище глави держави або уряду, члена уряду або парламенту, обраного представника чи державної посадової особи в жодному разі не звільняє особу від кримінальної відповідальності згідно із цим Статутом та не є, саме по собі, підставою для пом'якшення покарання. 2. Імунітети або спеціальні процесуальні норми, які можуть бути пов'язані з посадовим становищем особи відповідно до національного або міжнародного права, не повинні перешкоджати здійсненню Судом своєї юрисдикції щодо такої особи» [4]. В Частині 9 Статуту «Міжнародне співробітництво та судова допомога» міститься ст. 98, яка передбачає: «Суд не може звертатися з проханням про передачу або з проханням про допомогу, що потребували б від запитуваної держави дій, що суперечать її зобов'язанням за міжнародним правом стосовно державного чи дипломатичного імунітету особи або майна третьої держави, якщо тільки Суд спочатку не заручиться співробітництвом цієї третьої держави в питанні відмови від імунітету» [4].

Окремі держави посилалися на *ratione personae* глави держави. Саме на цій підставі Чад, Йорданія, Південна Африка відмовлялися заарештувати президента Судану. Деякі країни (Демократична Республіка Конго, Нігерія,

Уганда та ін.) підтримали рішення Асамблеї Африканського Союзу прийняте в липня 2009 р. про відмову від співпраці з МКС, яка вирішила: «...держави-члени Африканського Союзу не повинні співпрацювати відповідно до положень статті 98 Римського статуту МКС відносно імунітету щодо арешту та передачі президента Судану Омара Аль-Башира [5].

Апеляційна палата Міжнародного кримінального суду визнала, що глава держави не має особистого імунітету перед міжнародним трибуналом (МКС, справа Аль-Башира, рішення у справі Йорданії, §§ 113-117 [6]. Також вона підкреслила, що міжнародні та національні суди відрізняються за своєю природою. Тож принцип *par in parem*, згідно з яким один суверен не може здійснювати юрисдикцію над іншим, не застосовується до міжнародних судів. На думку Апеляційної палати МКС, міжнародні суди “діють від імені міжнародного співтовариства в цілому”, вони “не діють від імені конкретної держави або держав” (§ 115) [6].

«Хоча путін не перший діючий глава держави, щодо якого виданий ордер на арешт МКС, все ж дана ситуація є першою для МКС та його держав-учасниць у кількох аспектах», – справедливо зазначають в своїй статті М. Плессі та А. Кутсудіс.

Це перший ордер на арешт, виданий щодо чинного глави держави, яка не є державою-учасницею Римського статуту, і коли Рада Безпеки не передала ситуацію до МКС. Цей момент відрізняє дану ситуацію від обставин видачі ордера на тодішнього президента Судану Омара Аль-Башира. Це також перший ордер на арешт, виданий Міжнародним кримінальним трибуналом для чинного глави держави – постійного члена Ради безпеки [7].

В решті решт, путін не відвідав саміт БРІКС в Південній Африці, оскільки опозиційна партія Південної Африки Демократичний альянс, подала до національного суду заяву, щоб змусити владу, заарештувати путіна, якщо він прибуде в країну.

Тож, це питання було завершено шляхом прийняття судового рішення. Національний директор з питань державного обвинувачення Південної Африки

в липні 2023 р. отримав офіційний запит від Департаменту юстиції та конституційного розвитку щодо видачі ордеру на арешт путіна. Саме тому пітін, враховуючи загрозливі обставини, не відвідав саміт БРІКС у Південній Африці. І хоча на жаль, в цей раз він оминув передачу до МКС, однак не повторилася ситуація щодо нехтування зобов'язаннями за Статутом МКС.

Однак проблемна ситуація щодо забезпечення міжнародного правосуддя знов постала через оголошений державний візит звинуваченого у воєнних злочинах путіна до Монголії. Цей візит відбувся і Монголія не здійснила арешт і передачу путіна до МКС.

24 жовтня 2024 р. Досудова палата Міжнародного кримінального суду одноголосно визнала, що Монголія порушила свої зобов'язання за Римським статутом, не виконавши клопотання суду про арешт і передачу володимира путіна [8].

Монголія стверджувала, що Путін має абсолютний імунітет і тому його арешт порушить міжнародне право в аспекті дипломатичного імунітету. Досудова палата зазначила, що будь-яке спірне двостороннє зобов'язання, яке може зобов'язати Монголію поважати імунітет, який міжнародне право може дозволити главам держав, не здатне усунути зобов'язання Монголії відносно МКС, якому доручено здійснювати свою юрисдикцію щодо найбільш тяжких злочинів, що загрожують миру і безпеці держав-учасниць Статуту, і навіть міжнародному співтовариству в цілому.

Також Досудова палата прийняла рішення про передачу питання про невиконання Монголією своїх зобов'язань до Асамблеї держав-учасниць «з огляду на серйозність нездатності Монголії співпрацювати з Судом» [8].

Висновок.

Ситуація з невиконанням державами-членами зобов'язань щодо співробітництва з МКС є серйозною перепоною у забезпеченні міжнародного правосуддя, сприяє безкарності за звірства і потребує пошуку шляхів для подолання.

СПИСОК ВИКОРИСТАНИХ ДЖЕРЕЛ:

1. Cassese A. On Current Trends Towards Criminal Prosecution and Punishment of Breaches of International Humanitarian Law. *European Journal of International Law* 1998. No 9. P. 2-17 URL: <http://ejil.org/pdfs/9/1/1477.pdf>
2. Maogoto, Jackson Nyamuya, A Giant Without Limbs: The International Criminal Court's State-Centric Cooperation Regime (2004). Available at SSRN: URL:<https://ssrn.com/abstract=902804> or <http://dx.doi.org/10.2139/ssrn.902804>
3. Situation in Ukraine URL: <https://www.icc-cpi.int/situations/ukraine>
4. Римський Статут Міжнародного Кримінального Суду URL: https://zakon.rada.gov.ua/laws/show/995_588#Text
5. Decision on the abuse of the principle of universal jurisdiction. Doc. Assembly/AU/11(XIII)
6. The Appels Chamber Situation in Darfur, Sudan URL: https://www.icc-cpi.int/sites/default/files/CourtRecords/CR2019_02593.PDF
7. Plessis M., Coutsoudis A. The Putin-South Africa arrest warrant saga: A tale of the shrinking world of an accused war criminal URL: <https://www.ejiltalk.org/the-putin-south-africa-arrest-warrant-saga-a-tale-of-the-shrinking-world-of-an-accused-war-criminal/>
8. Finding Under Article 87(7) of The Rome Statute On The Non-compliance By Mongolia With The Request By The Court To Cooperate In The Arrest and Surrender of Vladimir Vladimirovich Putin and Referral To The Assembly of States Parties URL: <https://www.icc-cpi.int/court-record/icc-01/22-90>

УДОСКОНАЛЕННЯ СИСТЕМИ КОЛЕКТИВНОГО УПРАВЛІННЯ МАЙНОВИМИ АВТОРСЬКИМИ ТА СУМІЖНИМИ ПРАВАМИ В УКРАЇНІ В РАМКАХ ЄВРОІНТЕГРАЦІЙНИХ РЕФОРМ

Хоренженко Оксана Анатоліївна,
аспірантка кафедри міжнародного приватного права
Навчально-науковий інститут міжнародних відносин
Київського національного університету
імені Тараса Шевченка, м. Київ, Україна, 3-й курс

Вступ. Становлення України як європейської держави відбувається в процесі реформації у різних сферах, включаючи й інтелектуальну власність. Реалізація Угоди про партнерство та співробітництво між Україною та Європейськими співтовариствами у 1996–2014 роках та Угоди про асоціацію між Україною, з однієї сторони, та Європейським Союзом, Європейським співтовариством з атомної енергії і їхніми державами-членами, з іншої сторони у 2014 році здійснила значний вплив права інтелектуальної власності ЄС на законодавство України авторського та суміжних прав, в тому числі, й на колективне управління майновими авторськими і суміжними правами.

У Звіті Європейської Комісії 2023р. констатується, що Україною було досягнуто значного прогресу у сфері інтелектуальної власності за звітний період, але залишаються невирішеними питання функціонування системи колективного управління майновими правами та механізм виплати роялті правовласникам. Тому постає нагальна потреба у ретельному аналізі діяльності організацій колективного управління майновими авторськими і суміжними правами в Україні, дослідженні механізму виплати роялті правовласникам для забезпечення узгодження національного законодавства із *acquis* ЄС у сфері авторського права та суміжних прав.

Ціль роботи. Метою роботи є надання комплексного аналізу здійснення євроінтеграційних реформ України у сфері колективного управління майновими авторськими і суміжними правами, виявлення проблемних питань у здійсненні ефективного управління майновими авторськими і суміжними

правами та механізму виплати роялті правовласникам для забезпечення узгодження національного законодавства із *acquis* ЄС у сфері авторського права та суміжних прав.

Матеріали та методи. В рамках даного дослідження використовувались методи аналізу (вивчення функціонування системи колективного управління майновими авторськими та суміжними правами в Україні) та синтезу (вивчення інституту колективного управління майновими авторськими та суміжними правами як необхідної складової для забезпечення узгодження національного законодавства із *acquis* ЄС у сфері авторського права та суміжних прав). Основними матеріалами вивчення і дослідження є нормативно-правові акти, в першу чергу: Закон України № 2415-VIII від 15 травня 2018р. «Про ефективне управління майновими правами правовласників у сфері авторського права і (або) суміжних прав», розпорядження Кабінету Міністрів України № 943-р від 28 жовтня 2022 р. «Деякі питання Національного органу інтелектуальної власності», Закон України № 2811-IX від 01.12.2022 р. «Про авторське право і суміжні права», Директива Європейського парламенту та Ради № 2014/26/ЄС від 26.02.2014 р. «Про колективне управління авторськими та суміжними правами та мультитериторіальне ліцензування прав на музичні твори з метою онлайн-використання на внутрішньому ринку» в українське законодавство».

Результати та обговорення. Реалізація Угоди про партнерство та співробітництво між Україною та Європейськими співтовариствами у 1996-2014 роках та Угоди про асоціацію між Україною, з однієї сторони, та Європейським Союзом, Європейським співтовариством з атомної енергії і їхніми державами-членами, з іншої сторони у 2014 році мала значний вплив права інтелектуальної власності ЄС на законодавство України. З підписанням угоди Україна взяла на себе зобов'язання щодо гармонізації національного законодавства з *acquis* ЄС.

Що стосується євроінтеграційних реформ у сфері колективного управління майновими авторськими та суміжними правами, то тут варто виділити декілька етапів.

Рушійні зміни в системі колективного управління майновими авторськими та суміжними правами в Україні відбулося у 2018 році шляхом прийняття Закону України «Про ефективне управління майновими правами правовласників у сфері авторського права і (або) суміжних прав». Вищезазначений закон встановив, що колективне управління майновими авторськими і суміжними правами здійснюється неприбутковими організаціями, організаційно-правова форма яких є громадське об'єднання, заснованими виключно правовласниками та єдиним видом діяльності яких є виконання завдань і функцій організацій колективного управління (далі-ОКУ). Під час здійснення своїх функцій ОКУ мають можливість укладати угоди з користувачами від імені власників авторських та суміжних прав, встановлювати розмір винагороди (роялті), збирати, розподіляти та виплачувати зібрані винагороди.

Прийняття цього Закону стало важливим етапом у розвитку законодавства України у сфері авторського права та суміжних прав у напрямі його наближення до стандартів Європейського Союзу щодо діяльності організацій колективного управління. Це дозволило в значній мірі імплементувати основні положення Директиви Європейського парламенту та Ради № 2014/26/ЄС від 26.02.2014 р. «Про колективне управління авторськими та суміжними правами та мультитериторіальне ліцензування прав на музичні твори з метою онлайн-використання на внутрішньому ринку» в українське законодавство. Вона створює єдині правила для колективного управління авторськими і суміжними правами в ЄС, сприяє розширенню доступу до культурних продуктів і послуг. Ця Директива встановлює мінімальні вимоги для колективних організацій, що займаються управлінням майновими авторськими та суміжними правами щодо їх статуту, функціонування та надання ліцензій. Вона також встановлює процедури взаємодії між колективними організаціями та користувачами творів, а також між різними колективними організаціями. Директива містить вимоги щодо звітності та розподілу коштів від використання творів. Крім того, вона передбачає

створення центрального реєстру колективних організацій на внутрішньому ринку ЄС.

Наступним важливим кроком у сфері колективного управління майновими правами суб'єктів авторського та суміжних прав стало прийняття у грудні 2022 р. нового Закону України «Про авторське право і суміжні права», який набрав чинності 01.01.2023 р.

Метою нового закону стала необхідність оновлення українського законодавства в сфері авторського права та суміжних прав в аспекті гармонізації з нормами права ЄС в цій сфері. Новий закон імплементує в національне законодавство норми Угоди про асоціації між Україною та Європейським Союзом та Директив ЄС щодо охорони авторського права та суміжних прав.

Основні зміни стосовно ОКУ, запроваджені новим Законом:

Встановлено ставки справедливої винагороди за право слідування (частки відрахувань від кожного продажу оригіналу художнього твору, оригіналу рукопису літературного або музичного твору, наступного за продажем оригіналу, здійсненим автором) від 0,25% до 6% в залежності від ціни наступного продажу;

Окремим розділом визначено особливості укладення договорів щодо розпорядження майновими правами на об'єкти авторського права та суміжних прав (договори відчуження прав, ліцензійні договори, публічні ліцензії, договори колективного управління).

Оновлено підходи до визначення дій, що порушують авторські та суміжні права. Додано категорію дій, що створюють загрозу порушення особистих немайнових та майнових авторських і суміжних прав. Посилено відповідальність за порушення авторських та суміжних прав, зокрема доповнено методи розрахування компенсації (разового грошового стягнення) з прив'язкою до прожиткового мінімуму – від 2 до 200 (5368 грн.-536800 станом на 01.01.2023р.).

Також визначальним етапом у проведенні євроінтеграційних реформ не

тільки для інституту колективного управління майновими авторськими і суміжними правами, а й для усієї галузі інтелектуальної власності стало проведення інституційної реформи. Закон України «Про внесення змін до деяких законів України щодо утворення Національного органу інтелектуальної власності» від 16.06.2020 р. № 703-IX встановив правову структуру, відповідно до якої Національний орган інтелектуальної власності визначався як сукупний функціональний статус, а не просто статус юридичної особи. Закон розмежував правові інститути в цій сфері: центральний орган виконавчої влади, що забезпечує формування та реалізує державну політику у сфері інтелектуальної власності – Міністерство економіки України; Національний орган інтелектуальної власності (далі-НОІВ) – функції якого виконує юридична особа публічного права, визначена Кабінетом Міністрів України за поданням Міністерства економіки України.

8 листопада 2022 року, на підставі розпорядження Кабінету Міністрів України від 28 жовтня 2022 року № 943-р «Деякі питання Національного органу інтелектуальної власності», створена державна організація «Український національний офіс інтелектуальної власності та інновацій» (далі-УКРНОІВІ або ІР-офіс), що є суб'єктом, який виконує функції НОІВ. Заснування та запуск ІР-офісу в Україні стало завершенням інституційної реформи державної системи правової охорони інтелектуальної власності, яка тривала майже 6 років. Український національний офіс інтелектуальної власності та інновацій став сучасним фаховим, технологічним і прозорим хабом.

Із запуском ІР-офісу вдалося перейти на новий новий рівень співпраці з ВОІВ та фахово представляти інтереси в цій організації, активізувати співпрацю з Офісом інтелектуальної власності в Європі (далі-ЕІРО). Завдяки роботі Національного органу інтелектуальної власності та ухваленню Закону України «Про авторське право та суміжні права» Україну було досягнуто значного прогресу в сфері інтелектуальної власності у звітному періоді. Про це йдеться в історичному звіті Європейської Комісії про прогрес України в рамках

Пакету Розширення, який було оприлюднено у листопаді 2023 р. Зокрема, у звіті констатовано, що новий Закон України «Про авторське право і суміжні права», ухвалений у грудні 2022 року, спрямований на узгодження національного законодавства із *acquis* ЄС у сфері авторського права. Однак залишаються недоліки у боротьбі з піратством та контрафактною продукцією, оскільки Україна залишається одним із чотирьох основних транзитних пунктів для поставок контрафактної продукції до ЄС. Також невирішеними залишаються питання із запуском Вищого суду з питань інтелектуальної власності (далі- IP-суду). Тому для подолання цих недоліків Україні потрібно продовжити узгодження національного законодавства із *acquis* ЄС у сфері авторського права, вдосконалювати функціонування інституту колективного управління майновими авторськими і суміжними правами.

Наразі Україна робить дієві кроки щодо впорядкування питань інтелектуальної власності та вирішення вищезазначених проблем. Важливою віхою на шляху до удосконалення галузі інтелектуальної власності України стала концепція Національної стратегії розвитку сфери інтелектуальної власності України на період до 2030 року, яку було презентовано 26 квітня 2024 року у Всесвітній день інтелектуальної власності під час проведення IP-Week 2024. Стратегічними напрямками розвитку інституту колективного управління майновими авторськими та суміжними правами в рамках даної Стратегії є повна узгодженість з *acquis* ЄС, а саме з Директивою 2014/26/ЄС Про колективне управління авторськими і суміжними правами та мультитериторіальне ліцензування прав на музичні твори для онлайн використання на внутрішньому ринку, а також створення ефективної системи колективного управління майновими авторськими і суміжними правами.

Повномасштабне вторгнення РФ має негативний вплив зокрема на сферу колективного управління майновими правами. Протягом 2022 року всі акредитації були припинені.

Основними засадами удосконалення системи колективного управління майновими авторськими та суміжними правами є забезпечення ефективності

колективного управління під час дії воєнного стану та підвищення ефективного управління майновими авторськими і суміжними правами у період післявоєнного відновлення

У післявоєнний період нагальними питаннями для науковців стануть удосконалення процедури акредитації ОКУ з урахуванням недоліків, виявлених до 2022 року, а саме, критеріїв ОКУ для участі у конкурсі та комісії з акредитації, удосконалення звітності ОКУ та підходів щодо встановлення тарифів та процедури їх затвердження, діджиталізація процесів у взаємодії між ОКУ, користувачів та правовласників.

Як бачимо удосконалення інституту колективного управління авторськими і суміжними правами може стати основоположним інструментом у створенні сприятливого середовища для інновацій, інвестицій, винахідництва та розвитку креативних індустрій. Тому повне узгодження національного законодавства авторського права із *acquis* ЄС є необхідною та важливою передумовою його подальшого розвитку, що сприятиме цьому правовому інституту ефективніше відповідати на виклики сучасності та захищати інтереси творців та правовласників.

Висновки. Сфера інтелектуальної власності й питання гармонізації національного законодавства до *acquis* ЄС мають важливе значення для України у контексті набуття нею статусу члена ЄС. Гармонізуючи правила і процедури у цій сфері, Україна не тільки презентує себе як європейська держава, а й значно покращує свою інвестиційну привабливість. Попри повномасштабне вторгнення Україна змогла завершити інституційну реформу, прийняти новий закон про авторські та суміжні права, продовжувати якісно змінювати та розвивати галузь інтелектуальної власності, в тому числі й інститут колективного управління майновими авторськими і суміжними правами.

Проте невирішеними залишаються питання із боротьби з піратством та контрафактною продукцією, акредитації та механізму функціонування ОКУ та виплати роялті правовласникам, запуском ІР-суду. Тому для ефективного

удосконалення колективного управління майновими авторськими і суміжними правами в першу чергу необхідне повне узгодження з *acquis* ЄС, а саме з Директивою 2014/26/ЄС Про колективне управління авторськими і суміжними правами та мультитериторіальне ліцензування прав на музичні твори для онлайн використання на внутрішньому ринку, по-друге, здійснення розширеного і обов'язкового колективного управління, забезпечення прозорості колективного управління, удосконалення процедури акредитації та процедури затвердження тарифів.

ЗАГАЛЬНА ФІЗИЧНА ПІДГОТОВКА ОСОБОВОГО СКЛАДУ НАЦІОНАЛЬНОЇ ПОЛІЦІЇ УКРАЇНИ

Хорольська Тетяна Віталіївна

Курсант 2 курсу, факультет підготовки фахівців
для підрозділів кримінальної поліції НПУ
Дніпровський державний університет внутрішніх справ

Шинкарьов Володимир Ростиславович

Курсант 2 курсу, факультет підготовки фахівців
для підрозділів кримінальної поліції НПУ
Дніпровський державний університет внутрішніх справ

Науковий керівник:

Рогальський Володимир Ілліч

Старший викладач кафедри спеціальної фізичної підготовки
Дніпровський державний університет внутрішніх справ

Фізична підготовка, згідно зі статтею 1 Закону України «Про фізичну культуру і спорт», є одним із ключових напрямів фізичної культури і важливим компонентом, спрямованим на розвиток рухових навичок, фізичних якостей та здібностей з урахуванням професійної діяльності громадян. Основна мета фізичної підготовки полягає у сприянні фізичному вихованню різних вікових та професійних груп населення, формуючи здоровий спосіб життя через активну фізичну діяльність та забезпечуючи фізичну витривалість і здоров'я.

Загальна фізична підготовка виступає як система вправ, які спрямовані на розвиток таких важливих фізичних якостей, як гнучкість, витривалість, сила та швидкість. Така підготовка є основою для зміцнення здоров'я, підтримки гарного фізичного стану та загального самопочуття. Вправи, що складають загальну підготовку, включають базові рухи, які допомагають оптимізувати фізичну активність та підвищити спортивні результати. Це також є важливим елементом профілактики захворювань, підвищення імунітету та запобігання ранньому старінню.

Важливою сферою застосування фізичної підготовки є правоохоронні органи, де фізична підготовка є невід'ємною частиною навчання та виховання

особового складу для забезпечення їх готовності виконувати професійні обов'язки. Відповідно до статті 30 цього ж Закону, рівень фізичної підготовки правоохоронців враховується при призначенні на посади, присвоєнні чергових спеціальних звань, а також у випадках, пов'язаних з професійною атестацією [1]. Наказ МВС України визначає, що фізична підготовка в органах поліції є комплексом заходів, спрямованих на розвиток необхідних фізичних якостей та професійних навичок з урахуванням специфіки служби. Фізична підготовка у Національній поліції поділяється на загальну та спеціальну. Загальна фізична підготовка орієнтована на розвиток основних фізичних якостей і покращення фізичної форми поліцейських, забезпечуючи їх стійкість до фізичних та психічних навантажень, які є невід'ємною частиною службової діяльності. Спеціальна фізична підготовка зосереджується на набутті навичок, важливих для виконання службових завдань, включаючи самозахист, особисту безпеку та контроль над ситуацією в екстремальних умовах.

Фізична підготовка для поліцейських є не тільки фактором, що сприяє ефективності виконання службових обов'язків, а й забезпечує їхню особисту безпеку в складних і стресових ситуаціях. Завдяки регулярним тренуванням співробітники поліції здатні швидко реагувати на небезпечні ситуації, оперативно затримувати правопорушників, контролювати ситуацію на місці злочину та надавати допомогу громадянам.

Загальна фізична підготовка особового складу Національної поліції України включає кілька ключових компонентів:

- Силова підготовка – важлива для розвитку м'язової сили та витривалості, що забезпечує можливість оперативних дій у силових ситуаціях.

- Кардіо-вправи та витривалість – завдяки вправам на витривалість поліцейські здатні тривалий час працювати без зниження працездатності. Включає біг, плавання, велотренування та інші кардіо-вправи.

- Розвиток швидко-силових якостей – забезпечує можливість оперативної реакції, швидке ухвалення рішень і впевнену координацію рухів у швидкісних діях.

- Гнучкість і координація – дозволяє виконувати рухи з більшою точністю, контролювати тіло в різних умовах, що важливо під час маневрування та затримання порушників.

- Спеціальна фізична підготовка – включає вправи, що моделюють ситуації, з якими можуть зіткнутися поліцейські на службі (наприклад, подолання перешкод, робота з обмеженим простором або у стресових ситуаціях) [2, с. 69].

Загальна фізична підготовка особового складу регулюється нормативно-правовими актами України. Основні положення щодо фізичної підготовки поліцейських викладено в Положенні про фізичну підготовку в системі Національної поліції України та Методичних рекомендаціях щодо проведення занять з фізичної підготовки. Ці документи встановлюють обов'язкові стандарти фізичної підготовки, вимоги до рівня підготовленості та критерії оцінки фізичних якостей співробітників поліції. Методика тренувань базується на принципах поступового навантаження, регулярності та індивідуального підходу. Тренування повинні проходити з урахуванням особливостей фізичного стану кожного поліцейського, рівня його підготовленості, професійних обов'язків і специфіки роботи. Заняття включають не лише класичні вправи на силу, витривалість та швидкість, але й комплекс спеціальних вправ, що допомагають відпрацювати різні службові ситуації [3, с. 42].

Отже, загальна фізична підготовка є невід'ємною частиною професійної підготовки особового складу Національної поліції України, оскільки від рівня фізичної підготовленості поліцейських залежить ефективність виконання ними службових обов'язків, їхня особиста безпека та здатність протистояти стресовим ситуаціям. Вдосконалення системи ЗФП, регулярні тренування та методична робота з підвищення рівня фізичних якостей сприятимуть зміцненню фізичної та психологічної готовності поліцейських до виконання своїх обов'язків. Фізична підготовка особового складу Національної поліції відіграє важливу роль у забезпеченні їхньої здатності ефективно виконувати

службові обов'язки, сприяючи фізичному та психічному здоров'ю, підвищенню працездатності та розвитку професійних якостей. Вона також допомагає формувати особисті якості, необхідні для роботи в умовах підвищеного ризику, що є необхідним для підтримки безпеки і стабільності в суспільстві.

СПИСОК ВИКОРИСТАНИХ ДЖЕРЕЛ

1. Закон «Про фізичну культуру і спорт» від 24.12.1993 № 3808-ХІІ: <http://zakon.rada.gov.ua/go/3808-12>.
2. Круцевич Т. Ю. Теорія і методика фізичного виховання. В 2х томах. Київ: «Олімпійська література», 2018. 152 с.
3. Петрушин Д. Актуальні напрями підвищення фізичної підготовки курсантів системи МВС України в сучасних умовах. Теорія і методика фізичного виховання і спорту. 2023. С. 26-29.
4. <https://www.president.gov.ua/documents/constitution>
5. <https://zakon.rada.gov.ua/laws/show/580-19#Text>
6. <https://fakty.com.ua/ua/svit/20230227-osnovne-pryznachennya-rozvidka-najpopulyarnishi-modeli-bezpilotnykiv-v-ukrayini-ta-rosiyi/amp/>
7. <https://spec-rental.com.ua/sho-take-bpla/>

ІНТЕЛЕКТУАЛЬНА ВЛАСНІСТЬ: ЕКОНОМІКО-ПРАВОВІ АСПЕКТИ

Явний Олексій Іванович,

аспірант

Кучмак Юрій Ярославович,

аспірант

Заклад вищої освіти «Львівський університет бізнесу та права»

м. Львів, Україна

Анотація: На основі вивчення теорії та практики встановлено, що інтелектуальна власність (ІВ) відіграє ключову роль у розвитку економіки України, сприяючи інноваціям, інвестиціям та конкурентоспроможності на міжнародному ринку. Попри це, країна стикається з проблемами в правозастосуванні, низькою правовою обізнаністю серед бізнесу та труднощами із захистом прав у цифровому середовищі. Для повноцінного розвитку ІВ в Україні необхідне вдосконалення законодавства, підтримка інновацій та посилення міжнародного співробітництва.

Ключові слова: Інтелектуальна власність, економіка, інновації, інвестиції, конкурентоспроможність, законодавство, правозастосування, комерціалізація, піратство, захист.

Інтелектуальна власність (ІВ) займає важливе місце в економіці України, оскільки є основою для розвитку інновацій, технологій та бізнесу в цілому. У часи глобалізації та цифрових змін роль ІВ стає дедалі значущішою. Захист інтелектуальної власності не тільки сприяє економічному зростанню, а й забезпечує конкурентні переваги на міжнародній арені. В Україні, незважаючи на наявність правових інструментів, існують значні виклики в цій сфері, що вимагає вдосконалення законодавства та покращення практики його застосування.

Інтелектуальна власність охоплює широкий спектр прав, що виникають на результати творчої діяльності: від авторських прав на літературні та художні

твори до патентів на технічні розробки, торгових марок і промислових зразків. Правовий захист інтелектуальної власності дозволяє авторам, винахідникам та підприємствам контролювати використання їхніх творів або винаходів, отримувати економічні вигоди від їх комерціалізації і забезпечувати справедливу конкуренцію на ринку. В Україні інтелектуальна власність захищається через низку законів і нормативно-правових актів, серед яких особливо важливими є Цивільний кодекс України, Закон "Про авторське право і суміжні права", а також законодавство щодо патентів, товарних знаків і промислових зразків. Зокрема, країна ратифікувала міжнародні угоди, такі як Паризька та Бернська конвенції, що дозволяє українським авторам і підприємствам отримувати міжнародний захист своїх прав.

Економічне значення інтелектуальної власності для України полягає в її здатності стимулювати інновації, залучати інвестиції, покращувати конкурентоспроможність на світових ринках та створювати нові робочі місця. Відзначається, що ІВ є важливим інструментом для розвитку науково-технічного прогресу, адже автори та підприємства можуть захищати свої розробки та отримувати від них фінансові вигоди. Для держави це означає збільшення інвестицій в науку, технології та інновації, що, в свою чергу, сприяє розвитку економіки та підвищенню її конкурентоспроможності на міжнародному рівні.

Крім того, інтелектуальна власність має значення для розвитку експорту та міжнародної торгівлі. Продукти з охоронюваними інтелектуальними правами, такі як патенти, ліцензії та товарні знаки, стають важливими активами для українських компаній, які можуть укладати вигідні угоди з іноземними партнерами, продавати ліцензії або просто підвищувати цінність своїх брендів на зовнішніх ринках.

Попри очевидні переваги, в Україні існує цілий ряд проблем у сфері інтелектуальної власності. Однією з основних є низький рівень правової культури серед бізнесменів і громадян. Багато українських підприємців недостатньо обізнані з питаннями захисту своїх інтелектуальних прав, що

призводить до порушень, нелегального використання товарних знаків, контрафактної продукції і піратства. Проблемою є також і недосконала система правозастосування — суди часто не встигають оперативно реагувати на порушення прав, а механізми боротьби з піратством і контрафактом ще потребують розвитку.

Окремою проблемою є також захист інтелектуальної власності в цифровому середовищі. В умовах швидкого розвитку інтернет-технологій незаконне копіювання, піратство та нелегальний обіг контенту є поширеними явищами. В Україні, як і в багатьох інших країнах, ця проблема потребує комплексного підходу та ефективних міжнародних механізмів боротьби.

Ще однією перешкодою для повноцінного використання інтелектуальної власності є обмежені можливості для комерціалізації. Багато наукових розробок не знаходять свого застосування на ринку через відсутність належної інфраструктури для трансферу технологій і недостатнє фінансування стартапів та інноваційних проектів. Це, у свою чергу, знижує ефективність використання наукового потенціалу країни і затримує розвиток інновацій.

У перспективі для України важливо створити умови для розвитку інноваційної економіки, де інтелектуальна власність стане одним з основних факторів економічного зростання. Потрібно вдосконалити законодавство та правозастосування, забезпечити підтримку стартапів і малих підприємств, розвивати механізми комерціалізації ІВ, а також активно сприяти популяризації правових аспектів цієї сфери серед населення та бізнесу. Важливим кроком також буде посилення міжнародного співробітництва, що дозволить українським підприємствам успішно інтегруватися в глобальну економіку і стати конкурентоспроможними на світовому ринку.

Інтелектуальна власність є потужним рушієм економічного розвитку, і її правильне управління здатне сприяти успіху України на міжнародній арені. Тому подальший розвиток цієї сфери є необхідною умовою для зміцнення економічного потенціалу країни.

Правові аспекти інтелектуальної власності в Україні охоплюють широкий

спектр питань, пов'язаних із захистом прав творців і власників інтелектуальних результатів. Однією з ключових складових є забезпечення правової охорони різних видів інтелектуальної власності, включаючи авторські права, патенти, товарні знаки та промислові зразки. Українське законодавство, що регулює ці питання, має чітко визначену систему реєстрації та захисту прав. Наприклад, для отримання патенту на винахід або корисну модель необхідно подати відповідну заявку до Державної служби інтелектуальної власності України, яка проводить експертизу та видає патент на основі результатів цієї експертизи. Подібні процедури передбачають суворі юридичні вимоги до документів та доказів, що підтверджують новизну і корисність розробки. Тому для ефективного захисту своїх прав підприємствам і авторам потрібно дотримуватись всіх формальностей, передбачених законодавством.

Однак не всі правові питання в сфері інтелектуальної власності в Україні вирішено бездоганно. Залишаються проблеми в правозастосуванні, зокрема щодо захисту прав у судовому порядку. Судова практика в Україні страждає від недостатнього рівня спеціалізації суддів у справах, що стосуються інтелектуальної власності, що може ускладнювати ефективний розгляд таких справ. Крім того, хоча законодавство дозволяє захищати інтелектуальні права на національному рівні, не завжди є достатньо ефективних механізмів для боротьби з порушеннями прав, що виникають у глобальному цифровому середовищі. Україна має постійно вдосконалювати не лише законодавчі акти, а й створювати ефективну систему судового і позасудового захисту інтелектуальних прав, яка відповідатиме вимогам сучасного часу та міжнародних стандартів.

Отже, інтелектуальна власність (ІВ) є важливим фактором економічного розвитку України, сприяючи інноваціям, залученню інвестицій і підвищенню конкурентоспроможності на міжнародному ринку. Однак, попри наявність правових інструментів, в Україні є значні проблеми в цій сфері, зокрема: низький рівень правової культури серед підприємців, недосконала система правозастосування, проблеми з захистом прав у цифровому середовищі, а також

обмежені можливості для комерціалізації наукових розробок.

Для подолання цих викликів необхідно вдосконалити законодавство, поліпшити правозастосування, створити ефективні механізми захисту ІВ, а також розвивати інфраструктуру для підтримки стартапів та інновацій. Сприяння міжнародному співробітництву та популяризація правових аспектів інтелектуальної власності серед бізнесу і населення також є важливими кроками для інтеграції України в глобальну економіку.

Таким чином, ефективне управління і захист інтелектуальної власності можуть стати потужним двигуном для економічного зростання і успішної інтеграції України на світовому ринку.